

Aku vysavač • NÁVOD K OBSLUZE **CZ** 4-9

Aku — vysávač • NÁVOD NA OBSLUHU **SK** 10-15

Battery-driven vacuum cleaner • INSTRUCTIONS FOR USE **GB** 16-21

Akkumulátoros porszívó • KEZELESI ÚTMUTATÓ **H** 22-28

Odkurzacz akumulatorowy • INSTRUKCJA OBSŁUGI **PL** 29-34

CARSHA



30/11/2018

eta

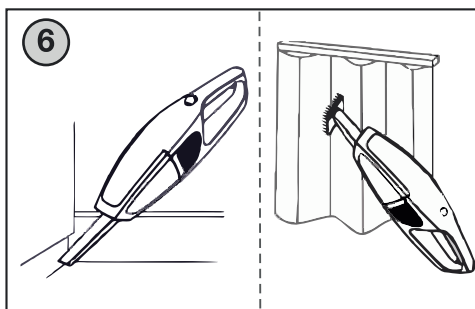
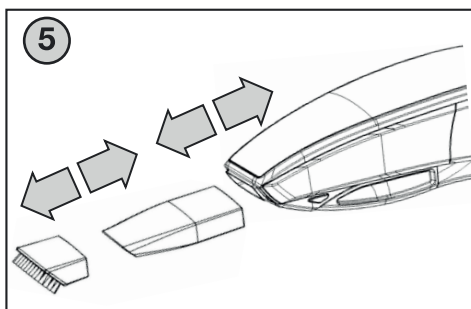
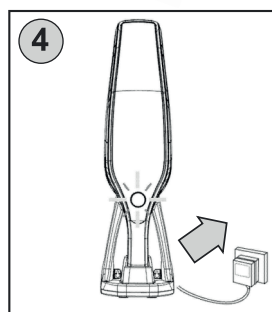
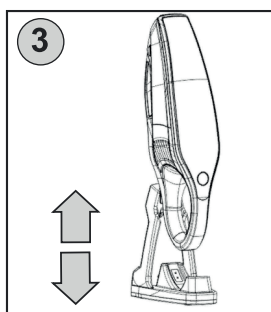
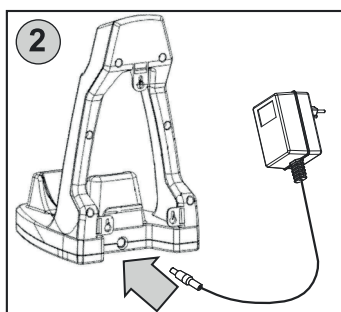
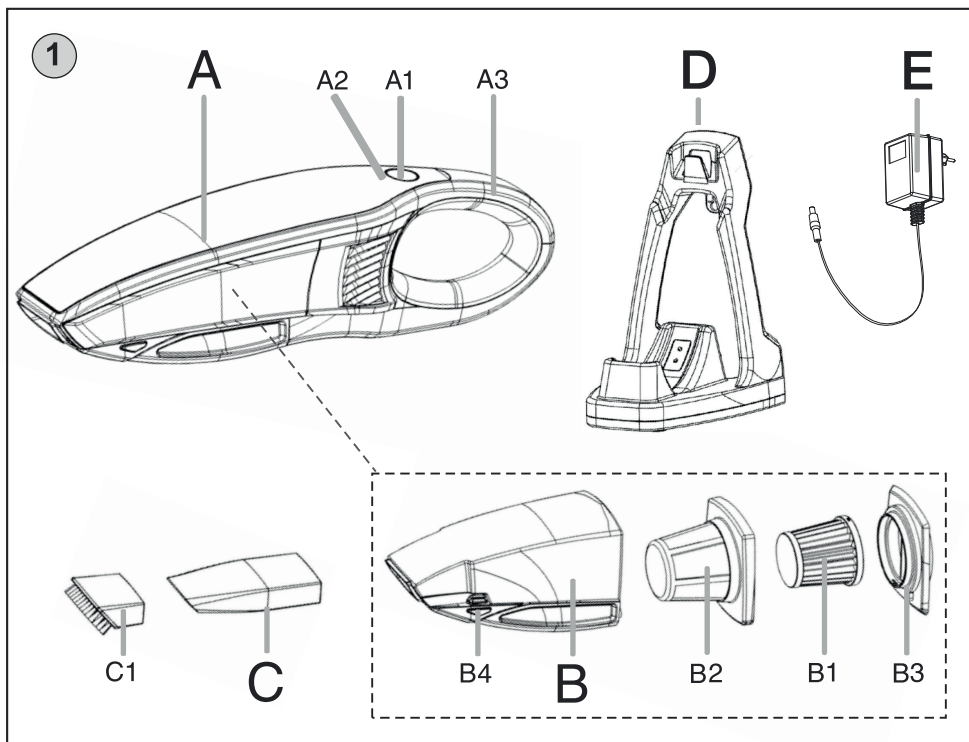

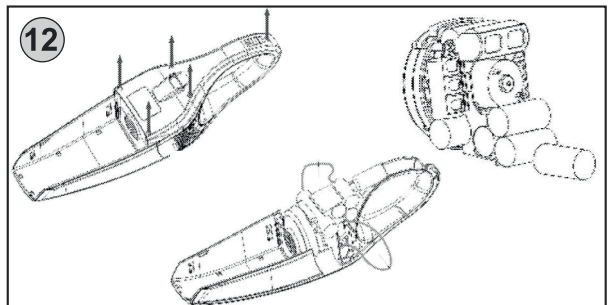
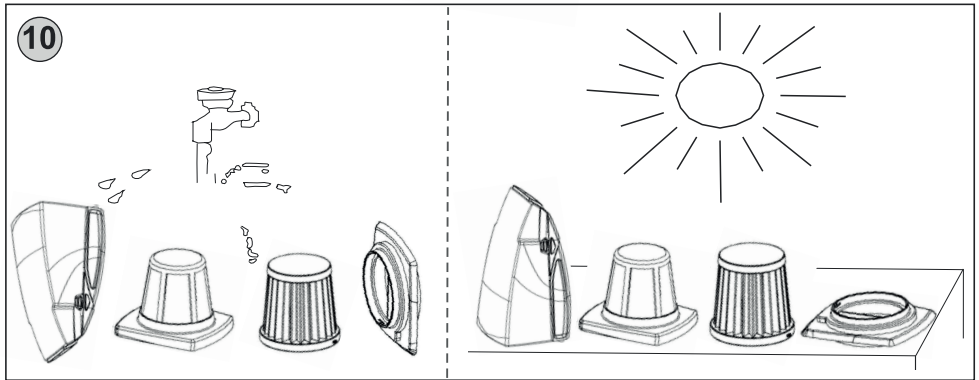
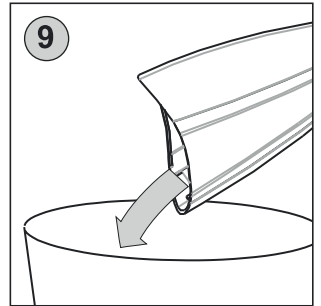
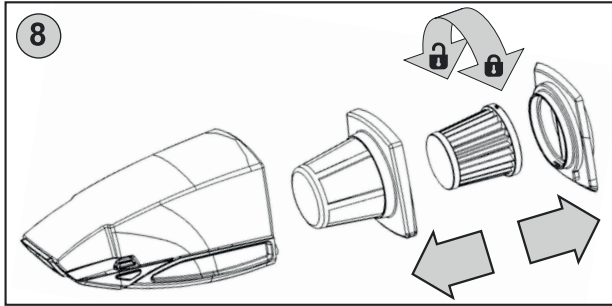
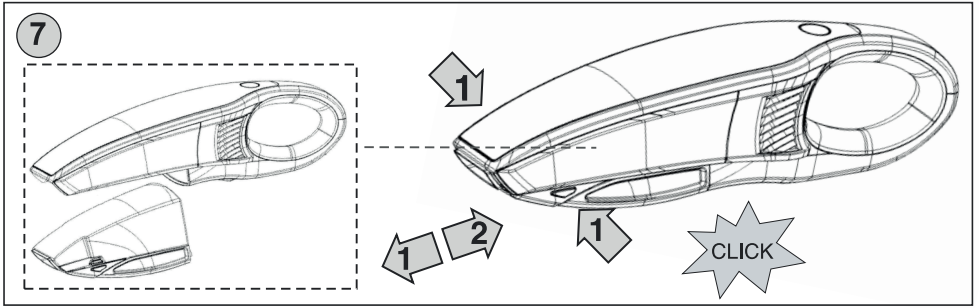

Aku vysavač

eta 1424

CARSHA

NÁVOD K OBSLUZE

Vážený zákazníku, děkujeme Vám za zakoupení našeho produktu. Před uvedením tohoto přístroje do provozu si velmi pozorně přečtete návod k obsluze a tento návod spolu se záručním listem, pokladním dokladem a podle možností i s obalem a vnitřním obsahem obalu dobře uschovejte.

I. BEZPEČNOSTNÍ UPOZORNĚNÍ



- Instrukce v návodu považujte za součást spotřebiče a postupte je jakémukoliv dalšímu uživateli spotřebiče.
- Zkontrolujte, zda údaj na typovém štítku odpovídá napětí ve Vaší elektrické zásuvce.
- **Výrobek je určen pouze pro použití v domácnostech a podobné účely (v obchodech, kancelářích a podobných pracovištích, v hotelích, motelech a jiných obytných prostředích, v podnicích zajišťujících nocleh se snídaní)! Není určen pro komerční použití!**
- Tento spotřebič mohou používat děti ve věku 8 let a starší a osoby se sníženými fyzickými, smyslovými či mentálními schopnostmi nebo nedostatkem zkušeností a znalostí, pokud jsou pod dozorem nebo byly poučeny o používání spotřebiče bezpečným způsobem a rozumí případným nebezpečím. Děti si se spotřebičem nesmějí hrát. Čištění a údržbu prováděnou uživatelem nesmějí provádět děti, pokud nejsou starší 8 let a pod dozorem. Děti mladší 8 let se musí držet mimo dosah spotřebiče a jeho přívodu.
- Jestliže je napájecí přívod adaptéru či adaptér poškozen, musí být nahrazen výrobcem, jeho servisním technikem nebo podobně kvalifikovanou osobou, aby se tak zabránilo vzniku nebezpečné situace.
- Před výměnou příslušenství nebo přístupných částí, které se při používání pohybují, před montáží a demontáží, před čištěním nebo údržbou, spotřebič vypněte a odpojte od el. sítě vytažením vidlice adaptéru z el. zásuvky!
- Vždy odpojte spotřebič od napájení, pokud ho necháváte bez dozoru a před montáží, demontáží nebo čištěním.
- Nikdy spotřebič nepoužívejte, pokud má poškozený adaptér, nepracuje správně, upadl na zem a poškodil se. V takových případech zanechte spotřebič do odborné elektroopravny k prověření jeho bezpečnosti a správné funkce.
- **UPOZORNĚNÍ:** Pro dobíjení akumulátoru používejte pouze síťový adaptér dodaný s tímto přístrojem.
- Síťový adaptér dodaný se spotřebičem je určený pouze pro tento spotřebič, nepoužívejte jej pro jiné účely.
- Nepoužívejte nikdy vysavač s mokřýma rukama či nohama!

- Výrobek nenechávejte v chodu bez dozoru!
- **Sací otvor vysavače nebo příslušenství nepřikládejte k očím ani uším a nezasouvejte je do žádných tělesných otvorů!**
- **Akumulátor a motorovou část vysavače nikdy neponořujte do vody (ani částečně) a chraňte je před vlhkostí!**
- Síťový adaptér zapojujte pouze do el. zásuvky střídavého proudu.
- Držák, vysavač a příslušenství instalujte dostatečné vzdálenosti od hořlavých předmětů (např. **záclony, závěsy, dřevo atd.**), tepelných zdrojů (např. **kamna, sporák atd.**) a vlhkých povrchů (např. **dřezy, umyvadla atd.**).
- Nevysávejte mokré nebo vlhké podlahové krytiny, nepoužívejte vysavač na venkovní prostory! Při proniknutí vlhkosti do agregátu vzniká nebezpečí jeho poškození a vyřazení z provozu. Na tento druh závady se nevztahuje nárok na záruční opravu.
- Při nabíjení akumulátoru a po použití vysavač vždy vypněte.
- Při nabíjení akumulátoru je spotřebič teplý, což je naprosto normální stav.
- Nabíjení akumulátoru provádějte při běžné pokojové teplotě.
- Unikání elektrolytu z akumulátoru je zapříčiněno přetěžováním vysavače nebo používáním vysavače za extrémně vysokých teplot. Pokud se elektrolytem potřísníte, omyjte zasažené místo vodou a mýdlem a opláchněte citrónovou šťávou s octem. Při zasažení očí vyplachujte zasažené oko po dobu několika minut čistou vodou a ihned vyhledejte lékařskou pomoc.
- Akumulátor neodhazujte do ohně. Hrozí nebezpečí výbuchu!
- Nedobíjejte akumulátor, ze kterého uniká elektrolyt.
- Nevystavujte akumulátor teplotám vyšším než 50 °C. Předcházíte tak poškození akumulátoru.
- Kontakty akumulátoru nebo síťového kabelu nespojujte! Pokud akumulátor nepoužíváte, držte jej z dosahu kovových předmětů, jako jsou kancelářské sponky, mince, klíče, hřebíky, šroubky nebo další drobné kovové předměty, které mohou způsobit zkratování svorek akumulátoru. Vzájemné zkratování svorek akumulátoru může způsobit popáleniny nebo požár.
- Než začnete vysavač používat, zkontrolujte, zda jsou všechny aretační mechanismy ve správné pozici.
- **Nikdy nevysávejte bez správně založeného chrániče filtru a filtrů!**
- **Nikdy nepoužívejte (nezapínejte) vysavač pokud je umístěn v držáku a nabíjí se!**
- Vysavač není vhodný k vysávání látek, které mohou poškozovat lidské zdraví.
- Nevysávejte ostré předměty (např. **sklo, střepy**), horké, hořlavé, výbušné předměty (např. **popel, hořící zbytky cigaret, benzín, ředidla, aerosolové výpary**), ale ani maziva (např. **tuky, oleje**). Vysátím těchto předmětů může dojít k poškození filtru, popř. vysavače.
- Při vysávání některých druhů koberců, potahových látek, atd. může dojít ke vzniku elektrostatického náboje, který není pro uživatele nebezpečný.
- Při vysávání velice jemného prachu (např. **jemného písku, cementového prachu, omítky**) se mohou ucpat póry mikrofiltru. Tím se zmenší průchodnost vzduchu a sací výkon slábne. Je proto třeba v takovémto případě mikrofiltr vyčistit, i když ještě nádoba není plná.
- Do vstupních a výstupních otvorů vysavače nevsunujte prsty ani žádné jiné předměty. Pokud dojde k ucpání otvorů/součástí pro průchod vzduchu (např. příslušenství), vysavač vypněte a příčinu ucpání zcela odstraňte.
- Příslušenství nezasunujte do žádných tělesných otvorů.

- Pravidelně kontrolujte stav napájecího přívodu adaptéru, stojanu a přístroje.
- Zabraňte tomu, aby napájecí přívod adaptéru volně visel přes hranu pracovní desky, kde by na něho mohly dosáhnout děti.
- Napájecí přívod adaptéru nesmí být poškozen ostrými nebo horkými předměty, otevřeným plamenem, nesmí se ponořit do vody ani ohýbat přes ostré hrany.
- Během normálního provozu se akumulátory nevyjímají. Akumulátory vyjměte pouze pokud má být spotřebič zlikvidován (viz odst. **VI. EKOLOGIE**).
- Není přípustné jakýmkoli způsobem upravovat povrch spotřebiče (např. **pomocí samolepicí tapety, fólie**, apod.)!
- V případě potřeby použití prodlužovacího přívodu je nutné, aby nebyl poškozen a vyhovoval platným bezpečnostním normám.
- Spotřebič nikdy nepoužívejte pro žádný jiný účel, než pro který je určen a popsán v tomto návodu!
- Vysavač nenechávejte vystavený povětrnostním vlivům (**děšť, mráz, přímé sluneční záření atd.**).
- Aby se zajistila bezpečnost a správná funkčnost spotřebiče, používejte jen originální náhradní díly a výrobcem schválené příslušenství.
- **VAROVÁNÍ:** Při nesprávném používání spotřebiče, které není v souladu s návodem k obsluze, existuje riziko poranění.
- Případné texty v cizím jazyce a obrázky uvedené na obalech nebo výrobku, jsou přeloženy a vysvětleny na konci této jazykové mutace.
- Výrobce neodpovídá za škody způsobené nesprávným používáním spotřebiče a příslušenství a není odpovědný ze záruky za spotřebič v případě nedodržení výše uvedených bezpečnostních upozornění. Za nesprávné používání spotřebiče se mj. považuje nedodržování pravidelné výměny či údržby filtru podle pokynů v kapitole **IV.**, **V.** rovněž tak použití neoriginálního filtru, v důsledku jejichž vlastností došlo k poruše či poškození vysavače.

ORIGINAL



VÝROBCE

Pro bezporuchový chod vysavače je nutné používat testovaný filtr doporučený výrobcem.

II. VYBAVENÍ A PŘÍSLUŠENSTVÍ VYSAVAČE (obr. 1)

A – vysavač

A1 – spínač

A2 – světelná signalizace

A3 – držadlo

B – nádoba na prach

B1 – HEPA filtr

B3 – držák

B2 – chránič filtru

B4 – tlačítka aretace nádoby

C – štěrbinová hubice

C1 – kartáč

D – držák

E – síťový adaptér

III. PŘÍPRAVA VYSAVAČE

Odstraňte veškerý obalový materiál, vyjměte vysavač a příslušenství.

Upevnění držáku na stěnu

V dostatečné blízkosti el. zásuvky připevněte pomocí spojovacího materiálu držák **D**. Dejte pozor, aby v místě umístění držáku se pod omítkou nenacházela (např. **elektrická, telefonní, vodovodní instalace**). Následně vysavač **A** společně s příslušenstvím (**C, C1**) zasuňte do držáku.

Štěrbínová hubice, kartáč

Při připojování a odpojování příslušenství postupujte dle obrázku 5. Zvolený nástavec zasuňte, až na doraz do otvoru v nádobě na prach **B**. Nástavec odejmete opačným způsobem

Nabíjení akumulátoru

Před prvním použitím je nutné akumulátor nabíjet **min. 14 hod. až 16 hod.** Síťový adaptér **E** zasuňte do el. zásuvky. Vysavač upevněte na držák (tj. dobíjecí základnu), (obr. 3). Činnost nabíjení akumulátoru signalizuje svít „modrého“ kontrolního světla **A2** (obr. 4). Po cca 12 - 14 hod. je akumulátor obvykle plně nabit a poskytne dobu provozu na cca 15 až 20 minut (v závislosti na intenzitě použití).

POZOR

- Nabíjíte-li akumulátor poprvé nebo po dlouhodobém uskladnění, dojde k jeho nabití zhruba na 60 % celkové kapacity. Po opakovaném vybití a opětovném nabití se akumulátor nabije na 100 %.
- Po skončení náročné práce nebo v horkém prostředí může být akumulátor příliš horký pro nabíjení. Nechejte akumulátor před nabíjením vychladnout.
- Pro zajištění delší životnosti akumulátorové baterie, doporučujeme 4x za rok baterii používáním spotřebiče zcela vybit a poté plně nabit.
- Maximální doba nabíjení je cca 15 hodin, nepřekračujte tuto dobu!

IV. POUŽITÍ VYSAVAČE

Dle Vámi zvolené úklidové činnosti použijte samostatný vysavač a zvolte odpovídající příslušenství (**C, C1**). Štěrbínovou hubici **C** můžete vysávat těžko přístupná místa nebo s nasazeným kartáčem **C1** můžete vysávat různé druhy nábytku (obr. 6) Vysavač zapnete, ale i vypnete spínačem **A1** (nutno držet). Vysavač dejte nabít ihned, jak sací výkon zeslábně.

Vyprazdňování nádoby na prach

Zjistíte-li snížení sacího výkonu vysavače, přesvědčte se, zda není nádoba na prach plná a v případě potřeby ji vyprázdněte. Stisknutím tlačítek **B4** uvolníte aretaci nádoby **B** a odejmete ji z vysavače (obr. 7). Z nádoby tahem vyjměte HEPA-filtr **B1**, chránič filtru **B2** a držák **B3** (obr. 8), následně nádobu umístěte nad odpadkový koš a vyprázdněte do běžného domácího odpadu (obr. 9). Držák, chránič a HEPA filtr zasuňte zpět tak, aby se řádně zajistil a nádobu opačným způsobem vložte do vysavače a zajistěte ji. Z hygienických důvodů doporučujeme provádět vyprazdňování nádoby mimo obytný prostor.

Čištění nádoby na prach a čištění filtru

Po cca 5 vyprázdňeních nádoby doporučujeme provést kompletní vyčištění sacího systému od usazeného prachu. Veškeré součásti (tj. nádobu, držák, HEPA-filtr, chránič filtru je možné vyčistit po odejmutí nádoby). HEPA filtr vyčistíte vyklepáním, případně jeho vyfoukáním (z hygienických důvodů doporučujeme provádět toto čištění mimo obytný prostor), (obr. 11).

Při silném znečištění můžete filtr opláchnout pod tekoucí vlažnou vodou (tj. držte a současně nakloňte filtr tak, aby „znečištěná“ skládaná část směřovala nahoru, voda tekla souběžně se záhyby a vymyla prach uvnitř záhybů). Otočte filtr o 180° a nechejte vodu protékat záhyby v opačném směru). Pokračujte v otáčení a vymývání, dokud filtr není čistý. Následně filtr nechte dokonale oschnout (obr. 10). Po dokonalém oschnutí sestavte jednotlivé součásti opačným způsobem zpět.

POZOR

- Maximálního sacího účinku bude vždy dosaženo s čistým HEPA filtrem a prázdnou nádobou.
- K čištění filtru nepoužívejte žádné agresivní prací nebo čisticí prostředky ani horkou vodu.
- HEPA Filtr není určen pro mytí v myčce nádobí!
- Nádoba na prach není odolná pro mytí v myčce na nádobí!
- Čištění HEPA filtru neobnoví jeho původní barvu, ale filtrační schopnosti ano.
- Zanedbáním čištění filtru může vést k poruše vysavače!
- Dbejte na to, aby dosedací plochy a těsnící prvky byly funkční.
- HEPA Filtr doporučujeme měnit 2x za rok nebo pokud ho již nelze řádně vyčistit nebo je poškozen. Náhradní filtr zakoupíte v síti prodejen ETA-elektro.

Ukládání

Vysavač vložte do držáku. Síťový adaptér skladujte na bezpečném, suchém a bezprašném místě uvnitř domu, udržujte ho z dosahu dětí a nesevěprávných osob.

V. ÚDRŽBA

Ukládejte vysavač vždy na suchém místě v dostatečné vzdálenosti od tepelných zdrojů (např. **krb, kamna, vyhřívací těleso**) a nevystavujte ho atmosférickým vlivům (např. **děšť, sluneční záření**). Povrch vysavače a adaptér (pouze když je odpojený z el. zásuvky) ošetřujte měkkým vlhkým hadříkem, nepoužívejte drsné a agresivní čisticí prostředky! Výlisky z plastu nikdy nesušte nad zdrojem tepla (např. kamna, el./plynový sporák).

VI. EKOLOGIE



Pokud to rozměry dovolují, jsou na všech kusech vytištěny znaky materiálů použitých na výrobu balení, komponentů a příslušenství, jakož i jejich recyklace. Uvedené symboly na výrobku nebo v průvodní dokumentaci znamenají, že použité elektrické nebo elektronické výrobky nesmí být likvidovány společně s komunálním odpadem. Za účelem správné likvidace výrobku jej odvezďte na určených sběrných místech, kde budou přijaty zdarma. Správnou likvidací tohoto produktu pomůžete zachovat cenné přírodní zdroje a napomáháte prevenci potenciálních negativních dopadů na životní prostředí a lidské zdraví, což by mohly být důsledky nesprávné likvidace odpadů. Při nesprávné likvidaci tohoto druhu odpadu mohou být v souladu s národními předpisy uděleny pokuty.

Tento spotřebič je vybaven NiMH akumulátorem s dlouhou životností. Pro ochranu životního prostředí je nutné po ukončení životnosti spotřebiče vybitý akumulátor z něho demontovat a vhodným způsobem, prostřednictvím k tomu určených speciálních sběrných sítí, akumulátor i spotřebič bezpečně zlikvidovat. Další podrobnosti si vyžádejte od místního úřadu nebo nejbližšího sběrného místa.

Vyjmutí akumulátoru

Akumulátory z přístroje vyjměte pouze po úplném vybití (tj. nechte vysavač v chodu tak dlouho, dokud se jeho motor nezastaví). Vyšroubujte šrouby a otevřete vysavač. Postupně odpojte přívodní vodiče a akumulátory vyjměte (obr. 12).

Výměnu součástí, které vyžadují zásah do elektrické části spotřebiče, může provádět jen odborný servis! Nedodržením pokynů výrobce zaniká právo na záruční opravu!

Případné další informace o spotřebiči a servisní síti získáte na infolince +420 545 120 545 nebo na internetové adrese www.eta.cz.

VII. TECHNICKÁ DATA

Napětí (V)	uvedeno na typovém štítku spotřebiče
Příkon (W)	uveden na typovém štítku spotřebiče
Spotřebič / adaptér třídy ochrany	III. / II.
Akumulátor	NiMH 12 článků
Rozměry (mm)	415 x 110 x 120
Hmotnost (kg) cca	1,16
Hlučnost: Deklarovaná hladina akustického výkonu je	74 dB(A) re 1pW

Změna technické specifikace a obsahu případného příslušenství dle modelu výrobku vyhrazena výrobcem. Záruka 24 měsíců se nevztahuje na snížení užitečné kapacity akumulátoru z důvodu jejího používání nebo stáří. Užitečná kapacita se snižuje v závislosti na způsobu používání akumulátoru.

HOUSEHOLD USE ONLY – Pouze pro použití v domácnosti.

DO NOT IMMERSE IN WATER OR OTHER LIQUIDS – Neponořovat do vody nebo jiných TO AVOID DANGER OF SUFFOCATION, KEEP THIS PLASTIC BAG AWAY FROM BABIES AND CHILDREN. DO NOT USE THIS BAG IN CRIBS, BEDS, CARRIAGES OR PLAYPENS. THIS BAG IS NOT A TOY.

Nebezpečí udušení. Nepoužívejte tento sáček v kolébkách, postýlkách, kočárkách nebo dětských ohrádkách. PE sáček odkládejte mimo dosah dětí. Sáček není na hraní.



UPOZORNĚNÍ

NÁVOD NA OBSLUHU

Vážení zákazník, ďakujeme Vám za zakúpenie nášho produktu. Pred uvedením tohto prístroja do prevádzky, si veľmi pozorne prečítajte návod na obsluhu a tento návod spolu so záručným listom, dokladom o predaji a podľa možnosti aj s obalom a vnútorným vybavením obalu dobre uschovajte.

I. BEZPEČNOSTNÉ UPOZORNENIA



- Inštrukcie v návode považujte za súčasť spotrebiča a postúpte ich akémukoľvek ďalšiemu užívateľovi spotrebiča.
- Skontrolujte, či údaj na typovom štítku zodpovedá napätiu vo vašej elektrickej zásuvke.
- **Výrobok je určený len pre použitie v domácnostiach a pre podobné účely (v obchodoch, kanceláriách a podobných pracoviskách, v hoteloch, moteloch a iných obytných prostrediach, v podnikoch zaist'ujúcich nocľah s raňajkami)! Nie je určený pre komerčné použitie!**
- Tento spotrebič môžu používať deti vo veku 8 rokov a staršie a osoby so zníženými fyzickými alebo mentálnymi schopnosťami alebo nedostatkom skúseností a znalostí, pokiaľ sú pod dozorom alebo boli poučené o používanie tohto spotrebiča bezpečným spôsobom a rozumie prípadným nebezpečenstvom. Deti si so spotrebičom nesmú hrať. Čistenie a údržbu vykonávanú užívateľom nesmú vykonávať deti bez dozoru. Deti mladší 8 let se musí držet mimo dosah spotřebiče a jeho přívodu.
- Ak je napájací prívod adaptéru poškodený, musí byť prívod nahradený výrobcom, jeho servisným technikom alebo podobne kvalifikovanou osobou, aby sa tak zabránilo vzniku nebezpečnej situácie.
- Pred výmenou príslušenstva alebo prístupných častí, ktoré sa pri používaní pohybujú, pred montážou a demontážou, pred čistením alebo údržbou, spotrebič vypnite a odpojte od el. siete vyťahnutím vidlice napájacieho prívodu z elektrickej zásuvky!
- Vždy odpojte spotrebič od napájania, ak ho nechávate bez dozoru a pred montážou, demontážou alebo čistením.
- Spotrebič v žiadnom prípade nepoužívajte, ak ma poškodený adaptér alebo vidlicu, ak nepracuje správne alebo spadol na zem a poškodil sa. V takýchto prípadoch spotrebič odneste do špecializovaného servisu, aby preverili jeho bezpečnosť a správnu funkciu.
- **UPOZORNENIE:** Pre dobíjanie akumulátora používajte iba sieťový adaptér dodaný s týmto prístrojom.
- Sieťový adaptér dodaný so spotrebičom je určený len pre tento spotrebič, nepoužívajte ho na iné účely.
- **Nepoužívajte nikdy vysávač s mokrymi rukami či nohami!**

- **Výrobok nenechávajte v chode bez dozoru!**
- **Sací otvor alebo príslušenstvo neprikladajte k očiam ani ušiam a nezasúvajte ich do žiadnych telesných otvorov!**
- **Akumulátor a motorovú časť vysávača neponárajte do vody (ani čiastočne) a chráňte pred vlhkosťou!**
- Držiak, vysávač a príslušenstvo inštalujte na miesto v dostatočnej vzdialenosti od horľavých predmetov (napr. **záclon, závesov či dreva**), tepelných zdrojov (napr. **kachlí, el./plynového sporáka, variča**) alebo vlhkých povrchov (ako sú **výlevky, umývadlá**).
- Adaptér zapájajte len do el. zásuvky striedavého prúdu.
- Akumulátor dobíjajte pri izbovej teplote.
- Unikanie elektrolytu z akumulátora je zapríčinené preťažovaním vysávača alebo používaním vysávača za extrémne vysokých teplôt. Ak sa elektrolytom zasiahnete, umyte zasiahnuté miesto vodou a mydlom a opláchnite citrónovou šťavou s octom. Pri zasiahnutí očí, vyplachujte čistou vodou zasiahnuté oko počas niekoľkých minút a ihneď vyhľadajte lekársku pomoc.
- Akumulátor neodhadzujte do ohňa. Hrozí nebezpečenstvo výbuchu!
- Pri dobíjaní akumulátora sa sieťový adaptér zohrieva, je to normálny stav.
- Nedobíjajte akumulátor, z ktorého uniká elektrolyt.
- Nevystavujte akumulátor teplotám vyšším ako 50 °C. Predchádzate tak poškodeniu akumulátora.
- Príslušenstvo nevsúvajte do žiadnych telesných otvorov.
- Kontakty akumulátora alebo kabelu nespájajte! Ak akumulátor nepoužívate, držte ho z dosahu kovových predmetov, ako sú kancelárske sponky, mince, kľúče, klince, skrutky alebo ďalšie drobné kovové predmety, ktoré môžu spôsobiť skratovanie svoriek akumulátora. Vzájomne skratovanie svoriek akumulátora môže spôsobiť popálenie alebo požiar.
- Nevysávajte mokré alebo vlhké podlahové krytiny, nepoužívajte vysávač na vonkajšie priestory! Pri preniknutí vlhkosti do agregátu vzniká nebezpečenstvo jeho poškodenia a vyradenia z prevádzky. Na tento druh poruchy sa nevzťahuje nárok na záručnú opravu.
- Skôr ako začnete vysávač používať, skontrolujte, či sú všetky aretačné mechanizmy v správnej polohe.
- **Nikdy nevysávajte bez správne založeného chrániča filtra a filtra!**
- **Nikdy nepoužívajte vysávač, pokiaľ je umiestnený v držiaku a nabíja sa!**
- Vysávač nie je vhodný k vysávaniu látok, ktoré môžu poškodiť ľudské zdravie.
- Pri vysávaní niektorých druhov kobercov, poťahových látok, atď. môže vzniknúť elektrostatický náboj, ktorý nie je nebezpečný!
- Pravidelne kontrolujte stav napájacieho prívodu adaptéra, podstavca a prístroja.
- Počas normálnej prevádzky sa batérie do spotrebiča nevyberajú. Batérie vyberte iba vtedy, pokiaľ má byť spotrebič zlikvidovaný (pozri text **VI. EKOLÓGIA**).
- Není prípustné jakýmkoľvek spôsobom upravovať povrch spotrebiča (napr. **pomocí msamolepicích tapety, fólie**, apod.)!
- Nenechávajte visieť napájací prívod adaptéra cez hranu stolu alebo linky, kde ho môžu stiahnuť deti, prípadne urobte také bezpečnostné opatrenia, aby ste zaistili, že sa do prívodu nikto nezapletie alebo oň môže niekto nezakopnúť.
- Nevysávajte ostré predmety (napríklad **sklo, črepy**), horúce, horľavé, výbušné predmety (napr. **popol, horiace zvyšky cigariet, benzín, riedidlá**), ale ani mazivá (napr. **tuk, olej**), žieravé prostriedky (napr. **kyseliny, rozpúšťadlá**) a látky s vysokou penivosťou. Vysatím týchto predmetov sa môže poškodiť filter motora, alebo vysávač.

- Pri vysávaní niektorých druhov kobercov môže dôjsť k vyvolaniu statickej elektriny. Žiadny výboj statickej energie nie je zdraviu nebezpečný.
- Pri vysávaní veľmi jemného prachu (napr. **jemného piesku, cementového prachu, omietky**) sa môžu upchať póry filtra. Tým sa zmenší priechodnosť vzduchu a zoslabne sací výkon. V takom prípade treba nádobu vyprázdniť a filter vyčistiť.
- Nenechávajúte spotrebič vystavený poveternostným faktorom (**dážď, mráz, slnko atď.**).
- Nikdy nevsúvajte prsty ani iné predmety do vstupných a výstupných otvorov. Pokiaľ dôjde k upchaniu otvorov na priechod vzduchu (napr. príslušenstva), vysávač vypnite a odstráňte prípadné viditeľné prekážky brániace prúdu vzduchu.
- V prípade potreby použitia predlžovacieho prívodu je nutné, aby nebol poškodený a vyhovoval platným normám.
- Spotrebič nikdy nepoužívajte na žiadny iný účel, než na ktorý je určený a opísaný v tomto návode!
- Aby sa zaistila bezpečnosť prístroja a správna funkčnosť spotrebiča, používajte iba originálne náhradné diely a výrobcom schválené príslušenstvo.
- VAROVANIE: Pri nesprávnom používaní prístroja, ktoré nie je v súlade s návodom na obsluhu, existuje riziko poranenia.
- Prípadné texty v cudzom jazyku a obrázky uvedené na obaloch, alebo výrobku, sú preložené a vysvetlené na konci tejto jazykovej mutácie.
- Výrobca nezodpovedá za škody spôsobené nesprávnym používaním spotrebiča a príslušenstva a nie je povinný poskytnúť záruku na spotrebič v prípade nedodržania zhora uvedených bezpečnostných upozornení. Za nesprávne používanie spotrebič a sa medzi iným považuje nedodržanie pravidelnej výmeny alebo údržby filtra podľa pokynov v kapitole **IV.**, **V.** a rovnako tak použitie neoriginálneho filtra, kedy v dôsledku ich vlastností došlo k poruche alebo poškodeniu vysávača.

ORIGINAL

 VÝROBCE

Pre bezporuchovú činnosť vysávača je potrebné používať testovaný mikrofilter odporúčaný výrobcom.

II. VYBAVENIE A PRÍSLUŠENSTVO VYSÁVAČA (obr. 1)

A — vysávač

A1 — spínač

A2 — svetelná signalizácia

A3 — rukoväť

B — nádoba na prach

B1 — HEPA—filter

B3 — držiak

B2 — chránič filtra

B4 — tlačidlá aretácie nádoby na prach

C — štrbinová hubica

C1 — kefa

D — držiak

E — sieťový adaptér (nabíjačka)

III. PRIPRAVA A POUŽITIE VYSÁVAČA

Odstráňte všetok obalový materiál, vyberte vysávač a príslušenstvo.

Upevnenie držiaka na stenu

Držiak **D** upevníte na stenu spojovacím materiálom v takej vzdialenosti, aby sa adaptér dal pripojiť do elektrickej zásuvky. Pri inštalácii dajte pozor, aby v mieste pod držiakom nebola elektrická (telefónna, vodovodná) inštalácia. Potom vysávač a príslušenstvo vložte do držiaka.

Štrbinová hubica a kefa

Pri pripájaní a odpájaniu príslušenstva postupujte podľa obrázka 5.

Zvolený nastavtec zasuňte až na doraz do otvoru v nádobe na prach **B** (obr. 5). Opačným spôsobom nastavtec odnímate.

Nabíjanie akumulátora

Pred prvým použitím treba batérie nabíjať minimálne **14 hodín až 16 hodín**. Sieťový adaptér **E** pripojte do elektrickej zásuvky. Vysávač umiestnite na držiak (tj. dobíjajúcu základňu), (obr. 3). Svit „modrého“ kontrolného svetla **A2** signalizuje nabíjanie akumulátora (obr. 4). Približne po 12 - 14-tich hodinách je batéria celkom nabitá a umožní asi 15 – 20 minút vysávania (podľa intenzity použitia).

POZOR

- Ak nabíjate akumulátor po prvýkrát alebo po dlhodobom uskladnení, dôjde k jeho nabitíu zhruba na 60 % celkovej kapacity. Po opakovanom vybití a opätovnom nabití sa akumulátor nabije na 100 %.
- Po skončení náročnej práce alebo v horúcom prostredí môže byť akumulátor príliš horúci na nabíjanie. Nechajte akumulátor pred nabíjaním vychladnúť.
- Každé 3 mesiace vybite batérie pravidelným používaním vysávača (bez pripojeného kabeľu k el. sieti). Potom nechajte vysávač opäť celkom nabiť.
- Maximálna doba nabíjania je 15 hodín, neprekračujte túto dobu!

IV. POUŽITIE VYSÁVAČA

Podľa vami zvolenej upratovacej činnosti použijete samostatný vysávač a odpovedajúce príslušenstvo (**C**, **C1**). Štrbinovou hubicou **C2** môžete vysávať rôzne ťažko prístupné miesta. Štrbinovou hubicou s nasadenou kefou **C1** môžete vysávať rôzne druhy nábytku (obr. 6). Vysávač zapnete, ale aj vypnete, stlačením tlačidla vypínača **A1**. Vysávač nechajte nabiť ihneď, ako začne slabnúť sací výkon.

Vyprázdňovanie zásobníka na prach

Ak zistíte nižší sací výkon vysávača, presvedčte sa, či nádoba nie je plná a v prípade potreby ju vyprázdňte. Stlačte aretačné tlačidlo **B4**, následne ľahom vyberte nádobu **B** z vysávača (obr. 7). Z nádoby ľahom vyberte držiak **B3**, HEPA—filter **B1** a chránič filtra **B2** (obr. 8), následne nádobu umiestnite nad odpadkový kôš a nečistoty vysypte do bežného domáceho odpadu (obr. 9). Držiak, chránič a filter zasuňte naspäť tak, aby sa riadne zaistil a nádobu opačným spôsobom vložte do vysávača a zaistíte ju. Z hygienických dôvodov odporúčame vyprázdňovať nádobu mimo obytného priestoru.

Čistenie nádoby na prach a čistenie filtra

Po cca 5 vyprázdneniach nádoby odporúčame vykonať kompletne vyčistenie systému od usadeného prachu. Všetky súčasti (tj. nádobu, držiak, HEPA—filter a chránič filtra je možné vyčistiť po odobratí nádoby). HEPA filter vyčistíte vyklepaním nad odpadkovým košom alebo jeho vyfúkaním (z hygienických dôvodov odporúčame vykonávať čistenie filtra mimo obytného priestoru), (obr. 11). Ak je filter veľmi znečistený, môžete ho opláchnuť miernym prúdom teplej vody. Filter držte tak, aby bola strana so záhybmi vo vzpriamenej polohe a voda stekala rovnobežne so záhybmi. Filter držte pod takým uhlom, aby voda zmyla nečistoty zachytené v záhyboch. Otočte filter o 180° a nechajte vodu stekať pozdĺž záhybov v opačnom smere. Tento postup opakujte, až kým filter nebude čistý (obr. 10). Následne filter nechajte dokonale vyschnúť. Po oschnutí zostavte jednotlivé súčasti opačným spôsobom späť.

POZOR

- Maximálneho sacieho účinku vždy dosiahnete s čistým filtrom a prázdnu nádobou.
- Na čistenie HEPA filtra nepoužívajte žiadne agresívne pracie alebo čistiace prostriedky ani horúcu vodu.
- Čistenie HEPA filtra neobnoví jeho pôvodnú farbu, ale filtračné schopnosti áno.
- Zanedbanie čistenie HEPA filtra môže spôsobiť poruchu vysávača!
- Dbajte na to, aby dosadacie plochy a tesniace prvky boli funkčné.
- HEPA filter odporúčame meniť 2x za rok (podľa stavu jeho znečistenia), alebo pokiaľ ho nie je možné riadne vyčistiť alebo je poškodený. Náhradný filter zakúpite v sieti predajní elektro.

Ukladanie príslušenstva

Vysávač vložte do držiaka. Sieťový adaptér skladujte na bezpečnom, suchom a bezprašnom mieste vo vnútri domu, udržiujte ho z dosahu deti a nesvojprávnych osob.

V. UDRŽBA

Vysávač ukladajte vždy na suché miesto dostatočne vzdialene od tepelných zdrojov (napr. **krbu, kachlí, vyhrievacieho telesa**) a nevystavujte ho atmosférickým vplyvom (napr. **dažďu, slnečnému žiareniu**). Povrch vysávača alebo kábla ošetrujte mäkkou vlhkom handričkou, nepoužívajte drsné a agresívne čistiace prostriedky! Výlisky z plastu nikdy nesušte nad zdrojom tepla (napr. kachľami, elektrickým/plynovým sporákom).

VI. EKOLÓGIA



Ak to rozmery umožňujú, na všetkých dieloch sú vytlačené znaky materiálov, ktoré sú použité na obalový materiál, komponenty a príslušenstvo, ako aj na ich recyklovanie. Uvedené symboly na výrobku alebo v sprievodnej dokumentácii znamenajú, že použité elektrické alebo elektronické výrobky nesmú byť likvidované spoločne s komunálnym odpadom. Za účelom správnej likvidácie výrobkov ich odovzdajte na k tomu určených zberných miestach, kde budú prijaté zdarma. Správnou likvidáciou tohto produktu pomôžete zachovať cenné prírodné zdroje a napomáhate prevencii potenciálnych negatívnych dopadov na životné prostredie a ľudské zdravie, čo by mohli byť dôsledky nesprávnej likvidácie odpadov. Pri nesprávnej likvidácii tohto druhu odpadu môžu byť v súlade s národnými predpismi udelené pokuty. Tento spotrebič má dobíjaciu

akumulátorovú batériu NiMH s dlhou životnosťou. Po skončení životnosti spotrebiča vybitú batériu demontujte a zlikvidujte prostredníctvom špeciálnych zberných sietí. Ďalšie podrobnosti si vyžiadajte od miestneho úradu alebo najbližšieho zberného miesta.

Vybratie akumulátora

Akumulátory z prístroja vyberte iba po úplnom vybití (t.j. nechajte vysávač v chode tak dlho, kým sa jeho motor nezastaví). Vyskrutkujte skrutky a otvorte vysávač. Postupne odpojte prírodné vodiče a akumulátory vyberte (obr. 12).

Výmenu súčiastok, ktorá vyžaduje zásah do elektrických častí spotrebiča, môže vykonať iba špecializovaný servis! Nedodržaním pokynov výrobcu zaniká právo na zaručnú opravu!

Prípadné ďalšie informácie o spotrebiči a servisnej sieti získate na infolinke +420 545 120 545 alebo na internetovej adrese www.eta.sk.

VII. TECHNICKÉ UDAJE

Napätie (V)	uvedené na typovom štítku spotrebiča
Príkon (W)	uvedený na typovom štítku spotrebiča
Spotrebič / Adaptér ochrannej triedy	III. / II.
Akumulátor NiMH	12 článkov
Hmotnosť pohonnej jednotky (kg) asi	1,16
Rozmery (mm)	415 x 110 x 120

Deklarovaná hodnota emisie hluku tohto spotrebiča je 74 dB, čo predstavuje hladinu „A“ akustického výkonu vzhľadom na referenčný akustický výkon 1 pW.

Zmena technickej špecifikácie a obsahu prípadného príslušenstvo podľa modelu výrobku je vyhradená výrobcom. Záruka 24 mesiacov sa nevzťahuje na zníženie užitočnej kapacity akumulátora z dôvodu jej používania alebo staroby. Užitočná kapacita sa znižuje v závislosti na spôsobe používania akumulátora

HOUSEHOLD USE ONLY — Len na použitie v domácnosti.

DO NOT IMMERSE IN WATER OR OTHER LIQUIDS — Neponárať do vody alebo TO AVOID DANGER OF SUFFOCATION, KEEP THIS PLASTIC BAG AWAY FROM BABIES AND CHILDREN. DO NOT USE THIS BAG IN CRIBS, BEDS, CARRIAGES OR PLAYPENS. THIS BAG IS NOT A TOY. Nebezpečenstvo udusenía. Nepoužívajte toto vrecúško v kolískach, postieľkach, kočíkoch alebo detských ohrádkach. PE vrecko odkladajte mimo dosahu detí. Vrecko nie je na hranie.



UPOZORNENIE

INSTRUCTIONS FOR USE

Dear customer, thank you for purchasing our product. Please read the operating instructions carefully before putting the appliance into operation and keep these instructions including the warranty, the receipt and, if possible, the box with the internal packing.

I. SAFETY PRECAUTIONS



- Consider the instructions for use as a part of the appliance and pass them on to any other user of the appliance.
- Check whether the data on the type label correspond with the voltage in your electric power socket.
- **The product is intended for home use and similar (in shops, offices and similar workplaces, in hotels, motels and other residential environments, in facilities providing accommodation with breakfast). It is not intended for commercial use!**
- This appliance can be used by children aged from 8 years and above and persons with reduced physical, sensory or mental capabilities or lack of experience and knowledge if they have been given supervision or instruction concerning use of the appliance in a safe way and understand the hazards involved. Children shall not play with the appliance. Cleaning and user maintenance shall not be made by children without supervision. Children younger than 8 years must be kept out of reach of the appliance and its power cord.
- If the power cord of the charger is corrupted, it has to be replaced by the manufacturer, its service technician or a similarly qualified person so as to prevent dangerous situations.
- Never use the appliance if its power cord or charger is damaged, if it does not work properly, if it fell down and was damaged and it is leaking. In this case take the appliance to a special service to check its safety and proper function
- Always unplug the appliance from power supply if you leave it unattended and before assembly, disassembly or cleaning.
- **WARNING:** To charge the battery, use only the network adapter supplied with this appliance.
- The adaptor supplied with this appliance is intended for this appliance only, do not use it for other purposes.
- **Do not put the suction hole of the vacuum cleaner or the accessories close to your eyes and ears and do not insert them into any body orifices!**
- **Never immerse the battery and the motor part of the vacuum cleaner into water (even partially) and protect them against humidity!**

- Install the holder, the vacuum cleaner and the appliance within sufficient distance from flammable objects (e.g. **curtains, drapes, wood, etc.**), heat sources (e.g. **oven, stove, etc.**) and wet surfaces (e.g. **sinks, wash-basins etc.**).
- Make sure that the power cord does not hang freely over the edge of a working table where children could reach it.
- Plug the battery cord to a socket with alternate current only.
- Use the charger in a room only.
- Always switch off the vacuum cleaner when charging the battery.
- Charge the battery at standard room temperature.
- Leaking of electrolyte from the battery is caused by overloading the vacuum cleaner or by using the vacuum cleaner at extremely hot temperature. If you are splashed with electrolyte, wash the affected place with water and soap and rinse it with lemon juice with vinegar. In the case of eye contamination, rinse the affected eye for a couple of minutes with clean water and seek medical advice immediately.
- Do not throw the battery into fire. There is a risk of explosion!
- Do not charge the battery if electrolyte is leaking from it.
- Do not expose the battery to temperatures exceeding 50 °C. This will prevent damage of the battery. The appliance gets hot when charging which is absolutely normal.
- Do not connect the contacts of the battery or of the power cord! If you do not use the battery, keep it away from metal objects, such as paperclips, coins, keys, nails, screws or other small metal objects that can cause short circuit of the battery connectors. Short circuit of the battery connectors can cause burns or fire.
- Never leave the product unattended when in operation!
- Before you start using the vacuum cleaner, please check that all the blocking mechanisms are in the right position.
- **Never vacuum without a properly inserted filter protector and filters!**
- **Never use (switch on) the vacuum cleaner if it is placed in the holder and it is being charged!**
- The vacuum cleaner is not suitable for vacuuming substances that can harm human health.
- It is not allowed to alter the surface of the appliance in any way (e.g. **sticker, foil** etc.)!
- Do not vacuum sharp objects (e.g. **glass, shatter**), hot, flammable, explosive objects (e.g. **ash, hot cigarette butts, gasoline, thinners, aerosol vapours**) or greases (e.g. **fats, oils**). Vacuuming these objects may lead to damage of the filters or the vacuum cleaner.
- When vacuuming some kinds of carpets, upholstery fabrics, etc., electrostatic discharge may occur which is not dangerous for the user.
- Pores of the micro-filter may be clogged when vacuum cleaning very fine dust (e.g. **fine sand, cement dust, plaster**). Thus, air permeability will be reduced and the suction performance will drop. In this case, micro-filters have to be cleaned even if the container is not full.
- During normal operation, the accumulator batteries are not taken out. Take out the batteries only if the appliance is to be disposed (see par. **VI. ENVIRONMENTAL PROTECTION**).
- Do not insert fingers or other things to input and output vents of the appliance. If the openings/elements for air flow are clogged (e.g. the accessories), turn the appliance off and remove the clogging.
- If you need to use an extension cord, it has to be uncorrupted and it has to comply with the valid safety standards.
- Never use the appliance for any other purpose than for the intended purpose described in these instructions for use!

- In order to ensure safety and proper function of the appliance, use original spare parts and accessories only, approved by the manufacturer.
- **WARNING:** There is a risk of injury in case of incorrect use (not in accordance with the manual) of the appliance.
- The manufacturer is not responsible for damage caused by improper use of the appliance and the accessories and its guarantee for the appliance does not apply in situations when the safety warnings above are not complied with. Failure to replace or maintain filter regularly according to the instructions in Chapter **IV.**, **V.** and also using non-original filter, the properties of which resulted in failure or damage of the vacuum cleaner, is also understood as improper use of the appliance.

ORIGINAL
eta
VÝROBCE

For trouble-free operation of the vacuum cleaner, please use tested filter recommended by the producer.

II. EQUIPMENT AND ACCESSORIES (Fig. 1)

A – vacuum cleaner

A1 – button

A2 – light signaling

A3 – handle

B – dust container

B1 – HEPA filter

B3 – holder

B2 – filter protector

B4 – container lock button

C – crevice nozzle

C1 – brush

D – holder

E – socket for charging

III. VACUUM CLEANER PREPARATION

Remove all the packing material, take out the vacuum cleaner and the accessories.

Fastening of the holder to the wall

Fasten the holder **D** close enough to the electric socket using bonding material. Make sure that there is no electric, telephone, plumbing fittings under the plaster at the place of mounting the holder. Then slide the vacuum cleaner **A** to the holder together with the accessories (**C**, **C1**).

Crevice nozzle, brush

When connecting and disconnecting the accessories, follow the procedure fig. 5. Slide the selected adapter to the hole in dust container **B** to the maximum position (Fig. 5). Remove the adapter in the opposite direction.

Battery charging

Before the first use, the battery has to be charged for at least **14 to 16 hours**.

Plug the charger **E** to the electric socket. Fix the vacuum cleaner to the holder (i.e. charging base), (Fig. 3). Battery charging is signaled by „blue“ control light **A2** (Fig. 4). After about 12 - 14 hours, the battery is usually fully charged and it enables operation for about 15 to 20 minutes (depending on usage).

CAUTION



- If you charge the battery for the first time or after long storage, about 60 % of its total capacity is charged. After repeated discharge and repeated recharge the battery is charged to 100 %.
- After completing hard work or in hot environment, the battery may be too hot for charging. Let the battery cool down before charging.
- For ensuring longer life of the battery we recommend full discharge and then full recharge of the battery four times a year.
- Maximum charging time is 15 hours, do not exceed this time!

IV. USING THE VACUUM CLEANER

According to the selected cleaning activity, use the vacuum cleaner and select the corresponding accessories (**C**, **C1**). You can use crevice nozzle **C** for vacuuming places that are hard to access. Crevice nozzle with the brush **C1** on can be used to clean various types of furniture (Fig. 6). You can switch the vacuum cleaner on and off by push **A1**. Let the vacuum cleaner recharge as soon as its suction performance gets weaker.

Emptying dust container

If you find out that the suction performance of the vacuum cleaner is reduced, make sure that the dust container is not full and if necessary, empty it. Release locking of container **B** by pressing buttons **B4** it from the vacuum cleaner by tilting (Fig. 7). Pull out holder **B3**, HEPA-filter **B1** and filter protector **B2** from the container (Fig. 8), then place the container over a dustbin and empty it into common municipal waste (Fig. 9). For sanitary reasons we recommend emptying the container outside housing premises.

Cleaning dust container and cleaning filter

After the container has been emptied about 5 times we recommend complete cleaning of the suction system from the settled dust. Clean all parts (i.e. the container, holder, the HEPA filter, the filter protector unit can be cleaned by tilting off the dust container). Tap the dust out of the filter over a dustbin or to clean the filter through a blowing (we recommend the filter cleaning outside of living area for hygiene reasons), (Fig. 11). If the protection micro filter is very dirty, you can also rinse the pleated side of the HEPA filter under lukewarm slow-running tap. Hold the filter in such a way that the pleated side points upwards and the water flows parallel to the pleats. Hold the filter at an angle so that the water washes away the dirt inside the pleats. Turn the filter 180° and let the water flow along the pleats in the opposite direction. (Fig. 10). Continue this process until the filter is lid. After drying, insert the cartridge back to the dust container in the opposite way.

CAUTION

- The maximum suction effect will be reached with a clean filter and an empty container.
- Do not use any aggressive washing or cleaning agents or hot water to clean the filter.
- The filter is not intended for washing in a dishwasher.
- The dust container is not resistant to cleaning in a dishwasher.
- Cleaning the filter will not restore its original colour, but it will restore its filtration properties.
- Neglecting filter cleaning may lead to breakdown of the vacuum cleaner!
- Make sure that the contact surfaces and sealing elements are functional.
- We recommend replacing the filter twice a year or when it cannot be cleaned properly or if it is damaged. You can buy a replacement filter in the elektro shop chain.

Storing accessories

Put the vacuum cleaner to the holder. Store the charger at a safe, dry and dust-free place inside a house, keep it out of reach of children and incapacitated people.

V. MAINTENANCE

Store the vacuum cleaner at a dry place, far enough from heat sources (e.g. **fireplace, stove, heating element**) and protect it against weather conditions (e.g. **rain, sunshine**). Treat the surface of the vacuum cleaner and the power cord (only when disconnected from the electric socket) with a soft and wet cloth, do not use abrasive and aggressive cleaning agents! Never dry plastic moldings over a heat source (e.g. **heater, electric/gas stove**).

VI. ENVIRONMENTAL PROTECTION

If the dimensions allow, there are labels of materials used for production of packing, components and accessories as well as their recycling on all parts. The symbols specified on the product or in the accompanying documentation mean that the used electrical or electronic products must not be disposed of together with municipal waste. For proper disposal of the product, hand it over at special collection places where it will be taken over free of charge. Suitable disposal of the product can help to maintain valuable natural resources and to prevent possible negative impacts on the environment and human health, which could be the possible consequences of improper waste disposal. Fines can be imposed for improper disposal of this type of waste in agreement with the national regulations. This appliance is equipped with a Ni-MH battery with long life. For environmental protection it is necessary to remove the battery from the appliance after its service life and the battery and the appliance must be disposed of safely using special collection networks. Ask for more details at the local authority or at the local waste collection site.

Replacing battery

Remove the batteries from the appliance only when they are fully discharged (i.e. let the vacuum cleaner run until its motor stops). Screw out all bolts and open the vacuum cleaner. Gradually disconnect the lead-in wires and remove the batteries (Fig. 12).

Replacement of parts that require intervention in the electric part of the appliance must be carried out by a specialized service! Failure to comply with the instructions of the manufacturer will lead to expiration of the right to guarantee repair!

VII. TECHNICAL DATA

Voltage (V)	specified on the type label of the appliance
Input (W)	specified on the type label of the appliance
Protection class of the appliance / Adapter	III. / II.
Battery Ni-MH (pcs)	12
Weight of the propulsion unit (kg) approx.	1,16
Size of the product (mm)	415 x 110 x 120
Noise level: Acoustic noise level of 74 dB (A) re 1pW	

The manufacturer reserves the right to change the technical specifications and accessories for the respective models.

Guarantee of 24 months does not apply to decrease in the accumulator's effective capacity caused by its use or age. Effective capacity gradually decreases depending on the method of use of the accumulator.

TO AVOID DANGER OF SUFFOCATION, KEEP THIS PLASTIC BAG AWAY FROM BABIES AND CHILDREN. DO NOT USE THIS BAG IN CRIBS, BEDS, CARRIAGES OR PLAYPENS. THIS BAG IS NOT A TOY.



NOTICE

KEZELÉSI ÚTMUTATÓ

Köszönjük, hogy termékünket választotta. A készülék használata előtt nagyon figyelmesen olvassa el ezt a használati útmutatót, és lehetőség szerint a garancialevéllel, pénztári bizonylattal, csomagolással és a csomagolás belső részeivel együtt gondosan őrizze meg.

I. BIZTONSÁGI FIGYELMEZTETÉS



- Az útmutató utasításait tekintse a készülék tartozékaként és adja át azt a készülék esetleges további felhasználójának.
- Ellenőrizze, hogy az adattáblán levő feszültségadat megegyezik-e az elektromos dugaszolóaljzatban levő feszültséggel.
- A termék otthoni és hasonló (üzletekben, irodákban és más hasonló munkahelyeken, szállodákban, motelekben és más hasonló helyiségekben, „bed and breakfast“ típusú szállodákban) használatra szánt! Nem kereskedelmi használatra!
- A készüléket 8 éven felüli gyermekek, illetve csökkent fizikai, érzékelési vagy szellemi képességekkel rendelkező, vagy a készülék működtetésében járatlan személyek is használhatják, amennyiben ezt felügyelet mellett teszik, illetve ismerik a készülék biztonságos működtetésének módját és az azzal járó veszélyeket. A gyermek ne játszon a készülékkel! Felügyelet nélkül a gyermek nem végezheti el a készülék tisztítását, karbantartását!. 8 évnél fi atalabb gyermekek csak a készülék és csatlakozó vezetéke hatósugarán kívül tartózkodhatnak.
- Ha a készülék csatlakozóvezetéke megsérül, akkor azt a gyártó cég, annak szervíz szakembere vagy hasonló minősítéssel rendelkező más személy cserélje ki, hogy elkerüljük ezzel veszélyes helyzet kialakulását.
- Ne használja a készüléket, ha annak csatlakozóvezetéke vagy villásdugója sérült, ha nem működik rendesen, ha az leesett és megsérült. Ilyen esetekben a készüléket adja át át szakszervizi vizsgálatokra, annak biztonságossága és helyes működése ellenőrzése céljából.
- Mindig válassza le a készüléket az elektromos hálózatról, ha a készülék felügyelet nélkül marad, továbbá annak beszerelése, leszerelése vagy tisztítása előtt.
- **FIGYELMEZTETÉS:** Az akkumulátor töltéséhez csak a készülékhez mellékelt hálózati adaptert használja.
- A csomaghoz tartozó hálózati adaptert kizárólag ezen készülék töltésére használja, ne használja más célra!
- A készüléket, töltőállványt, vagy az adaptert soha ne merítse bele a vízbe, vagy más folyadékba (részben sem) és semmi esetre se mossa folyó víz alatt.

- **A készüléket csak annak típusához készült tartozékokkal használja. Ne használjon sérült feltételeket.**
- **A szívófejet, a tartozékokat ne közelítse szeméhez vagy füléhez és ne dugja azokat egyetlen testnyílásába sem.**
- **Akkumulátort és a porszívó motorrészét ne merítse vízbe (még részlegesen sem) és óvja a nedvességtől!**
- A tartót, a porszívót és tartozékait helyezze el az éghető anyagoktól (pl. **függönyöktől, kárpittól, fatárgyaktól** stb.), hőforrásoktól (pl. **kályha, tűzhely** stb.) és nedves felületektől (pl. **mosogatók, mosdók** stb.) megfelelő távolságban.
- Akadályozza meg azt, hogy a csatlakozó kábel szabadon függjön a munkalap peremén átnyúlva, ahol ahhoz gyermekek hozzáférhetnek.
- Tisztítás előtt a hálózati adaptert húzza ki az el. dugaszolóaljzatból.
- Az akkumulátor feltöltésekor és használat után mindig kapcsolja ki a porszívót.
- Az akkumulátor töltését szobahőmérsékleten végezze.
- Az elektrolit akkumulátorból történő kiszivárgását a porszívó túlterhelése váltja ki vagy az a porszívó túl magas hőmérsékleten történő üzemeltetésének következménye. Ha véletlenül az elektrolittal beszennyezi magát, akkor a szennyezett helyet mossa le szappanosvízzel és öblítse le ecetes citromlével. Szemébe kerülésekor öblítse ki a szemét néhány percig tiszta vízzel és azonnal keresen orvosi segítséget.
- Az akkumulátort ne dobja nyílt lángba. Robbanásveszély fenyeget!
- Ne tölts fel azt az akkumulátort, amelyből elektrolit szivárog ki.
- Ne tegye ki az akkumulátort 50 °C-nál magasabb hőmérsékletnek. Megelőzi ezzel az akkumulátor megkárosodását.
- Akkumulátor kivezetéseit vagy a hálózati adapter érintkezőit ne kösse egymással össze! Ha nem használja az akkumulátort, akkor azt tartsa fémtárgyaktól távol, mint pl. irodai gémkapcsok, érmék, kulcsok, szögek, csavarok vagy egyéb fémtárgyak, amelyek rövidre zárhatják az akkumulátor kivezetéseit. Az akkumulátor kivezetései rövidre zárása égési sebeket okozhat vagy tüzet válthat ki.
- Ne hagyja a bekapcsolt készüléket felügyelet nélkül!
- A porszívó bekapcsolása előtt ellenőrizze, hogy valamennyi rögzítő mechanizmus megfelelő helyzetben van-e.
- **Ne porszívózzon helyesen behelyezett szűrővédő és szűrők nélkül!**
- Ne használja (ne kapcsolja be) a porszívót, ha az állványában van és éppen töltődik!
- A porszívó nem alkalmazható az ember egészségét károsító anyagok felszívására.
- Ne porszívózzon éles tárgyakat (pl. **üveget, cserépdarabokat**), forró, éghető, robbanásveszélyes anyagokat (pl. **hamut, égő cigarettavégeket, benzint, hígítókat, aeroszol gőzöket**), de kenőanyagokat (pl. **zsírt, olajat**) sem. Ezen anyagok felszívásakor a szűrő anyaga illetve a porszívó megkárosodása következhet be.
- Némely szőnyegféle, huzatanyag stb. porszívózásakor elektrosztatikus töltés keletkezhet, amely azonban a felhasználóra nem jelent veszélyt.
- Nagyon finom poranyagok porszívózásakor (pl. **finom homok, cementpor, vakolatfélék**) a porszívó pórusai eltömődhetnek. Ezzel csökken a levegő áramlási keresztmetszete és csökken a szívóteljesítmény. Ekkor ki kell tisztítani a mikroszűrőt, még akkor is, ha a porgyűjtő edény még nem telt meg.
- Soha ne dugja be ujját vagy más tárgyat a porszívó belépő és kilépő nyílásaiba. Ha mégis bekövetkezik a nyílások/levegővezető alkatrészek (pl. tartozékok) eltömődése, akkor kapcsolja ki a porszívót és az eltömődés okát teljesen távolítsa el.
- Az esetleges hosszabbító vezeték használatakor fontos, hogy az ne legyen sérült és megfeleljen az érvényes szabványoknak.

- A készüléket ne használja más célokra, mint amire az készült és ami ebben az útmutatóban szerepel!
- Nem szabad semmilyen módon sem megváltoztatni a készülék fedelét (pl. **öntapadó tapétával, fóliával**, stb.)!
- Amennyiben a készüléket hosszabb ideig alacsony hőmérsékleten tárolta, akkor azt használat előtt aklimatizálni kell, ennek során felmelegszik a csapágyakban levő kenőanyag és a műanyagból készült részek is visszanyerik eredeti mechanikai szilárdságukat.
- Normális üzemeltetés során az elemeket nem kell kivenni a készülékből. Az elemeket csak a készülék ártalmatlanítása előtt vegye ki a készülékből (lásd az **VI. ÖKOLÓGIA** c. részt).
- A csomaghoz tartozó hálózati adaptert kizárólag ezen készülék töltésére használja, ne használja más célra! Valamint a mellékelt hálózati adaptert is kizárólag ehhez a készülékhez alkalmazza, más típusú adaptert ne használjon a készülék töltéséhez (pl. más készüléktől származót)!
- Ne tegye ki a porszívót külső időjárási hatásoknak (esőnek, fagynak, közvetlen napsütésnek stb).
- A készülék biztonsága és helyes működése érdekében használjon mindenkor eredeti tartalékalkatrészeket és a gyártócéggel jóváhagyott tartozékokat.
- **FIGYELEM:** olyan készülék használata, amely nem egyezik meg a használati utasítással, esetén a sérülés veszély léphet elő.
- A csomagoláson, illetve a készüléken található esetleges idegen nyelvű szövegek és képek magyarázata és fordítása a nyelv mutációjának végén található.
- Gyártócéggel nem felel a készülék és tartozékai helytelen használatából eredő károkért és nem felelős a készülék jóállásáért a fenti biztonsági figyelmeztetések be nem tartása esetén. A készülék helytelen használatának tekintjük többek között a szűrők rendszeres cseréje vagy karbantartása elhanyagolását a **IV., V.** fejezetben közölt utasítások alapján, és ugyanúgy nem eredeti szűrők használatát, amely következtében üzemzavar jelentkezett vagy a porszívó megkárosodott.

ORIGINAL

eta

VÝROBCE

A porszívó üzemzavar nélküli üzeme biztosítása érdekében a gyártócéggel javasolt, tesztelt mikroszűrőket kell használni.

II. A PORSZÍVÓ KIVITELE ÉS TARTOZÉKAI (1.sz. ábra)

A – porszívó

A1 – kapcsoló

A2 – jelzőlámpa

A3 – fogantyú

B – portartó edény

B1 – HEPA szűrő

B2 – a szűrővédő

B3 – tartó

B4 – az edény rögzítő nyomógombja

C – résszívó fej

C1 – kefe

D – tartó

E – töltő adapter

III. A PORSZÍVÓ ELŐKÉSZÍTÉSE

Távolítsa el a csomagolóanyagokat, vegye ki a porszívót és tartozékait.

A tartó falra rögzítése

A hálózati dugaszolóaljzathoz elégséges közelségben rögzítse a **C** tartót a kapcsolóanyagok segítségével. Ügyeljen arra, hogy a tartó felfüggesztésének helyén, a vakolat alatt ne legyen falba szerelt (pl. áram-, telefon- vagy víz-) vezeték. Ezt követően az **A** porszívót a tartozékokkal (**C**, **C1**) együtt tolja be a tartóba.

Rés fej, kefe

A tartozékok becsatlakoztatásakor és levételekor a szerint járjon el. A kiválasztott feltétet ütközésig tolja be a **B** jelű portároló edény nyílásába (5. ábra). A hosszabbítót fordított módon vegye le.

Az akkumulátor töltése

Az akkumulátort annak első használatbavétele előtt **14 órától 16 óráig** terjedő időtartamban fel kell tölteni. A **E** jelű hálózati adaptert csatlakoztassa az el. dugaszolóaljzatba. Rögzítse a porszívót (azaz a töltési alapra), (3. ábra). Az akkumulátor töltési folyamata alatt a **A2** jelű „kék” jelzőlámpa világít (4. ábra). Kb. 14 óra elteltével az akkumulátor általában teljesen feltöltött állapotban van és kb. 15 - 20 perces üzemidő áramsükségletét biztosítja.

FIGYELEM

- Ha az akkumulátort először vagy hosszabb tárolás után tölti fel, akkor annak feltöltődése a teljes kapacitás mintegy 60 %-ára történik. Ismételt kisütéskor és újból történő feltöltéskor az akkumulátor feltöltődése már 100 %-os lesz.
- I ntenzív munkavégzés befejezésekor vagy forró környezetben az akkumulátor túl meleg lehet még a feltöltéshez. Hagyja az akkumulátort annak feltöltése előtt kihűlni.
- Az akkumulátortelep élettartama növelése biztosítására, javasoljuk évente 4x az elemeket a készülék használata útján teljesen kisűtni, majd ismét teljes kapacitásukra feltölteni.
- Maximális töltési idő 15 óra. Ne lépje túl ezt az időt!

IV. A PORSZÍVÓ HASZNÁLATA

Az Ön által választott takarítási tevékenység szerint használjon vagy csak porszívót a megfelelő tartozékokkal (**C**, **C1**). A **C** jelű részszívóval nehezen hozzáférhető helyeket porszívózhat ki. Az **C** jelű részszívóval fejfel vagy az **C1** jelű kefével ellátott kárpítszívó fejfel különböző bútorfeléket porszívózhat (6. ábra). A porszívó be és kikapcsolását az **A1** jelű kapcsolóval. A porszívót annak szívóteljesítménye csökkenésekor azonnal helyezze a töltőberendezésre.

A portartó edény kiürítése

Ha a szívóteljesítmény csökkenését észleli, akkor először győződjön meg arról, hogy a portartó edény megtelt, szükség esetén ürítse azt ki. Az **B4** jelű nyomógomb benyomásával feloldja a **B** edény rögzítését és azt annak kibillentésével leveheti a porszívóról (7. ábra).

Az edényből húzza ki a **B1** jelű HEPA-szűrőt és a **B2** jelű szűrővédőt a tartó **B3** (8. ábra), ezt követően helyezze az edényt a hulladékosár fölé és ürítse ki azt a háztartási hulladéktartóba (9. ábra). Egészségügyi okokból az edény kiürítését lakótéren kívül javasoljuk elvégezni.

A portartó edény tisztítása és a szűrő tisztítása

Kb. minden 5. edénykiürítés után javasoljuk a szűrőrendszer teljes kitisztítását az abban lerakódott portól. Valamennyi alkatrészt (azaz az edényt, tartó, a HEPA szűrőt, a szűrő védőt=a ciklon egységet a portartó edény kibillentése után lehet tisztítani). Szemetes fölélt üttögesse ki a port a szűrőből, esetleg fújja ki a szennyeződést (higiéniai okokból ajánlott a mikroszűrő tisztítását lakáson kívül végezni), (11. ábra). Ha a HEPA szűrő erősen szennyezett, akkor mikroszűrőt tisztítsa meg langyos folyó vízben. Forró, lassan folyó csapvíz alatt öblítse le a HEPA szűrő redőzött felét. A szűrőt redőzött felével felfelé tartva úgy, hogy a víz a redőkkel párhuzamosan folyjon, olyan szögben, hogy kimossa a redők közül a szennyeződést. 180°-kal forgassa el a szűrőt, és engedjen rá vizet az ellenkező irányból is. Folytassa, amíg a szűrő teljesen tiszta nem lesz (10. ábra). Utána hagyja a szűrőt helyesen kiszáradni. Száradás után a szűrő fordított módon helyezze vissza a portartó edény.

FIGYELEM

- Maximális szívóhatást mindig csak tiszta szűrővel és üres edénnyel érhetünk el.
- A szűrő tisztításához ne használjon agresszív mosó vagy tisztítószer sem forró vizet.
- A szűrőt nem szabad edénymosogató gépben mosni.
- A portartó edény mosogatógépben nem mosásálló.
- A szűrő kitisztításával nem újul meg annak eredeti színe, de szűrőképessége megújul.
- A szűrők tisztítása elhanyagolása a porszívó üzemzavarát okozhatja!
- Ügyeljen arra, hogy az egymással érintkező felületek és tömítőelemek üzemképesek legyenek.
- A szűrőt javasoljuk évente 2x cserélni vagy akkor, ha már az nem tisztítható vagy megsérült. Tartalék szűrőket az elektromossági üzlethálózatában vásárolhat.

A tartozékok tárolása

A porszívó helyezze be az jelű tartóba. A hálózati töltőt tárolja biztonságos, száraz, pormentes helyen, gyermekek illetve nem önjogú személyek elől elzárt helyen a házon belül.

V. KARBANTARTÁS

A porszívót mindig száraz helyen tárolja, hőforrásoktól elegendő távolságban (pl. **kandalló, kályha, fűtőtest**) és ne tegye ki azt külső légköri behatásoknak (pl. **eső, közvetlen napsugárzás**). A porszívó felületét és a hálózati adaptert (csak akkor, ha az nincs az el. dugaszolóaljzatban) puha nedves ruhadarabbal törölje le, ne használjon karcos és agresszív tisztítószereket! A műanyagból préselt részeket ne szárítsa hőforrás (pl. **kályha, el./gáztűzhely**) fölélt.

VI. ÖKOLÓGIA



Amennyiben a méretek lehetővé teszik, a készülék valamennyi darabján fel van tüntetve a csomagolóanyagok, komponensek és tartozékok gyártására használt anyagok jelei, továbbá azok újrahasznosítására vonatkozó jelzések. A terméken vagy annak kíséző dokumentációjában feltüntetett jelzések azt jelentik, hogy az elektromos és elektronikus termékeket nem szabad a kommunális hulladékokkal együtt ártalmatlanítani. A helyes likvidálás céljából adja le azokat az arra kijelölt hulladékgyűjtő helyeken, ahol azokat ingyenesen veszik át. A termékek helyes ártalmatlanításával értékes természeti forrásokat segít megőrizni és megelőzi azok nem megfelelő ártalmatlanításból következő potenciálisan negatív hatásait a környezetre és az emberi egészségre. Ezen hulladékanyagok helytelen ártalmatlanítása néhány ország előírásai szerint pénzbírsággal is járhat. Ez a készülék hosszú élettartamú Ni-MH akkumulátorral működik. Környezetvédelmi szempontból szükségesnek tartjuk a készülék élettartama végén abból megfelelő módon eltávolítani a kimerült akkumulátort és az arra létesített gyűjtőhálózat útján úgy a készüléket, mint az akkumulátort biztonságos módon ártalmatlanítani kell. További részleteket kérjen a helyi önkormányzattól vagy a legközelebbi hulladékgyűjtő helyen.

Az akkumulátor kivétele a készülékből

A készülékből az akkumulátort csak annak teljes kimerülése után vegye ki (hagyja a porszívót mindaddig bekapcsolva, amíg annak motorja nem áll le). Csavarozza ki a csavarokat és nyissa ki a porszívót. A csatlakozó vezetékek levétele után vegye ki az akkumulátort (12. ábra).

Az olyan alkatrész cseréjét, ami során be kell avatkozni a készülék elektromos részébe, csak szakszervíz végezheti el! A gyártói utasítások be nem tartása a garancia kötelezettségek megszűnését vonja maga után!

VII. MŰSZAKI ADATOK

Feszültség (V)	értéke a készülék adattábláján található
Teljesítményfelvétel (W)	értéke a készülék adattábláján található
A készülék érintésvédelmi osztálya / adapter	III. / II.
Ni-MH akkumulátor	12 cellás
Méretek (mm)	415 x 110 x 120
Készülék súlya (kg)	1,16
Zajkibocsátási érték dB (A)	74

A technikai specifikációk és modell szerinti esetleges tartozékok változtatásának jogát a gyártó fenntartja! Illusztratív képek.

A 24 hónapos garancia nem érvényes a rendszeres használat általi, vagy a már hosszú életkor miatt fellépett akkumulátor kapacitásának csökkenésére.

Az akkumulátor kapacitása automatikusan csökken az akkumulátor használatától függően.

HOUSEHOLD USE ONLY – Kizárólag háztartási használatra alkalmas.

DO NOT IMMERSE IN WATER OR OTHER LIQUIDS – Ne merítse vízbe vagy más folyadékba.

TO AVOID DANGER OF SUFFOCATION, KEEP THIS PLASTIC BAG AWAY FROM BABIES AND CHILDREN. DO NOT USE THIS BAG IN CRIBS, BEDS, CARRIAGES OR PLAYPENS. THIS BAG IS NOT A TOY.

Fulladásveszély. Tartsa a PE zacskót gyermekektől elzárt helyen. A zacskó nem játékszer. Ne használja ezt a zacskót bölcsőkben, kiságyakban, babakocsikban, vagy gyerek járókákban.



FIGYELMEZTETÉS

Odkurzacz akumulatorowy

eta 1424

CARSHA

INSTRUKCJA OBSŁUGI

Szanowni Państwo, dziękujemy za zakup naszego produktu. Przed rozpoczęciem użytkowania, należy uważnie przeczytać wszystkie instrukcje i zachować je na przyszłość. Dotyczy to także gwarancji, dowodu zakupu oraz – jeśli to możliwe – wszystkich części oryginalnego opakowania.

I. OSTRZEŻENIA DOTYCZĄCE BEZPIECZEŃSTWA



- Wskazówki podane w instrukcji należy uważać za część urządzenia i przekazać dalszemu użytkownikowi urządzenia.
- Skontroluj, czy dane na tabliczce znamionowej odpowiadają napięciu w Twoim gniazdku elektrycznym.
- **Produkt przeznaczony jest do stosowania w gospodarstwach domowych i podobnych miejscach (sklepy, biura i podobne miejsca pracy, hotele, motele i inne środowiska mieszkalne, w firmach świadczących usługi noclegowe ze śniadaniem)! Nie jest przeznaczone do użytku komercyjnego!**
- Z urządzenia mogą korzystać dzieci powyżej 8 roku życia, oraz osoby z ograniczonymi zdolnościami fizycznymi, sensorycznymi lub umysłowymi, a także nieposiadające wiedzy lub doświadczenia w użytkowaniu tego typu urządzeń pod warunkiem, że będą one nadzorowane lub zostaną poinstruowane na temat bezpiecznego korzystania z tego urządzenia oraz zagrożeń wiążących się z jego używaniem. Bawienie się urządzeniem jest zabronione dzieciom. Czyszczenie i konserwacja bez nadzoru dorosłych jest dzieciom zabroniona. Dzieci do lat 8 muszą trzymać się z dala od urządzenia i jego przewodu.
- Jeżeli adapter ładujący zasilający urządzenia jest uszkodzony, musi być wymieniony przez producenta, przez technika serwisowego lub osobę kwalifikowaną, aby nie dopuścić tak do powstania niebezpiecznej sytuacji.
- Nie używaj urządzenia, jeśli jest uszkodzony adapter ładujący, wtyczka lub urządzenie nie działa prawidłowo, upadło na ziemię, posiada widoczne znaki uszkodzenia lub jest nieszczelne. W takich przypadkach, zanieś urządzenie do autoryzowanego serwisu celem sprawdzenia funkcji bezpieczeństwa i prawidłowego działania.
- Zawsze należy odłączyć urządzenie od adaptera ładującego zasilania, jeśli jest pozostawione bez opieki, przed montażem, demontażem lub czyszczeniem.
- **OSTRZEŻENIE:** Aby naładować akumulator, należy używać tylko zasilacza sieciowego dostarczonego z tym urządzeniem.
- Zasilacz sieciowy dostarczany wraz z urządzeniem jest przeznaczony tylko do tego urządzenia, nie należy go używać do innych celów.
- **Otworu ssania, rury lub akcesoriów nie przykładaj do oczu ani uszu i nie zasuwasz do żadnych otworów w ciele!**

- **Akumulatora i silnika urządzenia nigdy nie należy zanurzać w wodzie (nawet częściowo) i zabezpieczyć przed wilgocią!**
- Należy chronić przewód zasilający zasilacza, aby nie wisił luźno na krawędzi blatu, gdzie dziecko może sięgnąć.
- Uchwyt, odkurzacz i akcesoria należy zainstalować z dala od łatwopalnych przedmiotów (takich jak **zasłony, draperie, drewno, itp.**), źródeł ciepła (np. **piec, Kuchenka itp.**) i mokrych powierzchni (np. **zlewozmywaków, umywalk itp.**).
- Zasilacz należy podłączyć tylko do gniazdka prądu zmiennego.
- Zasilacz należy używać wyłącznie w pomieszczeniu.
- Podczas ładowania akumulatora i po użyciu odkurzacz należy zawsze wyłączyć.
- Ładowanie akumulatora należy wykonywać w temperaturze pokojowej.
- Wyciek elektrolitu z akumulatora jest spowodowany przez przeciążenie odkurzacza lub używanie odkurzacza podczas bardzo wysokich temperatur. Jeżeli elektrolit dostanie się na ciało, skażone miejsce należy zmyć wodą i mydłem i spłukać sokiem z cytryny z octem. W przypadku kontaktu z oczami, należy opłukać oko przez kilka minut czystą wodą i zasięgnąć natychmiastowej pomocy medycznej.
- Nie wyrzucaj akumulatora do ognia. Niebezpieczeństwo wybuchu!
- Nie należy ładować akumulatora, z którego wycieka elektrolit.
- Nie wystawiaj akumulatora na działanie temperatury powyżej 50 °C. To zapobiega uszkodzeniu akumulatora.
- Kontaktów akumulatora lub zasilacza nigdy nie należy łączyć! Jeśli akumulator nie jest używany, należy go przechowywać z dala od obiektów metalowych, takich jak spinacze, monety, klucze, gwoździe, śruby lub inne małe przedmioty metalowe, które mogą spowodować zwarcie biegunów akumulatora. Wzajemne zwarcia biegunów akumulatora może spowodować oparzenia lub pożar.
- Produktu nie pozostawiaj włączonego bez dozoru!
- Przed użyciem odkurzacza należy się upewnić, że wszystkie mechanizmy blokujące są w prawidłowej pozycji.
- Podczas normalnej eksploatacji baterii nie wyjmuj. Baterie wyjmuj tylko jeżeli chcesz urządzenie zlikwidować (zobacz rozdz. **VI. EKOLOGIA**).
- **Nigdy nie należy odkurzać bez dobrze założonego ochraniacza filtra i filtrów!**
- **Nigdy nie należy używać (włączyć) odkurzacza, gdy jest umieszczony w uchwycie i jest ładowany!**
- Odkurzacz nie nadaje się do odkurzania substancji, które mogą zaszkodzić zdrowiu ludzkiemu.
- Upewnij się, że przewód adaptera nie wisi luźno na krawędzi blatu, gdzie mogłyby dosięgnąć dzieci.
- Kabel adaptera nie może być uszkodzony przez ostre lub gorące przedmioty, przez otwarty płomień, nie może być zanurzony do wody.
- Nie odkurzaj przedmiotów ostrych (np. **odłamków szkła, stłuczek**), przedmiotów gorących, palnych, wybuchowych (np. **popiołu, palących się niedopałków papierosów, benzyny, rozpuszczalników, wyparów**), ale ani smarów (np. **tłuszcz, olejów**). Przy odkurzaniu takich przedmiotów może dojść do uszkodzenia filtrów czy odkurzacza.
- Przy odkurzaniu niektórych rodzajów dywanów może dojść do wytworzenia energii statycznej. Żadne wyładowanie energii statycznej nie jest niebezpieczne dla zdrowia.
- Do wejściowych i wyjściowych otworów odkurzacza nie zasuвай palców ani żadnych przedmiotów. Jeśli dojdzie do zatkania otworów części gdzie przepływa powietrze (np. **wąż**) odkurzacz wyłącz i usuń przyczynę.

- W trakcie odkurzania bardzo drobnego kurzu (np. **drobniutkiego piasku, cementu, tynku**) mogą zatkać się otwory filtra kurzowego i mikrofiltrów. Zmniejsza się drożność i słabnie moc ssania. W takim przypadku należy koniecznie filtry wyczyścić, nawet wtedy, gdy pojemnik na kurz nie jest całkowicie wypełniony.
- W przypadku użycia przedłużacza należy sprawdzić czy nie jest uszkodzony i czy jest zgodny z aktualnymi normami.
- Nigdy nie używać urządzenia do innych celów niż zamierzone i opisane w niniejszej instrukcji!
- Odkurzacza nie należy narażać na wpływy atmosferyczne (**deszcz, mróz, bezpośrednie działanie promieni słonecznych, itp.**).
- W celu zapewnienia bezpieczeństwa i prawidłowego funkcjonowania urządzenia, należy używać wyłącznie oryginalnych części zamiennych i akcesoriów zatwierdzonych przez producenta.
- **UWAGA:** Istnieje ryzyko poważnego urazu w przypadku nieprawidłowego użycia urządzenia (niezgodnie z instrukcją).
- Producent nie odpowiada za szkody spowodowane przez nieprawidłowe używanie urządzenia i akcesoriów i nie jest odpowiedzialny za gwarancję urządzenia w przypadku nieprzestrzegania wyżej przedstawionych ostrzeżeń bezpieczeństwa. Za nieprawidłowe użytkowanie urządzenia jest między innymi uważane nieprzestrzeganie regularnej wymiany lub konserwacji wszelkich mikrofiltrów, jak opisano w rozdziale **IV.**, **V.** jak również stosowanie nieoryginalnych mikrofiltrów, ze względu na własności, których doszło do usterki lub uszkodzenia odkurzacza.

ORIGINAL
eta
VÝROBCE

Aby odkurzacz pracował bez usterki należy koniecznie używać testowanych mikrofiltrów zalecanych przez producenta.

II. WYPOSAŻENIE I AKCESORIA ODKURZYCZA (rys. 1)

A – odkurzacz

A1 – włącznik

A2 – sygnalizacja świetlna

A3 – uchwyt

B – zbiornik na kurz

B1 – filtr HEPA

B3 – uchwyt

B2 – ochroniacz filtra

B4 – przycisk blokowania zbiornika

C – końcówka szczelinowa

C1 – szczotka

D – uchwyt

E – adapter ładujący

III. PRZYGOTOWANIE ODKURZACZA

Zdejmij wszystkie opakowania, wyjmij odkurzacz i akcesoria.

Uchwyt

Uchwyt **D** jest przeznaczony do układania urządzenia. Uchwyt zamocuj do ściany za pomocą śrub i kołków. Uważaj, aby pod tynkiem nie znajdował się kabel elektryczny, telefoniczny, woda.

Końcówka szczelinowa, szczotka

Podczas podłączania i odłączania akcesoriów należy postępować według. Wybraną nasadkę wsuń aż do oporu do otworu w zbiorniku na kurz **B** (rys. 5). Nasadkę wyjmij w odwrotny sposób

Ładowanie akumulatora

Przed pierwszym użyciem należy akumulator ładować min. **14 - 16 godzin**. Adapter ładujący **E** włóż do gniazdka. Odkurzacz zamocuj do uchwytu (tzn. bazę ładowania), (rys. 3). Ładowanie akumulatora wskazuje blask „niebieski” wskaźnika **A2** (rys. 4). Po około 14 godzinach akumulator jest naładowany i zwykle zapewnienia działanie przez około 15-20 minut.

UWAGA



- Podczas ładowania akumulatora po raz pierwszy lub po dłuższym okresie przechowywania, będzie naładowany do około 60 % całkowitej zdolności. Po wielokrotnym ładowaniu i rozładowaniu naładuje się na 100 %.
- Po ciężkiej pracy lub w gorącym otoczeniu odkurzacz może być zbyt gorący do ładowania akumulatora. Niech akumulatora wystygnie przed ładowaniem.
- Aby przedłużyć żywotność akumulatora, zalecamy 4 razy w roku używając urządzenia akumulator całkowicie rozładować, a następnie w pełni naładować.
- Maksymalny czas ładowania wynosi 15 godzin, nie przekraczać tego czasu!

IV. UŻYCIĘ ODKURZACZA

Według wybranej czynności czyszczenia, należy użyć sam odkurzacz i wybrać odpowiednie akcesoria (**C**, **C1**). Końcówka szczelinowa **C** może odkurzać trudno dostępne miejsca. Końcówką szczelinową z włożoną szczotką **C1** można odkurzać różnego rodzaju meble (rys. 6). Odkurzacz włączysz, ale i wyłączysz przełącznikiem **A1**. Odkurzacz naładuj tak szybko, jak ssanie osłabnie.

Opróżnianie pojemnika na kurz

Jeśli zauważysz zmniejszenie mocy ssania, upewnij się, że pojemnik nie jest pełen kurzu i opróżnij w razie potrzeby. Naciskając przyciski **B4** zwolnij blokowanie pojemnika **B** i wyjmij z odkurzacza (rys. 7). Ciągnąc wyjmij z pojemnika filtr HEPA **B1**, ochroniacz **B2** i uchwyt **B3** (rys. 8), a następnie umieścić pojemnik nad śmieci i opróżnij do zwykłych odpadów z gospodarstwa domowego (rys. 9). Ze względów higienicznych zaleca się opróżnić pojemnik na zewnątrz mieszkania.

Czyszczenie pojemnika na kurz i czyszczenie filtra

Po około 5 opróżnieniach pojemnika jest zalecane wykonać całkowite czyszczenie całego układu ssania z osiadłego pyłu. Wszystkie elementy (tj. pojemnik, uchwyt, filtr HEPA, ochroniacz filtra można wyczyścić po podniesieniu zbiornika). Wyczyść filtr, otrzepując go nad koszem na śmieci lub nadmuch (z higienicznych powodów zalecamy czyszczenie filtra poza mieszkaniem), (rys. 11). Jeśli filtr ochronny silnika jest bardzo zabrudzony, można opłukać go wodą z kranu.

Opłucz pofałdowaną stronę filtra HEPA pod ciepłą bieżącą wodą. Trzymaj filtr pofałdowaną stroną skierowaną w górę w taki sposób, aby woda spływała wzdłuż pofałdowań.

Trzymaj filtr pod takim kątem, aby wymyć brud zalegający wewnątrz pofałdowań. Obróć filtr o 180° w taki sposób, aby woda spływała wzdłuż pofałdowań w przeciwnym kierunku (rys. 10). Kontynuuj tę czynność aż do wyczyszczenia filtra. Po dokładnym wysuszeniu należy zamontować poszczególne części w odwrotny sposób.

UWAGA

- Maksymalny efekt zasysania będzie zawsze osiągnięty, jeżeli będzie czysty filtr i pusty pojemnik.
- Do czyszczenia filtra nie używaj agresywnych środków piorących i czyszczących lub nawet gorącej wody.
- Filtr nie jest przeznaczony do mycia w zmywarce.
- Pojemnik na kurz nie jest odporny na mycie w zmywarce.
- Czyszczenie filtra nie przywróci mu oryginalnego koloru, ale zdolność do filtrowania tak.
- Brak czyszczenia filtra może doprowadzić do awarii odkurzacza!
- Upewnij się, że powierzchnie przylegające i elementy uszczelniające były funkcjonalne.
- Filtr powinien być wymieniany 2 razy w roku, lub jeśli nie może być już właściwie oczyszczony lub jest uszkodzony. Wymienne filtry są dostępne w sieci sklepów elektro.

Układanie

Odkurzacz włóż do uchwytu. Adapter ładujący należy składować na bezpiecznym, suchym i na miejscu wolnym od kurzu wewnątrz domu, trzymać je z dala od dzieci i osób niekompetentnych.

V. KONSERWACJA

Przechowuj odkurzacz zawsze w suchym miejscu z dala od źródeł ciepła (np. **kominek, piec, grzejnik**) i nie narażaj na wpływy atmosferyczne (**deszcz, bezpośrednie działanie promieni słonecznych**, itp.).

Następnie można włączyć odkurzacz

Powierzchnię odkurzacza i zasilacza (tylko wtedy, gdy jest on odłączony od gniazdka elektrycznego) należy czyścić miękką wilgotną szmatką, nie należy używać ciężkich i agresywnych środków czyszczących! Produktów plastikowych nigdy nie należy suszyć nad źródłami ciepła (**takie jak kuchenki elektr./gazowe, piece**).

VI. EKOLOGIA



Jeżeli tylko pozwoliły na to rozmiary, na wszystkich elementach wydrukowano znaki materiałów zastosowanych do produkcji opakowań, komponentów i wyposażenia, jak również ich przetwarzania wtórnego. Symbole umieszczone na produktach lub w załączonej dokumentacji oznaczają, że zastosowanych elementów elektrycznych lub elektronicznych nie można poddawać utylizacji wraz z odpadem komunalnym. Produkt należy odnieść do specjalnych punktów zbiorczych, w których będą przyjęte bez opłaty. Dzięki poprawnej utylizacji pomogą Państwo zachować cenne źródła i pomogą w profilaktyce ewentualnych negatywnych wpływów na środowisko naturalne i zdrowie ludzkie. Celem uzyskania innych, szczegółowych informacji dotyczących utylizacji należy zwrócić się do najbliższego urzędu lub punktu zbiorczego. Niewłaściwy sposób utylizacji urządzenia może podlegać karze – zgodnie z przepisami krajowymi i międzynarodowymi. Urządzenie jest wyposażone w akumulator NiMH o długiej żywotności.

W celu ochrony środowiska naturalnego jest konieczne po zakończeniu okresu użytkowania urządzenia, baterię usunąć w odpowiedni sposób i za pośrednictwem specjalnej sieci, urządzenie i akumulator bezpiecznie usunąć. Aby uzyskać więcej informacji skontaktuj się z lokalnego biura lub najbliższego punktu zbioru www.elektroeko.pl).

Wyjęcie akumulatora

Wymij akumulator z urządzenia tylko po pełnym rozładowaniu (tzn. niech odkurzacz pracuje tak długo aż zatrzyma się silnik). Odkręcić śruby i otwórz odkurzacz. Stopniowo odłącz przewody i wyjmij akumulator (rys. 12).

Wymiana elementów, które wymagają ingerencji do elektrycznej części urządzenia może wykonać wyłącznie specjalistyczny serwis! Nieprzestrzeganie wskazówek producenta powoduje utratę prawa do napraw gwarancyjnych!

VII. DANE TECHNICZNE

Napięcie (V)	podano na tabliczce znamionowej
Pobór mocy (W)	podano na tabliczce znamionowej
Klasa izolacyjna odkurzacz / adapter	III. / II.
Akumulator NiMH	12 ogniw
Waga ok. (kg)	1,16
Wymiary produktu (mm)	415 x 110 x 120
Poziom hałasu 74 dB (A) re 1pW	

Zmiana specyfikacji technicznych i akcesoriów w zależności od modelu produktu jest zastrzeżona przez producenta.

24 miesięczna gwarancja nie obejmuje akumulatora. Pojemność akumulatora oraz jego efektywność ulega stopniowo zmniejszeniu w zależności od sposobu użytkowania.

HOUSEHOLD USE ONLY – Tylko do zastosowania w gospodarstwie domowym.
DO NOT IMMERSE IN WATER OR OTHER LIQUIDS – Nie zanurzać do wody lub innych cieczy. TO AVOID DANGER OF SUFFOCATION, KEEP THIS PLASTIC BAG AWAY FROM BABIES AND CHILDREN. DO NOT USE THIS BAG IN CRIBS, BEDS, CARRIAGES OR PLAYPENS. THIS BAG IS NOT A TOY.

Niebezpieczeństwo uduszenia. Tego worka nie należy używać w kołyskach, łóżeczkach, wózkach lub kocykach dziecięcych. Torebkę z PE położyć w miejscu będącym poza zasięgiem dzieci. Torebka nie służy do zabawy!



OSTRZEŻENIE

ZÁRUČNÍ PODMÍNKY

Na výrobek uvedený v tomto záručním listu je poskytována záruka po dobu dvacet čtyř měsíců od data prodeje spotřebiteli.

Záruka se vztahuje na poruchy a závady, které v průběhu záruční doby vznikly chybou výroby nebo vadou použitých materiálů.

Výrobek je možno reklamovat u prodejce, který výrobek prodal spotřebiteli nebo v autorizovaném servisu.

Při reklamaci je nutné předložit: reklamovaný výrobek, originální nákupní doklad, ve kterém je zřetelně uveden typ výrobku a jeho datum prodeje spotřebiteli, případně tento řádně vyplněný záruční list. Záruka platí pouze tehdy, je-li výrobek používán podle návodu k obsluze a připojen na správné síťové napětí.

Spotřebitel ztrácí nárok na záruční opravu nebo bezplatný servis v případě:

- zásahu do přístroje neoprávněnou osobou.
- nesprávné nebo neodborné montáže výrobku.
- poškození přístroje vlivem živelné pohromy.
- používání výrobku pro jiné účely, než je obvyklé.
- používání výrobku k profesionální či jiné výdělečné činnosti.
- používání výrobku s jiným než doporučeným příslušenstvím.
- nesprávné údržby výrobku.
- nepravidelného čištění výrobků zejména v případě, kdy je závada způsobena zbytky potravin, vlasů, domovního prachu nebo jiných nečistot.
- vystavení výrobku nepříznivému vnějšímu vlivu, zejména vniknutím cizích předmětů nebo tekutin (včetně elektrolytu z baterií) dovnitř.
- mechanického poškození výrobku způsobeného nesprávným používáním výrobku nebo jeho pádem.

Pokud zboží při uplatňování vady ze strany spotřebitele bude zasíláno poštou nebo přepravní službou, musí být zabaleno v obalu vhodném pro přepravu tak, aby se zabránilo poškození výrobku přepravou.

Aktuální seznam servisních středisek naleznete na: **www.eta.cz**

Případně další dotazy zasílejte na **info@eta.cz**, nebo volejte +420 545 120 545.

Veškeré náležitosti uvedené v tomto záručním listu platí pouze pro výrobky nakoupené a reklamované na území České Republiky.

Typ výrobku:

Datum prodeje:

Výrobní číslo:

Razítko a podpis prodávajícího:

ZÁRUČNÉ PODMIENKY

Na výrobok uvedený v tomto záručnom liste je poskytovaná záruka na dobu dvadsaťštyri mesiacov od dátumu prevzatia tovaru spotrebiteľom. Ak má výrobok uviesť do prevádzky iný podnikateľ než predávajúci, začne záručná doba plynúť až odo dňa uvedenia výrobku do prevádzky, pokiaľ kupujúci objednal uvedenie do prevádzky najneskôr do troch týždňov od prevzatia veci a riadne a včas poskytol na vykonanie služby potrebnú súčinnosť. Záruka sa vzťahuje na vady, ktoré v priebehu záručnej doby vznikli chybou výroby alebo chybou použitých materiálov.

Výrobok je možné reklamovať v ktorejkoľvek prevádzkarni predávajúceho ktorý výrobok predal spotrebiteľovi, v ktorej je prijatie reklamácie v zmysle zákona možné, alebo osoby oprávnenej výrobcom výrobku na vykonávanie záručných opráv.

Pri reklamácií je nutné predložiť: reklamovaný výrobok, originál nákupného dokladu, v ktorom je zreteľne uvedený typ výrobku a jeho dátum predaja spotrebiteľovi prípadne tento riadne vyplnený záručný list.

Výrobok je treba používať podľa návodu na obsluhu a musí byť pripojený na správne sieťové napätie.

Pokiaľ výrobok pri uplatňovaní poruchy zo strany spotrebiteľa bude zasielaný poštou alebo prepravnou službou, musí byť zabalený v obale vhodnom pre prepravu tak, aby sa zabránilo poškodeniu výrobku prepravou.

Aktuálny zoznam servisných stredísk nájdete na: **www.eta.sk**

Prípadné ďalšie dotazy zasielajte na **info@eta.cz** alebo volajte +420 545 120 545.

Všetky náležitosti uvedené v tomto záručnom liste platia len pre výrobky nakúpené a reklamované na území Slovenskej Republiky.

Typ prístroja:

Dátum predaja:

Výrobné číslo:

Pečiatka a podpis predajca:

WARUNKI GWARANCJI

- 1) Niniejsza gwarancja dotyczy produktów produkowanych pod marką **ETA**, zakupionych w sklepach na terytorium Rzeczypospolitej Polskiej.
- 2) Okres gwarancji wynosi 24 miesiące od daty zakupu produktu.
- 3) Naprawy gwarancyjne odbywają się na koszt Gwaranta we wskazanym przez Gwaranta Autoryzowanym Zakładzie Serwisowym.
- 4) Gwarancją objęte są wady produktu spowodowane wadliwymi częściami i/lub defektami produkcyjnymi.
- 5) Gwarancja obowiązuje pod warunkiem dostarczenia do Autoryzowanego Zakładu Serwisowego urządzenia w kompletnym opakowaniu albo w opakowaniu gwarantującym bezpieczny transport wraz z kompletem akcesoriów oraz z poprawn timer i czytelnie wypełnioną kartą gwarancyjną i dowodem zakupu (paragon, faktura VAT, etc.).
- 6) Autoryzowany Zakład Serwisowy może odmówić naprawy gwarancyjnej jeśli Karta Gwarancyjna nosić będzie widoczne ślady przeróbek, jeżeli numery produktów okażą się inne niż wpisane w karcie gwarancyjnej a także jeśli numer dokumentu zakupu oraz data zakupu na dokumencie różnią się z danymi na Karcie Gwarancyjnej.
- 7) Usterki ujawnione w okresie gwarancji będą usunięte przez Autoryzowany Zakład Serwisowy w terminie 14 dni roboczych od daty przyjęcia produktu do naprawy przez zakład serwisowy, termin ten może być przedłużony do 21 dni roboczych w przypadku konieczności sprowadzenia części zamiennych z zagranicy.
- 8) Gwarancją nie są objęte:
 - wadliwe działanie lub uszkodzenie spowodowane niewłaściwym użytkowaniem (np. znaczące zabrudzenie urządzenia, zarówno wewnątrz jak i na zewnątrz, zalanie płynami itp.) lub użytkowanie niezgodne z instrukcją obsługi i przepisami bezpieczeństwa
 - zużycie towaru przekraczające zakres zwykłego użytkowania przez indywidualnego odbiorcę końcowego (zwłaszcza jeżeli był wykorzystywany do profesjonalnej lub innej czynności zarobkowej)
 - uszkodzenia spowodowane czynnikami zewnętrznymi (w tym: wyładowaniami atmosferycznymi, przepięciami sieci elektrycznej, środkami chemicznymi, czynnikami termicznymi) i działaniem osób trzecich
 - uszkodzenia powstałe w wyniku podłączenia urządzenia do niewłaściwej instalacji współpracującej z produktem
 - uszkodzenia powstałe w wyniku zalania wodą, użycia nieodpowiednich baterii (np. ładowanych powtórnie baterii nie będących akumulatorami)
 - produkty nie posiadające wypełnionej przez Sprzedawcę Karty Gwarancyjnej
 - produkty z naruszoną plombą gwarancyjną lub wyraźnymi oznakami ingerencji przez osoby trzecie (nie będące Autoryzowanym Zakładem Serwisowym lub nie działające w jego imieniu i nie będące przez niego upoważnionymi)
 - kable przyłączeniowe, piloty zdalnego sterowania, słuchawki, baterie
 - uszkodzenia powstałe wskutek niewłaściwej konserwacji urządzenia
 - uszkodzenia powstałe w wyniku zdarzeń losowych (np. powódź, pożar, klęski żywiołowe, wojna, zamieszki, inne nieprzewidziane okoliczności)
 - czynności związane ze zwykłą eksploatacją urządzenia (np. wymiana baterii)
 - zapisane na urządzeniu dane w formie elektronicznej (w szczególności Gwarant zastrzega sobie prawo do sformatowania nośników danych zawartych w urządzeniu, co może skutkować utratą danych na nich zapisanych)
 - **uszkodzenia (powodujące np. brak odpowiedzi urządzenia lub jego nie włączanie się) powstałe wskutek wgrania nieautoryzowanego oprogramowania.**
- 9) Jeżeli Autoryzowany Zakład Serwisowy stwierdzi, iż przyczyną awarii urządzenia są przypadki wymienione w pkt. 8 lub nie stwierdzi żadnego uszkodzenia, koszty serwisu oraz całkowite koszty transportu urządzenia pokrywa nabywca.

- 10) W wypadku wystąpienia wypadków wymienionych w pkt. 8 Autoryzowany Zakład Serwisowy wyceni naprawę urządzenia i na życzenie klienta może dokonać naprawy odpłatnej. Uszkodzenia urządzenia powstałe w wyniku wypadków opisanych w pkt. 8 powodują utratę gwarancji.
- 11) Wszelkie wadliwe produkty lub ich części, które zostały w ramach naprawy gwarancyjnej wymienione na nowe, stają się własnością Gwaranta.
- 12) W wypadku gdy naprawa urządzenia jest niemożliwa lub spowodowałaby przekroczenie terminów określonych w pkt. 7 a także kiedy naprawa wiązałaby się z poniesieniem przez Gwaranta kosztów niewspółmiernych do wartości urządzenia Gwarant może wymienić Klientowi urządzenie na nowe o takich samych lub wyższych parametrach. W razie niedostarczenia urządzenia w komplecie Gwarant może wymienić jedynie zwrócone części urządzenia lub dokonać zwrotu zapłaconej ceny jednak wówczas jest upoważniony do odjęcia kosztu części zużytych lub nie dostarczonych przez użytkownika (np. baterii, słuchawek, zasilacza) wraz z reklamowanym urządzeniem.
- 13) Okres gwarancji przedłuża się o czas przebywania urządzenia w Autoryzowanym Zakładzie Serwisowym.
- 14) W wypadku utraty karty gwarancyjnej nie wydaje się jej duplikatu.
- 15) Producent może uchylić się od dotrzymania terminowości usługi gwarancyjnej gdy zaistnieją zakłócenia w działalności firmy spowodowane nieprzewidywalnymi okolicznościami (tj. niepokoje społeczne, klęski żywiołowe, ograniczenia importowe itp).
- 16) Gwarancja nie wyklucza, nie ogranicza ani nie zawiesza praw konsumenta wynikających z niezgodności towaru z umową sprzedaży.
- 17) W sprawach nieuregulowanych niniejszymi warunkami mają zastosowanie przepisy Kodeksu Cywilnego.

Uszkodzenie wyposażenia nie jest automatycznie powodem dla bezpłatnej wymiany kompletnego urządzenia. Jeżeli reklamujesz słuchawki, pilota, kable przyłączeniowe lub inne akcesoria NIE PRZYSYŁAJ całego urządzenia. Skontaktuj się ze sprzedawcą lub producentem w celu uzgodnienia sposobu przeprowadzenia procedury reklamacyjnej bez konieczności przesyłania całego kompletu do serwisu.

Kontakt w sprawach serwisowych: Digison Polska Sp. z o.o., Tel. (071) 3577027, Fax. (071) 7234552, internet: <http://www.digison.pl/sonline/>, e-mail: serwis@digison.pl

Nazwa:	Pieczęć i podpis sprzedawcy:
Data sprzedaży:	
Numer serii:	
1. Data Przyjęcia/Nr Naprawy/ Pieczęć i Podpis Serwisanta:	2. Data Przyjęcia/Nr Naprawy/ Pieczęć i Podpis Serwisanta:
3. Data Przyjęcia/Nr Naprawy/ Pieczęć i Podpis Serwisanta:	4. Data Przyjęcia/Nr Naprawy/ Pieczęć i Podpis Serwisanta:

eta

e.č.21/2013

© DATE 12/8/2013