



Lodówka

Instrukcja obsługi

Urządzenie wolnostojące

SAMSUNG

Spis treści

Informacje dotyczące bezpieczeństwa	4
Ważne informacje na temat instrukcji bezpieczeństwa	4
Ważne symbole i środki ostrożności:	6
Ważne środki ostrożności	7
Istotne ostrzeżenia dotyczące transportu i miejsca instalacji urządzenia	10
Krytyczne ostrzeżenia dotyczące instalacji	11
Przestrogi dotyczące instalacji	14
Krytyczne ostrzeżenia dotyczące użytkowania	14
Przestrogi dotyczące użytkowania	20
Przestrogi dotyczące czyszczenia	22
Krytyczne ostrzeżenia dotyczące utylizacji	24
Dodatkowe wskazówki eksploatacyjne	25
Instrukcje dotyczące zużytego sprzętu elektrycznego i elektronicznego	26
Instalacja	27
Opis lodówki	28
Instalacja krok po kroku	32
Obsługa	50
Panel sterowania	50
SmartThings	54
Funkcje specjalne	57
Konserwacja	64
Obsługa i konserwacja	64
Czyszczenie	68
Wymiana	69
Rozwiązywanie problemów	72
Informacje ogólne	72
Czy z lodówki dochodzą nietypowe dźwięki?	77
SmartThings	79
Open Source Announcement	80

Dodatek	81
Instrukcje bezpieczeństwa	81
Instrukcja instalacji	81
Instrukcje dotyczące temperatury	82
Informacje dotyczące modelu i zamawiania części zamiennych	85



Informacje dotyczące bezpieczeństwa

Przed rozpoczęciem korzystania z nowej lodówki firmy Samsung prosimy przeczytać dokładnie niniejszy podręcznik, aby uzyskać informacje na temat bezpiecznej i efektywnej obsługi funkcji, które oferuje nowe urządzenie.

Ważne informacje na temat instrukcji bezpieczeństwa

- Ostrzeżenia i ważne informacje o bezpieczeństwie zawarte w niniejszej instrukcji nie obejmują wszystkich możliwych warunków ani sytuacji, które mogą mieć miejsce.
Odpowiedzialność za ostrożne i rozważne postępowanie z urządzeniem podczas instalacji, konserwacji i obsługi urządzenia spoczywa na użytkowniku.
- Ponieważ niniejsza instrukcja obsługi jest przeznaczona do różnych modeli lodówki, specyfikacja posiadanego modelu może nieznacznie różnić się od przedstawionej w tej instrukcji, a niektóre ostrzeżenia mogą go nie dotyczyć. Z wszelkimi pytaniami lub wątpliwościami należy zgłaszać się do najbliższego punktu serwisowego. Pomoc i informacje dostępne są również na stronie internetowej www.samsung.com.
- Czynnikiem chłodniczym jest R-600a lub R-134a. Na tabliczce sprężarki z tyłu urządzenia lub na tabliczce znamionowej umieszczonej wewnątrz lodówki należy sprawdzić, jaki czynnik chłodniczy został użyty w urządzeniu. Jeśli produkt zawiera łatwopalny gaz (czynnik chłodniczy R-600a), należy skontaktować się z lokalnymi władzami w sprawie jego bezpiecznej utylizacji.
- Aby zapobiec powstaniu łatwopalnej mieszaniny gazu z powietrzem w razie wystąpienia nieszczelności w obiegu chłodniczym, wielkość pomieszczenia, w którym może znajdować się urządzenie, zależy od ilości stosowanego czynnika chłodniczego.
- Nie wolno włączać urządzenia noszącego oznaki uszkodzenia. W razie wątpliwości należy skontaktować się ze sprzedawcą. Wymagana wielkość pomieszczenia to 1 m³ na każde 8 g czynnika chłodniczego R-600a wewnątrz urządzenia.
Ilość czynnika chłodniczego wewnątrz danego urządzenia podano na tabliczce identyfikacyjnej umieszczonej w jego wnętrzu.



- Czynniki chłodnicze wyciekające z przewodów rurowych mogą ulec zapłonowi lub spowodować uszkodzenie wzroku. W przypadku wycieku czynnika chłodniczego z przewodów rurowych należy unikać otwartego ognia w pobliżu urządzenia. Wszystkie przedmioty palne należy odsunąć od lodówki i natychmiast przewietrzyć pomieszczenie.
 - W przeciwnym wypadku może dojść do pożaru lub wybuchu.
- Aby uniknąć zanieczyszczenia żywności, należy przestrzegać poniższych wskazówek:
 - Otwarcie drzwi na dłuższy czas może spowodować znaczny wzrost temperatury w komorach urządzenia.
 - Należy regularnie czyścić powierzchnie, które mogą mieć kontakt z żywnością, oraz dostępne systemy odprowadzania skroplin.
 - Należy czyścić zbiorniki na wodę, jeśli nie były używane przez 48 godzin; instalację wodną podłączoną do sieci wodociągowej należy przepłukać, jeśli woda nie była pobierana przez 5 dni.
 - Surowe mięso i ryby należy przechowywać w odpowiednich pojemnikach w lodówce, tak aby nie wchodziły w kontakt z innymi produktami, a woda po ich rozmrożeniu nie kapała na nie.
 - Komory na żywność mrożoną oznaczone dwoma gwiazdkami nadają się do przechowywania żywności wstępnie mrożonej, przechowywania lub wytwarzania lodów i kostek lodu.
 - Komory oznaczone jedną, dwoma i trzema gwiazdkami nie nadają się do zamrażania świeżej żywności.
 - Jeśli urządzenie chłodnicze ma być przez dłuższy czas nieużywane, należy je wyłączyć, rozmrozić, wyczyścić, osuszyć i pozostawić otwarte drzwi, aby zapobiec rozwojowi pleśni wewnątrz urządzenia.



Informacje dotyczące bezpieczeństwa

Ważne symbole i środki ostrożności:

Należy przestrzegać wszystkich instrukcji bezpieczeństwa podanych w niniejszej instrukcji obsługi. W instrukcji obsługi zostały zastosowane poniższe symbole bezpieczeństwa.

OSTRZEŻENIE

Niebezpieczeństwo lub niebezpieczne postępowanie, które może skutkować poważnymi obrażeniami ciała, uszkodzami materialnymi i/lub śmiercią.

PRZESTROGA

Niebezpieczeństwo lub niebezpieczne postępowanie, które może skutkować poważnymi obrażeniami ciała i/lub uszkodzami materialnymi.

UWAGA

Przydatne informacje pomagające zrozumieć działanie lodówki lub w pełni korzystać z jej funkcji.

Przedstawione symbole ostrzegawcze mają zapobiec obrażeniom użytkownika i innych osób.

Należy bezwzględnie stosować się do nich.

Po zapoznaniu się z tą częścią należy ją zachować na przyszłość.



Ważne środki ostrożności



Ostrzeżenie: ryzyko pożaru / materiały łatwopalne

OSTRZEŻENIE

- Podczas ustawiania urządzenia należy upewnić się, że przewód zasilający nie jest przyciśnięty ani uszkodzony.
- Z tyłu urządzenia nie należy umieszczać listew zasilających ani przenośnych zasilaczy.
- Należy napełniać wyłącznie wodą pitną.
- Należy podłączyć wyłącznie do źródła wody pitnej.
- Otwory wentylacyjne w obudowie urządzenia lub w konstrukcji zabudowy nie mogą być zasłonięte.
- Nie należy stosować urządzeń mechanicznych ani innych sposobów przyspieszenia procesu rozmrażania z wyjątkiem zalecanych przez producenta.
- Należy uważać, aby nie uszkodzić obiegu czynnika chłodniczego.
- Wewnątrz komory do przechowywania żywności nie należy używać żadnych urządzeń elektrycznych innych niż zalecane przez producenta.

- Urządzenie nie jest przeznaczone do użytku przez osoby (w tym dzieci) o niepełnej sprawności fizycznej, zmysłowej lub umysłowej lub mające braki w doświadczeniu i wiedzy, o ile nie są one nadzorowane lub instruowane w zakresie obsługi urządzenia przez osobę, która odpowiada za ich bezpieczeństwo.

Informacje dotyczące bezpieczeństwa

- Niniejsze urządzenie może być używane przez dzieci od 8 roku życia i osoby o obniżonej sprawności fizycznej, zmysłowej lub umysłowej, bądź też mające niewielkie doświadczenie i wiedzę, o ile nadzorowane są przez osobę odpowiedzialną lub po wcześniejszym przekazaniu przez nią odpowiednich instrukcji w zakresie bezpiecznej obsługi urządzenia, a także informacji o ewentualnych zagrożeniach związanych z obsługą urządzenia. Urządzenie nie jest przeznaczone dla dzieci do zabawy. Czyszczenie i konserwacja nie powinny być przeprowadzane przez dzieci bez odpowiedniego nadzoru. Dzieci w wieku od 3 do 8 lat mogą umieszczać produkty w urządzeniu chłodniczym i wyjmować je z niego.
- Jeśli dojdzie do uszkodzenia przewodu zasilającego, jego wymiana musi zostać przeprowadzona przez producenta, przedstawiciela serwisu lub osoby o podobnych kwalifikacjach. Pozwoli to uniknąć zagrożeń.
- Gniazdo elektryczne musi być łatwo dostępne, aby w razie niebezpieczeństwa możliwe było szybkie odłączenie urządzenia od zasilania.
 - Gniazdo musi znajdować się poza obszarem odpowiadającym tylnej ściance urządzenia.
- W lodówce nie należy przechowywać substancji wybuchowych, takich jak puszki z palnym propelentem w aerozolu.
- Jeżeli urządzenie jest wyposażone w kontrolki LED, nie należy zdejmować samodzielnie pokrywy kontrolki i demontować oświetlenia.
 - Należy skontaktować się z punktem serwisowym firmy Samsung.
 - Należy korzystać wyłącznie z lampek LED dostarczonych przez producenta lub przedstawiciela serwisu.
- Należy użyć nowych zestawów węży dostarczonych z urządzeniem. Nie należy używać starych zestawów węży.
- Przewód doprowadzający wodę do lodówki należy podłączać wyłącznie do źródła wody pitnej. Aby kostkarka do lodu działała prawidłowo, należy zapewnić ciśnienie wody wynoszące 206–861 kPa (30–125 psi).

- Aby zużycie energii było jak najefektywniejsze, wszystkie elementy wyposażenia wnętrza urządzenia, takie jak kosze, szuflady i półki, należy zamontować zgodnie z zaleceniami producenta.
- Aby uzyskać najlepszą wydajność energetyczną, należy pozostawić wszystkie półki, szuflady i kosze na swoich miejscach.

Ograniczanie zużycia energii

- Urządzenie należy instalować w chłodnym, suchym pomieszczeniu o odpowiedniej wentylacji.
- Urządzenie nie może być wystawione na bezpośrednie działanie promieni słonecznych ani znajdować się w pobliżu źródeł ciepła (np. grzejników).
 - Nie wolno zasłaniać otworów ani kratki wentylacyjnych urządzenia ze względu na oszczędność energii.
 - Przed włożeniem do urządzenia ciepłe posiłki powinny ostygnąć.
 - Zamrożoną żywność należy rozmrażać w lodówce. Niska temperatura mrozonek dodatkowo chłodzi produkty znajdujące się w lodówce.
 - Podczas wkładania lub wyjmowania produktów z zamrażarki nie należy zbyt długo pozostawiać jej otwartej.
 - Im krótszy czas otwarcia drzwi, tym mniej lodu utworzy się w zamrażarce.
 - Należy regularnie usuwać zanieczyszczenia z tylnej części urządzenia. Kurz zwiększa zużycie energii.
 - Nie należy ustawiać temperatury niższej niż to konieczne.
 - Należy upewnić się, że odpływ powietrza u podstawy i z tyłu lodówki jest wystarczający. Nie należy przykrywać otworów wentylacyjnych.
 - Należy upewnić się, że podczas montażu dostępna jest odpowiednia ilość miejsca od góry, z tyłu oraz z prawej i lewej strony urządzenia. Pomoże to zredukować zużycie energii i obniży rachunki za prąd.

Informacje dotyczące bezpieczeństwa

To urządzenie jest przeznaczone do użytku w domach i podobnych miejscach, takich jak:

- kuchnie dla pracowników w sklepach, biurach i innych miejscach pracy;
- domy wiejskie, pokoje hotelowe, motele i inne obiekty mieszkalne;
- miejsca zakwaterowania;
- firmy cateringowe i podobne miejsca żywienia zbiorowego.

Istotne ostrzeżenia dotyczące transportu i miejsca instalacji urządzenia

OSTRZEŻENIE

- Podczas transportu i instalacji urządzenia należy uważać, aby nie uszkodzić żadnych elementów obiegu chłodniczego.
 - Czynnik chłodniczy wyciekający z przewodów rurowych może ulec zapłonowi lub spowodować uszkodzenie wzroku. W razie stwierdzenia wycieku należy unikać otwartego ognia lub potencjalnych źródeł zapłonu i przez kilka minut wietrzyć pomieszczenie, w którym znajduje się urządzenie.
 - W tym urządzeniu znajduje się niewielka ilość czynnika chłodniczego, izobutanu (R-600a), który jest naturalnym gazem przyjaznym środowisku, choć łatwopalnym. Podczas transportu i instalacji urządzenia należy uważać, aby nie uszkodzić żadnych elementów obiegu chłodniczego.
- Podczas transportu i instalacji lodówki nie należy dotykać węża wody z tyłu lodówki.
 - Może to spowodować uszkodzenie lodówki i uniemożliwić korzystanie z dozownika wody.

Krytyczne ostrzeżenia dotyczące instalacji

OSTRZEŻENIE

- Nie należy instalować lodówki w wilgotnym miejscu ani tam, gdzie urządzenie może mieć kontakt z wodą.
 - Uszkodzona izolacja na elementach elektrycznych może spowodować porażenie prądem lub pożar.
- Nie należy ustawiać lodówki w miejscu nasłonecznionym ani w pobliżu kuchenek, grzejników bądź innych urządzeń.
- Nie należy podłączać kilku urządzeń do tej samej listwy zasilającej. Lodówka zawsze powinna być podłączona do dedykowanego jej gniazda elektrycznego o napięciu znamionowym zgodnym z napięciem podanym na tabliczce znamionowej urządzenia.
 - Pozwala to uzyskać najwyższą wydajność urządzenia i zapobiega przegrzaniu przewodów elektrycznych stwarzającemu ryzyko pożaru.
- Jeśli gniazdo ścienne jest obluzowane, nie należy podłączać do niego wtyczki przewodu zasilającego.
 - Stwarza to ryzyko porażenia prądem lub pożaru.
- Nie należy używać przewodu zasilającego, na którym znajdują się pęknięcia lub przetarcia wzdłuż jego długości bądź na końcach.
- Nie należy nadmiernie zginać przewodu zasilającego ani stawiać na nim ciężkich przedmiotów.
- Nie należy ciągnąć ani nadmiernie zginać przewodu zasilającego.
- Nie należy skręcać ani zawiązywać przewodu zasilającego.
- Nie należy przewieszać przewodu zasilającego ponad przedmiotem metalowym, umieszczać ciężkiego przedmiotu na przewodzie, wsuwać przewodu pomiędzy przedmioty ani wpychać go w przestrzeń za urządzeniem.
- Przy przesuwaniu lodówki należy uważać, aby nie przycisnąć i nie uszkodzić przewodu zasilającego.
 - Może to spowodować porażenie prądem lub pożar.

Informacje dotyczące bezpieczeństwa

- Nigdy nie należy odłączać lodówki od gniazda elektrycznego poprzez pociągnięcie za przewód zasilający. Zawsze należy mocno chwycić wtyczkę i wyciągnąć ją z gniazda elektrycznego.
 - Uszkodzenie przewodu zasilającego może spowodować spięcie, pożar i/lub porażenie prądem.
- W pobliżu lodówki nie należy rozpylać aerozoli.
 - Korzystanie z aerozoli w pobliżu lodówki stwarza ryzyko wybuchu lub pożaru.
- Urządzenia nie należy instalować obok grzejnika lub materiałów palnych.
- Nie należy instalować urządzenia w miejscu, w którym może dochodzić do wycieku gazu.
 - Może to spowodować porażenie prądem lub pożar.
- Przed rozpoczęciem użytkowania lodówka musi być prawidłowo ustawiona i zainstalowana zgodnie z instrukcją zawartą w tym podręczniku.
- Wtyczkę przewodu zasilającego należy podłączyć we właściwej pozycji. Przewód powinien swobodnie zwisać.
 - Podłączenie wtyczki przewodu zasilającego w pozycji odwrotnej może spowodować przecięcie przewodu, a w konsekwencji pożar lub porażenie prądem.
- Należy zwracać uwagę, aby wtyczka przewodu zasilającego nie została przygnieciona lub uszkodzona przez tylną część lodówki.
- Materiały pakunkowe należy przechowywać poza zasięgiem dzieci.
 - Założenie ich przez dziecko na głowę grozi śmiercią wskutek uduszenia.
- Nie należy instalować urządzenia w miejscu wilgotnym, zakurzonym lub zanieczyszczonym tłustymi substancjami ani w miejscu narażonym na bezpośrednie działanie promieni słonecznych i wody (deszcz).
 - Uszkodzona izolacja elementów elektrycznych może spowodować porażenie prądem lub pożar.

- W razie dostania się kurzu, pyłu lub wody do lodówki należy wyjąć wtyczkę przewodu zasilającego z gniazda elektrycznego i skontaktować się z punktem serwisowym firmy Samsung Electronics.
 - Istnieje ryzyko pożaru.
- Nie należy stawiać na urządzeniu ani umieszczać na nim żadnych przedmiotów (np. prania, zapalonych świec lub papierosów, naczyń, chemikaliów, przedmiotów metalowych itp.).
 - Może to spowodować porażenie prądem, pożar, awarię urządzenia lub obrażenia ciała.
- Przed pierwszym podłączeniem urządzenia należy usunąć całą plastikową folię ochronną.
- Należy dopilnować, aby dzieci nie bawiły się pierścieniami sprężynującymi służącymi do regulacji drzwi ani zaciskami przewodu doprowadzającego wodę.
 - Połknięcie przez dziecko pierścienia sprężynującego lub zacisku przewodu doprowadzającego wodę grozi śmiercią w wyniku uduszenia. Pierścienie sprężynujące i zaciski przewodu doprowadzającego wodę należy przechowywać poza zasięgiem dzieci.
- Lodówka musi być bezpiecznie uziemiona.
 - Każdorazowo przed podjęciem próby zbadania awarii lub naprawy dowolnej części urządzenia należy sprawdzić, czy lodówka jest uziemiona. Uptęwy prądu mogą być przyczyną poważnego porażenia prądem.
- Nigdy nie wolno używać przewodów gazowych, przewodów telefonicznych ani odgromników w charakterze uziemienia.
 - Lodówkę należy uziemić, aby zapobiec utracie energii lub porażeniu prądem w wyniku działania prądu upływu.
 - W przeciwnym razie może dojść do porażenia prądem, pożaru, wybuchu lub problemów z urządzeniem.

Informacje dotyczące bezpieczeństwa

- Wtyczkę przewodu zasilającego należy mocno wsunąć do gniazda ściennego. Nie należy używać uszkodzonej wtyczki ani przewodu zasilającego bądź nieprawidłowo zamocowanego gniazda ściennego.
 - Może to spowodować porażenie prądem lub pożar.
- Bezpiecznik lodówki może wymieniać tylko wykwalifikowany technik lub serwisant.
 - W przeciwnym razie może dojść do porażenia prądem lub obrażeń ciała.

Przestrogi dotyczące instalacji

PRZESTROGA

- Wokół lodówki należy pozostawić odpowiednią ilość wolnego miejsca. Urządzenie należy instalować na płaskiej powierzchni.
 - Brak wypoziomowania lodówki może spowodować obniżenie skuteczności chłodzenia i trwałości.
- Po zainstalowaniu urządzenia należy odczekać 2-3 godziny przed jego włączeniem i umieszczeniem w nim produktów.
- Usilnie zalecamy przeprowadzenie instalacji lodówki przez wykwalifikowanego technika lub przedstawiciela firmy serwisowej.
 - W przeciwnym razie może dojść do porażenia prądem, pożaru, wybuchu, problemów z urządzeniem lub obrażeń ciała.

Krytyczne ostrzeżenia dotyczące użytkowania

OSTRZEŻENIE

- Nie należy podłączać wtyczki przewodu zasilającego do gniazda ściennego mokrymi rękami.
 - Może to spowodować porażenie prądem.

- Nie należy przechowywać na urządzeniu żadnych przedmiotów.
 - Przy otwieraniu lub zamykaniu drzwi przedmioty takie mogą spaść, powodując obrażenia ciała i/lub szkody majątkowe.
- Nie należy wkładać dłoni, stóp ani metalowych przedmiotów (takich jak metalowe pałeczki itp.) pod dolną lub za tylną część lodówki.
 - Może to spowodować porażenie prądem lub uraz.
 - Wszelkie ostre krawędzie mogą spowodować obrażenia ciała.
- Nie należy dotykać wewnętrznych ścian zamrażarki ani przechowywanych w niej produktów mokrymi rękami.
 - Może to doprowadzić do odmrożeń.
- Nie należy stawiać na lodówce pojemnika z wodą.
 - Rozlanie wody stwarza ryzyko pożaru lub porażenia prądem.
- W lodówce nie należy przechowywać przedmiotów ani substancji łatwopalnych bądź lotnych (benzen, rozcieńczalnik, propan, alkohol, eter, gaz płynny itd.).
 - Ta lodówka przeznaczona jest wyłącznie do przechowywania żywności.
 - Nieprzestrzeganie tych zaleceń może spowodować pożar lub porażenie prądem.
- Należy dopilnować, aby dzieci nie bawiły się urządzeniem.
 - Palce należy trzymać z dala od miejsc, w których może dojść do ich zakleszczenia: przestrzeń pomiędzy drzwiami a obudową jest niewielka. Należy zachować ostrożność w przypadku otwierania drzwi, gdy w pobliżu są dzieci.
- Należy uważać, aby między drzwiami nie znalazły się palce użytkownika lub dzieci.
 - Podczas otwierania i zamykania drzwi należy uważać, aby nie przyciąć palców. Przestrzeń pomiędzy drzwiami prawymi i lewymi jest niewielka. Należy zachować ostrożność w przypadku otwierania drzwi, gdy między nimi znajdują się palce.

Informacje dotyczące bezpieczeństwa

- Nie należy pozwalać dzieciom uwieszać się na drzwiach ani półkach montowanych na drzwiach. W przeciwnym razie może dojść do poważnych urazów.
- Nie należy pozwalać dzieciom na wchodzenie do wnętrza lodówki. Może dojść do ich uwięzienia.
- Nie należy wsuwać rąk pod urządzenie.
 - Wszelkie ostre krawędzie mogą spowodować obrażenia ciała.
- Nie należy przechowywać w lodówce wyrobów farmaceutycznych, materiałów do badań naukowych ani produktów wrażliwych na temperaturę.
 - W lodówce nie wolno przechowywać produktów wymagających ścisłej kontroli temperatury.
- W razie wyczucia zapachu substancji farmaceutycznej lub dymu należy natychmiast wyjąć wtyczkę przewodu zasilającego z gniazda elektrycznego i skontaktować się z punktem serwisowym firmy Samsung Electronics.
- W razie dostania się kurzu, pyłu lub wody do lodówki należy wyjąć wtyczkę przewodu zasilającego z gniazda elektrycznego i skontaktować się z punktem serwisowym firmy Samsung Electronics.
 - Istnieje ryzyko pożaru.
- Nie należy pozwalać dzieciom wchodzić do szuflady.
 - Szuflada może pęknąć i spowodować ześlizgnięcie się.
- Nie należy pozostawiać otwartych drzwi lodówki bez dozoru ani pozwalać dzieciom wchodzić do wnętrza urządzenia.
- Nie należy pozwalać niemowlętom ani starszym dzieciom wchodzić do szuflady.
 - Może to spowodować uraz ciała lub śmierć przez uduszenie wskutek znalezienia się w pułapce.
- Lodówki nie należy przepętniać.
 - Przy otwieraniu drzwi przedmioty mogą spaść, powodując obrażenia ciała i/lub szkody majątkowe.

- Na powierzchni urządzenia nie należy rozpylać materiałów lotnych, takich jak insektycydy.
 - Środki te mogą być szkodliwe dla ludzi, a ponadto mogą stwarzać ryzyko porażenia prądem, pożaru lub problemów z urządzeniem.
- Nigdy nie należy wkładać palców ani innych przedmiotów do otworu dozownika wody, korytka na lód ani pojemnika kostkarki.
 - Może to doprowadzić do obrażeń ciała lub szkód materialnych.
- W pobliżu lodówki nie należy stosować ani umieszczać substancji wrażliwych na temperaturę, takich jak łatwopalne aerozole i przedmioty, suchy lód, leki lub chemikalia.
- Nie wolno stosować suszarki do włosów do osuszania wnętrza lodówki. W lodówce nie należy umieszczać zapalonych świec w celu usunięcia nieprzyjemnych zapachów.
 - Może to spowodować porażenie prądem lub pożar.
- Zbiornik wody i tackę do kostek lodu należy napełniać tylko wodą pitną (mineralną lub oczyszczoną).
 - Nie należy napełniać zbiornika herbatą, sokiem ani napojami izotonicznymi, ponieważ może to doprowadzić do uszkodzenia lodówki.
- Nie należy stawać na urządzeniu ani umieszczać na nim żadnych przedmiotów (np. prania, zapalonych świec lub papierosów, naczyń, chemikaliów, przedmiotów metalowych itp.). Może to spowodować porażenie prądem, pożar, awarię urządzenia lub obrażenia ciała. Nie należy stawiać na urządzeniu pojemnika z wodą.
 - Rozlanie wody stwarza ryzyko pożaru lub porażenia prądem.
- Nigdy nie należy spoglądać bezpośrednio na lampę LED UV przez dłuższy czas.
 - Może to spowodować problemy ze wzrokiem wynikające z działania promieni ultrafioletowych.

Informacje dotyczące bezpieczeństwa

- Nie należy wkładać półki gorąco skierowaną w dół. Może nie zadziałać ogranicznik półki.
 - Może dojść do obrażeń ciała spowodowanych spadającą szklaną półką.
- Palce należy trzymać z dala od miejsc, w których może dojść do ich zakleszczenia: przestrzeń pomiędzy drzwiami a obudową jest niewielka. Należy zachować ostrożność w przypadku otwierania drzwi, gdy w pobliżu są dzieci.
- W razie stwierdzenia wycieku gazu należy unikać otwartego ognia i potencjalnych źródeł zapłonu. Należy przez kilka minut wietrzyć pomieszczenie, w którym pracuje urządzenie.
 - Nie należy dotykać urządzenia ani przewodu zasilającego.
 - Nie należy korzystać z wentylatora.
 - Iskra może spowodować wybuch lub pożar.
- Butelki należy przechowywać blisko siebie, aby nie upadły.
- Produkt jest przeznaczony wyłącznie do przechowywania żywności w warunkach domowych.
- Nigdy nie należy wkładać palców ani innych przedmiotów do otworu dozownika wody, korytka na lód ani pojemnika kostkarki.
 - Może to doprowadzić do obrażeń ciała lub szkód materialnych.
- Nie należy podejmować samodzielnie prób naprawy, demontażu lub modyfikacji lodówki.
- Nie wolno używać żadnego innego bezpiecznika (np. z drutu miedzianego, stalowego itd.) poza bezpiecznikiem standardowym.
- Jeżeli lodówka wymaga naprawy lub ponownej instalacji, należy skontaktować się z najbliższym punktem serwisowym.
 - W przeciwnym razie może dojść do porażenia prądem, pożaru, problemów z urządzeniem lub obrażeń ciała.

-
- Jeżeli z urządzenia wydobywa się zapach spalenizny bądź dym, należy natychmiast odłączyć lodówkę od gniazda elektrycznego i skontaktować się z najbliższym punktem serwisowym firmy Samsung Electronics.
 - W przeciwnym razie może dojść do pożaru lub porażenia prądem.
 - Przed wymianą lampek oświetlenia wnętrza lodówki należy wyjąć wtyczkę przewodu zasilającego z gniazda elektrycznego.
 - W przeciwnym razie może dojść do porażenia prądem.
 - W razie trudności z wymianą lampki (innej niż kontrolka LED) należy skontaktować się z punktem serwisowym firmy Samsung.
 - Wtyczkę przewodu zasilającego należy mocno wsunąć do gniazda ściennego.
 - Nie należy używać uszkodzonej wtyczki ani przewodu zasilającego bądź nieprawidłowo zamocowanego gniazda ściennego.
 - Może to spowodować porażenie prądem lub pożar.



Informacje dotyczące bezpieczeństwa

Przestrogi dotyczące użytkowania

PRZESTROGA

- Nie należy ponownie zamrażać produktów rozmrożonych.
 - Rozmrożona i ponownie zamrożona żywność narażona jest na szybszy rozwój szkodliwych bakterii niż żywność świeża.
 - Ponowne rozmrażanie żywności spowoduje rozpad większej liczby komórek, wypłukanie płynów i zmianę właściwości produktu.
- Mięsa nie należy rozmrażać w temperaturze pokojowej.
 - Bezpieczeństwo zależy od prawidłowego obchodzenia się z surowym produktem.
- Nie należy wkładać do zamrażarki butelek ze szkła ani napojów gazowanych.
 - Pojemniki mogą zamarznąć i pęknąć, a to może grozić skaleczeniem.
- Należy używać wyłącznie kostkarki do lodu dostarczonej wraz z lodówką.
- Przed dłuższym wyjazdem poza dom (na przykład podczas wakacji), gdy dozownik wody lub lodu nie będzie używany, należy zamknąć zawór wody.
 - W przeciwnym razie woda może wyciekać.
- Jeśli lodówka nie będzie używana przez bardzo długi czas (3 tygodnie lub dłużej), należy opróżnić lodówkę łącznie z pojemnikiem na lód, odłączyć ją, zamknąć zawór wody, zetrzeć nadmiar wilgoci na ściankach wewnętrznych i pozostawić otwarte drzwi, aby nie dopuścić do powstawania nieprzyjemnych zapachów i pleśni.
- Aby uzyskać najwyższą wydajność produktu, należy przestrzegać niżej podanych instrukcji.
 - Nie należy umieszczać produktów żywnościowych zbyt blisko otworów wentylacyjnych znajdujących się w tylnej części lodówki, gdyż może to zakłócać swobodny obieg powietrza w komorze lodówki.
 - Przed włożeniem produktów żywnościowych do lodówki należy je dokładnie zawinąć lub umieścić w szczelnych pojemnikach.
 - Należy przestrzegać maksymalnych czasów przechowywania i terminów ważności mrożonek.



- Nie ma potrzeby odłączania zasilania lodówki w przypadku nieobecności krótszej niż trzy tygodnie. Jeśli jednakże lodówka nie będzie używana przez ponad trzy tygodnie, należy wyjąć z lodówki żywność oraz lód z pojemnika kostkarki, odłączyć ją, zamknąć zawór wody, zetrzeć nadmiar wilgoci na ściankach wewnętrznych i pozostawić otwarte drzwi, aby nie dopuścić do powstawania nieprzyjemnych zapachów i pleśni.
- Gwarancja na serwis i modyfikacje
 - Wszelkie zmiany i modyfikacje wykonywane przez stronę trzecią w obrębie niniejszego kompletnego urządzenia nie są objęte gwarancją serwisową firmy Samsung. Firma Samsung nie odpowiada też za problemy z bezpieczeństwem mogące wynikać z wprowadzenia modyfikacji przez stronę trzecią.
- Nie należy blokować otworów wentylacyjnych we wnętrzu lodówki.
 - Jeżeli otwory wentylacyjne zostaną zatkane, zwłaszcza torebką foliową, może dojść do nadmiernego schłodzenia lodówki. Jeżeli stan taki trwa zbyt długo, filtr wody może ulec uszkodzeniu i spowodować wyciek wody.
- Należy używać wyłącznie kostkarki do lodu dostarczonej wraz z lodówką.
- Należy wytrzeć nadmiar wilgoci z wnętrza i pozostawić drzwi otwarte.
 - W przeciwnym razie w lodówce może pojawić się pleśń i nieprzyjemny zapach.
- Jeżeli lodówka jest odłączona od zasilania, należy odczekać co najmniej pięć minut przed jej ponownym podłączeniem.
- W razie zamknięcia lodówki należy wyjąć wtyczkę przewodu zasilającego z gniazda elektrycznego i skontaktować się z punktem serwisowym firmy Samsung Electronics.
- Nie należy wywierać nadmiernej siły na jakiegokolwiek powierzchni szklane ani ich uderzać.
 - Pęknięte lub stłuczone szkło może powodować obrażenia ciała i/lub szkody materialne.

Informacje dotyczące bezpieczeństwa

- Zbiornik wody i tackę na kostki lodu należy napełniać tylko wodą pitną (z kranu, mineralną lub oczyszczoną).
 - Nie należy napełniać zbiornika herbatą ani napojami izotonicznymi. Może to doprowadzić do uszkodzenia lodówki.
- Należy zwracać uwagę, aby nie przyciąć sobie palców.
- Jeżeli lodówka została zalana wodą, należy skontaktować się z najbliższym punktem serwisowym.
 - Istnieje ryzyko porażenia prądem lub pożaru.
- Oleju roślinnego nie należy przechowywać na półkach montowanych na drzwiach. Olej może ulec zestaleniu, co powoduje utratę jego walorów smakowych i trudność w stosowaniu. Ponadto otwarty pojemnik może być nieszczelny, a wyciekający olej może spowodować uszkodzenie półki. Po otwarciu pojemnik z olejem należy przechowywać w chłodnym i ciemnym miejscu, np. w szafce lub spiżarni.
 - Przykładowe oleje roślinne: oliwa, olej kukurydziany, olej z pestek winogron itp.

Przestrogi dotyczące czyszczenia

PRZESTROGA

- Nie należy rozpylać wody bezpośrednio na wewnętrzne lub zewnętrzne powierzchnie lodówki.
 - Grozi to pożarem lub porażeniem prądem.
- Nie wolno stosować suszarki do włosów do osuszania wnętrza lodówki.
- W lodówce nie należy umieszczać zapalonych świec w celu usunięcia nieprzyjemnych zapachów.
 - Może to spowodować porażenie prądem lub pożar.
- Nie należy bezpośrednio spryskiwać wyświetlacza środkami czyszczącymi.
 - Litery nadrukowane na wyświetlaczu mogą zostać zmyte.

- W razie dostania się do wnętrza urządzenia substancji obcej, takiej jak woda, należy odłączyć wtyczkę przewodu zasilającego od gniazda elektrycznego i skontaktować się z najbliższym punktem serwisowym.
 - W przeciwnym razie może dojść do pożaru lub porażenia prądem.
- Do usuwania substancji obcych lub kurzu ze styków wtyczki przewodu zasilającego należy używać czystej, suchej szmatki. Do tego celu nie należy używać szmatki mokrej lub wilgotnej.
 - W przeciwnym razie może dojść do pożaru lub porażenia prądem.
- Nie należy czyścić urządzenia, rozpylając na nie bezpośrednio wodę.
- Do czyszczenia nie wolno używać benzenu, rozpuszczalnika, odplamiacza, wybielacza (np. Clorox) ani substancji zawierających chlor.
 - Czyszczenie urządzenia wymienionymi substancjami lub preparatami może uszkodzić powierzchnię urządzenia i spowodować pożar.
- Nie należy wkładać palców ani innych przedmiotów do otworu dozownika wody.
 - Może to doprowadzić do obrażeń ciała lub szkód materialnych.
- Przed czyszczeniem lub wykonaniem czynności konserwacyjnych należy odłączyć urządzenie od gniazda ściennego.
 - W przeciwnym razie może dojść do pożaru lub porażenia prądem.
- Do mycia lodówki należy używać czystej gąbki lub miękkiej ściereczki i łagodnego detergentu rozpuszczonego w ciepłej wodzie.
- Do czyszczenia powierzchni zewnętrznych (drzwi i zabudowy), części plastikowych, drzwi i wewnętrznych wykończeń oraz uszczelek nie należy używać środków czyszczących o właściwościach ściernych ani silnie działających, np. płynów do mycia szyb, proszków do szorowania, palnych płynów, preparatów z zawartością kwasu solnego, wosków do czyszczenia, koncentratów detergentów, wybielaczy ani środków zawierających pochodne nafty.
 - Mogą one spowodować zarysowanie lub uszkodzenie materiałów.



Informacje dotyczące bezpieczeństwa

- Szklanych półek i pokryw nie należy myć ciepłą wodą, gdy nadal są zimne. Szklane półki i pokrywy mogą pęknąć pod wpływem zmian temperatury lub po uderzeniu lub upuszczeniu.

Krytyczne ostrzeżenia dotyczące utylizacji

OSTRZEŻENIE

- Materiał pakunkowy produktu należy utylizować w sposób bezpieczny dla środowiska.
- Przed utylizacją należy sprawdzić, czy żaden z przewodów rurowych z tyłu lodówki nie jest uszkodzony.
- Czynnikiem chłodniczym jest R-600a lub R-134a. Należy sprawdzić na tabliczce sprężarki z tyłu urządzenia lub na tabliczce znamionowej umieszczonej wewnątrz lodówki, jaki czynnik chłodniczy został użyty. Jeśli lodówka zawiera łatwopalny gaz (czynnik chłodniczy R-600a), należy skontaktować się z lokalnymi władzami w sprawie jego bezpiecznej utylizacji.
- W przypadku utylizacji lodówki należy zdjąć drzwi i ich uszczelki oraz zatrzaski, aby małe dzieci lub zwierzęta nie zostały uwięzione wewnątrz. Należy dopilnować, aby dzieci nie bawiły się urządzeniem. Jeżeli do dojdzie do uwięzienia, dziecko może się skaleczyć lub udusić.
 - Jeżeli do dojdzie do uwięzienia, dziecko może doznać urazu lub się udusić.
- Jako gaz izolacyjny stosowany jest cyklopentan. Gazy zawarte w materiale izolacyjnym wymagają specjalnej procedury utylizacji. Informacji na temat bezpiecznej dla środowiska utylizacji tego produktu udzielają miejscowe władze.
- Wszystkie materiały pakunkowe należy trzymać poza zasięgiem dzieci, ponieważ elementy opakowania mogą być dla nich niebezpieczne.
 - Jeżeli dziecko nałoży sobie na głowę worek, może się udusić.



Dodatkowe wskazówki eksploatacyjne

- W razie awarii zasilania należy uzyskać w zakładzie energetycznym informacje o czasie trwania przerwy w zasilaniu.
 - W większości przypadków brak zasilania przez godzinę lub dwie nie wpływa na temperaturę wewnątrz lodówki. Jednak przy wyłączonym zasilaniu należy ograniczyć do minimum otwieranie drzwi.
 - Jeśli brak zasilania potrwa ponad 24 godziny, należy wyjąć i wyrzucić wszystkie zamrożone produkty żywnościowe.
- Lodówka może nie działać prawidłowo (zamrożone produkty mogą się rozmrozić lub temperatura w komorze przeznaczonej na żywność mrożoną może wzrosnąć), jeżeli urządzenie przez dłuższy czas będzie ustawione w miejscu, w którym temperatura otoczenia jest stale niższa niż temperatury, do pracy w których urządzenie zostało zaprojektowane.
- W przypadku pewnych produktów przechowywanie ich w warunkach chłodniczych może niekorzystnie na nie wpłynąć ze względu na ich właściwości.
- Urządzenie nie wymaga ręcznego odszraniania. Odbywa się ono automatycznie.
- Wzrost temperatury podczas odszraniania jest zgodny z wymogiem ISO. Aby zapobiec nadmiernemu wzrostowi temperatury zamrożonej żywności podczas odszraniania, produkty należy zawinąć w kilka warstw gazety.
- Nie należy powtórnie zamrażać produktów, które zostały całkowicie rozmrożone.
- Temperatura w częściach lub komorach oznaczonych dwiema gwiazdkami (**) jest nieznacznie wyższa niż w innych obszarach zamrażarki. Części lub komory oznaczone dwiema gwiazdkami opisano w instrukcji obsługi dostarczonego modelu.

Informacje dotyczące bezpieczeństwa

Instrukcje dotyczące zużytego sprzętu elektrycznego i elektronicznego



Prawidłowe usuwanie produktu (zużyty sprzęt elektryczny i elektroniczny)
(Dotyczy krajów, w których stosuje się systemy segregacji odpadów)

To oznaczenie umieszczone na produkcie, akcesoriach lub dokumentacji oznacza, że po zakończeniu eksploatacji nie należy tego produktu ani jego akcesoriów (np. ładowarki, zestawu słuchawkowego, przewodu USB) wyrzucać wraz ze zwykłymi odpadami gospodarstwa domowego. Aby uniknąć szkodliwego wpływu na środowisko naturalne i zdrowie ludzi wskutek niekontrolowanego usuwania odpadów, prosimy o oddzielenie tych przedmiotów od odpadów innego typu oraz o odpowiedzialny recykling i praktykowanie ponownego wykorzystania materiałów.

W celu uzyskania informacji na temat miejsca i sposobu bezpiecznego dla środowiska recyklingu tych przedmiotów, użytkownicy w gospodarstwach domowych powinni skontaktować się z punktem sprzedaży detalicznej, w którym dokonali zakupu produktu, lub z organem władz lokalnych.

Użytkownicy w firmach powinni skontaktować się ze swoim dostawcą i sprawdzić warunki umowy zakupu. Produktu ani jego akcesoriów nie należy usuwać razem z innymi odpadami komercyjnymi.

Informacje na temat zobowiązań firmy Samsung w zakresie ochrony środowiska i obowiązków regulacyjnych dotyczących produktu, np. związanych z rozporządzeniem REACH, dyrektywą WEEE lub utylizacją baterii, można uzyskać na naszej stronie internetowej poświęconej zrównoważonemu rozwojowi, dostępnej za pośrednictwem witryny www.samsung.com.

(Dotyczy tylko produktów sprzedawanych w krajach Unii Europejskiej i w Wielkiej Brytanii).

Instalacja

Należy dokładnie wykonać podane instrukcje, aby prawidłowo zainstalować lodówkę i zapobiec wypadkom podczas jej użytkowania.

OSTRZEŻENIE

- Lodówka może być używana wyłącznie w sposób zgodny z niniejszą instrukcją obsługi.
- Wszelkie czynności serwisowe muszą być wykonywane przez wykwalifikowanego technika.
- Materiał pakunkowy lodówki należy wyrzucać zgodnie z lokalnymi przepisami.
- Aby zapobiec porażeniu prądem elektrycznym, przed pracami związanymi z naprawą lub wymianą części należy odłączyć wtyk zasilania.

Instalacja

Opis lodówki

Rzeczywisty wygląd i dostarczone elementy lodówki mogą się różnić od przedstawionych w niniejszej instrukcji w zależności od modelu i kraju.

Typ A

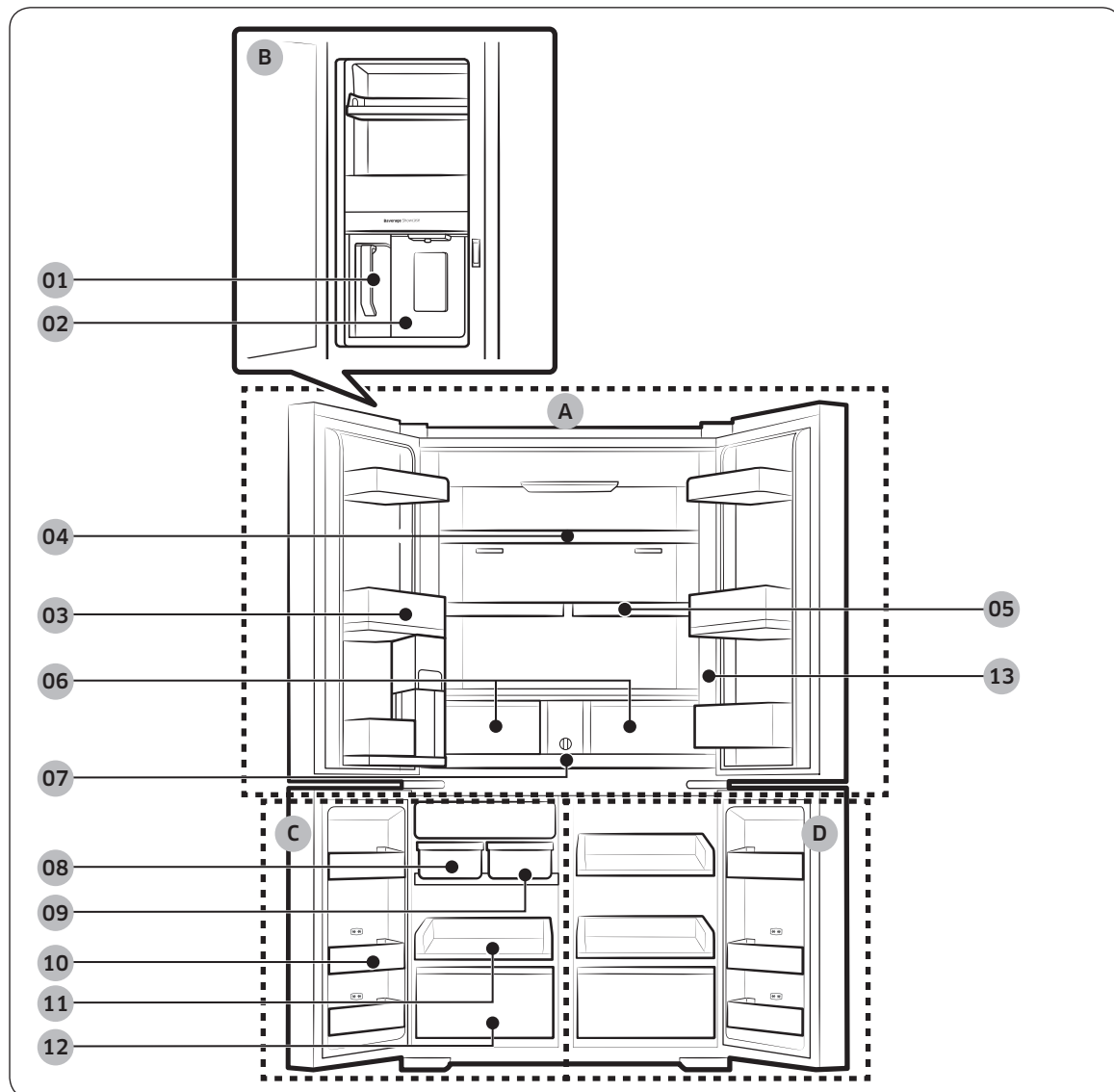

Typ B

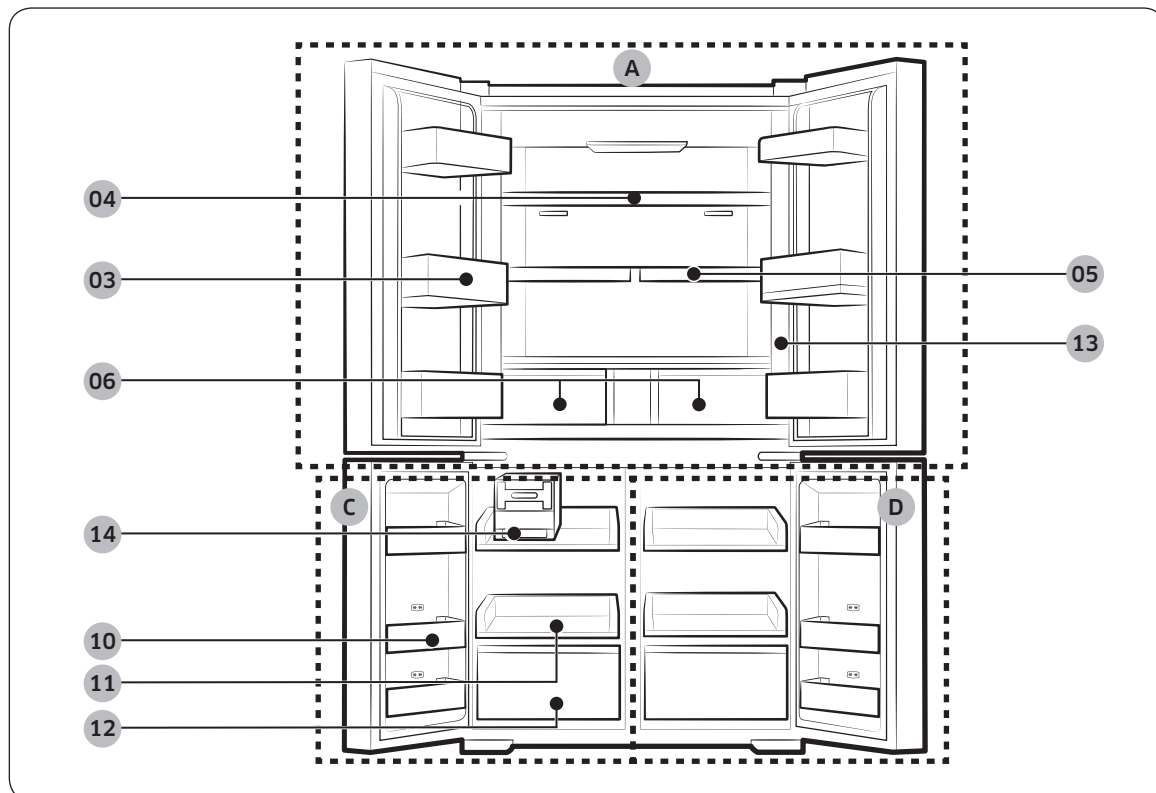

Instalacja

Instalacja

- | | |
|--|-----------------|
| 01 Dzbaneł napelñniany automatycznie * | A. Lodówka |
| 02 Dozownik wody ** | B. Barek ** |
| 03 Półka montowana na drzwiach lodówki | C. Zamrażarka |
| 04 Półka lodówki | D. Cool Select+ |
| 05 Półka Quick Space * | |
| 06 Szuflady Crisper/ Flex Crisper * | |
| 07 Filtr wody * | |
| 08 Automatyczna kostkarka do lodu – lód w kostkach * | |
| 09 Automatyczna kostkarka do lodu – przekąski lodowe * | |
| 10 Półka montowana na drzwiach zamrażarki | |
| 11 Półka zamrażarki | |
| 12 Szuflada zamrażarki | |
| 13 Panel sterowania | |
| 14 Kostkarka do lodu Twist * | |

* Tylko w określonych modelach

** Tylko w modelach z dozownikiem

UWAGA

- Aby zapewnić najlepszą wydajność energetyczną, wszystkie półki, szuflady i pojemniki powinny znajdować się w swoich oryginalnych miejscach.
- Zamykając drzwi, należy upewnić się, czy pionowa sekcja zawiasu znajduje się w prawidłowej pozycji, aby uniknąć zarysowania drugiego skrzydła drzwi.
- Jeżeli sekcja ta jest odwrócona, należy ustawić ją w prawidłowej pozycji i zamknąć drzwi.
- Niekiedy na powierzchni pionowej sekcji zawiasu może pojawić się wilgoć.
- W przypadku zamknięcia jednego skrzydła drzwi ze zbyt dużą siłą drugie może się otworzyć.
- Jeżeli przepali się wewnętrzna lub zewnętrzna lampka LED, należy skontaktować się z lokalnym punktem serwisowym firmy Samsung.

Półki montowane na drzwiach

Lodówka jest dostarczana z różnego rodzaju i różnej wielkości półkami do montażu na drzwiach. Jeśli półki montowane na drzwiach zostały zapakowane osobno, należy je odpowiednio zamontować zgodnie z poniższym rysunkiem.

UWAGA

Rzeczywisty wygląd i dostarczone elementy lodówki mogą się różnić od przedstawionych w niniejszej instrukcji w zależności od modelu i kraju.

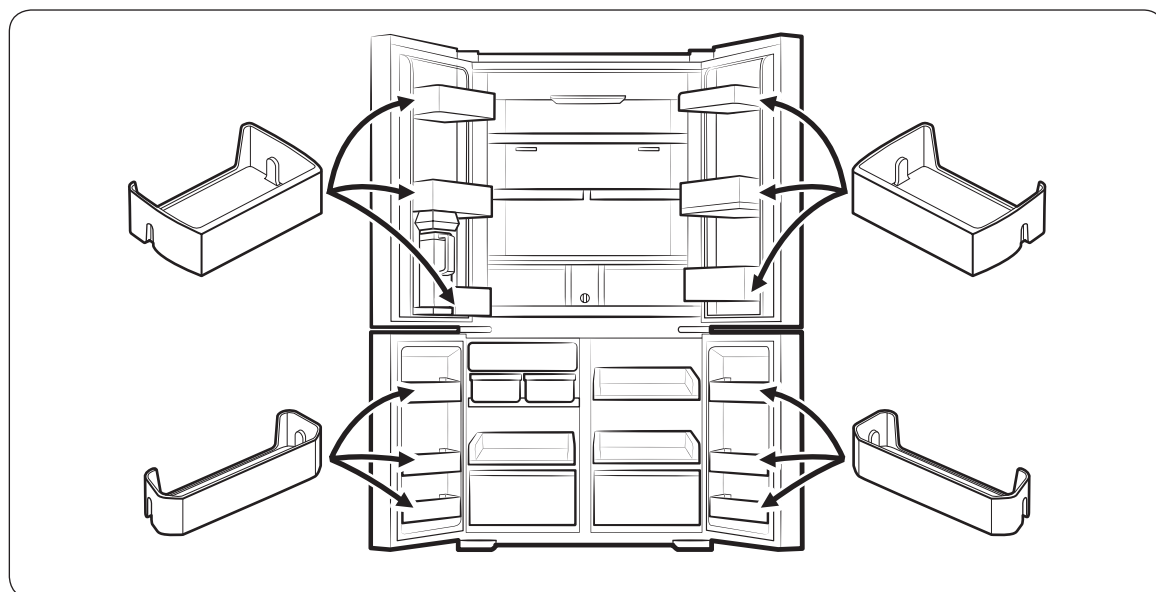

Instalacja

Instalacja krok po kroku

KROK 1 Wybór miejsca

Miejsce musi spełniać następujące wymagania:

- wytrzymała, równa powierzchnia bez dywanów i wykładzin, które mogłyby uniemożliwić wentylację;
- brak bezpośredniego nasłonecznienia;
- odpowiednia ilość miejsca umożliwiająca otwieranie i zamykanie drzwi;
- położenie z dala od źródeł ciepła;
- położenie nieutrudniające czynności konserwacyjnych i naprawczych;
- zakres temperatury od 10 °C do 43 °C.

Wolne miejsce

Na poniższych ilustracjach i w tabelach przedstawiono wymagania w zakresie miejsca instalacji.

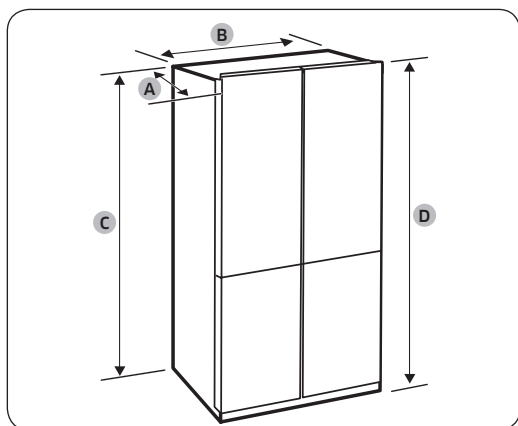

Głębokość „A”	723 mm
Szerokość „B”	912 mm
Wysokość „C”	1797 mm
Wysokość całkowita „D”	1825 mm

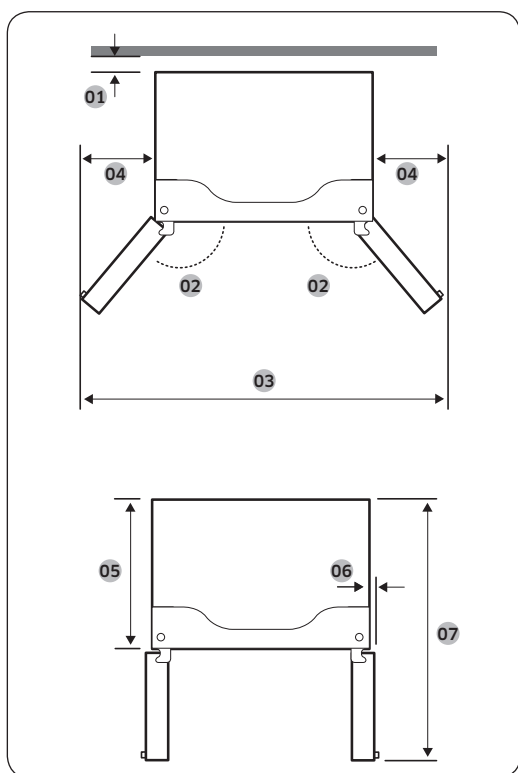

01	50 mm
02	125°
03	1472 mm
04	282 mm
05	610 mm
06	47 mm
07	1093 mm

UWAGA

Wartości w powyższych tabelach mogą nieco się różnić od wartości rzeczywistych w zależności od metody pomiaru i zaokrąglania wyników.

Instalacja

KROK 2 Podłoga

Jeśli lodówka nie może przejść przez wejście ze względu na swoje rozmiary, patrz **Demontaż drzwi w celu wniesienia**.

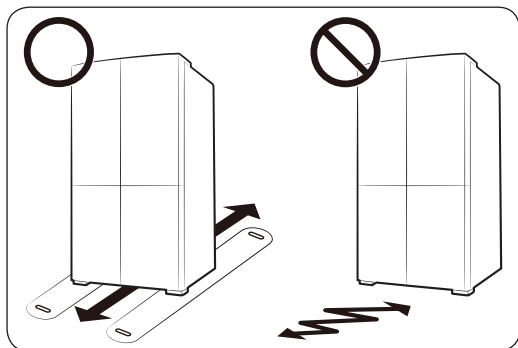

UWAGA

Aby zapobiec uszkodzeniu podłogi, należy sprawdzić, czy przednie nóżki poziomujące znajdują się w pozycji pionowej.

- Powierzchnia przeznaczona do ustawienia lodówki musi być wystarczająco wytrzymała, aby stanowić podparcie dla całkowicie wypełnionej lodówki.
- Aby zabezpieczyć podłogę, połóż duży arkusz kartonu wzdłuż trasy przesuwania lodówki w miejsce użytkowania.
- Gdy lodówka znajdzie się w swoim finalnym położeniu, nie przesuwaj jej, chyba że będzie to konieczne ze względu na zabezpieczenie podłogi. Jeśli wymagane jest przeniesienie lodówki, na trasie przesuwania lodówki połóż gruby papier lub materiał (np. stary dywan).

KROK 3 Demontaż drzwi w celu wniesienia

Jeśli lodówka nie może przejść przez wejście do budynku lub kuchni ze względu na swoje rozmiary, postępuj zgodnie z poniższymi instrukcjami, aby zdemontować, a następnie ponownie zamontować drzwi lodówki. Jeśli nie ma potrzeby demontażu drzwi lodówki, przejdź do strony 43, aby kontynuować procedurę instalacji.

⚠ OSTRZEŻENIE

Przed demontażem drzwi należy odłączyć przewód zasilający lodówki od gniazda elektrycznego.

Wymagane narzędzia (brak w zestawie)

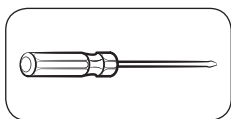

Wkrętak krzyżakowy

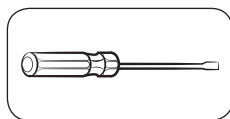

Wkrętak płaski

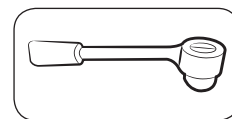

Klucz nasadowy 3/8" (10 mm)

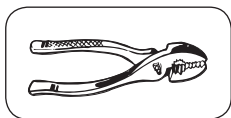

Szczypce

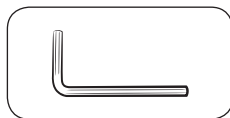

Klucz imbusowy 1/4" (5 mm)

Zdejmovanie drzwi lodówki

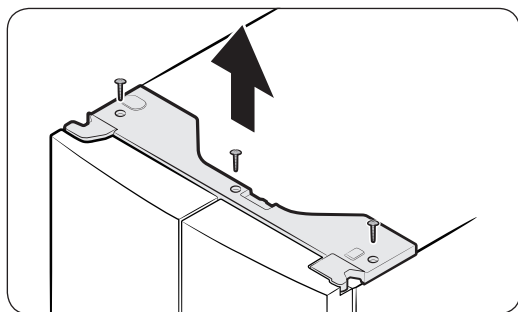

1. Przy zamkniętych drzwiach lodówki wykręć trzy wkręty (x3) z górnej osłony za pomocą wkrętaka krzyżakowego. Podnieś i zdejmij górną osłonę ze złączami.

Instalacja

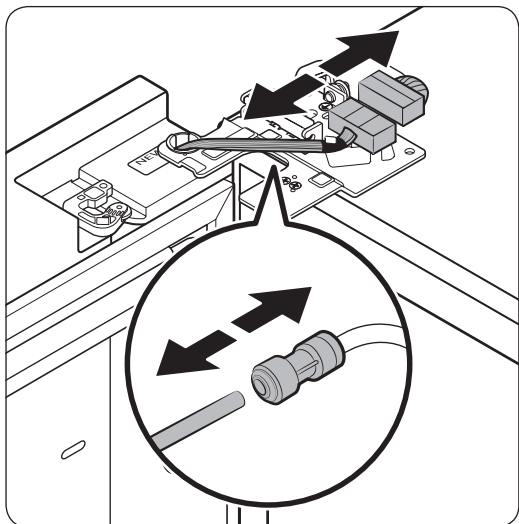

2. Rozłącz dwa złącza na lewych drzwiach. Położenie złączy może różnić się w zależności od modelu.

⚠ PRZESTROGA

- Nie należy zdejmować obu drzwi jednocześnie. Należy zdejmować tylko jedno drzwi naraz. W przeciwnym wypadku drzwi mogą upaść, powodując obrażenia ciała.
 - Przed przystąpieniem do odłączania złączy należy upewnić się, że lodówka jest wyłączona.
3. Odłącz przewód doprowadzający wodę od złączki na lewych drzwiach, jak pokazano na rysunku.
 - Ta czynność nie dotyczy modeli bez dzbanka napełnianego automatycznie oraz dozownika wody.
 4. Delikatnie wyciągnij zacisk w kilku krokach. Aby nie dopuścić do obrażeń palców, nie używaj gwałtownej siły do wyciągnięcia zacisku.

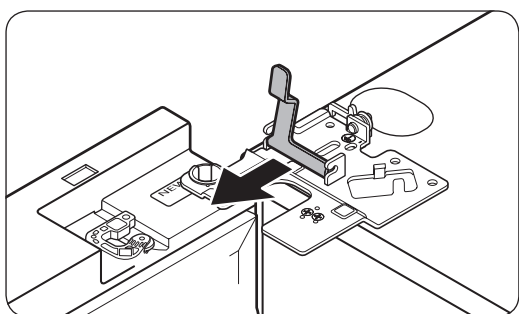
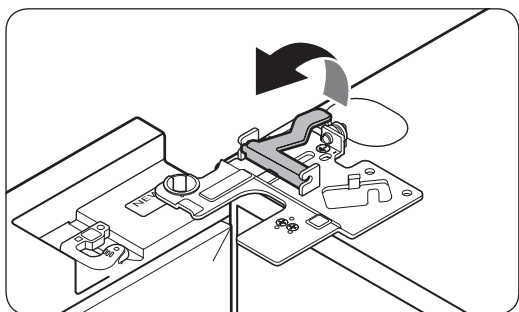

5. Pociągnij zacisk w górę, aby go wyjąć.

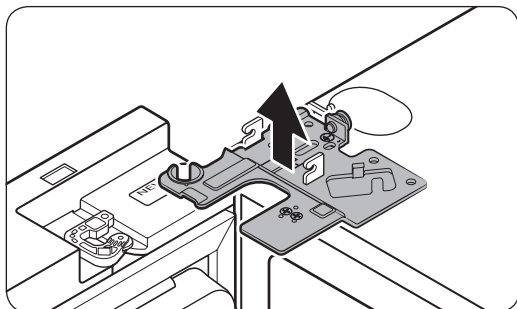

6. Otwórz drzwi pod kątem 90 stopni. Trzymając drzwi, unieś i wyjmij górny zawias. Uważaj, aby nie uszkodzić przewodów złącza podczas wyjmowania zawiasu.

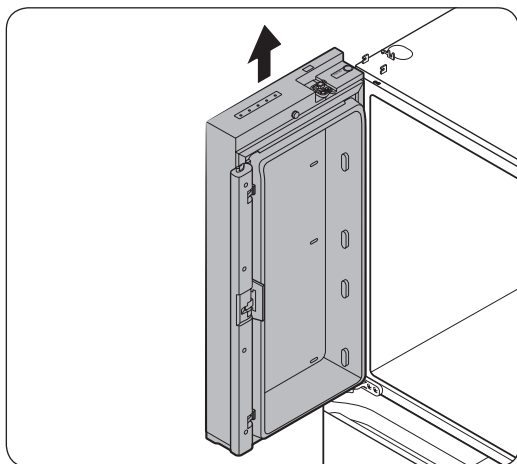

7. Delikatnie unieś drzwi w pionie, aby je zdjąć. Nie wywieraj nadmiernego nacisku na drzwi. Drzwi mogą upaść, powodując obrażenia ciała.
8. Połóż drzwi na płaskiej powierzchni.
9. Powtórz czynności 1-8 w przypadku kolejnych drzwi, pomijając czynność 3. Na prawych drzwiach nie ma przewodu doprowadzającego wodę.
 - Czynność 2 nie dotyczy modeli bez drzwi witryny.

Instalacja

Zdejmowanie drzwi zamrażarki

⚠ PRZESTROGA

- Należy pamiętać, aby najpierw zdjąć drzwi lodówki, a dopiero potem drzwi zamrażarki.
- Podczas odłączania dolnych złączy należy zachować ostrożność.

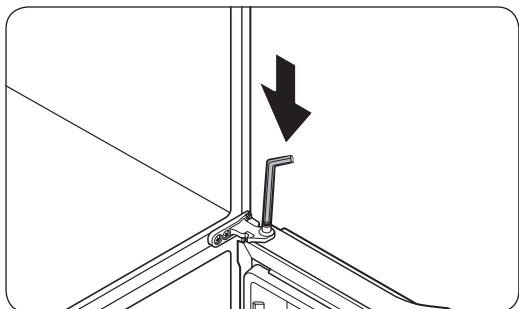
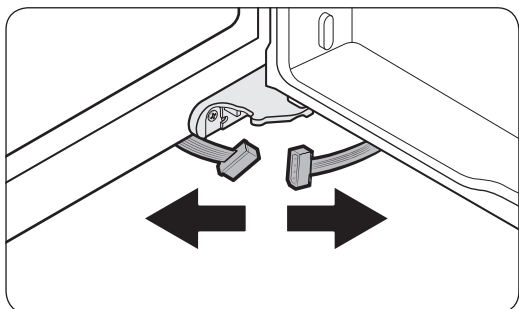
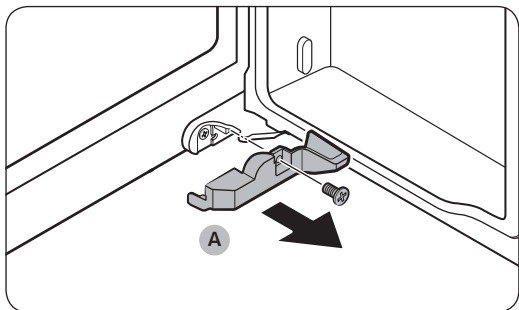

1. Otwórz drzwi zamrażarki.
2. Wykręć wkręt mocujący **pokrywę (A)** za pomocą wkrętaka krzyżakowego.
 - Ta czynność dotyczy tylko prawych drzwi zamrażarki (drzwi Cool Select+).
3. Odłącz złącza przewodów.
 - Ta czynność dotyczy tylko prawych drzwi zamrażarki (drzwi Cool Select+).
4. Zlokalizuj sworzeń zawiasu. Trzymając drzwi jedną ręką, przyciśnij sworzeń za pomocą wkrętaka płaskiego lub klucza imbusowego. Upewnij się, że trzymasz drzwi, aby nie dopuścić do ich upadku.

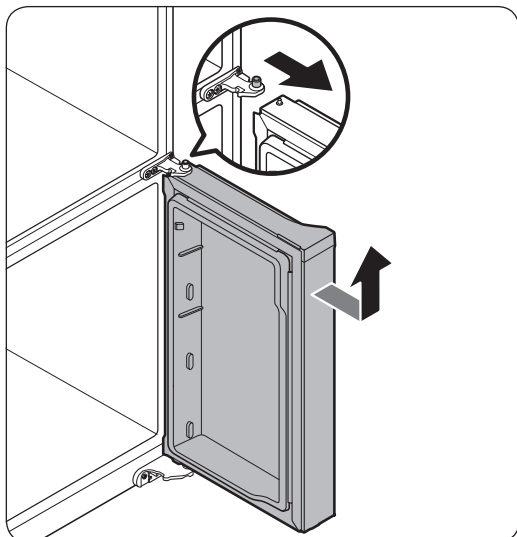

5. Aby nie dopuścić do kontaktu ze środkowym zawiasem, delikatnie pochyl drzwi do przodu, a następnie podnieś je w celu ich wymontowania.
6. Powtórz czynności 1-5 w przypadku kolejnych drzwi, pomijając czynności 2 i 3.

Ponowny montaż drzwi zamrażarki

⚠ PRZESTROGA

- Po ponownym zamontowaniu drzwi należy upewnić się, że wszystkie złącza elektryczne są prawidłowo podłączone.
- Drzwi zamrażarki należy zamontować przed drzwiami lodówki.
- Należy zachować ostrożność, aby podczas tej operacji nie uszkodzić przewodów ani ich nie przydepnąć.

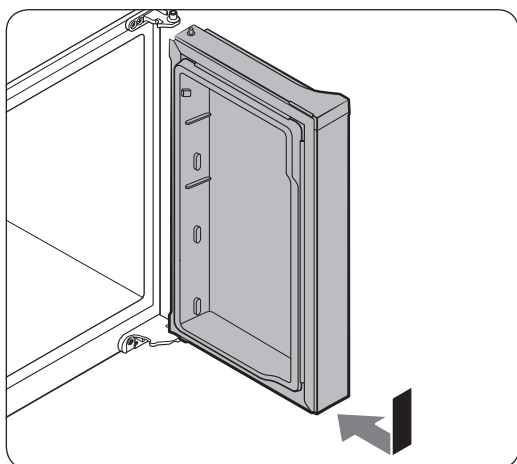

1. Włóż drzwi zamrażarki w dolny zawias, jednocześnie popychając je w kierunku wskazywanym przez strzałkę.

⚠ PRZESTROGA

- Należy zachować ostrożność, aby podczas tej operacji nie uszkodzić przewodów ani ich nie przydepnąć.

Instalacja

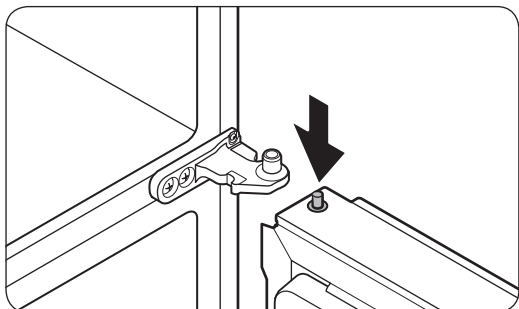

2. Dociskając sworzeń zawiasu, ustaw drzwi tak, aby sworzeń zawiasu znalazł się poniżej otworu na sworzeń w zawiasie środkowym. Zwolnij sworzeń zawiasu, tak aby wprowadzić go do otworu na sworzeń.

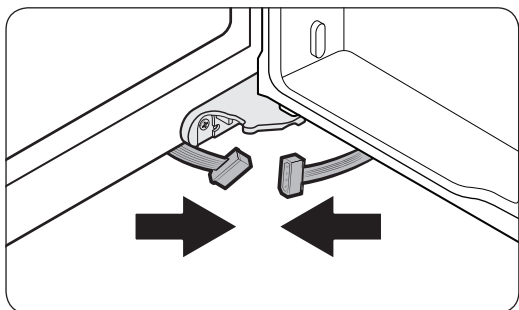

3. Przy otwartych drzwiach zamrażarki połącz dolne złącza w kierunku wskazywanym przez strzałki.
 - Ta czynność dotyczy tylko prawych drzwi zamrażarki (drzwi Cool Select+).

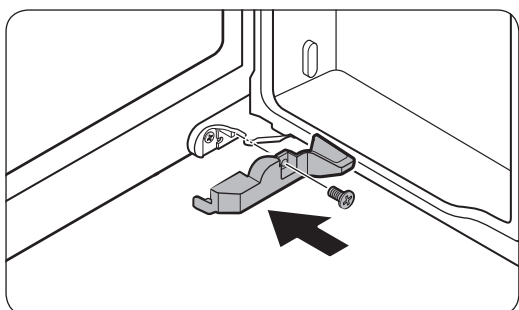

4. Przymocuj pokrywę za pomocą wkrętaka krzyżakowego. Uważaj, aby nie uszkodzić złączy ani ich nie przydepnąć.
 - Ta czynność dotyczy tylko prawych drzwi zamrażarki (drzwi Cool Select+).
5. Powtórz czynności 1-5 w przypadku kolejnych drzwi, pomijając czynności 3 i 4.

Ponowny montaż drzwi lodówki

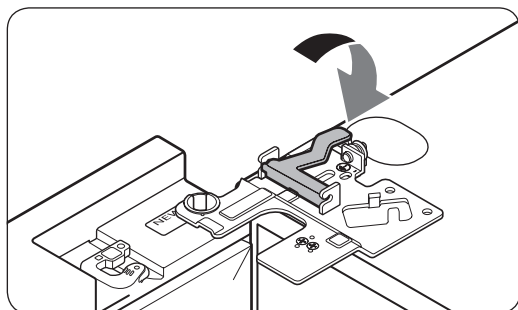
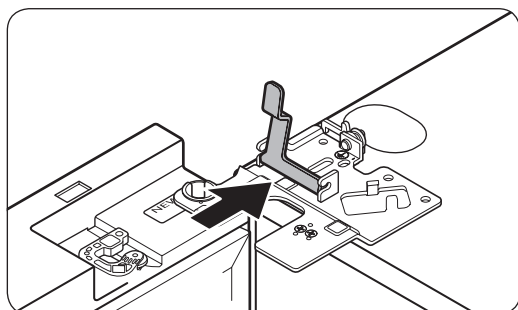
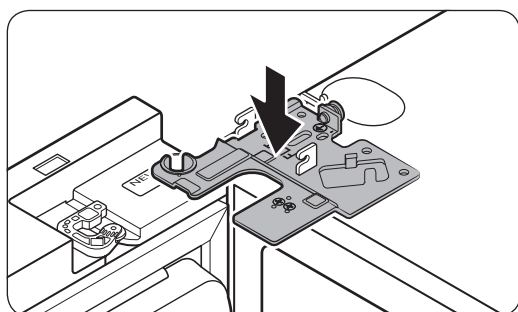
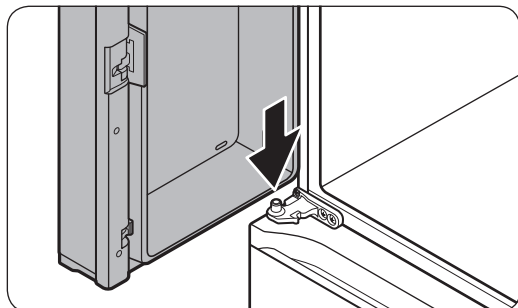

1. Trzymając drzwi otwarte o więcej niż 90 stopni, wprowadź sworzeń środkowego zawiasu w otwór u dołu drzwi.
2. Ustaw górny zawias w odpowiedniej pozycji w górnej części lodówki, a następnie trzpień zawiasu umieść w górnym otworze drzwi. Upewnij się, że przewody z drzwi przechodzą przez otwór w sworzniu zawiasu.
3. Włóż zacisk w kierunku wskazywanym przez strzałkę.
4. Przesuń zacisk, jak pokazano na rysunku.

Instalacja

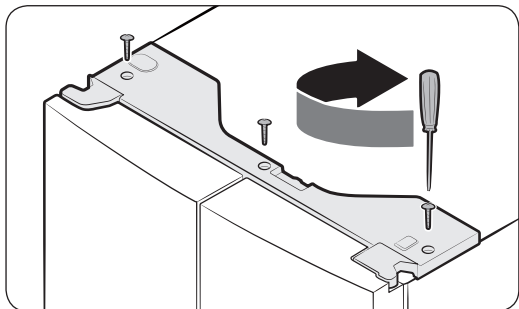
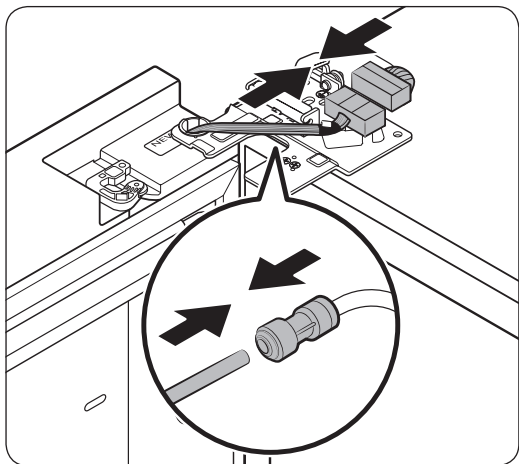

5. Połącz złącza przewodów.

⚠ PRZESTROGA

- Należy sprawdzić, czy złącza przewodów są prawidłowo podłączone. W przeciwnym razie wyświetlacz nie będzie działać.
6. Podłącz przewód doprowadzający wodę.
- Ta czynność nie dotyczy modeli bez dzbanka napełnianego automatycznie oraz dozownika wody.

⚠ PRZESTROGA

- Aby nie dopuścić do wycieku wody, należy upewnić się, że czerwone zaciski dobrze ściskają złączkę.
 - Zaciski należy przechowywać poza zasięgiem dzieci.
7. Powtórz czynności 1-5 w przypadku kolejnych drzwi.
- Czynność 5 nie dotyczy modeli bez drzwi witryny.
8. Zamontuj górną osłonę, mocując najpierw jej przednią część, a następnie wciśnij tylną część, aby znalazła się na swoim miejscu. Następnie wkręć wkręty (x3).

KROK 4 Poziomowanie lodówki

PRZESTROGA

- Po zainstalowaniu lodówkę należy wypoziomować na płaskiej, stabilnej podłodze. Niewypoziomowanie lodówki może spowodować uszkodzenie lodówki lub obrażenia ciała.
- Wypoziomowanie należy przeprowadzić przy pustej lodówce. Należy upewnić się, że w lodówce nie ma żadnych produktów żywnościowych.
- Ze względów bezpieczeństwa przód lodówki powinien znajdować się nieco wyżej niż tył.

Wypoziomuj lodówkę przy użyciu specjalnych śrub poziomujących na przednich nóżkach. Do obracania śrub poziomujących użyj płaskiego wkrętaka.

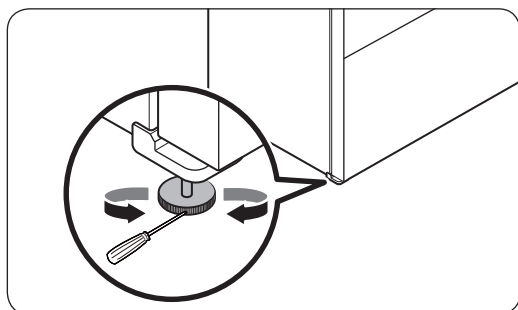

- Aby zmienić wysokość po lewej stronie: Wsuń płaski wkrętak w śrubę poziomującą lewej przedniej nóżki. Jeśli obrócisz śrubę poziomującą w kierunku zgodnym z ruchem wskazówek zegara, podniesiesz lewą stronę, a jeśli w przeciwnym, to ją obniżysz.
- Aby zmienić wysokość po prawej stronie: Wsuń płaski wkrętak w śrubę poziomującą prawej przedniej nóżki. Jeśli obrócisz śrubę poziomującą w kierunku zgodnym z ruchem wskazówek zegara, podniesiesz prawą stronę, a jeśli w przeciwnym, to ją obniżysz.

Instalacja

KROK 5 Regulacja wysokości drzwi

Regulacja wysokości za pomocą dźwigni regulacji wysokości (tylko niektóre modele)

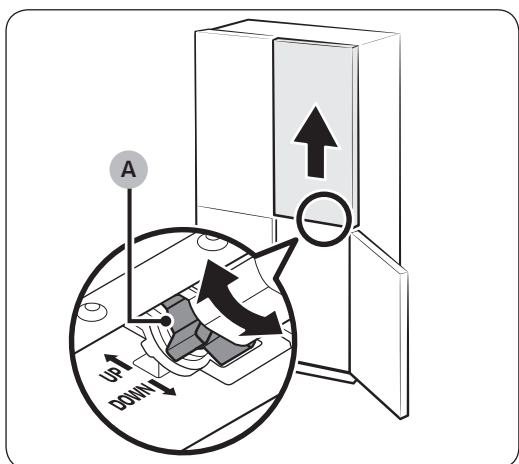
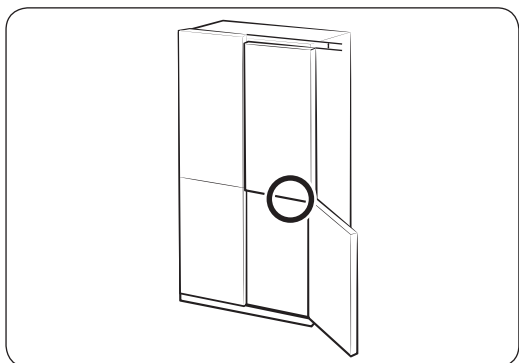

- Przed wyrównaniem drzwi lodówki upewnij się, że jest ona wypoziomowana. Do tego celu służą nóżki poziomujące.
- Można wykorzystać dźwignię regulacji wysokości u dołu prawych drzwi lodówki. Otwórz prawe drzwi zamrażarki (oba skrzydła drzwi lodówki muszą być zamknięte) i za pomocą dźwigni wyreguluj wysokość drzwi.
- Obracaj **dźwignię regulacji wysokości (A)**, aż do wyrównania obu skrzydeł drzwi na górze. Obróć dźwignię w kierunku UP (DO GÓRY) (zgodnie z oznaczeniem), aby unieść prawe drzwi; obróć ją w kierunku DOWN (NA DÓŁ) (zgodnie z oznaczeniem), aby opuścić drzwi.
- Aby wyrównywanie było łatwiejsze, unieś lekko drzwi lodówki. Maksymalna regulacja wysokości wynosi 3 mm.
 - Obracana dźwignia nie wykroczy poza maksymalny limit. Zbyt daleki obrót może spowodować hałas.
 - Zbyt duża wysokość może przeszkadzać w przypadku pokrywy górnego zawiasu drzwi lodówki.
- Gdy po wyrównaniu wysokości drzwi puste półki montowane na drzwiach zostaną zapełnione, wysokości znowu mogą się różnić. W takim wypadku należy wykonać opisane wyżej czynności w celu ponownego wyrównania drzwi.

Regulacja wysokości drzwi przy użyciu pierścieni osadczych

W przypadku modeli z dźwignią regulacji wysokości na prawych drzwiach lodówki należy wykorzystać pierścienie osadcze tylko wówczas, gdy nie można wyrównać drzwi za pomocą dźwigni.

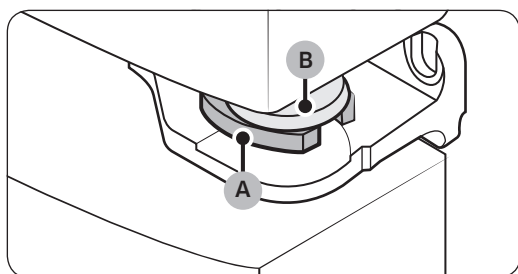
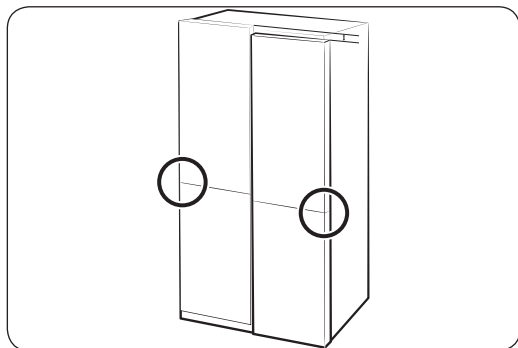
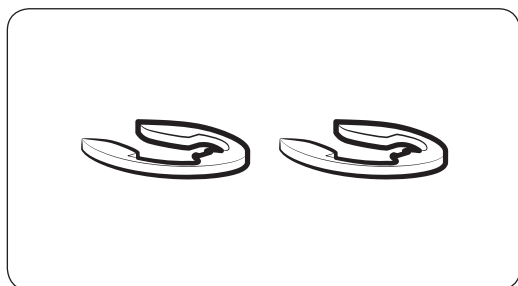

UWAGA

Wysokość drzwi można wyregulować za pomocą pierścieni osadczych, dostępnych w 4 rozmiarach (1 mm, 1,5 mm, 2 mm, i 2,5 mm).

1. Sprawdź różnicę wysokości pomiędzy drzwiami, a następnie podnieś i przytrzymaj niższe drzwi.
2. Włóż pierścień osadczy (A) o odpowiedniej wielkości pomiędzy przelotkę drzwi (B) a zawias, jak pokazano na rysunku.

PRZESTROGA

- Należy wsunąć tylko jeden pierścień osadczy. Jeśli zostaną wsunięte dwa pierścienie osadcze lub więcej, mogą one wypaść lub hałasować podczas tarcia.
- Pierścienie osadcze należy zachować do wykorzystania w przyszłości i przechowywać je poza zasięgiem dzieci.
- Drzwi nie należy podnosić zbyt wysoko. Drzwi mogą kolidować z górną osłoną lub ją uszkodzić.

Instalacja

Regulacja wysokości drzwi zamrażarki (tylko w określonych modelach)

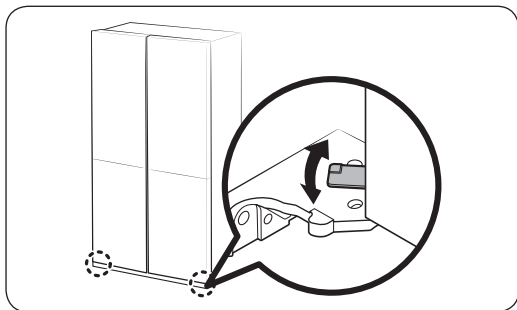

- Przed wyrównaniem drzwi lodówki upewnij się, że jest ona wypoziomowana. Do tego celu służą nóżki poziomujące.
- Wysokość obu drzwi zamrażarki można regulować za pomocą dźwigni umieszczonej przy dolnym zawiasie.
- Otwórz drzwi, podnieś je trochę, a następnie obróć dźwignię w lewo lub w prawo, aby wyregulować wysokość.

Regulacja szczeliny między drzwiami lodówki a jej głównym korpusem (tylko w określonych modelach)

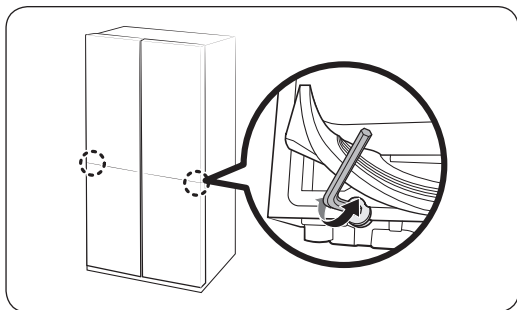

- Szczelinę między obydwoma skrzydłami drzwi lodówki a głównym korpusem można regulować za pomocą śruby regulacyjnej znajdującej się w dolnej części komory lodówki.
- Podnieś uszczelkę drzwi i zlokalizuj śrubę regulacyjną pod uszczelką. Do regulacji szczeliny użyj klucza imbusowego 4 mm.

⚠ PRZESTROGA

Upewnij się, że uszczelka jest solidnie przymocowana. W przeciwnym razie zimne powietrze z lodówki może się ulatniać.

KROK 6 Podłączenie do źródła wody (tylko w określonych modelach)

⚠ PRZESTROGA

- Należy użyć nowych zestawów węży dostarczonych z urządzeniem. Nie należy używać starych zestawów węży.
- Przewód doprowadzający wodę musi być podłączony przez wykwalifikowanego technika.
- Gwarancja lodówki nie obejmuje instalacji przewodu doprowadzającego wodę. Instalacja przewodu doprowadzającego wodę jest przeprowadzana na koszt klienta, chyba że cena sprzedaży detalicznej obejmuje opłatę za instalację.
- Firma Samsung nie ponosi odpowiedzialności za instalację przewodu doprowadzającego wodę. W przypadku wycieków wody należy skontaktować się z instalatorem przewodu doprowadzającego wodę.

Podłączanie rury zimnej wody do węża z filtrem wody

⚠ PRZESTROGA

- Należy upewnić się, że wąż z filtrem wody jest podłączony do rury zimnej wody pitnej. Podłączenie do rury gorącej wody może spowodować uszkodzenie oczyszczacza.

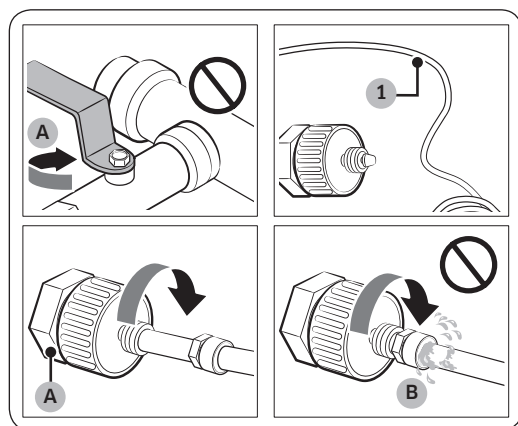

- A. Zamknięcie głównego dopływu wody
B. Brak szczeliny

1. Odłącz źródło wody, zamykając główny zawór wody.
2. Zlokalizuj rurę zimnej wody pitnej (1).
3. Aby podłączyć rurę wody, postępuj zgodnie z instrukcją montażu przewodu doprowadzającego wodę.
4. Po zakończeniu podłączenia otwórz główny zawór wody i przepuść około 3 litrów wody. Ma to na celu usunięcie zanieczyszczeń znajdujących się wewnątrz rury.

Instalacja

Podłączanie węża z filtrem wody do przewodu doprowadzającego wodę

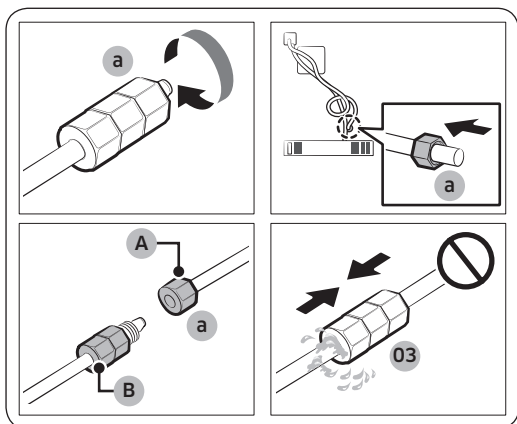

- A. Przewód doprowadzający wodę od strony urządzenia
B. Przewód doprowadzający wodę od strony zestawu

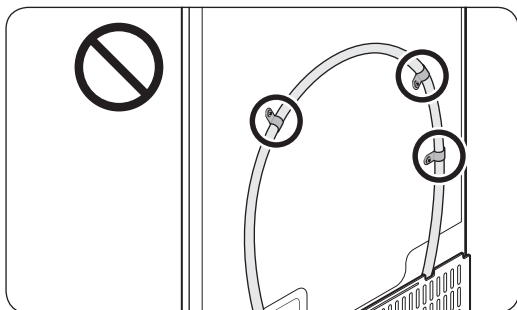
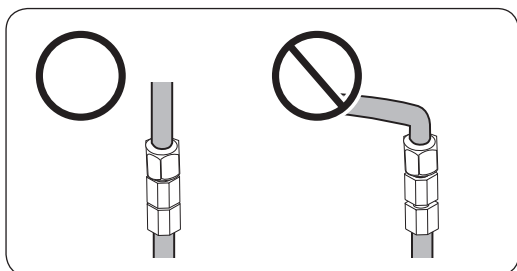

1. Poluzuj i odkręć **nakrętkę dociskową (a)** na przewodzie doprowadzającym wodę do lodówki, a następnie wsuń go do węża z filtrem wody.
2. Aby połączyć wąż z filtrem wody i przewód doprowadzający wodę, dokręć **nakrętkę dociskową (a)**.
3. Otwórz główny zawór wody i sprawdź, czy nie ma wycieków.
4. Jeśli nie ma wycieków, przepuść około 3 litrów wody przed faktycznym rozpoczęciem korzystania z lodówki, aby usunąć zanieczyszczenia znajdujące się wewnątrz systemu filtrowania wody.

UWAGA

Jeśli po podłączeniu **przewodu doprowadzającego wodę** wymagane jest przemieszczenie lodówki, należy upewnić się, że połączona część przewodu doprowadzającego wodę jest prosta.

PRZESTROGA

Nie należy mocować filtra wody na jakiegokolwiek części lodówki. Może to doprowadzić do uszkodzenia lodówki.

Naprawa przewodu doprowadzającego wodę

PRZESTROGA

Naprawy przewodu doprowadzającego wodę muszą być wykonywane przez wykwalifikowanego technika. W przypadku stwierdzenia wycieków wody należy skontaktować się z lokalnym punktem serwisowym firmy Samsung lub z instalatorem przewodu doprowadzającego wodę.

KROK 7 Ustawienia początkowe

Wykonanie poniższych czynności zapewnia pełną funkcjonalność lodówki.

1. Podłącz przewód zasilający lodówki do gniazda ściennego, aby włączyć lodówkę.
2. Otwórz drzwi i sprawdź, czy lampka oświetlająca wewnątrz świeci.
3. Ustaw najniższą dostępną temperaturę i poczekaj ok. godziny. Zamrażarka lekko się schłodzi, a silnik powinien pracować bez zakłóceń.
4. Poczekaj, aż lodówka osiągnie ustawioną temperaturę. Teraz lodówka jest gotowa do użytku.

KROK 8 Końcowa kontrola

Po zakończeniu instalacji upewnij się, czy:

- lodówka jest podłączona do gniazda elektrycznego i prawidłowo uziemiona;
- lodówka jest ustawiona na płaskiej, równej powierzchni i została zachowana odpowiednia odległość od ścian lub szafek;
- lodówka jest wypoziomowana i stabilnie ustawiona na podłodze;
- drzwi otwierają się i zamykają swobodnie, a lampka oświetlająca wewnątrz zapala się automatycznie po otwarciu drzwi.

Obsługa

Panel sterowania

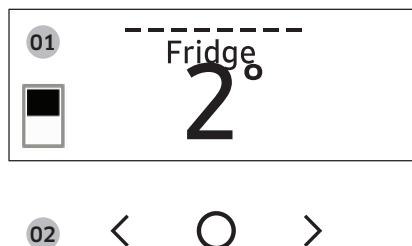

01 Wyświetlacz	Wyświetla menu, ustawienia i inne informacje.
02 Przyciski	<ul style="list-style-type: none">• Aby włączyć wyświetlacz, należy nacisnąć dowolny przycisk.• Dotknij < lub >, aby przejść w lewo lub w prawo.• Dotknij ○, aby potwierdzić wybór.• Dotknij i przytrzymaj ○, aby włączyć tryb AP. (Więcej informacji zawiera część „SmartThings > Czynności wstępne” na stronie 55.)

UWAGA

- Panel kontrolny jest tak zaprojektowany, aby był wyłączony, gdy lodówka nie jest używana. Panel jest włączany i podświetlany przy otwarciu drzwi lub naciśnięciu przycisków.
- Jeśli drzwi pozostają otwarte przez 5 minut, światło wewnątrz będzie pulsować przez 5 minut, a następnie zostanie wyłączone. Służy to ostrzeganiu użytkowników niesłyszących oraz niedosłyszących o otwartych drzwiach. Jest to normalny sposób działania.
- W przypadku zmiany temperatury na panelu wyświetlana jest rzeczywista temperatura wewnątrz lodówki, aż wyrówna się ona z ustawioną temperaturą. Następnie na panelu zostanie wyświetlona nowa ustawiona temperatura. Należy pamiętać, że osiągnięcie nowej temperatury w lodówce może potrwać pewien czas. Działa prawidłowo. W tym czasie nie ma potrzeby ponownego ustawiania temperatury.



Korzystanie z panelu sterowania

1. Aby włączyć wyświetlacz, dotknij dowolnego przycisku (<, ○ lub >).
2. Dotknij < lub >, aby wybrać żądane menu, a następnie dotknij ○, aby potwierdzić.
3. Dotknij < lub >, aby wybrać żądane menu, a następnie dotknij ○, aby potwierdzić.
 - Więcej informacji na temat dostępnych ustawień zawiera część **Opisy menu**.

Opisy menu

Fridge (Lodówka)	<ul style="list-style-type: none"> Istnieje możliwość ustawienia temperatury lodówki w zakresie 1-7 °C lub ustawienia funkcji Intensywne chłodzenie. Funkcja Intensywne chłodzenie przyspiesza proces chłodzenia przy maksymalnej prędkości wentylatora. Lodówka działa z maksymalną wydajnością przez 2,5 godziny, po czym powraca do poprzedniej temperatury.
Freezer (Zamrażarka)	<ul style="list-style-type: none"> Istnieje możliwość ustawienia temperatury lodówki w zakresie -23 - -15 °C lub ustawienia funkcji Intensywne zamrażanie. Funkcja Intensywne zamrażanie przyspiesza proces zamrażania przy maksymalnej szybkości obrotów wentylatora. Zamrażarka działa z maksymalną wydajnością przez 50 godzin, po czym powraca do poprzedniej temperatury. Aby zamrozić dużą ilość produktów, należy włączyć tryb Intensywne zamrażanie na co najmniej 20 godzin przed umieszczeniem produktów w zamrażarce.
Cool Select+	<ul style="list-style-type: none"> Istnieje możliwość przejścia do trybu Cool Select+ z jednego z następujących trybów. <ul style="list-style-type: none"> Freeze (Mrożenie): następuje ustawienie takiej samej temperatury, jaka panuje w zamrażarce. Soft Freeze (Lekkie mrożenie): następuje ustawienie temperatury na wartość -5 °C. Meat/Fish (Mięso/ryby): następuje ustawienie temperatury na wartość -1 °C. Fruit/Veggies (Owoce/warzywa): następuje ustawienie temperatury na wartość 2 °C. Beverage (Napoje): następuje ustawienie temperatury na wartość 4 °C. <p>⚠ PRZESTROGA</p> <ul style="list-style-type: none"> Tryb Cool Select+ należy wybrać zgodnie z rodzajem przechowywanej żywności. Nie należy przechowywać mięsa ani żywności w trybie Cool Select+ razem z włączonym trybem Owoce/warzywa lub Wino. Może dojść do zepsucia się mięsa lub innych produktów. Nie należy przechowywać szklanych butelek w trybie Cool Select+ w trybie Mrożenie lub Lekkie mrożenie. Mogą one pęknąć i spowodować obrażenia ciała.

Obsługa

Flex Crisper	<ul style="list-style-type: none"> • Tryb Flex Crisper można ustawić z poziomu jednego z wymienionych niżej trybów. <ul style="list-style-type: none"> - Fridge (Lodówka): następuje ustawienie takiej samej temperatury, jaka panuje w lodówce. - Meat/Fish (Mięso/ryby): wybór tego trybu pozwala zachować świeżość mięsa i ryb. (W celu przechowywania świeżego mięsa i ryb w trybie Flex Crisper zalecamy ustawienie temperatury w lodówce poniżej 3 °C). <p> UWAGA</p> <p>Mięso i ryby można przechowywać w szufladzie na mięso przez 3-5 dni (z pewnymi wyjątkami, takimi jak mięso mielone, które można w ten sposób przechowywać przez jeden lub dwa dni). Jeżeli przechowywanie ma trwać dłużej niż 5 dni, produkty te należy umieścić w zamrażarce.</p>
Autofill Pitcher (Dzbanek napełniany automatycznie) *	<ul style="list-style-type: none"> • Tryb Dzbanek napełniany automatycznie można ustawić z poziomu jednego z wymienionych niżej trybów. <ul style="list-style-type: none"> - On (Wł.): ustaw, aby napełniać dzbanek na wodę automatycznie. - Off (Wył.): ustaw, aby wyłączyć funkcję. <p> UWAGA</p> <p>W zaparzaczu można umieścić herbatę lub owoce w celu zaparzenia herbaty lub uzyskania wody o smaku owocowym. Aby utrzymać wstępną moc naparu, należy wyłączyć funkcję Dzbanek napełniany automatycznie. (Więcej informacji zawiera część Dzbanek na wodę (Dzbanek napełniany automatycznie) (tylko w określonych modelach) na stronie 57).</p>
Cubed Ice (Lód w kostkach) *	Można rozpocząć lub zatrzymać proces wytwarzania kostek lodu.
Ice Bites (Przekąski lodowe) *	Można rozpocząć lub zatrzymać proces wytwarzania lodowych przekąsek.

<p>More Options (Więcej opcji)</p>	<p>Pozwala na zmianę ustawień następujących funkcji. Dotknij < lub >, aby wybrać menu, a następnie dotknij ○, aby potwierdzić.</p> <p>Filter Reset (Reset filtra)*: po pojawieniu się na wyświetlaczu komunikatu o konieczności wymiany filtra, wybierz to menu i wymień filtr, wykonując instrukcje ekranowe.</p> <p>Temp. Unit (Jedn. temperatury): Można wybrać jedną ze skal temperatury: Celsjusza lub Fahrenheita.</p> <p>Door Alarm (Ostrzeżenie o otwartych drzwiach): pozwala włączyć lub wyłączyć ostrzeżenie o otwartych drzwiach.</p> <p>Wi-Fi Connect (Połączenie Wi-Fi): istnieje możliwość włączania i wyłączenia funkcji Połączenie Wi-Fi. Włączenie jej umożliwia sterowanie lodówką i jej monitorowanie za pomocą aplikacji SmartThings. (Więcej informacji na temat aplikacji SmartThings zawiera część SmartThings na stronie 54).</p> <p>* tylko w określonych modelach</p>
------------------------------------	---

 **UWAGA**

Korzystanie z trybów Intensywne chłodzenie i Intensywne zamrażanie zwiększa pobór mocy.

Obsługa

SmartThings

Instalacja

Odwiedź sklep Google Play, Galaxy Apps lub Apple App Store i wyszukaj aplikację „SmartThings”. Pobierz i zainstaluj aplikację SmartThings firmy Samsung Electronics na swoim inteligentnym urządzeniu.

UWAGA

- Aplikacja SmartThings jest niedostępna dla niektórych tabletów, urządzeń iPad i niektórych smartfonów:
 - przeznaczona jest dla urządzeń z systemem operacyjnym [Android] 6.0 lub nowszym (minimum 2 GB pamięci RAM);
 - przeznaczona jest dla urządzeń z systemem operacyjnym [iOS] 10.0 lub nowszym/ urządzeń iPhone6 lub nowszych.
- W związku z pracami rozwojowymi aplikacja SmartThings może ulegać modyfikacjom bez uprzedniego powiadomienia. Mogą też zostać przerwane usługi wsparcia technicznego dla tej aplikacji, zależnie od polityki producenta. Ponadto kolejne aktualizacje aplikacji lub funkcji aplikacji mogą zostać zatrzymane ze względów użytkowych lub bezpieczeństwa, nawet jeżeli aktualizacje są obecnie obsługiwane przez system operacyjny.
- Zalecane systemy szyfrowania obejmują WPA/TKIP i WPA2/AES. Wszelkie nowsze lub niestandardowe protokoły uwierzytelniania Wi-Fi nie są obsługiwane.
- Na działanie sieci bezprzewodowych może wpływać otaczające środowisko komunikacji bezprzewodowej.
- Jeśli dostawca usług internetowych zarejestrował adres MAC komputera lub modemu użytkownika w celu jego identyfikacji, lodówka Samsung Smart może być pozbawiona możliwości łączenia się z Internetem. W takim wypadku skontaktuj się z dostawcą usług internetowych, aby uzyskać pomoc techniczną.
- Ustawienia zapory systemu sieciowego mogą uniemożliwić lodówce Samsung Smart dostęp do Internetu. Skontaktuj się z dostawcą usług internetowych, aby uzyskać pomoc techniczną. Jeśli problem będzie się powtarzać, skontaktuj się z lokalnym punktem serwisowym firmy Samsung lub sprzedawcą jej produktów.
- Aby skonfigurować ustawienia punktu dostępu bezprzewodowego (AP), zapoznaj się z treścią podręcznika użytkownika AP (router).
- Lodówki Samsung Smart obsługują zarówno sieci Wi-Fi 2,4 GHz z protokołami IEEE 802.11 b/g/n, jak i Soft-AP. (Zaleca się stosowanie protokołu IEEE 802.11 n).
- Niezatwierdzone routery bezprzewodowe sieci Wi-Fi mogą nie zapewniać połączenia z lodówkami Samsung Smart.

Konto Samsung

Aby korzystać z aplikacji, należy posiadać lub zarejestrować konto Samsung. Jeśli użytkownik nie posiada bezpłatnego konta Samsung, może je utworzyć, postępując zgodnie z instrukcjami wyświetlanymi w aplikacji.

Czynności wstępne

Włącz urządzenie, z którym chcesz nawiązać połączenie, otwórz aplikację SmartThings na telefonie i postępuj zgodnie z poniższymi instrukcjami.

Jeśli zostanie wyświetlone okno podręczne z informacją o znalezieniu nowego urządzenia, dotknij przycisku **ADD NOW (DODAJ TERAZ)**.

Jeśli okno podręczne nie zostanie wyświetlone, dotknij przycisku **+**, a następnie wybierz urządzenie, z którym chcesz nawiązać połączenie, z listy dostępnych urządzeń.

Jeśli urządzenie nie występuje na liście dostępnych urządzeń, dotknij opcji **Supported Devices (Obsługiwane urządzenia)**, wybierz typ urządzenia Lodówka, a następnie wybierz model urządzenia.

Postępuj zgodnie z instrukcjami wyświetlanymi w aplikacji, aby skonfigurować urządzenie. Po zakończeniu konfiguracji lodówka pojawi się jako „karta” na ekranie **Devices (Urządzenia)**.

Aplikacja lodówki

Zintegrowane sterowanie

Lodówkę można monitorować i sterować nią zarówno w domu, jak i poza nim.

- Dotknij ikony lodówki na pulpicie aplikacji SmartThings lub dotknij ikony Urządzenia w dolnej części pulpitu, a następnie „karty” lodówki, aby otworzyć stronę lodówki.
- Sprawdź stan działania lub powiadomienia dotyczące lodówki. Możesz też w razie potrzeby zmieniać opcje i ustawienia.

UWAGA

Niektóre opcje i ustawienia lodówki mogą nie być dostępne w trybie zdalnego sterowania.

Obsługa

Kategoria	Pozycja	Opis
Monitorowanie	Temperatura lodówki	Wyświetla preferowane ustawienie temperatury lodówki.
	Temperatura zamrażarki	Wyświetla żądane ustawienie temperatury zamrażarki.
	Ustawienia strefy Cool Select+	Wyświetla ustawienia strefy Cool Select+.
	Diagnostyka	Wykrywa nieprawidłowości działania urządzenia.
	Monitorowanie energii	Kontroluje łączne zużycie energii przez lodówkę z ostatnich 180 dni.
Funkcje	Wytwarzanie lodu	Pozwala włączać i wyłączać funkcję wytwarzania lodu oraz sprawdzać aktualne ustawienia funkcji.
		Pozwala także sprawdzić stan i postęp wytwarzania lodu.
	Intensywne chłodzenie	Pozwala włączać i wyłączać funkcję Intensywne chłodzenie oraz sprawdzać aktualne ustawienia.
	Intensywne zamrażanie	Pozwala włączać i wyłączać funkcję Intensywne zamrażanie oraz sprawdzać aktualne ustawienia.
	Temperatura lodówki	Umożliwia ustawienie żądanej temperatury lodówki.
	Temperatura zamrażarki	Umożliwia ustawienie żądanej temperatury zamrażarki.
	Ustawienia strefy Cool Select+	Umożliwia ustawienie żądanego trybu Cool Select+.
Alarmy	Zbyt wysoka temperatura	Ten alarm jest wyzwalany, gdy temperatura lodówki, zamrażarki lub strefy Cool Select+ jest nietypowo wysoka.
	Otwarte drzwi	Ten alarm jest wyzwalany, gdy drzwi lodówki, szuflada zamrażarki lub szuflada strefy Cool Select+ są otwarte przez określony czas.
	Przepełnienie dzbanka napełnianego automatycznie	Jeśli funkcja Dzbanek napełniany automatycznie wykryje przepełnienie, spowoduje wyzwolenie tego alarmu w celu poinformowania użytkownika o stanie przepełnienia.
	Wymiana filtra wody	Ten alarm przypomina o konieczności wymiany filtra wody.

Funkcje specjalne

Dzbanek na wodę (Dzbanek napełniany automatycznie) (tylko w określonych modelach)

Zimna, oczyszczona woda jest zawsze gotowa w trybie Dzbanek napełniany automatycznie. W zaparzaczu można umieścić herbatę lub owoce, aby uzyskać różne napary.

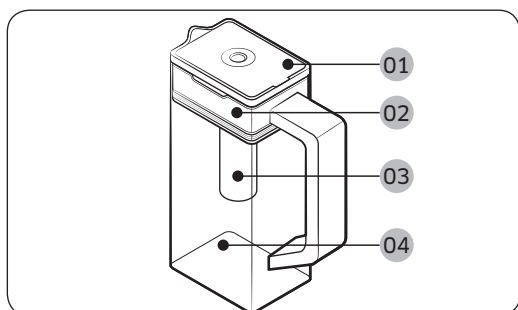

- 01 Pokrywa
- 02 Uchwyt zaparzacza
- 03 Zaparzaczn
- 04 Obudowa

Napełnianie dzbanka na wodę

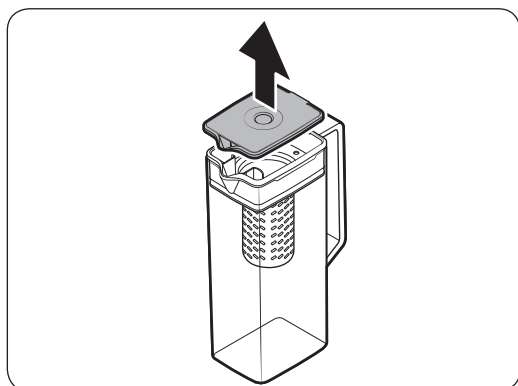

1. Chwyć za rowek uchwytu w pokrywie, a następnie pociągnij w górę, aby otworzyć pokrywę.
2. Włóż do zaparzacza liście herbaty lub owoce.

UWAGA

Aby utrzymać wstępną moc naparu, wyłącz funkcję Dzbanek napełniany automatycznie.

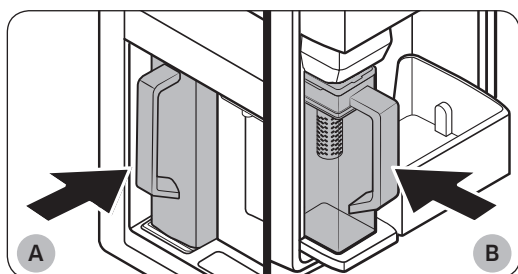

- A. Modele typu A
- B. Modele typu B

3. Włącz funkcję Dzbanek napełniany automatycznie na panelu sterowania. Otwórz drzwi barku (typ A) lub lewe drzwi lodówki (typ B), a następnie osadź dzbanek na wodę w uchwycie. Dociśnij prostopadle w sposób przedstawiony na rysunku.
4. Zamknij drzwi. Po chwili dzbanek na wodę rozpocznie napełnianie schłodzoną wodą.

Obsługa

⚠ PRZESTROGA

Należy upewnić się, że dzbanek na wodę pasuje do uchwyty zbiornika wody.

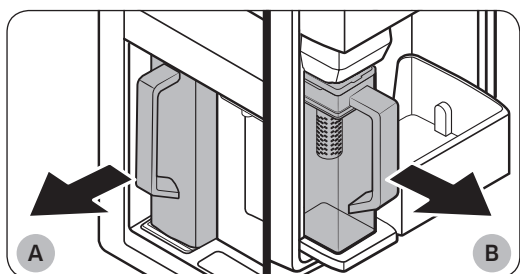

A. Modele typu A

B. Modele typu B

5. Aby napić się herbaty, otwórz drzwi barku (typ A) lub lewe drzwi lodówki (typ B), a następnie zdejmij z uchwyty dzbanek. Wyciągnij go ruchem prostym.

⚠ PRZESTROGA

- Zalecamy wykorzystanie wody z zaparzonymi owocami w ciągu 24 godzin. Po tym czasie może dojść do zepsucia się naparu.
- Po spożyciu naparu konieczne jest umycie dzbanka. Ponadto dzbanek należy wyczyścić, jeżeli nie był używany przez dłuższy czas.

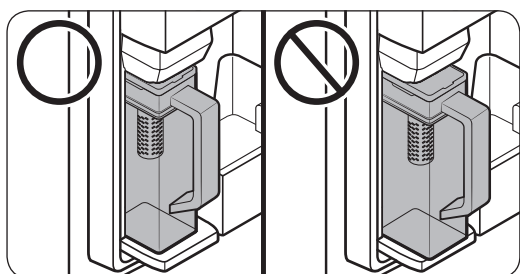

- Aby zapobiec przewróceniu dzbanka na wodę i wyciekom, upewnij się, że dzbanek jest prawidłowo osadzony w uchwycie.

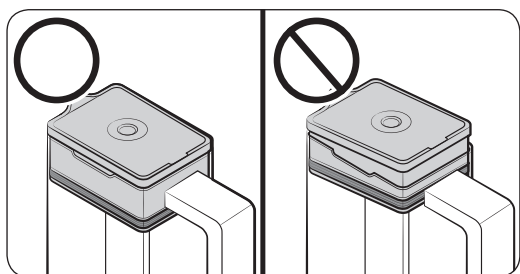

- Aby zapobiec rozlaniu i wyciekom z dzbanka, upewnij się, że uchwyt jest prawidłowo wsunięty.

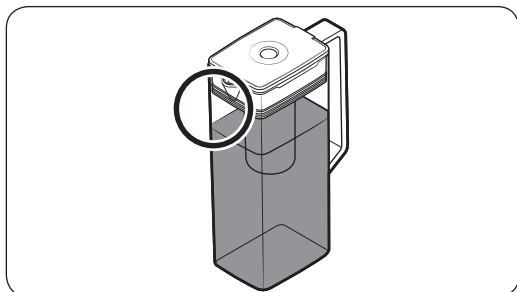

UWAGA

- Jeśli z przodu (w szczególności w zaznaczonym obszarze) dzbanka znajduje się zbyt dużo wilgoci, dzbanek może nie być całkowicie napełniony. Usuń wilgoć, a następnie spróbuj ponownie.
- Funkcja DzbaneK napełniany automatycznie zatrzyma pobór wody do dzbanka, jeżeli dzbanek nie napełni się w określonym czasie. Jeśli to nastąpi, sprawdź, czy przewód doprowadzający wodę jest prawidłowo podłączony. Wyjmij i włóż dzbanek na wodę, a następnie spróbuj ponownie.

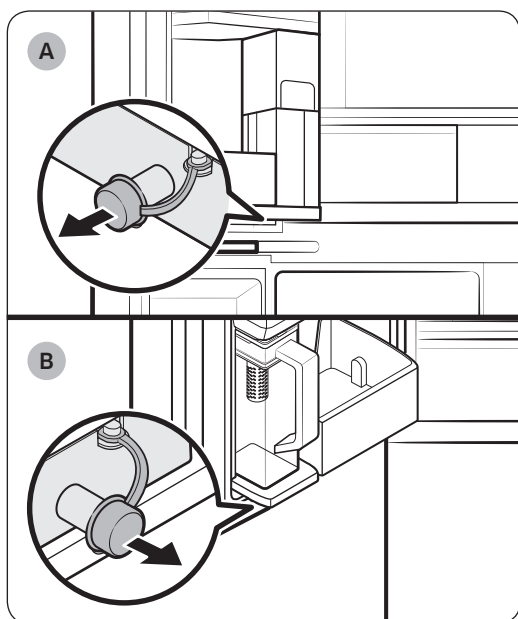

A. Modele typu A

B. Modele typu B

UWAGA

- Jeśli dzbanek na wodę jest przepełniony lub przecieka, przetrzyj obszar wokół jego uchwytu.
- W przypadku otwarcia gumowej nakładki zacznie kapać woda.
- W przypadku wycieku na panelu sterowania pojawi się komunikat ostrzegawczy. W przypadku przecieku otwórz gumową nakładkę, aby spuścić wyciekającą wodę. Jeżeli po spuszczeniu wody komunikat ostrzegawczy nie zniknie, może to świadczyć o awarii systemu. Skontaktuj się z lokalnym punktem serwisowym firmy Samsung.

Obsługa

Dozownik wody (tylko w określonych modelach)

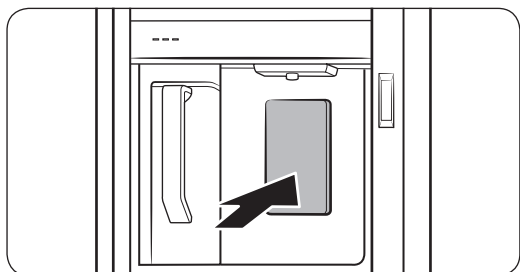

Aby dozować schłodzoną wodę, otwórz barek i naciśnij dźwignię dozownika.

UWAGA

- Gdy dźwignia będzie naciskana przez około 1 minutę, dozownik zatrzyma podawanie. Aby nalać większą ilość wody, zwolnij i ponownie naciśnij dźwignię.
- Upewnij się, że szklanka znajduje się pod wylotem, aby zapobiec rozlewaniu się dozowanej wody.
- Jeżeli nie używasz dozownika wody przez 2-3 dni, woda może mieć nietypowy smak lub zapach. Nie świadczy to o awarii systemu. Wylej pierwsze 1-2 szklanki wody.

Mętnienie wody

Woda dostarczana do lodówki przepływa przez filtr alkaliczny. Podczas procesu filtracji następuje zwiększenie ciśnienia wody oraz jej nasycenie tlenem i azotem. Może to powodować tymczasowe zmętnienie wody po dozowaniu. Jest to normalne. Woda stanie się przejrzysta po paru sekundach.

Automatyczna kostkarka do lodu (tylko w określonych modelach)

Lodówka jest wyposażona we wbudowaną kostkarkę do lodu, która automatycznie dozuje lód.

- Ogólna konstrukcja i (lub) akcesoria mogą się różnić w zależności od modelu.

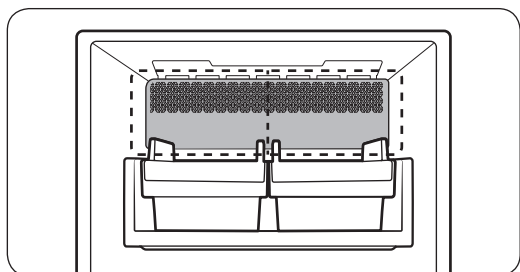

- Ten produkt ma dwa rodzaje kostkarki do lodu.

Wytwarzanie lodu

Aby zapewnić prawidłowe wytwarzanie lodu oraz całkowite wypełnienie pojemnika na lód, po zamontowaniu i podłączeniu lodówki wykonaj poniższe czynności.

Pierwsze użycie

- Oczekaj 1-2 dni, aż kostkarka do lodu wytworzy lód.
- Wyrzuć pierwsze 1-2 pojemniki lodu, aby usunąć zanieczyszczenia z systemu doprowadzania wody.

Diagnostyka

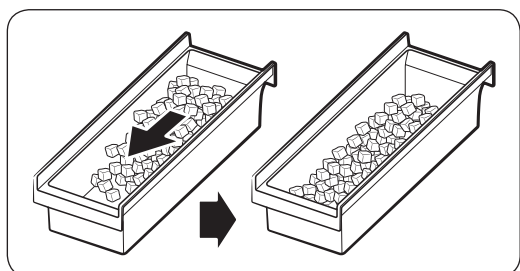
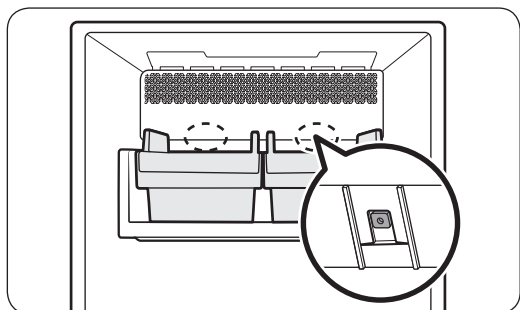

- Ogólna konstrukcja i (lub) akcesoria mogą się różnić w zależności od modelu.
- Jeżeli urządzenie nie wydaje lodu, najpierw sprawdź stan kostkarki do lodu za pomocą przycisku **Test** u dołu kostkarki.
- Naciśnij przycisk **Test** z tyłu kostkarki do lodu. Po naciśnięciu przycisku zostanie wyemitowany sygnał dźwiękowy odgłosu dzwonu (bim-bom). Jeśli kostkarka wytwarza lód prawidłowo, zostanie wyemitowany kolejny sygnał dźwiękowy.
- Gromadzenie się lodu po jednej stronie tacki jest zjawiskiem prawidłowym. Aby móc przechowywać więcej lodu, rozłóż go równo na tacce.

Obsługa

⚠ PRZESTROGA

- Pozostawienie odłączonego przewodu doprowadzającego wodę może spowodować, że z czasem zawór wody zacznie wydawać brzęczący dźwięk. W takiej sytuacji pamiętaj o wyłączeniu funkcji wytwarzania lodu (Lód w kostkach/Przekąski lodowe).
- Jeśli sygnał dźwiękowy kostkarki jest emitowany wielokrotnie, należy skontaktować się z lokalnym punktem serwisowym firmy Samsung.
- Do pojemnika na lód nie wkładaj żywności. Zamrożona żywność może uszkodzić kostkarkę, zwłaszcza podczas otwierania i zamykania drzwi.
- Jeśli zasilanie lodówki zostanie przywrócone po awarii, pojemnik na lód może zawierać mieszaninę stopionych i zablokowanych kostek lodu, co może uniemożliwić prawidłowe działanie kostkarki do lodu. Aby temu zapobiec, przed rozpoczęciem korzystania z lodówki pamiętaj, aby opróżnić pojemnik na lód.
- Nie wkładaj palców ani innych przedmiotów do otworu dozownika wody. Może to doprowadzić do obrażeń ciała lub uszkodzeń sprzętu.
- Ze względu na sublimację lód przechowywany przez dłuższy czas w zamrażarce zmniejsza swoją objętość, a następnie tworzy duże grudki lodu. Dlatego też należy wyłączyć kostkarkę do lodu, jeżeli przez dłuższy czas nie będzie się korzystało z lodu.
- Należy używać tylko nowych zestawów węży dostarczonych wraz z urządzeniem. Nie należy ponownie używać starego zestawu węży.

Kostkarka do lodu Twist (tylko w określonych modelach)

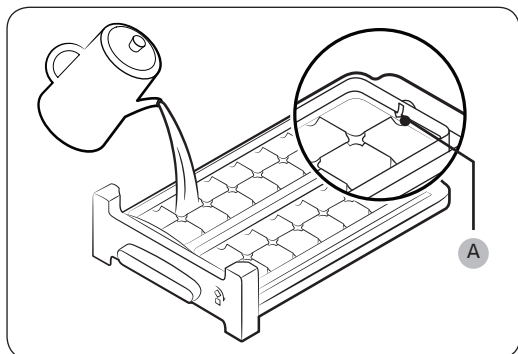

1. Otwórz drzwi zamrażarki i wysuń tackę na kostki lodu.
2. Napełnij tackę wodą do **poziomu maksymalnego (A)** zaznaczonego z tyłu po wewnętrznej stronie tacki.
3. Wsuń tackę z powrotem na swoje miejsce.

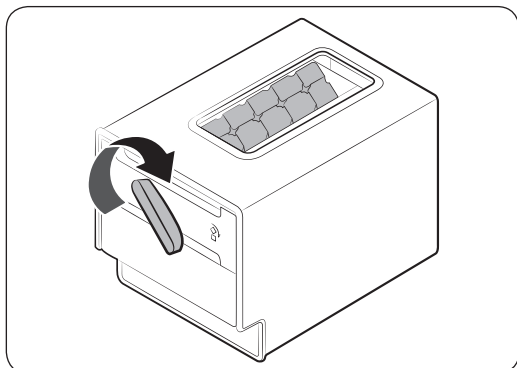

4. Po zamrożeniu wody i uformowaniu się kostek lodu, obrócić uchwyt tacki na kostki lodu w prawo, aby wysypać kostki lodu do pojemnika na lód. Powtarzaj to do momentu, aż wszystkie kostki lodu znajdą się w pojemniku na lód.

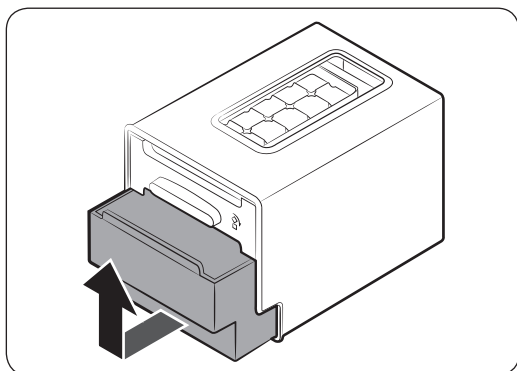

5. Aby wyjąć pojemnik na lód, delikatnie unieś go i wyciągnij.

PRZESTROGA

- Nie należy używać pojemnika na lód specjalnie do wytwarzania lodu. Pojemnik może ulec uszkodzeniu.
- Należy upewnić się, że pojemnik na lód znajduje się na swoim miejscu pod tacką na kostki lodu.
- W dolnej części pojemnika na lód znajduje się otwór spustowy.
 - Nie należy przechowywać lodu w pojemniku w temperaturze otoczenia. W takich warunkach lód topi się i wypływa woda.
 - W przypadku awarii zasilania, lód stopi się i wypłynie woda. Po przywróceniu zasilania woda może zamrozić z powrotem i spowodować pęknięcie pojemnika. Aby zapobiec uszkodzeniu pojemnika po wystąpieniu awarii zasilania, należy go wyjąć i opróżnić.
 - Należy używać wyłącznie wody pitnej.

UWAGA

- Czas wytwarzania lodu zależy od ustawień temperatury.

Konserwacja

Obsługa i konserwacja

Pojemnik na lód (tylko w określonych modelach)

Jeżeli przez dłuższy czas urządzenie nie dozowało lodu, lód w pojemniku może zbijać się w większe bryły. Jeśli tak się stanie, wyjmij i opróżnij pojemnik na lód.

⚠ PRZESTROGA

- Aby zapobiec urazom, należy sprzątnąć z podłogi lód lub rozlaną wodę.
- Aby zapobiec wypadkom i urazom, nie należy pozwalać dzieciom bawić się dozownikiem wody lub kostkarką.
- Należy używać wyłącznie pojemnika na lód dostarczonego wraz z lodówką. Inne pojemniki mogą spowodować awarię urządzenia.

📖 UWAGA

- Ciśnienie wody wymagane do wytwarzania lodu wynosi 206-861 kPa.
- Dźwięk wytwarzania lodu pochodzący z kostkarki jest normalny.

Dzbanek na wodę napełniany automatycznie (tylko w określonych modelach)

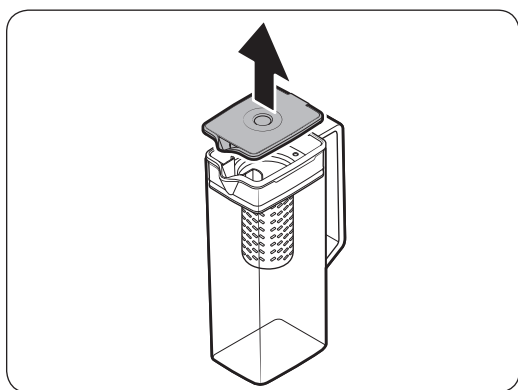

1. Chwyć za rowek uchwytu w **pokrywie**, a następnie pociągnij w górę w celu wyjęcia.

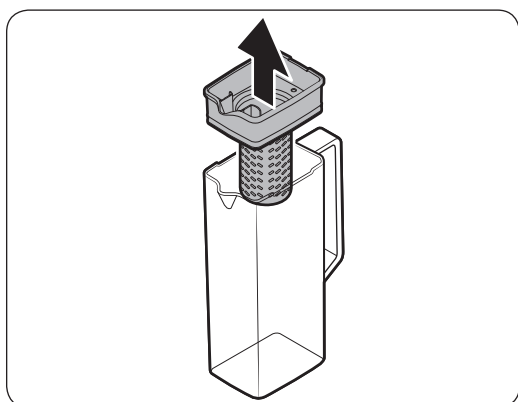

2. Chwyć obie strony **uchwytu zaparzacza**, a następnie unieś w celu wyjęcia.

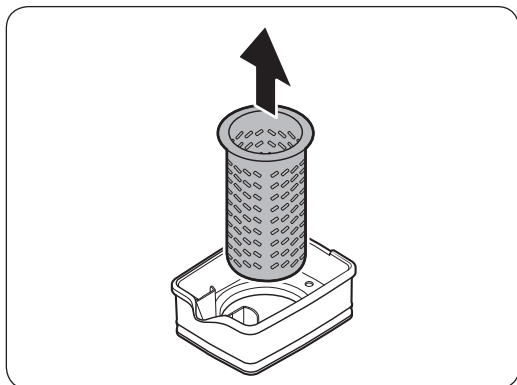

3. Lekko obracając **zaparzacz**, wyciągnij go z uszczelnienia.
4. Umyj **zaparzacz** przy użyciu neutralnych środków i bieżącej wody. Wypłucz i dobrze osusz.
5. Włóż ponownie dzbanek napełniany automatycznie, wykonując opisane wyżej czynności w odwrotnej kolejności.

⚠ PRZESTROGA

Dzbanek na wodę i pokrywka nie nadają się do mycia w zmywarce i nie są przeznaczone do użytku w kuchence mikrofalowej, ponieważ mogą się stopić lub zdeformować wskutek działania wysokiej temperatury (w tym gorącej wody). W razie potrzeby umycia tych elementów należy myć je ręcznie w chłodnej lub ciepłej wodzie.

Konserwacja

Półki lodówki

Wygląd półek może różnić się w zależności od modelu.

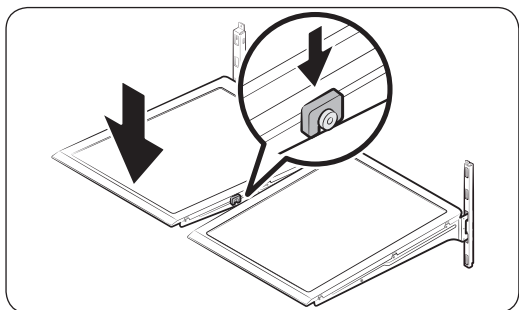
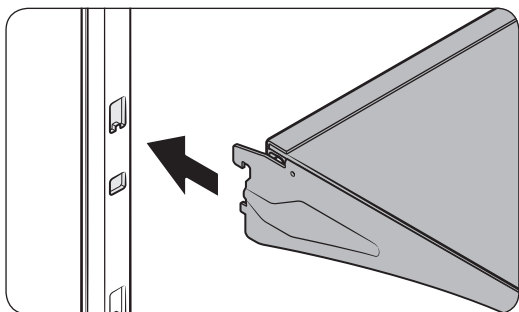
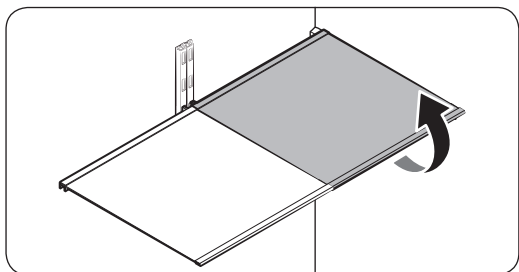

- Aby wyjąć półkę, otwórz odpowiednie drzwi na całą szerokość. Przytrzymaj przód półki, a następnie delikatnie ją unieś i wysuń.

UWAGA

Podczas demontażu lub ponownego montażu półki nie unos jej całkowicie. Może to spowodować wgniecenie tylnej ścianki komory lodówki.

- Aby ponownie wsunąć półkę, przytrzymaj ją pod kątem, aby przód znajdował się wyżej niż tył, a następnie wsuń górny hak do górnego wycięcia półki. Następnie opuść półkę i wsuń dolny hak do dolnego wycięcia półki.

PRZESTROGA

- Półki ze szkła hartowanego są ciężkie. Należy zachować ostrożność podczas ich wyjmowania.
- Półka musi być prawidłowo wsunięta. Nie wsuwaj półki górną stroną skierowaną w dół.
- Szklane pojemniki mogą zarysować powierzchnię półek ze szkła.

Półki montowane na drzwiach

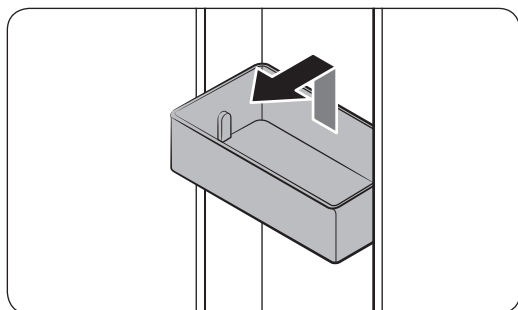

- Aby zdjąć **półkę montowaną na drzwiach**, przytrzymaj ją z przodu po bokach, a następnie lekko podnieś w celu wyjęcia.
- Aby ponownie wsunąć **półkę montowaną na drzwiach**, wsuń ją nieco nad ostateczną lokalizacją, upewniając się, że jej tył znajduje się naprzeciw drzwi. Przytrzymaj tył **półki montowanej na drzwiach** dwiema rękami, a następnie dociśnij w dół, aby ją prawidłowo dopasować.

⚠ PRZESTROGA

- Nie należy wyjmować półki wypełnionej produktami. W pierwszej kolejności należy opróżnić półkę.
- Jeśli w dolnej półce znajdują się większe butelki, które mogą się przewrócić, podczas otwierania drzwi zachowaj ostrożność.
- Nie należy pozwalać dzieciom bawić się półkami. Ostre rogi półki mogą spowodować obrażenia ciała.

Szuflady lodówki

Szuflady Crisper/ Flex Crisper

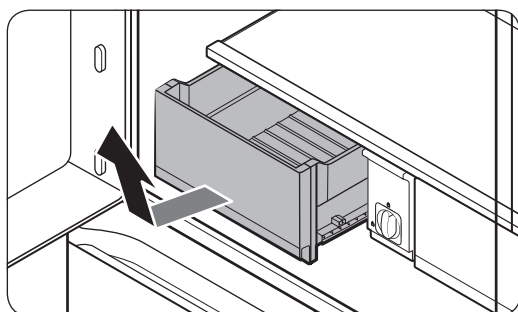

Lekko podnieś przód szuflady, a następnie wysuń ją.

- Przed wyjęciem szuflady zaleca się zdjęcie półek montowanych na drzwiach. Ma to zapobiec uszkodzeniu półek montowanych na drzwiach.
- Aby ponownie włożyć szufladę, wsuń ją w prowadnice, a następnie przesuń do wewnątrz.

Konserwacja

Czyszczenie

Wnętrze i powierzchnie zewnętrzne

⚠ OSTRZEŻENIE

- Do czyszczenia nie należy stosować benzenu, rozcieńczalników, detergentów domowych/samochodowych ani środka Clorox™. Mogą one uszkodzić powierzchnię lodówki i spowodować pożar.
- Nie należy rozpylać wody na lodówkę. Może to spowodować porażenie prądem elektrycznym.

Systematycznie usuwaj kurz lub wodę ze styków wtyczki przewodu zasilającego i punktów styku za pomocą suchej szmatki.

1. Odłącz przewód zasilający.
2. Za pomocą miękkiej, wilgotnej i niestrzępiącej się szmatki lub ręcznika papierowego wyczyść wnętrze i powierzchnie zewnętrzne lodówki.
3. Na koniec suchą szmatką lub ręcznikiem papierowym dokładnie osusz urządzenie.
4. Podłącz przewód zasilający.

Kurek dozownika (tylko w określonych modelach)

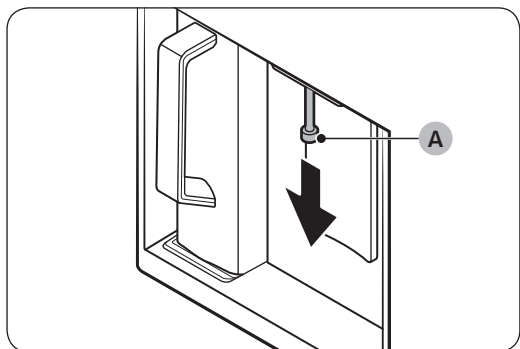

1. Przytrzymać koniec kurka dozownika (A).
2. Obracając kurek dozownika (A) w lewo, pociągnij do w dół, aby wyjąć go z dozownika.

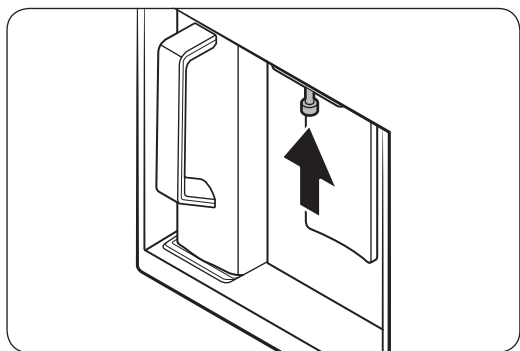

3. Dokładnie wyczyść kurek dozownika, a następnie ponownie go zamontuj.

⚠ PRZESTROGA

- Kurek dozownika wymaga pełnego wsunięcia, tak aby znalazł się w pierwotnym położeniu.
- Do czyszczenia kurka dozownika nie należy używać materiałów ściernych.

Gumowe uszczelki

Jeśli gumowe uszczelki drzwi są zabrudzone, drzwi mogą nie zamykać się prawidłowo, co może obniżyć wydajność lodówki. Do czyszczenia gumowych uszczelki używaj łagodnego detergentu i wilgotnej szmatki. Następnie wytrzyj do sucha szmatką.

Panel tylny

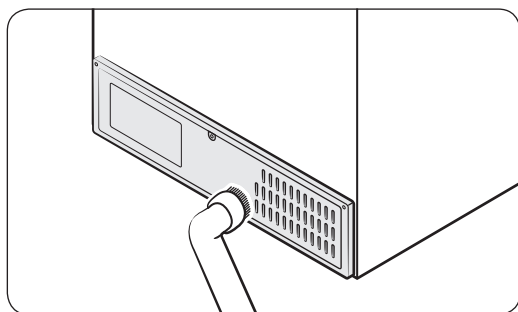

Aby utrzymać przewody i wystające części panelu tylnego w czystości, raz lub dwa razy do roku odkurzaj panel.

⚠ PRZESTROGA

Nie należy zdejmować osłony panelu tylnego. Może to spowodować porażenie prądem elektrycznym.

Wymiana

Filtr wody (tylko w określonych modelach)

⚠ OSTRZEŻENIE

- Nie należy używać filtrów wody innych producentów. Należy używać wyłącznie filtrów wyprodukowanych lub zatwierdzonych przez firmę Samsung.
- Niezatwierdzone filtry mogą powodować wycieki, prowadząc do uszkodzenia lodówki i porażenia prądem elektrycznym. Firma Samsung nie ponosi odpowiedzialności za jakiegokolwiek uszkodzenia spowodowane korzystaniem z filtrów wody innych producentów.

Komunikat „Replace water filter (Wymień filtr wody)” pojawia się na panelu sterowania w celu poinformowania, że nadszedł czas wymiany filtra wody. Przed wymianą filtra upewnij się, że przewód doprowadzający wodę jest odłączony.

Konserwacja

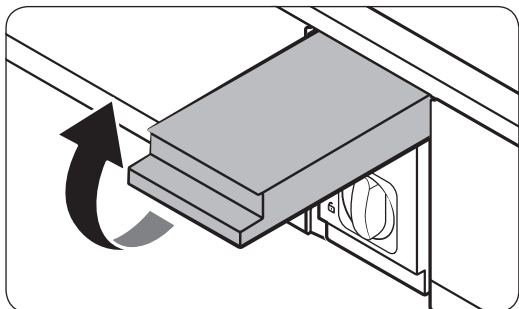

1. Zamknij dopływ wody do przewodu doprowadzającego wodę.
2. Otwórz pokrywę wkładu filtra.

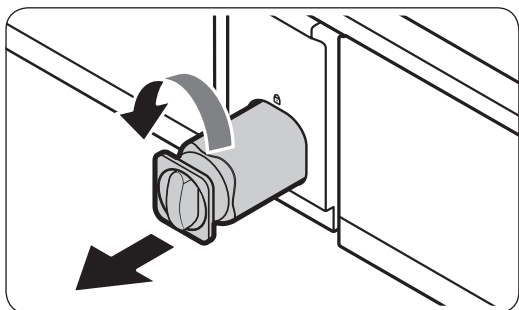

3. Obróć pokrętkę wkładu filtra w prawo o 90 stopni ($\frac{1}{4}$ obrotu). Wkład filtra zostanie odblokowany.

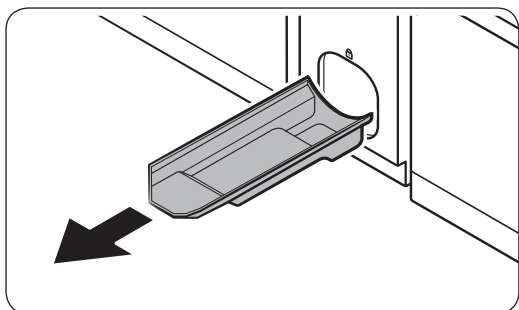

4. Pociągnij wkład, aby go wyjąć.
 - Jeśli filtr wody jest silnie zanieczyszczony, jego wyjęcie może być utrudnione. W takim przypadku użyj siły, aby wyjąć wkład.
 - Aby zapobiec wyciekaniu wody przez otwór filtra, wyciągaj wkład prosto w górę.
5. Wsuń nowy wkład filtra. Używaj wyłącznie filtrów wyprodukowanych lub zatwierdzonych przez firmę Samsung.

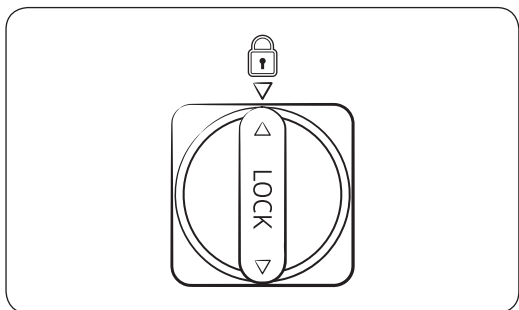

6. W celu zablokowania obróć pokrętkę wkładu w prawo.
7. Zamknij pokrywę wkładu filtra.
8. Na panelu sterowania wybierz opcję **More Options (Więcej opcji)**, a następnie uruchom funkcję **Filter Reset (Reset filtra)**.

UWAGA

- Nowo zainstalowany filtr może spowodować krótki wyciek wody z dozownika. Jest to spowodowane przez powietrze, które przedostało się do przewodu doprowadzającego wodę.
- Proces wymiany może spowodować krótkotrwałe kapanie wody z dozownika. Jeśli woda kapie, zetrzyj ją z podłogi przy użyciu suchego ręcznika.

System filtrowania wody metodą odwróconej osmozy

Ciśnienie wody pomiędzy instalacją wodociągową i systemem filtrowania wody metodą odwróconej osmozy musi mieścić się w zakresie 206–861 kPa.

Ciśnienie wody pomiędzy systemem filtrowania wody metodą odwróconej osmozy i przewodem doprowadzającym zimną wodę w lodówce musi wynosić co najmniej 206 kPa. Jeśli ciśnienie wody jest niższe niż określone:

- Sprawdź, czy filtr osadów w systemie odwróconej osmozy nie jest zablokowany. W razie potrzeby wymień filtr.
- Napełnij wodą zbiornik wody w systemie odwróconej osmozy.
- Jeżeli lodówka jest wyposażona w filtr wody, może on jeszcze bardziej zmniejszyć ciśnienie wody w przypadku używania w połączeniu z systemem odwróconej osmozy. Wyjmij filtr wody.

Aby uzyskać dodatkowe informacje lub zlecić serwis, skontaktuj się z licencjonowanym hydraulikiem.

Zamawianie nowego filtra

Aby kupić nowy filtr wody, skontaktuj się z lokalnym punktem serwisowym firmy Samsung.

Kontrolki LED

Aby wymienić lampki lodówki, skontaktuj się z lokalnym punktem serwisowym firmy Samsung.

OSTRZEŻENIE

- Kontrolki nie są przeznaczone do wymiany przez użytkownika lodówki. Nie należy podejmować prób samodzielnej wymiany kontrolki. Może to przyczynić się do porażenia prądem.

Rozwiązywanie problemów

Przed wezwaniem serwisu przeprowadź poniższe czynności kontrolne. Wezwania serwisu dotyczące normalnych sytuacji (niezwiązanych z usterkami) podlegają opłatom.

Informacje ogólne

Temperatura

Objaw	Możliwe przyczyny	Rozwiązanie
Lodówka/zamrażarka nie działa. Lodówka/zamrażarka nie osiąga odpowiedniej temperatury.	<ul style="list-style-type: none">Przewód zasilania nie jest prawidłowo podłączony.	<ul style="list-style-type: none">Podłącz prawidłowo przewód zasilający.
	<ul style="list-style-type: none">Temperatura nie jest prawidłowo ustawiona.	<ul style="list-style-type: none">Ustaw niższą temperaturę.
	<ul style="list-style-type: none">Lodówka znajduje się blisko źródła ciepła lub w bezpośrednim świetle słonecznym.	<ul style="list-style-type: none">Ustaw lodówkę z dala od miejsc nasłonecznionych lub źródeł ciepła.
	<ul style="list-style-type: none">Niewystarczający odstęp pomiędzy lodówką i sąsiadującymi ścianami lub szafkami.	<ul style="list-style-type: none">Zapewnij co najmniej 5 cm odstępu od ścian i szafek z tyłu i po bokach lodówki.
Lodówka/zamrażarka chłodzi zbyt silnie.	<ul style="list-style-type: none">Lodówka jest przeciążona. Produkty żywnościowe blokują otwory wentylacyjne lodówki.	<ul style="list-style-type: none">Nie należy przeciążać lodówki. Nie dopuszczaj, aby produkty żywnościowe blokowały otwory wentylacyjne.
	<ul style="list-style-type: none">Temperatura nie jest prawidłowo ustawiona.	<ul style="list-style-type: none">Ustaw wyższą temperaturę.

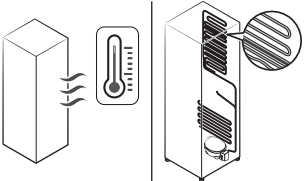
Objaw	Możliwe przyczyny	Rozwiązanie
Ścianki wewnętrzne są ciepłe.	<ul style="list-style-type: none"> Na ściankach wewnętrznych lodówki znajdują się przewody rurowe odporne na ciepło. 	<ul style="list-style-type: none"> Aby zapobiec kondensacji, lodówka wyposażona jest w przewody rurowe odporne na ciepło zamontowane w przednich narożnikach. Jeżeli temperatura otoczenia wzrasta, urządzenie może nie działać efektywnie. Nie świadczy to o awarii systemu. 

Nieprzyjemny zapach

Objaw	Możliwe przyczyny	Rozwiązanie
Nieprzyjemny zapach z lodówki.	<ul style="list-style-type: none"> Zepsute produkty żywnościowe. 	<ul style="list-style-type: none"> Wyczyść lodówkę i usuń zepsute produkty żywnościowe.
	<ul style="list-style-type: none"> Produkty żywnościowe o silnym zapachu. 	<ul style="list-style-type: none"> Upewnij się, że żywność o intensywnym zapachu jest szczelnie zapakowana.

Szron

Objaw	Możliwe przyczyny	Rozwiązanie
Szron wokół otworów wentylacyjnych.	<ul style="list-style-type: none"> Produkty żywnościowe blokują otwory wentylacyjne. 	<ul style="list-style-type: none"> Upewnij się, że produkty żywnościowe nie blokują otworów wentylacyjnych.
Szron na ściankach wewnętrznych.	<ul style="list-style-type: none"> Drzwi nie są prawidłowo zamknięte. 	<ul style="list-style-type: none"> Upewnij się, że produkty żywnościowe nie blokują drzwi. Wyczyść uszczelkę drzwi.
Owoce lub warzywa są zamrożone.	<ul style="list-style-type: none"> Owoce lub warzywa są przechowywane w strefie Cool Select+. 	<ul style="list-style-type: none"> Większości warzyw i owoców nie należy przechowywać w strefie Cool Select+.

Rozwiązywanie problemów

Skropliny

Objaw	Możliwe przyczyny	Rozwiązanie
Na ściankach wewnętrznych tworzą się skropliny.	<ul style="list-style-type: none">• Jeśli drzwi były dłuższy czas otwarte, do wnętrza lodówki przedostała się wilgoć.	<ul style="list-style-type: none">• Usuń wilgoć i nie pozostawiaj otwartych drzwi przez dłuższy czas.
	<ul style="list-style-type: none">• Produkty żywnościowe o dużej zawartości wilgoci.	<ul style="list-style-type: none">• Upewnij się, że żywność jest szczelnie zapakowana.

Woda/lód (tylko w modelach z dozownikiem)

Objaw	Możliwe przyczyny	Rozwiązanie
Przepływ wody jest słabszy niż zwykle.	<ul style="list-style-type: none">• Ciśnienie wody jest zbyt niskie.	<ul style="list-style-type: none">• Upewnij się, że ciśnienie wody wynosi 206-861 kPa.
Kostkarka do lodu emituje brzęczący dźwięk.	<ul style="list-style-type: none">• Funkcja kostkarki do lodu została uruchomiona, jednakże nie podłączono dopływu wody do lodówki.	<ul style="list-style-type: none">• Wyłącz kostkarkę do lodu.
Kostkarka do lodu nie wytwarza lodu.	<ul style="list-style-type: none">• Kostkarka do lodu została dopiero zamontowana.	<ul style="list-style-type: none">• Zanim lodówka zacznie produkować lód, należy odczekać 12 godzin.
	<ul style="list-style-type: none">• Temperatura zamrażarki jest zbyt wysoka.	<ul style="list-style-type: none">• Ustaw temperaturę w zamrażarce poniżej -18 °C (lub -20 °C w przypadku wyższej temperatury otoczenia).
	<ul style="list-style-type: none">• Kostkarka do lodu jest wyłączona.	<ul style="list-style-type: none">• Włącz kostkarkę do lodu.

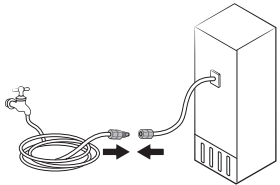
Objaw	Możliwe przyczyny	Rozwiązanie
Urządzenie nie wydaje lodu.	<ul style="list-style-type: none"> • Jeśli dozownik lodu nie był używany przez dłuższy czas (około 3 tygodni), mogło dojść do zablokowania lodu. 	<ul style="list-style-type: none"> • Jeśli lodówka nie ma być używana przez dłuższy czas, opróżnij pojemnik na lód i wyłącz kostkarkę do lodu.
	<ul style="list-style-type: none"> • Pojemnik na lód nie jest prawidłowo wsunięty. 	<ul style="list-style-type: none"> • Upewnij się, że pojemnik na lód jest prawidłowo wsunięty.
	<ul style="list-style-type: none"> • Przewód doprowadzający wodę nie jest podłączony prawidłowo lub dopływ wody jest wyłączony. 	<ul style="list-style-type: none"> • Sprawdź, czy przewód doprowadzający wodę jest prawidłowo zamontowany. Sprawdź, czy kurek przewodu doprowadzającego wodę jest zamknięty. 

Rozwiązywanie problemów

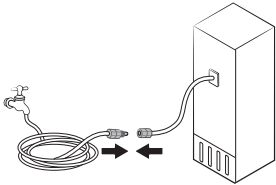
Objaw	Możliwe przyczyny	Rozwiązanie
<p>Urządzenie nie podaje wody.</p>	<ul style="list-style-type: none"> Przewód doprowadzający wodę nie jest podłączony prawidłowo lub dopływ wody jest wyłączony. 	<ul style="list-style-type: none"> Sprawdź, czy przewód doprowadzający wodę jest prawidłowo zamontowany. Sprawdź, czy kurek przewodu doprowadzającego wodę jest zamknięty. 
	<ul style="list-style-type: none"> Został zamontowany filtr wody innego producenta. 	<ul style="list-style-type: none"> Używaj wyłącznie filtrów wyprodukowanych lub zatwierdzonych przez firmę Samsung. Niezatwierdzone filtry mogą powodować wycieki, prowadząc do uszkodzenia lodówki.
	<ul style="list-style-type: none"> Na panelu sterowania jest wyświetlany komunikat „Replace water filter (Wymień filtr wody)”. 	<ul style="list-style-type: none"> Wymień filtr wody. Następnie na panelu sterowania wybierz opcję More Options (Więcej opcji) i uruchom funkcję Filter Reset (Reset filtra).

Czy z lodówki dochodzą nietypowe dźwięki?

Przed wezwaniem serwisu przeprowadź poniższe czynności kontrolne. Wezwania serwisu dotyczące normalnych dźwięków podlegają opłatom.

Te dźwięki są prawidłowe.

- Podczas uruchamiania lub kończenia pracy lodówka może wytwarzać odgłosy przypominające rozruch samochodu. Po ustabilizowaniu pracy dźwięki ucichną.

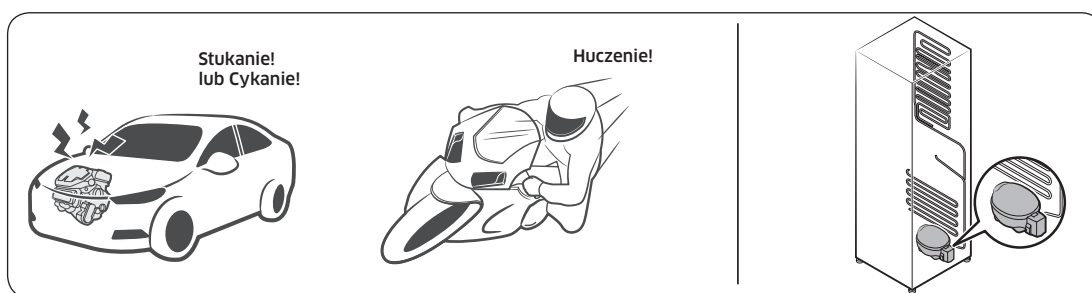

- Dźwięki te mogą być słyszalne podczas pracy wentylatora. Gdy lodówka osiągnie ustawioną temperaturę, dźwięk wentylatora ucichnie.

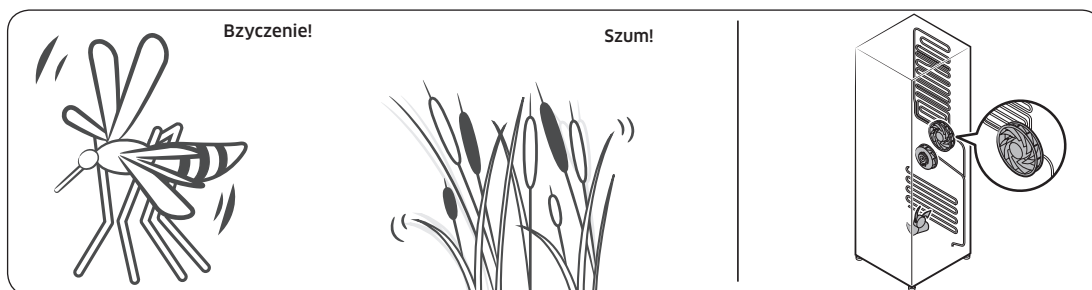

- W trakcie cyklu rozmrażania woda może kapać na podgrzewacz, wytwarzając odgłosy przypominające syczenie.

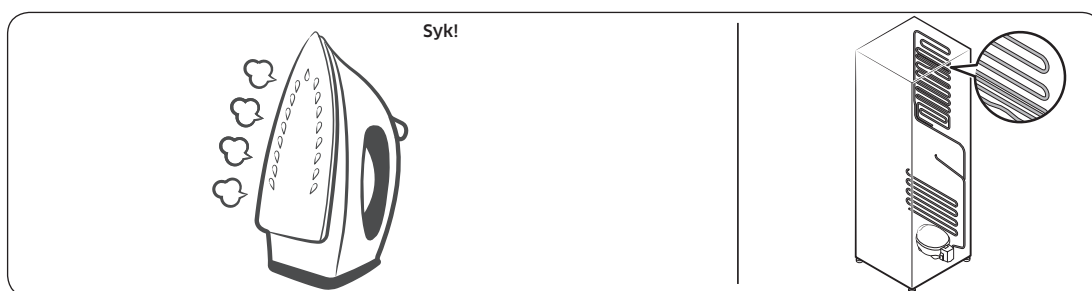

Rozwiązywanie problemów

- Gdy lodówka chłodzi lub zamraża, gaz chłodniczy przepływa przez uszczelnione przewody rurowe, powodując odgłosy przypominające bulgotanie.

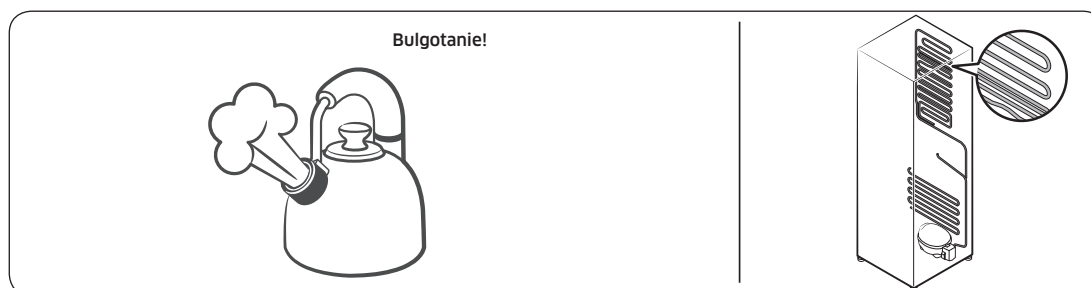

- Gdy temperatura lodówki wzrasta lub spada, plastikowe elementy rozszerzają się lub kurczą, powodując trzaski. Odgłosy te występują podczas cyklu rozmrażania lub podczas pracy elementów elektronicznych.

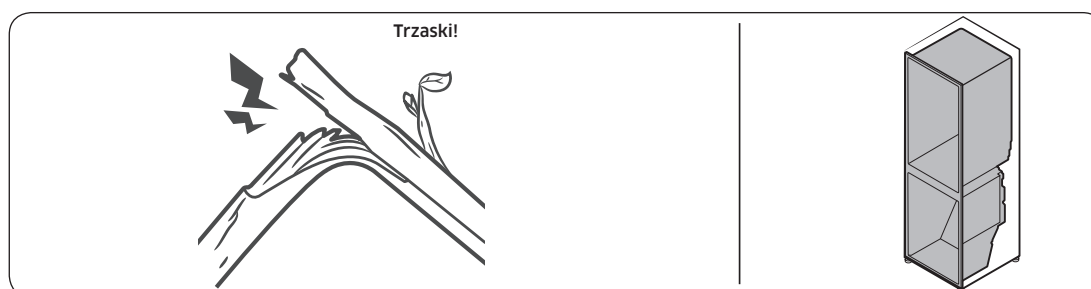

- W przypadku modeli z kostką do lodu: Gdy otwiera się zawór wody podczas napełniania kostkarki do lodu, może być słyszalne brzęczenie.
- W wyniku wyrównywania ciśnienia podczas otwierania i zamykania drzwi lodówki może być słyszalny cichy szum.

SmartThings

Objaw	Działanie
Nie można odnaleźć aplikacji „SmartThings” w sklepie z aplikacjami.	<ul style="list-style-type: none">• Aplikacja SmartThings jest niedostępna dla niektórych tabletów, urządzeń iPad i niektórych smartfonów:<ul style="list-style-type: none">- przeznaczona jest dla urządzeń z systemem operacyjnym [Android] 6.0 lub nowszym (minimum 2 GB pamięci RAM);- przeznaczona jest dla urządzeń z systemem operacyjnym [iOS] 10.0 lub nowszym / urządzeń iPhone6 lub nowszych.
Aplikacja SmartThings nie działa.	<ul style="list-style-type: none">• Aplikacja SmartThings jest dostępna tylko dla wybranych modeli.• Stara aplikacja Samsung Smart Refrigerator nie nawiązuje połączenia z modelami obsługującymi aplikację Samsung Smart Home.
Aplikacja SmartThings jest zainstalowana, ale nie jest połączona z lodówką.	<ul style="list-style-type: none">• Aby korzystać z aplikacji, należy zalogować się do konta Samsung.• Upewnij się, że router działa prawidłowo.• Jeśli ikona Wi-Fi na wyświetlaczu lodówki jest wyłączona, oznacza to, że połączenie sieciowe nie zostało jeszcze ustanowione. W takim przypadku użyj aplikacji SmartThings, aby połączyć i zarejestrować lodówkę w punkcie dostępu (AP) używanym w domu.
Nie można zalogować się do aplikacji.	<ul style="list-style-type: none">• Aby korzystać z aplikacji, należy zalogować się do konta Samsung.• Jeśli nie masz konta Samsung, postępuj zgodnie z wyświetlanymi na ekranie instrukcjami, aby je utworzyć.
Podczas prób rejestracji lodówki pojawia się komunikat o błędzie.	<ul style="list-style-type: none">• Funkcja łatwe połączenie może nie nawiązać połączenia z uwagi na dużą odległość od punktu dostępu (AP) lub z powodu zakłóceń elektrycznych w otoczeniu. Poczekaj chwilę i spróbuj ponownie.
Aplikację SmartThings udało się połączyć z lodówką, ale nie działa.	<ul style="list-style-type: none">• Zamknij i uruchom ponownie aplikację SmartThings lub odłącz router i podłącz go ponownie.• Odłącz przewód zasilający lodówki, a po upływie 1 minuty podłącz go ponownie.

Open Source Announcement

The software included in this product contains open source software.

The following URL http://opensource.samsung.com/opensource/SMART_TP2_0/seq/0 leads to open source license information as related to this product.



Dodatek

Instrukcje bezpieczeństwa

- Aby zużycie energii było jak najefektywniejsze, wszystkie elementy wyposażenia wnętrza urządzenia, takie jak kosze, szuflady, półki i tacka na kostki lodu, należy zamontować zgodnie z zaleceniami producenta.
- To urządzenie chłodnicze nie jest przeznaczone do użytku jako urządzenie do zabudowy.

Instrukcja instalacji

Dla urządzeń chłodniczych o określonej klasie klimatycznej

W zależności od klasy klimatycznej to urządzenie chłodnicze jest przeznaczone do stosowania w zakresie temperatur otoczenia podanych w poniższej tabeli.

Informacje o klasie klimatycznej znajdują się na tabliczce znamionowej. Produkt może nie działać prawidłowo w temperaturach wykraczających poza określony zakres.

Informacje o klasie klimatycznej znajdują się na etykiecie wewnątrz lodówki.

Efektywny zakres temperatury

Lodówkę opracowano pod kątem normalnej pracy w zakresie temperatur określonym przez klasę urządzenia.

Klasa	Symbol	Zakres temperatur otoczenia (°C)	
		IEC 62552 (ISO 15502)	ISO 8561
Umiarkowany rozszerzony	SN	od +10 do +32	od +10 do +32
Umiarkowany	N	od +16 do +32	od +16 do +32
Subtropikalny	ST	od +16 do +38	od +18 do +38
Tropikalny	T	od +16 do +43	od +18 do +43

UWAGA

Na wydajność chłodzenia oraz zużycie energii przez lodówkę mogą wpływać temperatura otoczenia, częstotliwość otwierania drzwi oraz miejsce jej instalacji. Zalecamy odpowiednią regulację ustawień temperatury.

Dodatek

Instrukcje dotyczące temperatury

Zalecana temperatura

Optymalne ustawienia temperatury do przechowywania żywności:

- Lodówka: 3 °C
- Zamrażarka: -19 °C

UWAGA

Optymalne ustawienie temperatury wewnątrz każdej komory zależy od temperatury otoczenia. Wyżej podana optymalna temperatura odpowiada temperaturze otoczenia wynoszącej 25 °C.

Intensywne chłodzenie

Funkcja Intensywne chłodzenie przyspiesza proces chłodzenia przy maksymalnej szybkości obrotów wentylatora. Lodówka działa z maksymalną wydajnością przez 2,5 godziny, po czym powraca do poprzedniej temperatury.

Intensywne zamrażanie

Funkcja Power Freeze (Intensywne zamrażanie) przyspiesza proces zamrażania przy maksymalnej szybkości obrotów wentylatora. Zamrażarka działa z maksymalną wydajnością przez 50 godzin, po czym powraca do poprzedniej temperatury. Aby zamrozić dużą ilość produktów, należy włączyć tryb Power Freeze (Intensywne zamrażanie) na co najmniej 20 godzin przed umieszczeniem produktów w zamrażarce.

UWAGA

Korzystanie z tej funkcji wiąże się ze zwiększonym zużyciem energii przez lodówkę. Pamiętaj, aby wyłączyć tę funkcję, gdy nie jest ona potrzebna, i przywrócić oryginalne ustawienie temperatury.

Optymalne metody przechowywania żywności (tylko określone modele)

Produkty żywnościowe należy przykrywać, aby zatrzymać wilgoć i zapobiec pochłanianiu zapachów innych produktów. Duży garnek jedzenia, np. zupy lub gulaszu, należy przed schłodzeniem podzielić na małe porcje i umieścić w płytkich pojemnikach. Duży kawałek mięsa lub drób w całości należy przed schłodzeniem podzielić na mniejsze porcje lub umieścić w płytkich pojemnikach.

Układanie produktów żywnościowych

Półki	Półki powinny być regulowane, aby pomieścić różne opakowania.
Specjalna komora (tylko w określonych modelach)	Szczelne szuflady utrzymujące świeżość zapewniają optymalne warunki przechowywania warzyw i owoców. Warzywa wymagają wyższej wilgotności a owoce niższej. Szuflady utrzymujące świeżość warzyw i owoców są wyposażone w urządzenia do kontroli poziomu wilgotności. (*Zależy od modelu i opcji). Szuflada na mięso o regulowanej temperaturze wydłuża czas przechowywania mięsa i serów.
Przechowywanie na drzwiach	Na drzwiach nie należy przechowywać łatwo psujących się produktów. Jajka należy przechowywać w kartonie na półce. Temperatura półek do przechowywania montowanych na drzwiach ulega większym wahaniom niż temperatura w korpusie urządzenia. Drzwi powinny być jak najczęściej zamknięte.
Komora zamrażarki	W komorze zamrażarki można przechowywać zamrożone produkty, przygotowywać kostki lodu i zamrażać świeże produkty.

UWAGA

Należy zamrażać wyłącznie świeże, nieepsute produkty. Produkty przeznaczone do zamrożenia nie mogą stykać się z produktami już zamrożonymi. Aby zapobiec utracie smaku, aromatu lub wysychaniu produktów, należy umieszczać je w szczelnych pojemnikach.

Okres przechowywania produktów w lodówce i zamrażarce

Świeżość produktów zależy od temperatury i ich kontaktu z wilgocią. Ponieważ daty na produktach nie są wskazówkami dotyczącymi ich bezpiecznego stosowania, należy zapoznać się z poniższą tabelą i przestrzegać tych wskazówek.

Nabiał

Produkt	Lodówka	Zamrażarka
Mleko	1 tydzień	1 miesiąc
Masło	2 tygodnie	12 miesięcy
Lody	-	2-3 tygodni
Ser naturalny	1 miesiąc	4-6 miesięcy
Serek śmietankowy	2 tygodnie	Niezalecane
Jogurt	1 miesiąc	-

Dodatek

Mięso

Produkt	Lodówka	Zamrażarka
Świeże pieczenie, steki, kotlety	3-4 dni	2-3 miesięcy
Świeże mięso mielone, mięso gulaszowe	1-2 dni	3-4 miesięcy
Boczek	7 dni	1 miesiąc
Kiełbasa, surowa wieprzowina, wołowina, indyk	1-2 dni	1-2 miesięcy

Drób, jaja

Produkt	Lodówka	Zamrażarka
Drób świeży	2 dni	6-8 miesięcy
Sałatka z mięsem drobiowym	1 dzień	-
Jaja, świeże w skorupkach	2-4 tygodni	Niezalecane

Ryby i owoce morza

Produkt	Lodówka	Zamrażarka
Ryby świeże	1-2 dni	3-6 miesięcy
Ryby gotowane	3-4 dni	1 miesiąc
Sałatka rybna	1 dzień	Niezalecane
Ryby suszone i marynowane	3-4 tygodni	-

Owoce

Produkt	Lodówka	Zamrażarka
Jabłka	1 miesiąc	-
Brzoskwinie	2-3 tygodni	-
Ananas	1 tydzień	-
Inne świeże owoce	3-5 dni	9-12 miesięcy

Warzywa

Produkt	Lodówka	Zamrażarka
Szparagi	2-3 dni	-
Brokuły, brukselka, groszek, grzyby	3-5 dni	-
Kapusta, kalafior, seler, ogórki, sałata	1 tydzień	-
Marchew, buraki, rzodkiewka	2 tygodnie	-

Informacje dotyczące modelu i zamawiania części zamiennych

Informacje dotyczące modelu

Aby uzyskać dostęp do rejestracji modelu w bazie EPREL:

1. Przejdź na stronę <https://eprel.ec.europa.eu>.
2. Sprawdź identyfikator modelu na etykiecie energetycznej produktu i wpisz go w polu wyszukiwania.
3. Zostaną wyświetlone informacje odpowiadające etykiecie energetycznej modelu.

Informacje dotyczące części

- Minimalny okres, w którym dostępne są części zamienne niezbędne do naprawy urządzenia
 - 7 lat – termostaty, czujniki temperatury, płytki drukowane i źródła światła, klamki drzwiowe, zawiasy drzwiowe, tace, kosze (pudełka lub szuflady)
 - 10 lat – uszczelki drzwi
- Minimalny czas gwarancji na urządzenie chłodnicze oferowany przez producenta – 24 miesiące.
- Istotne informacje dotyczące zamawiania części zamiennych, bezpośrednio lub poprzez inne kanały podane przez producenta, importera lub upoważnionego przedstawiciela
- Informacje na temat profesjonalnej naprawy można znaleźć na stronie <http://samsung.com/support>. Instrukcję serwisowania dla użytkownika można znaleźć na stronie <http://samsung.com/support>.

Notatki

Notatki

Kontakt do SAMSUNG

Jeśli masz pytania dotyczące produktów marki Samsung, zapraszamy do kontaktu z naszą infolinią.

Kraj	Centrum obsługi klienta	Witryna internetowa
HUNGARY	0680SAMSUNG (0680-726-7864)	www.samsung.com/hu/support
CZECH	800 - SAMSUNG (800-726786)	www.samsung.com/cz/support
SLOVAKIA	0800 - SAMSUNG (0800-726 786)	www.samsung.com/sk/support
CROATIA	072 726 786	www.samsung.com/hr/support
BOSNIA	055 233 999	www.samsung.com/support
North Macedonia	023 207 777	www.samsung.com/mk/support
MONTENEGRO	020 405 888	www.samsung.com/support
SLOVENIA	080 697 267 (brezplačna številka)	www.samsung.com/si/support
SERBIA	011 321 6899	www.samsung.com/rs/support
Kosovo	0800 10 10 1	www.samsung.com/support
ALBANIA	045 620 202	www.samsung.com/al/support
BULGARIA	*3000 Цена на един градски разговор 0800 111 31 Безплатен за всички оператори	www.samsung.com/bg/support
ROMANIA	*8000 (apel in retea) 08008-726-78-64 (08008-SAMSUNG) Apel GRATUIT Atenție: Dacă efectuați apelul din rețeaua Digi (RCS/RDS), vă rugăm să ne contactați formând numărul Telverde fără ultimele două cifre, astfel: 0800872678.	www.samsung.com/ro/support
POLAND	[IM] 801-172-678* lub +48 22 607-93-33* Specjalistyczna infolinia do obsługi zapytań dotyczących telefonów komórkowych: 801-672-678* * (opłata według taryfy operatora) [CE] 801-172-678* lub +48 22 607-93-33* * (opłata według taryfy operatora)	http://www.samsung.com/pl/support/
LITHUANIA	8-800-77777	www.samsung.com/lt/support
LATVIA	8000-7267	www.samsung.com/lv/support
ESTONIA	800-7267	www.samsung.com/ee/support



DA68-04023Q-00



Chladnička

Návod k obsluze

Volně stojící spotřebič

SAMSUNG

Obsah

Bezpečnostní informace	4
Co je třeba znát o bezpečnostních pokynech	4
Důležité bezpečnostní symboly a opatření:	6
Důležitá bezpečnostní opatření	7
Důležité výstražné symboly pro transport a umístění	10
Důležité výstrahy vztahující se k instalaci	11
Upozornění vztahující se k instalaci	14
Důležité výstrahy vztahující se k použití	14
Upozornění vztahující se k použití	18
Upozornění vztahující se k čištění	20
Důležité výstrahy vztahující se k likvidaci	22
Další tipy pro správné použití	23
Instrukce vztahující se ke směrnici OEEZ	24
Instalace	25
Rychlý přehled	26
Instalace krok za krokem	30
Provoz	48
Ovládací panel	48
SmartThings	52
Speciální funkce	55
Údržba	62
Zacházení a péče	62
Úklid	66
Výměna součástí	67
Odstraňování závad	70
Obecné	70
Slyšíte z chladničky neobvyklé zvuky?	74
SmartThings	76
Open Source Announcement	77

Příloha	78
Bezpečnostní pokyny	78
Pokyny pro instalaci	78
Pokyny ohledně teploty	79
Informace pro model a objednávku náhradních dílů	82



Bezpečnostní informace

Před prvním použitím vaší nové chladničky Samsung si pečlivě přečtěte tento návod k obsluze, abyste věděli, jak bezpečně a efektivně využívat vlastností a funkcí tohoto spotřebiče.

Co je třeba znát o bezpečnostních pokynech

- Výstrahy a důležité bezpečnostní pokyny uvedené v tomto návodu nemohou obsáhnout všechny situace, které mohou vzniknout. Instalaci, obsluhu, údržbu a provoz spotřebiče proto věnujte patřičnou pozornost a řiďte se vlastním úsudkem.
- Níže uvedené pokyny k obsluze jsou určeny pro různé modely spotřebičů. Vlastnosti vaší chladničky mohou být odlišné a na chladničku se nemusí vztahovat všechny výstrahy a symboly uvedené v tomto návodu. V případě jakýchkoli dotazů se prosím obraťte na nejbližší servisní centrum nebo vyhledejte potřebné informace online na adrese www.samsung.com.
- Jako chladivo se používá látka R-600a nebo R-134a. Typ chladiva pro vaši chladničku zjistíte na štítku kompresoru spotřebiče nebo na typovém štítku uvnitř spotřebiče. Pokud výrobek obsahuje hořlavý plyn (chladivo R-600a), požádejte o pokyny k likvidaci příslušný místní úřad ochrany životního prostředí.
- Aby se v případě úniku chladiva z chladicího okruhu nevytvořila hořlavá směs plynu se vzduchem, měla by být velikost prostoru, ve kterém bude chladnička umístěna, zvolena s ohledem na množství použitého chladiva.
- Nikdy nezapínejte spotřebič, který vykazuje známky poškození. V případě nejistoty se obraťte na prodejce. Místnost musí mít velikost 1 m³ na každých 8 g chladiva R-600a uvnitř spotřebiče. Množství chladiva ve vašem konkrétním spotřebiči je uvedeno na identifikačním štítku uvnitř spotřebiče.
- Unikající chladivo z potrubí může způsobit požár nebo vést k poranění očí. Pokud zjistíte, že z potrubí uniká chladivo, okamžitě prostor vyvětrejte a udržujte od chladničky veškeré zdroje otevřeného ohně a hořlavé předměty.
 - V opačném případě může dojít k požáru nebo výbuchu.



-
- Abyste předešli kontaminaci potravin, dodržujte následující pokyny:
 - Otevírání dveří na delší dobu může způsobit výrazné zvýšení teploty v přihrádkách spotřebiče.
 - Pravidelně čistěte přístupné odvodňovací systémy a povrchy, které mohou přijít do styku s potravinami.
 - Nádržky na vodu vyčistěte, pokud nebyly používány po dobu 48 hodin. Pokud během 5 dnů nedošlo ke stáčení vody, propláchněte vodní systém připojený k přívodu vody.
 - Syrové maso a ryby skladujte ve vhodných nádobách v chladničce tak, aby se nedostaly do styku s jinými potravinami.
 - Dvuhvězdičkové přihrádky pro zmrazené potraviny jsou vhodné pro skladování předem zmrazených potravin, skladování nebo výrobu zmrzliny a výrobu ledových kostek.
 - Jedno-, dvou- a tříhvězdičkové přihrádky nejsou vhodné pro zmrazování čerstvých potravin.
 - Pokud je chladnička po delší dobu ponechána prázdná, vypněte ji, odmrazte, vyčistěte, osušte a nechte otevřené dveře, abyste předešli tvorbě plísní uvnitř spotřebiče.

Bezpečnostní informace

Důležité bezpečnostní symboly a opatření:

Postupujte, prosím, podle bezpečnostních pokynů v této příručce. Tato příručka používá následující bezpečnostní symboly.

VÝSTRAHA

Rizika nebo nebezpečné postupy, které mohou způsobit **závažné zranění, poškození majetku nebo smrt.**

UPOZORNĚNÍ

Rizika nebo nebezpečné postupy, které mohou způsobit **závažné zranění osob nebo poškození majetku.**

POZNÁMKA

Užitečné informace, které uživatelům pomáhají lépe porozumět nebo využívat chladničku.

Tyto výstražné symboly upozorňují na možné nebezpečí zranění osob.

Řiďte se jimi prosím.

Po přečtení tuto část uchovejte pro potřeby pozdějšího nahlédnutí.

Důležitá bezpečnostní opatření



Varování: nebezpečí požáru / hořlavé materiály

VÝSTRAHA

- Při umísťování přístroje se ujistěte, že není napájecí kabel nikde zachycen nebo poškozen.
- Přenosné prodlužovačky ani přenosné zdroje napájení neskladujte za spotřebičem.
- Plňte pouze pitnou vodou.
- Připojujte pouze k přípojce pitné vody.
- Ventilační otvory v plášti nebo konstrukci spotřebiče nesmí být zakryté.
- Nepoužívejte mechanická zařízení ani jiné prostředky pro urychlení procesu odmrazování, kromě prostředků doporučených výrobcem.
- Mohlo by dojít k poškození chladicího okruhu.
- Nepoužívejte elektrické spotřebiče uvnitř oddělení pro skladování potravin, pokud k takovému užívání nejsou určeny výrobcem.

- Tento přístroj není určen k použití dětmi a osobami se sníženými fyzickými, smyslovými nebo duševními schopnostmi nebo s nedostatečnými zkušenostmi a znalostmi, pokud nebudou pod dohledem osoby zodpovědné za jejich bezpečnost nebo pokud nebudou takovouto osobou o používání tohoto přístroje náležitě poučeny.



Bezpečnostní informace

- Tento spotřebič mohou používat děti od 8 let a osoby se sníženými fyzickými, smyslovými nebo duševními schopnostmi nebo s nedostatečnými zkušenostmi a znalostmi jedině v případě, že jsou pod dozorem nebo byly poučeny o bezpečném použití spotřebiče a chápou s ním spojená rizika. Děti si se spotřebičem nesmějí hrát. Čištění a údržbu nesmějí provádět děti bez dozoru. Děti ve věku od 3 do 8 let mohou do chladniček dávat věci a opět je z nich vyndávat.
- Pokud je poškozen napájecí kabel, musí být vyměněn výrobcem, jeho servisním zástupcem nebo podobně kvalifikovanými osobami, aby nedošlo k nebezpečným situacím.
- Zásuvka musí být snadno přístupná, aby bylo možné spotřebič v případě nouze rychle odpojit od napájení.
 - Musí být mimo oblast zadní části spotřebiče.
- Neukládejte do spotřebiče výbušné látky, jako jsou např. spreje s hořlavým hnacím plynem.
- Je-li spotřebič vybaven osvětlením LED, nedemontujte sami kryt osvětlení ani osvětlovací těleso.
 - Obrat'te se na nejbližší servisní středisko.
 - Používejte pouze osvětlovací tělesa LED dodávaná výrobcem nebo servisním zástupcem.
- Je nutné použít novou sadu hadic dodanou se spotřebičem. Starou sadu hadic již znovu nepoužívejte.
- Napájení chladničky vodou připojujete pouze ke zdroji pitné vody. Pro správnou funkci výrobni'ku ledu je nezbytný tlak vody 206–861 kPa (30–125 psi).
- Optimální spotřeby elektrické energie dosáhnete zachováním vnitřních částí (přihrádek, košů a polic) na pozicích, do kterých byly umístěny výrobcem.
- Chcete-li dosáhnout nejlepší energetické účinnosti tohoto produktu, ponechejte všechny police, zásuvky a košíky v původních pozicích.



Jak minimalizovat spotřebu energie

- Spotřebič umístěte do chladné, suché místnosti s přiměřenou ventilací.
- Zajistěte, aby nebyl vystaven přímému slunečnímu záření a nikdy jej nestavte do blízkosti přímého zdroje tepla (například radiátoru).
 - Pro úsporu energie se doporučuje neblokovat ventilační otvory nebo mřížky.
 - Teplé potraviny nechejte před vložením do mrazničky vychladnout.
 - Zmrazené potraviny nechávejte rozmrazit v chladničce. Můžete tak využít nízké teploty zmrazených potravin pro chlazení potravin uložených v chladničce.
 - Během vyjímání nebo ukládání potravin do mrazničky nenechávejte dveře příliš dlouho otevřené.
 - Čím kratší dobu ponecháte dveře otevřené, tím méně námrazy se v mrazáku vytvoří.
 - Pravidelně čistěte zadní stranu chladničky. Prach zvyšuje spotřebu energie.
 - Nenastavujte nižší teplotu, než je nutné.
 - Zajistěte dostatečné odvětrávání vzduchu na dně a na zadní stěně chladničky. Nezakrývejte větrací otvory.
 - Při instalaci ponechte vpravo, vlevo, vzadu a nad spotřebičem volný prostor. Tím pomůžete snížit spotřebu energie a také částky na vašich složenkách.



Bezpečnostní informace

Spotřebič je určen pro použití v domácnostech a podobném prostředí, tedy například

- v zaměstnaneckých kuchyňkách v obchodech, kancelářích a jiných pracovištích;
- na chatách, případně hosty hotelů, motelů a podobných obytných prostor;
- v soukromých ubytovacích zařízeních typu bed and breakfast;
- v rámci cateringu a podobných aktivit odehrávajících se mimo vlastní prodejnu nebo restauraci.

Důležité výstražné symboly pro transport a umístění

VÝSTRAHA

- Během transportu a instalace spotřebiče je nutné dbát, aby nedošlo k poškození žádné části okruhu chlazení.
 - Únik chladiva z potrubí může způsobit požár nebo vést k poranění očí. Zjistíte-li únik chladiva, nepřibližujte se s otevřeným ohněm nebo zdrojem vznícení a po několik minut důkladně větrejte vzduch v místnosti, kde je spotřebič umístěn.
 - Tento spotřebič obsahuje malé množství chladiva izobutanu (R-600a). Jedná se o přírodní plyn, který je šetrný k životnímu prostředí, ale který je také hořlavý. Během transportu a instalace spotřebiče je nutné dbát, aby nedošlo k poškození žádné části okruhu chlazení.
- Během transportu a instalace chladničky se nedotýkejte vodní hadice na zadní straně chladničky.
 - To může chladničku poškodit a v důsledku nelze použít dávkovač vody.



Důležité výstrahy vztahující se k instalaci

VÝSTRAHA

- Chladničku chraňte před vlhkostí a neinstalujte na místa, na kterých může přijít do kontaktu s vodou.
 - Poškození izolace elektrických částí může způsobit úraz elektrickým proudem nebo požár.
- Nevystavujte chladničku přímému slunečnímu záření ani tepelnému sálání ze sporáků, pokojových topných těles nebo jiných spotřebičů.
- Nezapojujte do prodlužovacího kabelu s více zásuvkami několik spotřebičů současně. Chladnička by vždy měla být zapojena do samostatné zásuvky, jejíž jmenovité napětí odpovídá parametrům na typovém štítku.
 - Takové zapojení zajistí nejlepší výkon a také zabraňuje přetížení elektrických okruhů, které způsobuje přehřívání kabeláže a může být příčinou požáru.
- Nezapojujte přívodní kabel do síťové zásuvky, která je uvolněná.
 - Hrozí nebezpečí úrazu elektrickým proudem nebo požáru.
- Nepoužívejte přívodní kabel, jenž na kterémkoli místě vykazuje známky poškození nebo opotřebení.
- Přívodní kabel příliš neohýbejte ani na něj nepokládejte těžké předměty.
- Netahejte za elektrický kabel a příliš jej neohýbejte.
- Přívodní kabel nekruťte a neutahujte.
- Nezavěšujte přívodní kabel za kovové předměty, nepokládejte na něj těžké předměty, neumísťujte jej mezi předměty a neschovávejte kabel v prostoru za spotřebičem.
- Při posouvání chladničky dbejte, abyste přívodní kabel nepřiskřípli a nepoškodili.
 - Může tak vzniknout nebezpečí úrazu elektrickým proudem nebo požáru.



Bezpečnostní informace

- Chladničku nikdy nevypojte ze zásuvky taháním za přívodní kabel. Vždy pevně uchytte zástrčku a plynule ji vytáhněte ze zásuvky.
 - Poškození přívodního kabelu může mít za následek zkrat, požár nebo úraz elektrickým proudem.
- V okolí chladničky nepoužívejte spreje.
 - Použití spreje v blízkosti chladničky může způsobit explozi nebo požár.
- Neinstalujte tento spotřebič poblíž hořlavých materiálů.
- Neinstalujte tento spotřebič na místě, kde by mohl unikat plyn.
 - Může tak vzniknout nebezpečí úrazu elektrickým proudem nebo požáru.
- Chladnička musí být před spuštěním umístěna a nainstalována v souladu s pokyny uvedenými v tomto návodu.
- Zapojte vidlici přívodního kabelu do zásuvky tak, aby kabel visel směrem dolů.
 - Zapojíte-li vidlici hlavou dolů, může dojít k přerušení vodiče s následkem požáru nebo úrazu elektrickým proudem.
- Zkontrolujte, zda přívodní kabel není přiskřípnutý nebo poškozený zadní částí chladničky.
- Udržujte balicí materiál mimo dosah dětí.
 - Existuje riziko udušení v případě, že si jej dítě nasadí na hlavu.
- Neinstalujte tento spotřebič na vlhkém, mastném ani prašném místě, na místě vystaveném přímému slunečnímu záření a působení vody (dešťové kapky).
 - Poškození izolace elektrických částí může způsobit úraz elektrickým proudem nebo požár.
- Pokud je v chladničce prach nebo voda, odpojte přívodní kabel ze zásuvky a kontaktujte servisní středisko společnosti Samsung Electronics.
 - Hrozí nebezpečí požáru.
- Nestavějte se a nepokládejte předměty (prádlo, zapálené svíčky či cigarety, talíře, chemické prostředky, kovové předměty atd.) na spotřebič.
 - Může dojít k úrazu elektrickým proudem, požáru, problémům s funkcí výrobku nebo zranění.



- Před prvním zapojením spotřebiče do zásuvky je zapotřebí odstranit všechny ochranné plastové fólie.
- Děti musí být pod dohledem, aby bylo zajištěno, že si nebudou hrát s pojistnými kroužky určenými pro seřizování dveří nebo se svorkami pro uchycení vodovodní přípojky.
 - V případě vdechnutí nebo spolknutí kroužku či svorky dítětem hrozí nebezpečí udušení. Uchovávejte je mimo dosah dětí.
- Chladničku je nutné uzemnit.
 - Před prozkoumáváním nebo opravou libovolné části spotřebiče se vždy ujistěte, že je chladnička uzemněna. Případné probíjení spotřebiče může vést k závažným úrazům způsobeným elektrickým proudem.
- Jako uzemnění nikdy nepoužívejte plynová potrubí, telefonní vedení ani jiné možné bleskosvody.
 - Chladničku je třeba uzemnit, aby nedocházelo k probíjení spotřebiče a úrazům způsobeným elektrickým proudem.
 - Toto může vést k úrazu elektrickým proudem, požáru, explozi, nebo k problémům s funkcí výrobku.
- Jemně zastrčte přívodní kabel do zásuvky. Nepoužívejte poškozenou zástrčku nebo elektrický kabel a zkontrolujte upevnění zásuvky.
 - Může tak vzniknout nebezpečí úrazu elektrickým proudem nebo požáru.
- Výměnu pojistky na spotřebiči musí provést kvalifikovaný technik nebo servisní společnost.
 - V opačném případě hrozí nebezpečí úrazu elektrickým proudem nebo zranění.



Bezpečnostní informace

Upozornění vztahující se k instalaci

UPOZORNĚNÍ

- Chladničku instalujte na rovný povrch s dostatečně velkým prostorem okolo.
 - Pokud není chladnička ve vyrovnané poloze, může dojít ke snížení chladiivosti a životnosti.
- Po instalaci a zapnutí chladničky vyčkejte 2-3 hodiny, než do ní začnete vkládat potraviny.
- Důrazně doporučujeme svěřit instalaci chladničky do rukou kvalifikovaného instalatéra nebo společnosti.
 - V opačném případě může dojít k úrazu elektrickým proudem, požáru, explozi, problémům s funkcí výrobku nebo zranění.

Důležité výstrahy vztahující se k použití

VÝSTRAHA

- Nezapojte zástrčku do zásuvky mokřýma rukama.
 - Může vzniknout nebezpečí úrazu elektrickým proudem.
- Nepokládejte na horní povrch spotřebiče žádné předměty.
 - Při otevírání nebo zavírání dveří by tyto předměty mohly spadnout a způsobit zranění nebo poškození zařízení.
- Nevkládejte ruce, nohy či kovové předměty (např. hůlky) do spodní a zadní části chladničky.
 - Hrozí nebezpečí úrazu elektrickým proudem.
 - Ostré hrany mohou způsobit poranění.
- Nedotýkejte se vnitřních stěn mrazničky nebo předmětů v mrazničce uložených mokřýma rukama.
 - Mohli byste si způsobit omrzliny.
- Na chladničku nestavte nádoby s vodou.
 - V případě rozlití hrozí nebezpečí úrazu elektrickým proudem nebo požáru.



- Do chladničky neukládejte těkavé ani hořlavé látky (benzen, ředidla, propan, alkohol, éter, zkapalněný propan butan apod.).
 - Tato chladnička je určena pouze pro skladování potravin.
 - Může vzniknout nebezpečí požáru nebo výbuchu.
- Děti musí být pod dohledem, aby bylo zajištěno, že si s přístrojem nebudou hrát.
 - Nenechávejte prsty ve styčných místech. Vzdálenosti mezi dveřmi a tělem spotřebiče jsou malé. Pokud se v okolí pohybují děti, buďte při otevírání dveří chladničky opatrní.
- Mezi dveře nevkládejte svoje prsty ani prsty dětí.
 - Nenechávejte prsty ani v levé, ani v pravé mezeře dveří. Pokud máte mezi dveřmi chladničky prsty, buďte při otevírání opatrní.
- Nedovolte dětem věšet se na dveře nebo dveřní přihrádky. Může dojít k vážným zraněním.
- Nedovolte dětem lézt dovnitř spotřebiče. Mohly by uvíznout.
- Nestrkejte ruce do mezery mezi podlahou a spotřebičem.
 - Ostré hrany mohou způsobit poranění.
- V chladničce neuchovávejte farmaceutika, látky určené k výzkumu a předměty a látky citlivé na teplotu.
 - V chladničce nesmí být skladovány výrobky, které vyžadují přesně regulovanou teplotu.
- V případě, že ucítíte zápach farmaceutik nebo kouře, okamžitě spotřebič vypojte ze zásuvky a kontaktujte vaše servisní středisko Samsung Electronics.
- Pokud je v chladničce prach nebo voda, odpojte přívodní kabel ze zásuvky a kontaktujte servisní středisko společnosti Samsung Electronics.
 - Hrozí nebezpečí požáru.
- Nedovolte dětem stoupat na police.
 - Police by se mohla zlomit.
- Nenechávejte dveře chladničky otevřené bez dozoru a nedovolte dětem vstupovat do vnitřního prostoru chladničky.



Bezpečnostní informace

- Nedovolte malým dětem lézt do zásuvky.
 - Hrozí nebezpečí zadušení nebo úrazu v případě uvíznutí v zásuvce.
- Neukládejte do chladničky příliš velké množství potravin.
 - Při otevírání dveří by tyto předměty mohly spadnout a způsobit zranění nebo poškození zařízení.
- Na povrch spotřebiče nestříkejte těkavé látky, jako například insekticidy.
 - Takové látky mohou být zdraví škodlivé a mohou také způsobit úraz elektrickým proudem, požár nebo poškodit výrobek.
- Do otvoru dávkovače vody, do žlábků zásobníku ledu ani do nádoby výrobku ledu nikdy nevkládejte prsty ani žádné předměty.
 - Mohlo by dojít ke zranění osob nebo poškození zařízení.
- V okolí chladničky nepoužívejte ani neukládejte žádné látky citlivé na teplotu, jako např. hořlavé spreje, předměty, suchý led, léky nebo chemikálie.
- Ve vnitřním prostoru chladničky nepoužívejte vysoušeč vlasů. Nedávejte do chladničky zapálenou svíčku za účelem odstranění nepříjemných pachů.
 - Může tak vzniknout nebezpečí úrazu elektrickým proudem nebo požáru.
- Nádrž na vodu a zásobník ledových kostek plňte pouze pitnou vodou (minerální nebo čistou vodou).
 - Nenalévejte do zásobníku čas, džusy nebo iontové nápoje. Hrozí poškození chladničky.
- Nestavějte se a nepokládejte předměty (prádlo, zapálené svíčky či cigarety, talíře, chemické prostředky, kovové předměty atd.) na spotřebič. Může dojít k úrazu elektrickým proudem, požáru, problémům s funkcí výrobku nebo zranění. Na spotřebič nestavte nádoby s vodou.
 - V případě rozlití hrozí nebezpečí úrazu elektrickým proudem nebo požáru.
- Nikdy se po delší dobu nedívejte přímo do UV LED lampy.
 - Ultrafialové paprsky mohou způsobit poškození zraku.
- Nevkládejte police vzhůru nohama. Zarážky by poté nemusely fungovat správně.
 - V případě vypadnutí skleněné police hrozí zranění oso.



- Nenechávejte prsty ve styčných místech. Vzdálenosti mezi dveřmi a tělem spotřebiče jsou malé. Pokud se v okolí pohybují děti, buďte při otevírání dveří chladničky opatrní.
- Zjistíte-li úniku plynného chladiva, nepřibližujte se s otevřeným ohněm nebo zdrojem vznícení a po několik minut důkladně větrejte vzduch v místnosti, kde je spotřebič umístěn.
 - Nedotýkejte se spotřebiče ani přívodního kabelu.
 - Nezapínejte ventilátor.
 - Případné zajiskření může způsobit explozi nebo požár.
- Lahve by měly být skladovány těsně u sebe, aby nemohly vypadnout.
- Tento spotřebič je určen pouze pro domácí skladování potravin.
- Do otvoru dávkovače vody, do žlábků zásobníku ledu ani do nádoby výrobce ledu nikdy nekládejte prsty ani žádné předměty.
 - Mohlo by dojít ke zranění osob nebo poškození zařízení.
- Nepokoušejte se opravit, rozložit či upravit spotřebič sami od sebe.
- Nepoužívejte jiné než standardní pojistky (např. měděné, ocelové dráty atd.).
- Pokud je chladničku zapotřebí opravit, kontaktujte nejbližší servisní středisko.
 - V opačném případě může dojít k úrazu elektrickým proudem, požáru, problémům s funkcí výrobku nebo zranění.
- Pokud ze spotřebiče začne vycházet zápach spáleniny nebo kouř, okamžitě chladničku vypojte ze zásuvky a kontaktujte servisní středisko společnosti Samsung Electronics.
 - V opačném případě hrozí nebezpečí úrazu elektrickým proudem nebo požáru.
- Před výměnou žárovek chladničky nejdříve vypojte spotřebič ze zásuvky.
 - V opačném případě hrozí nebezpečí úrazu elektrickým proudem.
- Pokud vám bude výměna jiného než LED osvětlení působit problémy, kontaktujte servisní středisko Samsung.
- Jemně zastrčte přívodní kabel do zásuvky.



Bezpečnostní informace

- Nepoužívejte poškozenou zástrčku nebo elektrický kabel a zkontrolujte upevnění zásuvky.
 - Může tak vzniknout nebezpečí úrazu elektrickým proudem nebo požáru.

Upozornění vztahující se k použití

UPOZORNĚNÍ

- Rozmrazené potraviny opakovaně nezmrazujte.
 - U rozmrazených potravin, které byly předtím zmrazeny, vznikají škodlivé bakterie rychleji než v případě čerstvých potravin.
 - Druhé rozmrazení způsobí zničení ještě většího počtu buněk, vyloučení vlhkosti a změnu integrity výrobku.
- Nerozmrazujte maso při pokojové teplotě.
 - Bezpečnost potravin závisí na tom, zda bylo s potravinami v syrovém stavu správně zacházeno.
- Neukládejte do mrazničky skleněné lahve a perlivé nápoje.
 - Lahev by mohla zamrznout, prasknout a tak způsobit zranění.
- Používejte pouze výrobek ledu dodávaný k chladničce.
- Pokud nebudete delší dobu doma (například o prázdninách) a nebudete používat dávkovač vody nebo ledu, zavřete vodní ventil.
 - Jinak může dojít k úniku vody.
- Pokud nebudete chladničku velmi dlouho používat (3 týdny nebo déle), vyprázdněte ji včetně nádoby na led, odpojte ji od elektrické sítě, uzavřete vodovodní ventil, otřete přebytečnou vlhkost z vnitřních stěn a nechte otevřené dveře, aby uvnitř chladničky nedocházelo ke vzniku zápachu a plísní.
- V rámci zajištění optimálního provozu chladničky:
 - Neumisťujte potraviny do těsné blízkosti ventilačních otvorů v zadní části chladničky, protože by omezily cirkulaci vzduchu uvnitř chladičho prostoru.



- Potraviny před uložením do chladničky dobře zabalte nebo je uzavřete do vzduchotěsných nádob.
- Dodržujte maximální dobu skladovatelnosti uvedenou na mražených potravinách.
- Chladničku není nutné odpojovat od elektrické sítě, pokud nebudete doma déle než tři týdny. Pokud však budete pryč více než tři týdny, vytáhněte všechny potraviny a led v nádobě na led, odpojte chladničku od sítě, zavřete vodní ventil, otřete přebytečnou vlhkost z vnitřních stěn a nechte dveře otevřené, aby se zabránilo zápachům a plísní.
- Zákonná záruka a zásahy.
 - Na jakékoli změny a úpravy provedené třetí stranou na tomto spotřebiči se nevztahuje záruka společnosti Samsung a společnost Samsung v takových případech neodpovídá za jakékoli bezpečnostní incidenty nebo škody způsobené těmito úpravami.
- Ujistěte se, že ventilační otvory uvnitř chladničky nic neblokuje.
 - Pokud jsou ventilační otvory zakryté, zejména plastovým sáčkem, může dojít k nepřiměřenému poklesu teploty. Pokud je tato doba ochlazování příliš dlouhá, může dojít k prasknutí vodního filtru a úniku vody.
- Používejte pouze výrobek ledu dodávaný k chladničce.
- Otřete vlhkost uvnitř chladničky a nechte otevřené dveře.
 - V opačném případě může vzniknout zápach a plíseň.
- Po vypojení spotřebiče z elektrické zásuvky vyčkejte alespoň pět minut, než jej opět zapojíte.
- V případě, že dojde ke styku spotřebiče s vodou, vypojte jej ze zásuvky a kontaktujte vaše servisní středisko Samsung Electronics.
- Vyhýbejte se použití nepřiměřené síly při manipulaci se skleněnými povrchy.
 - Rozbité sklo může způsobit zranění nebo škody na majetku.



Bezpečnostní informace

- Nádrž na vodu a zásobník ledových kostek používejte pouze s pitnou vodou (kohoutkovou, minerální nebo filtrovanou).
 - Neplňte nádrž čajem nebo sportovními nápoji. Mohlo by to vést k poškození chladničky.
- Dejte pozor na případné uvíznutí prstů ve dveřích chladničky.
- Pokud dojde k zaplavení chladničky vodou, kontaktujte nejbližší servisní středisko.
 - Hrozí nebezpečí úrazu elektrickým proudem nebo požáru.
- Ve dveřních přihrádkách nenechávejte rostlinný olej. Může ztuhnout, což zhorší jeho chuť, a bude obtížné ho použít. Navíc z otevřené lahve může unikat olej, což může vést až k prasknutí dveřní přihrádky. Po otevření lahve je nejlepší nechat ji na chladném a tmavém místě, například ve skřínce nebo v komoře.
 - Mezi rostlinné oleje patří například olivový, kukuřičný, řepkový atd.

Upozornění vztahující se k čištění

UPOZORNĚNÍ

- Nestříkejte vodu přímo na vnitřní nebo vnější povrch chladničky.
 - Hrozí nebezpečí úrazu elektrickým proudem nebo požáru.
- Ve vnitřním prostoru chladničky nepoužívejte vysoušeč vlasů.
- Nedávejte do chladničky zapálenou svíčku za účelem odstranění nepříjemných pachů.
 - Může tak vzniknout nebezpečí úrazu elektrickým proudem nebo požáru.
- Nestříkejte čisticí prostředky přímo na displej.
 - Mohly by se setřít nápisy vytištěné na displeji.
- Pokud se do spotřebiče dostane cizorodá tekutina (např. voda), odpojte chladničku ze zásuvky a kontaktujte nejbližší servisní středisko.
 - V opačném případě hrozí nebezpečí úrazu elektrickým proudem nebo požáru.



- Případné nečistoty na vidlici zástrčky přívodního kabelu odstraňte čistým, suchým hadrem. K čištění elektrické zástrčky nikdy nepoužívejte mokrý nebo vlhký hadr.
 - V opačném případě hrozí nebezpečí úrazu elektrickým proudem nebo požáru.
- Nečistěte spotřebič přímým stříkáním vody.
- K čištění nepoužívejte benzen, ředidlo ani chlór.
 - Tyto látky mohou poškodit povrch spotřebiče a způsobit požár.
- Do otvoru dávkovače nikdy nevkládejte prsty ani žádné předměty.
 - Mohlo by dojít ke zranění osob nebo poškození zařízení.
- Před čištěním nebo údržbou odpojte spotřebič ze zásuvky.
 - V opačném případě hrozí nebezpečí úrazu elektrickým proudem nebo požáru.
- Pro čištění chladničky používejte čistou houbičku nebo měkký hadřík a jemný saponát.
- K čištění vnějších povrchů (dveří a skříně), plastových částí, obložení dveří a interiéru a těsnění nepoužívejte abrazivní ani silné čisticí prostředky, jako jsou čističe oken, čisticí prášky, hořlavé kapaliny, kyselina chlorovodíková, čisticí vosky, koncentrované saponáty, bělidla nebo čisticí prostředky obsahující ropné produkty.
 - Mohou způsobit škrábance nebo poškodit materiál.
- Pokud jsou skleněné police nebo kryty studené, nečistěte je teplou vodou. V případě vystavení náhlým změnám teploty nebo při nárazu či pádu by se mohly zlomit.



Bezpečnostní informace

Důležité výstrahy vztahující se k likvidaci

VÝSTRAHA

- Obalové materiály tohoto výrobku prosím zlikvidujte způsobem šetrným k životnímu prostředí.
- Před odvozem spotřebiče k likvidaci zkontrolujte, zda není poškozeno žádné potrubí ani zařízení na jeho zadní straně.
- Jako chladivo se používá látka R-600a nebo R-134a. Typ chladiva pro vaši chladničku zjistíte na štítku kompresoru spotřebiče nebo na typovém štítku uvnitř chladničky. Pokud tato chladnička obsahuje hořlavý plyn (chladivo R-600a), obraťte se na místní úřady ohledně bezpečné likvidace tohoto výrobku.
- Před odložením výrobku určeného k likvidaci demontujte dveře anebo dvevní těsnění a zámky dveří, aby uvnitř nemohly uvíznout malé děti nebo zvířata. Děti musí být pod dohledem, aby bylo zajištěno, že si s přístrojem nebudou hrát. Děti by mohly uvíznout uvnitř a zranit se nebo se udusit.
 - Děti by mohly uvíznout uvnitř a zranit se nebo se udusit.
- Součástí izolačního materiálu je cyklopentan. Plyny použité v izolačních materiálech vyžadují speciální postupy likvidace. Postup řádné likvidace tohoto výrobku vám sdělí místní úřad ochrany životního prostředí.
- Uchovávejte veškeré balicí materiály mimo dosah dětí. Mohou pro ně představovat nebezpečí.
 - V případě, že si dítě nasadí přes hlavu sáček nebo jiný balicí materiál, hrozí nebezpečí udušení.



Další tipy pro správné použití

- V případě výpadku elektrické energie kontaktujte energetickou společnost s dotazem, jak dlouho bude výpadek trvat.
 - Většina výpadků elektrické energie netrvá déle než jednu nebo dvě hodiny, což teplotu v mrazničce neovlivní. V době výpadku proudu však omezte otevírání dveří mrazničky na minimum.
 - Pokud by výpadek elektrické energie trval déle než 24 hodin, vyjměte veškeré mražené potraviny.
- Výkon chladničky nemusí být konzistentní (teplota v mrazničce může nepřiměřeně růst a zmrazené potraviny tak mohou začít tát) v případě, že se bude delší dobu nacházet na místě, ve kterém se teploty stále pohybují pod přípustnými hodnotami.
- Některým potravinám uložení do chladničky nesvědčí a může mít negativní dopad na jejich čerstvost.
- Vaše mraznička je vybavena funkcí odmrazování. To znamená, že není nutné ji ručně odmrazovat. Tato činnost bude probíhat automaticky.
- Teplota se během odmrazování zvyšuje podle požadavků norem ISO. Pokud však chcete předejít nežádoucímu zvýšení teploty zmrazených potravin během odmrazování mrazničky, zabalte je do několika vrstev novinového papíru.
- Potraviny, které se zcela rozmrazily, neukládejte zpět do mrazničky.
- V přihrádkách nebo zásuvkách mrazničky, které jsou označeny dvěma hvězdičkami (☆☆), je teplota o něco vyšší než ve zbytku mrazničky. Při používání přihrádek se dvěma hvězdičkami se řiďte pokyny uvedenými v návodu k obsluze dodanému k zakoupenému spotřebiči.

Bezpečnostní informace

Instrukce vztahující se ke směrnici OEEZ

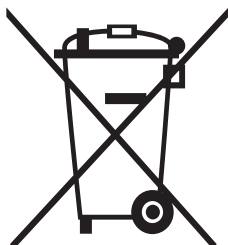

Správná likvidace výrobku (Elektrický a elektronický odpad)

(Platí pro země s odděleným systémem sběru)

Toto označení na výrobku, jeho příslušenství nebo dokumentaci znamená, že výrobek a jeho elektronické příslušenství (například nabíječku, náhlavní sadu, USB kabel) je po skončení životnosti zakázáno likvidovat jako běžný komunální odpad. Možným negativním dopadům na životní prostředí nebo lidské zdraví způsobeným nekontrolovanou likvidací zabráníte oddělením zmíněných produktů od ostatních typů odpadu a jejich zodpovědnou recyklací za účelem udržitelného využívání druhotných surovin.

Uživatelé z řad domácností by si měli od prodejce, u něhož produkt zakoupili, nebo u příslušného městského úřadu vyžádat informace, kde a jak mohou tyto výrobky odevzdat k bezpečné ekologické recyklaci.

Podnikoví uživatelé by měli kontaktovat dodavatele a zkontrolovat všechny podmínky kupní smlouvy. Tento výrobek a jeho elektronické příslušenství nesmí být likvidován spolu s ostatním průmyslovým odpadem.

Informace o závazcích společnosti Samsung v oblasti ochrany životního prostředí a regulačních povinností týkajících se výrobku (např. uplatňování nařízení o likvidaci baterií, REACH, OEEZ) najdete prostřednictvím www.samsung.com v sekci věnované udržitelnosti.

(Pouze pro výrobky prodávané v evropských zemích a Spojeném království)

Instalace

Tyto instrukce pečlivě čtěte a řiďte se jimi. Jedině tak bude zajištěna správná instalace spotřebiče a jeho bezpečný provoz.

VÝSTRAHA

- Chladničku používejte pouze k účelu, pro který je určena, dle popisu v tomto návodu.
- K provádění servisních úkonů je oprávněn pouze kvalifikovaný technický personál.
- Obalový materiál zlikvidujte v souladu s místními předpisy.
- Aby se zabránilo úrazu elektrickým proudem, před provedením servisních úkonů nebo výměnou částí odpojte napájecí kabel.

Instalace

Rychlý přehled

Skutečná chladnička a její dodané součásti se mohou v závislosti na modelu a zemi od obrázků v tomto návodu lišit.

Typ A

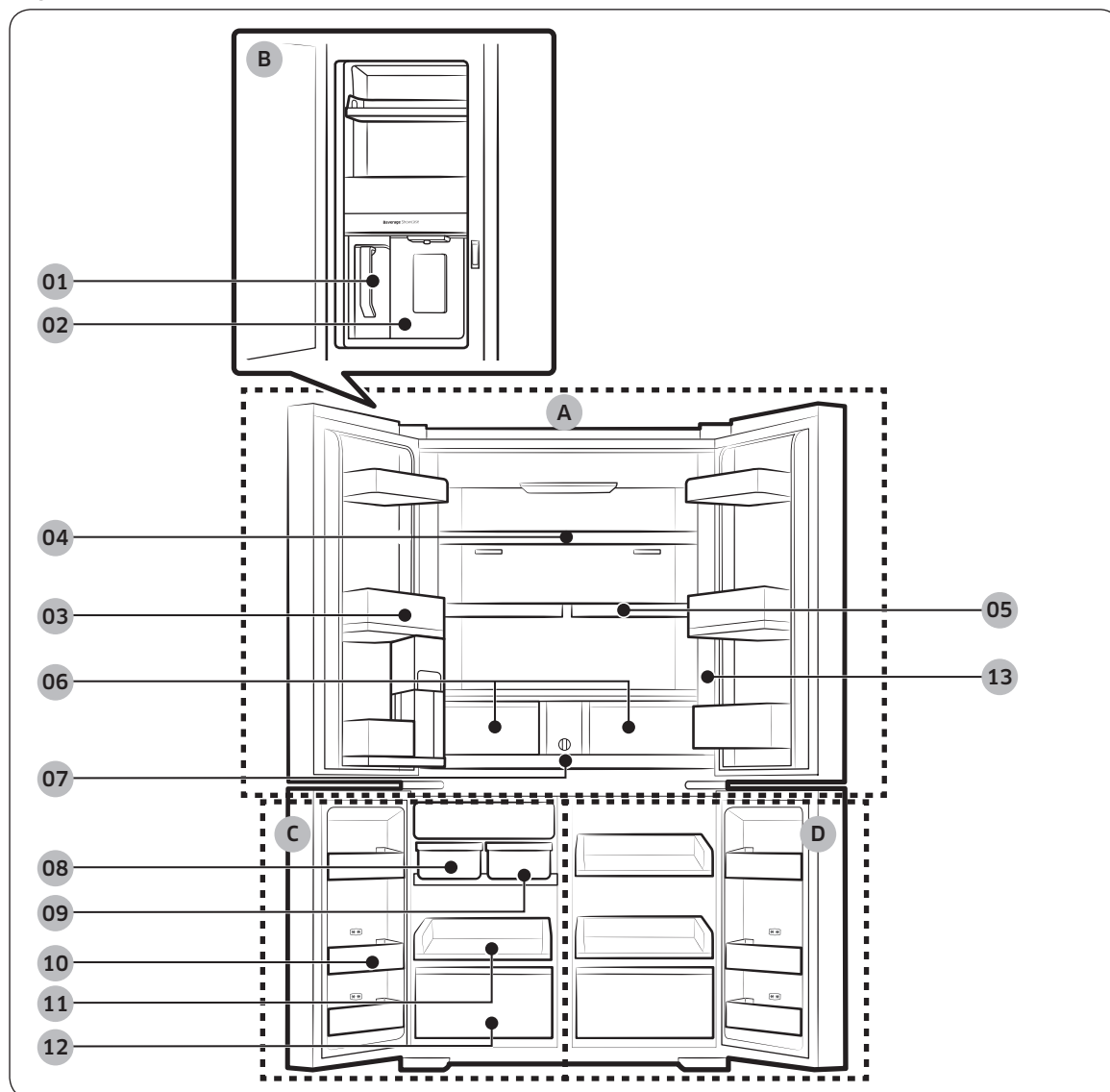

Typ B

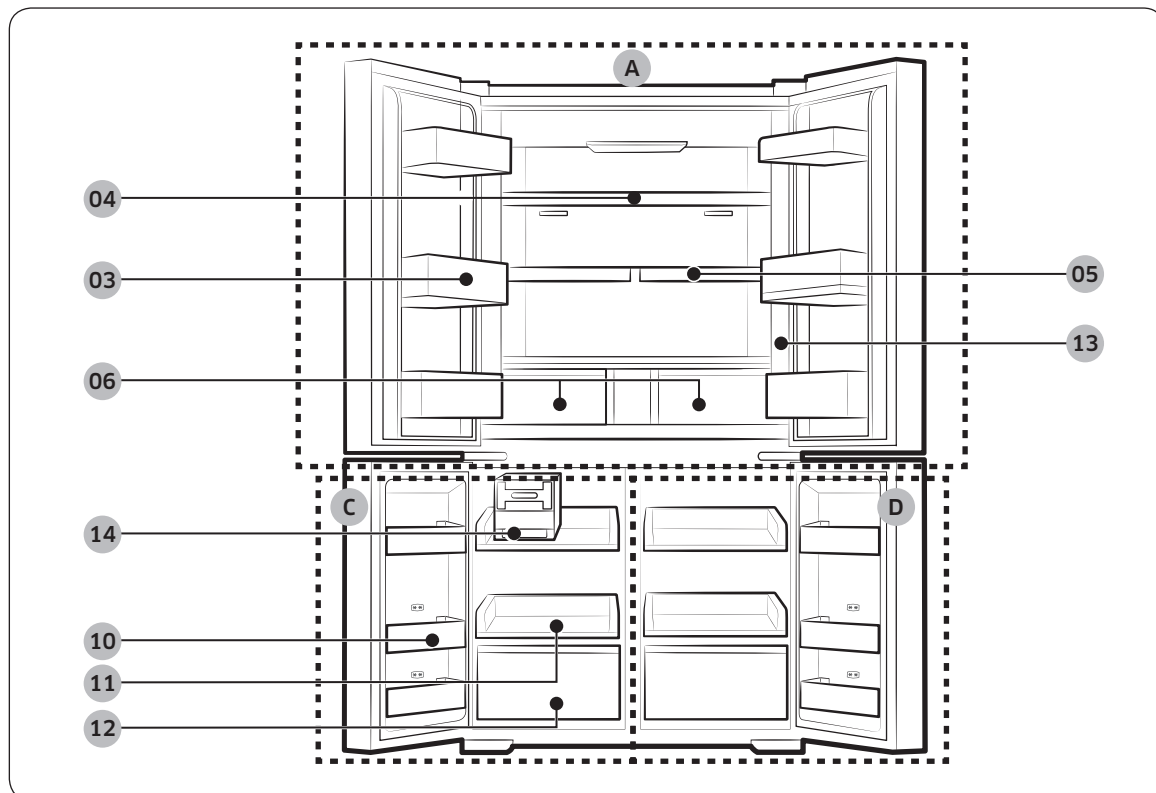

Instalace

Instalace

- | | |
|---|---------------------|
| 01 Automatické plnění nádoby na vodu * | A. Chladnička |
| 02 Dávkovač vody ** | B. Nápojová zóna ** |
| 03 Příhrádka ve dveřích chladničky | C. Mraznička |
| 04 Police chladničky | D. Výběr chlazení+ |
| 05 Police pro rychlé uskladnění * | |
| 06 Zásuvky s regulací vlhkosti / flexibilní regulací vlhkosti * | |
| 07 Vodní filtr * | |
| 08 Automatický výrobek ledu - kostky ledu * | |
| 09 Automatický výrobek ledu - kousky ledu * | |
| 10 Příhrádka ve dveřích mrazničky | |
| 11 Police mrazničky | |
| 12 Zásuvka mrazničky | |
| 13 Ovládací panel | |
| 14 Otáčecí výrobek ledu * | |

* Pouze pro určité modely

** Pouze u modelů s dávkovačem

POZNÁMKA

- Chcete-li dosáhnout energetické účinnosti, umístěte všechny police, zásuvky a koše na jejich původní místa.
- Při zavírání dveří se ujistěte, že je vertikální odklápěcí část ve správné poloze, aby nedošlo k poškrábání dveří.
- Pokud je vertikální odklápěcí část obráceně, umístěte ji do správné polohy a poté dveře zavřete.
- Na vertikální odklápěcí části se může tvořit vlhkost.
- Pokud dveře zavřete silou, druhé dveře se mohou otevřít.
- Jestliže přestane svítit vnitřní nebo vnější LED osvětlení, obraťte se na místní servisní středisko společnosti Samsung.

Dveřní přihrádky

Vaše chladnička je dodávána s dveřními přihrádkami různých druhů a velikostí. Pokud byly dveřní přihrádky k vaší chladničce zabaleny samostatně, použijte k jejich správnému umístění obrázek níže.

POZNÁMKA

Skutečná chladnička a její dodané součásti se mohou v závislosti na modelu a zemi od obrázků v tomto návodu lišit.

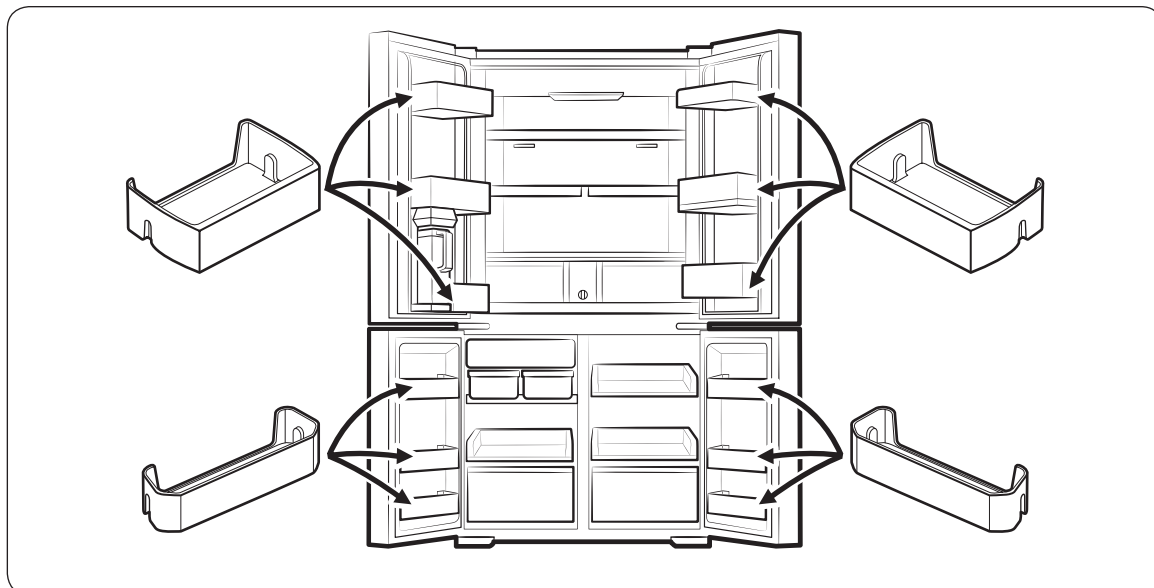

Instalace

Instalace krok za krokem

KROK 1 Vyberte vhodné umístění

Toto umístění musí:

- mít stabilní vyrovnaný povrch, který nebude blokovat ventilační otvory spotřebiče,
- být mimo přímé působení slunečního světla,
- mít dostatečný prostor pro otevírání a zavírání dveří,
- být daleko od zdrojů tepla,
- poskytovat dostatečný prostor pro údržbu a servis,
- mít teplotní rozsah mezi 10 °C a 43 °C.

Požadavky na volný prostor

Požadavky na prostor pro instalaci zjistíte na následujících obrázcích a v tabulkách.

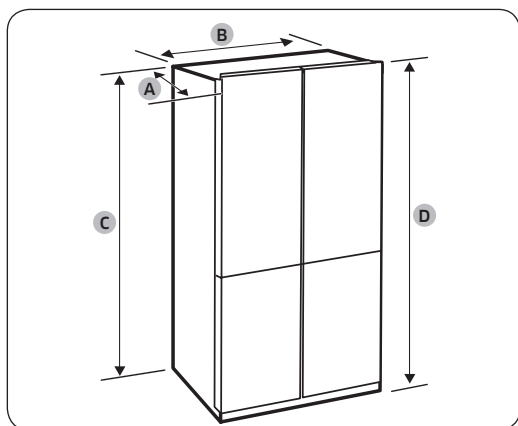

Hloubka „A“	723 mm
Šířka „B“	912 mm
Výška „C“	1797 mm
Celková výška „D“	1825 mm

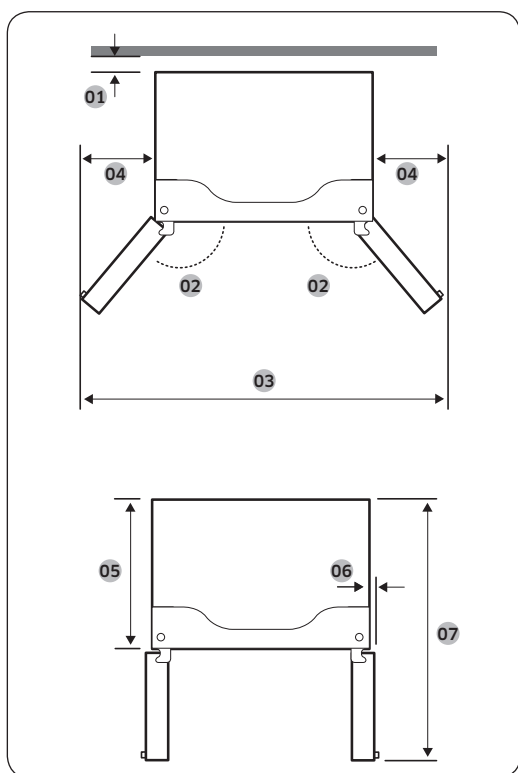

01	50 mm
02	125°
03	1472 mm
04	282 mm
05	610 mm
06	47 mm
07	1093 mm

Instalace

POZNÁMKA

Rozměry uvedené v tabulkách se mohou od skutečných rozměrů mírně lišit v závislosti na způsobu měření a zaokrouhlování.

Instalace

KROK 2 Vyrovnání

Informace, jak postupovat, pokud je chladnička příliš rozměrná, aby prošla vstupním vchodem, naleznete v části **Demontáž dveří pro vstup**.

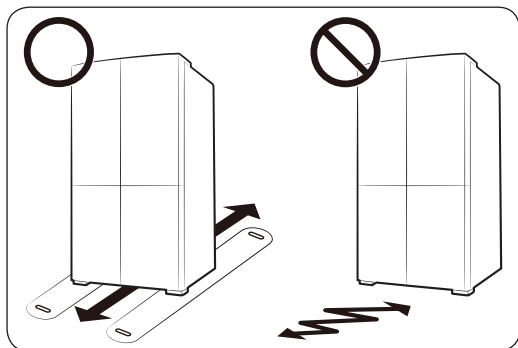

POZNÁMKA

Abyste nepoškodili podlahu, dejte přední vyrovnávací nožky do vzpřímené polohy.

- Povrch, na který chladničku umístíte, musí snést zátěž plně naložené chladničky.
- Kvůli ochraně povrchu podlahy položte směrem k finálnímu umístění chladničky velký kus lepenky.
- Po usazení chladničky do požadovaného umístění s ní pokud možno dále nepohybujte, abyste nepoškodili povrch podlahy. Pokud je třeba ji posunout, podložte ji tvrdou lepenkou nebo kusem látky, např. starým kobercem.

KROK 3 Demontáž dveří pro vstup

Pokud chladnička neprojde kvůli své velikosti vstupními dveřmi vašeho domu či kuchyně, postupujte podle pokynů k demontáži a zpětné montáži dveří chladničky. Pokud demontáž dveří není nutná, přejděte na stranu 41 a pokračujte v postupu instalace.

⚠ VÝSTRAHA

Před demontáží dveří odpojte napájecí kabel.

Potřebné nářadí (není v dodávce)

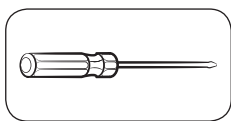

Křížový šroubovák

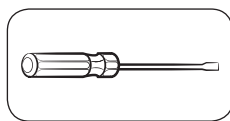

Plochý šroubovák

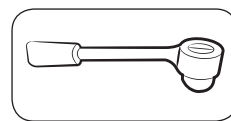

Nástrčkový klíč 3/8" (10 mm)

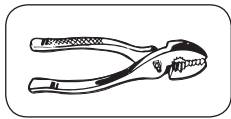

Kleště

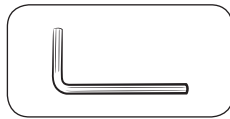

Inbusový klíč 1/4" (5 mm)

Demontáž dveří chladničky

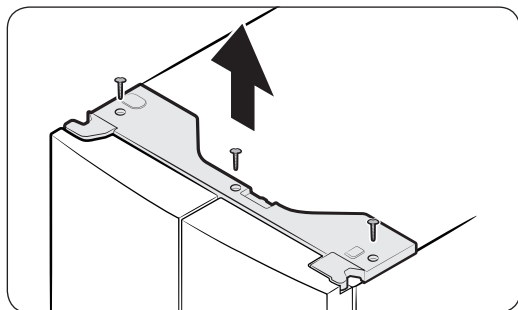

1. Nechejte dveře zavřené a pomocí křížového šroubováku demontujte šrouby (×3) v horním krytu. Zatáhněte vzhůru a horní kryt sejměte i s konektory.

Instalace

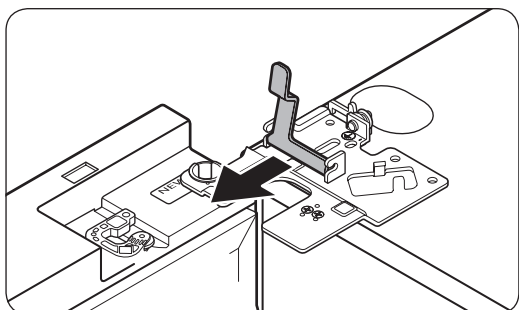
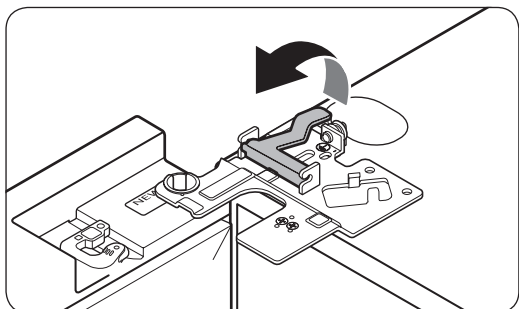
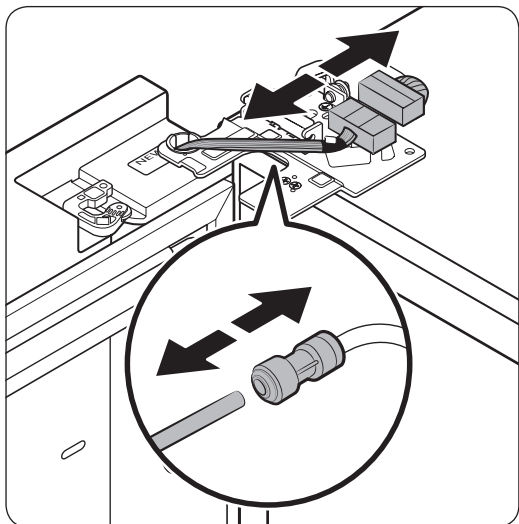

2. Na levých dveřích odpojte oba konektory kabelů. Poloha konektorů se u jednotlivých modelů liší.

⚠ UPOZORNĚNÍ

- Neodstraňujte oboje dveře současně. Vždy odstraňujte každé zvlášť. Jinak by mohly některé z dveří spadnout a způsobit vám zranění.
 - Před odpojením konektorů dbejte na to, aby byla chladnička vypnutá.
3. Z levých dveří odpojte vodovodní přípojku od spojky, jak je znázorněno na obrázku.
 - Tento krok se nevztahuje na modely bez automatického plnění nádoby na vodu a dávkovače vody.
 4. Svorku v několika krocích opatrně vytáhněte. Abyste zabránili zranění prstů, nevyvíjejte na svorku náhlu sílu.

5. Svorku demontujte vytážením.

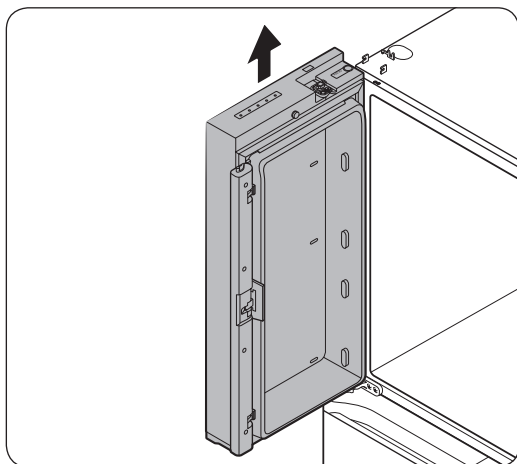
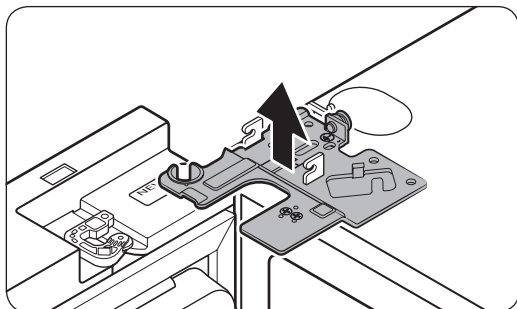

6. Otevřete dveře o 90 stupňů. Držte dveře a současně zvedněte a demontujte závěs. Během demontáže závěsu dávejte pozor, aby nedošlo k poškození konektorů a kabelů.
7. Opatrně svisle zvedněte dveře a demontujte je. Na dveře nevyvíjejte nadměrnou sílu. Mohly by spadnout a způsobit vám zranění.
8. Dveře položte na plochý povrch.
9. Kroky 1-8 opakujte i u druhých dveří, kromě kroku 3. U pravých dveří se nevyskytuje žádná vodovodní přípojka.
 - Krok 2 se nevztahuje na modely bez dveří vitríny.

Instalace

Demontáž dveří mrazničky

⚠ UPOZORNĚNÍ

- Dveře chladničky nezapomeňte demontovat dříve, než demontujete dveře mrazničky.
- Při odpojování spodních konektorů postupujte opatrně.

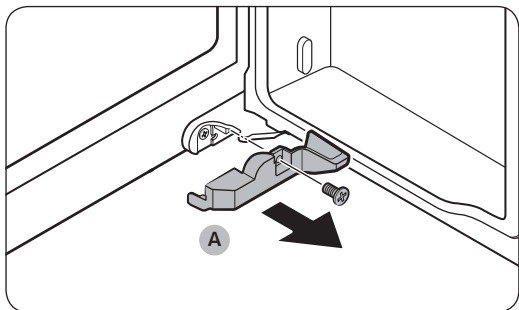

1. Otevřete dveře mrazničky.
2. Křížovým šroubovákem demontujte šroub upevňující kryt (A).
 - Tento krok se vztahuje pouze na pravé dveře mrazničky (dveře Výběr chlazení+).

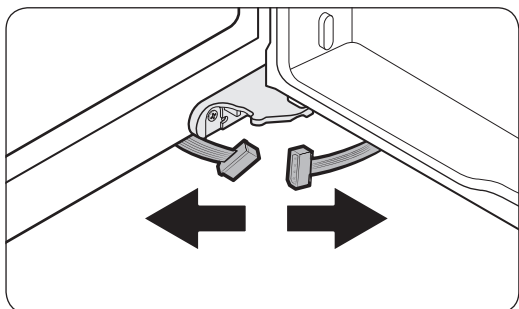

3. Odpojte konektory kabelů.
 - Tento krok se vztahuje pouze na pravé dveře mrazničky (dveře Výběr chlazení+).

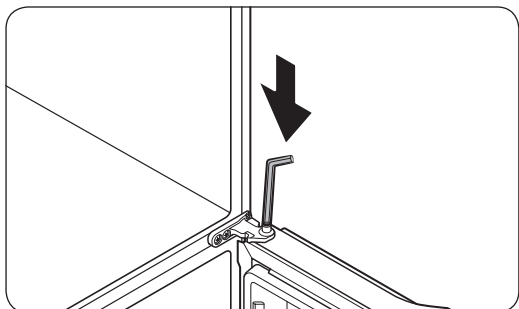

4. Najděte závěsný hřídel. Přidržte dveře jednou rukou a pomocí plochého šroubováku nebo inbusového klíče zatlačte hřídel směrem dolů. Přidržte dveře, aby nedošlo k jejich pádu.

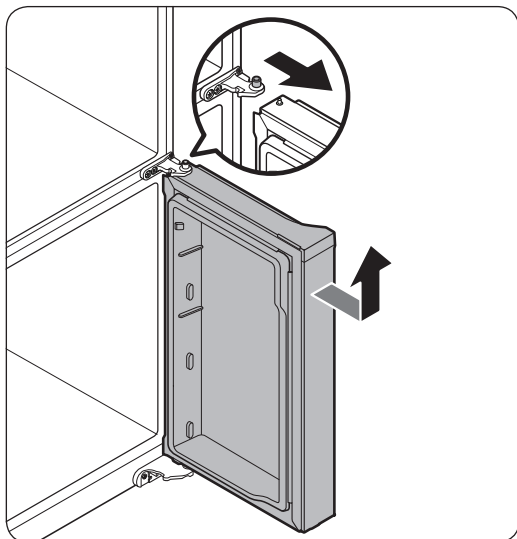

5. Abyste zabránili kontaktu s prostředním závěsem, lehce nakloňte dveře dopředu a poté je vysuňte směrem nahoru.
6. Kroky 1–5 opakujte i u druhých dveří, kromě kroků 2 a 3.

Zpětná montáž dveří mrazničky

⚠ UPOZORNĚNÍ

- Po opětovné montáži dveří se ujistěte, že jsou správně připojeny všechny elektrické konektory.
- Nejprve se musí znovu namontovat dveře mrazničky a následně dveře chladničky.
- Postupujte opatrně, abyste během této činnosti nepoškodili kabely ani na ně nestoupli.

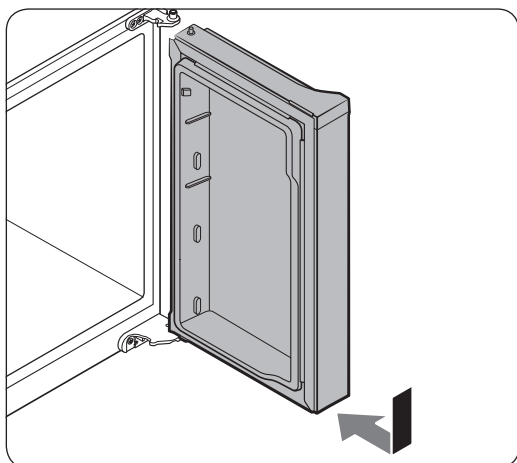

1. Nasadte dveře mrazničky na spodní závěs a současně je přitlačujte ve směru šipky.

⚠ UPOZORNĚNÍ

- Postupujte opatrně, abyste během této činnosti nepoškodili kabely ani na ně nestoupli.

Instalace

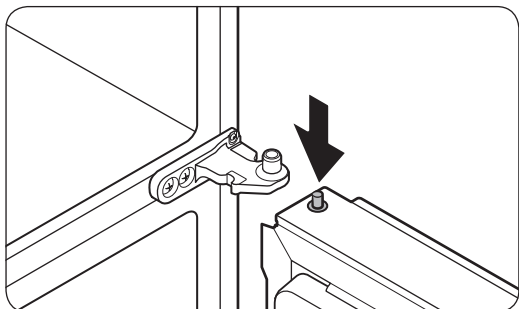

2. Držte závěsný hřídel stlačený a současně umístěte dveře tak, aby byl závěsný hřídel umístěn pod otvorem hřídele u prostředního závěsu. Uvolněte závěsný hřídel tak, aby došlo k jeho zasunutí do otvoru hřídele.

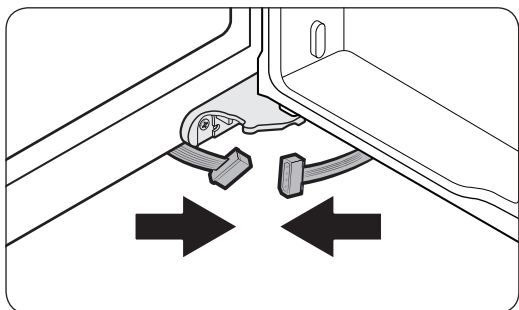

3. Nechejte dveře otevřené a připojte spodní konektory ve směru šipek.
 - Tento krok se vztahuje pouze na pravé dveře mrazničky (dveře Výběr chlazení+).

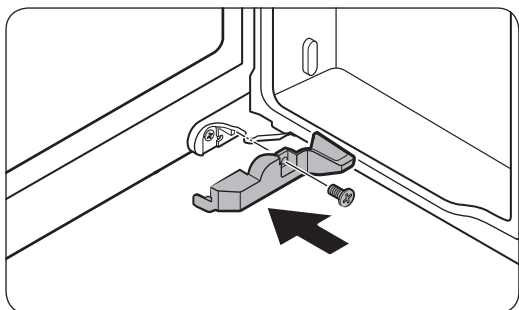

4. Upevněte kryt křížovým šroubovákem. Postupujte opatrně, abyste nepoškodili konektory ani na ně nestoupli.
 - Tento krok se vztahuje pouze na pravé dveře mrazničky (dveře Výběr chlazení+).
5. Kroky 1-5 opakujte i u druhých dveří, kromě kroků 3 a 4.

Zpětná montáž dveří chladničky

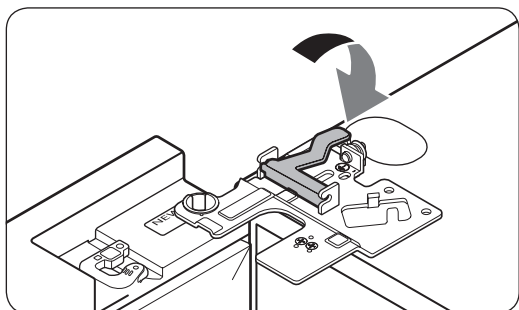
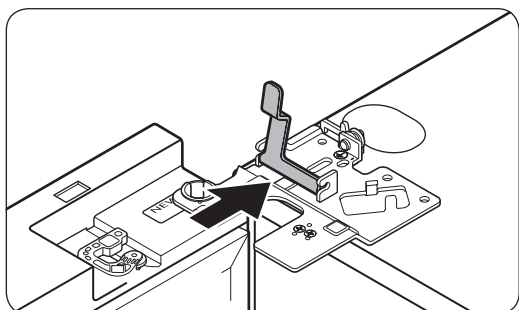
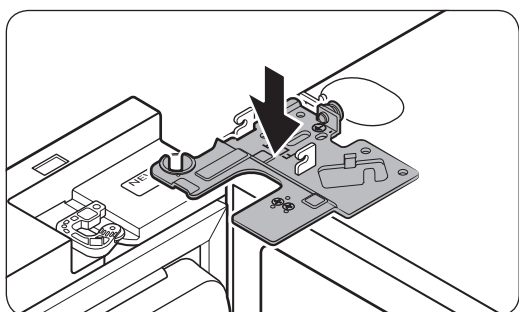
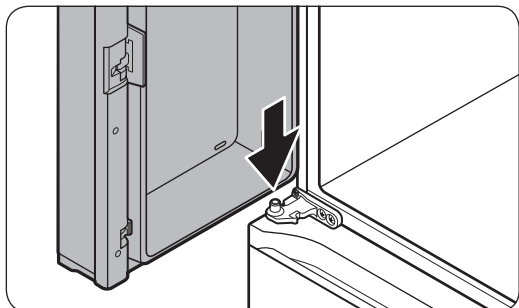

1. Přidržte dveře otevřené o více než 90 stupňů a zasuňte hřídel u prostředního závěsu do otvoru ve spodní části dveří.
2. Nasadte horní závěs na místo na horní straně chladničky a poté zasuňte závěsný hřídel do horního otvoru dveří. Ujistěte se, že kabely dveří procházejí otvorem v závěsném hřídeli.
3. Vložte přídržnou svorku ve směru šipky.
4. Zatlačte na přídržnou svorku, jak je znázorněno na obrázku.

Instalace

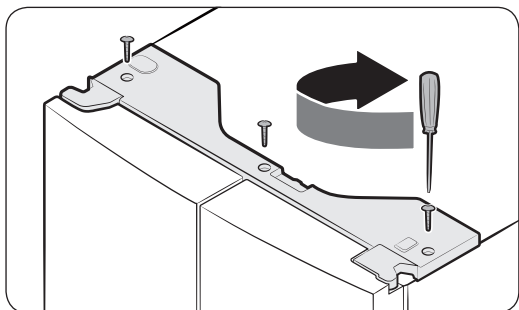
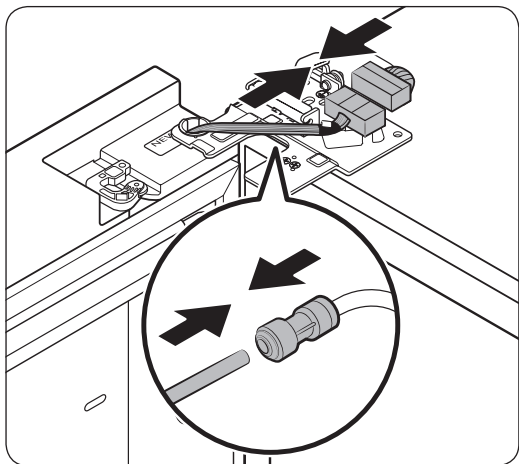

5. Připojte konektory kabelů.

⚠ UPOZORNĚNÍ

- Ujistěte se, že jsou konektory kabelů správně připojeny. V opačném případě nebude displej fungovat.

6. Připojte vodovodní přípojku.

- Tento krok se nevztahuje na modely bez automatického plnění nádoby na vodu a dávkovače vody.

⚠ UPOZORNĚNÍ

- Abyste předešli úniku vody, ujistěte se, že je spojka správně upevněna pomocí červených svorek.
- Uchovávejte svorky mimo dosah dětí.

7. Kroky 1-5 opakujte i u druhých dveří.

- Krok 5 se nevztahuje na modely bez dveří vitríny.

8. Připevněte nejprve horní kryt na přední straně a potom zatlačte na jeho zadní stranu směrem dolů, aby bylo zajištěno jeho správné umístění. Potom dotáhněte šrouby (×3).

KROK 4 Vyrovnání chladničky

⚠ UPOZORNĚNÍ

- Po instalaci musí chladnička stát ve vyrovnané poloze na ploché, pevné podlaze. Nevyrovnání chladničky může vést k jejímu poškození nebo fyzickému zranění.
- Při vyrovnávání chladničky dbejte na to, aby byla prázdná. Zkontrolujte, zda v chladničce nezůstaly žádné potraviny.
- Z bezpečnostních důvodů proveďte vyrovnání tak, aby byla přední strana nepatrně výše než zadní.

Chladničku vyrovnejte pomocí speciálních šroubů (nivelátorů) na předních nožkách. Pro otáčení nivelátory použijte plochý šroubovák.

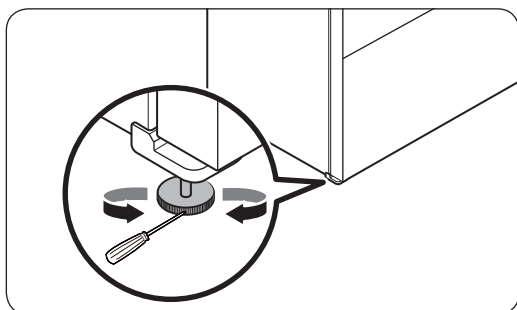

- Při seřizování výšky na levé straně: Do nivelátoru přední levé nožky vložte plochý šroubovák. Pro zvýšení levé strany otáčejte po směru hodinových ručiček nebo pro snížení otáčejte proti směru hodinových ručiček.
- Při seřizování výšky na pravé straně: Do nivelátoru přední pravé nožky vložte plochý šroubovák. Pro zvýšení pravé strany otáčejte po směru hodinových ručiček nebo pro snížení otáčejte proti směru hodinových ručiček.

Instalace

KROK 5 Seřízení výšky dveří

Seřízení výšky pomocí páčky nastavení výšky (pouze pro určité modely)

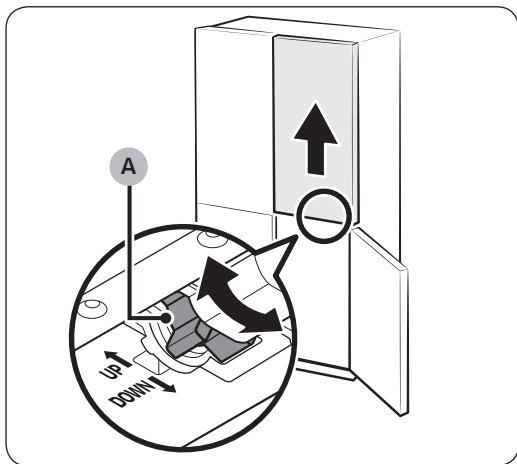
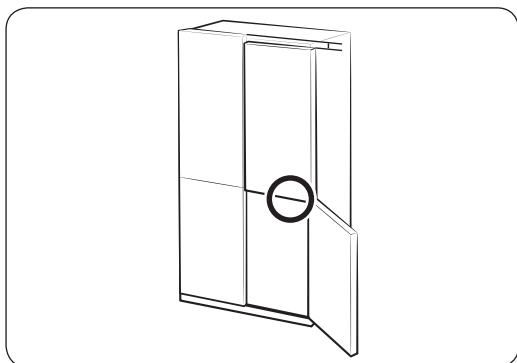

- Před seřízením výšky dveří se ujistěte, že je chladnička v rovině. K tomuto účelu použijte vyrovnávací nožky.
- Můžete použít páčku nastavení výšky ve spodní části pravých dveří chladničky. Otevřete pravé dveře mrazničky, oboje dveře chladničky nechte zavřené a pomocí páčky seřídte výšku dveří.
- Otáčejte **páčkou nastavení výšky (A)**, až budou oboje dveře v horní části zarovnané. Otáčením páčky směrem UP (NAHORU) (podle vyobrazení) lze pravé dveře zvedat a otáčením směrem DOWN (DOLŮ) (podle vyobrazení) je lze spouštět.
- Pro snadnější seřízení dveře chladničky mírně nadzvedněte. Maximální výška seřízení činí 3 mm.
 - Páčku nelze otočit za maximální limit. V případě nadměrného otočení může docházet k výskytu hluku.
 - Nadměrná výška může zasahovat do horního krytu závěsu dveří chladničky.
- Pokud seřídíte výšku dveří s prázdnými dveřními přihrádkami a poté do nich vložíte předměty, mohou se výšky znovu lišit. V takovém případě proveďte znovu seřízení dveří podle výše uvedeného postupu.

Nastavení výšky pomocí pojistných kroužků

U modelů s páčkou nastavení výšky na pravých dveřích chladničky použijte pojistné kroužky pouze v případě, že nemůžete dveře seřadit pomocí páčky.

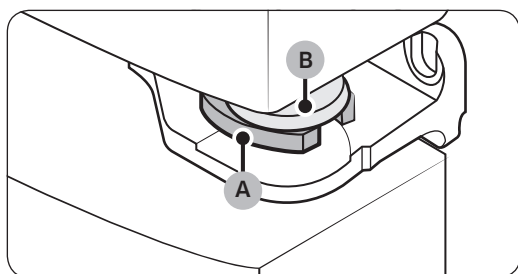
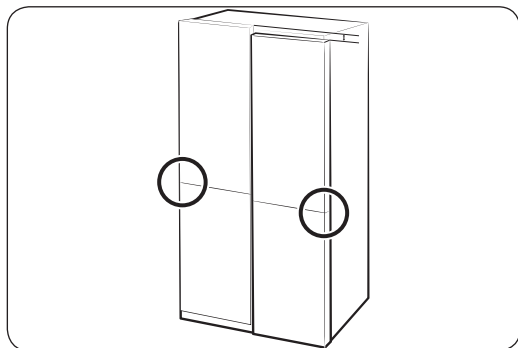
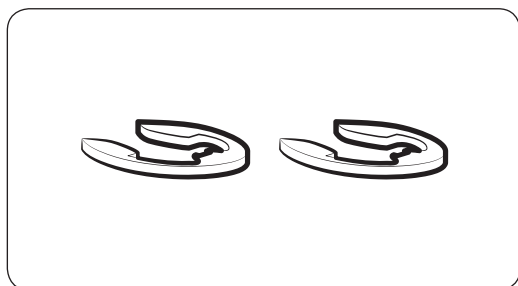

POZNÁMKA

Výšku dveří je možné nastavit pomocí dodaných pojistných kroužků, které mají čtyři velikosti (1 mm, 1,5 mm, 2 mm a 2,5 mm).

1. Zkontrolujte výškový rozdíl mezi dveřmi a zvedněte a podržte dveře, které jsou níže.
2. Mezi průchodku dveří (B) a závěs vložte pojistný kroužek (A) vhodné velikosti tak, jak je zobrazeno na obrázku.

UPOZORNĚNÍ

- Vkládejte pouze jeden pojistný kroužek. Pokud vložíte dva nebo více pojistných kroužků, mohly by vyklouznout nebo při vzájemném tření vydávat zvuky.
- Pro pozdější použití uchovávejte pojistné kroužky mimo dosah dětí.
- Dveře příliš nezvyšujte. Mohly by se dotýkat horního krytu a poškodit ho.

Instalace

Seřízení výšky dveří mrazničky (pouze pro určité modely)

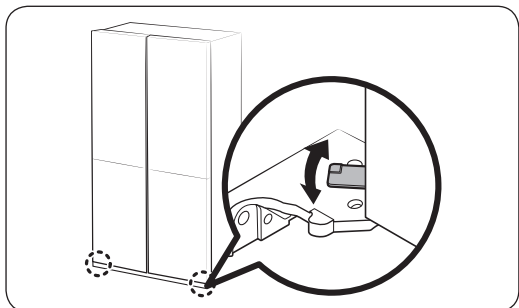

- Před seřízením výšky dveří se ujistěte, že je chladnička v rovině. K tomuto účelu použijte vyrovnávací nožky.
- Výšku obou dveří mrazničky můžete nastavit pomocí páčky nacházející se na spodním závěsu.
- Dveře otevřete, trochu je nazdvihněte a poté nastavte jejich výšku otočení páčky doleva nebo doprava.

Nastavení mezery mezi dveřmi chladničky a hlavní skříní chladničky (pouze u vybraných modelů)

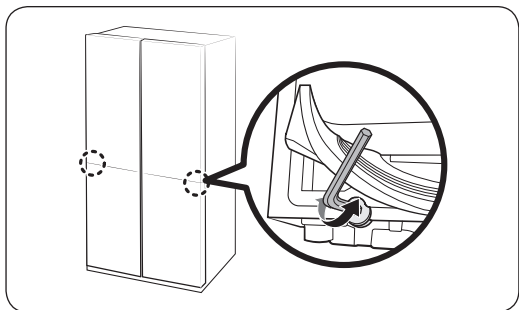

- Mezeru mezi oběma dveřmi chladničky a její hlavní skříní můžete nastavit pomocí stavěcího šroubu nacházejícího se na dně prostoru chladničky.
- Nazdvihněte těsnění dveří a najděte pod ním umístění stavěcí šroub. K nastavení mezery použijte 4 mm inbus.

⚠ UPOZORNĚNÍ

Těsnění pevně přitlačte. V opačném případě by mohl z chladničky unikat chladný vzduch.

KROK 6 Připojení vodovodního potrubí (pouze pro určité modely)

⚠ UPOZORNĚNÍ

- Je nutné použít novou sadu hadic dodanou se spotřebičem. Starou sadu hadic již znovu nepoužívejte.
- Vodovodní potrubí musí být připojeno kvalifikovaným technikem.
- Záruka na vaši chladničku se nevztahuje na instalaci vodovodního potrubí. Instalace vodovodního potrubí bude provedena na vaše vlastní náklady, pokud není instalační poplatek zahrnut v ceně prodeje.
- Společnost Samsung nepřebírá žádnou zodpovědnost za instalaci vodovodního potrubí. Pokud dojde k úniku vody, obraťte se na instalatéra vodovodního potrubí.

Připojení potrubí studené vody k vodní filtrační hadici

⚠ UPOZORNĚNÍ

- Zkontrolujte, zda je vodní filtrační hadice připojena k potrubí zdroje studené vody. Připojení k potrubí horké vody může způsobit poruchu čističky.

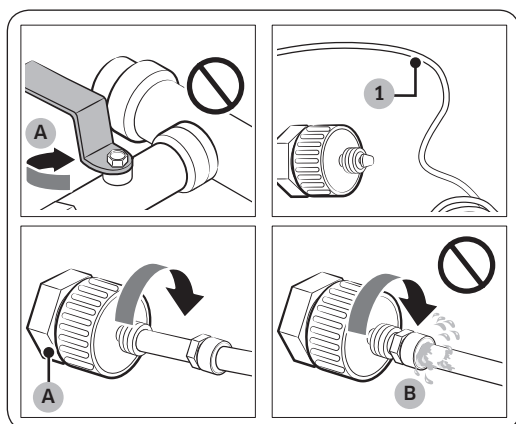

- A. Zavřete hlavní vodovodní potrubí.
B. Žádná mezera

1. Uzavřete přívod vody zavřením hlavního vodovodního ventilu.
2. Najděte **vodovodní potrubí (1)** studené pitné vody.
3. Napojení na vodovodní potrubí proveďte podle pokynů v části Instalace vodovodního potrubí.
4. Po napojení potrubí otevřete hlavní vodovodní ventil a vypusťte asi 3 litry vody. Odstraní se tak nečistoty v potrubí.

Instalace

Připojení vodní filtrační hadice k vodovodnímu potrubí

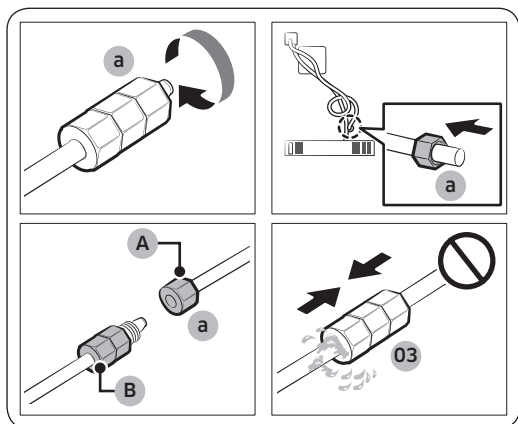

- A. Vodovodní potrubí z jednotky
- B. Vodovodní potrubí ze soupravy

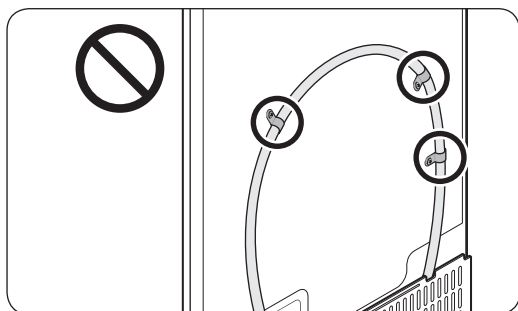
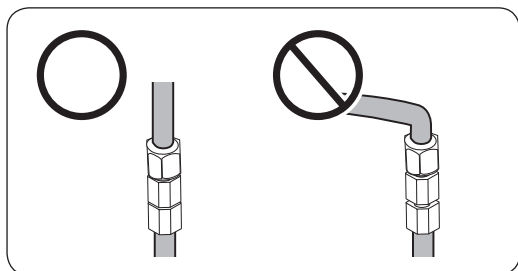

Oprava vodovodního potrubí

⚠ UPOZORNĚNÍ

Vodovodní potrubí musí být opraveno kvalifikovaným odborníkem. Pokud se setkáte s únikem vody, obraťte se na místní servisní středisko Samsung nebo instalátéra vodovodního potrubí.

1. Uvolněte a odeberte **kompresní matici (a)** z vodovodního potrubí chladničky a nasadte ji na vodní filtrační hadici.
2. Utažením **kompresní matice (a)** připojte vodní filtrační hadici a vodovodní potrubí.
3. Otevřete hlavní vodní ventil a zkontrolujte, zda těsní.
4. Pokud ano, před použitím chladničky vypusťte asi 3 litry vody, aby se odstranily nečistoty uvnitř vodního filtračního systému.

📄 POZNÁMKA

Pokud je nutné chladničku po připojení **vodovodního potrubí** přemístit, zkontrolujte, že je spoj vodovodního potrubí rovně.

⚠ UPOZORNĚNÍ

Vodní filtr neupevňujte na žádnou část chladničky. Mohlo by to vést k poškození chladničky.

KROK 7 Počáteční nastavení

Po dokončení níže uvedených kroků bude vaše chladnička plně provozuschopná.

1. Zapojte zástrčku do elektrické zásuvky a uveďte chladničku zpět do provozu.
2. Otevřete dveře a zkontrolujte, zda vnitřní osvětlení svítí.
3. Nastavte ovládání teploty na nejnižší úroveň a přibližně hodinu vyčkejte. Mraznička lehce zamrzne a motor by měl hladce běžet.
4. Počkejte, dokud teplota v chladničce neklesne na požadovanou úroveň. Poté je chladnička připravena k použití.

KROK 8 Závěrečná kontrola

Po dokončení instalace zkontrolujte:

- Zda je chladnička zapojena do elektrické zásuvky se správným uzemněním.
- Zda se chladnička nachází na rovném povrchu s dostatečným odstupem od okolních stěn a skříní.
- Zda je poloha chladničky vyrovnaná a stabilní.
- Zda je možné dveře chladničky volně otevírat a zavírat a po jejich otevření dojde k rozsvícení vnitřního osvětlení.

Provoz

Ovládací panel

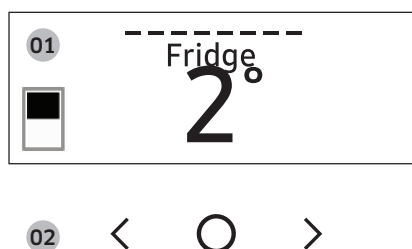

01 Displej	Zobrazuje nabídky, nastavení a další informace.
02 Tlačítka	<ul style="list-style-type: none">• Když je displej vypnutý, klepněte pro jeho aktivaci na libovolné tlačítko.• Pro posun doleva nebo doprava klepněte na < nebo >.• Pro potvrzení vašeho výběru klepněte na ○.• Pro přechod do režimu AP klepněte a podržte ○. (Další informace najdete v části „SmartThings > Začínáme“ na straně 53.)

POZNÁMKA

- Ovládací panel je nastaven tak, že je vypnutý, když není lednička používána. Bude aktivní a rozsvítí se pouze, když otevřete dveře nebo klepnete na tlačítka.
- Pokud zůstanou dveře otevřené po dobu 5 minut, vnitřní osvětlení bude blikat po dobu 5 minut a poté se zhasne. To upozorní uživatele se sluchovým postižením, že jsou dveře otevřené. Upozorňujeme, že tato funkce je normální.
- Pokud změníte na panelu teplotu, displej bude ukazovat skutečnou teplotu v chladničce, dokud se teplota nezmění na vámi nastavenou. Poté bude panel zobrazovat nově nastavenou teplotu. Nezapomeňte, že chladnička nějakou dobu trvá, než nové teploty dosáhne. Tento stav je normální. Než se tak stane, nemusíte teplotu nastavovat znovu.



Používání ovládacího panelu

1. Klepnutím na libovolné tlačítko (<, ○ nebo >) aktivujte displej.
2. Pro výběr požadované nabídky klepněte na < nebo na > a potom klepněte na ○ pro potvrzení.
3. Pro výběr požadovaného nastavení klepněte na < nebo na > a potom klepněte na ○ pro potvrzení.
 - Další informace o dostupném nastavení naleznete v části **Popis nabídek**.

Popis nabídek

Fridge (Chladnička)	<ul style="list-style-type: none">• Můžete nastavit teplotu chladničky v rozsahu 1 ~ 7 °C nebo nastavit funkci Turbochlazení.• Funkce Turbochlazení slouží k urychlení procesu chlazení při maximální rychlosti ventilátoru. Chladnička běží na plný výkon po dobu dvou a půl hodiny a poté se vrátí na předchozí teplotu.
Freezer (Mraznička)	<ul style="list-style-type: none">• Můžete nastavit teplotu mrazničky v rozsahu -23 ~ -15 °C nebo nastavit funkci Power Freeze (Turbomrazení).• Funkce Turbomrazení slouží k urychlenému snížení teploty uvnitř mrazničky. Tato funkce zůstane aktivní 50 hodin. Poté teplota v mrazničce stoupne na původní úroveň. Pokud potřebujete zmrazit větší objem potravin, zapněte funkci Turbomrazení alespoň 20 hodin před uložením potravin do mrazničky.
Cool Select+ (Výběr chlazení+)	<ul style="list-style-type: none">• Můžete nastavit režim Výběr chlazení+ z jednoho z následujících režimů.<ul style="list-style-type: none">- Freeze (Mražení): Bude nastavena stejná teplota jako u mrazničky.- Soft Freeze (Mírné mražení): Bude nastavena teplota -5 °C.- Meat/Fish (Maso/ryby): Bude nastavena teplota -1 °C.- Fruit/Veggies (Ovoce/zelenina): Bude nastavena teplota 2 °C.- Beverage (Nápoje): Bude nastavena teplota 4 °C. <p>⚠ UPOZORNĚNÍ</p> <ul style="list-style-type: none">• Zvolte režim Výběr chlazení+ podle druhu zde skladovaných potravin.• Neskladujte maso nebo potraviny, když je v rámci Výběr chlazení+ zvolena funkce Ovoce/zelenina nebo Víno. Maso nebo potraviny se mohou zkazit.• Neskladujte skleněné láhve, když je v rámci Výběr chlazení+ zvolena funkce Mražení nebo Mírné mražení. Mohly by prasknout a způsobit vám zranění.

Provoz

Flex Crisper (Flexibilní regulace vlhkosti)	<ul style="list-style-type: none">• Můžete nastavit režim Flexibilní regulace vlhkosti z jednoho z následujících režimů.<ul style="list-style-type: none">- Fridge (Chladnička): Bude nastavena stejná teplota jako u chladničky.- Meat/Fish (Maso/ryby): Vyberte tento režim, chcete-li uchovat maso a ryby čerstvé. (K uchování masa a ryb v režimu Flexibilní regulace vlhkosti doporučujeme nastavit teplotu chladničky na hodnotu nižší než 3 °C) <p> POZNÁMKA</p> <p>Maso a ryby lze skladovat v zásuvce na maso po dobu 3 až 5 dnů (s některými výjimkami, jako je mleté maso, které by se mělo uchovávat pouze jeden nebo dva dny). Pokud je chcete uchovávat déle než 5 dní, uložte je do mrazničky.</p>
AutoFill Pitcher (Automatické plnění nádoby na vodu) *	<ul style="list-style-type: none">• Můžete nastavit režim Automatické plnění nádoby na vodu z jednoho z následujících režimů.<ul style="list-style-type: none">- On (Zap): Zvolte pro automatické plnění nádoby na vodu.- Off (Vyp): Zvolte pro vypnutí funkce. <p> POZNÁMKA</p> <p>Do louhovacího sítka můžete vložit čaj nebo ovoce a vytvořit si tak čaj nebo ochucenou vodu. Pokud si přejete, aby ochucená voda zůstala v původní koncentraci, vypněte funkci Automatické plnění nádoby na vodu. (Další informace najdete v části „Nádoba na vodu (Automatické plnění nádoby na vodu) (pouze pro určité modely)“ na straně 55.)</p>
Cubed Ice (Kostky ledu) *	Můžete spustit nebo zastavit výrobu kostek ledu.
Ice Bites (Kousky ledu) *	Můžete spustit nebo zastavit výrobu kousků ledu.

<p>More Options (Další možnosti)</p>	<p>Můžete změnit nastavení pro následující funkce. Pro výběr nabídky klepněte na < nebo na > a potom klepněte na ○ pro potvrzení.</p> <p>Filter Reset (Reset filtru)*: Když se na displeji zobrazí hlášení o výměně filtru, vyberte tuto nabídku a vyměňte filtr podle pokynů na obrazovce.</p> <p>Temp. Unit (Jednotky teploty): Můžete nastavit jednotky teploty na stupně Celsia nebo Fahrenheita.</p> <p>Door Alarm (Poplach otevřených dveří): Můžete zapnout nebo vypnout poplach otevřených dveří.</p> <p>Wi-Fi Connect (Wi-Fi připojení): Můžete zapnout nebo vypnout Wi-Fi připojení. Zapněte jej pro ovládání a monitorování vaší chladničky pomocí aplikace SmartThings. (Další informace o aplikaci SmartThings naleznete v části SmartThings na straně 52.)</p> <p>* k dispozici pouze u vybraných modelů</p>
--------------------------------------	---

 **POZNÁMKA**

Používání funkcí Turbochlazení nebo Turbomrazení zvyšuje spotřebu elektrické energie.

Provoz

SmartThings

Instalace

Navštivte obchod Google Play Store, Galaxy Apps nebo Apple App Store a vyhledejte „SmartThings“. Stáhněte a nainstalujte na své chytré zařízení aplikaci SmartThings poskytovanou společností Samsung Electronics.

POZNÁMKA

- Aplikace SmartThings není k dispozici pro některé tablety a iPady a některé chytré telefony.
 - Podpora OS [Android] 6.0 nebo vyšší verze. (minimální velikost RAM 2 GB)
 - Podpora [iOS] 10.0 nebo vyšší verze / iPhone 6 nebo vyšší verze.
- Za účelem zlepšení výkonu může být aplikace SmartThings změněna bez předchozího upozornění nebo může být ukončena podpora v souladu se záměry výrobce. Kromě toho může z důvodů použitelnosti a bezpečnostních důvodů dojít k ukončení dalších aktualizací aplikace nebo zastavení jejích funkcí, a to i v případě, že jsou aktualizace ve vašem operačním systému aktuálně podporovány.
- Doporučené šifrovací systémy zahrnují WPA/TKIP a WPA2/AES. Jakékoli novější nebo nestandardizované ověřovací protokoly Wi-Fi nejsou podporovány.
- Bezdrátové sítě mohou být ovlivněny okolním bezdrátovým komunikačním prostředím.
- Pokud váš poskytovatel internetových služeb zaregistroval MAC adresu vašeho počítače nebo modemu pro identifikaci, připojení vaší inteligentní chladničky Samsung k internetu se nemusí zdařit. Pokud k tomu dojde, požádejte svého poskytovatele internetových služeb o technickou pomoc.
- Nastavení brány firewall síťového systému může zabránit vaší inteligentní chladničce Samsung v přístupu k internetu. Požádejte svého poskytovatele internetových služeb o technickou pomoc. Pokud tento příznak přetrvává, obraťte se na místní servisní středisko společnosti Samsung nebo na prodejce.
- Postup konfigurace nastavení bezdrátového přístupového bodu (AP) naleznete v uživatelské příručce přístupového bodu (routeru).
- Inteligentní chladničky Samsung se vyznačují podporou Wi-Fi připojení na frekvenci 2,4 GHz s protokoly IEEE 802.11 b/g/n a Soft-AP. (Je doporučen protokol IEEE 802.11 n.)
- V případě neautorizovaných bezdrátových Wi-Fi routerů může dojít k selhání připojení k inteligentním chladničkám Samsung.

Účet Samsung

Chcete-li používat tuto aplikaci, jste povinni zaregistrovat svůj účet Samsung. Pokud nemáte účet Samsung, postupujte podle pokynů na obrazovce aplikace a vytvořte bezplatný účet Samsung.

Začínáme

Zapněte zařízení, které chcete připojit, otevřete na svém telefonu aplikaci SmartThings a potom postupujte podle pokynů níže.

Jestliže se otevře vyskakovací okno oznamující, že bylo nalezeno nové zařízení, klepněte na tlačítko pro přidání **ADD NOW (Přidat nyní)**.

Pokud se vyskakovací okno nezobrazí, klepněte na tlačítko **+** a potom ze seznamu dostupných zařízení zvolte zařízení, které chcete připojit.

Jestliže vaše zařízení není na seznamu dostupných zařízení, klepněte na položku **Supported Devices (Podporovaná zařízení)**, zvolte typ zařízení Refrigerator (Chladnička) a potom zvolte příslušný model zařízení.

Při nastavování vašeho zařízení postupujte podle pokynů v aplikaci. Jakmile bude nastavení dokončeno, vaše chladnička se zobrazí jako „karta“ na obrazovce vašich zařízení **Devices (Zařízení)**.

Aplikace chladničky

Integrované ovládání

Svou chladničku můžete monitorovat a ovládat doma i na cestách.

- Jestliže chcete otevřít stránku chladničky, klepněte na ikonu chladničky v základní nabídce aplikace SmartThings nebo klepněte na ikonu zařízení Devices ve spodní části základní nabídky a potom klepněte na „kartu“ chladničky.
- Zkontrolujte stav provozu nebo oznámení souvisejících s vaší chladničkou, a pokud je to nutné, změňte možnosti nebo nastavení.

POZNÁMKA

Některé možnosti nebo nastavení chladničky nemusí být k dispozici pro dálkové ovládání.

Provoz

Kategorie	Položka	Popis
Monitorování	Teplota chladničky	Zobrazuje požadované nastavení teploty chladničky.
	Teplota mrazničky	Zobrazuje požadovanou teplotu mrazničky.
	Nastavení funkce Výběr chlazení+	Zobrazuje nastavení funkce Výběr chlazení+.
	Diagnostika	Detekuje neobvyklý provoz chladničky.
	Monitorování spotřeby	Kontroluje kumulovanou spotřebu energie chladničky za posledních 180 dní.
Funkce	Výroba ledu	Funkci výroby ledu můžete zapnout nebo vypnout a zkontrolovat její aktuální nastavení.
		Můžete také zkontrolovat stav a postup výroby ledu.
	Turbochlazení	Funkci Turbochlazení můžete zapnout nebo vypnout a zkontrolovat aktuální nastavení.
	Turbomrazení	Funkci Turbomrazení můžete zapnout nebo vypnout a zkontrolovat aktuální nastavení.
	Teplota chladničky	Můžete nastavit požadovanou teplotu chladničky.
	Teplota mrazničky	Můžete nastavit požadovanou teplotu mrazničky.
	Nastavení funkce Výběr chlazení+	Můžete nastavit požadovaný režim Výběr chlazení+.
Alarmy	Neobvykle vysoká teplota	Když chladnička, mraznička nebo zásuvka Výběr chlazení+ vykazují neobvykle vysokou teplotu, spustí se tento alarm.
	Otevřené dveře	Tento alarm je aktivován, když jsou dveře chladničky, zásuvka mrazničky nebo zásuvka Výběr chlazení+ určitou dobu otevřené.
	Přetečení při automatickém plnění nádoby na vodu	V případě, že funkce automatického plnění vody detekuje přetečení, spustí tento alarm, aby vás o stavu přetečení informovala.
	Výměna vodního filtru	Tento alarm vás upozorňuje, že je třeba vyměnit vodní filtr.

Speciální funkce

Nádoba na vodu (Automatické plnění nádoby na vodu) (pouze pro určité modely)

V nádobě na vodu Automatické plnění nádoby na vodu je vždy k dispozici studená filtrovaná voda. Do louhovacího sítka můžete vložit čaj nebo ovoce a osvěžit se ochucenou vodou dle vlastní chuti.

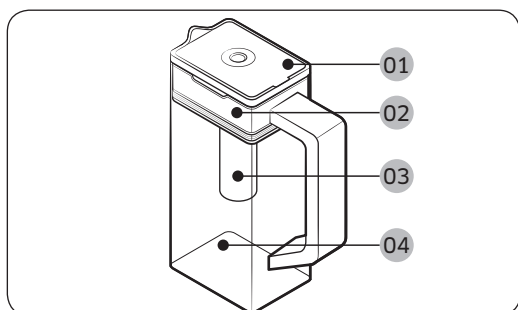

- 01 Víko
- 02 Držák louhovacího sítka
- 03 Louhovací sítko
- 04 Tělo nádržky

Naplnění nádoby na vodu

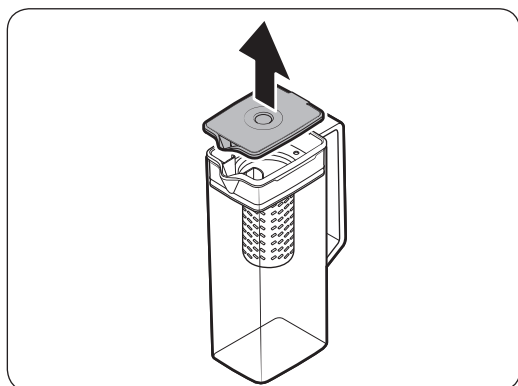

1. Uchopte úchyt **víka** a potom **víko** zatáhnutím otevřete.
2. Do louhovacího sítka umístěte čajové listy nebo kousky ovoce.

POZNÁMKA

Pokud si přejete, aby ochucená voda zůstala v původní koncentraci, vypněte funkci Automatické plnění nádoby na vodu.

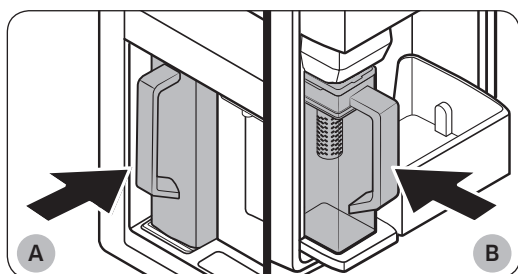

- A. Modely typu A
- B. Modely typu B

3. Zapněte funkci Automatické plnění nádoby na vodu na ovládacím panelu. Otevřete dveře nápojové zóny (typ A) nebo levé dveře chladničky (typ B) a potom nasadte nádobu na vodu do držáku. Zatlačte ji přímo dovnitř, jak je zobrazeno na obrázku.
4. Zavřete dveře. Po chvíli se nádoba na vodu začne plnit chlazenou vodou.

Provoz

⚠ UPOZORNĚNÍ

Zkontrolujte, že je nádoba na vodu správně usazena v držáku nádoby na vodu.

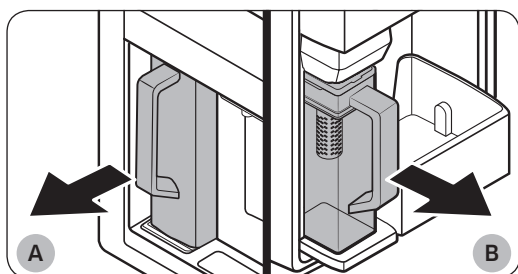

A. Modely typu A

B. Modely typu B

5. Pro dávkování čaje otevřete dveře nápojové zóny (typ A) nebo levé dveře chladničky (typ B) a potom vyjměte nádobu na vodu. Vytáhněte ji v přímém směru.

⚠ UPOZORNĚNÍ

- Vodu ochucenou ovocem doporučujeme vypít do 24 hodin. Po delší době se může ochucená voda zkazit.
- Po spotřebování nalité vody je nutné nádobu na vodu vyčistit. Nádobu na vodu vyčistěte také v případě, že jste ji delší dobu nepoužívali.

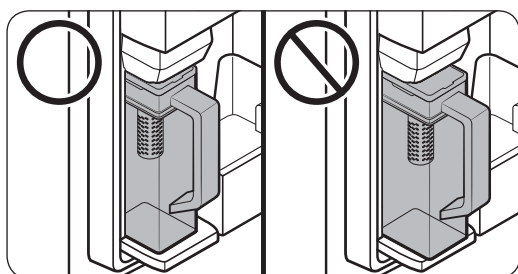

- Aby se nádoba na vodu nepřevrátila nebo z ní neunikala voda, zkontrolujte, zda je správně usazena v držáku.

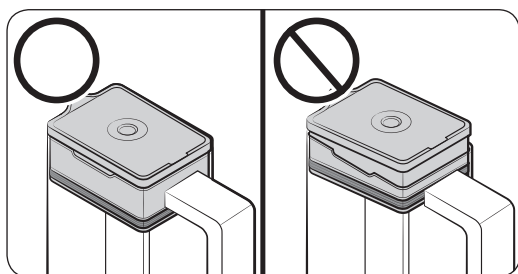

- Aby se nádoba na vodu nevytila nebo z ní neunikala voda, zkontrolujte, zda je správně vložen držák louhovacího sítka.

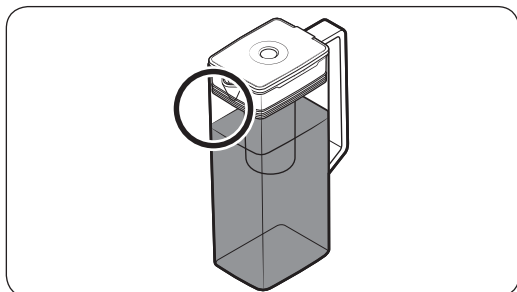

POZNÁMKA

- Pokud se na přední části nádoby na vodu (konkrétně označená oblast) tvoří přílišná vlhkost, nádoba na vodu se nemusí zcela naplnit. Otřete vlhkost a zkuste znovu.
- Funkce Automatické plnění nádoby na vodu přestane do nádoby dodávat vodu, pokud se nádoba na vodu do určité doby nenaplní. Pokud se tak stane, zkontrolujte, zda je správně zapojeno vodovodní potrubí. Vyměňte nádobu na vodu a opět ji vložte a zkuste to znovu.

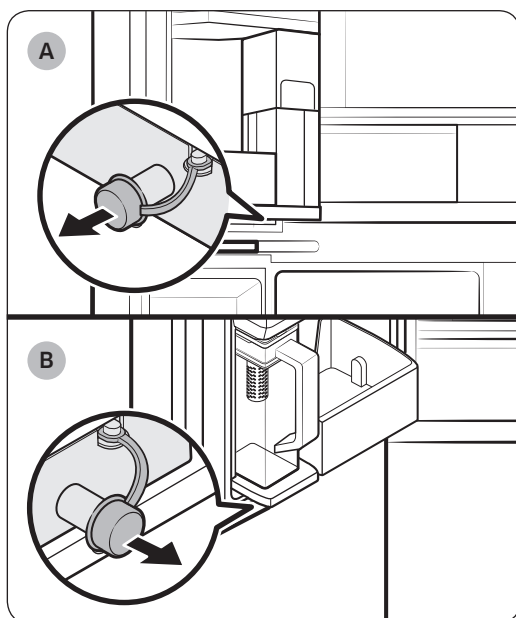

A. Modely typu A

B. Modely typu B

POZNÁMKA

- Pokud nádoba na vodu přetéká nebo netěsní, otřete místo, kde je nádoba na vodu umístěna do držáku.
- Když otevřete gumovou zátku, voda odkape.
- V případě úniku se na ovládacím panelu zobrazí výstražné hlášení. V případě úniku otevřete gumovou zátku, aby mohla voda odtéct. Pokud po odtečení výstražné hlášení nezhasne, může se jednat o systémovou závadu. obraťte se na místní servisní středisko společnosti Samsung.

Provoz

Dávkovač vody (pouze pro určité modely)

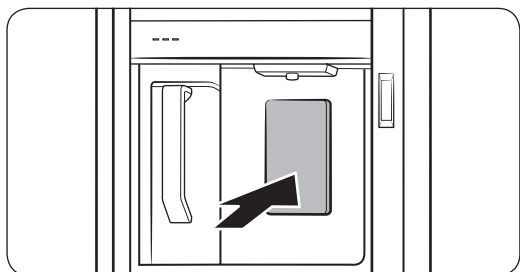

Pro dávkování chlazené vody otevřete nápojovou zónu a stiskněte páčku výdejníku.

POZNÁMKA

- Dávkovač se zastaví, pokud budete tlačit na páčku dávkovače asi 1 minutu. Chcete-li více vody, uvolněte a znovu stlačte páčku.
- Sklenici přidržíte těsně u otvoru dávkovače, aby voda nevystříkla na zem.
- Pokud dávkovač vody nebudete 2-3 dny používat, může mít voda z dávkovače zvláštní zápach nebo chuť. Takový jev není způsoben závadou spotřebiče. Stačí první 1-2 sklenice vylít.

Zakalení vody

Voda dodávaná do chladničky protéká přes alkalický filtr. Během tohoto filtračního procesu se zvýší tlak vody a voda se nasýtí kyslíkem a dusíkem. To má za následek, že se voda při dávkování zdá dočasně kalná. To je normální a voda bude za několik sekund opět čirá.

Automatický výrobek ledu (k dispozici pouze u vybraných modelů)

Chladnička je vybavena integrovaným výrobníkem ledu, který led automaticky dává.

- Celkový design a/nebo příslušenství se mohou u jednotlivých modelů lišit.

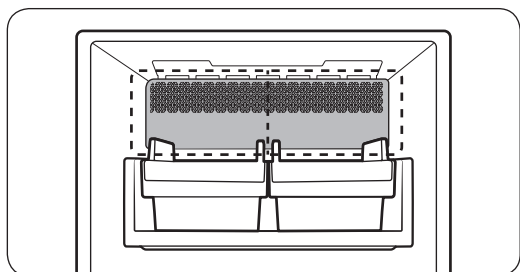

- Tento výrobek je vybaven dvěma typy výrobníků ledu.

Výroba ledu

Po instalaci a zapojení chladničky postupujte podle těchto pokynů pro zajištění řádné funkce výroby ledu a stále plné nádoby na led.

První použití

- Nechte výrobek ledu v provozu po dobu 1–2 dnů.
- První 1–2 nádoby ledu vysypte, abyste ze systému přívodu vody odstranili nečistoty.

Diagnostika

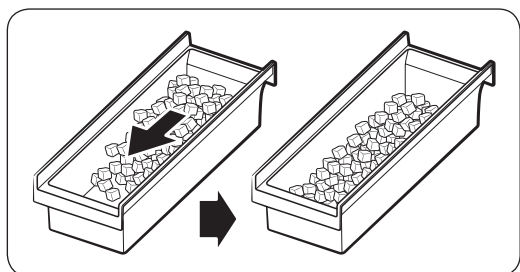
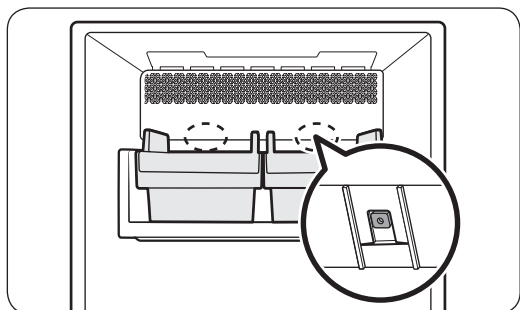

- Celkový design a/nebo příslušenství se mohou u jednotlivých modelů lišit.
- Pokud dávkovač nevydává led, zkontrolujte nejprve stav výrobníku ledu pomocí tlačítka **Test** na zadní straně výrobníku ledu.
- Stiskněte tlačítko **Test** na zadní straně výrobníku ledu. Po stisknutí tlačítka uslyšíte zazvonění (cink-cink). Pokud výrobek ledu pracuje správně, uslyšíte další zazvonění.
- Hromadění ledu na jedné straně zásobníku je normální. Pro uchování většího množství ledu uspořádejte led rovnoměrně v zásobníku.

Provoz

⚠ UPOZORNĚNÍ

- Pokud ponecháte vodovodní potrubí odpojené, může vodovodní ventil časem začít vydávat bzučivý zvuk. V takovém případě vypněte funkci výroby ledu (Kostky ledu / Kousky ledu).
- V případě, že zvonek výrobniku ledu zvoní opakovaně, obraťte se na instalatéra nebo na místní servisní středisko Samsung.
- Do nádoby na led nedávejte potraviny. Zmrzlé potraviny by mohly výrobnik ledu poškodit, obzvláště při otevírání nebo zavírání dveří.
- Po obnovení provozu po výpadku proudu může nádoba na led obsahovat směs rozpuštěných a zaseknutých kostek ledu, což může vést ke zhoršení funkce výrobniku ledu. Aby k tomu nedošlo, nezapomeňte před použitím chladničky vyprázdnit nádobu na led.
- Do otvoru výrobniku ledu nevkládejte prsty ani žádné předměty. To by mohlo způsobit fyzické zranění nebo škody na majetku.
- Díky sublimaci se led dlouhodobě skladovaný v mrazničce zmenšuje a vytváří velké kusy ledu. Pokud tedy budete led chtít používat až za delší dobu, vypněte výrobnik ledu následujícím způsobem.
- Používejte pouze nové sady hadic dodávané se zařízením. Nepoužívejte opakovaně starou sadu hadic.

Otáčecí výrobnik ledu (k dispozici pouze u vybraných modelů)

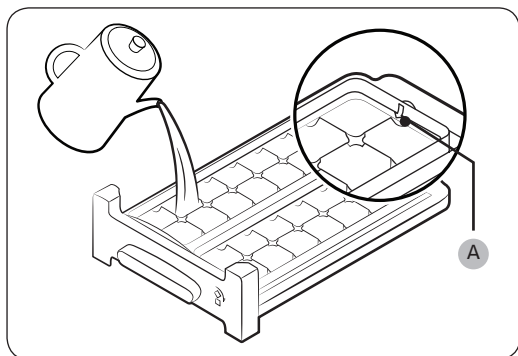

1. Otevřete dveře mrazničky a vysuňte zásobník ledu.
2. Naplňte zásobník vodou až do vyznačené úrovně (A) na zásobníku.
3. Zasuňte zásobník zpět na své místo.

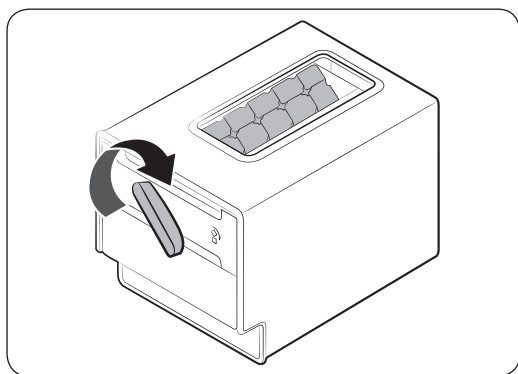

4. Jakmile voda zmrzne v ledové kostky, otočte rukojetí zásobníku na led ve směru hodinových ručiček. Tím ledové kostky vysypete do zásobníku ledu. Opakujte, dokud nebudou všechny ledové kostky v zásobníku ledu.

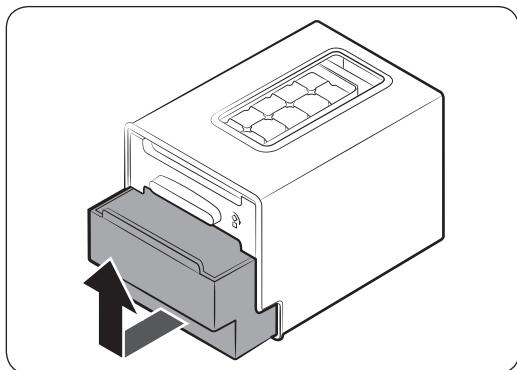

5. Zásobník ledu vyjmete tak, že jej jemně nadzdvihnete a vytáhnete ven.

UPOZORNĚNÍ

- Zásobník ledu nepoužívejte výhradně na výrobu ledu. Mohlo by dojít k jeho prasknutí.
- Ujistěte se, že je zásobník ledu umístěn pod zásobníkem na led.
- Zásobník ledu má na dně odtokový otvor.
 - Neuchovávejte led v zásobníku ledu při pokojové teplotě. Led se rozpustí a voda z něj vyteče ven.
 - V případě výpadku napájení se led rozpustí a voda vyteče ven. Po obnovení dodávky proudu voda zase zmrzne a to může způsobit popraskání zásobníku. Poškození zásobníku ledu předejdete tak, že jej po výpadku napájení vytáhnete a vyprázdníte.
 - Používejte pouze pitnou vodu.

POZNÁMKA

- Doba trvání výroby ledu se odvíjí od nastavení teploty.

Údržba

Zacházení a péče

Nádoba na led (pouze pro určité modely)

Pokud nebudete po delší dobu dávkovat led, může uvnitř nádoby vytvořit hromádky. Pokud k tomu dojde, vytáhněte a vyprázdněte nádobu na led.

⚠ UPOZORNĚNÍ

- Aby nedošlo ke zranění, nezapomeňte uklidit vypadnutý led nebo vodu, která vytekla na podlahu.
- Aby nedošlo k nehodám nebo zraněním, nedovolte dětem hrát si s dávkovačem vody nebo výrobníkem ledu.
- Používejte pouze nádobu na led dodanou s chladničkou. Nádoby na led jiných výrobců mohou způsobit systémovou závadu.

📖 POZNÁMKA

- Tlak vody potřebný pro výrobu ledu je mezi 206 a 861 kPa.
- Zvuk, který výrobek ledu při výrobě ledu vydává, je normální.

Automatické plnění nádoby na vodu (pouze pro určité modely)

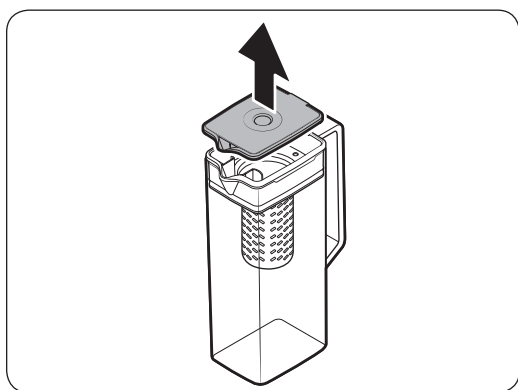

1. Uchopte úchyt víka a potom jej tahem sejměte.

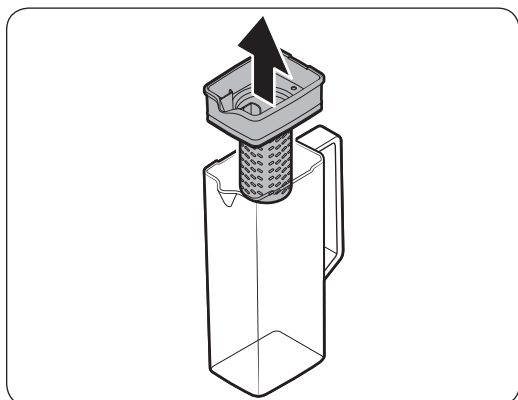

2. Uchopte obě strany držáku louhovacího sítky a vytáhněte jej.

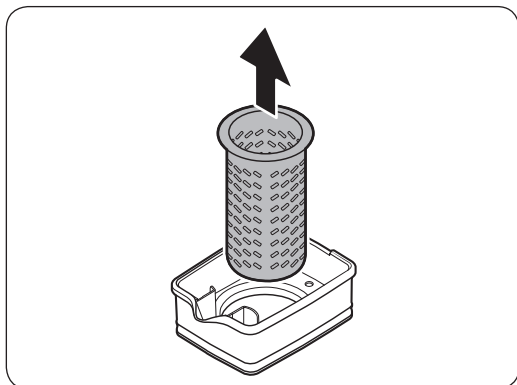

3. Louhovacím sítkem mírně otočte a vytáhněte jej z utěsněného hrdla.
4. Louhovací sítko očistěte neutrálními čisticími prostředky a proudem vody. Opláchněte je a dobře osušte.
5. Nádobu na vodu sestavte podle stejného postupu, který jste použili při demontáži, ale v opačném pořadí.

⚠ UPOZORNĚNÍ

Nádoba na vodu a víko nejsou vhodné do myčky nádobí a mikrovlnné trouby a při působení tepla (včetně horké vody) může dojít k jejich roztavení nebo deformaci. Podle potřeby je ručně omyjte ve studené nebo teplé vodě.

Údržba

Police chladničky

Vzhled polic se u jednotlivých modelů liší.

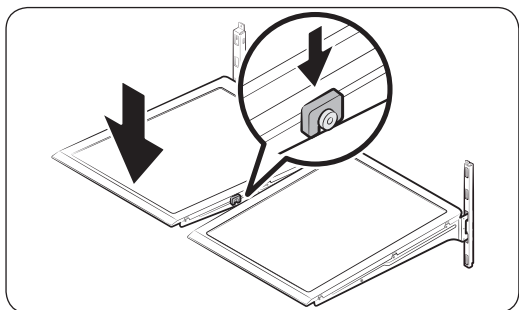
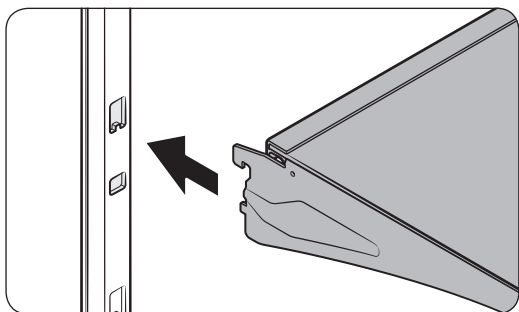
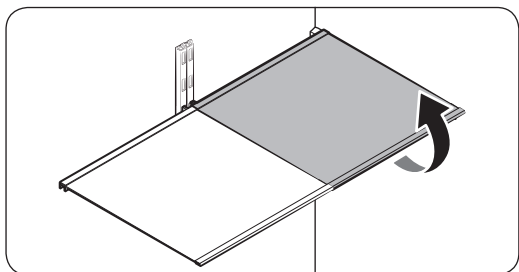

- Pro vyjmutí police dokořán otevřete příslušné dveře. Uchopte přední část police a opatrně ji zvedněte a vytáhněte.

POZNÁMKA

Při vyjímání či vkládání police ji úplně nezvedejte. Mohlo by dojít k promáčknutí zadní části chladničky.

- Chcete-li vložit polici zpět, držte ji pod úhlem tak, aby byla její přední část výš než část zadní, a zasuňte horní háček do horního otvoru. Poté polici sklopte a zasuňte dolní háček do dolního otvoru.

UPOZORNĚNÍ

- Police z tvrzeného skla jsou těžké. Při jejich vyjímání buďte opatrní.
- Police musí být vložena správně. Nevkládejte ji spodní stranou nahoru.
- Skleněné nádoby mohou poškrábat povrch skleněných polic.

Dvevní přihrádky

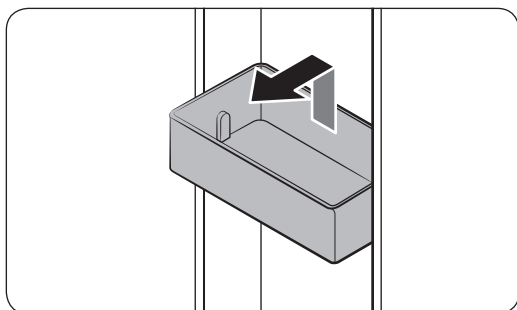

- Pro vyjmutí **dvevní přihrádky** ji držte za přední stranu, mírně ji nadzvedněte a vyjměte.
- Pro její vložení zpět vložte **dvevní přihrádku** mírně nad její požadované umístění tak, aby zadní část přihrádky byla směrem ke dveřím. Zadní část **dvevní přihrádky** držte oběma rukama a přihrádku zatlačte směrem dolů, dokud pohodlně nedosedne.

⚠ UPOZORNĚNÍ

- Nevyjímejte přihrádky naplněné potravinami. Nejprve je vyprázdněte.
- V případě, že jsou ve spodní přihrádce velké lahve, dávejte při otevírání dveří pozor. Mohly by vypadnout.
- Nedovolte, aby si s přihrádkami hrály děti. Ostré hrany přihrádky by mohly způsobit zranění.

Zásuvky chladničky

Zásuvky s regulací vlhkosti / flexibilní regulací vlhkosti

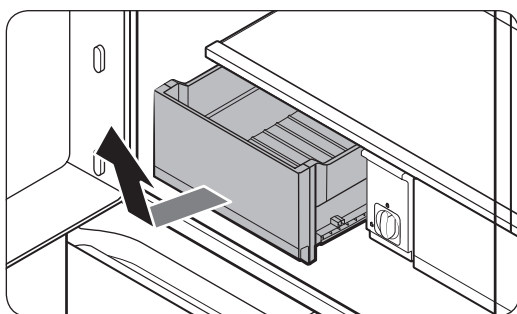

Mírně zvedněte předek zásuvky a vysuňte ji.

- Před vyjmutím zásuvky doporučujeme nejprve vyjmout dvevní přihrádky. Jinak by mohlo dojít k jejich poškození.
- Pro opětovné vložení vložte zásuvku do kolejnic na rámu a zasuňte dovnitř.

Údržba

Úklid

Interiér a exteriér

⚠ VÝSTRAHA

- K čištění nepoužívejte benzen, ředidlo, prostředky na čištění domácnosti/automobilu ani Clorox™. Tyto látky mohou poškodit povrch chladničky a způsobit požár.
- Nestříkejte vodu přímo na povrch chladničky. Hrozí nebezpečí úrazu elektrickým proudem.

Pravidelně zbavujte zástrčku a všechny kontaktní body prachu a dalších nečistot.

1. Odpojte napájecí kabel.
2. Vyčistěte vnitřek a vnějšek chladničky pomocí navlhčeného, měkkého hadru nebo papírového ubrousku.
3. Poté všechny povrchy důkladně vysušte suchým hadrem nebo papírovým ubrouskem.
4. Připojte napájecí kabel.

Kohoutek (pouze pro určité modely)

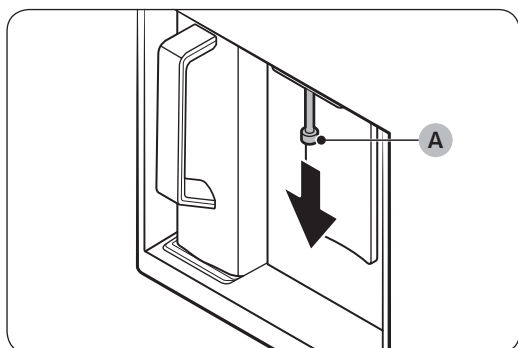

1. Přidržte konec kohoutku (A).
2. Otáčejte kohoutkem (A) doleva a vytáhněte jej z dávkovače směrem dolů.

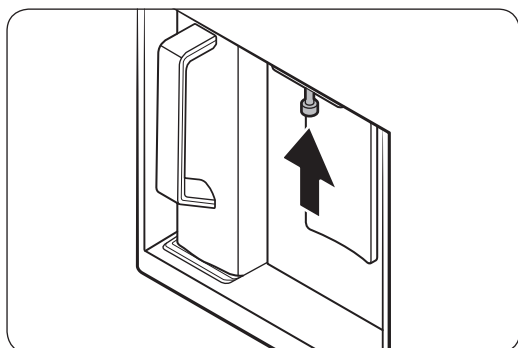

3. Pečlivě kohoutek vyčistěte a potom jej nasadte zpět.

⚠ UPOZORNĚNÍ

- Kohoutek nasadte až nadoraz, aby se nacházel ve své původní poloze.
- Pro čištění kohoutku nepoužívejte hrubý kartáč.

Gumová těsnění

Pokud se gumová těsnění ušpiní, může se stát, že dveře nepůjdou dobře zavřít, což může vést ke snížení výkonnosti a účinnosti chladničky. Očistěte je hadříkem namočeným v jemném saponátu. Poté je hadříkem důkladně vysušte.

Zadní panel

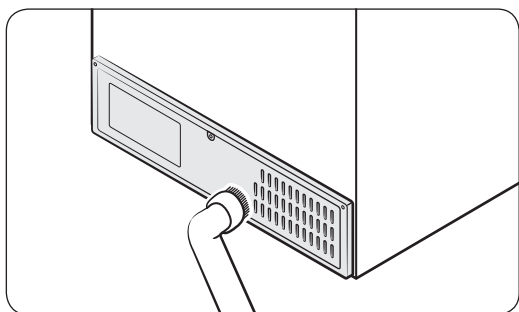

Kabely a exponované části na zadním panelu jednou až dvakrát ročně vysajte vysavačem.

⚠ UPOZORNĚNÍ

Neodstraňujte kryt zadního panelu. Hrozí úraz elektrickým proudem.

Výměna součástí

Vodní filtr (k dispozici pouze u vybraných modelů)

⚠ VÝSTRAHA

- Nepoužívejte vodní filtry třetích stran. Používejte pouze filtry dodané nebo schválené firmou Samsung.
- Neschválené filtry mohou vytékat, poškodit chladničku nebo způsobit úraz elektrickým proudem. Společnost Samsung nenesе žádnou zodpovědnost za jakékoli škody způsobené použitím vodních filtrů jiných výrobců.

Na ovládacím panelu se zobrazí hlášení „Replace water filter (Vyměnit vodní filtr)“, které vás informuje o nutnosti výměny vodního filtru. Před výměnou filtru se ujistěte, že je zastavený přívod vody.

Údržba

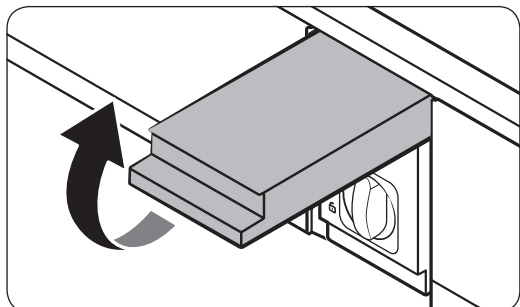

1. Uzavřete přívod vody.
2. Otevřete kryt kazety filtru.

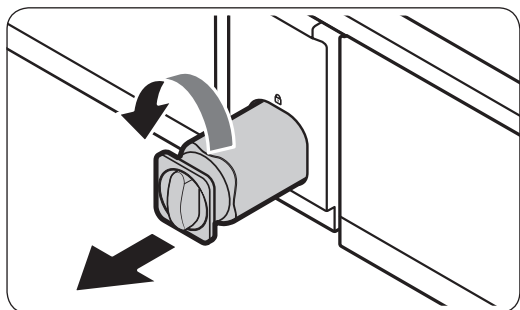

3. Otočte knoflíkem kazety filtru o 90 stupňů ($\frac{1}{4}$ otáčky) proti směru hodinových ručiček. Kazeta filtru se odblokuje.

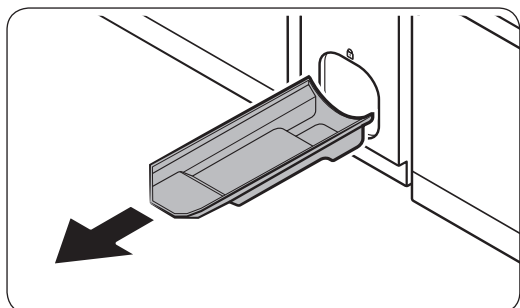

4. Vytáhněte kazetu.
 - Pokud je vodní filtr silně znečištěný, kazetu možná nepůjde vyjmout lehce. V takovém případě vyjměte kazetu silou.
 - Aby z otvoru filtru nevytekla voda, vytáhněte kazetu jedním pohybem.
5. Vložte novou kazetu filtru. Používejte pouze filtry dodané nebo schválené firmou Samsung.

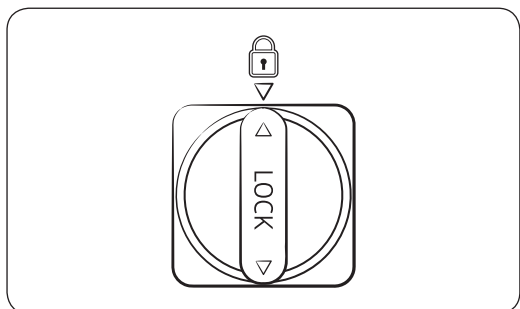

6. Otočením knoflíku kazety po směru hodinových ručiček kazetu zajistíte na místě.
7. Zavřete kryt kazety filtru.
8. Na ovládacím panelu přejděte na **More Options (Další možnosti)** a poté spusťte **Filter Reset (Reset filtru)**.

POZNÁMKA

- Po instalaci nového filtru může dávkovač vystříknout trochu vody. To proto, že do se vodovodního potrubí dostal vzduch.

-
- Výměna filtru může způsobit, že bude z dávkovače po krátkou dobu kapat voda. Pokud z dávkovače kape voda, pouze ji setřete ze země suchou utěrkou.

Vodní filtrační systém reverzní osmózy

Tlak vody systému dodávky vody do vodního filtračního systému reverzní osmózy musí být mezi 206 a 861 kPa.

Tlak vody vodního filtračního systému reverzní osmózy do potrubí studené vody chladničky musí být alespoň 206 kPa. Je-li tlak vody nižší než zadaný:

- Zkontrolujte, zda není zablokován filtr systému reverzní osmózy. V případě potřeby filtr vyměňte.
- Nádrž na vodu v systému reverzní osmózy naplňte vodou.
- Pokud má vaše chladnička vodní filtr, může to dále snížit tlak vody ve spolupráci se systémem reverzní osmózy. Odstraňte vodní filtr.

Potřebujete-li více informací nebo servis, obraťte se na licencovaného, kvalifikovaného instalátéra.

Objednání nového filtru

Chcete-li zakoupit nový vodní filtr, obraťte se na místní servisní středisko Samsung.

LED osvětlení

Pokud potřebujete osvětlení chladničky vyměnit, kontaktujte nejbližší servisní středisko Samsung.

VÝSTRAHA

- Výměnu osvětlení nemůže provádět koncový uživatel. Nepokoušejte se sami vyměnit osvětlení. Můžete si způsobit úraz elektrickým proudem.

Odstraňování závad

Než se obrátíte na servis, prověřte níže uvedené kontrolní body. Všechna volání servisu ohledně běžných situací (mimo závady) budou uživatelům zpoplatněna.

Obecné

Teplota

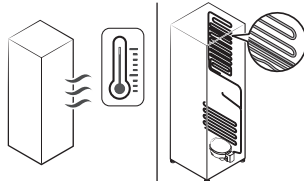
Příznak	Možné příčiny	Řešení
Chladnička/mraznička nefunguje. Teplota chladničky/mrazničky je vysoká.	<ul style="list-style-type: none"> Napájecí kabel není správně zapojen. 	<ul style="list-style-type: none"> Řádně připojte napájecí kabel.
	<ul style="list-style-type: none"> Ovládání teploty není správně nastaveno. 	<ul style="list-style-type: none"> Nastavte nižší teplotu.
	<ul style="list-style-type: none"> Chladnička je umístěna v blízkosti zdroje tepla nebo přímého slunečního světla. 	<ul style="list-style-type: none"> Udržujte chladničku mimo sluneční záření nebo zdroj tepla.
	<ul style="list-style-type: none"> Nedostatečná vzdálenost mezi chladničkou a stěnami/skříňkami. 	<ul style="list-style-type: none"> Zajistěte, aby vzdálenost zadní strany a bočních stran chladničky od stěny nebo skříňky byla alespoň 5 cm.
	<ul style="list-style-type: none"> Chladnička je přetížena. Potraviny blokují větrací otvory chladničky. 	<ul style="list-style-type: none"> Nepřetěžujte chladničku. Nedovolte, aby potraviny blokovaly ventilaci.
Chladnička/mraznička příliš chladí.	<ul style="list-style-type: none"> Ovládání teploty není správně nastaveno. 	<ul style="list-style-type: none"> Nastavte v chladničce vyšší teplotu.
Vnitřní stěna je horká.	<ul style="list-style-type: none"> Vnitřní stěna chladničky obsahuje potrubí pohlcující teplo. 	<ul style="list-style-type: none"> Pro zabránění tvorby kondenzace se v čelních rozích chladničky nachází potrubí pohlcující teplo. V případě zvýšení okolní teploty nemusí tento systém fungovat správně. Takový jev není způsoben závadou spotřebiče. 

Zápach

Příznak	Možné příčiny	Řešení
Chladnička vydává zápach.	<ul style="list-style-type: none">Zkažené potraviny.	<ul style="list-style-type: none">Vyčistěte chladničku a odstraňte zkažené potraviny.
	<ul style="list-style-type: none">Potraviny se silnou vůní.	<ul style="list-style-type: none">Ujistěte se, že jsou potraviny s výraznou vůní vzduchotěsně zabalené.

Námraza

Příznak	Možné příčiny	Řešení
Námraza kolem větracích otvorů.	<ul style="list-style-type: none">Potraviny blokuji větrací otvory.	<ul style="list-style-type: none">Ujistěte se, že žádné potraviny neblokuji větrací otvory chladničky.
Námraza na vnitřních stěnách.	<ul style="list-style-type: none">Dveře nejsou řádně zavřeny.	<ul style="list-style-type: none">Ujistěte se, že potraviny neblokuji dveře. Vyčistěte těsnění dveří.
Ovoce a zelenina jsou zmrazené.	<ul style="list-style-type: none">Ovoce a zelenina jsou uloženy v zásuvce Výběr chlazení+.	<ul style="list-style-type: none">Většinu druhů ovoce a zeleniny v zásuvce Výběr chlazení+ neskladujte.

Kondenzace

Příznak	Možné příčiny	Řešení
Na vnitřních stěnách se tvoří kondenzace.	<ul style="list-style-type: none">Pokud jsou dveře ponechány otevřené, do chladničky se dostává vlhkost.	<ul style="list-style-type: none">Odstraňte vlhkost a nenechávejte dveře otevřené delší dobu.
	<ul style="list-style-type: none">Potraviny s vysokým obsahem vlhkosti.	<ul style="list-style-type: none">Ujistěte se, že jsou potraviny vzduchotěsně zabalené.

Odstraňování závad

Dávkořač vody/ledu (pouze u modelů s řařkořačem)

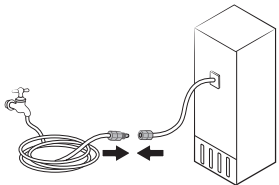
Přiznak	Mořné přířiny	Řešení
Proud vody je slabší než obvykle.	<ul style="list-style-type: none"> Tlak vody je nízký. 	<ul style="list-style-type: none"> Zajistěte, aby byl tlak vody mezi 206 a 861 kPa.
Výrobník ledu bzuří.	<ul style="list-style-type: none"> Funkce výrobníku ledu je aktivovaná, ale k chladniře není řipojen řívod vody. 	<ul style="list-style-type: none"> Vypněte výrobník ledu.
Výrobník ledu nevyřábí led.	<ul style="list-style-type: none"> Výrobník ledu byl právě nainstalován. 	<ul style="list-style-type: none"> Před řařkováním první várky ledu je řeba vyřkat alespoň 12 hodin.
	<ul style="list-style-type: none"> Teplota mrazničky je říliš vysoká. 	<ul style="list-style-type: none"> V tepleých místnostech nastavte teplotu mrazničky pod -18 °C nebo -20 °C.
	<ul style="list-style-type: none"> Výrobník ledu je vypnutý. 	<ul style="list-style-type: none"> Výrobník ledu zapněte.
Dávkořač nevyřává led.	<ul style="list-style-type: none"> V řípádě, ře se řařkořač dlouhou dobu (asi 3 ředny) nepouřívá, led se v něm může zaseknout. 	<ul style="list-style-type: none"> Pokud chladničku nebudete dlouhou dobu pouřívat, vyřážděte nádobu na led a vypněte výrobník ledu.
	<ul style="list-style-type: none"> Není řprávně vložena nádoba na led. 	<ul style="list-style-type: none"> Zajistěte, aby byla nádoba na led vložena řprávně.
	<ul style="list-style-type: none"> Vodovodní potrubí je řřipojeno nesřprávně nebo není zapnutý řívod vody. 	<ul style="list-style-type: none"> Zkontrolujte, zda je vodovodní potrubí řřipojeno řprávně. Zkontrolujte, zda není zavřeny uzavírací ventil vodovodního potrubí. 

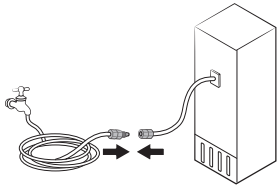
Příznak	Možné příčiny	Řešení
Dávkovač nevydává vodu.	<ul style="list-style-type: none"> Vodovodní potrubí je připojeno nesprávně nebo není zapnutý přívod vody. 	<ul style="list-style-type: none"> Zkontrolujte, zda je vodovodní potrubí připojeno správně. Zkontrolujte, zda není zavřený uzavírací ventil vodovodního potrubí. 
	<ul style="list-style-type: none"> Je nainstalován filtr jiného výrobce. 	<ul style="list-style-type: none"> Používejte pouze filtry dodané nebo schválené firmou Samsung. Neschválené filtry mohou vytékat a poškodit chladničku.
	<ul style="list-style-type: none"> Na ovládacím panelu se zobrazí hlášení „Replace water filter (Vyměnit vodní filtr)“. 	<ul style="list-style-type: none"> Vyměňte vodní filtr. Potom na ovládacím panelu přejděte na More Options (Další možnosti) a spusťte Filter Reset (Reset filtru).

Odstraňování závad

Slyšíte z chladničky neobvyklé zvuky?

Než se obrátíte na servis, proveďte níže uvedené kontrolní body. Všechna volání servisu ohledně běžných zvuků budou uživateli zpoplatněna.

Tyto zvuky jsou normální.

- Při spuštění nebo ukončování provozu může chladnička vydávat zvuky podobné zapalování motoru automobilu. Jakmile se provoz stabilizuje, zvuky se ztlumí.

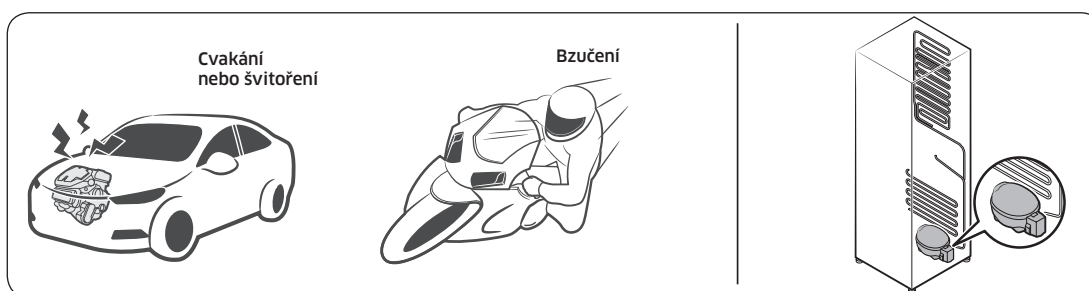

- Když je ventilátor v provozu, mohou se tyto zvuky vyskytnout. Když chladnička dosáhne nastavené teploty, nebude se ozývat zvuk ventilátoru.

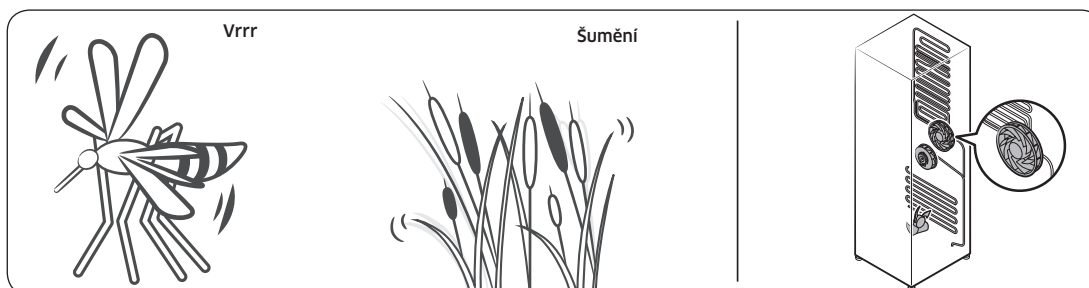

- Během cyklu odmrazování může z topného tělesa odmrazování odkapávat voda a způsobovat prskavé zvuky.

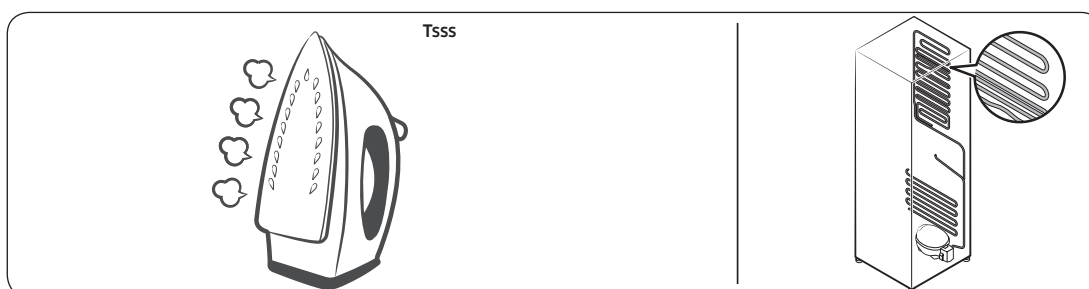

- V průběhu chlazení nebo mražení chladničky se chladicí plyn pohybuje uzavřeným okruhem potrubí a způsobuje bublavé zvuky.

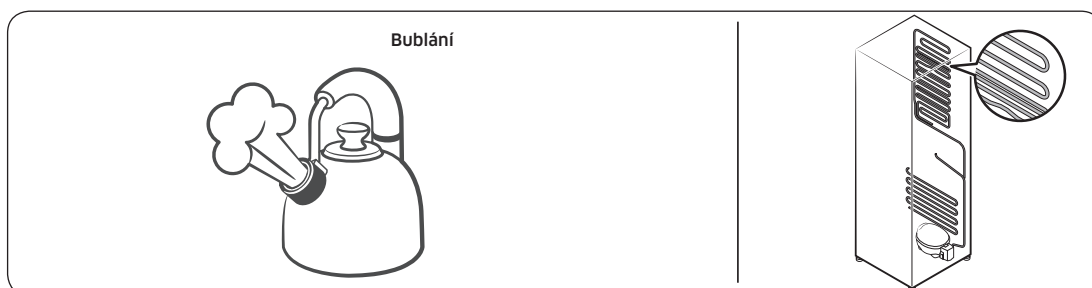

- Při zvyšování nebo snižování teploty chladničky dochází ke smršťování a roztahování plastových dílů, což způsobuje klepavé zvuky. Tyto zvuky vznikají v průběhu cyklu odmrazování nebo během činnosti elektronických součástí.

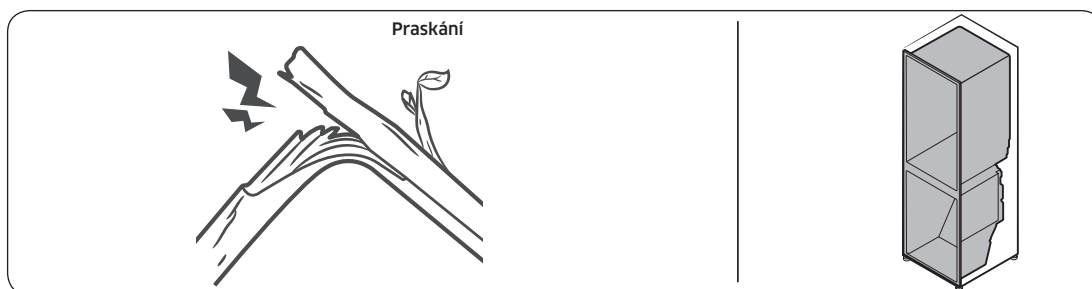

- V případě modelů s výrobníkem ledu: Když se otevře vodní ventil, aby naplnil výrobek ledu, může docházet k bzučivým zvukům.
- V důsledku vyrovnávání tlaku při otevírání a zavírání dveří chladničky může docházet k syčivým zvukům.

Odstraňování závad

SmartThings

Příznak	Akce
„SmartThings“ nelze v obchodě s aplikacemi nalézt.	<ul style="list-style-type: none">• Aplikace SmartThings není k dispozici pro některé tablety a iPady a některé chytré telefony.<ul style="list-style-type: none">- podpora OS [Android] 6.0 nebo vyšší verze (minimální velikost RAM 2 GB)- podpora [iOS] 10.0 nebo vyšší verze / iPhone 6 nebo vyšší verze.
Aplikace SmartThings nefunguje.	<ul style="list-style-type: none">• Aplikace SmartThings je k dispozici pouze pro určité modely.• Stará aplikace Samsung Smart Refrigerator se nemůže spojit s modely Samsung Smart Home.
Aplikace SmartThings je nainstalována, ale není připojena k mé chladničce.	<ul style="list-style-type: none">• Chcete-li aplikaci používat, přihlaste se ke svému účtu Samsung.• Ujistěte se, že váš router pracuje normálně.• Pokud ikona Wi-Fi na displeji chladničky nesvítí, nebylo ještě navázáno žádné síťové připojení. V takovém případě použijte aplikaci SmartThings k připojení a registraci chladničky k přístupovému bodu (AP) ve vaší domácnosti.
Nepodařilo se přihlásit do aplikace.	<ul style="list-style-type: none">• Chcete-li aplikaci používat, přihlaste se ke svému účtu Samsung.• Pokud nemáte účet Samsung, postupujte podle pokynů na obrazovce aplikace a vytvořte účet Samsung.
Při pokusu o registraci mé chladničky se zobrazí chybová zpráva.	<ul style="list-style-type: none">• Snadné připojení může selhat kvůli vzdálenosti od přístupového bodu (AP) nebo elektrickému rušení z okolního prostředí. Počkejte chvíli a zkuste to znovu.
Aplikace SmartThings je úspěšně připojena k mé chladničce, ale neběží.	<ul style="list-style-type: none">• Ukončete a restartujte aplikaci SmartThings nebo odpojte a znovu připojte router.• Vypněte chladničku a poté ji po 1 minutě znovu zapněte.

Open Source Announcement

The software included in this product contains open source software.

The following URL http://opensource.samsung.com/opensource/SMART_TP2_0/seq/0 leads to open source license information as related to this product.



Příloha

Bezpečnostní pokyny

- Optimální spotřeby elektrické energie dosáhnete zachováním vnitřních částí, jako jsou koše, zásuvky, police a zásobník na ledové kostky, na pozicích, do kterých byly umístěny výrobcem.
- Tato chladnička není určena k tomu, aby se používala jako vestavný spotřebič.

Pokyny pro instalaci

Pro chladničky s klimatickou třídou

V závislosti na příslušné klimatické třídě je tato chladnička určena k použití v rozsahu okolních teplot uvedených v následující tabulce.

Klimatickou třídu lze najít na teplotním štítku. Mimo teploty vymezené v této tabulce výrobek nemusí fungovat správně.

Informaci o klimatické třídě najdete také na štítku uvnitř chladničky

Rozsah teplot pro efektivní výkon

Tato chladnička je navržena pro standardní provoz dle rozsahu teplot určeného klimatickou třídou.

Třída	Symbol	Rozsah okolní teploty (°C)	
		IEC 62552 (ISO 15502)	ISO 8561
Rozšířený teplotní rozsah	SN	+10 až +32	+10 až +32
Mírný pás	N	+16 až +32	+16 až +32
Subtropický pás	ST	+16 až +38	+18 až +38
Tropický pás	T	+16 až +43	+18 až +43

POZNÁMKA

Chladicí výkon a spotřeba elektrické energie chladničky může být ovlivněna okolní teplotou, frekvencí, se kterou se otevírají dveře, a umístěním chladničky. Doporučujeme použití adekvátního nastavení teploty.

Pokyny ohledně teploty

Doporučená teplota

Optimální nastavení teploty pro skladování potravin:

- Chladnička: 3 °C
- Mraznička: -19 °C

POZNÁMKA

Optimální nastavení teploty pro jednotlivé části závisí na okolní teplotě. Výše uvedená optimální teplota vychází z okolní teploty 25 °C.

Turbochlazení

Funkce Turbochlazení slouží k urychlení procesu chlazení při maximální rychlosti ventilátoru. Chladnička běží na plný výkon po dobu dvou a půl hodiny a poté se vrátí na předchozí teplotu.

Turbomrazení

Funkce Turbomrazení slouží k urychlenému snížení teploty uvnitř mrazničky. Tato funkce zůstane aktivní 50 hodin. Poté teplota v mrazničce stoupne na původní úroveň. Pokud potřebujete zmrazit větší objem potravin, zapněte funkci Turbomrazení alespoň 20 hodin před uložením potravin do mrazničky.

POZNÁMKA

Při používání této funkce dojde ke zvýšení spotřeby elektrické energie chladničky. Nezapomeňte ji vypnout v případě, že ji nebudete potřebovat, a vrátit mrazničku do původního nastavení teploty.

Jak zajistit nejlepší čerstvost (pouze u vybraných modelů)

Zakryjte potraviny, abyste zajistili uchování vlhkosti a zabránili přenosu pachů z jiných potravin. Velké hrnce s pokrmy, jako jsou např. polévky nebo dušená jídla, je vhodné před chlazením rozdělit do menších porcí a vložit do nízkých nádob. Velké kusy masa nebo celou drůbež je vhodné před chlazením rozdělit na menší kusy nebo vložit do nízkých nádob.

Příloha

Umístění potravin

Police	Police musí být nastavitelné, aby bylo možné ukládat různé druhy balení.
Speciální prostor (k dispozici pouze u vybraných modelů)	Utěsněné zásuvky s regulací vlhkosti zajišťují optimální podmínky pro uskladnění ovoce a zeleniny. Zelenina vyžaduje prostředí s vyšší vlhkostí, zatímco ovoce vyžaduje prostředí s nižší vlhkostí. Zásuvky s regulací vlhkosti jsou vybaveny speciálními regulačními prvky. (*V závislosti na modelu a výbavě) Zásuvka na maso s nastavitelnou teplotou zajišťuje maximální dobu skladovatelnosti masa a sýrů.
Skladování ve dveřích	Ve dveřích neskladujte potraviny podléhající zkáze. Vejce by měla být uložena na polici v kartónovém obalu. Teplota skladovacích přihrádek ve dveřích se mění více než teplota ve skříni chladničky. Udržujte dveře co možná nejvíce zavřené.
Prostor mrazničky	V prostoru mrazničky můžete skladovat zmrazené potraviny, vyrábět ledové kostky a mrazit čerstvé potraviny.

POZNÁMKA

Zmrazujte pouze čerstvé a nepoškozené potraviny. Potraviny, které chcete mrazit, uchovávejte stranou od potraviny, které již jsou zmrazené. Abyste předešli tomu, že potraviny ztratí svou chuť nebo vyschnou, umístěte je do vzduchotěsných nádob.

Přehled skladování v chladničce a mrazničce

Trvanlivost a čerstvost závisí na teplotě a vystavení vlhkosti. Protože data spotřeby nejsou přesným vodítkem pro bezpečnou konzumaci produktu, seznamte se s tímto přehledem a postupujte podle uvedených doporučení.

Mléčné výrobky

Produkt	Chladnička	Mraznička
Mléko	1 týden	1 měsíc
Máslo	2 týdny	12 měsíců
Zmrzlina	-	2-3 týdny
Přírodní sýr	1 měsíc	4-6 měsíců
Tavený sýr	2 týdny	Nedoporučuje se
Jogurt	1 měsíc	-

Maso

Produkt	Chladnička	Mraznička
Čerstvé pečeně, steaky, kotlety	3-4 dny	2-3 měsíce
Čerstvé mleté maso, dušené maso	1-2 dny	3-4 měsíce
Slanina	7 dnů	1 měsíc
Klobásy, syrové z vepřového, hovězího, krůtího masa	1-2 dny	1-2 měsíce

Drůbež/vejce

Produkt	Chladnička	Mraznička
Čerstvá drůbež	2 dny	6-8 měsíců
Drůbeží salát	1 den	-
Vejce, čerstvé v obalu	2-4 týdny	Nedoporučuje se

Ryby / mořské plody

Produkt	Chladnička	Mraznička
Čerstvé ryby	1-2 dny	3-6 měsíců
Vařené ryby	3-4 dny	1 měsíc
Rybí salát	1 den	Nedoporučuje se
Sušené nebo nakládané ryby	3-4 týdny	-

Ovoce

Produkt	Chladnička	Mraznička
Jablka	1 měsíc	-
Broskve	2-3 týdny	-
Ananas	1 týden	-
Jiné čerstvé ovoce	3-5 dnů	9-12 měsíců

Příloha

Zelenina

Produkt	Chladnička	Mraznička
Chřest	2-3 dny	-
Brokolice, růžičková kapusta, hrášek, houby	3-5 dnů	-
Zelí, květák, celer, okurky, salát	1 týden	-
Mrkev, červená řepa, ředkvičky	2 týdny	-

Informace pro model a objednávku náhradních dílů

Informace o modelu

Přístup k registraci EPREL příslušného modelu:

1. Přejděte na <https://eprel.ec.europa.eu>.
2. Získejte identifikátor modelu z energetického štítku výrobku a zadejte jej do vyhledávacího pole.
3. Zobrazí se informace energetického štítku příslušného modelu.

Informace o dílech

- Minimální doba, po kterou jsou k dispozici náhradní díly nezbytné pro opravu zařízení
 - 7 let termostaty, snímače teploty, desky s tištěnými spoji a světelné zdroje, rukojeti dveří, závěsy dveří, zásobní, koše (boxy či zásuvky)
 - 10 let těsnění dveří
- Minimální záruční doba chladničky, poskytovaná výrobcem, činí 24 měsíců.
- Příslušné informace pro objednávku náhradních dílů přímo nebo prostřednictvím jiných kanálů poskytovaných výrobcem, dovozcem nebo autorizovaným zástupcem
- Informace o profesionálních opravách najdete na <http://samsung.com/support>.
Návod k servisním úkonům najdete na <http://samsung.com/support>.

Poznámka

Kontaktujte SAMSUNG

Pokud máte otázky týkající se výrobků Samsung, kontaktujte středisko Samsung pro péči o zákazníky.

Země	Kontaktní středisko	Webové stránky
HUNGARY	0680SAMSUNG (0680-726-7864)	www.samsung.com/hu/support
CZECH	800 - SAMSUNG (800-726786)	www.samsung.com/cz/support
SLOVAKIA	0800 - SAMSUNG (0800-726 786)	www.samsung.com/sk/support
CROATIA	072 726 786	www.samsung.com/hr/support
BOSNIA	055 233 999	www.samsung.com/support
North Macedonia	023 207 777	www.samsung.com/mk/support
MONTENEGRO	020 405 888	www.samsung.com/support
SLOVENIA	080 697 267 (brezplačna številka)	www.samsung.com/si/support
SERBIA	011 321 6899	www.samsung.com/rs/support
Kosovo	0800 10 10 1	www.samsung.com/support
ALBANIA	045 620 202	www.samsung.com/al/support
BULGARIA	*3000 Цена на един градски разговор 0800 111 31 Безплатен за всички оператори	www.samsung.com/bg/support
ROMANIA	*8000 (apel in retea) 08008-726-78-64 (08008-SAMSUNG) Apel GRATUIT Atenție: Dacă efectuați apelul din rețeaua Digi (RCS/RDS), vă rugăm să ne contactați formând numărul Telverde fără ultimele două cifre, astfel: 0800872678.	www.samsung.com/ro/support
POLAND	[IM] 801-172-678* lub +48 22 607-93-33* Specjalistyczna infolinia do obsługi zapytań dotyczących telefonów komórkowych: 801-672-678* * (opłata według taryfy operatora) [CE] 801-172-678* lub +48 22 607-93-33* * (opłata według taryfy operatora)	http://www.samsung.com/pl/support/
LITHUANIA	8-800-77777	www.samsung.com/lt/support
LATVIA	8000-7267	www.samsung.com/lv/support
ESTONIA	800-7267	www.samsung.com/ee/support



DA68-04023Q-00



Chladnička

Používateľská príručka

Voľne stojaci spotrebič

SAMSUNG

Obsah

Bezpečnostné informácie	4
Dôležité informácie o bezpečnostných pokynoch	4
Dôležité bezpečnostné symboly a opatrenia:	6
Dôležité bezpečnostné opatrenia	7
Vážne výstražné symboly týkajúce sa prepravy a miesta inštalácie	10
Dôležité výstražné symboly týkajúce sa inštalácie	11
Upozornenia týkajúce sa inštalácie	14
Dôležité výstražné symboly týkajúce sa používania	14
Upozornenia týkajúce sa používania	19
Upozornenia týkajúce sa čistenia	21
Dôležité výstražné symboly týkajúce sa likvidácie	23
Ďalšie tipy týkajúce sa správneho používania	24
Pokyny týkajúce sa odpadu z elektrických a elektronických zariadení (OEEZ)	25
Inštalácia	26
Prehľad súčastí chladničky	27
Podrobný postup inštalácie	31
Používanie	49
Ovládací panel	49
SmartThings	53
Špeciálne funkcie	56
Údržba	63
Manipulácia a starostlivosť	63
Čistenie	67
Výmena dielov	68
Riešenie problémov	71
Všeobecné informácie	71
Vydáva chladnička nezvyčajné zvuky?	75
SmartThings	77
Open Source Announcement	78

Príloha	79
Bezpečnostné pokyny	79
Inštalčné pokyny	79
Pokyny týkajúce sa teploty	80
Informácie týkajúce sa modelu a objednávaní náhradných dielov	83



Bezpečnostné informácie

Pred začatím používania novej chladničky od spoločnosti Samsung si dôkladne prečítajte túto príručku a uistite sa, že všetky funkcie nového spotrebiča dokážete používať bezpečne a účinne.

Dôležité informácie o bezpečnostných pokynoch

- Výstrahy a dôležité bezpečnostné pokyny v tejto príručke nezahŕňajú všetky možné stavy a situácie, ktoré sa môžu vyskytnúť.
Budte zodpovední a pri inštalácii, údržbe a prevádzke spotrebiča sa riadte zdravým úsudkom a postupujte opatrne.
- Keďže nasledujúce prevádzkové pokyny platia pre viacero modelov, parametre vašej chladničky sa môžu mierne líšiť od tých, ktoré sú popísané v tejto príručke, a nemusia platiť všetky výstražné symboly. Ak máte akékoľvek otázky alebo problémy, obráťte sa najbližšie servisné stredisko alebo vyhľadajte pomoc a informácie online na webovej adrese www.samsung.com.
- Ako chladivo sa používa látka R-600a alebo R-134a. Informácia o chladive použitom vo vašej chladničke je uvedená na štítku kompresora na zadnej strane spotrebiča, prípadne na výkonovom štítku vnútri spotrebiča. Ak výrobok obsahuje horľavý plyn (chladivo R-600a), obráťte sa na mieste úrady a zistite, ako možno tento výrobok bezpečne zlikvidovať.
- Veľkosť miestnosti, v ktorej môže byť spotrebič umiestnený bez toho, aby sa v prípade úniku chladiva z chladiaceho okruhu vytvorila zápalná zmes plynu a vzduchu, závisí od množstva použitého chladiva.
- Spotrebič nikdy nezapínajte, ak vykazuje akékoľvek známky poškodenia. V prípade pochybností sa obráťte na predajcu. Miestnosť musí mať veľkosť 1 m³ na každých 8 g chladiva R-600a vnútri spotrebiča.
Množstvo chladiva vo vašom spotrebiči je uvedené na identifikačnom štítku vnútri spotrebiča.
- Chladivo striekajúce z rúrok sa môže vznietiť alebo spôsobiť poranenie očí. Ak z rúrky uniká chladivo, vyhýbajte sa otvorenému ohňu, z blízkosti chladničky odstráňte všetky horľavé predmety a miestnosť okamžite vyvetrajte.
 - Nedodržanie tohto postupu môže mať za následok požiar alebo výbuch.



-
- V snahe vyhnúť sa kontaminácii potravín dodržiavajte tieto pokyny:
 - Otváranie dvierok na dlhšiu dobu môže spôsobiť výrazné zvýšenie teploty v priehradkách spotrebiča.
 - Pravidelne čistite plochy, ktoré sú v kontakte s potravinami, a dostupné odtokové systémy.
 - Čistite nádrže na vodu, ktoré sa nepoužili 48 hodín. Pokiaľ sa 5 dní nečerpala voda, prepláchnite vodný systém pripojený k zdroju vody.
 - Surové mäso a ryby skladujte vo vhodných priehradkách chladničky tak, aby sa nedotýkali iných potravín a nekvapkali na ne.
 - Dvojhviezdičkové priehradky na mrazené potraviny sú vhodné na skladovanie vopred zamrazených potravín, na skladovanie alebo vyrábanie zmrzlín a na výrobu ľadových kociek.
 - Jednohviezdičkové, dvojhviezdičkové a trojhviezdičkové priehradky nie sú vhodné na mrazenie čerstvých potravín.
 - Ak necháte chladiaci spotrebič dlhšiu dobu prázdny, vypnite ho, rozmrazte, vyčistite, usušte a nechajte dvierka otvorené, aby ste predišli vzniku plesní vo vnútri spotrebiča.

Bezpečnostné informácie

Dôležité bezpečnostné symboly a opatrenia:

Dodržiavajte všetky bezpečnostné pokyny v tejto príručke. V tejto príručke sa používajú nasledujúce bezpečnostné symboly.

VÝSTRAHA

Riziká alebo nebezpečné postupy, ktoré môžu spôsobiť **škodu na majetku, vážne zranenie alebo smrť**.

POZOR

Riziká alebo nebezpečné postupy, ktoré môžu spôsobiť **vážne zranenie alebo škodu na majetku**.

POZNÁMKA

Užitočné informácie, ktorých účelom je pomôcť používateľom porozumieť funkciám chladničky a naučiť sa ich používať.

Tieto výstražné symboly sú tu na to, aby vás a ďalšie osoby uchránili pred zraneniami.

Dôsledne ich dodržiavajte.

Po prečítaní si túto časť odložte na bezpečnom mieste na budúce použitie.

Dôležité bezpečnostné opatrenia



Varovanie: Riziko vzniku požiaru/horľavé materiály

VÝSTRAHA

- Pri umiestňovaní spotrebiča dajte pozor, aby ste pripájací kábel niekde nepricvikli alebo nepoškodili.
- Prenosné predlžovačky ani prenosné zdroje napájania neskladujte za spotrebičom.
- Naplňajte iba pitnou vodou.
- Pripájajte výlučne k prívodu pitnej vody.
- Vetracie otvory v kryte alebo montážnej konštrukcii spotrebiča udržiavajte voľne priechodné.
- Na urýchlenie procesu rozmrazovania nepoužívajte mechanické zariadenia ani iné prostriedky s výnimkou tých, ktoré odporúča výrobca.
- Nepoškodte chladiaci okruh.
- Vnútri priestoru na skladovanie potravín chladničky nepoužívajte elektrické spotrebiče, pokiaľ ich neodporúča výrobca.

- Tento spotrebič nie je určený na používanie osobami (vrátane detí) so zníženými fyzickými, zmyslovými alebo duševnými schopnosťami, resp. s nedostatkom skúseností a vedomostí, ak na ne nebude dozerať alebo im neposkytne pokyny týkajúce sa používania spotrebiča osoba zodpovedná za ich bezpečnosť.



Bezpečnostné informácie

- Tento spotrebič môžu používať deti vo veku 8 rokov a staršie a osoby so zníženými fyzickými či mentálnymi schopnosťami alebo nedostatkom skúseností a znalostí, ak sú pod dozorom alebo boli poučené o používaní spotrebiča bezpečným spôsobom a chápu spojené riziká. Deti sa so spotrebičom nesmú hrať. Čistenie a údržbu vykonávanú používateľom nesmú vykonávať deti bez dozoru. Deti vo veku 3 až 8 rokov môžu z chladiacich spotrebičov veci vykladať a ukladať ich späť.
- Ak je napájací kábel poškodený, je potrebné, aby ho vymenil výrobca, jeho servisný zástupca alebo podobne kvalifikovaná osoba, čím sa predíde rizikám.
- Zásuvka musí byť jednoducho prístupná, aby bolo v prípade núdze možné rýchlo spotrebič odpojiť zo siete.
 - Musí sa nachádzať mimo oblasti za zadnou časťou spotrebiča.
- Do tohto spotrebiča nedávajte výbušné látky, napr. spreje s horľavým hnacím plynom.
- Ak je výrobok vybavený žiarovkami LED, nedemontujte svojpomocne kryty žiaroviek ani samotné žiarovky LED.
 - Obráťte sa na servisné stredisko spoločnosti Samsung.
 - Používajte iba žiarovky LED dodávané výrobcom alebo jeho servisnými zástupcami.
- Je potrebné použiť nové súpravy hadíc dodávané so spotrebičom. Staré súpravy sa nesmú opätovne používať.
- Prívod vody chladničky pripojte iba k zdroju pitnej vody. Prístroj na výrobu ľadu potrebuje na správne fungovanie tlak vody 206 – 861 kPa (30 – 125 psi).
- Na dosiahnutie čo najefektívnejšieho využitia energie ponechajte všetky vnútorné diely, ako sú koše, zásuvky a poličky, na miestach, ktoré pre ne vyhradil výrobca.
- S cieľom dosiahnuť najlepšiu energetickú účinnosť tohto produktu ponechajte všetky poličky, zásuvky a košíky na svojom pôvodnom mieste.

Minimalizácia spotreby energie



-
- Spotrebič nainštalujte v chladnej, suchej a dostatočne vetranej miestnosti.
 - Zariadenie nevystavujte priamemu slnečnému žiareniu a nikdy ho neumiestňujte do blízkosti priameho zdroja tepla (napr. radiátora).
 - V záujme energetickej účinnosti dbajte na to, aby žiadne vetracie otvory ani mriežky neboli blokováné.
 - Teplé jedlo nechajte pred vložením do spotrebiča vychladnúť.
 - Mrazené potraviny rozmrazujte v chladničke. Takto môžete využiť nízke teploty mrazených výrobkov na chladenie potravín v chladničke.
 - Pri vkladaní alebo vyberaní potravín nenechávajte dvierka spotrebiča otvorené príliš dlho.
 - Čím kratšie sú dvierka otvorené, tým menej ľadu sa vytvorí v mrazničke.
 - Pravidelne čistite zadnú časť chladničky. Prach zvyšuje energetickú spotrebu.
 - Teplotu nenastavujte pod potrebnú hranicu.
 - V základni chladničky aj na jej zadnej strane zabezpečte dost' priestoru na dostatočné odvádzanie vzduchu. Nezakrývajte otvory ventilácie.
 - Pri inštalácii ponechajte voľný priestor vpravo, vľavo, vzadu a hore. Pomôže to znížiť spotrebu elektrickej energie a vaše účty za energiu budú nižšie.



Bezpečnostné informácie

Tento spotrebič je určený na použitie v domácnosti a v podobných oblastiach, ako sú napr.:

- kuchynky pre zamestnancov v obchodoch, kanceláriách a ďalších pracovných prostrediach,
- vidiecke domy, na použitie pre klientov hotelov, motelov a ďalších prostredí obytného charakteru,
- penzióny, ktoré ponúkajú nocľah s raňajkami;
- stravovacie zariadenia, ako aj na podobné účely neobchodného typu.

Vážne výstražné symboly týkajúce sa prepravy a miesta inštalácie

VÝSTRAHA

- Pri preprave a inštalácii spotrebiča postupujte opatrne, aby nedošlo k poškodeniu žiadnej časti chladiaceho okruhu.
 - Chladiivo unikajúce z potrubia sa môže vznietiť alebo spôsobiť poranenie očí. Ak zistíte únik chladiiva, vyhýbajte sa otvorenému ohňu alebo možným zdrojom vznietenia a niekoľko minút vetrajte miestnosť, v ktorej sa spotrebič nachádza.
 - Tento spotrebič obsahuje malé množstvo izobutánového chladiiva (R-600a). Izobután je zemný plyn s vysokou environmentálnou kompatibilitou, ktorý je však tiež horľavý. Pri preprave a inštalácii spotrebiča postupujte opatrne, aby nedošlo k poškodeniu žiadnej časti chladiaceho okruhu.
- Pri preprave a inštalácii chladničky sa nedotýkajte hadice na vodu na zadnej strane chladničky.
 - Mohlo by dôjsť k poškodeniu chladničky, v dôsledku čoho by používanie dávkovača na vodu nebolo možné.



Dôležité výstrahy týkajúce sa inštalácie

VÝSTRAHA

- Chladničku neinštalujte vo vlhkých priestoroch ani v priestoroch, v ktorých by mohla prísť do kontaktu s vodou.
 - Narušená izolácia na elektrických dieloch môže spôsobiť zásah elektrickým prúdom alebo požiar.
- Chladničku nevystavujte priamemu slnečnému žiareniu ani teplu zo sporákov, izbových ohrievačov a iných spotrebičov.
- K jednému predlžovaciemu káblu s viacerými zásuvkami nepripájajte viac spotrebičov. Chladničku vždy zapájajte do samostatnej elektrickej zásuvky s menovitým napätím, ktoré zodpovedá hodnote napätia uvedenej na výkonovom štítku chladničky.
 - Tento spôsob poskytuje najlepší výkon a pomáha chrániť elektrické vedenia domu pred preťažením, pri ktorom dochádza k prehriatiu káblov a ktoré môže spôsobiť požiar.
- Ak je zásuvka v stene uvoľnená, nezapájajte do nej napájaciu zástrčku.
 - Hrozí nebezpečenstvo zasiahnutia elektrickým prúdom alebo požiaru.
- Nepoužívajte napájací kábel, ktorý je popraskaný alebo odretý pozdĺžne alebo na niektorom z koncov.
- Napájací kábel nadmerne neohýbajte ani naň neukladajte ťažké predmety.
- Neťahajte za napájací kábel ani ho nadmerne neohýbajte.
- Napájací kábel neskrúcajte ani nezauzľujte.
- Napájací kábel nevešajte nad kovové predmety, nekladte naň ťažké predmety, nevtláčajte ho medzi predmety ani ho nezasúvajte do priestoru za spotrebičom.
- Pri presúvaní chladničky dbajte na to, aby nedošlo k prelomeniu alebo poškodeniu napájacieho kábla.
 - Mohlo by dôjsť k zásahu elektrickým prúdom alebo požiaru.



Bezpečnostné informácie

- Pri odpájaní chladničky od elektrickej siete nikdy neťahajte za napájací kábel. Vždy pevne uchopte zástrčku a priamym pohybom ju vytiahnite zo zásuvky.
 - Poškodenie kábla môže viesť k skratu, požiaru a/alebo zásahu elektrickým prúdom.
- V blízkosti chladničky nepoužívajte rozprašovače.
 - Používanie rozprašovačov v blízkosti chladničky môže spôsobiť výbuch alebo požiar.
- Tento spotrebič neinštalujte v blízkosti ohrievačov či horľavého materiálu.
- Spotrebič neinštalujte na miesto, kde by mohlo dôjsť k úniku plynu.
 - Mohlo by dôjsť k zásahu elektrickým prúdom alebo požiaru.
- Pred začatím používania je potrebné chladničku správne umiestniť a nainštalovať v súlade s informáciami uvedenými v tejto príručke.
- Napájaciu zástrčku pripojte v správnej polohe s káblom visiacim nadol.
 - Ak napájaciu zástrčku pripojíte opačne, vodič sa môže prerezať a spôsobiť požiar alebo zásah elektrickým prúdom.
- Uistite sa, že napájacia zástrčka nie je stlačená ani poškodená zadnou časťou chladničky.
- Baliace materiály uschovajte mimo dosahu detí.
 - Ak si dieťa natiahne baliace materiály na hlavu, môže dôjsť k jeho uduseniu.
- Spotrebič neinštalujte vo vlhkých priestoroch, v priestoroch znečistených olejom alebo prachom ani v priestoroch vystavených priamemu slnečnému žiareniu či vode (dažďové kvapky).
 - Narušená izolácia elektrických dielov môže spôsobiť zásah elektrickým prúdom alebo požiar.
- Ak v chladničke zbadáte prach alebo vodu, vytiahnite napájaciu zástrčku a obráťte sa na servisné stredisko spoločnosti Samsung Electronics.
 - V opačnom prípade môže dôjsť k požiaru.



- Nestojte na hornej časti spotrebiča a na spotrebič neukladajte žiadne predmety (ako napr. bielizeň, zapálené sviečky, zapálené cigarety, riad, chemikálie, kovové predmety atď.).
 - Mohlo by dôjsť k zásahu elektrickým prúdom, problémom s výrobkom alebo zraneniu.
- Pred prvý zapojením výrobku do elektrickej siete musíte odstrániť všetok ochranný plastový film.
- Je potrebné dohliadnuť na to, aby sa deti nehrali s poistnými krúžkami, ktoré sa používajú na nastavovanie dvierok, ani so svorkami na upevňovanie vodovodných rúrok.
 - Ak dieťa prehltnie poistný krúžok alebo svorku na upevňovanie vodovodných rúrok, hrozí nebezpečenstvo udusenía. Poistné krúžky a svorky na upevňovanie vodovodných rúrok uschovajte mimo dosahu detí.
- Chladnička musí byť bezpečne uzemnená.
 - Pred začatím vykonávania kontroly alebo opravy ktorejkoľvek časti spotrebiča sa uistite, že chladnička je uzemnená. Úniky energie môžu spôsobiť vážny zásah elektrickým prúdom.
- Na elektrické uzemnenie nikdy nepoužívajte plynové potrubia, telefónne vedenia alebo iné potenciálne bleskozvody.
 - Chladničku je potrebné uzemniť, aby nedochádzalo k úniku energie alebo k zásahom elektrickým prúdom v dôsledku zvodu elektrického prúdu z chladničky.
 - Mohlo by dôjsť k zásahu elektrickým prúdom, požiaru, výbuchu alebo problémom s výrobkom.
- Napájaciu zástrčku zapojte pevne do zásuvky v stene. Nepoužívajte poškodené napájacie zástrčky, poškodené napájacie káble ani uvoľnené zásuvky v stene.
 - Mohlo by dôjsť k zásahu elektrickým prúdom alebo požiaru.



Bezpečnostné informácie

- Poistku v chladničke musí vymieňať kvalifikovaný technik alebo servisná spoločnosť.
 - Nedodržanie tohto upozornenia môže mať za následok zásah elektrickým prúdom alebo poranenie.

Upozornenia týkajúce sa inštalácie

POZOR

- Chladničku nainštalujte na rovný povrch a ponechajte okolo nej dostatok voľného priestoru.
 - Ak chladničku neumiestnite na rovný povrch, môže to mať vplyv na účinnosť chladenia a životnosť spotrebiča.
- Po inštalácii a zapnutí počkajte aspoň 2 až 3 hodiny, než do spotrebiča vložíte potraviny.
- Inštaláciou chladničky dôrazne odporúčame poveriť kvalifikovaného technika alebo servisnú spoločnosť.
 - Nedodržanie tohto upozornenia môže mať za následok zásah elektrickým prúdom, požiar, výbuch, problémy s výrobkom alebo zranenie.

Dôležité výstrahy týkajúce sa používania

VÝSTRAHA

- Napájaciu zástrčku nezapájajte do zásuvky v stene s mokrými rukami.
 - Mohlo by dôjsť k zásahu elektrickým prúdom.
- Na hornej časti spotrebiča neskladujte predmety.
 - Pri otváraní alebo zatváraní dvierok môžu predmety spadnúť a spôsobiť zranenie alebo materiálnu škodu.
- Do dolnej ani zadnej časti chladničky nestrkajte ruky, chodidlá alebo kovové predmety (ako sú jedálenské paličky atď.).
 - Mohlo by dôjsť k zásahu elektrickým prúdom alebo zraneniu.



- Akékoľvek ostré hrany môžu spôsobiť zranenie.
- Vnútorých stien mrazničky alebo výrobkov uložených v mrazničke sa nedotýkajte mokrými rukami.
 - Mohlo by vám to spôsobiť omrzliny.
- Na chladničku neukladajte nádoby naplnené vodou.
 - Ak sa voda rozleje, môže dôjsť k požiaru alebo zásahu elektrickým prúdom.
- V chladničke neskladujte prchavé alebo horľavé predmety alebo látky (benzén, riedidlo, propánový plyn, alkohol, éter, skvapalnený ropný plyn a podobné produkty).
 - Táto chladnička je určená iba na skladovanie potravín.
 - Mohlo by dôjsť k požiaru alebo výbuchu.
- Deti musia byť pod dozorom, aby sa nehrali so spotrebičom.
 - Nestrkajte prsty do miest, v ktorých môže dôjsť k pricviknutiu. Odstupy medzi dvierkami a skriňou sú malé. Ak sa v blízkosti nachádzajú deti, dvierka otvárajte opatrne.
- Dávajte pozor, aby sa medzi dvierka nedostali prsty vás alebo vašich detí.
 - Prsty nekladajte do medzier medzi ľavými a pravými dvierkami. Ak máte prsty vložené medzi dvierkami, pri ich otváraní postupujte opatrne.
- Nedovoľte deťom vešať sa na dvierka alebo dverové priehradky. Môže dôjsť k vážnemu zraneniu.
- Nedovoľte deťom dostať sa dovnútra chladničky. Mohli by v nej uviaznuť.
- Nestrkajte ruky do spodnej časti pod spotrebičom.
 - Akékoľvek ostré hrany môžu spôsobiť zranenie.
- V chladničke neskladujte farmaceutické výrobky, vedecké materiály ani výrobky citlivé na teplotu.
 - V chladničke sa nesmú skladovať výrobky, ktoré vyžadujú prísnu kontrolu teploty.
- Ak zacítite zápach liekov alebo dym, okamžite vytiahnite napájaciu zástrčku a obráťte sa na servisné stredisko spoločnosti Samsung Electronics.



Bezpečnostné informácie

- Ak v chladničke zbadáte prach alebo vodu, vytiahnite napájaciu zástrčku a obráťte sa na servisné stredisko spoločnosti Samsung Electronics.
 - V opačnom prípade môže dôjsť k požiaru.
- Nedovoľte deťom stúpať na zásuvku.
 - Zásuvka sa môže zlomiť a dieťa môže spadnúť.
- Dvierka chladničky nenechávajte otvorené, kým je chladnička bez dozoru, a nedovoľte deťom dostať sa dovnútra chladničky.
- Nedovoľte malým deťom dostať sa dovnútra zásuvky.
 - Môže dôjsť k zraneniu dieťaťa alebo k jeho uviaznutiu a následnému uduseniu.
- Chladničku neprepĺňajte potravinami.
 - Pri otvorení dvierok môže položka vypadnúť von a spôsobiť zranenie alebo materiálnu škodu.
- Na povrch spotrebiča nestríkejte prchavý materiál, ako sú insekticídy.
 - Nielenže je to škodlivé pre ľudí, ale môže to mať za následok zasiahnutie elektrickým prúdom, požiar alebo problémy s výrobkom.
- Nikdy nestrkajte prsty ani iné predmety do otvoru dávkovača na vodu, sklzu ľadu a do nádoby prístroja na výrobu ľadu.
 - Mohlo by dôjsť k zraneniu alebo materiálnej škode.
- V blízkosti a vnútri chladničky nepoužívajte ani tam neukladajte žiadne látky citlivé na teplotu, ako sú horľavé spreje, horľavé predmety, suchý ľad, lieky alebo chemické látky.
- Na sušenie vnútrajška chladničky nepoužívajte sušič vlasov. Na odstránenie nepríjemných pachov vnútri chladničky nepoužívajte zapálenú sviečku.
 - Mohlo by dôjsť k zásahu elektrickým prúdom alebo požiaru.
- Nádrž na vodu, pričinok na ľad a ľadové kocky plňte len pitnou vodou (minerálna alebo filtrovaná voda).
 - Nádrž neplňte čajom, džúsom ani nápojmi pre športovcov, v opačnom prípade hrozí poškodenie chladničky.



- Nestojte na hornej časti spotrebiča a na spotrebič neukladajte žiadne predmety (ako napr. bielizeň, zapálené sviečky, zapálené cigarety, riad, chemikálie, kovové predmety atď.). Mohlo by dôjsť k zásahu elektrickým prúdom, problémom s výrobkom alebo zraneniu. Na spotrebič neukladajte nádoby naplnené vodou.
 - Ak sa voda rozleje, môže dôjsť k požiaru alebo zásahu elektrickým prúdom.
- Nikdy sa nepozerajte priamo do ultrafialového svetla LED po dlhší čas.
 - Ultrafialové lúče môžu nepriaznivo pôsobiť na oči.
- Policu nezakladajte otočenú horeznačky. Zarážka police nebude plniť svoju funkciu.
 - Môže dôjsť k zraneniu v dôsledku pádu sklenenej poličky.
- Nestrkajte prsty do miest, v ktorých môže dôjsť k pricviknutiu. Odstupy medzi dvierkami a skriňou sú malé. Ak sa v blízkosti nachádzajú deti, dvierka otvárajte opatrne.
- Ak dôjde k úniku plynu, zahaste otvorené plamene a odstráňte možné zdroje vznietenia a niekoľko minút vetrajte miestnosť, v ktorej sa spotrebič nachádza.
 - Nedotýkajte sa spotrebiča ani napájacieho kábla.
 - Nepoužívajte ventilátor.
 - Iskra by mohla mať za následok výbuch alebo požiar.
- Fľaše je potrebné skladovať tesne pri sebe, aby nevypadli.
- Tento výrobok je určený výlučne na skladovanie potravín v domácom prostredí.
- Nikdy nestrkajte prsty ani iné predmety do otvoru dávkovača na vodu, sklzu ľadu a do nádoby prístroja na výrobu ľadu.
 - Mohlo by dôjsť k zraneniu alebo materiálnej škode.
- Nepokúšajte sa svojpomocne opravovať alebo demontovať chladničku ani na nej vykonávať úpravy.
- Nepoužívajte žiadny iný typ poistiek (napr. s medeným alebo ocelovým drôtom atď.), než sú štandardné poistky.



Bezpečnostné informácie

- Ak treba chladničku opraviť alebo znova nainštalovať, obráťte sa na najbližšie servisné stredisko.
 - Nedodržanie tohto upozornenia môže mať za následok zásah elektrickým prúdom, požiar, problémy s výrobkom alebo zranenie.
- Ak z chladničky vychádza pach spáleniny alebo dym, chladničku okamžite odpojte od elektrickej siete a obráťte sa na servisné stredisko spoločnosti Samsung Electronics.
 - Nerešpektovanie tohto upozornenia môže mať za následok vznik elektrických alebo požiarnych rizík.
- Pred výmenou žiaroviek v interiéri chladničky vytiahnite napájaciu zástrčku zo zásuvky.
 - V opačnom prípade hrozí riziko zasiahnutia elektrickým prúdom.
- Ak máte problémy s výmenou svetla iného typu než LED, obráťte sa na servisné stredisko spoločnosti Samsung.
- Napájaciu zástrčku zapojte pevne do zásuvky v stene.
- Nepoužívajte poškodené napájacie zástrčky, poškodené napájacie káble ani uvoľnené zásuvky v stene.
 - Mohlo by dôjsť k zásahu elektrickým prúdom alebo požiaru.



Upozornenia týkajúce sa používania

POZOR

- Potraviny po rozmrazení znovu nezmrazujte.
 - V zmrazených a rozmrazených potravinách dochádza k rýchlejšiemu rastu škodlivých baktérií než v čerstvých potravinách.
 - Druhým rozmrazením sa naruší ešte viac buniek, vylúči sa vlhkosť a zmení sa celistvosť výrobku.
- Mäso nerozmrazujte pri izbovej teplote.
 - Bezpečnosť bude závisieť od správneho zaobchádzania so surovými výrobkami.
- Do mrazničky nedávajte sklenené fľaše ani sýtené nápoje.
 - Nádoba môže zamrznúť a prasknúť, čo môže viesť k zraneniu.
- Používajte iba prístroj na výrobu ľadu dodávaný s chladničkou.
- Ak sa chystáte odísť z domu na dlhší čas (napr. na dovolenku) a dávkovače na vodu a ľad nebudete používať, zatvorte ventil prívodu vody.
 - V opačnom prípade by mohlo dôjsť k presakovaniu vody.
- Ak chladničku nebudete dlhšie obdobie (3 týždne alebo viac) používať, vyprázdnite ju vrátane nádoby na ľad, odpojte ju, uzavrite ventil prívodu vody, z vnútorných stien utrite nadbytočnú vlhkosť a dvierka ponechajte otvorené, aby ste predišli vzniku zápachu a plesní.
- Ak chcete, aby výrobok pracoval čo najlepšie:
 - Potraviny neumiestňujte príliš blízko vetracích otvorov v zadnej časti chladničky, pretože môžu blokovať cirkuláciu vzduchu vnútri chladničky.
 - Pred vložením do chladničky potraviny správne zabalte alebo ich uložte do vzduchotesných nádob.
 - Dodržujte maximálne doby skladovania a dátumy spotreby mrazených potravín.



Bezpečnostné informácie

- Ak budete mimo domova menej ako tri týždne, nie je potrebné odpájať chladničku od zdroja napájania. Ak však budete mimo domova dlhšie než tri týždne, vyberte všetky potraviny a ľad z nádoby na ľad, chladničku odpojte, zatvorte prívod vody, utrite nazrážanú vlhkosť zvnútra chladničky a nechajte dvierka otvorené, aby sa predišlo hromadeniu zápachu a vzniku plesní.
- Servisná záruka a vykonávanie úprav.
 - Akékoľvek zmeny alebo úpravy vykonané na tomto skompletizovanom spotrebiči treťou stranou nie sú zahrnuté v záruke spoločnosti Samsung a spoločnosť Samsung nie je ani zodpovedná za bezpečnostné problémy, ktoré vzniknú následkom úprav vykonaných treťou stranou.
- Neblokujte vetracie otvory vnútri chladničky.
 - Ak sú vetracie otvory blokované, najmä plastovým vreckom, chladnička môže nadmerne chladiť. Ak chladenie trvá príliš dlho, vodný filter môže prasknúť a spôsobiť únik vody.
- Používajte iba prístroj na výrobu ľadu dodávaný s chladničkou.
- Utrite nadmernú vlhkosť z vnútornej strany a dvierka nechajte otvorené.
 - V opačnom prípade sa môžu tvoriť zápach a plesneň.
- V prípade odpojenia chladničky od elektrickej siete by ste mali pred jej opätovným zapojením do siete počkať aspoň päť minút.
- Ak chladnička prišla do kontaktu s vodou, vytiahnite napájaciu zástrčku a obráťte sa na servisné stredisko spoločnosti Samsung Electronics.
- Neudierajte do sklenených povrchov a netlačte na ne príliš veľkou silou.
 - Rozbité sklo môže spôsobiť zranenie alebo škodu na majetku.
- Nádrž na vodu, priečinok na ľad a ľadové kocky plňte len pitnou vodou (voda z vodovodu, minerálna voda alebo filtrovaná voda).
 - Nádrž neplňte čajom ani nápojmi pre športovcov. Takéto konanie môže poškodiť chladničku.
- Dávajte pozor, aby sa vaše prsty nezachytili vnútri.



- V prípade zatopenia chladničky sa bezpodmienečne obráťte na najbližšie servisné stredisko.
 - Hrozí nebezpečenstvo zásahu elektrickým prúdom alebo požiaru.
- Rastlinný olej neskladujte v dverových priehradkách chladničky. Olej môže stuhnúť, čo zhorší jeho kvalitu a sťaží používanie. Okrem toho môže otvorená nádoba presakovať. Vyliaty olej môže spôsobiť prasknutie dverovej priehradky. Po otvorení nádoby s olejom sa ho odporúča skladovať v chladnom a tmavom mieste, akými sú skrinky alebo špajze.
 - Príklady rastlinného oleja: olivový olej, kukuričný olej, hroznový olej a pod.

Upozornenia týkajúce sa čistenia

POZOR

- Vodu nestriekajte priamo dovnútra chladničky ani na jej povrch.
 - Hrozí riziko požiaru alebo zasiahnutia elektrickým prúdom.
- Na sušenie vnútrajška chladničky nepoužívajte sušič vlasov.
- Na odstránenie nepríjemných pachov vnútri chladničky nepoužívajte zapálenú sviečku.
 - Mohlo by dôjsť k zásahu elektrickým prúdom alebo požiaru.
- Čistiace prostriedky nestriekajte priamo na displej.
 - Tlačené písmená na displeji sa môžu zničiť.
- Ak sa do spotrebiča dostali akékoľvek cudzie látky, napr. voda, odpojte napájaciu zástrčku a obráťte sa na najbližšie servisné stredisko.
 - Nedodržanie tohto upozornenia môže mať za následok zásah elektrickým prúdom alebo požiar.
- Z kolíkov zástrčky odstráňte akékoľvek cudzie látky alebo prach pomocou čistej, suchej handričky. Na čistenie zástrčky nepoužívajte mokrá alebo vlhkú handričku.
 - V opačnom prípade hrozí riziko požiaru alebo zasiahnutia elektrickým prúdom.

Bezpečnostné informácie

- Pri čistení nestriekajte vodu priamo na spotrebič.
- Na čistenie nepoužívajte benzén, riedidlo, bielidlo Clorox ani chlorid.
 - Môžu poškodiť povrch spotrebiča a spôsobiť požiar.
- Do otvoru dávkovača nikdy nestrkajte prsty ani žiadne predmety.
 - Mohlo by dôjsť k zraneniu alebo materiálnej škode.
- Pred čistením alebo vykonávaním údržby odpojte napájaciu zástrčku spotrebiča od zásuvky v stene.
 - Nedodržanie tohto upozornenia môže mať za následok zásah elektrickým prúdom alebo požiar.
- Na čistenie chladničky používajte čistú špongiu alebo jemnú handričku a neagresívny čistiaci prostriedok.
- Na čistenie vonkajších častí (dvere a priehradky), plastových častí, tesnení dverí a interiéru a košíkov nepoužívajte abrazívne a agresívne čističe, akými sú okenné spreje, čistiace prášky, horľavé tekutiny, solné kyseliny, čistiace vosky, koncentrované čističe, bielidlá ani čističe s obsahom minerálnych olejov.
 - Pri čistení môžu materiál poškrabať alebo poškodiť.
- Sklenené police nečistite horúcou vodou, ak je ich povrch studený. V prípade vystavenia náhlejšiemu zvýšeniu teploty alebo po nárazoch môžu sklenené police a kryty prasknúť.

Dôležité výstrahy týkajúce sa likvidácie

VÝSTRAHA

- Obalový materiál z tohto výrobku zlikvidujte spôsobom šetrným k životnému prostrediu.
- Pred likvidáciou sa uistite, že žiadna z rúrok v zadnej časti chladničky nie je poškodená.
- Ako chladivo sa používa látka R-600a alebo R-134a. Informácia o chladive použitom vo vašej chladničke je uvedená na štítku kompresora na zadnej strane spotrebiča, prípadne na výkonovom štítku vnútri chladničky. Ak chladnička obsahuje horľavý plyn (chladivo R-600a), obráťte sa na miestne úrady a zistite, ako možno tento výrobok bezpečne zlikvidovať.
- Pri likvidácii tejto chladničky odstráňte dvierka/tesnenia dvierok a západku dvierok, aby malé deti a zvieratá neuviazli vnútri. Deti musia byť pod dozorom, aby sa nehrali so spotrebičom. Ak dieťa uviazne vnútri, môže sa zraniť alebo udusiť.
 - Ak dieťa uviazne vnútri, môže sa zraniť alebo udusiť.
- V izolácii sa používa cyklopentán. Plyny obsiahnuté v izolačnom materiáli vyžadujú špeciálny postup likvidácie. Obráťte sa na miestne úrady a zistite, ako možno zlikvidovať tento výrobok a neohroziť pritom životné prostredie.
- Všetok obalový materiál odstráňte z dosahu detí. Obalový materiál môže byť pre deti nebezpečný.
 - Ak si dieťa natiahne vrečko na hlavu, môže sa udusiť.



Bezpečnostné informácie

Ďalšie tipy týkajúce sa správneho používania

- V prípade výpadku elektrickej energie zavolajte na miestnu pobočku spoločnosti zodpovednej za dodávky elektrickej energie a opýtajte sa, ako dlho bude výpadok trvať.
 - Výpadky elektrickej energie, ktoré trvajú hodinu alebo dve, neovplyvnia teploty vo vašej chladničke. Dvierka spotrebiča však počas výpadku energie otvárajte čo najmenej.
 - Ak výpadok elektrickej energie trvá dlhšie než 24 hodín, vyberte a zlikvidujte všetky mrazené potraviny.
- Chladnička nemusí fungovať konzistentne (obsah mraziaceho boxu sa môže rozmraziť alebo sa v ňom môže príliš zvýšiť teplota), keď je dlhšiu dobu umiestnená v priestore s teplotou okolitého vzduchu pod hodnotami, pre ktoré bola chladnička navrhnutá.
- Niektoré potraviny nie je dobré skladovať v chladničke, keďže sa vplyvom chladu môžu poškodiť.
- V spotrebiči sa netvorí námraza, čo znamená, že ho nie je potrebné manuálne odmrazovať. Tento proces sa vykonáva automaticky.
- Zvýšenie teploty počas rozmrazovania je v súlade s požiadavkami noriem ISO. Ak chcete zabrániť príliš veľkému zvýšeniu teploty mrazených potravín počas rozmrazovania spotrebiča, mrazené potraviny zabalte do niekoľkých vrstiev novinového papiera.
- Ak sa mrazené potraviny úplne rozmrazia, nezmrazujte ich znovu.
- Teplota v dvojhviezdičkovej sekcii (sekciiach) alebo priehradkách, ktoré sú označené symbolom dvoch hviezdíčiek (**), je o niečo vyššia ako v ostatných mraziacich priehradkách.

Pri používaní dvojhviezdičkovej sekcie (sekcii) alebo priehradky (priehradiek) sa treba riadiť pokynmi ku konkrétnemu zakúpenému modelu.



Pokyny týkajúce sa odpadu z elektrických a elektronických zariadení (OEEZ)

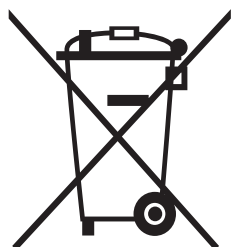

Správna likvidácia tohoto výrobku (Elektrotechnický a elektronický odpad)
(Platí v krajinách so zavedeným separovaným zberom)

Toto označenie na výrobku, príslušenstve alebo v sprievodnej brožúre hovorí, že po skončení životnosti by produkt ani jeho elektronické príslušenstvo (napr. nabíjačka, náhlavná súprava, USB kábel) nemali byť likvidované s ostatným domovým odpadom. Prípadnému poškodeniu životného prostredia alebo ľudského zdravia môžete predísť tým, že budete tieto výrobky oddeľovať od ostatného odpadu a vrátite ich na recykláciu.

Používatelia v domácnostiach by pre podrobné informácie, ako ekologicky bezpečne naložiť s týmito výrobkami, mali kontaktovať buď predajcu, ktorý im ich predal, alebo príslušný úrad v mieste ich bydliska.

Priemyselní používatelia by mali kontaktovať svojho dodávateľa a preveriť si podmienky kúpnej zmluvy. Tento výrobok a ani jeho elektronické príslušenstvo by nemali byť likvidované spolu s ostatným priemyselným odpadom.

Informácie o záväzkoch spoločnosti Samsung v oblasti ochrany životného prostredia a regulačných povinnostiach týkajúcich sa výrobku (napr. uplatňovanie nariadenia REACH, OEEZ alebo likvidácia batérií) nájdete na našej stránke o udržateľnosti na adrese www.samsung.com.

(Len pre produkty predávané v európskych krajinách a Spojenom kráľovstve)

Inštalácia

V záujme zabezpečenia správnej inštalácie a prevencie úrazov sa pred začatím používania chladničky oboznámte s týmito pokynmi a starostlivo ich dodržiavajte.

VÝSTRAHA

- Chladničku používajte len na určený účel v súlade s informáciami uvedenými v tejto používateľskej príručke.
- Servisné práce smie vykonávať iba kvalifikovaný technik.
- Obalové materiály výrobku zlikvidujte v súlade s miestnymi predpismi.
- Aby sa zabránilo zásahu elektrickým prúdom, pred opravami alebo výmenou súčastí vyťahnite spotrebič zo zásuvky.

Prehľad súčastí chladničky

Vzhľad a súčasti chladničky sa môžu líšiť od ilustrácií v tomto návode. Závisí to od modelu a krajiny.

Typ A

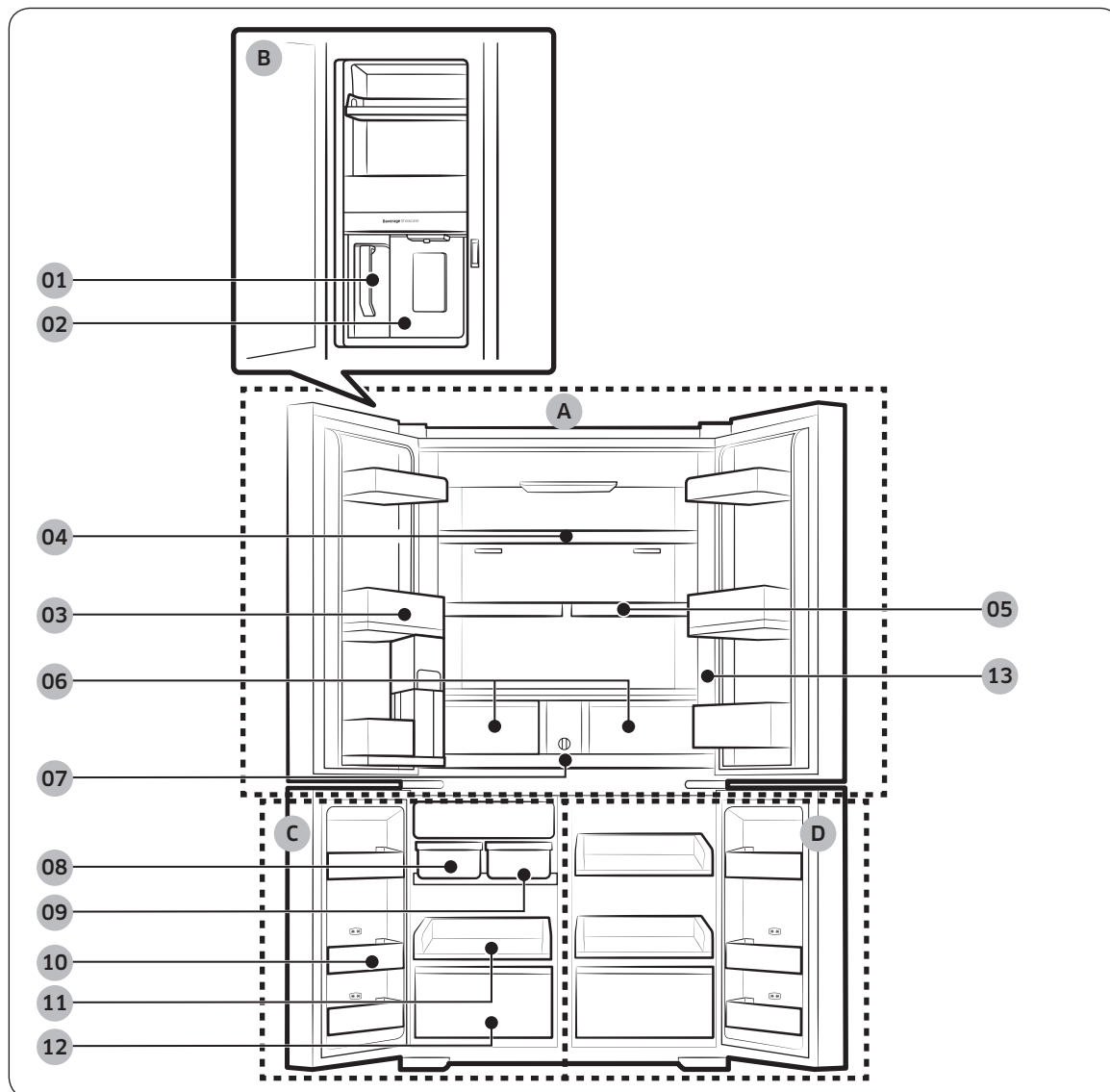

Inštalácia

Typ B

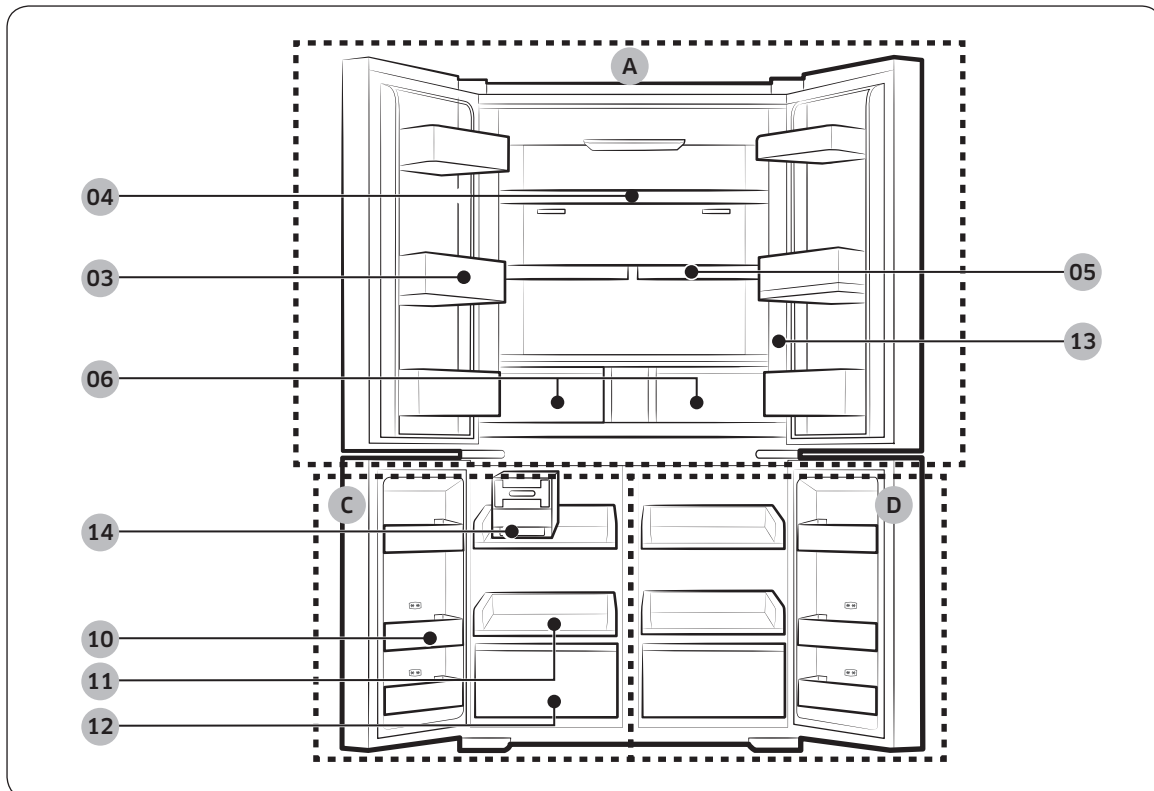

Inštalácia

-
- | | |
|--|------------------------|
| 01 Džbán s automatickým dopĺňaním * | A. Chladnička |
| 02 Dávkovač na vodu ** | B. Nápojové centrum ** |
| 03 Dverová priehradka chladničky | C. Mraznička |
| 04 Polička v chladničke | D. Chladienie Select+ |
| 05 Polica Quick Space * | |
| 06 Zásuvky Crisper/Flex Crisper * | |
| 07 Vodný filter * | |
| 08 Automatický výrobnik ľadu - kocky ľadu * | |
| 09 Automatický výrobnik ľadu - ľadová drvina * | |
| 10 Dverová priehradka mrazničky | |
| 11 Polička pre mrazničku | |
| 12 Zásuvka mrazničky | |
| 13 Ovládací panel | |
| 14 Otočný prístroj na výrobu ľadu * | |

* Iba príslušné modely

** Iba modely s dávkovačom

POZNÁMKA

- V záujme energetickej účinnosti dbajte na to, aby boli všetky poličky, zásuvky a koše umiestnené vo svojej pôvodnej polohe.
- Pri zatváraní dverí sa presvedčte, že závesný pánt je v správnej polohe, čím predídete poškrabaniu dverí.
- Ak je závesný pánt otočený, zasuňte ho do správnej polohy a následne zatvorte dvierka.
- Na závesnom pánte sa občas môže tvoriť vlhkosť.
- Príliš silné zatvorenie dvierok môže spôsobiť, že sa otvoria druhé dvierka.
- V prípade nefunkčnosti vnútornej alebo vonkajšieho LED osvetlenia sa obráťte na miestne servisné stredisko spoločnosti Samsung.

Inštalácia

Dverové priehradky

Chladnička sa dodáva s dverovými priehradkami rôznych typov a veľkostí. Ak boli dverové priehradky chladničky zabalené samostatne, pomocou nižšie uvedeného nákresu určte správne umiestnenie priehradiek.

POZNÁMKA

Vzhľad a súčasti chladničky sa môžu líšiť od ilustrácií v tomto návode. Závisí to od modelu a krajiny.

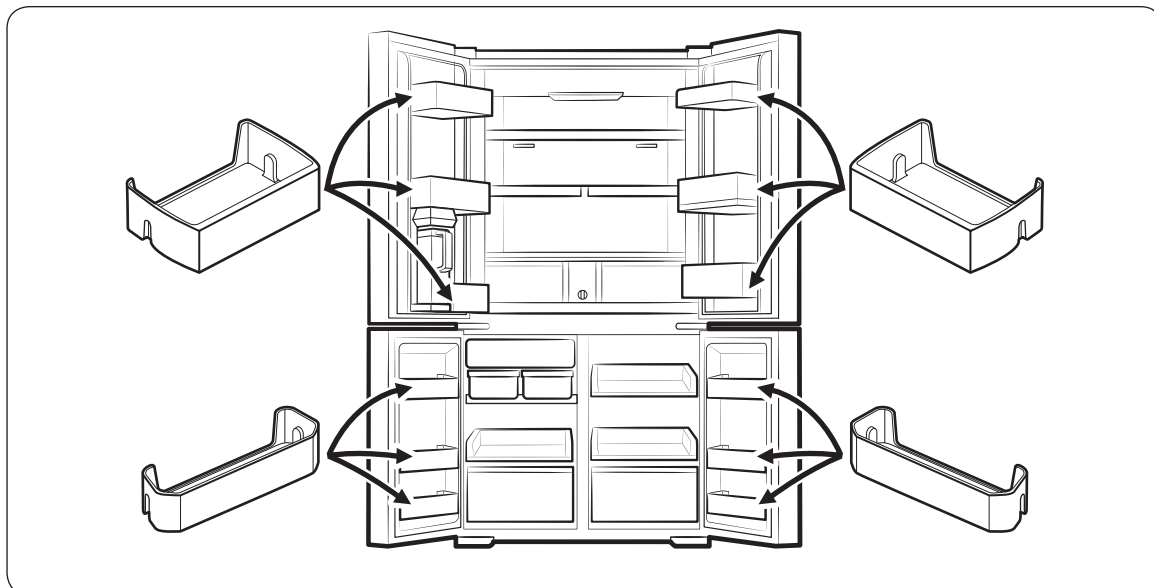

Podrobný postup inštalácie

KROK 1 Výber miesta

Miesto musí:

- mať pevný, vodorovný povrch bez koberca alebo podlahovej krytiny, ktoré by mohli blokovat vetranie,
- byť chránené pred priamym slnečným žiarením,
- mať dostatočný priestor na otváranie a zatváranie dvierok,
- mať dostatočnú vzdialenosť od zdrojov tepla,
- mať priestor na vykonávanie údržby a servisu,
- dosahovať teploty od 10 °C do 43 °C.

Inštalácia

Odstupy

Informácie týkajúce sa priestorových nárokov na inštaláciu nájdete uvedené v nasledujúcich tabuľkách a obrázkoch.

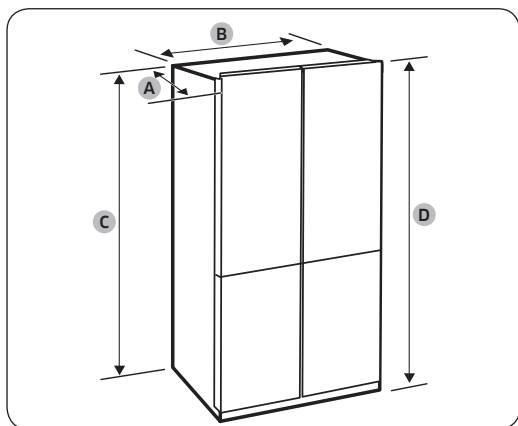

Hĺbka „A“	723 mm
Šírka „B“	912 mm
Výška „C“	1797 mm
Celková výška „D“	1825 mm

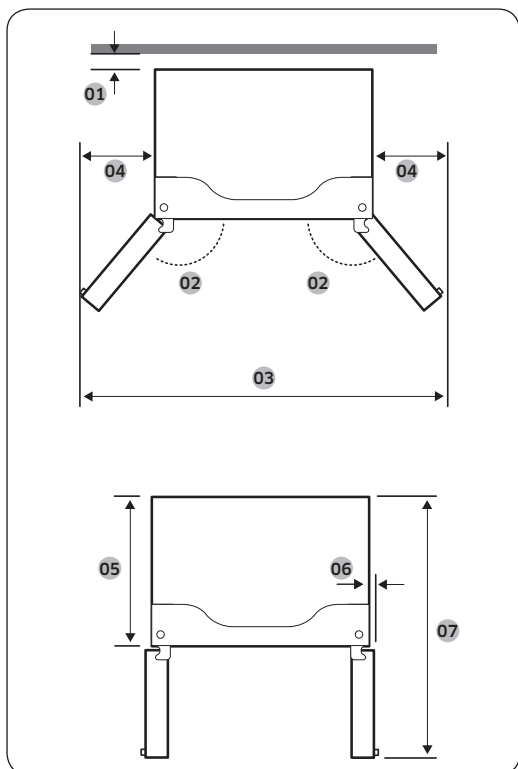

01	50 mm
02	125°
03	1472 mm
04	282 mm
05	610 mm
06	47 mm
07	1093 mm

POZNÁMKA

Hodnoty uvedené v tabuľkách sa môžu od skutočných hodnôt mierne líšiť. Závisí to od spôsobu merania a zaokrúhľovania.

KROK 2 Podlaha

Ak sa chladnička pre svoje rozmery nezmesť do vchodu, prečítajte si časť **Demontáž dvierok pri prechode dverami**.

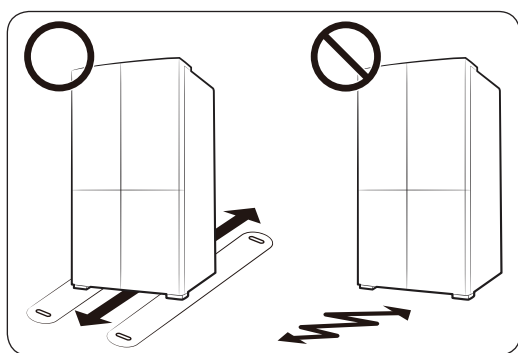

POZNÁMKA

V snahe predísť poškodeniu dvierok dbajte na to, aby vyrovnávacie nožičky boli vo vzpriamenej polohe.

- Povrch, na ktorý sa chladnička inštaluje, musí uniesť plne naloženú chladničku.
- Na ochranu podlahy umiestnite kartóny v smere cesty chladničky na jej konečnú polohu.
- Ak to nie je nevyhnutné, po presunutí chladničky do konečnej polohy ju už viac nepremiestňujte, aby nedošlo k poškodeniu podlahy. V prípade, že chladničku potrebujete presunúť, umiestnite pozdĺž cesty presunu hrubý papier alebo látkovinu (napríklad staré koberce).

Inštalácia

KROK 3 Demontáž dvierok pri prechode dverami

Ak sa chladnička pre svoje rozmery nezmesť cez vchod v domácnosti alebo kuchyni, postupujte podľa týchto pokynov pri demontáži a opätovnej montáži dvierok chladničky. V prípade, že dvierka demontovať nepotrebujete, prejdite na stranu 42 a pokračujte v inštalácii.

⚠ VÝSTRAHA

Pred demontážou dvierok odpojte napájací kábel chladničky.

Potrebné nástroje (nedodávajú sa)

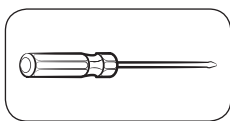

Križový skrutkovač

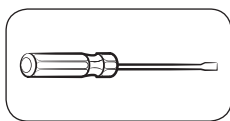

Plochý skrutkovač

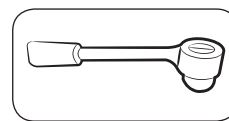

Nástrčkový kľúč 3/8" (10 mm)

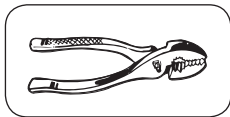

Kliešte

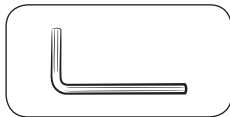

Imbusový kľúč 1/4" (5 mm)

Demontáž dvierok chladničky

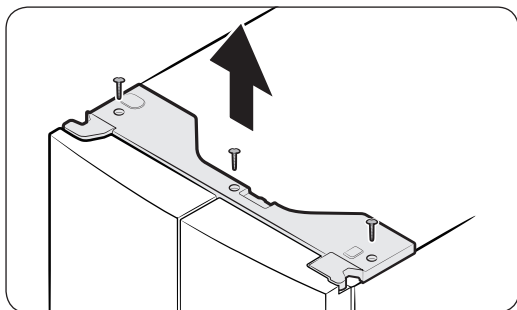

1. Pri zatvorených dvierkach použite križový skrutkovač a odskrutkujte skrutky (3 ks) z horného krytu. Nadvihnite a z konektorov zložte horný kryt.

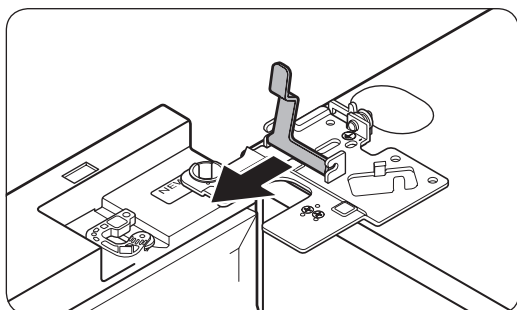
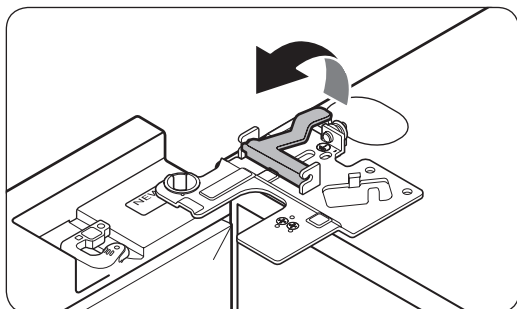
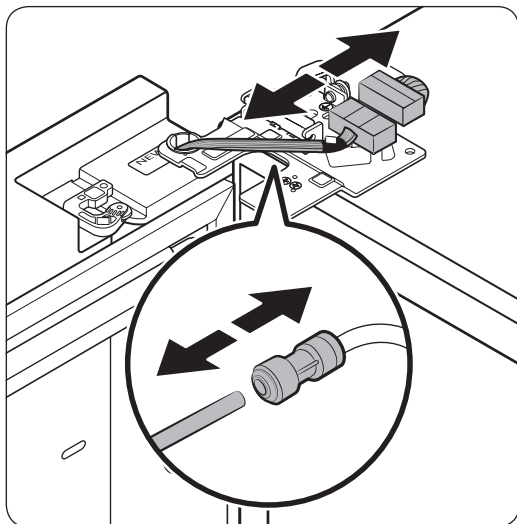

2. Odpojte dvojkáblivé konektory na ľavých dvierkach. Poloha konektorov sa líši v závislosti od modelu.

! POZOR

- Nedemontujte obidve dvierka súčasne. Naraz vždy demontujte iba jedny dvierka. V opačnom prípade môžu jedny z dvierok spadnúť a poraniť vás.
 - Pred odpojením konektorov sa presvedčte, že je chladnička vypnutá.
3. Podľa znázornenia odpojte vodovodné potrubie zo spojky na ľavých dvierkach.
 - Tento krok sa nevzťahuje na modely bez džbánu s automatickým dopĺňaním a dávkovača na vodu.
 4. Svorku vysúvajte opatrne v niekoľkých krokoch. V snahe predísť zraneniu prstov nepôsobte na svorku nárazovou silou.

5. Svorku vytiahnite potiahnutím nahor.

Inštalácia

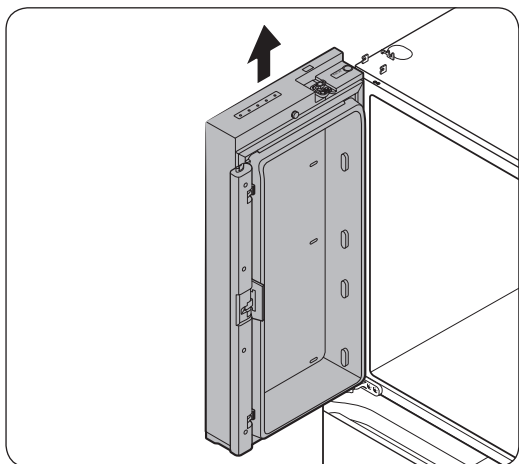
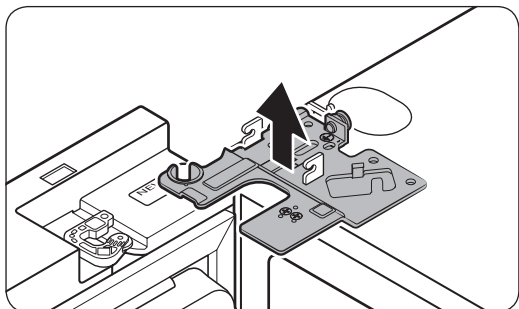

6. Otvorte dverka do polohy 90 stupňov. Pridržiavajte ich a potiahnutím nahor odstráňte horný pánt. Pri demontáži pántu dbajte na to, aby ste nepoškodili konektorové vedenia.
7. Dvierka zložíte ich opatrným potiahnutím zvislým smerom. Na dvierka nevyvíjajte nadmernú silu. Mohli by spadnúť a spôsobiť fyzické zranenie.
8. Dvierka položte na rovný povrch.
9. Zopakujte kroky 1 - 8 pri druhých dvierkach, s výnimkou kroku 3. Na pravých bočných dvierkach nie je hadička na vodu.
 - Krok 2 sa nevzťahuje na modely bez prezentačných dvierok.

Demontáž dvierok mrazničky

⚠ POZOR

- Pred demontážou dvierok mrazničky nezabudnite demontovať dvierka chladničky.
- Pri odpájaní spodných konektorov postupujte opatrne.

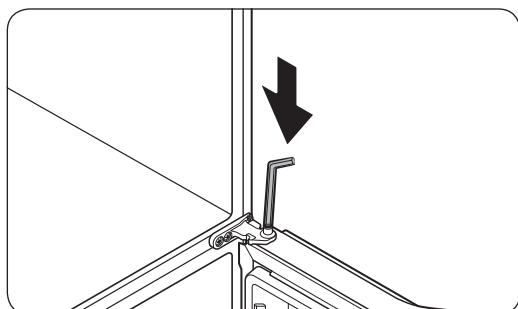
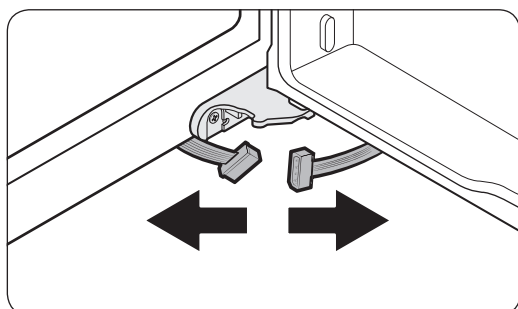
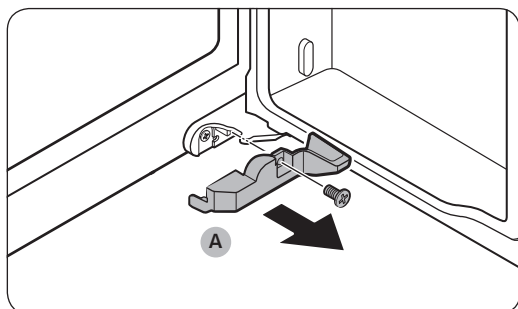

1. Otvorte dvierka mrazničky.
2. Na odskrutkovanie skrutky, ktorá pridržiava kryt (A), použite krížový skrutkovač.
 - Tento krok sa týka iba dvierok mrazničky na pravej strane (dvierok priestoru Chladenie Select+).
3. Odpojte káblové konektory.
 - Tento krok sa týka iba dvierok mrazničky na pravej strane (dvierok priestoru Chladenie Select+).
4. Lokalizujte valček pántu. Zatiaľ čo držíte dvierka jednou rukou, pomocou plochého skrutkovača alebo imbusového kľúča zatlačte valček smerom nadol. Dvierka nezabudnite držať, aby nedošlo k ich pádu.

Inštalácia

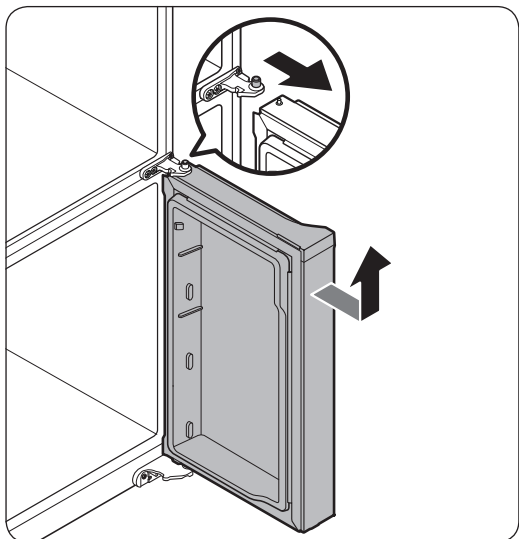

5. Aby ste zabránili kontaktu so stredným pántom, mierne nakloňte dvierka dopredu a potom ich zdvihnite nahor.
6. Zopakujte kroky 1 - 5 pri druhých dvierkach, s výnimkou krokov 2 a 3.

Opätovná montáž dvierok mrazničky

⚠ POZOR

- Pred opätovnou montážou dvierok skontrolujte správne zapojenie kabeláže.
- Dvierka mrazničky je potrebné namontovať skôr ako dvierka chladničky.
- Dbajte na to, aby ste počas tejto činnosti nepoškodili káble alebo na ne nestúpili.

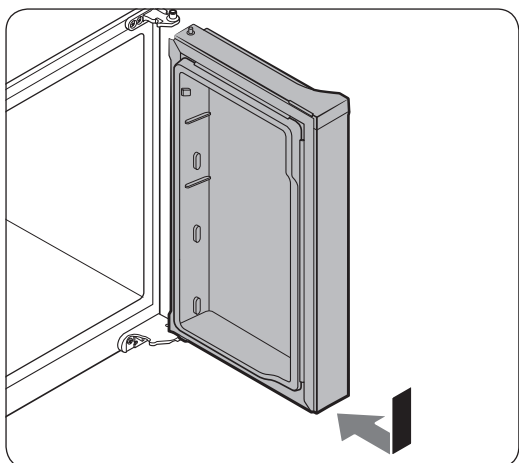

1. Umiestnite dvierka mrazničky na spodný pánt a zároveň zatlačajte dvierka mrazničky v smere šípky.

⚠ POZOR

- Dbajte na to, aby ste počas tejto činnosti nepoškodili káble alebo na ne nestúpili.

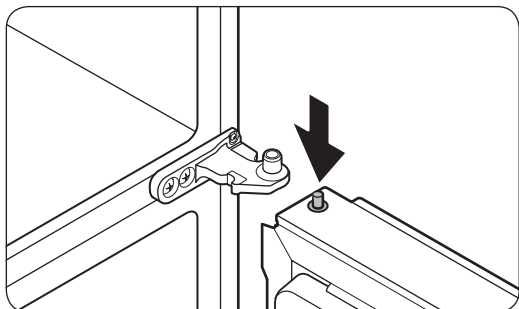

2. Valček pántu tlačte nadol a súčasne umiestnite dvierka tak, aby sa valček pántu nachádzal pod otvorom pre hriadeľ na strednom pánte. Uvoľnite valček pántu tak, aby zapadol do otvoru na valček.

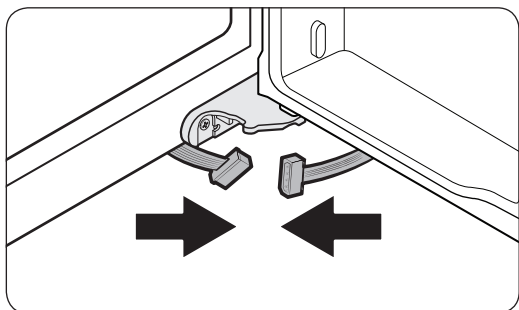

3. Pri otvorených dvierkach zapojte spodné konektory v smere šípok.
 - Tento krok sa týka iba dvierok mrazničky na pravej strane (dvierok priestoru Chladenie Select+).

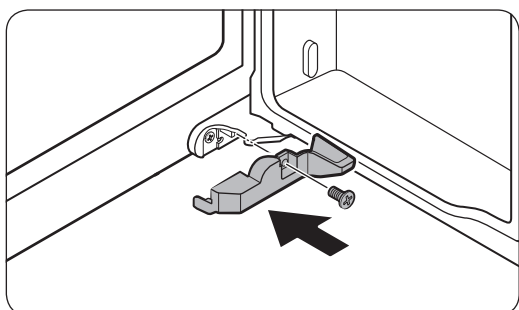

4. Upevnite kryt pomocou krížového skrutkovača. Dbajte na to, aby ste nepoškodili konektory alebo na ne nestúpili.
 - Tento krok sa týka iba dvierok mrazničky na pravej strane (dvierok priestoru Chladenie Select+).
5. Zopakujte kroky 1 - 5 pri druhých dvierkach, s výnimkou krokov 3 a 4.

Inštalácia

Opätovná montáž dvierok chladničky

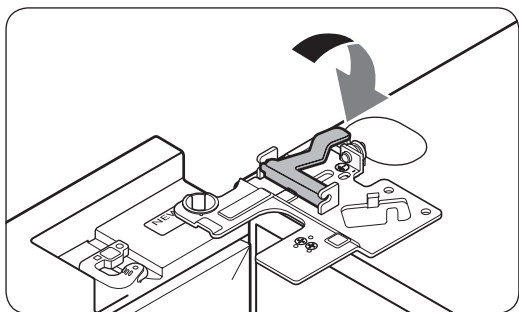
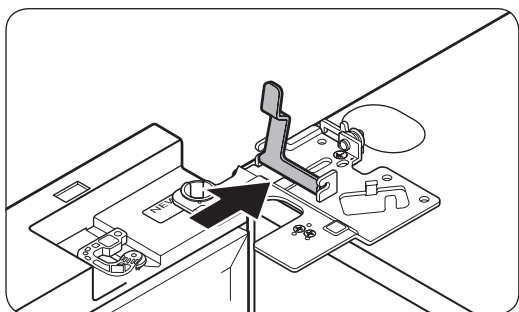
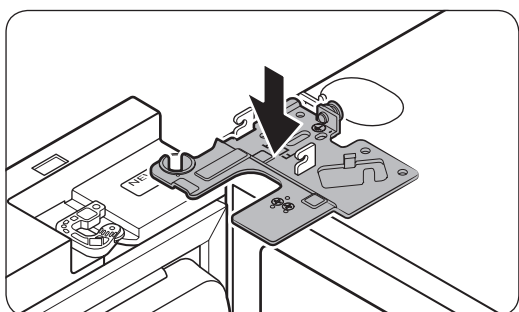
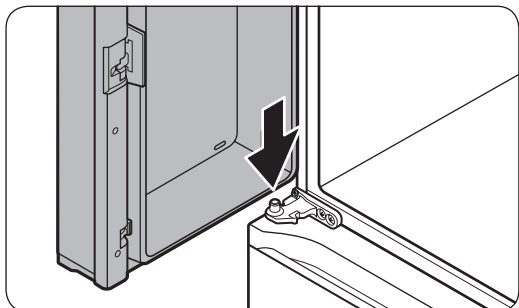

1. Zatiaľ čo držíte dvierka otvorené pod uhlom viac než 90 stupňov, umiestnite valček na strednom pánte do otvoru na spodnej časti dvierok.
2. Umiestnite horný pánt na miesto na vrchu chladničky a potom umiestnite valček pántu do horného otvoru na dvierkach. Uistite sa, že káble z dvierok prechádzajú cez otvor na valčeku pántu.
3. Svorku zakladajte v smere šípky.
4. Zatlačte svorku späť podľa znázornenia.

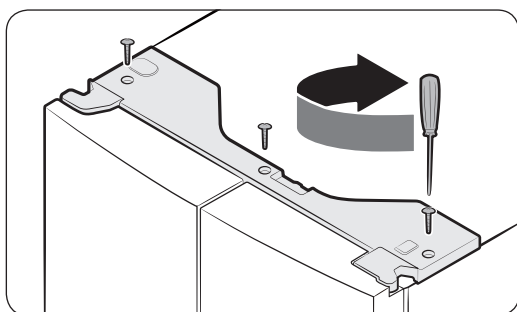
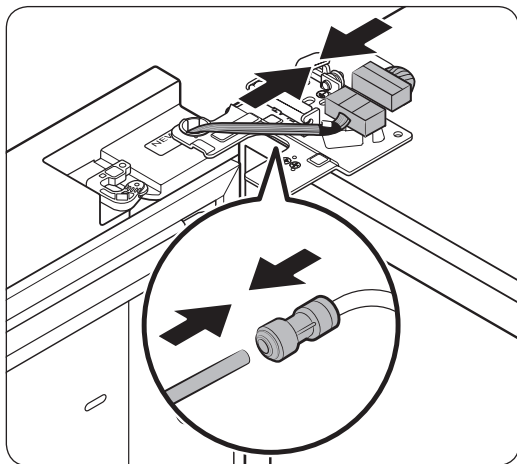

5. Pripojte káblové konektory.

⚠ POZOR

- Ubezpečte sa, že sú káblové konektory správne pripojené. V opačnom prípade nebude fungovať displej.

6. Pripojte hadicu na vodu.

- Tento krok sa nevzťahuje na modely bez džbánu s automatickým dopĺňaním a dávkovača na vodu.

⚠ POZOR

- Aby ste zabránili úniku vody, uistite sa, že červené svorky správne utiahnu spojku.
- Svorky uschovajte mimo dosahu detí.

7. Zopakujte kroky 1 - 5 pri druhých dvierkach.

- Krok 5 sa nevzťahuje na modely bez prezentačných dvierok.

8. Pripevnite najskôr horný kryt s prednou stranou a potom ho tlačte nadol za zadnú časť, aby ste ho dostali na svoje miesto. Potom dotiahnite skrutky (x3).

Inštalácia

KROK 4 Vyrovnanie chladničky

POZOR

- Chladnička musí byť po nainštalovaní vyrovnaná na rovnom a pevnom povrchu. Ak chladničku nevyrovnáte, môže to mať za následok poškodenie chladničky alebo zranenie osôb.
- Vyrovnávanie je potrebné vykonávať, keď je chladnička prázdna. Uistite sa, že v chladničke neostali žiadne potraviny.
- Z bezpečnostných dôvodov nastavte polohu tak, aby predná strana bola o čosi vyššie než zadná strana.

Chladničku vyrovnajte pomocou špeciálnych skrutiek (vyrovnávače) na predných nožičkách. Na otáčanie vyrovnávačov použite skrutkovač s plochou hlavou.

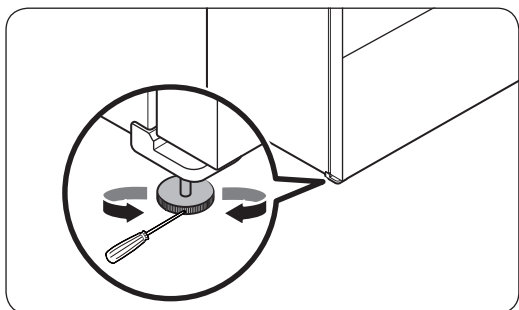

- Nastavenie výšky ľavej strany: Vložte skrutkovač s plochou hlavou do vyrovnávacej skrutky ľavej prednej nožičky. Otočte vyrovnávacou skrutkou v smere hodinových ručičiek, čím zdvihnete ľavú stranu. Jej otočením doľava spotrebič spustíte.
- Nastavenie výšky pravej strany: Vložte skrutkovač s plochou hlavou do vyrovnávacej skrutky pravej prednej nožičky. Otočte vyrovnávacou skrutkou v smere hodinových ručičiek, čím zdvihnete pravú stranu. Jej otočením doľava spotrebič spustíte.

KROK 5 Nastavenie výšky dvierok

Nastavenie výšky pomocou páčky na nastavenie výšky (iba príslušné modely)

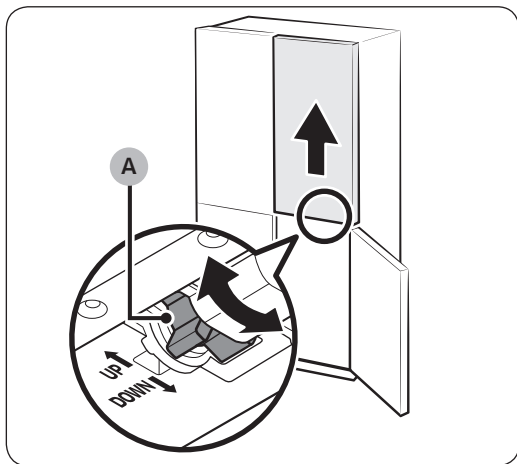
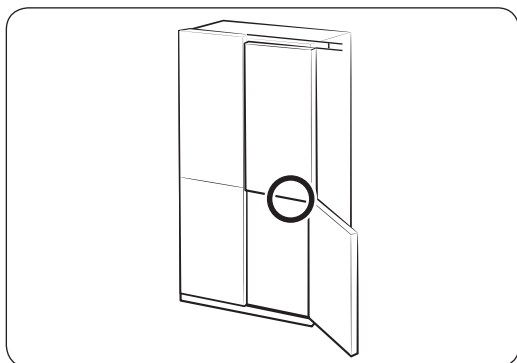

- Pred nastavením výšky dvierok skontrolujte, či chladnička stojí rovno. Na tento účel použite vyrovnávacie nožičky.
- Môžete použiť páčku na nastavenie výšky v spodnej časti pravých bočných dvierok chladničky. Otvorte pravé bočné dvierka mrazničky so zatvorenými oboma dvierkami chladničky a pomocou páčky nastavte výšku dvierok.
- Otáčajte **páčku na nastavenie výšky (A)**, kým nebudú oboje dvere zarovnané v hornej časti. Otáčaním páčky smerom UP (HORE) (podľa označenia) zdvihnite pravé bočné dvierka hore a otočením smerom DOWN (DOLU) (podľa označenia) spustíte dvierka dole.
- Dvierka chladničky mierne nadvihnite, aby vyrovnávanie prebiehalo ľahšie. Maximálny rozsah nastavenia výšky je 3 mm.
 - Páčka sa nebude dať otáčať po dosiahnutí krajného dorazu. Ak sa otočí príliš ďaleko, môže vydať zvuk.
 - Nadmerná výška môže prekážať krytu horného pántu dvierok chladničky.
- Ak zarovnáвате výšku dvierok s prázdnyimi dverovými priehradkami a potom do nich vložíte predmety, výška sa opäť môže zmeniť. Ak sa to stane, zarovnajete dvierka podľa vyššie uvedených krokov.

Inštalácia

Nastavovanie výšky pomocou poistných krúžkov

Pri modeloch s páčkou na nastavenie výšky na pravých dvierkach chladničky používajte poistné krúžky iba v prípade, ak sa vám nepodarí zarovnať dvierka pomocou páčky na nastavenie výšky.

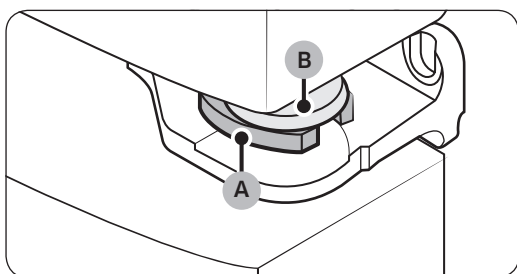
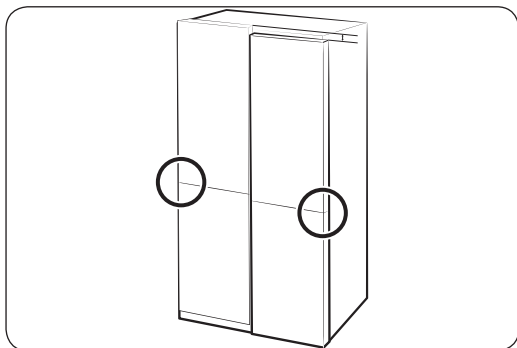
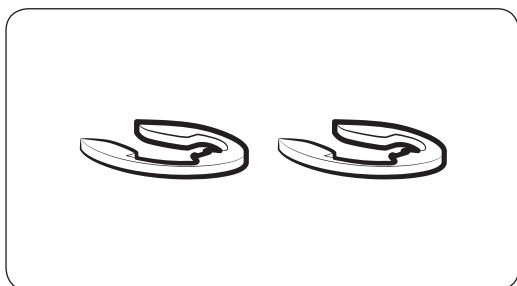

POZNÁMKA

Výšku dvierok možno upraviť pomocou priložených poistných krúžkov, ktoré sa dodávajú v 4 rôznych veľkostiach (1 mm, 1,5 mm, 2 mm a 2,5 mm).

1. Skontrolujte rozdiel vo výške dvierok. Následne zdvihnite a podržte dvierka pri nižšej výške.
2. Podľa znázornenia vložte medzi dvierkovú priechodku (B) a pánt poistný krúžok (A) správnej veľkosti.

POZOR

- Vkladajte iba jeden poistný krúžok. Po vložení dvoch alebo viacerých poistných krúžkov sa môžu krúžky zošmyknúť, prípadne môžu spôsobiť zvuk šúchania.
- Poistné krúžky uschovajte mimo dosahu detí a ponechajte si ich pre budúce použitie.
- Dvierka priveľmi nedvíhajte. Dvierka sa môžu dostať do styku s horným krytom, čím ho môžu poškodiť.

Nastavenie výšky dvierok mrazničky (len v prípade príslušných modelov)

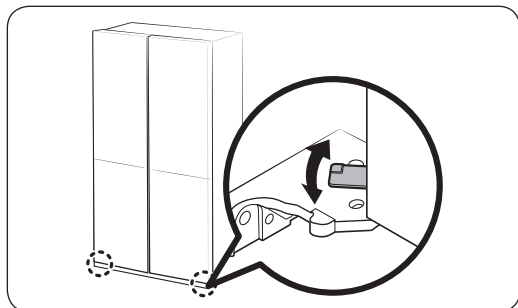

- Pred nastavením výšky dvierok skontrolujte, či chladnička stojí rovno. Na tento účel použite vyrovnávacie nožičky.
- Výšku obidvoch dvierok mrazničky možno nastavovať použitím páčky na spodnom pánte.
- Otvorte dvierka, mierne ich nadvihnite a následne otáčaním páčky doľava alebo doprava nastavujte výšku.

Nastavenie medzery medzi dvierkami mrazničky a hlavnou časťou chladničky (iba príslušné modely)

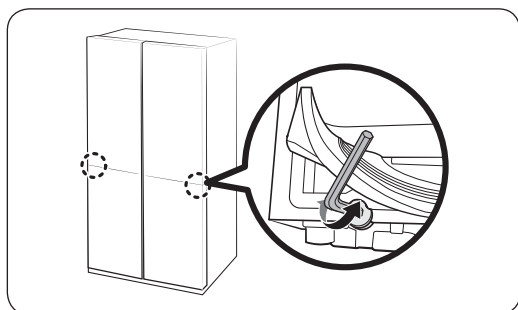

- Pomocou nastavovacej skrutky v spodnej časti priestoru chladničky môžete upraviť medzery medzi obidvomi dvierkami chladničky a hlavnou časťou chladničky.
- Nadvihnite tesnenie dvierok a pod tesnením nahmatajte nastavovaciu skrutku. Na nastavenie medzery použite 4 mm imbusový kľúč.

⚠ POZOR

Dbajte na to, aby bolo tesnenie dôsledne upevnené. V opačnom prípade môže z chladničky unikať studený vzduch.

Inštalácia

KROK 6 Pripojenie k zdroju vodu (platí len pre príslušné modely)

⚠ POZOR

- Je potrebné použiť nové súpravy hadíc dodávané so spotrebičom. Staré súpravy sa nesmú opätovne používať.
- Prívod vody musí pripojiť kvalifikovaný technik.
- Na montáž prívodu vody sa záruka chladničky nevzťahuje. Montáž prívodu vody sa uskutoční na vaše vlastné náklady, pokiaľ poplatok za montáž nie je súčasťou ceny predajcu.
- Spoločnosť Samsung nepreberá za montáž prívodu vody žiadnu zodpovednosť. V prípade výskytu netesností sa obráťte na pracovníka, ktorý montáž vykonal.

Pripojenie prívodu studenej vody k filtračnej hadici

⚠ POZOR

- Filtračná hadica na vodu musí byť pripojená k prívodu studenej pitnej vody. Pripojenie k prívodu teplej vody môže spôsobiť poruchu čistiaceho zariadenia.

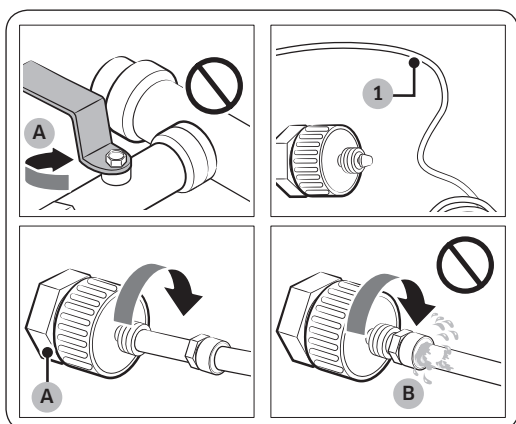

- A. Uzavrite hlavné vodovodné potrubie
B. Bez medzery

1. Zastavte prívod vody uzavretím hlavného ventilu.
2. Nájdite **vodovodné potrubie (1)** so studenou pitnou vodou.
3. Ak chcete pripojiť vodovodné potrubie, postupujte podľa Inštalácie prívodu vody.
4. Po dokončení pripojenia otvorte hlavný ventil a nadávajte približne 3 litre vody. Tento krok slúži na odstránenie nečistôt v potrubí.

Pripojenie filtračnej hadice k prívodu vody

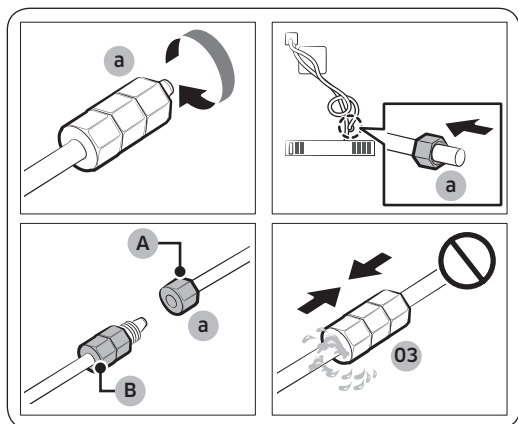

- A. Prívod vody z jednotky
- B. Prívod vody zo súpravy

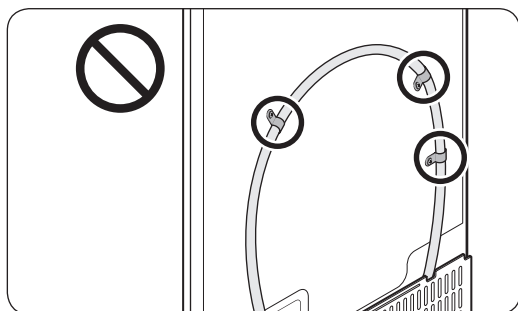
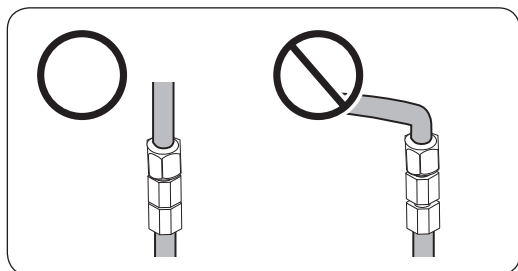

Oprava prívodu vody

⚠ POZOR

Opravu prívodu vody musí vykonať kvalifikovaný odborník. Ak prívod netesní, obráťte sa na servisné stredisko spoločnosti Samsung alebo na pracovníka, ktorý vykonal montáž prívodu vody.

1. Uvoľnite a demontujte **kompresnú maticu (a)** z prívodu vody chladničky a zasuňte ju do filtračnej hadice.
2. Ak chcete pripojiť filtračnú hadicu k prívodu vody, utiahnite **kompresnú maticu (a)**.
3. Otvorte hlavný ventil a skontrolujte, či spoj tesní.
4. Ak sa nevyskytnú žiadne netesnosti, pred začatím používania chladničky vypustite asi 3 litre vody, aby sa z filtračného systému odstránili prípadné nečistoty.

📖 POZNÁMKA

Ak ste chladničku presúvali po pripojení **prívodu vody**, dbajte na to, aby bolo miesto spoju prívodu vody rovné.

⚠ POZOR

Vodný filter nemontujte na žiadnu časť chladničky. Takéto konanie môže poškodiť chladničku.

Inštalácia

KROK 7 Počiatočné nastavenia

Po vykonaní nasledujúcich krokov by chladnička mala byť plne funkčná.

1. Zapojením zástrčky napájacieho kábla do elektrickej zásuvky v stene zapnite chladničku.
2. Otvorte dvierka a skontrolujte, či sa rozsvieti vnútorné osvetlenie.
3. Teplotu nastavte na najnižšie nastavenie a počkajte približne hodinu. Mraznička sa následne mierne vychladí a motorček bude bežať hladko.
4. Počkajte, kým chladnička dosiahne nastavenú teplotu. Chladnička je teraz pripravená na používanie.

KROK 8 Záverečná kontrola

Po dokončení inštalácie sa uistite, že:

- chladnička je zapojená do elektrickej zásuvky a správne uzemnená.
- Chladnička je nainštalovaná na plochom rovnom povrchu a má primeraný odstup od stien alebo skrií.
- Chladnička je vyrovnaná a pevne spočíva na podlahe.
- Dvierka možno voľne otvárať a zatvárať – po otvorení dvierok sa automaticky rozsvieti vnútorné svetlo.

Používanie

Ovládací panel

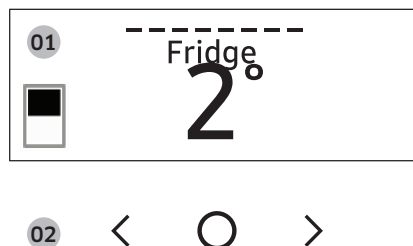

01 Displej	Zobrazuje ponuku, nastavenia a ďalšie informácie.
02 Tlačidlá	<ul style="list-style-type: none">• Ak displej nesvieti, prebudíte ho ťuknutím na ktorékoľvek tlačidlo.• Ťuknutím na < alebo > sa posúvajte vľavo a vpravo.• Ťuknutím na ○ potvrďte výber.• Ťuknutím a podržaním ○ prejdite do režimu AP. (Podrobné informácie si prečítajte v časti „SmartThings > Začíname“ na strane 54.)

POZNÁMKA

- Ovládací panel je navrhnutý tak, aby v prípade, že sa nepoužíva, nesvietil. Aktivuje a rozsvieti sa až v prípade, keď otvoríte dverka alebo ťuknete na tlačidlá.
- Ak dverka ponecháte otvorené 5 minút, vnútorné osvetlenie bude 5 minút blikať a potom zhasne. Táto funkcia slúži na to, aby upozornila nepočujúcich a sluchovo postihnutých ľudí na otvorené dverka. Upozorňujeme, že ide o bežnú funkciu.
- Po zmene teploty na paneli sa na ňom objaví skutočná teplota vnútri chladničky, kým sa teplota nevyrovná nastavenej hodnote. Následne bude panel zobrazovať novú nastavenú teplotu. Bude chvíľu trvať, kým chladnička dosiahne novú teplotu. Je to normálne. Počas tejto doby nie je teplotu potrebné znova nastavovať.

Používanie ovládacieho panelu

1. Ťuknutím na akékoľvek tlačidlo (<, ○ alebo >) rozsvietite obrazovku.
2. Ťuknutím na < alebo > vyberte požadovanú ponuku a potom potvrďte ťuknutím na ○.
3. Ťuknutím na < alebo > vyberte požadované nastavenie a potom potvrďte ťuknutím na ○.
 - Ďalšie informácie o dostupných nastaveniach nájdete v kapitole **Popisy ponúk**.

Používanie

Popisy ponúk

Fridge (Chladnička)	<ul style="list-style-type: none">• Teplotu chladničky môžete nastavovať v rozsahu od 1 do 7 °C alebo zvoliť funkciu Intenzívne chladenie.• Funkcia Intenzívne chladenie zrýchli proces chladenia pri maximálnych otáčkach ventilátora. Chladnička bude dve a pol hodiny bežať na maximálne otáčky a potom sa znova nastaví predchádzajúca teplota.
Freezer (Mraznička)	<ul style="list-style-type: none">• Teplotu mrazničky môžete nastavovať v rozsahu od -23 do -15 °C alebo zvoliť funkciu Intenzívne mrazenie.• Funkcia Intenzívne mrazenie zrýchli proces mrazenia pri maximálnych otáčkach ventilátora. Mraznička bude 50 hodín bežať na maximálne otáčky a potom sa znova nastaví predchádzajúca teplota. Ak treba zmraziť veľké množstvo potravín, funkciu intenzívneho mrazenia aktivujte minimálne 20 hodín pred vložením potravín do mrazničky.
Cool Select+ (Chladenie Select+)	<ul style="list-style-type: none">• Funkciu Chladenie Select+ môžete nastaviť na jeden z nasledujúcich režimov.<ul style="list-style-type: none">- Freeze (Mrazenie): Teplota sa nastaví na rovnakú teplotu ako mraznička.- Soft Freeze (Jemné mrazenie): Teplota sa nastaví na -5 °C.- Meat/Fish (Mäso/ryba): Teplota sa nastaví na -1 °C.- Fruit/Veggies (Ovocie/zelenina): Teplota sa nastaví na 2 °C.- Beverage (Nápoje): Teplota sa nastaví na 4 °C. <p>⚠ POZOR</p> <ul style="list-style-type: none">• Režim funkcie Chladenie Select+ vyberte podľa typu skladovaných potravín.• S funkciou Chladenie Select+ v režime Ovocie/zelenina alebo Víno neskladujte mäso ani potraviny. Mäso a potraviny by sa mohli pokaziť.• Neuchovávajte sklenené fľaše s funkciou Chladenie Select+ v režime Mrazenie alebo Jemné mrazenie. Môžu sa rozbiť a spôsobiť tak poranenia.

Flex Crisper (Zásuvka Flex Crisper)	<ul style="list-style-type: none"> Funkciu Zásuvka Flex Crisper môžete nastaviť na jeden z nasledujúcich režimov. <ul style="list-style-type: none"> Fridge (Chladnička): Teplota sa nastaví na rovnakú teplotu ako chladnička. Meat/Fish (Mäso/ryba): Vďaka tomuto režimu zostanú mäso a ryby čerstvé. (Odporúčame teplotu v chladničke nastaviť pod 3 °C v záujme zachovanie čerstvosti mäsa a rýb pri uskladnení v zásuvke Zásuvka Flex Crisper) <p>POZNÁMKA</p> <p>Mäso a ryby sa môžu skladovať v zásuvke na mäso 3 až 5 dní (až na niektoré výnimky, ako napríklad mleté mäso, ktoré by sa malo uchovávať iba jeden alebo dva dni). Ak ich chcete uchovávať dlhšie ako 5 dní, uložte ich do mrazničky.</p>
AutoFill Pitcher (Džbán s automatickým dopĺňaním) *	<ul style="list-style-type: none"> Funkciu Džbán s automatickým dopĺňaním môžete nastaviť na jeden z nasledujúcich režimov. <ul style="list-style-type: none"> On (Zapnuté): Nastavené na automatické plnenie džbánu na vodu. Off (Vypnuté): Nastavené na vypnutie funkcie. <p>POZNÁMKA</p> <p>Do napařovača môžete vložiť čaj alebo ovocie, čím si vyrobíte vylúhovaný čaj alebo vodu. Ak si chcete ponechať pôvodnú koncentráciu napařenej vody, vypnite funkciu Džbán s automatickým dopĺňaním. (Podrobné informácie si prečítajte v časti „Džbán na vodu (Džbán s automatickým dopĺňaním) (iba príslušné modely)“ na strane 56.)</p>
Cubed Ice (Kocky ľadu) *	Môžete začať alebo prestať vyrábať kocky ľadu.
Ice Bites (Ľadová drť) *	Môžete začať alebo prestať vyrábať ľadovú drť.

Používanie

More Options (Ďalšie možnosti)

Môžete zmeniť nastavenie nasledujúcich funkcií. Ťuknutím na < alebo > vyberte ponuku a potom potvrdte ťuknutím na ○.

Filter Reset (Vynulovanie filtra) *: Keď sa na displeji zobrazí hlásenie o výmene filtra, vyberte túto ponuku a vymeňte filter podľa pokynov na obrazovke.

Temp.Unit (Jednotka teploty): Stupnicu teploty môžete nastaviť na stupne Celzia alebo Fahrenheita.

Door Alarm (Signalizácia otvorených dvierok): Alarm otvorených dvierok môžete zapnúť alebo vypnúť.

Wi-Fi Connect (Pripojenie Wi-Fi): Pripojenie Wi-Fi môžete zapnúť alebo vypnúť. Funkciu zapnite, aby ste mohli ovládať a monitorovať chladničku v aplikácii SmartThings. (Ďalšie informácie o aplikácii SmartThings nájdete v časti **SmartThings** na strane 53.)

*iba príslušné modely

POZNÁMKA

Použitie funkcie Intenzívne chladenie alebo Intenzívne mrazenie vedie k zvýšeniu spotreby energie.

SmartThings

Inštalácia

Prejdite do obchodov Google Play, Galaxy Apps alebo Apple App Store a vyhľadajte spojenie „SmartThings“. Prevezmite aplikáciu SmartThings poskytovanú spoločnosťou Samsung Electronics a nainštalujte si ju do inteligentného zariadenia.

POZNÁMKA

- Aplikácia SmartThings nie je dostupná na niektorých tabletoch, iPade a určitých smartfónoch.
 - Podporovaný je [Android] OS 6.0 alebo vyšší. (minimálna kapacita 2 GB RAM)
 - Podporovaný je [iOS] 10.0 alebo vyšší/iPhone 6 alebo novší.
- Z dôvodu vylepšenia výkonu sa aplikácia SmartThings môže bez predchádzajúceho upozornenia zmeniť alebo sa v súlade s postupmi výrobcu môže ukončiť jej podpora. Okrem toho sa ďalšie aktualizácie aplikácie alebo funkcie v aplikácii môžu prerušiť z dôvodov použiteľnosti a zabezpečenia, a to aj v prípade, ak sú vo vašom operačnom systéme aktualizácie aktuálne podporované.
- Odporúčané šifrovacie systémy zahŕňajú WPA/TKIP a WPA2/AES. Žiadne novšie ani neštandardné autentifikačné protokoly pripojenia pomocou Wi-Fi nie sú podporované.
- Bezdrôtové pripojenie môže ovplyvňovať okolité prostredie bezdrôtovej komunikácie.
- Ak poskytovateľ internetových služieb zaregistroval z dôvodu identifikácie adresu MAC vášho počítača, môže pripojenie vašej chladničky Samsung Smart na internet zlyhať. V takomto prípade požiadajte o technickú podporu svojho poskytovateľa internetových služieb.
- Nastavenia brány firewall vašej siete môžu zabraňovať chladničke Samsung Smart pripojiť sa na internet. V takomto prípade požiadajte o technickú podporu svojho poskytovateľa internetových služieb. Ak tento príznak pretrváva, obráťte sa na servisné stredisko spoločnosti Samsung.
- Ak chcete nastaviť bezdrôtový prístupový bod, pozrite si návod na používanie prístupového bodu (smerovača).
- Chladničky Samsung Smart podporujú pripojenie Wi-Fi 2,4 GHz s protokolmi IEEE 802.11 b/g/n aj Soft-AP. (Odporúča sa využívať IEEE 802.11 n).
- Pripojenie k príslušným chladničkám Samsung Smart pomocou neautorizovaných bezdrôtových smerovačov môže zlyhať.

Používanie

Účet Samsung

Ak chcete aplikáciu používať, je potrebné si zaregistrovať účet Samsung. Ak účet Samsung nemáte, postupujte podľa zobrazených pokynov v aplikácii a vytvorte si bezplatný účet Samsung.

Začíname

Zapnite zariadenie, ku ktorému sa chcete pripojiť, na telefóne otvorte aplikáciu SmartThings a potom postupujte podľa nižšie uvedených pokynov.

Ak sa zobrazí kontextové okno s informáciou o rozpoznaní nového zariadenia, ťuknite na možnosť **ADD NOW (PRIDAŤ TERAZ)**.

V prípade, že sa kontextové okno nezobrazí, ťuknite na tlačidlo **+** a v zozname dostupných zariadení zvolte zariadenie určené na pripojenie.

Ak sa vaše zariadenie nenachádza v zozname dostupných zariadení, ťuknite na možnosť **Supported Devices (Podporované zariadenia)**, zvolte si typ zariadenia (Chladnička) a potom si vyberte konkrétny model zariadenia.

Na nastavenie zariadenia postupujte podľa pokynov v aplikácii. Po dokončení nastavenia sa vaša chladnička zobrazí na obrazovke **Devices (Zariadenia)** v podobe „karty“.

Aplikácia na ovládanie chladničky

Integrované ovládanie

Chladničku môžete monitorovať a ovládať doma aj mimo domova.

- V hlavnej ponuke aplikácie SmartThings ťuknite na ikonu chladničky, prípadne ťuknite na ikonu zariadení v spodnej časti hlavnej ponuky. Následne ťuknutím na „kartu“ chladničky otvoríte stránku Chladnička.
- Prezrite si prevádzkový stav chladničky alebo oznámenia a potom podľa potreby zmeňte možnosti alebo nastavenia.

POZNÁMKA

Niektoré možnosti alebo nastavenia chladničky nemusia byť dostupné na diaľkové ovládanie.

Kategória	Položka	Popis
Monitorovanie	Teplota chladničky	Zobrazuje požadované nastavenie teploty chladničky.
	Teplota mrazničky	Zobrazuje požadované nastavenie teploty mrazničky.
	Nastavenia Chladenie Select+	Zobrazuje nastavenia pre Chladenie Select+.
	Diagnostika	Zisťuje poruchy chladničky.
	Monitorovanie spotreby energie	Kontroluje súhrnnú spotrebu energie chladničky za posledných 180 dní.
Funkcie	Výroba ľadu	Funkciu výroby ľadu môžete zapnúť alebo vypnúť a skontrolovať aktuálne nastavenia funkcie.
		Môžete si tiež prezrieť stav a postup výroby ľadu.
	Intenzívne chladenie	Funkciu Intenzívne chladenie môžete zapnúť alebo vypnúť a skontrolovať aktuálne nastavenia.
	Intenzívne mrazenie	Funkciu intenzívneho mrazenia môžete zapnúť alebo vypnúť a skontrolovať aktuálne nastavenia.
	Teplota chladničky	Máte možnosť nastaviť požadovanú teplotu chladničky.
	Teplota mrazničky	Máte možnosť nastaviť požadovanú teplotu mrazničky.
	Nastavenia Chladenie Select+	Môžete nastaviť požadovaný režim funkcie Chladenie Select+.
Signalizácia	Abnormálne vysoká teplota	Táto signalizácia sa spustí v prípade, ak chladnička, mraznička alebo oblasť Chladenie Select+ dosiahnu nezvyčajne vysoké teploty.
	Otvorené dvere	Táto signalizácia sa spustí v prípade, ak stanovený čas zostanú otvorené dvierka chladničky, zásuvky mrazničky alebo zásuvky oblasti Chladenie Select+.
	Džbán s automatickým dopĺňaním preteká	V prípade, že funkcia Džbán s automatickým dopĺňaním zistí pretečenie, spustí sa signalizácia, ktorá na to upozorní.
	Výmena vodného filtra	Táto signalizácia pripomenie, že je potrebné vymeniť vodný filter.

Používanie

Špeciálne funkcie

Džbán na vodu (Džbán s automatickým dopĺňaním) (iba príslušné modely)

V Džbáne s automatickým dopĺňaním vždy nájdete pripravenú chladnú a čistú vodu. Do naparovača môžete vložiť čaj alebo ovocie. Následne si budete môcť vychutnať rôznu vylúhovanú vodu podľa svojej chuti.

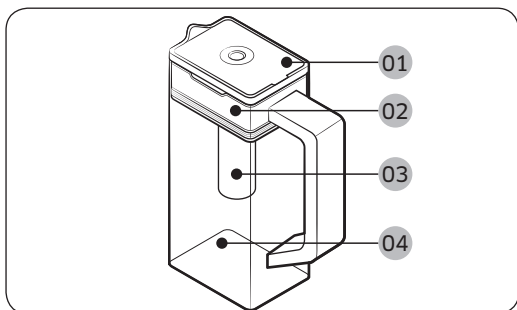

- 01 Veko
- 02 Držiak naparovača
- 03 Naparovač
- 04 Hlavná časť

Naplnenie džbána na vodu

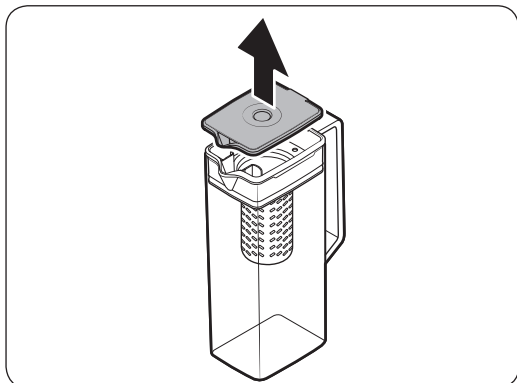

1. Uchopte rukoväť veka a vytiahnutím nahor otvorte veko.
2. Do naparovača vložte čajové lístky alebo ovocie podľa svojej chuti.

POZNÁMKA

Ak si chcete ponechať pôvodnú koncentráciu naparenej vody, vypnite funkciu Džbán s automatickým dopĺňaním.

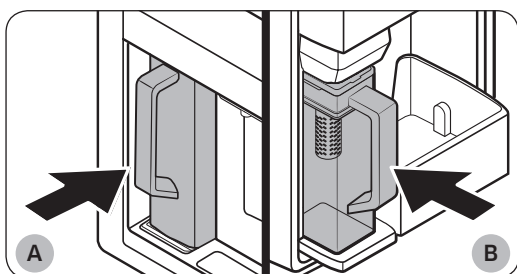

- A. Modely typu A
- B. Modely typu B

3. Povoľte funkciu Džbán s automatickým dopĺňaním na ovládacom paneli. Otvorte dvierka nápojového centra (typ A) alebo ľavé dvierka chladničky (typ B) a potom namontujte džbán na vodu na držiak. Zatlačte ho priamym smerom podľa znázornenia na obrázku.
4. Zatvorte dvierka. Džbán na vodu sa o chvíľu začne plniť studenou vodou.

⚠ POZOR

Dbajte na to, aby sa džbán na vodu zmestil do držiaka džbánu na vodu.

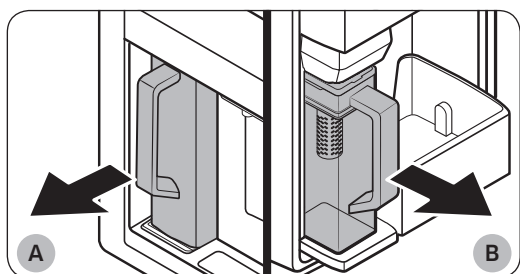

A. Modely typu A

B. Modely typu B

⚠ POZOR

- Odporúčame, aby ste vodu z napareného ovocia spotrebovali do 24 hodín. Po tejto dobe sa môže takáto voda pokaziť.
- Po spotrebovaní naparenej vody musíte džbán na vodu vyčistiť. Ak ste džbán na vodu dlho nepoužívali, vyčistite ho.

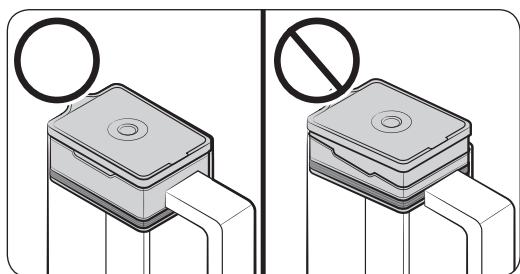
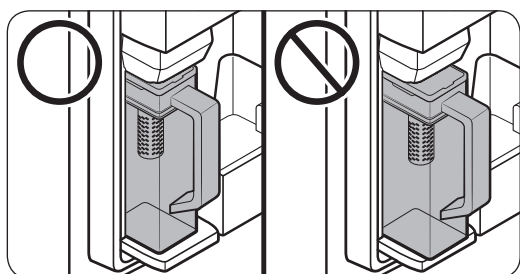

5. Ak si chcete dať čaj, otvorte dvierka nápojového centra (typ A) alebo ľavé dvierka chladničky (typ B) a potom namontujte džbán na vodu na držiak. Vodu si nalejte priamo z nej.

- Aby sa predišlo prevráteniu alebo pretekaniu džbánu na vodu, dbajte na to, aby zapadol do držiaka džbána na vodu.

- Na zabránenie pretekaniu alebo únikom tekutín z džbánu na vodu sa uistite, že držiak naparovača je správne namontovaný.

Používanie

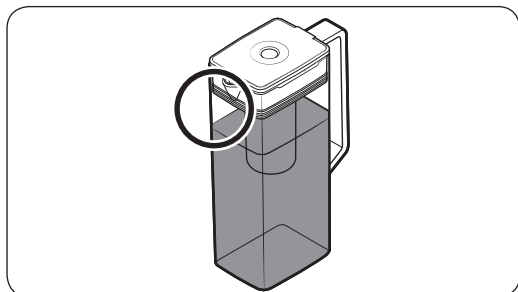

POZNÁMKA

- V prípade, že sa na prednej strane (označená oblasť) vytvorí priveľa vlhkosti, nemusí sa džbán na vodu úplne naplniť. Utrite vlhkosť a skúste to znova.
- Funkcia Džbán s automatickým dopĺňaním prestane do džbánu na vodu dodávať vodu v prípade, ak sa džbán nedokáže v stanovenom čase naplniť. Pri tejto situácii skontrolujte správne pripojenie prívodu vody. Džbán na vodu vyberte a vložte ju späť. Následne to skúste znova.

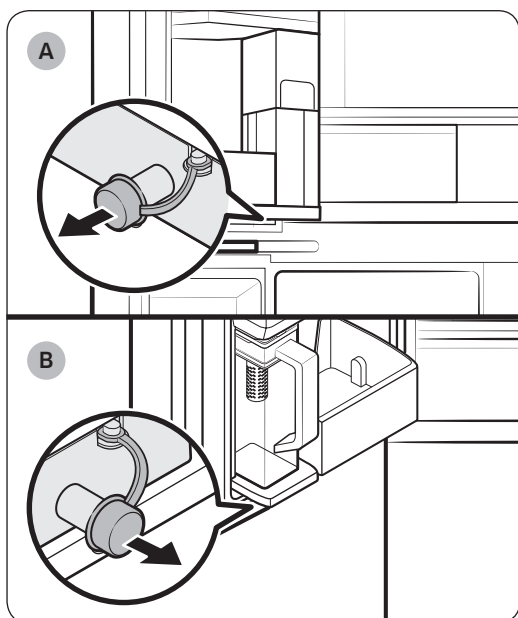

A. Modely typu A

B. Modely typu B

POZNÁMKA

- Ak džbán na vodu preteká alebo kvapká, utrite priestor okolo jeho držača.
- V prípade otvorenia gumového veka z neho kvapkajú kvapky vody.
- Ak dôjde k úniku, na ovládacom paneli sa zobrazí výstražné hlásenie. V prípade presakovania otvorte gumové veko, aby mohla uniknúť voda odtečť. Ak výstražné hlásenie nezmizne ani po vypustení, mohlo dôjsť k poruche systému. Obráťte sa na miestne servisné stredisko spoločnosti Samsung.

Dávkovač vody (iba príslušné modely)

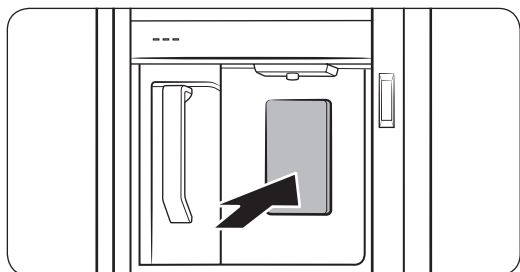

Ak chcete dávkovať chladenú vodu, otvorte centrum nápojov a stlačte páčku dávkovača.

POZNÁMKA

- Ak páku dávkovača podržíte stlačenú, dávkovač bude dávkovať približne 1 minútu. Ak chcete nadávkovať viac vody, páku uvoľníte a znova zatlačte.
- Pohár musí byť zarovno s dávkovačom, aby nedošlo k rozliatiu dávkovanej vody.
- Ak dávkovač vody nepoužívate 2 - 3 dni, dávkovaná voda môže zvláštne voňať alebo chutiť. Nejde o chybu systému. Prvé poháre vody (1 - 2) vylejte.

Mútna voda

Voda dodávaná do chladničky prúdi cez alkalický filter. Počas procesu filtrovania sa zvyšuje tlak vody a zároveň sa voda obohacuje o kyslík a dusík. Vďaka tomu sa voda môže dočasne javiť ako mútna. Je to bežný jav. Voda bude po chvíli vyzerať opäť čistá.

Používanie

Automatický výrobnik ľadu (iba príslušné modely)

Chladnička má zabudovaný výrobnik ľadu, ktorý automaticky dávkuje ľad.

- Všeobecný dizajn a/alebo príslušenstvo sa môže líšiť podľa konkrétneho modelu.

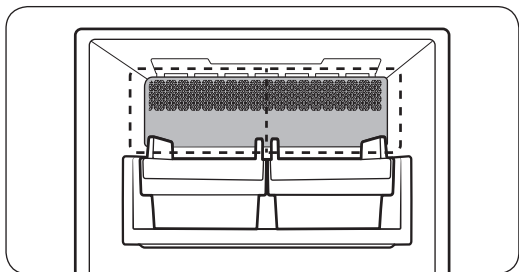

- Tento ponúka dva typy výrobníkov ľadu.

Výroba ľadu

Po namontovaní a zapojení chladničky sa podľa týchto pokynov presvedčte, že výroba ľadu prebieha správne a nádoba na ľad je plná.

Pred prvým použitím

- Nechajte výrobnik ľadu vyrábať ľad 1 až 2 dni.
- Prvú 1 až 2 nádoby na ľad vylejte, aby ste zo systému na prívod vody odstránili nečistoty.

Diagnostika

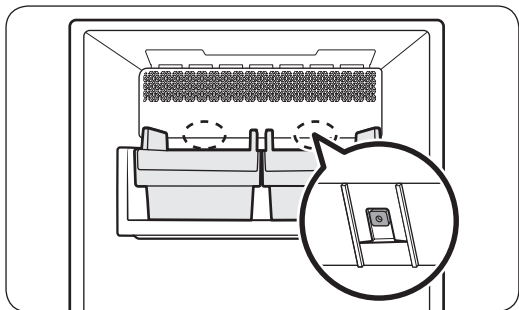

- Všeobecný dizajn a/alebo príslušenstvo sa môže líšiť podľa konkrétneho modelu.
- Ak sa ľad nedávkuje, najskôr skontrolujte stav výrobníka ľadu pomocou tlačidla **Test** na spodnej strane výrobníka ľadu.
- Stlačte tlačidlo **Test** na spodnej strane výrobníka ľadu. Počas stlačenia tlačidla zaznie zvukové znamenie (ding-dong). Ak výrobnik ľadu pracuje správne, zaznie ďalšie zvukové znamenie.
- Ak sa ľad hromadí na jednej strane podnosu, ide o bežný jav. Ľad rovnomerne rozložte na podnose, aby sa doň zmestilo viac ľadu.

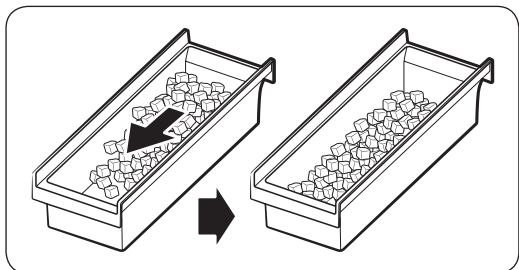

⚠ POZOR

- Ak ponecháte prívod vody odpojený, môže vodný ventil časom začať „bzučať“. V takom prípade nezabudnite vypnúť funkciu výrobníka ľadu (kocky ľadu/ľadová drť).
- Ak zaznie zvukové znamenie opakovane, obráťte sa na montéra prívodu vody alebo miestne servisné stredisko spoločnosti Samsung.
- Do nádoby na ľad nekladajte žiadne potraviny. Mrazené jedlo môže poškodiť výrobník ľadu, a to najmä pri otváraní alebo zatváraní dvierok.
- Po obnovení elektrického napájania chladničky po výpadku môže nádoba na ľad obsahovať zmes roztopených a zaseknutých kociek ľadu, čo zabráni správnej funkcii výrobníka ľadu. Aby ste tomu predišli, nezabudnite pred používaním chladničky nádobu na ľad vyprázdniť.
- Do výrobníka ľadu nestrkajte prsty ani žiadne predmety. Mohlo by dôjsť k fyzickému zraneniu alebo materiálnej škode.
- V dôsledku sublimácie sa ľad, ktorý je dlhodobo uložený v mrazničke, zmenšuje a následne tvorí veľké kusy ľadu. Preto, ak sa chystáte ľad dlhšie nepoužívať, výrobník ľadu vypnite nasledovne.
- Používajte iba nové súbory hadíc dodávané so spotrebičom. Starú hadicu nepoužívajte opakovane.

Otočný prístroj na výrobu ľadu (iba príslušné modely)

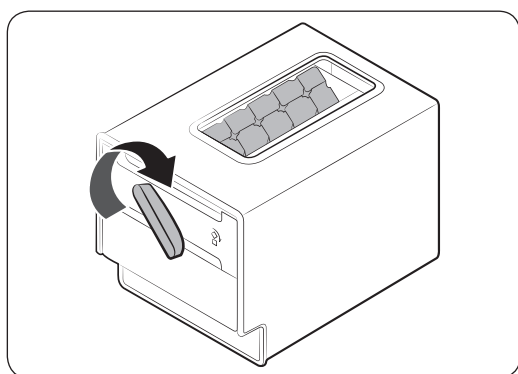
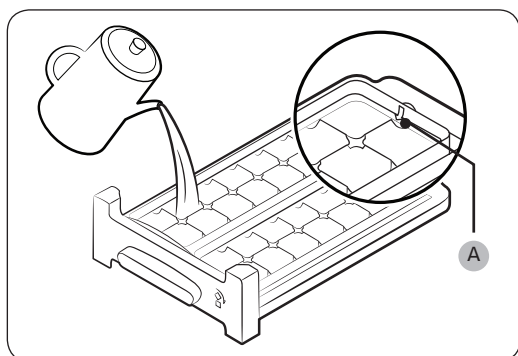

1. Otvorte dvierka mrazničky a vysuňte priečnik na ľad.
2. Priečnik naplňte vodou po značku **maximálnej hladiny (A)**, ktorá sa nachádza na vnútornej zadnej strane priečinka.
3. Priečnik znova zasuňte na miesto.
4. Po zmrznutí vody na kocky otočte rukoväťou priehradky na ľad smerom doprava, čím ľadové kocky vyprázdните do zásobníka na ľad. Postup opakujte, kým do zásobníka na ľad nevyprázdните všetky ľadové kocky.

Používanie

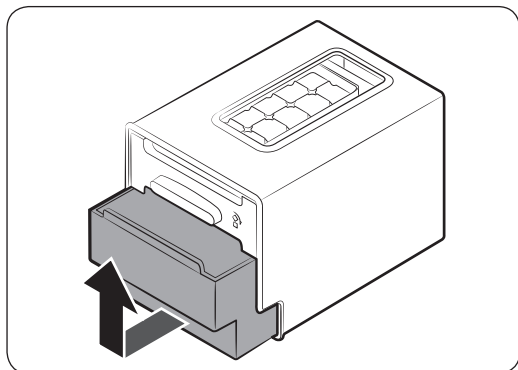

5. Zásobník na ľad demontujte jeho miernym zdvihnutím a vytiahnutím.

POZOR

- Zásobník na ľad nepoužívajte na samotnú výrobu ľadu. Mohlo by dôjsť k jeho roztrhnutiu.
- Uistite sa, že zásobník na ľad je umiestnený pod priehradkou na ľad.
- Zásobník na ľad v spodnej časti disponuje odtokom.
 - Zásobník na ľad neskladujte pri izbovej teplote. Dôjde k roztopeniu a úniku ľadu.
 - V prípade výpadku napájania sa ľad roztopí a voda odtečie. Po obnovení napájania môže voda znova zamrznúť a spôsobiť roztrhnutie zásobníka. Aby sa predišlo poškodeniu zásobníka, po výpadku napájania zásobník vyberte a vyprázdňte.
 - Používajte len pitnú vodu.

POZNÁMKA

- Doba výroby ľadu závisí od nastavení teploty.

Údržba

Manipulácia a starostlivosť

Nádoba na ľad (iba príslušné modely)

Ak ľad dlhší čas nedávkuje, v nádobe sa môžu sformovať zlepenice ľadu. V takom prípade vyberte a vyprázdnite nádobu na ľad.

POZOR

- V snahe predísť úrazom odstráňte z podlahy všetku rozliatu vodu alebo vypadnutý ľad.
- Aby ste predišli nehodám alebo zraneniam, nedovoľte deťom hrať sa s dávkovačom vody alebo výrobníkom ľadu.
- Používajte iba dodávanú nádobu na ľad. Nádoby na ľad od iných výrobcov môžu spôsobiť poškodenie systému.

POZNÁMKA

- Tlak vody potrebný na výrobu ľadu je medzi 206 až 861 kPa.
- Hluk vychádzajúci z výrobníka ľadu počas výroby ľadu je normálny.

Džbán s automatickým dopĺňaním (iba príslušné modely)

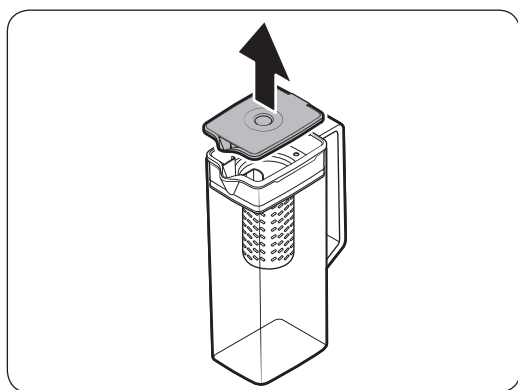

1. Uchopte drážku rukoväte veka a potiahnutím nahor ho odstráňte.

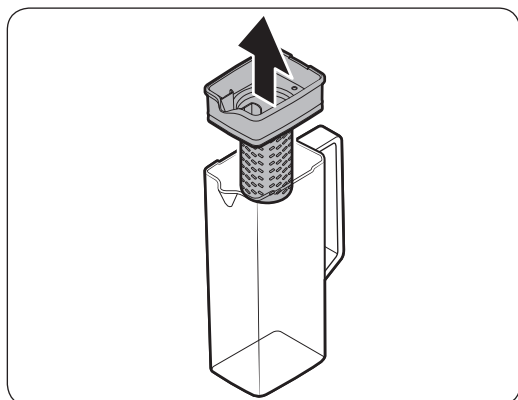

2. Uchopte obidve strany držiaka naparovača a potiahnutím nahor ho odstráňte.

Údržba

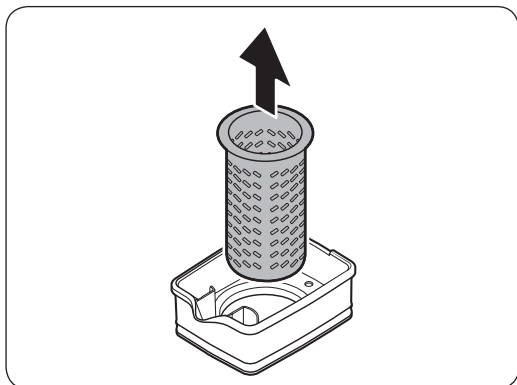

3. Miernym otáčaním **naparovača** ho vyberte z utesneného hrdla.
4. **Naparovač** vyčistite neutrálnymi čistidlami a tečúcou vodou. Opláchnite ho a dobre vysušte.
5. Nový džbán s automatickým dopĺňaním namontujte v opačnom poradí krokov demontáže.

POZOR

Džbán na vodu a veko nie sú vhodné do umývačky riadu a mikrovlnnej rúry a pri pôsobení tepla (vrátane horúcej vody) sa môžu roztaviť alebo zdeformovať. Podľa potreby umývajte ručne v studenej alebo teplej vode.

Poličky v chladničke

Vzhľad poličiek sa líši v závislosti od modelu.

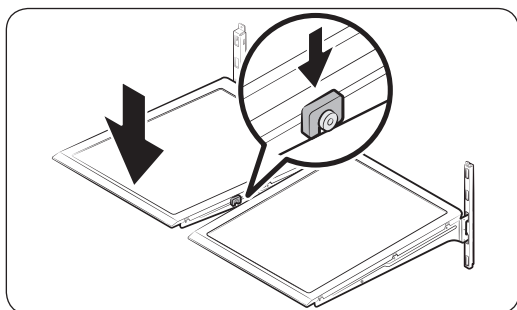
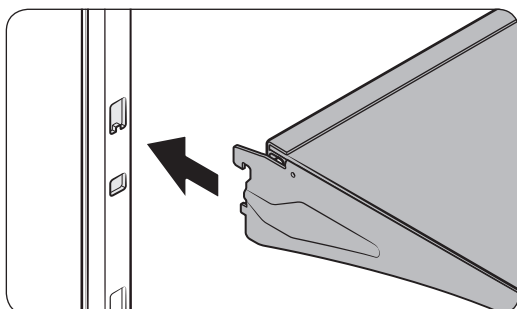
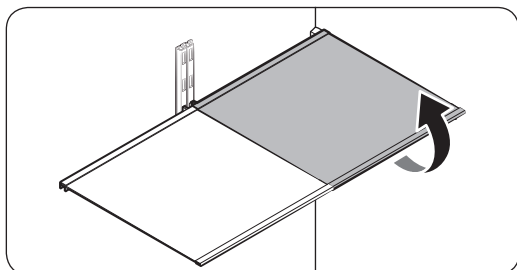

- Ak chcete vybrať poličku, príslušné dvierka najskôr otvorte úplne dokorán. Uchopte prednú stranu poličky, jemne ju nadvihnite a vytiahnite von.

POZNÁMKA

Pri vkladaní alebo vyberaní poličky ju úplne nenadvihujte. Zadná časť chladničky môže byť primrznutá.

- Na opätovné vloženie pridržte poličku pod správnym uhlom tak, aby bola predná časť vyššie, než zadná. Následne vložte horný háčik do drážky hornej poličky. Potom poličku spustíte a do spodnej drážky poličky zasuniete spodný háčik.

POZOR

- Poličky z tvrdého skla sú ťažké. Pri ich demontáži buďte opatrní.
- Poličku je potrebné vložiť správne. Nevkladajte ju naopak.
- Sklenené nádoby môžu poškrabať povrch sklenených poličiek.

Údržba

Dverové priehradky

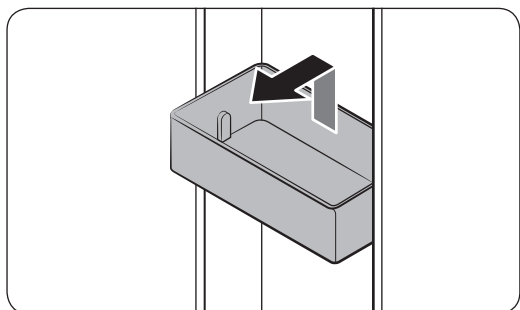

- Pri odstránení **dverovej priehradky** pridržiňte prednú stranu priehradky a jemným nadvihnutím ju vyberte.
- Počas opätovného vkladania **dverovú priehradku** založte kúsok nad jej konečnú polohu, pričom dbajte na to, aby zadná časť priehradky priliehala k dvierkam. Obidvomi rukami pridržiňte zadnú časť **dverovej priehradky** a zatlačte na ňu, kým pevne nezapadne.

⚠ POZOR

- Nevyberajte priehradku, v ktorej je jedlo. Priehradku pred vybratím vyprázdňte.
- Dvierka, v ktorých spodných priehradkách sú uložené veľké fľaše, otvárajte opatrne, pretože sa môžu prevrátiť.
- Deťom nedovoľte hrať sa s priehradkami. Ostré rohy im môžu spôsobiť zranenia.

Zásuvky chladničky

Zásuvky Crisper/Flex Crisper

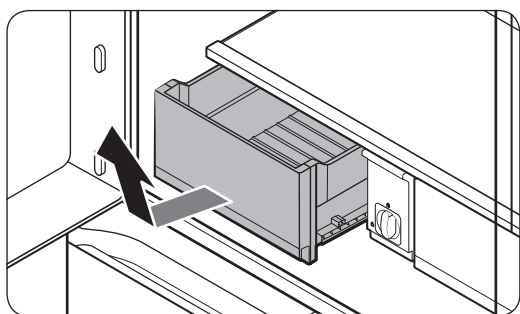

Opatrne uchopte prednú stranu zásuvky a vytiahnite ju.

- Pred demontážou zásuvky vám odporúčame odstrániť dverové priehradky. Predídete tým ich poškodeniu.
- Pri opätovnom vložení vložte zásuvku do kolajničiek a zasuňte ju smerom dnu.

Čistenie

Vnútorne a vonkajšie časti

⚠ VÝSTRAHA

- Na čistenie chladničky nepoužívajte benzén, riedidlo, čističe domácnosti a do áut alebo Clorox™. Môžu poškodiť povrch chladničky a spôsobiť požiar.
- Na chladničku nestriekajte vodu. Môže dôjsť k zásahu elektrickým prúdom.

Suchou handričkou pravidelne čistite koncovky a styčné body napájacej zástrčky od akýchkoľvek cudzích látok, napr. prachu alebo vody.

1. Odpojte napájací kábel.
2. Na čistenie vnútorných a vonkajších povrchov chladničky používajte navlhčenú tkaninu nezanechávajúcu chlípky alebo papierovú utierku.
3. Po skončení povrchy dôkladne osušte suchou handričkou alebo papierovou utierkou.
4. Napájací kábel znova zapojte.

Dávkovací kohútik (iba príslušné modely)

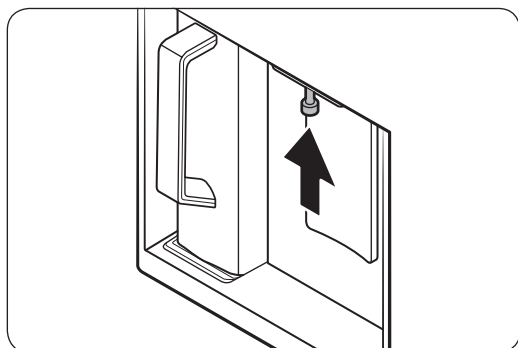
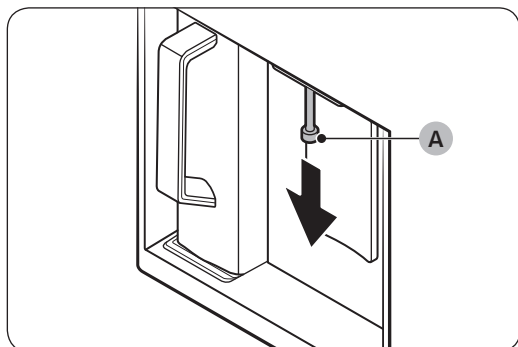

1. Uchopte koniec dávkovacieho kohútika (A).
2. Pri otáčaní dávkovacieho kohútika (A) doľava ho potiahnite a odstráňte z dávkovača.

3. Dôkladne vyčistite dávkovací kohútik a potom ho namontujte späť.

⚠ POZOR

- Úplne zasunite dávkovací kohútik, aby ste ho vrátili späť do pôvodnej polohy.
- Na čistenie dávkovacieho kohútika nepoužívajte kefy s drsnou textúrou.

Údržba

Gumové tesnenia

V prípade zašpinenia gumových tesnení dvierok sa dvierka nemusia správne zatvárať, čo môže spôsobiť zníženie účinnosti chladničky. Na čistenie gumových tesnení používajte jemné čistiadlo a vlhčenú utierku. Následne ho pomocou handričky dobe vysušte.

Zadný panel

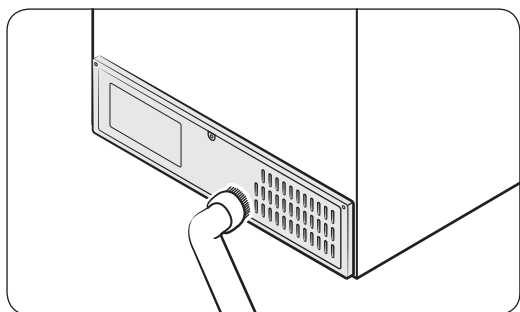

Aby sa na kábloch a nekrytých častiach zadného panelu neusádzal prach, raz alebo dvakrát ročne zadný panel vysajte.

POZOR

Zadný kryt panelu nedemontujte. Môže prísť k zásahu elektrickým prúdom.

Výmena dielov

Vodný filter (platí len pre príslušné modely)

VÝSTRAHA

- Nepoužívajte filtre na vodu od iných výrobcov. Používajte iba filtre dodané alebo schválené spoločnosťou Samsung.
- Neschválené filtre nemusia správne tesniť, môžu chladničku poškodiť a spôsobiť následný zásah elektrickým prúdom. Spoločnosť Samsung nepreberá žiadnu zodpovednosť za akékoľvek poškodenie zariadenia spôsobené používaním vodných filtrov iných výrobcov.

Hlásenie „**Replace water filter (Vymeňte vodný filter)**“ sa zobrazí na ovládacom paneli, aby vás informovalo o tom, že je čas vymeniť vodný filter. Pred výmenou filtra sa presvedčte, že je prívod vody zastavený.

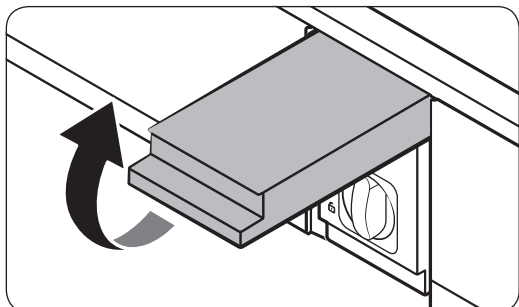

1. Uzatvorte prívod vody.
2. Otvorte kryt filtračnej vložky.

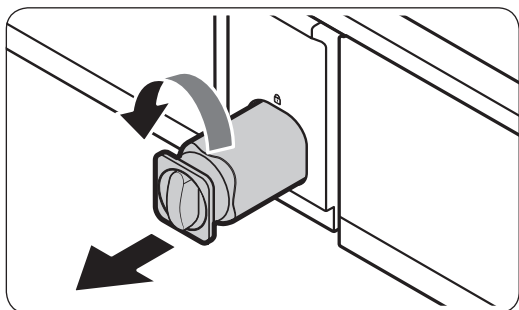

3. Otočte gombík na kazete s filtrom proti smeru hodinových ručičiek o 90 stupňov (1/4 otočenia). Kazeta s filtrom sa odistí.

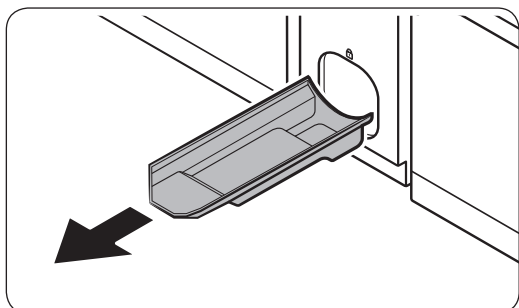

4. Kazetu vyberte vytiahnutím.
 - V prípade závažného znečistenia vodného filtra nemusí byť vyberanie kazety jednoduché. V tomto prípade na kazetu použite silu.
 - Aby ste pri otváraní filtra predišli vytečeniu vody, vyťahujte kazetu priamo.
5. Vložte novú kazetu s filtrom. Používajte iba filtre dodané alebo schválené spoločnosťou Samsung.

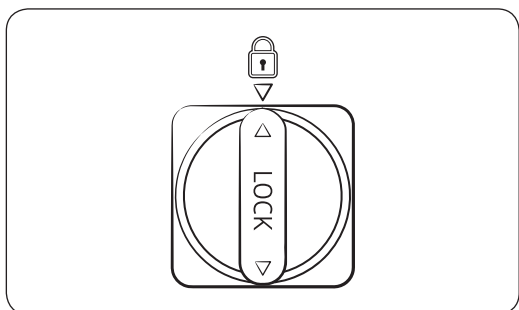

6. Otočte gombík na kazete v smere hodinových ručičiek, čím ju zaistíte.
7. Zatvorte kryt filtračnej vložky.
8. Na ovládacom paneli prejdite na položku **More Options (Ďalšie možnosti)** a potom spustite funkciu **Filter Reset (Vynulovanie filtra)**.

Údržba

POZNÁMKA

- Nový filter môže spôsobiť krátke prskanie vody z dávkovača. Dôvodom je vzduch, ktorý sa dostal do prívodu vody.
- Po dokončení procesu výmeny môže z rozdeľovača ešte chvíľu kvapkať voda. Ak sa tak deje, jednoducho stačí vodu na podlahe utrieť suchým uterákom.

Filtračný systém na princípe spätnej osmózy

Tlak v systéme prívodu vody do filtračného systému na princípe reverznej osmózy musí byť v rozsahu 206 až 861 kPa.

Tlak vody z filtračného systému na princípe reverznej osmózy do prívodu studenej vody do chladničky musí byť aspoň 206 kPa. Ak je tlak vody menší, než sú špecifikácie:

- Skontrolujte, či sedimentačný filter filtračného systému na princípe reverznej osmózy nie je zablokovaný. V prípade potreby ho vymeňte.
- Nádrž na vodu vo filtračnom systéme znova naplňte.
- Ak je chladnička vybavená filtrom na vodu, tento filter takisto môže znižovať tlak, pokiaľ sa používa spolu so systémom na princípe spätnej osmózy. Vyberte vodný filter.

Ak potrebujete ďalšie informácie alebo servis, obráťte sa na kvalifikovaného odborníka.

Objednávanie nového filtra

Ak si chcete zakúpiť nový vodný filter, obráťte sa na miestne servisné stredisko spoločnosti Samsung.

Žiarovky LED

Ak je potrebné vykonať výmenu žiaroviek v chladničke, obráťte sa na miestne servisné stredisko spoločnosti Samsung.

VÝSTRAHA

- Servis žiaroviek nesmie vykonávať používateľ. Nepokúšajte sa žiarovky vymeniť sami. Môže dôjsť k zásahu elektrickým prúdom.

Riešenie problémov

Pred kontaktovaním servisu si skontrolujte nasledujúce kontrolné body. Všetky telefonáty týkajúce sa normálnych prevádzkových situácií (bez výskytu porúch) sa budú používateľom účtovať.

Všeobecné informácie

Teplota

Príznak	Možná príčina	Riešenie
Chladnička/mraznička nefunguje. Teplota v chladničke/mrazničke je vysoká.	<ul style="list-style-type: none"> Napájací kábel nie je správne zapojený. 	<ul style="list-style-type: none"> Správne zapojte napájací kábel.
	<ul style="list-style-type: none"> Teplota nie je správne nastavená. 	<ul style="list-style-type: none"> Teplotu nastavte na nižšiu hodnotu.
	<ul style="list-style-type: none"> Chladnička je umiestnená v blízkosti tepelného zdroja alebo na priamom slnečnom svetle. 	<ul style="list-style-type: none"> Chladničku umiestnite mimo dosahu priameho slnečného svetla alebo tepelných zdrojov.
	<ul style="list-style-type: none"> Nedostatok priestoru medzi chladničkou a blízkymi stenami alebo skrinkami. 	<ul style="list-style-type: none"> Medzi zadnou časťou chladničky, jej bokmi a blízkymi stenami alebo skrinkami zabezpečte medzeru aspoň 5 cm.
	<ul style="list-style-type: none"> Chladnička je preplnená. Potraviny blokujú vetracie otvory vnútri chladničky. 	<ul style="list-style-type: none"> Chladničku neprepĺňajte. Dbajte na to, aby potraviny neblokovali ventiláciu.
Chladnička/mraznička príliš chladí.	<ul style="list-style-type: none"> Teplota nie je správne nastavená. 	<ul style="list-style-type: none"> Teplotu nastavte na vyššiu hodnotu.
Vnútrná stena je horúca.	<ul style="list-style-type: none"> V stenách chladničky sú zabudované rúrky odolné voči teplu. 	<ul style="list-style-type: none"> Ako prevencia proti zrážaniu vlhkosti sú v predných rohoch spotrebiča zabudované rúrky odolné voči teplu. V prípade zvýšenia teploty okolitého prostredia toto zariadenie nemusí fungovať účinne. Nejde o chybu systému. 

Riešenie problémov

Zápach

Príznak	Možná príčina	Riešenie
Vo vnútri chladničky sa tvorí zápach.	• Pokazené potraviny.	• Chladničku vyčistíte a odstránite pokazené potraviny.
	• Potraviny s výraznou arómou.	• Dbajte na to, aby boli potraviny s výraznou arómou vzduchotesne zabalené.

Námraza

Príznak	Možná príčina	Riešenie
Námraza pri vetracích otvoroch.	• Potraviny blokujú vetracie otvory.	• Dbajte na to, aby potraviny neblokovali vetracie otvory vnútri chladničky.
Námraza na vnútorných stenách.	• Dvere sa riadne nezatvárajú.	• Dbajte na to, aby potraviny neblokovali dvere. Vyčistite tesnenie dverí.
Ovocie alebo zelenina sú zmrazené.	• Ovocie a zelenina sú skladované v priestore Chladenie Select+.	• V priestore Chladenie Select+ nemožno skladovať väčšinu druhov ovocia a zeleniny.

Zrážanie vlhkosti

Príznak	Možná príčina	Riešenie
Na vnútorných stenách sa zráža vlhkosť.	• Keď sú dvere chladničky otvorené, dovnútra sa dostáva vlhkosť.	• Utrite vlhkosť. Dvierka nenechávajte dlhšie otvorené.
	• Potraviny s vysokým obsahom vlhkosti.	• Dbajte na to, aby boli potraviny vzduchotesne zabalené.

Voda/lad (platí len pre modely s dávkovačom)

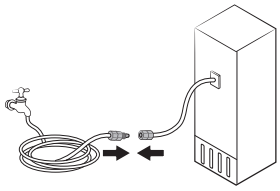
Príznak	Možná príčina	Riešenie
Prúdenie vody je slabšie než je bežné.	<ul style="list-style-type: none"> Tlak vody je príliš nízky. 	<ul style="list-style-type: none"> Dbajte na to, aby bol tlak vody medzi 206 až 861 kPa.
Výrobník ľadu bzučí.	<ul style="list-style-type: none"> Funkcia výrobníka ľadu je aktívna, no nie je pripojený prívod vody k chladničke. 	<ul style="list-style-type: none"> Vypnite výrobník ľadu.
Výrobník ľadu nevyrába ľad.	<ul style="list-style-type: none"> Výrobník ľadu bol práve vložený. 	<ul style="list-style-type: none"> Chladnička začne vyrábať ľad až po uplynutí 12 hodín.
	<ul style="list-style-type: none"> Teplota mrazničky je príliš vysoká. 	<ul style="list-style-type: none"> Ak je okolitá teplota vysoká, nastavte teplotu mrazničky pod -18 °C alebo -20 °C.
	<ul style="list-style-type: none"> Výrobník ľadu je vypnutý. 	<ul style="list-style-type: none"> Zapnite výrobník ľadu.
Dávkovanie ľadu nefunguje.	<ul style="list-style-type: none"> Ľad sa môže zachytiť v prípade, ak sa dávkovač dlhšie nepoužíva (približne 3 týždne). 	<ul style="list-style-type: none"> Ak chladničku neplánujete dlhšie používať, vyprázdnite nádobu na ľad a výrobník ľadu vypnite.
	<ul style="list-style-type: none"> Nádoba na ľad nemusí byť vložená správne. 	<ul style="list-style-type: none"> Skontrolujte, či je nádoba na ľad vložená správne.
	<ul style="list-style-type: none"> Prívod vody nie je správne zapojený, prípadne nie je otvorený. 	<ul style="list-style-type: none"> Skontrolujte správne pripojenie prívodu vody. Skontrolujte, či ventil prívodu vody nie je zatvorený. 

Riešenie problémov

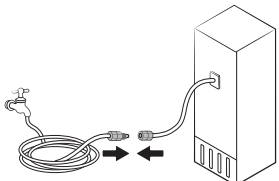
Príznak	Možná príčina	Riešenie
Dávkovanie vody nefunguje.	<ul style="list-style-type: none"> Prívod vody nie je správne zapojený, prípadne nie je otvorený. 	<ul style="list-style-type: none"> Skontrolujte správne pripojenie prívodu vody. Skontrolujte, či ventil prívodu vody nie je zatvorený. 
	<ul style="list-style-type: none"> Bol namontovaný vodný filter od iného výrobcu. 	<ul style="list-style-type: none"> Používajte iba filtre dodané alebo schválené spoločnosťou Samsung. Neschválené filtre nemusia správne tesniť, môžu chladničku poškodiť.
	<ul style="list-style-type: none"> Hlásenie „Replace water Filter (Vymeňte vodný filter)“ sa zobrazí na ovládacom paneli. 	<ul style="list-style-type: none"> Vymeňte vodný filter. Potom na ovládacom paneli prejdite na položku More Options (Ďalšie možnosti) a potom spustíte funkciu Filter Reset (Vynulovanie filtra).

Vydáva chladnička nezvyčajné zvuky?

Pred kontaktovaním servisu si skontrolujte nasledujúce kontrolné body. Všetky telefonáty týkajúce sa normálnych zvukov sa budú používateľom účtovať.

Tieto zvuky sú normálne.

- Pri spustení alebo ukončení prevádzky vydáva chladnička zvuky podobné štartovaniu automobilového motora. Počas stabilizácie prevádzky budú tieto zvuky slabnúť.

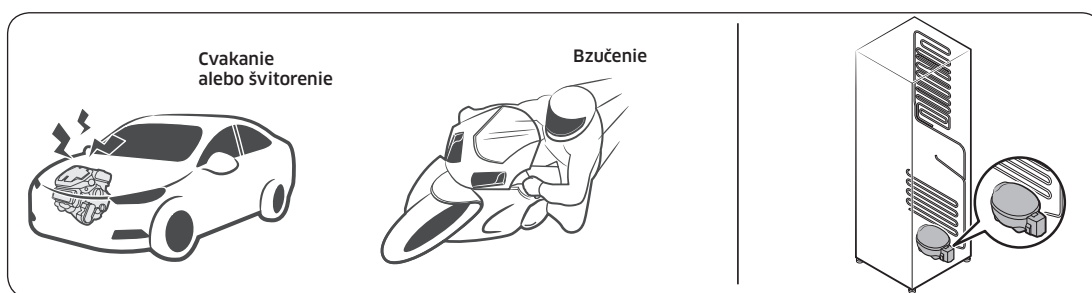

- Keď je ventilátor v prevádzke, môžu sa vyskytnúť tieto zvuky. Keď chladnička dosiahne nastavenú teplotu, ventilátor nevydáva žiadne zvuky.

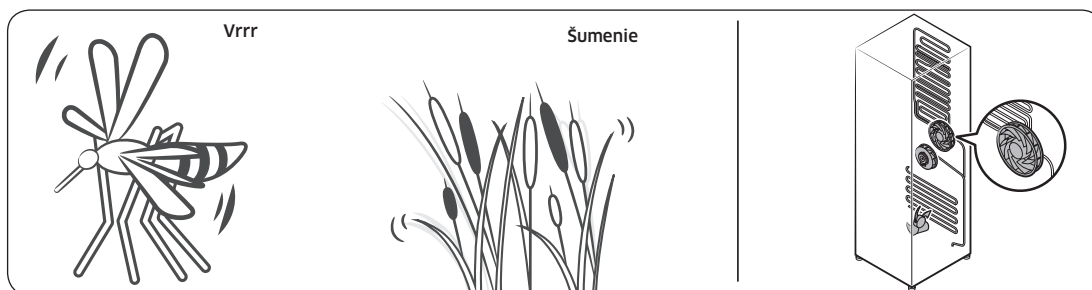

- Počas rozmrazovacieho cyklu môže na ohrievač rozmrazovača kvapkať voda, čo spôsobuje zvuky syčania.

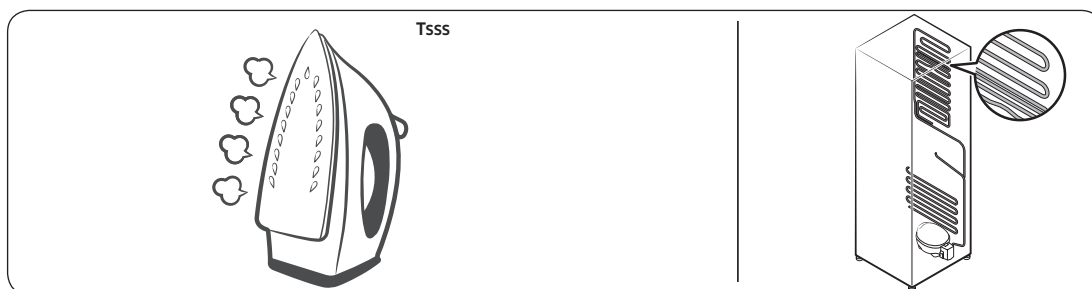

Riešenie problémov

- Počas chladenia alebo mrazenia postupuje uzavretým potrubím chladivo, čo spôsobuje bublavé zvuky.

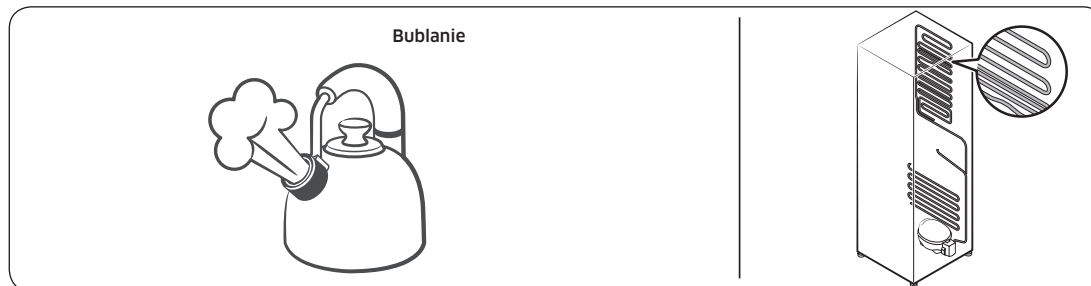

- Rozpínanie alebo sťahovanie plastových častí spôsobené stúpaním alebo klesaním teploty v chladničke vydáva klopkové zvuky. Tieto zvuky sa vyskytujú počas cyklu rozmrazovania alebo keď sú elektronické časti v prevádzke.

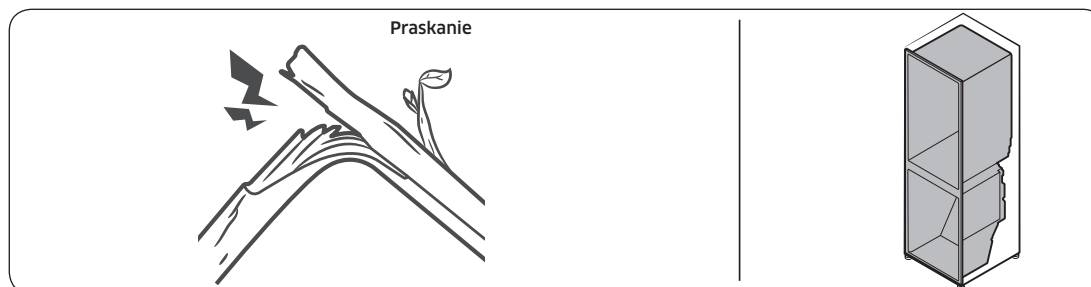

- Modely vybavené výrobnikom ľadu: Keď sa otvorí ventil prívodu vody, aby sa napustil výrobnik ľadu, môžu sa vyskytnúť bzučivé zvuky.
- V dôsledku vyrovnávania tlakov pri otváraní a zatváraní dverí chladničky sa môže vyskytnúť šumenie.

SmartThings

Príznak	Požadovaná akcia
V obchode s aplikáciami nie je možné nájsť aplikáciu „SmartThings“.	<ul style="list-style-type: none">Aplikácia SmartThings nie je dostupná na niektorých tabletoch, iPade a určitých smartfónoch.<ul style="list-style-type: none">- podpora [Android] OS 6.0 alebo vyššia verzia (minimálne 2 GB RAM)- podpora [iOS]10.0 alebo vyššia verzia/iPhone 6 alebo novší.
Aplikácia SmartThings nefunguje.	<ul style="list-style-type: none">Aplikácia SmartThings je dostupná len pre príslušné modely.Staršia aplikácia Samsung Smart Refrigerator sa nedokáže pripojiť k modelom Samsung Smart Home.
Aplikácia SmartThings je nainštalovaná, no nie je pripojená k mojej chladničke.	<ul style="list-style-type: none">Ak chcete aplikáciu používať, je potrebné sa prihlásiť do účtu Samsung.Presvedčte sa, že váš smerovač správne funguje.Ak ikona pripojenia WiFi na chladničke nesvieti, znamená to, že sa ešte nenadviazalo sieťové spojenie. V takom prípade použite aplikáciu SmartThings na pripojenie a zaregistrovanie chladničky k prístupovému bodu (AP) vo vašej domácnosti.
Nemôžem sa prihlásiť do aplikácie.	<ul style="list-style-type: none">Ak chcete aplikáciu používať, je potrebné sa prihlásiť do účtu Samsung.Ak účet Samsung nemáte, postupujte podľa zobrazených pokynov v aplikácii a vytvorte si ho.
Počas registrácie mojej chladničky sa zobrazuje chybová správa.	<ul style="list-style-type: none">Easy Connection (Jednoduché pripojenie) môže zlyhávať v dôsledku väčšej vzdialenosti od prístupového bodu alebo elektrického rušenia okolitým prostredím. Počkajte chvíľu a skúste to znova.
Aplikácia SmartThings je úspešne prepojená s mojou chladničkou, ale nefunguje.	<ul style="list-style-type: none">Ukončite a reštartujte aplikáciu SmartThings alebo odpojte a znova pripojte smerovač.Vypnite chladničku a po uplynutí 1 minúty ju znova zapnite.

Open Source Announcement

The software included in this product contains open source software.

The following URL http://opensource.samsung.com/opensource/SMART_TP2_0/seq/0 leads to open source license information as related to this product.



Príloha

Bezpečnostné pokyny

- Na dosiahnutie čo najefektívnejšieho využitia energie ponechajte všetky vnútorné diely, ako sú koše, zásuvky, poličky a priečinok na ľadové kocky na miestach, ktoré pre ne vyhradil výrobca.
- Chladnička nie je určená na použitie ako vstavaný spotrebič.

Inštalčné pokyny

Pre chladiace zariadenia s klimatickou triedou

V závislosti od klimatickej triedy je toto chladiace zariadenie určené na používanie v rozsahoch okolitej teploty podľa údajov v nasledovnej tabuľke.

Klimatickú triedu možno nájsť na výkonovom štítku. V prípade teplôt mimo stanovený rozsah nemusí produkt fungovať správnym spôsobom.

Klimatickú triedu nájdete uvedenú na štítku vnútri chladničky

Rozsah teplôt, pri ktorých je prevádzka účinná

Chladnička je navrhnutá na prevádzku pri rozsahu teplôt, ktorý je definovaný pre danú triedu spotrebičov.

Trieda	Symbol	Rozsah teplôt okolitého prostredia (°C)	
		IEC 62552 (ISO 15502)	ISO 8561
Zvýšená mierna	SN	+10 až +32	+10 až +32
Mierna	N	+16 až +32	+16 až +32
Subtropická	ST	+16 až +38	+18 až +38
Tropická	T	+16 až +43	+18 až +43

POZNÁMKA

Na chladiaci výkon a spotrebu energie chladničky môžu vplyvať teplota okolitého prostredia, častotť otvárania dvierok a umiestnenie chladničky. Nastavenia teploty odporúčame upraviť podľa potreby.

Príloha

Pokyny týkajúce sa teploty

Odporúčaná teplota

Optimálne teplotné nastavenie na skladovanie potravín:

- Chladnička: 3 °C
- Mraznička: -19 °C

POZNÁMKA

Optimálne nastavenie teploty každej časti závisí od okolitej teploty. Vyššia optimálna teplota sa zakladá na okolitej teplote 25 °C.

Intenzívne chladenie

Funkcia Intenzívne chladenie zrýchli proces chladenia pri maximálnych otáčkach ventilátora. Chladnička bude dve a pol hodiny bežať na maximálne otáčky a potom sa znova nastaví predchádzajúca teplota.

Intenzívne mrazenie

Funkcia Intenzívne mrazenie zrýchli proces mrazenia pri maximálnych otáčkach ventilátora. Mraznička bude 50 hodín bežať na maximálne otáčky a potom sa znova nastaví predchádzajúca teplota. Ak treba zmraziť veľké množstvo potravín, funkciu intenzívneho mrazenia aktivujte minimálne 20 hodín pred vložením potravín do mrazničky.

POZNÁMKA

Spotreba energie chladničky sa pri použití tejto funkcie zvýši. Keď funkciu nepotrebujete, nezabudnite ju vypnúť, čím sa mraznička vráti na pôvodné nastavenia teploty.

Osvedčené postupy skladovania (len pre príslušné modely)

Potraviny prikryte, čím v nich uchováte vlhkosť a zabránite tomu, aby pohlcovali pachy iných potravín. Veľké množstvá potravín, ako sú napríklad polievka či guláš, je potrebné rozdeliť na menšie porcie, ktoré umiestnite do plytkých nádob. Až potom ich dajte chladiť. Veľké kusy mäsa či celú hydinu je potrebné rozdeliť na menšie časti, prípadne ich pred schladením umiestniť do plytkých nádob.

Umiestnenie potravín

Police	Police by mali byť nastaviteľné tak, aby sa na ne dali použiť rôzne druhy balení.
Špecializovaná priehradka (iba príslušné modely)	Uzatvorené zásuvky na zeleninu poskytujú optimálne skladovacie prostredie pre ovocie a zeleninu. Zelenina potrebuje vyššiu vlhkosť, kým ovocie si vyžaduje vlhkosť nižšiu. Zásuvky disponujú ovládacími zariadeniami na reguláciu úrovne vlhkosti. (*V závislosti od modelu a možnosti). Zásuvka na mäso s nastaviteľnou teplotou maximalizuje čas skladovania mäsa a syrov.
Uložené na dvierkach	Vo dvierkach neskladujte potraviny podliehajúce skaze. Vajcia by ste mali skladovať v kartóne na poličke. Teplota priehradiek v dvierkach kolíše viac v porovnaní s miestami v samotnej chladničke. Dvierka uchovávajú čo najviac uzatvorené.
Mraznička	Túto časť môžete využiť na uskladnenie mrazených potravín, výrobu ľadových kociek a zmrazenie čerstvých potravín.

POZNÁMKA

Zmrazujte výlučne čerstvé a nepoškodené potraviny. Potraviny určené na zmrazenie uchovávajú mimo už zmrazených potravín. Aby sa predišlo strate chuti a vyschnutiu potravín, umiestňujte ich do vzduchotesných nádob.

Tabuľka skladovania v chladničke a mrazničke

Doba čerstvosti závisí od teploty a vystavenia potraviny vlhkosti. Keďže dátumy výroby nemožno považovať za smerodajné v oblasti určovania bezpečnosti výrobku, prečítajte si túto tabuľku a dodržiavajte uvedené tipy.

Mliečne výrobky

Výrobok	Chladnička	Mraznička
Mlieko	1 týždeň	1 mesiac
Maslo	2 týždne	12 mesiacov
Zmrzlina	-	2 až 3 týždne
Prírodný syr	1 mesiac	4 až 6 mesiacov
Krémový syr	2 týždne	Neodporúča sa
Jogurt	1 mesiac	-

Príloha

Mäso

Výrobok	Chladnička	Mraznička
Čerstvé kusy, stejky, nakrájané kúsky	3 až 4 dni	2 až 3 mesiace
Čerstvé mleté mäso, mäso nakrájané na kocky	1 až 2 dni	3 až 4 mesiace
Slanina	7 dní	1 mesiac
Klobása, tatarák z bravčového, hovädzieho, morčacieho mäsa	1 až 2 dni	1 až 2 mesiace

Hydina/vajcia

Výrobok	Chladnička	Mraznička
Čerstvá hydina	2 dni	6 až 8 mesiacov
Hydinový šalát	1 deň	-
Vajcia, čerstvé v obale	2 až 4 týždne	Neodporúča sa

Ryby/morské plody

Výrobok	Chladnička	Mraznička
Čerstvé ryby	1 až 2 dni	3 až 6 mesiacov
Tepelne upravené ryby	3 až 4 dni	1 mesiac
Rybací šalát	1 deň	Neodporúča sa
Sušené alebo nakladané ryby	3 až 4 týždne	-

Ovocie

Výrobok	Chladnička	Mraznička
Jablká	1 mesiac	-
Broskyne	2 až 3 týždne	-
Ananás	1 týždeň	-
Iné čerstvé ovocie	3 až 5 dní	9 až 12 mesiacov

Zelenina

Výrobok	Chladnička	Mraznička
Špargľa	2 až 3 dni	-
Brokolica, ružičkový kel, hrášok, hríby	3 až 5 dní	-
Kapusta, karfiol, zeler, uhorky, šalát	1 týždeň	-
Mrkva, repa, redkovky	2 týždne	-

Informácie týkajúce sa modelu a objednávanie náhradných dielov

Informácie týkajúce sa modelu

Prístup k registrácii modelu v databáze EPREL:

1. Prejdite na adresu <https://eprel.ec.europa.eu>.
2. Nájdite identifikačné číslo modelu na energetickom štítku k produktu a zadajte ho do vyhľadávacieho poľa.
3. Zobrazia sa informácie o energetickom označení modelu.

Informácie o dieloch

- Minimálne obdobie, počas ktorého sú dostupné náhradné diely nevyhnutné na opravu spotrebiča
 - 7 rokov: termostaty, teplotné snímače, dosky s plošnými spojmi a svetelné zdroje, dverové rúčky, priehradky, košíky (boxy alebo zásuvky).
 - 10 rokov: dverové tesnenia
- Minimálne trvanie záruky na chladiaci spotrebič ponúkané výrobcom je 24 mesiacov.
- Príslušné informácie o objednávaní náhradných dielov získate priamo od výrobcu, prípadne z iných kanálov poskytovaných výrobcom, dovozcom či autorizovaným zástupcom.
- Odborné informácie o opravách nájdete na adrese <http://samsung.com/support>
Používateľskú servisnú príručku nájdete na adrese <http://samsung.com/support>.

Kontaktujte SAMSUNG

Ak máte akékoľvek otázky alebo komentáre ohľadom produktov Samsung, prosím, kontaktujte zákaznícku podporu spoločnosti SAMSUNG.

Krajina	Kontaktné stredisko	Webová stránka
HUNGARY	0680SAMSUNG (0680-726-7864)	www.samsung.com/hu/support
CZECH	800 - SAMSUNG (800-726786)	www.samsung.com/cz/support
SLOVAKIA	0800 - SAMSUNG (0800-726 786)	www.samsung.com/sk/support
CROATIA	072 726 786	www.samsung.com/hr/support
BOSNIA	055 233 999	www.samsung.com/support
North Macedonia	023 207 777	www.samsung.com/mk/support
MONTENEGRO	020 405 888	www.samsung.com/support
SLOVENIA	080 697 267 (brezplačna številka)	www.samsung.com/si/support
SERBIA	011 321 6899	www.samsung.com/rs/support
Kosovo	0800 10 10 1	www.samsung.com/support
ALBANIA	045 620 202	www.samsung.com/al/support
BULGARIA	*3000 Цена на един градски разговор 0800 111 31 Безплатен за всички оператори	www.samsung.com/bg/support
ROMANIA	*8000 (apel in retea) 08008-726-78-64 (08008-SAMSUNG) Apel GRATUIT Atenție: Dacă efectuați apelul din rețeaua Digi (RCS/RDS), vă rugăm să ne contactați formând numărul Telverde fără ultimele două cifre, astfel: 0800872678.	www.samsung.com/ro/support
POLAND	[IM] 801-172-678* lub +48 22 607-93-33* Specjalistyczna infolinia do obsługi zapytań dotyczących telefonów komórkowych: 801-672-678* * (opłata według taryfy operatora) [CE] 801-172-678* lub +48 22 607-93-33* * (opłata według taryfy operatora)	http://www.samsung.com/pl/support/
LITHUANIA	8-800-77777	www.samsung.com/lt/support
LATVIA	8000-7267	www.samsung.com/lv/support
ESTONIA	800-7267	www.samsung.com/ee/support



DA68-04023Q-00



Frigider

Manualul de utilizare

Aparat fără suport

SAMSUNG

Cuprins

Informații privind siguranța	4
Ce trebuie să știți despre instrucțiunile de siguranță	4
Simboluri și precauții importante privind siguranța:	6
Instrucțiuni importante de siguranță	7
Semne de avertizare foarte importante pentru transport și amplasare	10
Avertismente esențiale privind instalarea	11
Atenționări privind instalarea	14
Avertismente esențiale privind utilizarea	14
Atenționări privind utilizarea	18
Atenționări privind curățarea	21
Avertismente esențiale privind casarea	22
Sfaturi suplimentare pentru utilizarea corectă	23
Instrucțiuni despre DEEE	24
Instalarea	25
Prezentarea pe scurt a frigiderului	26
Instalarea pas cu pas	30
Operații	48
Panou de control	48
SmartThings	52
Caracteristici speciale	55
Întreținerea	62
Manipularea și întreținerea	62
Curățarea	66
Înlocuirea	67
Depanarea	70
Instrucțiuni generale	70
Auziți sunete anormale dinspre frigider?	74
SmartThings	76
Open Source Announcement	77

Anexă	78
Instrucțiuni privind siguranța	78
Instrucțiuni de instalare	78
Instrucțiuni privind temperatura	79
Informatii despre model și comandarea pieselor de schimb	82



Informații privind siguranța

Înainte de a utiliza noul dvs. frigider Samsung, vă rugăm să citiți acest manual în detaliu, pentru a vă asigura că știți să utilizați în siguranță și cu eficiență caracteristicile și funcțiile pe care le oferă noul dvs. aparat.

Ce trebuie să știți despre instrucțiunile de siguranță

- Avertismentele și instrucțiunile de siguranță importante din acest manual nu acoperă toate condițiile și situațiile posibile care pot apărea. Este responsabilitatea dvs. să dovedeți bun simț, atenție și grijă la instalarea, întreținerea și utilizarea aparatului.
- Întrucât următoarele instrucțiuni de utilizare se referă la diverse modele, caracteristicile frigiderului dvs. pot diferi ușor de cele descrise în acest manual și este posibil să nu fie valabile toate semnele de avertizare. Dacă aveți întrebări sau preocupări, contactați cel mai apropiat centru de service sau găsiți asistență și informații online, la adresa www.samsung.com.
- Se utilizează R-600a sau R-134a ca agent frigorific. Verificați eticheta compresorului din partea din spate a aparatului sau eticheta cu caracteristicile tehnice din interiorul frigiderului pentru a afla ce agent frigorific este utilizat pentru frigiderul dvs. Dacă acest produs conține gaz inflamabil (agent frigorific R-600a), contactați autoritatea locală cu privire la casarea în siguranță a acestui produs.
- Pentru a evita crearea de amestec inflamabil de gaz și aer în cazul în care survine o scurgere în circuitul frigorific, dimensiunea încăperii în care poate fi amplasat aparatul depinde de cantitatea de agent frigorific utilizat.
- Nu porniți niciodată un aparat care prezintă semne de deteriorare. Dacă aveți dubii, consultați-vă cu dealerul dvs. Încăperea trebuie să aibă dimensiunea de 1 m³ pentru fiecare 8 g de agent frigorific R-600a din aparat. Cantitatea de agent frigorific din aparatul dvs. este indicată pe plăcuța de identificare din interiorul aparatului.



- Jeturile de agent frigorific din conducte se pot aprinde sau pot provoca vătămarea ochilor. Când conductele prezintă scurgeri de agent frigorific, evitați folosirea flăcărilor deschise, îndepărtați de produs toate materialele inflamabile și aerisiți imediat încăperea.
 - Nerespectarea acestor instrucțiuni poate provoca incendiu sau explozie.
- Pentru a evita contaminarea alimentelor, vă rugăm să respectați următoarele instrucțiuni:
 - Dacă ușa este deschisă timp îndelungat, se poate produce o creștere semnificativă a temperaturii în compartimentele aparatului.
 - Curățați periodic suprafețele care pot intra în contact cu alimentele și sistemele de scurgere accesibile.
 - Curățați rezervoarele de apă, dacă nu au fost utilizate timp de 48 de ore; lăsați să curgă apa din sistemul conectat la sursa de apă, dacă nu a fost folosit 5 zile.
 - Depozitați carnea crudă și peștele în recipiente potrivite în frigider, astfel încât să nu intre în contact sau să se scurgă pe alte alimente.
 - Compartimentele cu două stele pentru alimente înghețate sunt potrivite pentru depozitarea alimentelor pre-înghețate, depozitarea sau producerea de înghețată și producerea de cuburi de gheață.
 - Compartimentele cu una, două sau trei stele nu sunt potrivite pentru înghețarea alimentelor proaspete.
 - Dacă frigiderul este ținut gol timp îndelungat, opriți-l, dezghețați-l, curățați-l, uscați-l și lăsați ușa deschisă pentru a preveni formarea mușgaiului în interiorul aparatului.



Informații privind siguranța

Simboluri și precauții importante privind siguranța:

Vă rugăm să respectați toate instrucțiunile de siguranță din acest manual. În acest manual sunt folosite următoarele simboluri de siguranță.

AVERTIZARE

Pericole sau acțiuni nesigure care pot conduce la **leziuni corporale grave, deteriorarea bunurilor și/sau deces.**

ATENȚIE

Pericole sau acțiuni nesigure care pot conduce la **leziuni corporale grave și/sau la deteriorarea bunurilor.**

NOTĂ

Informații utile care ajută utilizatorii să înțeleagă sau să utilizeze frigiderul.

Aceste semne de avertizare sunt prezente pentru a preveni vătămarea dvs. și a altor persoane.

Vă rugăm să le respectați cu atenție.

După ce citiți această secțiune, păstrați-o într-un loc sigur, pentru consultare ulterioară.



Instrucțiuni importante de siguranță



Avertizare: risc de incendiu/materiale inflamabile

AVERTIZARE

- La poziționarea aparatului, asigurați-vă că cablul de alimentare nu este prins sau deteriorat.
- Nu amplasați prelungitoare de priză multiple sau surse de alimentare portabile în spatele aparatului.
- Umpleți numai cu apă potabilă.
- Conectați numai la alimentarea cu apă potabilă.
- Mențineți libere deschiderile de aerisire din carcasa aparatului sau din structura integrată.
- Nu utilizați dispozitive mecanice sau orice alte mijloace pentru a accelera procesul de decongelare, în afara celor recomandate de producător.
- Nu deteriorați circuitul frigorific.
- Nu utilizați aparate electrice în interiorul compartimentelor de depozitare a alimentelor, decât dacă acestea sunt de tipul recomandat de producător.

- Acest aparat nu este destinat utilizării de către persoane (inclusiv copii) cu abilități fizice, senzoriale sau mentale reduse ori lipsite de experiență și de cunoștințe, decât dacă sunt supravegheate sau instruite în privința utilizării aparatului de o persoană responsabilă pentru siguranța lor.

Informații privind siguranța

- Acest aparat poate fi utilizat de copii începând cu vârsta de 8 ani și de persoane cu abilități fizice, senzoriale sau mentale reduse ori lipsite de experiență și de cunoștințe, dacă li se oferă supervizare sau instrucțiuni pentru utilizarea în siguranță a aparatului și dacă înțeleg riscurile implicate. Copiii nu au voie să se joace cu aparatul. Curățarea și întreținerea nu trebuie efectuate de copii fără supervizare. Copiii cu vârste cuprinse între 3 și 8 ani au voie să încarce și să descarce aparate frigorifice.
- În cazul în care cablul de alimentare este deteriorat, trebuie înlocuit de către producător, reprezentantul de service al acestuia sau persoane cu calificare similară, pentru a evita eventualele pericole.
- Priza trebuie să fie rapid accesibilă pentru ca aparatul să poată fi deconectat cu ușurință de la sursa de alimentare în caz de urgență.
 - Trebuie să fie în afara zonei din spatele aparatului.
- Nu depozitați în acest aparat substanțe explozive, precum spray-uri cu carburant inflamabil.
- Dacă produsul este echipat cu lampă LED, nu dezamblați capacul lămpii și lampa LED pe cont propriu.
 - Contactați un centru de service Samsung.
 - Utilizați doar lămpile LED furnizate de producător sau de agenții săi de service.
- Utilizați seturile de furtunuri noi furnizate împreună cu aparatul; nu reutilizați seturi de furtunuri vechi.
- Racordați furtunul de alimentare cu apă al frigiderului numai la o sursă de apă potabilă. Pentru ca dispozitivul de produs gheață să funcționeze corect, presiunea apei trebuie să fie de 206-861 kPa (30-125 psi).
- Pentru utilizarea cea mai eficientă a energiei, mențineți toate accesoriile interne, precum coșurile, sertarele, rafturile, în poziția specificată de producător.
- Pentru a obține cea mai bună eficiență energetică a acestui produs, lăsați toate rafturile, sertarele și coșurile în poziția inițială.

Cum se poate reduce consumul de energie

- Instalați aparatul într-o încăpere rece, uscată, cu aerisire adecvată.
- Asigurați-vă că nu este expus la lumina directă a soarelui și nu-l așezați niciodată lângă o sursă directă de încălzire (de exemplu radiator).
 - Pentru eficiență energetică, este recomandat să nu blocați aerisirile sau grilele.
 - Lăsați alimentele calde să se răcească înainte de a le așeza în aparat.
 - Așezați alimentele congelate în frigider pentru a se dezgheța. Astfel puteți utiliza temperaturile joase ale produselor congelate pentru răcirea alimentelor din frigider.
 - Nu țineți mult timp deschisă ușa aparatului când introduceți sau scoateți alimentele.
 - Cu cât este mai mică durata în care ușa este deschisă, cu atât mai puțină gheață se va forma în congelator.
 - Curățați regulat partea posterioară a frigiderului. Praful crește consumul de energie.
 - Nu setați temperatura la o valoare mai mică decât este necesar.
 - Asigurați o evacuare suficientă a aerului la baza și la peretele posterior al frigiderului. Nu acoperiți orificiile de ventilare.
 - La instalare, lăsați un spațiu gol în dreapta, în stânga, în spatele și deasupra congelatorului. Aceasta va contribui la reducerea consumului de energie și va menține facturile de curent scăzute.

Informații privind siguranța

Acest aparat este destinat utilizării în gospodărie și în aplicații similare, precum

- zonele de bucătărie ale personalului din magazine, birouri și alte medii profesionale;
- ferme și clienți ai hotelurilor, motelurilor și în alte medii de tip rezidențial;
- medii de cazare și masă;
- aplicații de catering și similare, fără vânzare cu amănuntul.

Semne de avertizare foarte importante pentru transport și amplasare

AVERTIZARE

- La transportul și instalarea aparatului, trebuie să aveți grijă să vă asigurați că nu este deteriorată nicio componentă a circuitului frigorific.
 - Scurgerile de agent frigorific din conducte se pot aprinde sau pot provoca vătămarea ochilor. Dacă este detectată o scurgere, evitați flăcările deschise sau potențialele surse de aprindere și aerisiți timp de câteva minute încăperea în care se află aparatul.
 - Acest aparat conține o cantitate mică de agent frigorific izobutan (R-600a), un gaz natural cu compatibilitate ecologică mare, care este, totuși, și inflamabil. La transportul și instalarea aparatului, trebuie să aveți grijă să vă asigurați că nu este deteriorată nicio componentă a circuitului frigorific.
- La transportarea și instalarea frigiderului, nu atingeți furtunul de apă de la partea din spate a frigiderului.
 - Frigiderul se poate defecta și este posibil ca dozatorul de apă să nu mai poată fi folosit.

Avertismente esențiale privind instalarea

AVERTIZARE

- Nu instalați frigiderul într-o locație umedă sau în care poate intra în contact cu apa.
 - Izolația deteriorată a componentelor electrice poate provoca electrocutare sau incendiu.
- Nu amplasați frigiderul în lumina directă a soarelui și nu-l expuneți la căldură provenită de la sobe, aparate de încălzire a încăperilor sau alte aparate.
- Nu conectați mai multe aparate la același prelungitor cu mai multe prize. Frigiderul trebuie conectat întotdeauna la priza sa electrică individuală, care are un voltaj nominal ce corespunde celui de pe plăcuța cu caracteristicile tehnice.
 - Aceasta oferă performanță optimă și previne totodată supraîncărcarea circuitelor cu cabluri electrice din casă, care ar putea duce la pericol de incendiu din cauza cablurilor supraîncălzite.
- Dacă priza de perete este desprinsă, nu introduceți ștecherul.
 - Există risc de electrocutare sau incendiu.
- Nu utilizați un cablu de alimentare care are crăpături sau deteriorări datorate frecării, pe lungime sau la oricare dintre capete.
- Nu îndoiiți excesiv cablul de alimentare și nu așezați obiecte grele pe el.
- Nu trageți și nu îndoiiți excesiv cablul de alimentare.
- Nu răsuciți sau înnodeați cablul de alimentare.
- Nu agățați cablul de alimentare de un obiect metalic, nu așezați un obiect greu pe cablul de alimentare, nu introduceți cablul de alimentare între obiecte și nu împingeți cablul de alimentare în spațiul din spatele aparatului.
- Când mutați frigiderul, fiți atenți să nu răsuciți sau să nu deteriorați cablul de alimentare.
 - Acest lucru poate provoca electrocutare sau incendiu.

Informații privind siguranța

- Nu deconectați niciodată frigiderul trăgând de cablul de alimentare. Apucați întotdeauna ștecherul ferm și trageți-l drept din priză.
 - Deteriorarea cablului poate provoca scurtcircuit, incendiu și/sau electrocutare.
- Nu utilizați aerosoli în apropierea frigiderului.
 - Utilizarea aerosolilor în apropierea frigiderului poate duce la explozie sau incendiu.
- Nu instalați acest aparat lângă o sursă de căldură sau un material inflamabil.
- Nu instalați aparatul într-un loc în care pot exista scurgeri de gaze.
 - Acest lucru poate provoca electrocutare sau incendiu.
- Înainte de utilizare, acest frigider trebuie amplasat și instalat corect, conform instrucțiunilor din acest manual.
- Conectați ștecherul în poziție corectă, cu cablul atârând.
 - În cazul în care conectați ștecherul invers, cablul se poate reteza și provoca incendiu sau electrocutare.
- Asigurați-vă că ștecherul nu este strivit sau deteriorat de partea din spate a frigiderului.
- Nu țineți ambalajul la îndemâna copiilor.
 - Există risc de deces prin sufocare dacă un copil își bagă capul în ambalaje.
- Nu instalați această aparat într-un mediu umed, uleios sau cu praf, într-un loc expus la lumina directă a soarelui și la apă (ploaie).
 - Izolația deteriorată a componentelor electrice poate provoca electrocutare sau incendiu.
- Dacă există praf sau apă în frigider, scoateți ștecherul din priză și contactați centrul de service Samsung Electronics.
 - În caz contrar, există risc de incendiu.
- Nu vă așezați pe aparat și nu plasați obiecte (precum rufe, lumânări aprinse, țigări aprinse, vase, substanțe chimice, obiecte metalice etc.) pe aparat.
 - Acestea pot provoca electrocutare, incendiu, probleme cu produsul sau vătămare corporală.

- Trebuie să îndepărtați toată folia de protecție din plastic înainte de a conecta produsul pentru prima dată la priză.
- Copiii trebuie supervizați pentru a garanta faptul că nu se joacă cu inelele de fixare utilizate pentru reglarea ușii sau cu clemele pentru tubul de apă.
 - Există risc de deces prin sufocare dacă un copil înghite un inel de fixare sau o clemă pentru tubul de apă. Nu lăsați la îndemâna copiilor inelele de fixare și clemele pentru tubul de apă.
- Frigiderul trebuie împământat în siguranță.
 - Asigurați-vă întotdeauna că ați împământat frigiderul înainte de a încerca să investigați sau să reparați orice componentă a aparatului. Scăpările electrice pot provoca electrocutări grave.
- Nu utilizați niciodată țevi de gaz, cabluri de telefonie sau alte potențiale paratrăsnete ca împământare.
 - Trebuie să împământați frigiderul pentru a preveni scăpările de energie sau electrocutarea provocată de scăpările de curent din frigider.
 - Acestea pot provoca electrocutare, incendiu, explozie sau probleme cu produsul.
- Introduceți ștecherul în priză cu fermitate. Nu utilizați un ștecher deteriorat, un cablu de alimentare deteriorat sau o priză desprinsă.
 - Acest lucru poate provoca electrocutare sau incendiu.
- Siguranța din frigider trebuie schimbată de un tehnician sau de o companie de service calificată.
 - Nerespectarea acestei instrucțiuni poate provoca electrocutare sau vătămare corporală.

Informații privind siguranța

Atenționări privind instalarea

ATENȚIE

- Lăsați spațiu suficient în jurul frigiderului și instalați-l pe o suprafață plană.
 - Dacă frigiderul nu stă drept, eficiența răcirii și durabilitatea se pot diminua.
- Permiteți aparatului să rămână neutilizat timp de 2-3 ore înainte de a încărca alimente, după instalare și pornire.
- Vă recomandăm cu tărie să dispuneți instalarea frigiderului de către un tehnician sau o companie de service calificată.
 - Nerespectarea acestei indicații poate provoca electrocutare, incendiu, explozie, probleme cu produsul sau vătămare corporală.

Avertismente esențiale privind utilizarea

AVERTIZARE

- Nu introduceți ștecherul într-o priză de perete cu mâinile ude.
 - Acest lucru poate provoca electrocutare.
- Nu așezați obiecte pe aparat.
 - Când deschideți sau închideți ușa, obiectele pot cădea și pot provoca vătămare corporală și/sau pagube materiale.
- Nu introduceți mâinile, picioarele sau obiecte metalice (precum bețișoare de mâncat etc.) în partea de jos sau din spate a frigiderului.
 - Acest lucru poate provoca electrocutare sau vătămare corporală.
 - Toate muchiile ascuțite pot provoca vătămare corporală.
- Nu atingeți pereții interiori ai congelatorului sau produsele depozitate în congelator cu mâinile ude.
 - Aceasta poate provoca degerături.
- Nu puneți recipiente umplute cu apă în frigider.
 - Dacă se varsă, există risc de incendiu sau electrocutare.

- Nu țineți în frigider obiecte sau substanțe volatile ori inflamabile (benzen, diluant, gaz propan, alcool, eter, GPL și alte astfel de produse).
 - Acest frigider este destinat doar depozitării alimentelor.
 - Acest lucru poate provoca incendiu sau explozie.
- Copiii trebuie supravegheați pentru a vă asigura că nu se joacă cu aparatul.
 - Nu apropiați degetele de zonele de „prindere”. Spațiile dintre uși și carcasă sunt în mod necesar mici. Aveți grijă la deschiderea ușilor dacă în zonă se află copii.
- Nu puneți degetele și nu permiteți degetelor copiilor să ajungă între uși.
 - Țineți degetele departe de spațiile ușii din stânga și din dreapta. Aveți grijă la deschiderea ușilor dacă degetele se află între uși.
- Nu lăsați copiii să se agațe de ușă sau de suporturile de ușă. Poate surveni vătămarea gravă.
- Nu lăsați copiii să intre în frigider. Se pot bloca în interior.
- Nu introduceți mâinile în zona de jos, de sub aparat.
 - Toate muchiile ascuțite pot provoca vătămare corporală.
- Nu depozitați în frigider produse farmaceutice, materiale științifice sau produse sensibile la temperatură.
 - Produsele care necesită controlul strict al temperaturii nu trebuie depozitate în frigider.
- Dacă simțiți miros de produse farmaceutice sau fum, scoateți imediat ștecherul din priză și contactați centrul de service Samsung Electronics.
- Dacă există praf sau apă în frigider, scoateți ștecherul din priză și contactați centrul de service Samsung Electronics.
 - În caz contrar, există risc de incendiu.
- Nu lăsați copiii să se urce pe un sertar.
 - Sertarul se poate rupe, iar ei pot aluneca.
- Nu lăsați deschise ușile frigiderului în timp ce frigiderul este nesupravegheat și nu lăsați copiii să intre în frigider.

Informații privind siguranța

- Nu permiteți sugarilor sau copiilor să intre în sertar.
 - Acest lucru poate provoca decesul prin sufocare din cauza captivității sau vătămare corporală.
- Nu umpleți frigiderul cu alimente în mod excesiv.
 - Când deschideți ușa, obiectele pot cădea și pot provoca vătămare corporală sau pagube materiale.
- Nu pulverizați materiale volatile, precum insecticid, pe suprafața aparatului.
 - Pe lângă faptul că este dăunător pentru oameni, acesta poate provoca și electrocutare, incendiu sau probleme cu produsul.
- Nu puneți niciodată degetele sau alte obiecte în fanta dozatorului de apă, în coloana de gheață și în recipientul dispozitivului de produs gheață.
 - Acest lucru poate provoca vătămare corporală sau pagube materiale.
- Nu utilizați și nu așezați lângă sau în frigider substanțe sensibile la temperatură, precum spray-uri inflamabile, obiecte inflamabile, gheață carbonică, medicamente sau substanțe chimice.
- Nu utilizați un uscător de păr pentru a usca interiorul frigiderului. Nu așezați o lumânare aprinsă în frigider pentru eliminarea mirosurilor neplăcute.
 - Acest lucru poate provoca electrocutare sau incendiu.
- Umpleți rezervorul de apă, tăvița de gheață și formele pentru gheață numai cu apă potabilă (apă minerală sau apă purificată).
 - Nu umpleți rezervorul de apă cu ceai, suc sau energizant, este posibil să deteriorați frigiderul.
- Nu vă așezați pe aparat și nu plasați obiecte (precum rufe, lumânări aprinse, țigări aprinse, vase, substanțe chimice, obiecte metalice etc.) pe aparat. Acestea pot provoca electrocutare, incendiu, probleme cu produsul sau vătămare corporală. Nu puneți recipiente umplute cu apă în aparat.
 - Dacă se varsă, există risc de incendiu sau electrocutare.
- Nu priviți niciodată direct în lampa LED UV un timp îndelungat.
 - Aceasta poate conduce la vătămarea ochilor din cauza razelor ultraviolete.

- Nu introduceți raftul cu fața în jos. Este posibil ca opritorul raftului să nu funcționeze.
 - Aceasta poate conduce la vătămare corporală din cauza căderii raftului de sticlă.
- Nu apropiați degetele de zonele de „prindere”. Spațiile dintre uși și carcasă sunt în mod necesar mici. Aveți grijă la deschiderea ușilor dacă în zonă se află copii.
- Dacă este detectată o scurgere de gaz, evitați flăcările deschise sau potențialele surse de aprindere și aerisiți timp de câteva minute încăperea în care se află aparatul.
 - Nu atingeți aparatul sau cablul de alimentare.
 - Nu utilizați un ventilator.
 - O scânteie poate provoca explozie sau incendiu.
- Sticlele trebuie depozitate foarte apropiate una de alta, astfel încât să nu cadă.
- Acest produs este destinat doar depozitării alimentelor dintr-un mediu casnic.
- Nu puneți niciodată degetele sau alte obiecte în fanta dozatorului de apă, în coloana de gheață și în recipientul dispozitivului de produs gheață.
 - Acest lucru poate provoca vătămare corporală sau pagube materiale.
- Nu încercați să reparați, demontați sau modificați frigiderul pe cont propriu.
- Nu utilizați nicio siguranță (precum liță din cupru, oțel etc.) în afară de o siguranță standard.
- Dacă frigiderul dvs. trebuie reparat sau reînstatat, contactați cel mai apropiat centru de service.
 - Nerespectarea acestei instrucțiuni poate provoca electrocutare, incendiu, probleme cu produsul sau vătămare.
- Dacă frigiderul emite miros de ars sau fum, scoateți frigiderul din priză imediat și contactați centrul dvs. de service Samsung Electronics.
 - Nerespectarea acestei instrucțiuni poate genera pericole de electrocutare sau incendiu.

Informații privind siguranța

- Scoateți ștecherul din priză înainte de a schimba lămpile din interiorul frigiderului.
 - În caz contrar există risc de electrocutare.
- Dacă întâmpinați dificultăți la schimbarea unui bec fără LED, contactați un centru de service Samsung.
- Introduceți ștecherul în priză cu fermitate.
- Nu utilizați un ștecher deteriorat, un cablu de alimentare deteriorat sau o priză desprinsă.
 - Acest lucru poate provoca electrocutare sau incendiu.

Atenționări privind utilizarea

ATENȚIE

- Nu recongelați alimentele dezghețate.
 - Alimentele congelate și dezghețate vor dezvolta bacterii dăunătoare mai accelerat decât alimentele proaspete.
 - A doua dezghețare va descompune și mai multe celule, eliminând umiditatea și modificând integritatea produsului.
- Nu dezghețați carnea la temperatura camerei.
 - Siguranța depinde de manipularea corectă a produsului brut.
- Nu puneți sticle sau băuturi carbogazoase în congelator.
 - Containerul poate îngheța și se poate sparge, conducând la vătămare corporală.
- Utilizați doar dispozitivul de produs gheață furnizat cu frigiderul.
- Dacă urmează să fiți plecat de acasă pentru o perioadă lungă de timp (de exemplu, în concediu) și nu veți folosi dozatorul de apă sau de gheață, închideți ventilul de apă.
 - În caz contrar, se pot produce scurgeri de apă.

- Dacă nu veți folosi frigiderul pentru o perioadă de timp foarte lungă (3 săptămâni sau mai mult), goliți frigiderul, inclusiv recipientul de gheață, deconectați-l de la priză, închideți ventilul de apă, ștergeți excesul de umiditate de pe pereții interiori și lăsați ușile deschise pentru a împiedica formarea mirosurilor și a mucegaiului.
- Pentru a obține performanță optimă de la produs:
 - Nu așezați alimente prea aproape de fantele din partea din spate a frigiderului, deoarece acestea pot împiedica libera circulație a aerului în compartimentul frigiderului.
 - Acoperiți alimentele corespunzător sau așezați-le în containere ermetice înainte de a le pune în frigider.
 - Respectați duratele maxime de depozitare și datele de expirare ale bunurilor congelate.
 - Nu este nevoie să deconectați frigiderul de la priză dacă veți fi plecat pentru mai puțin de trei săptămâni. Totuși, dacă veți fi plecat pentru mai mult de trei săptămâni, scoateți toate alimentele și gheața din recipientul cu gheață, deconectați frigiderul de la priză, închideți ventilul de apă, ștergeți excesul de umiditate de pe pereții interiori și lăsați ușile deschise pentru a împiedica formarea mirosurilor și a mucegaiului.
- Garanția de service și modificarea.
 - Nicio schimbare sau modificare efectuată de un terț asupra acestui aparat complet nu este acoperită de service-ul în garanție Samsung, iar compania Samsung nu este responsabilă pentru problemele de siguranță care rezultă din modificările terților.
- Nu blocați fantele de aerisire din interiorul frigiderului.
 - Dacă fantele de aerisire sunt blocate, în special cu o pungă de plastic, frigiderul se poate suprarăci. Dacă o perioadă de răcire durează prea mult, filtrul de apă se poate strica și provoca scurgeri de apă.
- Utilizați doar dispozitivele de produs gheață furnizate cu frigiderul.

Informații privind siguranța

- Ștergeți umezeala în exces de pe suprafețele interioare și lăsați ușile deschise.
 - În caz contrar pot apărea mirosuri și mucegai.
- Dacă frigiderul este deconectat de la sursa de alimentare, trebuie să așteptați cel puțin cinci minute înainte de a-l reconecta.
- Dacă frigiderul a fost udat cu apă, scoateți ștecherul și contactați centrul de service Samsung Electronics.
- Nu loviți și nu aplicați forță excesivă asupra suprafețelor din sticlă.
 - Sticla spartă poate provoca vătămare corporală și/sau pagube materiale.
- Umpleți rezervorul de apă și tăvile de cuburi de gheață doar cu apă potabilă (apă de la robinet, apă minerală sau apă purificată).
 - Nu umpleți rezervorul cu ceai sau energizante. Acest lucru poate deteriora frigiderul.
- Fiți atenți să nu vă prindeți degetele.
- Dacă frigiderul este inundat, asigurați-vă că veți contacta cel mai apropiat centru de service.
 - Există risc de electrocutare sau incendiu.
- Nu păstrați uleiul vegetal în suporturile de pe ușa frigiderului. Uleiul se poate solidifica, alterându-și gustul și devenind greu de utilizat. În plus, pot apărea scurgeri din recipientul deschis și uleiul scurs poate duce la crăparea suportului de ușă. După ce deschideți un recipient cu ulei, cel mai bine este să-l păstrați într-un loc răcoros și cu umbră, cum ar fi un dulap sau o cămară.
 - Exemple de ulei vegetal: ulei de măsline, ulei de porumb, ulei de sămburi de struguri etc.

Atenționări privind curățarea

ATENȚIE

- Nu pulverizați apă direct în interiorul sau exteriorul frigiderului.
 - Există risc de incendiu sau electrocutare.
- Nu utilizați un uscător de păr pentru a usca interiorul frigiderului.
- Nu așezați o lumânare aprinsă în frigider pentru eliminarea mirosurilor neplăcute.
 - Acest lucru poate provoca electrocutare sau incendiu.
- Nu pulverizați produse de curățare direct pe afișaj.
 - Literele tipărite de pe afișaj se pot desprinde.
- Dacă în aparat a pătruns orice substanță străină, cum ar fi apa, scoateți ștecherul și contactați cel mai apropiat centru de service.
 - Nerespectarea acestei instrucțiuni poate genera electrocutare sau incendiu.
- Utilizați o cârpă uscată și curată pentru a îndepărta corpurile străine sau praful de pe pinii ștecherului. Nu utilizați o cârpă udă sau umedă când curățați ștecherul.
 - În caz contrar, există risc de incendiu sau de electrocutare.
- Nu curățați aparatul stropindu-l direct cu apă.
- Nu utilizați benzen, diluanți, Clorox sau cloruri pentru curățare.
 - Acestea pot deteriora suprafețele aparatului și pot provoca un incendiu.
- Nu așezați niciodată degetele sau alte obiecte în orificiul dozatorului.
 - Acest lucru poate provoca vătămare corporală sau pagube materiale.
- Înainte de a curăța aparatul sau de a efectua operații de întreținere, deconectați-l de la priză.
 - Nerespectarea acestei instrucțiuni poate genera electrocutare sau incendiu.
- Utilizați un burete curat sau o cârpă moale și un detergent blând cu apă caldă pentru a curăța frigiderul.



Informații privind siguranța

- Nu utilizați soluții de curățare abrazive sau dure cum ar fi spray-uri pentru geamuri, praf de curățat, lichide inflamabile, acid muriatic, ceară de curățare, detergenți concentrați, înălbitori sau substanțe de curățare ce conțin ulei mineral pe suprafețele exterioare (uși și dulapuri), piesele din plastic, rafturile interioare sau de pe ușă și garnituri.
 - Acestea pot zgâria sau deteriora materialul.
- Nu curățați rafturile sau capacele din sticlă cu apă caldă atunci când sunt reci. Rafturile și capacele din sticlă se pot sparge dacă sunt expuse la modificări bruște de temperatură sau impacturi cum ar fi lovirea sau căderea.

Avertismente esențiale privind casarea

AVERTIZARE

- Casați ambalajul acestui produs într-o manieră ecologică.
- Asigurați-vă că niciuna dintre conductele din spatele frigiderului nu este deteriorată înainte de casare.
- Se utilizează R-600a sau R-134a ca agent frigorific. Verificați eticheta compresorului din partea din spate a aparatului sau eticheta cu caracteristicile tehnice din interiorul frigiderului pentru a afla ce agent frigorific este utilizat pentru frigiderul dvs. Dacă acest frigider conține gaz inflamabil (agent frigorific R-600a), contactați autoritatea locală cu privire la casarea în siguranță a acestui produs.
- Când casați acest frigider, scoateți ușa/garniturile ușii și clanța astfel încât copiii mici sau animalele să nu se poată bloca în interior. Copiii trebuie supravegheați pentru a vă asigura că nu se joacă cu aparatul. Dacă sunt prinși înăuntru, copiii se pot răni și există pericol de moarte prin sufocare.
 - Dacă sunt prinși înăuntru, copiii se pot răni și există pericol de moarte prin sufocare.
- În izolație este utilizat ciclopentan. Gazele din materialele izolației necesită o procedură specială de casare. Contactați autoritățile locale cu privire la casarea ecologică în siguranță a acestui produs.



- Nu lăsați la îndemâna copiilor ambalajele, deoarece acestea pot fi periculoase pentru copii.
 - Dacă un copil își pune o pungă pe cap, se poate sufoca.

Sfaturi suplimentare pentru utilizarea corectă

- În cazul unei pene de curent, sunați la biroul local al companiei de electricitate și întrebați cât va dura pana.
 - Majoritatea penelor de curent care sunt rezolvate în decurs de o oră sau două nu vor afecta temperaturile frigiderului. Totuși, trebuie să reduceți la minimum numărul de deschideri ale ușilor în timp ce curentul este oprit.
 - Dacă pana de curent durează mai mult de 24 de ore, scoateți și aruncați toate alimentele congelate.
- Este posibil ca frigiderul să nu funcționeze consecvent (conținutul congelat se poate dezgheța sau temperaturile pot deveni prea ridicate în compartimentul de alimente congelate) dacă este amplasat o perioadă lungă de timp într-o locație în care temperaturile ambientale sunt în mod constant sub temperaturile pentru care este proiectat aparatul.
- În cazul anumitor alimente, păstrarea la rece poate avea un efect negativ asupra conservării, din cauza proprietăților acestora.
- Aparatul dvs. nu generează gheață, ceea ce înseamnă că nu este nevoie să dezghețați manual aparatul. Această operație se efectuează automat.
- Creșterea temperaturii în cursul dezghețării respectă cerințele ISO. Dacă doriți să preveniți o creștere nedorită a temperaturii alimentelor congelate în cursul dezghețării aparatului, înveliți alimentele congelate în câteva straturi de ziar.
- Nu recongelați alimentele care s-au dezghețat complet.
- Temperatura secțiunii (secțiunilor) cu două stele sau a compartimentului (compartimentelor) cu simbolul celor două stele (**) este ușor mai ridicată decât în alte compartimente ale congelatorului.
Secțiunea (secțiunile) sau compartimentul (compartimentele) cu două stele este (sunt) bazate pe instrucțiuni și/sau condiții, așa cum sunt livrate.

Informații privind siguranța

Instrucțiuni despre DEEE



Cum se elimină corect acest produs (Deșeuri de echipamente electrice și electronice)

(Aplicabil în țări cu sisteme de colectare separate)

Acest simbol de pe produs, accesorii și documentație indică faptul că produsul și accesoriile sale electronice (încărcător, căști, cablu USB) nu trebuie eliminate împreună cu alte deșeuri menajere la finalul duratei lor de utilizare. Dat fiind că eliminarea necontrolată a deșeurilor poate dăuna mediului înconjurător sau sănătății umane, vă rugăm să separați aceste articole de alte tipuri de deșeuri și să le reciclați în mod responsabil, promovând astfel reutilizarea durabilă a resurselor materiale.

Utilizatorii casnici trebuie să-l contacteze pe distribuitorul care le-a vândut produsul sau să se intereseze la autoritățile locale unde și cum pot să ducă aceste articole pentru a fi reciclate în mod ecologic.

Utilizatorii comerciali trebuie să-și contacteze furnizorul și să consulte termenii și condițiile din contractul de achiziție. Acest produs și accesoriiile sale electronice nu trebuie eliminate împreună cu alte deșeuri comerciale.

Pentru informații despre angajamentele ecologice ale companiei Samsung și despre obligațiile legale privind produsele, de ex., REACH, WEEE, Baterii, vizitați pagina noastră despre dezvoltarea durabilă, disponibilă la www.samsung.com (Numai pentru produsele vândute în țările europene și în Regatul Unit)

Instalarea

Respectați cu atenție aceste instrucțiuni pentru a garanta o instalare corectă a acestui frigider și a preveni accidente înainte de a-l utiliza.

AVERTIZARE

- Utilizați frigiderul exclusiv în scopul care i-a fost destinat, conform descrierii din acest manual.
- Toate operațiile de service trebuie efectuate de un tehnician calificat.
- Căsați ambalajul produsului conform reglementărilor locale.
- Pentru a preveni electrocutările, deconectați ștecherul înainte de a efectua activități de service sau înlocuiri de piese.

Instalarea

Prezentarea pe scurt a frigiderului

Frigiderul propriu-zis și componentele furnizate ale frigiderului dvs. pot diferi față de ilustrațiile din acest manual, în funcție de model și de țară.

Tip A

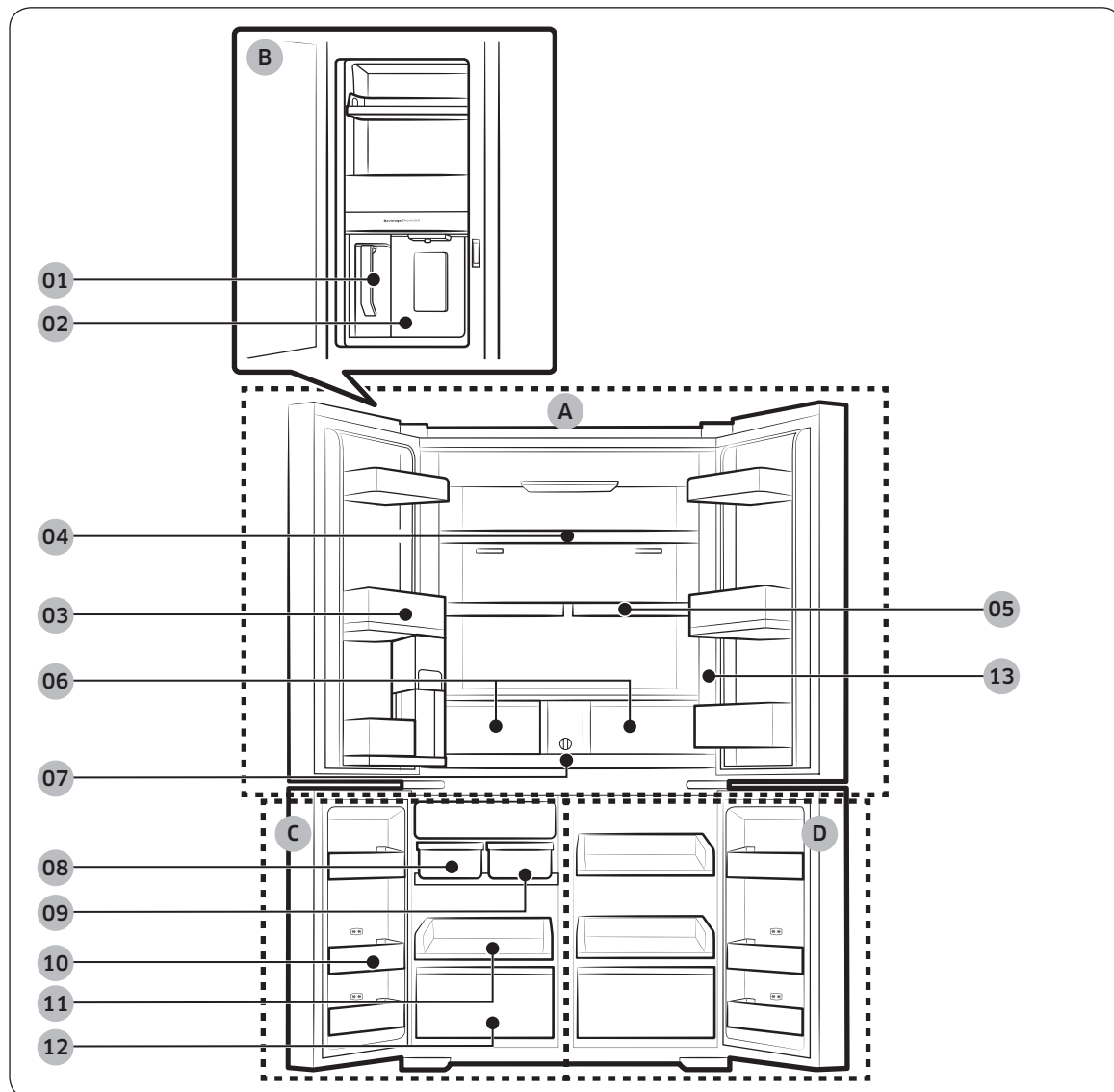

Tip B

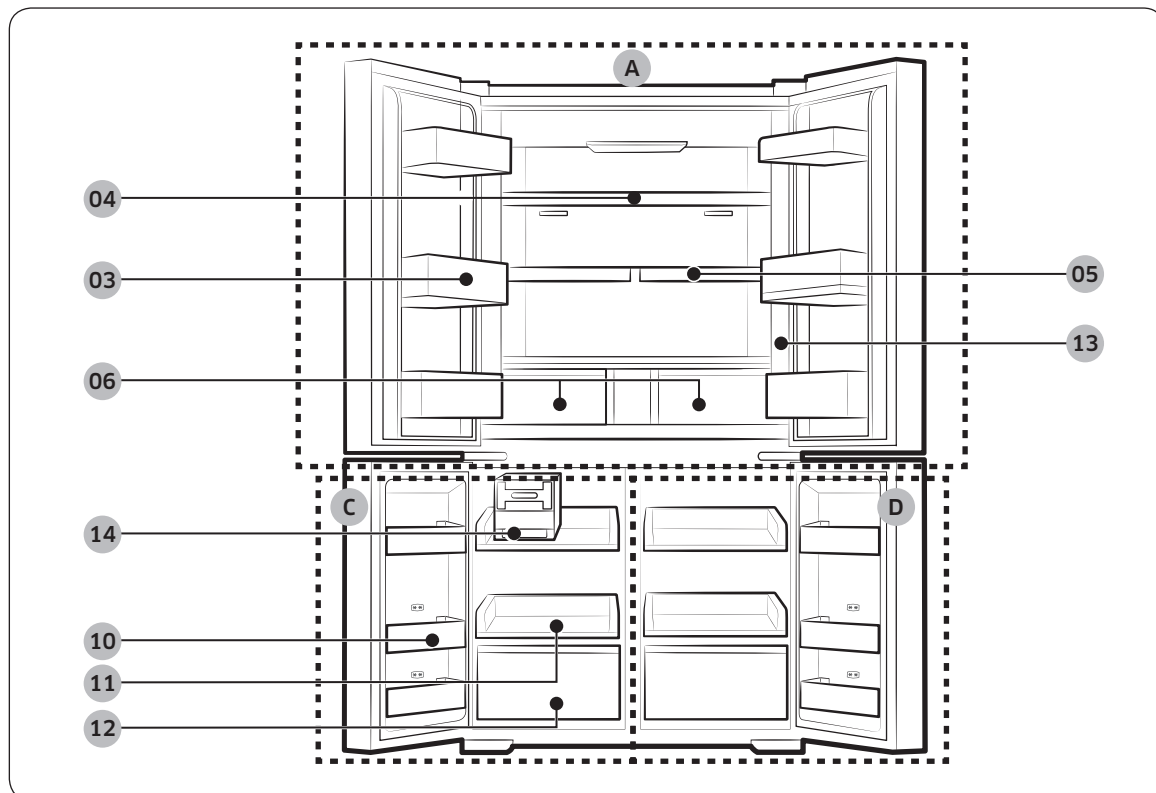



Instalarea

- | | |
|--|-----------------------|
| 01 Cană de apă cu umplere automată * | A. Frigider |
| 02 Dozator de apă ** | B. Zonă de băuturi ** |
| 03 Recipient de uşă frigider | C. Congelator |
| 04 Raft de frigider | D. Selectare răcire+ |
| 05 Raft ajustabil * | |
| 06 Compartiment / Compartimente speciale pentru extra proapeţime * | |
| 07 Filtru de apă * | |
| 08 Dispozitiv automat de produs gheaţă - Cuburi de gheaţă * | |
| 09 Dispozitiv automat de produs gheaţă - Gheaţă sfărâmată * | |
| 10 Recipient de uşă congelator | |
| 11 Raft de congelator | |
| 12 Sertar de congelator | |
| 13 Panou de control | |
| 14 Dispozitiv de produs gheaţă prin răscuire * | |

*Numai la modelele aplicabile

**Numai la modelele cu dozator

NOTĂ

- Pentru eficienţă energetică, menţineţi toate rafturile, sertarele şi coşurile în poziţia lor iniţială.
- Atunci când închideţi uşa, asiguraţi-vă că secţiunea verticală cu balamale se află în poziţie corectă, pentru a evita zgârierea celeilalte uşi.
- Dacă secţiunea verticală cu balamale se află în poziţie inversată, puneţi-o la loc în poziţie corectă şi apoi închideţi uşa.
- Din când în când se poate acumula umezeală pe secţiunea verticală cu balamale.
- Dacă închideţi o uşă cu forţă, este posibilă deschiderea celeilalte uşi.
- Dacă lampa internă sau cea externă cu LED este defectă, contactaţi un centru Samsung de service local.



Recipiente de uşă

Frigiderul dvs. este expedit cu recipiente de uşă de diferite tipuri și de diferite dimensiuni. Dacă recipientele de uşă pentru frigiderul dvs. au fost împachetate separat, folosiți figura de mai jos, pentru a vă ajuta să vă poziționați recipientele în mod corespunzător.

NOTĂ

Frigiderul propriu-zis și componentele furnizate ale frigiderului dvs. pot diferi față de ilustrațiile din acest manual, în funcție de model și de țară.

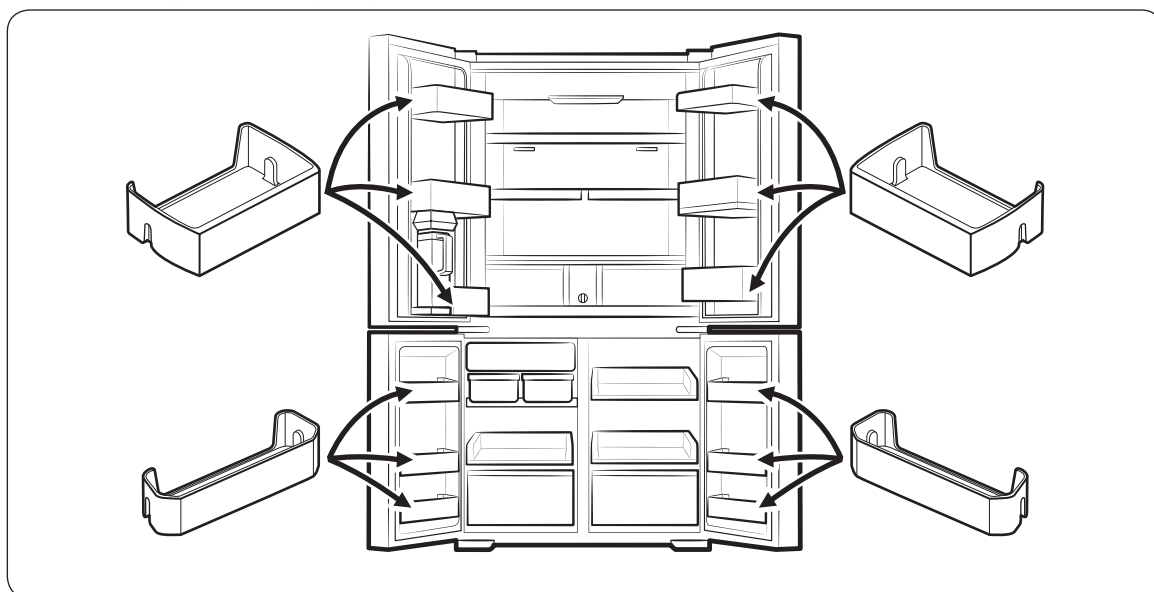

Instalarea

Instalarea pas cu pas

PASUL 1 Selectați o locație

Locul trebuie:

- Să aibă o suprafață plană rezistentă, fără covoare sau pardoseală care pot obstrucționa aerisirea
- Să nu se afle în bătaia directă a razelor solare
- Să aibă spațiu a suficient pentru deschiderea și pentru închiderea ușii
- Să se afle la distanță de orice sursă de căldură
- Să asigure spațiu pentru operații de întreținere și de service
- Să asigure un interval de temperatură între 10 °C și 43 °C

Spațiul liber

Consultați imaginile și tabelele de mai jos pentru a afla cerințele de spațiu în vederea instalării.

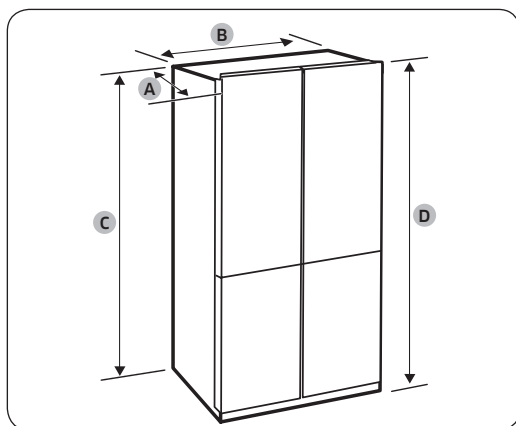

Grosime „A”	723 mm
Lățime „B”	912 mm
Înălțime „C”	1797 mm
Înălțime totală „D”	1825 mm

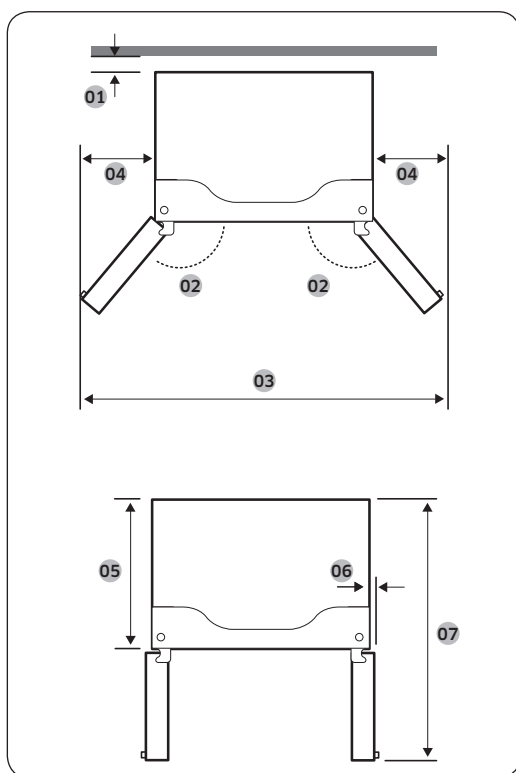

01	50 mm
02	125°
03	1472 mm
04	282 mm
05	610 mm
06	47 mm
07	1093 mm

NOTĂ

Măsurătorile din tabele pot fi ușor diferite de măsurătorile efective, în funcție de metoda de măsurare și de rotunjire.

Instalarea

PASUL 2 Podeaua

Dacă frigiderul nu poate trece prin intrare din cauza dimensiunii, consultați **Scoaterea ușii pentru intrare**.

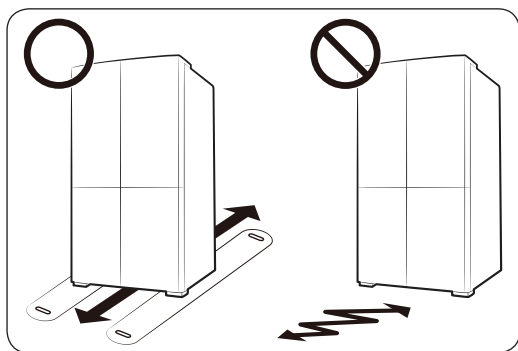

NOTĂ

Pentru a evita deteriorarea podelei, asigurați-vă că picioarele reglabile frontale se află în poziție verticală.

- Suprafața pe care instalați frigiderul trebuie să susțină un frigider complet încărcat.
- Pentru a proteja podeaua, așezați o bucată mare de carton de-a lungul întregului traseu până la locația de instalare finală a frigiderului.
- După ce frigiderul este în poziția sa finală, nu-l mutați decât dacă este nevoie pentru protejarea podelei. Dacă trebuie să mutați frigiderul, așezați hârtie groasă sau materiale textile groase, precum covoare vechi, de-a lungul traseului de mișcare.

PASUL 3 Scoaterea ușii pentru intrare

Dacă frigiderul nu poate trece prin ușa de la intrare a casei sau a bucătăriei din cauza dimensiunii sale, urmați aceste instrucțiuni pentru a scoate ușile frigiderului și pentru a le instala ulterior din nou. Dacă nu este necesar să scoateți ușile, accesați pagina 41. Pentru a continua procedura de instalare.

⚠️ AVERTIZARE

Scoateți cablul de alimentare al frigiderului din priză înainte de a scoate ușile.

Unelte necesare (nefurnizate)

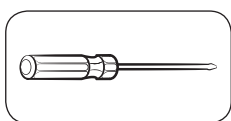

Șurubelniță Phillips

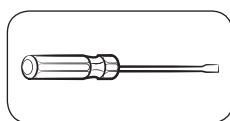

Șurubelniță cu cap plat

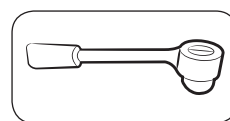

Cheie tubulară 3/8" (10 mm)

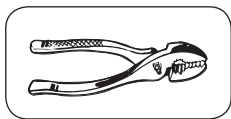

Patent

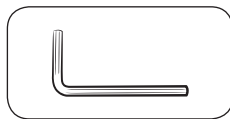

Cheie Allen 1/4" (5 mm)

Detașați ușile frigiderului

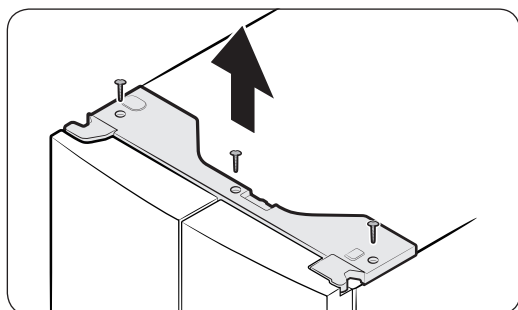

1. Cu ușa închisă, utilizați o șurubelniță Phillips pentru a scoate șuruburile (x3) de pe capacul superior. Trageți în sus și scoateți capacul superior cu conectorii.

Instalarea

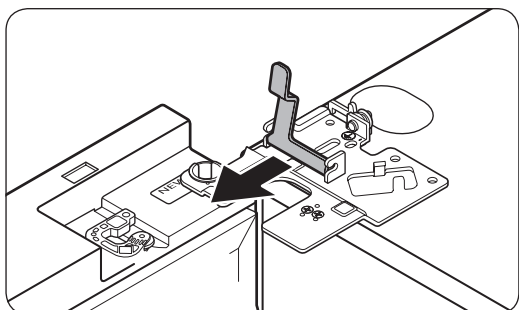
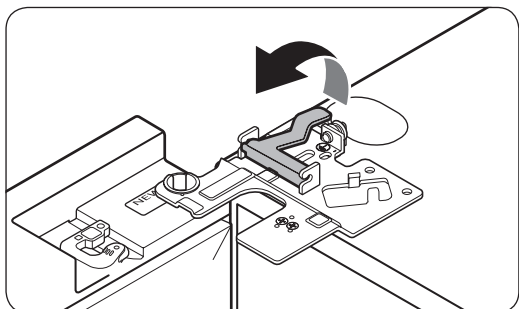
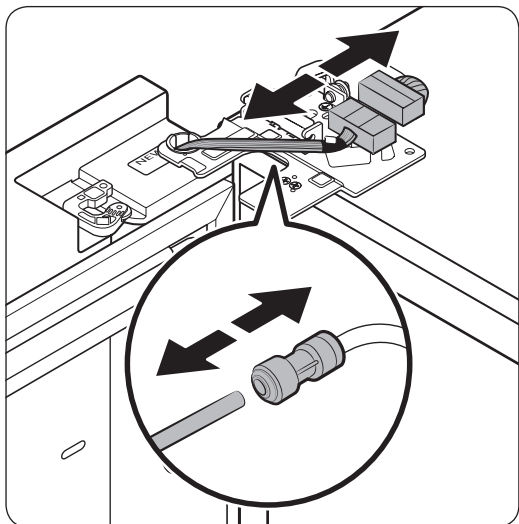

2. Deconectați cei doi conectori cu fir de pe ușa din stânga. Poziția conectorilor diferă în funcție de model.

⚠ ATENȚIE

- Nu scoateți simultan ambele uși. Asigurați-vă că scoateți câte o ușă, pe rând. În caz contrar, oricare dintre uși poate cădea și poate provoca vătămări corporale.
 - Asigurați-vă că frigiderul este oprit înainte de a deconecta conectorii.
3. Deconectați furtunul de apă de la cuplajul de pe ușa din stânga după cum se indică.
 - Acest pas nu este valabil pentru modelele fără cana de apă cu umplere automată și dozator de apă.
 4. Trageți ușor clema în sus, treptat. Pentru a preveni rănirea degetelor, nu aplicați o forță bruscă pe clemă.

5. Trageți clema în sus pentru a o scoate.

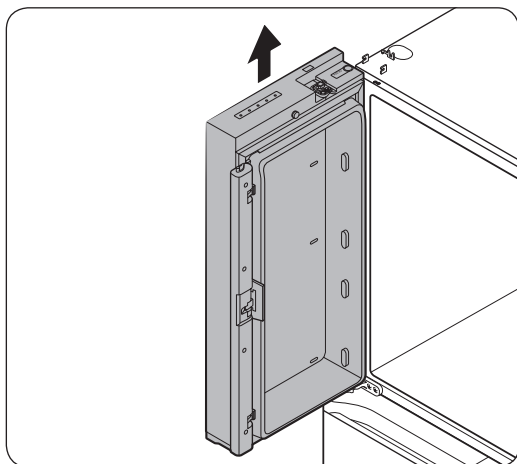
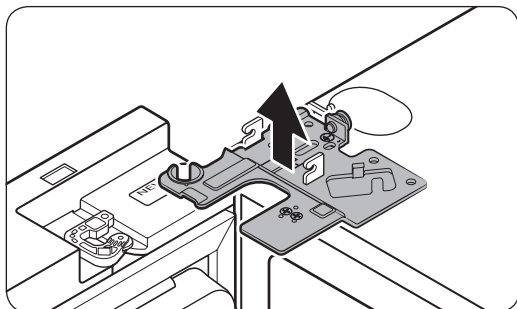

6. Deschideți ușa la 90 de grade. Ținând ușa, trageți în sus și scoateți balamaua superioară. Aveți grijă să nu deteriorați firele conectorului atunci când scoateți balamaua.

7. Trageți ușa ușor în sus și vertical pentru a scoate. Nu exercitați forță excesivă asupra ușii. Ușa poate cădea, provocând vătămarea fizică.

8. Așezați ușa pe o suprafață plană.

9. Repetați pașii de la 1-8 pentru cealaltă ușă, cu excepția pasului 3. Nu există niciun furtun de apă pe ușa laterală din dreapta.

- Pasul 2 nu este valabil pentru modelele care nu au ușă cu geam.

Instalarea

Detașați ușa congelatorului

⚠ ATENȚIE

- Nu uitați să scoateți ușa frigiderului înainte de a scoate ușa congelatorului.
- Aveți grijă când deconectați conectorii inferiori.

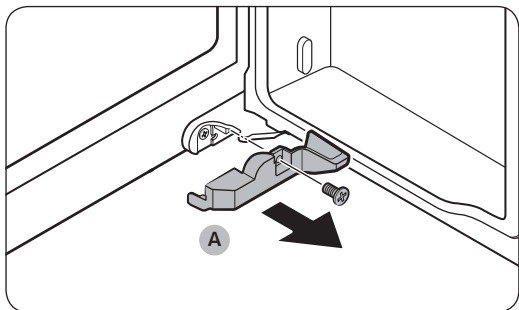

1. Deschideți ușa congelatorului.
2. Folosiți o șurubelniță Phillips pentru a scoate șuruburile care fixează **capacul (A)**.
 - Acest pas este valabil numai pentru ușa din dreapta a congelatorului (ușa Selectare răcire+).

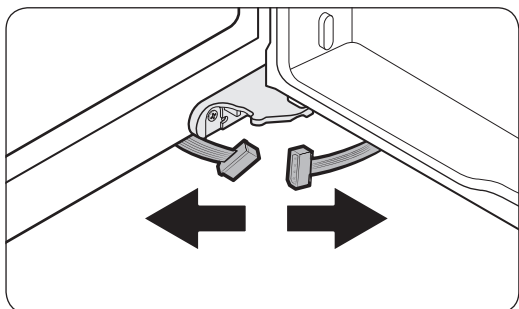

3. Deconectați conectorii cu fir.
 - Acest pas este valabil numai pentru ușa din dreapta a congelatorului (ușa Selectare răcire+).

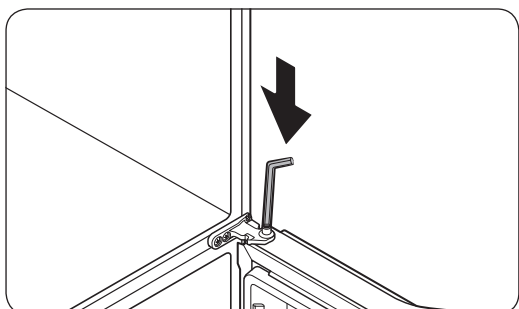

4. Localizați axul balamalei. În timp ce țineți ușa cu o mână, folosiți o șurubelniță cu cap plat sau o cheie Allen pentru a apăsa axul în jos. Asigurați-vă că țineți ușa pentru a preveni căderea ușii.

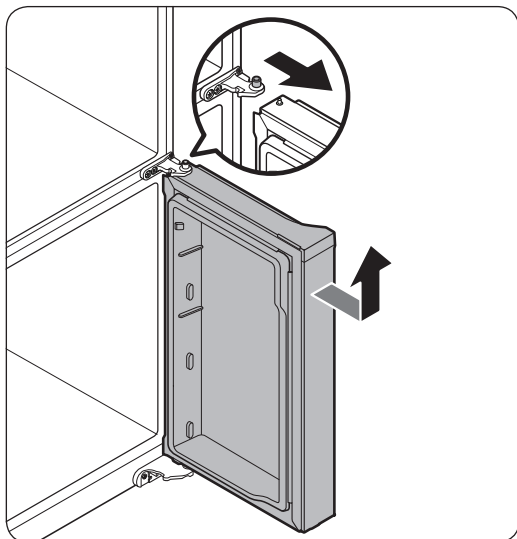

5. Pentru a preveni contactul cu balamaua din mijloc, înclinați ușor ușa spre față, apoi ridicați-o pentru a o scoate.
6. Repetați pașii de la 1-5 pentru cealaltă ușă, cu excepția pașilor 2 și 3.

Pentru a monta din nou ușile congelatorului

⚠ ATENȚIE

- Înainte de a monta din nou ușile, asigurați-vă că toți conectorii electrici sunt conectați corect.
- Ușile congelatorului trebuie să fie montate înainte de ușile frigiderului.
- Aveți grijă să nu deteriorați sau să călcați firele în timpul acestui proces.

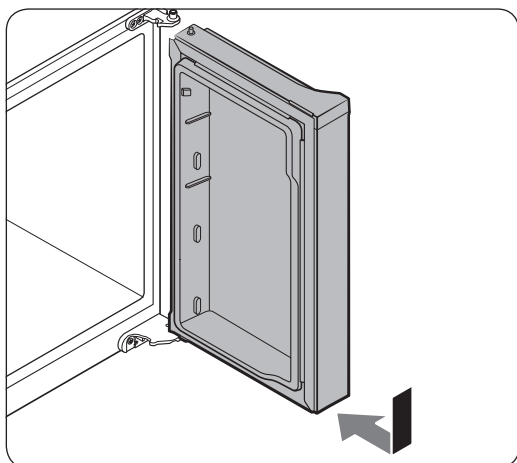

1. Introduceți ușa congelatorului în balamaua de jos în timp ce împingeți ușa congelatorului în direcția săgeții.

⚠ ATENȚIE

- Aveți grijă să nu deteriorați sau să călcați firele în timpul acestui proces.

Instalarea

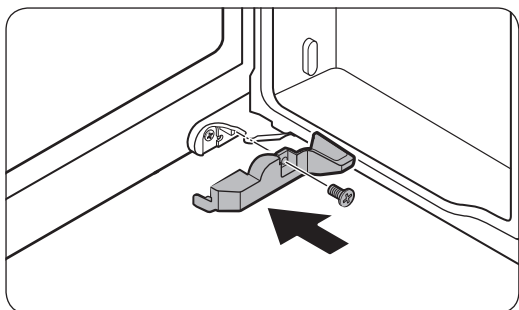
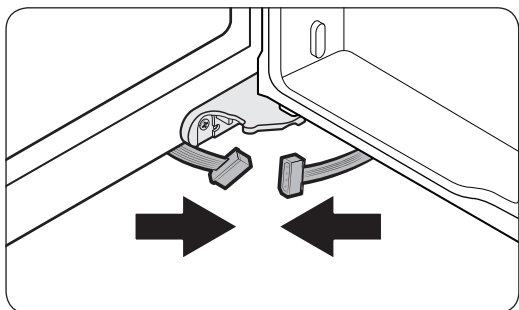
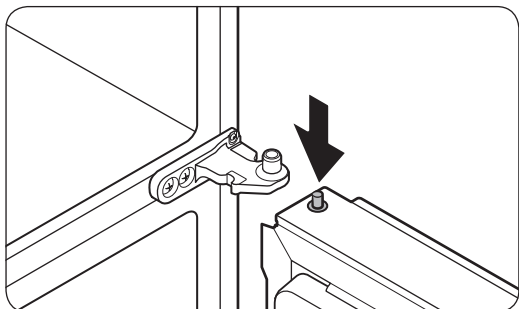

2. În timp ce împingeți axul balamalei în jos, poziționați ușa astfel încât axul balamalei să fie sub orificiul arborelui de la balamaua centrală. Eliberați axul balamalei astfel încât să pătrundă în orificiul axului.
3. Cu ușa deschisă, conectați conectorii inferiori în direcțiile săgeților.
 - Acest pas este valabil numai pentru ușa din dreapta a congelatorului (ușa Selectare răcire+).
4. Montați capacul utilizând o șurubelniță Philips. Aveți grijă să nu deteriorați sau să călcați conectorii.
 - Acest pas este valabil numai pentru ușa din dreapta a congelatorului (ușa Selectare răcire+).
5. Repetați pașii de la 1-5 pentru cealaltă ușă, cu excepția pașilor 3 și 4.

Pentru a remonta uşile frigiderului

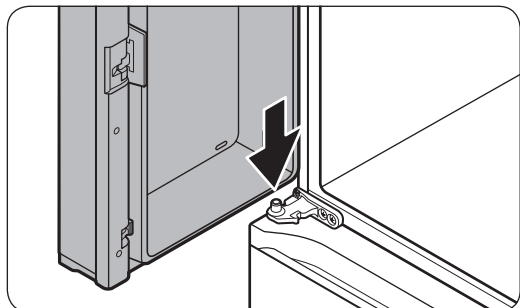

1. Cu uşa deschisă la mai mult de 90 de grade, introduceţi axul de la balamaua din mijloc în orificiul din partea de jos a uşii.

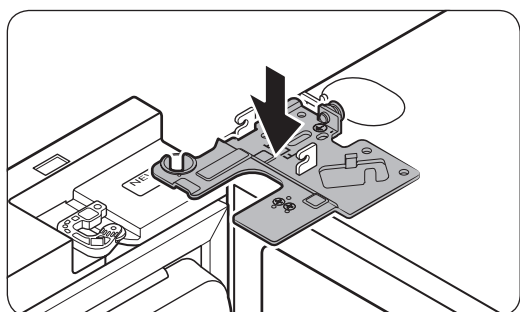

2. Puneţi balamaua superioară pe poziţie în partea de sus a frigiderului, apoi introduceţi axul balamalei în orificiul de sus al uşii. Asiguraţi-vă că firele de la uşă trec prin orificiul pentru ax al balamalei.

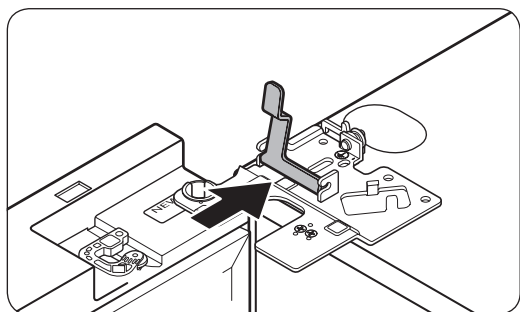

3. Introduceţi clema în direcţia săgeţii.

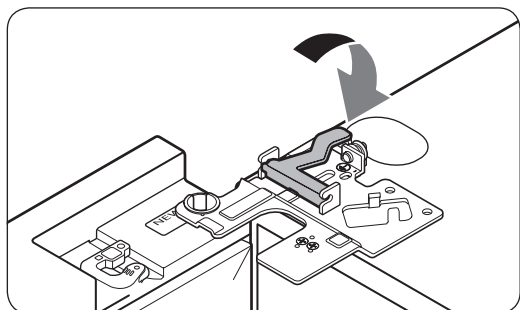

4. Împingeţi în spate clema, așa cum se arată.

Instalarea

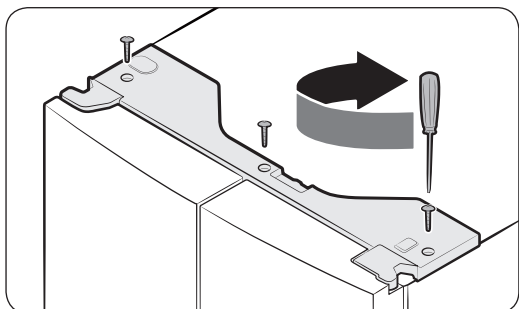
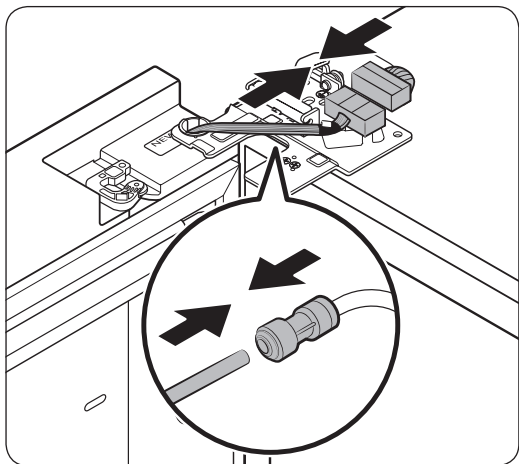

5. Conectați conectorii cu fir.

⚠ ATENȚIE

- Asigurați-vă că sunt conectați corect conectorii cu fir. În caz contrar, afișajul nu funcționează.

6. Conectați furtunul de apă.

- Acest pas nu este valabil pentru modelele fără cana de apă cu umplere automată și dozator de apă.

⚠ ATENȚIE

- Pentru a preveni scurgerile de apă, asigurați-vă că clemele roșii strâng corect cuplajul.
- Nu lăsați clemele la îndemâna copiilor.

7. Repetați pașii de la 1-5 pentru cealaltă ușă.

- Pasul 5 nu este valabil pentru modelele care nu au ușă cu geam.

8. Montați capacul superior cu partea din față mai întâi, apoi apăsați pe spate pentru a-l poziționa. Apoi, strângeți șuruburile (x3).

PASUL 4 Așezarea în plan drept a frigiderului

⚠ ATENȚIE

- La instalare, frigiderul trebuie să fie așezat drept pe o pardoseală plană și solidă. În caz contrar, frigiderul se poate defecta sau poate provoca vătămări.
- Așezarea în plan drept trebuie să se realizeze cu frigiderul gol. Asigurați-vă că nu se află niciun aliment în frigider.
- Din motive de siguranță, reglați partea din față puțin mai sus decât partea din spate.

Așezați frigiderul în plan drept, cu ajutorul șuruburilor (de reglare/nivelatoare) speciale de pe picioarele din față. Folosiți o șurubelniță cu cap plat, pentru a roti șuruburile de reglare.

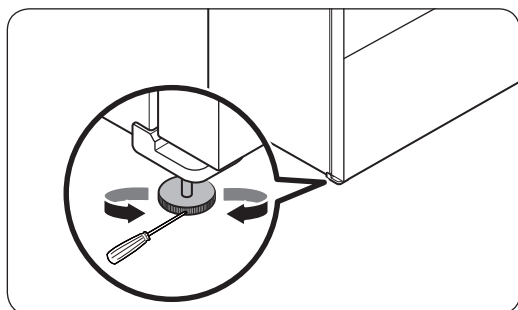

- Pentru a regla înălțimea pe partea stângă: Introduceți o șurubelniță cu cap plat în șurubul de reglare al piciorului din stânga față. Rotiți șurubul de reglare în sens orar pentru a ridica partea stângă sau rotiți-l în sens antiorar, pentru a o coborî.
- Pentru a regla înălțimea pe partea dreaptă: Introduceți o șurubelniță cu cap plat în șurubul de reglare al piciorului din dreapta față. Rotiți șurubul de reglare în sens orar pentru a ridica partea dreaptă sau rotiți-l în sens antiorar, pentru a o coborî.

Instalarea

PASUL 5 Reglarea înălțimii ușii

Reglarea înălțimii cu ajutorul pârgăhiei de înălțime (numai pentru modelele aplicabile)

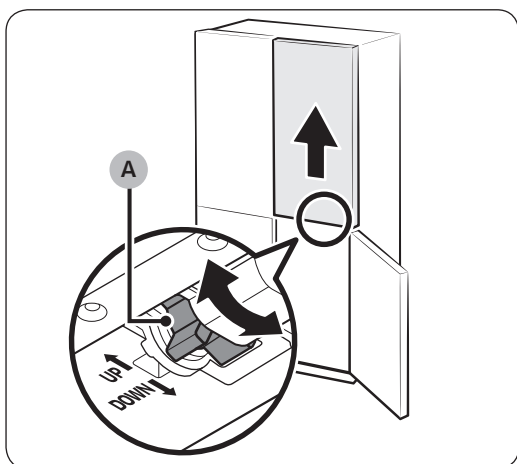
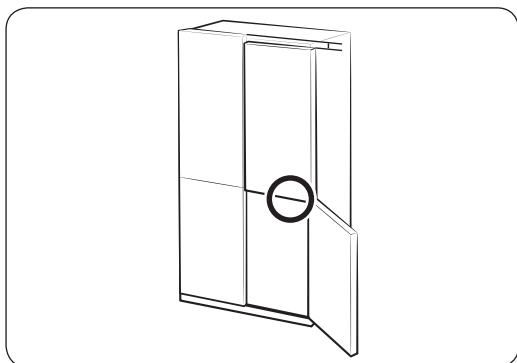

- Înainte de a alinia înălțimea ușii, verificați ca frigiderul să fie așezat în plan drept. Utilizați piciorușele reglabile pentru acest scop.
- Puteți utiliza pârgăhia de înălțime din partea de jos a ușii din partea dreaptă a frigiderului. Deschideți ușa din partea dreaptă a congelatorului cu ambele uși ale frigiderului închise și folosiți pârgăhia pentru a regla înălțimea ușii.
- Răsuciți **pârgăhia de înălțime (A)** până când cele două uși sunt aliniate în partea de sus. Rotiți pârgăhia în UP(SUS) (așa cum este marcat) pentru a ridica ușa din dreapta și rotiți-o în DOWN (JOS) (așa cum este marcat) pentru a coborî ușa.
- Rădicați puțin ușa frigiderului pentru a face alinierea mai ușoară. Înălțimea ajustabilă maximă este de 3 mm.
 - Maneta nu va trece peste limita maximă. Poate face zgomot dacă este întoarsă prea departe.
 - Înălțimea excesivă poate interfera cu capacul superior al balamalei de la ușa frigiderului.
- Dacă aliniați înălțimea ușii cu coșurile goale și apoi depozitați articole în coșuri, înălțimile pot diferi din nou. Dacă se întâmplă acest lucru, urmați pașii de mai sus pentru a alinia din nou ușile.

Reglarea înălțimii cu inelele de fixare

Pentru modelele cu pârghia de înălțime pe ușa din dreapta a frigiderului, utilizați inelele de fixare numai dacă nu puteți alinia ușile cu pârghia de înălțime.

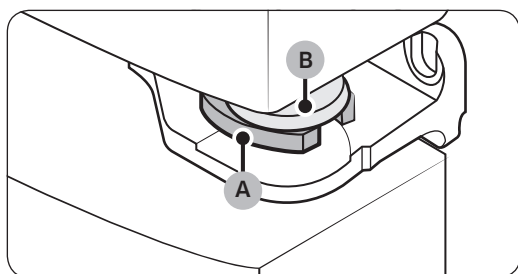
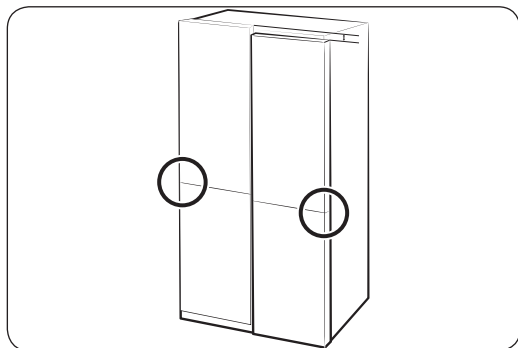
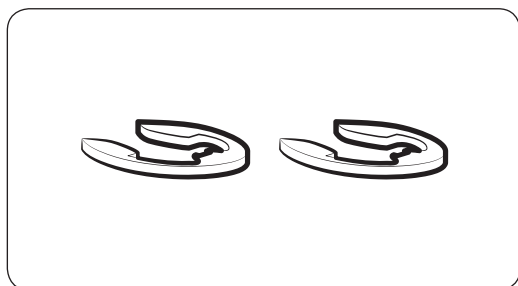

NOTĂ

Înălțimea unei uși poate fi fixată cu ajutorul inelelor de fixare furnizate, care sunt livrate în 4 dimensiuni diferite (1 mm, 1,5 mm, 2 mm și 2,5 mm).

1. Verificați diferența de înălțime dintre uși și apoi ridicați și țineți ușa cu înălțimea inferioară.
2. Introduceți un inel de fixare (A) de dimensiune corespunzătoare între inserția balamalei (B) și balama, după cum se indică în figură.

ATENȚIE

- Introduceți un singur inel de fixare. Dacă introduceți două sau mai multe inele de fixare, inelele pot aluneca sau pot genera un zgomot de frecare.
- Nu lăsați inelele de fixare la îndemâna copiilor și păstrați-le pentru utilizare viitoare.
- Nu ridicați ușa prea mult. Ușa poate intra în contact cu capacul superior și îl poate deteriora.

Instalarea

Reglarea înălțimii ușii de la congelator (numai pentru modelele aplicabile)

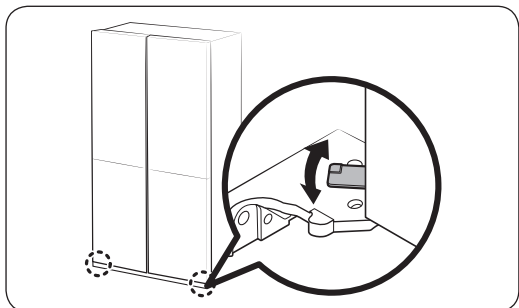

- Înainte de a alinia înălțimea ușii, verificați ca frigiderul să fie așezat în plan drept. Utilizați picioarele reglabile pentru acest scop.
- Puteți regla înălțimea ambelor uși ale congelatorului utilizând maneta amplasată pe balamaua inferioară.
- Deschideți ușa, ridicați-o puțin, apoi rotiți maneta la stânga sau la dreapta pentru a regla înălțimea.

Reglarea spațiului dintre ușile frigiderului și corpul principal al frigiderului (numai modelele aplicabile)

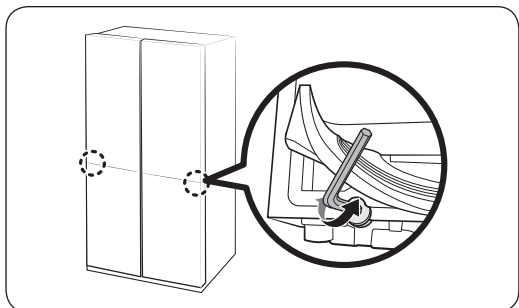

- Puteți regla distanța dintre ambele uși ale frigiderului și corpul principal al frigiderului folosind șurubul de reglare situat în partea inferioară a compartimentului frigiderului.
- Ridicați garnitura ușii și șurubul de reglare de sub garnitură. Folosiți cheia hexagonală de 4 mm pentru a regla distanța.

⚠ ATENȚIE

Asigurați-vă că fixați bine garnitura. În mod contrar, se poate pierde aerul rece din frigider.

PASUL 6 Conectarea la o sursă de apă (numai la modelele aplicabile)

⚠ ATENȚIE

- Urmează să se utilizeze noile seturi de furtunuri furnizate cu aparatul, iar vechile seturi de furtunuri nu mai trebuie utilizate.
- Furtunul de apă trebuie să fie racordat de către un tehnician calificat.
- Garanția frigiderului nu include instalarea furtunului de apă. Instalarea furtunului de apă se realizează pe cheltuiala dvs. dacă nu este inclusă o taxă de instalare în prețul vânzătorului.
- Samsung nu își asumă răspunderea pentru instalarea furtunului de apă. Dacă se produc scurgeri de apă, contactați instalatorul furtunului de apă.

Pentru a racorda conducta de apă rece la furtunul de filtrare a apei

⚠ ATENȚIE

- Asigurați-vă că furtunul de filtrare a apei este racordat la o sursă de apă rece potabilă. Racordarea la o conductă de apă caldă poate duce la defectarea purificatorului.

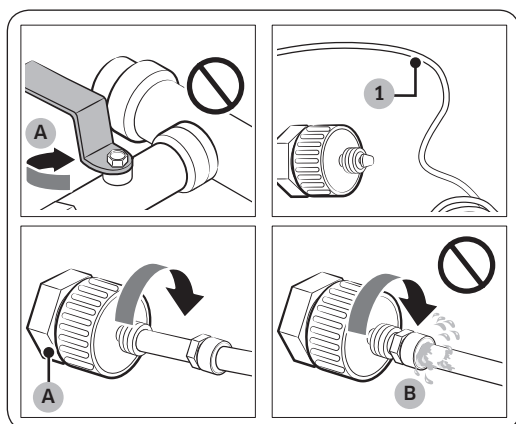

- A. Închiderea conductei principale de apă
B. Fără goluri

1. Opriți alimentarea cu apă închizând ventilul principal de apă.
2. Căutați **conducta de apă (1)** rece potabilă.
3. Consultați secțiunea Instalarea furtunului de apă pentru a racorda conducta de apă.
4. După ce finalizați racordarea, deschideți ventilul principal de apă și lăsați să curgă în jur de 3 litri de apă. Procedați astfel pentru a elimina impuritățile de pe conductă.

Instalarea

Pentru a racorda furtunul de filtrare a apei la furtunul de apă

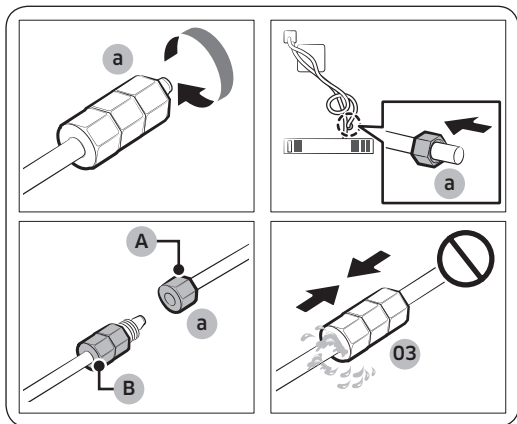

- A. Furtun de apă din unitate
- B. Furtun de apă din kit

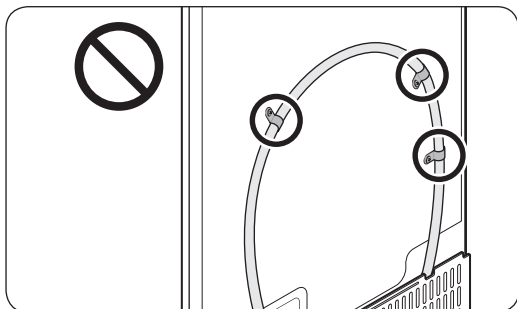
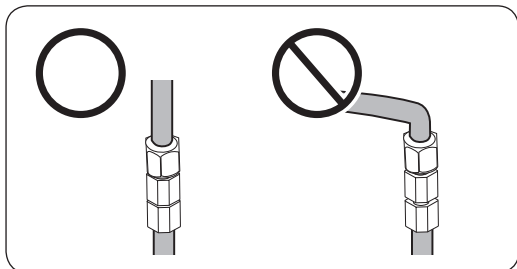

Pentru a repara furtunul de apă

⚠ ATENȚIE

Furtunul de apă trebuie să fie reparat de către un specialist calificat. Dacă depistați scurgeri de apă, contactați un centru local de service Samsung sau instalatorul furtunului de apă.

1. Slăbiți și scoateți inelul de compresie (a) de pe furtunul de apă al frigiderului și fixați-l pe furtunul de filtrare a apei.
2. Strângeți inelul de compresie (a) pentru a racorda furtunul de filtrare a apei și furtunul de apă.
3. Deschideți ventilul principal de apă și verificați dacă există scurgeri.
4. Dacă nu există scurgeri, lăsați să curgă în jur de 3 litri de apă înainte să utilizați frigiderul pentru a elimina impuritățile din sistemul de filtrare a apei.

📄 NOTĂ

Dacă trebuie să relocați frigiderul după montarea furtunului de apă, asigurați-vă că secțiunea unită a furtunului de apă este dreaptă.

⚠ ATENȚIE

Nu fixați filtrul de apă pe nicio piesă a frigiderului. Acest lucru poate deteriora frigiderul.

PASUL 7 Setările inițiale

După ce finalizați următorii pași, frigiderul dvs. ar trebui să fie complet funcțional.

1. Conectați cablul de alimentare la priza de perete pentru a porni frigiderul.
2. Deschideți ușa și verificați dacă se aprinde becul interior.
3. Setati temperatura la valoarea cea mai joasă valoare și așteptați circa o oră. Apoi congelatorul va fi ușor răcit, iar motorul ar trebui să funcționeze lin.
4. Așteptați până când frigiderul atinge temperatura setată. Acum frigiderul este gata de utilizare.

PASUL 8 Verificarea finală

La finalizarea instalării, confirmați că:

- Frigiderul este conectat la o priză electrică și este împământat corect.
- Frigiderul este instalat pe o suprafață plană, netedă, cu un spațiu liber rezonabil față de pereți sau față de dulapuri.
- Frigiderul este nivelat și stă ferm pe podea.
- Ușa se deschide și se închide fără probleme, iar becul interior se aprinde automat când deschideți ușa.

Operații

Panou de control

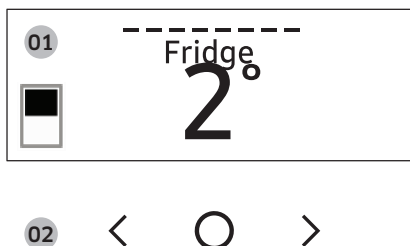

01 Afișaj	Afișează meniul, configurările și alte informații.
02 Butoane	<ul style="list-style-type: none">• Când ecranul este oprit, atingeți orice buton pentru a activa afișajul.• Apăsați < sau > pentru a naviga la stânga și la dreapta.• Apăsați ○ pentru a vă confirma selecția.• Apăsați și mențineți apăsat ○ pentru a accesa modul AP. (Pentru mai multe informații, consultați secțiunea „SmartThings > Inițiere” de la pagina 53.)

NOTĂ

- Panoul de control este proiectat să rămână oprit atunci când frigiderul nu este utilizat efectiv. Devine activ și se aprinde doar când deschideți ușa sau atingeți butoanele.
- Dacă ușa este lăsată deschisă timp de 5 minute, lumina interioară va clipi 5 minute, apoi se va stinge. Acest lucru se întâmplă pentru a-i avertiza pe utilizatorii cu deficiențe de auz că o ușă este deschisă. Rețineți că această funcție este normală.
- Atunci când modificați temperatura de pe panou, panoul afișează temperatura efectivă din interiorul frigiderului, până când temperatura corespunde temperaturii setate de către dvs. Apoi panoul afișează noua temperatură setată. Rețineți că va dura un timp până când frigiderul va ajunge la noua temperatură. Este normal. În acest timp, nu trebuie să setați din nou temperatura.



Utilizarea panoului de control

1. Atingeți orice buton (<, ○ sau >) pentru a activa afișajul.
2. Apăsați < sau > pentru a selecta meniul dorit, apoi apăsați ○ pentru a confirma.
3. Apăsați < sau > pentru a selecta setarea dorită, apoi apăsați ○ pentru a confirma.
 - Pentru mai multe informații despre setările disponibile, consultați secțiunea **Descrierile meniurilor**.

Descrierile meniurilor

Fridge (Frigider)	<ul style="list-style-type: none">• Puteți seta temperatura frigiderului de la 1~7 °C sau să setați funcția Răcire rapidă.• Caracteristica Răcire rapidă accelerează procesul de răcire la viteză maximă a ventilatorului. Frigiderul funcționează la viteză maximă timp de două ore și jumătate, apoi revine la temperatura anterioară.
Freezer (Congelator)	<ul style="list-style-type: none">• Puteți seta temperatura congelatorului de la -23~-15 °C sau să setați funcția Congelare rapidă.• Caracteristica Congelare rapidă accelerează procesul de înghețare la viteză maximă a ventilatorului. Congelatorul funcționează la viteză maximă timp de 50 de ore, apoi revine la temperatura anterioară. Pentru a congela cantități mari de alimente, activați caracteristica Congelare rapidă timp de cel puțin 20 de ore înainte de a introduce alimentele în congelator.
Cool Select+ (Selectare răcire+)	<ul style="list-style-type: none">• Puteți seta modul Selectare răcire+ din unul din următoarele moduri.<ul style="list-style-type: none">- Freeze (Congelare): Temperatura se va seta la aceeași temperatură cu a congelatorului.- Soft Freeze (Congelare ușoară): Temperatura se va seta la -5 °C.- Meat/Fish (Carne/Pește): Temperatura se va seta la -1 °C.- Fruit/Veggies (Fructe/Legume): Temperatura se va seta la 2 °C.- Beverage (Băuturi): Temperatura se va seta la 4 °C. <p>⚠ ATENȚIE</p> <ul style="list-style-type: none">• Selectați modul Selectare răcire+ în funcție de tipul de alimente pe care le depozitați acolo.• Nu depozitați carne sau alimente în modul Selectare răcire+ cu modul Fructe/Legume sau Vin. Carnea sau alimentele se pot altera.• Nu depozitați sticle în modul Selectare răcire+ în modul Congelare sau Congelare ușoară mode. Acestea se pot sparge și pot provoca vătămări corporale.

Operații

Flex Crisper (Compartiment special pentru extra proapețime)	<ul style="list-style-type: none">• Puteți seta modul Compartiment special pentru extra proapețime din unul din următoarele moduri.<ul style="list-style-type: none">- Fridge (Frigider): Temperatura se va seta la aceeași temperatură cu a frigiderului.- Meat/Fish (Carne/Pește): Selectați acest mod pentru a păstra carnea și peștele proaspete. (Vă recomandăm să setați temperatura frigiderului sub 3 °C pentru a păstra carnea și peștele mai proaspete în Compartiment special pentru extra proapețime) <p> NOTĂ</p> <p>Carnea și peștele pot fi păstrate în sertarul pentru carne timp de 3 până la 5 zile (cu unele excepții, cum ar fi carnea tocată, care ar trebui păstrată doar una sau două zile). Depozitați-le în congelator, dacă doriți să le păstrați pe o perioadă mai lungă de 5 zile.</p>
AutoFill Pitcher (Cană de apă cu umplere automată) *	<ul style="list-style-type: none">• Puteți seta modul Cană de apă cu umplere automată din unul din următoarele moduri.<ul style="list-style-type: none">- On (Pornit): Setat pentru a umple automat cana de apă.- Off (Oprit): Setat pentru a dezactiva funcția. <p> NOTĂ</p> <p>Puteți pune ceai sau fructe în infuzor pentru a face ceai sau apă infuzată. Dacă doriți să mențineți apa infuzată la concentrația sa inițială, opriți funcția Cană de apă cu umplere automată. (Pentru instrucțiuni detaliate, consultați secțiunea Cană de apă (Cană de apă cu umplere automată) (numai modelele aplicabile) de la pagina 55.</p>
Cubed Ice (Cuburi de gheață) *	Puteți începe sau opri producerea de cuburi de gheață.
Ice Bites (Gheață sfărâmată) *	Puteți începe sau opri producerea de gheață sfărâmată.

More Options (Mai multe opțiuni)	<p>Puteți schimba setările pentru următoarele funcții. Apăsați < sau > pentru a selecta meniul, apoi apăsați ○ pentru a confirma.</p> <p>Filter Reset (Resetare filtru) *: Când pe afișaj apare mesajul de înlocuire a filtrului, selectați acest meniu, apoi înlocuiți filtrul urmând instrucțiunile de pe ecran.</p> <p>Temp. Unit (Unitate): Puteți seta scara de temperatură la Celsius sau Fahrenheit.</p> <p>Door Alarm (Alarmă pentru ușă): Puteți activa sau dezactiva funcția Alarmă pentru ușă.</p> <p>Wi-Fi Connect (Conexiune Wi-Fi): Puteți activa sau dezactiva funcția Conexiune Wi-Fi. Porniți această funcție pentru a controla și monitoriza frigiderul din aplicația SmartThings. (Pentru mai multe informații despre SmartThings, consultați secțiunea SmartThings la pagina 52.)</p> <p>* numai la modelele aplicabile</p>
---	--

NOTĂ

Utilizarea funcției Răcire rapidă sau a funcției Congelare rapidă crește consumul de energie.

Operații

SmartThings

Instalarea

Vizitați Google Play Store, Galaxy Apps sau Apple App Store și căutați „SmartThings”. Descărcați și instalați aplicația SmartThings oferită de Samsung Electronics pe dispozitivul dvs. inteligent.

NOTĂ

- Aplicația SmartThings nu este disponibilă pentru anumite modele de tablete și iPad și unele smartphone-uri.
 - Compatibilă cu [Android] OS 6.0 sau versiuni ulterioare. (minimum 2 GB de RAM)
 - Compatibilă cu [iOS] 10.0 sau versiuni ulterioare/iPhone 6 sau versiuni ulterioare.
- Pentru performanțe îmbunătățite, aplicația SmartThings este supusă modificărilor fără notificare sau întreruperilor de asistență, conform politicii producătorului. În plus, actualizările ulterioare ale aplicației sau funcției din aplicație se pot opri din motive de ușurință în utilizare și securitate, chiar dacă în prezent actualizările sunt acceptate pe sistemul dvs. de operare.
- Sistemele de criptare recomandate sunt WPA/TKIP și WPA2/AES. Niciun alt protocol de autentificare Wi-Fi mai nou sau nestandardizat nu este compatibil.
- Rețelele wireless pot fi afectate de mediul de comunicații wireless din împrejurimi.
- Dacă furnizorul de servicii de internet a înregistrat adresa MAC a calculatorului sau a modemului dvs. pentru identificare, este posibil ca frigiderul inteligent Samsung să nu se poată conecta la internet. Dacă se întâmplă acest lucru, contactați furnizorul de servicii de internet pentru a primi asistență tehnică.
- Este posibil ca setările firewall ale sistemului din rețea să împiedice frigiderul inteligent Samsung să se conecteze la internet. Contactați furnizorul de servicii de internet pentru a primi asistență tehnică. Dacă simptomul persistă, contactați un centru service sau un retailer local Samsung.
- Pentru a configura setările punctului de acces (AP) wireless, consultați manualul AP (router).
- Frigiderele inteligente Samsung sunt compatibile atât cu protocoalele Wi-Fi 2.4 GHz cu IEEE 802.11 b/g/n, cât și Soft-AP. (se recomandă IEEE 802.11 n.)
- Este posibil ca routerele wireless Wi-Fi neautorizate să nu se poată conecta la frigiderele inteligente Samsung.



Contul Samsung

Pentru a folosi aplicația vi se solicită să vă înregistrați contul Samsung. Dacă nu aveți un cont Samsung, urmați instrucțiunile de pe ecranul aplicației pentru a crea un cont Samsung gratuit.

Inițiere

Porniți dispozitivul pe care doriți să îl conectați, deschideți aplicația SmartThings pe telefon și urmați instrucțiunile de mai jos.

Dacă apare un mesaj pop-up care vă informează că s-a găsit un dispozitiv, atingeți **ADD NEW (Adăugare nou)**.

Dacă nu apare un mesaj pop-up, atingeți butonul **+** și apoi selectați dispozitivul pe care doriți să îl conectați din lista de dispozitive disponibile.

Dacă dispozitivul dvs. nu apare în lista de dispozitive disponibile atingeți **Supported Devices (Dispozitive compatibile)**, selectați tipul de dispozitiv (Refrigerator - frigider) și apoi selectați modelul specific al dispozitivului.

Urmați instrucțiunile din aplicație pentru a vă configura dispozitivul. După ce se încheie configurarea, frigiderul dvs. apare sub formă de „card” pe ecranul **Devices (Dispozitive)**.

Aplicația pentru frigider

Control integrat

Puteți monitoriza și controla frigiderul atât acasă, cât și atunci când sunteți pe drum.

- Atingeți pictograma pentru frigider de pe panoul de bord SmarthThings sau atingeți pictograma pentru dispozitive din Panou de bord și apoi atingeți „cardul” frigiderului pentru a deschide pagina Frigider.
- Verificați starea de funcționare sau notificările referitoare la frigider și apoi schimbați opțiunile sau setările dacă este necesar.

NOTĂ

Este posibil ca anumite opțiuni sau setări să nu poată fi controlate de la distanță.



Operații

Categorie	Element	Descriere
Monitorizare	Temperatură frigider	Afișează setarea de temperatură dorită a frigiderului.
	Temperatură congelator	Afișează temperatura dorită a congelatorului.
	Setări Selectare răcire+	Afișează setările modului Selectare răcire+.
	Diagnostic	Detectează funcționarea anormală a frigiderului.
	Monitorizare energie	Verifică consumul cumulată de energie al frigiderului în ultimele 180 de zile.
Funcții	Producerea gheții	Puteți porni sau opri funcția de producere gheață și puteți verifica setările curente ale funcției.
		Puteți verifica de asemenea starea și progresul procesului de producere a gheții.
	Răcire rapidă	Puteți activa sau dezactiva funcția Răcire rapidă și puteți verifica setările curente.
	Congelare rapidă	Puteți activa sau dezactiva funcția Congelare rapidă și puteți verifica setările curente.
	Temperatură frigider	Puteți seta temperatura dorită a frigiderului.
	Temperatură congelator	Puteți seta temperatura dorită a congelatorului.
	Setări Selectare răcire+	Puteți selecta modul Selectare răcire+.
Alarme	Temperatură anormal de ridicată	Alarma se declanșează atunci când frigiderul, congelatorul sau Selectare răcire+ ajung la temperaturi anormal de mari.
	Deschidere ușă	Această alarmă se declanșează dacă ușa frigiderului, sertarul congelatorului sau sertarul Cool Select+ (Selectare răcire+) sunt deschise pentru un anumit timp.
	Cană de apă cu umplere automată peste limita maximă	Dacă funcția Cană de apă cu umplere automată detectează o depășirea limitei maxime, declanșează această alarmă, pentru a vă anunța în legătură cu starea revărsării.
	Înlocuirea filtrului de apă	Această alarmă vă reamintește că filtrul de apă trebuie înlocuit.

Caracteristici speciale

Cană de apă (Cană de apă cu umplere automată) (numai modelele aplicabile)

Apa rece, purificată este întotdeauna gata în Cană de apă cu umplere automată. Puteți pune ceai sau fructe în infuzor pentru a vă delecta cu diverse tipuri de apă infuzată, de care vă place.

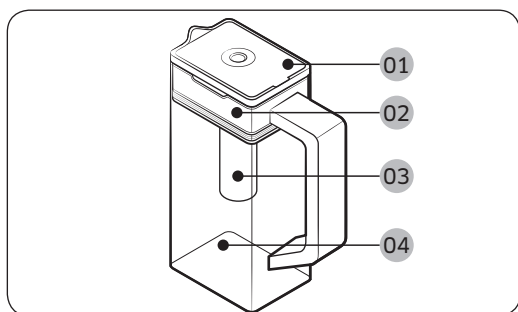

- 01 Capac
- 02 Suport dispozitiv de infuzare
- 03 Dispozitiv de infuzare
- 04 Corp

Pentru a umple cana pentru apă

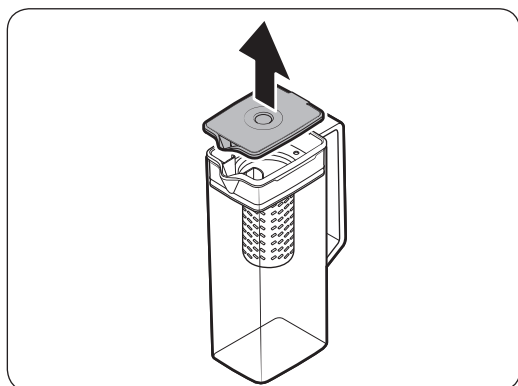

1. Prindeți un canal al mânerului de pe **capac** și apoi trageți-l în sus pentru a deschide **capacul**.
2. Puneți în dispozitivul de infuzare frunzele de ceai sau fructele, după gust.

NOTĂ

Dacă doriți să mențineți apa infuzată la concentrația sa inițială, opriți funcția Cană de apă cu umplere automată.

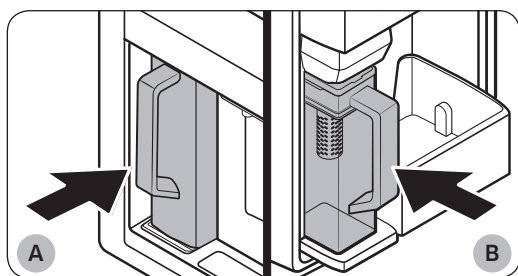

- A. Modele tip A
- B. Modele tip B

3. Activați funcția Cană de apă cu umplere automată de pe panoul de control. Deschideți Zona de băuturi (Tip A) sau ușa stângă a frigiderului (Tip B), apoi puneți cana de apă în suport. Împingeți-o drept, după cum se indică în imagine.
4. Închideți ușa. Cana de apă va începe să se umple cu apă răcită după puțin timp.

Operații

⚠ ATENȚIE

Asigurați-vă că această cană de apă încapă în suportul dedicat.

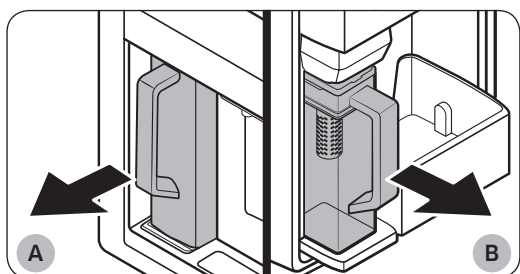

A. Modele tip A

B. Modele tip B

5. Pentru a bea ceai, deschideți ușa de la Zona de băuturi (Tip A) sau ușa stângă a frigiderului (Tip B), apoi scoateți cana de apă din suport. Trageți-o drept în afară.

⚠ ATENȚIE

- Recomandăm consumarea apei infuzate cu fructe în decurs de 24 de ore. După aceea, apa infuzată se poate strica în timp.
- Trebuie să spălați cana de apă după ce ați consumat apă infuzată. De asemenea, spălați cana și dacă nu ați folosit-o pentru o perioadă îndelungată.

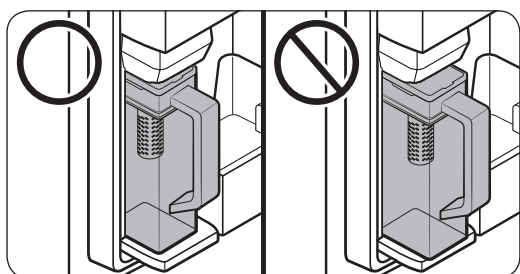

- Pentru a împiedica răsturnarea sau scurgerile din cana de apă, asigurați-vă că aceasta este bine fixată în suportul său.

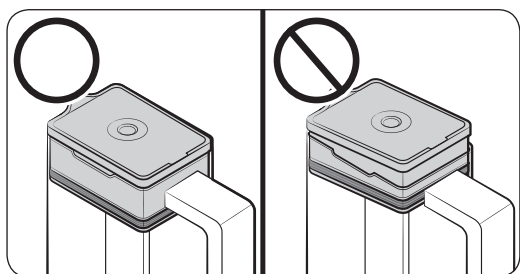

- Pentru a împiedica vărsarea conținutului sau scurgerile din cana de apă, asigurați-vă că suportul infuzorului este introdus corespunzător.

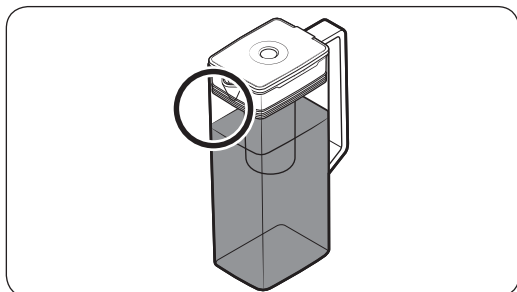

NOTĂ

- Dacă partea din față (zona marcată în mod specific) a căzii de apă prezintă prea multă umezeală, este posibil ca aceasta să nu se umple complet. Îndepărtați umezeala și apoi încercați din nou.
- Funcția Cană de apă cu umplere automată va opri alimentarea cu apă a căzii de apă, dacă aceasta nu se umple după un anumit timp. Dacă se întâmplă acest lucru, verificați dacă furtunul de apă este conectat corespunzător. Scoateți și reintroduceți cana de apă și apoi încercați din nou.

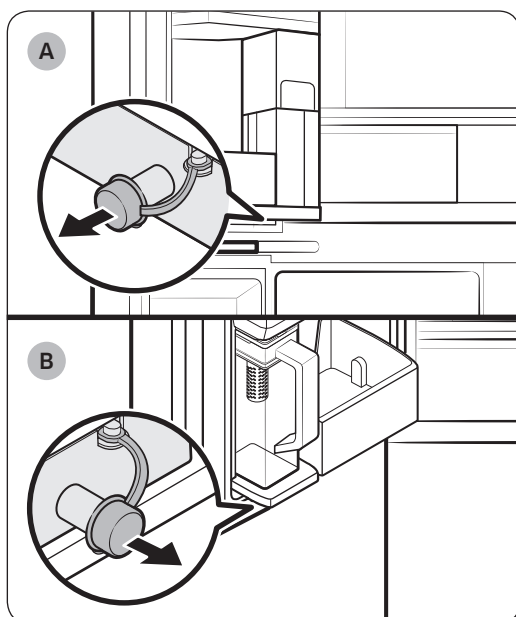

A. Modele tip A

B. Modele tip B

NOTĂ

- Ștergeți în jurul suportului căzii dacă aceasta se revarsă sau prezintă scurgeri.
- Apa picură dacă este deschis capacul de cauciuc.
- Pe panoul de control va apărea un mesaj de avertizare dacă există o scurgere. În cazul unei scurgeri, deschideți capacul de cauciuc, astfel încât apa scursă să se evacueze. Dacă mesajul de avertizare nu dispare după realizarea evacuării, e posibil să fie vorba despre o avarie a sistemului. Contactați centrul de service Samsung local.

Operații

Dozatorul de apă (doar la modelele aplicabile)

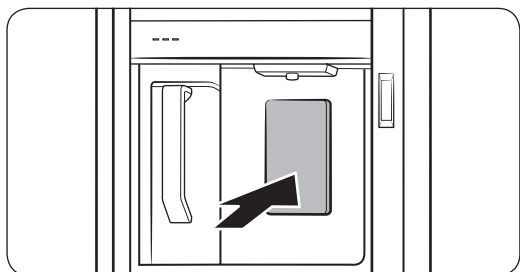

Pentru a doza apă răcită, deschideți Zonă de băuturi și apăsați maneta dozatorului.

NOTĂ

- Dozatorul încetează să dozeze dacă apăsați în continuare maneta timp de 1 minut. Pentru a doza mai multă apă, eliberați și apăsați din nou maneta.
- Asigurați-vă că paharul este aliniat cu dozatorul, pentru a preveni vărsarea apei dozate.
- Dacă nu utilizați dozatorul de apă 2-3 zile, apa dozată poate avea un miros sau un gust anormal. Aceasta nu este o defecțiune a sistemului. Aruncați primele 1-2 pahare de apă.

Pulverizarea apei

Apa care alimentează frigiderul curge printr-un filtru cu miez alcalin. În timpul acestui proces de filtrare, presiunea apei crește, iar apa se saturează cu oxigen și cu azot. Aceasta cauzează un aspect temporar tulbure sau condens pentru apa care este dozată. Acest lucru este normal, iar apa va arăta limpede după câteva secunde.

Dispozitivul automat de produs gheață (doar modelele aplicabile)

Frigiderul are încorporat un dispozitiv de produs gheață care distribuie gheața automat.

- Aspectul general și/sau accesoriile pot diferi de la un model la altul.

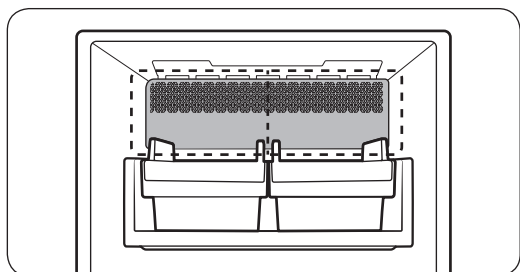

- Acest produs are două tipuri dispozitive de produs gheață.

Producerea gheții

După ce v-ați instalat frigiderul și l-ați cuplat la priză, urmați aceste instrucțiuni, pentru a asigura producerea corespunzătoare de gheață și pentru a menține recipientul pentru gheață plin:

La prima utilizare

- Lăsați dispozitivul de produs gheață să producă gheață timp de 1-2 zile.
- Aruncați primele 1-2 recipiente de gheață pentru a îndepărta impuritățile din sistemul de alimentare cu apă.

Diagnostic

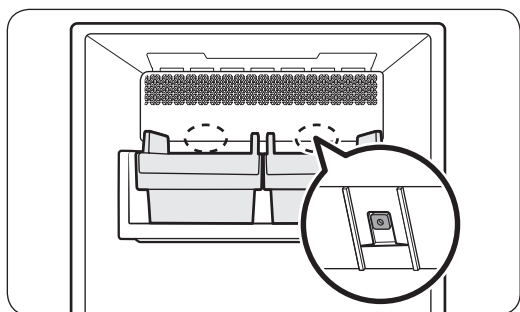

- Aspectul general și/sau accesoriile pot diferi de la un model la altul.
- Dacă nu se distribuie gheața, verificați prima dată starea dispozitivului de produs gheață utilizând butonul **Test** din partea de jos a dispozitivului de produs gheață.
- Apăsăți butonul **Test** de pe partea din spate a dispozitivului de produs gheață. Veți auzi o melodie (ding-dong) atunci când apăsați butonul. Veți auzi o altă melodie dacă dispozitivul de produs gheață funcționează corespunzător.

Operații

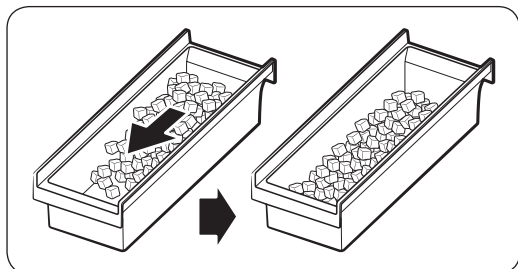

- Acumularea gheții pe laterala tăviței este normală. Aranjați gheața în mod uniform în tăviță pentru a depozita mai multă gheață.

⚠ ATENȚIE

- Dacă lăsați deconectat furtunul de apă, supapa de apă poate începe în timp să emită un bâzâit. În acest caz, asigurați-vă că dezactivați funcția de producere a gheții (Cuburi de gheață/Gheață sfărâmată).
- Dacă melodia dispozitivului de produs gheață se aude în mod repetat, contactați instalatorul pentru furtunurile de apă sau un centru de service Samsung local.
- Nu puneți alimente în recipientul pentru gheață. Alimentele congelate pot deteriora dispozitivul de produs gheață, în special atunci când deschideți sau când închideți ușa.
- Atunci când frigiderul își reia alimentarea electrică după o pană de curent, recipientul pentru gheață poate conține un amestec de cuburi de gheață topite și blocate, ceea ce poate împiedica funcționarea corespunzătoare a dispozitivului de produs gheață. Pentru a împiedica acest lucru, asigurați-vă că goliți recipientul de gheață înainte de a utiliza frigiderul.
- Nu așezați niciodată degetele sau alte obiecte în dispozitivul de produs gheață. Aceasta poate provoca vătămări corporale sau deteriorarea proprietății.
- Din cauza sublimării, gheața stocată în congelator pentru o lungă perioadă de timp devine mai mică și formează apoi bucăți mari de gheață. Prin urmare, dacă nu folosiți gheață o perioadă îndelungată, opriți dispozitivul de produs gheață după cum urmează.
- Utilizați numai seturile de furtunuri noi furnizate împreună cu aparatul. Nu refolosiți un set de furtunuri mai vechi.

Dispozitivul automat de produs gheață prin răsucire (doar modelele aplicabile)

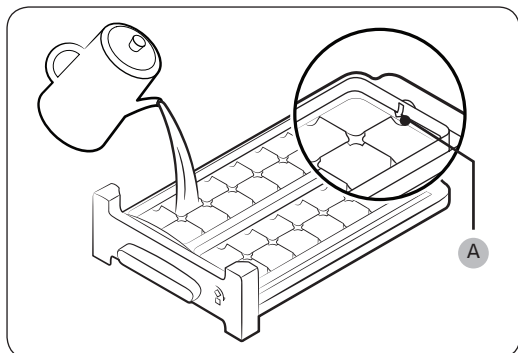

1. Deschideți ușa congelatorului și glisați pentru a deschide tava de gheață.
2. Umpleți tava cu apă până la nivelul maxim (A) marcat pe partea interioară spate a tăvii.
3. Glisați tava înapoi în poziție.

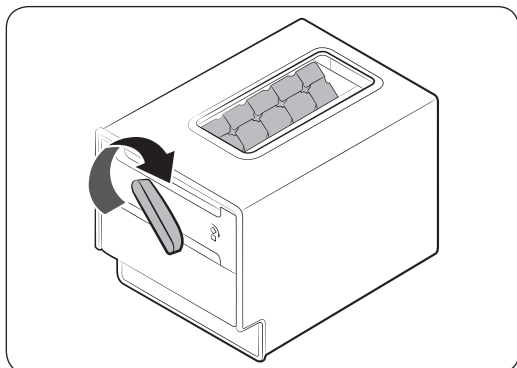

4. Când apa îngheață în cuburi de gheață, rotiți mânerul tăvii de gheață în sensul acelor de ceasornic pentru a goli cuburile de gheață în cutia de gheață. Repetați până când toate cuburile de gheață sunt golițe în cutia de gheață.

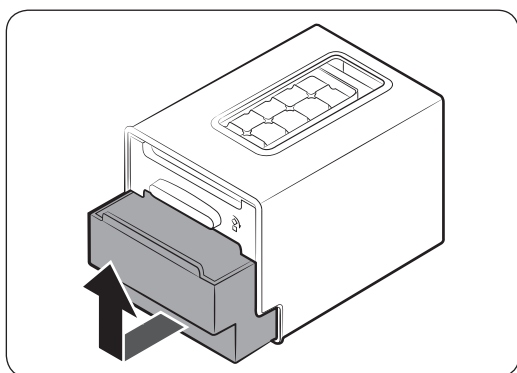

5. Pentru a îndepărta cutia de gheață, ridicați ușor și trageți în afară.

ATENȚIE

- Nu folosiți cutia de gheață special pentru a face gheață. Cutia se poate sparge.
- Asigurați-vă că este în poziție cutia de gheață, sub tava de gheață.
- Cutia de gheață are o gaură de scurgere în partea inferioară.
 - Nu lăsați gheață în cutie la temperaturi ambiante. Gheața se topește și se scurge.
 - În caz de pană de curent, gheața se topește și se scurge. După revenirea curentului, apa poate îngheața și poate provoca ruperea cutiei. Pentru a preveni deteriorarea cutiei, scoateți și goliți cutia după întreruperea alimentării.
 - Utilizați numai apă potabilă.

NOTĂ

- Durata de producere a gheții depinde de setările dvs. de temperatură.

Întreținerea

Manipularea și întreținerea

Recipient de gheață (numai la modelele aplicabile)

Dacă nu dozați gheață pentru o perioadă extinsă, gheața poate forma cocoloașe în interiorul recipientului. În acest caz, scoateți și goliți recipientul pentru gheață.

⚠ ATENȚIE

- Pentru a preveni vătămări corporale, curățați orice gheață sau apă căzută pe podea.
- Pentru a preveni accidentele sau vătămările corporale, nu lăsați copiii să se joace cu dozatorul de apă sau cu dispozitivul de produs gheață.
- Utilizați numai recipientul pentru gheață furnizat. Recipientele pentru gheață de la terțe părți pot cauza o defecțiune a sistemului.

📖 NOTĂ

- Presiunea apei necesară pentru producerea gheții este între 206 și 861 kPa.
- Zgomotul de la dispozitivul de produs gheață, deoarece producerea gheață în timpul procesului de producere de gheață este normal.

Cană de apă cu umplere automată (numai modelele aplicabile)

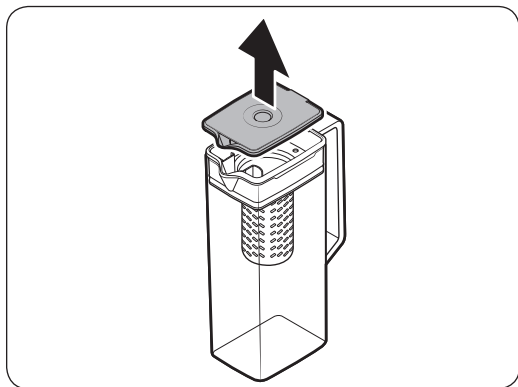

1. Prindeți un canal al mânerului de pe capac și apoi trageți-l în sus, pentru a-l scoate.

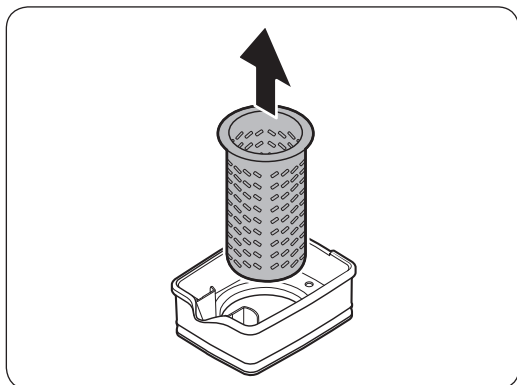
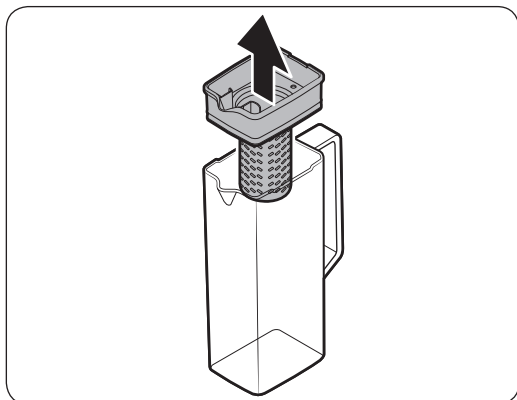

2. Prindeți ambele părți ale suportului pentru dispozitivul de infuzare și apoi trageți în sus, pentru a-l scoate.

3. În timp ce răsuciți ușor dispozitivul de infuzare, trageți-l afară din duza etanșată.
4. Curățați dispozitivul de infuzare cu agenți neutri și cu apă de la robinet. Clătiți și uscați bine.
5. Reasamblați cana de apă cu umplere automată în ordinea inversă dezasamblării.

⚠ ATENȚIE

Utilizarea cării de apă și a capacului în mașina de spălat vase sau în cuptorul cu microunde nu este sigură, acestea se pot topi sau deforma dacă sunt expuse la căldură. Acestea trebuie spălate manual cu apă caldă sau rece, după necesități.

Întreținerea

Rafturile de frigider

Aspectul rafturilor diferă în funcție de model.

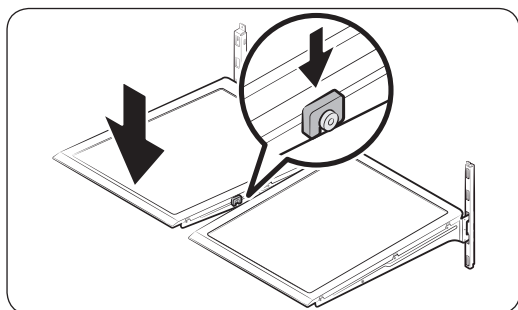
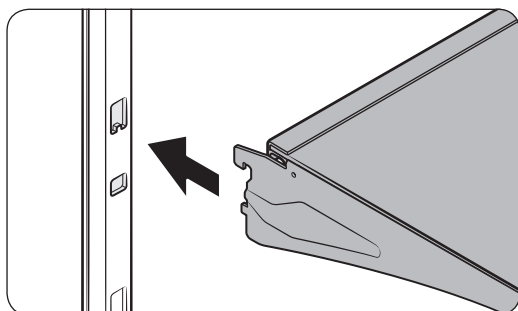
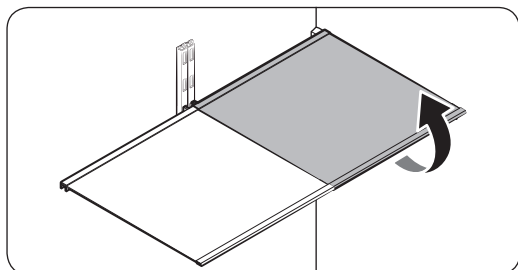

- Pentru a scoate un raft, deschideți complet ușa corespunzătoare. Țineți partea frontală a raftului și apoi ridicați ușor în sus și trageți la exterior.

NOTĂ

Nu ridicați complet raftul atunci când îl scoateți sau îl reintroduceți. Peretele din spate al încăperii frigiderului poate fi crestat.

- Pentru a reintroduce, țineți raftul înclinat, astfel încât partea din față să fie mai sus decât cea din spate și apoi introduceți cârligul superior în canalul raftului superior. Apoi coborâți raftul și introduceți raftul inferior în canalul raftului inferior.

ATENȚIE

- Rafturile din sticlă temperată sunt grele. Aveți grijă atunci când le scoateți.
- Raftul trebuie să fie introdus corect. Nu îl introduceți cu fața în jos.
- Recipientele din sticlă pot zgâria suprafața rafturilor din sticlă.

Recipiente de uşă

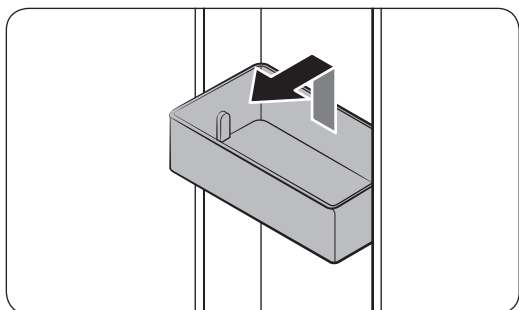

- Pentru a scoate **suportul de pe uşă**, ţineţi de părţile laterale ale suportului şi apoi ridicaţi uşor pentru a-l îndepărta.
- Pentru reintroducere, introduceţi **recipientul de pe uşă** uşor deasupra locaţiei sale finale, asigurându-vă că partea din spate a recipientului se sprijină de uşă. Țineți partea din spate a **recipientului de pe uşă** cu ambele mâini și apoi apăsați în jos, astfel încât să se fixeze ferm.

⚠ ATENȚIE

- Nu scoateți un recipient care este plin cu alimente. Goliți recipientul în prealabil.
- Aveți grijă atunci când deschideți ușa, dacă recipientul inferior conține sticle mari, care se pot răsturna.
- Nu permiteți copiilor să se joace cu recipientele. Colțurile ascuțite ale recipientului pot provoca vătămări corporale.

Sertarele de frigider

Compartiment / Compartimente speciale pentru extra proștețime

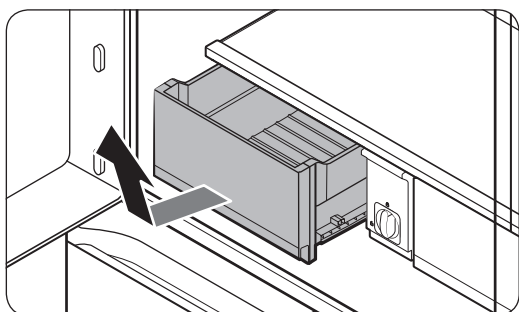

Ridicați ușor de partea din față a sertarului și trageți.

- Vă recomandăm să scoateți recipientele de uşă înainte de a scoate sertarul. Aceasta pentru a împiedica deteriorarea recipientelor de uşă.
- Pentru reintroducere, introduceți sertarul în șinele cadrului și apoi glisați spre interior.

Întreținerea

Curățarea

Interior și exterior

⚠️ AVERTIZARE

- Nu utilizați benzen, tiner, detergent pentru casă/mașină sau Clorox™ pentru a curăța frigiderul. Acestea pot deteriora suprafețele frigiderului și pot provoca incendiu.
- Nu pulverizați apă pe frigider. Aceasta poate provoca electrocutare.

Utilizați în mod regulat o cârpă uscată pentru a îndepărta toate substanțele străine, precum praful sau apa, de pe pini și ștecherului și de pe punctele de contact.

1. Deconectați cablul de alimentare de la priză.
2. Utilizați o cârpă moale, fără scame, umedă sau un prosop de hârtie pentru a curăța interiorul și exteriorul frigiderului.
3. Când terminați, utilizați o cârpă uscată sau un prosop de hârtie pentru a usca bine.
4. Conectați cablul de alimentare la priză.

Robinet de dozare (numai la modelele aplicabile)

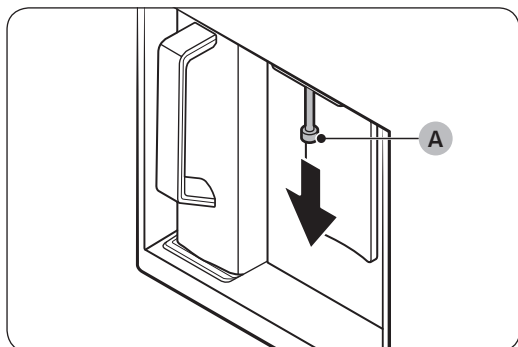

1. Țineți de capătul robinetului de dozare (A).
2. În timp ce rotiți robinetul de dozare (A) spre stânga, trageți-l în jos pentru a-l scoate din dozator.

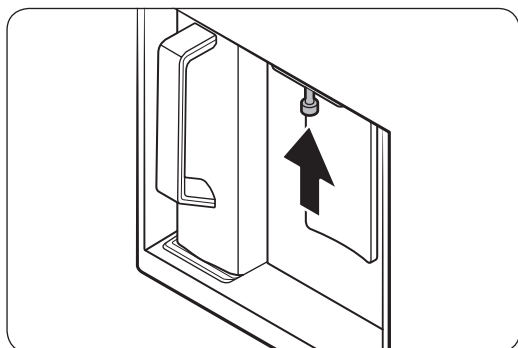

3. Curățați bine robinetul de dozare, apoi montați-l la loc.

⚠️ ATENȚIE

- Introduceți robinetul de dozare în întregime, pentru a ajunge înapoi în poziția inițială.
- Nu folosiți cârpe cu texturi rugoase pentru a curăța robinetul de dozare.

Garniturile din cauciuc

Dacă se murdăresc garniturile din cauciuc ale unei uși, este posibil ca aceasta să nu se închidă corespunzător și să se reducă performanța și eficiența frigiderului. Utilizați un detergent slab și o lavetă umedă pentru curățarea garniturilor din cauciuc. Apoi uscați bine cu o lavetă.

Panoul posterior

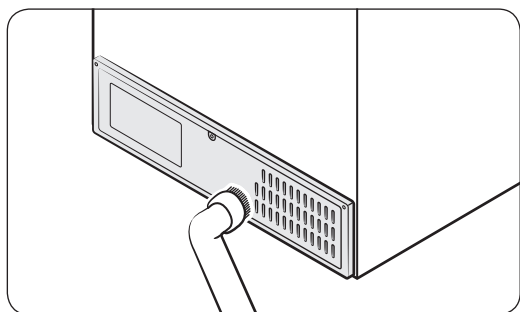

Pentru a feri cablurile și piesele expuse ale panoului exterior de murdărie, curățați panoul cu aspiratorul o dată sau de două ori pe an.

⚠ ATENȚIE

Nu scoateți capacul panoului din spate. Pot apărea electrocutări.

Înlocuirea

Filtrul de apă (numai la modelele aplicabile)

⚠ AVERTIZARE

- Nu utilizați filtre de apă de la producători terți. Utilizați numai filtre furnizate sau aprobate de Samsung.
- Filtrele neaprobate pot avea scurgeri și pot defecta frigiderul, provocând electrocutare. Samsung nu este responsabilă pentru nicio deteriorare care poate surveni ca urmare a utilizării de filtre de apă produse de companii terțe.

Mesajul „Replace water filter (înlocuiți filtrul de apă)” apare pe panoul de control pentru a vă anunța că trebuie să schimbați filtrul de apă. Înainte de a înlocui filtrul, asigurați-vă că furtunul de alimentare cu apă este închis.

Întreținerea

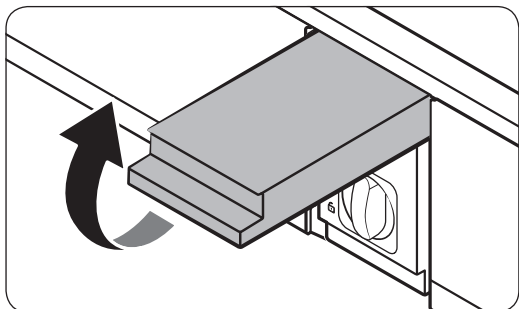

1. Închideți linia de alimentare cu apă.
2. Deschideți capacul cartușului filtrului.

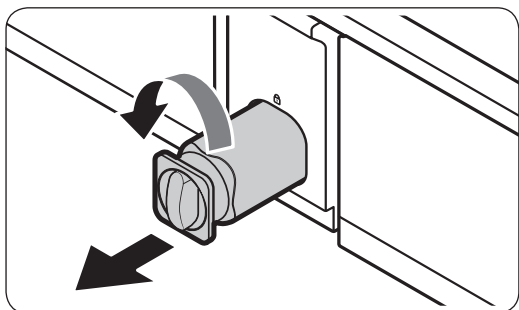

3. Rotiți butonul cartușului filtrului cu 90 de grade în sens invers acelor de ceasornic. (rotire $\frac{1}{4}$). Cartușul filtrului se deblochează.

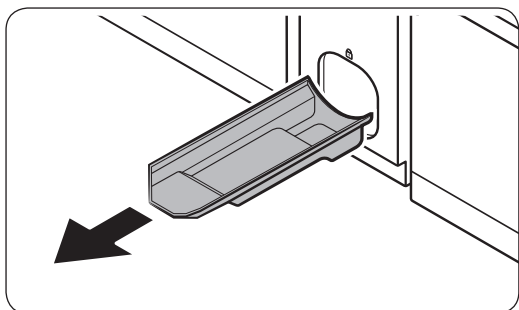

4. Trageți în exterior, pentru a îndepărta cartușul.
 - Dacă filtrul de apă este foarte contaminat, poate fi dificilă îndepărtarea cartușului acestuia. În acest caz, folosiți forța pentru a scoate cartușul.
 - Pentru a împiedica scurgerile de apă de la deschizătura filtrului, trageți cartușul drept spre exterior, în timp ce-l scoateți.

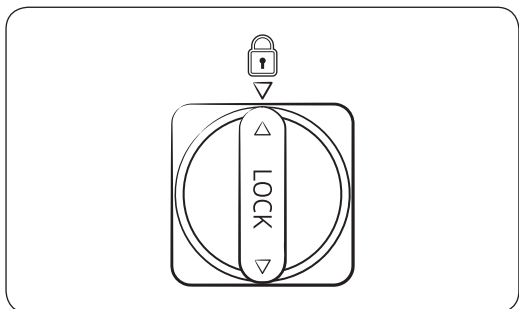

5. Introduceți un nou cartuș pentru filtru. Utilizați numai filtre furnizate sau aprobate de Samsung.
6. Rotiți butonul cartușului filtrului în sensul acelor de ceasornic, pentru a-l bloca pe poziție.
7. Închideți capacul cartușului filtrului.
8. Pe panoul de control, mergeți la **More Options (Mai multe opțiuni)** și apoi activați funcția **Filter Reset (Resetare filtru)**.

NOTĂ

- Un filtru nou instalat poate face ca dozatorul de apă să împrăște cu puțină apă. Acest lucru se întâmplă pentru că intră aer pe furtunul de apă.
- Procesul de înlocuire poate cauza picurarea dozatorului pentru o scurtă perioadă de timp. Dacă acesta picură, pur și simplu ștergeți orice apă de pe podea cu un prosop uscat.

Sistemul de filtrare a apei cu osmoză inversă

Presiunea apei din sistemul de alimentare cu apă către un sistem de filtrare a apei cu osmoză inversă trebuie să fie între 206 și 861 kPa.

Presiunea apei din sistemul de filtrare a apei cu osmoză inversă către conducta de apă rece a frigiderului trebuie să fie de cel puțin 206 kPa. Dacă presiunea apei este mai mică decât aceste specificații:

- Verificați dacă filtrul de sedimente din sistemul cu osmoză inversă este blocat. Înlocuiți filtrul dacă este necesar.
- Umpleți cu apă rezervorul de apă din sistemul cu osmoză inversă.
- Dacă frigiderul dvs. este prevăzut cu filtru de apă, poate reduce mai mult presiunea apei atunci când este folosit în combinație cu un sistem cu osmoză inversă. Scoateți filtrul de apă.

Pentru mai multe informații sau pentru reparații, contactați un instalator autorizat.

Comandarea unui filtru nou

Pentru a achiziționa un nou filtru de apă, contactați un centru de service Samsung local.

Lămpile cu LED

Pentru înlocuirea lămpilor frigiderului, contactați un centru Samsung de service local.

AVERTIZARE

- Lămpile nu pot fi schimbate de utilizator. Nu încercați să le înlocuiți pe cont propriu. Vă puteți electrocuta.

Depanarea

Înainte de a apela departamentul de service, analizați punctele de verificare de mai jos. Orice solicitări de service privind situații normale (niciun caz de defecțiune) vor presupune taxarea utilizatorilor.

Instrucțiuni generale

Temperatură

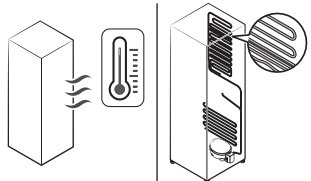
Simptom	Cauze posibile	Soluție
Frigiderul/congelatorul nu funcționează. Temperatura frigiderului/ congelatorului este ridicată.	<ul style="list-style-type: none">Cablul de alimentare nu este introdus în priză în mod corespunzător.	<ul style="list-style-type: none">Introduceți corespunzător în priză cablul de alimentare.
	<ul style="list-style-type: none">Controlul de temperatură nu este setat corect.	<ul style="list-style-type: none">Setați temperatura la un nivel mai scăzut.
	<ul style="list-style-type: none">Frigiderul este amplasat lângă o sursă de căldură sau este expus la lumina directă a soarelui.	<ul style="list-style-type: none">Mențineți frigiderul la distanță de lumina directă a soarelui sau de o sursă de încălzire.
	<ul style="list-style-type: none">Nu există un spațiu liber suficient între frigider și pereții și dulapurile din apropiere.	<ul style="list-style-type: none">Asigurați-vă că există un spațiu de cel puțin 5 cm între spatele și părțile laterale ale frigiderului și orice pereți sau dulapuri din apropiere.
	<ul style="list-style-type: none">Frigiderul este supraîncărcat. Alimentele blochează fantele de aerisire ale frigiderului.	<ul style="list-style-type: none">Nu supraîncărcați frigiderul. Nu permiteți alimentelor să blocheze orificiile de ventilație.
Frigiderul/congelatorul răcește în exces.	<ul style="list-style-type: none">Controlul de temperatură nu este setat corect.	<ul style="list-style-type: none">Setați temperatura la una mai ridicată.
Peretele interior este fierbinte.	<ul style="list-style-type: none">Frigiderul are conducte protejate împotriva căldurii în peretele interior.	<ul style="list-style-type: none">Pentru a preveni formarea condensului, frigiderul are țevi anti-încălzire pe colțurile frontale. Dacă temperatura ambientală crește, este posibil ca acest echipament să nu funcționeze eficient. Aceasta nu este o defecțiune a sistemului. 

Mirosuri

Simptom	Cauze posibile	Soluție
Frigiderul are mirosuri.	<ul style="list-style-type: none">Alimente stricate.	<ul style="list-style-type: none">Curățați frigiderul și îndepărtați orice alimente stricate.
	<ul style="list-style-type: none">Alimente cu mirosuri puternice.	<ul style="list-style-type: none">Asigurați-vă că alimentele cu mirosuri puternice sunt împachetate etanș.

Gheață

Simptom	Cauze posibile	Soluție
Gheață în jurul fantelor de aerisire.	<ul style="list-style-type: none">Alimentele blochează fantele de aerisire.	<ul style="list-style-type: none">Asigurați-vă că alimentele nu blochează fantele de aerisire.
Gheață pe pereții interiori.	<ul style="list-style-type: none">Ușa nu este închisă corect.	<ul style="list-style-type: none">Asigurați-vă că alimentele nu blochează ușa. Curățați garnitura ușii.
Fructele sau legumele sunt înghețate.	<ul style="list-style-type: none">Fructele sau legumele se depozitează în Selectare răcire+.	<ul style="list-style-type: none">Nu depozitați majoritatea tipurilor de fructe și de legume în Selectare răcire+.

Condens

Simptom	Cauze posibile	Soluție
Pe pereții interiori se formează condens.	<ul style="list-style-type: none">Dacă ușa este lăsată deschisă, în frigider pătrunde umezeală.	<ul style="list-style-type: none">Îndepărtați umezeala și nu lăsați ușa deschisă perioade extinse de timp.
	<ul style="list-style-type: none">Alimente cu un conținut ridicat de umezeală.	<ul style="list-style-type: none">Asigurați-vă că alimentele sunt ambalate etanș.

Depanarea

Apă/gheață (numai la modelele cu dozator)

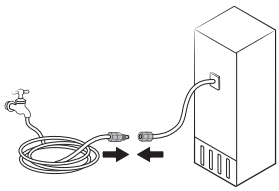
Simptom	Cauze posibile	Soluție
Debitul de apă este mai scăzut decât normal.	<ul style="list-style-type: none"> • Presiunea apei este prea scăzută. 	<ul style="list-style-type: none"> • Asigurați-vă că presiunea apei este între 206 și 861 kPa.
Dispozitivul de produs gheață emite un bâzâit.	<ul style="list-style-type: none"> • Este activată funcția dispozitivului de produs gheață, dar alimentarea cu apă nu a fost conectată la frigider. 	<ul style="list-style-type: none"> • Opriți dispozitivul de produs gheață.
Dispozitivul de produs gheață nu produce gheață.	<ul style="list-style-type: none"> • Dispozitivul de produs gheață tocmai a fost instalat. 	<ul style="list-style-type: none"> • Trebuie să așteptați 12 ore până când frigiderul produce gheață.
	<ul style="list-style-type: none"> • Temperatura congelatorului este prea ridicată. 	<ul style="list-style-type: none"> • Setați temperatura congelatorului sub -18 °C sau -20 °C în aer ambiental cald.
	<ul style="list-style-type: none"> • Dispozitivul de produs gheață este oprit. 	<ul style="list-style-type: none"> • Porniți dispozitivul de produs gheață.
Nu se dozează gheață.	<ul style="list-style-type: none"> • Gheața se poate bloca dacă dozatorul de gheață nu se utilizează timp îndelungat (aprox. 3 săptămâni). 	<ul style="list-style-type: none"> • Dacă nu veți utiliza frigiderul timp îndelungat, goliți recipientul de gheață și opriți dispozitivul de produs gheață.
	<ul style="list-style-type: none"> • Recipientul de gheață nu este introdus corespunzător. 	<ul style="list-style-type: none"> • Asigurați-vă că recipientul de gheață este introdus corespunzător.
	<ul style="list-style-type: none"> • Furtunul de apă nu este conectat corespunzător sau nu este pornită alimentarea cu apă. 	<ul style="list-style-type: none"> • Verificați dacă furtunul de apă este instalat corect. Verificați dacă robinetul de oprire a furtunului de apă este închis. 

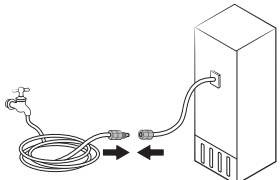
Simptom	Cauze posibile	Soluție
Nu se dozează apă.	<ul style="list-style-type: none"> Furtunul de apă nu este conectat corespunzător sau nu este pornită alimentarea cu apă. 	<ul style="list-style-type: none"> Verificați dacă furtunul de apă este instalat corect. Verificați dacă robinetul de oprire a furtunului de apă este închis. 
	<ul style="list-style-type: none"> A fost instalat un filtru de apă produs de o companie terță. 	<ul style="list-style-type: none"> Utilizați numai filtre furnizate sau aprobate de Samsung. Filtrele neaprobate pot prezenta scurgeri și pot defecta frigiderul.
	<ul style="list-style-type: none"> Mesajul „Replace water filter (Înlocuiți filtrul de apă)” apare pe panoul de control. 	<ul style="list-style-type: none"> Înlocuiți filtrul de apă. Apoi, pe panoul de control, mergeți la More Options (Mai multe opțiuni) și apoi activați funcția Filter Reset (Resetare filtru).

Depanarea

Auziți sunete anormale dinspre frigider?

Înainte de a apela departamentul de service, analizați punctele de verificare de mai jos. Orice solicitări de service privind sunete normale vor presupune taxarea utilizatorilor.

Aceste sunete sunt normale.

- La începerea sau încheierea unei operațiuni, frigiderul poate emite sunete asemănătoare cu pornirea unui motor de vehicul. Pe măsură ce se stabilizează funcționarea, sunetele vor scădea.

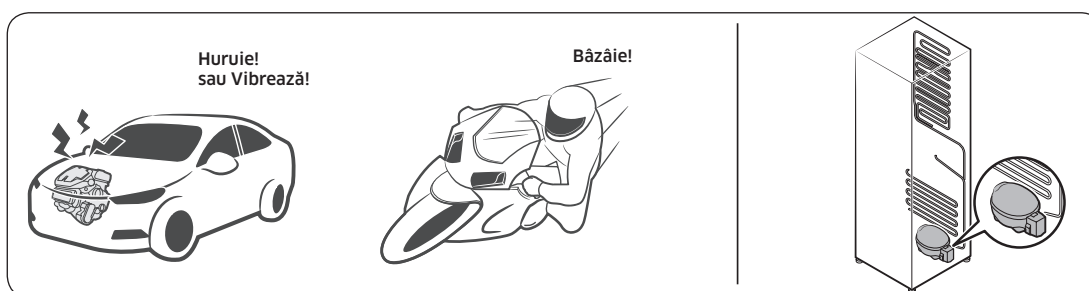

- Cât timp funcționează ventilatorul, este posibilă apariția acestor sunete. Atunci când frigiderul ajunge la temperatura setată, nu va apărea niciun sunet al ventilatorului.

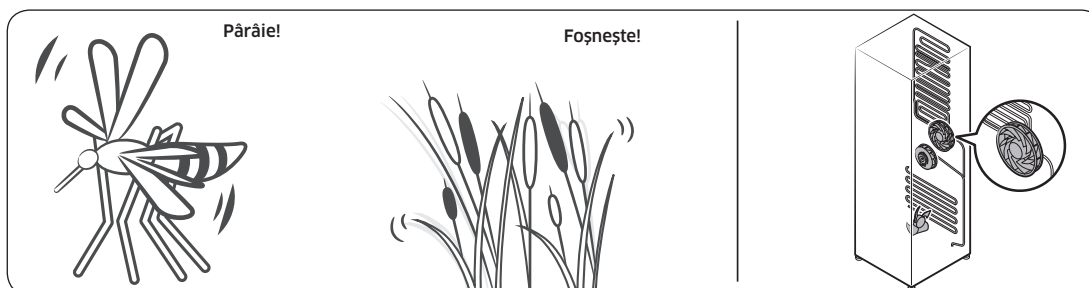

- În timpul unui ciclu de dezghețare, este posibil să picure apă pe încălzitorul pentru decongelare, ceea ce provoacă trosnituri.

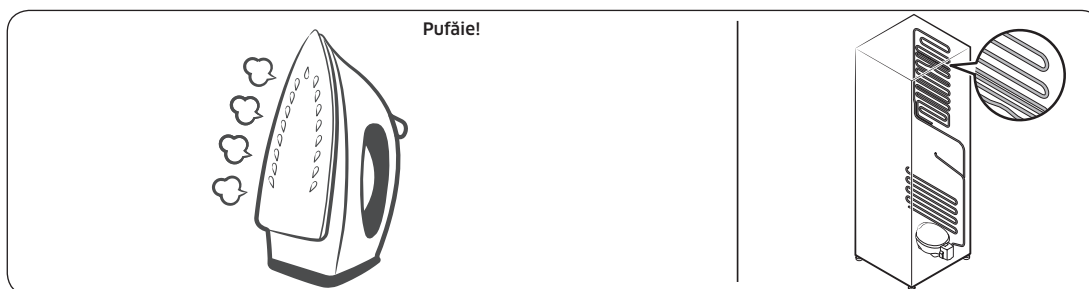

- Pe măsură ce frigiderul răcește sau congelează, gazul refrigerant se deplasează prin conductele ermetice, ceea ce provoacă sunete de barbotare.

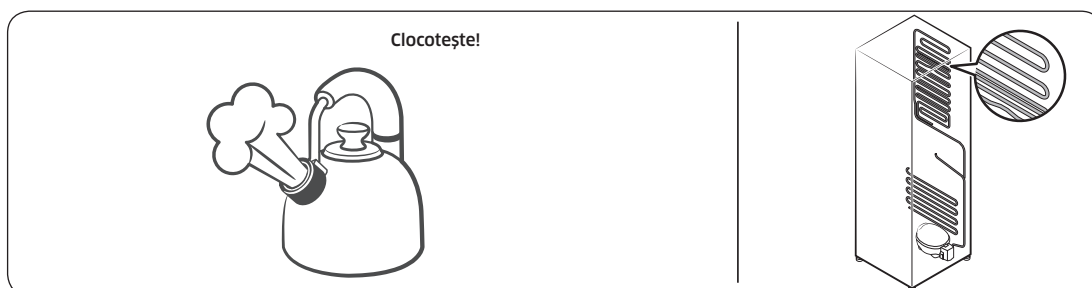

- Pe măsură ce temperatura frigiderului crește sau scade, piesele din plastic se contractă și se extind, creând zgomote de ciocniri. Aceste zgomote apar în timpul ciclului de dezghețare sau atunci când funcționează piesele electronice.

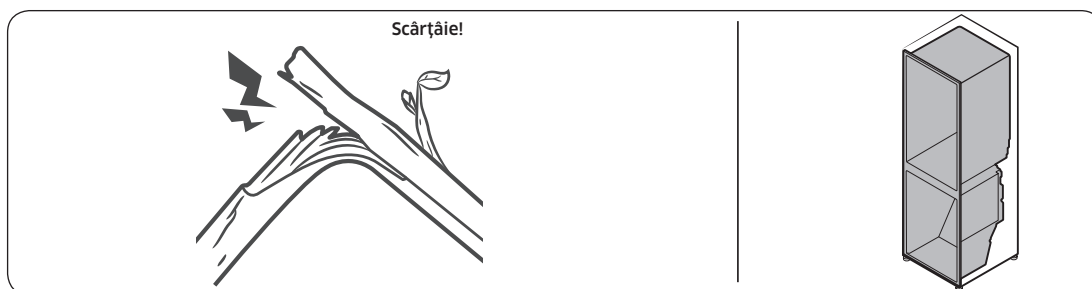

- Pentru modelele dispozitivului de produs gheață: Atunci când ventilul de apă se deschide pentru a umple dispozitivul de produs gheață, pot apărea bâzâituri.
- Din cauza presiunii care se egalizează la deschiderea sau la închiderea ușii frigiderului, pot apărea fâsâituri.

Depanarea

SmartThings

Simptom	Acțiune
“SmartThings” nu a putut fi găsită în magazinul de aplicații.	<ul style="list-style-type: none">• Aplicația SmartThings nu este disponibilă pentru anumite modele de tablete și iPad și unele smartphone-uri.<ul style="list-style-type: none">- Compatibilă cu [Android] OS 6.0 sau versiuni ulterioare (mărime RAM de minimum 2 GB)- Compatibilă cu [iOS] 10.0 sau versiuni ulterioare/iPhone6 sau versiuni ulterioare.
Aplicația SmartThings nu funcționează.	<ul style="list-style-type: none">• Aplicația SmartThings este disponibilă numai pentru modelele aplicabile.• Vechea aplicație Samsung Smart Refrigerator nu se poate conecta la modelele Samsung Smart Home.
Aplicația SmartThings este instalată, dar nu este conectată la frigiderul meu.	<ul style="list-style-type: none">• Pentru a folosi aplicația trebuie să vă conectați la contul Samsung.• Verificați dacă routerul funcționează normal.• Dacă pictograma Wi-Fi de pe afișajul frigiderului este stinsă, aceasta indică faptul că încă nu s-a stabilit conexiunea la rețea. În acest caz, utilizați aplicația SmartThings pentru conectarea și înregistrarea frigiderului la punctul de acces (AP) de la domiciliul dvs.
Nu mă pot conecta la aplicație.	<ul style="list-style-type: none">• Pentru a folosi aplicația trebuie să vă conectați la contul Samsung.• Dacă nu aveți un cont Samsung, urmați instrucțiunile de pe ecranul aplicației pentru a crea unul.
Apare un mesaj de eroare atunci când încerc să îmi înregistrez frigiderul.	<ul style="list-style-type: none">• Este posibil ca Easy Connection (Conexiune simplă) să nu funcționeze din cauza distanței față de punctul de acces (AP) sau a interferențelor electrice din împrejurimi. Așteptați un moment și încercați din nou.
Aplicația SmartThings este conectată la frigiderul meu, dar nu rulează.	<ul style="list-style-type: none">• Părăsiți și reporniți aplicația SmartThings sau deconectați și reconectați routerul.• Opriți frigiderul și apoi reporniți-l după 1 minut.

Open Source Announcement

The software included in this product contains open source software.

The following URL http://opensource.samsung.com/opensource/SMART_TP2_0/seq/0 leads to open source license information as related to this product.



Anexă

Instrucțiuni privind siguranța

- Pentru o utilizare a energiei cu maximum de eficiență, mențineți în poziția furnizată de producător toate accesoriile interioare, cum ar fi coșurile, sertarele, rafturile și tava pentru cuburi de gheață.
- Acest aparat frigorific nu are ca scop să fie utilizat ca aparat încorporat.

Instrucțiuni de instalare

Pentru aparate frigorifice cu clasă de funcționare

În funcție de clasa de funcționare, acest aparat frigorific este destinat să fie utilizat între intervalele de temperaturi ambientale, conform specificațiilor din tabelul următor.

Clasa de funcționare poate fi găsită pe plăcuța cu caracteristicile tehnice. Este posibil ca produsul să nu funcționeze corespunzător la temperaturi aflate în afara intervalului specific.

Puteti găsi clasa de funcționare pe eticheta din interiorul frigiderului

Interval efectiv de temperaturi

Frigiderul este proiectat să funcționeze normal în intervalul de temperaturi specificat de clasa sa nominală.

Clasă	Simbol	Interval de temperatură ambientală (°C)	
		IEC 62552 (ISO 15502)	ISO 8561
Temperată extinsă	SN	de la +10 la +32	de la +10 la +32
Temperată	N	de la +16 la +32	de la +16 la +32
Subtropicală	ST	de la +16 la +38	de la +18 la +38
Tropicală	T	de la +16 la +43	de la +18 la +43

NOTĂ

Performanța răcirii și consumul de energie ale frigiderului pot fi afectate de temperatura ambientală, de frecvența deschiderii ușii și de locația frigiderului. Recomandăm reglarea setărilor de temperatură în mod corespunzător.

Instrucțiuni privind temperatura

Temperatura recomandată

Setarea optimă a temperaturii pentru depozitarea alimentelor:

- Frigider: 3 °C
- Congelator: -19 °C

NOTĂ

Reglarea optimă a temperaturii fiecărui compartiment depinde de temperatura mediului ambiant. Setarea peste temperatura optimă se bazează pe o temperatură ambiantă de 25 °C.

Răcire rapidă

Caracteristica Răcire rapidă accelerează procesul de răcire la viteza maximă a ventilatorului. Frigiderul funcționează la viteză maximă timp de două ore și jumătate, apoi revine la temperatura anterioară.

Congelare rapidă

Caracteristica Congelare rapidă accelerează procesul de înghețare la viteza maximă a ventilatorului. Congelatorul funcționează la viteză maximă timp de 50 de ore, apoi revine la temperatura anterioară. Pentru a congela cantități mari de alimente, activați caracteristica Congelare rapidă timp de cel puțin 20 de ore înainte de a introduce alimentele în congelator.

NOTĂ

Când utilizați această funcție, consumul de energie al frigiderului va crește. Nu uitați să o dezactivați atunci când nu aveți nevoie de ea și resetați congelatorul la setarea inițială de temperatură.

Cum se depozitează alimentele pentru conservare optimă (numai modelele aplicabile)

Acoperiți alimentele pentru a reține umiditatea și pentru a le împiedica să preia mirosurile de la alte alimente. Un vas mare de mâncare precum supă sau tocăniță trebuie împărțit în porții mici și introdus în recipiente nu foarte adânci, înainte de a fi refrigerat. O cantitate mare de mâncare cum ar fi o mâncare de carne sau o pasăre întregă la cuptor trebuie împărțită în părți mici și introdusă în recipiente nu foarte adânci, înainte de a fi refrigerată.

Anexă

Poziționarea alimentelor

Rafturi	Rafturile trebuie să fie reglabile pentru a găzdui o varietate de pachete.
Compartiment specializat (numai modelele aplicabile)	Sertarele sigilate pentru alimente proaspete oferă un mediu de depozitare optim pentru fructe și legume. Legumele necesită condiții de umiditate mai ridicate, în timp ce fructele necesită condiții de umiditate mai scăzute. Sertarele pentru alimente proaspete sunt echipate cu dispozitive de control pentru a regla nivelul de umiditate. (*În funcție de model și opțiuni) Un sertar pentru carne, cu temperatură reglabilă, maximizează timpul de depozitare a cărnii și brânzeturilor.
Depozitare în ușa	Nu depozitați alimente perisabile în ușa. Ouăle trebuie păstrate în cutie pe un raft. Temperatura suporturilor de depozitare în ușa variază mai mult decât temperatura din dulap. Mențineți ușa închisă cât mai mult.
Compartimentul congelatorului	Puteți depozita alimente congelate, puteți face cuburi de gheață și puteți congela alimente proaspete în compartimentul congelator.

NOTĂ

Congelați doar alimente proaspete, nedeteriorate. Păstrați alimentele care urmează să fie congelate departe de alimentele care sunt deja congelate. Pentru a evita ca mâncarea să își piardă aroma sau să se usuce, puneți-o în recipiente etanșe.

Grafic de depozitare pentru frigider și congelator

Longevitatea prospețimii depinde de temperatură și de expunerea la umiditate. Deoarece datele de expirare a produselor nu sunt un ghid pentru utilizarea în siguranță a unui produs, recomandăm să consultați acest grafic și urmați aceste sfaturi.

Lactate

Produs	Frigider	Congelator
Lapte	1 săptămână	1 lună
Unt	2 săptămâni	12 luni
Înghețată	-	2-3 săptămâni
Brânză naturală	1 lună	4-6 luni
Brânză cremoasă	2 săptămâni	Nerecomandat
Iaurt	1 lună	-

Carne

Produs	Frigider	Congelator
Fripturi la cuptor, fripturi la grătar, cotelete proaspete	3-4 zile	2-3 luni
Carne tocată, carne de tocăniță proaspătă	1-2 zile	3-4 luni
Șuncă, kaiser	7 zile	1 lună
Cârnați, carne crudă de porc, vită, curcan	1-2 zile	1-2 luni

Carne de pasăre/ouă

Produs	Frigider	Congelator
Carne proaspătă de pasăre	2 zile	6-8 luni
Salată cu carne de pasăre	1 zi	-
Ouă proaspete în coajă	2-4 săptămâni	Nerecomandat

Pește/fructe de mare

Produs	Frigider	Congelator
Pește proaspăt	1-2 zile	3-6 luni
Pește gătit	3-4 zile	1 lună
Salată de pește	1 zi	Nerecomandat
Pește uscat sau în saramură	3-4 săptămâni	-

Fructe

Produs	Frigider	Congelator
Mere	1 lună	-
Piersici	2-3 săptămâni	-
Ananas	1 săptămână	-
Alte fructe proaspete	3-5 zile	9-12 luni

Anexă

Legume

Produs	Frigider	Congelator
Sparanghel	2-3 zile	-
Broccoli, varză de Bruxelles, mazăre verde, ciuperci	3-5 zile	-
Varză, conopidă, țelină, castraveți, salată verde	1 săptămână	-
Morcovi, sfeclă, ridichi	2 săptămâni	-

Informatii despre model și comandarea pieselor de schimb

Informatii despre model

Pentru a accesa înregistrarea EPREL a modelului:

1. Mergeți la <https://eprel.ec.europa.eu>
2. Obțineți identificatorul de model de pe eticheta energetică a produsului și tastați-l în câmpul de căutare
3. Sunt afișate informațiile de etichetare energetică ale modelului.

Informații despre piese

- Perioada minimă în care sunt disponibile piesele de schimb necesare pentru repararea aparatului
 - 7 ani pentru termostate, senzori de temperatură, plăci cu circuite imprimate și surse de lumină, mânere pentru uși, balamale de uși, tăvi, coșuri (cutii sau sertare)
 - 10 ani pentru garnituri de ușă
- Durata minimă a garanției pentru aparatul frigorific oferită de producător 24 de luni.
- Informații relevante pentru comandarea pieselor de schimb, direct sau prin alte canale furnizate de producător, importator sau reprezentant autorizat
- Puteți găsi informații despre reparații profesionale la <http://samsung.com/support>
Puteți găsi manualul de întreținere destinat utilizatorului <http://samsung.com/support>.

Notă

Contactați SAMSUNG WORLD WIDE

Dacă aveți întrebări sau comentarii privind produsele Samsung, vă rugăm să contactați centrul SAMSUNG de relații cu clienții.

Țară	Centru de contact	Site web
HUNGARY	0680SAMSUNG (0680-726-7864)	www.samsung.com/hu/support
CZECH	800 - SAMSUNG (800-726786)	www.samsung.com/cz/support
SLOVAKIA	0800 - SAMSUNG (0800-726 786)	www.samsung.com/sk/support
CROATIA	072 726 786	www.samsung.com/hr/support
BOSNIA	055 233 999	www.samsung.com/support
North Macedonia	023 207 777	www.samsung.com/mk/support
MONTENEGRO	020 405 888	www.samsung.com/support
SLOVENIA	080 697 267 (brezplačna številka)	www.samsung.com/si/support
SERBIA	011 321 6899	www.samsung.com/rs/support
Kosovo	0800 10 10 1	www.samsung.com/support
ALBANIA	045 620 202	www.samsung.com/al/support
BULGARIA	*3000 Цена на един градски разговор 0800 111 31 Безплатен за всички оператори	www.samsung.com/bg/support
ROMANIA	*8000 (apel in retea) 08008-726-78-64 (08008-SAMSUNG) Apel GRATUIT Atenție: Dacă efectuați apelul din rețeaua Digi (RCS/RDS), vă rugăm să ne contactați formând numărul Telverde fără ultimele două cifre, astfel: 0800872678.	www.samsung.com/ro/support
POLAND	[IM] 801-172-678* lub +48 22 607-93-33* Specjalistyczna infolinia do obsługi zapytań dotyczących telefonów komórkowych: 801-672-678* * (opłata według taryfy operatora) [CE] 801-172-678* lub +48 22 607-93-33* * (opłata według taryfy operatora)	http://www.samsung.com/pl/support/
LITHUANIA	8-800-77777	www.samsung.com/lt/support
LATVIA	8000-7267	www.samsung.com/lv/support
ESTONIA	800-7267	www.samsung.com/ee/support



DA68-04023Q-00



Хладилник

Ръководство за потребителя

Самостоятелен урег

SAMSUNG

Съдържание

Информация за безопасност	4
Какво трябва да знаете относно инструкциите за безопасност	4
Важни символи и предпазни мерки за безопасност:	6
Важни предпазни мерки за безопасност	7
Важни предупредителни знаци за транспортиране и мястото на монтаж	10
Критични предупреждения при монтиране	11
Предпазни мерки при монтаж	13
Критични предупреждения при употреба	14
Предпазни мерки при употреба	18
Предпазни мерки при почистване	20
Критични предупреждения при изхвърляне	22
Допълнителни съвети за правилно използване	23
Инструкции за Електрически отпадъци и електронно оборудване (WEEE)	24
Монтаж	25
Хладилникът на пръв поглед	26
Монтаж стъпка по стъпка	30
Режим на работа	48
Контролен панел	48
SmartThings	52
Специални функции	55
Поддръжка	62
Работа с уреда и грижи за него	62
Почистване	66
Смяна	67
Отстраняване на неизправности	70
Общи	70
Чувате ли необичайни звуци от хладилника?	74
SmartThings	76
Open Source Announcement	77

Приложение	78
Инструкции за безопасност	78
Инструкции за монтиране	78
Инструкции, свързани с температурата	79
Информация за модела и поръчка на резервни части	82

Информация за безопасност

Преди да използвате новия хладилник Samsung, моля, прочетете внимателно настоящото ръководство, за да се уверите, че знаете как да работите с характеристиките и функциите, които новия уред безопасно и ефективно предлага.

Какво трябва да знаете относно инструкциите за безопасност

- Предупрежденията и важните инструкции за безопасност в настоящото ръководство не обхващат всички възможни условия и ситуации, които могат да възникнат. Ваша е отговорността да подхождате разумно, внимателно и с необходимата грижа при инсталирането, поддържането и използването на уреда.
- Тъй като долуизложените инструкции за експлоатация се отнасят за различни модели, характеристиките на вашия хладилник може да се малко по-различни от описаните в ръководството и е възможно някои предупредителни знаци да липсват на уреда. Ако имате някакви въпроси или притеснения, се свържете с най-близкия сервизен център или намерете помощ и информация онлайн на адрес www.samsung.com.
- Като охладителен агент се използва R-600a или R-134a. Проверете етикета на компресора на гърба на уреда или етикета с енергийния клас вътре в хладилника, за да проверите кой охладителен агент се използва за вашия уред. Когато продуктът съдържа запалим газ (охладителен агент R-600a), се свържете с местните компетентни органи във връзка с безопасното изхвърляне на уреда.
- За да се предотврати създаването на запалима газово-въздушна смес, ако се появи теч в охладителната верига, размерът на помещението, в което е разположен уредът, зависи от количеството на използвания охладителен агент.
- Никога не включвайте уред при наличието на каквито и да е признаци за повреда. Ако се съмнявате, консултирайте се с търговеца си. Помещението трябва да е с размер 1 м³ за всеки 8 г охладителен агент R-600a, наличен в уреда. Количеството на охладителния агент в конкретния уред е указано на идентификационната табела от вътрешната му страна.
- Пръскането на охладителен агент от тръбата може да предизвика възпламеняване или да причини нараняване на очите. Когато има изтичане на охладителен агент от тръбата, избягвайте открит огън и преместете далеч от продукта всички запалими предмети, веднага след което проветрите помещението.
 - Ако не го направите, съществува риск от възникване на пожар или експлозия.

-
- За да избегнете замърсяване на храната, спазвайте следните инструкции:
 - Отварянето на вратата за продължителни периоди може да причини значително увеличение на температурата в отделенията на уреда.
 - Почиствайте редовно повърхностите, които могат да влезнат в контакт с храната, и достъпните дренажни системи.
 - Почиствайте резервоарите за вода, ако не са използвани в продължение на 48 ч; изплакнете системата за вода, свързана към източника на вода, ако водата не е изтекла в продължение на 5 дни.
 - Съхранявайте сурово месо и риба в подходящите отделения в хладилника, така че да не са в контакт с, нито да капят върху другата храна.
 - Отделенията за замразена храна с две звезди са подходящи за съхранение на предварително замразена храна, съхранение или приготвяне на сладолед и приготвяне на кубчета лед.
 - Отделенията с една, две и три звезди не са подходящи за замразяване на свежа храна.
 - Ако хладилният уред се остави празен за дълъг период, изключете го, размразете го, изчистете го, подсушете го и оставете вратата отворена, за да предотвратите появата на мухъл в уреда.



Информация за безопасност

Важни символи и предпазни мерки за безопасност:

Следвайте всички инструкции за безопасност в това ръководство. Това ръководство използва следните символи за безопасност.

ПРЕДУПРЕЖДЕНИЕ

Опасното или необезопасено използване може да доведе до **тежки телесни повреди, имуществени щети и/или смърт.**

ВНИМАНИЕ

Опасното или необезопасено използване може да доведе до **тежки телесни повреди и/или имуществени щети.**

ЗАБЕЛЕЖКА

Полезна информация, която помага на потребителя да разбере или извлече полза от хладилника.

Тези предупредителни знаци присъстват с цел предотвратяване на телесни повреди, свързани както с Вас, така и с други лица.

Моля, следвайте ги внимателно.

След като прочетете този раздел, запазете указанията на сигурно място за бъдеща справка.



Важни предпазни мерки за безопасност



Предупреждение: опасност от пожар, запалими материали

ПРЕДУПРЕЖДЕНИЕ

- При позициониране на уреда внимавайте да не захванете или повредите захранващия кабел.
- Не включвайте уреда в разклонители или удължители.
- Пълнете само с питейна вода.
- Свързвайте единствено към източник на питейна вода.
- Не поставяйте прегради пред вентилационния отвор в корпуса на уреда или монтажната конструкция.
- Не използвайте механични устройства или други средства за ускоряване на процеса на размразяване, различни от препоръчаните от производителя.
- Не увреждайте веригата на охладителния агент.
- Не използвайте електрически уреди вътре в отделенията за съхраняване на храна, освен ако не са от типа, препоръчан от производителя.

- Този уред не е предназначен за използване от лица (включително деца) с ограничени физически, сетивни или умствени способности или с липса на опит и познания, освен ако не бъдат наглеждани или не им бъдат дадени указания за използването на уреда от лицето, отговорно за тяхната безопасност.
- Този уред може да се използва от деца на възраст от 8 или повече години и от лица с ограничени физически, сетивни или умствени възможности, както и от лица без опит и познания, ако те бъдат наблюдавани или инструктирани относно използването на уреда по безопасен начин и осъзнават възможните опасности. Децата не трябва да си играят с уреда. Почистването и поддръжката, която трябва да се прави от потребителя, не трябва да се извършват от деца без наблюдение. Деца на възраст между 3 и 8 години могат да пълнят и изпразват хладилните уреди.



Информация за безопасност

- Ако захранващият кабел е повреден, трябва да бъде сменен от производителя или негов сервизен специалист, или от лица с подобна квалификация, за да бъде избегната опасност.
- Гнездото трябва да е лесно достъпно, за да може в аварийни случаи уредът да бъде бързо изключен от захранването.
 - Трябва да бъде в зоната на задната част на уреда.
- Не съхранявайте експлозивни вещества като аерозолни контейнери със запалим пропелант в този уред.
- Ако продуктът е оборудван със светодиодни LED лампи, не разглобявайте сами капака на лампите и самите светодиодни LED лампи.
 - Свържете се със сервизен център на Samsung.
 - Използвайте само светодиодните LED лампи, предоставени от производителя или от търговците на обслужващия сервиз.
- Трябва да се използва новият комплект маркучи, предоставен с уреда, а стари комплекти не трябва да се използват.
- Хладилникът трябва да бъде свързан само към подаване на питейна вода. За да работи правилно ледогенераторът е необходимо налягане на водата от 206 – 861 psi (30 – 125 kPa).
- С цел възможно най-ефективна употреба на електроенергия запазете всички вътрешни контейнери от типа на кошници, чекмеджета и рафтове на определените от производителя места.
- За да се възползвате от най-добрата енергийна ефективност на продукта, оставете всички рафтове, чекмеджета и кошници в оригиналните им позиции.

Как да сведете до минимум енергийната ефективност

- Монтирайте уреда в хладна и суха стая с подходяща вентилация.



- Уверете се, че той не е изложен на пряка слънчева светлина и никога не го поставяйте в близост до пряк източник на топлина (като например радиатор).
 - С цел постигане на енергийна ефективност не се препоръчва запушването на никакви отвори или решетки.
 - Оставяйте топлата храна да се охлади, преди да я поставите в уреда.
 - Оставяйте замразена храна в хладилника, за да се размрази. След това можете да използвате ниските температури на замразените продукти, за да охлаждаме храна в хладилника.
 - Не оставайте вратата на уреда отворена за твърде дълго, когато поставяте или вземате хранителни продукти.
 - Колкото по-кратко е времето, през което вратата е отворена, толкова по-малко лег ще се образува във фризера.
 - Редовно почиствайте задната част на хладилника. Прахът повишава консумацията на енергия.
 - Не задавайте температури, по-ниски от необходимото.
 - Осигурете достатъчна вентилация в основата и задната част на хладилника. Не покривайте вентилационните отвори.
 - При монтиране осигурете място отгясно, отляво, отгоре и отдолу на хладилника. Това ще намали консумацията на енергия и следователно вашите сметки за електроенергия.



Информация за безопасност

Този уред е предназначен за употреба в домакинството и други близки приложения като например:

- кухненски зони, обособени в магазини, офиси и други работни помещения;
- ферми и по поръчка на клиенти в хотели, мотели и други жилищни сгради;
- места за отсядане от тип нощувка със закуска;
- кетъринг и други услуги, които не са свързани с продажби на дребно.

Важни предупредителни знаци за транспортиране и мястото на монтаж

ПРЕДУПРЕЖДЕНИЕ

- При транспортиране и монтаж на уреда трябва да се внимава, за да се гарантира, че елементите на охладителната верига няма да бъдат повредени.
 - Изтичането на охладителен агент от тръбата може да предизвика възпламеняване или да причини нараняване на очите. Ако се установи изтичане, избягвайте всеки открит пламък или потенциален източник на възпламеняване и проветрете помещението, в което се намира уредът, в продължение на няколко минути.
 - Този уред съдържа малко количество охладителна течност изобутан (R-600a), естествен газ с висока съвместимост с околната среда, който освен това е запалим. При транспортиране и монтаж на уреда трябва да се внимава, за да се гарантира, че елементите на охладителната верига няма да бъдат повредени.
- При транспортиране или монтиране на хладилника не пипайте маркуча за вода на гърба на хладилника.
 - Това може да повреди хладилника и в резултат на това диспенсерът за вода да стане неизползваем.





Критични предупреждения при монтиране

ПРЕДУПРЕЖДЕНИЕ

- Не монтирайте хладилника на влажно място или на място, където може да влезе в контакт с вода.
 - Нарушената изолация на електрическите части може да предизвика електрически удар или пожар.
- Не излагайте хладилника на пряка слънчева светлина или на топлина от готварски печки, отоплителни уреди или други.
- Не включвайте няколко уреда в един и същ разклонител. Хладилникът трябва винаги да е включен в отделен електрически контакт, волтажът от който да съвпада с този указан на табелката на хладилника.
 - Това осигурява най-добра производителност на уреда и предотвратява претоварване на домашната електрическа инсталация, което би могло да доведе до опасност от пожар при прегряване на проводници.
- Ако контактът е разхлабен, не включвайте щепсела на уреда.
 - Съществува риск от електрически удар или пожар.
- Не използвайте кабели, които са с напукана или нарушена изолация по дължина или в който и да е край.
- Не прегъвайте захранващия кабел прекомерно и не поставяйте тежки предмети върху него.
- Не издърпвайте и не огъвайте прекомерно захранващия кабел.
- Не усуквайте и не завързвайте захранващия кабел.
- Не увивайте захранващия кабел около метални обекти, не поставяйте тежки предмети върху него, не го промушвайте между предмети и не го притискайте в пространството зад уреда.
- При преместването на хладилника внимавайте захранващият кабел да не се навие или увреди.
 - Това може да предизвика пожар или електрически удар.





Информация за безопасност

- Никога не изключвайте хладилника чрез издърпване на захранващия кабел. Винаги хващайте стабилно кабела и го издърпвайте направо от контакта.
 - Повреда на кабела може да предизвика късо съединение, пожар, и/или електрически удар.
- Не използвайте аерозоли в близост до хладилника.
 - Използването на аерозоли в близост до хладилника може да доведе до експлозия или пожар.
- Не монтирайте този уред в близост до нагриваща печка или незапалим материал.
- Не монтирайте уреда на място, където може да има теч на газ.
 - Това може да предизвика пожар или електрически удар.
- Този хладилник трябва да се позиционира правилно и да се монтира в съответствие с инструкциите в настоящото ръководството, преди да се използва.
- Включете щепсела в правилна позиция, като оставите кабела висещ надолу.
 - Ако включите щепсела обратно, кабелът може да се прекъсне и да предизвика пожар или токов удар.
- Уверете се, че захранващият щепсел не е премазан или увреден от гърба на хладилника.
- Съхранявайте опаковъчните материали далеч от деца.
 - Съществува риск от смърт чрез задушаване, ако деца поставят опакованите материали на главата си.
- Не монтирайте уреда на влажно, мазно или прашно място, на място, изложено на директна слънчева светлина и вода (дъжд).
 - Нарушената изолация на електрическите части може да предизвика токов удар или пожар.
- Ако в хладилника има прах или вода, изключете щепсела на захранващия кабел и се свържете със сервизен център на Samsung Electronics.
 - В противен случай съществува риск от пожар.
- Не стъпвайте върху уреда и не поставяйте върху него предмети (като пране, запалени свещи, запалени цигари, чинии, химикали, метални предмети и др.).
 - Това може да предизвика токов удар, пожар, проблеми с продукта или травма.
- Трябва да отстраните целия защитен пластмасов филм преди първоначално да включите продукта.



- Децата трябва да се наглеждат, за да е сигурно, че не си играят с пружинните (зегерови) пръстени, използвани за регулиране на вратата или скобите на водопроводните тръби.
 - Съществува риск от смърт чрез задушаване, ако дете преглътне пружинен (зегеров) пръстен или скоба на водопроводна тръба. Пазете пружинните (зегерови) пръстени и скобите на водопроводните тръби далеч от деца.
- Хладилникът трябва да бъде безопасно заземен.
 - Винаги вземайте под внимание факта, че хладилникът е заземен, преди да правите опити да проучвате или поправяте, което и да е част на уреда. Изтичане на ток може да предизвика сериозен електрически шок.
- Никога не използвайте газопроводи, телефонни кабели или други запалими канали с цел заземяване.
 - Трябва да заземите хладилника, за да предотвратите всякакво изтичане на ток или електрически удари, причинени от изтичания от хладилника.
 - Това може да предизвика електрически удар, пожар, експлозия или проблеми с продукта.
- Включете стабилно щепсела на захранващия кабел в контакта. Не използвайте увреден щепсел, захранващ кабел или разхлабен контакт.
 - Това може да предизвика пожар или електрически удар.
- Токният предпазител на хладилника трябва да се подменя от квалифициран специалист или обслужващ сервиз.
 - Ако не се подменя от квалифицирани специалисти, това може да причини електрически удар или телесна повреда.

Предпазни мерки при монтаж

ВНИМАНИЕ

- Осигурете достатъчно пространство около хладилника и го монтирайте на равна повърхност.
 - Ако хладилника не е подравнен, охладителната ефективност и трайността могат да се влошат.



Информация за безопасност

- След монтаж трябва да минат 2-3 часа, преди да включите уреда и да поставите храна в него.
- Горещо препоръчваме хладилникът да се монтира от квалифицирани специалисти или обслужващ сервиз.
 - Ако не се обърнете към квалифицирани специалисти, рискувате да предизвикате електрически удар, пожар, експлозия, проблеми с продукта или телесна повреда.

Критични предупреждения при употреба

ПРЕДУПРЕЖДЕНИЕ

- Не включвайте щепсела на захранващия кабел в контакт на стената с влажни ръце.
 - Това може да предизвика електрически удар.
- Не поставяйте предмети върху уреда.
 - Когато отваряте или затваряте вратата, предметите могат да паднат и да предизвикат телесна повреда и/или имуществени щети.
- Не пъхайте ръце, крака или метални обекти (като например пръчици за хранене и др.) в долната или задната част на хладилника.
 - Това може да предизвика електрически удар или нараняване.
 - Всеки остър ръб може да причини телесна повреда.
- Не докосвайте с влажни ръце вътрешните стени на фризера или продукти, които се съхраняват във фризера.
 - Това може да причини измръзване на ръцете.
- Не поставяйте контейнер, който е пълен с вода, върху хладилника.
 - Ако се разлее, съществува риск от електрически удар или пожар.
- Не дръжте избухливи или запалими предмети или вещества (бензол, разреждател, пропан, спирт, етер, пропан-бутан и други подобни продукти) в хладилника.
 - Този хладилник е предназначен само за съхранение на хранителни продукти.
 - Това може да доведе до пожар или експлозия.



- Децата трябва да бъдат нагледжани, за да сте сигурни, че не играят с уреда.
 - Пазете пръстите си от „места на захващане“. Процепите между врати и шкафове е необходимо да са малки. Внимавайте, когато отваряте вратите и наблизо има деца.
- Не поставяйте пръстите си или пръстите на деца между вратите.
 - Пазете пръстите от лявата и дясната пролука на вратата. Внимавайте, когато отваряте вратите, ако пръстите ви са между вратите.
- Не позволявайте на деца да се увисват на вратата или отделенията на вратата. Това може да предизвика сериозно нараняване.
- Не позволявайте на деца да влизат в хладилника. Могат да бъдат хванати в капан.
- Не поставяйте ръце в долната част под уреда.
 - Всеки остър ръб може да причини телесна повреда.
- В хладилника не трябва да се съхраняват фармацевтични продукти, чувствителни към ниски температури или материали за научни цели.
 - Продукти, които изискват стриктно регулиране на температурата на съхранение, не трябва да се държат в хладилника.
- Ако усетите мирис на лекарство или пушек, изключете незабавно щепсела от контакта и се свържете с вашия сервизен център на Samsung Electronics.
- Ако в хладилника има прах или вода, изключете щепсела на захранващия кабел и се свържете с вашия сервизен център Samsung Electronics.
 - В противен случай съществува риск от пожар.
- Не позволявайте на деца да влизат в чекмеджето.
 - Чекмеджето може да се счупи и да се подхлъзнат.
- Не оставяйте вратата на хладилника отворена, когато уредът е без надзор, и не позволявайте на деца да влизат във вътрешността му.
- Не позволявайте на бебета или деца да влизат в чекмеджето.
 - Това може да предизвика смърт чрез задушаване от улавянето като в капан или телесна повреда.
- Не претърпявайте хладилника с храна.
 - Когато отваряте вратата, предметите могат да паднат и да предизвикат телесна повреда или имуществени щети.



Информация за безопасност

- Не пръскайте летливи материали, като например инсектициди, върху повърхността на уреда.
 - Освен че е вредно за хората, това може да доведе до електрически удар, пожар или проблеми с продукта.
- Никога не поставяйте пръсти или други предмети в отвора на диспенсера за вода, улея за лед и кофата на ледогенератора.
 - Това може да причини телесни повреди или увреждане на имущество.
- Не използвайте и не поставяйте вещества, чувствителни към температурни промени, като например възпламеними спрейове, запалими предмети, сух лед, медицински препарати или химикали, в близост до хладилника.
- Не използвайте сешоар за подсушаване на вътрешността на хладилника. Не поставяйте запалена свещ за премахване на лоши аромати в хладилника.
 - Това може да предизвика пожар или електрически удар.
- Пълнете резервоара за вода, тавичката за лед и кубчетата за лед само с питейна вода (минерална вода или пречистена вода).
 - Не пълнете резервоара с чай, сок или спортни напитки, това може да увреди хладилника.
- Не стъпвайте върху уреда и не поставяйте върху него предмети (като пране, запалени свещи, запалени цигари, чинии, химикали, метални предмети и др.). Това може да предизвика токов удар, пожар, проблеми с продукта или травма. Не поставяйте контейнер, който е пълен с вода, върху уреда.
 - Ако се разлее, съществува риск от електрически удар или пожар.
- Никога не гледайте директно продължително към ултравиолетовата светодиодна LED лампа.
 - Това може да доведе до налягане на очите в резултат на ултравиолетовите лъчи.
- Не поставяйте рафтовете на наопаки. Спирачката на рафта може да не проработи.
 - Това може да доведе до телесна повреда от евентуално падане на стъкления рафт.
- Пазете пръстите си от „места на захващане“. Прочепите между врати и шкафове е необходимо да са малки. Внимавайте, когато отваряте вратите и наблизо има деца.



- Ако се установи изтичане на газ, избягвайте всеки открит пламък или потенциален източник на възпламеняване и проветрете помещението, в което се намира уреда, в продължение на няколко минути.
 - Не докосвайте уреда или захранващия кабел.
 - Не използвайте вентилатор.
 - Произведена искра може да причини експлозия или пожар.
- Бутилките следва да се съхраняват плътно една до друга, за да не падат.
- Този продукт е предназначен само за съхранение на храни в домашна обстановка.
- Никога не поставяйте пръсти или други предмети в отвора на диспенсера за вода, улея за лед и кофата на ледогенератора.
 - Това може да причини телесни повреди или увреждане на имущество.
- Не опитвайте да поправяте, разглобявате или модифицирате уреда сами.
- Не използвайте различен токов предпазител (като например медна, стоманена тел или др.) от стандартния.
- Ако хладилникът трябва да бъде поправен или монтиран отново, свържете се с най-близкия сервизен център.
 - Ако не се обърнете към квалифицирани специалисти, рискувате да предизвикате електрически удар, пожар, проблеми с продукта или телесна повреда.
- Ако хладилникът излъчва миризма на изгоряло или дим, веднага изключете хладилника и се свържете с местен сервизен център на Samsung Electronics.
 - Ако не го направите, има опасност от пожар или електрически удар.
- Издърпайте щепсела от контакта, преди да сменяте вътрешните лампи на хладилника.
 - Иначе рискувате да предизвикате електрически удар.
- Ако изпитвате трудност при смяна на лампа без светодиод, свържете се с местен сервизен център на Samsung.
- Включете стабилно щепсела на захранващия кабел в контакта.
- Не използвайте увреден щепсел, захранващ кабел или разхлабен контакт.
 - Това може да предизвика пожар или електрически удар.

Информация за безопасност

Предпазни мерки при употреба

ВНИМАНИЕ

- Не замразявайте повторно размразена храна.
 - Замразената и размразена храна ще развие вредни бактерии по-бързо от свежата.
 - Повторно размразената храна ще унищожи дори повече клетки, като извлича влагата и променя целостта на продукта.
- Не размразявайте месо на стайна температура.
 - Безопасността ще зависи от това дали суровият продукт се обработва правилно.
- Не поставяйте стъклени бутилки или газирани напитки във фризера.
 - Съдът може да замръзне и да се счупи, което може да доведе до телесна повреда.
- Използвайте само ледогенератора, предоставен с хладилника.
- Ако ще отсъствате от дома за дълги периоди от време (например почивка) и няма да използвате диспенсерите за вода или лед, затворете крана на водата.
 - В противен случай може да се появят течове на вода.
- Ако няма да използвате хладилника за много дълъг период от време (3 седмици или повече), изпразнете хладилника, включително кофата за лед, изключете го от контакта, затворете водния клапан, избършете излишната влага от вътрешността и оставете вратите отворени, за да предотвратите появата на миризми и плесен.

- За да получите най-добрата производителност от продукта:
 - Не поставяйте храни твърде близо пред вентилационните отвори в задната част на хладилника, тъй като това може да пречи на свободната циркулация на въздуха в корпуса на хладилника.
 - Увивайте храната правилно или я поставяйте в херметически затварящи се съдове, преди да я оставите в хладилника.
 - Съблюдавайте максималния период на съхранение и датите на изтичане на срока на годност на замразените храни.
 - Не е необходимо да изваждате хранващия кабел на хладилника, ако ще отсъствате за по-малко от три седмици. Ако обаче ако ще отсъствате за повече от три седмици, извадете цялата храна и леда от кофата за лед, изключете хранващия кабел, затворете крана на водата, избършете влагата отвътре по стените и оставете вратите отворени, за да избегнете появата на миризми и плесен.
- Гаранция за сервизно обслужване и модифициране
 - Всички промени или модификации, извършени от трето лице по цялостния уред, не се обхващат от гаранцията за сервизно обслужване на Samsung и фирмата не носи отговорност за проблеми с безопасността, настъпили от тези модификации.
- Не блокирайте въздушните отвори вътре в хладилника.
 - Ако въздушните отвори се блокират, особено с пластмасова торба, хладилникът може да се преохлади. Ако периодът на изстудяване трае твърде дълго, водният филтър може да се счупи и да се предизвика теч на вода.
- Използвайте само ледогенератора, предоставен с хладилника.
- Избършете излишната влага от вътрешността и оставете вратите отворени.
 - В противен случай може да се образуват плесен и миризма.
- Ако хладилникът е изключен от електрическото захранване, трябва да изчакате най-малко пет минути, преди отново да го включите.
- Ако хладилникът се навлажни от вода, издърпайте щепсела от контакта и се свържете с вашия сервизен център на Samsung Electronics.
- Не удряйте или прилагайте прекалена сила към която и да е стъклена повърхност.
 - Счупеното стъкло може да нанесе телесна повреда и/или имуществени щети.



Информация за безопасност

- Пълнете резервоара за вода и формите за ледени кубчета само с питейна вода (чешмяна вода, минерална вода или пречистена вода).
 - Не пълнете резервоара с чай или със спортни напитки. Това може да повреди хладилника.
- Внимавайте да не приклеците пръстите си.
- Ако хладилникът е наводнен се свържете с най-близкия сервизен център.
 - Съществува риск от електрически удар или пожар.
- Не дръжте растителни мазнини в отделенията на вратата на хладилника. Те могат да се втвърдят и да станат трудни за използване и да придобият лош вкус. Освен това отворените контейнери могат да протекат и мазнините да причинят напукване на отделенията на вратата. След като отворите контейнер с мазнини, най-добре е да го държите на хладно и сенчесто място, например шкаф или килер.
 - Примери за растителни мазнини: зехтин, царевично олио, олио от гроздови семки и т.н.

Предпазни мерки при почистване

ВНИМАНИЕ

- Не пръскайте вода директно във вътрешността или външната част на хладилника.
 - Това може да причини пожар или електрически удар.
- Не използвайте сешоар за подсушаване на вътрешността на хладилника.
- Не поставяйте запалена свещ за премахване на лоши аромати в хладилника.
 - Това може да предизвика пожар или електрически удар.
- Не пръскайте почистващи продукти директно върху дисплея.
 - Отпечатаните букви върху дисплея може да се изтрият.
- Ако в уреда навлезе чуждо вещество, например вода, изключете щепсела от електрическия контакт и се свържете с най-близкия сервизен център.
 - Ако не го направите, съществува риск от токов удар или пожар.
- Използвайте чиста, суха кърпа, за да отстраните каквото и да е чуждо вещество или прах от крачетата на хранящия щепсел. Не използвайте влажна или мокра кърпа, когато чистите щепсела.
 - Иначе рискувате да предизвикате пожар или електрически удар.



- Не почиствайте уреда, като пръскате вода директно върху него.
- Не използвайте бензол, разреждатели, Слогох или хлориди за почистване.
 - Те могат да повредят повърхността на уреда и да причинят пожар.
- Никога не пъхайте пръсти и не поставяйте предмети в отвора на диспенсера.
 - Това може да причини телесни повреди или увреждане на имуществото.
- Преди да почиствате или да извършвате поддръжка, изключете уреда от контакта.
 - Ако не го направите, съществува риск от токов удар или пожар.
- Можете да използвате гъба или мека кърпа и неагресивен препарат за почистване в топла вода, за да почистите хладилника.
- Не използвайте абразивни или агресивни почистващи препарати, като спрейове за прозорци, лъскащи препарати, запалими течности, мравчена киселина, почистващи восъци, концентрирани препарати, белини или почистващи препарати, съдържащи петролни продукти, върху външните повърхности (врати и шкаф), пластмасовите части, вратата и вътрешните подложки и уплътнения.
 - Те могат да одраскат или повредят материала.
- Не почиствайте стъклените рафтове или капаци с топла вода, когато са студени. Стъклените рафтове и капаци могат да се счупят, ако бъдат подложени на резки температурни промени или удари като изпускане или блъскане.

Информация за безопасност

Критични предупреждения при изхвърляне

ПРЕДУПРЕЖДЕНИЕ

- Изхвърляйте опаковъчните материали на продукта по начин, щадящ околната среда.
- Уверявайте се, че тръбите в задната част на хладилника не са увредени, преди да ги изхвърлите.
- Като охладителен агент се използва R-600a или R-134a. Проверете етикета на компресора на гърба на уреда или етикета с енергийния клас вътре в хладилника, за да проверите кой охладителен агент се използва за вашия хладилник. Когато продуктът съдържа запалим газ (охладителен агент R-600a), се свържете с местните компетентни органи във връзка с безопасното изхвърляне на продукта.
- При изхвърляне на хладилника, свалйте вратата/уплътненията на вратата и дръжката ѝ, за да гарантирате, че деца или животни няма да бъдат уловени като в капан вътре. Децата трябва да бъдат наглеждани, за да сте сигурни, че не играят с уреда. Ако заседнат вътре, децата могат да бъдат наранени или да се задушат до смърт.
 - Ако заседнат вътре, децата могат да се наранят и да се задушат до смърт.
- За изолацията е използван циклопентан. Газовете в изолационния материал изискват специална процедура, свързана с изхвърлянето. Свържете се с местните компетентни органи във връзка с безопасното за околната среда изхвърляне на продукта.
- Дръжте всички опаковъчни материали далеч от деца, тъй като те може да са опасни за тяхното здраве.
 - Ако дете постави торба на главата си, то може да се задуши.

Допълнителни съвети за правилно използване

- При прекъсване на електрозахранването се обадете на местната електрическа компания и попитайте колко време ще продължи.
 - В рамките на час–два температурата в хладилника ще се запази. Трябва обаче да намалите до минимум броя на отварянията на вратата на уреда, докато той не се захранва с ток.
 - Ако електрозахранването не бъде възстановено след повече от 24 часа, извадете и изхвърлете всички замразени храни.
- Хладилникът може да не работи постоянно, (замразеното съдържание може да се размрази или температурите да станат прекалено високи в отделението за замразена храна) ако е разположен за продължителен период на място, където температурите на околната среда постоянно са по-високи от температурите, за които е проектиран уредът.
- При някои храни замразяването може да има лош ефект за съхранението поради техните свойства.
- Вашият уред има функция за автоматично размразяване, което означава, че няма нужда ръчно да го размразявате. Това ще бъде извършено автоматично.
- Покачването на температурата по време на размразяване съответства на ISO изискванията. Но ако искате да предотвратите прекомерно покачване на температурата на замразените храни по време на размразяване на уреда, увийте замразените храни в няколко слоя вестник.
- Не замразявайте повторно замразени храни, които са били вече напълно размразени.
- Температурата в отделите с две звездички или онези, на които има поставен символа с две звездички (******), е малко по-висока от тази в останалите отдели на фризера. Местата или отделите с две звездички са подчинени на указанията и/или състоянието, в което са доставени.

Информация за безопасност

Инструкции за Електрически отпадъци и електронно оборудване (WEEE)

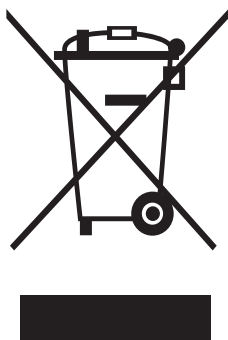

Правилно третиране на изделието след края на експлоатационния му живот (Налично в страни със системи за разделно сметосъбиране)

Този знак, поставен върху изделието, неговите принадлежности или печатни материали, означава, че продуктът и принадлежностите (например зарядно устройство, слушалки, USB кабел) не бива да се изхвърлят заедно с другите битови отпадъци, когато изтече експлоатационният му живот. Отделяйте тези устройства от другите видове отпадъци и ги предавайте за рециклиране. Спазвайки това правило не излагате на опасност здравето на други хора и предпазвате околната среда от замърсяване, предизвикано от неконтролно изхвърляне на отпадъци. Освен това, подобно отговорно поведение създава възможност за повторно (екологично съобразно) използване на материалните ресурси.

Домашните потребители трябва да се свържат с търговеца на гребно, от когото са закупили изделието, или със съответната местна държавна агенция, за да получат подробни инструкции къде и кога могат да занесат тези устройства за рециклиране, безопасно за околната среда.

Корпоративните потребители следва да се свържат с доставчика си и да проверят условията на договора за покупка. Това изделие и неговите електронни принадлежности не бива да се смесват с другите отпадъци на търговското предприятие.

За информация относно ангажиментите на Samsung спрямо околната среда и регулаторните задължения по отношение на продуктите например REACH, OEEО или батериите посетете нашата страница за устойчивост, налична на www.samsung.com

(Само за продукти, продавани в европейски държави и в Обединеното кралство)

Монтаж

Следвайте внимателно настоящите инструкции, за да осигурите правилно монтиране на този хладилник и да предотвратите инциденти, преди да го използвате.

ПРЕДУПРЕЖДЕНИЕ

- Използвайте хладилника само по предназначение, както е описано в настоящото ръководство.
- Всяко обслужване трябва да е извършено от квалифициран специалист.
- Изхвърляйте опаковъчните материали по продукта в съответствие с местните разпоредби.
- За да предотвратите токов удар, извадете захранващия кабел преди ремонт или смяна на части.

Монтаж

Хладилникът на пръв поглед

Действителният хладилник и предоставените съставни части на хладилника могат да се различават от изображенията в това ръководство в зависимост от модела и страната.

Тип А

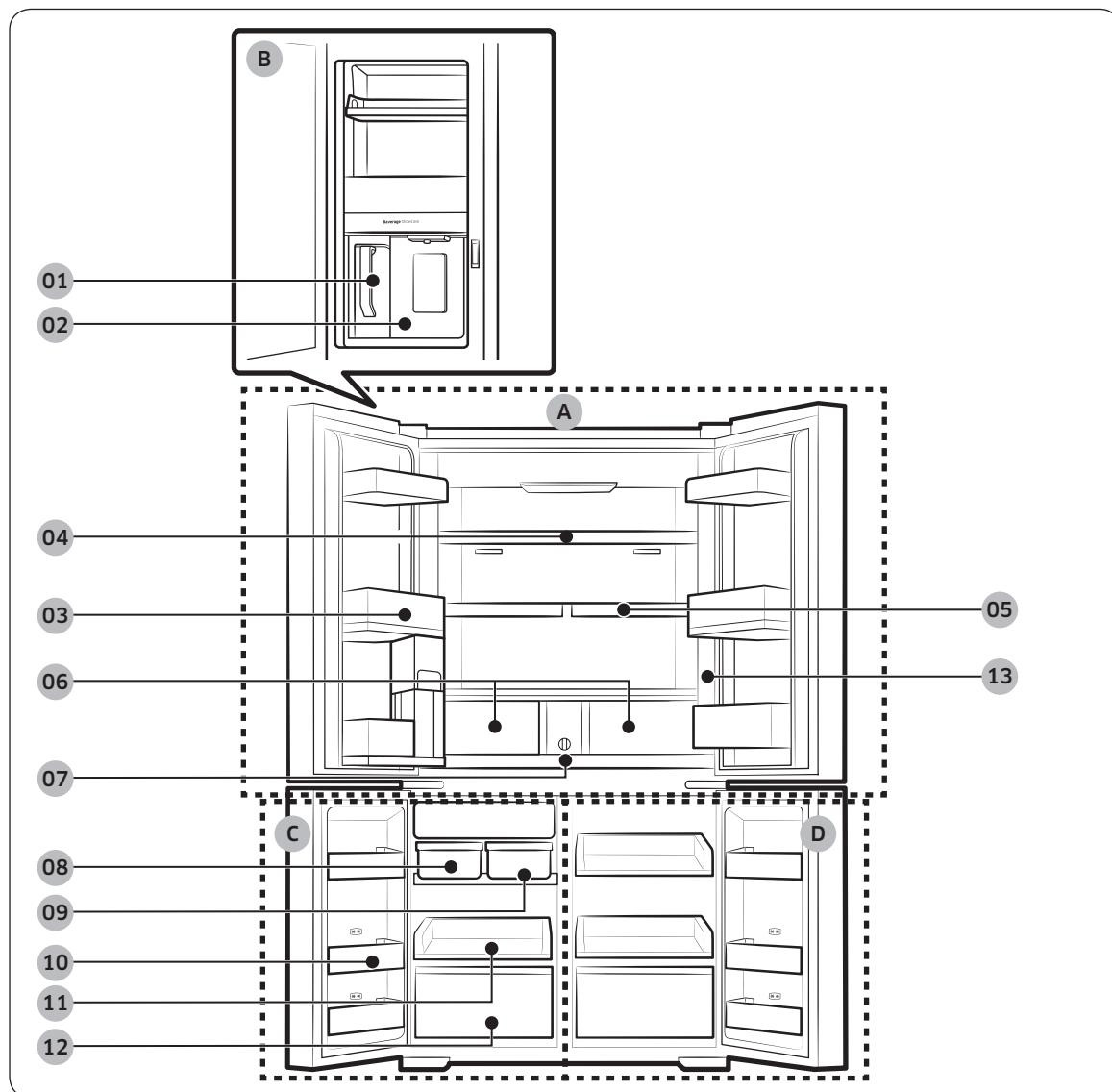

Tun B

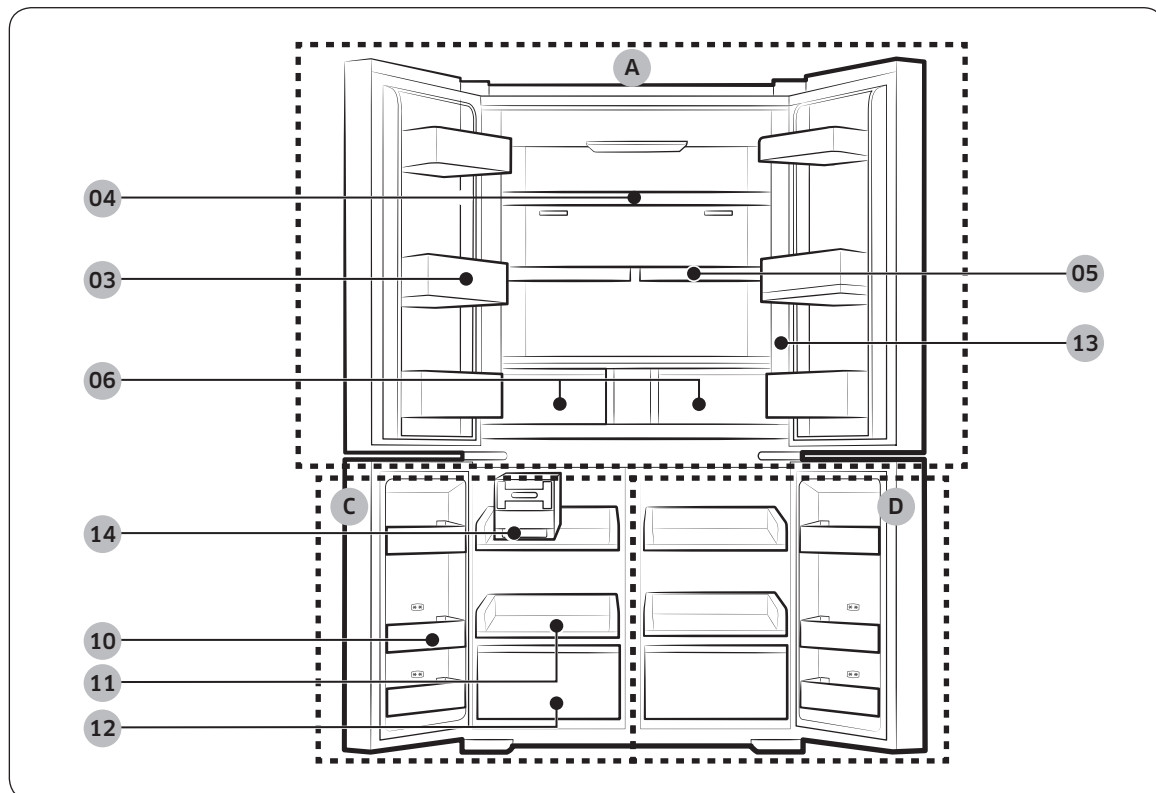

Монтаж

Монтаж

- | | |
|---|----------------------------|
| 01 Съд за автоматично пълнене * | A. Хладилник |
| 02 Диспенсер за вода ** | B. Отделение за напитки ** |
| 03 Отделение на вратата на хладилника | C. Фризер |
| 04 Рафт на хладилника | D. Избор на охлаждане+ |
| 05 Рафт за бърз достъп * | |
| 06 Чекмеджета Crisper/Flex Crisper * | |
| 07 Филтър за вода * | |
| 08 Автоматичен ледогенератор – лед на кубчета * | |
| 09 Автоматичен ледогенератор – натрошен лед * | |
| 10 Отделение на вратата на фризера | |
| 11 Рафт на фризера | |
| 12 Чекмедже на фризера | |
| 13 Контролен панел | |
| 14 Ледогенератор със завъртане * | |

* само за определени модели

** само за модели с диспенсер

ЗАБЕЛЕЖКА

- За енергийна ефективност се уверете, че всички рафтове, шкафове и кутии са поставени на първоначалното си място.
- При затваряне на вратата се уверете, че вертикалната шарнирна част е в правилната позиция, за да се избегне ограскване на вратата.
- Ако вертикалната шарнирна част е обърната, сложете я обратно в правилната позиция и после затворете вратата.
- Върху вертикалната шарнирна част от време на време може да се образува влага.
- Ако затворите със сила врата, другата може да се отвори.
- Ако вътрешният или външният светодиоден индикатор не работи, се свържете със сервизен център на Samsung.

Отделения на вратата

Хладилникът ви се предоставя с отделения на вратата от различен размер и тип. Ако отделенията на вратата са опаковани отделно, използвайте фигурата по-долу, която ще ви помогне да ги разположите правилно.

ЗАБЕЛЕЖКА

Действителният хладилник и предоставените съставни части на хладилника могат да се различават от изображенията в това ръководство в зависимост от модела и страната.

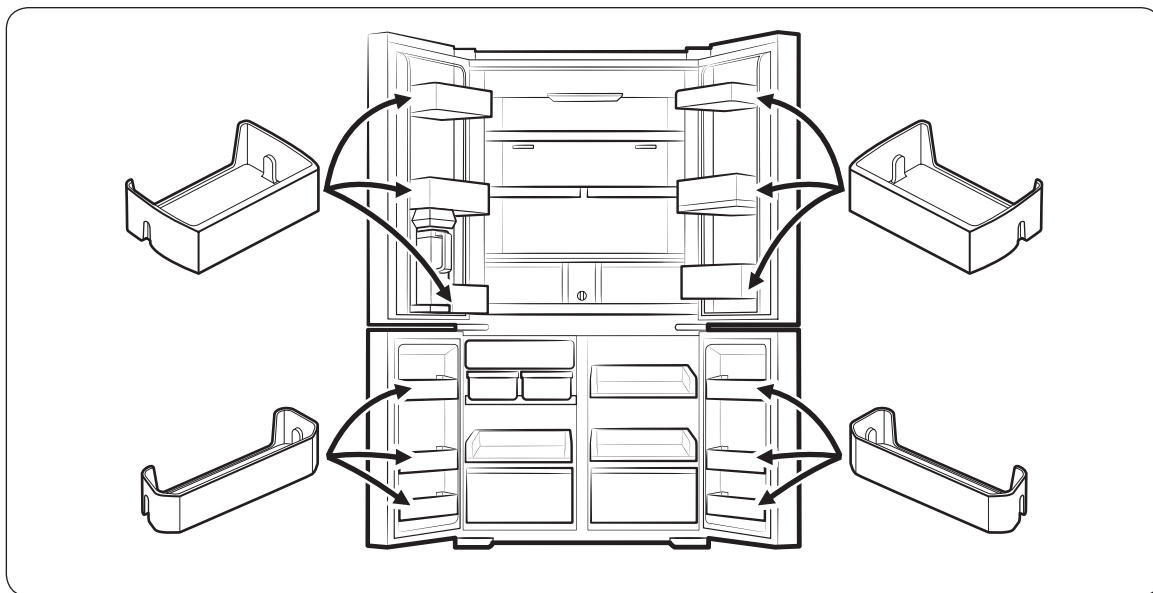

Монтаж

Монтаж стъпка по стъпка

СТЪПКА 1 Избор на място

Мястото трябва да:

- Е със стабилна, равна повърхност без килими или подова настилка, която може да възпрепятства вентилацията
- Не е директно изложена на слънчева светлина
- Да разполага с достатъчно пространство за отваряне и затваряне на вратата
- Бъде далеч от всякакви топлинни източници
- Осигурява място за ремонт и поддръжка
- Има температурен диапазон между 10 °C и 43 °C

Луфт

Вижте следните цифри и таблици за изисквания относно мястото за монтаж.

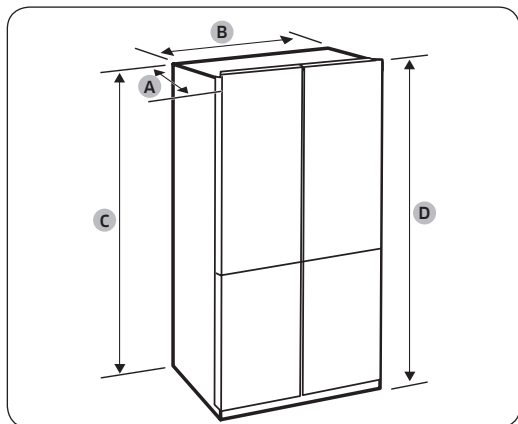

Дълбочина "А"	723 мм
Широчина "В"	912 мм
Височина "С"	1797 мм
Обща височина "D"	1825 мм

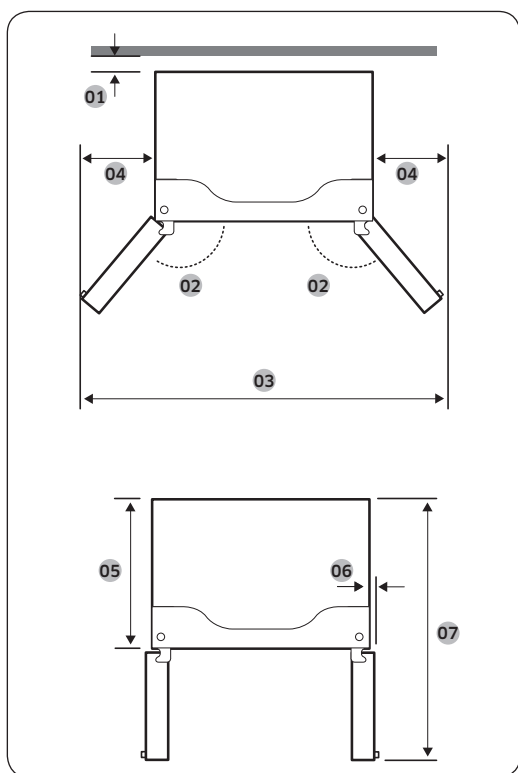

01	50 мм
02	125°
03	1472 мм
04	282 мм
05	610 мм
06	47 мм
07	1093 мм

ЗАБЕЛЕЖКА

Измерванията в горната таблица могат леко да се различават от действителните в зависимост от метода на измерване и закръгляне.

Монтаж

СТЪПКА 2 Поставяне на пода

Ако хладилникът не може да премине през входа поради размера си, вж. **Сваляне на вратата за вкарване в помещението.**

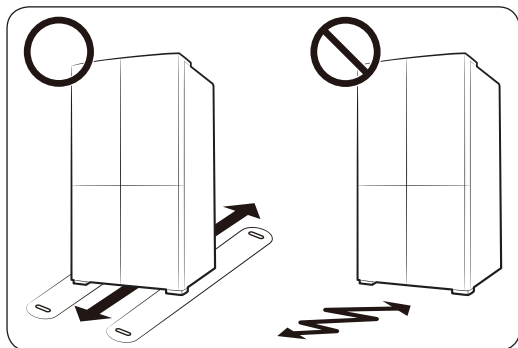

ЗАБЕЛЕЖКА

За да предотвратите повреда на пода, се уверете, че предните нивелиращи крачета са в изправена позиция.

- Повърхността за монтиране на хладилника трябва да издържи напълно зареден хладилник.
- За да предпазите пода, поставете голямо парче картон по пътя на крайното местоположение на хладилника.
- Веднага щом хладилникът е в крайното си местоположение, не го местете, освен ако не е необходимо да предпазите пода. Ако се наложи да преместите хладилника, поставете дебела хартия или плат, например стар килим, по пътя на движението.

СТЪПКА 3 Свляяне на вратата за вкарване в помещението

Ако хладилника не може да премине през входа на дома ви или кухнята поради размера си, следвайте тези инструкции, за да свалите и после поставите обратно вратите на хладилника. Ако не се налага да сваляте вратите, отидете на стр. 41, за да продължите процедурата по монтиране.

⚠ ПРЕДУПРЕЖДЕНИЕ

Извадете захранващия кабел на хладилника, преди да свалите вратите.

Необходими инструменти (не са предоставени)

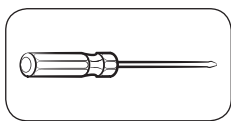

Кръстата отвертка

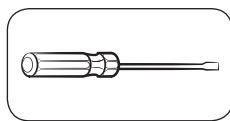

Плоска отвертка

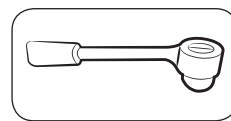

Гаечен ключ $\frac{3}{8}$ " (10 мм)

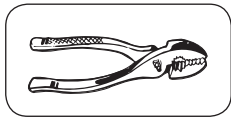

Клещи

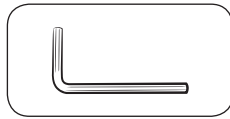

Шестостенен ключ $\frac{1}{4}$ " (5 мм)

Сваляне на вратите на хладилника

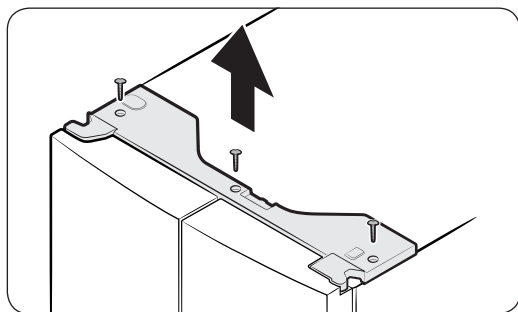

1. Когато вратите са затворени, използвайте кръстата отвертка, за да развиете винтовете (x3) от горния капак. Издърпайте нагоре и свалете горния панел със съединителите.

Монтаж

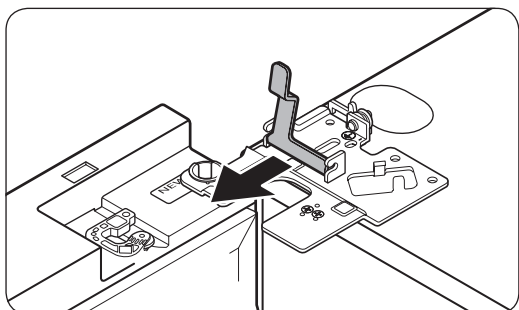
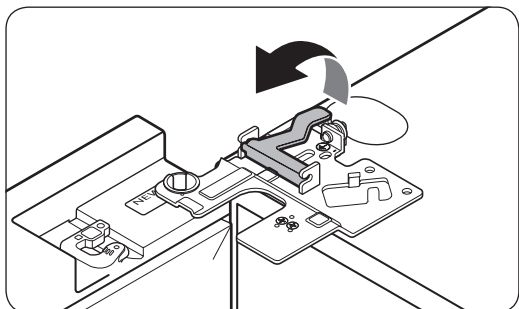
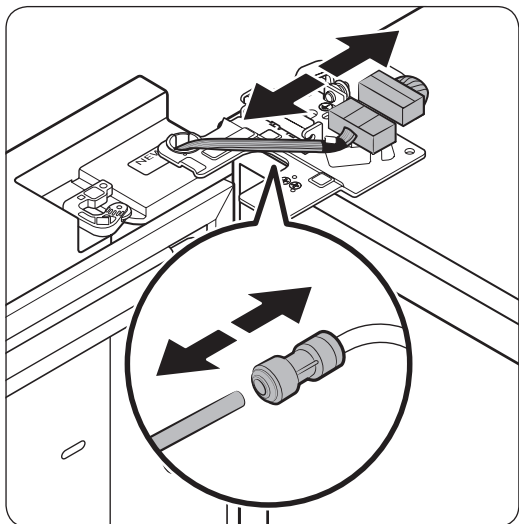

2. Разкачете двата конектора на проводниците на лявата врата. Позицията на конекторите се различава в зависимост от модела.

⚠ ВНИМАНИЕ

- Не сваляйте и двете врати едновременно. Сваляйте по една врата. В противен случай някоя от вратите може да падне и да причини телесна повреда.
 - Уверете се, че хладилникът е изключен, преди да разкачите конекторите.
3. Разкачете тръбата за вода от съединителя на лявата врата, както е показано.
 - Тази стъпка не се отнася за моделите, които не разполагат със съд за автоматично пълнене и диспенсера за вода.
 4. Внимателно изтеглете скобата в няколко стъпки. За да предотвратите наранявания по пръстите, не прилагайте внезапна сила по скобата.
 5. За да извадите гайката, я изгърпайте нагоре.

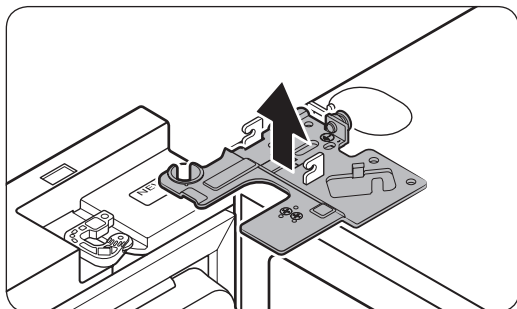

6. Отворете вратата на 90 градуса. Докато държите вратата, издърпайте и свалете горната панта. Внимавайте да не повредите съединителите и проводниците, когато дърпате пантата.

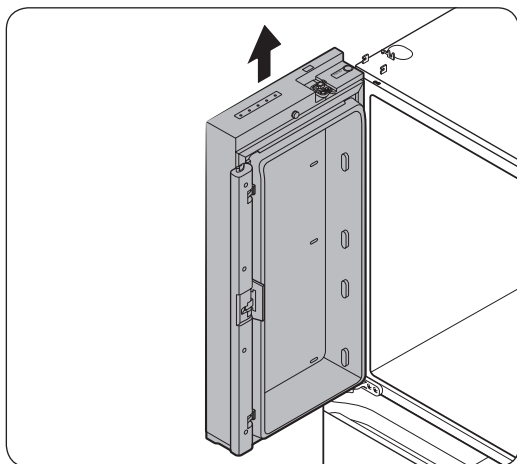

7. Внимателно издърпайте вратата вертикално, за да я свалите. Не прилагайте прекомерна сила върху вратата. Вратата може да падне и да причини физическо нараняване.
8. Поставете вратата легнала върху равна повърхност.
9. Повторете стъпки 1-8 за другата врата, като единствено пропуснете стъпка 3. На дясната врата няма водопроводна тръба.
 - Стъпка 2 не се прилага за моделите без врата на витрината.

Монтаж

Сваляне на вратите на фризера

⚠ ВНИМАНИЕ

- Не забравяйте да извадите вратите на хладилника, преди да извадите вратите на фризера.
- Бъдете внимателни при разкачане на долните съединители.

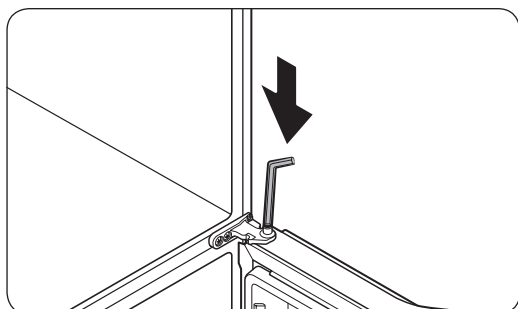
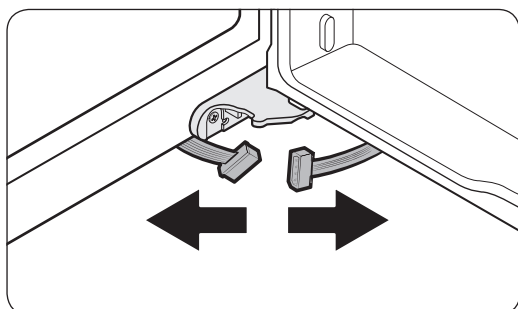
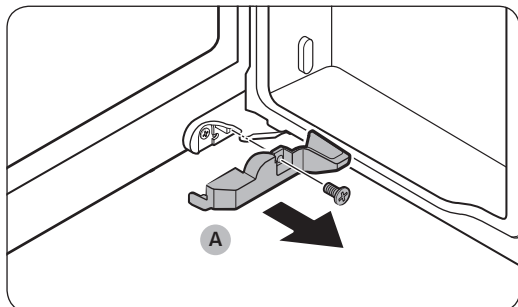

1. Отворете вратата на фризера.
2. С помощта на кръстата отвертка свалете винта, с който е затегнат **канак** (A).
 - Тази стъпка се отнася само за дясната страна на вратата на фризера (Избор на охлаждане+ врата).
3. Разкачете конекторите на проводниците.
 - Тази стъпка се отнася само за дясната страна на вратата на фризера (Избор на охлаждане+ врата).
4. Открийте оста на панта. Придържайки вратата с едната си ръка, натиснете оста надолу с помощта на плоска отвертка или шестостенен ключ. Уверете се, че държите вратата, за да не допускате тя да падне.

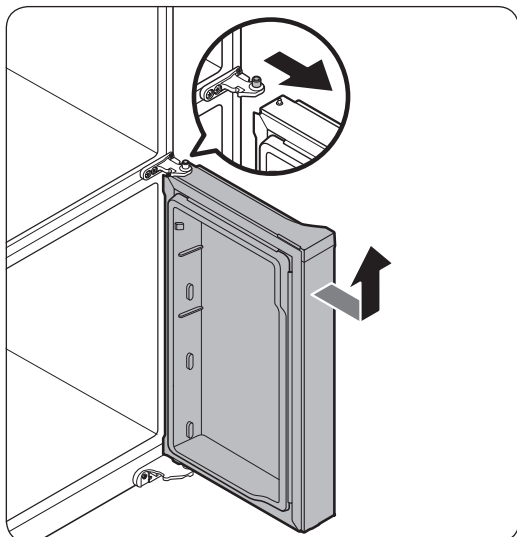

5. За да предотвратите контакт с оста по средата, леко наклонете вратата напред, след което я повдигнете нагоре, за да я извадите.
6. Повторете стъпки 1-5 за другата врата, като единствено пропуснете стъпки 2 и 3.

За да върнете обратно вратите на фризера

⚠ ВНИМАНИЕ

- След като поставите обратно вратите проверете дали всички електрически връзки са правилно възстановени.
- Вратите на фризера трябва да се поставят обратно преди тези на хладилника.
- Докато трае процесът внимавайте да не повредите проводниците и не стъпвайте върху тях.

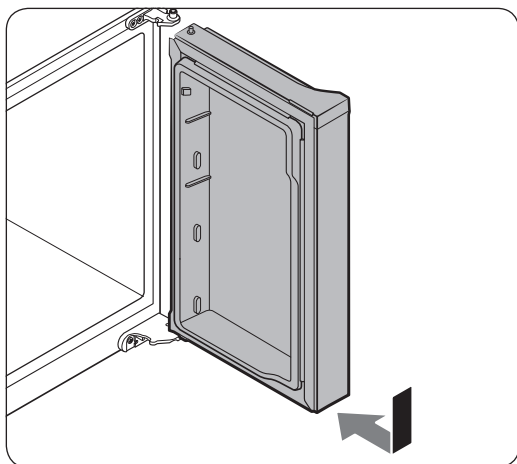

1. Вмъкнете вратата на фризера в долната панта, като в същото време притискате вратата на фризера по посока на стрелката.

⚠ ВНИМАНИЕ

- Докато трае процесът внимавайте да не повредите проводниците и не стъпвайте върху тях.

Монтаж

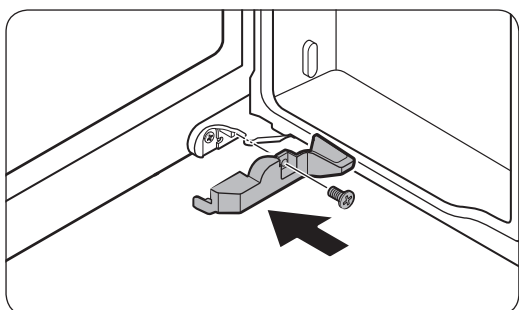
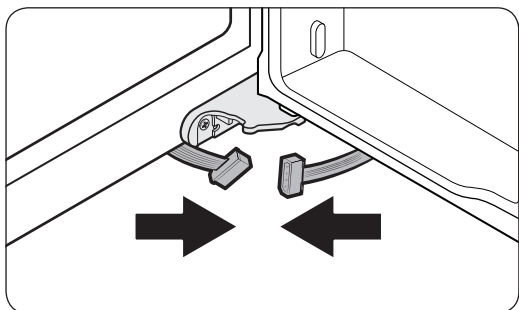
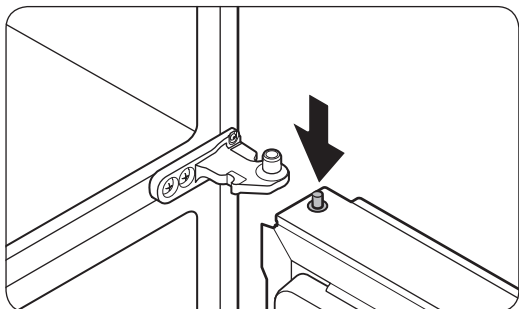

2. Притискайки оста на пантата надолу, разположете вратата така, че оста на пантата да се пада под отвора за оста при средната панта. Освободете оста на пантата, така че да се вмъкне в отвора, предвиден за оста.
3. При отворена врата свържете долните съединители по посока на стрелките.
 - Тази стъпка се отнася само за дясната страна на вратата на фризера (Избор на охлаждане+ врата).
4. Поставете капака, като за целта използвате кръстатата отвертка. Внимавайте да не повредите проводниците и не стъпвайте върху тях.
 - Тази стъпка се отнася само за дясната страна на вратата на фризера (Избор на охлаждане+ врата).
5. Повторете стъпки 1-5 за другата врата, като единствено пропуснете стъпки 3 и 4.

За да поставите обратно вратите на хладилника

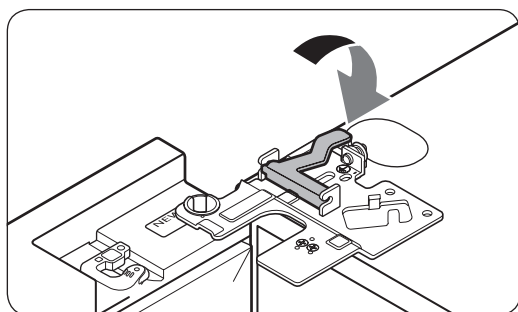
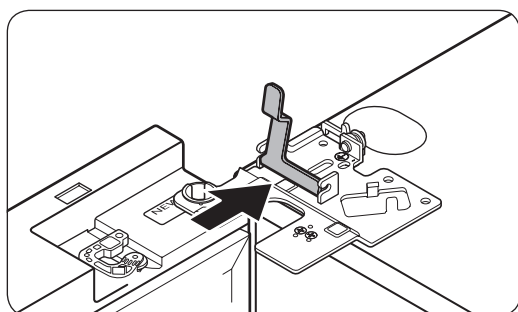
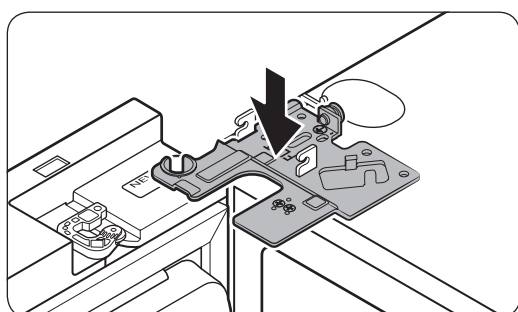
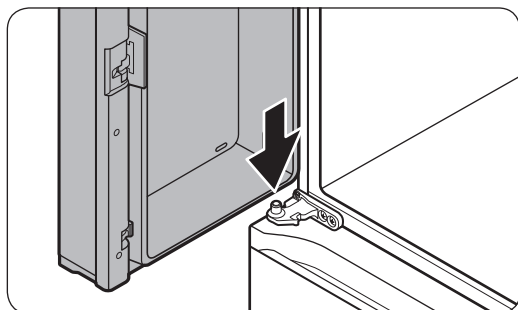

1. Придържайки вратата отворена на повече от 90 градуса, вмъкнете оста на средната панта в отвора най-долу на вратата.
2. Поставете средната панта в съответното положение най-горе на хладилника, след което поставете пантата в най-горния отвор на вратата. Уверете се, че проводниците от вратата преминават през отвора в оста на пантата.
3. Вмъкнете скобата по посока на стрелката.
4. Натиснете обратно скобата, както е показано.

Монтаж

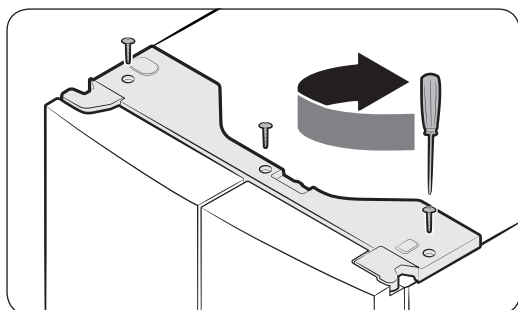
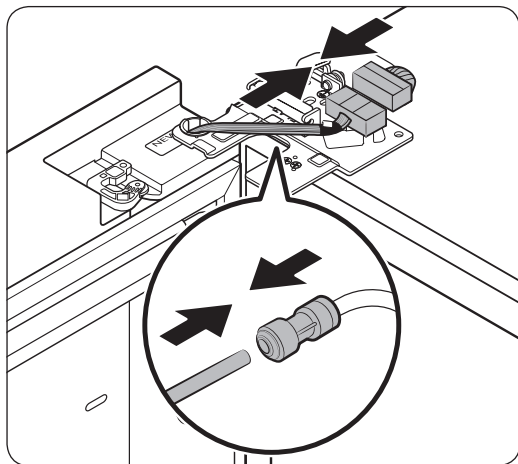

5. Свържете конекторите на проводниците.

⚠ ВНИМАНИЕ

- Проверете дали конекторите на проводниците са правилно съединени. В противен случай дисплеят няма да работи.

6. Свържете водопроводната тръба.

- Тази стъпка не се отнася за моделите, които не разполагат със съд за автоматично пълнене и диспенсера за вода.

⚠ ВНИМАНИЕ

- За да предотвратите течове на вода, червените щифтове трябва да са правилно затегнати.

• Дръжте щифтовете далеч от деца.

7. Повторете стъпки 1-5 за другата врата.

- Стъпка 5 не се прилага за моделите без врата на витрината.

8. Най-напред закрепете горния капак към предната страна, след което натиснете надолу откъм гърба му, за да го наместите както е необходимо. След това затегнете винтовете (x 3).

СТЪПКА 4 Нивелиране на хладилника

ВНИМАНИЕ

- Когато е монтиран, хладилникът трябва да е нивелиран на равен и твърд под. Ако хладилникът не е нивелиран, може да се причини повреда на хладилника или физическо нараняване.
- Нивелирането трябва да се извърши при празен хладилник. Уверете се, че в хладилника не остават храни.
- От гледна точка на безопасността регулирайте предната част малко по-високо от задната част.

Нивелирайте хладилника, като използвате специалните винтове (нивелиращи) на предните крачета. Използвайте отвертка с плоска глава за завъртане на нивелиращите винтове.

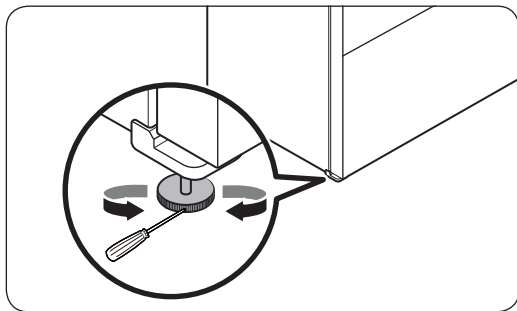

- За да регулирате височината на лявата част: Поставете отвертка с плоска глава в нивелатора на предното ляво краче. Завъртете нивелатора по посока на часовниковата стрелка, за да повдигнете лявата страна, или го завъртете в посока, обратна на часовниковата стрелка, за да я свалите.
- За да регулирате височината на дясната страна: Поставете отвертка с плоска глава в нивелатора на предното дясно краче. Завъртете нивелатора по посока на часовниковата стрелка, за да повдигнете дясната страна, или го завъртете в посока, обратна на часовниковата стрелка, за да я свалите.

Монтаж

СТЪПКА 5 Регулиране на височината на вратата

Регулиране на височината с помощта на лостчето за регулиране на височината (само за приложими модели)

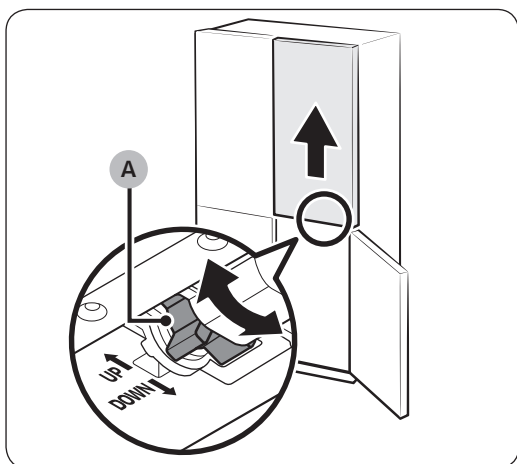
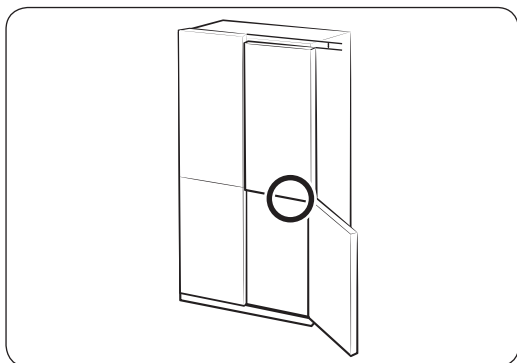

- Преди да подравните височината на вратите, уверете се, че хладилникът е поставен хоризонтално. За тази цел използвайте нивелиращите крачета.
- Можете да използвате лостчето за регулиране на височина в долната част на дясната врата на хладилника. Отворете дясната врата на фризера, като двете врати на хладилника останат затворени и си помагате с лоста, за да регулирате височината на вратата.
- Въртете **лоста за регулиране на височината (A)**, докато и двете врати се изравнят отгоре. Завъртете лоста в посоката, обозначена с UP (НАГОРЕ) (както е посочено), за да вдигнете дясната врата, и го завъртете в посока към DOWN (НАДОЛУ) (както е посочено), за да свалите вратата.
- Вдигнете леко вратата на хладилника, за да улесните подравняването. Максималната регулируема височина е 3 мм.
 - Лостът няма да премине отвъд максималната допустима граница. Ако се пренатегне прекомерно, ще се генерира шум.
 - Прекомерната височина може да опре в капачката на горната панта на вратата на хладилника.
- Ако подравните височината на вратата спрямо контейнерите на вратата оставени празни, след което сложите в тях някои продукти, може да се появи разлика във височините. Ако това се случи, следвайте стъпките по-горе, за да подравните отново вратите.

Регулиране на височината с помощта на уплътнителните пръстени

За моделите с лостчето за регулиране на височината поставено на гясната врата на хладилника, използвайте уплътнителните пръстени само ако не можете да подравнете вратите с лоста за височина.

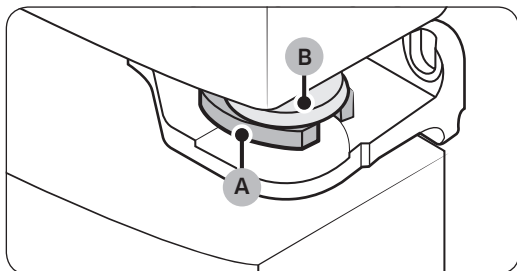
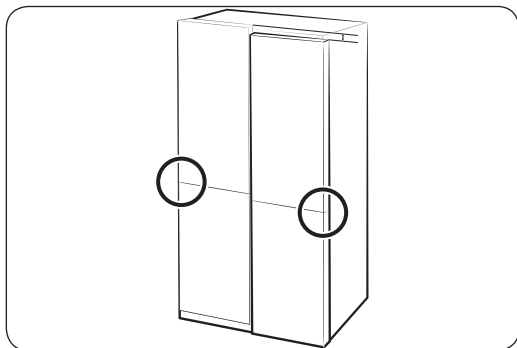
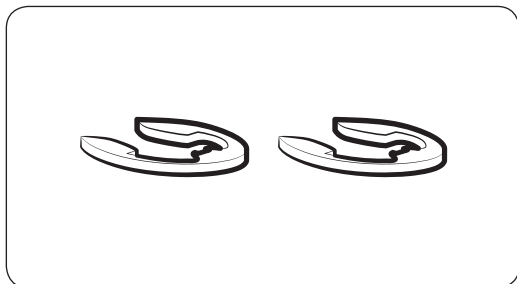

ЗАБЕЛЕЖКА

Височината на вратата може да се регулира с предоставените уплътнителни пръстени в 4 размера (1 мм, 1,5 мм, 2 мм и 2,5 мм).

1. Проверете разликата във височините на вратите и след това повдигнете и хванете вратата с по-малката височина.

2. Поставете **пружинен пръстен (А)** с подходящ размер между **уплътнителната шайба на вратата (В)** и пантата, както е показано.

ВНИМАНИЕ

- Поставете само един пружинен пръстен. Ако поставите два или повече, те могат да се изплъзнат или да генерират шум от търкане.
- Дръжте пружинните пръстени далеч от деца и ги запазете за използване в бъдеще.
- Не повдигайте прекомерно вратата. Вратата може да влезе в контакт и да повреди горния капак.

Монтаж

Регулиране на височината на вратата на фризера (само за приложими модели)

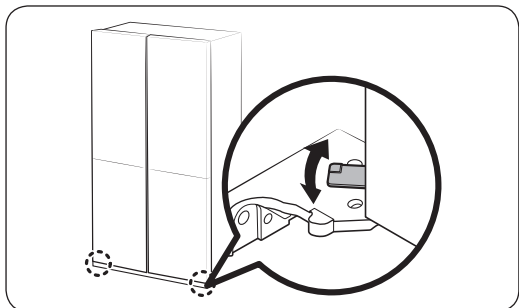

- Преди да подравните височината на вратите, уверете се, че хладилникът е поставен хоризонтално. За тази цел използвайте нивелиращите крачета.
- Можете да регулирате височината и на двете врати на фризера, като използвате лоста, разположен на долната панта.
- Отворете вратата, повдигнете я леко, след което завъртете лоста наляво или надясно, за да регулирате височината.

Регулирайте разстоянието между вратите на хладилника и основния корпус на хладилника (само за приложими модели)

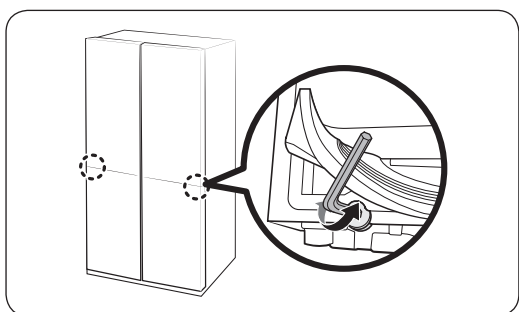

- Можете да регулирате разстоянието между вратите на хладилника и основния корпус на хладилника, като използвате болта за регулиране, разположен в долната част на фризерното отделение.
- Повдигнете уплътнението на вратата и поставения под уплътнението болт за регулиране. Използвайте 4 мм шестостенен ключ, за да регулирате разстоянието.

⚠ ВНИМАНИЕ

Уверете се, че здраво сте поставили уплътнението. В противен случай студеният въздух от хладилника може да излезе.

СТЪПКА 6 Свързване към източник на вода (само приложими модели)

⚠ ВНИМАНИЕ

- Трябва да се използва новият комплект маркучи, предоставен с уреда, а стари комплекти не трябва да се използват.
- Тръбата за вода трябва да се свърже от квалифициран техник.
- Гаранцията на хладилника ви не покрива монтирането на тръбата за вода. Монтирането на тръбата за вода трябва да се извърши на ваши разходи освен ако таксата за монтиране не е включена в цената, която сте заплатили на търговеца на дребно.
- Samsung не носи отговорност за монтиране на тръбата за вода. Ако се появят течове, се свържете с лицето, монтирало тръбата за вода.

Свързване на тръбата за студена вода към маркуча за филтриране на вода

⚠ ВНИМАНИЕ

- Уверете се, че маркуча за филтриране на вода е свързан към подаване на питейна вода. Свързването към тръба за топла вода може да доведе до неизправност на пречиствателя.

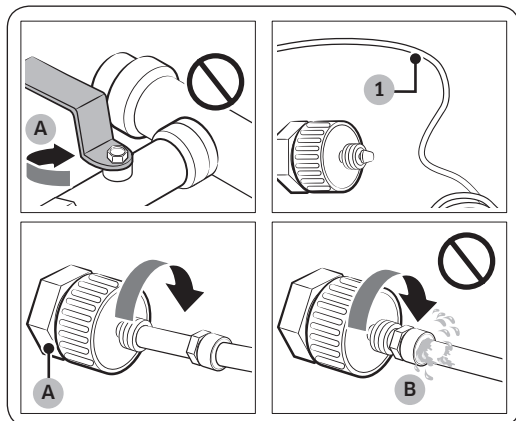

- A. Спрете подаването от водопроводната тръба
- B. Без пролука

1. Спрете водоподаването, като затворите крана на водопроводната тръба.
2. Открийте **тръбата за студена питейна вода (1)**.
3. Свържете към тръбата за вода съгласно инструкциите.
4. Когато приключите със свързването, отворете крана на водопроводната тръба и пуснете около 3 литра вода. Това е с цел да се отмият замърсяванията във вътрешността на тръбата.

Монтаж

Свързване на маркуча за филтриране на вода към тръбата за вода

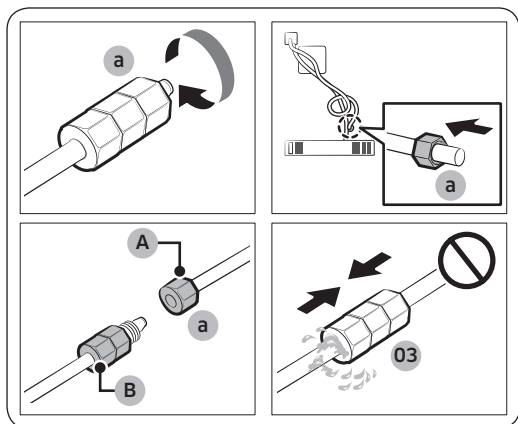

A. Тръба за вода от уреда

B. Тръба за вода от набора

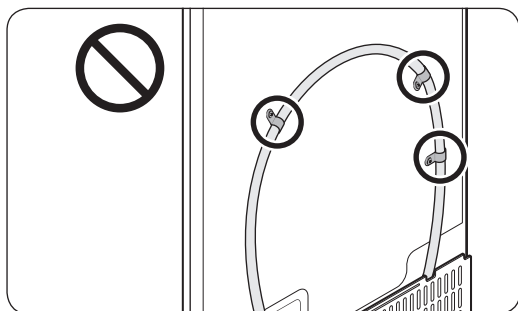
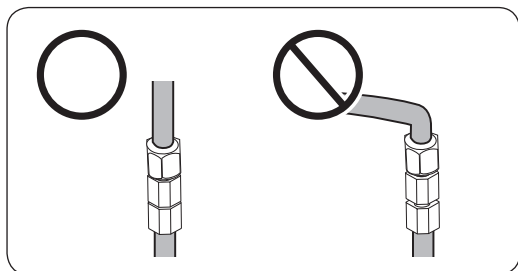

Ремонтиране на тръбата за вода

⚠ ВНИМАНИЕ

Тръбата за вода трябва да се ремонтира от квалифициран техник. Ако се появят течове на вода, се свържете с местния сервизен център на Samsung или с лицето, монтирало маркуча.

1. Разхлупете и свалете **притягащия пръстен (а)** от тръбата за вода на хладилника и го поставете на маркуча за филтриране на вода.
2. Затегнете **притягащия пръстен (а)**, за да свържете маркуча за филтриране на вода и тръбата за вода.
3. Отворете крана на водопроводната тръба и проверете за течове.
4. Ако няма течове, пуснете около 3 литра вода, преди да започнете да използвате хладилника, за да промиете замърсяванията от системата за филтриране на вода.

📄 ЗАБЕЛЕЖКА

Ако трябва да преместите хладилника след свързване на **тръбата за вода**, се уверете, че снаждащата част на тръбата е права.

⚠ ВНИМАНИЕ

Не монтирайте филтъра за вода на произволна част на хладилника. Това може да повреди хладилника.

СТЪПКА 7 Първоначални настройки

След като изпълните стъпките по-долу, хладилникът би трябвало да функционира напълно.

1. Включете захранващия кабел в контакта на стената, за да включите хладилника.
2. Отворете вратата и проверете дали вътрешната лампа свети.
3. Настройте температурата на най-студената стойност и изчакайте един час. След това фризерът ще се охлади леко и моторът ще заработи плавно.
4. Изчакайте, докато хладилникът достигне настроената температура. Сега хладилникът е готов за употреба.

СТЪПКА 8 Последна проверка

Когато монтирането е завършено, потвърдете, че:

- Хладилникът е включен в електрически контакт и правилно заземен.
- Хладилникът е монтиран на стабилна, равна повърхност с добре премерен луфт между стената и шкафовете.
- Хладилникът е изравнен и стои стабилно на пода.
- Вратата се отваря и затваря свободно, а вътрешната лампа се включва автоматично, когато отваряте вратата.

Режим на работа

Контролен панел

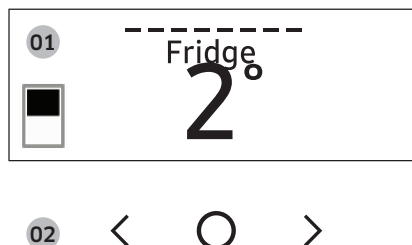

01 Дисплей	Показва менюто, настройките и друга информация.
02 Бутони	<ul style="list-style-type: none">• Когато дисплеят е изключен, дисплеят се активира с натискане на произволен бутон.• Изберете < или >, за да навигирате наляво и надясно.• Докоснете ○, за да потвърдите избора си.• Докоснете и задържете ○, за да влезете в AP режим. (За повече информация вижте раздела „SmartThings > Първи стъпки“ на страница 53.)

ЗАБЕЛЕЖКА

- Контролният панел е програмиран да остане изключен, когато хладилникът не се използва. Активизира се и светва едва когато отворите вратата и изберете бутони.
- Ако вратата остане отворена за 5 минути, вътрешните светлини ще мигат за 5 минути, след което се изключват. Целта е глухонемите хора и хората с увреден слух да бъдат известени, че вратата е отворена. Имайте предвид, че това е стандартна функция.
- Когато промените температурата на панела, той показва действителната температура вътре в хладилника, докато тя не се изравни със зададената. След това панелът показва новата зададена температура. Отбележете, че за достигане на новата температура е необходимо известно време. Това е нормално. През това време не трябва да задавате отново температурата.



Използване на контролния панел

1. За да изведете дисплея от състояние на покой, докоснете произволен бутон (<, ○ или >).
2. Докоснете < или >, за да изберете желаното меню, след което докоснете ○, за да потвърдите.
3. Докоснете < или >, за да изберете желаната настройка, след което докоснете ○, за да потвърдите.
 - За повече информация относно наличните настройки вижте раздела **Описания на менюто**.

Описания на менюто

<p>Fridge (Хладилник)</p>	<ul style="list-style-type: none"> • Можете да зададете температурата на хладилника в диапазона 1~7 °C или да зададете функцията Силно охлаждане. • Силно охлаждане ускорява процеса на охлаждане на максимална скорост на вентилатора. Хладилникът продължава да работи на пълна мощност още два и половина часа, след което температурата ще се върне на предишното си ниво.
<p>Freezer (Фризер)</p>	<ul style="list-style-type: none"> • Можете да зададете температурата на фризера в диапазона -23~-15 °C или да зададете функцията Силно замразяване. • Силно замразяване ускорява процеса на замразяване на максимална скорост на вентилатора. Фризерът продължава да работи с пълна скорост за 50 часа, след което температурата ще се върне на предишното си ниво. За да замразите голямо количество храна, задействайте функцията Силно замразяване поне 20 часа, преди да поставите храна във фризера.
<p>Cool Select+ (Избор на охлаждане+)</p>	<ul style="list-style-type: none"> • Можете да зададете режима Избор на охлаждане+ от един от следните режими. <ul style="list-style-type: none"> - Freeze (Замразяване): Температурата се задава на същата температура като тази на фризера. - Soft Freeze (Леко замразяване): Температурата се настройва на -5 °C. - Meat/Fish (Месо/риба): Температурата се настройва на -1 °C. - Fruit/Veggies (Плодове/зеленчуци): Температурата се настройва на 2 °C. - Beverage (Напитки) Температурата се настройва на 4 °C. <p>⚠ ВНИМАНИЕ</p> <ul style="list-style-type: none"> • Изберете режима на Избор на охлаждане+ в зависимост от вида на храната, която съхранявате там. • Не съхранявайте месо или храна в Избор на охлаждане+ заедно с режим Плодове/зеленчуци или Вино. Съществува риск месото или друга храна там да се развалят. • Не съхранявайте стъклени бутилки в Избор на охлаждане+ в режим Замразяване или Леко замразяване. Могат да се счупят и да предизвикат нараняване.

Режим на работа

Flex Crisper	<ul style="list-style-type: none">• Можете да зададете режима Flex Crisper от един от следните режими.<ul style="list-style-type: none">- Fridge (Хладилник): Температурата се задава на същата температура като тази на хладилника.- Meat/Fish (Месо/риба): Изберете този режим, за да запазите месото и рибата свежи. (Препоръчваме настройката на температурата на хладилника да е под 3 °C, за да съхранява месото и рибата по-свежи във Flex Crisper) <p> ЗАБЕЛЕЖКА</p> <p>Месото и рибата могат да бъдат съхранявани в чекмеджето за месо в продължение на от 3 до 5 дни (с някои изключения като мляно месо, което може да престои едва един или два дни). Ако искате да ги запазите за повече от 5 дни, ги сложете във фризера.</p>
AutoFill Pitcher (Съг за автоматично пълнене) *	<ul style="list-style-type: none">• Можете да зададете режима Съг за автоматично пълнене от един от следните режими.<ul style="list-style-type: none">- On (Включен): Настройвате съгът вода да се пълни автоматично.- Off (Изключен): Настройвате функцията да се изключи. <p> ЗАБЕЛЕЖКА</p> <p>Можете да поставите чай или плодове в инфузера, за да направите инфузиран чай или инфузирана вода. Ако искате да запазите инфузираната вода в първоначалната ѝ концентрация, изключете функцията Съг за автоматично пълнене. (За подробни указания вижте раздел „Съг за вода (Съг за автоматично пълнене) (приложимо само за някои модели)“ на стр. 55.)</p>
Cubed Ice (Лег на кубчета) *	Можете да започнете или да спрете процеса на генериране на лег на кубчета.
Ice Bites (Напрошен лег) *	Можете да започнете или да спрете процеса на генериране на напрошен лег.

<p>More Options (Други опции)</p>	<p>Можете да промените настройките на следните функции. Докоснете < или >, за да изберете менюто, след което докоснете ○, за да потвърдите.</p> <p>Filter Reset (Нулиране на филтъра) *: Когато на дисплея се покаже съобщението за смяна на филтъра, изберете това меню и сменете филтъра според инструкциите на екрана.</p> <p>Temp. Unit (Единица за температура): Можете да зададете температурната скала да се измерва в Целзий или Фахренхайт.</p> <p>Door Alarm (Аларма на вратата): Можете да включите или изключите алармата на вратата.</p> <p>Wi-Fi Connect (Wi-Fi връзка): Можете да включите или изключите Wi-Fi връзка. Ако я включите, ще можете да управлявате и следите своя хладилник в приложението SmartThings. (За повече информация относно SmartThings, вижте раздела SmartThings на страница 52.)</p> <p>* само за приложими модели</p>
--	--

 **ЗАБЕЛЕЖКА**

Чрез функциите Силно охлаждане или Силно замразяване се увеличава консумацията на електроенергия.

Режим на работа

SmartThings

Монтаж

Посетете Google Play Store, Galaxy Apps или Apple App Store и потърсете “SmartThings”. Изтеглете и инсталирайте приложението SmartThings, представено от Samsung Electronics, на вашето интелигентно устройство.

ЗАБЕЛЕЖКА

- Приложението SmartThings не е достъпно за някои таблети и iPad, както и за някои смартфони.
 - Поддържа [Android] OS 6.0 или по-нова версия. (С минимален размер RAM 2 GB)
 - Поддържа [iOS] 10.0 или по-нова версия/iPhone 6 или по-нова версия.
- За по-добра ефективност, приложението SmartThings може да бъде променяно без предизвестие или поддръжката за него да бъде спряна, в съответствие с правилата на производителя. Освен това съществува вероятност по-нататъшните актуализации на приложението или функцията в приложението да бъдат преустановени поради въпроси, свързани с използваемостта и защитата, дори ако актуализациите в момента се поддържат на вашата ОС.
- Препоръчаните системи за шифроване включват WPA/TKIP и WPA2/AES. По-нови и нестандартни протоколи за Wi-Fi удостоверяване не се поддържат.
- Безжичните мрежи могат да изпитват въздействие от околна безжично комуникационно оборудване.
- Ако интернет доставчикът ви е регистрирал MAC адреса на вашия компютър или модем за идентифициране, интелигентният хладилник Samsung може да не успее да се свърже с интернет. Ако това се случи, обърнете се към интернет доставчика за техническа помощ.
- Настройките за защитна стена на мрежата ви може да не допускат свързването към интернет на интелигентния хладилник Samsung. Обърнете се към интернет доставчика за техническа помощ. Ако проблемът продължава, се свържете с местен сервиз или магазин на Samsung.
- За да конфигурирате настройките на безжичната точка за достъп (AP), вижте ръководството за потребителя на точката за достъп (рутер).
- Интелигентните хладилници Samsung поддържат както Wi-Fi 2,4 GHz с IEEE 802.11 b/g/n, така и Soft-AP протоколи. (препоръчва се IEEE 802.11 n.)
- Неупълномощените безжични рутери може да не могат да се свържат с интелигентните хладилници Samsung.



Акаунт за Samsung

За да използвате приложението, се изисква да регистрирате своя акаунт за Samsung. Ако нямате акаунт за Samsung, следвайте инструкциите на екрана на приложението, за да си създадете безплатен акаунт за Samsung.

Първи стъпки

Включете устройството, което искате да свържете, отворете приложението SmartThings на телефона, след което следвайте инструкциите по-долу.

Ако се появи изскачащ прозорец, който съобщава, че е открито ново устройство, докоснете **ADD NOW (ДОБАВИ СЕГА)**.

Ако не се появи изскачащ прозорец, докоснете бутона **+** и след това изберете устройството, което искате да свържете от списъка с налични устройства.

Ако устройството ви не е в списъка с налични устройства, докоснете **Supported Devices (Подгържани устройства)**, изберете типа устройство (Хладилник) и след това изберете модела на специфичното устройство.

Следвайте инструкциите в приложението, за да настроите устройството. След като завършите с настройката, вашият хладилник ще се появи като „карта“ на екрана **Devices (Устройства)**.

Приложение за хладилник

Интегрирано управление

Можете да следите и контролирате хладилника си както когато сте си вкъщи, така и когато сте на път.

- Докоснете иконата на хладилника на таблото SmartThings или докоснете иконата Devices (Устройства) в долната част на таблото, след което докоснете „картата“ на хладилника, за да отворите страницата на хладилника.
- Проверете работното състояние или известията относно хладилника и ако е необходимо, променете опциите или настройките.

ЗАБЕЛЕЖКА

Някои от опциите или настройките на хладилника може да не подлежат на дистанционно управление.



Режим на работа

Категория	Елемент	Описание
Наблюдаване	Температура на хладилника	Показва желаната настройка за температура на хладилника.
	Температура на фризера	Показва желаната температура на фризера.
	Настройки на Избор на охлаждане+	Показва настройките на Избор на охлаждане+.
	Диагностика	Открива аномалии в работата на хладилника.
	Следене на енергията	Проверява натрупаната консумация на енергия на хладилника през последните 180 дни.
Функции	Генериране на лег	Можете да включите или изключите функцията за генериране на лег и да проверите текущите ѝ настройки.
		Можете също да проверите състоянието и напредъка на генерирането на лег.
	Силно охлаждане	Можете да включите или изключите Силно охлаждане и да проверите текущите настройки.
	Силно замразяване	Можете да включите или изключите Силно замразяване и да проверите текущите настройки.
	Температура на хладилника	Можете да зададете желаната температура на хладилника.
	Температура на фризера	Можете да зададете желаната температура на фризера.
	Настройки на Избор на охлаждане+	Можете да зададете желания режим на Избор на охлаждане+.
Аларми	Необичайно висока температура	Тази аларма се задейства, когато фризерът, хладилникът или Избор на охлаждане+ са с необичайно висока температура.
	отваряне на вратата	Тази аларма се задейства, ако вратата на хладилника, шкафа на фризера или чекмеджето на Избор на охлаждане+ останат отворени за определено време.
	Препълване на Съд за автоматично пълнене	Ако функцията Съд за автоматично пълнене установи преливане, тя задейства тази аларма, за да ви уведоми за състояние на преливане.
	Смяна на филтъра за вода	Тази аларма ви напомня, че филтърът за вода трябва да се смени.

Специални функции

Съд за вода (Съд за автоматично пълнене) (приложимо само за някои модели)

Студената, пречистена вода винаги е готова за употреба в Съд за автоматично пълнене. Можете да поставите чай или плодове в инфузера, за да се насладите на различни видове инфузирана вода, които ви харесват.

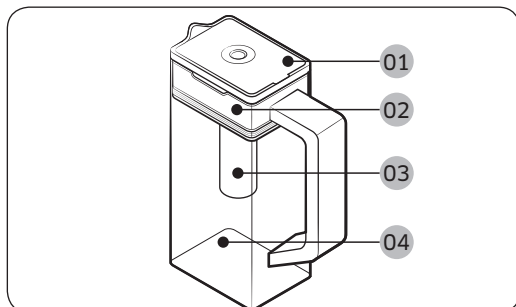

- 01 Капак
- 02 Държач на инфузер
- 03 Инфузер
- 04 Корпус

За да напълните съда за вода

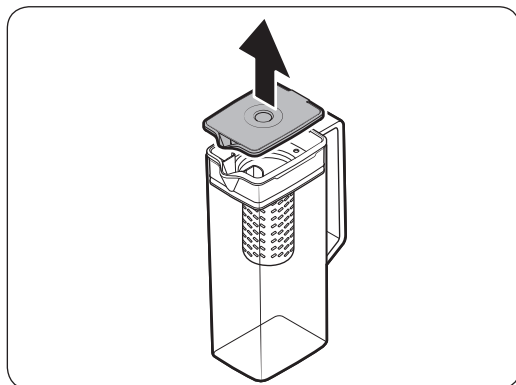

1. Захванете прорез в дръжката на **kanak** и след това издърпайте, за да отворите **kanaka**.
2. Поставете листа от чай или плодове по ваш вкус в инфузера.

ЗАБЕЛЕЖКА

Ако искате да запазите инфузираната вода в първоначалната ѝ концентрация, изключете функцията Съд за автоматично пълнене.

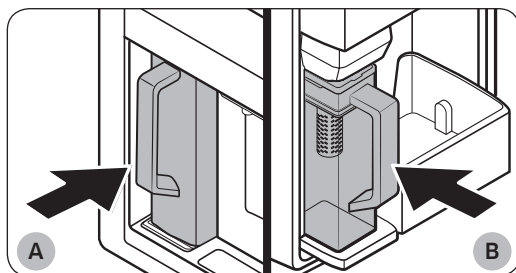

- A. Модели тип А
- B. Модели тип В

3. Разрешете функцията Съд за автоматично пълнене на контролния панел. Отворете вратата на отделениято за напитки (тип А) или лявата врата на хладилника (тип В), след което поставете съда за вода в държача. Притиснете го напред, както е показано на фигурата.
4. Затворете вратата. Малко след това съдът за вода ще започне да се пълни.

Режим на работа

⚠ ВНИМАНИЕ

Уверете се, че съдът за вода пасва точно в държача му.

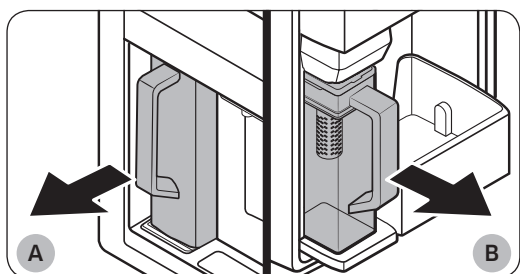

A. Могели тип А

B. Могели тип В

5. За да пиете чай, отворете вратата на отделението за напитки (тип А) или лявата врата на хладилника (тип В), след което откачете съда за вода. Издърпайте го направо навън.

⚠ ВНИМАНИЕ

- Препоръчваме да консумирате инфузираната с плодови аромати вода в рамките на 24 часа. След това с времето водата може да се развали.
- След като сте консумирали от инфузираната вода, е необходимо да почистите съда за вода. Ако не сте използвали съда за вода дълго време, също трябва да го почистите.

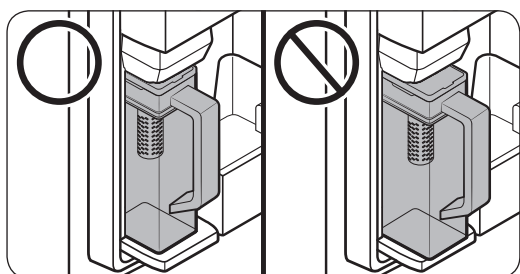

- За да предотвратите преобръщането или пропускането от съда за вода, се уверете, че той пасва добре в държача на съда за вода.

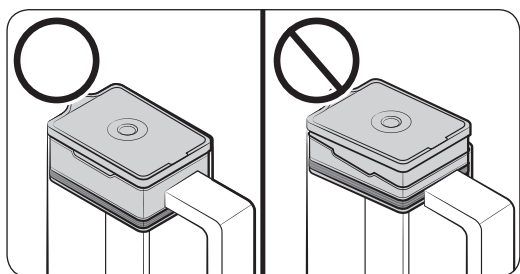

- За да предотвратите разливане или утичане от резервоара за вода, се уверете, че държача на инфузера е поставен правилно.

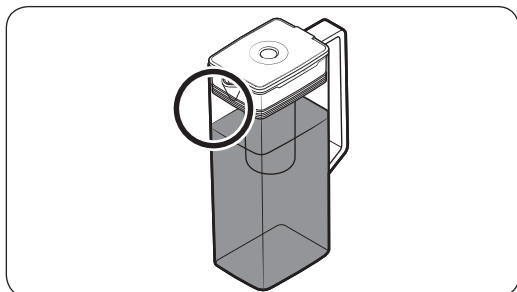

ЗАБЕЛЕЖКА

- Ако по предната страна (специфично маркирана зона) на съда за вода има твърда много влага, съществува риск съдът за вода може да не се напълни докрай. Отстранете влагата и опитайте отново.
- Функцията Съд за автоматично пълнене ще спре да пълни съда с вода, ако след определен период от време не се е напълнил. Ако това стане, проверете дали тръбата за вода е свързана правилно. Извадете и поставете обратно съда за вода и опитайте отново.

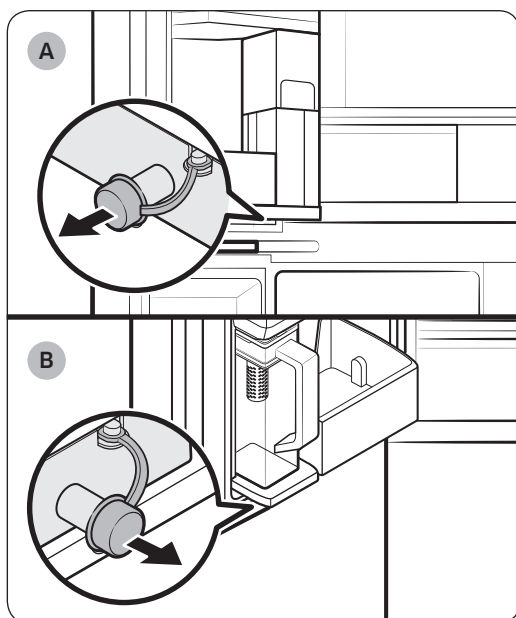

A. Модели тип A

B. Модели тип B

ЗАБЕЛЕЖКА

- Ако съдът за вода прелее или от него изтича вода, забършете около държача на съда.
- Капе вода, ако гумената капачка е отворена.
- Ако се появи теч, на контролния панел се появява известие. В случай на утичане отворете гумената капачка, така че водата да се източи. Ако и след отцеждането известието не изчезне, е възможно в системата да е настъпили неизправност. Свържете се с местен сервизен център на Samsung.

Режим на работа

Диспенсер за вода (само за определени модели)

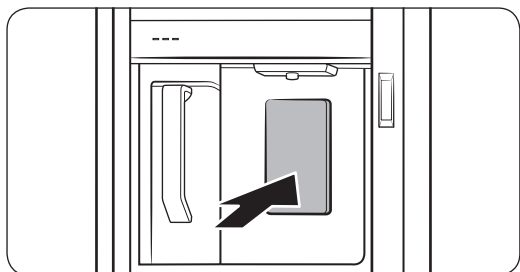

За да си налеете охладена вода, отворете отделението за напитки и натиснете лоста на диспенсера.

ЗАБЕЛЕЖКА

- Диспенсерът ще спре да пуска вода, ако продължите да натискате лостчето за около 1 минута. Ако искате още вода, отпуснете и натиснете отново лостчето.
- Чашата трябва да е подравнена с диспенсера, за да не се разлее вода.
- Ако не използвате диспенсера за вода за 2-3 дни, получената вода може да има неестествена миризма или вкус. Това не е неизправност на системата. Изхвърлете първите 1-2 чаши вода.

Помътняване на водата

Подаваната към хладилника вода преминава към алкален филтър. По време на този процес на филтриране налягането на водата се увеличава и тя става наситена с кислород и азот. Това прави водата временно да изглежда по-замъглена или мътна при освобождаване от диспенсера. Това е нормално и водата ще се избистри след няколко секунди.

Автоматичен ледогенератор (само за приложими модели)

Хладилникът разполага с вграден ледогенератор, който автоматично освобождава лед.

- Цялостният дизайн и/или аксесоари могат да се различават в зависимост от модела.

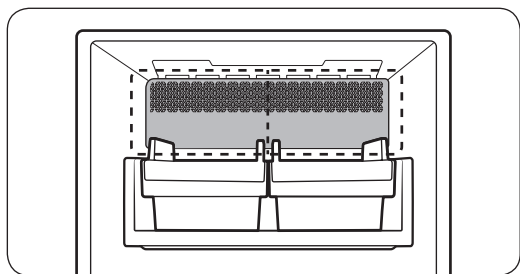

- Този продукт разполага с два типа ледогенератори.

Генериране на лед

След като монтирате и включите хладилника, следвайте тези стъпки, за да гарантирате правилно генериране на лед и да поддържате съда за лед пълен с лед:

При първоначална употреба

- Оставете ледогенераторът да произвежда лед в продължение на 1-2 дни.
- Изхвърлете 1-2 кофи с вода, за да отстраните нечистотиите от системата за доставяне на вода.

Диагностика

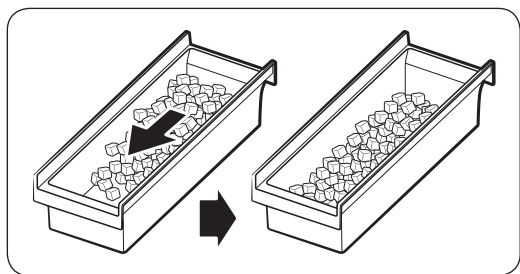
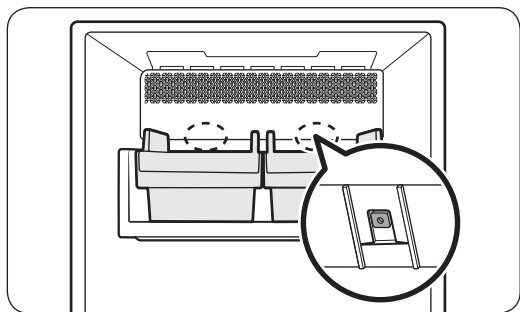

- Цялостният дизайн и/или аксесоари могат да се различават в зависимост от модела.
- Ако не се освободи лед, най-напред проверете състоянието на ледогенератора с помощта на бутона **Tectm** най-отдолу на ледогенератора.
- Натиснете бутона **Tectm** на гърба на ледогенератора. Ще чуете звън (динг-донг) при натискане на бутона. Ще чуете още един звън, ако ледогенераторът работи правилно.
- Нормално е от едната страна на тавата да се натрупа лед. За да съберете повече лед, го погредете равномерно върху тавата.

Режим на работа

⚠ ВНИМАНИЕ

- Оставянето на тръбата за подаване на вода разкачена може с течение на времето да доведе до издаване на бръмчащ звук от крана на водопроводната тръба. Ако това се случи, изключете функцията за генериране на лед (Cubed Ice (Лед на кубчета)/Ice Bites (Напрошен лед)).
- Ако се чува непрекъснато звънене, свържете се с вашата компания за водоснабдяване или местния сервизен център на Samsung.
- Не поставяйте замразена храна в кофата за лед. Замразената храна може да повреди ледогенератора, особено когато отваряте или затваряте вратата.
- След като хладилникът възстанови захранване след спиране на тока, кофата за лед може да съдържа смес от разтопени слепени кубчета лед, което да доведе до неизправност на ледогенератора. За да предотвратите това, трябва да изпразните кофата за лед, преди да използвате хладилника.
- Не поставяйте пръстите си или предмети в леда. Това може да доведе до телесни повреди или имуществени щети.
- Поради протичането на процеса сублимация, съхраняваният продължително време във фризера лед се смалява и постепенно формира големи ледени късове. Затова ако известно време няма да използвате лед, изключете ледогенератора по следния начин.
- Използвайте само новите комплекти маркучи, доставени с уреда. Не използвайте повторно стар комплект маркучи.

Ледогенератор със завъртане (само за приложими модели)

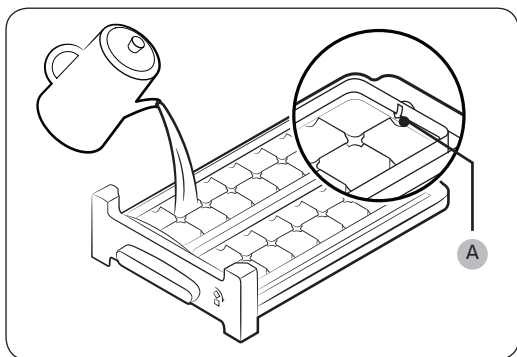

1. Отворете вратата на фризера и издърпайте, като плъзгате, за да отворите формата за лед.
2. Напълнете формата с вода до **(A) максималното ниво** отбелязано на вътрешната задна част на формата.
3. Издърпайте, като плъзгате обратно формата на мястото ѝ.

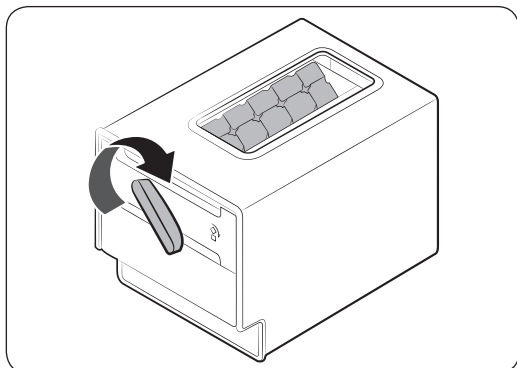

4. Когато водата замръзне като кубчета лед, завъртете гръжката на формата за лед по посока на часовниковата стрелка, за да изпразните кубчетата лед в кутията за лед. Повтаряйте това, докато всички кубчета лед се изпразнят в кутията за лед.

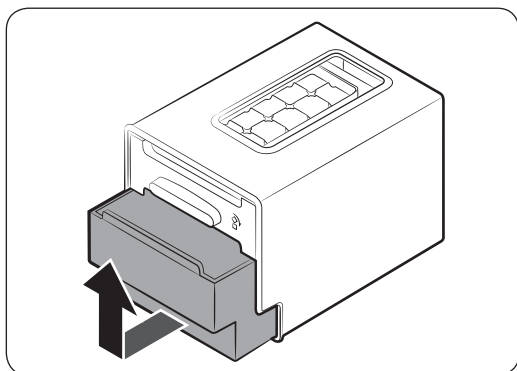

5. За да премахнете кутията за лед, леко я повдигнете и издърпайте.

ВНИМАНИЕ

- Не използвайте кутията за лед конкретно за правене на лед. Кутията може да се счупи.
- Уверете се, че кутията за лед е на мястото си под формата за лед.
- Кутията за лед има отвор за оптичане на сгъното.
 - Не съхранявайте леда в кутията на стайна температура. Ледът се разтапя и изтича.
 - При повреда в хранването ледът се разтапя и изтича. След като повредата в хранването бъде отстранена, водата може да замръзне отново и да доведе до счупване на кутията. За да предотвратите повреди по кутията, премахнете и изпразнете кутията, когато се появи повреда в хранването.
 - Използвайте само питейна вода.

ЗАБЕЛЕЖКА

- Времето за произвеждане на лед зависи от температурните настройки.

Поддръжка

Работа с уреда и грижи за него

Съд за лед (само за приложими модели)

Ако дълго време не използвате направения лед, той може да се слепи на буци в съда. Ако това се случи, извадете и изпразнете съда за лед.

ВНИМАНИЕ

- За да избегнете нараняване, почистете леда или водата от пода.
- За да избегнете нещастни случаи и наранявания, не позволявайте на деца да играят с диспенсера за вода или ледогенератора.
- Използвайте само предоставения съд за лед. Съдове за лед от други производители могат да доведат до неизправност на системата.

ЗАБЕЛЕЖКА

- Необходимото налягане на водата за произвеждане на лед е между 206 и 861 kPa.
- Нормално е по време на генерирането на лед от ледогенератора да се чува шум.

Съд за автоматично пълнене (приложимо само за някои модели)

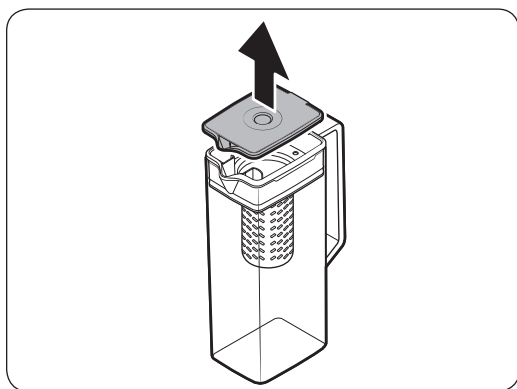

1. Захванете прорез в дръжката на **капак** и след това издърпайте, за да го отстраните.

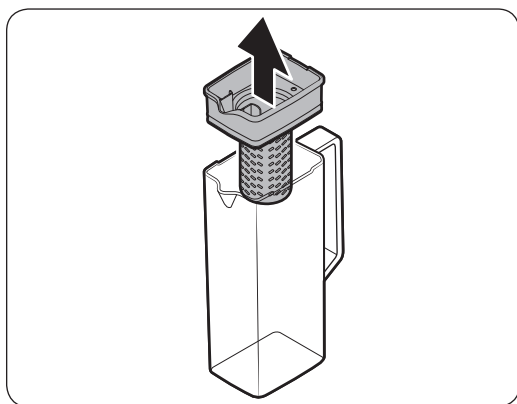

2. Хванете двете страни на **държача на инфузера** и повдигнете, за да го извадите.

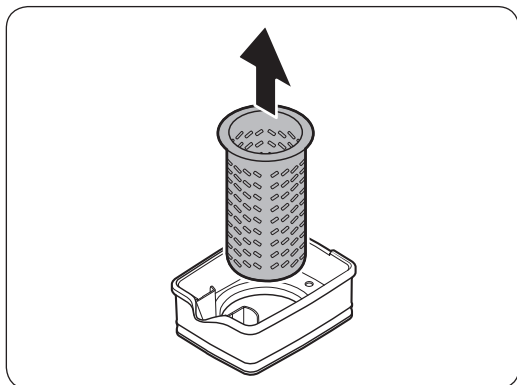

3. Като леко завъртите **инфузера**, издърпайте го от запечатания отвор.
4. Почистете **инфузера** с неутрални почистващи препарати и течаща вода. Изплакнете и изсушете добре.
5. Повторното сглобяване на съда за автоматично пълнене се извършва в обратния на разглобяването ред.

⚠ ВНИМАНИЕ

Съдът за вода не трябва да се мие в миялна машина и не трябва да се използва в микровълнова фурна; поради излагането на топлина може да се разтопи или деформира (включително гореща вода). Според необходимостта измийте ръцете си със студена или топла вода.

Поддръжка

Рафтове на хладилника

Видът на рафтовете може да е различен в зависимост от модела.

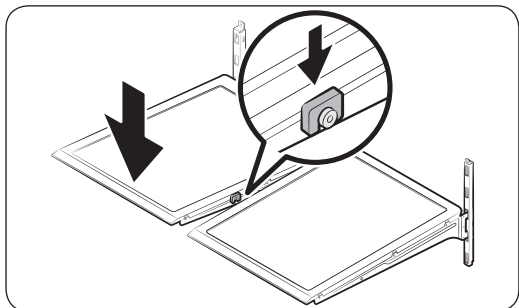
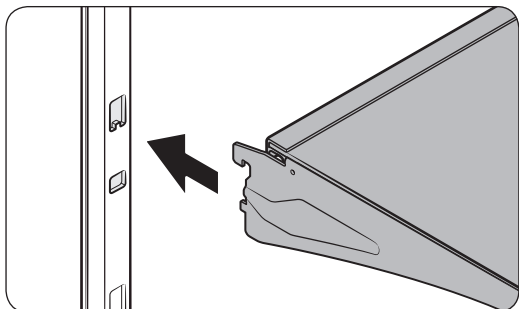
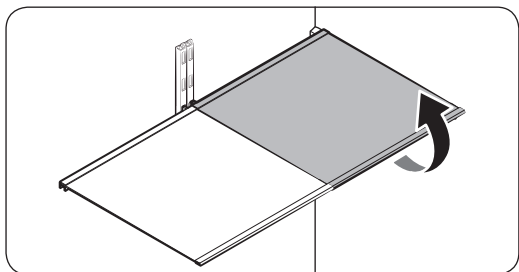

- За да извадите рафт, напълно отворете съответната врата. Хванете рафта в предния край, внимателно го повдигнете нагоре и го плъзнете навън.

ЗАБЕЛЕЖКА

Не повдигайте рафта изцяло, когато изваждате или поставяте обратно рафта. Задната част на хладилното пространство може да се огъне.

- За да поставите, хванете рафта под ъгъл, така че предната част да е по-висока от задната, и после поставете горната кука в прореза за горния рафт. След това снижете рафта и поставете долната кука в прореза за долния рафт.

ВНИМАНИЕ

- Рафтовете от калено стъкло са тежки. Внимавайте при изваждането им.
- Рафтът трябва да се постави правилно. Не го поставяйте обърнат обратно.
- Стъклените контейнери могат да ограскат повърхността на стъкления рафт.

Отделения на вратата

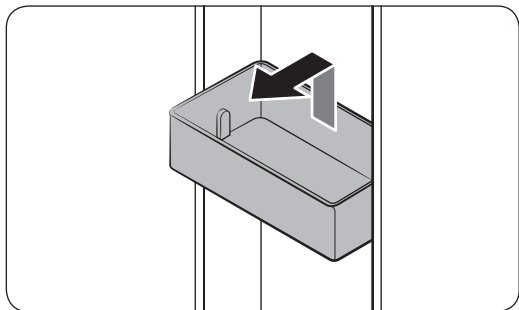

- За да извадите **отделението на вратата**, хванете го от двете страни и повдигнете внимателно, за да го извадите.
- За да го поставите обратно, поставете **отделението на вратата** малко над окончателната му позиция, като внимавате гърба на отделението да е срещу вратата. Хванете гърба на **отделението на вратата** с две ръце и после натиснете надолу, докато пасне на място.

⚠ ВНИМАНИЕ

- Не изваждайте отделение, което е пълно с храна. Преди това изпразнете отделението.
- Внимавайте, когато работите с вратата, ако голното отделение съдържа големи бутилки, които могат да паднат.
- Не позволявайте на деца да си играят с отделенията. Острите ръбове на отделенията могат да причинят нараняване.

Шкафове на хладилника

Чекмеджета Crisper/Flex Crisper

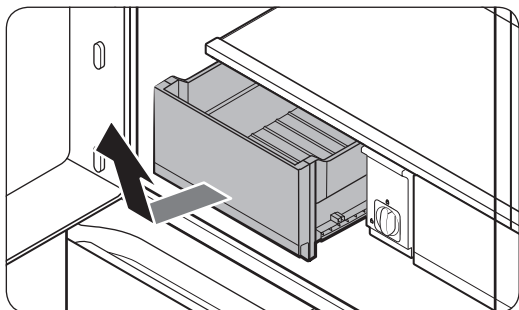

Внимателно повдигнете предната част на чекмеджето и го издърпайте навън.

- Препоръчваме да извадите отделенията на вратата, преди да извадите шкафа. Това е с цел да се предотврати повреда на отделенията на вратата.
- За да поставите обратно, поставете шкафа в релсите на рамката и плъзнете навътре.

Поддръжка

Почистване

Вътрешна и външна част

⚠ ПРЕДУПРЕЖДЕНИЕ

- Не използвайте бензен, разреждители, домакински почистващи препарати или такива за коли или Clorox™, за да почиствате хладилника. Те могат да повредят повърхността на хладилника и да причинят пожар.
- Не пръскайте вода върху хладилника. Това може да причини електрически удар.

Редовно използвайте суха кърпа, за да отстранявате чужди частици, такива като прах или вода, от изводите на захранващия кабел и местата за контакт.

1. Извадете захранващия кабел.
2. Използвайте мека, навлажнена, немъхната кърпа или хартия, за да почистите вътрешността и външната част на хладилника.
3. Когато приключите, използвайте суха кърпа или хартия да подсушите добре.
4. Включете захранващия кабел.

Стопер на диспенсера (приложимо само за някои модели)

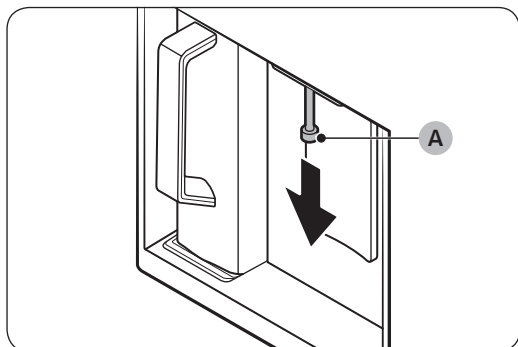

1. Хванете края на стопера на диспенсера (А).
2. Докато завъртате стопера на диспенсера (А) наляво, издърпайте го надолу, за да го извадите от дозатора.

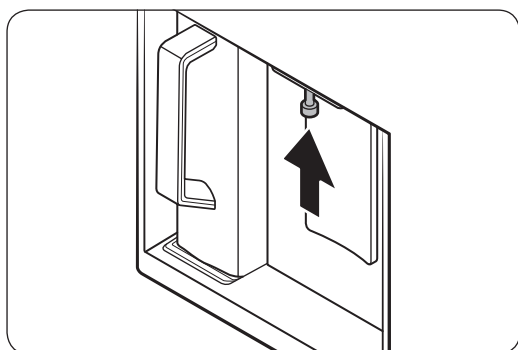

3. Почистете старателно стопера на дозатора, след което го върнете обратно.

⚠ ВНИМАНИЕ

- Поставете обратно стопера на дозатора, така че се възстанови в първоначалното си положение.
- Не почиствайте стопера на диспенсера с едра гъба с груба структура.

Гумени уплътнения

Ако гумените уплътнения на вратата станат мръсни, тя може да не се затваря правилно и да намали качеството на работа и ефикасността на хладилника. Използвайте неагресивен почистващ препарат и влажна кърпа, за да почистите гумените уплътнения. След това подсушете добре с кърпа.

Заден панел

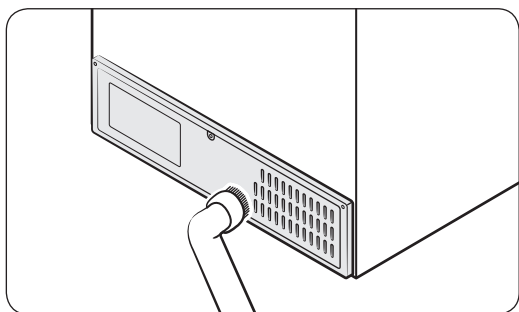

За да поддържате кабелите и изложените част на задния панел чисти, почиствайте с прахосмукачка задния панел веднъж или два пъти в годината.

⚠ ВНИМАНИЕ

Не сваляйте капака на задния панел. Може да възникне токов удар.

Смяна

Филтър за вода (само за определени модели)

⚠ ПРЕДУПРЕЖДЕНИЕ

- Не използвайте филтри за вода от други производители. Използвайте само такива, предоставени или одобрени от Samsung.
- Неодобрените филтри могат да повредят хладилника и да предизвикат токов удар. Samsung не носи отговорност за никакви повреди в резултат на използване на филтри за вода от други производители.

Съобщението „**Replace water filter (Сменете филтъра за вода)**“ се появява на контролния панел, за да ви уведоми, че е време за смяна на филтъра за вода. Преди да смените филтъра, се уверете, че е спряно подаването на вода.

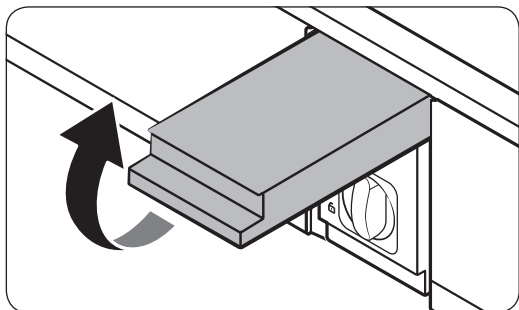

1. Спрете водоснабдяването.
2. Отворете капачката на касетата на филтъра.

Поддръжка

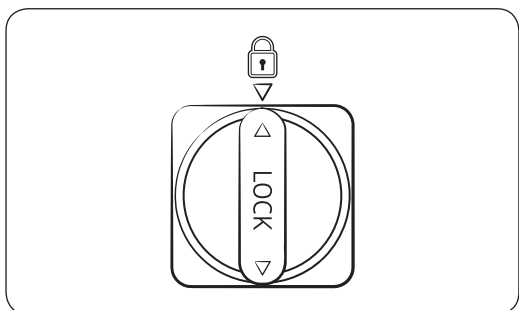
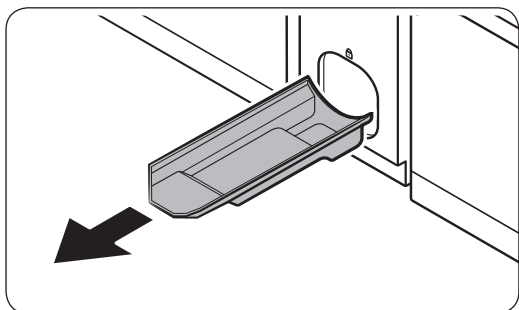
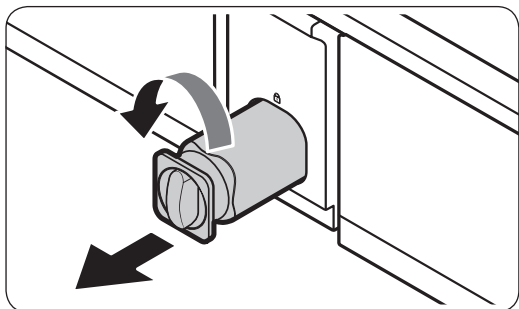

ЗАБЕЛЕЖКА

- Новопоставеният филтър може да предизвика кратко пръскане на вода от диспенсера. Това е защото в тръбите е попаднал въздух.
- Процесът на смяна може да причини капене от диспенсера за кратък период от време. Ако има капене, просто избършете водата от пода със суха хавлия.

3. Завъртете бутона на брояча на касетата на филтъра обратно на часовниковата стрелка на 90 градуса (на $\frac{1}{4}$ оборот). Филтърната касета се отключва.
4. Издърпайте и извадете касетата.
 - Ако филтърът за вода е силно замърсен, възможно е касетата да не се извади лесно. Ако това е случаят, използвайте сила, за да премахнете касетата.
 - За да предотвратите оттичане на вода от отвора на филтъра, издърпайте касетата директно навън при изваждането ѝ.
5. Поставете нова касета на филтъра. Използвайте само такива, предоставени или одобрени от Samsung.
6. Завъртете копчето на касетата по часовниковата стрелка, за да я заключите на място.
7. Затворете капачката на касетата на филтъра.
8. На контролния панел отидете на **More Options (Други опции)** и след това изпълнете **Filter Reset (Нулиране на филтъра)**.

Система за филтриране на вода с обратна осмоза

Налягането на водата в системата за филтриране с обратна осмоза трябва да е между 206 и 861 kPa.

Налягането на системата за филтриране с обратна осмоза към тръбата за студена вода на хладилника трябва да е поне 206 kPa. Ако налягането на водата е пог тези спецификации:

- Проверете дали филтърът за остатъци на системата с обратна осмоза не е запушен. Сменете филтъра, ако е необходимо.
- Напълнете отново резервоара за вода на системата за филтриране на вода с обратна осмоза.
- Ако хладилникът ви има филтър за вода, той може допълнително да намали налягането, когато се използва заедно със система с обратна осмоза. Отстранете филтъра за вода.

За повече информация или ремонт се свържете с лицензиран водопроводчик.

Поръчване на нов филтър

За да закупите нов филтър, се свържете с местен сервизен център на Samsung.

Светодиодни индикатори

За да смените лампите на хладилника се свържете с местен сервизен център на Samsung.

ПРЕДУПРЕЖДЕНИЕ

- Лампите не са за обслужване от потребителя. Не се опитвайте да ги сменяте собственооръчно. Това може да причини електрически удар.

Отстраняване на неизправности

Преди да се обадите за сервизиране, проверете точките по-долу. Всички сервизни обаждания свързани с нормални ситуации (липса на дефект) ще бъдат таксувани за сметка на потребителя.

Общи

Температура

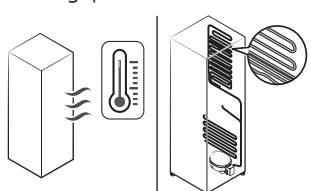
Симптом	Възможни причини	Решение
Хладилникът/фризерът не работи. Температурата на хладилника/фризера е висока.	<ul style="list-style-type: none"> Захранващия контакт не е включен правилно. 	<ul style="list-style-type: none"> Включете правилно захранващия кабел в контакта.
	<ul style="list-style-type: none"> Управлението на температурата не е зададено правилно. 	<ul style="list-style-type: none"> Намалете температурата.
	<ul style="list-style-type: none"> Хладилникът се намира в близост до топлинен източник или е изложен на пряка слънчева светлина. 	<ul style="list-style-type: none"> Дръжте хладилника далеч от пряка слънчева светлина или топлинен източник.
	<ul style="list-style-type: none"> Няма достатъчно разстояние между хладилника и близките стени или шкаfoве. 	<ul style="list-style-type: none"> Уверете се, че има разстояние от поне 5 см между гърба на хладилника и всякакви близки стени и шкаfoве.
	<ul style="list-style-type: none"> Хладилникът е претоварен. Храна блокира вентилационните отвори на хладилника. 	<ul style="list-style-type: none"> Не претоварвайте хладилника. Не позволявайте на храна да блокира вентилационните отвори.
Хладилникът/фризерът охлажда прекомерно.	<ul style="list-style-type: none"> Управлението на температурата не е зададено правилно. 	<ul style="list-style-type: none"> Настройте на по-висока температура.
Вътрешната стена е гореща.	<ul style="list-style-type: none"> Хладилникът има термоустойчиви тръби във вътрешната стена. 	<ul style="list-style-type: none"> За да предотвратите образуване на конденз, хладилникът има теплоустойчива тръба в предните ръбове. Ако температурата на околната среда се повиши, настоящото оборудване може да не работи ефективно. Това не е неизправност на системата. 

Миризми

Симптом	Възможни причини	Решение
От хладилника се усеща миризма.	• Развалена храна.	• Почистете хладилника и извадете всякаква развалена храна.
	• Храни със силна миризма.	• Уверете се, че храните със силна миризма са опаковани плътно.

Скреж

Симптом	Възможни причини	Решение
Скреж около вентилационните отвори.	• Храна блокира вентилационните отвори.	• Уверете се, че няма храна, която да блокира вентилационните отвори.
Скреж по вътрешните страни.	• Вратата не е затворена правилно.	• Уверете се, че вратата не е блокирана от храна. Почистете уплътнението на вратата.
Плодовете или зеленчуците замръзват.	• Плодовете или зеленчуците се съхраняват в Избор на охлаждане+.	• Не съхранявайте повечето видове плодове или зеленчуци във Избор на охлаждане+.

Конденз

Симптом	Възможни причини	Решение
Образува се конденз по вътрешните стени.	• Ако вратата се остави отворена, в хладилника влиза влага.	• Отстранете влагата и не оставяйте вратите отворени за продължителни периоди от време.
	• Храна с високо съдържание на влага.	• Уверете се, че храната е вакуумирана добре.

Отстраняване на неизправности

Вода/лед (само модели с диспенсер)

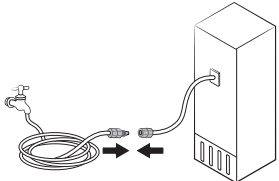
Симптом	Възможни причини	Решение
Потокът на водата е по-слаб от нормалното.	<ul style="list-style-type: none"> Налягането на водата е твърде ниско. 	<ul style="list-style-type: none"> Уверете се, че налягането на водата е между 206 и 861 kPa.
Ледогенераторът издава бръмчащ звук.	<ul style="list-style-type: none"> Функцията за ледогенератор е активирана, но не е свързано подаването на вода. 	<ul style="list-style-type: none"> Изключете ледогенератора.
Ледогенераторът не произвежда лед.	<ul style="list-style-type: none"> Ледогенераторът току-що е бил монтиран. 	<ul style="list-style-type: none"> Трябва да изчакате 12 часа, докато хладилникът произведе лед.
	<ul style="list-style-type: none"> Температурата на фризера е твърде висока. 	<ul style="list-style-type: none"> Настройте температурата на фризера под -18°C или -20°C при висока околна температура.
	<ul style="list-style-type: none"> Ледогенераторът е изключен. 	<ul style="list-style-type: none"> Включете ледогенератора.
Не се освобождава лед.	<ul style="list-style-type: none"> Ако ледогенераторът не се използва дълго време (прибл. 3 седмици), той може да се задръсти с лед. 	<ul style="list-style-type: none"> Ако няма да използвате хладилника за дълъг период от време, изпразнете кофата за лед и изключете ледогенератора.
	<ul style="list-style-type: none"> Кофата за лед не е поставена правилно. 	<ul style="list-style-type: none"> Уверете се, че кофата за лед е поставена правилно.
	<ul style="list-style-type: none"> Тръбата за вода не е свързана правилно или не е включено подаването на вода. 	<ul style="list-style-type: none"> Проверете дали е монтирана правилно тръбата за вода. Проверете дали спирателният кран на тръбата за подаване на вода е затворен. 

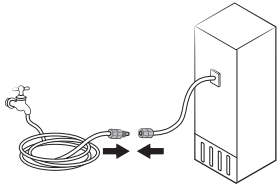
Симптом	Възможни причини	Решение
Не е освобождава вода.	<ul style="list-style-type: none"> Тръбата за вода не е свързана правилно или не е включено подаването на вода. 	<ul style="list-style-type: none"> Проверете дали е монтирана правилно тръбата за вода. Проверете дали спирателният кран на тръбата за подаване на вода е затворен. 
	<ul style="list-style-type: none"> Монтиран е филтър за вода от друг производител. 	<ul style="list-style-type: none"> Използвайте само такива, предоставени или одобрени от Samsung. Неодобрените филтри могат да повредят хладилника.
	<ul style="list-style-type: none"> На контролния панел се появява съобщението „Replace water filter (Сменете филтъра за вода)“. 	<ul style="list-style-type: none"> Сменете филтъра за вода. На контролния панел отидете на More Options (Други опции) и след това изпълнете Filter Reset (Нулиране на филтъра).

Отстраняване на неизправности

Чувате ли необичайни звуци от хладилника?

Преди да се обадите за сервизиране, проверете точките по-долу. Всякакви обаждания за сервизиране, които са свързани с нормални звуци, ще бъдат таксувани за сметка на потребителя.

Тези звуци са нормални.

- При начало или край на операция хладилникът издава звук, подобен на запалване на автомобилен двигател. При стабилизиране на операцията звукът намалява.



- Тези звуци могат да възникнат при работа на вентилатора. Когато хладилникът достигне зададената температура, няма да се чува звук от вентилатор.

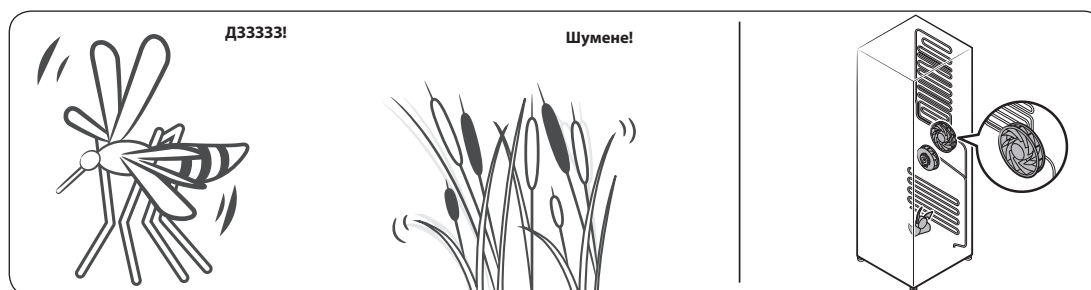

- По време на цикъл на размразяване може да капе вода върху нагревателя за размразяване, което да води до съскащи звуци.

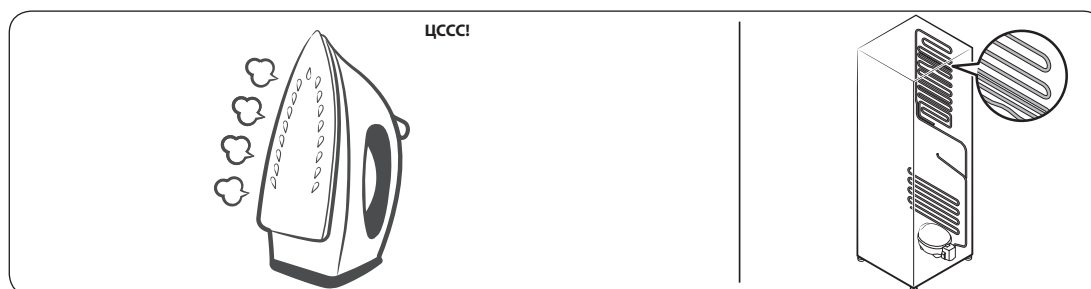

- При охлаждане или замразяване, охлаждащият газ се движи през изолираните тръби, което води до бълбукащи звуци.

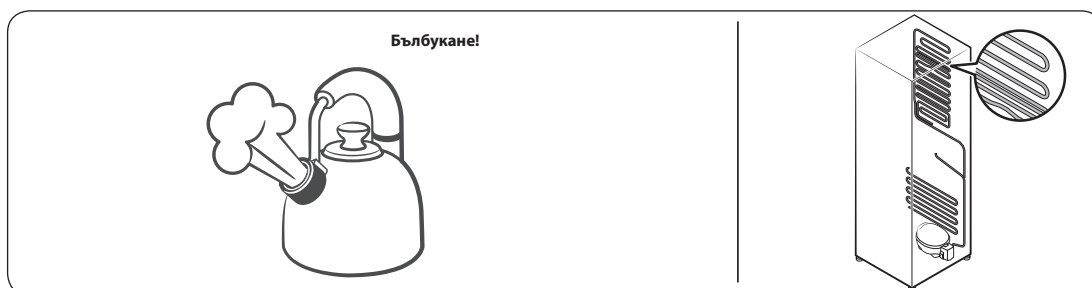

- При увеличаване или намаляване на температурата на хладилника, пластмасовите части се разширяват и свиват, което води до пукане. Тези звуци се чуват по време на цикъла за размразяване или при работа на електронните части.

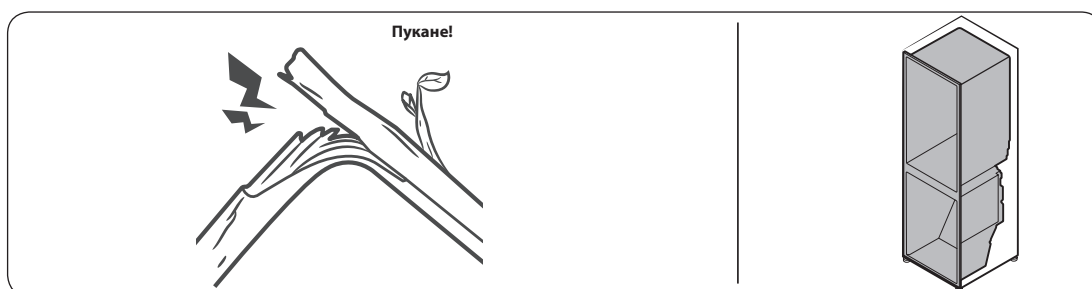

- За модели с ледогенератор: При отваряне на клапана за вода за напълване на ледогенератора може да се чуе бръмчащ звук.
- Поради изравняване на налягането при отваряне и затваряне на вратата на хладилника, може да се чуят свистящи звуци.

Отстраняване на неизправности

SmartThings

Симптом	Действие
Не откривам SmartThings в пазара с приложения.	<ul style="list-style-type: none">• Приложението SmartThings не е достъпно за някои таблети и iPad, както и за някои смартфони.<ul style="list-style-type: none">- Поддържа [Android] OS 6.0 или по-нова версия (минимален размер 2 GB RAM)- Поддържа [iOS] 10.0 или по-нова версия/iPhone 6 или по-нова версия.
Приложението SmartThings не работи.	<ul style="list-style-type: none">• Приложението SmartThings се предлага само за приложими модели.• Старото приложение Samsung Smart Refrigerator не може да се свързва с моделите на Samsung Smart Home.
Приложението SmartThings се инсталира, но не се свързва с хладилника.	<ul style="list-style-type: none">• За да използвате приложението, трябва да влезете в своя акаунт за Samsung.• Проверете дали рутерът ви работи нормално.• Ако иконата Wi-Fi на дисплея на хладилника не свети, той все още не е свързан с мрежата. В такъв случай използвайте приложението SmartThings, за да свържете и регистрирате хладилника с точката за достъп (AP) в дома ви.
Не мога да вляза в приложението.	<ul style="list-style-type: none">• За да използвате приложението, трябва да влезете в своя акаунт за Samsung.• Ако нямате акаунт за Samsung, създайте си, като следвате инструкциите на екрана на приложението.
Когато се опитвам да регистрирам хладилника, се появява съобщение за грешка.	<ul style="list-style-type: none">• Easy Connection (лесно свързване) може да не работи поради разстоянието до вашата точка за достъп (AP) или електрически смущения от околната среда. Изчакайте малко и опитайте отново
Приложението SmartThings се свързва успешно с хладилника, но не работи.	<ul style="list-style-type: none">• Излезте и рестартирайте приложението SmartThings или изключете рутера и го включете отново.• Изключете хладилника и след това го включете обратно след 1 минута.

Open Source Announcement

The software included in this product contains open source software.

The following URL http://opensource.samsung.com/opensource/SMART_TP2_0/seq/0 leads to open source license information as related to this product.



Приложение

Инструкции за безопасност

- С цел възможно най-ефективна употреба на електроенергия гръжете всички вътрешни контейнери от типа на кошници, чекмеджета, рафтове и тавичка за кубчета за лед на определените от производителя места.
- Този хладилен уред не е предназначен да се използва като вграден уред.

Инструкции за монтиране

За хладилни уреди с климатичен клас

В зависимост от климатичния клас този хладилен уред е предназначен да се използва при стабилни температури в диапазона, посочен в следната таблица.

Климатичният клас може да бъде открит върху табелката с характеристики. Възможно е продуктът да не работи правилно при температури извън посочения диапазон.

Можете да откриете климатичния клас върху етикета извън хладилника

Ефективен температурен обхват

Хладилникът е проектиран да функционира нормално в температурен обхват, указан от неговия енергиен клас.

Клас	Символ	Обхват на околна температура (°C)	
		IEC 62552 (ISO 15502)	ISO 8561
Разширено умерен	SN	+10 до +32	+10 до +32
Умерен	N	+16 до +32	+16 до +32
Субтропичен	ST	+16 до +38	+18 до +38
Тропичен	T	+16 до +43	+18 до +43

ЗАБЕЛЕЖКА

Охлаждащото действие и потреблението на енергия на хладилника може да зависи от температурата на околната среда, честотата на отваряне на вратата и местоположението на хладилника. Препоръчваме да зададете подходяща настройката за температурата.

Инструкции, свързани с температурата

Препоръчителна температура

Оптималната настройка на температурата за съхранение на храни е:

- Хладилник: 3 °C
- Фризер: -19 °C

ЗАБЕЛЕЖКА

Оптималната настройка на температурата за всяко отделение зависи от температурата на околната среда. Посочената по-горе оптимална температура се определя спрямо температура на околната среда 25°C.

Силно охлаждане

Силно охлаждане ускорява процеса на охлаждане на максимална скорост на вентилатора. Хладилникът продължава да работи на пълна мощност още два и половина часа, след което температурата ще се върне на предишното си ниво.

Силно замразяване

Силно замразяване ускорява процеса на замразяване на максимална скорост на вентилатора. Фризерът продължава да работи с пълна скорост за 50 часа, след което температурата ще се върне на предишното си ниво. За да замразите голямо количество храна, задействайте функцията Силно замразяване поне 20 часа, преди да поставите храна във фризера.

ЗАБЕЛЕЖКА

При използване на тази функция се увеличава консумацията на енергия на хладилника. Ако не използвате хладилника, не забравяйте да го изключите и да върнете фризера на първоначалната му температурна настройка.

Начин на съхранение с оглед запазване на най-добро качество на продуктите (само за приложими модели)

Покривайте храните, за да задържат влагата и да се попречи на поемането на миризми от други храни. Преди да бъде поставен за охлаждане в хладилника, голям съд с храна от типа на супа или яхния трябва да се раздели на малки порции и да се сложи в плитки съдове. Преди поставяне за охлаждане в хладилника, големи късове месо или цели птици трябва да се разделят на по-малки части или да се поставят в плитки съдове.

Приложение

Поставяне на хранителни продукти

Рафтове	Рафтовете трябва да се регулират, така че да поместят различни видове пакети.
Специализирано отделение (само за приложими модели)	Чекмеджетата Crisper осигуряват оптимална среда за съхранение на плодове и зеленчуци. Зеленчуците се нуждаят от по-висока влажност, докато плодовете изискват по-ниска влажност. Отделенията Crisper са оборудвани с контролни устройства за управление на нивото на влажност. (*В зависимост от модела и опциите) Чекмеджето за месо с възможност за регулиране на температурата увеличава времето за съхранение на месо и сирена.
Съхранява се на вратата	Не съхранявайте бързоразвалящи се храни на вратата. Яйцата трябва да се съхраняват в картонената опаковка на рафт. Температурата на контейнерите за съхранение във вратата е в по-голям диапазон на колебание спрямо температурата в основната част на уреда. Дръжте вратата затворена колкото е възможно повече.
Фризерно отделение	Във фризерното отделение можете да съхранявате замразена храна, да поставяте вода за кубчета лед и да замразявате прясна храна.

ЗАБЕЛЕЖКА

Замразявайте само свежа, ненаранена храна. Дръжте храната, която трябва да бъде замразена, на разстояние от храната, която вече е замразена. За да предотвратите загубата на вкуса или изсушаването на храната, поставете я в херметически затварящи се съдове.

Диаграма за съхранение в хладилник и фризер

Осигуряването на по-дълготрайна свежест на продуктите зависи от температурата и излагането на влага. Тъй като посочените върху продуктите крайни срокове за допустима употреба на продукта не са категорично условие за безопасното му използване, придържайте се към тази диаграма и следвайте посочените в нея съвети.

Млечни продукти

Продукт	Хладилник	Фризер
Мляко	1 седмица	1 месец
Масло	2 седмици	12 месеца
Сладолед	-	2-3 седмици
Натурално сирене	1 месец	4-6 месеца
Крема сирене	2 седмици	Не е препоръчително
Кисело мляко	1 месец	-

Месо

Продукт	Хладилник	Фризер
Пресни пържолки, стекове, ребра	3-4 дни	2-3 месеца
Прясно смяно месо, месо за готвене	1-2 дни	3-4 месеца
Бекон	7 дни	1 месец
Наденички, сурово свинско, говеждо, пуешко месо	1-2 дни	1-2 месеца

Птици/яйца

Продукт	Хладилник	Фризер
Пресни птици	2 дни	6-8 месеца
Салата от птиче месо	1 ден	-
Яйца, пресни с черупки	2-4 седмици	Не е препоръчително

Риба/морски гарове

Продукт	Хладилник	Фризер
Прясна риба	1-2 дни	3-6 месеца
Сготвена риба	3-4 дни	1 месец
Салата с риба	1 ден	Не е препоръчително
Изсушена или маринована риба	3-4 седмици	-

Плодове

Продукт	Хладилник	Фризер
Ябълки	1 месец	-
Праскови	2-3 седмици	-
Ананас	1 седмица	-
Други пресни плодове	3-5 дни	9-12 месеца

Приложение

Зеленчуци

Продукт	Хладилник	Фризер
Аспержи	2-3 дни	-
Броколи, брюкселско зеле, зелен грах, гъби	3-5 дни	-
Зеле, карфиол, целина, краставици, маруля	1 седмица	-
Моркови, цвекло, репички	2 седмици	-

Информация за модела и поръчка на резервни части

Информация за модела

За достъп до EPREL регистрацията на модела:

1. Отидете на <https://eprel.ec.europa.eu>
2. Вземете идентификатора на модела от енергийното етикетирание на продукта и го въведете в полето за търсене
3. Представена е информация за енергийното етикетирание на модела

Информация за част

- Минималният период, през който са налични резервни части, необходими за ремонта на урега
 - 7 години за термостати, температурни сензори, печатни платки и източници на светлина, гъръжки за врати, панти на врати, таблички, кошници (кутии и чекмеджета)
 - 10 години на уплътненията на вратата
- Минималната продължителност на гаранцията на хладилния уред, предлагана от производителя, е 24 месеца.
- Актуална информация за поръчка на резервни части директно или посредством други канали, осигурени от производителя, вносителя или упълномощения представител
- Информация за професионални услуги за ремонт ще откриете на адрес <http://samsung.com/support>
Сервизното ръководство за потребителя ще откриете на адрес <http://samsung.com/support>.

Бележка

Свържете се със SAMSUNG в различните държави

Ако имате някакви въпроси или коментари относно продуктите на Samsung, свържете се с центъра за обслужване на клиенти на SAMSUNG.

Държава	Център за контакт	Уеб сайт
HUNGARY	0680SAMSUNG (0680-726-7864)	www.samsung.com/hu/support
CZECH	800 - SAMSUNG (800-726786)	www.samsung.com/cz/support
SLOVAKIA	0800 - SAMSUNG (0800-726 786)	www.samsung.com/sk/support
CROATIA	072 726 786	www.samsung.com/hr/support
BOSNIA	055 233 999	www.samsung.com/support
North Macedonia	023 207 777	www.samsung.com/mk/support
MONTENEGRO	020 405 888	www.samsung.com/support
SLOVENIA	080 697 267 (brezplačna številka)	www.samsung.com/si/support
SERBIA	011 321 6899	www.samsung.com/rs/support
Kosovo	0800 10 10 1	www.samsung.com/support
ALBANIA	045 620 202	www.samsung.com/al/support
BULGARIA	*3000 Цена на един градски разговор 0800 111 31 Безплатен за всички оператори	www.samsung.com/bg/support
ROMANIA	*8000 (apel in retea) 08008-726-78-64 (08008-SAMSUNG) Apel GRATUIT Atenție: Dacă efectuați apelul din rețeaua Digi (RCS/RDS), vă rugăm să ne contactați formând numărul Telverde fără ultimele două cifre, astfel: 0800872678.	www.samsung.com/ro/support
POLAND	[IM] 801-172-678* lub +48 22 607-93-33* Specjalistyczna infolinia do obsługi zapytań dotyczących telefonów komórkowych: 801-672-678* * (opłata według taryfy operatora) [CE] 801-172-678* lub +48 22 607-93-33* * (opłata według taryfy operatora)	http://www.samsung.com/pl/support/
LITHUANIA	8-800-77777	www.samsung.com/lt/support
LATVIA	8000-7267	www.samsung.com/lv/support
ESTONIA	800-7267	www.samsung.com/ee/support



DA68-04023Q-00



Hűtőszekrény

Használati útmutató

Szabadon álló berendezés

SAMSUNG

Tartalom

Biztonsági tudnivalók	4
Amit a biztonsági utasításokról tudnia kell	4
Fontos biztonsági szimbólumok és figyelmeztetések:	6
Fontos biztonsági figyelmeztetések	7
A szállításra és az elhelyezésre vonatkozó veszélyjelzések	10
A telepítéssel kapcsolatos fontos figyelmeztetések	11
Az üzembe helyezéssel kapcsolatos óvintézkedések	14
A használattal kapcsolatos fontos figyelmeztetések	14
A használattal kapcsolatos óvintézkedések	19
A tisztítással kapcsolatos óvintézkedések	21
A selejtezéssel kapcsolatos fontos figyelmeztetések	23
További tippek a megfelelő használathoz	24
Az elektromos és elektronikus berendezések hulladékairól szóló irányelv szerinti utasítások	25
Üzembe helyezés	26
A hűtőszekrény áttekintése	27
Üzembe helyezés lépésről lépésre	31
Műveletek	49
Kezelőpanel	49
SmartThings	53
Speciális funkciók	56
Karbantartás	63
Kezelés és ápolás	63
Tisztítás	67
Csere	68
Hibaelhárítás	71
Általános	71
Rendellenes működésre utaló hangokat hall a hűtőből?	75
SmartThings	77
Open Source Announcement	78

Függelék	79
Biztonsági előírások	79
Üzembe helyezési előírások	79
Hőmérsékleti előírások	80
A típussal és a pótalkatrészek rendelésével kapcsolatos információk	83

Biztonsági tudnivalók

Új Samsung hűtőszekrénye használatba vétele előtt kérjük, figyelmesen olvassa el ezt az útmutatót, hogy megtudhassa, miként használhatja biztonságosan és hatékonyan új berendezése szolgáltatásait és funkcióit.

Amit a biztonsági utasításokról tudnia kell

- A jelen használati útmutatóban szereplő figyelmeztetések és fontos biztonsági utasítások nem terjednek ki minden, potenciálisan előforduló körülményre és helyzetre.
Az Ön felelőssége, hogy a berendezés üzembe helyezésekor, karbantartásakor és üzemeltetésekor a józan észnek megfelelően, elővigyázatossággal és gondossággal járjon el.
- Mivel a jelen használati útmutató több modellre vonatkozik, az Ön hűtőszekrényének jellemzői némileg eltérhetnek az útmutatóban leírtaktól, és előfordulhat, hogy nem minden itt ismertetett figyelmeztető jelzés vonatkozik rá. Amennyiben kérdése lenne vagy problémába ütközne, lépjen kapcsolatba a legközelebbi szakszervizzel, vagy kérjen segítséget és tájékozódjon online, a www.samsung.com weboldalon.
- A készülék R-600a vagy R-134a hűtőközeget tartalmaz. A berendezés hátoldalán található kompresszor címkéjén vagy a hűtőszekrény belsejében lévő teljesítménytáblán ellenőrizze, hogy milyen hűtőközeg van az berendezésben. Ha készülék gyúlékony gázt (R-600a hűtőközeget) tartalmaz, a készülék biztonságos ártalmatlanításával kapcsolatban vegye fel a kapcsolatot a helyi hatóságokkal.
- Annak érdekében, hogy egy esetleges hűtőköri szivárgás esetén ne alakuljon ki gyúlékony gáz-levegő keverék, a berendezés elhelyezésére alkalmas helyiség méretét a hűtőközeg mennyisége szerint kell megválasztani.
- Soha ne kapcsoljon be olyan berendezést, amelyen a sérülés valamilyen jele látható. Ha ezzel kapcsolatosan kétségei vannak, forduljon a viszonteladóhoz. A helyiség minimális méretét úgy kell meghatározni, hogy 1 m³ légtér álljon rendelkezésre a készülékben lévő R-600a közeg minden 8 grammjára. Az adott hűtőszekrényben lévő hűtőközeg mennyisége a berendezés belsejében lévő azonosító tábláról olvasható le.

- A csőrendszerből kispriccelő hűtőközeg gyulladásveszélyt jelent, illetve szemsérülést okozhat. Ha a csővezetékekből hűtőközeg szivárog, kerülje a nyílt láng használatát, a berendezés közeléből távolítson el minden gyúlékony anyagot, és azonnal szellőztesse ki a helyiséget.
 - Ellenkező esetben tűz- és robbanásveszély alakulhat ki.
- Kérjük, hogy az élelmiszerek szennyeződésének elkerülése érdekében tartsa be a következő utasításokat:
 - Ha sokáig nyitva marad a berendezés ajtaja, az jelentős hőmérséklet-növekedést okozhat a berendezés rekeszeiben.
 - Rendszeresen tisztítsa a berendezés élelmiszerral érintkező felületeit, továbbá a leeresztőrendszerek jól hozzáférhető részeit.
 - Ha a víztartályok már 48 órája nem voltak használatban, tisztítsa meg őket. Ha 5 napja nem vételeztek vizet a vízvezetékéből, öblítse át a vízvezetékhez csatlakozó vízrendszert.
 - A nyers húst és a halat arra alkalmas tárolóedényben tárolja a hűtőszekrényben, hogy a hús vagy a hal ne érintkezessen más élelmiszerekkel, és ne csöpögjön arra a leve.
 - A kétszellagos fagyasztórekeszek az előfagyasztott élelmiszer tárolására, jégkrém és fagyalt tárolására vagy készítésére, továbbá jégkocka készítésére alkalmasak.
 - Az egy-, két- és háromszellagos rekeszek nem alkalmasak friss élelmiszer fagyasztására.
 - Ha a hűtőberendezés sokáig maradna üresen, kapcsolja ki, olvassa le, tisztítsa ki, hagyja megszáradni, az ajtót pedig hagyja nyitva, hogy megelőzze a penészesedés kialakulását a berendezésben.



Biztonsági tudnivalók

Fontos biztonsági szimbólumok és figyelmeztetések:

Kövesse a kézikönyvben szereplő összes biztonsági előírást. A kézikönyv a következő biztonsági szimbólumokat használja.

FIGYELEM!

Veszélyforrások vagy nem biztonságos műveletek, amelyek **súlyos személyi sérülést, anyagi kárt és/vagy halált okozhatnak.**

VIGYÁZAT!

Veszélyforrások vagy nem biztonságos műveletek, amelyek **súlyos személyi sérülést és/vagy anyagi kárt okozhatnak.**

MEGJEGYZÉS

Hasznos információ, mely a hűtőszekrény funkcióinak megfelelő kihasználását segíti.

Ezek a figyelmeztető jelzések a sérülések elkerülése érdekében állnak itt.

Kérjük, tartsa be ezeket az utasításokat.

Ennek a résznek az áttanulmányozása után tegye biztonságos helyre ezt a dokumentumot arra az esetre, ha később szüksége lenne rá.



Fontos biztonsági figyelmeztetések



Figyelem: tűzveszély/tűzveszélyes anyagok

⚠ FIGYELEM!

- A berendezés elhelyezése során ügyeljen arra, hogy a tápkábel ne szoruljon be vagy sérüljön meg.
- Ne helyezzen el több aljzatot tartalmazó hosszabbítót vagy hordozható áramforrást a berendezés mögött.
- Csak ivóvízzel szabad feltölteni.
- Csak ivóvízvezetékhez szabad csatlakoztatni.
- Gondoskodjon arról, hogy a berendezés burkolatának vagy beépített szerkezetének szellőzőnyílásait semmi ne takarja el.
- A leolvasztási folyamathoz ne használjon mechanikus eszközöket, illetve - a gyártó által javasolt módszereken kívül - más módon se siettesse a leolvasztási folyamatot.
- Ügyeljen a hűtőkör épségére.
- Ne használjon elektromos berendezéseket a berendezés belsejében, kivéve, ha azok a gyártó által ajánlott típusúak.

- A berendezést nem használhatja olyan személy (például gyermek), aki korlátozott fizikai, érzékszervi vagy mentális képességekkel rendelkezik, illetve aki nem rendelkezik a megfelelő tapasztalattal és jártassággal, kivéve ha a biztonságáért felelős személy felügyelete mellett használja a berendezést, és ez a személy elmagyarázza neki annak használatát.



Biztonsági tudnivalók

- A berendezést 8 éves vagy idősebb gyermekek, illetve korlátozott fizikai, érzékszervi vagy mentális képességekkel rendelkező, továbbá megfelelő tapasztalattal és jártassággal nem rendelkező személyek csak felügyelet mellett vagy olyan eligazítás után használhatják, amely magában foglalja a biztonságos használat módját és a lehetséges kockázatok megértését. A berendezéssel nem játszhatnak gyermekek. A tisztítást és a felhasználói karbantartást gyermekek nem végezhetik felügyelet nélkül. A 3-8 év közötti gyermekek számára megengedett a hűtőberendezésbe való be- és abból kipakolás.
- A sérült tápkábelt a balesetek megelőzése érdekében csak a gyártó vagy annak szervizképviselője, illetve megfelelő szakképzettséggel rendelkező személy cserélheti ki.
- A fali aljzatnak könnyen hozzáférhetőnek kell lennie, hogy a berendezés csatlakozóját vészhelyzet esetén azonnal ki lehessen húzni.
 - Nem lehet a berendezés hátuljának közelében.
- Ne tároljon robbanásveszélyes anyagokat, mint pl. gyúlékony hajtógázzal töltött aeroszolos flakonokat, a berendezésben.
- Ha a termék LED-világítással rendelkezik, ne távolítsa el saját kezűleg a lámpaburkolatot és a LED-fényforrást.
 - Forduljon a legközelebbi Samsung szakszervizhez.
 - Kizárólag a gyártó vagy a szakszerviz által biztosított LED-fényforrásokat használjon.
- A készüléket a hozzá mellékelt, új tömlőkkel használja, a régi tömlők felhasználását nem javasoljuk.
- A hűtőszekrény vízellátását csak ivóvíz-minőségű vízhálózatra kapcsolja. A jégkészítő megfelelő működtetéséhez 206-861 kPa víznyomás szükséges.
- Az energia lehető leghatékonyabb felhasználása érdekében hagyja az eredeti helyükön a kosarakat, fiókokat és polcokat.
- A berendezés energiatakarékos működése érdekében hagyja az eredeti helyükön a polcokat, rekeszeket és tárolókat.



Hogyan lehet az energiafelhasználást minimálisra csökkenteni?

- A berendezést hűvös, száraz, megfelelő szellőzéssel rendelkező helyiségben használja.
- Gondoskodjon arról, hogy a berendezést ne érje közvetlen napfény, és soha ne tegye hőforrás közelébe (pl. radiátor).
 - Az energiatakarékos működés érdekében ne takarja le a szellőzőnyílásokat vagy az egyéb rácsos nyílásokat.
 - A meleg ételeket a hűtőszekrénybe helyezésük előtt hagyja kihűlni.
 - A fagyasztott élelmiszereket a hűtőrészben olvassza fel. Ily módon a fagyasztott élelmiszer alacsony hőmérsékletét a hűtőszekrényben tárolt élelmiszer hűtésére használhatja fel.
 - Amikor élelmiszert vesz ki a berendezésből vagy tesz be oda, ne hagyja túl sokáig nyitva az ajtaját.
 - Minél rövidebb ideig tartja nyitva az ajtót, annál kevesebb jég képződik a fagyasztóban.
 - Rendszeresen tisztítsa meg a berendezés hátulját. A lerakódott por növeli az energiafogyasztást.
 - Ne állítsa a hőmérsékletet a szükségesnél alacsonyabbra.
 - Tegye lehetővé a levegő megfelelő kiáramlását a hűtőszekrény aljánál és a hátuljánál. Ne fedje el a szellőzőnyílásokat.
 - Üzembe helyezéskor hagyjon szabad helyet a fagyasztó felett, mögött, valamint a két oldalán. Ezzel csökkenthető az energiafogyasztás, így alacsonyabb lesz az áramszámlája.



Biztonsági tudnivalók

A berendezést otthoni és ahhoz hasonló használati körülményekre szánták, mint például

- boltok, irodák és más munkahelyek személyzeti konyháiba;
- tanyaházakba és vendégek általi használatra szállodákba, motelekbe és más szálláshelyekre;
- panziókba;
- étkeztetéssel foglalkozó helyekre és hasonló, nem kereskedelmi felhasználásokra.

A szállításra és az elhelyezésre vonatkozó veszélyjelzések

FIGYELEM!

- A berendezés szállításakor és üzembe helyezésekor ügyelni kell arra, hogy a hűtőkör egyik része se sérüljön meg.
 - A csővezetékrendszerből szivárgó hűtőközeg gyulladásveszélyt jelent, illetve szemsérülést okozhat. Ha szivárgást észlel, kerülje a nyílt láng használatát vagy az egyéb potenciális tűzforrást, és szellőztesse ki alaposan azt a helyiséget, ahol a berendezés áll.
 - A készülék kis mennyiségű izobután (R-600a) hűtőközeget tartalmaz: ez természetes gáz, amely magas szintű környezeti kompatibilitással rendelkezik, mindazonáltal szintén éghető. A berendezés szállításakor és üzembe helyezésekor ügyelni kell arra, hogy a hűtőkör egyik része se sérüljön meg.
- A hűtőszekrény szállítása és telepítése során ne érjen a hátuljánál található víztömlőhöz.
 - Ettől károsodhat a hűtőszekrény, és a vízadagoló nem fog működni.



A telepítéssel kapcsolatos fontos figyelmeztetések

FIGYELEM!

- Ne állítsa a hűtőszekrényt nedves környezetbe vagy olyan helyre, ahol vízzel érintkezhet.
 - Az elektromos részegységek sérült szigetelése áramütést vagy tüzet okozhat.
- Ne tegye ki a hűtőszekrényt közvetlen napsugárzásnak vagy kályhák, fűtőtestek, illetve egyéb hőforrások melegítő hatásának.
- Ne csatlakoztasson több berendezést elosztóval ugyanahhoz az elektromos aljzathoz. A hűtőszekrényt minden esetben egy erre a célra kijelölt, önálló elektromos fali csatlakozóaljzatba kell csatlakoztatni, amelynek elektromos feszültsége megfelel a berendezés adattábláján feltüntetett értékeknek.
 - Ez biztosítja a legjobb teljesítményt, ugyanakkor megakadályozza, hogy az épületben túlmelegedjenek az elektromos vezetékek, ami tűzveszélyt jelenthet.
- Ne csatlakoztassa a berendezés tápcsatlakozóját meglazult fali aljzathoz.
 - Áramütés, illetve tűz keletkezésének veszélye áll fenn.
- Ne használjon olyan tápkábelt, amelynek valamely része kirepedezett vagy kikopott.
- Ne hajlítsa meg túlzott mértékben a tápkábelt, illetve ne helyezzen rá nehéz tárgyakat.
- Ne húzza, és ne hajlítsa meg túlzott mértékben a tápkábelt.
- Ne csavarja meg és ne csomózza össze a tápkábelt.
- Ne hurkolja a tápkábelt fémtárgy köré, ne tegyen nehéz tárgyat a tápkábelre, ne szorítsa be tárgyak közé, és ne nyomja be a berendezés mögötti helyre.
- A hűtőszekrény mozgatasakor vigyázzon, hogy ne tolja rá a berendezést a tápkábelre, illetve ne sértse meg azt.
 - Ez tüzet vagy áramütést okozhat.



Biztonsági tudnivalók

- Soha ne a tápkábelnél fogva húzza ki a hűtőszekrényt. Ragadja meg erősen a dugaszt, és egyenesen húzza ki a konnektorból.
 - A tápkábel sérülése rövidzárlatot, tüzet és/vagy áramütést okozhat.
- A hűtőszekrény közelében aeroszolt használni tilos.
 - A hűtőszekrény közelében használt aeroszol robbanást vagy tüzet okozhat.
- Ne használja a berendezést hőforrás vagy gyúlékony anyag közelében.
- Ne használja a berendezést olyan helyen, ahol gázszivárgás fordulhat elő.
 - Ez tüzet vagy áramütést okozhat.
- Használat előtt a hűtőszekrényt megfelelően, az útmutatóban foglaltak szerint kell elhelyezni és beüzemelni.
- A tápcsatlakozót megfelelő helyzetben, lefelé lógó kábellel csatlakoztassa.
 - Ha a csatlakozót fordítva (fejfelé) dugja be, a kábel elnyíródhat, ami tüzet vagy áramütést okozhat.
- Ügyeljen arra, hogy a hűtőszekrény hátsó része ne nyomja össze, illetve ne sértse meg a tápcsatlakozót.
- A csomagolóanyagokat tartsa gyermekektől elzártnan.
 - Ha a gyermek a tasakot, zacskót a fejére húzza, az fulladásos halál kockázatával jár.
- Ne használja a berendezést párás, olajos vagy poros helyiségben, illetve olyan helyen, ahol közvetlen napsugárzásnak vagy víznek (esőnek) lehet kitéve.
 - Az elektromos részegységek sérült szigetelése áramütést vagy tüzet okozhat.
- Ha a hűtőszekrénybe por vagy víz kerül, húzza ki a tápcsatlakozót, és vegye fel a kapcsolatot a Samsung Electronics szakszervizével.
 - Egyébként tűzveszély áll fenn.
- Ne álljon a berendezés tetejére, és ne helyezzen rá tárgyakat (például mosatlan ruhát, égő gyertyákat, égő cigarettát, tálakat, vegyszereket, fémtárgyakat stb.).
 - Ellenkező esetben fennáll az áramütés, tűz veszélye, illetve meghibásodhat a berendezés, vagy személyi sérülés történhet.



- A berendezés első áram alá helyezése előtt távolítsa el az összes műanyag védőfóliát.
- Gyermekek csak felügyelet mellett tartózkodhatnak a berendezés környékén, nehogy játékszernek tekintsék az ajtó beállítására szolgáló Seeger-gyűrűket vagy a vízcsőkapcsokat.
 - Fennáll a fulladásos halál veszélye, ha a gyermek lenyel egy Seeger-gyűrűt vagy vízcsőkapcsot. Tartsa olyan helyen a Seeger-gyűrűket és vízcsőkapcsokat, ahol gyermekek nem férhetnek hozzájuk.
- A hűtőszekrényt biztonságosan földelni kell.
 - Mindig győződjön meg arról, hogy a hűtőszekrény földelve van, mielőtt bármely részén ellenőrzésbe vagy javításba kezd. A kóboráramok súlyos áramütést okozhatnak.
- Védőföldelésre soha ne használjon gázcsövet, telefonkábelt vagy egyéb olyan dolgot, amely villámhárítóként működhet.
 - A hűtőszekrényt azért kell földelni, hogy kóboráram keletkezése esetén megakadályozza az áramütést.
 - Ez áramütést, tüzet, robbanást vagy a berendezés meghibásodását okozhatja.
- A tápcsatlakozót határozottan csatlakoztassa a fali aljzatba. Ne használjon sérült tápcsatlakozót, sérült tápkábelt vagy meglazult fali aljzatot.
 - Ez tüzet vagy áramütést okozhat.
- A hűtőszekrény biztosítékát csak szakképzett szerelő vagy szervizvállalat cserélheti ki.
 - Ellenkező esetben fennáll az áramütés vagy a személyi sérülés veszélye.



Biztonsági tudnivalók

Az üzembe helyezéssel kapcsolatos óvintézkedések

VIGYÁZAT!

- Hagyjon elegendő helyet a hűtőszekrény körül, és helyezze sík felületre.
 - Ha hűtőszekrénye nem áll vízszintesen, a hűtés hatékonysága és élettartama csökkenhet.
- Az üzembe helyezést és bekapcsolást követően 2-3 órán keresztül hagyja állni a berendezést, mielőtt élelmiszert helyezne el benne.
- Nyomatékosan javasoljuk, hogy a hűtőszekrény beüzemelését bízza képzett szakemberre vagy szervizvállalatra.
 - Ellenkező esetben fennáll az áramütés, tűz vagy robbanás veszélye, meghibásodhat a berendezés, illetve személyi sérülés történhet.

A használattal kapcsolatos fontos figyelmeztetések

FIGYELEM!

- A tápcsatlakozót ne dugja be nedves kézzel a fali aljzatba.
 - Ez áramütést okozhat.
- Ne tároljon semmit a berendezés tetején.
 - Az ajtó kinyitásokor vagy becsukásokor a berendezés tetején elhelyezett tárgyak leeshetnek, ami személyi sérülést és/vagy anyagi kárt okozhat.
- Ne nyúljon a kezével, lábával vagy fémtárgyakkal (fém evőpálcikával stb.) a hűtőszekrény alsó vagy hátsó részébe.
 - Ez áramütést vagy személyi sérülést okozhat.
 - Az éles szélek személyi sérülést okozhatnak.
- Nedves kézzel ne érintse meg a fagyasztó belső falfelületét vagy a fagyasztóban tárolt termékeket.
 - Ez fagyási sérüléseket okozhat.
- Ne helyezzen vízzel teli edényt a hűtőszekrényre.
 - A folyadék kiömlése tüzet vagy áramütést okozhat.



- Ne tartson illékony vagy gyúlékony anyagokat vagy tárgyakat (benzint, hígítót, propángázt, alkoholt, étert, LP-gázt és más hasonló terméket) a hűtőszekrényben.
 - Ez a hűtőszekrény kizárólag élelmiszer tárolására használható.
 - Ez tüzet vagy robbanást okozhat.
- Gyermek csak felügyelet mellett használják a berendezést, nehogy játékszernek tekintsék.
 - Vigyázzon, nehogy „becsípje” az ujját. Az ajtók és a szekrény közötti rések szükségszerűen keskenyek. Ha gyerekek is tartózkodnak a berendezés közelében, mindig óvatosan nyissa ki az ajtót.
- Ügyeljen arra, hogy ne kerüljön az ujjá vagy gyermeke ujjá az ajtók közé.
 - Tartsa távol ujjait a bal és a jobb oldali ajtóréspektől. Óvatosan nyissa ki az ajtókat, ha az ujjai az ajtók között vannak.
- Ne hagyja, hogy a gyerekek rácsimpaszkodjanak az ajtóra vagy annak rekeszeire. Ez súlyos személyi sérüléssel járhat.
- Ne hagyja, hogy a gyerekek bemásszanak a hűtőszekrénybe. Beszorulva csapdába eshetnek.
- Ne nyúljon be a berendezés alatti alsó területre.
 - Az éles szélek személyi sérülést okozhatnak.
- Ne tároljon a hűtőszekrényben gyógyszereket, tudományos célú anyagokat, illetve hőérzékeny anyagokat.
 - Nem tárolhatók a hűtőszekrényben olyan termékek, amelyek szigorú hőmérséklet-szabályozást igényelnek.
- Ha gyógyszer- vagy füstszag érezhető, azonnal szakítsa meg az áramellátást, és lépjen kapcsolatba a legközelebbi Samsung Electronics szakszervizzel.
- Ha a hűtőszekrénybe por vagy víz kerül, húzza ki a tápcsatlakozót, és vegye fel a kapcsolatot a Samsung Electronics szakszervizével.
 - Egyébként tűzveszély áll fenn.
- Ne hagyja, hogy a gyermek rálépjen a fiókra.
 - A fiók letörhet és a gyermek elcsúszhat.



Biztonsági tudnivalók

- A felügyelet nélkül hagyott hűtőszekrény ajtajait soha ne hagyja nyitva, valamint ne hagyja, hogy a gyerekek bemásszanak a hűtőszekrénybe.
- Ne hagyja, hogy a gyerekek bemásszanak a fiókokba.
 - Ha az ajtó becsukódik, a bent rekedt gyerekek megfulladhatnak vagy megsérülhetnek.
- Ne töltse túl a hűtőszekrényt élelmiszerrel.
 - Az ajtó kinyitásakor kieshet valami belőle, ami személyi sérülést vagy anyagi kárt okozhat.
- Ne permetezzen illékony anyagokat (pl. rovarölő szereket) a berendezés felületére.
 - Azonkívül, hogy ez egészségügyi kockázatokat jelent, áramütést vagy tüzet is okozhat, illetve működési problémákhoz vezethet.
- Soha ne nyúljon be ujjal a vízadagoló nyílásba, a jégcsúszdába és a jegesvödörbe, illetve ne dugjon bele semmit.
 - Ez személyi sérülést vagy anyagi kárt okozhat.
- A hűtőszekrény közelében vagy benne ne használjon vagy helyezzen el hőmérsékletre érzékeny anyagokat (pl. gyúlékony spray-ket, gyúlékony anyagokat, szárazjeget, gyógyszert vagy vegyszert).
- Ne használjon hajszárítót a hűtőszekrény belsejének kiszárítására. Ne helyezzen égő gyertyát a hűtőszekrénybe a kellemetlen szagok megszüntetésére.
 - Ez tüzet vagy áramütést okozhat.
- A víztartályt, a jégtálcát és a jégkockatartót kizárólag ivóvízzel (ásványvízzel vagy szűrt vízzel) töltsse fel.
 - Ne öntsön a tartályba teát, gyümölcslevet vagy sportitalt, ez károsíthatja a hűtőszekrényt.



- Ne álljon a berendezés tetejére, és ne helyezzen rá tárgyakat (például mosatlan ruhát, égő gyertyákat, égő cigarettát, tálakat, vegyszereket, fémtárgyakat stb.). Ellenkező esetben fennáll az áramütés, tűz veszélye, illetve meghibásodhat a berendezés, vagy személyi sérülés történhet. Ne helyezzen vízzel teli edényt a berendezésre.
 - A folyadék kiömlése tüzet vagy áramütést okozhat.
- Soha ne nézzen hosszú ideig közvetlenül az UV LED-lámpába.
 - Ez az ultraibolya sugárzás miatt megviselheti a szemét.
- Ne helyezze be a polcokat a felső oldalukkal lefelé. A polcok ütközői nem fognak működni.
 - Ez az üvegpolc leesése miatt személyi sérülést okozhat.
- Vigyázzon, nehogy „becsípje” az ujját. Az ajtók és a szekrény közötti rések szükségszerűen keskenyek. Ha gyerekek is tartózkodnak a berendezés közelében, mindig óvatosan nyissa ki az ajtót.
- Ha gázszivárgást észlel, kerülje a nyílt láng használatát vagy az egyéb potenciális tűzforrást, és szellőztesse ki alaposan azt a helyiséget, ahol a berendezés áll.
 - Ne érjen se a berendezéshez, se a tápkábelhez.
 - Ne használjon ventilátort a szellőztetéshez.
 - Egyetlen szikra is robbanást vagy tüzet okozhat.
- A palackokat szorosan egymás mellett kell tárolni, hogy ne essenek ki.
- Ez a termék kizárólag élelmiszerek háztartási környezetben történő tárolására szolgál.
- Soha ne nyúljon be ujjal a vízadagoló nyílásba, a jégcsúszdába és a jegesvödörbe, illetve ne dugjon bele semmit.
 - Ez személyi sérülést vagy anyagi kárt okozhat.
- Ne kísérelje meg a hűtőszekrény saját kezűleg történő javítását, szétszerelését vagy átalakítását.
- Ne használjon a szabványostól eltérő biztosítékot (rézhuzal, acélhuzal stb.).



Biztonsági tudnivalók

- Ha a hűtőszekrény javításra vagy ismételt beüzemelésre szorul, forduljon a legközelebbi szakszervizhez.
 - Ellenkező esetben fennáll az áramütés vagy tűz veszélye, meghibásodhat a berendezés, illetve személyi sérülés történhet.
- Ha a hűtőszekrény égett szagot vagy füstöt bocsát ki, húzza ki azonnal, és forduljon a Samsung Electronics szakszervizéhez.
 - Ennek elmulasztása áramütést vagy tüzet okozhat.
- Húzza ki a tápcsatlakozót, mielőtt kicseréli a hűtőszekrény belső világításának izzóját.
 - Ha nem így jár el, áramütést szenvedhet.
- Amennyiben egy nem LED izzó cseréjekor nehézségbe ütközik, lépjen kapcsolatba a Samsung szakszervizével.
- A tápcsatlakozót határozottan csatlakoztassa a fali aljzatba.
- Ne használjon sérült tápcsatlakozót, sérült tápkábelt vagy meglazult fali aljzatot.
 - Ez tüzet vagy áramütést okozhat.



A használattal kapcsolatos óvintézkedések

⚠ VIGYÁZAT!

- A kiolvasztott élelmiszert ne fagyassza le újra.
 - Felolvasztás után a lefagyasztott élelmiszereken hamarabb megjelennek az egészségre káros baktériumok, mint a frissen.
 - A második felolvasztás során még több sejt fala sérül meg, így több nedvesség szabadul fel, és a termék integritása is megváltozik.
- Ne szobahőmérsékleten olvassza fel a húst.
 - A biztonság a nyers termék megfelelő kezelésétől függ.
- Ne helyezzen üvegpalackot vagy szénsavas italokat a fagyasztóba.
 - A tárolóedény megfagyhat és eltörhet, ami sérülést okozhat.
- Kizárólag a hűtőszekrényhez mellékelt jégkészítőt használja.
- Ha hosszabb ideig nem lesz otthon (pl. nyaralás miatt), és eközben a víz- és a jégadagolót senki sem fogja használni, akkor az esetleges szivárgás elkerülése érdekében zárja el a vízcsapot.
 - Egyébként vízszivárgás történhet.
- Ha hosszabb ideig (3 hétig vagy tovább) nem használja a hűtőszekrényt, ürítse ki (a jegesvödröt is beleértve), húzza ki, zárja el a vízcsapot, törölje le a nedvességet a belső falakról és hagyja nyitva az ajtókat, hogy megakadályozza a kellemetlen szagok megjelenését és a penészesedést.
- Annak érdekében, hogy a berendezés a legjobb hatásfokkal működjön:
 - Ne helyezzen élelmiszert túl közel a hűtőszekrény hátsó részén lévő szellőzőnyílásokhoz, mivel ez megakadályozhatja a szabad levegőkeringést a hűtőszekrény belső terében.
 - A hűtőszekrénybe helyezés előtt az élelmiszereket megfelelően csomagolja be, vagy tegye azokat légmentesen záró dobozokba.
 - Tartsa be a fagyasztott élelmiszerek maximális tárolási időkorlátait, és ügyeljen a lejáratú időkre.



Biztonsági tudnivalók

- Amennyiben Ön három hétnél rövidebb időre marad távol, nem szükséges megszüntetni a hűtőszekrény áramellátását. Azonban ha el több mint három hétig távol lesz, vegye ki az összes élelmiszert, valamint a jegesvödörből a jeget, húzza ki a hűtőszekrényt, zárja el a vízcsapot, törölje le a nedvességet a belső falakról és hagyja nyitva az ajtókat, hogy megakadályozza a kellemetlen szagok megjelenését és a penészesedést.
- Garancia és átalakítások.
 - A Samsung által nyújtott garancia nem terjed ki külső fél által végzett átalakításokra, továbbá a Samsung elhárít minden felelősséget a külső fél által végzett átalakításokból eredő biztonsági problémákkal vagy károkkal kapcsolatban.
- Ne takarja el a hűtőszekrény belsejében található szellőzőnyílásokat.
 - Ha a szellőzőnyílások eltömődnek (különösen a műanyag zacskók hajlamosak eltakarni ezeket), a hűtőszekrény túlhűtése következhet be. Ha ez a túlhűtési periódus túl hosszú ideig tart, a vízszűrő elrepedhet, és ez vízszivárgáshoz vezethet.
- Kizárólag a hűtőszekrényhez mellékelte jégkészítőt használja.
- Törölje ki a nedvességet a hűtő belsejéből, és hagyja az ajtajait nyitva.
 - Ellenkező esetben a hűtőben kellemetlen szag és penész képződhet.
- Ha a hűtőszekrényt kihúzza a konnektorból, várjon legalább öt percig, mielőtt újra bedugná.
- Ha a hűtőszekrény vizes lett, húzza ki a tápcsatlakozót, és vegye fel a kapcsolatot a Samsung Electronics szakszervizével.
- Óvja az üvegfelületeket az erős ütődésektől és más túlzott erőhatásoktól.
 - A törött üveg személyi sérülést és/vagy anyagi kárt okozhat.
- A víztartályt és a jégkockatartót kizárólag ivóvízzel (csapvízzel, ásványvízzel vagy szűrt vízzel) töltsse fel.
 - Ne öntsön a tartályba teát vagy sportitalt. Ez károsíthatja a hűtőszekrényt.
- Ügyeljen arra, hogy ne csípje oda az ujjait.



- Ha a hűtőszekrényt elöntötte a víz, forduljon a legközelebbi szakszervizhez.
 - Áramütés, illetve tűz keletkezésének veszélye áll fenn.
- Ne tároljon növényi olajat a hűtőszekrény ajtórekeszeiben. Az olaj megszilárdulhat, így kellemetlen ízű és nehezen kezelhető lesz. A megnyitott flakon emellett szivároghat, a kiszivárgott olaj miatt pedig az ajtórekesz megrepedezhet. Az olajos flakont nyitása után hűvös és sötét helyen, például szekrényben vagy kamrában célszerű tárolni.
 - Példák a növényi olajra: olívaolaj, kukoricaolaj, szőlőmagolaj stb.

A tisztítással kapcsolatos óvintézkedések

VIGYÁZAT!

- Ne permetezzen vizet közvetlenül a hűtőszekrénybe vagy a hűtőszekrényre.
 - Ellenkező esetben tűz vagy áramütés következhet be.
- Ne használjon hajszáritót a hűtőszekrény belsejének kiszáritására.
- Ne helyezzen égő gyertyát a hűtőszekrénybe a kellemetlen szagok megszüntetésére.
 - Ez tüzet vagy áramütést okozhat.
- Ne permetezzen tisztítószereket közvetlenül a kijelzőre.
 - Ez feloldhatja a kijelzőre nyomtatott betűket.
- Ha bármilyen idegen anyag (pl. víz) került a berendezésbe, húzza ki a tápkábelt, és forduljon a legközelebbi szakszervizhez.
 - Ennek elmulasztása áramütést vagy tüzet okozhat.
- Távolítson el tiszta, száraz ruhával minden idegen anyagot vagy port az elektromos csatlakozó villájáról. Ne használjon nedves vagy vizes ruhát a csatlakozó tisztítására.
 - Ha nem így jár el, az tüzet vagy áramütést okozhat.
- Ne tisztítsa a berendezést víz közvetlen rápermetezésével.

Biztonsági tudnivalók

- A tisztításhoz ne használjon benzint, hígítót, hipót vagy klórt.
 - Ezek a vegyszerek károsíthatják a berendezés felületét, és tüzet okozhatnak.
- Soha ne nyúljon be az ujjával az adagolónyílásba, illetve ne dugjon bele semmit.
 - Ez személyi sérülést vagy anyagi kárt okozhat.
- Tisztítás vagy karbantartás előtt húzza ki a berendezés tápcsatlakozóját a konnektorból.
 - Ennek elmulasztása áramütést vagy tüzet okozhat.
- A hűtőszeleppel tisztításához használjon tiszta szivacsot vagy puha ruhát és meleg vízben elkevert enyhe tisztítószeret.
- Ne használjon súroló hatású vagy durva tisztítószereket, például ablaktisztító sprayt, súrolószeret, gyúlékony folyadékokat, sósavat, tisztító viaszokat, tisztítószer-koncentrátumot, fehérítőket, sem kőolajtermékeket tartalmazó tisztítószereket a külső felületekre (ajtók és szeleppel), a műanyag alkatrészekre, az ajtók és a belső rész betéteire, valamint a tömítésekre.
 - Ezek megkarcolhatják a felületet, vagy károsíthatják az anyagot.
- Ne tisztítsa az üvegpolcokat vagy -fedeleket meleg vízzel, ha hidegek. Az üvegpolcok vagy -fedelek a hirtelen hőmérséklet-változás vagy ütődés, leejtés hatására eltörhetnek.

A selejtezéssel kapcsolatos fontos figyelmeztetések

⚠ FIGYELEM!

- Kérjük, a berendezés csomagolóanyagát környezetbarát módon helyezze a hulladékba.
- A hűtőszekrény hulladékként való lerakása előtt győződjön meg arról, hogy a berendezés hátoldalán lévő csövek közül egyik sem sérült.
- A készülék R-600a vagy R-134a hűtőközeget tartalmaz. A berendezés hátoldalán található kompresszor címkéjén vagy a hűtőszekrény belsejében lévő teljesítménytáblán ellenőrizze, hogy milyen hűtőközeg van a hűtőrendszerben. Ha hűtőszekrény gyúlékony gázt (R-600a hűtőközeget) tartalmaz, a készülék hulladékként való biztonságos elhelyezésével kapcsolatban vegye fel a kapcsolatot a helyi hatóságokkal.
- A hűtőszekrény selejtezésekor mindig távolítsa el az ajtót/ajtótömítéseket és az ajtóreteszélést, nehogy kisgyermek vagy állatok szoruljanak a hűtőszekrény belsejébe. Gyermek csak felügyelet mellett használják a berendezést, nehogy játékszernek tekintsék. A gyerekek beszorulva sérüléseket szenvedhetnek, vagy fulladásos haláleset következhet be.
 - Ha egy gyerek beszorul, sérüléseket szenvedhet, vagy fulladásos haláleset következhet be.
- A szigetelés ciklopentánt tartalmaz. A szigetelőanyagban lévő gázok speciális ártalmatlanítási eljárást igényelnek. Az ilyen termékek környezetvédelmi szempontból biztonságos ártalmatlanítása érdekében vegye fel a kapcsolatot a helyi hatóságokkal.
- A csomagolóanyagokat tartsa gyermekektől elzártan, mert veszélyesek lehetnek rájuk nézve.
 - Ha a gyermek egy zacskót húz a fejére, megfulladhat tőle.



Biztonsági tudnivalók

További tippek a megfelelő használathoz

- Áramkimaradás esetén hívja fel az áramszolgáltató vállalat helyi irodáját, és érdeklődjön arról, meddig fog tartani az áramszünet.
 - A rövid, egy-két órás áramszünetek nem befolyásolják a hűtőszekrény belső terének hőmérsékletét. Ennek ellenére áramkimaradás idején csak a legszükségesebb esetben nyissa ki az ajtót.
 - Ha az áramszünet 24 óránál tovább tart, vegye ki és dobja ki az összes fagyasztott ételt.
- A hűtőszekrény esetleg nem fog tudni egyenletesen működni (a fagyasztott áru kiolvadhat vagy a fagyasztóban a hőmérséklet megemelkedhet), ha hosszabb ideig olyan helyen áll, ahol a környezeti levegő hőmérséklete folyamatosan alacsonyabb annál, mint amire a berendezést tervezték.
- Egyes élelmiszerek eltarthatóságára a tulajdonságaiktól függően a hűtés kedvezőtlen hatással lehet.
- Az Ön által vásárolt hűtőszekrény jegesedésmentes, ami azt jelenti, hogy a berendezés manuális jégmentesítésére nincs szükség, mivel ez automatikusan történik.
- A jégmentesítés ideje alatti hőmérséklet-emelkedés nem haladja meg az ISO követelményrendszer határértékeit. Ha meg akarja akadályozni, hogy a lefagyasztott élelmiszer hőmérséklete a jégmentesítés ideje alatt túlzottan megemelkedjen, csomagolja be a fagyasztott élelmiszert több réteg újságpapírba.
- A már teljesen felolvadt élelmiszert ne fagyassza le újra.
- A két csillaggal (*) jelölt tárolóhely(ek)ben vagy rekesz(ek)ben kissé magasabb a hőmérséklet, mint a fagyasztó többi részében.
A kétcsillagos tárhely(ek) vagy rekesz(ek) helye az utasítások és/vagy szállítási feltételek szerint változhat.



Az elektromos és elektronikus berendezések hulladékairól szóló irányelv szerinti utasítások

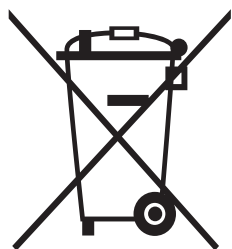

A termék hulladékba helyezéseinek módszere (WEEE - Elektromos és elektronikus berendezések hulladékai)

(A szelektív gyűjtő rendszerekkel rendelkező országokban használható)

Ez a jelzés a terméken, tartozékain vagy dokumentációján arra utal, hogy hasznos élettartama végén a terméket és elektronikus tartozékait (pl. töltőegység, fejhallgató, USB kábel) nem szabad a háztartási hulladékkal együtt kidobni. A szabálytalan hulladékba helyezés által okozott környezet- és egészségkárosodás megelőzése érdekében ezeket a tárgyakat különítse el a többi hulladéktól, és felelősségteljesen gondoskodjon az újrahasznosításukról az anyagi erőforrások fenntartható újrafelhasználásának elősegítése érdekében.

A háztartási felhasználók a termék forgalmazójától vagy a helyi önkormányzati szervektől kérjenek tanácsot arra vonatkozóan, hová és hogyan vihetik el az elhasznált termékeket a környezetvédelmi szempontból biztonságos újrahasznosítás céljából.

Az üzleti felhasználók lépjenek kapcsolatba beszállítójukkal, és vizsgálják meg az adásvételi szerződés feltételeit. Ezt a terméket és tartozékait nem szabad az egyéb közületi hulladékkal együtt kezelni.

A Samsung környezetvédelmi kötelezettségvállalásával és termékszabályozási kötelezettségeivel (pl. REACH, WEEE vagy akkumulátorok) kapcsolatos információkért keresse fel fenntarthatósági oldalunkat a www.samsung.com címen.

(Csak az európai országokban és az Egyesült Királyságban értékesített termékek esetén)

Üzembe helyezés

Kövesse figyelmesen ezeket az utasításokat a hűtőszekrény megfelelő beüzemelése érdekében, továbbá azért, hogy ne történhessen baleset a használatba vétele előtt.

FIGYELEM!

- A hűtőszekrényt kizárólag a rendeltetése szerint használja a használati útmutató alapján.
- Minden szervizelést szakemberrel végeztesse el.
- A termék csomagolóanyagát a helyi előírásoknak megfelelően ártalmatlanítsa.
- Az áraműtés elkerülése érdekében húzza ki a tápcsatlakozót, mielőtt karbantartásba vagy alkatrészcserekezd.

A hűtőszekrény áttekintése

A tényleges hűtőszekrény és a mellékelt alkatrészek típusától és országtól függően eltérhetnek a jelen használati utasításban szereplő ábráktól.

„A” típus

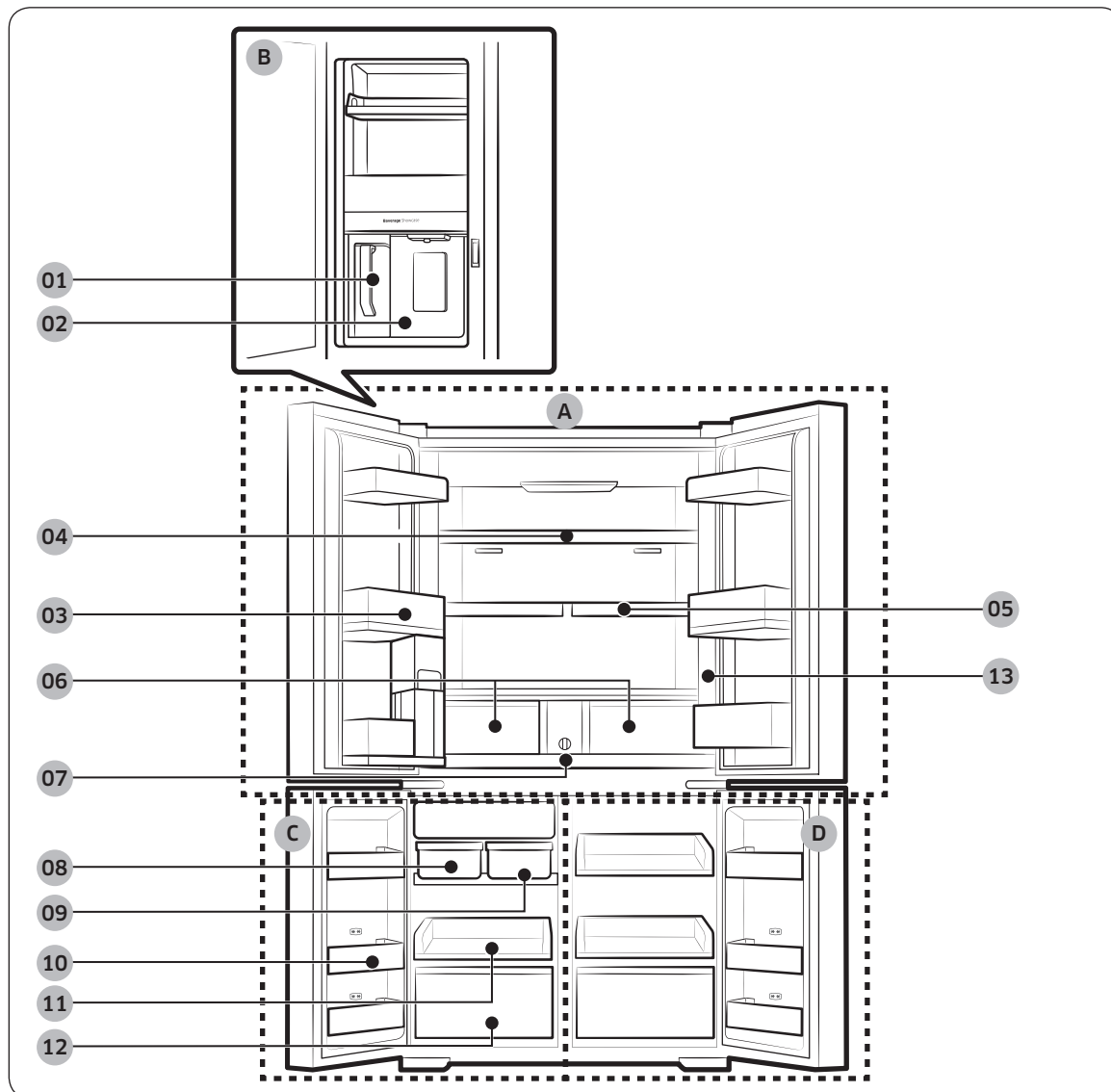

Üzembe helyezés

Üzembe helyezés

„B” típus

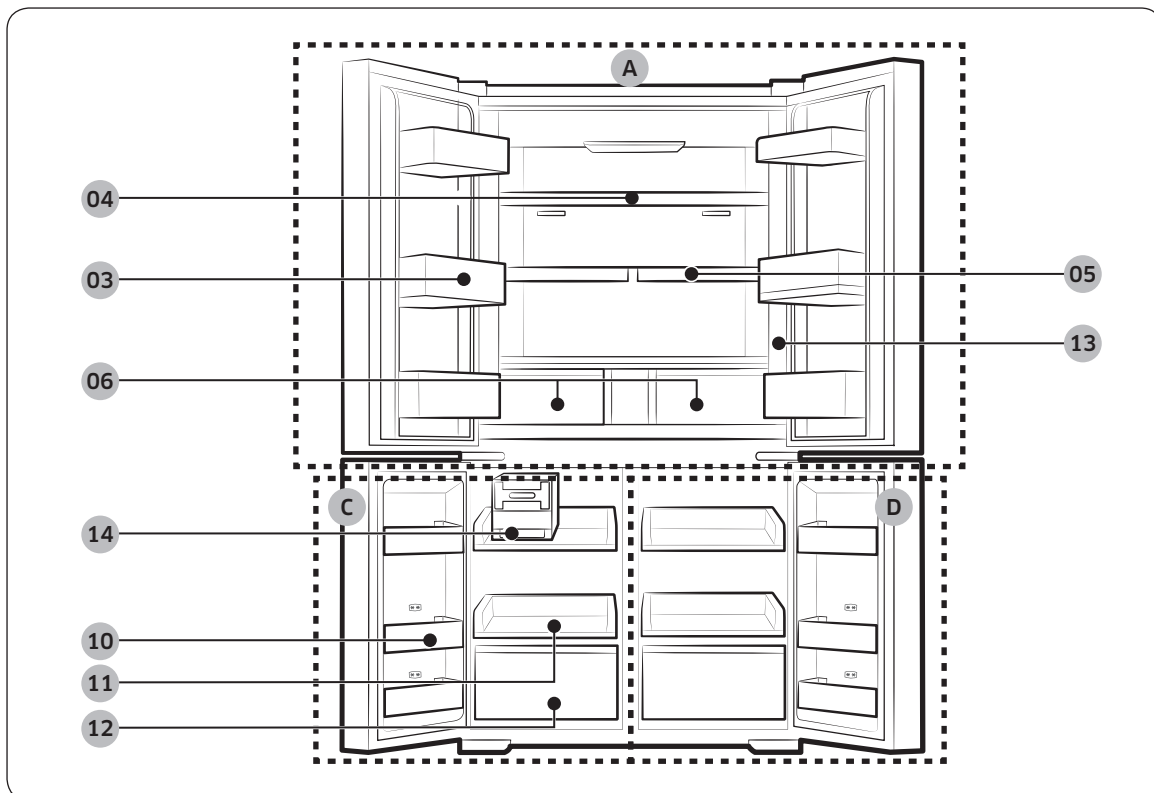

Üzembe helyezés

-
- | | |
|--|-----------------|
| 01 AutoFill kancsó * | A. Hűtő |
| 02 Vízagoló ** | B. Italhűtő ** |
| 03 Hűtőajtórekesz | C. Fagyasztó |
| 04 Hűtőszekrénypolc | D. Cool Select+ |
| 05 Kétállású felhajtható polc * | |
| 06 Frissen tartó/Flex frissen tartó fiókok * | |
| 07 Vízsűrű * | |
| 08 Automatikus jégkészítő - jégkocka * | |
| 09 Automatikus jégkészítő - jégrögök * | |
| 10 Fagyasztó-ajtórekesz | |
| 11 Fagyasztópolc | |
| 12 Fagyasztófiók | |
| 13 Kezelőpanel | |
| 14 Forgatható jégkockakészítő * | |

* Csak egyes típusoknál

** Csak az adagolós típusoknál

MEGJEGYZÉS

- Az energiahatékony működés érdekében az összes polcot, fiókot és kosarat tartsa az eredeti helyén.
- Az ajtó becsukásakor ügyeljen a berendezés függőleges csuklópánttal rendelkező részének megfelelő helyzetére, hogy a másik ajtó ne karcolódjon meg.
- Ha a berendezés függőleges csuklópánttal rendelkező része megfordult, állítsa vissza a megfelelő helyzetbe, és csukja be így az ajtót.
- A függőleges csuklópánttal rendelkező részen páralecsapódás fordulhat elő.
- Ha az egyik ajtót erőteljesebben csukja be, a másik ajtó kinyílhat.
- Ha a belső vagy külső LED-fényforrás nem működik, forduljon a helyi Samsung-szakszervizhez.

Üzembe helyezés

Ajtórekesz

Hűtőszekrényéhez különböző típusú és méretű ajtórekeszek tartoznak. Amennyiben a hűtőszekrényéhez tartozó ajtórekeszek külön csomagban lettek szállítva, az alábbi ábra alapján helyezze el a rekeszeket.

MEGJEGYZÉS

A tényleges hűtőszekrény és a mellékelt alkatrészek típusától és országtól függően eltérhetnek a jelen használati utasításban szereplő ábráktól.

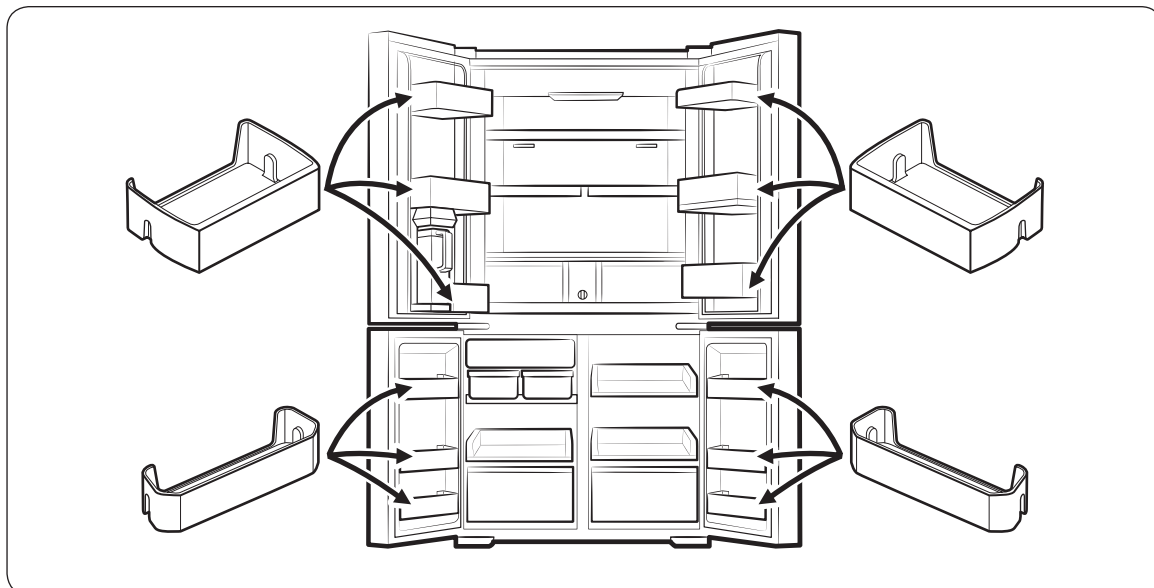

Üzembe helyezés lépésről lépésre

1. LÉPÉS A hűtőszekrény helyének kiválasztása

A helynek meg kell felelnie az alábbi követelményeknek:

- szilárd, vízszintes felülettel rendelkezik, a szellőzést akadályozó szőnyeg vagy egyéb padlóburkolat nélkül
- nem éri közvetlen napfény
- elegendő hely van az ajtó nyitásához és csukásához
- távol esik a hőforrásoktól
- kellően nagy hely van a karbantartáshoz és szervizeléshez
- 10 °C és 43 °C közötti hőmérsékletű

Üzembe helyezés

Szabad tér a hűtőszekrény körül

Az elhelyezés helyigényével kapcsolatban lásd az alábbi ábrákat és táblázatokat.

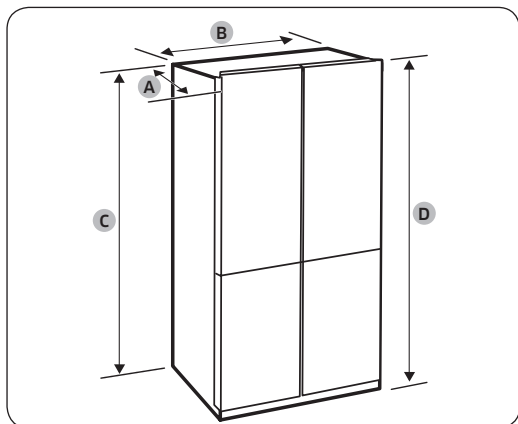

A: hossz	723 mm
B: szélesség	912 mm
C: magasság	1797 mm
D: teljes magasság	1825 mm

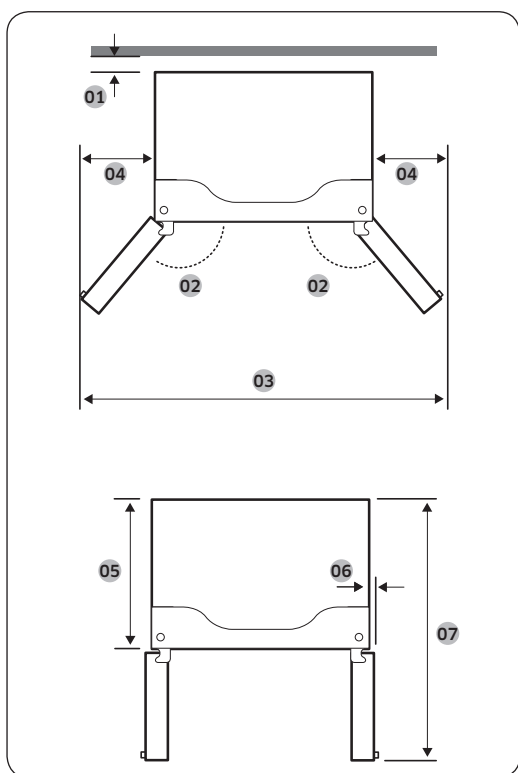

01	50 mm
02	125°
03	1472 mm
04	282 mm
05	610 mm
06	47 mm
07	1093 mm

MEGJEGYZÉS

A táblázatokban szereplő méretek a mérési és kerekítési módszerektől függően kis mértékben eltérhetnek a ténylegesen mért értékektől.

2. LÉPÉS Padló

Ha a hűtőszekrény a mérete miatt nem fér át a bejárati ajtónyíláson, kövesse ezeket az utasításokat: Az ajtók leszerelése a bejárati ajtónyílás miatt.

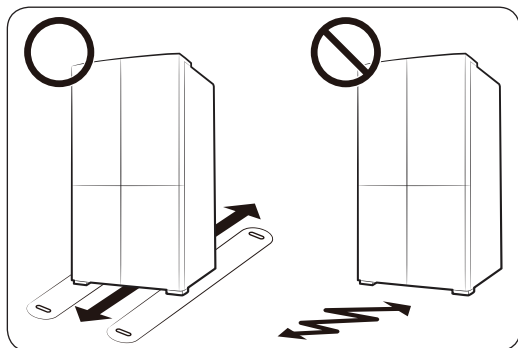

MEGJEGYZÉS

A padló károsodásának elkerülés érdekében ügyeljen arra, hogy az elülső szintezőlábak függőleges helyzetben legyenek.

- A telepítés helyén a felületnek el kell bírnia a teljesen feltöltött hűtőszekrényt.
- A padló védelme érdekében egy nagy kartonlappal fedje be a hűtőszekrény végső telepítési helyére vezető útvonalat.
- Ha a hűtőszekrény a végső helyére került, a padló védelme érdekében csak akkor mozgassa el, ha szükséges. Ha el kell mozdítania a hűtőszekrényt, az elmozdítási út mentén tegyen le egy vastag papírt vagy anyagdarabot, például régi szőnyeget.

Üzembe helyezés

3. LÉPÉS Az ajtók leszerelése a bejárati ajtónyílás miatt

Ha a hűtőszekrény a mérete miatt nem fér át otthona vagy konyhája ajtaján, akkor a következő utasításokat követve szerelje le, majd fel a hűtőszekrény ajtóit. Amennyiben nincs szükség az ajtók leszerelésére, folytassa a telepítést a következő oldalon leírtak szerint: 42.

⚠ FIGYELEM!

Az ajtók leszerelése előtt húzza ki a hűtőszekrény tápkábelét.

Szükséges szerszámok (nem tartozék)

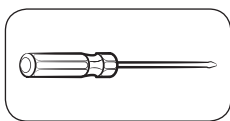

Csillagcsavarhúzó

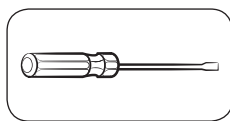

Lapos csavarhúzó

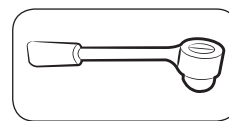

Dugókulcs ($\frac{3}{8}$ " , 10 mm)

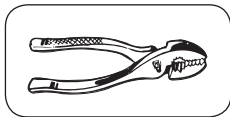

Fogó

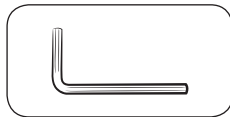

Imbuszkulcs ($\frac{1}{4}$ " , 5 mm)

A hűtő ajtóinak leszerelése

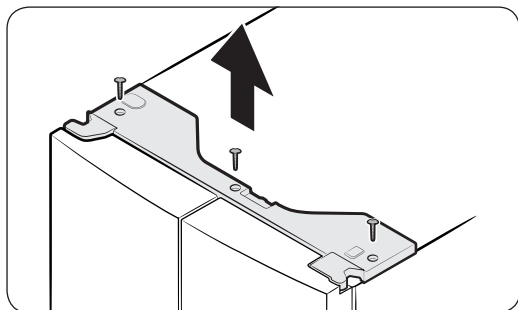

1. Csukott ajtók mellett egy csillagcsavarhúzóval távolítsa el a felső burkolat csavarjait (3 db). Emelje fel, majd távolítsa el a felső burkolatot a csatlakozókkal együtt.

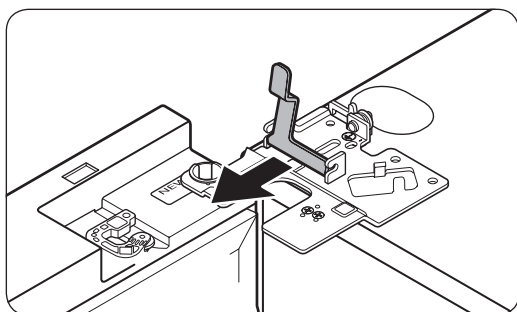
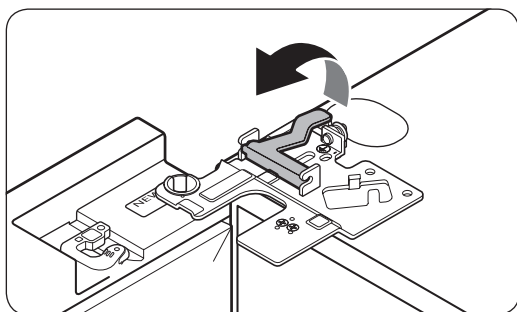
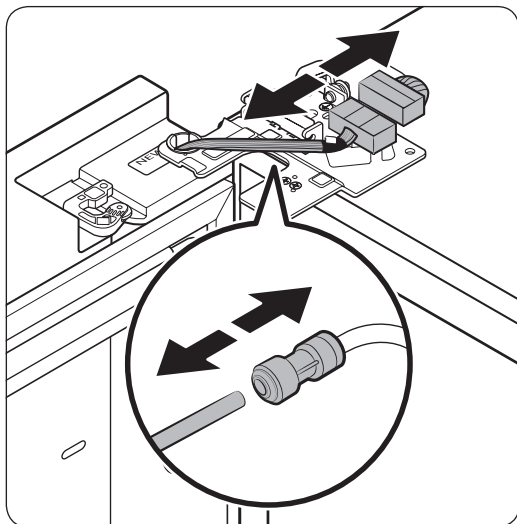

2. Kösse le a két kábelcsatlakozót a bal oldali ajtóról. A csatlakozók helye típusonként eltérő.

⚠ VIGYÁZAT!

- Ne vegye le egyszerre mindkét ajtót! Ügyeljen arra, hogy egyszerre csak egy ajtót szereljen le. Ellenkező esetben az ajtók valamelyike leeshet, és személyi sérülést okozhat.
 - A csatlakozók szétválasztása előtt győződjön meg arról, hogy a hűtőszekrényt kikapcsolta.
3. Húzza ki a vízcsövet a bal oldali ajtó csatlakozójából az ábra szerint.
 - Ez a lépés az AutoFill kancsó és a vízadagoló nélküli típusokra nem vonatkozik.
 4. Óvatosan húzza felfelé a szorítókapcsot több lépésben. Az ujjak sérülésének elkerülése érdekében ne alkalmazzon hirtelen erőt.

5. Felfelé húzva távolítsa el a szorítókapcsot.

Üzembe helyezés

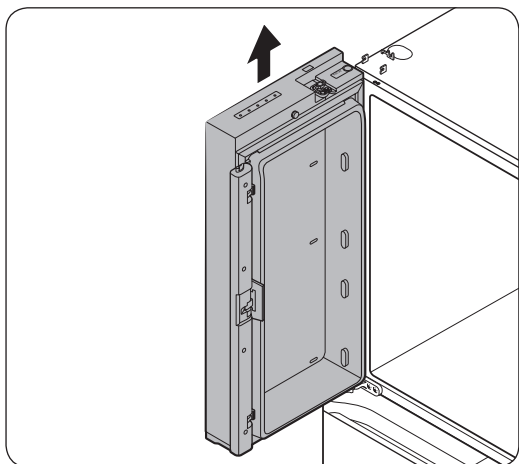
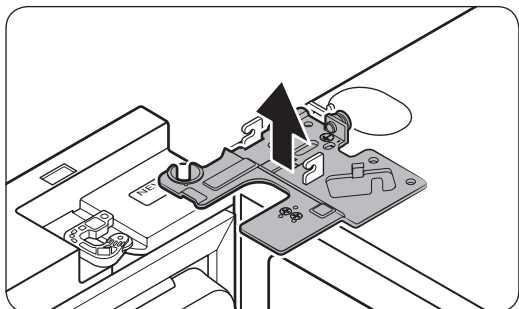

6. Nyissa ki 90 fokban az ajtót. Tartsa meg az ajtót, és felfelé húzva távolítsa el a felső zsanért. Ügyeljen arra, hogy a zsanér eltávolításakor ne sértse meg a csatlakozóvezetékeket.

7. Óvatosan felfelé húzva vegye le az ajtót. Ne fejtessen ki túl nagy erőt az ajtóra. Ellenkező esetben az ajtó leeshet, és személyi sérülést okozhat.

8. Fektesse le az ajtót egy lapos, sík felületre.

9. A 3. lépés kivételével ismétlje meg az 1-8. lépést a másik ajtónál. A jobb oldali ajtóban nincs vízcső.

- A 2. lépés a tárolóajtó nélküli típusokra nem vonatkozik.

A fagyasztóajtók leszerelése

⚠ VIGYÁZAT!

- A fagyasztóajtók eltávolítása előtt feltétlenül szerelje le a hűtő ajtóit.
- Válassza szét óvatosan az alsó csatlakozókat.

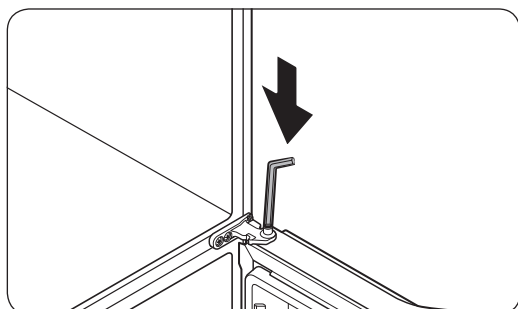
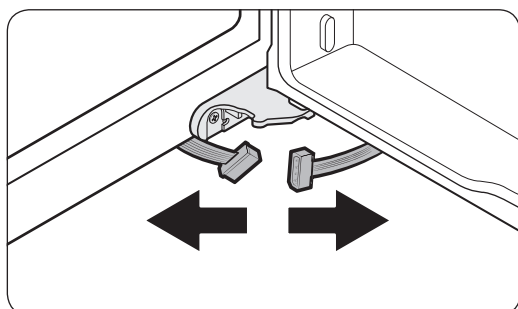
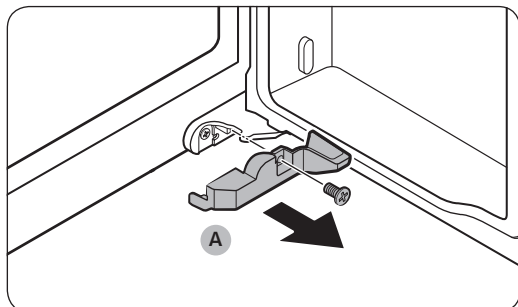

1. Nyissa ki a fagyasztó ajtaját.
2. Távolítsa el csillagcsavarhúzó segítségével a burkolatot (A) rögzítő csavart.
 - Ez a lépés kizárólag a fagyasztó jobb oldali ajtajára (Cool Select+ ajtó) vonatkozik.
3. Válassza le a vezetékcsatlakozókat.
 - Ez a lépés kizárólag a fagyasztó jobb oldali ajtajára (Cool Select+ ajtó) vonatkozik.
4. Keresse meg a zsanér tengelyét. Miközben egy kézzel az ajtót tartja, lapos fejjű csavarhúzó vagy imbuszkulcs segítségével nyomja le a tengelyt. Ügyeljen arra, hogy megtartsa az ajtót, nehogy az véletlenül leessen.

Üzembe helyezés

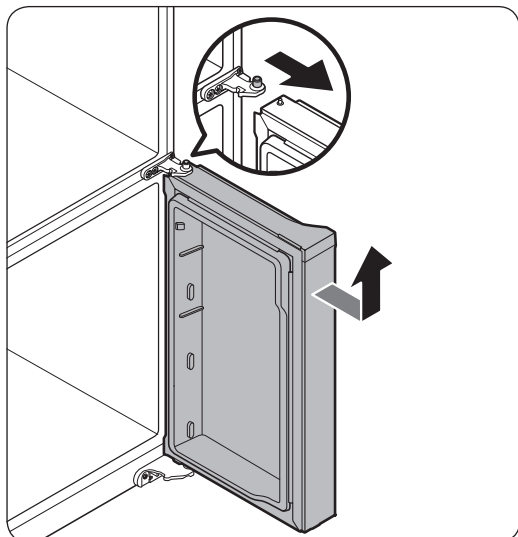

5. Hogy ne érjen hozzá a középső zsanérhoz, enyhén billentse előre az ajtót, majd megemelve távolítsa el.
6. A 2. és 3. lépés kivételével ismételje meg az 1-5. lépést a másik ajtónál.

A fagyasztó ajtóinak visszaszerelése

⚠ VIGYÁZAT!

- Az ajtók visszaszerelése után csatlakoztassa újra megfelelően az összes villamos kábelt.
- Először a fagyasztó ajtajait kell visszaszerelni, és csak utána a hűtő ajtajait.
- Vigyázzon, hogy a művelet alatt meg ne sértse a vezetékeket, és ne is lépjen rájuk.

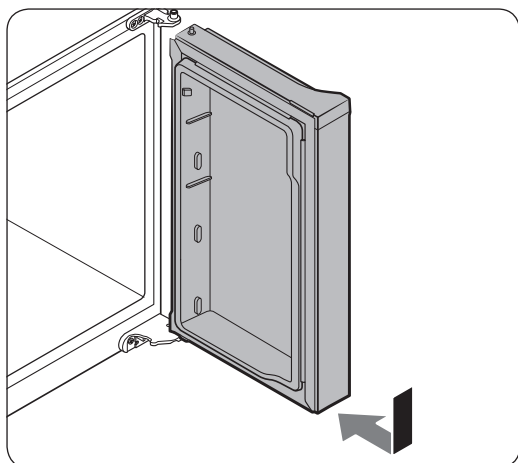

1. Helyezze fel a fagyasztó ajtaját az alsó zsanérra, miközben a nyíllal jelzett irányba tolja.

⚠ VIGYÁZAT!

- Vigyázzon, hogy a művelet alatt meg ne sértse a vezetékeket, és ne is lépjen rájuk.

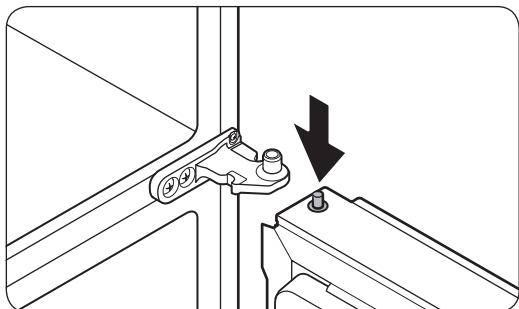

2. A zsanér tengelyét lefelé nyomva tartva igazítsa be úgy az ajtót, hogy a zsanér tengelye a középső zsanéron kialakított tengelyfurat alatt legyen. Engedje el a zsanér tengelyét, hogy az becsússzon a tengely furatába.

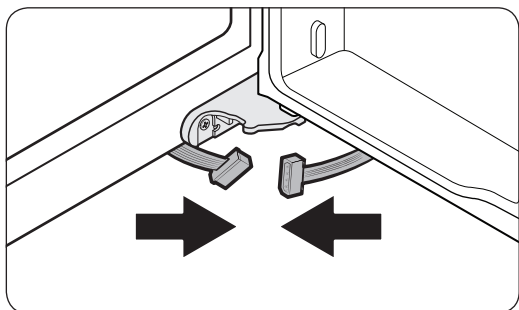

3. Nyitott ajtó mellett a nyilakkal jelzett irányban csatlakoztassa az alsó csatlakozókat.
 - Ez a lépés kizárólag a fagyasztó jobb oldali ajtajára (Cool Select+ ajtó) vonatkozik.

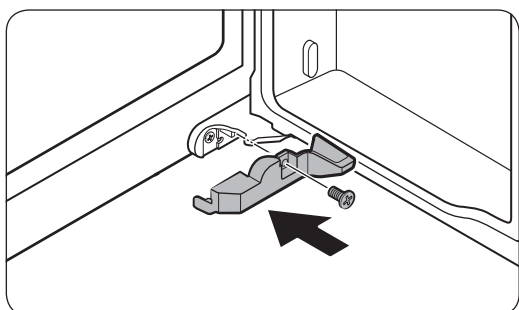

4. Csillagszavarhúzó segítségével szerelje fel a burkolatot. Vigyázzon, hogy meg ne sértse a csatlakozókat, és ne is lépjen rájuk.
 - Ez a lépés kizárólag a fagyasztó jobb oldali ajtajára (Cool Select+ ajtó) vonatkozik.
5. A 3. és 4. lépés kivételével ismételje meg az 1-5. lépést a másik ajtónál.

Üzembe helyezés

A hűtő ajtóinak visszaszerelése

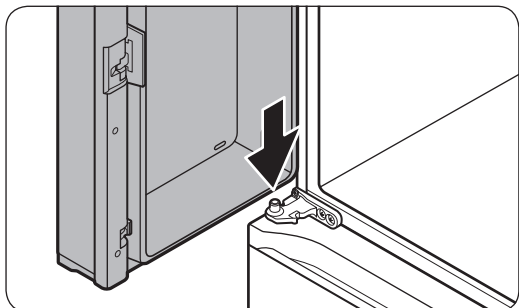

1. Az ajtót 90 foknál nagyobb szögben nyitva tartva illessze a középső zsanér tengelyét az ajtó alján lévő nyílásba.

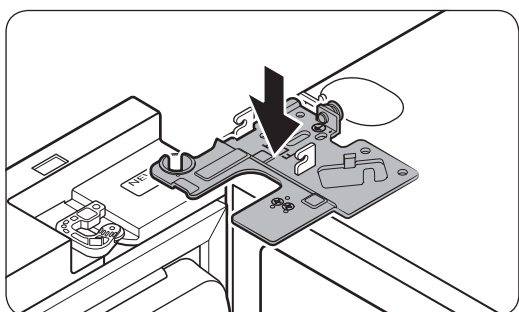

2. Tegye a felső zsanért a helyére a hűtőszekrény tetején, majd illessze a zsanér tengelyét az ajtó felső nyílásába. Ügyeljen arra, hogy az ajtótól jövő vezetékek át legyenek fűzve a zsanér tengelyén lévő furaton.

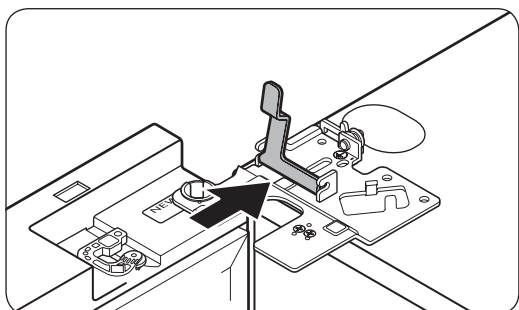

3. Csúsztassa a szorítókapcsot a nyíl által jelzett irányba.

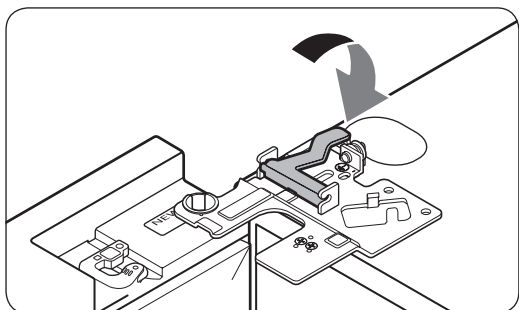

4. Az ábra szerint tolja vissza a szorítókapcsot.

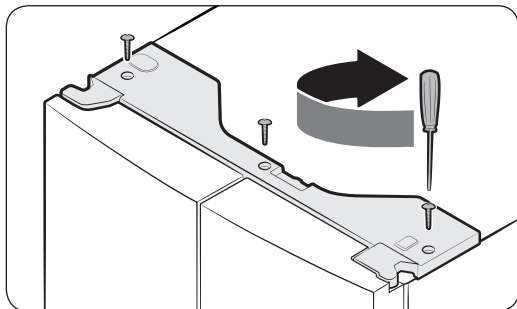
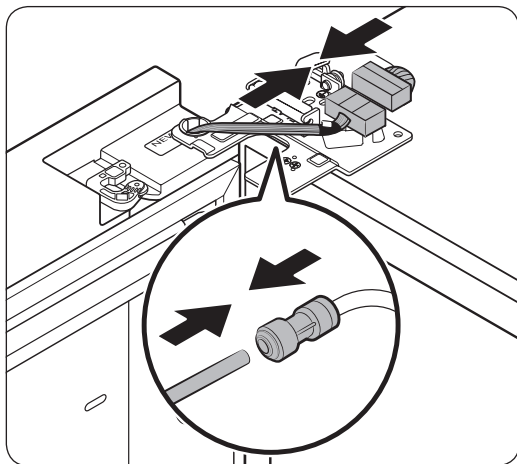

5. Csatlakoztassa a vezetékcsatlakozókat.

⚠ VIGYÁZAT!

- Ellenőrizze, hogy a kábelcsatlakozók megfelelően vannak-e csatlakoztatva. Ellenkező esetben a kijelző nem fog működni.

6. Csatlakoztassa a vízcsövet.

- Ez a lépés az AutoFill kancsó és a vízadagoló nélküli típusokra nem vonatkozik.

⚠ VIGYÁZAT!

- A víz szivárgásának megelőzése érdekében győződjön meg arról, hogy a piros bilincsek megfelelően rögzítik-e a csőcsatlakozót.
- Tartsa a bilincseket olyan helyen, ahol gyermekek nem férhetnek hozzájuk.

7. Ismétlje meg az 1-5. lépést a másik ajtónál.

- A 5. lépés a tárolóajtó nélküli típusokra nem vonatkozik.

8. Először elől helyezze fel a felső burkolatot, majd nyomja le hátul, hogy a helyére pattanjon. Ezután húzza meg a csavarokat (3 db).

Üzembe helyezés

4. LÉPÉS A hűtőszekrény szintbeállítása

⚠ VIGYÁZAT!

- A felállítási helyén a hűtőszekrényt sima, szilárd padlón vízszintbe kell állítani. A hűtőszekrény vízszintbe állításának elmulasztása a hűtőszekrény súlyos károsodásával vagy személyi sérüléssel járhat.
- A szintbeállítást a hűtőszekrény üres állapotában kell elvégezni. Győződjön meg arról, hogy nem maradt élelmiszer a hűtőszekrényben.
- Biztonsági okokból állítsa a hűtőszekrény elülső oldalát egy kicsit magasabbra.

Állítsa szintbe a hűtőszekrényt az elülső lábakon található speciális csavarokkal (szintbeállítók). A szintbeállítók elforgatásához használjon lapos csavarhúzó.

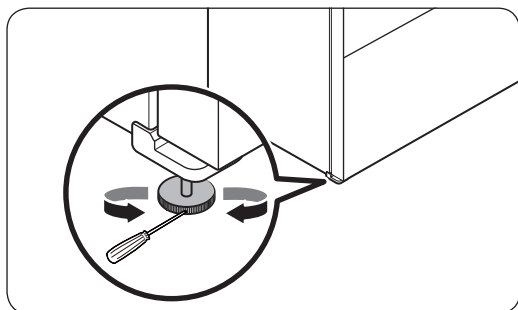

- A bal oldal magasságának beállítása: Illessze a lapos csavarhúzót a hűtőszekrény bal első lábának szintezőjébe. A bal oldal felemeléshez forgassa el az óramutató járásával megegyező irányba, illetve leeresztéshez forgassa el az óramutató járásával ellentétes irányba.
- A jobb oldal magasságának beállítása: Illessze a lapos csavarhúzót a hűtőszekrény jobb első lábának szintezőjébe. A jobb oldal felemeléshez forgassa el az óramutató járásával megegyező irányba, illetve a leeresztéshez forgassa el az óramutató járásával ellentétes irányba.

5. LÉPÉS Az ajtó magasságának beállítása

A magasság beállítása a magasságállító karral (csak egyes típusoknál)

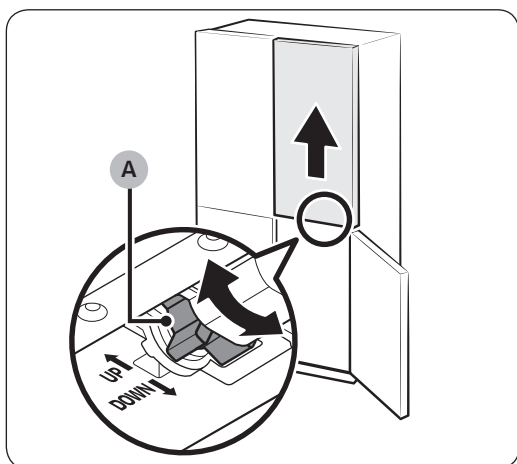
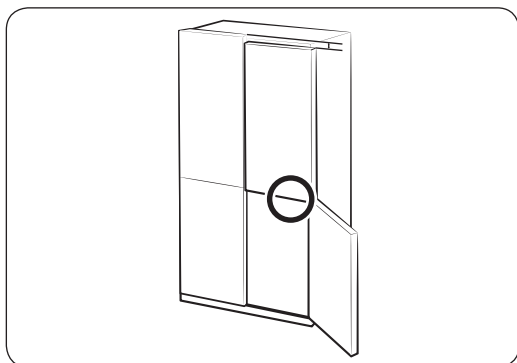

- Az ajtó magasságának beállítása előtt ellenőrizze, hogy vízszintes helyzetben van-e a hűtőszekrény. Ehhez használja a szintező lábakat.
- A művelethez a hűtő jobb oldali ajtajának alján lévő magasságállító kart használhatja. Mindkét hűtőajtót csukva tartva nyissa ki a fagyasztó jobb oldali ajtaját, majd a kar segítségével állítsa be az ajtó magasságát.
- Forgassa addig a **magasságállító kart (A)**, amíg a két ajtó teteje egy szintbe nem kerül. A jobb oldali ajtó felemeléséhez az UP (Fel), leengedéséhez pedig a DOWN (Le) jelzés felé fordítsa el a kart (a képen látható módon).
- A hűtőajtót enyhén megemelve megkönnyítheti a beállítást. A magasság legfeljebb 3 mm-t állítható.
 - A kar nem fordítható el a határtértéknél nagyobb mértékben. Túlzott mértékben elfordítva hangot adhat.
 - A túl magasra állított ajtó nekiütközhet a hűtőajtó felső zsanérja burkolatának.
- Ha üres ajtórekeszekkel állítja be az ajtó magasságát, majd megtölti a rekeszeket, akkor a két ajtó magassága ismét eltérhet egymástól. Amennyiben ez történik, a fenti lépéseket követve állítsa be újra az ajtókat.

Üzembe helyezés

A magasság beállítása a Seeger-gyűrűkkel

A hűtő jobb oldali ajtaján magasságállító karral rendelkező típusoknál csak abban az esetben használja a Seeger-gyűrűket, ha a magasságállító karral nem sikerül egymáshoz igazítania az ajtókat.

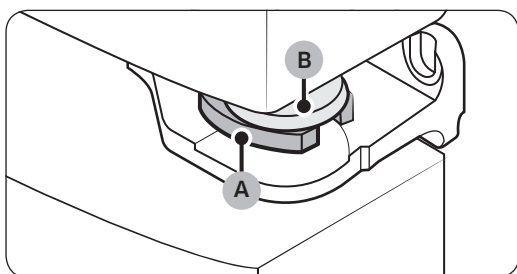
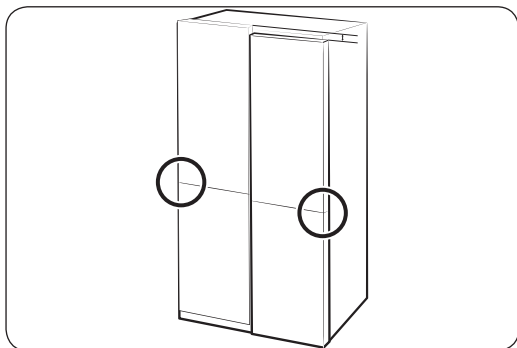
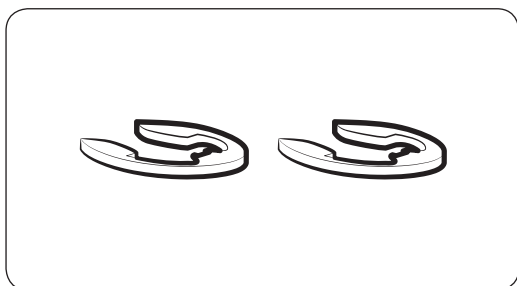

MEGJEGYZÉS

Az ajtók magasságának beállításához használja a mellékelt 4 különböző (1 mm, 1,5 mm, 2 mm és 2,5 mm) méretű Seeger-gyűrűt.

1. Ellenőrizze az ajtók magassága közötti különbséget, majd emelje fel és tartsa meg az alacsonyabban lévő ajtót.
2. Helyezzen be egy megfelelő méretű Seeger-gyűrűt (A) az ajtó gumibetéte (B) és a zsanér közé az ábrán látható módon.

VIGYÁZAT!

- Csak egy Seeger-gyűrűt helyezzen be. Kettő vagy több Seeger-gyűrű behelyezése esetén a gyűrűk kicsúszhatnak vagy súrlódó hangot adhatnak.
- Olyan helyen tartsa a Seeger-gyűrűket, ahol gyermekek nem férhetnek hozzájuk, és őrizze meg gyűrűket a későbbi felhasználás céljából.
- Ne emelje meg az ajtót túlságosan. Az ajtó hozzáérhet a felső fedélhez, és károsíthatja azt.

A fagyasztó ajtaja magasságának beállítása (csak egyes típusoknál)

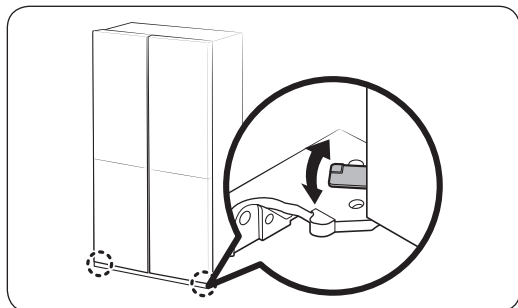

- Az ajtó magasságának beállítása előtt ellenőrizze, hogy vízszintes helyzetben van-e a hűtőszekrény. Ehhez használja a szintezőlabákat.
- A fagyasztó mindkét ajtajának beállítható a magassága az alsó zsanérnál található karral.
- Nyissa ki és emelje meg kissé az ajtót, majd a kart jobbra vagy balra elfordítva állítsa be a kívánt magasságot.

A hűtő ajtajai és a hűtőszekrény fő tárolótere közötti rés beállítása (csak egyes típusoknál)

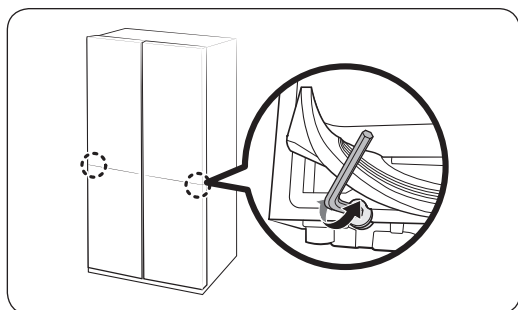

- A hűtő két ajtaja és a hűtőszekrény fő tárolótere közötti rést a hűtő rész alján található állítócsavarral állíthatja be.
- Emelje ki az ajtó tömítését és keresse meg az alatta elhelyezkedő állítócsavart. Egy 4 mm-es imbuszkulcs segítségével állítsa be a rést.

⚠ VIGYÁZAT!

Ügyeljen a tömítés szilárd rögzítésére! Ellenkező esetben a hideg levegő kiszivároghat a hűtőszekrényből.

Üzembe helyezés

6. LÉPÉS A vízellátás bekötése (csak adott típusoknál)

⚠ VIGYÁZAT!

- A készüléket a hozzá mellékelt, új tömlőkkel használja, a régi tömlők felhasználását nem javasoljuk.
- A vízvezeték szakképzett szerelő kösse be.
- A hűtőszekrény garanciája a vízvezeték bekötésére nem vonatkozik. A vízvezeték bekötése saját költségen történik, kivéve, ha a kiskereskedelmi ár tartalmazza a felállítás díját is.
- A Samsung a vízvezeték bekötéséért nem vállal felelősséget. Vízszivárgás esetén lépjen kapcsolatba a bekötést végző szakemberrel.

A hidegvíz-vezeték csatlakoztatása a vízsűrő tömlőhöz

⚠ VIGYÁZAT!

- A vízsűrő tömlőt feltétlenül hideg ivóvízforrásra kell csatlakoztatni. Ha melegvíz-ellátáshoz csatlakoztatja, az a víztisztító meghibásodásához vezethet.

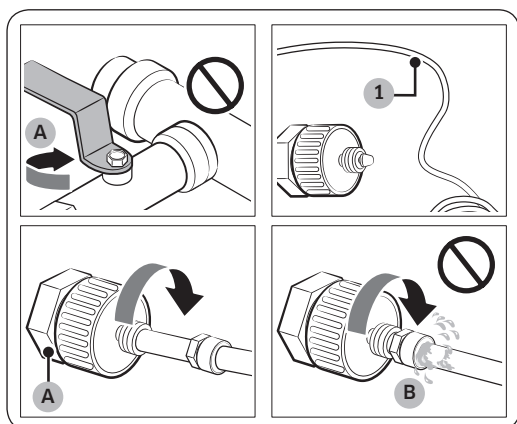

A. Zárja el a fő vízcsapot

B. Nincs rés

1. A főcsapot elzárva szüntesse meg a vízellátást.
2. Keresse meg a hideg ivóvíz **vízcsövét (1)**.
3. A vízcső csatlakoztatásához kövesse a vízvezeték bekötésére vonatkozó utasításokat.
4. Ha a bekötéssel végezt, nyissa meg a főcsapot, és engedjen ki kb. 3 liter vizet. Ezzel eltávolíthatók a cső belsejében lévő szennyeződések.

A vízszűrő tömlő csatlakoztatása a vízvezetékre

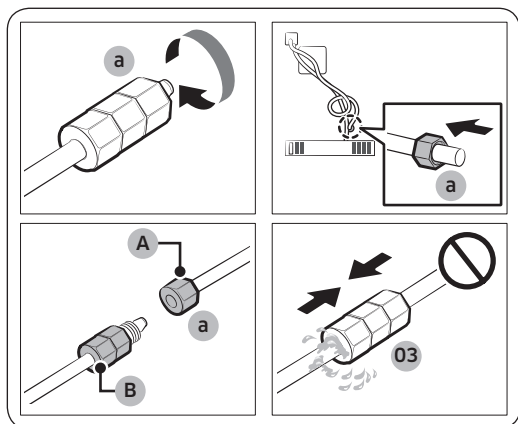

A. A készülék vízcsöve

B. A készlet vízcsöve

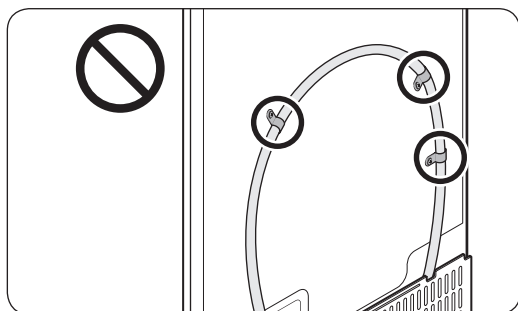
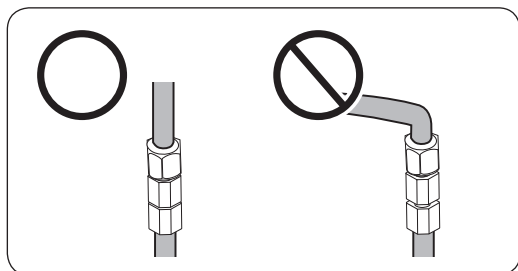

A vízvezeték javítása

⚠ VIGYÁZAT!

A vízvezetéknek szakembernek kell megjavítania. Ha vízszivárgást tapasztal, forduljon a helyi Samsung szervizközponthoz, vagy ahhoz a szakemberhez, aki a vízvezeték bekötését végezte.

1. Lazítsa meg és távolítsa el a szorítóanyát (a) a hűtőszekrény vízcsövéből, és szerelje fel a vízszűrő tömlőre.
2. A vízszűrő tömlő és a vízvezeték csatlakoztatásához húzza meg a szorítóanyát (a).
3. Nyissa meg a főcsapot, és ellenőrizze, hogy nincs-e szivárgás.
4. Ha nincs szivárgás, engedjen ki kb. 3 liter vizet, mielőtt használni kezdené a hűtőszekrényt, hogy minden szennyeződés kiürüljön a vízszűrő rendszerből.

📖 MEGJEGYZÉS

Ha a hűtőszekrényt a vízcső csatlakoztatása után kell áthelyezni, akkor győződjön meg arról, hogy a vízcső csatlakoztatott szakasza egyenes-e.

⚠ VIGYÁZAT!

A vízszűrőt ne a hűtőszekrényre szerelje fel. Ez károsíthatja a hűtőszekrényt.



Üzembe helyezés

7. LÉPÉS Kezdeti beállítások

Az alábbi lépéseket végrehajtva hűtőszekrénye teljes mértékben használhatóvá válik.

1. Dugja be a tápkábelt a konnektorba a hűtőszekrény bekapcsolásához.
2. Nyissa ki az ajtót, és ellenőrizze, hogy a belső világítás bekapcsol-e.
3. Állítsa a hőmérsékletet a leghidegebb értékre, és várjon kb. egy órát. Ezután a fagyasztónak kissé le kell hűlnie, a motornak egyenletesen kell járnia.
4. Várja meg, amíg a hűtőszekrény belső tere eléri a beállított hőmérsékletet. A hűtőszekrény ezzel készen áll a használatra.

8. LÉPÉS Végző ellenőrzés

Ha az üzembe helyezés befejeződött, ellenőrizze a következőket:

- A hűtőszekrény be van dugva a konnektorba, és megfelelően földelve van.
- A hűtőszekrény sík, vízszintes felületen áll, kellő távolságra a falaktól vagy a szekrényektől.
- A hűtőszekrény ki van szintezve, és szilárdan áll a padlón.
- Az ajtó akadálymentesen nyílik és csukódik, a belső világítása pedig az ajtó kinyitására automatikusan bekapcsol.



Műveletek

Kezelőpanel

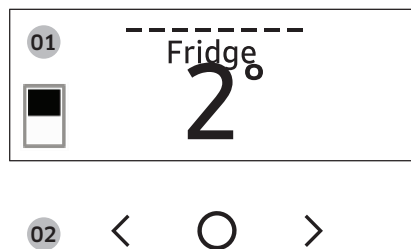

01 Kijelző	A menüt, a beállításokat és az egyéb információkat jeleníti meg.
02 Gombok	<ul style="list-style-type: none">A kijelző kikapcsolt állapotában érintse meg bármely gombot a kijelző bekapcsolásához.A < vagy > gombra koppintva balra és jobbra mozoghat.A ○ gombra koppintva jóváhagyhatja a kiválasztást.A ○ gombra hosszan koppintva AP üzemmódba léphet. (További tudnivalóért lásd: SmartThings > Első lépések, 54. oldal.)

MEGJEGYZÉS

- A kezelőpanel kikapcsolva marad, ha a hűtőszekrényt nem használják. Csak akkor kapcsol be és kezd világítani, amikor kinyitják az ajtót vagy megérintik a gombokat.
- Ha az ajtót 5 percnél tovább nyitva hagyja, a belső világítás 5 percig villog, majd kikapcsol. Ez a riasztás jelzi a hallássérült vagy gyengén halló személyek számára, hogy az ajtó nyitva van. Felhívjuk figyelmét, hogy ez egy normál funkció.
- Amikor a panelen módosítja a hőmérsékletet, a panel mindaddig a hűtőben uralkodó aktuális hőmérsékletet jeleníti meg, amíg az el nem éri a beállított értéket. Ekkortól már az újonnan beállított hőmérséklet látható. Megjegyezzük, hogy némi időbe telik, amíg a hűtőszekrény eléri az új hőmérsékleti értéket. Ez normális jelenség. Ezalatt nem kell a hőmérséklet újra beállítania.

A kezelőpanel használata

- A kijelző bekapcsolásához koppintson bármelyik gombra (<, ○ vagy >).
- A < vagy > gombra koppintva választhatja ki a kívánt menüpontot, majd a ○ gombra koppintva hagyhatja jóvá a választást.
- A < vagy > gombra koppintva választhatja ki a kívánt beállítást, majd a ○ gombra koppintva hagyhatja jóvá a választást.
 - A választható beállításokkal kapcsolatos további tudnivalóért lásd: **A menüpontok leírása.**

Műveletek

A menüpontok leírása

Fridge (Hűtő)	<ul style="list-style-type: none">Beállíthatja a hűtőszekrény hőmérsékletét az 1 °C - 7 °C tartományban, vagy bekapcsolhatja a Gyorsműtés funkciót.A Gyorsműtés a ventilátor legnagyobb fordulatszáma révén gyorsítja fel a hűtési folyamatot. A hűtőszekrény két és fél órán keresztül teljes sebességgel működik, majd visszaáll az előző hőmérsékletre.
Freezer (Fagyasztó)	<ul style="list-style-type: none">Beállíthatja a fagyasztó hőmérsékletét a -23 °C - -15 °C tartományban, vagy bekapcsolhatja a Gyorsfagyasztás funkciót.A Gyorsfagyasztás a ventilátor legnagyobb fordulatszáma révén gyorsítja fel a fagyasztási folyamatot. A fagyasztó 50 órán keresztül teljes fordulatszámon működik, majd visszaáll az előző hőmérsékletre. Nagyobb mennyiségű élelmiszer fagyasztásához kapcsolja be a Gyorsfagyasztás funkciót legalább 20 órával az élelmiszer fagyasztóba helyezése előtt.
Cool Select+	<ul style="list-style-type: none">A Cool Select+ funkciót az alábbi üzemmódok egyikét kiválasztva állíthatja be.<ul style="list-style-type: none">Freeze (Mélyhűtés): A fagyasztóéval azonos hőfokra állítja be a hőmérsékletet.Soft Freeze (Fagyasztás): -5 °C-ra állítja be a hőmérsékletet.Meat/Fish (Hús/hal): -1 °C-ra állítja be a hőmérsékletet.Fruit/Veggies (Gyümölcs/zöldség): 2 °C-ra állítja be a hőmérsékletet.Beverage (Ital): 4 °C-ra állítja be a hőmérsékletet. <p>⚠ VIGYÁZAT!</p> <ul style="list-style-type: none">A Cool Select+ funkció üzemmódját a kapcsolódó tárolótérben tartott élelmiszer típusának megfelelően válassza ki.Ha a Gyümölcs/zöldség vagy a Bor üzemmód van beállítva, ne tartson húst vagy egyéb élelmiszert a Cool Select+ tárolótérben. A hús vagy egyéb élelmiszer megromolhat.Ha a Mélyhűtés vagy a Fagyasztás üzemmód van beállítva, ne tartson üvegpalackokat a Cool Select+ tárolótérben. A palackok eltörhetnek és sérülést okozhatnak.

<p>Flex Crisper (Flex frissen tartó fiók)</p>	<ul style="list-style-type: none"> A Flex frissen tartó fiók funkciót az alábbi üzemmódok egyikét kiválasztva állíthatja be. <ul style="list-style-type: none"> Fridge (Hűtő): A hűtőével azonos hőfokra állítja be a hőmérsékletet. Meat/Fish (Hús/hal): Ezt az üzemmódot kiválasztva frissen tarthatja a húsokat és halakat. (Javasoljuk, hogy a hűtőtér hőmérsékletét 3 °C alá állítsa be ahhoz, hogy a hús és a hal még frissebb maradjon a Flex frissen tartó fiók fiókban) <p>MEGJEGYZÉS</p> <p>A húsok és halak 3-5 napig tárolhatók a húsfiókban (néhány kivétellel, hiszen például a darált húst mindössze egy-két napig ajánlott tárolni). Ha 5 napnál tovább kívánja tárolni, tegye az ilyen árut a fagyasztóba.</p>
<p>AutoFill Pitcher (AutoFill kancsó) *</p>	<ul style="list-style-type: none"> Az AutoFill kancsó funkciót az alábbi üzemmódok egyikét kiválasztva állíthatja be. <ul style="list-style-type: none"> On (Be): Ezt a vizeskancsó automatikus utántöltéséhez állítsa be. Off (Ki): Ezt a funkciót kikapcsolásához állítsa be. <p>MEGJEGYZÉS</p> <p>Az ízesítőbe teát vagy gyümölcsöt helyezve ízesített teát vagy vizet készíthet. Ha meg akarja őrizni az ízesített víz kezdeti töménységét, akkor kapcsolja ki az AutoFill kancsó funkciót. (További tudnivalóért lásd: „Vizeskancsó (Autofill kancsó) (csak egyes típusoknál)”, 56. oldal.)</p>
<p>Cubed Ice (Jégkocka) *</p>	<p>Elindíthatja és leállíthatja a jégkockakészítést.</p>
<p>Ice Bites (Jégrögök) *</p>	<p>Elindíthatja és leállíthatja a jégrögök készítését.</p>

Műveletek

More Options (További lehetőségek)	<p>Módosíthatja a következő funkciók beállítását. A < vagy > gombra koppintva választhatja ki a menüpontot, majd a ○ gombra koppintva hagyhatja jóvá a választást.</p> <p>Filter Reset (Szűrőnullázás)*: Amikor a szűrőcserére felszólító üzenet megjelenik a kijelzőn, válassza ki ezt a menüpontot, majd a képernyőn megjelenő utasításokat követve cserélje ki a szűrőt.</p> <p>Temp. Unit (Hőm. m.egys.): A hőmérséklet-kijelzést válthatja Celsius-fok és Fahrenheit-fok között.</p> <p>Door Alarm (Ajtóriasztás): Be- és kikapcsolhatja a Ajtóriasztás funkciót.</p> <p>Wi-Fi Connect (Wifikapcsolat): Be- és kikapcsolhatja a Wifikapcsolat funkciót. Bekapcsolása esetén a SmartThings alkalmazásban vezérelheti és figyelheti meg a hűtőszekrény működését. (A SmartThings alkalmazással kapcsolatos további tudnivalóért lásd: SmartThings, 53. oldal.)</p> <p>* csak adott modelleknél</p>
------------------------------------	--

MEGJEGYZÉS

A Gyorsfűtés vagy a Gyorsfagyasztás használata növeli a villamosenergia-fogyasztást.

SmartThings

Üzembe helyezés

Nyissa meg a Google Play, Galaxy Apps vagy Apple App Store áruházat, majd keressen rá a „SmartThings” kifejezésre. Töltse le és telepítse a Samsung Electronics által kiadott SmartThings alkalmazást okoseszközére.

MEGJEGYZÉS

- A SmartThings alkalmazás egyes táblagépeken, iPad-készülékeken és okostelefonokon nem érhető el.
 - Az [Android] operációs rendszer 6.0 és újabb változatai támogatják. (A RAM minimális mérete: 2 GB)
 - Az [iOS] operációs rendszer 10.0 és újabb változatai/az iPhone 6-os és újabb változatai támogatják.
- A teljesítmény javítása érdekében a SmartThings alkalmazás értesítés nélkül módosulhat, vagy a gyártó üzletpolitikájának megfelelően a támogatása meg is szűnhet. Ezenkívül az is előfordulhat, hogy a használhatóságot és a biztonságot érintő okok miatt abbamaradnak az alkalmazás, illetve az alkalmazáson belüli funkciók jövőbeli frissítései, még akkor is, ha az operációs rendszerén jelenleg támogatottak a frissítések.
- Az ajánlott titkosítási rendszerek: WPA/TKIP és WPA2/AES. Az újabb vagy nem szabványos wifihitelesítési protokollokat a rendszer nem támogatja.
- A vezeték nélküli hálózatokra hatással lehet a helyi vezeték nélküli kommunikációs környezet.
- Ha internetszolgáltatója azonosítás céljából regisztrálta az Ön számítógépének vagy modemének MAC-címét, előfordulhat, hogy intelligens Samsung hűtőszekrénye nem tud az internetre kapcsolódni. Amennyiben ez történik, műszaki segítségért forduljon internetszolgáltatójához.
- Hálózati rendszerének tűzfalbeállításai megakadályozhatják, hogy intelligens Samsung hűtőszekrénye hozzáférjen az internethez. Műszaki segítségért forduljon internetszolgáltatójához. Ha a probléma továbbra is fennáll, forduljon a helyi Samsung-szakszervizhez vagy -kiskereskedőhöz.
- A vezeték nélküli hozzáférési pont (Access Point, AP) beállításainak megadása érdekében tekintse meg az AP (útválasztó) használati utasítását.
- Az intelligens Samsung hűtőszekrények az IEEE 802.11 b/g/n és Soft-AP protokollal működő 2,4 GHz-es wifihálózatokat egyaránt támogatják. (Ajánlott protokoll: IEEE 802.11 n.)
- A nem hitelesített vezeték nélküli wifiútválasztók esetleg nem tudnak csatlakozni a megfelelő intelligens Samsung hűtőszekrényekhez.

Műveletek

Samsung-fiók

Az alkalmazás használatához kötelező regisztrálnia Samsung-fiókját. Ha nem rendelkezik Samsung-fiókkal, az alkalmazás képernyőn megjelenő utasításait követve ingyenesen létrehozhat egy Samsung-fiókot.

Első lépések

Kapcsolja be azt az eszközt, amelyet csatlakoztatni kíván, nyissa meg a telefonján a SmartThings alkalmazást, majd kövesse az alábbi utasításokat.

Ha megjelenik egy előugró ablak azzal az üzenettel, hogy a rendszer új eszközt talált, koppintson az **ADD NOW (HOZZÁADÁS MOST)** lehetőségre.

Ha előugró ablak nem jelenik meg, koppintson a + gombra, majd a választható eszközök listájáról válassza ki a csatlakoztatni kívánt eszközt.

Amennyiben az eszköze nem szerepel a választható eszközök listáján, koppintson a **Supported Devices (Támogatott eszközök)** lehetőségre, válassza ki az eszköz típusát (Refrigerator - Hűtőszekrény), majd válassza ki a kérdéses készüléktípust.

Az eszköz beállításához kövesse az alkalmazás utasításait. A beállítás befejezésekor a hűtőszekrény egy „kártya” formájában jelenik meg a **Devices (Eszközök)** képernyőn.

Hűtőszekrény-alkalmazás

Integrált vezérlés

Hűtőszekrényét otthonában és útközben egyaránt megfigyelheti, illetve vezérelheti.

- A Hűtőszekrény lap megnyitásához koppintson a SmartThings irányítópulton a hűtőszekrény ikonjára, vagy koppintson az irányítópult alján található Eszközök ikonra, majd a hűtőszekrény „kártyájára”.
- Ellenőrizheti hűtőszekrénye működési állapotát és a hozzá kapcsolódó értesítéseket, valamint szükség szerint módosíthatja a megadott lehetőségeket és beállításokat.

MEGJEGYZÉS

Előfordulhat, hogy a hűtőszekrény bizonyos opciói vagy beállításai nem érhetők el a távvezérlés számára.

Kategória	Elem	Leírás
Figyelés	Hűtő hőmérséklete	A hűtő kért hőmérséklet-beállítását jeleníti meg.
	Fagyasztó hőmérséklete	A fagyasztó kért hőmérsékletét jeleníti meg.
	Cool Select+ beállítások	A Cool Select+ beállításait jeleníti meg.
	Diagnosztika	A hűtőszekrény rendellenes működését észleli.
	A fogyasztás figyelése	A hűtőszekrény összegzett áramfogyasztását ellenőrzi az utolsó 180 napra vonatkozóan.
Funkciók	Jégkészítés	Be-, illetve kikapcsolhatja a jégkészítés funkciót, valamint ellenőrizheti a funkció jelenlegi beállításait. Ellenőrizheti a jégkészítés állapotát és folyamatát.
	Gyorshűtés	Be-, illetve kikapcsolhatja a Gyorshűtés funkciót, valamint ellenőrizheti a jelenlegi beállításokat.
	Gyorsfagyasztás	Be-, illetve kikapcsolhatja a Gyorsfagyasztás funkciót, valamint ellenőrizheti a jelenlegi beállításokat.
	Hűtő hőmérséklete	Beállíthatja a hűtő kívánt hőmérsékletét.
	Fagyasztó hőmérséklete	Beállíthatja a fagyasztó kívánt hőmérsékletét.
	Cool Select+ beállítások	Beállíthatja a kívánt Cool Select+ üzemmódot.
	Riasztások	Kirívóan magas hőmérséklet
Ajtó nyitva		Ez a riasztás akkor jelenik meg, ha a hűtő ajtaja, a fagyasztó fiókja vagy a Cool Select+ fiók egy bizonyos ideig nyitva marad.
Az AutoFill kancsó túlfolyása		Ha az AutoFill kancsó funkció túlfolyást észlel, akkor ezt a riasztást váltja ki, hogy értesítse a felhasználót arról, hogy túlfolyás történt.
Vízszűrőcsere		Ez a riasztás arra emlékeztet, hogy a vízszűrőt cserélni kell.

Műveletek

Speciális funkciók

Vizeskancsó (Autofill kancsó) (csak egyes típusoknál)

A hideg, tisztított víz mindig készen áll az AutoFill kancsó. Az ízesítőbe teát vagy gyümölcsöt helyezve kiélvezheti a különféle ízesített vizek ízét.

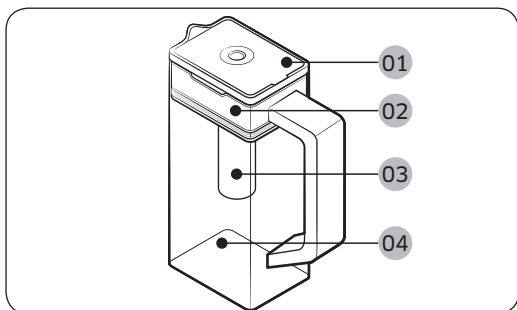

- 01 Fedél
- 02 Az ízesítő tartója
- 03 Ízesítő
- 04 Készülékház

A vizeskancsó feltöltése

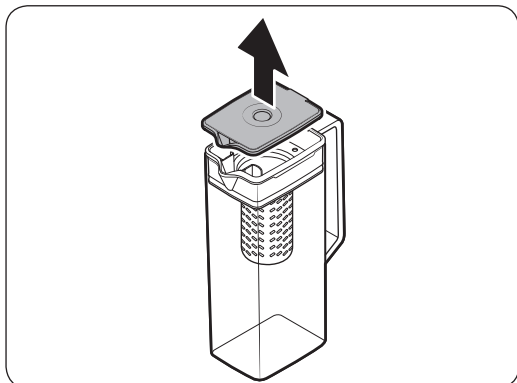

1. Fogja meg a **fedél** fogantyúhornyát, majd felfelé húzva nyissa ki a **fedelelet**.
2. Ízlés szerint helyezzen tealeveleket vagy gyümölcsöt az ízesítőbe.

MEGJEGYZÉS

Ha meg akarja őrizni az ízesített víz kezdeti töménységét, akkor kapcsolja ki az AutoFill kancsó funkciót.

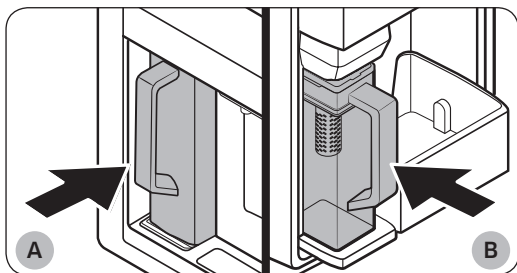

- A. „A” fajtájú típusok esetén
- B. „B” fajtájú típusok esetén

3. Engedélyezze az AutoFill kancsó funkciót a kezelőpanelen. Nyissa ki az italhűtő ajtaját („A” fajta) vagy a hűtő bal oldali ajtaját („B” fajta), majd helyezze be a vizeskancsót a tartóba. Egyenesen helyezze be a kancsót, ahogy az ábrán látható.
4. Csukja be az ajtót. A vizeskancsó kis idő múlva elkezd megtelni hűtött vízzel.

⚠ VIGYÁZAT!

Ellenőrizze, hogy a vizeskancsó illeszkedik-e a tartójába.

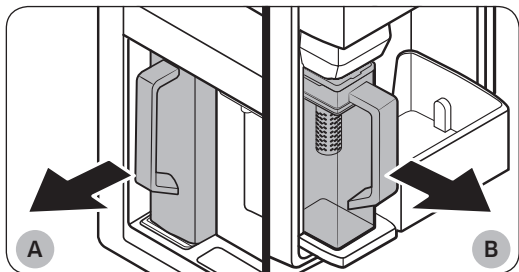

A. „A” fajtájú típusok esetén

B. „B” fajtájú típusok esetén

⚠ VIGYÁZAT!

- Javasoljuk, hogy 24 órán belül fogyassza el az ízesített vizet. Ezen túl az ízesített víz idővel megromolhat.
- A vizeskancsót az ízesített víz elfogyasztása után ki kell tisztítani. Akkor is tisztítsa ki a vizeskancsót, ha hosszabb ideig nem használta.

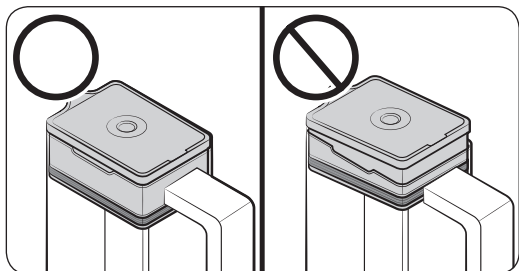
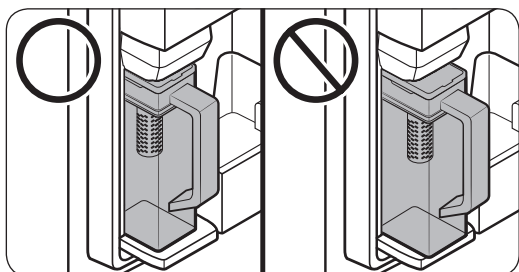

5. Ha teát szeretne inni, nyissa ki az italhűtő ajtaját („A” fajta) vagy a hűtő bal oldali ajtaját („B” fajta), majd vegye ki a vizeskancsót a tartóból. Egyenesen húzza ki.

- A vizeskancsó felborulásának vagy szivárgásának megelőzése érdekében győződjön meg arról, hogy a vizeskancsó illeszkedik-e a tartójába.
- A vizeskancsó túlfolyásának vagy szivárgásának megakadályozása érdekében győződjön meg arról, hogy az ízesítő tartója megfelelően van-e behelyezve.

Műveletek

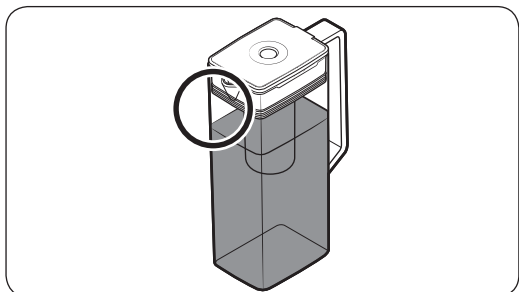

MEGJEGYZÉS

- Ha a vizeskancsó elülső oldalára (speciális jelölésű része) túl sok nedvesség kerül, akkor előfordulhat, hogy a vizeskancsó nem töltődik fel teljesen. Távolítsa el a nedvességet, majd próbálja meg újra.
- Amennyiben a vizeskancsó egy adott időn belül nem töltődik fel, az AutoFill kancsó funkció leállítja a víz adagolását. Ilyen esetben ellenőrizze, hogy a vízcső megfelelően csatlakozik-e. Vegye ki, majd helyezze vissza a vizeskancsót, ezután próbálja meg újra.

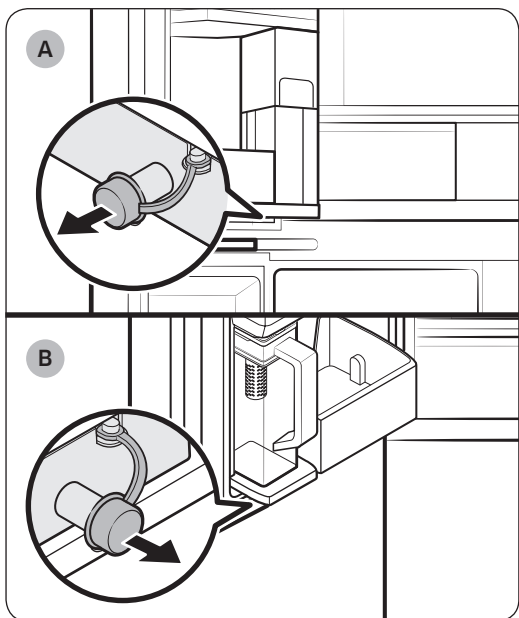

A. „A” fajtájú típusok esetén

B. „B” fajtájú típusok esetén

MEGJEGYZÉS

- Ha a vizeskancsó túlfolyik vagy szivárog, törölje körbe a vizeskancsó tartóját.
- A gumisapka nyitott állapotában víz csöpög le.
- Szivárgás esetén riasztás jelenik meg a kezelőpanelen. Szivárgás esetén nyissa ki a gumisapkát, hogy lehetővé tegye a kiszivárgott víz leeresztését. Ha a leeresztés után sem tűnik el a riasztás, rendszerhiba állhat fenn. Forduljon a helyi Samsung-szakszervizhez.

Vízádagoló (csak adott modelleknél)

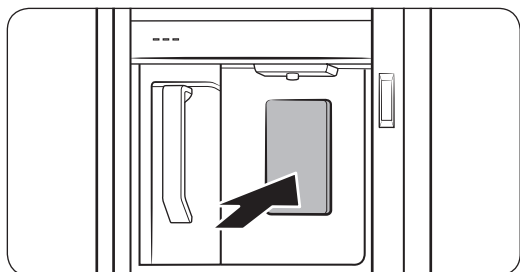

Hideg víz adagolásához nyissa ki az italhűtőt, majd nyomja meg a vízádagoló kart.

MEGJEGYZÉS

- Ha az adagoló karját nagyjából 1 percnél hosszabban nyomva tartja, akkor az adagolás leáll. Ha további mennyiséget szeretne, engedje vissza, majd nyomja meg újra a kart.
- A kiadagolt víz kiloccsanásának elkerülése érdekében ügyeljen arra, hogy a pohár egy vonalban legyen az adagolóval.
- Ha 2-3 napig nem használja a vízádagolót, a kiadagolt víznek furcsa szaga vagy íze lehet. Ez nem a rendszer hibája. Öntse ki az első 1-2 pohár vizet.

Vízfátyolosodás

A hűtőszekrénybe vezetett víz egy betétes lúgos szűrőn folyik keresztül. A szűrési folyamat során a víz nyomása megnövekszik, és a víz oxigénben, valamint nitrogénben telített lesz. Ennek hatására a víz kiengedéskor átmenetileg fátyolosnak, opálosan áttetszőnek tűnhet. Ez normális jelenség, a víz néhány másodperc múlva kitisztul.

Műveletek

Automatikus jégkészítő (csak egyes típusoknál)

A hűtőszekrény beépített jégkészítővel rendelkezik, amely automatikusan adagolja a jeget.

- A jégkészítő általános kialakítása és tartozékai típusonként eltérőek lehetnek.

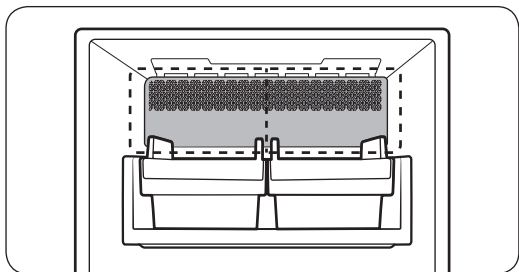

- A termék kétféle jégkészítővel is el van látva.

Jégkészítés

A hűtőszekrény felállítását és hálózatra csatlakoztatását követően kövesse ezeket az utasításokat a megfelelő jégkészítéshez és ahhoz, hogy a jegesvödör mindig tele legyen jéggel.

Első használat

- Hagyjon a jégkészítő egységnek 1-2 napot a fagyasztásra.
- Az első 1-2 vödör jeget öntse ki, hogy eltávolítsa a szennyeződéseket a vízellátó rendszerből.

Diagnosztika

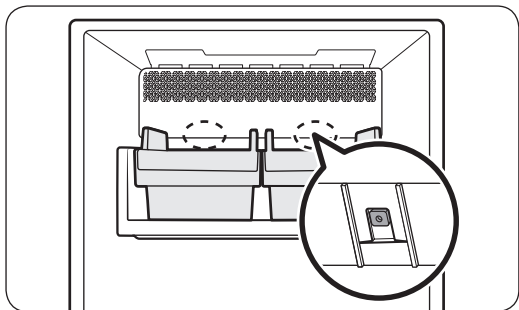

- A jégkészítő általános kialakítása és tartozékai típusonként eltérőek lehetnek.
- Ha a készülék nem adagol jeget, először ellenőrizze a jégkészítő állapotát a **Teszt** gomb megnyomásával, amely a jégkészítő alján található.
- Nyomja meg a jégkészítő hátán lévő **Teszt** gombot. A gombot megnyomva a hűtőszekrény csenget (bimm-bamm). Ha a jégkészítő megfelelően működik, újabb csengőszót fog hallani.
- A tálca oldalán felgyűlő jég normális jelenség. Több jég tárolásához ossza el egyenletesen a jeget a tálcában.

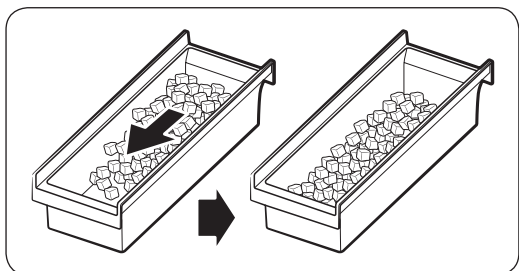

⚠ VIGYÁZAT!

- A vízcsövet lekötve hagyva előfordulhat, hogy a vízszelep idővel zümmögő hangot fog kiadni. Ebben az esetben gondoskodjék a jégkészítő funkció (Jégkocka/Jéggrögök) kikapcsolásáról.
- A jégkészítő csengőjének ismétlődő megszólalása esetén forduljon a vízvezeték beszerelő szakemberhez vagy egy helyi Samsung-szakszervizhez.
- Ne tegyen élelmiszert a jegesvödörbe. A fagyott élelmiszer károsíthatja a jégkészítőt, különösen az ajtó nyitásakor vagy csukásakor.
- Áramszünet után a jegesvödörben olvadt és összeragadt jégkockák is lehetnek, ami akadályozhatja a jégkészítő megfelelő működését. Ennek megelőzésére érdekében feltétlenül ürítse ki a jegesvödört, mielőtt használni kezdené a hűtőszekrényt.
- Ne nyúljon be az ujjával a jégkészítőbe, és ne dugjon bele semmit. Ez személyi sérülést vagy anyagi kárt okozhat.
- A szublimáció jelensége miatt a hosszú ideig a fagyaszóban tárolt jég mérete csökken, majd nagyobb összefagyott jégdarabokat képez. Ezért ha hosszabb ideig nem fog jeget használni, az alábbiak szerint kapcsolja ki a jégkészítőt.
- A készüléket kizárólag a hozzá mellékelt, új tömlőkkel használja. Mellőzze a régi tömlők ismételt felhasználását.

Forgatható jégkockakészítő (csak egyes típusoknál)

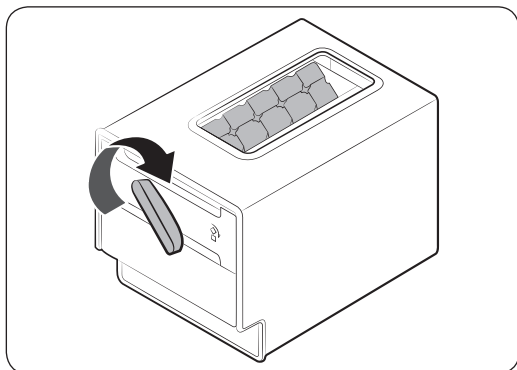
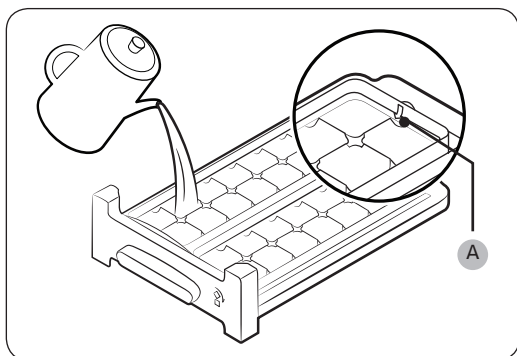

1. Nyissa ki a fagyaszó ajtaját, és húzza ki a jégtálcát.
2. Töltse fel a tálcát vízzel a **maximum szint (A)** jelzéséig, ami a tálca hátsó falán belül látható.
3. Csúsztassa vissza a tálcát a helyére.

4. Miután a víz jégkockákká fagyott, a jégkockák jégkockatartó dobozba való ürítéséhez a jégtálca fogantyúját forgassa el az óramutató járásával megegyező irányba. Ezt ismétlje meg addig, amíg minden jégkocka a jégkockatartó dobozba nem esik.

Műveletek

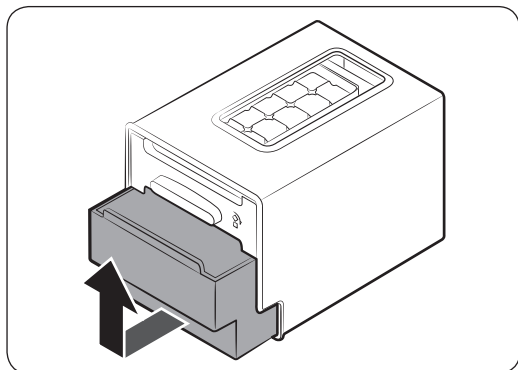

5. Az eltávolításhoz óvatosan emelje meg, majd húzza ki a jégkockatartó dobozt.

VIGYÁZAT!

- A jégkockatartó dobozt ne használja jég készítésére! A doboz eltörhet.
- Ellenőrizze, hogy a jégkockatartó doboz a jégtálca alatt van-e.
- A jégkockatartó doboz alján egy vízlevezető nyílás található.
 - Ne tároljon jeget a dobozban szobahőmérsékleten. A jég megolvad és a víz kifolyik.
 - Áramkimaradás esetén a jég vízzé olvad és kifolyik. Az áram visszatérte után a víz újra megfagy és ettől a doboz eltörik. Hogy a doboz ne sérüljön meg, az áramszünet idejére vegye ki és ürítse ki a dobozt.
 - Csak ivóvizet használjon.

MEGJEGYZÉS

- A jégkészítési idő a hőmérséklet-beállítástól függ.

Karbantartás

Kezelés és ápolás

Jegesvödör (csak adott típusoknál)

Ha sokáig nem távolítja el a jeget, a jégkockák összeállhatnak a jegesvödörben. Ebben az esetben vegye ki és ürítse ki a jegesvödört.

⚠ VIGYÁZAT!

- A sérülések megelőzése érdekében győződjön meg arról, hogy feltakarította a padlóra ömlött vizet vagy a kiszóródott jeget.
- A balesetek vagy sérülések elkerülése érdekében ne engedje a gyerekeknek, hogy a vízadagolóval vagy a jégkészítővel játszanak.
- Csak a mellékelt jegesvödört használja. A más gyártó által készített jegesvödörök rendszerhibát okozhatnak.

📖 MEGJEGYZÉS

- A jégkészítéshez szükséges víznyomás 206 és 861 kPa közötti.
- A jégkészítóből a jég készítése során jövő zaj normális jelenség.

AutoFill kancsó (csak egyes típusoknál)

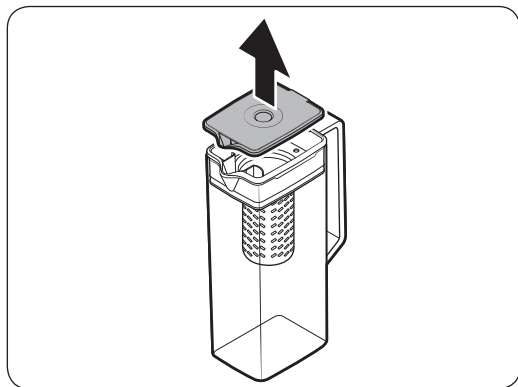

1. Fogja meg a **fedél** fogantyúhornyát, majd felfelé húzva vegye le a fedelet.

Karbantartás

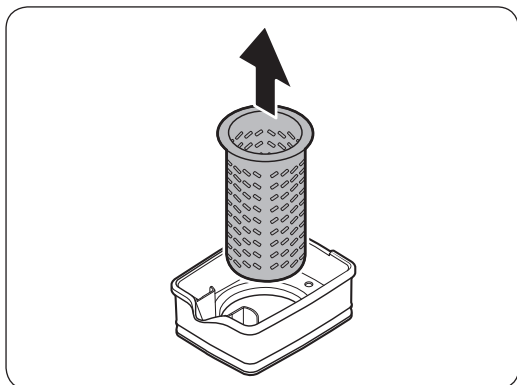
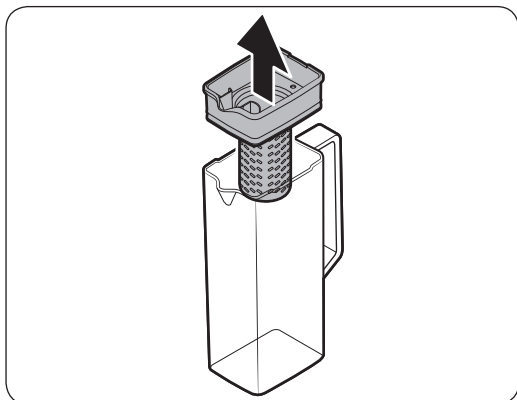

2. Fogja meg az ízesítő tartójának mindkét oldalát, majd megemelve vegye ki az ízesítőtartót.

3. Enyhén elcsavarva húzza ki az ízesítőt a tömített szájnnyílásból.

4. Semleges tisztítószerrel, folyó vízben tisztítsa meg az ízesítőt. Alaposan öblítse le és szárítsa meg.

5. Az AutoFill kancsót a szétszedéséhez képest fordított sorrendben rakhatja össze.

⚠ VIGYÁZAT!

A vízeskancsó és a fedél nem tehető mosogatógépbe, illetve mikrohullámú sütőbe, mivel hőhatásnak (akár meleg víznek) kitéve megolvadhatnak vagy deformálódhatnak. Szükség esetén kézzel mossa el őket hideg vagy langyos vízzel.

Hűtőszekrénypolcok

A polcok megjelenése típusonként eltérhet.

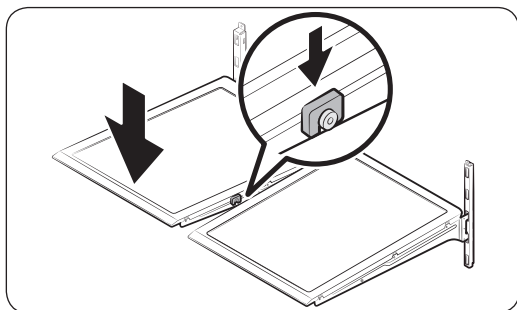
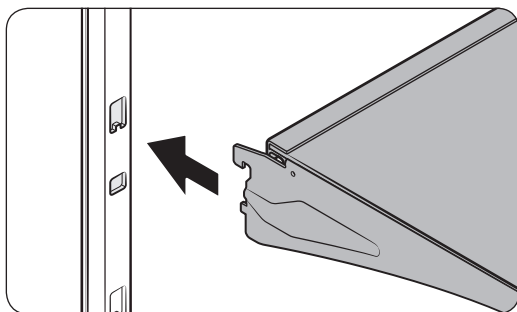
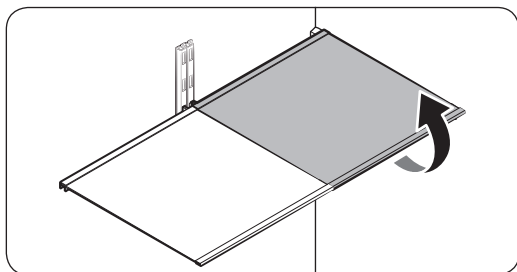

- Polc eltávolításához először nyissa ki teljesen az adott oldali ajtót. Fogja meg a polc első oldalát, majd lassan emelje fel és húzza ki.

MEGJEGYZÉS

A polc kivételekor és visszahelyezésekor ne emelje teljesen fel a polcot. A hűtőtér hátsó fala benyomódhat.

- A visszahelyezéshez ferdén fogja meg a polcot úgy, hogy az elülső része feljebb legyen a hátsó végénél, majd illessze a felső kampót a felső polchoronyba. Ezután eressze le a polcot, és illessze az alsó polckampót az alsó polchoronyba.

VIGYÁZAT!

- Az edzettüveg-polcok nehezek. Legyen óvatos a polcok kivételekor.
- A polcot a megfelelő helyzetben kell visszatenni. Ne tegye felfordítva a helyére.
- Az üvegből készült edények megkarcolhatják az üvegpolcokat.

Karbantartás

Ajtórekesz

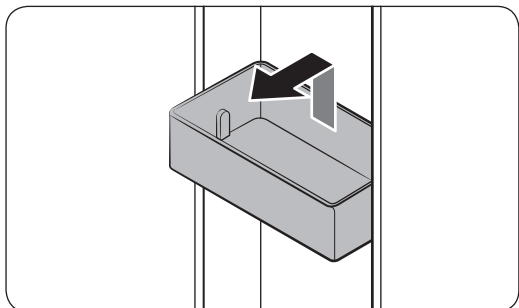

- Az **ajtórekesz** eltávolításához fogja meg a rekesz elülső oldalát, majd finoman emelje ki.
- A visszahelyezéshez helyezze az **ajtórekeszt** kicsivel a végső helye fölé, ellenőrizve, hogy a rekesz hátoldala az ajtónak támaszkodjon. Két kézzel fogja meg az **ajtórekesz** hátsó részét, majd nyomja le, amíg szilárdan nem illeszkedik.

⚠ VIGYÁZAT!

- Ne vegyen ki olyan rekeszt, amely tele van élelmiszerrel. Előzőleg ürítse ki a rekeszt.
- Óvatosan nyissa ki az ajtót, ha az alsó rekeszben nagyobb üvegek vannak, mert az üvegek kieshetnek.
- Ne engedje meg gyerekeknek, hogy a tárolórekeszekkel játszanak. A rekesz éles sarkai sérülést okozhatnak.

Hűtőfiókok

Frissen tartó/Flex frissen tartó fiókok

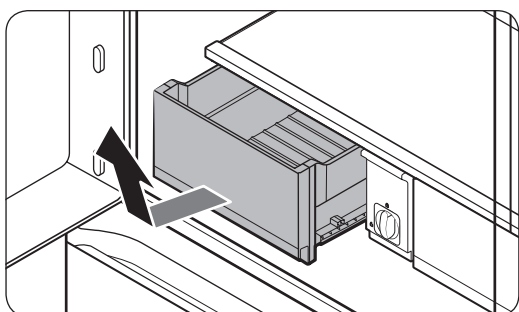

Emelje meg finoman a fiók elejét, majd csúsztassa ki a fiókot.

- Javasoljuk, hogy a fiók eltávolítása előtt vegye ki az ajtórekeszeket. Ezzel elkerülhető az ajtórekeszek sérülése.
- A visszahelyezéshez illessze a fiókot a keretsínekbe, majd tolja befelé.

Tisztítás

Belső és külső rész

⚠ FIGYELEM!

- Ne használjon benzolt, hígítót, háztartási tisztítószeret, autómosó folyadékot vagy Clorox™-ot a hűtőszekrény tisztításához. Ezek a vegyszerek károsíthatják a hűtőszekrény felületét, és tüzet okozhatnak.
- Ne permetezzen vizet a hűtőszekrényre. Ez áramütést okozhat.

Rendszeresen törölje le a tápcsatlakozó érintkezőiről és érintkezési pontjairól az idegen anyagokat – például a port és a vizet – egy száraz ruhával.

1. Húzza ki a tápkábelt.
2. A hűtőszekrény belsejének és külsejének tisztításához használjon megnedvesített, nem bolyhosodó, puha törülőkendőt vagy papírtörülőt.
3. Ha elkészült, száraz ruhával vagy papírtörülővel törölje szárazra.
4. Dugja be a tápkábelt.

Vízadagoló csap (csak egyes típusoknál)

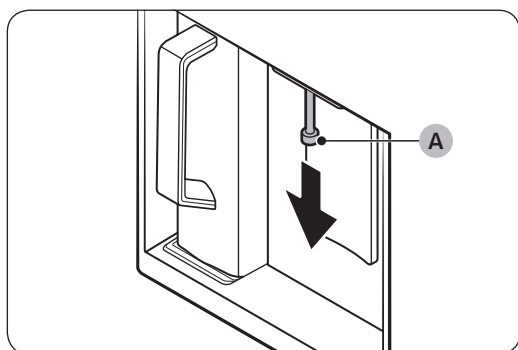

1. Fogja meg a vízadagoló csap (A) végét.
2. Miközben balra fordítja a vízadagoló csapot (A), húzza lefelé, hogy eltávolítsa az adagolóból.

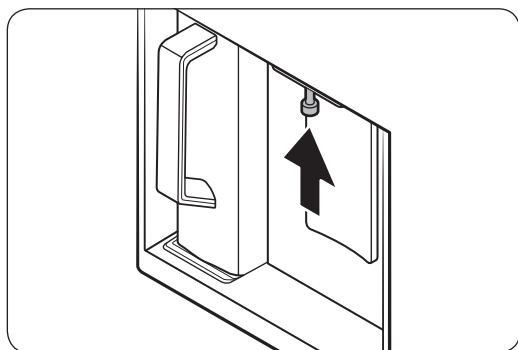

3. Alaposan tisztítsa meg a vízadagoló csapot, majd szerelje vissza a helyére.

⚠ VIGYÁZAT!

- Teljesen nyomja be a vízadagoló csapot, hogy visszakerüljön az eredeti helyére.
- A vízadagoló csap tisztításához ne használjon érdes felületű dörzsszivacsot.

Karbantartás

Gumitömítések

Ha egy ajtó gumitömítései beszennyeződnek, akkor előfordulhat, hogy az ajtó nem záródik megfelelően, ami rontja a hűtőszekrény teljesítményét és hatásfokát. A gumitömítéseket enyhe tisztítószerrel és nedves ruhával tisztítsa. Ezután alaposan törölje szárazra őket egy ruhával.

Hátsó panel

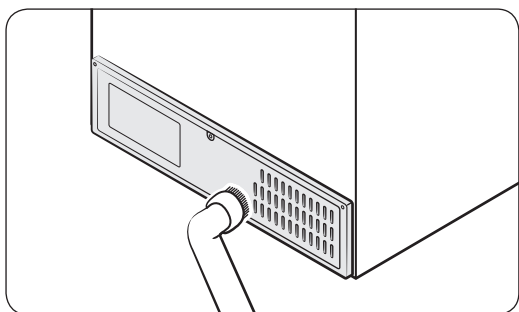

A kábelek és a hátsó panel nyitott részeinek tisztán tartásához évente egy vagy két alkalommal porszívózza át a hátsó panelt.

⚠ VIGYÁZAT!

Ne távolítsa el a hátlap fedelét. Áramütést szenvedhet.

Csere

Vízszűrő (csak adott modelleknél)

⚠ FIGYELEM!

- Ne használjon harmadik féltől származó vízszűrőt. Csak a Samsung által biztosított vagy jóváhagyott szűrőt használjon.
- A nem jóváhagyott szűrő szivároghat és károsíthatja a hűtőszekrényt, így áramütést okozhat. A Samsung nem vállal felelősséget olyan kárért, amely harmadik féltől származó vízszűrő használatából ered.

A kezelőpanelen a **Replace water filter (Cserélje ki a vízszűrőt)** üzenet jelenik meg, hogy tájékoztassa arról, itt az ideje kicserélni a vízszűrőt. A szűrő cseréje előtt győződjön meg arról, hogy a vízellátás el van zárva.

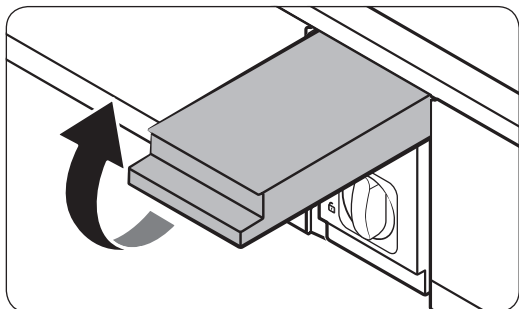

1. Zárja el a vízellátóvezetékét.
2. Nyissa fel a szűrőbetét fedelét.

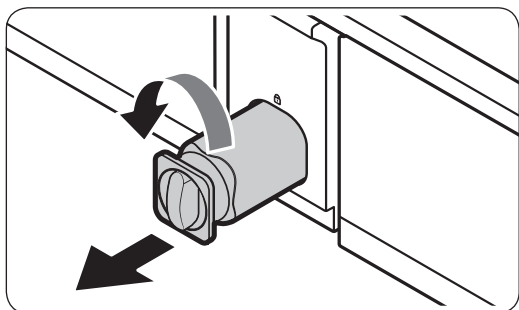

3. Fordítsa el 90 fokkal balra a szűrőbetét számlálójának gombját (1/4 fordulat). Ezzel kioldja a szűrőbetétet.

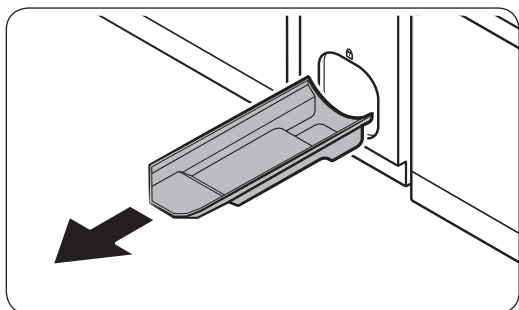

4. Húzza ki a szűrőbetétet az eltávolításhoz.
 - Ha a vízsűrő nagyon szennyezett, előfordulhat, hogy a szűrőbetét eltávolítása nem könnyű. Ebben az esetben próbálja meg erővel eltávolítani a szűrőbetétet.
 - Annak megelőzésére, hogy a víz a szűrőnyílásból elszivárogjon, eltávolításkor egyenesen húzza ki a szűrőbetétet a nyíláson.

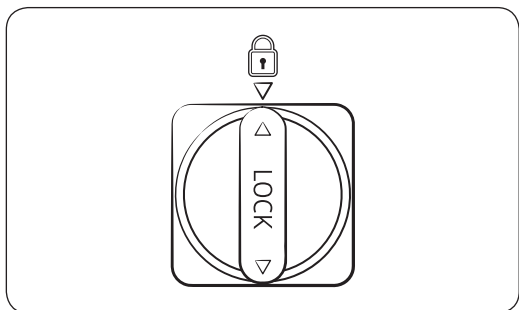

5. Tegye be az új szűrőbetétet. Csak a Samsung által biztosított vagy jóváhagyott szűrőt használjon.
6. Fordítsa el jobbra a szűrőbetét gombját a rögzítéshez.
7. Zárja le a szűrőbetét fedelét.
8. A kezelőpanelen lépjen be a **More Options (További lehetőségek)** menüpontba, majd végezze el a **Filter Reset (Szűrőnullázás)** műveletet.

Karbantartás

MEGJEGYZÉS

- Új vízszűrő beszerelésekor rövid ideig sugárban távozhat a víz a vízadagolóból. Ezt az okozza, hogy a vízvezetékbe levegő került.
- A csereművelet miatt előfordulhat, hogy az adagoló rövid ideig csöpög. Ilyen esetben száraz törölközővel egyszerűen törölje fel a vizet a padlóról.

Fordított ozmózis vízszűrő rendszer

A fordított ozmózis rendszerből a hűtőszekrény bemeneti szelepéhez érkező víz nyomásának 206 és 861 kPa között kell lennie.

A hűtőszekrény hidegvíz-ellátásának fordított ozmózis vízszűrő rendszeréhez minimálisan 206 kPa bemeneti víznyomás szükséges. Ha a víznyomás nem éri el az előírt értéket:

- Ellenőrizze, nem tömődött-e el a fordított ozmózis rendszer üledékszűrője. Szükség esetén cserélje ki a szűrőt.
- Töltse fel vízzel a fordított ozmózis rendszer tartályát.
- Ha a hűtőszekrény rendelkezik vízszűrővel, az tovább csökkentheti a víznyomást, ha a fordított ozmózis rendszerrel együtt használja. Szerelje ki a vízszűrőt.

További információkkal vagy a karbantartással kapcsolatban forduljon engedéllyel rendelkező vízvezeték-szerelő szakemberhez.

Új szűrő rendelése

Új vízszűrő beszerzésével kapcsolatban forduljon a helyi Samsung-szakszervizhez.

LED-jelzőfények

Ha lámpát kell cserélni a hűtőszekrényben, forduljon a legközelebbi Samsung-szakszervizhez.

FIGYELEM!

- A lámpák izzói a felhasználó által nem cserélhetők. Ne próbálja saját maga kicserélni az izzót. Ez áramütést okozhat.

Hibaelhárítás

Mielőtt a szervizt hívná, menjen végig az alábbi ellenőrzéseken. A szerviz minden olyan kiszállásának költsége a felhasználót terheli, amely esetében nem fordult elő hiba.

Általános

Hőmérséklet

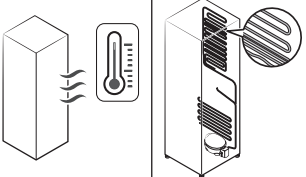
Hiba	Lehetséges okok	Megoldás
A hűtő/fagyasztó nem működik. A hűtő/fagyasztó hőmérséklete magas.	<ul style="list-style-type: none">A tápkábel nincs bedugva megfelelően.	<ul style="list-style-type: none">Dugja be megfelelően a tápkábelt.
	<ul style="list-style-type: none">A hőmérséklet-szabályozás nem megfelelően van beállítva.	<ul style="list-style-type: none">Állítsa alacsonyabbra a hőmérsékletet.
	<ul style="list-style-type: none">A hűtőszekrény hőforrás közelében található vagy közvetlen napfény éri.	<ul style="list-style-type: none">A hűtőszekrényt tartsa távol közvetlen napfénytől vagy hőforrástól.
	<ul style="list-style-type: none">Nincs elegendő távolság a hűtőszekrény és a falak vagy a szekrények között.	<ul style="list-style-type: none">Győződjön meg arról, hogy legalább 5 cm távolság van a hűtőszekrény hátoldala és oldalai, valamint a közeli falak vagy szekrények között.
	<ul style="list-style-type: none">A hűtőszekrény túl van terhelve. A hűtő szellőzőnyílásait gátolja a behelyezett élelmiszer.	<ul style="list-style-type: none">Ne terhelje túl a hűtőszekrényt. Ügyeljen arra, hogy az élelmiszer ne takarja el a szellőzőnyílásokat.
A hűtő/fagyasztó túlhűt.	<ul style="list-style-type: none">A hőmérséklet-szabályozás nem megfelelően van beállítva.	<ul style="list-style-type: none">Állítsa magasabbra a hőmérsékletet.
A belső fal meleg.	<ul style="list-style-type: none">A hűtőszekrény hóálló csövekkel rendelkezik a belső falnál.	<ul style="list-style-type: none">A páralecsapódás megakadályozására a hűtőszekrény hóálló csövekkel rendelkezik az elülső sarkoknál. Ha a környezeti hőmérséklet emelkedik, a berendezés hatékonysága romlik. Ez nem a rendszer hibája. 

Hibaelhárítás

Szagok

Hiba	Lehetséges okok	Megoldás
A hűtőszekrény szagokat áraszt.	• Megromlott élelmiszer.	• Takarítsa ki a hűtőszekrényt, távolítsa el a romlott élelmiszert.
	• Erős szagú élelmiszer.	• Ügyeljen az erős szagú ételek légmentes csomagolására.

Fagyás

Hiba	Lehetséges okok	Megoldás
Lefagyások a szellőzőnyílások körül.	• A szellőzőnyílásokat gátolja a behelyezett élelmiszer.	• Ügyeljen rá, hogy ne blokkolja az élelmiszer a hűtőszekrény szellőzőnyílásait.
A belső falakon jég képződik.	• Az ajtó nincs megfelelően becsukva.	• Ellenőrizze, nem gátolja-e élelmiszer az ajtó becsukását. Tisztítsa meg az ajtó tömítését.
A gyümölcsök vagy zöldségek megfagytak.	• A Cool Select+ fiókban tárolja a gyümölcsöket vagy zöldségeket.	• A legtöbb fajta gyümölcsöt vagy zöldséget ne tárolja a Cool Select+ fiókban.

Kondenzáció

Hiba	Lehetséges okok	Megoldás
A belső falakon páralecsapódás képződik.	• Az ajtót nyitva hagyva nedvesség kerül a hűtőszekrénybe.	• Távolítsa el a nedvességet, és ne hagyja nyitva hosszú időre az ajtót.
	• Nagy nedvességtartalmú élelmiszer.	• Ügyeljen az ételek légmentes csomagolására.

Víz/jég (csak adagolás típusoknál)

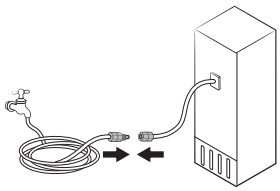
Hiba	Lehetséges okok	Megoldás
A víz áramlása gyengébb a normálnál.	<ul style="list-style-type: none"> A víznyomás túl alacsony. 	<ul style="list-style-type: none"> Gondoskodjon arról, hogy a víz nyomása 206 és 861 kPa között legyen.
A jégkészítő zümmögő hangot hallat.	<ul style="list-style-type: none"> A jégkészítő funkció be van kapcsolva, de nincs bekötve a víz a hűtőszekrénybe. 	<ul style="list-style-type: none"> Kapcsolja ki a jégkészítőt.
A jégkészítő nem készít jeget.	<ul style="list-style-type: none"> A jégkészítő mostanában lett beszerelve. 	<ul style="list-style-type: none"> A hűtőszekrény bekapcsolás után 12 óra múlva készít először jeget.
	<ul style="list-style-type: none"> A fagyasztó hőmérséklete túl magas. 	<ul style="list-style-type: none"> Állítsa a fagyasztó hőmérsékletét $-18\text{ }^{\circ}\text{C}$, vagy ha meleg a környezeti levegő, $-20\text{ }^{\circ}\text{C}$ alá.
	<ul style="list-style-type: none"> A jégkészítő ki van kapcsolva. 	<ul style="list-style-type: none"> Kapcsolja be a jégkészítőt.
A berendezés nem adagol jeget.	<ul style="list-style-type: none"> A jég összeállhat, ha hosszabb ideig (kb. 3 hétig) nem használják a jégadagolót. 	<ul style="list-style-type: none"> Ha hosszabb ideig nem használja a hűtőszekrényt, ürítse ki a jegesvödört, és kapcsolja ki a jégkészítőt.
	<ul style="list-style-type: none"> A jegesvödör nincs megfelelően behelyezve. 	<ul style="list-style-type: none"> Gondoskodjon arról, hogy a jegesvödör megfelelően legyen behelyezve.
	<ul style="list-style-type: none"> A vízvezeték nincs megfelelően bekötve, vagy a víz nincs megnyitva. 	<ul style="list-style-type: none"> Ellenőrizze, hogy a vízcső megfelelően van-e beszerelve. Ellenőrizze, hogy a vízcső elzárószelepe el van-e zárva. 

Hibaelhárítás

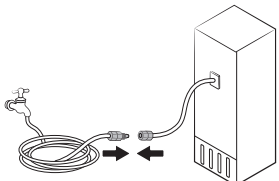
Hiba	Lehetséges okok	Megoldás
A berendezés nem adagol vizet.	<ul style="list-style-type: none"> A vízvezeték nincs megfelelően bekötve, vagy a víz nincs megnyitva. 	<ul style="list-style-type: none"> Ellenőrizze, hogy a vízcső megfelelően van-e beszerelve. Ellenőrizze, hogy a vízcső elzárószelepe el van-e zárva. 
	<ul style="list-style-type: none"> Más gyártó által szállított vízszűrő van beszerelve. 	<ul style="list-style-type: none"> Csak a Samsung által biztosított vagy jóváhagyott szűrőt használjon. A nem jóváhagyott szűrő szivároghat, és károsíthatja a hűtőszekrényt.
	<ul style="list-style-type: none"> A kezelőpanelen a Replace water filter (Cserélje ki a vízszűrőt) üzenet jelenik meg. 	<ul style="list-style-type: none"> Cserélje ki a vízszűrőt. Ezután a kezelőpanelen lépjen be a More Options (További lehetőségek) menüpontba, majd végezze el a Filter Reset (Szűrőnullázás) műveletet.

Rendellenes működésre utaló hangokat hall a hűtőből?

Mielőtt a szervizt hívná, menjen végig az alábbi ellenőrzéseken. Az olyan kiszállások költségei, amelyek esetében a hang a normál működésre utal, a felhasználót terhelik.

Ezek a hangok normálisak.

- A hűtőszekrény adott működés indításakor vagy leállításakor hallathat olyan zajt, mint amikor egy gépkocsi indul be. Ahogy a működés stabilizálódik, a hangok is csökkennek.

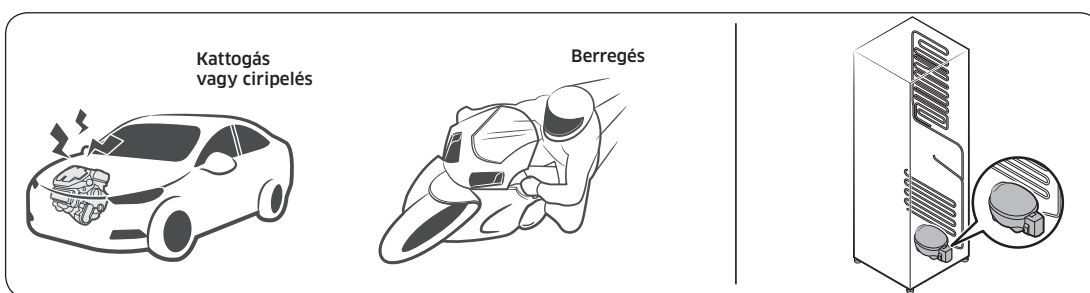

- Az ilyen hangok a ventilátor működése során jelentkezhetnek. A mikor a hűtőszekrény eléri a beállított hőmérsékletet, a ventilátor hangja megszűnik.

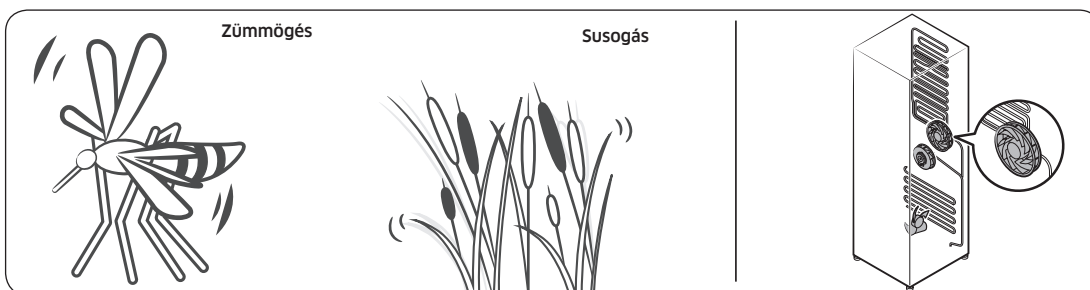

- Leolvasztási ciklus során víz csepeghet a leolvasztó fűtőberendezésre, amitől sístergő hangok keletkeznek.

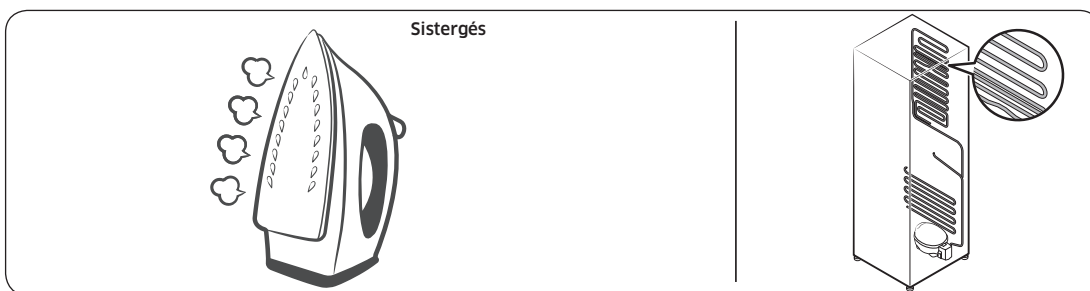

Hibaelhárítás

- A hűtés vagy fagyasztás során, a gáznemű hűtőközeg lezárt csöveken halad át, ami bugyborékoló hangokat kelt.

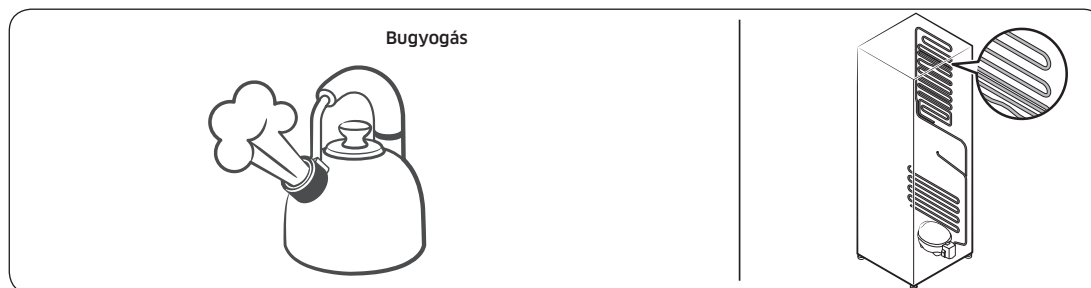

- Ahogy a hűtőszekrény hőmérséklete növekszik vagy csökken, a műanyag alkatrészek összehúzódnak és tágulnak, amitől kopogó zaj keletkezik. Ezek a zajok a leolvasztási ciklus során vagy elektronikus alkatrészek működésekor keletkeznek.

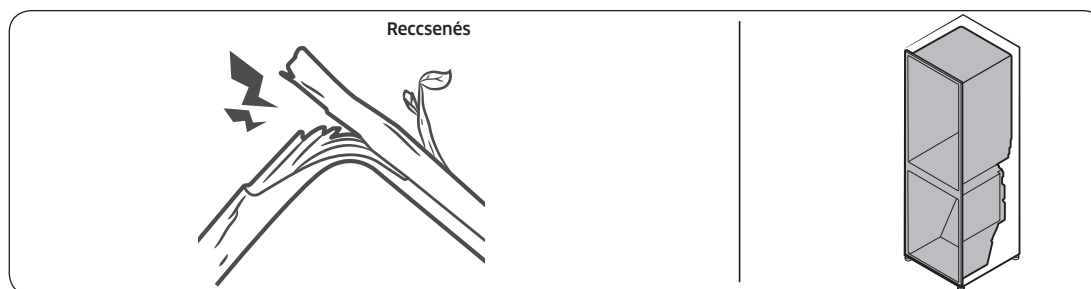

- Jégkészítő modellek esetén: Amikor a jégkészítő feltöltéséhez kinyit a vízszelap, zümmögő hangot adhat.
- A hűtőszekrény ajtajának nyitása vagy csukása során a nyomáskiegyenlítés miatt susogó hang keletkezhet.

SmartThings

Hiba	Művelet
A „SmartThings” alkalmazás nem található az áruházban.	<ul style="list-style-type: none">• A SmartThings alkalmazás egyes táblagépeken, iPad-készülékeken és okostelefonokon nem érhető el.<ul style="list-style-type: none">- az [Android] operációs rendszer 6.0 és újabb változatai támogatják (a RAM minimális mérete: 2 GB)- az [iOS] operációs rendszer 10.0 és újabb változatai/az iPhone 6-os és újabb változatai támogatják.
A SmartThings alkalmazás nem működik.	<ul style="list-style-type: none">• A SmartThings alkalmazás csak egyes típusokhoz érhető el.• A régi Samsung Smart Refrigerator alkalmazás a Samsung Smart Home típusokhoz nem tud csatlakozni.
A SmartThings alkalmazás telepítve van, de nem csatlakozik a hűtőszekrényhez.	<ul style="list-style-type: none">• Az alkalmazás használatához be kell jelentkeznie Samsung-fiókjába.• Győződjön meg arról, hogy az útválasztója rendesen működik.• Ha a hűtőszekrény kijelzőjén a Wifi ikon ki van kapcsolva, az azt jelzi, hogy a hálózati kapcsolat még nem jött létre. Ebben az esetben használja a SmartThings alkalmazást, amivel csatlakoztathatja a hűtőszekrényt otthona hozzáférési pontjához (Access Point, AP), és regisztrálhatja ott.
Nem lehet bejelentkezni az alkalmazásba.	<ul style="list-style-type: none">• Az alkalmazás használatához be kell jelentkeznie Samsung-fiókjába.• Ha nincs Samsung-fiókj, az alkalmazás képernyőn megjelenő utasításait követve létrehozhat egyet.
Hibaüzenet jelenik meg, amikor megpróbálom regisztrálni a hűtőszekrényt.	<ul style="list-style-type: none">• Az egyszerű csatlakozás a hozzáférési ponttól (Access Point, AP) való távolság vagy a helyi környezetből eredő villamos zavar miatt hiúsulhat meg. Várjon egy keveset, majd próbálkozzon újra.
A SmartThings alkalmazás sikeresen csatlakozott a hűtőszekrényhez, de nem fut.	<ul style="list-style-type: none">• Lépjen ki, majd indítsa újra a SmartThings alkalmazást, vagy válassza le és csatlakoztassa újra az útválasztót.• Húzza ki a hűtőszekrény tápkábelét, majd 1 perc elteltével csatlakoztassa újra az áramforráshoz.

Open Source Announcement

The software included in this product contains open source software.

The following URL http://opensource.samsung.com/opensource/SMART_TP2_0/seq/0 leads to open source license information as related to this product.



Függelék

Biztonsági előírások

- Az energia lehető leghatékonyabb felhasználása érdekében hagyja az eredeti helyükön a kosarakat, a fiókokat, a polcokat és a jégkockatálcát.
- Ez a hűtőberendezés nem beépített készülékként való használatra készült.

Üzembe helyezési előírások

Klímaosztály-besorolással rendelkező hűtőberendezések

A hűtőberendezés a klímaosztályától függően az alábbi táblázat szerinti környezeti hőmérsékleti tartományokban használható.

A klímaosztály az adattáblán szerepel. Előfordulhat, hogy a termék a megadott hőmérsékleti tartományon kívül nem fog megfelelően működni.

A klímaosztály a hűtőszekrényen belül elhelyezett címkéről olvasható le.

Ideális üzemihőmérséklet-tartomány

A hűtőszekrény úgy lett kialakítva, hogy a besorolásának megfelelő hőmérséklet-tartományban működjön megfelelően.

Kategória	Szimbólum	Környezeti hőmérséklet tartománya (°C)	
		IEC 62552 (ISO 15502)	ISO 8561
Bővített hőmérséklet-tartomány	SN	+10 és +32 között	+10 és +32 között
Mérsékelt égövön	N	+16 és +32 között	+16 és +32 között
Szubtrópusi égövön	ST	+16 és +38 között	+18 és +38 között
Forró égövön	T	+16 és +43 között	+18 és +43 között

MEGJEGYZÉS

A hűtési teljesítményt és az energiafogyasztást befolyásolhatja a környezeti hőmérséklet, az ajtónyitások gyakorisága, valamint a hűtőszekrény elhelyezése. Javasoljuk, hogy működtesse a megfelelő hőmérséklet beállításával.

Függelék

Hőmérsékleti előírások

Ajánlott hőmérséklet

Optimális hőmérséklet-beállítás élelmiszerek tárolásához:

- Hűtő: 3 °C
- Fagyasztó: -19 °C

MEGJEGYZÉS

Az egyes rekeszek optimális hőmérséklete a környezeti hőmérséklettől függ. Az optimális hőmérséklet feletti értékhez a 25 °C-os környezeti hőmérsékletet veszi alapul a készülék.

Gyorshűtés

A Gyorshűtés a ventilátor legnagyobb fordulatszáma révén gyorsítja fel a hűtési folyamatot. A hűtőszekrény két és fél órán keresztül teljes sebességgel működik, majd visszaáll az előző hőmérsékletre.

Gyorsfagyasztás

A Gyorsfagyasztás a ventilátor legnagyobb fordulatszáma révén gyorsítja fel a fagyasztási folyamatot. A fagyasztó 50 órán keresztül teljes fordulatszámon működik, majd visszaáll az előző hőmérsékletre. Nagyobb mennyiségű ételkészlet fagyasztásához kapcsolja be a Gyorsfagyasztás funkciót legalább 20 órával az ételkészlet fagyasztóba helyezése előtt.

MEGJEGYZÉS

Amikor ezt a funkciót használja, a hűtőszekrény energiafogyasztása megnő. Ha már nincs rá szüksége, ne felejtse el kikapcsolni a funkciót, és visszaállítani a fagyasztót az eredeti hőmérsékletre.

A legjobb módszer az élelmiszerek frissességének megőrzéséhez (csak adott típusoknál)

Takarja le az élelmiszereket, hogy megőrizze nedvességtartalmukat, és megakadályozza, hogy átvegyék más élelmiszerek szagát. A nagy lábasokban készített ételeket (például leves vagy pörkölt) ossza kisebb adagokra, és helyezze őket lapos dobozokba a hűtőbe helyezésük előtt. A nagyobb húsdarabokat vagy egész szárnyasokat vágja kisebb részekre, vagy tegye lapos dobozokba a hűtőbe helyezésük előtt.

Az élelmiszerek elhelyezése

Polcok	Úgy állítsa be a polcokat, hogy azokra elhelyezhetőek legyenek a különböző méretű csomagolások.
Specialitás tárolórészek (csak adott típusoknál)	A lezárt, frissen tartó fiókok optimális tárolási környezetet biztosítanak a gyümölcsök és zöldségek számára. A zöldségeknek magasabb, míg a gyümölcsöknek alacsonyabb páratartalomra van szüksége. A frissen tartó fiókokat vezérlővel látták el a páratartalom szintjének szabályozásához. (*Típustól és opcióktól függ) Az állítható hőmérsékletű hűtőfiók maximalizálja a húсок és sajtok tárolási idejét.
Tárolás az ajtóban	Ne tároljon romlandó ételeket az ajtó tárolórekeszeiben. A tojásokat polcon, tojástartóban kell tárolni. Az ajtóban lévő tárolórekeszek hőmérséklete nagyobb mértékben ingadozik, mint a hűtőtérben lévő hőmérséklet. A lehető legkevesebb ideig hagyja nyitva az ajtót.
Fagyasztó hűtőtere	A fagyasztórészben fagyasztott élelmiszert tárolhat, jégkockákat készíthet, és friss élelmiszereket fagyaszthat le.

MEGJEGYZÉS

Csak friss, romlatlan élelmiszert fagyasszon. Tartsa távol a már lefagyasztott élelmiszertől azt, amit még ezután fog lefagyasztani. Annak megakadályozása érdekében, hogy az élelmiszer elveszítse az ízét vagy kiszáradjon, légmentesen záródó dobozokat használjon.

A hűtőszekrény és a fagyasztó tárolásra vonatkozó táblázata

A hőmérséklettől és a nedvességnek való kitettségtől függ, hogy az élelmiszerek meddig őrzik meg frissességüket. Mivel a termékeken látható dátumok nem biztosítanak útmutatást a termék biztonságos használatához, tekintse át az alábbi táblázatot, és kövesse a tippeket.

Tejtermékek

Termék	Hűtőszekrény	Fagyasztó
Tej	1 hét	1 hónap
Vaj	2 hét	12 hónap
Jégkrém	-	2-3 hét
Hagyományos sajt	1 hónap	4-6 hónap
Krémsajt	2 hét	Nem javasolt
Joghurt	1 hónap	-

Függelék

Hús

Termék	Hűtőszekrény	Fagyasztó
Frissen sülték, steak, karaj	3-4 nap	2-3 hónap
Friss darált hús, pörkölt hús	1-2 nap	3-4 hónap
Szalonna	7 nap	1 hónap
Kolbász, nyers sertéshús, marhahús, pulyka	1-2 nap	1-2 hónap

Baromfi hús/tojás

Termék	Hűtőszekrény	Fagyasztó
Friss baromfi hús	2 nap	6-8 hónap
Baromfi hús-saláta	1 nap	-
Friss tojás, héjában	2-4 hét	Nem javasolt

Halak/tenger gyümölcsei

Termék	Hűtőszekrény	Fagyasztó
Friss hal	1-2 nap	3-6 hónap
Főtt hal	3-4 nap	1 hónap
Halsaláta	1 nap	Nem javasolt
Szárított vagy pácolt hal	3-4 hét	-

Gyümölcsök

Termék	Hűtőszekrény	Fagyasztó
Alma	1 hónap	-
Őszibarack	2-3 hét	-
Ananász	1 hét	-
Egyéb friss gyümölcs	3-5 nap	9-12 hónap

Zöldségek

Termék	Hűtőszekrény	Fagyasztó
Spárga	2-3 nap	-
Brokkoli, kelbimbó, zöldborsó, gombák	3-5 nap	-
Káposzta, karfiol, zeller, uborka, saláta	1 hét	-
Sárgarépa, cékla, retek	2 hét	-

A típusal és a pótalkatrészek rendelésével kapcsolatos információk

A típusal kapcsolatos információk

Ha szeretné ellenőrizni a típus EPREL-regisztrációját:

1. Keresse fel a <https://eprel.ec.europa.eu> weboldalt
2. A termék energiaticímjén keresse meg a típusazonosítót, majd gépelje azt a keresőmezőbe.
3. Ekkor megjelennek a típus energiaticímjének adatai.

Alkatrészekkel kapcsolatos információk

- Az a minimális időszak, amíg a készülék javításához szükséges alkatrészek még kaphatók lesznek:
 - termosztátok, hőmérséklet-érzékelők, nyomtatott áramköri kártyák és fényforrások, ajtófogantyúk, ajtózanérok, tálcák, kosarak (dobozok vagy fiókok) esetében 7 év;
 - ajtótomítések esetében 10 év.
- A gyártó minimum 24 hónap garanciát vállal a hűtőberendezésekre.
- A pótalkatrészek megrendeléséhez kapcsolódó információkat közvetlenül vagy más csatornákon keresztül a gyártó, az importőr vagy a meghatalmazott képviselő biztosítja.
- A szakszerű javítással kapcsolatos információk a <http://samsung.com/support> weboldalon érhetők el. A felhasználóknak szóló szervizelési útmutató a <http://samsung.com/support> weboldalról tölthető le.

Kapcsolatfelvétel: SAMSUNG WORLD WIDE

Bármilyen észrevétele, vagy kérdése van Samsung termékekkel kapcsolatban, forduljon a SAMSUNG ügyfélszolgálathoz

Ország	Elérhetőségek	Weboldal
HUNGARY	0680SAMSUNG (0680-726-7864)	www.samsung.com/hu/support
CZECH	800 - SAMSUNG (800-726786)	www.samsung.com/cz/support
SLOVAKIA	0800 - SAMSUNG (0800-726 786)	www.samsung.com/sk/support
CROATIA	072 726 786	www.samsung.com/hr/support
BOSNIA	055 233 999	www.samsung.com/support
North Macedonia	023 207 777	www.samsung.com/mk/support
MONTENEGRO	020 405 888	www.samsung.com/support
SLOVENIA	080 697 267 (brezplačna številka)	www.samsung.com/si/support
SERBIA	011 321 6899	www.samsung.com/rs/support
Kosovo	0800 10 10 1	www.samsung.com/support
ALBANIA	045 620 202	www.samsung.com/al/support
BULGARIA	*3000 Цена на един градски разговор 0800 111 31 Безплатен за всички оператори	www.samsung.com/bg/support
ROMANIA	*8000 (apel in retea) 08008-726-78-64 (08008-SAMSUNG) Apel GRATUIT Atenție: Dacă efectuați apelul din rețeaua Digi (RCS/RDS), vă rugăm să ne contactați formând numărul Telverde fără ultimele două cifre, astfel: 0800872678.	www.samsung.com/ro/support
POLAND	[IM] 801-172-678* lub +48 22 607-93-33* Specjalistyczna infolinia do obsługi zapytań dotyczących telefonów komórkowych: 801-672-678* * (opłata według taryfy operatora) [CE] 801-172-678* lub +48 22 607-93-33* * (opłata według taryfy operatora)	http://www.samsung.com/pl/support/
LITHUANIA	8-800-77777	www.samsung.com/lt/support
LATVIA	8000-7267	www.samsung.com/lv/support
ESTONIA	800-7267	www.samsung.com/ee/support



DA68-04023Q-00



Frižider

Korisnički priručnik

Samostojeći aparat

SAMSUNG

Sadržaj

Bezbednosne informacije	4
Šta je potrebno da znate o sigurnosnim uputstvima	4
Važni bezbednosni simboli i predostrožnosti:	6
Važne bezbednosne mere opreza	7
Znakovi ozbiljnog upozorenja za transport i mesto	10
Kritična upozorenja o ugradnji	11
Mere predostrožnosti prilikom instalacije	13
Stroga upozorenja za korisnike	14
Mere predostrožnosti za upotrebu	18
Mere predostrožnosti prilikom čišćenja	20
Kritična upozorenja o odlaganju u otpad	22
Dodatni saveti za pravilnu upotrebu	23
Uputstva za odlaganje električne i elektronske opreme	24
Instalacija	25
Kratak pregled frižidera	26
Postupna instalacija	30
Radnje	48
Kontrolna tabla	48
SmartThings	52
Specijalne funkcije	55
Održavanje	62
Rukovanje i nega	62
Čišćenje	66
Zamena	67
Rešavanje problema	70
Opšte	70
Čuje li se neobična buka iz frižidera?	74
SmartThings	76
Open Source Announcement	77

Dodatak	78
Bezbednosna uputstva	78
Uputstva za instaliranje	78
Uputstvo o temperaturi	79
Informacije o modelu i naručivanju rezervnih delova	82



Bezbednosne informacije

Pre upotrebe novog Samsung frižidera, molimo da pažljivo pročitate ovo uputstvo kako bi sigurno i efikasno koristili karakteristike i funkcije koje nudi vaš novi aparat.

Šta je potrebno da znate o sigurnosnim uputstvima

- Upozorenja i važne sigurnosna uputstva u ovom priručniku ne pokrivaju sve moguće uslove i situacije koje se mogu pojaviti. Vaša je odgovornost da koristite zdrav razum, opreznost, i brigu prilikom ugradnje, održavanja i rukovanja svojim aparatom.
- Pošto ova sledeća uputstva za korišćenje pokrivaju različite modele, karakteristike vašeg frižidera se možda neznatno razlikuju od opisanih u ovom priručniku te se ne mogu primeniti svi znakovi upozorenja. Ako imate bilo kakvih pitanja ili nedoumica, obratite se najbližem servisnom centru ili nađite pomoć i informacije na mreži na www.samsung.com.
- R-600a ili R-134a se koristi kao sredstvo za hlađenje. Proverite oznaku kompresora na zadnjem delu aparata ili oznaku sa nominalnim vrednostima u frižideru da biste videli koje se sredstvo za hlađenje koristi u vašem aparatu. Ako ovaj proizvod sadrži zapaljivi gas (sredstvo za hlađenje R-600a), obratite se lokalnim nadležnim službama u vezi sa bezbednim odlaganjem ovog proizvoda.
- Da bi se izbeglo stvaranje zapaljive smese gasa i vazduha ukoliko dođe do curenja u rashladnom kolu, veličina prostorije u kojoj se nalazi aparat zavisi i od korišćene količine sredstva za hlađenje.
- Nikada nemojte pokrenuti aparat koji pokazuje bilo kakve znake oštećenja. Ako ste u nedoumici, konsultujte svog prodavca. Prostorija mora imati najmanje 1 m³ na svakih 8 g sredstva za hlađenje R-600a unutar uređaja. Količina sredstva za hlađenje u vašem konkretnom aparatu prikazana je na identifikacionoj ploči u unutrašnjem delu aparata.



-
- Može se desiti da se sredstvo za hlađenje koje curi iz cevi zapali ili prouzrokuje povredu oka. Kada sredstvo za hlađenje curi iz cevi, izbegavajte otvoreni plamen i pomerite sve što je zapaljivo dalje od proizvoda i provetrite prostoriju neodložno.
 - U suprotnom, može doći do požara ili eksplozije.
 - Da biste izbegli kontaminaciju hrane, pridržavajte se sledećih uputstava:
 - Držanje otvorenih vrata tokom dužeg perioda može da dovede do značajnog povećavanja temperature u odeljcima aparata.
 - Redovno čistite površine koje mogu da dođu u dodir sa hranom i pristupačne sisteme za odvod.
 - Očistite rezervoare za vodu ako nisu korišćeni 48 sati; isperite sistem za vodu povezan sa dovodom vode ako voda nije puštana 5 dana.
 - Sirovo meso i ribu držite u odgovarajućim posudama u frižideru da ne bi došli u kontakt sa drugom hranom ili kapali na nju.
 - Odeljci za smrznutu hranu sa dve zvezdice pogodni su za odlaganje unapred zamrznute hrane, odlaganje ili pravljenje sladoleda i pravljenje leda u kockicama.
 - Odeljci sa jednom, dve i tri zvezdice nisu pogodni za zamrzavanje sveže hrane.
 - Ako planirate da ostavite frižider prazan duže vreme, isključite ga, otopite, očistite, osušite i ostavite vrata otvorena da biste sprečili stvaranje budi u aparatu.



Bezbednosne informacije

Važni bezbednosni simboli i predostrožnosti:

Pratite bezbednosna uputstva iz ovog priručnika. U ovom priručniku se koriste sledeći bezbednosni simboli.

UPOZORENJE

Opasnosti ili nebezbedni postupci koji mogu dovesti do **teške povrede, materijalne štete ili smrti**.

OPREZ

Opasnosti ili nebezbedni postupci koji mogu dovesti do **teške povrede i/ili materijalne štete**.

NAPOMENA

Korisne informacije koje pomažu korisnicima da shvate funkcije frižidera ili imaju koristi od njega.

Ovi znakovi upozorenja služe tome da spreče povredu vas samih ili drugih.

Pažljivo ih sledite.

Nakon čitanja ovog odeljka, čuvajte ga na bezbednom mestu za buduću upotrebu.



Važne bezbednosne mere opreza



Upozorenje; Opasnost od požara / zapaljivih materijala

UPOZORENJE

- Prilikom postavljanja uređaja pazite da ne prignječite i ne oštetite kabl za napajanje.
- Nemojte postavljati više prenosnih utičnica ili prenosnih uređaja za napajanje sa zadnje strane uređaja.
- Punite isključivo vodom za piće.
- Povežite isključivo na izvor vode za piće.
- Otvore za ventilaciju u kućištu aparata ili u ugrađenoj strukturi održavajte otvorenim.
- Nemojte koristiti mehaničke uređaje ili bilo koje drugo sredstvo da se ubrza proces odleđivanja, osim onih koje preporučuje proizvođač.
- Nemojte oštetiti rashladno kolo.
- Nemojte da koristite električne aparate u odeljcima za odlaganje hrane u aparatu, osim ako njihovu upotrebu ne preporučuje proizvođač.

- Ovaj uređaj nije predviđen za upotrebu od strane osoba (što podrazumeva decu) sa umanjenim fizičkim, senzornim ili psihičkim sposobnostima, niti osoba koje ne poseduju odgovarajuće iskustvo i znanje, osim u slučaju da su pod nadzorom ili da su dobile uputstva u vezi sa korišćenjem uređaja od strane osobe koja je odgovorna za njihovu bezbednost.

Bezbednosne informacije

- Uređaj mogu da koriste deca starija od 8 godina i osobe sa umanjenim fizičkim, senzornim ili psihičkim sposobnostima i osobe koje ne poseduju odgovarajuće iskustvo i znanje ako su pod nadzorom ili su dobile uputstva za bezbedno korišćenje uređaja i ako razumeju opasnosti koje korišćenje uređaja sa sobom nosi. Deca ne smeju da se igraju sa uređajem. Čišćenje i održavanje uređaja ne smeju da obavljaju deca bez nadzora. Deca od 3 do 8 godina starosti smeju da stavljaju stvari u frižider i da ih iz njega vade.
- Ako je kabl za napajanje oštećen, neophodno je tražiti zamenu od proizvođača, predstavnika ovlašćenog servisa ili kvalifikovanog lica kako bi se izbegla mogućnost nastanka štete.
- Utičnica mora da bude lako dostupna kako bi aparat bilo moguće brzo isključiti sa strujne mreže u hitnom slučaju.
 - Ona mora da bude izvan oblasti koju pokriva zadnja strana aparata.
- Ne stavljajte eksplozivne supstance, kao što su aerosol konzerve sa zapaljivim pogonskim gasom, u uređaj.
- Ako je proizvod opremljen LED lampama, nemojte sami rastavljati poklopce lampe i LED lampe.
 - Obratite se Samsung servisnom centru.
 - Koristite samo LED lampe koje je obezbedio proizvođač ili njegov serviser.
- Novi kompleti creva koje ste dobili uz uređaj predviđeni su za upotrebu i ne bi trebalo ponovo koristiti stare komplete.
- Dovod vode u frižideru treba da bude priključen samo na dovod vode za piće. Da bi ledomat ispravno radio, potreban je pritisak vode od 206-861 kPa (30-125 psi).
- Za najefikasniju upotrebu energije, držite sve unutrašnje delove kao što su korpe, fijke, police na mestu kako ste dobili od proizvođača.
- Da biste postigli najviši nivo energetske efikasnosti za ovaj proizvod, sve police, fioke i korpe ostavite u originalnom položaju.

Kako da maksimalno smanjite potrošnju energije

-
- Postavite aparat u hladnu, suhu prostoriju sa adekvatnom ventilacijom.
 - Vodite računa da ne bude izložen direktnoj sunčevoj svetlosti i nikada ga nemojte staviti blizu direktnog izvora toplote (radijatora, na primer).
 - Za energetska efikasnost se preporučuje da ne treba blokirati ventilacione otvore ili rešetke.
 - Pustite da se topla hrana ohladi pre nego što je stavite u aparat.
 - Stavite zamrznutu hranu u frižider da bi se odmrzla. Možete da koristite nisku temperaturu zamrznutih proizvoda da biste ohladili hranu u frižideru.
 - Nemojte da držite vrata aparata predugo otvorena prilikom stavljanja ili vađenja hrane iz frižidera.
 - Što kraće držite vrata zamrzivača otvorena, to će se manje leda formirati u njemu.
 - Redovno čistite zadnju stranu frižidera. Nagomilavanje prašine uzrokuje povećanu potrošnju energije.
 - Nemojte podešavati nižu temperaturu nego što je potrebno.
 - Obezbedite odgovarajuću ventilaciju sa donje i zadnje strane frižidera. Nemojte pokrivati ventilacione otvore.
 - Prilikom instalacije ostavite dovoljno prostora sa desne, leve, zadnje i gornje strane. Na taj način ćete smanjiti potrošnju energije i iznose na računima za struju.



Bezbednosne informacije

Ovaj uređaj je predviđen za upotrebu u domaćinstvu i za slične primene kao što su

- kuhinje za osoblje u prodavnicama, kancelarije i druge radne sredine;
- kuće na farmama i od strane gostiju u hotelima, motelima i drugim okruženjima stambenog tipa;
- objekti gde se pruža noćenje s doručkom;
- catering i slične primene koje nisu povezane s prodajom.

Znakovi ozbiljnog upozorenja za transport i mesto

UPOZORENJE

- Prilikom transporta i ugradnje uređaja, treba voditi računa o tome da se proverí da nije oštećen neki deo rashladnog kola.
 - Curenje sredstva za hlađenje iz cevovoda može da se zapali ili da izazove povredu oka. Ako se otkrije curenje, izbegavajte otvoreni plamen ili potencijalne izvore paljenja i provetrite prostoriju u kojoj se nalazi aparat na nekoliko minuta.
 - Ovaj uređaj sadrži malu količinu sredstva za hlađenje izobutana (R-600a) – to je prirodni gas sa malim uticajem na životnu sredinu koji je, međutim, takođe zapaljiv. Prilikom transporta i ugradnje uređaja, treba voditi računa o tome da se proverí da nije oštećen neki deo rashladnog kola.
- Prilikom transporta ili ugradnje ovog aparata, ne dodirujte crevo za vodu na zadnjoj strani frižidera.
 - Na taj način možete oštetiti frižider, pa dozator za vodu neće moći da se koristi.



Kritična upozorenja o ugradnji

UPOZORENJE

- Nemojte ugraditi frižider na vlažnom mestu ili na mestu gde može doći u kontakt sa vodom.
 - Pokvarena izolacija električnih delova može izazvati strujni udar ili požar.
- Nemojte postaviti frižider na direktnu sunčevu svetlost i nemojte ga izložiti toploti šporeta, sobnih grejalica ili drugih aparata.
- Nemojte priključiti nekoliko aparata u isti višestruki panel za napajanje. Frižider treba uvek da bude utaknut u sopstvenu zidnu utičnicu, koja ima nazivni napon koji odgovara naponu navedenom na nazivnoj pločici frižidera.
 - Ovo omogućava najbolje performanse i sprečava preopterećenje kućne električne instalacije, što bi moglo izazvati požar zbog pregrejanih žica.
- Ako je zidna utičnica labava, nemojte umetati utikač.
 - Postoji opasnost od strujnog udara ili požara.
- Nemojte koristiti kabl za napajanje na kojem postoje pukotine ili koji je istrošen uzdužno ili na jednom od krajeva.
- Nemojte preterano savijati kabl, niti stavljati na njega teške predmete.
- Nemojte vući ili preterano savijati kabl za napajanje.
- Nemojte uvrtati ili vezivati kabl za napajanje.
- Nemojte prebacivati kabl za napajanje preko nekog metalnog predmeta, ubacivati kabl za napajanje između predmeta, ili gurati kabl za napajanje u prostor iza aparata.
- Prilikom premeštanja frižidera, pazite da ga ne kotrljate preko kabla za napajanje i da ne oštetite kabl.
 - To može dovesti do strujnog udara ili požara.
- Nemojte nikad isključiti frižider povlačenjem kabla za napajanje. Uvek čvrsto uhvatite utikač i ravno ga izvucite iz utičnice.
 - Oštećenje kabla može izazvati kratak spoj, požar i/ili strujni udar.
- Nemojte koristiti aerosole blizu frižidera.
 - Korišćenje aerosola blizu frižidera može izazvati eksploziju ili požar.

Bezbednosne informacije

- Nemojte instalirati ovaj aparat blizu svoje grejalice, zapaljivog materijala.
- Nemojte da instalirate ovaj uređaj na mestu gde može da dođe do curenja gasa.
 - To može dovesti do strujnog udara ili požara.
- Pre korišćenja ovaj frižider mora biti pravilno ugrađen i postavljen u skladu sa uputstvom u ovom priručniku.
- Priključite utikač u pravilnom položaju tako da kabl visi nadole.
 - Ako priključite utikač naopačke, žice mogu da se odseku i da izazovu požar ili električni udar.
- Pobrinite se da utikač ne bude zgnječen ili oštećen od strane zadnje strane frižidera.
- Čuvajte ambalažu van domašaja dece.
 - Postoji rizik od smrti putem gušenja ako deca stave ambalažu na glavu.
- Nemojte da instalirate ovaj uređaj u okruženju u kojem je prisutna vlaga, masnoća ili prašina, kao ni na mestu koje je izloženo direktnoj sunčevoj svetlosti i vodi (kapi kiše).
 - Pokvarena izolacija električnih delova može izazvati strujni udar ili požar.
- Ako ima prašine ili vode u frižideru, izvucite utikač i obratite se Samsung Electronics servisnom centru.
 - U suprotnom, postoji opasnost od požara.
- Nemojte stajati na vrhu uređaja ili stavljati predmete (kao što su veš, upaljene sveće, upaljene cigarete, posuđe, hemijska sredstva, metalni predmeti, itd.) na ovaj uređaj.
 - To može dovesti do strujnog udara, požara, problema sa proizvodom ili povrede.
- Pre prvog uključjenja proizvoda, morate ukloniti svu zaštitnu plastičnu oblogu.

- Morate paziti na decu kako se ne bi igrala prstenastim osiguračima za podešavanje vrata ili žabicama cevčice za vodu.
 - Postoji opasnost od gušenja ako dete proguta prstenasti osigurač ili žabicu cevčice za vodu. Držite prstenaste osigurače i žabice cevčice za vodu van domašaja dece.
- Frižider mora da bude sigurno uzemljen.
 - Uvek vodite računa da ste uzemljili frižider pre ispitivanja ili popravke bilo kog dela aparata. Propuštanje struje može izazvati ozbiljan strujni udar.
- Nikada nemojte koristiti gasne cevi, telefonske linije ili druge potencijalne gromobrane kao uzemljenje.
 - Morate uzemljiti frižider da biste sprečili svaki gubitak struje ili strujni udar koji je izazvan trenutnim curenjem iz frižidera.
 - To može dovesti do strujnog udara, požara, eksplozije, ili problema sa proizvodom.
- Stavite čvrsto utikač u utičnicu. Nemojte koristiti oštećeni utikač, oštećeni kabl za napajanje ili labavu utičnicu.
 - To može dovesti do strujnog udara ili požara.
- Osigurač u frižideru mora zameniti kvalifikovani tehničar ili servis.
 - Propust da se tako uradi može dovesti do strujnog udara ili povrede.

Mere predostrožnosti prilikom instalacije

OPREZ

- Obezbedite zadovoljavajući prostor oko frižidera i postavite ga na ravnu površinu.
 - Ako vaš frižider nije nivelisan, efikasnost hlađenja i trajanje mogu biti umanjeni.
- Nakon instalacije i uključivanja pustite da aparat stoji 2-3 sata pre nego što u njega stavite hranu.



Bezbednosne informacije

- Preporučujemo da vam instalaciju frižidera obavi kvalifikovani tehničar ili servisna kompanija.
 - Propust da se to uradi može dovesti do strujnog udara, požara, eksplozije, problema sa proizvodom ili povrede.

Stroga upozorenja za korisnike

UPOZORENJE

- Nemojte gurati utikač mokrim rukama u utičnicu.
 - Može doći do strujnog udara.
- Nemojte čuvati predmete na gornjoj strani aparata.
 - Kada otvorite ili zatvorite vrata, predmeti mogu pasti i izazvati povrede i/ili materijalnu štetu.
- Nemojte stavljati ruke, noge ili metalne predmete (kao što su štapići, itd.) u dno ili u zadnji deo frižidera.
 - To može dovesti do strujnog udara ili povrede.
 - Bilo koja oštra ivica može prouzrokovati povrede.
- Nemojte dodirivati vlažnim rukama unutrašnje zidove zamrzivača ili proizvode koji se nalaze u zamrzivaču.
 - Ovo može dovesti do promrzlina.
- Nemojte stavljati spremnik napunjen vodom na frižider.
 - Ako se tečnost prospe, postoji opasnost od požara ili strujnog udara.
- Nemojte držati predmete ili supstance koje isparavaju ili su zapaljive (benzen, razređivač, propan gas, alkohol, etar, LP gas i ostale takve proizvode itd.) u frižideru.
 - Ovaj frižider je namenjen samo za skladištenje hrane.
 - To može da dovede do požara ili eksplozije.
- Deca bi trebalo da budu pod nadzorom kako se ne bi igrala uređajem.
 - Držite prste van područja „tačke prignječenja“. Zazori između vrata i ormana su nužno mali. Pažljivo otvarajte vrata dok se u blizini nalaze deca.



- Nemojte dozvoliti da se vaši ili dečiji prsti nađu između vrata.
 - Nemojte da stavljate prste u levi i desni otvor na vratima. Vodite računara kada otvarate vrata da li vam se prsti nalaze između vrata.
- Nemojte dozvoliti deci da se vešaju na vrata. Može doći do ozbiljne povrede.
- Nemojte dozvoliti deci da uđu u frižider. Mogu ostati zarobljeni unutra.
- Nemojte stavljati ruke ispod aparata.
 - Bilo koja oštra ivica može prouzrokovati povrede.
- Nemojte držati u frižideru farmaceutske proizvode, naučne materijale ili druge proizvode koji su osetljivi na niske temperature.
 - Nije dozvoljeno držati u frižideru proizvode koji zahtevaju strogu kontrolu temperature.
- Ako mirišete lek ili dim izvucite odmah utikač i obratite se Samsung Electronics servisnom centru.
- Ako u frižideru ima prašine ili vode, izvucite utikač i obratite se Samsung Electronics servisnom centru.
 - U suprotnom, postoji opasnost od požara.
- Nemojte dozvoliti deci da gaze na fioku.
 - Fioka može da pukne i deca mogu da padnu.
- Nemojte ostavljati otvorena vrata od frižidera, dok je frižider bez nadzora i nemojte dozvoliti deci da uđu u frižider.
- Nemojte dozvoliti bebama ili deci da uđu u fioku.
 - To može dovesti do smrti od gušenja usled zaglavlivanja ili povrede.
- Ne pretpavajte frižider benzenom.
 - Kada otvorite ili zatvorite vrata, predmeti mogu pasti i izazvati povrede ili materijalnu štetu.
- Na površinu aparata nemojte prskati isparljive materijale kao što su insekticidi.
 - Kao što su štetni za ljude, oni takođe mogu da dovedu do strujnog udara, požara ili problema sa proizvodom.

Bezbednosne informacije

- Nikada ne stavljajte prste ili druge predmete u rupu dozatora, ispusnu cev za led i posudu ledomata.
 - To može dovesti do povrede ili materijalne štete.
- Nemojte koristiti niti stavljati blizu ili u frižider bilo kakve supstance osetljive na temperaturu, kao što su zapaljivi sprejevi, zapaljivi predmeti, suvi led, lekovi ili hemikalije.
- Nemojte koristiti fen za kosu za sušenje u unutrašnjosti frižidera. Nemojte staviti u frižider zapaljenu sveću za uklanjanje loših mirisa.
 - To može dovesti do strujnog udara ili požara.
- Punite rezervoar za vodu, korito za led, vodene kocke isključivo pijaćom vodom (mineralna voda ili prečišćena voda).
 - Nemojte sipati čaj, sok ili sportska pića, to može da ošteti frižider.
- Nemojte stajati na vrhu uređaja ili stavljati predmete (kao što su veš, upaljene sveće, upaljene cigarete, posuđe, hemijska sredstva, metalni predmeti, itd.) na ovaj uređaj. To može dovesti do strujnog udara, požara, problema sa proizvodom ili povrede. Nemojte stavljati posude napunjene vodom na aparat.
 - Ako se tečnost prospe, postoji opasnost od požara ili strujnog udara.
- Nikada nemojte direktno gledati u UV LED sijalicu u dužem vremenskom periodu.
 - Ovo može prouzrokovati oštećenje oka usled ultraljubičastih zraka.
- Nemojte policu ubaciti naopako. Graničnik police možda neće funkcionisati.
 - To može izazvati telesnu povredu usled pada staklene police.
- Držite prste van područja „tačke prignječenja“. Zazori između vrata i ormana su nužno mali. Pažljivo otvarajte vrata dok se u blizini nalaze deca.
- Ako se otkrije curenje gasa, izbegavajte otvoreni plamen ili potencijalne izvore paljenja i provetrite prostoriju u kojoj se nalazi aparat na nekoliko minuta.
 - Nemojte dodirivati aparat ili kabl za napajanje.
 - Nemojte koristiti ventilator za ventilaciju.
 - Varnica može da dovede do eksplozije ili požara.
- Boce treba čuvati tesno zajedno kako ne bi ispale.

-
- Ovaj proizvod je namenjen samo za čuvanje hrane u domaćinstvu.
 - Nikada ne stavljajte prste ili druge predmete u rupu dozatora, ispusnu cev za led i posudu ledomata.
 - To može dovesti do povrede ili materijalne štete.
 - Nemojte pokušavati da sami popravite, rastavite ili modifikujete frižider.
 - Nemojte koristiti bilo koji osigurač (kao što su bakarni, čelični, žičani, itd.) osim standardnog osigurača.
 - Ako frižider treba popraviti ili ponovo instalirati, kontaktirajte najbliži servisni centar.
 - Ako propustite tako da postupite, to može dovesti do strujnog udara, požara, problemi sa proizvodom ili povrede.
 - Ukoliko frižider stvara miris sagorevanja ili dim, odmah izvucite utikač frižidera i obratite se najbližem Samsung Electronics servisnom centru.
 - Ako ne postupite tako, to može dovesti do opasnosti od struje ili vatre.
 - Izvucite utikač iz utičnice pre zamene unutrašnjih lampi frižidera.
 - U suprotnom, postoji opasnost od strujnog udara.
 - Ako imate problema pri zameni lampe koja nije LED, obratite se Samsung servisnom centru.
 - Stavite čvrsto utikač u utičnicu.
 - Nemojte koristiti oštećeni utikač, oštećeni kabl za napajanje ili labavu utičnicu.
 - To može dovesti do strujnog udara ili požara.



Bezbednosne informacije

Mere predostrožnosti za upotrebu

OPREZ

- Nemojte da zamrzavate otopljenu hranu.
 - Na zamrznutoj i otopljenoj hrani brže se razvijaju štetne bakterije nego na svežoj.
 - Drugo otapanje će razoriti još više ćelija, uz izvlačenje vlage i menjanje integriteta proizvoda.
- Nemojte da otapate meso na sobnoj temperaturi.
 - Bezbednost zavisi od toga da li je sirovim proizvodom pravilno rukovano.
- Nemojte postavljati staklo ili flaše ili gazirana pića u zamrzivač.
 - Posuda može da se zamrzne i pukne, i ovo može da kao rezultat da povredu.
- Koristite samo ledomat koji ste dobili uz frižider.
- Ako ćete biti odsutni duži vremenski period (na primer, na odmoru) i nećete koristiti dozatore za vodu ili led, zatvorite ventil za vodu.
 - U suprotnom, može doći do curenja vode.
- Ako ne nameravate da koristite frižider veoma dug vremenski period (3 nedelje ili duže), ispraznite frižider, uključujući i posudu za led, isključite ga, zatvorite ventil za vodu, obrišite vlagu sa unutrašnjih zidova i ostavite vrata otvorena da biste sprečili pojavu mirisa i buđi.
- Da biste dobili najbolje performanse od proizvoda:
 - Nemojte stavljati hranu preblizu ventilacionih otvora koji se nalaze na zadnjoj strani uređaja pošto to može ometati slobodan protok vazduha u odeljku frižidera.
 - Umotajte propisno hranu ili je stavite u hermetički zatvorenu posudu pre stavljanja u frižider.
 - Obratite pažnju na maksimalno vreme skladištenja i na rok upotrebe zamrznute proizvode.



- Nema potrebe da se isključi frižider iz napajanja ako ćete biti odsutni manje od tri nedelje. Međutim, ako ćete biti odsutni duže od tri nedelje, uklonite svu hranu i led iz posude za led, isključite frižider, zatvorite ventil za vodu, obrišite suvišnu vlagu sa unutrašnjih zidova i ostavite vrata otvorena da biste sprečili stvaranje mirisa i buđi.
- Servisna garancija i prepravke.
 - Bilo koje promene ili modifikacije koje obavlja neko drugi na ovom izrađenom aparatu, nisu pokrivene Samsung garantnim servisom, niti je Samsung odgovoran za bezbednosna pitanja koje nastaju usled modifikacija nekoga drugog.
- Nemojte blokirati otvore za vazduh unutar frižidera.
 - Ako su otvori za vazduh blokirani, a posebno sa plastičnom kesom, frižider može da se prekomerno rashladi. Ako ovaj period hlađenja traje predugo, filter za vodu može da pukne i izazove curenje vode.
- Koristite samo ledomat koji ste dobili uz frižider.
- Obrišite višak vlage iz unutrašnjosti i vrata ostavite otvorena.
 - U suprotnom, može da dođe do pojave neprijatnih mirisa.
- Ako je frižider isključen iz napajanja, trebalo bi da sačekate najmanje pet minuta pre ponovnog uključjenja.
- Kada se frižider nakvasi vodom, izvucite kabl i obratite se Samsung Electronics servisnom centru.
- Nemojte udarati ili primeniti preteranu silu na bilo koju staklenu površinu.
 - Slomljeno staklo može dovesti do povrede i/ili materijalne štete.
- Posudu za vodu i fioke za kockice leda punite isključivo pitkom vodom (voda sa česme, mineralna voda ili prečišćena voda).
 - Nemojte puniti rezervoar čajem ili sportskim pićem. Na taj način može da se ošteti frižider.
- Pazite da ne priklješćite prste.
- Ako je frižider poplavljen, obavezno zovite najbliži servisni centar.
 - Postoji opasnost od strujnog udara ili požara.

Bezbednosne informacije

- Nemojte čuvati biljno ulje na policama u vratima frižidera. Ulje može očvrnuti i prividno promeniti ukus, a njegovo korišćenje može postati otežano. Osim toga, otvorena boca može procuriti, a proliveno ulje može uzrokovati pucanje polica u vratima. Nakon otvaranja bocu ulja je najbolje čuvati na hladnom i tamnom mestu, kao što je ormarić ili ostava.
 - Primeri biljnih ulja: maslinovo ulje, kukuruzno ulje, ulje od semenki grožđa itd.

Mere predostrožnosti prilikom čišćenja

OPREZ

- Ne prskajte vodu direktno na unutarnje ili vanjske delove frižidera.
 - Postoji opasnost od požara ili strujnog udara.
- Nemojte koristiti fen za kosu za sušenje u unutrašnjosti frižidera.
- Nemojte staviti u frižider zapaljenu sveću za uklanjanje loših mirisa.
 - To može dovesti do strujnog udara ili požara.
- Nemojte raspršivati proizvode za čišćenje direktno na displej.
 - Štampana slova mogu da se odvoje sa ekrana.
- Ako strana supstanca kao što je voda uđe u aparat, isključite napajanje i obratite se najbližem servisnom centru.
 - Propust da se tako uradi može dovesti do strujnog udara ili požara.
- Za uklanjanje strane materije ili prašine sa priključaka utikača, koristite čistu, suhu krpu. Kada čistite utikač nemojte koristiti vlažnu ili mokru krpu.
 - U suprotnom, postoji opasnost od požara ili strujnog udara.
- Nemojte čistiti aparat direktnim raspršivanjem vode na njega.
- Nemojte da koristite benzen, razređivač, Clorox sredstva ili hlorid za čišćenje.
 - Ovi proizvodi mogu da oštete površinu uređaja i da izazovu požar.
- Nikada ne stavljajte prste ili druge predmete u rupu dozera.
 - To može dovesti do povrede ili materijalne štete.

-
- Pre nego što očistite ili izvedete održavanje, isključite aparat iz zidne utičnice.
 - Propust da se tako uradi može dovesti do strujnog udara ili požara.
 - Frižider očistite sunderom ili mekom krpom i blagim deterdžentom u toploj vodi.
 - Na spoljnim površinama (vratima i odeljcima), plastičnim delovima, vratima i unutrašnjim žlebovima i zaptivnim gumama nemojte da koristite abrazivna ili jaka sredstva za čišćenje, kao što su sprejevi za prozore, sredstva za ribanje, zapaljive tečnosti, sona kiselina, voskovi za čišćenje, koncentrisani deterdženti, izbeljivači ili sredstva za čišćenje koja sadrže naftne derivate.
 - Oni mogu izgrebati ili oštetiti materijal.
 - Kada su staklene police ili poklopci hladni, nemojte da ih čistite toplom vodom. Staklene police i poklopci mogu se slomiti ako su izloženi nagloj promeni temperature ili udarcima kao što je ispadanje.



Bezbednosne informacije

Kritična upozorenja o odlaganju u otpad

UPOZORENJE

- Odložite ambalažu za ovaj proizvod na ekološki prihvatljiv način.
- Pre odlaganja uverite se da nijedna cev sa zadnje strane frižidera nije oštećena.
- R-600a ili R-134a se koristi kao sredstvo za hlađenje. Proverite oznaku kompresora na zadnjem delu aparata ili oznaku sa nominalnim vrednostima u frižideru da biste videli koje se sredstvo za hlađenje koristi u vašem frižideru. Ako ovaj frižider sadrži zapaljivi gas (sredstvo za hlađenje R-600a), obratite se lokalnim nadležnim službama u vezi sa bezbednim odlaganjem ovog proizvoda.
- Prilikom odlaganja ovog frižidera, uklonite vrata/zaptivku na vratima, bravu na vratima, tako da mala deca ili životinje ne mogu da budu zarobljena unutra. Deca bi trebalo da budu pod nadzorom kako se ne bi igrala uređajem. Ukoliko je zarobljeno unutra, dete može da se povredi ili uguši do smrti.
 - Ako se desi da se nađe unutra, dete može da se povredi i uguši do smrti.
- Kao izolacija koristi se ciklopentan. Gasovi u izolacionom materijalu zahtevaju posebnu proceduru za odlaganje. Obratite se lokalnim vlastima u vezi sa ekološki bezbednim odlaganjem ovog proizvoda.
- Čuvajte svu ambalažu van domašaja dece, pošto ambalaža može da bude opasna za decu.
 - Ako dete stavi kesu preko glave, moglo bi se ugušiti.



Dodatni saveti za pravilnu upotrebu

- U slučaju kvara na snabdevanju struje, pozovite lokalnu kancelariju svoje elektroprivrede i pitajte koliko će dugo to trajati.
 - Većina kvarova na snabdevanju struje koja su otklonjena za sat ili dva, neće uticati na temperaturu u frižideru. Međutim, treba da smanjite otvaranje vrata na minimum dok je napajanje isključeno.
 - Ukoliko kvar na snabdevanju struje traje duže od 24 sata, izvadite i bacite svu zamrznutu hranu.
- Frižider možda neće moći da funkcioniše dosledno (sadržaj se može odmrznuti ili temperatura može postati previsoka u odeljku za zamrznutu hranu) ako se duže vreme nalazi na mestu na kojem je temperatura okoline stalno niža od temperatura za koje je aparat za projektovan.
- U slučaju određenih vrsta hrane, njeno hlađenje može da ima loše dejstvo na očuvanje usled njenih svojstava.
- Vaš aparat se ne leđi, što znači da nema potrebe ručnim odleđivanjem aparata. To se vrši automatski.
- Porast temperature tokom odmrzavanja može da bude u skladu sa ISO zahtevima. Ako želite da sprečite nepotreban rast temperature zamrznute hrane dok se aparat odleđuje, umotajte zamrznutu hranu u nekoliko slojeva novina.
- Nemojte ponovo zamrzavati smrznutu hranu koja je potpuno otopljena.
- Temperatura u odeljcima ili pregradama sa simbolom dve zvezdice (***) neznatno je viša u odnosu na druge pregrade zamrzivača. Pregrade (odeljci) sa dve zvezdice temelje se na uputstvima i/ili stanju prilikom isporuke.

Bezbednosne informacije

Uputstva za odlaganje električne i elektronske opreme

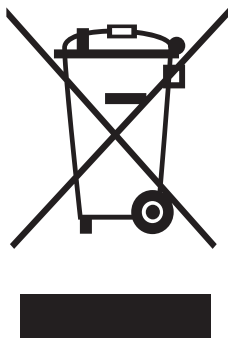

Pravilno odlaganje ovog proizvoda (Odlaganje električne i elektronske opreme)

(Primenjuje su u zemljama sa odvojenim sistemima za prikupljanje otpada)

Ovo obeležje na proizvodu, dodaci ili dokumentacija označavaju to da proizvod i njegovi elektronski dodaci (npr. punjač, slušalice, USB kabl) ne bi smeli da se odlažu zajedno sa ostalim otpadom iz domaćinstva, kada im istekne vek trajanja. Da biste sprečili moguće ugrožavanje čovekove okoline ili ljudskog zdravlja usled nekontrolisanog odlaganja, odvojite ove proizvode od ostalog otpada i odgovorno ga reciklirajte kako biste promovisali trajnu ponovnu upotrebu materijalnih resursa.

Kućni korisnici treba da se obrate prodavcu kod koga su kupili ovaj proizvod ili lokalnoj državnoj ustanovi kako bi se upoznali sa detaljima o mestu i načinu na koji mogu da izvrše recikliranje ovih proizvoda koje će biti bezbedno po čovekovu okolinu.

Poslovni korisnici treba da se obrate dobavljaču i provere uslove i odredbe ugovora o kupovini. Ovaj proizvod i njegovi elektronski dodaci prilikom odlaganja ne treba da se mešaju saostalim komercijalnim otpadom.

Više informacija o posvećenosti kompanije Samsung očuvanju životne sredine i zakonskim regulativama za proizvode, npr. REACH, WEEE ili baterije, potražite na stranici o održivosti na lokaciji www.samsung.com

(za proizvode koji se prodaju samo u evropskim zemljama i Ujedinjenom Kraljevstvu)

Instalacija

Pažljivo sledite ova uputstva pre upotrebe kako bi obezbedili pravilnu instalaciju ovog frižidera i kako bi sprečili nezgode.

UPOZORENJE

- Koristite ovaj frižider samo za predviđenu namenu, kao što je opisano u ovom priručniku.
- Servisiranje mora obaviti kvalifikovani tehničar.
- Odložite ambalažu proizvoda u skladu sa lokalnim propisima.
- Da ne bi došlo do strujnog udara, isključite utikač za napajanje pre servisiranja ili zamene delova.

Instalacija

Kratak pregled frižidera

Stvarni izgled frižidera i isporučeni delovi mogu se razlikovati od onih koji su prikazani na slikama u ovom priručniku, u zavisnosti od modela i države.

Tip A

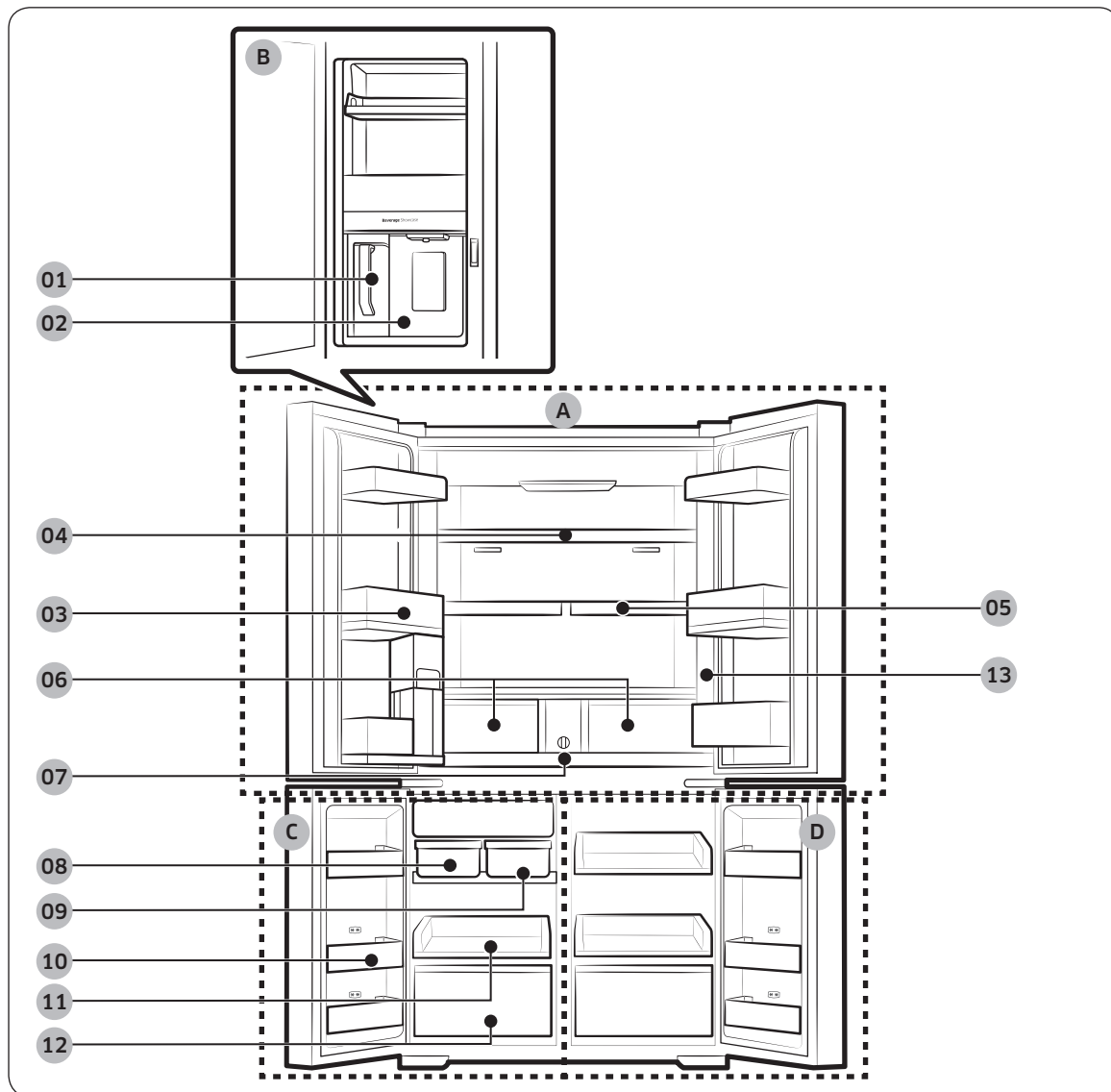

Tip B

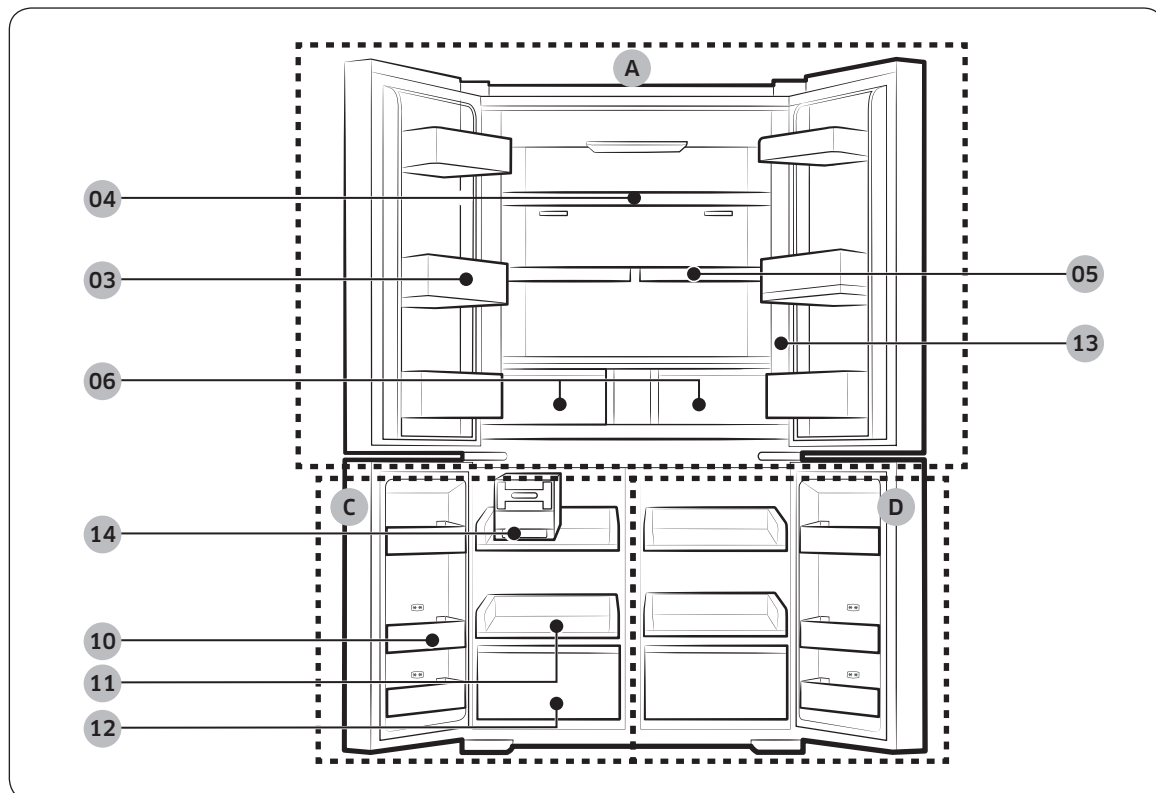

Instalacija

Instalacija

- | | |
|---|-----------------------|
| 01 Automatsko punjenje bokala * | A. Frižider |
| 02 Dozator vode ** | B. Odeljak za piće ** |
| 03 Polica u vratima frižidera | C. Zamrzivač |
| 04 Polica frižidera | D. Cool Select+ |
| 05 Polica za brzo odlaganje * | |
| 06 Fioke za voće i povrće / fleksibilne fioke * | |
| 07 Filter za vodu * | |
| 08 Automatski ledomat – kockice leda * | |
| 09 Automatski ledomat – mrvljeni led * | |
| 10 Polica u vratima zamrzivača | |
| 11 Polica zamrzivača | |
| 12 Fioka zamrzivača | |
| 13 Kontrolna tabla | |
| 14 Okretni ledomat * | |

* Samo određeni modeli

** Samo modeli sa dozatorom

NAPOMENA

- Da biste postigli energetska efikasnost, držite sve police, fioke i korpe na svojim originalnim položajima.
- Prilikom zatvaranja vrata proverite da li je vertikalni zglobovi u pravilnom položaju da ne biste izgubili druga vrata.
- Ako je vertikalni zglobovi u obrnutom položaju, vratite ga u pravilan položaj i zatvorite vrata.
- Ponekad se može javiti vlaga na vertikalnom zglobovi delu.
- Ako prejako zatvorite jedna vrata, druga vrata se mogu otvoriti.
- Ako je unutrašnja ili spoljna LED lampa neispravna, obratite se lokalnom servisnom centru kompanije Samsung.

Police u vratima

Frižider se isporučuje sa policama u vratima različitih tipova i veličina. Ako su police za vrata upakovane zasebno, pogledajte na slici ispod kako se pravilno postavljaju police.

NAPOMENA

Stvarni izgled frižidera i isporučeni delovi mogu se razlikovati od onih koji su prikazani na slikama u ovom priručniku, u zavisnosti od modela i države.

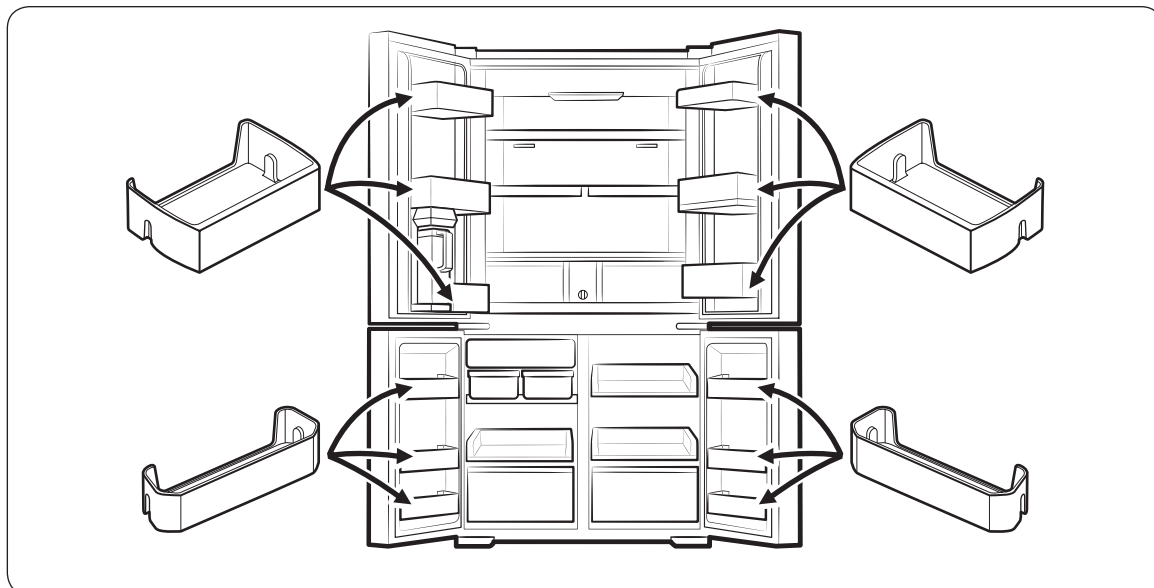

Instalacija

Postupna instalacija

KORAK 1 Izbor mesta

Mesto mora ispuniti sledeće uslove:

- mora imati čvrstu ravnu površinu bez tepiha ili podnih pokrivki koji mogu ometati ventilaciju
- ne sme biti izloženo direktnoj sunčevoj svetlosti
- mora imati dovoljno prostora za otvaranje i zatvaranje vrata
- mora biti udaljeno od izvora toplote
- mora imati ima dovoljno prostora za održavanje i servisiranje
- temperatura okruženja mora biti između 10 °C i 43 °C

Prazan prostor

Zahteve u pogledu mesta instaliranja potražite na sledećim slikama i u sledećim tabelama.

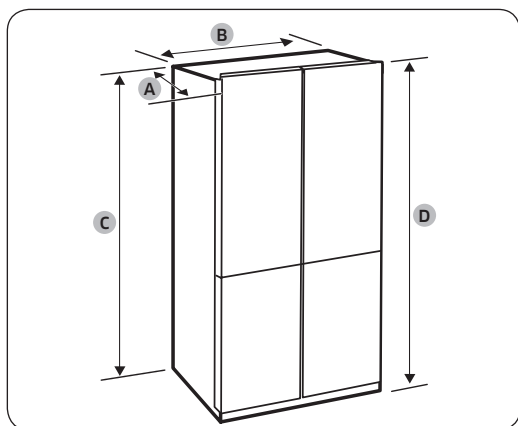

Dubina „A“	723 mm
Širina „B“	912 mm
Visina „C“	1797 mm
Ukupna visina „D“	1825 mm

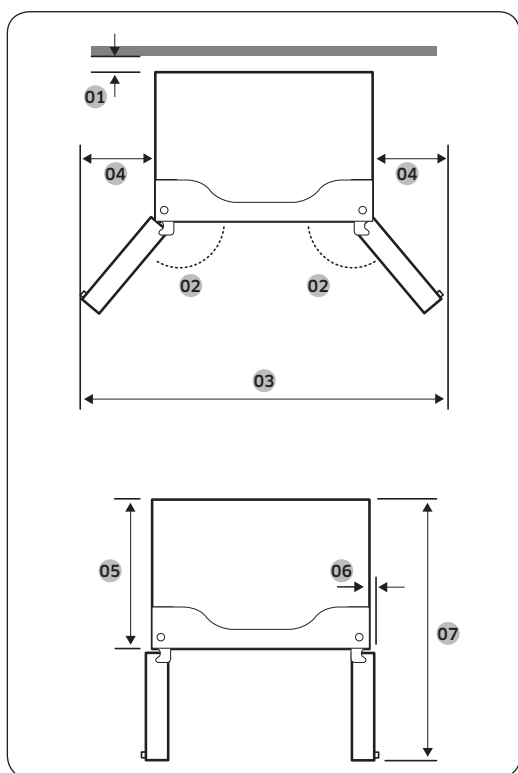

01	50 mm
02	125°
03	1472 mm
04	282 mm
05	610 mm
06	47 mm
07	1093 mm

NAPOMENA

Mere u tabelama se mogu neznatno razlikovati od stvarnih mera, u zavisnosti od načina merenja i zaokruživanja.

Instalacija

KORAK 2 Podovi

Ako frižider ne može da prođe kroz ulaz zbog svoje veličine, pogledajte **Skidanje vrata zbog prolaza kroz ulaz**.

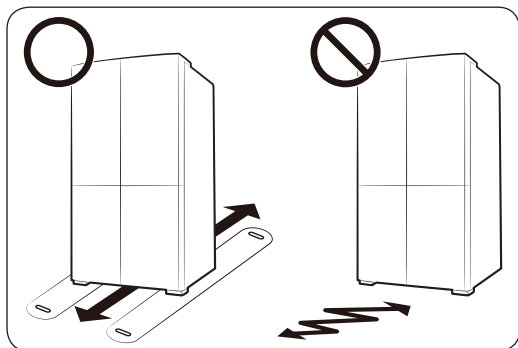

NAPOMENA

Da ne biste oštetili pod, postarajte se da stopice za nivelaciju budu u uspravnom položaju.

- Površina za instalaciju mora da izdrži potpuno napunjen frižider.
- Da biste zaštilili pod, stavite veliko parče kartona duž putanje pomeranja frižidera do mesta za instalaciju.
- Jednom kada ste postavili frižider na mesto, nemojte ga pomerati osim ako je neophodno zbog zaštite poda. Ako pomerate frižider, duž putanje pomeranja postavite deo papir ili tkaninu kao što je stari tepih.

KORAK 3 Skidanje vrata zbog prolaza kroz ulaz

Ako frižider ne može da prođe kroz ulaz vašeg doma ili kuhinje zbog svoje veličine, pratite ova uputstva da biste skinuli, pa zatim vratili vrata frižidera. Ako ne treba da skidate vrata, posetite stranicu 41 da biste nastavili instalaciju.

⚠ UPOZORENJE

Isključite kabl za napajanje frižidera pre nego što skinete vrata.

Potrebne alatke (nisu obezbeđene)

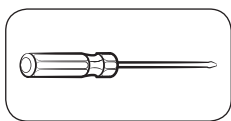

Krstasti odvijač

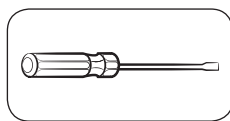

Odvijač sa ravnom glavom

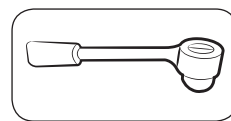

Nasadni ključ 3/8" (10 mm)

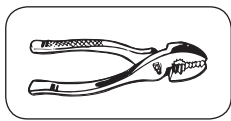

Klešta

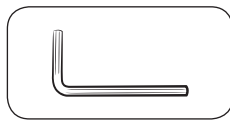

Inbus ključ 1/4" (5 mm)

Skidanje vrata frižidera

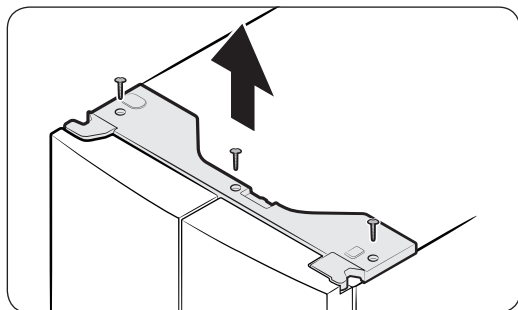

1. Dok su vrata zatvorena, pomoću krstastog odvijača skinite zavrtnje (x3) sa gornjeg poklopca. Povucite nagore i skinite gornji poklopac sa konektorima.

Instalacija

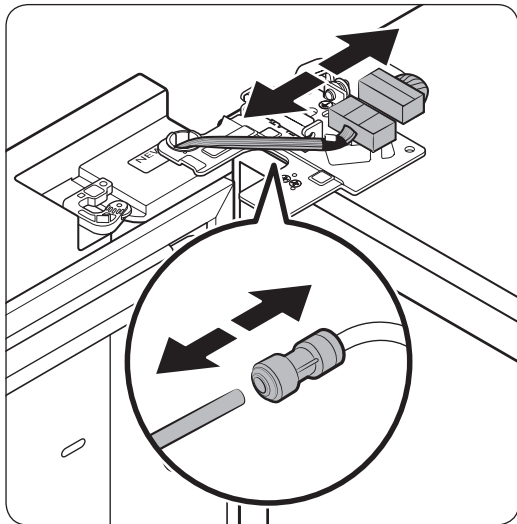

2. Isključite dva konektora kablova na levim vratima. Položaj konektora se razlikuje u zavisnosti od modela.

⚠ OPREZ

- Nemojte uklanjati i jedna i druga vrata istovremeno. Uklonite jedna po jedna vrata. U suprotnom, vrata mogu pasti i izazvati fizičku povredu.
 - Proverite da li je frižider isključen pre nego što isključite konektore.
3. Isključite cevčicu za vodu iz spojnice na levim vratima na prikazan način.
 - Ovo se ne odnosi na modele bez automatskog punjenja bokala i dozatora vode.
 4. Pažljivo izvucite hvataljku nagore u nekoliko poteza. Da biste sprečili povrede prstiju, nemojte da primenjujete iznenadnu silu na hvataljku.

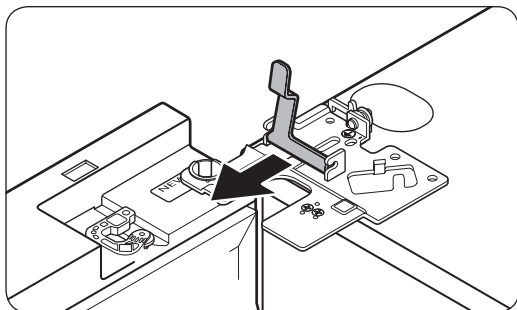
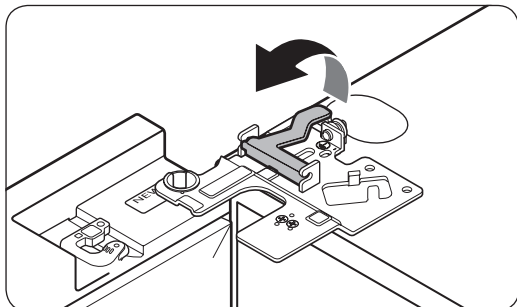

5. Povucite hvataljku da biste je izvadili.

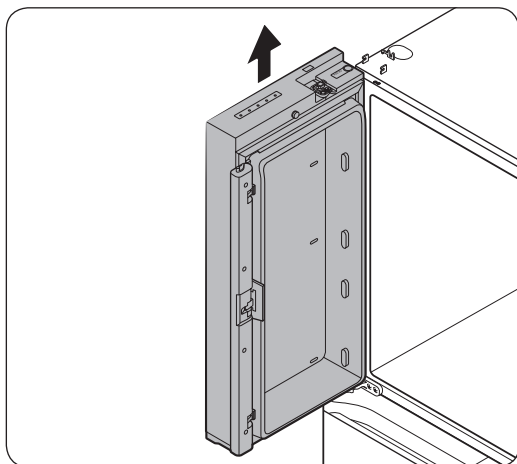
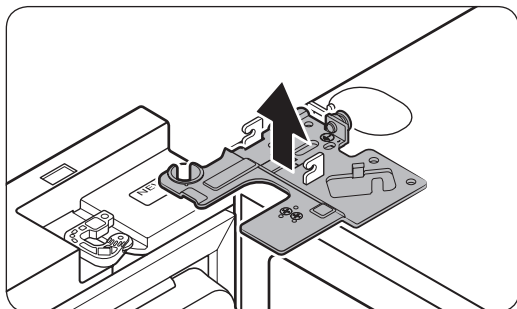

6. Otvorite vrata za 90 stepeni. Pridržavajući vrata, povucite gornju šarku nagore i uklonite je. Budite pažljivi da ne biste oštetili kablove konektora pri uklanjanju šarke.

7. Pažljivo povucite vrata vertikalno da biste ih skinuli. Nemojte prejako da povlačite vrata. Vrata mogu da padnu i da vas povrede.

8. Položite vrata na ravnu površinu.

9. Ponovite korake 1-8 za druga vrata, osim koraka 3. Na desnim vratima nema cevčice za vodu.

- Korak 2 se ne odnosi na modele koji nemaju staklena vrata.

Instalacija

Skidanje vrata zamrzivača

⚠ OPREZ

- Pre nego što skinete vrata zamrzivača, obavezno skinite vrata frižidera.
- Budite oprezni kada isključujete donje konektore.

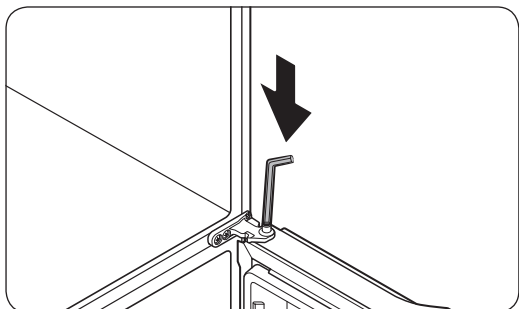
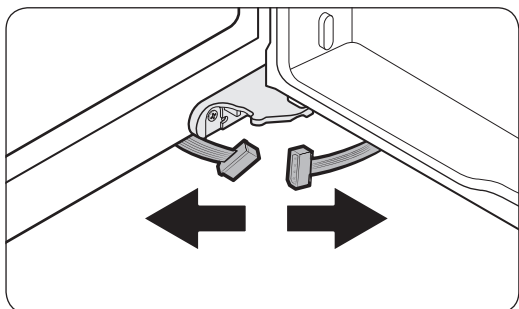
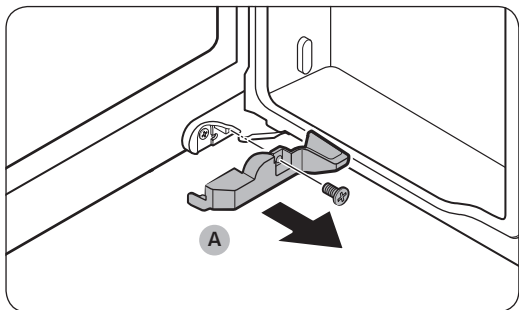

1. Otvorite vrata zamrzivača.
2. Pomoću krstastog odvijača skinite zavrtanj kojim je pričvršćen poklopac (A).
 - Ovaj korak se odnosi samo na desna vrata zamrzivača (Cool Select+ vrata).
3. Izvucite konektore kablova.
 - Ovaj korak se odnosi samo na desna vrata zamrzivača (Cool Select+ vrata).
4. Pronađite osovinu šarke. Držeći vrata jednom rukom, pomoću odvijača sa ravnom glavom ili inbus ključa pritisnite osovinu nadole. Obavezno pridržavajte vrata kako biste sprečili da padnu.

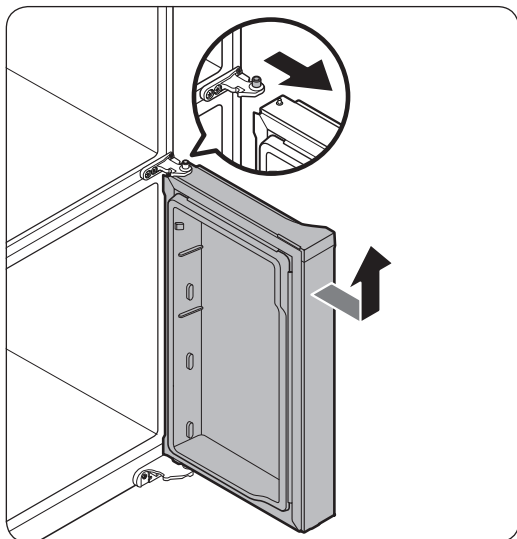

5. Da biste sprečili kontakt sa srednjom šarkom, lagano nagnite vrata unapred, a zatim ih podignite kako biste ih skinuli.
6. Ponovite korake 1–5 za druga vrata, osim koraka 2 i 3.

Vraćanje vrata zamrzivača

⚠ OPREZ

- Nakon ponovnog postavljanja vrata, proverite da li su svi električni konektori ispravno priključeni.
- Vrata zamrzivača moraju se ponovo postaviti pre vrata frižidera.
- Pazite da tokom ovog postupka ne nagazite ili ne oštetite kablove.

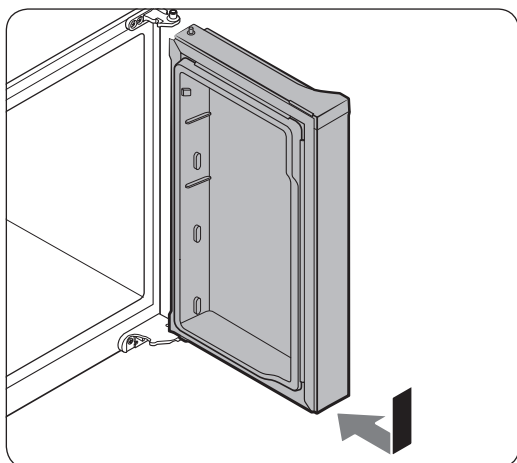

1. Umetnite vrata zamrzivača u donju šarku dok gurate vrata zamrzivača u smeru koji pokazuje strelica.

⚠ OPREZ

- Pazite da tokom ovog postupka ne nagazite ili ne oštetite kablove.

Instalacija

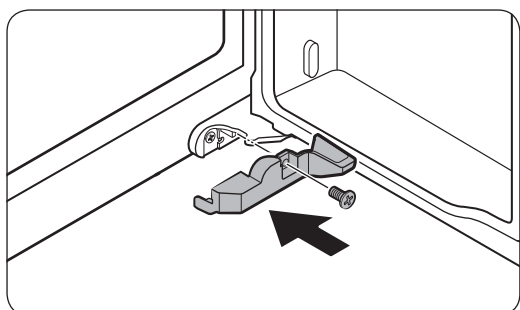
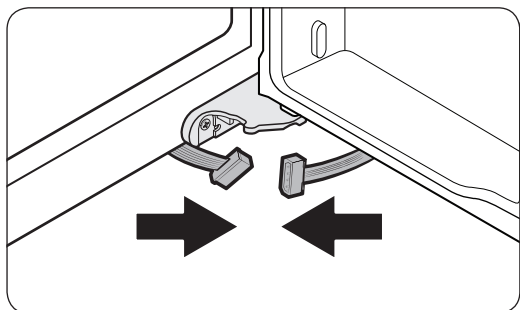
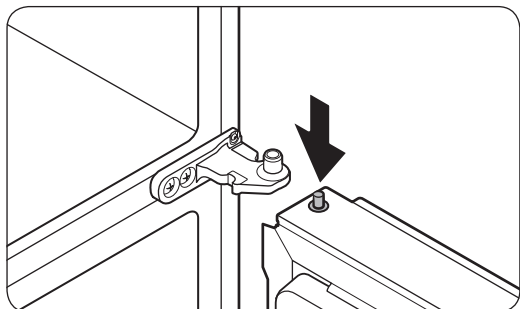

2. Pritiskajući osovinu šarke nadole, postavite vrata tako da osovinu šarke bude ispod otvora šarke na srednjoj šarki. Otpustite osovinu šarke tako da uđe u otvor osovine.
3. Dok su vrata otvorena, povežite donje konektore u smeru koji pokazuje strelica.
 - Ovaj korak se odnosi samo na desna vrata zamrzivača (Cool Select+ vrata).
4. Koristeći krstasti odvijač pričvrstite poklopac. Pazite da ne nagazite ili ne oštetite konektore.
 - Ovaj korak se odnosi samo na desna vrata zamrzivača (Cool Select+ vrata).
5. Ponovite korake 1-5 za druga vrata, osim koraka 3 i 4.

Vraćanje vrata frižidera na mesto

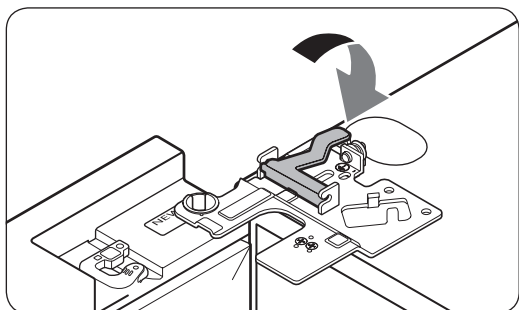
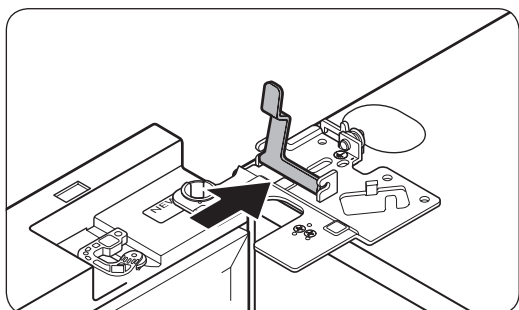
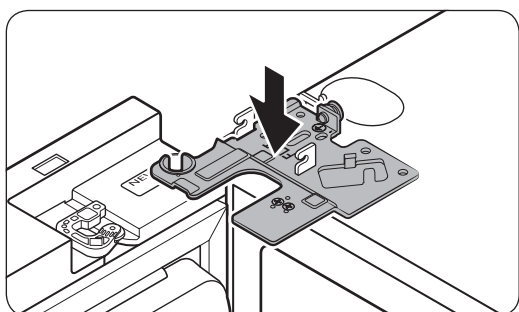
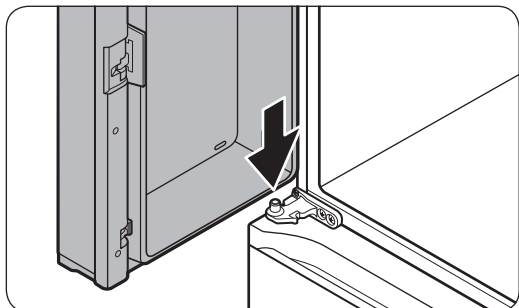

1. Dok držite vrata otvorena pod uglom većim od 90 stepeni, umetnite osovinu srednje šarke u otvor na donjem delu vrata.
2. Postavite gornju šarku na mesto na gornjem delu frižidera, a zatim umetnite osovinu šarke u gornji otvor vrata. Proverite da li kablovi iz vrata prolaze kroz otvor u osovini šarke.
3. Umetnite sponu u smeru strelice.
4. Pogurajte sponu unazad kako je prikazano.

Instalacija

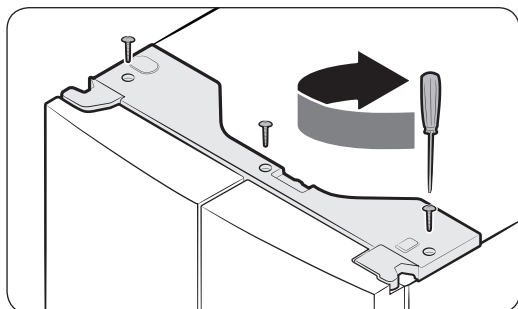
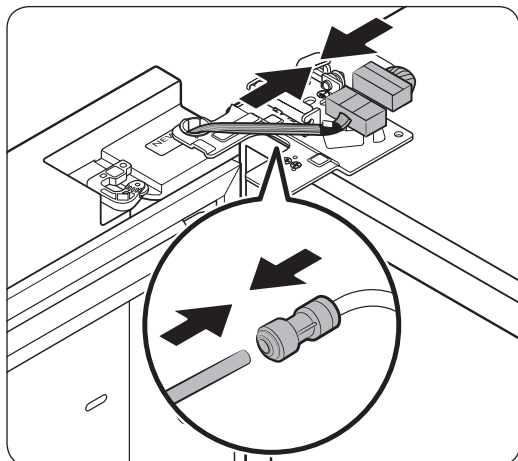

5. Povežite konektore kablova.

⚠ OPREZ

- Proverite da li su konektori kablova pravilno priključeni. U suprotnom, ekran neće raditi.

6. Povežite cevčicu za vodu.

- Ovo se ne odnosi na modele bez automatskog punjenja bokala i dozatora vode.

⚠ OPREZ

- Da biste sprečili curenje vode, proverite da li crvene žabice ispravno stežu spojnicu.
- Držite žabice van domašaja dece.

7. Ponovite korake 1-5 za druga vrata.

- Korak 5 se ne odnosi na modele koji nemaju staklena vrata.

8. Prvo pričvrstite gornji poklopac sa prednje strane, a zatim ga pritisnite nadole sa zadnje strane da bi se uklopio na mesto. Zatim pričvrstite zavrtnje (x3).

KORAK 4 Nivelisanje frižidera

OPREZ

- Kada je instaliran, frižider mora stabilno da stoji na ravnom, čvrstom podu. Ako ne postavite frižider stabilno, to može izazvati oštećenje frižidera ili fizičku povredu.
- Nivelisanje se mora izvesti sa praznim frižiderom. Vodite računa da namirnice ne ostanu u frižideru.
- Iz bezbednosnih razloga, postavite prednju stranu tako da bude malo više od zadnje strane.

Frižider nivelišete pomoću specijalnih zavrtnja (nivelatora) na prednjim nožicama. Upotrebite odvijač sa ravnom glavom za okretanje nivelatora.

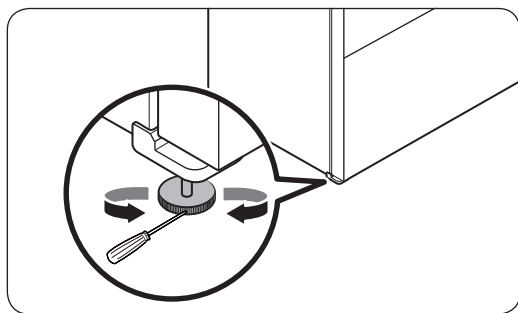

- Da biste podesili visinu leve strane frižidera: Ubacite odvijač sa ravnom glavom u nivelator prednje nožice na levoj strani frižidera. Okrenite nivelator u smeru kazaljke na satu da biste podigli levu stranu ili ga okrenite u smeru suprotnom od kazaljke na satu da biste ga spustili.
- Da biste podesili visinu desne strane frižidera: Ubacite odvijač sa ravnom glavom u nivelator prednje nožice na desnoj strani frižidera. Okrenite nivelator u smeru kazaljke na satu da biste podigli desnu stranu ili ga okrenite u smeru suprotnom od kazaljke na satu da biste ga spustili.

Instalacija

KORAK 5 Prilagodite visinu vrata

Prilagodite visinu pomoću ručice za podešavanje visine (samo određeni modeli)

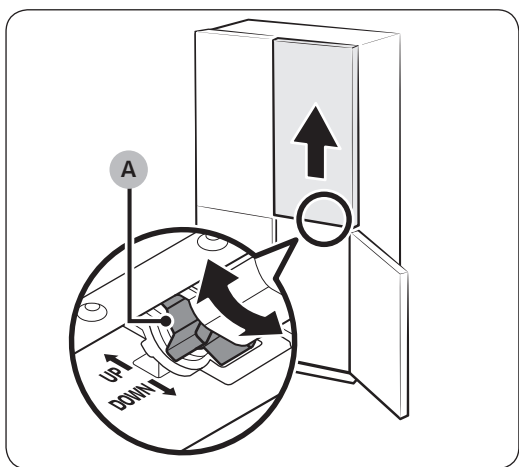
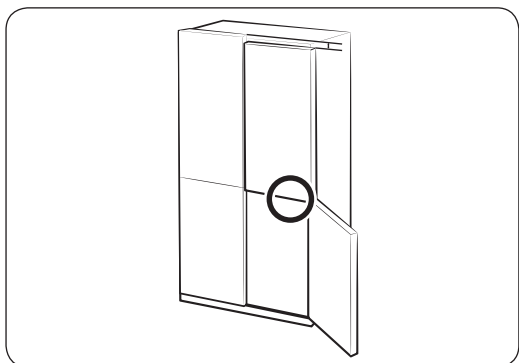

- Pre nego što poravnate visinu vrata, proverite da li je frižider nivelisan. Za ovu svrhu koristite nožice za nivelaciju.
- Možete koristiti ručicu za podešavanje visine na donjem delu desnih vrata frižidera. Dok su i jedna i druga vrata frižidera zatvorena, otvorite desna vrata zamrzivača i pomoću ručice prilagodite visinu vrata.
- Okrećite ručicu za podešavanje visine (A) dok se i jedna i druga vrata ne poravnaju na vrhu. Okrećite ručicu UP (NAGORE) (kako je označeno) da biste podigli desna vrata, a DOWN (NADOLE) (kako je označeno) da biste ih spustili.
- Lagano podignite vrata frižidera kako biste olakšali poravnavanje. Maksimalno podešavanje visine je 3 mm.
 - Ručica se neće pomeriti iznad maksimalnog ograničenja. Može se čuti jači zvuk ako se previše okrene.
 - Prevelika visina može uticati na poklopac gornje šarke na vratima frižidera.
- Ako poravnate visinu vrata dok su police u vratima prazne, a zatim ih napunite, može doći do ponovnog odstupanja u visini. Ukoliko se to desi, pratite navedene korake da biste ponovo poravnali vrata.

Podesite visinu pomoću prstenastih osigurača

Za modele sa ručicom za podešavanje visine na desnim vratima frižidera, koristite prstenaste osigurače samo ako ne možete da poravnate vrata pomoću ručice za podešavanje visine.

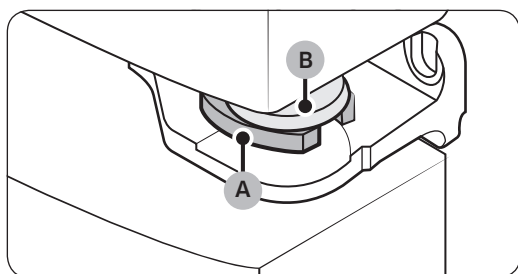
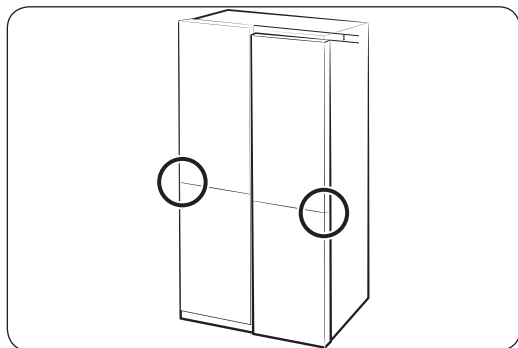
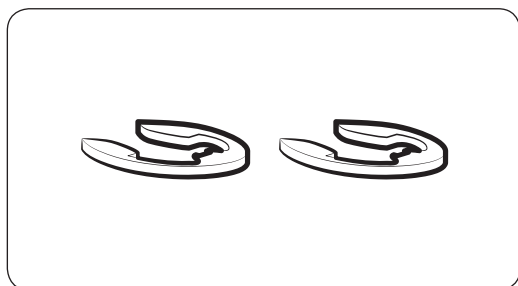

NAPOMENA

Visina vrata može da se podesi pomoću priloženih prstenastih osigurača, koji se isporučuju u 4 različite veličine (1 mm, 1,5 mm, 2 mm i 2,5 mm).

1. Proverite razliku u visini između vrata, a zatim podignite i držite niža vrata.
2. Umetnite prstenasti osigurač (A) odgovarajuće veličine između graničnika vrata (B) i šarke na prikazan način.

OPREZ

- Umetnite samo jedan prstenasti osigurač. Ako umetnete dva ili više prstenastih osigurača, prstenovi mogu da iskliznu ili da prave buku.
- Držite prstenaste osigurače van domašaja dece i sačuvajte ih za buduću upotrebu.
- Nemojte previše podizati vrata. Vrata mogu da dodiruju i oštete gornji poklopac.

Instalacija

Prilagođavanje visine vrata zamrzivača (samo određeni modeli)

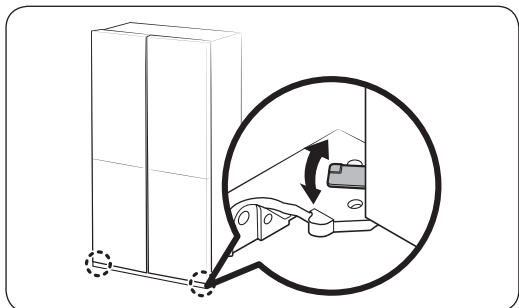

- Pre nego što poravnate visinu vrata, proverite da li je frižider nivelisan. Za ovu svrhu koristite nožice za nivelaciju.
- Možete da prilagodite visinu oboja vrata zamrzivača pomoću ručke koja se nalazi na donjoj šarki.
- Otvorite vrata, malo ih podignite, pa okrenite ručku levo ili desno da biste prilagodili visinu.

Prilagođavanje zazora između vrata frižidera i glavnog kućišta frižidera (samo određeni modeli)

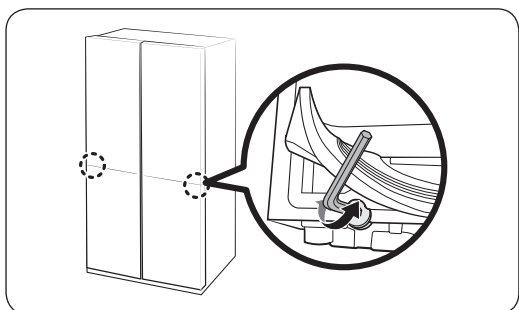

- Možete da prilagodite zazor između oboja vrata frižidera i glavnog kućišta frižidera pomoću vijka za prilagođavanje koji se nalazi u dnu odeljka frižidera.
- Podignite zaptivku vrata i pronadite vijak za prilagođavanje koji se nalazi ispod zaptivke. Zazor prilagodite pomoću imbus ključa od 4 mm.

⚠ OPREZ

Proverite da li ste dobro pričvrstili zaptivnu gumu. U suprotnom, frižider bi mogao da ispušta hladan vazduh.

KORAK 6 Povezivanje sa izvorom vode (samo određeni modeli)

⚠ OPREZ

- Treba koristiti nove complete creva isporučene sa uređajem i ne treba ponovo koristiti stare complete.
- Crevo za vodu mora da priključi kvalifikovan tehničar.
- Garancija za vaš frižider ne pokriva instalaciju creva za vodu. Instalacija creva za vodu izvešće se o vašem trošku, osim ako naknada za instalaciju nije uključena u cenu prodavca.
- Samsung ne prihvata nikakvu odgovornost za instalaciju creva za vodu. Ako dođe do curenja vode, obratite se instalateru creva za vodu.

Da biste povezali cev za hladnu vodu sa crevom za filtriranje vode

⚠ OPREZ

- Proverite da li je crevo za filtriranje vode povezano na cev sa hladnom vodom za piće. Povezivanje na cev za vruću vodu može izazvati kvar na prečišćivaču.

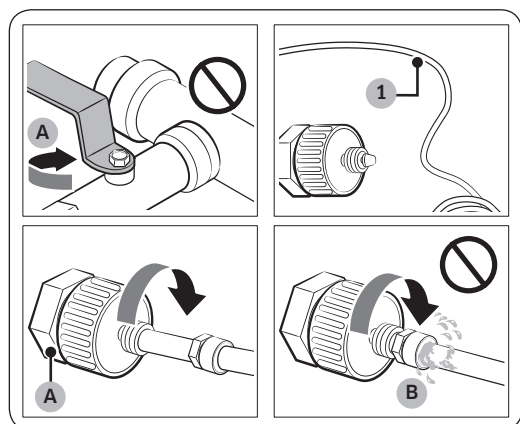

A. Zatvorite glavnu cev za vodu

B. Nema razmaka

1. Isključite dovod vode tako što ćete zatvoriti glavni ventil za vodu.
2. Pronađite **cev (1)** sa hladnom vodom za piće.
3. Pratite instalaciju creva za vodu da biste povezali uređaj na cev za vodu.
4. Kada završite povezivanje, otvorite glavni ventil za vodu i ispustite oko 3 litra vode. Tako se uklanjaju nečistoće iz cevi.

Instalacija

Da biste povezali crevo za filtriranje vode na crevo za vodu

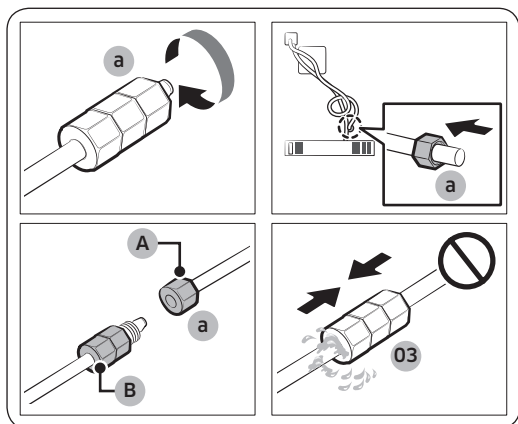

- A. Crevo za vodu iz uređaja
- B. Crevo za vodu iz pribora

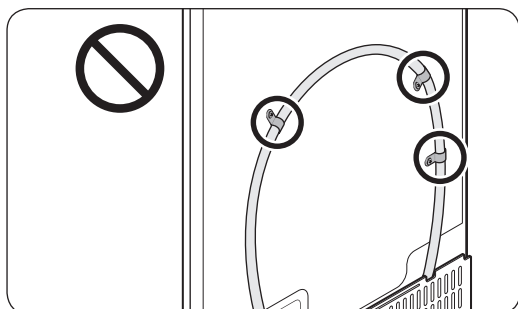
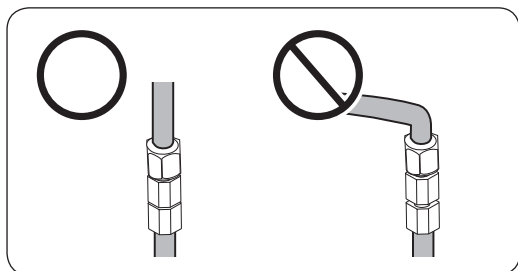

1. Otpustite i uklonite maticu za pritisak (a) sa creva za vodu frižidera i postavite je na crevo za filtriranje vode.
2. Pričvrstite maticu za pritisak (a) da biste povezali crevo za filtriranje vode i crevo za vodu.
3. Otvorite glavni ventil za vodu i proverite da li ima curenja.
4. Ako nema curenja, ispusite oko 3 litra vode pre korišćenja frižidera da biste uklonili nečistoće iz sistema za filtriranje vode.

NAPOMENA

Ako premeštate frižider nakon povezivanja creva za vodu, postarajte se da spojeni deo creva za vodu bude ravan.

OPREZ

Nemojte stavljati filter za vodu na neki deo frižidera. Na taj način može da se ošteti frižider.

Da biste popravili crevo za vodu

OPREZ

Crevo za vodu mora da popravi kvalifikovani stručnjak. Ako dođe do curenja vode, obratite se lokalnom servisnom centru kompanije Samsung ili pozovite instalatera creva za vodu.

KORAK 7 Početne postavke

Po završetku sledećih koraka, frižider bi trebalo da bude u potpunosti funkcionalan.

1. Uključite kabl za napajanje u zidnu utičnicu da biste uključili frižider.
2. Otvorite vrata i proverite da li se uključuje unutrašnja lampica.
3. Podesite najnižu temperaturu i sačekajte oko jedan sat. Tada će se zamrzivač blago rashladiti, a motor bi trebalo da radi ujednačeno.
4. Sačekajte da frižider dostigne zadatu temperaturu. Sada je frižider spreman za upotrebu.

KORAK 8 Poslednja provera

Kada je instalacija završena, proverite da li je:

- Frižider uključen u električnu utičnicu i pravilno uzemljen.
- Frižider postavljen na ravnu površinu na odgovarajućem rastojanju od zida ili kuhinjskih ormara.
- Frižider nivelisan i stoji čvrsto na podu.
- Da se vrata otvaraju i zatvaraju slobodno i da se unutrašnja lampica automatski uključuje kada otvorite vrata.

Radnje

Kontrolna tabla

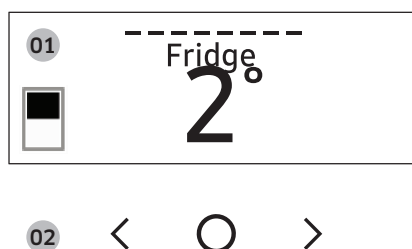

01 Ekran	Pokazuje meni, postavke i ostale informacije.
02 Dugmad	<ul style="list-style-type: none">• Ako je ekran isključen, dodirnite bilo koje dugme da biste ga aktivirali.• Dodirnite < ili > da biste se pomerili ulevo i udesno.• Dodirnite ○ da potvrdite izbor.• Dodirnite i zadržite ○ da biste prešli u AP režim. (Više informacija potražite u odeljku „SmartThings > Početak rada“ na stranici 53.)

NAPOMENA

- Kontrolna tabla je projektovana tako da ostane isključena ako se frižider ne koristi. Ona se aktivira i svetli samo ako otvorite vrata ili dodirnete neko dugme.
- Ako vrata ostanu otvorena 5 minuta, unutrašnje svetlo će treperiti 5 minuta, a zatim će se isključiti. To korisnike sa oštećenim sluhom upozorava da su vrata otvorena. Imajte u vidu da je to normalna funkcija.
- Kada promenite temperaturu na panelu, prikazana je trenutna temperatura u frižideru sve dok se ne dostigne zadata temperatura. Nakon toga, na panelu će biti prikazana nova, zadata temperatura. Imajte u vidu da je frižideru potrebno određeno vreme da dostigne novu temperaturu. To je normalno. Za to vreme ne morate ponovo da podešavate temperaturu.

Korišćenje kontrolnog panela

1. Dodirnite bilo koje dugme (<, ○ ili >) da biste aktivirali ekran.
2. Dodirnite < ili > da biste izabrali željeni meni, a zatim dodirnite ○ za potvrdu.
3. Dodirnite < ili > da biste izabrali željenu postavku, a zatim dodirnite ○ za potvrdu.
 - Više informacija o dostupnim postavkama možete pronaći u odeljku „Opisi menija“.

Opisi menija

Fridge (Frižider)	<ul style="list-style-type: none">Možete podesiti temperaturu frižidera između 1 i 7 °C ili postaviti funkciju Brzo hlađenje.Brzo hlađenje ubrzava proces hlađenja pri maksimalnoj brzini ventilatora. Frižider neprekidno i punom brzinom radi dva i po sata, a zatim se vraća na prethodnu temperaturu.
Freezer (Zamrzivač)	<ul style="list-style-type: none">Možete podesiti temperaturu zamrzivača između -23 i -15 °C ili postaviti funkciju Brzo zamrzavanje.Brzo zamrzavanje ubrzava proces zamrzavanja pri maksimalnoj brzini ventilatora. Zamrzivač neprekidno radi pri punoj brzini 50 časova a zatim se vraća na prethodnu temperaturu. Ako želite da zamrznete veliku količinu namirnica, aktivirajte funkciju Brzo zamrzavanje najmanje 20 časova pre stavljanja namirnica u zamrzivač.
Cool Select+	<ul style="list-style-type: none">Kao režim za Cool Select+ možete postaviti jedan od sledećih režima.<ul style="list-style-type: none">Freeze (Zamrzavanje): Temperatura se postavlja na istu temperaturu kao zamrzivač.Soft Freeze (Blago zamrzavanje): Temperatura se postavlja na -5 °C.Meat/Fish (Meso/riba): Temperatura se postavlja na -1 °C.Fruit/Veggies (Voće/povrće): Temperatura se postavlja na 2 °C.Beverage (Piće): Temperatura se postavlja na 4 °C. <p>⚠ OPREZ</p> <ul style="list-style-type: none">Izaberite režim za Cool Select+ u skladu sa tipom hrane koju čuvate.Nemojte čuvati meso ili hranu u Cool Select+ režimima Voće/povrće ili Vino. Meso ili hrana se mogu pokvariti.Nemojte čuvati staklene flaše u Cool Select+ režimima Zamrzavanje ili Blago zamrzavanje. One mogu da se slome i izazovu fizičku povredu.

Radnje

Flex Crisper (Fleksibilna fioka)	<ul style="list-style-type: none">• Kao režim za Fleksibilna fioka možete postaviti jedan od sledećih režima.<ul style="list-style-type: none">- Fridge (Frižider): Temperatura se postavlja na istu temperaturu kao za zamrzivač.- Meat/Fish (Meso/riba): Izaberite ovaj režim da bi meso i riba bili sveži. (Preporučujemo da temperaturu frižidera podesite na manje od 3 °C da biste bolje održali svežinu mesa i ribe pomoću funkcije Fleksibilna fioka) <p>NAPOMENA</p> <p>Meso i riba se mogu čuvati u fioci za meso 3 do 5 dana (sa izuzetkom mlevenog mesa, koje može da se čuva samo jedan do dva dana). Stavite ih u zamrzivač ako želite da ih čuvate duže od 5 dana.</p>
AutoFill Pitcher (Automatsko punjenje bokala) *	<ul style="list-style-type: none">• Kao režim za Automatsko punjenje bokala možete postaviti jedan od sledećih režima.<ul style="list-style-type: none">- On (Uključeno): Postavite ga da biste automatski punili bokal za vodu.- Off (Isključeno): Postavite ga da biste isključili funkciju. <p>NAPOMENA</p> <p>Možete da stavite čaj ili voće u infuzer da biste napravili čaj ili infuziranu vodu. Ako želite da zadržite početnu koncentraciju infuzirane vode, isključite funkciju Automatsko punjenje bokala. (Više informacija potražite u odeljku „Bokal za vodu (Automatsko punjenje bokala) (samo određeni modeli)“ na stranici 55.)</p>
Cubed Ice (Kockice leda) *	Možete da pokrenete ili zaustavite pravljenje kockica leda.
Ice Bites (Mrvljeni led) *	Možete da pokrenete ili zaustavite pravljenje mrvljenog leda.

More Options (Više opcija)	<p>Možete da promenite postavke za sledeće funkcije. Dodirnite < ili > da biste izabrali meni, a zatim dodirnite ○ za potvrdu.</p> <p>Filter Reset (Resetovanje filtera) *: Kada se na ekranu pojavi poruka o zameni filtera, izaberite ovaj meni i zamenite filter u skladu sa instrukcijama na ekranu.</p> <p>Temp. Unit (Merna jedinica za temperaturu): Možete postaviti Celzijusovu ili Farenhajtovu temperaturnu skalu.</p> <p>Door Alarm (Alarm za vrata): Možete uključiti ili isključiti alarm za vrata.</p> <p>Wi-Fi Connect (Wi-Fi povezivanje): Možete uključiti ili isključiti Wi-Fi povezivanje. Uključite ovu funkciju da biste kontrolisali i nadgledali frižider putem aplikacije SmartThings. (Više informacija u vezi sa aplikacijom SmartThings možete pronaći u odeljku „SmartThings“ na stranici 52.)</p> <p>* samo određeni modeli</p>
----------------------------	---

NAPOMENA

Korišćenjem funkcija Brzo hlađenje ili Brzo zamrzavanje povećava se potrošnja električne energije.

Radnje

SmartThings

Instalacija

Posetite Google Play Store, Galaxy Apps ili Apple App Store i potražite „SmartThings“. Preuzmite i na pametnom uređaju instalirajte aplikaciju SmartThings kompanije Samsung Electronics.

NAPOMENA

- Aplikacija SmartThings nije dostupna za neke modele pametnih telefona, tableta i iPad uređaja.
 - Podržava [Android] OS 6.0 ili novije verzije. (minimum 2 GB RAM-a)
 - Podržava [iOS] 10.0 ili novije verzije / iPhone 6 ili novije verzije.
- U cilju poboljšanja performansi, aplikacija SmartThings podleže izmenama bez obaveštenja, odnosno za nju može biti ukinuta podrška u skladu sa smernicama proizvođača. Pored toga, mogu se zaustaviti dalja ažuriranja ili funkcije aplikacije zbog upotrebljivosti ili bezbednosti, čak i ako su ažuriranja trenutno podržana u vašem OS-u.
- U preporučene sisteme za šifrovanje spadaju: WPA/TKIP i WPA2/AES. Nije podržan nijedan noviji ili nestandardni Wi-Fi protokol za potvrdu identiteta.
- Na bežične mreže može da utiče bežična komunikacija u okruženju.
- Ako je vaš pružalac internet usluga registrovao MAC adresu vašeg računara ili modema radi identifikacije, Samsung pametni frižider možda neće moći da se poveže sa internetom. Ako dode do toga, potražite od pružaoca internet usluga tehničku pomoć.
- Postavke mrežne barijere vašeg mrežnog sistema mogu sprečiti da vaš Samsung pametni frižider pristupi internetu. Potražite od pružaoca internet usluga tehničku pomoć. Ako se problem nastavi, obratite se lokalnom Samsung servisnom centru ili prodavcu.
- Da biste konfigurisali postavke bežične pristupne tačke (AP), pogledajte korisnički priručnik za pristupnu tačku (ruter).
- Samsung pametni frižideri podržavaju Wi-Fi vezu na 2,4 GHz sa protokolima IEEE 802.11 b/g/n i Soft-AP. (preporučuje se IEEE 802.11 n.)
- Neovlašćeni Wi-Fi bežični ruteri možda neće moći da se povežu sa ovim Samsung pametnim frižiderima.

Samsung nalog

Morate da registrujete Samsung nalog da biste koristili aplikaciju. Ako nemate Samsung nalog, pratite uputstva na ekranu u aplikaciji da biste ga besplatno napravili.

Početak rada

Uključite uređaj koji povežete, otvorite aplikaciju SmartThings na telefonu i pratite uputstva u nastavku. Ako se pojavi iskačući prozor sa porukom da je pronađen novi uređaj, dodirnite **ADD NOW (DODAJ ODMAH)**.

Ako se iskačući prozor ne pojavi, dodirnite dugme **+**, a zatim iz liste dostupnih uređaja izaberite onaj koji želite da povežete.

Ako se vaš uređaj ne nalazi u listi dostupnih uređaja, dodirnite **Supported Devices (Podržani uređaji)**, izaberite tip uređaja (Frižider), a zatim specifični model uređaja.

Pratite uputstva u aplikaciji da biste podesili uređaj. Kada se podešavanje završi, frižider će se prikazati kao „kartica“ na ekranu **Devices (Uređaji)**.

Aplikacija frižidera

Integrirana kontrola

Pratite i kontrolišite svoj frižider dok ste kod kuće ili u pokretu.

- Dodirnite ikonu frižidera na kontrolnoj tabli aplikacije SmartThings, ili dodirnite ikonu „Uređaji“ na donjem delu kontrolne table, a zatim „karticu“ frižidera da biste otvorili stranicu „Frižider“.
- Proverite radni status ili obaveštenja frižidera, a zatim po potrebi menjajte opcije ili postavke.

NAPOMENA

Neke opcije ili postavke frižidera možda neće biti dostupne za daljinsko upravljanje.

Radnje

Kategorija	Stavka	Opis
Nadzor	Temperatura frižidera	Prikaz postavke izabrane temperature frižidera.
	Temperatura zamrzivača	Prikaz izabrane temperature zamrzivača.
	Cool Select+ postavke	Prikaz postavki za Cool Select+.
	Dijagnoza	Otkrivanje problema u radu frižidera.
	Praćenje potrošnje električne energije	Provera ukupne potrošnje električne energije za poslednjih 180 dana.
Funkcije	Pravljenje leda	Možete da uključite ili isključite funkciju pravljenja leda i proverite trenutne postavke te funkcije.
		Možete i da proverite status i napredovanje pravljenja leda.
	Brzo hlađenje	Možete da uključite ili isključite brzo hlađenje i proverite trenutne postavke.
	Brzo zamrzavanje	Možete da uključite ili isključite brzo zamrzavanje i proverite trenutne postavke.
	Temperatura frižidera	Možete da postavite željenu temperaturu frižidera.
	Temperatura zamrzivača	Možete da postavite željenu temperaturu zamrzivača.
	Cool Select+ postavke	Možete da postavite željeni režim za Cool Select+.
Alarmi	Previsoka temperatura	Ovaj alarm se aktivira ako je temperatura frižidera, zamrzivača ili odeljka Cool Select+ previsoka.
	Otvaranje vrata	Ovaj alarm se aktivira ako su vrata frižidera, fioka zamrzivača ili fioka Cool Select+ otvoreni tokom određenog vremenskog perioda.
	Prelivanje za Automatsko punjenje bokala	Ako funkcija Automatsko punjenje bokala detektuje prelivanje, aktivira se ovaj alarm da vas obavesti o statusu prelivanja.
	Zamena filtera za vodu	Ovaj alarm vas obaveštava da treba da zamenite filter za vodu.

Specijalne funkcije

Bokal za vodu (Automatsko punjenje bokala) (samo određeni modeli)

Hladna, prečišćena voda je uvek spremna pomoću funkcije Automatsko punjenje bokala. Možete da stavite čaj ili voće u infuzer da biste uživali u različitim varijantama infuzirane vode koje volite.

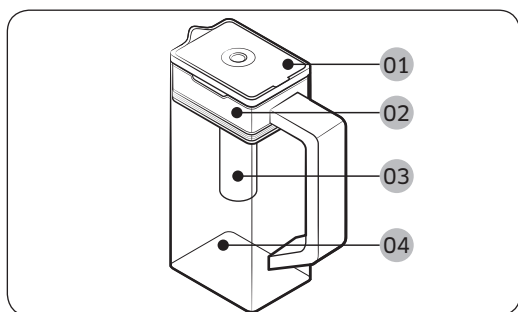

- 01 Poklopac
- 02 Držać infuzera
- 03 Infuzer
- 04 Posuda

Punjenje bokala za vodu

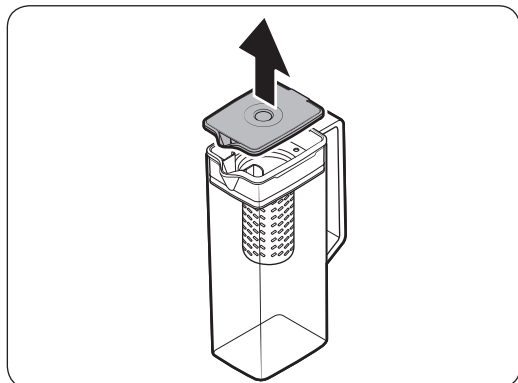

1. Uхватite žleb drške **poklopca**, a zatim ga podignite da biste otvorili **poklopac**.
2. Stavite listove čaja ili voće po želji u infuzer.

NAPOMENA

Ako želite da zadržite početnu koncentraciju infuzirane vode, isključite funkciju Automatsko punjenje bokala.

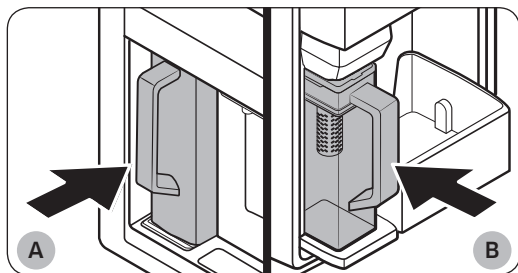

- A. Modeli tipa A
- B. Modeli tipa B

3. Omogućite funkciju Automatsko punjenje bokala na kontrolnoj tabli. Otvorite vrata odeljka za piće (Tip A) ili leva vrata frižidera (Tip B), a zatim montirajte bokal za vodu na držač. Gurnite je pravo unutra kao što je prikazano na slici.
4. Zatvorite vrata. Bokal za vodu će ubrzo početi da se puni rashlađenom vodom.

Radnje

⚠ OPREZ

Vodite računa da bokal za vodu postavite u držač bokala za vodu.

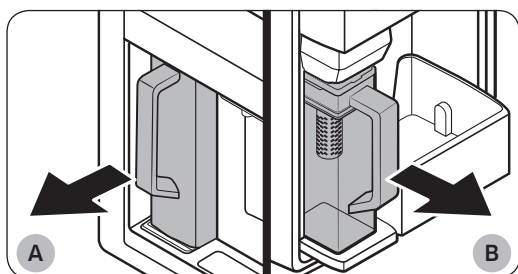

A. Modeli tipa A

B. Modeli tipa B

5. Da biste pili čaj, otvorite vrata odeljka za piće (Tip A) ili leva vrata frižidera (Tip B), a zatim skinite bokal za vodu. Izvucite ga napolje.

⚠ OPREZ

- Preporučujemo da vodu infuziranu voćem konzumirate u roku od 24 časa. Nakon tog perioda, infuzirana voda može da se pokvari.
- Kada potrošite infuziranu vodu, morate da očistite bokal za vodu. Očistite bokal za vodu i ako ga ne koristite duže vreme.

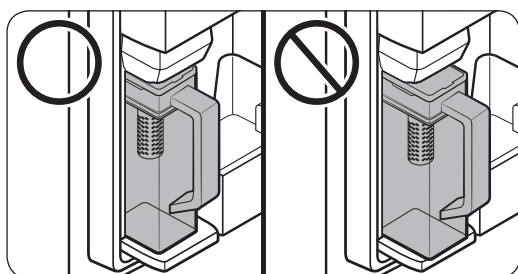

- Da ne bi došlo prevrtanja ili curenja, bokal za vodu postavite u držač bokala za vodu.

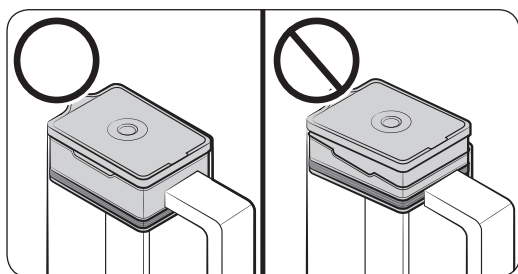

- Da ne bi došlo do prosipanja ili curenja iz bokala za vodu, pravilno umetnite poklopac infuzera.

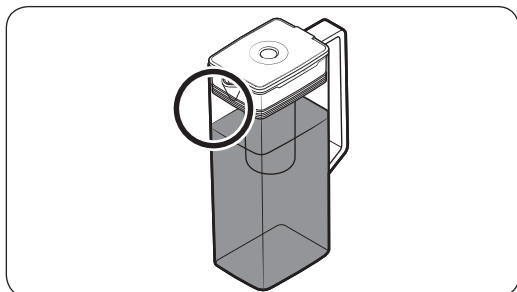

NAPOMENA

- Ako na prednjoj strani bokala za vodu (posebno označeni deo) ima previše vlage, bokal za vodu se možda neće u potpunosti napuniti. Uklonite vlagu i pokušajte ponovo.
- Funkcija Automatsko punjenje bokala zaustavlja dovod vode u bokal za vodu ako se on ne napuni nakon određenog vremena. Ako se to desi, proverite da li je crevo za vodu pravilno povezano. Uklonite i ponovo umetnite bokal za vodu, a zatim pokušajte ponovo.

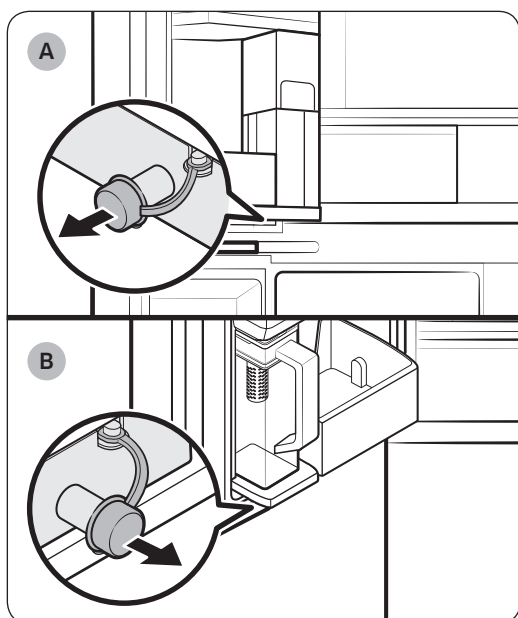

A. Modeli tipa A

B. Modeli tipa B

NAPOMENA

- Obrišite prostor oko držača bokala za vodu ako dođe do preliivanja ili curenja.
- Voda će curiti ako je gumeni poklopac otvoren.
- Ako dođe do curenja, pojaviće se poruka upozorenja na kontrolnoj tabli. U slučaju curenja, otvorite gumeni poklopac da bi se isпустиła voda koja je iscurila. Ukoliko poruka ne nestane nakon ispuštanja vode, možda je došlo do kvara na sistemu. Obratite se lokalnom servisnom centru kompanije Samsung.

Radnje

Dozator za vodu (samo određeni modeli)

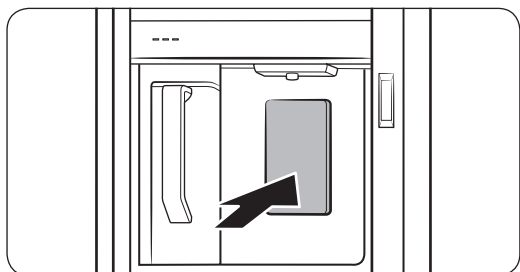

Da biste točili ohlađenu vodu, otvorite odeljak za piće i pritisnite ručicu dozatora.

NAPOMENA

- Dozator će prestati da ispušta vodu ako neprekidno pritisnete ručicu dozatora oko 1 minut. Da biste sipali više vode, otpustite i ponovo gurnite ručicu.
- Čaša mora biti u ravni sa dozatorom kako se voda iz njega ne bi prosipala.
- Ako dozator za vodu ne koristite 2-3 dana, ispuštena voda može imati neobičan miris ili ukus. Ovo nije greška sistema. Prospite prve 1-2 čaše vode.

Zamućenje vode

Voda koja se dovodi u frižider prolazi kroz osnovni alkalni filter. Tokom ovog procesa filtriranja, pritisak vode u crevu za dovod vode se povećava i voda postaje zasićena kiseonikom i azotom. Ovo može dovesti do privremenog zamućenja vode prilikom ispuštanja. To je normalno i voda će se razbistriti nakon nekoliko sekundi.

Automatski ledomat (samo određeni modeli)

Frižider ima ugrađeni ledomat koji automatski izbacuje led.

- Celokupan dizajn i/ili dodaci se mogu razlikovati u zavisnosti od modela.

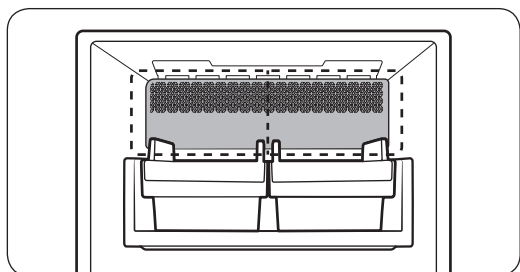

- Ovaj proizvod ima dva tipa ledomata.

Pravljenje leda

Nakon što instalirate i uključite frižider, pratite ova uputstva da biste obezbedili ispravno pravljenje leda i da bi posuda za led uvek bila puna.

Pri prvoj upotrebi

- Omogućite da ledomat pravi led 1-2 dana.
- Prospite prvih 1-2 posude leda kako biste uklonili nečistoće iz sistema za dovod vode.

Dijagnoza

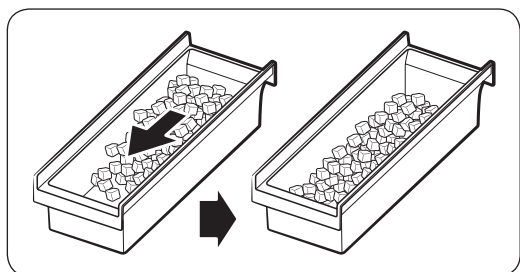
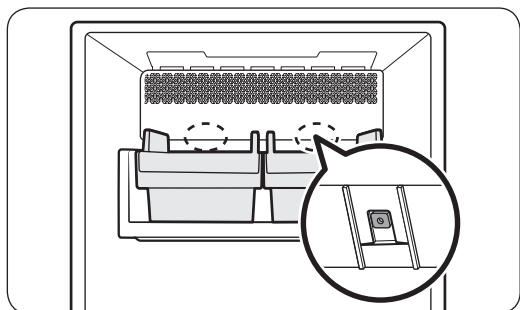

- Celokupan dizajn i/ili dodaci se mogu razlikovati u zavisnosti od modela.
- Ako ne dođe do izbacivanja leda, prvo proverite status ledomata pomoću dugmeta **Test** na donjem delu ledomata.
- Pritisnite dugme **Test** na poledini ledomata. Čućete zvuk zvona (ding-dong) kada pritisnete ovo dugme. Čućete još jedan zvuk zvona ako ledomat radi ispravno.
- Nagomilavanje leda na jednoj strani fioke je normalno. Rasporedite led ravnomerno po fioci kako biste uskladištili više leda.

Radnje

⚠ OPREZ

- Ako crevo za vodu nije povezano, ventil za vodu vremenom može da počne da zuji. U tom slučaju, proverite da li je isključena funkcija pravljenja leda (Kockice leda / Mrvljeni led).
- Ako se zvuk zvona oglašava više puta, obratite se instalateru creva za vodu ili lokalnom servisnom centru kompanije Samsung.
- Nemojte da stavljate namirnice u posudu za led. Zamrznute namirnice mogu da oštete ledomat, posebno kada otvorite ili zatvorite vrata.
- Kada se frižider ponovo uključi nakon prekida napajanja, u posudi za led se mogu naći istopljene ili nagomilane kockice leda, što može dovesti do nepravilnog rada ledomata. Da biste to sprečili, pre korišćenja frižidera, obavezno ispraznite posudu sa ledom.
- Ne stavljajte prste ili druge predmete u ledomat. U suprotnom, moguće su povrede i materijalna šteta.
- Zbog procesa sublimacije, led koji u zamrzivaču stoji duže vreme postaje sve manji, a zatim formira veće komade leda. Stoga, ako neko vreme nećete koristiti led, isključite ledomat na sledeći način.
- Koristite isključivo novi komplet creva koji ste dobili uz uređaj. Nemojte koristiti stari komplet creva.

Okretni ledomat (samo određeni modeli)

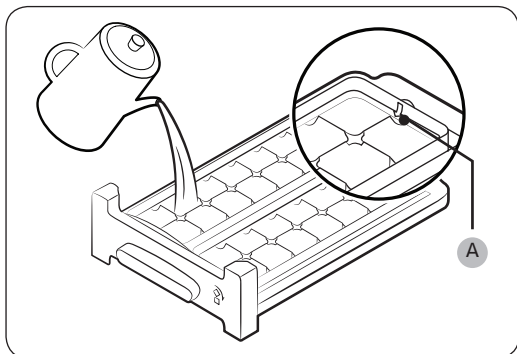

1. Otvorite vrata zamrzivača i izvucite fioku za led.
2. Napunite fioku vodom do **maksimalnog nivoa (A)** označenog sa unutrašnje strane zadnjeg zida fioke.
3. Vratite fioku nazad na mesto.

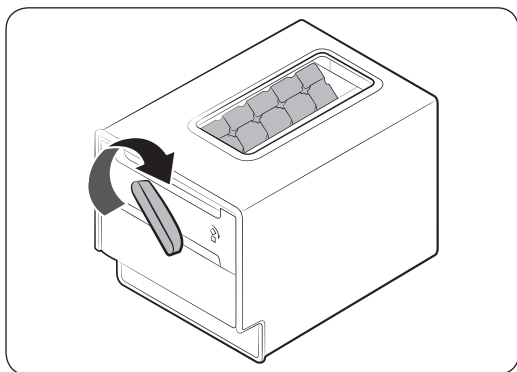

4. Kada se voda pretvori u kockice leda, okrenite ručku fioke za led u smeru kretanja kazaljke na satu da biste sipali kockice leda u kutiju za led. Ponavljajte ovo dok ne budete sipali sve kockice leda u kutiju za led.

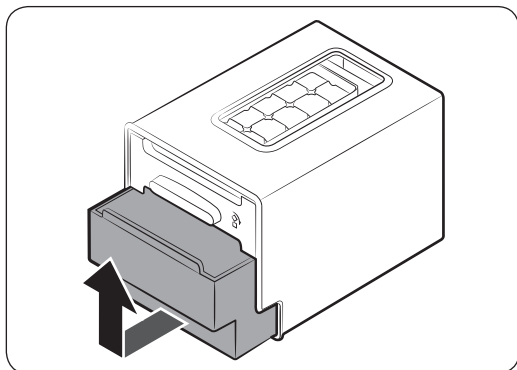

5. Da biste uklonili kutiju za led, polako je podignite i izvucite.

⚠ OPREZ

- Nemojte namenski da koristite kutiju za led za pravljenje leda. Kutija može da se polomi.
- Proverite da li je kutija za led na mestu, ispod fioke za led.
- Kutija za led ima odvod sa donje strane.
 - Nemojte da držite led u kutiji na sobnoj temperaturi. Led će se otopiti i iscuriti.
 - U slučaju nestanka struje, led se otapa u vodu i ističe. Nakon što ponovo dođe struja, voda može ponovo da se zamrzne, a to može da dovede do pucanja kutije. Da biste sprečili oštećenje kutije, uklonite i ispraznite kutiju nakon nestanka struje.
 - Koristite samo pijaću vodu.

📄 NAPOMENA

- Vreme pravljenja leda zavisi od vaših podešavanja temperature.

Održavanje

Rukovanje i nega

Posuda za led (samo određeni modeli)

Ako duže vreme ne koristite funkciju izbacivanja leda, može doći do formiranja grudvica leda u posudi. U tom slučaju, izvadite i ispraznite posudu za led.

⚠ OPREZ

- Ako led ili voda padnu na pod, obavezno ih očistite da se neko ne bi povredio.
- Da biste sprečili nezgode ili povrede, nemojte dozvoliti da se deca igraju sa dozatorom za vodu ili ledomatom.
- Koristite samo isporučenu posudu za led. Posude za led drugog proizvođača mogu da dovedu do kvara na sistemu.

📖 NAPOMENA

- Za pravljenje leda potreban je pritisak vode između 206 i 861 kPa.
- Ledomat proizvodi zvukove dok proizvodi led, što je normalno.

Automatsko punjenje bokala (samo određeni modeli)

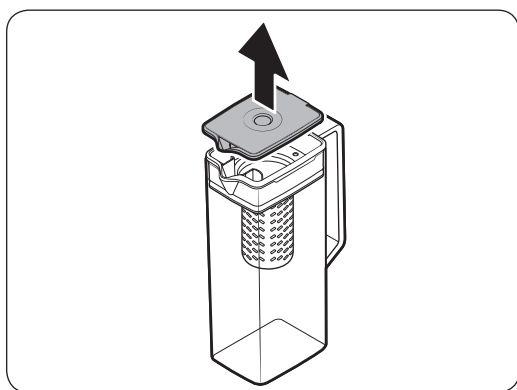

1. Uхватite žleb drške poklopca, a zatim ga podignite da biste ga uklonili.

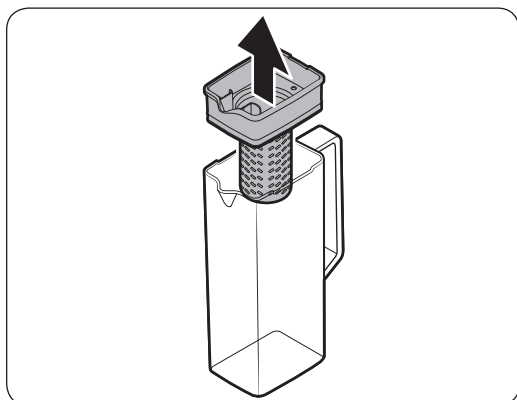

2. Uхватite obe strane držača infuzera, a zatim ga podignite da biste ga uklonili.

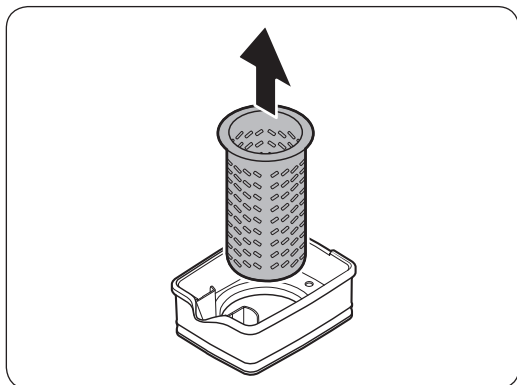

3. Dok blago nagnjete **infuzer**, izvucite ga iz zapečaćenog poklopca.
4. Očistite **infuzer** neutralnim sredstvima za čišćenje i tekućom vodom. Dobro ga isperite i osušite.
5. Ponovo sastavite bokal sa automatskim punjenjem u obrnutom redosledu od redosleda rastavljanja.

⚠ OPREZ

Bokal za vodu i poklopac se ne smeju koristiti u mašini za sudove i mikrotalasnoj pećnici i mogu se istopiti ili deformisati u slučaju izlaganja toploti (uključujući i vruću vodu). Po potrebi ih perite ručno u hladnoj ili mlakoj vodi.

Održavanje

Police frižidera

Izgled polica se razlikuje u zavisnosti od modela.

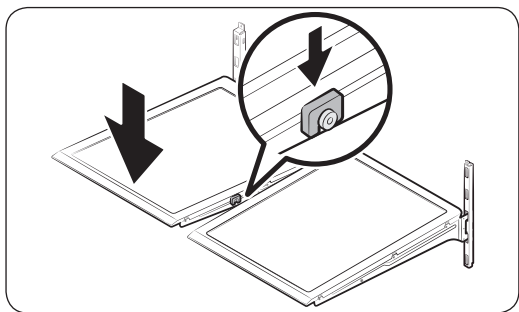
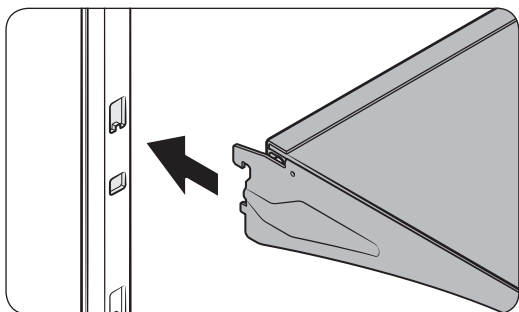
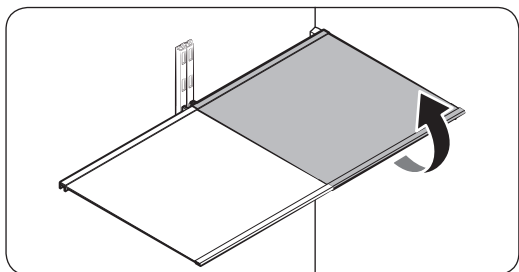

- Da biste izvadili policu, potpuno otvorite odgovarajuća vrata. Uхватite prednji deo police pa je polako podignite i izvucite.

NAPOMENA

Nemojte da podižete policu do kraja kada je vadite ili vraćate. Zadnji zid frižidera može biti udubljen.

- Da biste vratili policu, držite je pod uglom tako da prednja strana bude viša od zadnje i umetnite gornju kuku u gornji urez police. Zatim, spustite policu i umetnite donju kuku police u donji urez police.

OPREZ

- Police od kaljenog stakla su teške. Budite oprezni kada ih skidate.
- Polica mora biti umetnuta ispravno. Ne postavljajte je naopako.
- Staklena ambalaža može izgrebati površinu staklenih polica.

Police u vratima

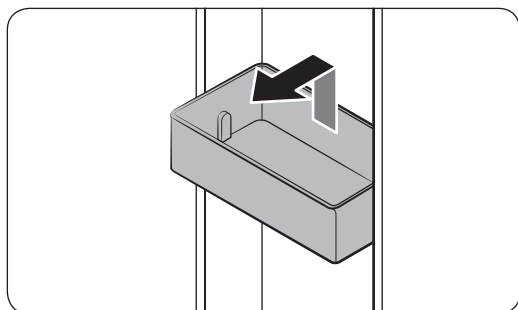

- Da biste izvadili **policu na vratima**, držite prednju stranu police i lagano je podignite da biste je izvadili.
- Da biste je vratili, stavite **policu na vratima** malo iznad njenog položaja tako da zadnja strana police bude uz vrata. Držite zadnji deo **police na vratima** obema rukama, a zatim je pritisnite nadole tako da se vrati na mesto kako treba.

⚠ OPREZ

- Nemojte skidati policu koja je puna namirnica. Prethodno ispraznite policu.
- Budite oprezni kada otvarate vrata ako se u donjoj polici nalaze veće boce koje bi mogle da padnu.
- Nemojte dozvoliti da se deca igraju sa policama. Oštri uglovi police mogu naneti povrede.

Fioke frižidera

Fioke za voće i povrće / fleksibilne fioke

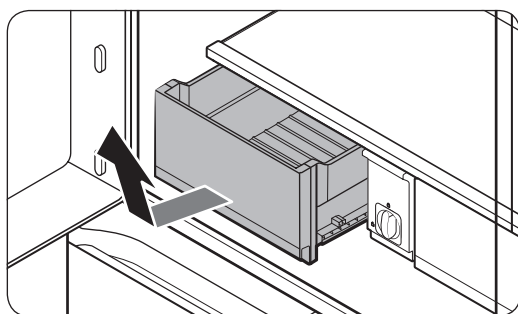

Lagano podignite prednju stranu fioke i izvucite je.

- Preporučujemo da izvadite policu na vratima pre nego što izvadite fioku. Na taj način nećete oštetiti policu na vratima.
- Da biste je vratili, postavite fioku u vodice okvira i gurnite je unutra.

Održavanje

Čišćenje

Unutrašnje i spoljašnje

⚠ UPOZORENJE

- Za čišćenje frižidera nemojte koristiti benzol, razređivač ili kućni deterdžent / deterdžent za automobil kao što je Clorox™. Ovi proizvodi mogu da oštete površinu frižidera i da izazovu požar.
- Ne prskajte vodu na frižider. Ovo može izazvati strujni udar.

Pomoću suve krpe redovno čistite strane supstance, kao što su prašina ili voda sa priključaka i kontaktnih tačaka utikača.

1. Isključite kabl za napajanje.
2. Za čišćenje unutrašnjosti i spoljašnjosti frižidera koristite papirne ubruse ili vlažnu meku krpu koja ne ostavlja dlačice.
3. Kada završite, dobro ga osušite pomoću suve krpe ili papirnih ubrusa.
4. Uključite kabl za napajanje.

Ventil dozatora (samo određeni modeli)

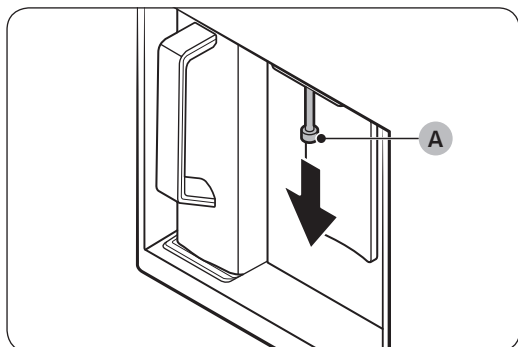

1. Držite kraj ventila dozatora (A).
2. Dok okrećete ventil dozatora (A) ulevo, povucite ga nadole da biste ga skinuli sa dozatora.

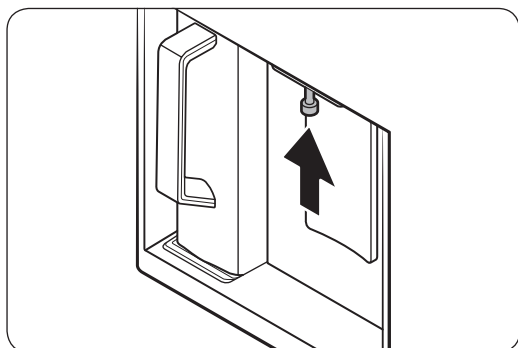

3. Temeljno očistite ventil dozatora, a zatim ga ponovo sastavite.

⚠ OPREZ

- Umetnite ventil dozatora tako da ponovo bude na prvobitnom mestu.
- Nemojte koristiti sunder sa grubom teksturom za čišćenje ventila dozatora.

Zaptivna guma

Ako se zaptivna guma na vratima zaprlja, vrata možda neće moći pravilno da se zatvore i smanjiće se performanse i efikasnost frižidera. Zaptivnu gumu očistite blagim deterdžentom i mekom krpom. Zatim, dobro je osušite krpom.

Prednji panel

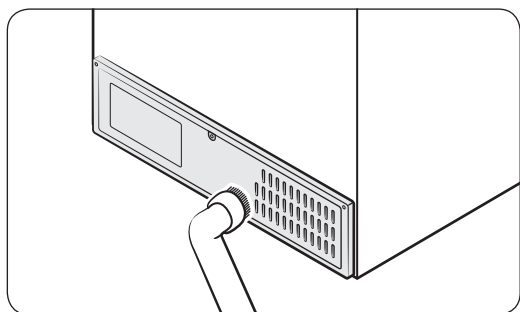

Održavajte kablove i izložene delove na zadnjem panelu tako što ćete panel usisati jednom ili dva puta godišnje.

⚠ OPREZ

Nemojte skidati poklopac zadnjeg panela. Može doći do strujnog udara.

Zamena

Filter za vodu (samo određeni modeli)

⚠ UPOZORENJE

- Ne koristite filtere za vodu drugih proizvođača. Koristite samo filtere koje je obezbedila ili odobrila kompanija Samsung.
- Neodobreni filteri mogu propuštati vodu, oštetiti frižider i izazvati električni udar. Kompanija Samsung nije odgovorna za oštećenja do kojih može doći zbog korišćenja filtera za vodu drugih proizvođača.

Poruka „Replace water filter (Zamenite filter za vodu)“ koja se pojavljuje na kontrolnoj tabli upozorava vas da je vreme za zamenu filtera za vodu. Pre zamene filtera, zatvorite crevo za dovod vode.

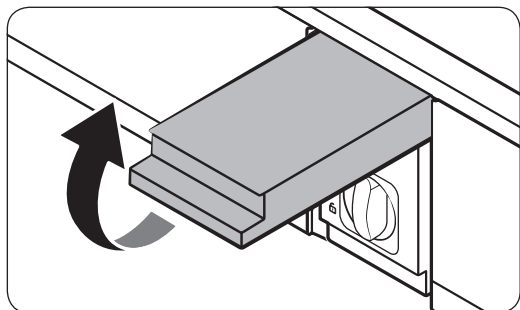

1. Isključite dovod vode.
2. Otvorite poklopac kertridža sa filterom.

Održavanje

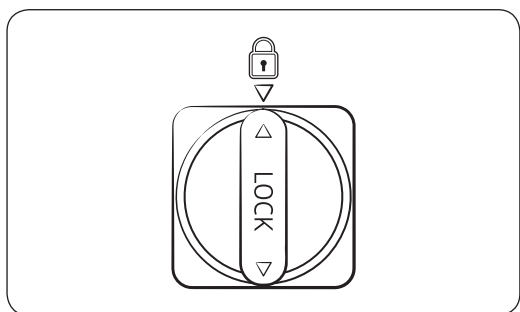
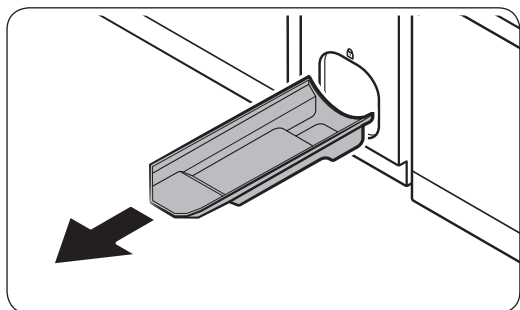
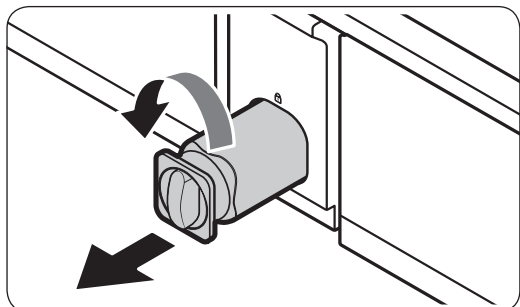

3. Okrenite dugme na kertridžu sa filterom u smeru suprotnom od kazaljke na satu za 90 stepeni ($\frac{1}{4}$ okretaja). Kertridž sa filterom je otključan.

4. Izvucite ga da biste izvadili kertridž.

- Ako je filter za vodu veoma zaprljan, kertridž se možda neće lako izvaditi. U tom slučaju, primenite silu da biste izvadili kertridž.
- Da voda ne bi curila iz otvora filtera, držite kertridž horizontalno dok ga izvlačite.

5. Stavite novi kertridž sa filterom. Koristite samo filtere koje je obezbedila ili odobrila kompanija Samsung.

6. Okrenite dugme na kertridžu u smeru kretanja kazaljki na satu da biste ga postavili na mesto.

7. Zatvorite poklopac kertridža sa filterom.

8. Na kontrolnoj tabli pređite na **More Options (Više opcija)**, a zatim pokrenite **Filter Reset (Resetovanje filtera)**.

NAPOMENA

- Zbog novog filtera, voda može na kratko prskati iz dozatora. Razlog je vazduh koji je dospao u crevo za vodu.
- Zbog procesa zamene može se desiti da iz dozatora kaplje voda tokom kraćeg vremenskog perioda. Ako voda kaplje, obrišite je sa poda suvim ubrusom.

Sistem za filtriranje vode reverznom osmozom

Pritisak vode iz sistema za snabdevanje vodom ka sistemu za filtriranje vode reverznom osmozom mora da bude između 206 i 861 kPa.

Pritisak vode u sistemu za filtriranje vode reverznom osmozom ka crevu za hladnu vodu frižidera mora biti najmanje 206 kPa. Ako je pritisak vode ispod ovih specifikacija:

- Proverite da li je sedimentni filter u sistemu reverzne osmoze blokiran. Zamenite filter ako je neophodno.
- Ponovo napunite vodom rezervoar za vodu u sistemu reverzne osmoze.
- Ako vaš frižider ima filter za vodu, on može smanjiti pritisak vode kada se koristi zajedno sa sistemom reverzne osmoze. Uklonite filter za vodu.

Ako želite više informacija ili servisiranje, obratite se ovlašćenom stručnjaku za vodovodne instalacije.

Naručivanje novog filtera

Da biste kupili novi filter za vodu, obratite se lokalnom servisnom centru kompanije Samsung.

LED lampice

Da biste zamenili lampice frižidera, obratite se lokalnom servisnom centru kompanije Samsung.

UPOZORENJE

- Lampice ne mogu servisirati korisnici. Nemojte pokušavati sami da zamenite lampicu. Može doći do strujnog udara.

Rešavanje problema

Pre nego što pozovete servisni centar, pogledajte kontrolne tačke u nastavku. Svi uslužni pozivi koji se odnose na normalne situacije (slučajevi bez kvara) biće naplaćeni korisnicima.

Opšte

Temperatura

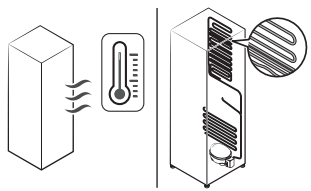
Simptom	Mogući uzroci	Rešenje
Frižider/zamrzivač ne radi. Temperatura frižidera/zamrzivača je visoka.	<ul style="list-style-type: none">• Kabl za napajanje nije priključen ispravno.	<ul style="list-style-type: none">• Uključite kabl za napajanje ispravno.
	<ul style="list-style-type: none">• Kontrola temperature nije ispravno podešena.	<ul style="list-style-type: none">• Podesite nižu temperaturu.
	<ul style="list-style-type: none">• Frižider se nalazi blizu izvora toplote ili na direktnoj sunčevoj svetlosti.	<ul style="list-style-type: none">• Vodite računa da frižider nije izložen direktnoj sunčevoj svetlosti ili da nije u blizini izvora toplote.
	<ul style="list-style-type: none">• Nema dovoljno prostora između frižidera i obližnjih zidova ili kuhinjskih elemenata.	<ul style="list-style-type: none">• Proverite da li između zadnje strane i bočnih strana frižidera postoji razmak od najmanje 5 cm do svih obližnjih zidova ili kuhinjskih elemenata.
	<ul style="list-style-type: none">• Frižider je prepunjen. Hrana blokira ventilacione otvore u frižideru.	<ul style="list-style-type: none">• Vodite računa da ne prepunite frižider. Vodite računa da hrana ne blokira ventilacione otvore.
Frižider/zamrzivač se previše hladi.	<ul style="list-style-type: none">• Kontrola temperature nije ispravno podešena.	<ul style="list-style-type: none">• Podesite višu temperaturu.
Unutrašnji zid je vreo.	<ul style="list-style-type: none">• Frižider ima cevovod otporan na toplotu u unutrašnjem zidu.	<ul style="list-style-type: none">• Radi sprečavanja kondenzacije, frižider poseduje cevovod otporan na toplotu u prednjim uglovima. Ako temperatura okoline poraste, ova oprema možda neće efikasno raditi. Ovo nije greška sistema. 

Neprijatni mirisi

Simptom	Mogući uzroci	Rešenje
U frižideru se osećaju neprijatni mirisi.	<ul style="list-style-type: none">Pokvarena hrana.	<ul style="list-style-type: none">Očistite frižider i izvadite pokvarenu hranu.
	<ul style="list-style-type: none">Hrana sa jakim neprijatnim mirisom.	<ul style="list-style-type: none">Vodite računa da hrana sa snažnim mirisom bude hermetički umotana.

Led

Simptom	Mogući uzroci	Rešenje
Okolo ventilacionih otvora se stvara led.	<ul style="list-style-type: none">Hrana blokira ventilacione otvore.	<ul style="list-style-type: none">Proverite da hrana ne blokira ventilacione otvore.
Led na unutrašnjim zidovima.	<ul style="list-style-type: none">Vrata nisu dobro zatvorena.	<ul style="list-style-type: none">Proverite da hrana ne blokira vrata. Očistite zaptivnu gumu na vratima.
Voće ili povrće su zamrznuti.	<ul style="list-style-type: none">Voće ili povrće se čuvaju u odeljku Cool Select+.	<ul style="list-style-type: none">Nemojte držati najveći deo voća ili povrća u odeljku Cool Select+.

Kondenzacija

Simptom	Mogući uzroci	Rešenje
Na unutrašnjim zidovima se formira kondenzacija.	<ul style="list-style-type: none">Ako vrata ostanu otvorena, u frižider će dospeti vlaga.	<ul style="list-style-type: none">Očistite vlagu i nemojte ostavljati vrata otvorena duže vreme.
	<ul style="list-style-type: none">Hrana sa visokim sadržajem vlage.	<ul style="list-style-type: none">Vodite računa da takva hrana bude hermetički umotana.

Rešavanje problema

Voda/led (samo modeli sa dozatorom)

Simptom	Mogući uzroci	Rešenje
Voda teče slabije nego što bi trebalo.	<ul style="list-style-type: none">Pritisak vode je previše nizak.	<ul style="list-style-type: none">Vodite računa da pritisak vode bude između 206 i 861 kPa.
Iz ledomata se čuje zujanje.	<ul style="list-style-type: none">Funkcija ledomata je uključena, ali crevo za dovod vode u frižider nije priključeno.	<ul style="list-style-type: none">Isključite ledomat.
Ledomat ne pravi led.	<ul style="list-style-type: none">Ledomat je upravo instaliran.	<ul style="list-style-type: none">Morate sačekati 12 sati da frižider počne da proizvodi led.
	<ul style="list-style-type: none">Temperatura zamrzivača je previše visoka.	<ul style="list-style-type: none">Podesite temperaturu zamrzivača na najmanje -18 °C ili -20 °C u toplijem okruženju.
	<ul style="list-style-type: none">Ledomat je isključen.	<ul style="list-style-type: none">Uključite ledomat.
Frižider ne ispušta led.	<ul style="list-style-type: none">Led se može nagomilati ako ledomat nije korišćen duže vreme (približno 3 sedmice).	<ul style="list-style-type: none">Ako ne nameravate da koristite frižider duže vreme, ispraznite posudu za led i isključite ledomat.
	<ul style="list-style-type: none">Posuda za led nije dobro postavljena.	<ul style="list-style-type: none">Proverite da li je posuda za led pravilno postavljena.
	<ul style="list-style-type: none">Crevo za vodu nije pravilno povezano ili nije uključen dovod vode.	<ul style="list-style-type: none">Proverite da li je crevo za vodu pravilno povezano. Proverite da li je propusni ventil za vodu zatvoren.

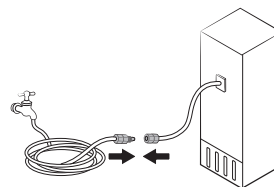

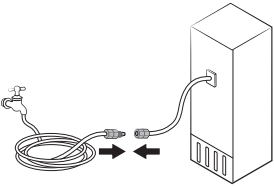
Simptom	Mogući uzroci	Rešenje
Voda ne izlazi.	<ul style="list-style-type: none"> Crevo za vodu nije pravilno povezano ili nije uključen dovod vode. 	<ul style="list-style-type: none"> Proverite da li je crevo za vodu pravilno povezano. Proverite da li je propusni ventil za vodu zatvoren. 
	<ul style="list-style-type: none"> Filter za vodu drugog proizvođača je instaliran. 	<ul style="list-style-type: none"> Koristite samo filtere koje je obezbedila ili odobrila kompanija Samsung. Neodobreni filteri mogu propuštati vodu ili oštetiti frižider.
	<ul style="list-style-type: none"> Na kontrolnoj tabli prikazuje se poruka Replace water filter (Zamenite filter za vodu). 	<ul style="list-style-type: none"> Zamenite filter za vodu. Na kontrolnoj tabli pređite na More Options (Više opcija), a zatim pokrenite Filter Reset (Resetovanje filtera).

Rešavanje problema

Čuje li se neobična buka iz frižidera?

Pre nego što pozovete servisni centar, pogledajte kontrolne tačke u nastavku. Svi pozivi servisnom centru u vezi sa normalnim zvukovima biće naplaćeni korisniku.

Ovi zvukovi su normalni.

- Kada započinje ili završava rad, frižider može ispuštati zvukove slične zvuku paljenja motora u automobilu. Kada se rad stabilizuje, ovi zvukovi će se stišati.

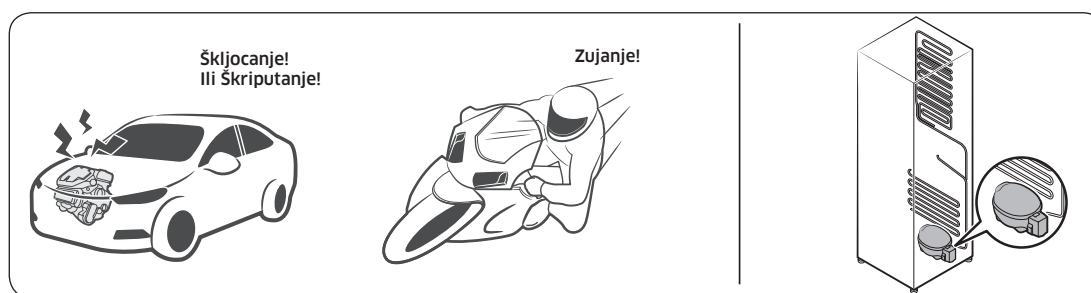

- Kada je ventilacija uključena, mogu se čuti sledeći zvukovi. Kada frižider dostigne zadatu temperaturu, neće se čuti zvuk ventilacije.

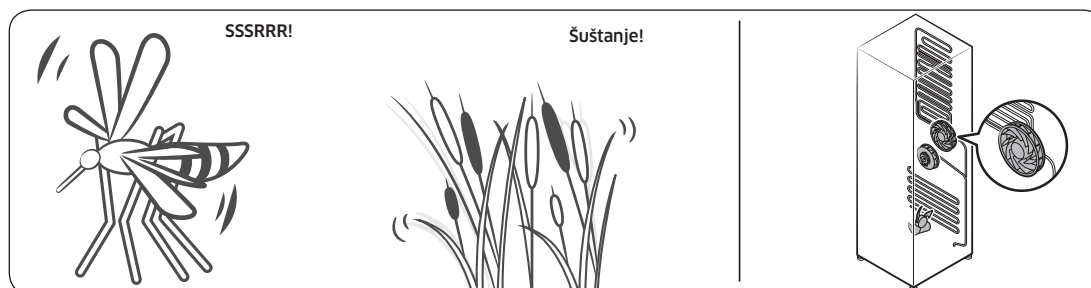

- Tokom ciklusa odmrzavanja, voda može kapati na grejač za odmrzavanje, zbog čega će se čuti cvrčanje.



- Dok se frižider hladi ili zamrzava, gas za hlađenje prolazi kroz zapečaćene cevi, zbog čega se čuje zvuk ključanja.

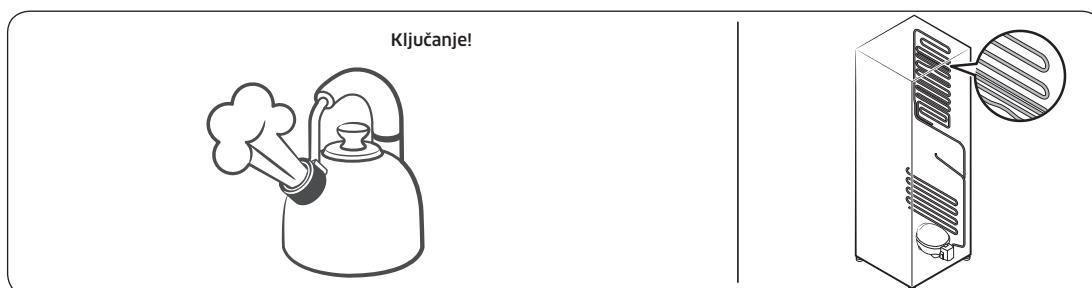

- Kada se temperatura frižidera povećava ili smanjuje, plastični delovi se skupljaju i šire, pa se čuje zvuk pucketanja. Ovi zvukovi se čuju tokom ciklusa odmrzavanja ili kada elektronski delovi rade.

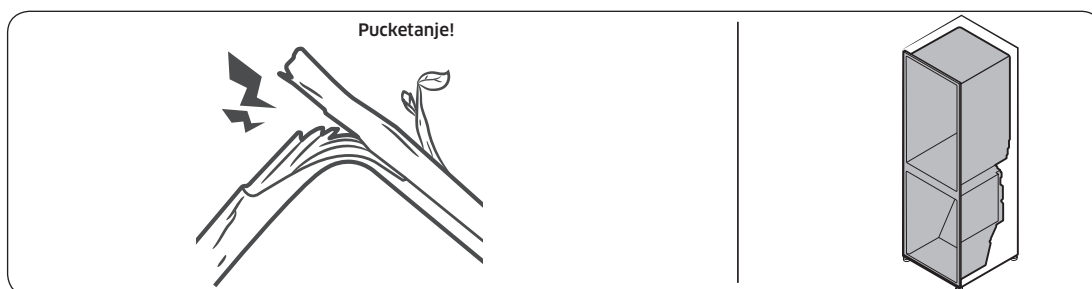

- Za modele sa ledomatom: Kada se otvori ventil za vodu kako bi se napunio ledomat, može čuti zujanje.
- Tokom izjednačavanja pritiska, zbog otvaranja ili zatvaranja vrata frižidera, može se čuti zvuk šištanja.

Rešavanje problema

SmartThings

Simptom	Radnja
Ne mogu da pronađem aplikaciju „SmartThings“ u prodavnici aplikacija.	<ul style="list-style-type: none">Aplikacija SmartThings nije dostupna za neke modele pametnih telefona, tableta i iPad uređaja.<ul style="list-style-type: none">podržava [Android] OS 6.0 ili novije verzije (minimum 2 GB RAM-a)podržava [iOS] 10.0 ili novije verzije / iPhone6 ili novije verzije.
Aplikacija SmartThings ne radi.	<ul style="list-style-type: none">Aplikacija SmartThings je dostupna samo za određene modele.Stara aplikacija Samsung Smart Refrigerator ne može da se poveže sa Samsung Smart Home modelima.
Aplikacija SmartThings je instalirana, ali nije povezana sa frižiderom.	<ul style="list-style-type: none">Morate da se prijavite na Samsung nalog da biste koristili aplikaciju.Proverite da li ruter normalno radi.Ako je ikona Wi-Fi na ekranu frižidera isključena, to znači da još uvek nije uspostavljena veza sa mrežom. U tom slučaju, povežite se i registrujte frižider na pristupnoj tački (AP) u kući pomoću aplikacije SmartThings.
Ne mogu da se prijavim na aplikaciju.	<ul style="list-style-type: none">Morate da se prijavite na Samsung nalog da biste koristili aplikaciju.Ako nemate Samsung nalog, pratite uputstva na ekranu u aplikaciji da biste ga kreirali.
Pojavljuje se poruka o grešci kada pokušam da registrujem frižider.	<ul style="list-style-type: none">Jednostavno povezivanje možda ne uspeva zbog udaljenosti od pristupne tačke ili električnih smetnji iz okruženja. Sačekajte malo i pokušajte ponovo.
Aplikacija SmartThings je uspešno povezana sa frižiderom, ali se ne pokreće.	<ul style="list-style-type: none">Zatvorite i ponovo pokrenite aplikaciju SmartThings, ili prekinite vezu sa ruterom i ponovo je uspostavite.Isključite frižider, a zatim ga ponovo uključite nakon 1 minuta.

Open Source Announcement

The software included in this product contains open source software.

The following URL http://opensource.samsung.com/opensource/SMART_TP2_0/seq/0 leads to open source license information as related to this product.



Dodatak

Bezbednosna uputstva

- Za najefikasnije korišćenje energije, sve unutrašnje delove kao što su korpe, fioke, police i fioka za led držite na mestima koja je za to predvideo proizvođač.
- Nije predviđeno da se ovaj frižider koristi kao ugrađeni aparat.

Uputstva za instaliranje

Za frižidere sa klimatskom klasom

U zavisnosti od klimatske klase, predviđeno je da se ovaj frižider koristi u temperaturnom opsegu okruženja koji je naveden u sledećoj tabeli.

Klimatska klasa se može pronaći na natpisnoj pločici. Uređaj možda neće raditi ispravno na temperaturama van određenog opsega.

Klimatska klasa se može pronaći na oznaci u unutrašnjosti frižidera

Efektivni temperaturni opseg

Frižider je dizajniran za normalan rad u temperaturnom opsegu naznačenom za njegovu klasu.

Klasa	Simbol	Opseg temperature okoline (°C)	
		IEC 62552 (ISO 15502)	ISO 8561
Prošireno umerena	SN	+10 do +32	+10 do +32
Umerena	N	+16 do +32	+16 do +32
Subtropska	ST	+16 do +38	+18 do +38
Tropska	T	+16 do +43	+18 do +43

NAPOMENA

Na rashladni učinak i potrošnju energije frižidera može uticati temperatura okoline, učestalost otvaranja vrata i lokacija frižidera. Preporučujemo da prikladno prilagodite temperaturna podešavanja.

Uputstvo o temperaturi

Preporučena temperatura

Optimalno podešavanje temperature za čuvanje hrane:

- Frižider: 3 °C
- Zamrzivač: -19 °C

NAPOMENA

Optimalno podešavanje temperature pojedinačnih odeljaka zavisi od temperature okoline. Temperatura iznad optimalne zasniva se na temperaturi okoline od 25 °C.

Brzo hlađenje

Brzo hlađenje ubrzava proces hlađenja pri maksimalnoj brzini ventilatora. Frižider neprekidno i punom brzinom radi dva i po sata, a zatim se vraća na prethodnu temperaturu.

Brzo zamrzavanje

Brzo zamrzavanje ubrzava proces zamrzavanja pri maksimalnoj brzini ventilatora. Zamrzivač neprekidno radi pri punoj brzini 50 časova a zatim se vraća na prethodnu temperaturu. Ako želite da zamrznete veliku količinu namirnica, aktivirajte funkciju Brzo zamrzavanje najmanje 20 časova pre stavljanja namirnica u zamrzivač.

NAPOMENA

Kada koristite ovu funkciju, potrošnja energije frižidera će se povećati. Ne zaboravite da je isključite ako vam nije potrebna i vratite prvobitna podešavanja temperature zamrzivača.

Kako na najbolji način očuvati svojstva hrane (samo određeni modeli)

Pokrivajte hranu da biste zadržali vlagu i sprečili upijanje mirisa druge hrane. Velike posude sa hranom (kao što su supe ili kuvana jela) podelite u manje porcije i sipajte u plitke posude pre nego što ih stavite u frižider. Velike komade mesa (ili, na primer, celo pile) pre stavljanja u frižider podelite na manje komade ili stavite u plitke posude.

Dodatak

Smeštanje hrane

Police	Police treba prilagoditi kako bi odgovarale različitim vrstama ambalaže.
Specijalizovani odeljak (samo odabrani modeli)	Zatvorene fiokke za voće i povrće omogućavaju optimalno okruženje za čuvanje ovih namirnica. Za povrće su potrebni uslovi povećane vlažnosti, a za voće uslovi smanjene vlažnosti. Fiokke su opremljene kontrolnim uređajima za upravljanje nivoom vlažnosti. (*Zavisno od modela i opcija) Fioka za meso sa podešavanjem temperature znatno produžava vreme čuvanja mesa i sireva.
Držanje hrane na vratima	Na vratima nemojte čuvati kvarljivu robu. Jaja treba držati u kartonskoj kutiji na polici. Temperatura u kutijama na vratima promenljivija je nego u unutrašnjosti frižidera. Nemojte prečesto otvarati vrata.
Odeljak zamrzivača	U odeljku zamrzivača možete držati zamrznutu hranu, praviti kockice leda ili zamrzavati svežu hranu.

NAPOMENA

Zamrzavajte isključivo svežu i neoštećenu hranu. Hranu koja se zamrzava udaljite od već zamrznute hrane. Da hrana ne bi izgubila ukus, odnosno da se ne bi osušila, smestite je u hermetički zatvorene posude.

Tabela sa podacima o čuvanju proizvoda u frižideru i zamrzivaču

Očuvanje svežine proizvoda zavisi od temperature i izlaganja vlazi. Budući da rokovi trajanja ne predstavljaju smernice za bezbedno korišćenje proizvoda, pratite sledeće savete u tabeli.

Mlečni proizvodi

Proizvod	Frižider	Zamrzivač
Mleko	1 nedelja	1 mesec
Maslac	2 nedelje	12 meseci
Sladoled	-	2-3 nedelje
Prirodni sir	1 mesec	4-6 meseci
Krem sir	2 nedelje	Ne preporučuje se
Jogurt	1 mesec	-

Meso

Proizvod	Frižider	Zamrzivač
Sveže pečenje, odresci, šnicle	3-4 dana	2-3 meseca

Proizvod	Frižider	Zamrzivač
Sveže mleveno ili isečeno meso	1-2 dana	3-4 meseca
Slanina	7 dana	1 mesec
Sveže kobasice (svinjske, govede, ćureće itd.)	1-2 dana	1-2 meseca

Živina/jaja

Proizvod	Frižider	Zamrzivač
Sveže živinsko meso	2 dana	6-8 meseci
Salata od živinskog mesa	1 dan	-
Jaja, sveža u ljusci	2-4 nedelje	Ne preporučuje se

Riba / morski plodovi

Proizvod	Frižider	Zamrzivač
Sveža riba	1-2 dana	3-6 meseci
Termički obrađena riba	3-4 dana	1 mesec
Salata od ribe	1 dan	Ne preporučuje se
Sušena ili ukiseljena riba	3-4 nedelje	-

Voće

Proizvod	Frižider	Zamrzivač
Jabuke	1 mesec	-
Breskva	2-3 nedelje	-
Ananas	1 nedelja	-
Ostalo sveže voće	3-5 dana	9-12 meseci

Povrće

Proizvod	Frižider	Zamrzivač
Špargla	2-3 dana	-
Brokoli, prokelj, grašak, pečurke	3-5 dana	-
Kupus, karfiol, celer, krastavac, zelena salata	1 nedelja	-
Šargarepa, repa, rotkva	2 nedelje	-

Dodatak

Informacije o modelu i naručivanju rezervnih delova

Informacije o modelu

Za pristup EPREL registraciji modela:

1. Posetite veb lokaciju <https://eprel.ec.europa.eu>
2. Pročitajte identifikator modela sa energetske oznake proizvoda i upišite ga u polje za pretragu
3. Prikazane su informacije o energetsom označavanju modela

Informacije o delovima

- Minimalni period u kome su dostupni delovi neophodni za popravku uređaja
 - 7 godina za termostate, senzore temperature, štampane ploče i svetlosne izvore, ručke za vrata, šarke za vrata, fioke, korpe (kutije ili fioke)
 - 10 godina za zaptivne gume za vrata
- Minimalno trajanje garancije za frižider koju daje proizvođač iznosi 24 meseca.
- Odgovarajuće informacije o naručivanju rezervnih delova, direktno ili preko drugih kanala koje je obezbedio proizvođač, uvoznik ili ovlašćeni predstavnik
- Informacije o profesionalnoj popravci potražite na veb lokaciji <http://samsung.com/support>
Korisnički priručnik za servisiranje potražite na veb lokaciji <http://samsung.com/support>.

Beleška

Kontaktirajte Samsung

Ukoliko imate pitanja ili komentare vezane za Samsung proizvode, molimo Vas kontaktirajte Samsung korisnički centar

Zemlja	Kontaktni centar	Veb lokacija
HUNGARY	0680SAMSUNG (0680-726-7864)	www.samsung.com/hu/support
CZECH	800 - SAMSUNG (800-726786)	www.samsung.com/cz/support
SLOVAKIA	0800 - SAMSUNG (0800-726 786)	www.samsung.com/sk/support
CROATIA	072 726 786	www.samsung.com/hr/support
BOSNIA	055 233 999	www.samsung.com/support
North Macedonia	023 207 777	www.samsung.com/mk/support
MONTENEGRO	020 405 888	www.samsung.com/support
SLOVENIA	080 697 267 (brezplačna številka)	www.samsung.com/si/support
SERBIA	011 321 6899	www.samsung.com/rs/support
Kosovo	0800 10 10 1	www.samsung.com/support
ALBANIA	045 620 202	www.samsung.com/al/support
BULGARIA	*3000 Цена на един градски разговор 0800 111 31 Безплатен за всички оператори	www.samsung.com/bg/support
ROMANIA	*8000 (apel in retea) 08008-726-78-64 (08008-SAMSUNG) Apel GRATUIT Atenție: Dacă efectuați apelul din rețeaua Digi (RCS/RDS), vă rugăm să ne contactați formând numărul Telverde fără ultimele două cifre, astfel: 0800872678.	www.samsung.com/ro/support
POLAND	[IM] 801-172-678* lub +48 22 607-93-33* Specjalistyczna infolinia do obsługi zapytań dotyczących telefonów komórkowych: 801-672-678* * (opłata według taryfy operatora) [CE] 801-172-678* lub +48 22 607-93-33* * (opłata według taryfy operatora)	http://www.samsung.com/pl/support/
LITHUANIA	8-800-77777	www.samsung.com/lt/support
LATVIA	8000-7267	www.samsung.com/lv/support
ESTONIA	800-7267	www.samsung.com/ee/support



DA68-04023Q-00



Hladnjak

Korisnički priručnik

Samostojeći uređaj

SAMSUNG



Sadržaj

Sigurnosne informacije	4
Što morate znati o sigurnosnim uputama	4
Važni sigurnosni simboli i mjere opreza:	6
Važne sigurnosne mjere opreza	7
Znakovi ozbiljnog upozorenja o prijevozu i mjestu postavljanja	10
Ključna upozorenja za instaliranje	11
Oprez pri instaliranju	13
Ključna upozorenja za uporabu	14
Oprez pri uporabi	18
Oprez pri čišćenju	20
Ključna upozorenja za odlaganje	22
Dodatni savjeti za pravilnu upotrebu	22
Upute za zbrinjavanje otpadne električne i elektroničke opreme (WEEE)	24
Postavljanje	25
Brzi pregled hladnjaka	26
Koraci za postavljanje	30
Operacije	48
Upravljačka ploča	48
SmartThings	52
Posebne značajke	55
Održavanje	62
Rukovanje i održavanje	62
Čišćenje	66
Zamjena	67
Rješavanje problema	70
Općenito	70
Čujete li čudne zvukove iz hladnjaka?	74
SmartThings	76
Open Source Announcement	77



Dodatak	78
Sigurnosne upute	78
Upute za postavljanje	78
Upute o temperaturi	79
Informacije o modelu i naručivanje rezervnih dijelova	82



Sigurnosne informacije

Prije nego počnete upotrebljavati vaš novog hladnjak Samsung, detaljno pročitajte ovaj priručnik kako biste sigurno i učinkovito znali rukovati značajkama i funkcijama koje nudi vaš novi uređaj.

Što morate znati o sigurnosnim uputama

- Upozorenja i važne sigurnosne upute u ovom priručniku ne obuhvaćaju sve moguće uvjete i situacije koje se mogu dogoditi.
Primjena zdravog razuma, opreza i pažnje tijekom postavljanja, održavanja i rukovanja uređajem isključivo su vaša odgovornost.
- S obzirom na to da upute za upotrebu u nastavku obuhvaćaju različite modele, značajke vašeg hladnjaka mogu se malo razlikovati od onih koje su opisane u ovom priručniku, a neki znakovi upozorenja možda neće biti primjenjivi.
Ako imate bilo kakva pitanja ili ste zabrinuti, obratite se najbližem servisnom centru ili potražite pomoć i informacije na mreži na: www.samsung.com.
- Upotrebljava se rashladno sredstvo R-600a ili R-134a. Pogledajte oznaku kompresora na stražnjoj strani uređaja ili oznaku unutar hladnjaka kako biste vidjeli koje se rashladno sredstvo upotrebljava u vašem uređaju. Ako se u proizvodu upotrebljava zapaljivi plin (rashladno sredstvo R-600a), obratite se lokalnim vlastima radi sigurnog odlaganja proizvoda.
- Kako bi se u slučaju istjecanja iz kruga hlađenja izbjeglo stvaranje zapaljive smjese plina i zraka, veličina prostorije u koju se uređaj može postaviti povezana je s količinom upotrijebljenog rashladnog sredstva.
- Nikada nemojte pokretati uređaj ako na njemu otkrijete bilo kakve znakove oštećenja. Ako niste sigurni, savjetujte se s distributerom. Prostorija mora imati volumen od najmanje 1 m³ za svakih 8 g rashladnog sredstva R-600a u sustavu uređaja.
Količina rashladnog sredstva u vašem uređaju navedena je na identifikacijskoj pločici unutar uređaja.
- Rashladno sredstvo koje istječe iz cijevi može se zapaliti ili prouzročiti ozljedu oka. Kada rashladno sredstvo istječe iz cijevi, izbjegavajte otvoreni plamen i udaljite od proizvoda sve zapaljivo te odmah prozračite prostoriju.
 - U suprotnom može doći do požara ili eksplozije.



-
- Da biste izbjegli zagađenje hrane, molimo vas da poštujuete sljedeće upute:
 - Dugo otvaranje vrata može uzrokovati značajno povećanje temperature u odjeljcima uređaja.
 - Redovito čistite površine koje mogu doći u dodir s hranom te dostupne sustave odvodnje.
 - Očistite spremnike za vodu ako se nisu upotrebljavali 48 sati; isperite vodovodni sustav priključen na vodovod ako voda nije bila ispuštena 5 dana.
 - Sirovo meso i ribu pohranite u odgovarajuće posude u hladnjaku tako da ne budu u kontaktu s drugom hranom te da se ne cijede po hrani.
 - Odjeljci za zamrznutu hranu s dvije zvjezdice pogodni su za spremanje prethodno smrznute hrane, spremanje ili pravljenje sladoleda i pravljenje kockica leda.
 - Odjeljci s jednom, dvije i tri zvjezdice nisu pogodni za zamrzavanje svježih hrane.
 - Ako rashladni uređaj dulje vrijeme ostaje prazan, isključite ga, odmrznite, očistite, osušite i ostavite vrata otvorena da spriječite stvaranje plijesni u uređaju.

Sigurnosne informacije

Važni sigurnosni simboli i mjere opreza:

Pridržavajte se svih sigurnosnih uputa u ovom priručniku. U ovom se priručniku upotrebljavaju sljedeći sigurnosni simboli.

UPOZORENJE

Opasnosti ili opasni postupci koji mogu prouzročiti **oštećenja imovine, teške tjelesne ozljede i/ili smrt**.

OPREZ

Opasnosti ili opasni postupci koji mogu prouzročiti **teške tjelesne ozljede i/ili oštećenje imovine**.

NAPOMENA

Korisne informacije koje korisniku pomažu razumjeti i koristiti prednosti hladnjaka.

Ovi znakovi upozorenja postavljeni su kako bi se spriječilo da se ozlijedite vi i drugi.

Slijedite ih pažljivo.

Nakon čitanja ovog odjeljka, čuvajte ga na sigurnom mjestu za buduće potrebe.

Važne sigurnosne mjere opreza



Upozorenje; Opasnost od požara / zapaljivih materijala

UPOZORENJE

- Pri postavljanju uređaja pripazite da ne priključite i ne oštetite kabel napajanja.
- Nemojte postavljati više prijenosnih utičnica ili prijenosni uređaj za napajanje sa stražnje strane uređaja.
- Punite isključivo pitkom vodom.
- Priključite samo na dovod pitke vode.
- Na ventilacijskim otvorima na kućištu uređaja ili ugrađenoj konstrukciji ne smije biti prepreka.
- Nemojte upotrebljavati mehaničke naprave ili bilo koja druga sredstva za ubrzavanje postupka odmrzavanja, osim onih koje preporučuje proizvođač.
- Nemojte oštetiti krug rashladnog sredstva.
- U odjeljcima za pohranu hrane nemojte koristiti električne uređaje ako ih nije preporučio proizvođač.

- Ovaj uređaj nije namijenjen osobama (uključujući djecu) sa smanjenim tjelesnim, senzornim ili mentalnim sposobnostima ili onima s nedostatkom iskustva i znanja, osim ako ih nadgleda ili im je upute o upotrebi dala osoba odgovorna za njihovu sigurnost.

Sigurnosne informacije

- Ovaj uređaj mogu upotrebljavati djeca dobi od 8 godina i starija te osobe sa smanjenim tjelesnim, senzornim ili mentalnim sposobnostima te neiskusne osobe i osobe s nedostatkom znanja ako su pod nadzorom ili su prethodno upoznate s uputama o sigurnoj upotrebi uređaja i ako razumiju moguće opasnosti kojima se izlažu. Djeca se ne smiju igrati uređajem. Djeca ne smiju čistiti i održavati uređaj bez nadzora. Punjenje i pražnjenje rashladnih uređaja dopušteno je djeci u dobi od 3 do 8 godina.
- Ako je kabel napajanja oštećen, kako bi se izbjegle opasnosti, mora ga zamijeniti proizvođač, njegov servisni agent ili osoba sa sličnim kvalifikacijama.
- Utičnica treba biti lako dostupna tako da se uređaj može brzo iskopčati iz napajanje u slučaju nužde.
 - Utičnica ne smije biti u prostoru stražnje strane uređaja.
- U ovaj uređaj nemojte pohranjivati eksplozivne predmete poput limenki aerosola sa zapaljivim propelantom.
- Ako je proizvod opremljen LED lampicama, nemojte sami rastavljati poklopac lampice i LED lampicu.
 - Obratite se servisnom centru tvrtke Samsung.
 - Koristite se samo LED žaruljama koje isporučuje proizvođač ili servisni zastupnik proizvođača.
- Koristite nove komplete cijevi isporučene s uređajem i nemojte koristiti stare komplete cijevi.
- Dovod za vodu hladnjaka spojite samo na dovod pitke vode. Za ispravan rad ledomata potreban je tlak vode od 206 do 861 kPa (od 30 do 125 psi).
- Radi najučinkovitije upotrebe energije držite sve unutarnje dijelove poput košara, ladica i polica, u položaju u kojem su bili pri isporuci proizvođača.
- Za maksimalnu učinkovitost uređaja ostavite sve police, ladice i košare na prvobitnim položajima.

Kako potrošnju energije svesti na minimum

- Uređaj postavite u hladnu, suhu prostoriju s odgovarajućom ventilacijom.
- Uređaj ne smije biti izravno izložen sunčevoj svjetlosti i nikad ga ne postavljajte u blizini izravnog izvora topline (na primjer, radijatora).
 - Radi energetske učinkovitosti preporučuje se da se ne blokiraju ventilacijski otvori ili rešetke.
 - Prije stavljanja tople hrane u uređaj pričekajte da se ohladi.
 - Zamrznutu hranu stavite na otapanje u hladnjak. Niska temperatura zamrznute hrane tada može rashlađivati proizvode u hladnjaku.
 - Pri stavljanju ili vađenju hrane vrata uređaja nemojte predugo držati otvorenima.
 - Što je kraće vrijeme otvaranja vrata, to će se manje leda stvarati u zamrzivaču.
 - Redovito čistite stražnju stranu hladnjaka. Prašina povećava potrošnju energije.
 - Nemojte postavljati nižu temperaturu od potrebnog.
 - Omogućite dovoljno protjecanje zraka pri dnu i sa stražnje strane hladnjaka. Ne prekrivajte otvore za odzračivanje.
 - Prilikom postavljanja osigurajte razmak s lijeve i desne strane, straga i odozdo. Time ćete smanjiti potrošnju energije i račun za struju.

Sigurnosne informacije

Ovaj je uređaj namijenjen upotrebi u kućanstvu i za slične primjene kao što su

- kuhinje za osoblje u trgovinama, uredima i drugim radnim okruženjima;
- farme, klijentima hotela, motela i drugih vrsta smještajnih kapaciteta;
- prenoćišta s noćenjem i doručkom;
- posluživanje hrane i slične neprodajne primjene.

Znakovi ozbiljnog upozorenja o prijevozu i mjestu postavljanja

UPOZORENJE

- Tijekom prijevoza i postavljanja uređaja treba paziti da se ne oštete dijelovi kruga hlađenja.
 - Istjecanje rashladnog sredstva iz cijevi može ga zapaliti i prouzročiti ozljede oka. U slučaju da otkrijete istjecanje, izbjegavajte otvoreni plamen ili moguće izvore zapaljenja te nekoliko minuta prozračujte prostoriju u kojoj se uređaj nalazi.
 - Ovaj uređaj sadržava malu količinu rashladnog sredstva izobutana (R-600a), prirodnog plina koji je vrlo kompatibilan s okolišem, ali je i zapaljiv. Tijekom prijevoza i postavljanja uređaja treba paziti da se ne oštete dijelovi kruga hlađenja.
- Tijekom prijevoza i postavljanja hladnjaka nemojte dodirivati crijevo za vodu sa stražnje strane hladnjaka.
 - Na taj način možete oštetiti hladnjak i nećete moći upotrebljavati dozator za vodu.

Ključna upozorenja za instaliranje

UPOZORENJE

- Nemojte postavljati hladnjak na vlažnu lokaciju ili na mjesto na kojem može doći u dodir s vodom.
 - Dotrajala izolacija na električnim dijelovima može prouzročiti strujni udar ili požar.
- Ne izlažite ovaj hladnjak izravnoj sunčevoj svjetlosti ili vrućini štednjaka, grijalica i drugih uređaja.
- Ne uključujte više uređaja u isti produžni kabel. Hladnjak uvijek treba biti uključen u zasebnu strujnu utičnicu čiji napon odgovara onome na pločici na hladnjaku.
 - To omogućuje najbolju izvedbu te sprječava preopterećenje kućnih instalacija što može prouzročiti požar zbog pregrijanih žica.
- Ako je zidna utičnica labava, nemojte umetati utikač.
 - Postoji opasnost od strujnog udara ili požara.
- Nemojte upotrebljavati kabel za napajanje s vidljivim napuknućima ili oštećenjima na tijelu ili krajevima.
- Nemojte pretjerano savijati kabel za napajanje ili na njega stavljati teške predmete.
- Nemojte povlačiti ili pretjerano savijati kabel za napajanje.
- Nemojte uvijati ili vezati kabel za napajanje.
- Nemojte vješati kabel za napajanje na metalne predmete, stavljati na njega teške predmete, umetati ga između predmeta ili ga gurati u prostor iza uređaja.
- Pri premještanju hladnjaka pripazite da se kabel za napajanje ne zaokrene ili ošteti.
 - To može prouzročiti strujni udar ili požar.

Sigurnosne informacije

- Nemojte nikada iskopčavati hladnjak tako da vučete kabel za napajanje. Uvijek čvrsto uhvatite utikač i izvucite ga ravno iz utičnice.
 - Oštećenje kabela može dovesti do kratkog spoja, požara i/ili strujnog udara.
- U blizini hladnjaka nemojte koristiti raspršivače.
 - Ako upotrebljavate raspršivače u blizini hladnjaka, može doći do eksplozije ili požara.
- Ne postavljajte uređaj u blizini grijalice ili zapaljivog materijala.
- Nemojte postavljati uređaj na mjesto gdje može istjecati plin.
 - To može prouzročiti strujni udar ili požar.
- Prije upotrebe hladnjak treba pravilno postaviti i instalirati na mjesto koje je u skladu s uputama u priručniku.
- Priključite utikač u ispravan položaj tako da kabel visi prema dolje.
 - Ako utikač priključite naopako, može doći do prekida vodiča, što može dovesti do požara ili strujnog udara.
- Pazite da se utikač ne prignječi ili ošteti stražnjom stranom hladnjaka.
- Ambalažu držite izvan dohvata djece.
 - Postoji mogućnost da se djeca uguše materijalom za pakiranje ako ga stave na glavu.
- Uređaj nemojte postavljati na vlažno, masno ili prašnjavo mjesto ili na mjesto izloženo izravnom sunčevom svjetlu ili vodi (kapi kiše).
 - Dotrajala izolacija ili električni dijelovi mogu prouzročiti strujni udar ili požar.
- Ako u hladnjak dospije prašina ili voda, iskopčajte ga i obratite se servisnom centru tvrtke Samsung Electronics.
 - U suprotnom postoji opasnost od požara.
- Nemojte stajati na uređaj ili na njega stavljati predmete (kao što su rublje, upaljene svijeće, upaljene cigarete, posuđe, kemikalije, metalni predmeti itd.).
 - To može prouzročiti strujni udar, požar, probleme s proizvodom ili ozljede.

- Prije nego što prvi put ukopčate uređaj, morate ukloniti cjelokupnu zaštitnu plastičnu foliju.
- Djeca moraju biti pod nadzorom kako biste bili sigurni da se ne igraju zateznim prstenima za prilagodbu vrata ili vodilicama cijevi za vodu.
 - Postoji rizik od smrti ako dijete proguta zatezni prsten ili vodilicu cijevi za vodu. Zatezne prstene i vodilice cijevi za vodu držite podalje od djece.
- Hladnjak mora biti sigurno uzemljen.
 - Prije nego što pokušate pregledati ili popraviti neki od dijelova uređaja, uvijek provjerite je li hladnjak uzemljen. Propuštanje električne energije može izazvati teški strujni udar.
- Nikada se kao električnim uzemljenjem ne koristite plinskim cijevima, telefonskim žicama ili drugim predmetima koji mogu privlačiti munje.
 - Hladnjak morate uzemljiti kako biste spriječili propuštanje električne energije ili strujne udare prouzročene propuštanjem struje iz hladnjaka.
 - To može rezultirati strujnim udarom, požarom, eksplozijom ili problemima s proizvodom.
- Čvrsto ukopčajte utikač u zidnu utičnicu. Nemojte upotrebljavati oštećeni utikač, oštećeni kabel za napajanje ili labavu zidnu utičnicu.
 - To može prouzročiti strujni udar ili požar.
- Izmjenu osigurača na hladnjaku mora vršiti kvalificirani tehničar ili tvrtka za servisiranje.
 - U suprotnom može doći do strujnog udara ili tjelesnih ozljeda.

Oprez pri instaliranju

OPREZ

- Ostavite dovoljno prostora okolo hladnjaka i postavite ga na ravnu površinu.
 - Ako hladnjak nije postavljen vodoravno, učinkovitost i trajanje hlađenja može biti umanjeno.

Sigurnosne informacije

- Ostavite uređaj da stoji 2 - 3 sata nakon postavljanja i uključivanja prije stavljanja hrane.
- Preporučujemo da kvalificirani tehničar ili servis obavi instaliranje hladnjaka.
 - U suprotnom može doći do strujnog udara, požara, eksplozije, problema s proizvodom ili ozljede.

Ključna upozorenja za uporabu

UPOZORENJE

- Nemojte umetati utikač u zidnu utičnicu mokrim rukama.
 - To može prouzročiti strujni udar.
- Ne stavljajte nikakve predmete na uređaj.
 - Kad otvorite ili zatvorite vrata, predmeti mogu pasti te tako dovesti do ozljede i/ili materijalne štete.
- Ne stavljajte ruke, noge ili metalne predmete (poput štapića itd.) u dno ili stražnji dio hladnjaka.
 - To može prouzročiti strujni udar ili ozljedu.
 - Bilo kakvi oštri rubovi mogu prouzročiti tjelesnu ozljedu.
- Nemojte mokrim rukama dodirivati unutarnje stijenke zamrzivača ni proizvode pohranjene u zamrzivaču.
 - To može prouzročiti ozeblinae.
- U hladnjak nemojte stavljati spremnike punjene vodom.
 - U slučaju prolijevanja postoji opasnost od požara ili strujnog udara.
- U hladnjaku nemojte držati hlapljive ili zapaljive predmete ili tvari (benzen, razrjeđivač, plin propan, alkohol, eter, LP plin i druge slične proizvode).
 - Ovaj je hladnjak namijenjen isključivo čuvanju hrane.
 - To može prouzročiti požar ili eksploziju.

- Djeca se moraju nadzirati kako bi se osiguralo da se ne igraju uređajem.
 - Držite prste podalje od mjesta u kojima se mogu prikliještit prsti. Razmaci između vrata i ormarića su mali. Budite pažljivi pri otvaranju vrata ako su djeca u blizini.
- Nemojte stavljati prste između vrata i nemojte dopustiti da ih djeca stavljaju tamo.
 - Držite prste podalje od lijevog i desnog razmaka između vrata. Ako vam se prsti nalaze između vrata, budite pažljivi prilikom njihovog otvaranja.
- Djeci nemojte dopuštati da se vješaju o vrata ili o odjeljke na vratima. Može doći do ozbiljne ozljede.
- Nemojte dopuštati djeci da ulaze u hladnjak. Mogli bi se naći u zamci.
- Nemojte gurati ruke u donje područje ispod uređaja.
 - Bilo kakvi oštri rubovi mogu prouzročiti tjelesnu ozljedu.
- U hladnjak nemojte stavljati farmaceutske proizvode, znanstvene materijale ili proizvode osjetljive na temperaturu.
 - U hladnjak se ne smiju spremati proizvodi kojima je potrebna stroga kontrola temperature.
- Ako osjetite miris lijekova ili dima, odmah iskopčajte utikač i obratite se servisnom centru Samsung Electronics.
- Ako u hladnjak dospije prašina ili voda, iskopčajte utikač i obratite se servisnom centru Samsung Electronics.
 - U suprotnom postoji opasnost od požara.
- Nemojte djeci dopuštati da stoje na poklopcu ladice.
 - Ladica bi mogla puknuti, a djeca skliznuti.
- Nemojte ostavljati vrata hladnjaka otvorena dok je hladnjak bez nadzora i ne dopuštajte djeci da ulaze u hladnjak.
- Ne dopuštajte bebama ili maloj djeci ulazak u ladicu.
 - To može prouzročiti smrt gušenjem ili ozljedu.

Sigurnosne informacije

- Nemojte hladnjak pretjerano puniti hranom.
 - Pri otvaranju vrata proizvodi mogu ispasti i prouzročiti tjelesne ozljede ili oštećenje imovine.
- Na površinu uređaja nemojte prskati hlapljive tvari, poput insekticida.
 - Osim što je štetan za ljude, može prouzročiti strujni udar, požar ili probleme s proizvodom.
- Nikad ne stavljajte prste ili druge predmete u otvor dozatora, žlijeb za led i posudu za led ledomata.
 - To može prouzročiti ozljedu ili materijalnu štetu.
- U blizini hladnjaka ili u hladnjaku nemojte upotrebljavati ili postavljati bilo kakve tvari osjetljive na temperaturu kao što su zapaljivi raspršivači, zapaljivi predmeti, suhi led, lijekovi ili kemikalije.
- Unutrašnjosti hladnjaka nemojte sušiti sušilom za kosu. U unutrašnjost hladnjaka nemojte stavljati upaljenu svijeću radi uklanjanja neugodnih mirisa.
 - To može prouzročiti strujni udar ili požar.
- Spremnik za vodu, posudicu za led i kockice leda punite isključivo pitkom vodom (mineralnom vodom ili pročišćenom vodom).
 - Ne puniti spremnik čajem, sokom ili sportskim napitcima, to može oštetiti hladnjak.
- Nemojte stajati na uređaj ili na njega stavljati predmete (kao što su rublje, upaljene svijeće, upaljene cigarete, posuđe, kemikalije, metalni predmeti itd.). To može prouzročiti strujni udar, požar, probleme s proizvodom ili ozljede. Na uređaj nemojte stavljati spremnik napunjen vodom.
 - U slučaju prolijevanja postoji opasnost od požara ili strujnog udara.
- Nikada nemojte dulje vrijeme izravno gledati u UV LED lampicu.
 - To može rezultirati naprezanjem očiju zbog ultraljubičastih zraka.
- Ne postavljajte policu naopako. Graničnik police možda neće raditi.
 - Može prouzročiti ozljedu zbog pada staklene police.

- Držite prste podalje od mjesta u kojima se mogu prikliještit prsti. Razmaci između vrata i ormarića su mali. Budite pažljivi pri otvaranju vrata ako su djeca u blizini.
- U slučaju da otkrijete istjecanje plina, izbjegavajte otvoreni plamen ili moguće izvore zapaljenja te prozračite prostoriju u kojoj se uređaj nalazi tijekom nekoliko minuta.
 - Ne dirajte uređaj ni kabel za napajanje.
 - Nemojte upotrebljavati ventilator.
 - Iskrenje može prouzročiti eksploziju ili požar.
- Boce trebaju biti spremljene jedna do druge kako ne bi ispale.
- Ovaj je proizvod namijenjen samo spremanju hrane u domaćinstvu.
- Nikad ne stavljajte prste ili druge predmete u otvor dozatora, žlijeb za led i posudu za led ledomata.
 - To može prouzročiti ozljedu ili materijalnu štetu.
- Nemojte pokušavati sami popraviti, rastaviti ili izmjenjivati hladnjak.
- Nemojte upotrebljavati osigurače (poput bakrene, čelične žice itd.) koji nisu standardni.
- Ako vaš hladnjak treba popraviti ili ponovno instalirati, nazovite najbliži servisni centar.
 - U protivnom može doći do strujnog udara, požara, problema s proizvodom ili ozljede.
- Ako hladnjak počne ispuštati dim ili miris paljevine, odmah ga iskopčajte i nazovite servisni centar tvrtke Samsung Electronics.
 - U suprotnom može doći do opasnosti od strujnog udara ili požara.
- Prije zamjene unutarnjih lampica u hladnjaku isključite utikač iz utičnice.
 - U protivnom postoji rizik od strujnog udara.
- Ako ste prilikom zamjene non-LED lampica naišli na teškoće, nazovite servisni centar tvrtke Samsung.
- Čvrsto ukopčajte utikač u zidnu utičnicu.



Sigurnosne informacije

- Nemojte upotrebljavati oštećeni utikač, oštećeni kabel za napajanje ili labavu zidnu utičnicu.
 - To može prouzročiti strujni udar ili požar.

Oprez pri uporabi

OPREZ

- Nemojte ponovno zamrzavati odmrznutu hranu.
 - Zamrznuta i odmrznuta hrana razvit će štetne bakterije brže od svježe.
 - Drugo odmrzavanje razgradit će još više stanica, dovesti do istjecanja vlage i promjene cjelovitosti proizvoda.
- Ne odmrzavajte meso na sobnoj temperaturi.
 - Sigurnost će ovisiti o tome je li se pravilno postupalo sa sirovim proizvodom.
- Ne stavljajte staklene boce ili gazirana pića u zamrzivač.
 - Posuda se može zamrznuti i puknuti, a to može prouzročiti ozljedu.
- Koristite se samo ledomatom koji je isporučen s hladnjakom.
- Ako odlazite od kuće na dulje vrijeme (primjerice, na godišnji odmor) i nećete rabiti dozatore za vodu i led, zatvorite ventil za vodu.
 - U suprotnom može doći do istjecanje vode.
- Ako hladnjak nećete koristiti dulje vrijeme (tri tjedna ili dulje), ispraznite hladnjak, uključujući posudu za led, iskopčajte ga iz utičnice, zatvorite ventil za vodu, obrišite višak vlage iz unutrašnjosti i ostavite vrata otvorenima kako bi se spriječila pojava plijesni ili neugodnih mirisa.
- Kako biste osigurali najbolju izvedbu proizvoda:
 - Nemojte ostavljati hranu preblizu otvora za ventilaciju na stražnjoj strani uređaja, jer to ometa slobodni protok zraka u odjeljku hladnjaka.
 - Prije odlaganja u hladnjak, hranu pravilno zamotajte ili je stavite u hermetički zatvorene spremnike.



- Obratite pozornost na maksimalno vrijeme pohranjivanja i rokove valjanosti zamrznutih proizvoda.
- Ako planirate izbivati iz kuće kraće od tri tjedna, ne morate iskopčati hladnjak iz napajanja. Međutim, ako planirate izbivati z kuće dulje od tri tjedna, izvadite svu hranu iz hladnjaka i led iz posude za led, iskopčajte hladnjak iz utičnice, zatvorite ventil za vodu, obrišite višak vlage iz unutrašnjosti i ostavite vrata otvorenima kako bi se spriječila pojava plijesni ili neugodnih mirisa.
- Servisno jamstvo i modifikacije.
 - Bilo kakve izmjene ili modifikacije koje treća strana izvrši na ovom gotovom uređaju nisu obuhvaćene servisnim jamstvom tvrtke Samsung niti je tvrtka Samsung odgovorna za sigurnosne probleme i oštećenja koja nastanu zbog modifikacija treće strane.
- Nemojte blokirati zračne otvore unutar hladnjaka.
 - Ako su otvori za zrak blokirani, osobito plastičnom vrećicom, hladnjak se može previše rashladiti. Ako razdoblje hlađenja traje predugo, može puknuti filter za vodu i prouzročiti istjecanje vode.
- Koristite se samo ledomatom koji je isporučen s hladnjakom.
- Obrišite višak vlage iz unutrašnjosti i ostavite vrata otvorena.
 - U suprotnom se može razviti neugodan miris i plijesan.
- Ako ste hladnjak iskopčali iz napajanja, prije ponovnog priključivanja pričekajte najmanje pet minuta.
- Ako se hladnjak smoči vodom, iskopčajte utikač napajanja i obratite se servisnom centru tvrtke Samsung Electronics.
- Nemojte udarati staklene površine ili primjenjivati na njima pretjeranu silu.
 - Slomljeno staklo može prouzročiti tjelesnu ozljedu i/ili oštećenja imovine.
- Napunite spremnik za vodu i podloške za kockice leda samo pitkom vodom (voda iz slavine, mineralna voda ili pročišćena voda).
 - Spremnik nemojte puniti čajem ili sportskim napitcima. To može oštetiti hladnjak.

Sigurnosne informacije

- Pripazite da ne uhvatite prste.
- Ako hladnjak preplavi voda, obavezno nazovite najbliži servisni centar.
 - Postoji rizik od strujnog udara ili požara.
- Biljno ulje nemojte čuvati na policama u vratima hladnjaka. Ulje bi se moglo stvrdnuti i prividno promijeniti okus, a njegovo korištenje može postati otežano. Osim toga, otvoreni spremnik mogao bi procuriti, a proliveno ulje moglo bi uzrokovati pucanje polica u vratima. Nakon otvaranja spremnik ulja držite na hladnom, zasjenjenom mjestu, npr. u ormariću ili smočnici.
 - Primjeri biljnog ulja: maslinovo ulje, kukuruzno ulje, ulje iz sjemenki grožđa itd.

Oprez pri čišćenju

OPREZ

- Nemojte prskati vodu izravno na površine u hladnjaku ili na površine na hladnjaku.
 - Postoji rizik od požara ili strujnog udara.
- Unutrašnjosti hladnjaka nemojte sušiti sušilom za kosu.
- U unutrašnjost hladnjaka nemojte stavljati upaljenu svijeću radi uklanjanja neugodnih mirisa.
 - To može prouzročiti strujni udar ili požar.
- Proizvode za čišćenje nemojte prskati izravno na zaslon.
 - Tiskana slova na zaslonu mogu se isprati.
- Ako je strana tvar poput vode dospjela u uređaj, iskopčajte strujni utikač i nazovite najbliži servisni centar.
 - U suprotnom može doći do strujnog udara ili požara.
- Čistom, suhom krpom uklonite bilo kakvo strano tijelo ili prašinu s kontakata utikača. Nemojte upotrebljavati mokru ili navlaženu krpu kad čistite utikač.
 - U suprotnom postoji opasnost od požara ili strujnog udara.
- Uređaj nemojte čistiti tako da na njega izravno prskate vodu.

-
- Za čišćenje nemojte upotrebljavati benzen, razrjeđivač, Clorox ni klor.
 - To može oštetiti površinu uređaja i prouzročiti požar.
 - Nikad ne stavljajte prste ili druge predmete u otvor dozatora.
 - To može prouzročiti ozljedu ili materijalnu štetu.
 - Prije čišćenje ili održavanja iskopčajte uređaj iz zidne utičnice.
 - U suprotnom može doći do strujnog udara ili požara.
 - Za čišćenje hladnjaka koristite čistu spužvu ili mekanu krpu i toplu vodu s blagim deterdžentom.
 - Na vanjskim površinama (vratima i odjeljcima), plastičnim dijelovima, vratima i unutarnjim žljebovima i brtvama nemojte koristiti abrazivna ili jaka sredstva za čišćenje kao što su sprejevi za prozore, sredstva za ribanje, zapaljive tekućine, solna kiselina, voskovi za čišćenje, koncentrirani deterdženti, izbjeljivači ili sredstva za čišćenje koja sadrže naftne derivate.
 - Oni bi mogli izgrebati ili oštetiti materijal.
 - Staklene police ili poklopce nemojte čistiti toplom vodom kada su hladni. Staklene police i poklopci mogli bi puknuti ako se izlože naglim promjenama temperature ili udarcima kao što je ispadanje.

Sigurnosne informacije

Ključna upozorenja za odlaganje

UPOZORENJE

- Ambalažu ovog proizvoda odložite na ekološki prihvatljiv način.
- Prije odlaganja provjerite jesu li cijevi sa stražnje strane hladnjaka oštećene.
- Upotrebljava se rashladno sredstvo R-600a ili R-134a. Pogledajte oznaku kompresora na stražnjoj strani uređaja ili oznaku unutar hladnjaka kako biste vidjeli koje se rashladno sredstvo upotrebljava u vašem hladnjaku. Ako ovaj hladnjak sadržava zapaljivi plin (rashladno sredstvo R-600a), obratite se lokalnim vlastima radi sigurnog odlaganja ovog proizvoda.
- Pri odlaganju ovog hladnjaka uklonite vrata/brtve vrata i zasun vrata kako mala djeca ili životinje ne bi mogle ostati zarobljene unutra. Djeca se moraju nadzirati kako bi se osiguralo da se ne igraju uređajem. Oстане li zarobljeno unutra, dijete se može ozlijediti ili ugušiti.
 - Oстане li zarobljeno unutra, dijete se može ozlijediti ili ugušiti.
- Izolacija je od ciklopentana. Plinovi u izolacijskom materijalu zahtijevaju posebni postupak odlaganja. Obratite se lokalnim vlastima radi odlaganja proizvoda na ekološki siguran način.
- Svu ambalažu čuvajte izvan dosega djece, jer ona može biti opasna za djecu.
 - Dijete se može ugušiti ako na glavu stavi vrećicu.

Dodatni savjeti za pravilnu upotrebu

- U slučaju nestanka električne energije nazovite ured lokalne tvrtke za elektrodistribuciju i raspitajte se o trajanju.
 - Većina slučajeva nestanka električne energije riješi se u roku od jednog ili dva sata što ne utječe na temperature u hladnjaku. Ipak, tijekom razdoblja nestanka električne energije treba ograničiti broj otvaranja vrata hladnjaka.
 - Ako nestanak električne energije potraje dulje od 24 sata, izvadite i bacite svu zamrznutu hranu.

- Hladnjak možda neće stalno raditi (zamrznuta hrana može se otopiti ili u odjeljku za zamrznutu hranu temperatura može postati previsoka) ako se na dulje vrijeme nalazi na mjestu s temperaturom zraka okoline koja je trajno ispod temperature za koju je uređaj namijenjen.
- U slučaju određene hrane, držanje te u hladnjaku može imati loš učinak na očuvanje svježine zbog svojstava hrane.
- Uređaj se ne zaleđuje, što znači da nema potrebe ručno ga odleđivati. To se odvija automatski.
- Povećanje temperature tijekom odleđivanja u skladu je s ISO standardima. Ako želite spriječiti nepotrebni porast temperature zamrznute hrane tijekom odleđivanja uređaja, zamotajte zamrznutu hranu u nekoliko slojeva novina.
- Zamrznutu hranu koja se u potpunosti odledila nemojte ponovno zamrzavati.
- Temperatura odjeljka (odjeljaka) s dvije zvjezdice ili pretinca (pretinaca) sa simbolom dviju zvjezdica (**) malo je viša od temperature ostalih pretinaca zamrzivača.

Odjeljak (odjeljci) ili pretinac (pretinci) sa simbolom dviju zvjezdica podliježe (podliježu) uputama i/ili uvjetima koji su primjenjivi pri isporuci.

Sigurnosne informacije

Upute za zbrinjavanje otpadne električne i elektroničke opreme (WEEE)

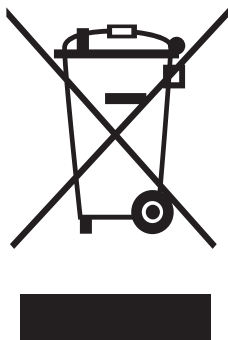

Ispravno odlaganje proizvoda (Električni i elektronički otpad)

(Primjenjivo Primjenjuje se u zemljama s posebnim sustavima za prikupljanje otpada)

Ova oznaka na proizvodu, dodatnoj opremi ili u literaturi ukazuje na to da se proizvod i njegova elektronička oprema (npr., punjač, slušalice, USB kabel) ne bi trebali odlagati s ostalim kućanskim otpadom na kraju radnog vijeka. Da biste spriječili moguću štetu za okoliš ili ljudsko zdravlje nekontroliranim odlaganjem otpada, odvojite ovaj predmet od ostalih vrsta otpada i odgovorno reciklirajte kako biste promicali održivu ponovnu upotrebu materijalnih resursa.

Korisnici u kućanstvima trebali bi kontaktirati prodavača kod kojega su kupili proizvod ili ured lokalne vlasti za pojediniosti o tome gdje i kako se ovaj predmet može odnijeti kako bi recikliranje bilo sigurno za okoliš.

Korisnici u tvrtkama trebaju kontaktirati dobavljača i provjeriti uvjete i odredbe kupovnog ugovora. Ovaj proizvod i njegova elektronička oprema ne smije se miješati s drugim komercijalnim otpadom.

Za informacije o obvezama zaštite okoliša i regulatornim obvezama proizvoda tvrtke Samsung, npr. REACH, WEEE ili Batteries, posjetite našu stranicu o održivosti dostupnu putem www.samsung.com.

(Samo za proizvode koji se prodaju u europskim zemljama i Ujedinjenoj Kraljevini.)

Postavljanje

Pažljivo pratite ove upute kako biste osigurali pravilno postavljanje ovog hladnjaka te spriječili nesretne slučajeve prije početka upotrebe.

UPOZORENJE

- Koristite se ovim hladnjakom samo u namijenjene svrhe opisane u ovom priručniku s uputama.
- Bilo kakvo servisiranje mora obaviti kvalificirani tehničar.
- Odložite ambalažu u skladu s lokalnim propisima.
- Iskopčajte kabel za napajanje prije servisiranja ili zamjene dijelova kako bi se izbjegao strujni udar.

Postavljanje

Brzi pregled hladnjaka

Hladnjak i priloženi dijelovi komponenti hladnjaka mogu se ovisno o modelu i državi razlikovati od slika u ovom priručniku.

Tip A

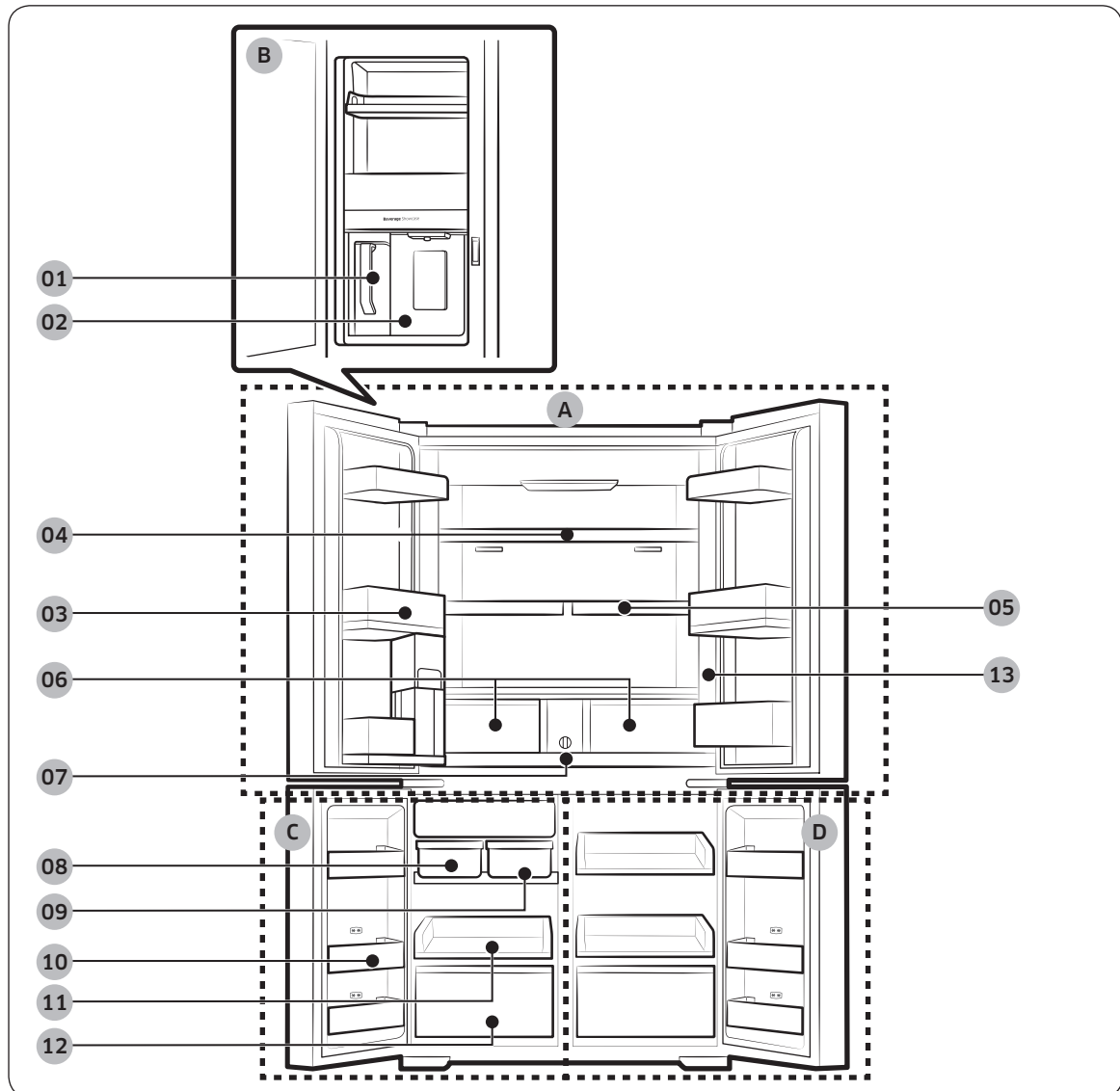

Tip B

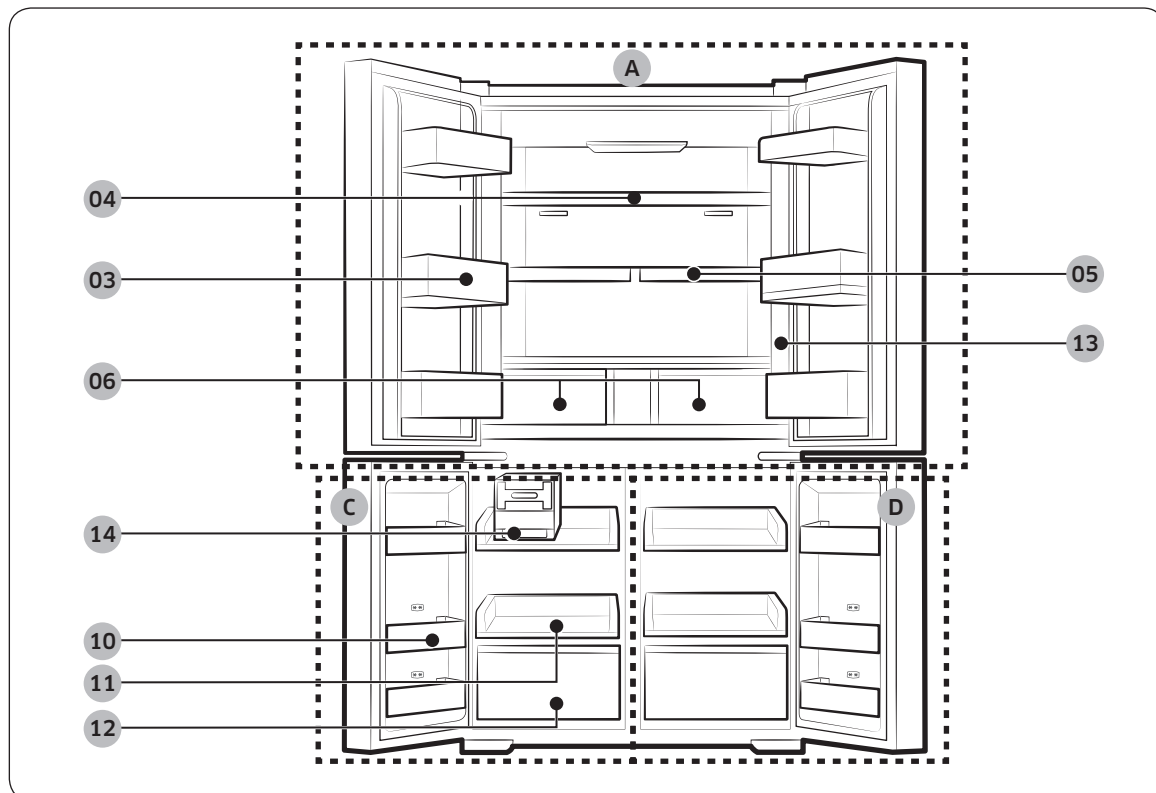

Postavljanie

Postavljanje

- 01 Vrč s automatskim punjenjem *
 - 02 Dozator za vodu **
 - 03 Polica u vratima hladnjaka
 - 04 Polica hladnjaka
 - 05 Polica za brzo stvaranje dodatnog prostora *
 - 06 Ladice za očuvanje svježine / fleksibilne ladice za očuvanje svježine *
 - 07 Filtar za vodu *
 - 08 Automatski ledomat - kockice leda *
 - 09 Automatski ledomat - komadići leda *
 - 10 Polica u vratima zamrzivača
 - 11 Polica zamrzivača
 - 12 Ladica zamrzivača
 - 13 Upravljačka ploča
 - 14 Fleksibilni ledomat *
- A. Hladnjak
B. Centar za pića **
C. Zamrzivač
D. Odabir temperature+

* samo kod određenih modela

** samo kod modela dozatora

NAPOMENA

- Kako biste postigli energetska učinkovitost, postavite sve police, ladice i košare na njihove izvorne položaje.
- Kada zatvarate vrata, pazite da je okomiti profil sa šarkama u pravilnom položaju kako se druga vrata ne bi oštetila.
- Ako je okomiti profil u obrnutom položaju, postavite ga u pravilan položaj i zatvorite vrata.
- Na okomitom profilu sa šarkama povremeno se može pojaviti vlaga.
- Ako jedna vrata snažno zatvorite, druga se mogu otvoriti.
- Ako unutarnje ili vanjske LED lampice ne rade, obratite se lokalnom servisnom centru tvrtke Samsung.

Police u vratima hladnjaka

Vaš se hladnjak isporučuje s policama u vratima hladnjaka različitih vrsta i veličina. Ako su police u vratima hladnjaka bile posebno zapakirane, postavite ih ispravno s pomoću slike u nastavku.

NAPOMENA

Hladnjak i priloženi dijelovi komponenti hladnjaka mogu se ovisno o modelu i državi razlikovati od slika u ovom priručniku.

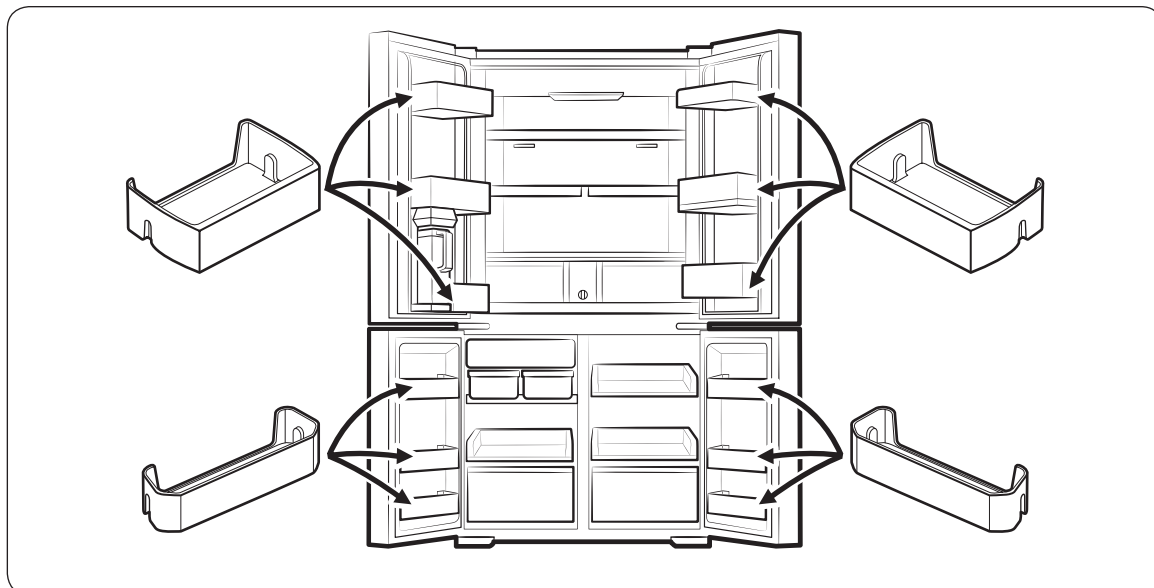

Postavljanje

Koraci za postavljanje

KORAK 1 Izaberite mjesto

Mjesto mora imati sljedeće karakteristike:

- nalaziti se na čvrstoj, ravnoj površini bez podne obloge koja bi mogla zapriječiti ventilaciju
- biti izvan izravne sunčeve svjetlosti
- imati dovoljno prostora za otvaranje i zatvaranje vrata
- nalaziti se podalje od bilo kakvih izvora topline
- imati dovoljno prostora za održavanje i servisiranje
- imati temperaturni raspon između 10 °C i 43 °C.

Razmak

Pogledajte slike i tablice u nastavku kako biste saznali prostorne zahtjeve za postavljanje.

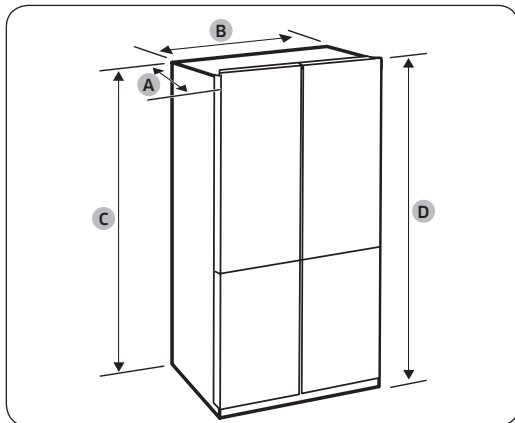

Dubina „A”	723 mm
Širina „B”	912 mm
Visina „C”	1797 mm
Ukupna visina „D”	1825 mm

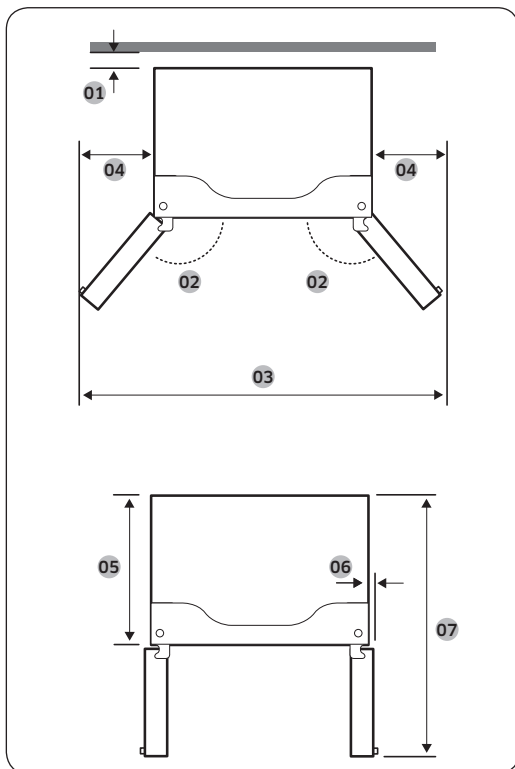

01	50 mm
02	125°
03	1472 mm
04	282 mm
05	610 mm
06	47 mm
07	1093 mm

NAPOMENA

Mjere u tablicama možda se, ovisno o načinu mjerenja i zaokruživanja, neznatno razlikuju od stvarnih mjera.

Postavljanje

KORAK 2 Pod

Ako hladnjak zbog svoje veličine ne može proći kroz ulaz, pogledajte **Skidanje vrata radi transporta**.

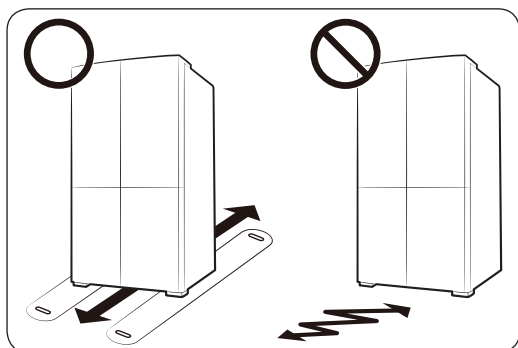

NAPOMENA

Da biste spriječili oštećenje poda, pobrinite se da su prednje noge za izravnavanje u uspravnom položaju.

- Površina na koju postavljate hladnjak mora izdržati težinu punog hladnjaka.
- Kako biste zaštitili pod, cijelim putem do mjesta za hladnjak postavite velike komade kartona.
- Nakon što hladnjak postavite u konačni položaj, kako biste zaštitili pod, nemojte pomicati hladnjak bez prijekne potrebe. Ako morate pomicati hladnjak, putem kojim ćete premještati hladnjak raširite debeli papir ili staru tkaninu kao što su stari tepisi.

KORAK 3 Skidanje vrata radi transporta

Ako hladnjak zbog svoje veličine ne može proći kroz ulazna vrata ili kuhinju, slijedite ove upute kako biste prvo skinuli, a onda vratili vrata hladnjaka. Ako ne morate skidati vrata hladnjaka, idite na stranicu 41 i nastavite s postupkom postavljanja.

⚠ UPOZORENJE

Prije skidanja vrata iskopčajte kabel za napajanje hladnjaka.

Potreban alat (ne isporučuje se)

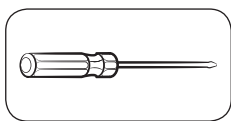

Križni odvijač

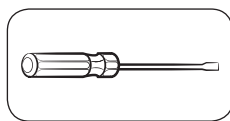

Odvijač s ravnom glavom

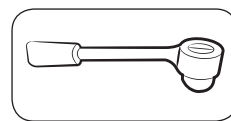

Ključ s čegrtaljkom 3/8" (10 mm)

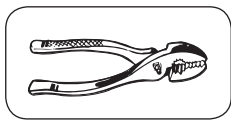

Kliješta

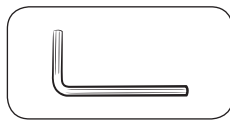

Imbus ključ 1/4" (5 mm)

Skidanje vrata hladnjaka

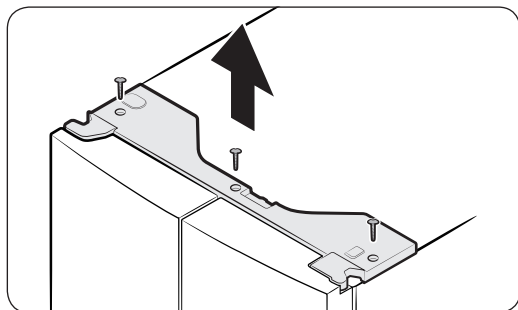

1. Dok su vrata zatvorena, uklonite vijke (x3) s gornjeg poklopca pomoću križnog odvijača. Povucite prema gore i uklonite gornji poklopac s priključcima.

Postavljanje

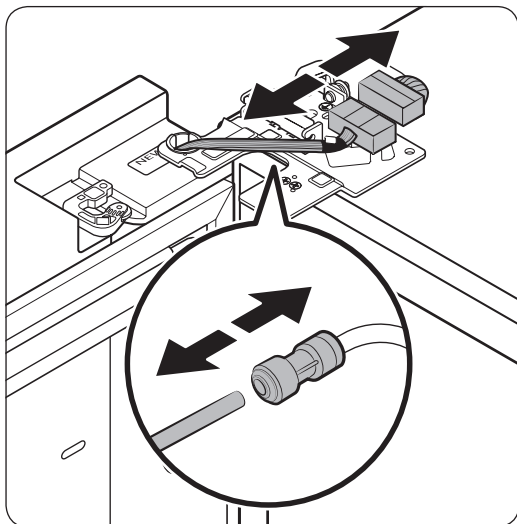

2. Odvojite dva priključka žice na lijevim vratima. Položaj priključaka razlikuje se ovisno o modelu.

⚠ OPREZ

- Nemojte istovremeno skidati i jedna i druga vrata. Vrata skidajte jedna po jedna. U suprotnom, bilo koja vrata mogu pasti i uzrokovati tjelesne ozljede.
 - Provjerite je li hladnjak isključen prije isključivanja priključaka.
3. Odspojite cijev za vodu od spojnice na lijevim vratima kao što je prikazano.
 - Ovaj se korak ne odnosi na modele bez vrča s automatskim punjenjem i dozatora za vodu.
 4. Lagano povucite klemu prema gore u nekoliko koraka. Da biste spriječili ozljede prstiju, nemojte primjenjivati iznenadnu silu na klemu.
 5. Povucite klemu prema gore kako biste je uklonili.

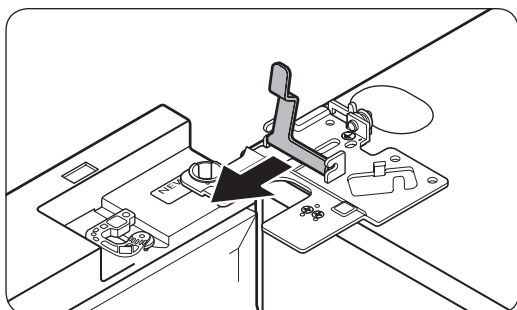
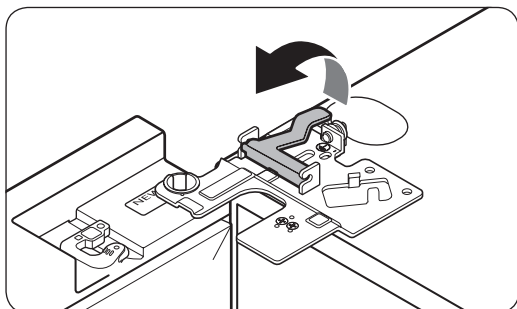

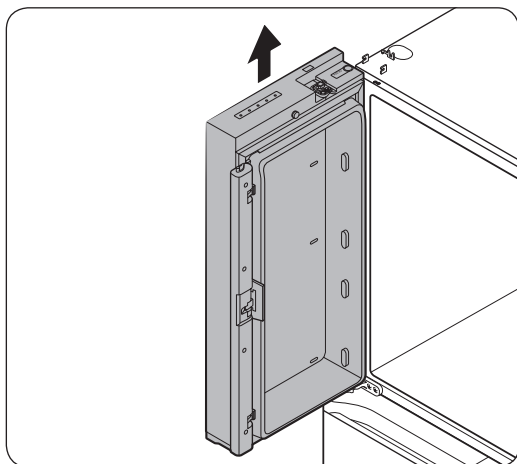
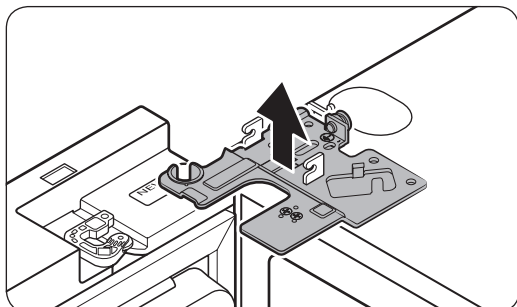

6. Otvorite vrata 90 stupnjeva. Dok držite vrata, povucite prema gore i uklonite šarku. Pazite da ne oštetite žice priključka prilikom uklanjanja šarke.
7. Lagano vucite vrata okomito kako biste ih skinuli. Nemojte primjenjivati preveliku silu na vrata. Vrata mogu pasti, uzrokujući tjelesne ozljede.
8. Položite vrata na ravnu površinu.
9. Ponovite korake od 1. do 8. za druga vrata, osim koraka 3. Na desnim vratima nema cijevi za vodu.
 - Korak 2. ne primjenjuje se na modele bez prozirnih vrata.

Postavljanje

Odvajanje vrata zamrzivača

⚠ OPREZ

- Pobrinite se da uklonite vrata hladnjaka prije nego što uklonite vrata zamrzivača.
- Budite oprezni pri odspajanju donjih priključaka.

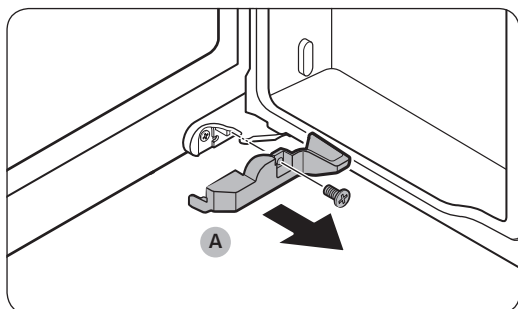

1. Otvorite vrata zamrzivača.
2. Križnim odvijačem uklonite vijke koji drže poklopac (A).
 - Ovaj se korak primjenjuje samo na desna vrata zamrzivača (vrata Odabir temperature+).

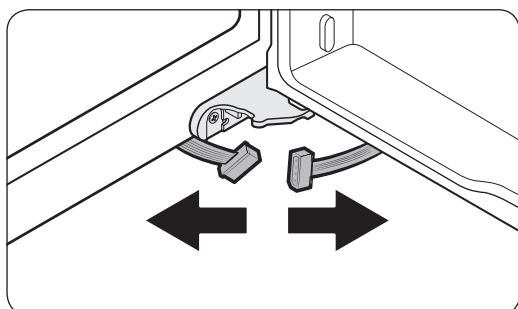

3. Odvojite priključke žica.
 - Ovaj se korak primjenjuje samo na desna vrata zamrzivača (vrata Odabir temperature+).

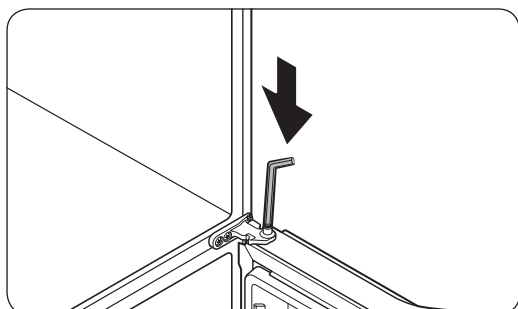

4. Pronađite osovinu šarke. Dok vrata držite jednom rukom, odvijačem s ravnom glavom ili imbus ključem pritisnite osovinu prema dolje. Pobrinite se da držite vrata kako biste spriječili da padnu.

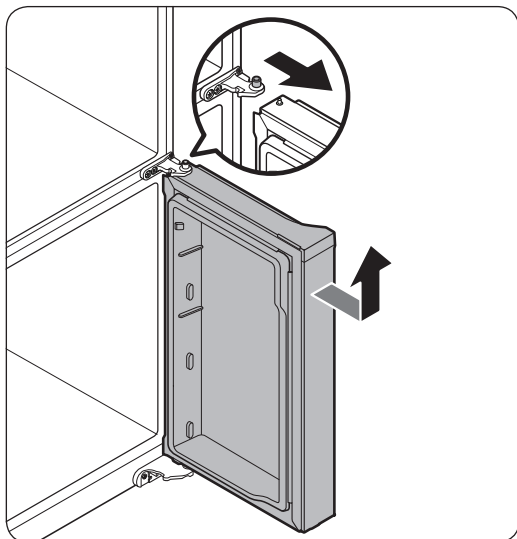

5. Da biste spriječili kontakt sa srednjom šarkom, lagano nagnite vrata prema naprijed, a zatim ih podignite da biste ih uklonili.
6. Ponovite korake od 1. do 5. za druga vrata, osim koraka 2. i 3.

Ponovno postavljanje vrata zamrzivača

⚠ OPREZ

- Prije ponovnog postavljanja vrata provjerite jesu li svi električni priključci ispravno priključeni.
- Vrata zamrzivača treba ponovno postaviti prije vrata hladnjaka.
- Pazite da tijekom postupka ne oštetite žice ili ne stanete na njih.

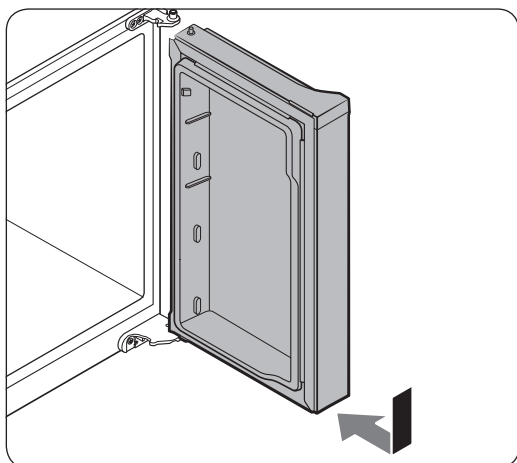

1. Umetnite vrata zamrzivača u donju šarku dok ih gurate u smjeru strelice.

⚠ OPREZ

- Pazite da tijekom postupka ne oštetite žice ili ne stanete na njih.

Postavljanje

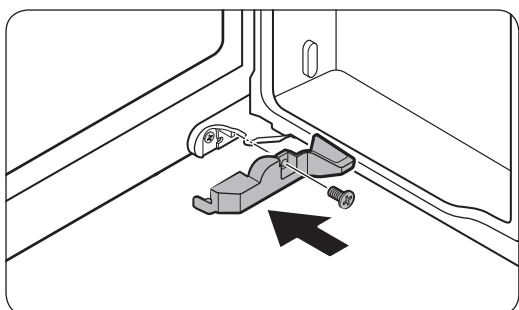
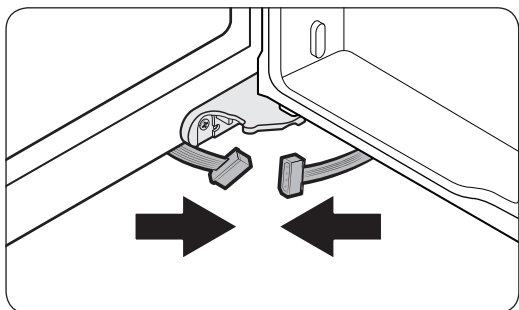
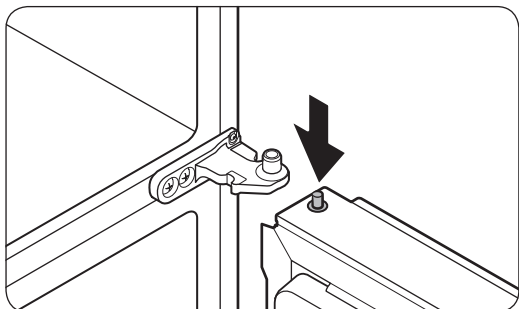

2. Dok pritišćete osovinu šarke prema dolje, postavite vrata tako da je osovina šarke ispod otvora osovine u srednjoj šarci. Otpustite osovinu šarke tako da uđe u otvor osovine.
3. Dok su vrata otvorena, povežite donje priključke u smjeru strelice.
 - Ovaj se korak primjenjuje samo na desna vrata zamrzivača (vrata Odabir temperature+).
4. Pričvrstite poklopac križnim odvijačem. Pazite da ne oštetite priključke ili ne stanete na njih.
 - Ovaj se korak primjenjuje samo na desna vrata zamrzivača (vrata Odabir temperature+).
5. Ponovite korake od 1. do 5. za druga vrata, osim koraka 3. i 4.

Ponovno postavljanje vrata hladnjaka

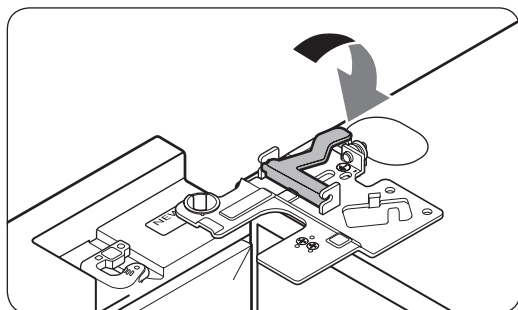
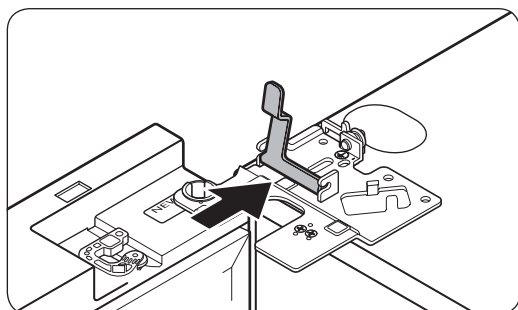
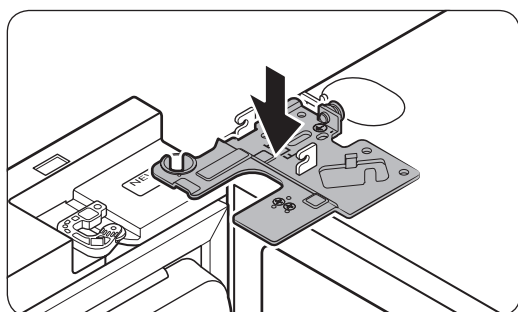
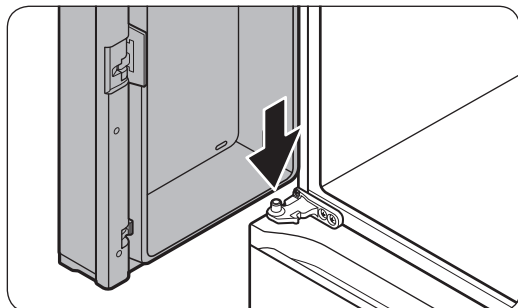

1. Dok vrata držite otvorena za više od 90 stupnjeva, umetnite osovinu srednje šarke u otvor na dnu vrata.
2. Namjestite gornju šarku na vrh hladnjaka, a zatim umetnite osovinu šarke u gornji otvor vrata. Pobrinite se da žice iz vrata prolaze kroz otvor u osovini šarke.
3. Umetnite klemu u smjeru strelice.
4. Gurnite klemu prema natrag kao što je prikazano.

Postavljanje

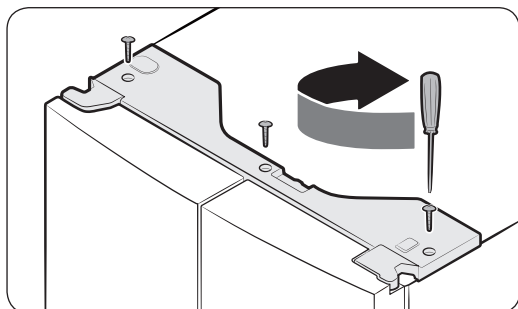
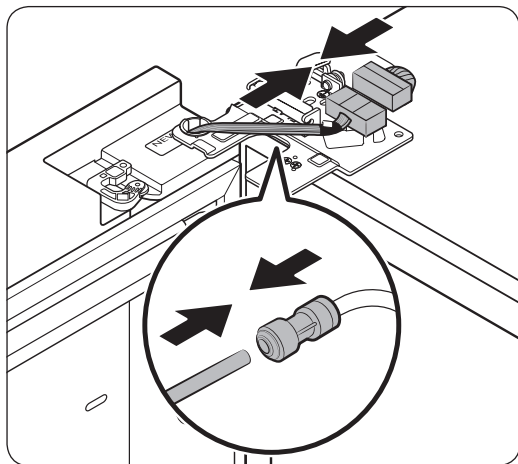

5. Povežite priključke žica.

⚠ OPREZ

- Provjerite jesu li priključci žica ispravno povezani. U suprotnom zaslon neće raditi.

6. Povežite cijev za vodu.

- Ovaj se korak ne odnosi na modele bez vrča s automatskim punjenjem i dozatora za vodu.

⚠ OPREZ

- Da biste spriječili curenje vode, pobrinite se da crvene vodilice ispravno drže spojnicu.
- Vodilice držite podalje od djece.

7. Ponovite korake od 1. do 5. za druga vrata.

- Korak 5. ne primjenjuje se na modele bez prozirnih vrata.

8. Najprije pričvrstite gornji poklopac prednjom stranom, a zatim pritisnite prema dolje na stražnjoj strani da biste ga postavili u ispravan položaj. Zatim pričvrstite vijke (x3).

KORAK 4 Niveliranje hladnjaka

OPREZ

- Nakon što ga postavite, hladnjak treba nivelirati na ravnom, čvrstom podu. Ako ne nivelirate hladnjak, može doći do oštećenja hladnjaka ili tjelesnih ozljeda.
- Niveliranje je potrebno obaviti kad je hladnjak prazan. Uvjerite se da u hladnjaku nema hrane.
- Iz sigurnosnih razloga podesite hladnjak tako da prednja strana bude nešto viša od stražnje.

Poravnajte hladnjak pomoću posebnih vijaka (nivelatora) na prednjim nogama. Za okretanje nivelatora upotrijebite odvijač s ravnom glavom.

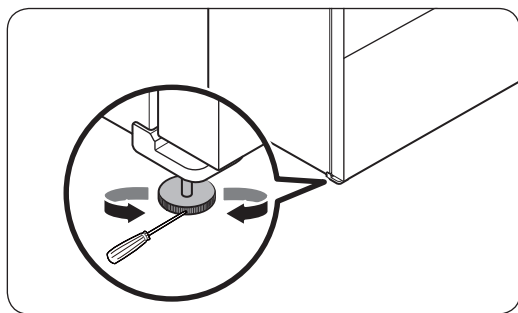

- Namještanje visine lijeve stranice: Umetnite odvijač s ravnom glavom u nivelator prednje noge s lijeve strane hladnjaka. Zakrenite nivelator u smjeru kazaljke na satu da biste podigli lijevu stranu ili ga okrenite u smjeru suprotnom od kazaljke na satu za spuštanje.
- Namještanje visine desne stranice: Umetnite odvijač s ravnom glavom u nivelator prednje noge s desne strane hladnjaka. Zakrenite nivelator u smjeru kazaljke na satu da biste podigli desnu stranu ili ga okrenite u smjeru suprotnom od kazaljke na satu za spuštanje.

Postavljanje

KORAK 5 Podešavanje visine vrata

Podešavanje visine polugom za visinu (samo kod određenih modela)

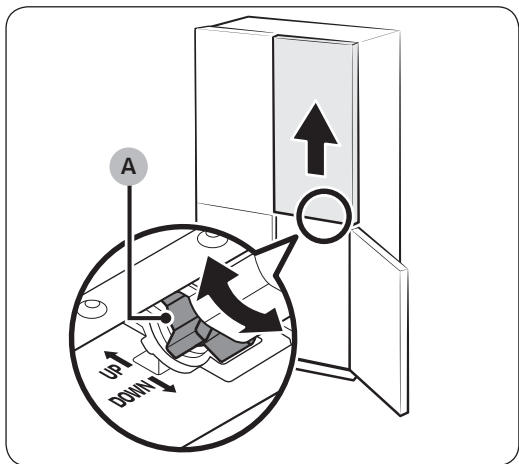
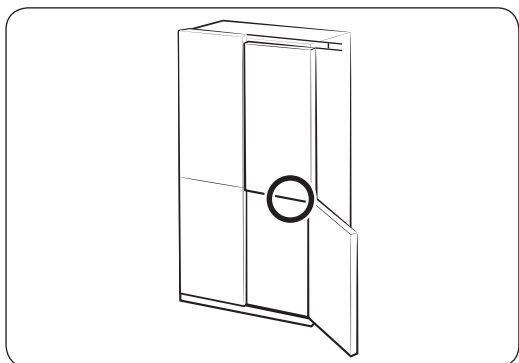

- Prije nego što poravnate visinu vrata, pobrinite se da hladnjak stoji ravno. U tu svrhu upotrijebite noge za izravnavanje.
- Možete upotrebljavati polugu za visinu na dnu desnih vrata hladnjaka. Otvorite desna vrata zamrzivača dok su oba vrata hladnjaka zatvorena i s pomoću poluge podesite visinu vrata.
- Okrećite **polugu za visinu (A)** dok oba vrata nisu poravnata na vrhu. Okrenite polugu prema UP (GORE) (kao što je označeno) da biste podignuli desna vrata i okrenite je prema DOWN (DOLJE) (kao što je označeno) da biste spustili vrata.
- Lagano podignite vrata hladnjaka da biste ih lakše poravnali. Maksimalno podesiva visina je 3 mm.
 - Poluga se neće okrenuti više od maksimalnog ograničenja. Može uzrokovati buku ako se previše okrene.
 - Prevelika visina može ometati poklopac gornje šarke vrata hladnjaka.
- Ako podesite visinu vrata dok su police u vratima hladnjaka prazne i zatim stavite namirnice u police, visina će se možda promijeniti. Ako se to dogodi, slijedite korake iznad da biste ponovno podesili vrata.

Podešavanje visine zateznim prstenima

Za modele s polugom za visinu na desnim vratima hladnjaka, upotrijebite zatezne prstene samo ako ne možete podesiti vrata polugom za visinu.

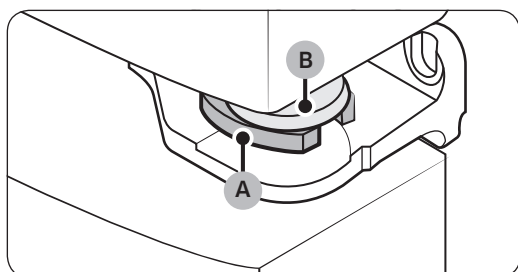
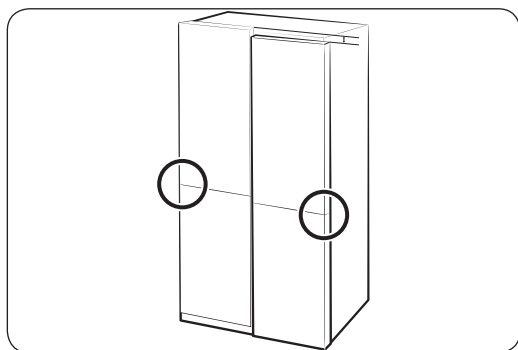
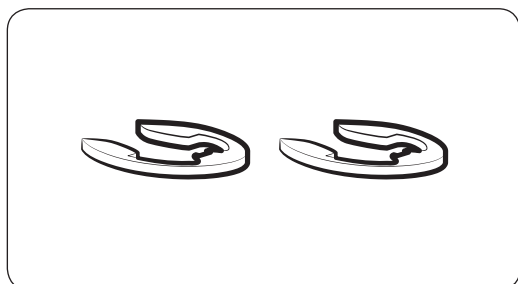

NAPOMENA

Visinu vrata možete podesiti s pomoću zateznih prstena koji se isporučuju u 4 različite veličine (1 mm, 1,5 mm, 2 mm i 2,5 mm).

1. Provjerite razliku u visini vrata, a zatim podignite i pridržite vrata s nižom visinom.
2. Umetnite zatezni prsten (A) odgovarajuće veličine između uvodnice vrata (B) i šarke kao što je prikazano.

OPREZ

- Umetnite samo jedan zatezni prsten. Ako umetnete dva ili više zateznih prstena, oni mogu iskliznuti ili proizvoditi buku.
- Zatezne prstene držite podalje od djece i čuvajte ih za kasniju upotrebu.
- Vrata nemojte previše podizati. Vrata bi u tom slučaju mogla dodirnuti i oštetiti gornji poklopac.

Postavljanje

Podešavanje visine vrata zamrzivača (samo kod određenih modela)

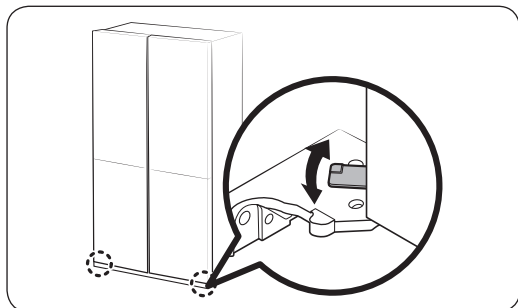

- Prije nego što poravnate visinu vrata, pobrinite se da hladnjak stoji ravno. U tu svrhu upotrijebite noge za izravnavanje.
- Možete podesiti visinu i jednih i drugih vrata zamrzivača s pomoću poluge koja se nalazi na donjoj šarci.
- Otvorite vrata, lagano ih podignite, a zatim zakrenite polugu ulijevo ili udesno da biste podesili visinu.

Podešavanje razmaka između vrata i glavnog kućišta hladnjaka (samo kod određenih modela)

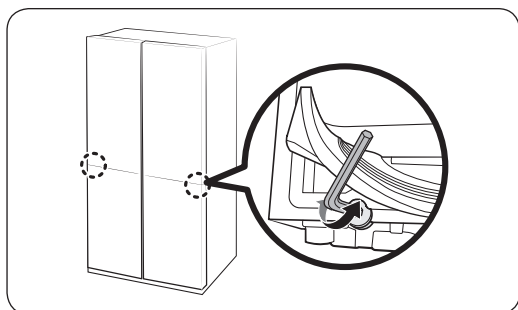

- Možete podesiti razmak između jednih i drugih vrata te glavnog kućišta hladnjaka s pomoću vijka za podešavanje koji se nalazi na dnu odjeljka hladnjaka.
- Podignite brtvu za vrata i pronadite vijak za podešavanje ispod brtve. Upotrijebite imbus ključ od 4 mm da biste podesili razmak.

⚠ OPREZ

Pobrinite se da čvrsto pričvrstite brtvu. U suprotnome bi hladan zrak iz hladnjaka mogao izlaziti van.

KORAK 6 Priključite dovod za vodu (samo kod određenih modela)

⚠ OPREZ

- Koristite nove komplete cijevi isporučene s uređajem i nemojte koristiti stare komplete cijevi.
- Dovod za vodu mora spojiti kvalificirani tehničar.
- Jamstvo za hladnjak ne obuhvaća montažu dovoda za vodu. Montaža dovoda za vodu vrši se o vašem trošku, osim u slučaju da je naknada za montažu uključena u cijenu.
- Tvrtka Samsung ne preuzima odgovornost za montažu dovoda za vodu. Ako dođe do istjecanja vode, obratite se montažeru dovoda za vodu.

Spajanje cijevi za hladnu vodu na crijevo za filtriranje vode

⚠ OPREZ

- Pobrinite se da je crijevo za filtriranje vode priključeno na cijev hladne, pitke vode. Spajanje na cijev tople vode može prouzročiti kvar pročištača.

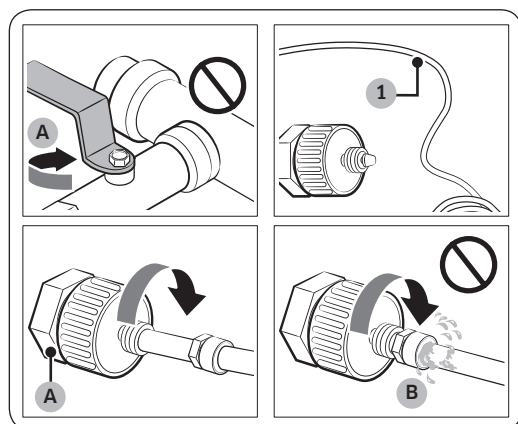

- A. Zatvorite glavni dovod za vodu
B. Nema procjepa

1. Zatvorite dovod za vodu tako da zatvorite glavni ventil za vodu.
2. Pronađite **cijev za vodu (1)** s hladnom, pitkom vodom.
3. Za spajanje na cijev za vodu pridržavajte se uputa iz poglavlja Montaža dovoda za vodu.
4. Po dovršetku spajanja otvorite glavni ventil za vodu i pustite otprilike 3 litre vode. Na taj se način uklanjaju nečistoće iz cijevi.

Postavljanje

Spajanje crijeva za filtriranje vode na dovod za vodu

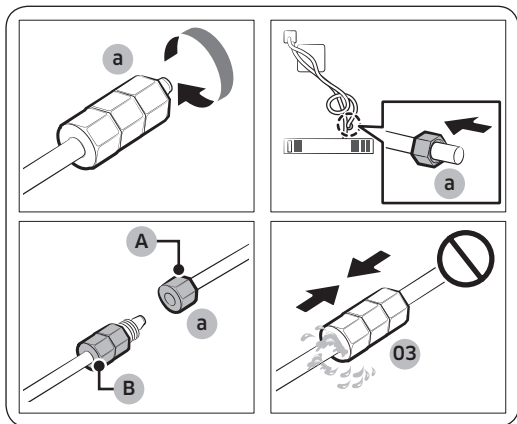

- A. Cijev za vodu od jedinice
- B. Cijev za vodu od opreme

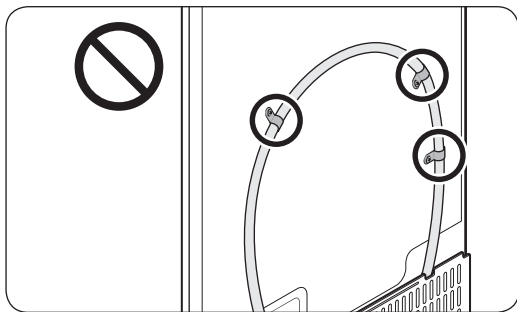
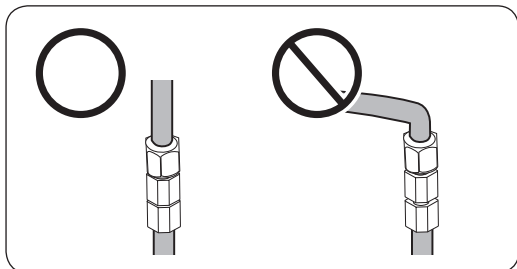

1. Otpustite i uklonite **kompresijsku maticu (a)** s cijevi za vodu hladnjaka i umetnite je u crijevo za filtriranje vode.
2. Stegnite **kompresijsku maticu (a)** kako biste spojili crijevo za filtriranje vode i cijev za vodu.
3. Otvorite glavni ventil za vodu i provjerite je li voda iscurila.
4. U slučaju da nije, pustite približno 3 litre vode prije prve upotrebe hladnjaka kako biste uklonili nečistoće iz sustava za pročišćavanje vode.

NAPOMENA

Ako nakon spajanja cijevi za vodu morate premjestiti hladnjak, obavezno pripazite da je spoj cijevi za vodu u ravnom položaju.

OPREZ

Ne montirajte filtar za vodu ni na koji dio hladnjaka. To može oštetiti hladnjak.

Popravak cijevi za vodu

OPREZ

Popravke na cijevi za vodu trebali bi vršiti isključivo kvalificirani tehničari. Ako zamijetite istjecanje vode, obratite se lokalnom servisnom centru tvrtke Samsung ili osobi koja je montirala cijev za vodu.

KORAK 7 Početne postavke

Kada dovršite sljedeće korake, hladnjak će biti u potpunosti funkcionalan.

1. Ukopčajte utikač u zidnu utičnicu kako biste uključili hladnjak.
2. Otvorite vrata i provjerite uključuje li se unutarnje svjetlo.
3. Kontrolu temperature postavite na najnižu temperaturu i pričekajte oko sat vremena. Nakon toga zamrzivač će biti lagano ohlađen, a motor će raditi glatko.
4. Pričekajte da hladnjak dosegne postavljenu temperaturu. Sada je hladnjak spreman za upotrebu.

KORAK 8 Konačna provjera

Kad dovršite postavljanje potvrdite sljedeće:

- Hladnjak je ukopčan u električnu utičnicu i propisno uzemljen.
- Hladnjak je postavljen na ravnu, niveliranu površinu s prihvatljivim razmakom od zida ili ormarića.
- Hladnjak je niveliran i stoji čvrsto na podu.
- Vrata se slobodno otvaraju i zatvaraju, a unutarnje svjetlo automatski se uključuje kad otvorite vrata.

Operacije

Upravljačka ploča

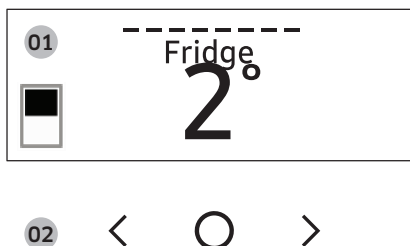

01 Zaslón	Prikazuje izbornik, postavke i ostale informacije.
02 Gumbi	<ul style="list-style-type: none">• Kada je zaslon isključen dodirnite bilo koji gumb kako biste ga uključili.• Dodirnite < ili > da biste se kretali lijevo ili desno.• Dodirnite ○ da biste potvrdili izbor.• Dodirnite i držite ○ da biste ušli u način AP. (Za više informacija pogledajte odjeljak „SmartThings > Početak” na stranici 53.)

NAPOMENA

- Upravljačka ploča je isključena kada se hladnjak ne upotrebljava. Uključuje se i zasvijetli kada otvorite vrata ili dodirnete gumb.
- Ako vrata ostanu otvorena 5 minuta, unutarnje svjetlo treperit će 5 minuta i zatim se isključiti. Time se gluhe korisnike ili korisnike oštećenog sluha upozorava da su vrata otvorena. Imajte na umu da je ova funkcija normalna.
- Kada promijenite temperaturu na ploči, prikazuje se stvarna temperatura u hladnjaku dok se ne postigne temperatura koju ste postavili. Nakon toga se na ploči prikazuje nova postavljena temperatura. Imajte na umu da je hladnjaku potrebno neko vrijeme da postigne novu temperaturu. To je normalno. Za to vrijeme ne trebate ponovno postavljati temperaturu.

Upotreba upravljačke ploče

1. Dodirnite bilo koji gumb (<, ○ ili >) kako biste uključili zaslon.
2. Dodirnite < ili > da biste odabrali željeni izbornik, a zatim dodirnite ○ da biste potvrdili.
3. Dodirnite < ili > da biste odabrali željenu postavku, a zatim dodirnite ○ da biste potvrdili.
 - Više informacija o dostupnim postavkama potražite u odjeljku **Opisi izbornika**.

Opisi izbornika

Fridge (Hladnjak)	<ul style="list-style-type: none">• Možete postaviti temperaturu hladnjaka na 1 ~ 7 °C ili postaviti funkciju Brzo hlađenje.• Brzo hlađenje ubrzava postupak hlađenja pri maksimalnoj brzini ventilatora. Hladnjak nastavlja raditi u punoj brzini tijekom dva i pol sata, a zatim se vraća na prethodnu temperaturu.
Freezer (Zamrzivač)	<ul style="list-style-type: none">• Možete postaviti temperaturu zamrzivača na -23 ~ -15 °C ili postaviti funkciju Brzo zamrzavanje.• Brzo zamrzavanje ubrzava postupak zamrzavanja pri maksimalnoj brzini ventilatora. Zamrzivač nastavlja raditi u punoj brzini 50 sati, a zatim se vraća na prethodnu temperaturu. Želite li zamrznuti velike količine namirnica, aktivirajte Brzo zamrzavanje najmanje 20 sati prije spremanja namirnica u zamrzivač.
Cool Select+ (Odabir temperature+)	<ul style="list-style-type: none">• Možete postaviti način Odabir temperature+ iz jednog od sljedećih načina.<ul style="list-style-type: none">- Freeze (Zamrzavanje): temperatura se postavlja na temperaturu zamrzivača.- Soft Freeze (Blago zamrzavanje): temperatura se postavlja na -5 °C.- Meat/Fish (Meso/riba): temperatura se postavlja na -1 °C.- Fruit/Veggies (Voće/povrće): temperatura se postavlja na 2 °C.- Beverage (Piće): temperatura se postavlja na 4 °C. <p>⚠ OPREZ</p> <ul style="list-style-type: none">• Odaberite način Odabir temperature+ prema vrsti hrane koju ondje pohranjujete.• Nemojte pohranjivati meso ili hranu u načinu Odabir temperature+ s načinom Voće/povrće ili Vino. Meso ili hrana mogli bi se pokvariti.• Nemojte pohranjivati staklene boce u načinu Odabir temperature+ u načinu Zamrzavanje ili Blago zamrzavanje. Mogu se razbiti i uzrokovati tjelesnu ozljedu.

Operacije

Flex Crisper (Fleksibilna svježina)	<ul style="list-style-type: none">Možete postaviti način Fleksibilna svježina iz jednog od sljedećih načina.<ul style="list-style-type: none">Fridge (Hladnjak): temperatura se postavlja na temperaturu hladnjaka.Meat/Fish (Meso/riba): odaberite ovaj način rada za pohranjivanje svježeg mesa i ribe. (Preporučujemo postavljanje temperature hladnjaka ispod 3 °C za svježiju pohranu mesa i ribe u Fleksibilna svježina) <p>NAPOMENA</p> <p>Meso i riba mogu se pohranjivati u ladici za meso 3 do 5 dana (uz neke iznimke poput mljevenog mesa koje se smije pohranjivati samo jedan do dva dana). Pohranite ga u zamrzivaču ako ga želite držati dulje od 5 dana.</p>
AutoFill Pitcher (Vrč s automatskim punjenjem) *	<ul style="list-style-type: none">Možete postaviti način Vrč s automatskim punjenjem iz jednog od sljedećih načina.<ul style="list-style-type: none">On (Uključeno): postavite za automatsko punjenje vrča za vodu.Off (Isključeno): postavite za isključivanje funkcije. <p>NAPOMENA</p> <p>U infuzer možete staviti čaj ili voće da biste napravili infuzirani čaj ili vodu. Ako želite održati početnu koncentraciju infuzirane vode, isključite funkciju Vrč s automatskim punjenjem. (Za više informacija pogledajte odjeljak Vrč za vodu (Vrč s automatskim punjenjem) (samo kod određenih modela) na stranici 55.)</p>
Cubed Ice (Kockice leda) *	Možete pokrenuti ili zaustaviti izradu kockica leda.
Ice Bites (Komadići leda) *	Možete pokrenuti ili zaustaviti izradu komadića leda.

More Options (Više opcija)	<p>Možete promijeniti postavke za sljedeće funkcije. Dodirnite < ili > da biste odabrali izbornik, a zatim dodirnite ○ da biste potvrdili.</p> <p>Filter Reset (Poništavanje filtra) *: kada vam se na zaslonu prikaže poruka o zamjeni filtra, odaberite ovaj izbornik i zamijenite filter prema uputama na zaslonu.</p> <p>Temp. Unit (Jedinica temp.): možete postaviti temperaturnu skalu na Celzijeve ili Fahrenheitove stupnjeve.</p> <p>Door Alarm (Alarm za vrata): alarm za vrata možete uključiti ili isključiti.</p> <p>Wi-Fi Connect (Wi-Fi veza): Wi-Fi vezu možete uključiti ili isključiti. Uključite je da biste upravljali hladnjakom i nadzirali ga putem aplikacije SmartThings. (Više informacija o aplikaciji SmartThings potražite u odjeljku SmartThings na stranici 52.)</p> <p>* samo kod određenih modela</p>
----------------------------	--

NAPOMENA

Uporaba funkcije Brzo hlađenje ili Brzo zamrzavanje povećava potrošnju energije.

Operacije

SmartThings

Postavljanje

Posjetite trgovinu Google Play, Galaxy Apps ili Apple App i potražite „SmartThings”. Preuzmite i instalirajte aplikaciju SmartThings koju vam omogućuje tvrtka Samsung Electronics na pametni uređaj.

NAPOMENA

- Aplikacija SmartThings nije dostupna na nekim tabletima i uređajima iPad te na nekim pametnim telefonima.
 - podržava [Android] OS 6.0 ili noviji (najmanje 2 GB veličine RAM-a)
 - podržava [iOS] 10.0 ili noviji / iPhone 6 ili noviji.
- Radi poboljšanja performansi, aplikacija SmartThings podložna je promjenama bez prethodne najave ili obustavi podrške u skladu s pravilima proizvođača. Osim toga, daljnja ažuriranja aplikacije ili funkcije na aplikaciji mogu se zaustaviti zbog upotrebljivosti i sigurnosti, čak i ako vaš operativni sustav trenutno podržava ažuriranja.
- Preporučeni sustavi šifriranja uključuju WPA/TKIP i WPA2/AES. Nije podržan nijedan noviji ni nestandardizirani Wi-Fi protokol za provjeru autentičnosti.
- Okolne bežične komunikacije mogu utjecati na bežične mreže.
- Ako je vaš davatelj internetskih usluga registrirao MAC adresu vašeg osobnog računala ili modema za identifikaciju, vaš pametni hladnjak tvrtke Samsung možda se neće uspjeti povezati s internetom. Ako se to dogodi, obratite se davatelju internetskih usluga za tehničku pomoć.
- Postavke vatrozida vašeg mrežnog sustava mogu spriječiti povezivanje pametnog hladnjaka tvrtke Samsung s internetom. Obratite se davatelju internetskih usluga za tehničku pomoć. Ako se ovaj problem nastavi, obratite se lokalnom servisnom centru tvrtke Samsung ili trgovcu.
- Da biste konfigurirali postavke bežične pristupne točke (AP), pročitajte korisnički priručnik za pristupne točke (usmjerivač).
- Pametni hladnjaci tvrtke Samsung podržavaju Wi-Fi 2,4 GHz sa standardom IEEE 802.11 b/g/n i Soft-AP protokolima. (Preporučuje se IEEE 802.11 n.)
- Neovlašteni Wi-Fi bežični usmjerivači možda se neće uspjeti povezati s primjenjivim pametnim hladnjacima tvrtke Samsung.

Samsung račun

Od vas se traži da registrirate Samsung račun kako biste koristili aplikaciju. Ako nemate Samsung račun, slijedite upute aplikacije na zaslonu kako biste izradili besplatan Samsung račun.

Početak

Uključite uređaj koji želite povezati, otvorite aplikaciju SmartThings na telefonu i zatim slijedite upute u nastavku.

Ako se prikaže skočni prozor s porukom da je pronađen novi uređaj, dodirnite **ADD NOW (DODAJ SADA)**. Ako se skočni prozor ne prikaže, dodirnite gumb + i zatim odaberite uređaj koji želite povezati s popisa dostupnih uređaja.

Ako vaš uređaj nije na popisu dostupnih uređaja, dodirnite **Supported Devices (Podržani uređaji)**, odaberite vrstu uređaja (hladnjak) i zatim odaberite određeni model uređaja.

Slijedite upute na aplikaciji da biste postavili svoj uređaj. Kada se postavljanje završi, vaš će se hladnjak prikazati kao „kartica” na zaslonu **Devices (Uređaji)**.

Aplikacija za hladnjak

Integrirana kontrola

Možete kontrolirati i nadzirati hladnjak kod kuće, kao i dok ste u pokretu.

- Dodirnite ikonu hladnjaka na nadzornoj ploči SmartThings ili dodirnite ikonu Uređaji na dnu nadzorne ploče, a zatim dodirnite „karticu” hladnjaka da biste otvorili stranicu hladnjaka.
- Provjerite radni status ili obavijesti povezane s hladnjakom i zatim po potrebi izmijenite opcije ili postavke.

NAPOMENA

Neke opcije ili postavke hladnjaka možda neće biti dostupne za daljinsko upravljanje.

Operacije

Kategorija	Stavka	Opis
Nadzor	Temperatura hladnjaka	Prikazuje željenu postavku temperature hladnjaka.
	Temperatura zamrzivača	Prikazuje željenu temperaturu zamrzivača.
	Postavke za Odabir temperature+	Prikazuje postavke za Odabir temperature+.
	Dijagnoza	Otkriva neuobičajene operacije hladnjaka.
	Praćenje potrošnje energije	Provjerava akumuliranu potrošnju energije hladnjaka za zadnjih 180 dana.
Funkcije	Pravljenje leda	Možete uključiti ili isključiti funkciju pravljenja leda i provjeriti trenutno stanje funkcije.
		Možete provjeriti status i napredak pravljenja leda.
	Brzo hlađenje	Funkciju Brzo hlađenje možete uključiti ili isključiti te provjeriti trenutne postavke.
	Brzo zamrzavanje	Funkciju Brzo zamrzavanje možete uključiti ili isključiti te provjeriti trenutne postavke.
	Temperatura hladnjaka	Možete postaviti željenu temperaturu hladnjaka.
	Temperatura zamrzivača	Možete postaviti željenu temperaturu zamrzivača.
	Postavke za Odabir temperature+	Možete postaviti željeni način Odabir temperature+.
Alarmi	Neuobičajeno visoka temperatura	Alarm se aktivira kada je u hladnjaku, zamrzivaču ili ladici Odabir temperature+ neuobičajeno visoka temperatura.
	Otvaranje vrata	Alarm se aktivira ako su vrata hladnjaka, zamrzivača ili ladice Odabir temperature+ otvorena određeno razdoblje.
	Preljevanje vrča s automatskim punjenjem	Ako funkcija vrča s automatskim punjenjem prepozna prelijevanje, aktivirat će alarm kako bi vam dojavila status prelijevanja.
	Zamjena filtra za vodu	Ovaj vas alarm upozorava da morate zamijeniti filter za vodu.

Posebne značajke

Vrč za vodu (Vrč s automatskim punjenjem) (samo kod određenih modela)

Hladna, pročišćena voda uvijek je spremna u vrču Vrč s automatskim punjenjem. U infuzer možete staviti čaj ili voće da biste uživali u raznovrsnoj infuziranoj vodi po svojem ukusu.

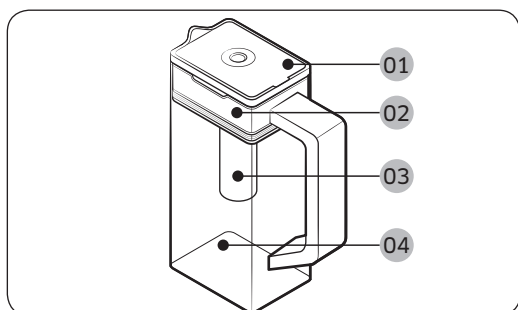

- 01 Poklopac
- 02 Držač infuzera
- 03 Infuzer
- 04 Tijelo

Punjenje vrča za vodu

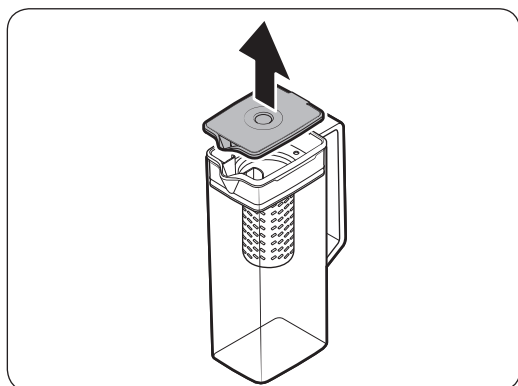

1. Uхватite ručku **poklopca** i zatim povucite prema gore da biste otvorili **poklopac**.
2. U infuzer stavite listiće čaja ili voće, prema želji.

NAPOMENA

Ako želite održati početnu koncentraciju infuzirane vode, isključite funkciju Vrč s automatskim punjenjem.

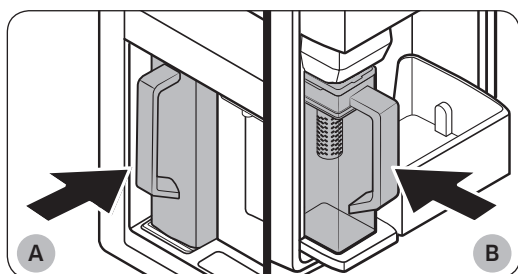

- A. Modeli tipa A
- B. Modeli tipa B

3. Omogućite funkciju Vrč s automatskim punjenjem na upravljačkoj ploči. Otvorite vrata centra za piće (tip A) ili lijeva vrata hladnjaka (tip B) i zatim podesite vrč za vodu na držač. Gurnite ga ravno kao što je prikazano na slici.
4. Zatvorite vrata. Vrč za vodu uskoro će se početi puniti rashlađenom vodom.

Operacije

⚠ OPREZ

Pobrinite se da vrč za vodu pristaje u držač vrča za vodu.

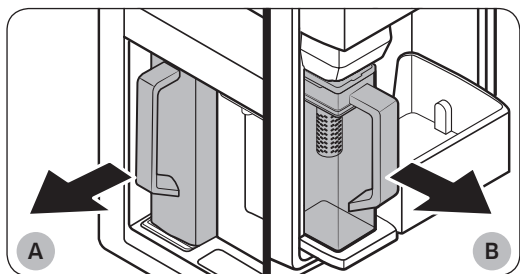

A. Modeli tipa A

B. Modeli tipa B

5. Da biste pili čaj, otvorite vrata centra za piće (tip A) ili lijeva vrata hladnjaka (tip B) i zatim odvojite vrč za vodu. Ravno ga izvucite.

⚠ OPREZ

- Preporučujemo da vodu infuziranu voćem konzumirate u roku od 24 sata. Nakon toga infuzirana bi se voda mogla pokvariti.
- Nakon što ste konzumirali infuziranu vodu potrebno je oprati vrč za vodu. Vrč za vodu operite i u slučaju da ga niste upotrebljavali duže vrijeme.

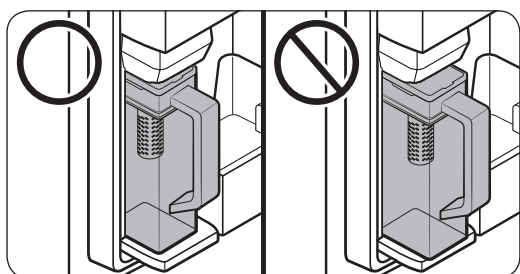

- Da biste spriječili da vrč za vodu padne ili da curi, pobrinite se da vrč za vodu pristaje u držač vrča za vodu.

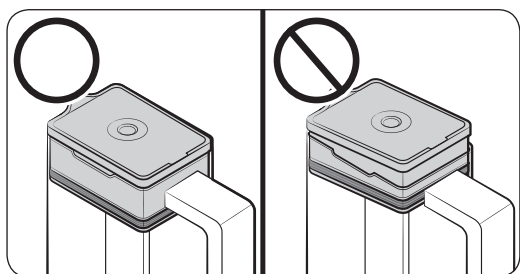

- Da biste spriječili prolijevanje ili curenje vrča za vodu, pobrinite se da je držač infuzera ispravno umetnut.

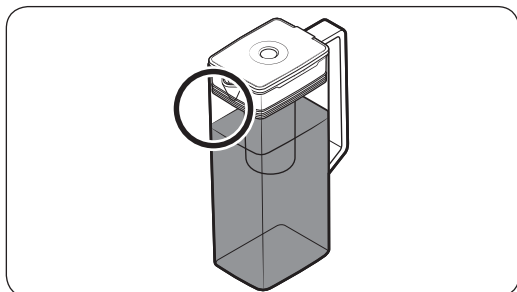

NAPOMENA

- Ako prednja strana (posebno označeni dio) vrča za vodu ima previše vlage, vrč za vodu možda se neće u potpunosti napuniti. Uklonite vlagu, a zatim pokušajte ponovno.
- Funkcija Vrč s automatskim punjenjem prestat će opskrbljivati vrč za vodu vodom ako se vrč za vodu ne napuni nakon određenog vremena. Ako se to dogodi, provjerite je li cijev za vodu ispravno povezana. Uklonite i ponovno umetnite vrč za vodu, a zatim pokušajte ponovno.

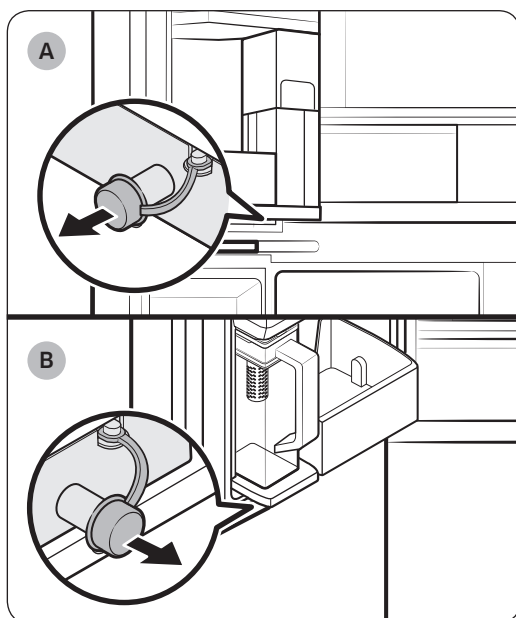

A. Modeli tipa A

B. Modeli tipa B

NAPOMENA

- Obrišite oko držača vrča za vodu ako vrč za vodu curi ili se izlijeva.
- Voda curi ako je gumeni čep otvoren.
- Na upravljačkoj se ploči prikazuje poruka upozorenja ako postoji curenje. U slučaju curenja, otvorite gumeni čep kako biste izbacili vodu koja curi. Ako poruka upozorenja ne nestane nakon što izbacite vodu, možda postoji greška sustava. Obratite se lokalnom servisnom centru tvrtke Samsung.

Operacije

Dozator za vodu (samo kod određenih modela)

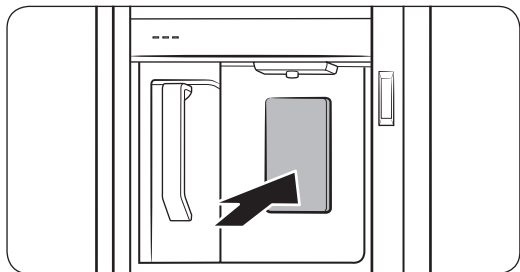

Za doziranje rashladene vode, otvorite centar za pića i pritisnite polugu dozatora.

NAPOMENA

- Iz dozatora prestaje izlaziti led ili voda ako nastavite gurati ručicu dozatora otprilike jednu minutu. Ako želite još vode, otpustite i ponovno pritisnite ručicu.
- Pazite da čaša bude u ravnini s dozatorom kako biste izbjegli prelijevanje dozirane vode.
- Ako se ne koristite dozatorom 2 - 3 dana, voda iz dozatora može imati neobičan miris ili okus. Ne radi se o kvaru u sustavu. Bacite prvih 1 - 2 čaše vode.

Zamućena voda

Voda koja dolazi u hladnjak prolazi kroz filter s alkalnom jezgrom. Tijekom filtriranja tlak vode se povećava i voda postaje zasićena kisikom i dušikom. Voda zbog toga nakon doziranja kratko izgleda maglovito ili zamućeno. To je normalno. Voda će se nakon nekoliko sekundi razbistriti.

Automatski ledomat (samo kod određenih modela)

Hladnjak ima ugrađeni ledomat koji automatski stvara led.

- Ukupni dizajn i/ili dodaci mogu se razlikovati ovisno o modelu.

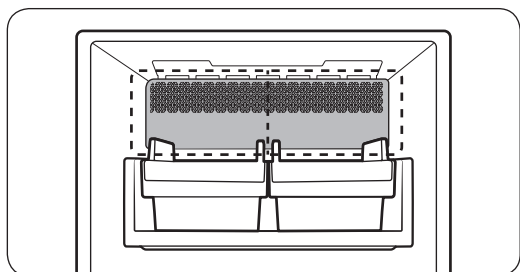

- Ovaj proizvod ima dvije vrste ledomata.

Pravljenje leda

Nakon što hladnjak postavite na njegovo mjesto i uključite ga, slijedite ove upute kako biste osigurali pravilno stvaranje leda te kako bi posuda za led uvijek bila puna.

Prije prve upotrebe

- Neka ledomat pravi led 1 - 2 dana.
- Bacite prve 1 - 2 posude leda kako biste uklonili nečistoće iz dovoda za vodu.

Dijagnoza

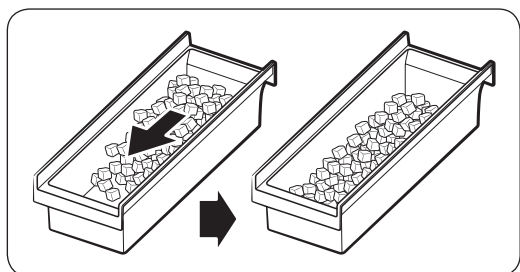
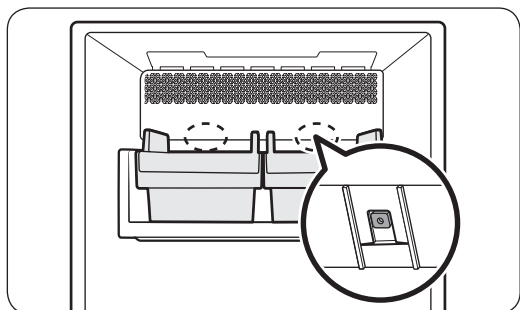

- Ukupni dizajn i/ili dodaci mogu se razlikovati ovisno o modelu.
- Ako se led ne stvara, najprije provjerite status ledomata s pomoću gumba **Test** na dnu ledomata.
- Pritisnite gumb **Test** na stražnjoj strani ledomata. Kada pritisnete gumb, začut ćete zvuk zvona. Ako ledomat ispravno funkcionira, začut će se još jedan zvuk zvona.
- Uobičajeno je da se led nakuplja na stijenkama posudice. Da biste pohranili više leda, rasporedite ga ravnomjerno u posudici.

Operacije

⚠ OPREZ

- Ako se cijev za vodu ostavi odspojena, ventil za vodu tijekom vremena može početi proizvoditi zvuk zujanja. U tom slučaju pobrinite se da isključite funkciju izrade leda (Kockice leda / Komadići leda).
- Ako zvono ledomata neprestano zvuči, obratite se svom vodoinstalateru ili lokalnom servisnom centru tvrtke Samsung.
- U posudu za led nemojte stavljati hranu. Smrznuta hrana može oštetiti ledomat, posebice kada otvarate ili zatvarate vrata.
- Kada hladnjak povratu napajanje nakon nestanka struje, posuda za led mogla bi sadržavati mješavinu otopljenih i zaglavljenih kockica leda, što može onemogućiti pravilan rad ledomata. Da biste to spriječili, prije korištenja hladnjaka svakako ispraznite posudu za led.
- Nemojte stavljati prste ili druge predmete u ledomat. To može uzrokovati tjelesne ozljede ili oštećenje uređaja.
- Zbog sublimacije led pohranjen u zamrzivaču duže vrijeme postaje sve manji i zatim formira velike komade leda. Zato, ako nećete dugo upotrebljavati led, isključite ledomat na sljedeći način.
- Upotrebljavajte samo novi komplet crijeva koji je isporučen s uređajem. Nemojte ponovno upotrebljavati stari komplet crijeva.

Fleksibilni ledomat (samo kod određenih modela)

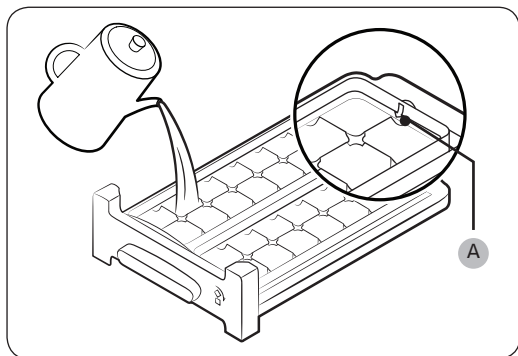

1. Otvorite vrata zamrzivača i izvucite posudicu za led.
2. Napunite posudicu vodom do **maksimalne razine (A)** označene na unutarnjem stražnjem dijelu posudice.
3. Vratite posudicu natrag na mjesto.

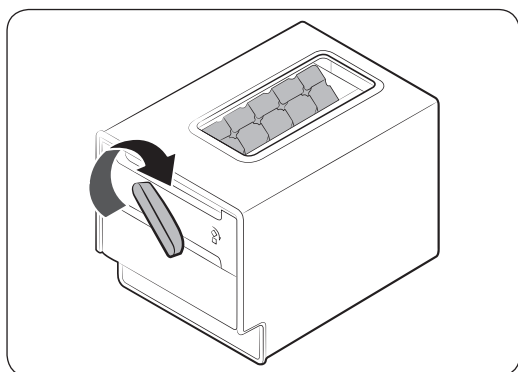

4. Kada se voda smrzne u kockice leda, okrenite ručku posudice za led u smjeru kazaljke na satu da biste kockice leda istresli u kutiju za led. Ponavljajte postupak dok se sve kockice leda ne istresu u kutiju za led.

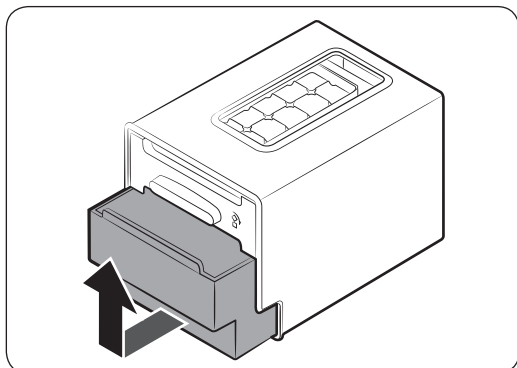

5. Da biste uklonili kutiju za led, lagano je podignite i izvucite.

⚠ OPREZ

- Ne upotrebljavajte kutiju za led za izradu leda. Kutija može puknuti.
- Provjerite je li kutija za led na mjestu ispod posudice za led.
- Kutija za led ima otvor za odvod na dnu.
 - Nemojte pohranjivati led u kutiju na sobnim temperaturama. Led će se otopiti i iscuriti.
 - U slučaju nestanka struje led se otapa u vodu i curi. Nakon što se napajanje vrati, voda se ponovno može zamrznuti i uzrokovati puknuće kutije. Da biste spriječili oštećenje kutije, uklonite i ispraznite kutiju nakon nestanka struje.
 - Upotrebljavajte samo pitku vodu.

📄 NAPOMENA

- Vrijeme pravljenja leda ovisi o postavkama temperature.

Održavanje

Rukovanje i održavanje

Posuda za led (samo kod određenih modela)

Ako se led ne proizvodi dulje vrijeme, led može formirati grudice unutar posude. Ako se to dogodi, uklonite i ispraznite posudu za led.

⚠ OPREZ

- Kako biste spriječili ozljede, očistite led ili vodu koja je pala na pod.
- Kako biste spriječili nesretne slučajeve ili ozljede, nemojte dozvoliti djeci da se igraju dozatorom vode ili ledomatom.
- Upotrebljavajte samo isporučenu posudu za led. Posude za led drugih proizvođača mogu uzrokovati kvar sustava.

📖 NAPOMENA

- Pritisak vode potreban za izradu leda iznosi između 206 i 861 kPa.
- Buka koju tijekom stvaranja leda proizvodi ledomat normalna je.

Vrč s automatskim punjenjem (samo kod određenih modela)

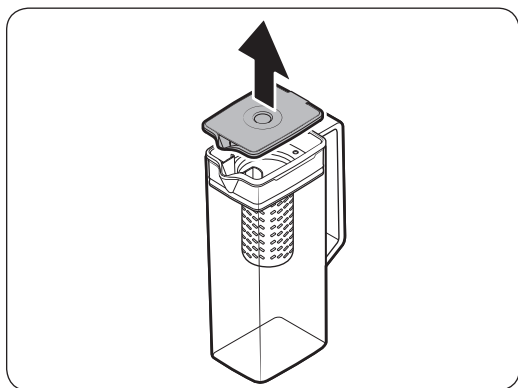

1. Uхватite ručku poklopca, a zatim povucite prema gore da biste ga uklonili.

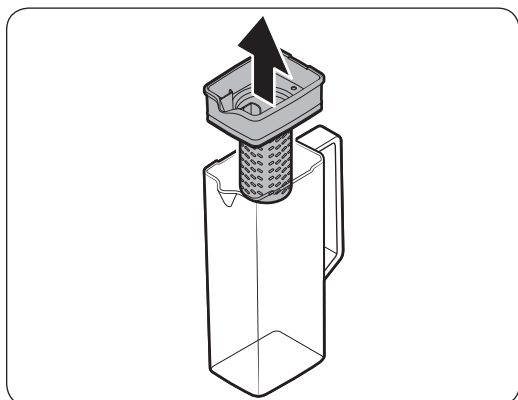

2. Uхватite obje strane držača infuzera i zatim ga podignite da biste ga uklonili.

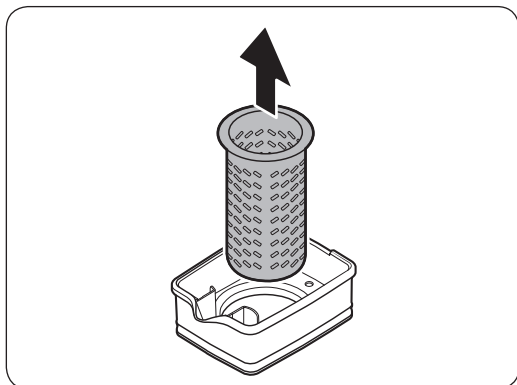

3. Dok lagano okrećete **infuzer**, izvucite ga iz brtvenog dijela.
4. Očistite **infuzer** neutralnim sredstvima za čišćenje i tekućom vodom. Isperite ga i dobro osušite.
5. Ponovno sastavite vrč s automatskim punjenjem obrnutim redosljedom od odvajanja.

⚠ OPREZ

Vrč za vodu i poklopac ne mogu se upotrebljavati u mikrovalnoj pećnici i mogu se otopiti ili deformirati ako se izlože vrućini (uključujući i vrućoj vodi). Perite ih ručno u hladnoj ili toploj vodi prema potrebi.

Održavanje

Police hladnjaka

Police se mogu razlikovati ovisno o modelu.

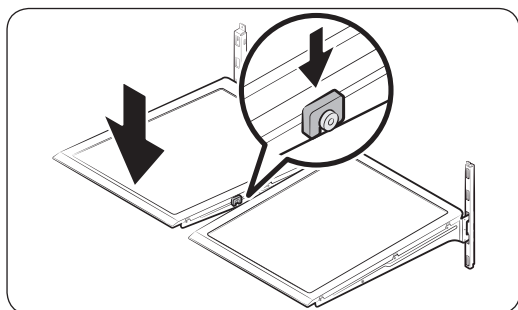
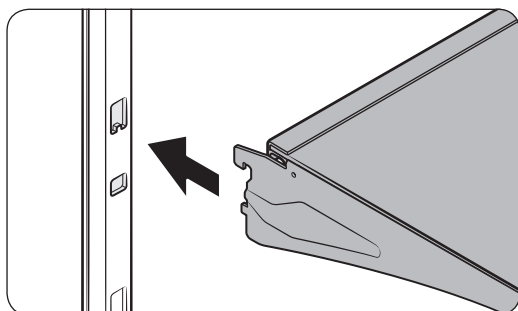
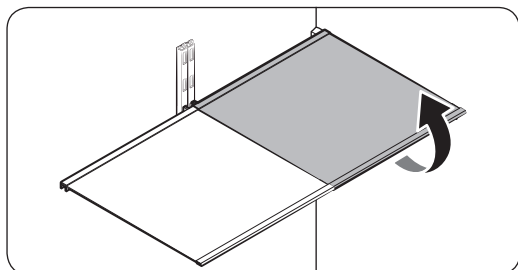

- Želite li ukloniti policu, najprije potpuno otvorite odgovarajuća vrata. Držite prednji dio police i zatim je pažljivo podignite i izvucite van.

NAPOMENA

Kada vadite ili vraćate policu, nemojte je potpuno podići. Tako možete udubiti stražnju stranu unutrašnjosti hladnjaka.

- Prilikom vraćanja policu držite pod takvim kutom da je prednji dio viši od stražnjeg, a zatim gornju kukicu umetnite u gornji utor za policu. Nakon toga spustite policu i donju kukicu umetnite u donji utor za policu.

OPREZ

- Police od kaljenog stakla su teške. Pazite kada ih vadite.
- Policu treba propisno umetnuti. Nemojte je postaviti naopako.
- Staklene posude mogu ogrebat površinu staklenih policu.

Police u vratima hladnjaka

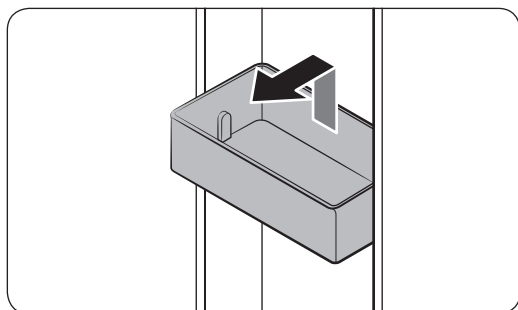

- Ako želite izvaditi **policu za vrata**, uhvatite policu s prednje strane i pažljivo je podignite kako biste je izvadili.
- Ako je želite vratiti, **policu u vratima** postavite malo iznad mjesta na koje ju želite postaviti tako da je stražnji dio police poravnat s vratima hladnjaka. Rukama primite stražnji dio **police u vratima** i zatim je pritisnite prema dolje dok čvrsto ne sjedne na mjesto.

⚠ OPREZ

- Nemojte vaditi policu u kojoj se nalazi hrana. Najprije ju ispraznite.
- Budite oprezni prilikom otvaranja vrata ako se na donjoj polici u vratima nalaze velike boce koje se mogu prevrnuti.
- Nemojte dozvoliti djeci da se igraju s policama. Oštri rubovi polica mogu uzrokovati ozljede.

Ladice hladnjaka

Ladice za očuvanje svježine / fleksibilne ladice za očuvanje svježine

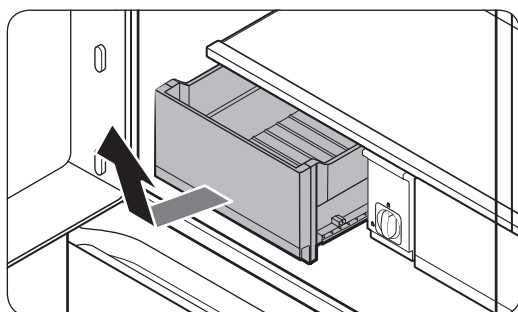

- Pažljivo podignite prednji dio ladice i izvucite je.
- Ako želite izvaditi ladice, preporučujemo da najprije izvadite policu u vratima. Na taj ćete način spriječiti oštećivanje polica u vratima.
 - Kada ih želite vratiti, ladice umetnite u vodilice okvira i zatim ih gurnite prema unutra.

Održavanje

Čišćenje

Iznutra i izvana

⚠ UPOZORENJE

- Za čišćenje hladnjaka nemojte koristiti benzen, razrjeđivače, deterdžente za kućanstvo ili automobile ili sredstvo Clorox™. Oni mogu oštetiti površinu hladnjaka i prouzročiti požar.
- Ne raspršujte vodu po hladnjaku. To bi moglo uzrokovati strujni udar.

Redovito upotrebljavajte suhu krpnu za uklanjanje stranih tvari poput prašine ili vode s priključaka utikača napajanja i kontaktnih točaka.

1. Iskopčajte kabel za napajanje.
2. Hladnjak čistite iznutra i izvana vlažnom mekom krpom bez dlačica ili papirnim ručnikom.
3. Kad ste gotovi, dobro posušite suhom krpom ili papirnim ručnikom.
4. Ukopčajte kabel napajanja.

Ventil dozatora (samo određeni modeli)

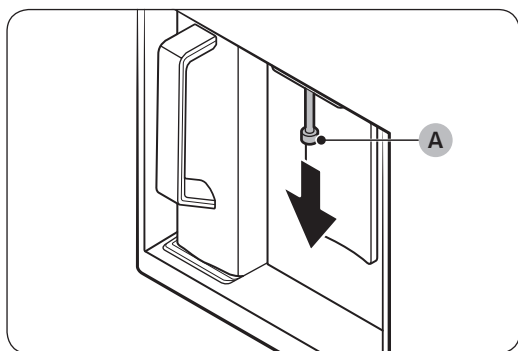

1. Držite kraj ventila dozatora (A).
2. Dok okrećete ventil dozatora (A) ulijevo, povucite ga prema dolje da biste ga uklonili iz dozatora.

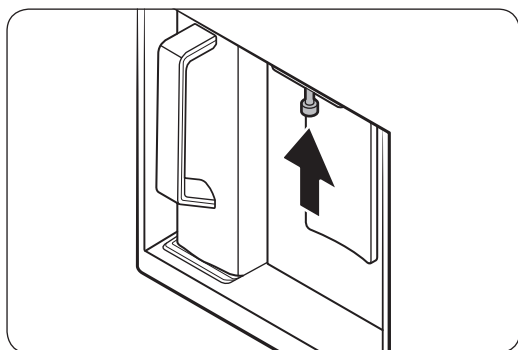

3. Temeljito očistite ventil dozatora, a zatim ga ponovno sastavite.

⚠ OPREZ

- Umetnite ventil dozatora do kraja, tako da je ponovno u svom početnom položaju.
- Nemojte upotrebljavati sredstvo za ribanje s tvrdim teksturama za čišćenje ventila dozatora.

Gumene brtve

Ako se gumene brtve na vratima zaprljaju, vrata se možda neće pravilno zatvarati što negativno utječe na rad i učinkovitost hladnjaka. Gumene brtve očistite blagim deterdžentom i vlažnom krpom. Zatim ih dobro posušite suhom krpom.

Stražnja ploča

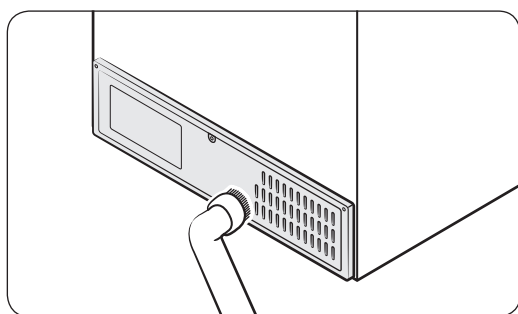

Kako bi kabeli i izloženi dijelovi stražnje ploče hladnjaka bili čisti, usisajte je jednom ili dvaput godišnje.

⚠ OPREZ

Nemojte skidati poklopac stražnje ploče. To može uzrokovati strujni udar.

Zamjena

Filtar za vodu (samo kod određenih modela)

⚠ UPOZORENJE

- Nemojte upotrebljavati filtre za vodu drugih proizvođača. Koristite samo one filtre koje je isporučila ili odobrila tvrtka Samsung.
- Neodobreni filtri mogu prouzročiti istjecanje vode i oštetiti hladnjak, i na taj način prouzročiti strujni udar. Tvrtka Samsung nije odgovorna za bilo kakva oštećenja koja mogu nastati upotrebom filtra za vodu drugih proizvođača.

Poruka „**Replace water filter (Zamijenite filtara za vodu)**” prikazuje se na upravljačkoj ploči kako bi vas obavijestila da je vrijeme za zamjenu filtra za vodu. Ako želite zamijeniti filtara, najprije zaustavite dotok vode.

Održavanje

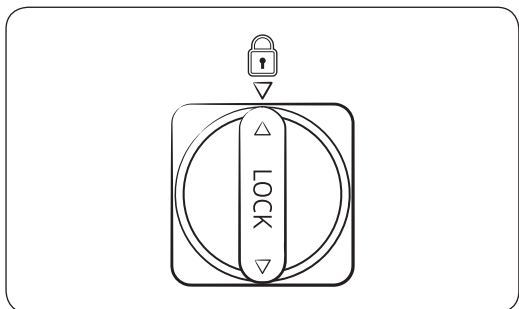
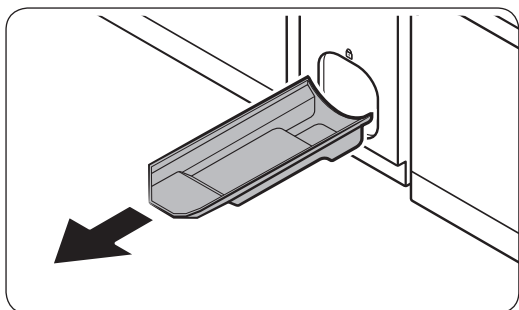
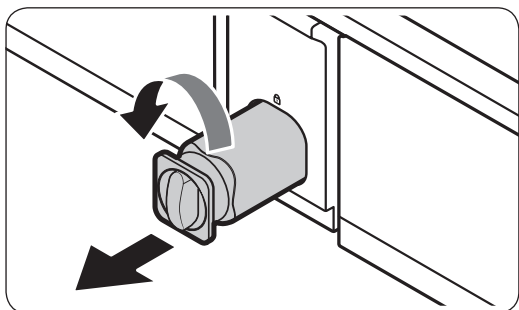
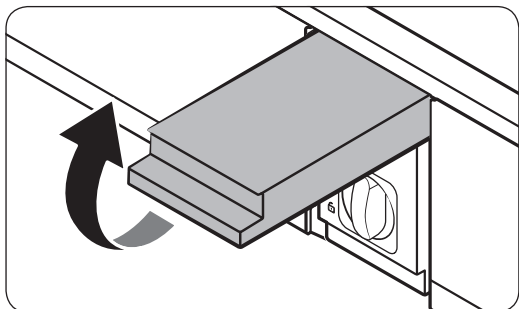

1. Isključite dovod vode.
2. Otvorite poklopac spremnika za filter.
3. Okrenite gumb spremnika za filter u smjeru suprotnom od kazaljke na satu za 90 stupnjeva ($\frac{1}{4}$ okreta). Spremnik za filter sada je otključan.
4. Izvucite ga kako biste izvadili filter.
 - Ako je filter za vodu jako zagađen, spremnik možda neće biti jednostavno ukloniti. U tom slučaju, upotrijebite silu za uklanjanje spremnika.
 - Kako biste spriječili curenje vode iz otvora filtra, izvadite spremnik ravno prema van dok ga uklanjate.
5. Umetnite novi spremnik za filter. Koristite samo one filtre koje je isporučila ili odobrila tvrtka Samsung.
6. Okrenite gumb spremnika udesno kako bi sjeo na mjesto.
7. Zatvorite poklopac spremnika filtra.
8. Na upravljačkoj ploči idite na **More Options (Više opcija)** i zatim pokrenite **Filter Reset (Poništavanje filtra)**.

NAPOMENA

- Ako je filter novi i tek montiran, može doći do kratkotrajnog prskanja vode iz dozatora za vodu. To se događa ako zrak uđe u cijev za vodu.
- Zbog zamjene se može dogoditi da voda na dozatoru kratko kapa. Ako se pod smoči, vodu obrišite suhim ubrusom.

Sustav za pročišćavanje vode reverznom osmozom

Tlak vode u vodoopskrbnom sustavu za sustav za pročišćavanje vode reverznom osmozom mora iznositi između 206 i 861 kPa.

Tlak vode u vodoopskrbnom sustavu za pročišćavanje vode reverznom osmozom do cijevi za hladnu vodu hladnjaka mora iznositi najmanje 206 kPa. Ako je tlak vode niži od navedenog:

- Provjerite je li blokiran filter za talog u sustavu za reverznu osmozu. Po potrebi zamijenite filter.
- Ponovno napunite spremnik za vodu sustava za reverznu osmozu.
- Ako je hladnjak opremljen filtrom za vodu, moguće je dodatno smanjiti tlak vode ako se upotrebljava u kombinaciji sa sustavom za reverznu osmozu. Uklonite filter za vodu.

Za dodatne informacije ili usluge servisiranja obratite se licenciranom vodoinstalateru.

Naručivanje novog filtra

Da biste kupili novi filter za vodu, obratite se lokalnom servisnom centru tvrtke Samsung.

LED žarulje

Kako biste zamijenili žarulje u hladnjaku, obratite se lokalnom servisnom centru tvrtke Samsung.

UPOZORENJE

- Korisnik ne može popraviti svjetla. Ne pokušavajte sami zamijeniti žarulje. To može uzrokovati strujni udar.

Rješavanje problema

Prije nego što nazovete servis pregledajte moguća rješenja u nastavku. Svi pozivi servisnom centru koji se odnose na normalne situacije (bez kvarova) korisnicima će se naplatiti.

Općenito

Temperatura

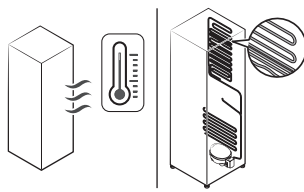
Simptom	Mogući uzroci	Rješenje
Hladnjak/zamrzivač ne radi. Temperatura hladnjaka/zamrzivača viša je od očekivane.	<ul style="list-style-type: none">• Kabel za napajanje nije ispravno ukopčan u utičnicu.	<ul style="list-style-type: none">• Ukopčajte kabel za napajanje.
	<ul style="list-style-type: none">• Kontrola temperature nije ispravno postavljena.	<ul style="list-style-type: none">• Temperaturu postavite na nižu.
	<ul style="list-style-type: none">• Hladnjak se nalazi blizu izvora topline ili na izravnom sunčevu svjetlu.	<ul style="list-style-type: none">• Hladnjak držite podalje od izravnog sunčeva svjetla ili izvora topline.
	<ul style="list-style-type: none">• Između hladnjaka i zida ili ormarića nema dovoljno praznog prostora.	<ul style="list-style-type: none">• Pazite da između stražnje strane hladnjaka i njegovih bočnih strana te zidova i ormarića ima najmanje 5 cm praznog prostora.
Hladnjak/zamrzivač pretjerano hladi.	<ul style="list-style-type: none">• Hladnjak je prepunjen. Hrana blokira ventilacijske otvore hladnjaka.	<ul style="list-style-type: none">• Nemojte pretrpavati hladnjak. Pazite da hrana ne blokira ventilacijske otvore.
	<ul style="list-style-type: none">• Kontrola temperature nije ispravno postavljena.	<ul style="list-style-type: none">• Temperaturu postavite na višu.
Unutarnja je stijenka vruća.	<ul style="list-style-type: none">• U unutarnjem se zidu hladnjaka nalaze cijevi s izolacijom.	<ul style="list-style-type: none">• Kako bi se spriječilo stvaranje kondenzacije, hladnjak na prednjim kutovima ima cijevi s izolacijom. Ako temperatura okoline poraste, ova oprema možda neće učinkovito raditi. Ne radi se o kvaru u sustavu. 

Mirisi

Simptom	Mogući uzroci	Rješenje
Iz hladnjaka se šire mirisi.	<ul style="list-style-type: none">• Pokvarena hrana.	<ul style="list-style-type: none">• Očistite hladnjak i izvadite svu pokvarenu hranu.
	<ul style="list-style-type: none">• Hrana jakog mirisa.	<ul style="list-style-type: none">• Hranu s jakim mirisom dobro zamotajte.

Led

Simptom	Mogući uzroci	Rješenje
Led oko ventilacijskih otvora.	<ul style="list-style-type: none">• Hrana blokira ventilacijske otvore.	<ul style="list-style-type: none">• Provjerite ne blokira li hrana ventilacijske otvore hladnjaka.
Led na unutarnjim stijenkama.	<ul style="list-style-type: none">• Vrata nisu pravilno zatvorena.	<ul style="list-style-type: none">• Provjerite ne blokira li hrana vrata. Očistite brtvu vrata.
Voće ili povrće je zamrznuto.	<ul style="list-style-type: none">• Voće ili povrće spremljeno je u ladicu Odabir temperature+.	<ul style="list-style-type: none">• Većinu voća ili povrća nemojte pohranjivati u ladicu Odabir temperature+.

Kondenzacija

Simptom	Mogući uzroci	Rješenje
Na unutarnjim stijenkama stvara se kondenzacija.	<ul style="list-style-type: none">• Ako se vrata ostave otvorenima, vlaga ulazi u hladnjak.	<ul style="list-style-type: none">• Uklonite vlagu i nemojte vrata dugo ostavljati otvorena.
	<ul style="list-style-type: none">• Hrana s visokim udjelom vode.	<ul style="list-style-type: none">• Hranu dobro zamotajte.

Rješavanje problema

Voda/led (samo modeli s dozatorom)

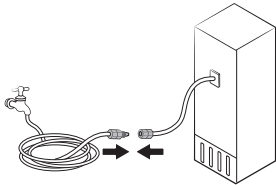
Simptom	Mogući uzroci	Rješenje
Protok vode slabiji je nego obično.	<ul style="list-style-type: none"> • Tlak vode je prenizak. 	<ul style="list-style-type: none"> • Provjerite iznosi li tlak vode između 206 i 861 kPa.
Ledomat zuji.	<ul style="list-style-type: none"> • Aktivirana je funkcija ledomata, no dovod vode nije priključen u hladnjak. 	<ul style="list-style-type: none"> • Isključite ledomat.
Ledomat ne stvara led.	<ul style="list-style-type: none"> • Ledomat je tek montiran. 	<ul style="list-style-type: none"> • Morate pričekati 12 sati dok hladnjak ne počne praviti led.
	<ul style="list-style-type: none"> • Temperatura zamrzivača je previsoka. 	<ul style="list-style-type: none"> • Temperaturu zamrzivača postavite ispod -18 °C ili -20 °C u toplom okruženju.
Led se ne stvara.	<ul style="list-style-type: none"> • Ledomat je isključen. 	<ul style="list-style-type: none"> • Uključite ledomat.
	<ul style="list-style-type: none"> • Led se može zaglaviti ako se dozator za led duže vrijeme ne koristi (oko 3 tjedna). 	<ul style="list-style-type: none"> • Ako hladnjak nećete koristiti duže vrijeme, ispraznite posudu za led i isključite ledomat.
	<ul style="list-style-type: none"> • Posuda za led nije pravilno umetnuta. 	<ul style="list-style-type: none"> • Provjerite je li posuda za led pravilno umetnuta.
	<ul style="list-style-type: none"> • Dovod vode nije pravilno priključen ili dovod nije otvoren. 	<ul style="list-style-type: none"> • Provjerite je li dovod vode pravilno priključen. Provjerite je li zatvorni ventil zatvoren. 

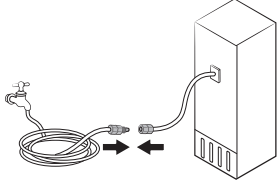
Simptom	Mogući uzroci	Rješenje
Voda se ne dozira.	<ul style="list-style-type: none"> Dovod vode nije pravilno priključen ili dovod nije otvoren. 	<ul style="list-style-type: none"> Provjerite je li dovod vode pravilno priključen. Provjerite je li zatvorni ventil zatvoren. 
	<ul style="list-style-type: none"> Postavljen je filter za vodu drugog proizvođača. 	<ul style="list-style-type: none"> Koristite samo one filtre koje je isporučila ili odobrila tvrtka Samsung. Neodobreni filtri mogu prouzročiti istjecanje vode i oštetiti hladnjak.
	<ul style="list-style-type: none"> Poruka „Replace water filter (Zamijenite filter za vodu)“ prikazuje se na upravljačkoj ploči. 	<ul style="list-style-type: none"> Zamijenite filter za vodu. Zatim, na upravljačkoj ploči idite na More Options (Više opcija) i zatim pokrenite Filter Reset (Poništavanje filtra).

Rješavanje problema

Čujete li čudne zvukove iz hladnjaka?

Prije nego što nazovete servis pregledajte moguća rješenja u nastavku. Svi pozivi servisnom centru koji se odnose na uobičajene zvukove korisniku će se naplatiti.

Ti su zvukovi uobičajeni.

- Prilikom početka ili završetka rada hladnjak može proizvoditi zvukove slične pokretanju motora automobila. Kada se rad stabilizira, zvukovi se stišavaju.

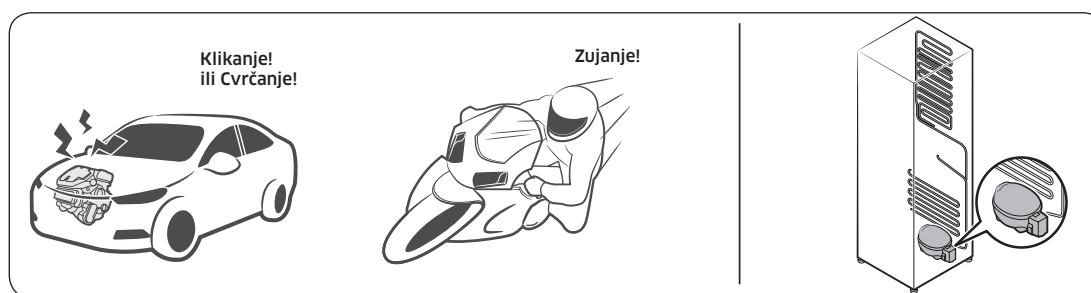

- Ti se zvukovi mogu čuti tijekom rada ventilatora. Kada hladnjak postigne postavljenu temperaturu, više se ne čuje zvuk ventilatora.

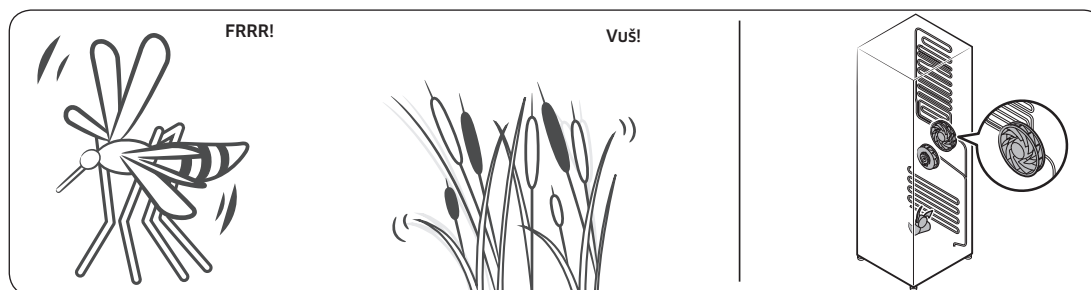

- Tijekom ciklusa odleđivanja voda može kapati po grijaču za odleđivanje i time prouzročiti pištanje.

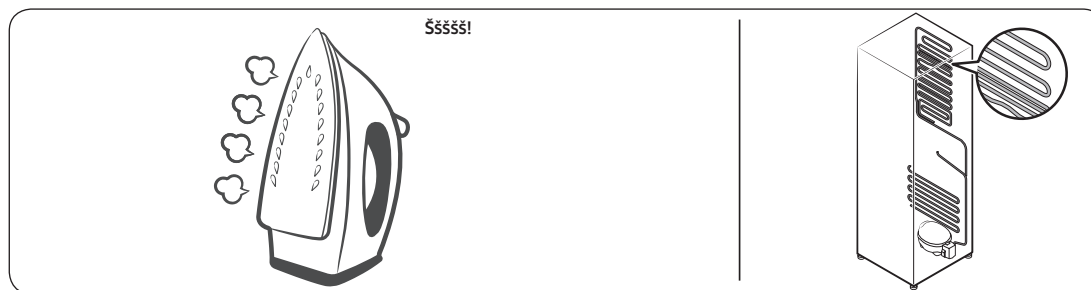

- Kako se hladnjak hladi ili zamrzava, plin u hladnjaku prolazi kroz zatvorene cijevi zbog čega se čuje kлокotanje.

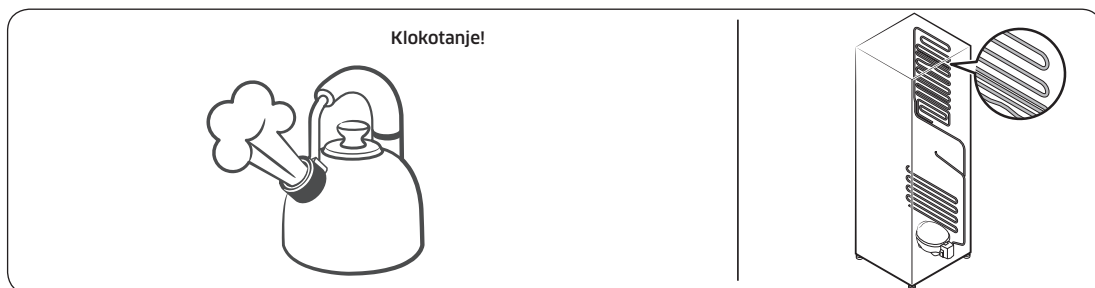

- Kako se temperatura hladnjaka povećava ili smanjuje, plastični se dijelovi stižu i šire uz zvukove krckanja. Do tih zvukova dolazi tijekom ciklusa odmrzavanja ili rada elektroničkih dijelova.

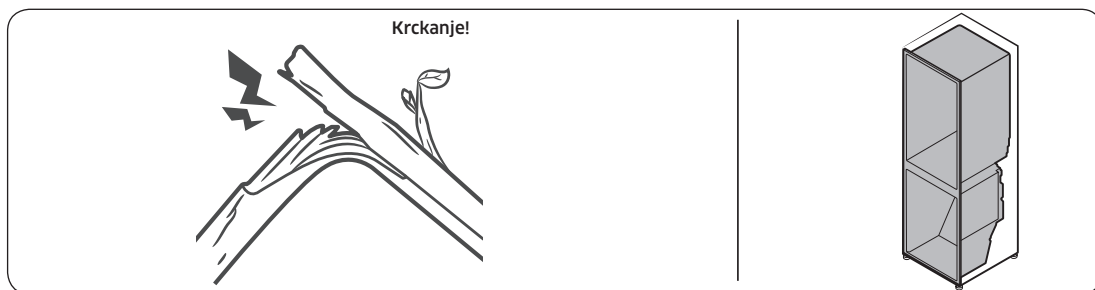

- Za modele ledomata: Kada se ventil vode otvori radi punjenja ledomata, može se čuti žuborenje.
- Zbog izjednačavanja tlaka prilikom otvaranja i zatvaranja vrata hladnjaka može se čuti pištanje.

Rješavanje problema

SmartThings

Simptom	Radnja
Ne mogu pronaći aplikaciju „SmartThings” na tržištu aplikacija.	<ul style="list-style-type: none">• Aplikacija SmartThings nije dostupna na nekim tabletima i uređajima iPad te na nekim pametnim telefonima.<ul style="list-style-type: none">- podržava [Android] OS 6.0 ili noviji (najmanje 2 GB veličine RAM-a)- podržava [iOS] 10.0 ili noviji / iPhone6 ili noviji.
Aplikacija SmartThings ne radi.	<ul style="list-style-type: none">• Aplikacija SmartThings dostupna je samo za primjenjive modele.• Stara aplikacija za pametni hladnjak tvrtke Samsung ne može se povezati s modelima Samsung Smart Home.
Aplikacija SmartThings instalirana je, ali nije povezana s mojim hladnjakom.	<ul style="list-style-type: none">• Da biste koristili aplikaciju, morate se prijaviti na svoj Samsung račun.• Provjerite radi li vaš usmjerivač normalno.• Ako je ikona za Wi-Fi na zaslonu hladnjaka isključena, to označava da još nije uspostavljena mrežna veza. U tom slučaju, upotrijebite aplikaciju SmartThings kako biste se povezali i registrirali hladnjak na pristupnu točku (AP) vašeg doma.
Ne mogu se prijaviti u aplikaciju.	<ul style="list-style-type: none">• Da biste koristili aplikaciju, morate se prijaviti na svoj Samsung račun.• Ako nemate Samsung račun, slijedite upute na zaslonu aplikacije za izradu računa.
Kada pokušam prijaviti svoj hladnjak, prikazuje se poruka o pogrešci.	<ul style="list-style-type: none">• Jednostavno povezivanje nije uspjelo s obzirom na udaljenost od pristupne točke (AP) ili zbog električnih smetnji iz okoline. Pričekajte trenutak i pokušajte ponovno.
Aplikacija SmartThings povezana je s mojim hladnjakom, ali ne funkcionira.	<ul style="list-style-type: none">• Zatvorite i ponovno pokrenite aplikaciju SmartThings ili isključite i ponovno uključite usmjerivač.• Isključite hladnjak, a zatim ga ponovno uključite nakon 1 minute.

Open Source Announcement

The software included in this product contains open source software.

The following URL http://opensource.samsung.com/opensource/SMART_TP2_0/seq/0 leads to open source license information as related to this product.



Dodatak

Sigurnosne upute

- Radi najučinkovitije upotrebe energije držite sve unutarnje dijelove poput košara, ladica, polica i podloške za kockice leda u položaju u kojem su bili pri isporuci proizvođača.
- Ovaj uređaj za hlađenje nije namijenjen za upotrebu kao ugradbeni uređaj.

Upute za postavljanje

Za uređaje za hlađenje s klimatskom klasom

Ovisno o klimatskoj klasi, ovaj uređaj za hlađenje namijenjen je za upotrebu u rasponu sobne temperature kao što je naznačeno u tablici u nastavku.

Klimatska klasa navedena je na nazivnoj pločici. Proizvod možda neće ispravno funkcionirati na temperaturama izvan tog specifičnog raspona.

Klimatska klasa navedena je na naljepnici unutar hladnjaka

Učinkoviti temperaturni raspon

Hladnjak je namijenjen za uobičajeni rad na temperaturnom rasponu koji je naveden na oznaci razreda hladnjaka.

Razred	Simbol	Raspon sobne temperature (°C)	
		IEC 62552 (ISO 15502)	ISO 8561
Prošireni umjereni	SN	+10 do +32	+10 do +32
Umjereni	N	+16 do +32	+16 do +32
Suptropski	ST	+16 do +38	+18 do +38
Tropski	T	+16 do +43	+18 do +43

NAPOMENA

Na performanse hlađenja i potrošnju električne energije mogu utjecati temperatura okoline, učestalost otvaranja vrata i mjesto na kojemu se hladnjak nalazi. Preporučujemo podešavanje postavki temperature prema potrebi.

Upute o temperaturi

Preporučena temperatura

Optimalna postavka temperature za čuvanje hrane:

- Hladnjak: 3 °C
- Zamrzivač: -19 °C

NAPOMENA

Optimalna postavka temperature za pojedini odjeljak ovisi o temperaturi okoline. Temperatura veća od optimalne temelji se na temperaturi okoline od 25 °C.

Brzo hlađenje

Brzo hlađenje ubrzava postupak hlađenja pri maksimalnoj brzini ventilatora. Hladnjak nastavlja raditi u punoj brzini tijekom dva i pol sata, a zatim se vraća na prethodnu temperaturu.

Brzo zamrzavanje

Brzo zamrzavanje ubrzava postupak zamrzavanja pri maksimalnoj brzini ventilatora. Zamrzivač nastavlja raditi u punoj brzini 50 sati, a zatim se vraća na prethodnu temperaturu. Želite li zamrznuti velike količine namirnica, aktivirajte Brzo zamrzavanje najmanje 20 sati prije spremanja namirnica u zamrzivač.

NAPOMENA

Uporabom ove funkcije povećava se potrošnja energije hladnjaka. Isključite funkciju ako vam nije potrebna i vratite zamrzivač na izvorne postavke temperature.

Kako najbolje očuvati svježinu hrane u hladnjaku (samo kod određenih modela)

Pokrijte namirnice tako da zadrže vlagu i ne preuzmu mirise drugih namirnica. Velike količine hrane poput juhe ili variva podijelite u male porcije i ulijte u plitke posude prije stavljanja u hladnjak. Velike komade mesa ili cijelu perad podijelite na manje komade ili ih stavite u plitke posude prije hlađenja.

Dodatak

Postavljanje namirnica

Police	Police bi trebale biti podesive kako bi odgovarale raznim oblicima spremnika i posuda.
Specijalizirani odjeljak (samo kod određenih modela)	Zatvorene ladice za očuvanje svježine osiguravaju optimalno okruženje za čuvanje voća i povrća. Povrće zahtijeva više vlage, a voće zahtijeva manje vlage. Ladice za očuvanje svježine opremljene su kontrolnim uređajima za upravljanje razinom vlage. (*Ovisno o modelu i mogućnostima) Ladica za meso s prilagodljivom temperaturom maksimalno produljuje pohranu mesa i sireva.
Spremanje u vratima	Nemojte spremati kvarljive namirnice u vratima. Jaja čuvajte u kartonskom pakiranju na polici. Temperatura spremnika u vratima varira više od temperature u odjeljku hladnjaka. Vrata držite zatvorena što je više moguće.
Odjeljak zamrzivača	U odjeljku zamrzivača možete spremati zamrznutu hranu, stvarati kockice leda i zamrznuti svježe namirnice.

NAPOMENA

Zamrzavajte samo svježu, neoštećenu hranu. Hranu koja se tek treba zamrznuti držite podalje od već zamrznute hrane. Da biste spriječili da hrana izgubi svoj okus ili da se osuši, stavite je u hermetički zatvorene spremnike.

Tablica za čuvanje hrane u hladnjaku i zamrzivaču

Dugotrajna svježina ovisi o temperaturi i izloženosti vlazi. Datumi navedeni na prehrambenim proizvodima nisu jamstvo njihove sigurne upotrebe pa pogledajte tablicu u nastavku i slijedite navedene savjete.

Mliječni proizvodi

Proizvod	Hladnjak	Zamrzivač
Mlijeko	1 tjedan	1 mjesec
Maslac	2 tjedna	12 mjeseci
Sladoled	-	2 - 3 tjedna
Tvrđi sir	1 mjesec	4 - 6 mjeseci
Meki sir	2 tjedna	Ne preporučuje se
Jogurt	1 mjesec	-

Meso

Proizvod	Hladnjak	Zamrzivač
Svježa pečenka, odresci, kotleti	3 - 4 dana	2 - 3 mjeseca
Svježe mljeveno meso, meso za varivo	1 - 2 dana	3 - 4 mjeseca
Slanina	7 dana	1 mjesec
Kobasice, svježa svinjetina, govedina, puretina	1 - 2 dana	1 - 2 mjeseca

Perad/jaja

Proizvod	Hladnjak	Zamrzivač
Svježe meso peradi	2 dana	6 - 8 mjeseci
Salata od mesa peradi	1 dan	-
Jaja, svježa u ljusci	2 - 4 tjedna	Ne preporučuje se

Riba/plodovi mora

Proizvod	Hladnjak	Zamrzivač
Svježa riba	1 - 2 dana	3 - 6 mjeseci
Pečena riba	3 - 4 dana	1 mjesec
Salata od ribljeg mesa	1 dan	Ne preporučuje se
Sušena ili konzervirana riba	3 - 4 tjedna	-

Voće

Proizvod	Hladnjak	Zamrzivač
Jabuke	1 mjesec	-
Breskve	2 - 3 tjedna	-
Ananas	1 tjedan	-
Drugo svježe voće	3 - 5 dana	9 - 12 mjeseci

Dodatak

Povrće

Proizvod	Hladnjak	Zamrzivač
Šparoge	2 - 3 dana	-
Brokula, kelj pupčar, grašak, gljive	3 - 5 dana	-
Kupus, cvjetača, celer, krastavci, zelena salata	1 tjedan	-
Mrkva, cikla, rotkvica	2 tjedna	-

Informacije o modelu i naručivanje rezervnih dijelova

Informacije o modelu

Za pristup registraciji modela putem platforme EPREL:

1. Idite na web-mjesto <https://eprel.ec.europa.eu>.
2. Preuzmite identifikator modela s oznake energetske učinkovitosti proizvoda i upišite ga u okvir za pretraživanje.
3. Prikazat će se podaci o označivanju energetske učinkovitosti proizvoda.

Informacije o dijelovima

- Minimalno razdoblje tijekom kojeg su dostupni rezervni dijelovi potrebni za popravak uređaja
 - 7 godina termostati, senzori temperature, tiskane pločice i izvori svjetla, ručke za vrata, šarke za vrata, posudice, košare (kutije ili ladice)
 - 10 godina brtve za vrata
- Minimalno trajanje jamstva rashladnog uređaja koje nudi proizvođač iznosi 24 mjeseca.
- Relevantne informacije za naručivanje rezervnih dijelova izravno ili drugim kanalima koje pruža proizvođač, uvoznik ili ovlaštenu predstavnik
- Informacije o profesionalnom popravku možete pronaći na web-mjestu <http://samsung.com/support>. Korisnički priručnik za servisiranje možete pronaći na web-mjestu <http://samsung.com/support>.

Bilješke

Kontaktirajte Samsung

Ukoliko imate pitanje ili komentar vezan uz Samsung proizvod, molimo da kontaktirate Samsung korisničku podršku.

Država	Kontaktni centar	Mrežno mjesto
HUNGARY	0680SAMSUNG (0680-726-7864)	www.samsung.com/hu/support
CZECH	800 - SAMSUNG (800-726786)	www.samsung.com/cz/support
SLOVAKIA	0800 - SAMSUNG (0800-726 786)	www.samsung.com/sk/support
CROATIA	072 726 786	www.samsung.com/hr/support
BOSNIA	055 233 999	www.samsung.com/support
North Macedonia	023 207 777	www.samsung.com/mk/support
MONTENEGRO	020 405 888	www.samsung.com/support
SLOVENIA	080 697 267 (brezplačna številka)	www.samsung.com/si/support
SERBIA	011 321 6899	www.samsung.com/rs/support
Kosovo	0800 10 10 1	www.samsung.com/support
ALBANIA	045 620 202	www.samsung.com/al/support
BULGARIA	*3000 Цена на един градски разговор 0800 111 31 Безплатен за всички оператори	www.samsung.com/bg/support
ROMANIA	*8000 (apel in retea) 08008-726-78-64 (08008-SAMSUNG) Apel GRATUIT Atenție: Dacă efectuați apelul din rețeaua Digi (RCS/RDS), vă rugăm să ne contactați formând numărul Telverde fără ultimele două cifre, astfel: 0800872678.	www.samsung.com/ro/support
POLAND	[IM] 801-172-678* lub +48 22 607-93-33* Specjalistyczna infolinia do obsługi zapytań dotyczących telefonów komórkowych: 801-672-678* * (opłata według taryfy operatora) [CE] 801-172-678* lub +48 22 607-93-33* * (opłata według taryfy operatora)	http://www.samsung.com/pl/support/
LITHUANIA	8-800-77777	www.samsung.com/lt/support
LATVIA	8000-7267	www.samsung.com/lv/support
ESTONIA	800-7267	www.samsung.com/ee/support



DA68-04023Q-00



Frigoriferi

Manuali i përdorimit

Pajisje kolonë

SAMSUNG

Përmbajtja

Informacione sigurie	4
Çfarë duhet të dini për udhëzimet e sigurisë	4
Masat paraprake dhe simbolet e rëndësishme të sigurisë:	6
Masa paraprake të rëndësishme sigurie	7
Shenja të rënda paralajmërimi për transportin dhe vendin	10
Paralajmërimet shumë të rëndësishme për montimin	11
Kujdesi gjatë montimit	14
Paralajmërimet shumë të rëndësishme për përdorimin	14
Kujdes gjatë përdorimit	18
Kujdes gjatë pastrimit	21
Paralajmërimet shumë të rëndësishme për hedhjen	23
Këshilla të tjera për përdorimin e duhur	24
Udhëzimet për pajisjet e përdorura elektrike dhe elektronike	25
Instalimi	26
Frigoriferi në një vështrim	27
Montimi hap pas hapi	31
Përdorimet	49
Paneli i kontrollit	49
"SmartThings"	53
Funksione speciale	56
Mirëmbajtja	63
Manovrimi dhe kujdesi	63
Pastrimi	67
Ndërrimi	68
Zgjidhja e problemeve	71
Të përgjithshme	71
Dëgjoni tingujt jonormalë nga frigoriferi?	75
"SmartThings"	77
Open Source Announcement	78

Shtojcë	79
Udhëzimet e sigurisë	79
Udhëzimet e instalimit	79
Udhëzimet për temperaturat	80
Informacion për modelin dhe porositjen e pjesëve rezervë	83



Informacione sigurie

Para se të përdorni frigoriferin tuaj të ri Samsung, lexoni plotësisht këtë manual për t'u siguruar që të dini si të përdorni veçoritë dhe funksionet që ofron pajisja juaj me efikasitet dhe në mënyrë të sigurt.

Çfarë duhet të dini për udhëzimet e sigurisë

- Paralajmërimet dhe Informacionet e Rëndësishme të Sigurisë në këtë manual nuk mbulojnë të gjithë kushtet dhe situatat e mundshme që mund të ndodhin. Është përgjegjësia juaj që të përdorni gjykim të shëndoshë, të tregoni vëmendje dhe kujdes kur instaloni, mirëmbani dhe përdorni pajisjen tuaj.
- Për shkak se udhëzimet e mëposhtme të përdorimit mbulojnë modele të ndryshme, karakteristikat e frigoriferit tuaj mund të ndryshojnë disi nga ato të përshkruara në këtë manual dhe jo të gjitha shenjat e paralajmërimit mund të jenë të zbatueshme. Nëse keni pyetje ose shqetësime, kontaktoni me qendrën më të afërt të shërbimit ose gjeni ndihmë dhe informacione në internet në www.samsung.com.
- R-600a ose R-134a përdoret si ftohës. Kontrolloni etiketën e kompresorit në pjesën e pasme të pajisjes ose etiketën e klasifikimit brenda frigoriferit për të parë cili ftohës është përdorur për pajisjen tuaj. Kur ky produkt përmban gaz të ndezshëm (ftohës R-600a), kontaktoni me autoritetet lokale në lidhje me hedhjen e sigurt të produktit.
- Me qëllim që të shmangët krijimi i përzierjes të gazrave të djeshëm nëse ndodh një rrjedhje në qarkun ftohës, përmasa e dhomës në të cilën mund të vendoset pajisja varet nga sasia e ftohësit që përdoret.
- Asnjëherë mos e ndizni pajisjen nëse ka shenja dëmtimi. Nëse nuk jeni të sigurt, konsultohuni me shitësin. Dhoma duhet të jetë e madhësisë 1 m³ për çdo 8 g ftohësi R-600a brenda pajisjes.
Sasia e ftohësit në pajisjen tuaj të veçantë tregohet në pllakën e identifikimit brenda pajisjes.
- Rrjedhja e ftohësit nga tubat mund të ndizet ose të shkaktojë lëndime në sy. Kur ka rrjedhje të ftohësit nga tubi, shmangni flakët e hapura dhe largoni çdo gjë të djegshme nga produkti dhe ajroseni menjëherë dhomën.
 - Në të kundërt mund të shkaktohet zjarr ose shpërthim.



-
- Për të shmangur ndotjen e ushqimeve, ju lutemi respektoni udhëzimet e mëposhtme:
 - Hapja e derës për periudha të gjata mund të shkaktojë rritje të konsiderueshme të temperaturës në ndarjet e pajisjes.
 - Pastroni rregullisht sipërfaqet që janë në kontakt me ushqimin dhe sistemet e arritshme të kullimit.
 - Pastroni depozitat e ujit nëse nuk janë përdorur për 48 orë; shpëlani sistemin e ujit të lidhur me furnizimin me ujë nëse uji nuk është derdhur për 5 ditë.
 - Vendosni mishin dhe peshkun e pa gatuar në enë të përshtatshme në frigorifer në mënyrë që të mos ketë kontakt apo të pikojë mbi ushqimet e tjera.
 - Ndarjet me dy yje për ushqimet e ngrira janë të përshtatshme për të ruajtur ushqimet para ngrirjes, për të ruajtur apo bërë akullore dhe kuba akulli.
 - Ndarjet me një, dy dhe tre yje nuk janë të përshtatshme për ngrirjen e ushqimeve të freskëta.
 - Nëse frigoriferin e lini bosh për një periudhë të gjatë, fikenit, shkrijeni, pastrojeni, thajeni dhe lëreni derën hapur për të parandaluar krijimin e mykut brenda pajisjes.

Informacione sigurie

Masat paraprake dhe simbolet e rëndësishme të sigurisë:

Ndiqni të gjitha udhëzimet e sigurisë në këtë manual. Manuali përdor simbolet e mëposhtme të sigurisë.

PARALAJMËRIM

Rreziqe ose praktika jo të sigurta që mund të shkaktojnë lëndim të rëndë të personit, dëmtim të pasurisë dhe/ose vdekje.

KUJDES

Rreziqe ose praktika jo të sigurta që mund të shkaktojnë lëndim të rëndë të personit dhe/ose dëmtim të pasurisë.

SHËNIM

Informacion i dobishëm që i ndihmon përdoruesit të kuptojë dhe të përfitojnë nga frigoriferi.

Këto shenja paralajmërimi janë këtu për të parandaluar lëndimet ndaj jush dhe të tjerëve.

Ju lutemi ndiqni me kujdes.

Pasi të keni lexuar këtë pjesë, mbajeni në një vend të sigurt për referencë në të ardhmen.

Masa paraprake të rëndësishme sigurie



Kujdes; Rrezik zjarri / materiale të ndezshme

PARALAJMËRIM

- Gjatë pozicionimit të pajisjes, sigurohuni të mos shtypni apo dëmtoni kordonin elektrik.
- Mos vendosni shumë shumëprizësha apo ushqyes portativë në pjesën e pasme të pajisjes.
- Mbusheni vetëm me ujë të pijshëm.
- Lidhni vetëm me furnizimin me ujë të pijshëm.
- Mbajini të lira nga pengesat hapësirat e ventilimit në kasën e pajisjes ose në strukturën e integruar.
- Mos përdorni pajisje mekanike ose mjete të tjera për të përshpejtuar procesin e ngrirjes, përveç atyre që rekomandohen nga prodhuesi.
- Mos e dëmtoni qarkun e ftohësit.
- Mos përdorni pajisje elektrike brenda ndarjeve të frigoriferit për ruajtjen e ushqimit nëse nuk janë të një lloji të rekomanduar nga prodhuesi.

- Kjo pajisje nuk është projektuar për t'u përdorur nga persona (përfshirë fëmijët) me aftësi të kufizuara fizike, ndjeshmërie ose mendore, apo ata që nuk kanë përvojë dhe njohuri, përveçse nëse janë të monitoruar ose janë të udhëzuar në lidhje me përdorimin e pajisjes nga një person përgjegjës për sigurinë e tyre.



Informacione sigurie

- Kjo aparaturë mund të përdoret nga fëmijë të moshës 8 vjeç e lart dhe personat me aftësi të pakësuara fizike, të ndjesisë ose mendore ose mungesë të përvojës dhe njohurisë nëse u është dhënë mbikëqyrje ose udhëzime në lidhje me përdorimin e pajisjes në një mënyrë të sigurt dhe i kuptojnë rreziqet që përfshihen. Fëmijët nuk duhet të luajnë me aparaturën. Pastrimi dhe mirëmbajtja e përdoruesit nuk duhet bërë nga fëmijë pa mbikëqyrje. Fëmijët e moshës nga 3 deri në 8 vjeç lejohen të ngarkojnë dhe shkarkojnë pajisjet frigoriferike.
- Për të shmangur rrezikun, nëse kordoni elektrik është dëmtuar, zëvendësimi i tij duhet të bëhet nga prodhuesi, nga agjenti i shërbimit ose nga një person i kualifikuar.
- Priza duhet të jetë lehtësisht e arritshme, në mënyrë që pajisja të mund të shkëputet menjëherë nga energjia në rast emergjence.
 - Duhet të jetë jashtë zonës së pjesës së pasme të pajisjes.
- Mos ruani substanca shpërthyes, si kuti aerosoli me gaz të djegshëm, në këtë pajisje.
- Nëse produkti është i pajisur me llamba LED, mos i çmontoni vetë Kapakët e llambave dhe llambat LED.
 - Kontaktoni me qendrën e shërbimit të Samsung.
 - Përdorni vetëm llambat LED të ofruara nga prodhuesi ose agjencitë e tij të shërbimit.
- Duhet të përdoren grupet e reja të zorrëve që jepen bashkë me pajisjen dhe grupet e vjetra nuk duhet të ripërdoren.
- Lidheni sistemin e furnizimit me ujë të frigoriferit vetëm me ujë të pijshëm. Për përdorimin e duhur të prodhuesit të akullit, nevojitet që presioni i ujit të jetë 206-861 kPa (30-125 psi).
- Për përdorimin më të efektshëm të energjisë, ju lutemi mbajini të gjitha mjetet e brendshme si koshat, sirtarët, raftet në vendin e tyre siç janë dhënë nga prodhuesi.
- Për të përfituar nga niveli më i lartë i efikasitetit të energjisë së këtij produkti, ju lutemi lërinin të gjitha raftet, sirtarët dhe koshat në pozicionin e tyre fillestar.



Si të minimizoni konsumin e energjisë

- Instaloni pajisjen në një dhomë të freskët, të thatë me ajrosjen e duhur.
- Sigurohuni të që mos jetë e ekspozuar nën dritën e drejtpërdrejtë të diellit dhe mos e vendosni asnjëherë pranë një burimi të drejtpërdrejtë nxehtësie (për shembull, radiator).
 - Rekomandohet për efikasitet energjie që të mos bllokohet asnjë vrimë ose grilë ajrimi.
 - Lëreni ushqimin e ngrohtë që të ftohet para se ta vendosni në pajisje.
 - Vendoseni ushqimin e ngrirë në frigorifer që të shkrijë. Mund të përdorni temperaturat e ulëta të produkteve të ngrira për të ftohur ushqimin në frigorifer.
 - Mos e mbani derën e pajisjes të hapur për shumë kohë kur vendosni ushqime ose kur i nxirrni ushqimet jashtë.
 - Sa më pak të qëndrojë e hapur dera, aq më pak akull krijohet në ngrirës.
 - Pastroni rregullisht pjesën e pasme të frigoriferit. Pluhuri rrit konsumin e energjisë.
 - Mos e vendosni temperaturën më të ulët se sa duhet.
 - Siguroni ajrosje të mjaftueshme të bazës së frigoriferit dhe nga muri mbrapa frigoriferit. Mos i mbuloni hapësirat e ventilimit.
 - Kur ta instaloni, lini hapësirë në anën e djathtë, majtë, pas dhe lart. Kjo do të ulë konsumin e energjisë dhe do të mbajë më poshtë faturat tuaja të energjisë.



Informacione sigurie

Kjo pajisje është synuar për t'u përdorur në përdorime shtëpie dhe përdorime të ngjashme si

- hapësirat e stafeve të kuzhinës në dyqane, zyra dhe ambiente të tjera pune;
- shtëpi ferme dhe nga klientët në hotele, motele dhe ambiente të tjera banimi;
- ambiente të tipit për fjetje dhe ngrënie mëngjesi;
- furnizime ushqimi dhe aplikime të tjera jo shitëse.

Shenja të rënda paralajmërimi për transportin dhe vendin

PARALAJMËRIM

- Kur transportoni dhe montoni pajisjen, duhet të tregoni kujdes për t'u siguruar që të mos dëmtohet asnjë pjesë e qarkut të frigoriferit.
 - Rrjedhja e ftohësit nga tubi i punimit mund të ndizet ose të shkaktojë lëndime në sy. Nëse zbulohet një rrjedhje, shmangni flakët e hapura ose burimet e mundshme të ndezjes dhe ajrosni dhomën në të cilën është pajisja për disa minuta.
 - Kjo pajisje përmban një sasi të vogël ftohësi isobutan (R-600a), një gaz natyror me përputhshmëri të lartë mjedisore i cili, megjithatë, është gjithashtu i djegshëm. Kur transportoni dhe montoni pajisjen, duhet të tregoni kujdes për t'u siguruar që të mos dëmtohet asnjë pjesë e qarkut të frigoriferit.
- Kur ta transportoni dhe montoni frigoriferin, mos prekni zorrën e ujit në pjesën e pasme të tij.
 - Frigoriferi mund të dëmtohet dhe si pasojë aparati i ujit nuk mund të përdoret.



Paralajmërime shumë të rëndësishme për montimin

PARALAJMËRIM

- Mos e instaloni frigoriferin në një vend me lagështi ose aty ku mund të bjerë në kontakt me ujin.
 - Prishja e izolimit të pjesëve elektrike mund të shkaktojë goditje elektrike ose zjarr.
- Mos e vendosni këtë frigorifer nën dritën direkte të diellit ose ta ekspozoni ndaj nxehtësisë së sobave, ngrohëseve të dhomës ose pajisjeve të tjera.
- Mos vendosni në prizë disa pajisje në të njëjtin zgjatues me shumë priza. Frigoriferi duhet të vendoset gjithmonë në prizën e vet individuale, e cila ka një normë voltazhi që përputhet me voltazhin e renditur në etiketën e specifikimeve të frigoriferit.
 - Kjo siguron performancën më të mirë dhe parandalon gjithashtu mbingarkesën e qarqeve elektrike në shtëpi, të cilat mund të shkaktojnë rrezik zjarri nga mbi nxehtësia e kabllave.
- Nëse priza në mur është e lirë, mos e vendosni prizën e korrentit.
 - Ekziston rreziku i goditjeve elektrike ose zjarrit.
- Mos përdorni një kablo që ka dëmtime, çarjeje ose gërryerje, në gjatësinë e tij ose në fund.
- Mos e përkulni shumë kordonin elektrik apo të vendosni artikuj të rëndë mbi të.
- Mos e tërhiqni ose përkulni fort kabullin e korrentit.
- Mos e përdridhni ose lidhni kordonin elektrik.
- Mos e lidhni kordonin elektrik mbi një objekt metalik, të vendosni objekt të rëndë mbi kordonin elektrik, ta futni kordonin elektrik midis objekteve ose të shtyni kordonin elektrik në hapësirën prapa pajisjes.
- Kur lëvizni frigoriferin, bëni kujdes të mos e rrotulloni ose të dëmtoni kordonin elektrik.
 - Kjo mund të shkaktojë goditje elektrike ose zjarr.



Informacione sigurie

- Mos e hiqni asnjëherë frigoriferin nga priza duke tërhequr kordonin elektrik. Kapni gjithmonë fort spinën dhe tërhiqeni drejt nga priza.
 - Dëmtimi i kordonit mund të shkaktojë një qark të shkurtër, zjarr dhe/ose goditje elektrike të përdoruesit.
- Mos përdorni aerosol pranë frigoriferit.
 - Përdorimi i aerosolit pranë frigoriferit mund të shkaktojë shpërthim ose zjarr.
- Mos e montoni këtë pajisje afër një ngrohëseje ose materiali të djegshëm.
- Mos e instaloni këtë pajisje në një vend ku mund të rrjedhë gazit.
 - Kjo mund të shkaktojë goditje elektrike ose zjarr.
- Ky frigorifer duhet të vendoset dhe të montohet në mënyrën e duhur në përputhje me udhëzimet në këtë manualin para se të përdoret.
- Lidhni prizën elektrike në pozicionin e duhur me kabllon e varur poshtë.
 - Nëse e lidhni prizën elektrike mbrapsht, kablloja mund të pritët dhe të shkaktojë zjarr ose goditje elektrike.
- Sigurohuni që spina elektrike të mos shtypet ose dëmtohet nga pjesa e pasme e frigoriferit.
- Mbajini materialet e paketimit larg arritjes të fëmijëve.
 - Ekziston rreziku i vdekjes nga mbytja në rast se një fëmijë i vendos materialet e paketimit në kokë.
- Mos e instaloni këtë pajisje në një vend të lagësht, me vaj ose me pluhur, në një vend të ekspozuar nga drita direkte e diellit dhe uji (pikat e shiut).
 - Prishja e izolimit të pjesëve elektrike mund të shkaktojë goditje elektrike ose zjarr.
- Nëse në frigorifer ka pluhur ose ujë, hiqeni spinën e korrentit dhe kontaktoni me qendrën e shërbimit të Samsung Electronics.
 - Përndryshe ekziston rreziku i zjarrit.



- Mos hipni mbi pajisje ose mos vendosni objekte (si për shembull rroba, qirinj të ndezur, cigare të ndezura, enë, lëndë kimike, objekte metalike, etj.) mbi pajisje.
 - Kjo mund të shkaktojë goditje elektrike, zjarr, probleme me produktin ose lëndime.
- Duhet të hiqni të gjitha plastikat mbrojtëse para se ta vendosni produktin për herë të parë në prizë.
- Fëmijët duhet të monitorohen për të siguruar që të mos luajnë me unazat kapëse që përdoren për rregullimin e derës ose me kapëset e tubit të ujit.
 - Ekziston rreziku i vdekjes nga mbytja në rast se një fëmijë gëlltit një unazë kapëse ose kapësen e tubit të ujit. Mbajini unazat kapëse dhe kapëset e tubit të ujit larg fëmijëve.
- Frigoriferi duhet të ketë një tokëzim të sigurt.
 - Sigurohuni gjithmonë që të keni realizuar tokëzimin e frigoriferit para se të përpiqeni të kontrolloni ose të riparoni ndonjë pjesë të pajisjes. Shkarkimet elektrike mund të shkaktojnë goditje elektrike serioze.
- Mos përdorni asnjëherë tuba gazi, linja telefoni ose shufra të tjera që mund të tërheqin rrufetë për tokëzimin elektrik.
 - Duhet ta tokëzoni frigoriferin për të parandaluar çdo rrjedhjeje të rrymës ose goditje elektrike të shkaktuara nga rrjedhja e rrymës prej frigoriferit.
 - Kjo mund të shkaktojë një goditje elektrike, zjarr, shpërthim ose probleme me produktin.
- Vendoseni fort spinën e korrentit në prizë. Mos përdorni një spinë elektrike të dëmtuar, një kordon elektrik të dëmtuar ose një prizë të liruar në mur.
 - Kjo mund të shkaktojë goditje elektrike ose zjarr.
- Siguresa në frigorifer duhet të ndërrohet nga një teknik i kualifikuar ose kompani shërbimi.
 - Nëse nuk veprohet kështu kjo mund të shkaktojë goditje elektrike ose lëndim personal.



Informacione sigurie

Kujdesi gjatë montimit

KUJDES

- Lejoni që të ketë një hapësirë të mjaftueshme rreth frigoriferit dhe montojeni atë në një sipërfaqe të sheshtë.
 - Nëse frigoriferi nuk është i niveluar, efikasiteti dhe qëndrueshmëria e ftohjes mund të bien.
- Lëreni pajisjen të rrijë për 2-3 orë para se të futni ushqimet pas instalimit dhe ndezjes.
- Ne rekomandojmë shumë që të merrni një teknik të kualifikuar ose një kompani shërbimi për montimin e frigoriferit.
 - Nëse nuk veprohet kështu mund të ndodhin goditje elektrike, zjarr, shpërthime, probleme me produktin ose lëndime.

Paralajmërimë shumë të rëndësishme për përdorimin

PARALAJMËRIM

- Mos e futni spinën elektrike në prizën në mur me duar të lagura.
 - Kjo mund të shkaktojë goditje elektrike.
- Mos vendosni sende sipër pajisjes.
 - Kur e hapni ose mbyllni derën, sendet mund të bien dhe të shkaktojnë lëndim të vetes tuaj dhe/ose dëmtime materiale.
- Mos i futni duart, këmbët ose objekte metalike (si p.sh. shkopinj, etj.) në fund ose prapa frigoriferit.
 - Kjo mund të shkaktojë goditje elektrike ose lëndime.
 - Çdo majë e mprehtë mund të shkaktojë lëndim personal.
- Mos i prekni muret e brendshëm të ngrirësit ose produktet e vendosura në ngrirës me duar të lagura.
 - Kjo mund të shkaktojë kafshim ngrirjeje.
- Mos vendosni një enë të mbushur me ujë në frigorifer.
 - Nëse derdhen, ekziston rreziku i goditjeve elektrike.



- Mos i mbani objektet ose substancat e avullueshme ose të djegshme (benzinë, hollues, gaz propan, alkool, eter, gaz LPG dhe produkte të tjera të tilla etj.) në frigorifer.
 - Ky frigorifer është vetëm për të ruajtur ushqim.
 - Kjo mund të shkaktojë zjarr ose shpërthim.
- Fëmijët duhet të mbikëqyren për tu siguruar që të mos luajnë me pajisjen.
 - Mbajini gishtat larg vendeve ku mund të "pickoheni". Hapësirat midis dyerve dhe kabinetit janë mjaft të vogla. Bëni kujdes kur hapni dyert nëse fëmijët janë pranë jush.
- Mos i vendosni gishtat tuaj apo të fëmijëve midis dyerve.
 - Mbajini gishtat jashtë hapësirave të majta dhe të djathta të dyerve. Bëni kujdes kur hapni dyert nëse i keni gishtat midis tyre.
- Mos i lini fëmijët të varen në derë ose koshat e derës. Mund të shkaktohen lëndime serioze.
- Mos i lini fëmijët të hyjnë brenda në frigorifer. Mund të bllokohen aty.
- Mos i futni duart në zonën poshtë nën pajisje.
 - Çdo majë e mprehtë mund të shkaktojë lëndime personale.
- Mos ruani produkte farmaceutike, materiale shkencore ose produkte të ndjeshme ndaj temperaturës në frigorifer.
 - Produktet që kërkojnë kontrolle të rrepta të temperaturës nuk duhet të vendosen në frigorifer.
- Nëse ndjeni aroma farmaceutike ose tym, hiqeni menjëherë spinën nga priza dhe kontaktoni me qendrën e shërbimit të Samsung Electronics.
- Nëse në frigorifer ka pluhur ose ujë, hiqeni spinën e korrentit dhe kontaktoni me qendrën e shërbimit të Samsung Electronics.
 - Përndryshe ekziston rreziku i zjarrit.
- Mos i lini fëmijët të shkelin mbi sirtar.
 - Sirtari mund të thyhet dhe të bëjë që fëmijët të rrëshqasin.
- Mos i lini dyert e frigoriferit të hapura ndërsa frigoriferi nuk është në punë dhe mos i lini fëmijët të hyjnë brenda në frigorifer.



Informacione sigurie

- Mos i lini bebet ose fëmijët që të shkojnë brenda në sirtar.
 - Kjo mund të shkaktojë vdekje nga mbytja prej bllokimit ose lëndim personal.
- Mos e mbushni frigoriferin më shumë seç duhet me ushqime.
 - Kur hapni derën, sendet mund të bien dhe të shkaktojnë lëndim të vetes tuaj ose dëmtime materiale.
- Mos spërkatni materiale të avullueshme si insekticide mbi sipërfaqen e pajisjes.
 - Përveçse janë të dëmshme për njerëzit, ato mund të shkaktojnë goditje elektrike, zjarr ose probleme me produktin.
- Asnjëherë mos i vendosni gishtat ose objektet e tjera në vrimën e aparatit të ujit, në folenë e akullit dhe në mbajtësen e prodhuesit të akullit.
 - Kjo mund të shkaktojë lëndime personale ose dëmtime materiale.
- Mos përdorni ose vendosni substanca të ndjeshme ndaj temperaturës si për shembull spërkatësit e djegshëm, objekte të djegshme, akull, dioksid karboni të ngurtë, ilaçe ose lëndë kimike pranë ose brenda frigoriferit.
- Mos përdorni tharëse flokësh për të tharë pjesën e brendshme të frigoriferit. Mos vendosni një qiri të ndezur në frigorifer për të hequr erën e keqe.
 - Kjo mund të shkaktojë goditje elektrike ose zjarr.
- Mbusheni depozitën e ujit, tabakanë e akullit dhe kubat e ujit vetëm me ujë të pijshëm (ujë mineral ose ujë të filtruar).
 - Mos e mbushni depozitën me çaj, lëngje ose pije sportive, pasi kjo mund ta dëmtojë frigoriferin.
- Mos hipni mbi pajisje ose mos vendosni objekte (si për shembull rroba, qirinj të ndezur, cigare të ndezura, enë, lëndë kimike, objekte metalike, etj.) mbi pajisje. Kjo mund të shkaktojë goditje elektrike, zjarr, probleme me produktin ose lëndime. Mos vendosni një enë të mbushur me ujë mbi frigorifer.
 - Nëse derdhen, ekziston rreziku i goditjeve elektrike.
- Mos shikoni drejtpërdrejt te llamba LED UV për periudha të gjata kohe.
 - Kjo mund të shkaktojë lodhje të syve për shkak të rrezeve ultravioletë.



- Mos e futni raftin të kthyer përmbys. Bllokuesi i raftit nuk mund të funksionojë.
 - Kjo mund të shkaktojë lëndime personale për shkak të rënies së raftit të xhamit.
- Mbajini gishtat larg vendeve ku mund të "pickoheni". Hapësirat midis dyerve dhe kabinetit janë mjaft të vogla. Bëni kujdes kur hapni dyert nëse fëmijët janë pranë jush.
- Nëse zbulohet rrjedhje gazi, shmangni flakët e hapura ose burimet e mundshme të ndezjes dhe ajrosni dhomën në të cilën është pajisja për disa minuta.
 - Mos e prekni pajisjen ose kordonin elektrik.
 - Mos përdorni ventilator ajrimi.
 - Një shkëndijë mund të shkaktojë shpërthim ose zjarr.
- Shishet duhet të vendosen pranë njëra tjetrës në mënyrë që të mos bien.
- Ky produkt është bërë vetëm për ruajtjen e ushqimit në një ambient shtëpiak.
- Asnjëherë mos i vendosni gishtat ose objektet e tjera në vrimën e aparatit të ujit, në folenë e akullit dhe në mbajtësen e prodhuesit të akullit.
 - Kjo mund të shkaktojë lëndime personale ose dëmtime materiale.
- Mos u mundoni ta riparoni, çmontoni ose modifikoni vetë frigoriferin.
- Mos përdorni asnjë lloj siguresë (si për shembull bakër, tel çeliku, etj.) përveç siguresave standarde.
- Nëse frigoriferi duhet të riparohet ose montohet përsëri, kontaktoni me qendrën më të afërt të shërbimit.
 - Nëse nuk veprohet kështu mund të ndodhin goditje elektrike, zjarr, probleme me produktin ose lëndime.
- Nëse frigoriferi lëshon një aromë si të djegur ose tym, hiqeni menjëherë frigoriferin nga priza dhe kontaktoni me qendrën e shërbimit të Samsung Electronics.
 - Nëse nuk veprohet kështu kjo mund të shkaktojë rrezik goditjesh elektrike ose zjarri.

Informacione sigurie

- Hiqeni spinën elektrike nga priza para se të ndërroni llambat e frigoriferit.
 - Përndryshe ekziston rreziku i goditjeve elektrike.
- Nëse keni vështirësi me ndërrimin e dritës jo LED, kontaktoni me një qendër shërbimi të Samsung.
- Vendoseni fort spinën e korrentit në prizë.
- Mos përdorni një spinë elektrike të dëmtuar, kordonë elektrikë të dëmtuar ose prizë muri të liruar.
 - Kjo mund të shkaktojë goditje elektrike ose zjarr.

Kujdes gjatë përdorimit

KUJDES

- Mos e ngrini sërish ushqimin e shkrirë.
 - Ushqimet e ngrira dhe të shkrira do të krijojnë baktere të dëmshme më shpejt se ushqimet e freskëta.
 - Nëse shkrijnë për herë të dytë, do të prishen më shumë qeliza, duke lëshuar kështu lagështi dhe duke ndryshuar integritetin e produktit.
- Mos e shkrini mishin në temperaturën e dhomës.
 - Siguria do të varet nga fakti nëse produktet e papërpunuara janë trajtuar siç duhet.
- Mos vendosni pije me gaz, në gotë ose në shishe brenda në ngrirës.
 - Ena mund të ngrijë dhe të çahet, dhe kjo mund të shkaktojë lëndime.
- Përdorni vetëm bërësin e akullit që është dhënë me frigoriferin.
- Nëse nuk do të jeni në shtëpi për një periudhë të gjatë kohore (për shembull, për pushime) dhe uji apo aparati i akullit nuk do të përdoren, mbyllni valvulën e ujit.
 - Përndryshe, mund të shkaktohet rrjedhje e ujit.

- Nëse nuk do ta përdorni frigoriferin për një periudhë shumë të gjatë kohore (3 javë e lart), boshatisni frigoriferin bashkë me mbajtësen e akullit, hiqeni nga priza, mbyllni valvulën e ujit, hiqni lagështirën e tepërt nga muret e brendshme dhe lërini dyert të hapura për të parandaluar erërat dhe lagështinë.
- Për të arritur performancën më të mirë nga produkti:
 - Mos vendosni ushqime shumë afër me vrimat e ventilimit në pjesën e pasme të pajisjes, pasi kjo mund të pengojë qarkullimin e lirë të ajrit në ndarjen e frigoriferit.
 - Mbështilleni ushqimin mirë ose vendoseni në enë të izoluara nga ajri para se t'i vendosni në frigorifer.
 - Vini re numrin maksimal të herëve për ruajtjen e ushqimeve të ngrira dhe datat e tyre të skadimit.
 - Nëse do të largoheni për më pak se tre javë, nuk është e nevojshme që ta hiqni frigoriferin nga priza. Megjithatë, nëse do të largoheni për më shumë se tre javë, hiqni të gjithë ushqimin dhe akullin nga mbajtësja e akullit, hiqni frigoriferin nga priza, mbyllni valvulën e ujit, hiqni lagështirën e tepërt nga muret e brendshme dhe lërini dyert të hapura për të parandaluar erërat dhe lagështirën.
- Garancia e shërbimit dhe modifikimi.
 - Çdo ndryshim ose modifikim i kryer nga një palë e 3-të mbi këtë pajisje të plotë nuk mbulohet nga shërbimi i garancisë së Samsung dhe Samsung nuk është përgjegjës për problemet e sigurisë që mund të shkaktohen nga modifikimet e palëve të 3-ta.
- Mos i bllokoni vrimat e ajrimit brenda frigoriferit.
 - Nëse vrimat e ajrimit bllokohen, sidomos me një qese plastike, frigoriferi mund të ftohet së tepërmi. Nëse periudha e ftohjes zgjat shumë, filtri i ujit mund të çahet dhe të shkaktojë rrjedhje të ujit.
- Përdorni vetëm bërësin e akullit që është dhënë me frigoriferin.

Informacione sigurie

- Fshijeni lagështinë e tepërt nga brenda dhe lërini dyert të hapura.
 - Përndryshe mund të krijohet erë dhe lagështi.
- Nëse frigoriferi është shkëputur nga burimi i energjisë elektrike, duhet të prisni të paktën pesë minuta para se ta vendosni përsëri në prizë.
- Kur frigoriferi laget nga uji, hiqni spinën nga priza elektrike dhe kontaktoni me qendrën e shërbimit të Samsung Electronics.
- Mos goditni apo ushtroni forcë të madhe mbi një sipërfaqe xhami.
 - Qelqi i thyer mund të shkaktojë dëmtim personal dhe/ose dëmtim të pronës.
- Mbusheni depozitën e ujit dhe tabakatë e kubave të akullit vetëm me ujë të pijshëm (ujë nga rubineti i çezmës, ujë mineral ose ujë të pastruar).
 - Mos e mbushni depozitën me çaj ose me pije sportive. Kjo mund ta dëmtojë frigoriferin.
- Tregoni kujdes që të mos kapni gishtat.
- Nëse frigoriferi është mbushur me ujë, sigurohuni që të kontaktoni me qendrën më të afërt të shërbimit.
 - Ekziston rreziku i goditjeve elektrike ose zjarrit.
- Mos mbani vaj vegjetal në koshat e derës së frigoriferit. Vaji mund të mpikset, duke marrë shije të keqe dhe duke u bërë i vështirë në përdorim. Për më tej, ena e hapur mund të pikojë dhe vaji i pikuar mund të shkaktojë plasaritjen e koshit të derës. Pas hapjes së enës së vajit, është më mirë që ta mbani enën në një vend të freskët dhe me hije, si p.sh. në dollap ose në bufe.
 - Shembuj vaji vegjetal: vaji i ullirit, vaji i misrit, vaji i farave të rrushit etj.

Kujdes gjatë pastrimit

KUJDES

- Mos spërkatni ujë direkt mbi sipërfaqen e brendshme ose të jashtme të frigoriferit.
 - Ekziston rreziku i zjarrit ose goditjeve elektrike.
- Mos përdorni tharëse flokësh për të tharë pjesën e brendshme të frigoriferit.
- Mos vendosni qiri të ndezur në frigorifer për të hequr erën e keqe.
 - Kjo mund të shkaktojë goditje elektrike ose zjarr.
- Mos spërkatni produkte pastrimi direkt mbi ekran.
 - Letrat e printuara mbi ekran mund të hiqen.
- Nëse ndonjë substancë e huaj si uji ka hyrë në pajisje, hiqeni spinën nga priza dhe kontaktoni me qendrën më të afërt të shërbimit.
 - Nëse nuk veprohet kështu kjo mund të shkaktojë goditje elektrike ose zjarr.
- Përdorni një copë të pastër dhe të thatë për të hequr substancat e huaja ose pluhurin nga kunjat e spinës elektrike. Mos përdorni një copë të njomë ose të lagësht kur pastroni spinën.
 - Përndryshe ekziston rreziku i zjarrit ose goditjeve elektrike.
- Mos e pastroni pajisjen duke spërkatur ujë drejtpërdrejt mbi të.
- Mos përdorni benzinë, hollues, Clorox ose klorur për ta pastruar.
 - Ato mund të dëmtojnë sipërfaqen e pajisjes dhe mund të shkaktojnë zjarr.
- Asnjëherë mos i vendosni gishtat ose objektet e tjera në vrimën e aparatit.
 - Kjo mund të shkaktojë lëndime personale ose dëmtime materiale.
- Para se ta pastroni dhe të kryeni procesin e mirëmbajtjes, hiqeni spinën e pajisjes nga priza në mur.
 - Nëse nuk veprohet kështu kjo mund të shkaktojë goditje elektrike ose zjarr.
- Përdorni një sfungjer të pastër ose leckë të butë, në kombinim me detergjent mesatar në ujë të ngrohtë për të pastruar frigoriferin.

Informacione sigurie

- Mos përdorni pastrues me veti gërryese ose të ashpra, si p.sh. spërkatës dritaresh, pastrues me fërkim, lëngje të djegshme, acid klorhidrik, parafinë, koncentrate, hollues apo pastrues me përmbajtje produktesh nafte në sipërfaqet e jashtme (dyer dhe kasë), pjesët plastike, konturet e dyerve dhe të brendshme, apo gomina.
 - Këto mund të gërryeshin ose të dëmtojnë materialin.
- Mos i pastroni raftet ose kapakët e xhamit me ujë të ngrohtë nëse janë të ftohta. Raftet dhe kapakët e xhamit mund të thyhen nëse ekspozohen në ndryshime të befta të temperaturës ose nëse pësojnë goditje si p.sh. përplasje apo rënie.

Paralajmërimet shumë të rëndësishme për hedhjen

PARALAJMËRIM

- Hidhni materialin e paketimit nga ky produkt në një mënyrë të përshtatshme për mjedisin.
- Sigurohuni që asnjë nga tubat prapa frigoriferit të mos jetë dëmtuar para se ta hidhni atë.
- R-600a ose R-134a përdoret si ftohës. Kontrolloni etiketën e kompresorit në pjesën e pasme të pajisjes ose etiketën e klasifikimit brenda frigoriferit për të parë cili ftohës është përdorur për frigoriferin tuaj. Nëse ky frigorifer përmban gazra të djegshëm (ftohës R-600a), kontaktoni me autoritetet lokale në lidhje me hedhjen e sigurt të këtij produkti.
- Kur ta hidhni këtë frigorifer, hiqni derën/izolimët e derës dhe shulin e derës në mënyrë që fëmijët ose kafshët e vogla të mos bllokohen brenda. Fëmijët duhet të mbikëqyren për tu siguruar që të mos luajnë me pajisjen. Nëse bllokohen brenda, fëmijët mund të lëndohen ose të mbyten duke shkaktuar vdekjen.
 - Nëse bllokohen brenda, fëmijët mund të lëndohen ose të mbyten për vdekje.
- Ciklopetani është përdorur në izolimin e pajisjes. Gazrat në materialin e izolimit kërkojnë një procedurë të veçantë për hedhjen. Ju lutemi kontaktoni me autoritetet lokale në lidhje me hedhjen e sigurt mjedisore të këtij produkti.
- Mbajini të gjitha materialet e paketimit larg arritjes të fëmijëve pasi materialet e paketimit mund të jenë të rrezikshme për fëmijët.
 - Nëse një fëmijë vendos një qese mbi kokë, ai mund të mbytet.



Informacione sigurie

Këshilla të tjera për përdorimin e duhur

- Në raste të ndërprerjes të energjisë, telefononi në zyrën lokale të kompanisë së shërbimit të energjisë elektrike dhe pyesni sa do të zgjasë defekti.
 - Shumica e ndërprerjeve të energjisë që rregullohen brenda një ose dy orësh nuk ndikojnë në temperaturat e frigoriferit tuaj. Sidoqoftë, duhet të minimizoni numrin e hapjeve të derës kur energjia është e fikur.
 - Nëse ndërprerja zgjat më shumë se 24 orë, hiqini dhe hidhini të gjitha ushqimet e ngrira.
- Frigoriferi mund të mos funksionojë në mënyrë uniforme (përmbajtjet e ngrira mund të shkrijnë ose temperaturat mund të bëhen shumë të larta në ndarjen e ushqimeve të ngrira) nëse ai qëndron për një periudhë të gjatë në një vend ku temperaturat e ajrit të ambientit janë vazhdimisht nën temperaturat për të cilat është projektuar pajisja.
- Në rast të ushqimeve të veçanta, mbajtja e tyre në frigorifer mund të ndikojë keq te ruajtja e tyre për shkak të karakteristikave të tyre.
- Pajisja juaj nuk krijon akull, që do të thotë se nuk ka nevojë që ta shkruini manualisht pajisjen. Kjo do të kryhet automatikisht.
- Rritja e temperaturës gjatë shkrirjes përputhet me kërkesat e ISO-s. Nëse dëshironi të parandaloni një rritje të tepruar në temperaturën e ushqimeve të ngrira gjatë shkrirjes të pajisjes, mbështillini ushqimet e ngrira me disa shtresa gazetash.
- Mos i ngrini përsëri ushqimet e ngrira që kanë shkrirë plotësisht.
- Temperatura e pjesës (pjesëve) ose ndarjes (ndarjeve) me dy yje që kanë simbolin me dy yje (***) është pak më e lartë se ndarja (ndarjet) tjetër e ngrirësit.

Pjesa (pjesët) me dy yje ose ndarja (ndarjet) bazohet (bazohen) në udhëzimet dhe/ose gjendjen në momentin e dërgimit.



Udhëzimet për pajisjet e përdorura elektrike dhe elektronike

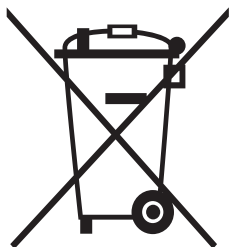

Hedhja e përshtatshme për këtë produkt (mbetjet e pajisjeve elektrike dhe elektronike - WEEE)

(E zbatueshme në shtetet me sisteme të veçuara grumbullimi)

Kjo shenjë mbi produkt, aksesorë ose dokumentacion tregon se produkti dhe aksesorët e tij elektronikë (p.sh. ngarkuesi, kufjet, kabllloja USB) nuk duhet të hidhen së bashku me mbeturinat e tjera shtëpiake në fund të ciklit të tyre të jetës. Për të parandaluar dëmtimet e mundshme të mjedisit ose shëndetit të njeriut nga hedhja e pakontrolluar e mbetjeve, veçojini këta artikuj nga llojet e tjera të mbeturinave dhe riciklojini ata me përgjegjësi për të nxitur ripërdorimin e qëndrueshëm të burimeve materiale.

Përdoruesit familjarë duhet të kontaktojnë shitësin ku kanë blerë këtë produkt ose zyrën e qeverisjes vendore për të dhëna lidhur me vendin dhe mënyrën e dërgimit të këtyre artikujve për një riciklim të sigurt në aspektin mjedisor.

Përdoruesit biznese duhet të kontaktojnë furnitorin e tyre dhe të kontrollojnë kushtet e kontratës të blerjes. Ky produkt dhe aksesorët e tij elektronikë nuk duhet të përzihen me mbetjet e tjera tregtare për hedhje.

Për informacione lidhur me angazhimet mjedisore të "Samsung" dhe detyrimet rregullatore të produktit, p.sh. REACH, WEEE ose Bateritë, vizitoni faqen tonë dedikuar qëndrueshmërisë të disponueshme në adresën www.samsung.com.

(Vetëm për produktet e shitura në shtetet evropiane dhe në Mbretërinë e Bashkuar)

Instalimi

Ndiqui me kujdes këto udhëzime për të siguruar montimin e saktë të këtij frigoriferi dhe për të parandaluar aksidentet para përdorimit të tij.

PARALAJMËRIM

- Përdoreni frigoriferin vetëm për qëllimin për të cilin është prodhuar siç përshkruhet në këtë manual.
- Çdo shërbim duhet të kryhet nga një teknik i kualifikuar.
- Hidhini materialet e paketimit të produktit në përputhje me rregulloret lokale.
- Për të parandaluar goditjen elektrike, përpara kryerjes së mirëmbajtjes apo zëvendësimit të pjesëve, hiqeni spinën nga priza.

Frigoriferi në një vështrim

Frigoriferi aktual dhe pjesët përbërëse të paraqitura të frigoriferit mund të ndryshojnë nga ilustrimet e këtij manuali, në varësi të modelit dhe të shtetit.

Tipi A

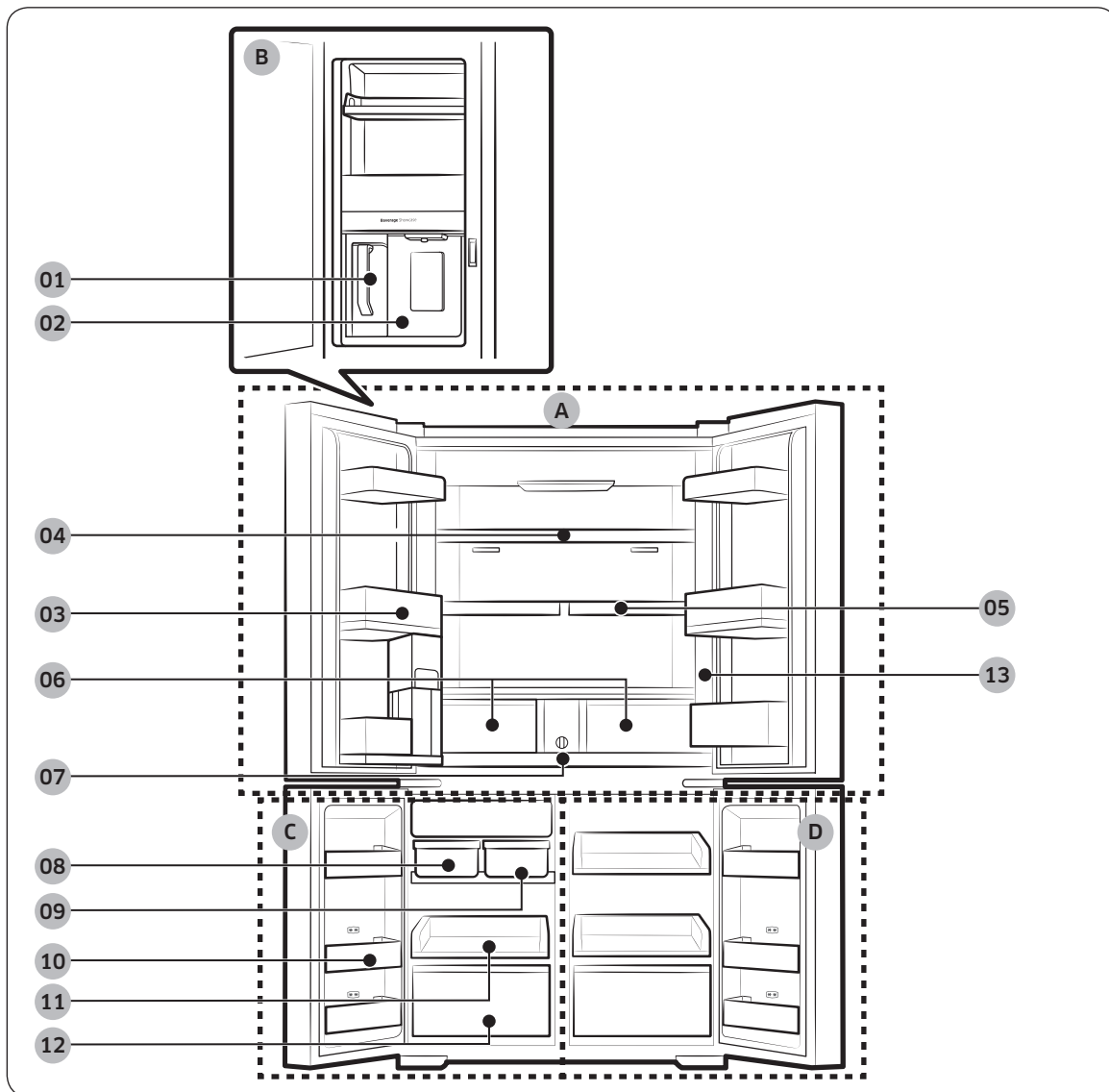

Instalimi

Tipi B

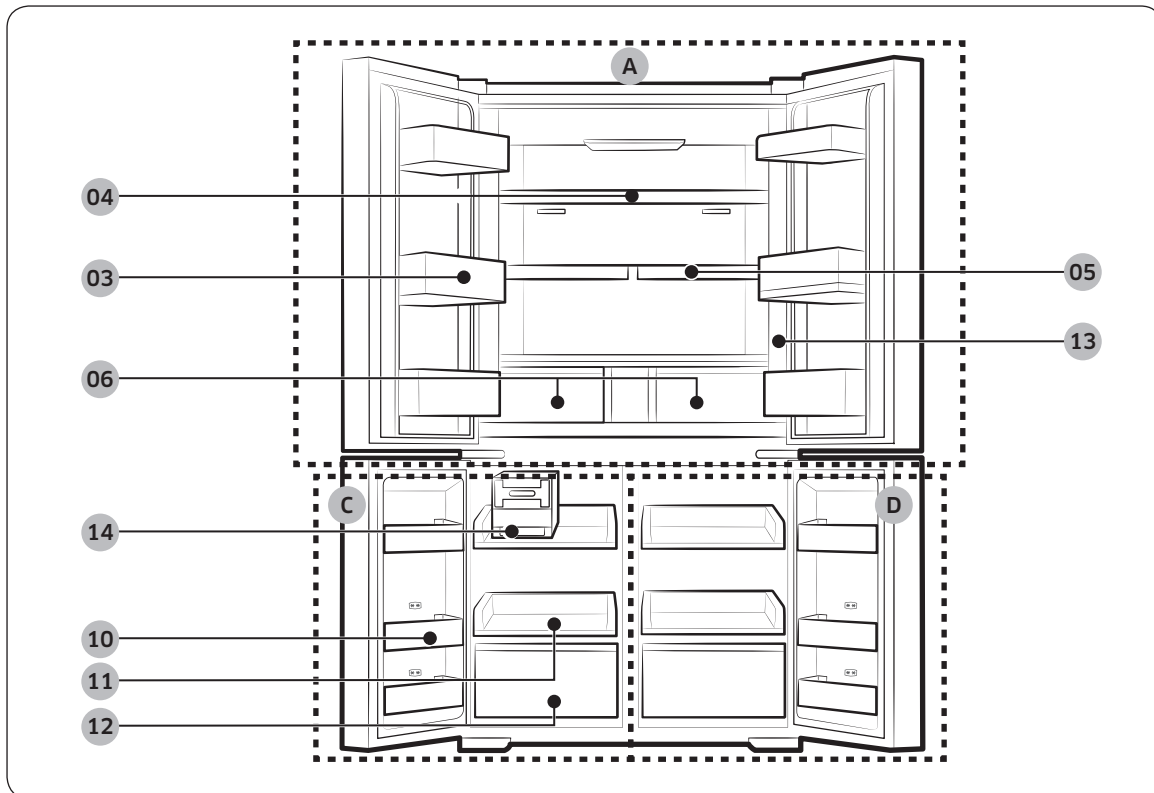

Instalimi

-
- | | |
|---|-------------------------|
| 01 Kana me vetëmbushje * | A. Frigoriferi |
| 02 Aparati i ujit ** | B. Seksioni i pijeve ** |
| 03 Koshi i derës së frigoriferit | C. Ngrirësi |
| 04 Rafti i frigoriferit | D. Ftohja specifike+ |
| 05 Rafti për hapësirë të shpejtë * | |
| 06 Sirtarët e freskuesit / freskuesit fleksibël * | |
| 07 Filtri i ujit * | |
| 08 Prodhuesi automatik i akullit - Kuba akulli * | |
| 09 Prodhuesi automatik i akullit - Kasata * | |
| 10 Koshi i derës së ngrirësit | |
| 11 Rafti i ngrirësit | |
| 12 Sirtari i ngrirësit | |
| 13 Paneli i kontrollit | |
| 14 Rrotullimi i prodhuesit të akullit * | |

* Vetëm modelet përkatëse

** Vetëm modelet me aparat

SHËNIM

- Për efikasitet të energjisë, vendosini të gjitha raftet, sirtarët dhe koshat në pozicionet e tyre fillestare.
- Kur të mbyllni derën, sigurohuni që seksioni i varur nga menteshat vertikale të jetë në pozicionin e duhur për të shmangur gërvishtjen e derës tjetër.
- Nëse seksioni që varet nga menteshat vertikale kthehet, vendoseni sërish në pozicionin e duhur dhe më pas mbyllni derën.
- Në seksionin që varet nga menteshat vertikale mund të krijohet herë pas here lagështirë.
- Nëse e mbyllni një derë me forcë, dera tjetër mund të hapet.
- Nëse llamba e brendshme ose e jashtme LED nuk funksionon, kontaktoni me një qendër shërbimi lokale të "Samsung".

Instalimi

Koshat e derës

Frigoriferi dërgohet me kosha dere të llojeve dhe përmasave të ndryshme. Nëse koshat e derës së frigoriferit janë paketuar veçmas, përdorni figurën e mëposhtme për t'ju ndihmuar t'i pozicioni në mënyrën e duhur.

SHËNIM

Frigoriferi aktual dhe pjesët përbërëse të paraqitura të frigoriferit mund të ndryshojnë nga ilustrimet e këtij manuali, në varësi të modelit dhe të shtetit.

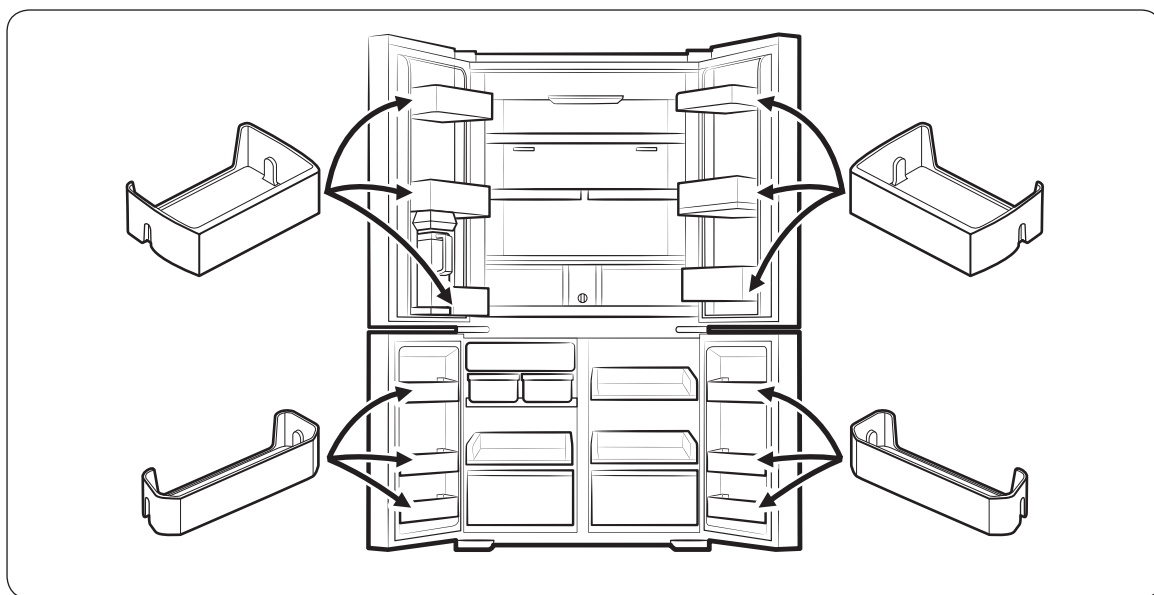

Montimi hap pas hapi

HAPI 1 Zgjedhja e vendit

Vendi duhet:

- Të ketë një sipërfaqe të qëndrueshme dhe të sheshtë, pa tapete ose mbulesa të dyshemesë që mund të bllokojnë ventilimin
- Të jetë larg nga drita e drejtpërdrejtë e diellit
- Të ketë hapësirë të përshtatshme për hapjen dhe mbylljen e derës
- Të jetë larg burimeve të nxehtësisë
- Të ketë hapësirë për mirëmbajtje dhe shërbim
- Të ketë diapazon temperature nga 10 °C deri në 43 °C

Instalimi

Hapësira e lirë

Shihni figurat dhe tabelat e mëposhtme për kërkesat për hapësirat e montimit.

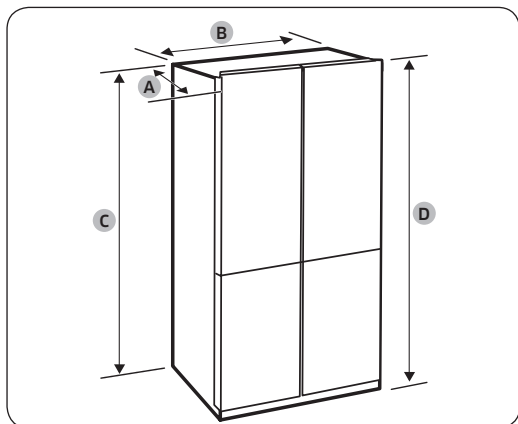

Thellësia "A"	723 mm
Gjerësia "B"	912 mm
Lartësia "C"	1797 mm
Lartësia e përgjithshme "D"	1825 mm

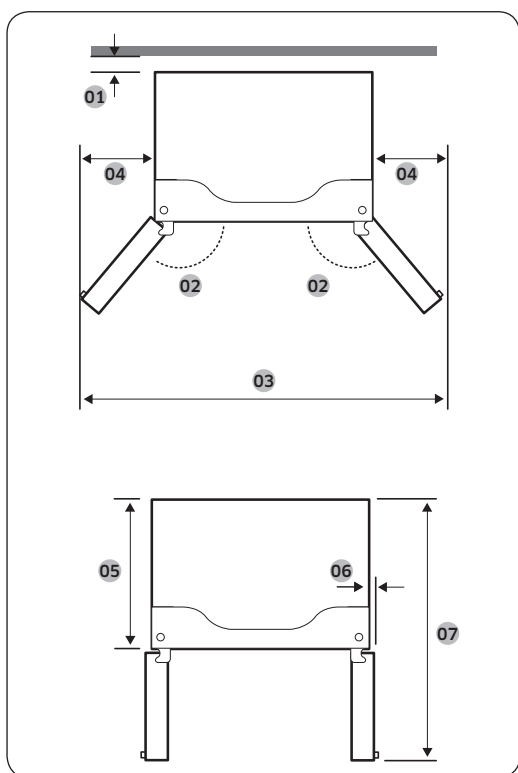

01	50 mm
02	125°
03	1472 mm
04	282 mm
05	610 mm
06	47 mm
07	1093 mm

SHËNIM

Matjet në tabela mund të ndryshojnë disi nga matjet reale, në varësi të metodës së matjes dhe rumbullakosjes së numrave.

HAPI 2 Vendosja mbi dysheme

Nëse frigoriferi nuk mund të kalojë përmes hyrjes për shkak të madhësisë së tij, shihni **Heqja e derës për hyrje**.

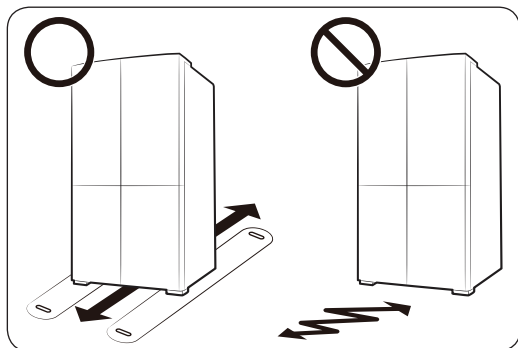

SHËNIM

Për të shmangur dëmtimin e dyshemesë, sigurohuni që këmbët e përparme niveluese të jenë të pozicionuara lart.

- Sipërfaqja ku do të montoni frigoriferin duhet të arrijë të mbajë një frigorifer të mbushur plot.
- Për të mbrojtur dyshemenë, vendosni një copë të madhe kartoni në drejtim të vendit përfundimtar të montimit të frigoriferit.
- Kur frigoriferi të jetë në pozicionin e tij përfundimtar, mos e lëvizni atë nëse nuk është e domosdoshme, për të mbrojtur dyshemenë. Nëse ju duhet të lëvizni frigoriferin, vendosni një letër ose copë të trashë, si p.sh. tapet të vjetër në vijën e lëvizjes.

Instalimi

HAPI 3 Heqja e derës për hyrje

Nëse frigoriferi nuk mund të kalojë përmes hyrjes së shtëpisë apo të kuzhinës për shkak të madhësisë së tij, ndiqni këto udhëzime për të hequr dhe më pas për të montuar sërish dyert e frigoriferit. Nëse heqja e dyerve nuk është e nevojshme, shkoni në faqen 42 për të vazhduar me procedurën e montimit.

⚠️ PARALAJMËRIM

Përpara se të hiqni dyert, hiqni kordonin elektrik të frigoriferit nga priza.

Veglat e nevojshme (nuk ofrohen)

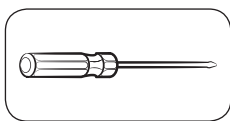

Kaçavidë "Phillips"

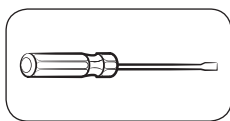

Kaçavidë e sheshtë

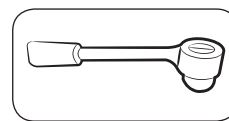

Çelës kriket $\frac{3}{8}$ " (10 mm)

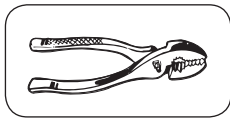

Pinca

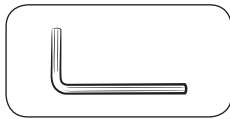

Çelës hegzagonal $\frac{1}{4}$ " (5 mm)

Çmontimi i dyerve të frigoriferit

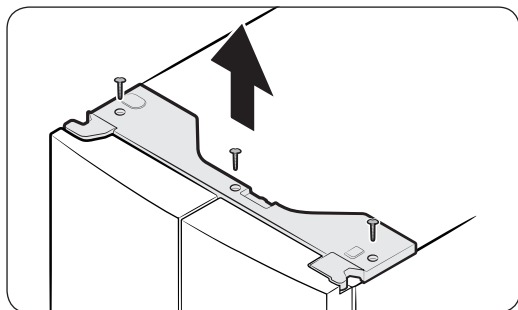

1. Duke e mbajtur dyert të mbyllura, përdorni një kaçavidë kryq për të hequr vidat (x3) nga kapaku i sipërm. Ngrini dhe hiqni kapakun e sipërm me bashkuesit.

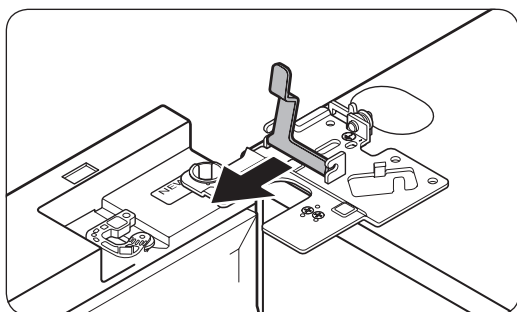
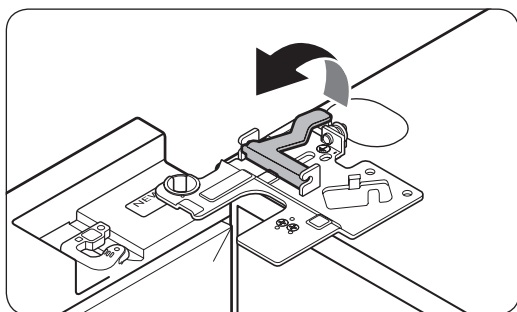
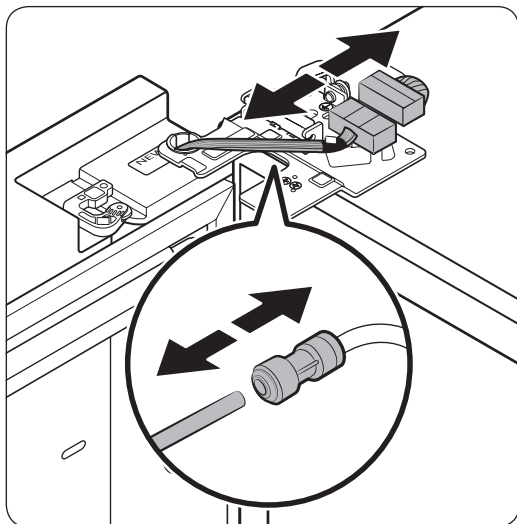

2. Shkëputni dy bashkuesit e telave në derën e majtë. Pozicioni i bashkuesve ndryshon sipas modelit.

! KUJDES

- Mos i hiqni të dyja dyert njëkohësisht. Sigurohuni që t'i hiqni dyert një e nga një. Në të kundërt, një nga dyert mund të bjerë dhe të shkaktojë lëndim fizik.
 - Sigurohuni që frigoriferi të jetë fikur përpara se të shkëputni bashkuesit.
3. Shkëputni tubin e ujit nga xhuntoja në derën e majtë sipas ilustrimit.
 - Ky hap nuk vlen për modelet pa kanë me vetëmbushje dhe aparat uji.
 4. Ngrini me kujdes morsetën në disa hapa. Për të parandaluar lëndimin e gishtave, mos ushtroni forcë të menjëhershme te morseta.

5. Tërhiqeni morsetën për lart për ta hequr.

Instalimi

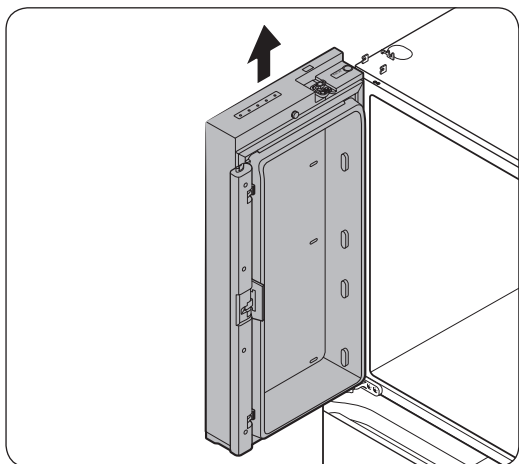
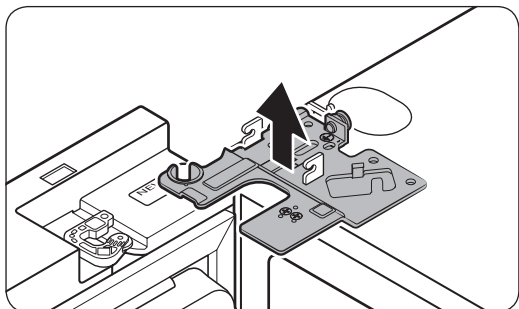

6. Hapeni derën 90 gradë. Ndërsa mbani derën, ngrini dhe hiqni menteshën e sipërme. Bëni kujdes të mos dëmtoni telat bashkues kur hiqni menteshën.
7. Ngrijeni me kujdes derën vertikalisht për ta hequr. Mos ushtroni forcë të madhe mbi derë. Dera mund të bjerë dhe të shkaktojë lëndime fizike.
8. Lëreni derën poshtë në një sipërfaqe të sheshtë.
9. Përsëritni hapat 1-8 për derën tjetër, përveç hapat 3. Në derën e djathtë nuk ka tub uji.
 - Hapi 2 nuk vlen për modelet pa derën e vitrinës.

Çmontimi i dyerve të ngrirësit

⚠ KUJDES

- Sigurohuni që të hiqni dyert e frigoriferit përpara se të hiqni dyert e ngrirësit.
- Bëni kujdes gjatë shkëputjes së bashkuesve të poshtëm.

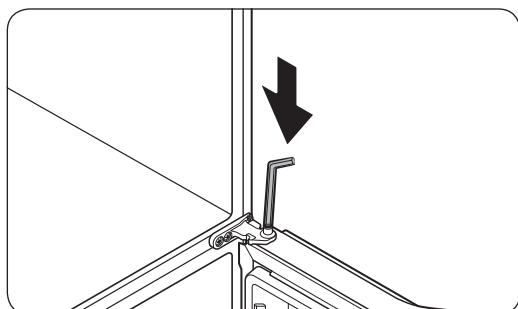
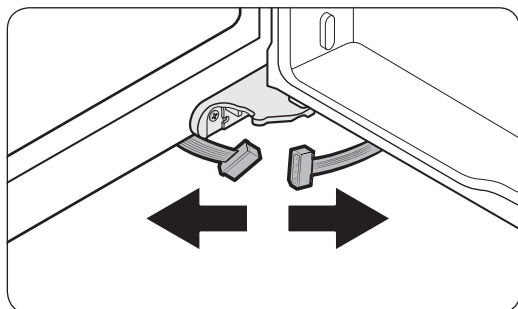
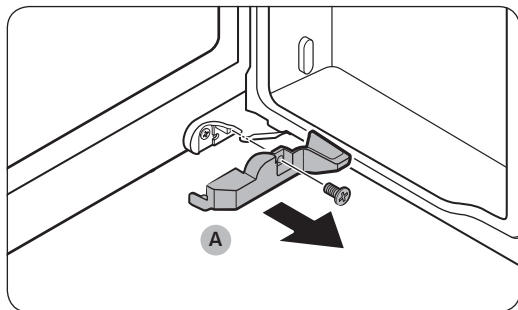

1. Hapni derën e ngrirësit.
2. Përdorni një kaçavidë kryq për të hequr vidat që mbajnë kapakun (A).
 - Ky hap vlen vetëm për derën e djathtë të ngrirësit (dera Ftohja specifike+).
3. Shkëputni bashkuesit e telave.
 - Ky hap vlen vetëm për derën e djathtë të ngrirësit (dera Ftohja specifike+).
4. Gjeni boshtin e menteshës. Ndërsa mbani derën me njërën dorë, përdorni një kaçavidë të sheshtë ose një çelës heksagonal për ta shtyrë boshtin poshtë. Sigurohuni që ta mbani derën për të parandaluar rënien e saj.

Instalimi

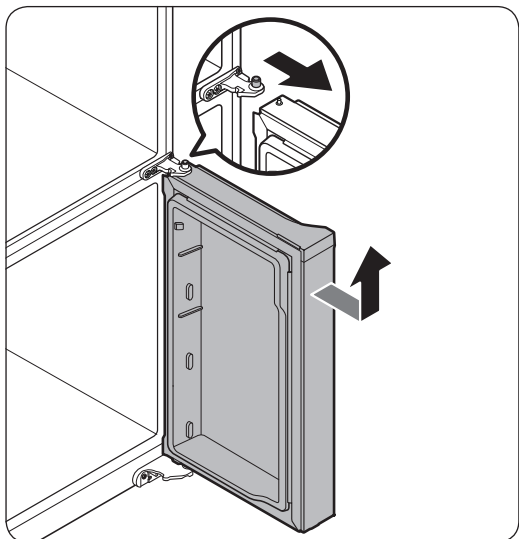

5. Për të parandaluar kontaktin me menteshën e mesit, anojeni derën lehtë përpara dhe pastaj ngrijeni për ta hequr.
6. Përsëritni hapat 1-5 për derën tjetër, përveç hapave 2 dhe 3.

Për të rimontuar dyert e ngrirësit

⚠️ KUJDES

- Përpara se të rimontoni dyert, sigurohuni që të jenë lidhur saktë të gjithë bashkuesit elektrikë.
- Dyert e ngrirësit duhet të rimontohen përpara dyerve të frigoriferit.
- Bëni kujdes të mos dëmtoni apo shkelni telat gjatë këtij procesi.

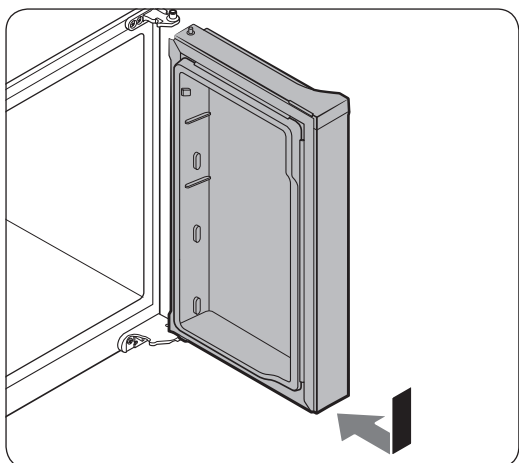

1. Vendosni derën e ngrirësit në menteshën e poshtme teksa e shtyni derën e frigoriferit në drejtimin e shigjetës.

⚠️ KUJDES

- Bëni kujdes të mos dëmtoni apo shkelni telat gjatë këtij procesi.

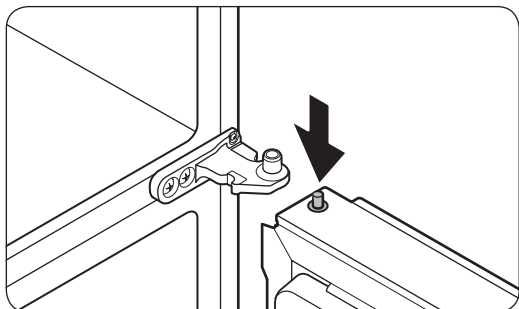

2. Duke e shtyrë boshtin e menteshës poshtë, pozicionojeni derën në mënyrë të tillë që boshti i menteshës të gjendet poshtë vrimës së boshtit në menteshën e mesit. Lëshojeni boshtin e menteshës që të hyjë në vrimën e boshtit.

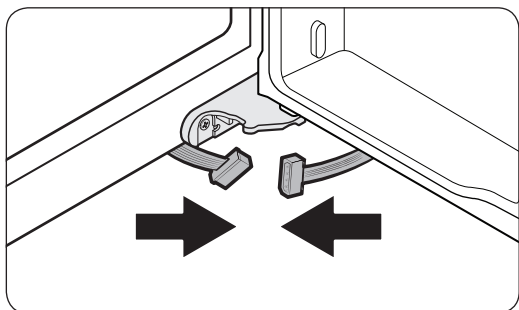

3. Me derën të hapur, lidhni bashkuesit e poshtëm në drejtimin e shigjetave.
 - Ky hap vlen vetëm për derën e djathtë të ngrirësit (dera Ftohja specifike+).

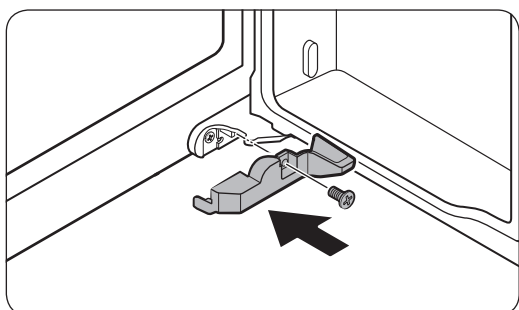

4. Montoni kapakun duke përdorur një kaçavidë kryq. Bëni kujdes të mos dëmtoni apo shkelni bashkuesit.
 - Ky hap vlen vetëm për derën e djathtë të ngrirësit (dera Ftohja specifike+).
5. Përsëritni hapat 1-5 për derën tjetër, përveç hapave 3 dhe 4.

Instalimi

Për të rimontuar dyert e frigoriferit

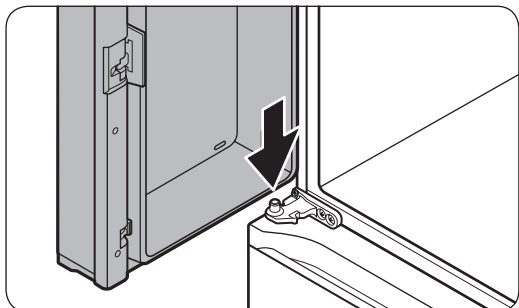

1. Ndërsa mbani derën të hapur në kënd mbi 90 gradë, futni boshtin në menteshën e mesit në vrimën në pjesën e poshtme të derës.

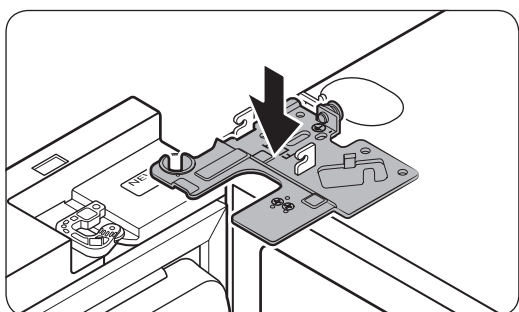

2. Vendosni menteshën e sipërme në vend në pjesën e sipërme të frigoriferit dhe pastaj futni boshtin e menteshës në vrimën e sipërme të derës. Sigurohuni që telat e derës të kalojnë përmes vrimës në boshtin e menteshës.

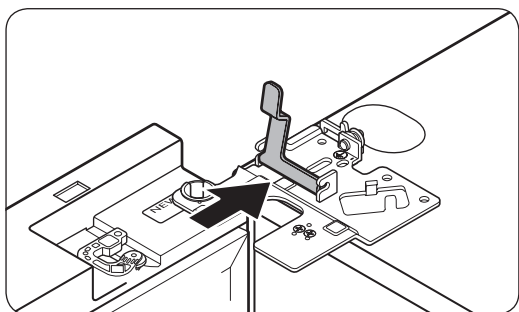

3. Futni morsetën në drejtimin e shigjetës.

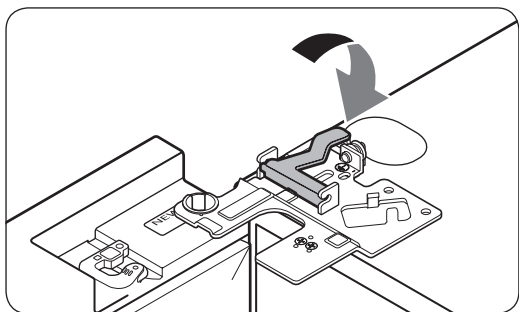

4. Shtyjeni morsetën në vend siç tregohet.

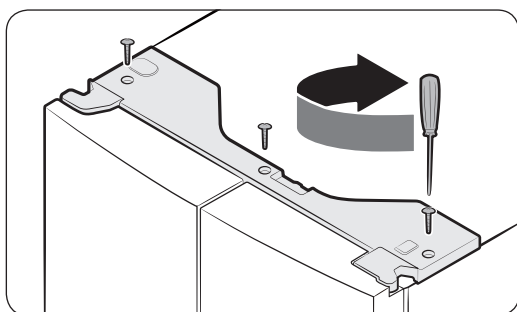
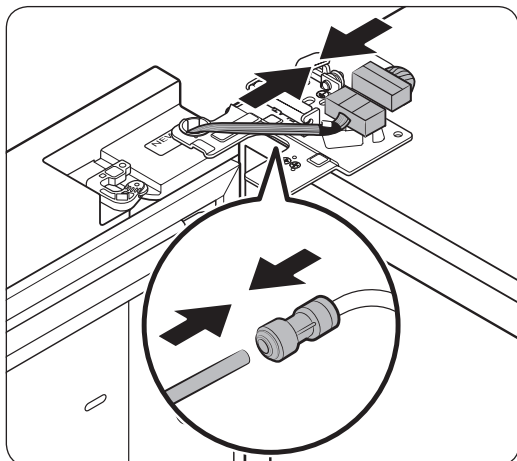

5. Lidhni bashkuesit e telave.

⚠ KUJDES

- Sigurohuni që bashkuesit e telave të jenë të lidhur siç duhet. Përndryshe, ekrani nuk do të punojë.

6. Lidhni tubin e ujit.

- Ky hap nuk vlen për modelet pa kanë me vetëmbushje dhe aparat uji.

⚠ KUJDES

- Për të parandaluar rrjedhjet e ujit, sigurohuni që xhuntoja të shtrëngohet siç duhet me kapëset e kuqe.
- Mbajini kapëset larg fëmijëve.

7. Përsëritni hapat 1-5 për derën tjetër.

- Hapi 5 nuk vlen për modelet pa derën e vitrinës.

8. Vendosni kapakun e sipërm duke nisur nga pjesa e përparme dhe pastaj shtyni për poshtë pjesën e pasme për ta futur në vend. Më pas shtrëngoni vidat (x3).

Instalimi

HAPI 4 Nivelimi i frigoriferit

KUJDES

- Kur të jetë instaluar, frigoriferi duhet të nivelohet në dysheme të rrafshët dhe të qëndrueshme. Nëse nuk e niveloni frigoriferin, ai mund të dëmtohet ose të shkaktojë lëndim fizik.
- Nivelimi duhet të kryhet me frigoriferin bosh. Sigurohuni që në brendësi të frigoriferit të mos ketë artikuj ushqimorë.
- Për arsye sigurie, rregullojeni anën e përparme pak më lart se ajo e pasme.

Niveloni frigoriferin duke përdorur vidat e posaçme (niveluesit) të këmbët e përparme. Për të rrotulluar niveluesit, përdorni kaçavidë të sheshtë.

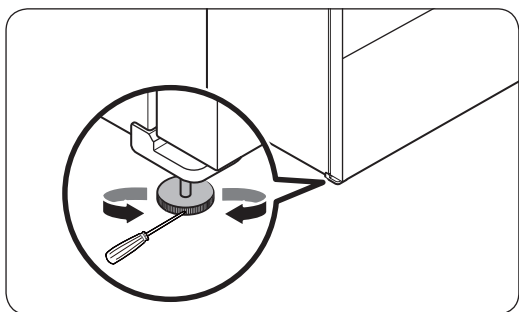

- Për të rregulluar lartësinë e anës së majtë: Vendosni kaçavidën e sheshtë në niveluesin e këmbës së parme të majtë. Rrotullojeni niveluesin në drejtim orar për të ngritur anën e majtë ose rrotullojeni në drejtim kundërorar për ta ulur.
- Për të rregulluar lartësinë e anës së djathtë: Vendosni kaçavidën e sheshtë në niveluesin e këmbës së parme të djathtë. Rrotullojeni niveluesin në drejtim orar për të ngritur anën e djathtë ose rrotullojeni në drejtim kundërorar për ta ulur.

HAPI 5 Rregulloni lartësinë e derës

Rregullimi i lartësisë së derës me levën e rregullimit të lartësisë (vetëm modelet përkatëse)

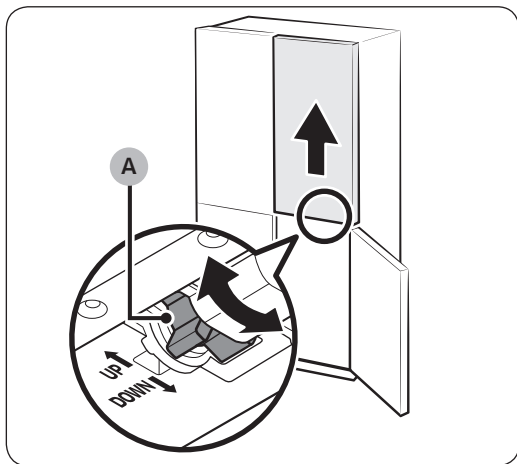
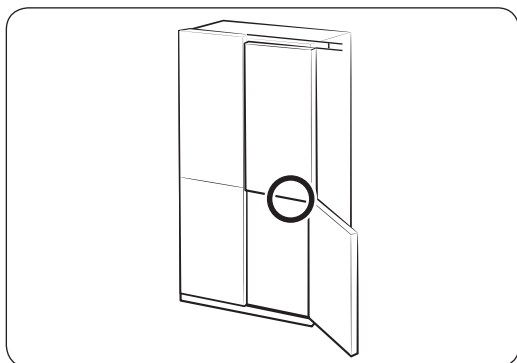

- Përpara se të rregulloni lartësinë e derës, sigurohuni që frigoriferi të jetë i niveluar. Për këtë qëllim përdorni këmbët niveluese.
- Mund të përdorni levën e rregullimit të lartësisë në pjesën e poshtme të derës së djathtë të frigoriferit. Duke mbajtur të dyja dyert e frigoriferit të mbyllura, hapni derën e djathtë të ngrirësit dhe përdorni levën për të rregulluar lartësinë e derës.
- Rrotulloni **levën e rregullimit të lartësisë (A)** derisa të dyja dyert të jenë drejtvendosur në krye. Kthejeni levën drejt shenjës UP (LART) (siç shënohet) për të ngritur derën e djathtë dhe kthejeni drejt shenjës DOWN (POSHTË) (siç shënohet) për të ulur derën.
- Ngrini lehtë derën e frigoriferit për të lehtësuar drejtvendosjen. Lartësia maksimale e rregullueshme është 3 mm.
 - Leva nuk rrotullohet përtej kufirit maksimal. Mund të dëgjohet një zhurmë në rast mbirrotullimi.
 - Lartësia e tepërt mund të pengojë kapakun e menteshës së sipërme të derës së frigoriferit.
- Nëse e kryeni drejtvendosjen e lartësisë së derës me koshat e dyerve të zbratur, sërish lartësitë mund të ndryshojnë. Në këtë rast, ndiqni hapat e mësipërm për të rikryer drejtvendosjen e dyerve.

Instalimi

Rregullimi i lartësisë me unazat fiksuese

Për modelet që e kanë levën e rregullimit të lartësisë në derën e djathtë të frigoriferit, përdorini unazat fiksuese vetëm nëse drejtvendosja e dymve me levën e rregullimit të lartësisë është e pamundur.

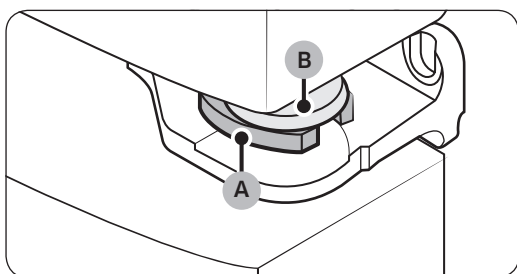
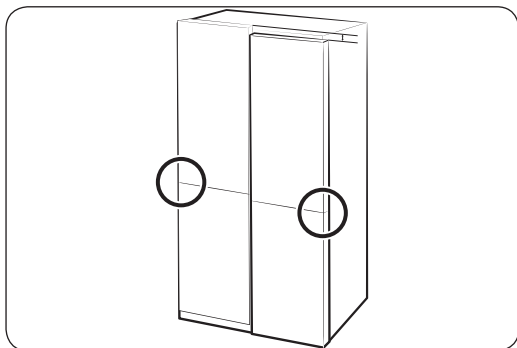
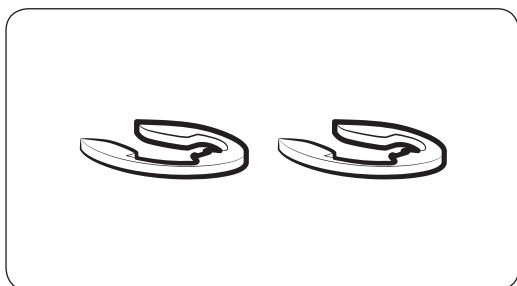

SHËNIM

Lartësia e derës mund të rregullohet duke përdorur unazat e ofruara fiksuese, të cilat vijnë në 4 madhësi të ndryshme (1 mm, 1,5 mm, 2 mm dhe 2,5 mm).

1. Kontrolloni diferencën e lartësisë midis dymve dhe më pas ngrini dhe mbajeni derën me lartësinë më të ulët.
2. Vendosni një unazë fiksuese (A) me përmasat e përshtatshme ndërmjet izoluesit të derës (B) dhe menteshës si në figurë.

! KUJDES

- Vendosni vetëm një unazë kapëse. Nëse vendosni dy ose më shumë unaza kapëse, unazat mund të rrëshqasin ose të bëjnë një zhurmë fërkimi.
- Mbajini unazat kapëse larg fëmijëve dhe ruajini për përdorim të mëvonshëm.
- Mos e ngrini shumë lart derën. Dera mund të prekë dhe të dëmtojë kapakun e sipërm.

Rregullimi i lartësisë së derës së ngrirësit (vetëm për modelet që e kanë)

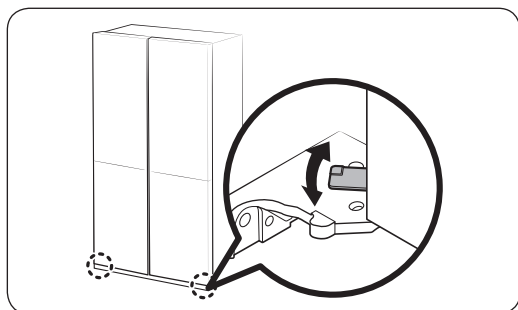

- Përpara se të rregulloni lartësinë e derës, sigurohuni që frigoriferi të jetë i niveluar. Për këtë qëllim përdorni këmbët niveluese.
- Mund të rregulloni lartësinë e të dy dyerve të ngrirësit duke përdorur levën që ndodhet në menteshën e poshtme.
- Hapeni derën, ngeheni pak, dhe më pas rrotulloni levën majtas ose djathtas për të rregulluar lartësinë.

Rregullimi i hapësirës me dyerve të frigoriferit dhe trupit kryesor të frigoriferit (vetëm modelet që e kanë)

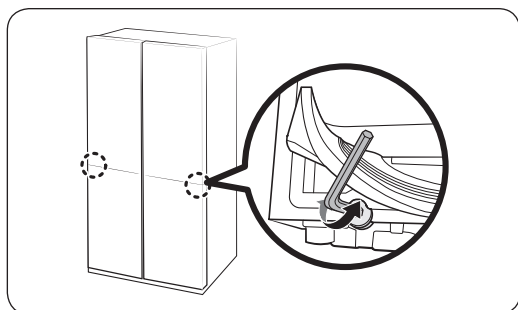

- Mund të rregulloni hapësirën mes dy dyerve të frigoriferit dhe trupit kryesor të frigoriferit duke përdorur bulonin rregullues që ndodhet në fund të ndarjes së frigoriferit.
- Ngeheni guarnicionin e derës dhe vendosni bulonin rregullues poshtë guarnicionit. Përdorni çelësin Allen 4mm për të rregulluar hapësirën.

! KUJDES

Sigurohuni ta montoni mirë guarnicionin. Përndryshe, mund të ketë rrjedhje ajri të ftohtë nga frigoriferi.

Instalimi

HAPI 6 Lidheni me burimin e ujit (vetëm modelet përkatëse)

⚠️ KUJDES

- Duhet të përdorni setet e reja të zorrëve që jepen bashkë me pajisjen dhe setet e vjetra të zorrëve nuk duhet të ripërdoren.
- Linja e ujit duhet të lidhet nga një teknik i kualifikuar.
- Garancia e frigoriferit nuk mbulon montimin e linjës së ujit. Montimi i linjës së ujit do të kryhet me koston tuaj, përveç rastit nëse tarifa e montimit përfshihet në çmimin e shitjes.
- "Samsung" nuk mban përgjegjësi për montimin e linjës së ujit. Nëse rrjedh ujë, kontaktoni montuesin e linjës së ujit.

Për të lidhur tubin e ujit të ftohtë me zorrën e filtrimit të ujit

⚠️ KUJDES

- Sigurohuni që zorra e filtrimit të ujit të jetë e lidhur me tub burimi me uji të ftohtë dhe të pijshëm. Lidhja e tubit me ujë të ngrohtë mund të shkaktojë avari të pastruesit.

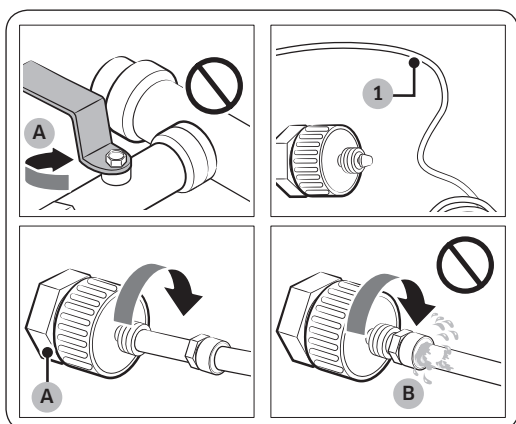

- A. Mbyllni tubin kryesor të ujit
B. Mos lini hapësirë

1. Ndaloni furnizimin me ujë duke mbyllur valvulën kryesore të ujit.
2. Vendosni **tubin e ujit (1)** të ftohtë dhe të pijshëm.
3. Ndiqni montimin e linjës së ujit për ta lidhur me tubin e ujit.
4. Pasi të kryhet lidhja, hapni valvulën kryesore të ujit dhe nxirrni rreth 3 litra ujë. Kjo bëhet për të hequr papastërtitë në brendësi të tubit.

Për të lidhur zorrën e filtrimit të ujit me linjën e ujit

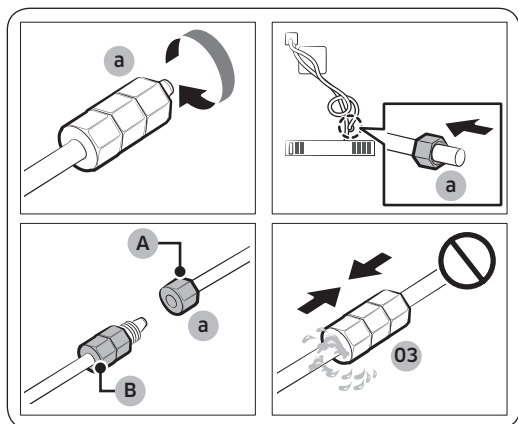

- A. Linja e ujit nga njësia
- B. Linja e ujit nga grupi

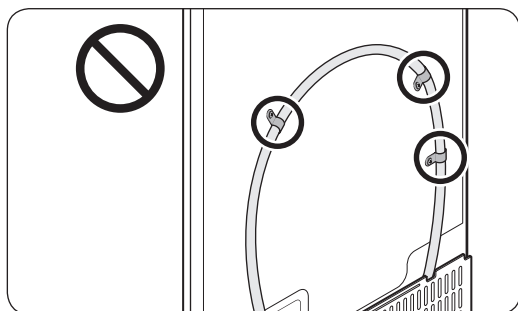
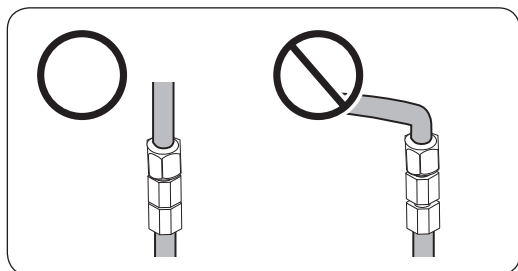

Për të riparuar linjën e ujit

⚠️ KUJDES

Linja e ujit duhet të riparohet nga një profesionist i kualifikuar. Nëse ndeshni rrjedhje të ujit, kontaktoni qendrën lokale të shërbimit të "Samsung" ose montuesin e linjës së ujit.

1. Lironi dhe hiqni **dadon e shtrëngimit (a)** nga linja e ujit e frigoriferit dhe vendoseni në zorrën e filtrimit të ujit.
2. Shtrëngoni **dadon e shtrëngimit (a)** për të lidhur zorrën e filtrimit të ujit dhe linjën e ujit.
3. Hapni valvulën kryesore të ujit dhe kontrolloni për rrjedhje.
4. Nëse nuk ka rrjedhje, nxirrni rreth 3 litra ujë përpara se të përdorni frigoriferin për të hequr papastërtitë në brendësi të sistemit të filtrimit të ujit.

📖 SHËNIM

Nëse duhet të zhvendosni frigoriferin pas lidhjes së linjës së ujit, sigurohuni që seksioni i lidhur i linjës së ujit të jetë i drejtë.

⚠️ KUJDES

Mos e montoni filtrin e ujit në asnjë pjesë të frigoriferit. Kjo mund ta dëmtojë frigoriferin.

Instalimi

HAPI 7 Cilësimet fillestare

Frigoriferi do të jetë plotësisht funksional duke kryer hapat e mëposhtëm.

1. Futeni kordonin elektrik në prizën në mur për të ndezur frigoriferin.
2. Hapni derën dhe kontrolloni nëse ndizet drita e brendshme.
3. Caktoni temperaturën më të ulët dhe prisni për rreth një orë. Më pas, ngrirësi do të ftohet pak dhe motori do të punojë qetësisht.
4. Prisni derisa frigoriferi të arrijë temperaturën e caktuar. Tani frigoriferi është gati për t'u përdorur.

HAPI 8 Kontrolli përfundimtar

Pasi të keni përfunduar montimin, konfirmoni që:

- Frigoriferi është i lidhur me një prizë elektrike dhe me tokëzim të përshtatshëm.
- Frigoriferi është montuar në një sipërfaqe të sheshtë në nivel, me një hapësirë të pranueshme nga muret ose mobiliet.
- Frigoriferi është në nivel dhe i mbështetur mirë në dysheme.
- Dera hapet dhe mbyllet lirshëm dhe drita e brendshme ndizet automatikisht kur hapni derën.

Përdorimet

Paneli i kontrollit

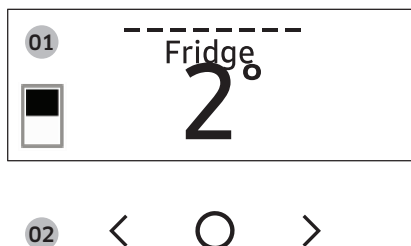

01 Ekran	Shfaq menynë, cilësimet dhe informacione të tjera.
02 Butonat	<ul style="list-style-type: none">• Kur ekrani është i fikur, shtypni çdo buton për të riaktivizuar ekranin.• Shtypni < ose > për të naviguar majtas dhe djathtas.• Shtypni O për të konfirmuar zgjedhjen.• Shtypni dhe mbani O për të hapur modalitetin AP. (Për më shumë informacion, shihni seksionin ""SmartThings" > Hapat e parë" në faqen 54.)

SHËNIM

- Paneli i kontrollit është projektuar për të qëndruar i fikur kur frigoriferi nuk është në punë. Ai aktivizohet dhe ndizet vetëm kur hapni derën ose kur shtypni butonat.
- Nëse e lini derën hapur për 5 minuta, drita e brendshme do të pulsojë për 5 minuta dhe do të fiket. Kjo ndodh për të sinjalizuar përdoruesit që nuk dëgjojnë apo ata me probleme dëgjimi se ka një derë të hapur. Mbani parasysh se ky funksion është normal.
- Kur ndryshoni temperaturën në panel, paneli shfaq temperaturën aktuale brenda frigoriferit derisa temperatura të përkohë me atë që caktuat. Në vijim, paneli shfaq temperaturën e re të caktuar. Kini parasysh se do të duhet njëfarë kohe derisa frigoriferi të arrijë temperaturën e re. Kjo është normale. Gjatë kësaj kohe, nuk është e nevojshme ta ricaktoni temperaturën.

Përdorimi i panelit të kontrollit

1. Shtypni cilindo buton (<, O ose >) për të riaktivizuar ekranin.
2. Shtypni < ose > për të zgjedhur menynë e dëshiruar dhe më pas shtypni O për të konfirmuar.
3. Shtypni < ose > për të zgjedhur cilësimin e dëshiruar dhe më pas shtypni O për të konfirmuar.
 - Për më shumë informacion mbi cilësimet e disponueshme, shihni seksionin **Përshkrimet e menysë**.

Përdorimet

Përshkrimet e menysë

Fridge (Frigoriferi)	<ul style="list-style-type: none">Mund të caktoni temperaturën e frigoriferit në diapazonin 1~7 °C ose të caktoni funksionin Ftohja me fuqi.Ftohja me fuqi përshpejton procesin e ftohjes me shpejtësinë maksimale të ventilatorit. Frigoriferi vazhdon të punojë me shpejtësi të plotë për dy orë e gjysmë dhe më pas kthehet në temperaturën e mëparshme.
Freezer (Ngrirësi)	<ul style="list-style-type: none">Mund të caktoni temperaturën e ngrirësit në diapazonin -23 ~ -15 °C ose të caktoni funksionin Ngrirja me fuqi.Ngrirja me fuqi përshpejton procesin e ngrirjes me shpejtësinë maksimale të ventilatorit. Ngrirësi vazhdon të punojë me shpejtësi të plotë për 50 orë dhe më pas kthehet në temperaturën e mëparshme. Për të ngrirë sasi të mëdha ushqimi, aktivizoni Ngrirja me fuqi të paktën 20 orë përpara se të vendosni ushqime në ngrirës.
Cool Select+ (Ftohja specifike+)	<ul style="list-style-type: none">Modalitetin Ftohja specifike+ mund ta caktoni nga njëri prej modaliteteve të mëposhtme.<ul style="list-style-type: none">Freeze (Ngrirje): Temperatura caktohet në të njëjtën temperaturë si ngrirësi.Soft Freeze (Ngrirje e lehtë): Temperatura caktohet në -5 °C.Meat/Fish (Mish/Peshk): Temperatura caktohet në -1 °C.Fruit/Veggies (Fruta/Perime): Temperatura caktohet në 2 °C.Beverage (Pije): Temperatura caktohet në 4 °C. <p>⚠ KUJDES</p> <ul style="list-style-type: none">Zgjidhni modalitetin Ftohja specifike+ sipas llojit të ushqimit që mbani aty.Mos mbani mish ose ushqime në Ftohja specifike+ me modalitetin Fruta/Perime ose Verë. Mishi ose ushqimet mund të prishen.Mos mbani shishe qelqi në Ftohja specifike+ në modalitetin Ngrirje ose Ngrirje e lehtë. Ato mund të thyhen dhe të shkaktojnë lëndim fizik.

Flex Crisper (Freskuesi fleksibël)	<ul style="list-style-type: none"> • Modalitetin Freskuesi fleksibël mund ta caktoni nga njëri prej modaliteteve të mëposhtme. <ul style="list-style-type: none"> - Fridge (Frigoriferi): Temperatura caktohet në të njëjtën temperaturë si frigoriferi. - Meat/Fish (Mish/Peshk): Zgjidhni këtë modalitet për ta mbajtur mishin dhe peshkun të freskët. (Ju rekomandojmë të vendosni temperaturën e frigoriferit nën 3 °C për ta ruajtur mishin dhe peshkun më të freskët në Freskuesi fleksibël) <p>SHËNIM</p> <p>Mishi dhe peshku mund të mbahen në sirtarin e mishit për 3 deri në 5 ditë (me përjashtim të mishit të grirë, i cili duhet të mbahet vetëm për një ose dy ditë). Ruajini në ngrirës nëse dëshironi t'i mbani për më gjatë se 5 ditë.</p>
AutoFill Pitcher (Kana me vetëmbushje) *	<ul style="list-style-type: none"> • Modalitetin Kana me vetëmbushje mund ta caktoni nga njëri prej modaliteteve të mëposhtme. <ul style="list-style-type: none"> - On (Aktiv): Caktojeni për mbushje automatike të kanës. - Off (Joaktiv): Caktojeni për të çaktivizuar funksionin. <p>SHËNIM</p> <p>Mund të vendosni çaj ose fruta në enë për të bërë çaj ose ujë me shije. Nëse dëshironi ta mbani ujin e mbushur me përqendrimin fillestar, çaktivizoni funksionin Kana me vetëmbushje. (Për më shumë informacion, shihni seksionin Kana e ujit (Kana me vetëmbushje) (vetëm modelet përkatëse) në faqen 56.)</p>
Cubed Ice (Kuba akulli) *	Mund të nisni ose ndaloni përgatitjen e kubave të akullit.
Ice Bites (Kasata) *	Mund të nisni ose ndaloni përgatitjen e kasatave.

Përdorimet

More Options (Më shumë opsione)	<p>Mund të ndryshoni cilësimet për funksionet e mëposhtme. Shtypni < ose > për të zgjedhur menyën dhe më pas shtypni ○ për të konfirmuar.</p> <p>Filter Reset (Rivendosja e filtrit) *: Kur në ekran shfaqet mesazhi i ndërrimit të filtrit, zgjidhni këtë meny dhe ndërrojeni filtrin sipas udhëzimeve në ekran.</p> <p>Temp. Unit (Njësia e temp.): Mund ta caktoni shkallën e temperaturës në Celsius ose Fahrenheit.</p> <p>Door Alarm (Alarmi i derës): Mund të aktivizoni ose çaktivizoni "Door Alarm (Alarmi i derës)".</p> <p>Wi-Fi Connect (Lidhja "Wi-Fi"): Mund të aktivizoni ose çaktivizoni Lidhja "Wi-Fi". Aktivizojeni për të kontrolluar dhe monitoruar frigoriferin në aplikacionin "SmartThings". (Për më shumë informacion mbi "SmartThings", shihni seksionin "SmartThings" në faqen 53.)</p> <p>* vetëm modelet përkatëse</p>
---------------------------------	--

SHËNIM

Përdorimi i Ftohja me fuqi ose Ngrirja me fuqi rrit konsumin e energjisë.

"SmartThings"

Instalimi

Vizitoni "Google Play Store", "Galaxy Apps" ose "Apple App Store" dhe kërkoni për "SmartThings". Shkarkoni dhe instaloni në pajisjen tuaj inteligjente aplikacionin "SmartThings" të ofruar nga "Samsung Electronics".

SHËNIM

- Aplikacioni "SmartThings" nuk disponohet për disa tabletë dhe "iPad", si edhe për disa celularë inteligjentë.
 - Mbështet [Android] OS 6.0 e lart. (hapësirë minimale RAM-i 2 GB)
 - Mbështet [iOS] 10.0 e lart/"iPhone 6" e lart.
- Për performancë të përmirësuar, aplikacioni "SmartThings" mund të ndryshohet pa njoftim ose t'i ndërpritet mbështetja në përputhje me politikën e prodhuesit. Përveç kësaj, përditësime të mëtejshme në aplikacion ose në funksionet e aplikacionit mund të ndalojnë për arsye përdorshmërie dhe sigurie, edhe nëse përditësimet mbështetet aktualisht në sistemin tuaj operativ.
- Në sistemet e rekomanduara të enkriptimit përfshihen WPA/TKIP dhe WPA2/AES. Protokollet më të reja ose të jostandarde të autentikimit të "Wi-Fi" nuk mbështeten.
- Rrjetet me valë mund të ndikohen nga mjedisi rrethues i komunikimit me valë.
- Nëse ofruesi i shërbimit të internetit ka regjistruar adresën "MAC" të kompjuterit ose modemit tuaj për identifikim, frigoriferi inteligjent "Samsung" mund të mos lidhet me internetin. Në këtë rast, kontaktoni ofruesin e shërbimit të internetit për asistencë teknike.
- Cilësimet e murit mbrojtës së sistemit të rrjetit tuaj mund të pengojë lidhjen e frigoriferit inteligjent "Samsung" me internetin. Kontaktoni ofruesin e shërbimit të internetit për asistencë teknike. Nëse kjo simptomë vazhdon, kontaktoni qendrën lokale të shërbimit të "Samsung" ose shitësin.
- Për të konfiguruar cilësimet e pikëhyrjes (AP) me valë, shihni manualin e përdorimit të AP-së (rrugëzuesit).
- Frigoriferët inteligjentë "Samsung" mbështesin "Wi-Fi" 2,4 GHz me protokollet IEEE 802.11 b/g/n dhe Soft-AP. (Rekomandohet IEEE 802.11 n.)
- Rrugëzuesit e paautorizuar me valë "Wi-Fi" mund të mos lidhen me frigoriferët përkatës inteligjentë "Samsung".

Përdorimet

Llogaria "Samsung"

Për të përdorur aplikacionin duhet të regjistroni llogarinë tuaj "Samsung". Nëse nuk keni llogari "Samsung", ndiqni udhëzimet në ekran të aplikacionit për të krijuar një llogari falas "Samsung".

Hapat e parë

Ndizni pajisjen që dëshironi të lidhni, hapni aplikacionin "SmartThings" në telefon dhe ndiqni udhëzimet e mëposhtme.

Nëse shfaqet një mesazh që thotë se është gjetur një pajisje e re, shtypni **ADD NOW (SHTO TANI)**.

Nëse mesazhi në fjalë nuk shfaqet, shtypni butonin + dhe zgjidhni pajisjen që dëshironi të lidhni nga lista e pajisjeve të disponueshme

Nëse pajisja juaj nuk gjendet në listën e pajisjeve të disponueshme, shtypni **Supported Devices (Pajisjet e mbështetura)**, zgjidhni llojin e pajisjes (frigorifer) dhe pastaj zgjidhni modelin specifik të pajisjes.

Për të konfiguruar pajisjen tuaj, ndiqni udhëzimet në aplikacion. Pas përfundimit të konfigurimit, frigoriferi do të shfaqet si një "kartë" në ekranin **Devices (Pajisjet)**.

Aplikacioni i frigoriferit

Komandimi i integruar

Frigoriferin mund ta monitoroni dhe komandoni edhe në shtëpi, edhe kur jeni në lëvizje.

- Shtypni ikonën e frigoriferit në panelin "SmartThings" ose shtypni ikonën "Pajisjet" në pjesën e poshtme të panelit dhe pastaj shtypni "kartën" e frigoriferit për të hapur faqen e frigoriferit.
- Kontrolloni njoftimet ose gjendjen e funksionimit të frigoriferit dhe ndryshoni opsionet ose cilësimet nëse është e nevojshme.

SHËNIM

Disa opsione ose cilësime të frigoriferit mund të mos disponohen për komandimin në distancë.

Kategoria	Zëri	Përshkrimi
Monitorimi	Temperatura e frigoriferit	Shfaq cilësimin e dëshiruar të temperaturës së frigoriferit.
	Temperatura e ngrirësit	Shfaq temperaturën e dëshiruar të ngrirësit.
	Cilësimet e Ftohja specifike+	Shfaq cilësimet e Ftohja specifike+.
	Diagnostikimi	Dikton funksionimin jonormal të frigoriferit.
	Monitorimi i energjisë	Kontrollon konsumin e akumuluar të energjisë së frigoriferit për 180 ditët e fundit.
Funksionet	Prodhimi i akullit	Mund ta aktivizoni apo çaktivizoni funksionin e prodhimit të akullit si dhe të kontrolloni cilësimet aktuale të tij.
		Mund edhe të kontrolloni gjendjen dhe progresin e prodhimit të akullit.
	Ftohja me fuqi	Ftohja me fuqi mund ta aktivizoni apo çaktivizoni, si dhe t'i kontrolloni cilësimet aktuale.
	Ngrirja me fuqi	Ngrirja me fuqi mund ta aktivizoni apo çaktivizoni, si dhe t'i kontrolloni cilësimet aktuale.
	Temperatura e frigoriferit	Mund të caktoni temperaturën e dëshiruar të frigoriferit.
	Temperatura e ngrirësit	Mund të caktoni temperaturën e dëshiruar të ngrirësit.
	Cilësimet e Ftohja specifike+	Mund të caktoni modalitetin e dëshiruar të Ftohja specifike+.
Alarmet	Temperatura të larta jonormale	Ky alarm aktivizohet kur frigoriferi, ngrirësi ose Ftohja specifike+ arrin temperatura të larta jonormale.
	Hapja e derës	Ky alarm aktivizohet nëse dera e frigoriferit, sirtari i ngrirësit ose sirtari Ftohja specifike+ mbahet hapur për një kohë specifike.
	Derdhja e Kana me vetëmbushje	Nëse funksioni Kana me vetëmbushje dikton një derdhje, ai aktivizon këtë alarm për t'ju njoftuar për gjendjen e derdhjes.
	Ndërrimi i filtrit të ujit	Ky alarm ju rikujton që filtri i ujit duhet ndërruar.

Përdorimet

Funksione speciale

Kana e ujit (Kana me vetëmbushje) (vetëm modelet përkatëse)

Uji i ftohtë dhe i pastër është gjithmonë gati në Kana me vetëmbushje. Mund të vendosni çaj ose fruta në enë për të shijuar lloje të ndryshme uji me shije që ju pëlqen.

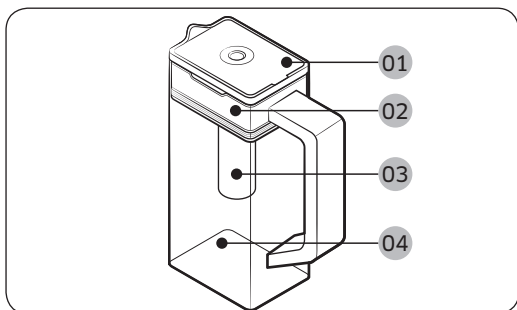

- 01 Kapaku
- 02 Mbajtësja e infuzorit
- 03 Infuzori
- 04 Trupi

Për të mbushur kanën e ujit

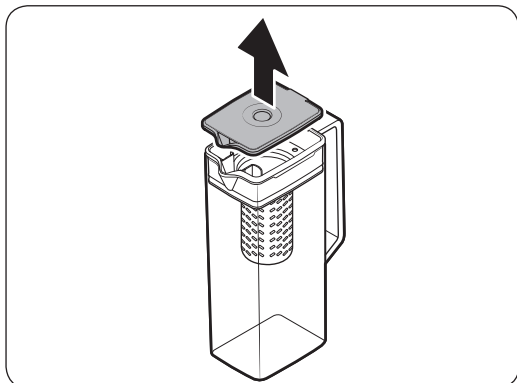

1. Kapni një vjaskë të dorezës së kapakut dhe tërhiqeni lart për të hapur kapakun.
2. Në infuzor futni gjethe çaji ose fruta sipas shijes.

SHËNIM

Nëse dëshironi ta mbani ujin e infuzuar në përqendrimin e tij fillestar, çaktivizojeni funksionin Kana me vetëmbushje.

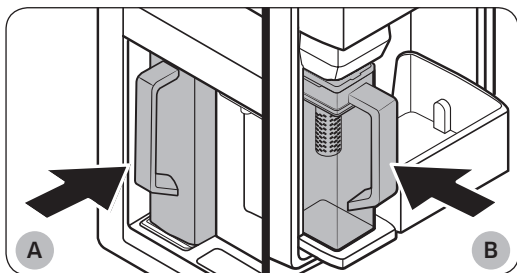

- A. Modelet e llojit A
- B. Modelet e llojit B

3. Aktivizojeni funksionin Kana me vetëmbushje në panelin e kontrollit. Hapni derën e seksionit të pijeve (Lloji A) ose derën e majtë të frigoriferit (Lloji B) dhe pastaj montoni kanën e ujit në mbajtëse. Shtyjeni drejt siç tregohet në figurë.
4. Mbyllni derën. Kana e ujit do të fillojë të mbushet me ujë të ftohtë pas pak kohe.

⚠ KUJDES

Sigurohuni që kana e ujit të puthitet në mbajtësen e saj.

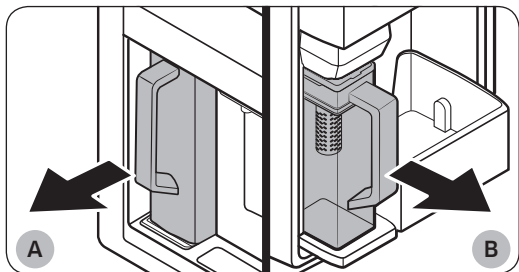

A. Modelet e llojit A

B. Modelet e llojit B

⚠ KUJDES

- Rekomandojmë që uji i infuzuar me fruta të konsumohet brenda 24 orëve. Pas kësaj periudhe kohe, uji i infuzuar mund të prishet.
- Duhet ta pastroni kanën e ujit pasi të keni konsumuar ujin e infuzuar. Gjithashtu, pastrojeni kanën e ujit nëse nuk e keni përdorur për një kohë të gjatë.

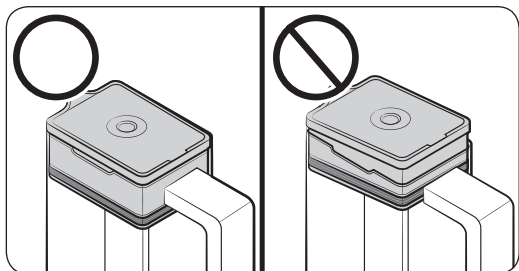
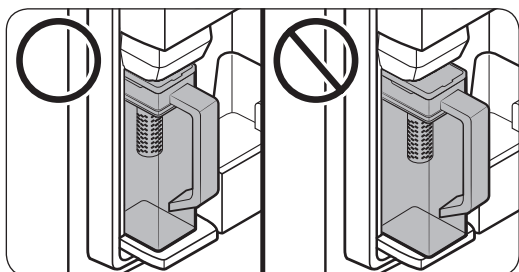

5. Për të pirë çaj, hapni derën e seksionit të pijeve (Lloji A) ose derën e majtë të frigoriferit (Lloji B) dhe pastaj shkëputni kanën e ujit. Nxirreni duke e tërhequr drejt.

- Për të parandaluar përmbysjen ose rrjedhjen e kanës së ujit, sigurohuni që kjo e fundit të puthitet në mbajtësen e kanës së ujit.

- Për të parandaluar derdhjen ose rrjedhjen e kanës së ujit, sigurohuni që mbajtësja e infuzorit të vendoset saktë.

Përdorimet

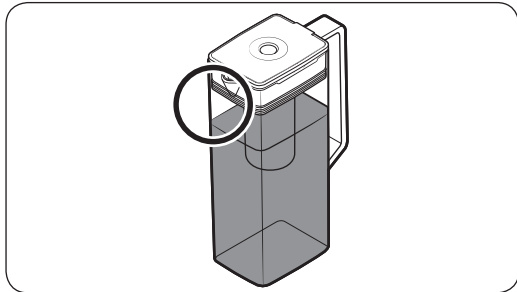

SHËNIM

- Nëse pjesa ballore (zona e shënuar specifikisht) e kanës së ujit përmban lagështi të tepërt, kana mund të mos mbushet plot. Hiqni lagështinë dhe provoni sërish.
- Funkcioni Kana me vetëmbushje do të ndalojë furnizimin me ujë të kanës së ujit nëse kjo e fundit nuk mbushet pas një periudhe të caktuar kohe. Në këtë rast, kontrolloni nëse linja e ujit është lidhur saktë. Hiqni dhe rivendosni kanën e ujit dhe provoni sërish.

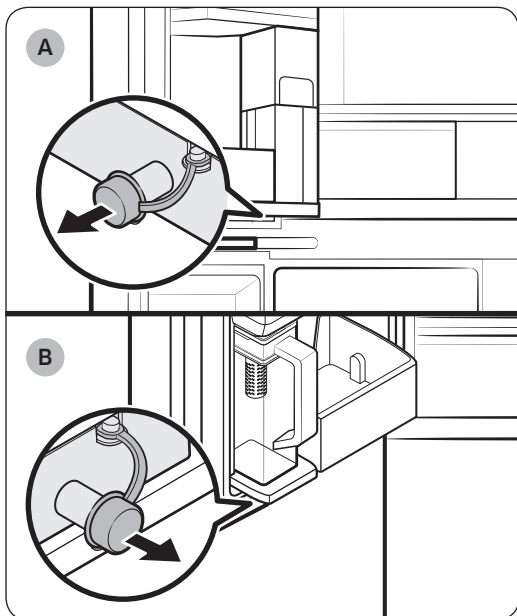

A. Modelet e llojit A

B. Modelet e llojit B

SHËNIM

- Nëse kana e ujit derdhet ose rrjedh, fshini zonën përreth mbajtëses së kanës së ujit.
- Do të derdhet ujë nëse kapaku prej gome është i hapur.
- Nëse ka rrjedhje, në panelin e kontrollit shfaqet një mesazh sinjalizimi. Në rast rrjedhjeje, hapni kapakun prej gome që të lejon zbrazjen e ujit që ka rrjedhur. Nëse mesazhi i alarmit nuk zhduket pas zbrazjes, duhet të ketë një avari sistemi. Kontaktoni qendrën lokale të shërbimit të "Samsung".

Aparati i ujit (vetëm modelet që e kanë)

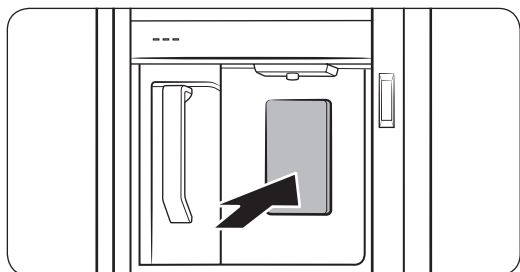

Për të nxjerrë ujë të ftohtë, hapni seksionin e pijeve dhe shtypni levën e aparatit të ujit.

SHËNIM

- Aparati do ta ndërpresë nxjerrjen e akullit apo të ujit nëse e shtypni levën vazhdimisht për rreth 1 minutë. Për të nxjerrë më shumë ujë, lironi dhe shtypni sërish levën.
- Sigurohuni që gota të jetë në drejtimin e aparatit për të parandaluar derdhjen e ujit jashtë.
- Nëse nuk e përdorni aparatit e ujit për 2-3 ditë, uji që do të nxirret mund të ketë aromë ose shije të pazakontë. Ky nuk është defekt i sistemit. Derdhni 1-2 gotat e para me ujë.

Turbullimi i ujit

Uji që furnizon frigoriferin rrjedh përmes një filtri kryesor alkalin. Gjatë këtij procesi filtrimi, presioni i ujit rritet dhe uji ngopet me oksigjen dhe nitrogjen. Kjo bën që uji të duket përkohësisht i mjegullt ose i turbullt kur del. Kjo është normale dhe uji do të kthellohet pas disa sekondash.

Përdorimet

Prodhuesi automatik i akullit (vetëm për modelet që e kanë)

Frigoriferi ka një prodhues të integruar akulli që nxjerr akull automatikisht.

- Dizajni i përgjithshëm dhe/ose aksesorët mund të ndryshojnë sipas modelit.

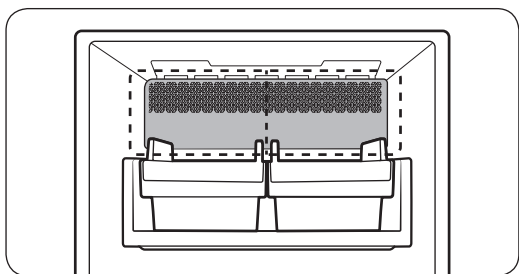

- Ky produkt ka dy lloje prodhuesish akulli.

Prodhimi i akullit

Pasi ta keni instaluar dhe ta keni vënë në prizë frigoriferin, ndiqni këto udhëzime për të siguruar prodhimin e duhur të akullit dhe për ta mbajtur mbajtësen e akullit plot me akull.

Për përdorimin për herë të parë

- Lëreni prodhuesin e akullit të prodhojë akull për 1-2 ditë.
- Hidhni 1-2 shportat e para me akull për ta larguar papastërtitë në sistemin e furnizimit me ujë.

Diagnostikimi

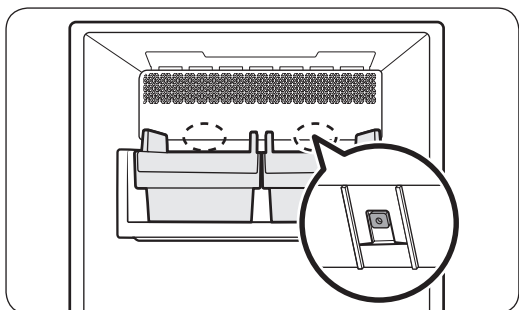

- Dizajni i përgjithshëm dhe/ose aksesorët mund të ndryshojnë sipas modelit.
- Nëse nuk nxirret akull, fillimisht kontrolloni gjendjen e prodhuesit të akullit duke përdorur butonin **Testim** në pjesën e poshtme të prodhuesit të akullit.
- Shtypni butonin **Testim** në pjesën e pasme të prodhuesit të akullit. Do të dëgjoni një tingull (ding-dong) pas shtypjes së butonit. Do të dëgjoni një tjetër tingull nëse prodhuesi i akullit funksionon në rregull.
- Grumbullimi i akullit në njërën anë të tabakasë është normal. Për të ruajtur një sasi më të madhe akulli, vendoseni akullin në mënyrë të njëtrajtshme në tabaka.

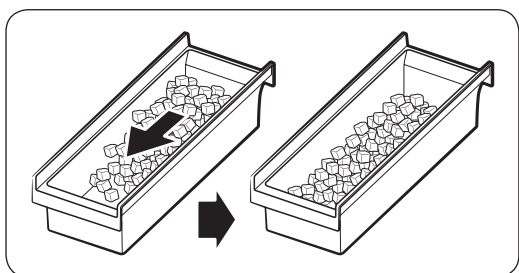

KUJDES

- Nëse nuk e lidhni linjën e ujit, me kalimin e kohës valvula e ujit mund të lëshojë një uturimë. Në këtë rast, sigurohuni që të çaktivizoni funksionin e prodhimit të akullit (Kuba akulli / Kasata).
- Nëse tingulli përsëritet në mënyrë të vazhduar, kontaktoni me montuesin e linjës së ujit ose me qendrën lokale të shërbimit të "Samsung".
- Mos fusni ushqim në mbajtësen e akullit. Ushqimi i ngrirë mund ta dëmtojë prodhuesin e akullit, veçanërisht kur hapni ose mbyllni derën.
- Kur frigoriferi rifillon punën pas një shkëputjeje të korrentit, mbajtësja e akullit mund të ketë një përzjerje kubash të shkrirë e të ngecur akulli, që mund të shkaktojë avari të sistemit. Për të evituar raste të tilla, sigurohuni ta boshatisni mbajtësen e akullit përpara se të përdorni frigoriferin.
- Mos i futni gishtat ose objekte të tjera në vrimën e prodhuesit të akullit. Kjo mund të shkaktojë lëndim të personit apo dëmtim të pajisjes.
- Për shkak të sublimimit, akulli që ruhet në ngrirës për një kohë të gjatë zvogëlohet në përmasa dhe më pas formon copa të mëdha akulli. Si rrjedhojë, nëse kalon një kohë e gjatë pa përdorur akull, çaktivizojeni prodhuesin e akullit si më poshtë.
- Përdorni vetëm grupet e reja të zorrëve që ofrohen me pajisjen. Mos ripërdorni një grup të vjetër zorrësh.

Rrotullimi i prodhuesit të akullit (vetëm për modelet që e kanë)

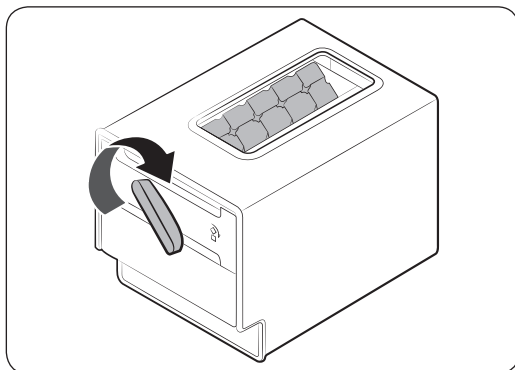
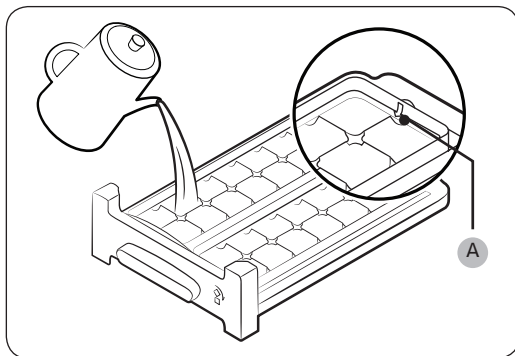

1. Hapni derën e ngrirësit dhe hapni tabakanë e akullit me rrëshqitje.
2. Mbusheni tabakanë me ujë deri në **niveli maksimal (A)** të shënuar në pjesën e brendshme prapa të tabakasë.
3. Rrëshqiteni tabakanë për ta vendosur përsëri në vend.
4. Kur uji të ngrijë dhe të kthehet në kuba akulli, rrotulloni dorezën e tabakasë së akullit në drejtim orar për të zbratur kubat e akullit në kutinë e akullit. Përsëriteni këtë veprim deri sa të gjithë kubat e akullit të jenë zbratur në kutinë e akullit.

Përdorimet

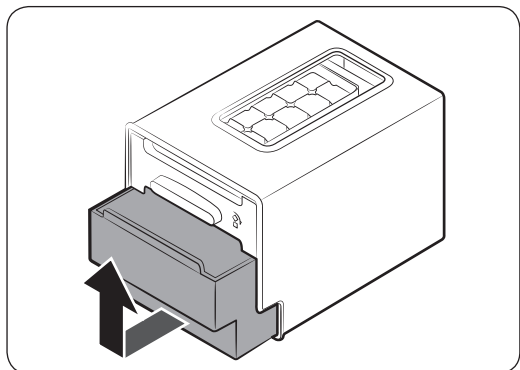

5. Për të hequr kutinë e akullit, ngrehi lehtë lart dhe tërhiqeni.

KUJDES

- Mos e përdorni kutinë e akullit në mënyrë specifike për të prodhuar akull. Kutia mund të thyhet.
- Sigurohuni që kutia e akullit të jetë në vendin e vet poshtë tabakasë së akullit.
- Kutia e akullit ka një vrimë shkarkimi në pjesën e poshtme.
 - Mos mbani akull në kuti në temperaturë ambiente. Akulli shkrihet dhe mbaron.
 - Në rast se shkëputet energjia, akulli shkrihet në ujë dhe mbaron. Pasi të rikthehet energjia, uji mund të ngrijë përsëri dhe kutia mund të thyhet. Për të parandaluar dëmtimin e kutisë, hiqeni dhe zbrazni kutinë pasi të jetë shkëputur energjia.
 - Përdorni vetëm ujë të pijshëm.

SHËNIM

- Koha për prodhimin e akullit varet nga parametrat e temperaturës.

Mirëmbajtja

Manovrimi dhe kujdesi

Mbajtësja e akullit (vetëm në disa modele)

Nëse nuk nxirrni akull për një periudhë të gjatë, akulli mund të krijojë grumbuj akulli brenda mbajtëses. Nëse kjo ndodh, hiqni dhe zbrazeni mbajtësen e akullit.

KUJDES

- Për të shmangur lëndimet, sigurohuni të pastroni akullin ose ujin që mund të ketë rënë në dysheme.
- Për të shmangur aksidente ose lëndime, mos lini fëmijët të luajnë me aparatën apo me prodhuesin e akullit.
- Përdorni vetëm mbajtësen e akullit të frigoriferit. Mbajtëset e akullit të palëve të treta mund të shkaktojnë defekte në sistem.

SHËNIM

- Presioni i ujit i nevojshëm për prodhimin e akullit është nga 206-861 kPa.
- Zhurma që vjen nga prodhuesi i akullit ndërsa prodhon akull gjatë procesit të krijimit të akullit është normale.

Kana me vetëmbushje (vetëm modelet përkatëse)

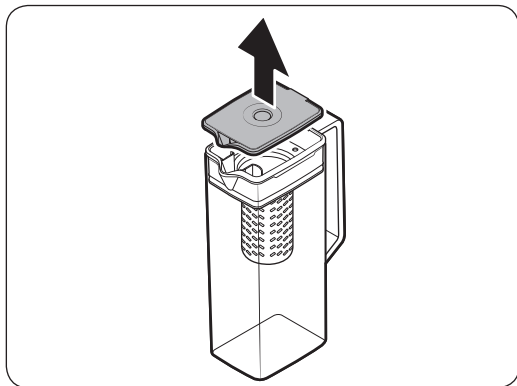

1. Kapni një vjaskë të dorezës së kapakut dhe tërhiqeni lart për ta hequr.

Mirëmbajtja

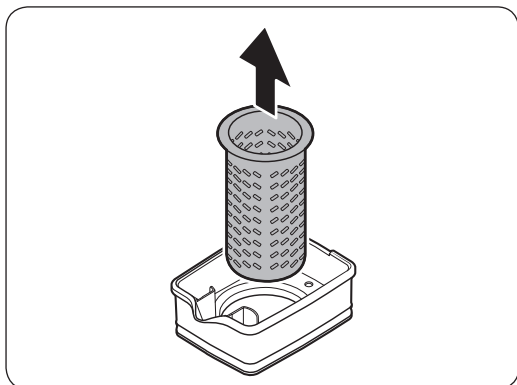
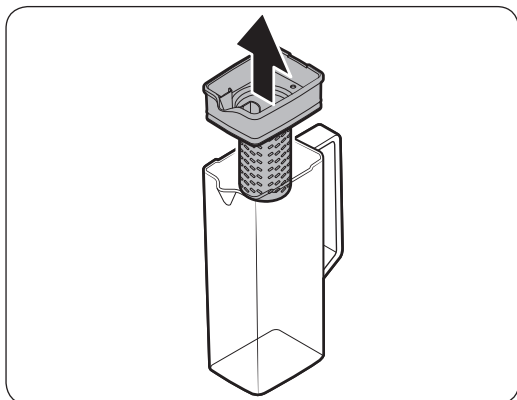

2. Kapni të dyja anët e mbajtëses së infuzorit dhe ngrijeni për ta hequr.

3. Nxirreni **infuzorin** nga rakordi i izoluar duke e rrotulluar lehtë.

4. Pastrojeni **infuzorin** me agjentë neutralë dhe ujë të rrjedhshëm. Shpëlajeni dhe thajeni mirë.

5. Rimontoni kanën me vetëmbushje në rendin e kundërt të çmontimit.

⚠️ KUJDES

Kana e ujit dhe kapaku nuk janë të sigurta për enëlarëse dhe furrë me mikrovalë dhe mund të shkrijnë ose të shformohen nëse ekspozohen ndaj nxehtësisë (duke përfshirë ujin e nxehtë). Lajini me dorë në ujë të ftohtë ose të ngrohtë, sipas nevojës.

Raftet e frigoriferit

Pamja e kapakëve ndryshon sipas modelit.

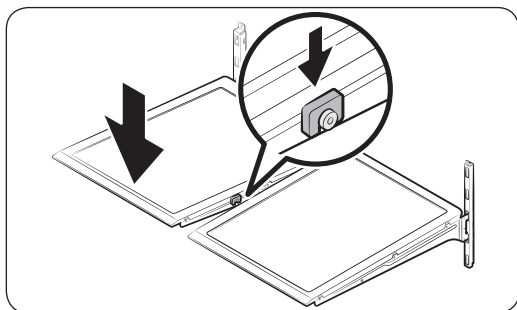
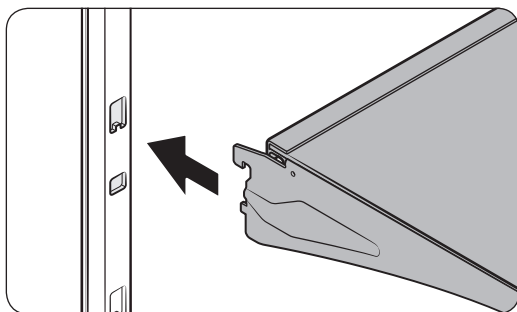
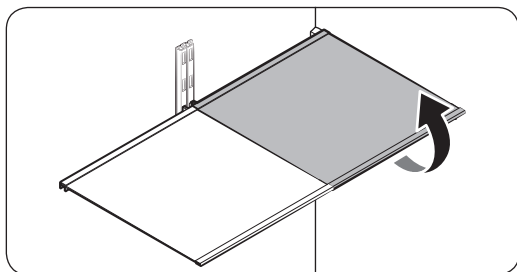

- Për të hequr një raft, hapni plotësisht derën përkatëse. Mbani pjesën e përparme të raftit, ngrijeni lart me kujdes dhe nxirreni.

SHËNIM

Mos e ngrini raftin plotësisht kur ta hiqni apo ta rifusni. Muri i pasmë i dhomës së frigoriferit mund të jetë i dhëmbëzuar.

- Për ta rifutur, mbajeni raftin në një kënd të tillë që pjesa e përparme të jetë më lart se ajo e pasme dhe pastaj fusni kapësen e sipërme në hapësirën e sipërme të raftit. Pastaj, uleni raftin dhe fusni kapësen e poshtme në hapësirën e poshtme të raftit.

KUJDES

- Raftet e xhamit të temperuar janë të rënda. Kini kujdes kur i hiqni.
- Rafti duhet të futet siç duhet. Mos e futni mbrapsht.
- Mbajtëset prej xhami mund të gërvishtin sipërfaqen e rafteve prej xhami.

Mirëmbajtja

Koshat e derës

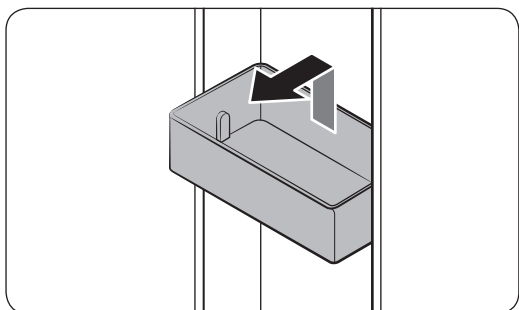

- Për të hequr **koshin e derës**, mbani anët e përparme të koshit dhe më pas ngrijini lehtë për ta nxjerrë.
- Për ta rifutur, futeni **koshin e derës** pak më lart se vendi i tij përfundimtar duke u siguruar që pjesa e pasme e tij ndodhet përballë me derën. Mbani pjesën e pasme të **koshit të derës** me të dyja duart dhe shtypeni poshtë që të puthitet siç duhet.

⚠ KUJDES

- Mos e hiqni koshin kur ai është i mbushur me ushqime. Zbrazeni koshin paraprakisht.
- Tregoni kujdes kur hapni derën nëse koshi i fundit ka shishe më të mëdha të cilat mund të rrëzohen.
- Mos lejoni fëmijët të luajnë me koshat. Cepat e mprehtë të koshit mund të shkaktojnë lëndime.

Sirtarët e frigoriferit

Sirtarët e freskuesit / freskuesit fleksibël

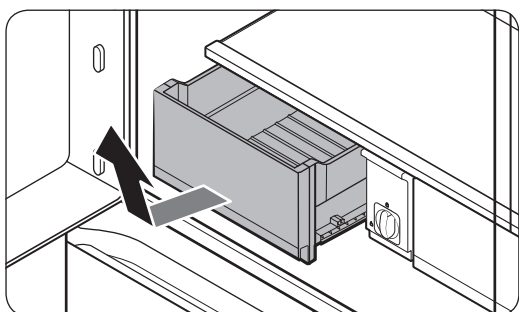

Ngrini lehtë pjesën e përparë të sirtarit dhe nxirreni duke e rrëshqitur.

- Ne rekomandojmë që të hiqni koshat e dyerve përpara se të hiqni sirtarin. Kjo bëhet me qëllim që të shmanget dëmtimi i koshave të dyerve.
- Për ta rifutur, futeni sirtarin në shinat e kornizës dhe pastaj futeni brenda duke e rrëshqitur.

Pastrimi

Brenda dhe jashtë

PARALAJMËRIM

- Mos përdorni benzen, hollues, detergjent për shtëpi/ makina apo "Clorox™" për të pastruar frigoriferin. Ata mund të dëmtojnë sipërfaqen e frigoriferit dhe mund të shkaktojnë zjarr.
- Mos spërkatni ujë mbi frigorifer. Mund të shkaktojë goditje elektrike.

Përdorni rregullisht një rrobë të thatë për të hequr të gjitha substancat e huaja, si pluhurat ose uji, nga terminalet e spinës elektrike dhe pikat e kontaktit.

1. Hiqni kordonin elektrik nga priza.
2. Përdorni një rrobë të butë pa push ose letra kuzhine të njomura për të pastruar pjesën e brendshme dhe të jashtme të frigoriferit.
3. Kur të përfundoni, përdorni një rrobë ose letër kuzhine të thatë për ta tharë mirë.
4. Futni kordonin e elektik në prizë.

Rubineti i aparatit të ujit (vetëm modelet përkatëse)

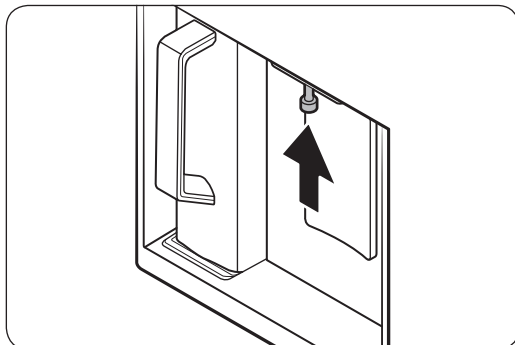
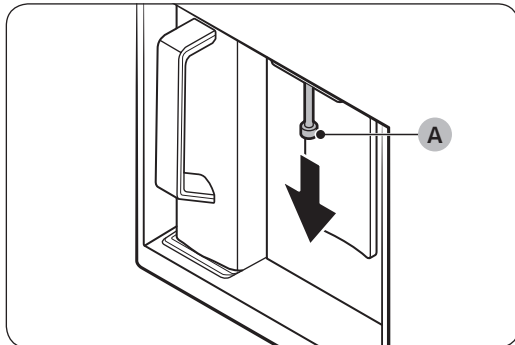

1. Kapni fundin e rubinetit të aparatit të ujit (A).
2. Duke e rrotulluar majtas rubinetin e aparatit të ujit (A), tërhiqeni për poshtë për ta hequr nga aparati i ujit.

3. Pastrojeni mirë rubinetin e aparatit të ujit dhe pastaj rimontojeni.

KUJDES

- Montojeni plotësisht rubinetin e aparatit të ujit, në mënyrë që të kthehet në pozicionin fillestar.
- Mos përdorni leckë a furçë të ashpër për të pastruar rubinetin e aparatit të ujit.

Mirëmbajtja

Izoluesit prej gome

Nëse izoluesit prej gome të derës ndoten, dera mund të mos mbyllet si duhet duke reduktuar performancën dhe efikasitetin e frigoriferit. Përdorni një detergjent mesatar dhe një rrobë të njomë për të pastruar izoluesit prej gome. Më pas, thajini mirë me një rrobë.

Paneli i pasmë

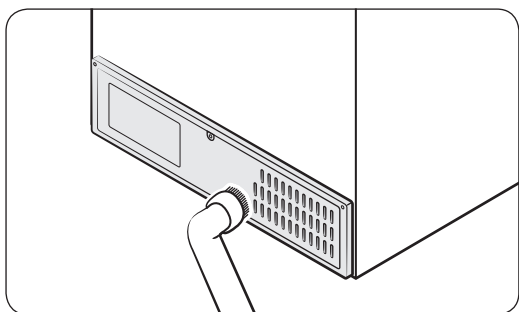

Për të mbajtur pastër kordonët dhe pjesët e ekspozuara të panelit të pasmë, pastrojeni panelin me fshesë me korrent një ose dy herë në vit.

KUJDES

Mos e hiqni kapakun e panelit të pasmë. Mund të shkaktohet goditje elektrike.

Ndërrimi

Filtri i ujit (vetëm modelet përkatëse)

PARALAJMËRIM

- Mos përdorni filtra uji të palëve të treta. Përdorni vetëm filtrat e dhënë "Samsung" ose filtra të miratuar nga "Samsung".
- Filtrat e pamiratuara mund të rrjedhin dhe të dëmtojnë frigoriferin, duke shkaktuar goditje elektrike. "Samsung" nuk mban përgjegjësi për dëmet që mund të shkaktohen nga përdorimi i filtrave të ujit të palëve të treta.

Në panelin e kontrollit shfaqet mesazhi "**Replace water filter (Ndërroni filtrin e ujit)**" për t'ju njoftuar se ka ardhur koha e ndërrimit të filtrit të ujit. Përpara se të ndërroni filtrin, sigurohuni që linja e furnizimit me ujë të jetë e fikur.

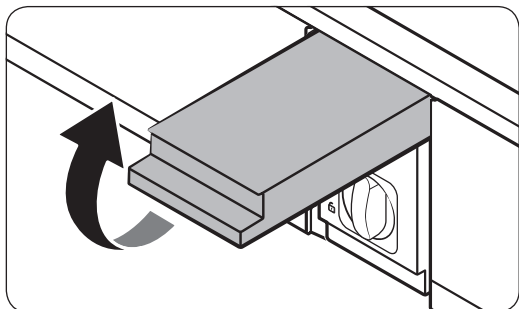

1. Mbyllni linjën e furnizimit me ujë.
2. Hapni kapakun e fishekut të filtrit.

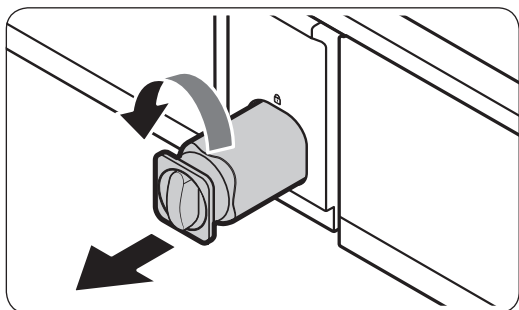

3. Rrotulloni graduesin e fishekut të filtrit në drejtim kundërorar me 90 gradë (rrotullim 1/4). Fisheku i filtrit zhblokohet.

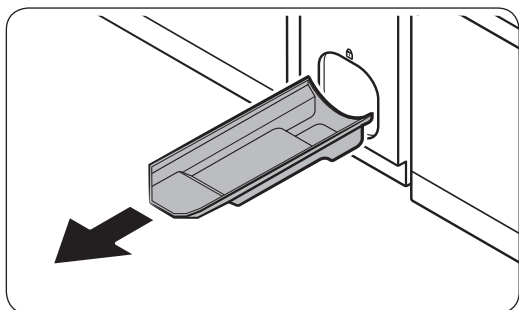

4. Tërhiqeni jashtë që të hiqni fishekun.
 - Nëse filtri i ujit është ndotur shumë, mund të hasni vështirësi në heqjen e fishekut. Nëse ndodh kjo, hiqeni fishekun me forcë.
 - Për të parandaluar rrjedhjen e ujit nga hapësirat e filtrit, tërhiqeni jashtë fishekun kur ta hiqni.

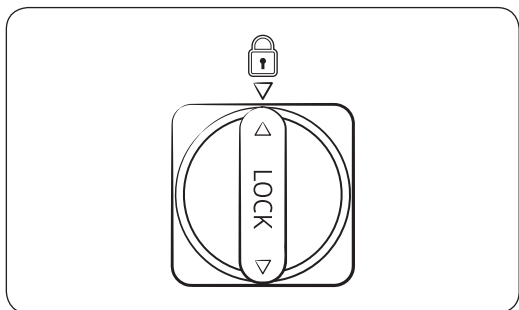

5. Futni një fishek të ri filtri. Përdorni vetëm filtra të dhëna ose të miratuara nga "Samsung".
6. Rrotullojeni graduesin e fishekut në drejtim orar derisa të puthitet në vend.
7. Mbyllni kapakun e fishekut të filtrit.
8. Te paneli i kontrollit, shkoni te **More Options (Më shumë opsione)** dhe ekzekutoni **Filter Reset (Rivendosja e filtrit)**.

Mirëmbajtja

SHËNIM

- Filtrat e sapomontuar mund të bëjnë që aparati i ujit të nxjerrë ujë me presion për pak kohë. Kjo ndodh për shkak se në linjën e ujit është futur ajër.
- Procesi i ndërrimit mund të bëjë që aparati i ujit të pikojë për një periudhë të shkurtër kohe. Nëse pikon, thjesht fshini ujin në dyshe me një rrobë të thatë.

Sistemi i filtrimit të ujit me osmozë inverse

Presioni i ujit i sistemit të furnizimit me ujë drejt sistemit të filtrimit të ujit me osmozë të anasjelltë duhet të jetë nga 206-861 kPa.

Presioni i ujit të sistemit të filtrimit të ujit me osmozë të anasjelltë drejt linjës së ujit të ftohtë të frigoriferit duhet të jetë të paktën 206 kPa. Nëse presioni i ujit është nën këto nivele:

- Kontrolloni nëse është bllokuar filtri i sedimenteve në sistemin me osmozë inverse. Ndërrojeni filtrin, nëse është e nevojshme.
- Rimbushni me ujë depozitën e ujit në sistemin me osmozë inverse.
- Nëse frigoriferi ka filtër uji, ai mund ta ulë më shumë presionin e ujit kur përdoret me një sistem me osmozë të anasjelltë. Hiqni filtrin e ujit.

Për më shumë informacion ose shërbime, kontaktoni një hidraulik profesionist të licencuar.

Porositja e një filtri të ri

Për të blerë një filtër të ri uji, kontaktoni qendrën e shërbimit të Samsung.

Llambat LED

Për ndërrimin e llambave të frigoriferit, kontaktoni me një qendër shërbimi lokale të "Samsung".

PARALAJMËRIM

- Riparimi i llambave nuk mund të kryhet nga përdoruesi. Mos u përpiqni t'i ndërroni vetë llambat. Kjo mund të shkaktojë goditje elektrike.

Zgjidhja e problemeve

Përpara se t'i telefononi shërbimit, shqyrtoni pikat e kontrollit më poshtë. Telefonatat e shërbimit në lidhje me situata normale (raste kur nuk ka defekt) i faturohen klientit.

Të përgjithshme

Temperatura

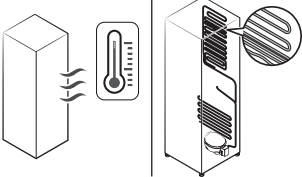
Shenja treguese	Shkaqet e mundshme	Zgjidhja
Frigoriferi/ngrirësi nuk punon. Temperatura e frigoriferit/ngrirësit është e ngrohtë.	<ul style="list-style-type: none"> Kordoni elektrik nuk është lidhur mirë. 	<ul style="list-style-type: none"> Futeni mirë në prizë kordonin elektrik.
	<ul style="list-style-type: none"> Komanda e temperaturës nuk është caktuar siç duhet. 	<ul style="list-style-type: none"> Caktojeni në nivel më të ulët temperaturën.
	<ul style="list-style-type: none"> Frigoriferi ndodhet pranë një burimi nxehtësie ose nën rrezet e diellit. 	<ul style="list-style-type: none"> Mbajeni frigoriferin larg rrezeve të diellit ose burimeve të nxehtësisë.
	<ul style="list-style-type: none"> Nuk ka hapësirë të mjaftueshme midis frigoriferit dhe mureve apo mobilieve pranë tij. 	<ul style="list-style-type: none"> Sigurohuni që të ketë një hapësirë prej të paktën 5 cm midis pjesës së pasme dhe anëve të frigoriferit dhe çdo muri apo mobilie pranë tij.
Frigoriferi/ngrirësi mbiftohet.	<ul style="list-style-type: none"> Frigoriferi është mbingarkuar. Ushqimi ka bllokuar ajruesit e frigoriferit. 	<ul style="list-style-type: none"> Mos e mbingarkoni frigoriferin. Mos e lini ushqimin të pengojë ajruesit.
Frigoriferi/ngrirësi mbiftohet.	<ul style="list-style-type: none"> Komanda e temperaturës nuk është caktuar siç duhet. 	<ul style="list-style-type: none"> Caktoni një temperaturë më të lartë.
Muri i brendshëm është i nxehtë.	<ul style="list-style-type: none"> Frigoriferi ka tuba nxehtësidurues në murin e brendshëm. 	<ul style="list-style-type: none"> Për të parandaluar krijimin e kondensimit, frigoriferi ka një tubacion kundër nxehtësisë në cepat përpara. Kjo pajisje mund të mos funksionojë mirë nëse rritet temperatura e ambientit. Ky nuk është defekt i sistemit. 

Zgjidhja e problemeve

Erëra

Shenja treguese	Shkaqet e mundshme	Zgjidhja
Frigoriferi ka erëra.	<ul style="list-style-type: none">Ushqim i prishur.	<ul style="list-style-type: none">Pastrojeni frigoriferin dhe hiqni ushqimet e prishura.
	<ul style="list-style-type: none">Ushqim me erëra të forta.	<ul style="list-style-type: none">Sigurohuni që ushqimi me erë të fortë të mbështillet me sa më pak ajër.

Brymë

Shenja treguese	Shkaqet e mundshme	Zgjidhja
Ka brymë rreth vrimave të ajrimit.	<ul style="list-style-type: none">Ka ushqime që bllokojnë vrimat e ajrimit.	<ul style="list-style-type: none">Sigurohuni që të mos ketë ushqime që bllokojnë vrimat e ajrimit të frigoriferit.
Ka brymë në muret e brendshme.	<ul style="list-style-type: none">Dera nuk mbyllet siç duhet.	<ul style="list-style-type: none">Sigurohuni që nuk ka ushqime që bllokojnë derën. Pastroni gominën e derës.
Frutat ose perimet janë të ngrira.	<ul style="list-style-type: none">Frutat ose perimet mbahen në "Ftohja specifike+".	<ul style="list-style-type: none">Shumica e frutave dhe perimeve nuk duhen mbajtur në "Ftohja specifike+".

Kondensim

Shenja treguese	Shkaqet e mundshme	Zgjidhja
Ka kondensim në muret e brendshme.	<ul style="list-style-type: none">Nëse dera lihet hapur, në frigorifer hyn lagështirë.	<ul style="list-style-type: none">Fshini lagështirën dhe mos e lini gjatë hapur derën e frigoriferit.
	<ul style="list-style-type: none">Ushqime me përmbajtje të lartë lagështire.	<ul style="list-style-type: none">Sigurohuni që ushqimet të mbështillen me sa më pak ajër.

Ujë/akull (vetëm modelet me aparat)

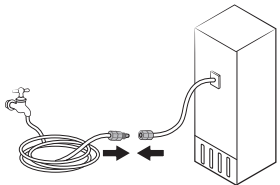
Shenja treguese	Shkaqet e mundshme	Zgjidhja
Rrjedhja e ujit është më e dobët se zakonisht.	<ul style="list-style-type: none"> Presioni i ujit është shumë i ulët. 	<ul style="list-style-type: none"> Sigurohuni që presioni i ujit të jetë nga 206-861 kPa.
Prodhuesi i akullit lëshon një uturimë.	<ul style="list-style-type: none"> Funksioni i prodhuesit të akullit aktivizohet, por nuk është lidhur linja e ujit në frigorifer. 	<ul style="list-style-type: none"> Çaktivizoni prodhuesin e akullit.
Prodhuesi i akullit nuk bën akull.	<ul style="list-style-type: none"> Prodhuesi i akullit sapo është instaluar. 	<ul style="list-style-type: none"> Duhet të prisni 12 orë që frigoriferi të prodhojë akull.
	<ul style="list-style-type: none"> Temperatura e ngrirësit është shumë e lartë. 	<ul style="list-style-type: none"> Caktojini temperaturën e ngrirësit nën -18 °C ose -20 °C në ajër ambianti të ngrohtë.
	<ul style="list-style-type: none"> Prodhuesi i akullit është i çaktivizuar. 	<ul style="list-style-type: none"> Aktivizoni prodhuesin e akullit.
Akulli nuk nxirret.	<ul style="list-style-type: none"> Akulli mund të ngecë nëse aparati i akullit nuk përdoret për kohë të gjatë (rreth 3 javë). 	<ul style="list-style-type: none"> Nëse nuk do ta përdorni frigoriferin për kohë të gjatë, boshatiseni mbajtësen e akullit dhe çaktivizojeni prodhuesin e akullit.
	<ul style="list-style-type: none"> Mbajtësja e akullit nuk është futur siç duhet. 	<ul style="list-style-type: none"> Sigurohuni që mbajtësja e akullit të jetë futur siç duhet.
	<ul style="list-style-type: none"> Linja e ujit nuk është lidhur mirë ose nuk është aktivizuar furnizimi me ujë. 	<ul style="list-style-type: none"> Kontrolloni nëse linja e ujit është instaluar siç duhet. Kontrolloni nëse rubineti i mbylljes së linjës së ujit është i mbyllur. 

Zgjidhja e problemeve

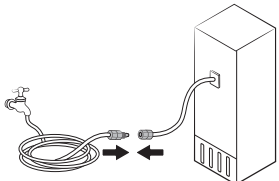
Shenja treguese	Shkaqet e mundshme	Zgjidhja
Nuk nxirret ujë.	<ul style="list-style-type: none"> Linja e ujit nuk është lidhur mirë ose nuk është aktivizuar furnizimi me ujë. 	<ul style="list-style-type: none"> Kontrolloni nëse linja e ujit është instaluar siç duhet. Kontrolloni nëse rubineti i mbylljes së linjës së ujit është i mbyllur. 
	<ul style="list-style-type: none"> Është instaluar një filtër uji i një pale të tretë. 	<ul style="list-style-type: none"> Përdorni vetëm filtra të dhëna ose të miratuara nga "Samsung". Filtrat e pamiratuara mund të rrjedhin dhe të dëmtojnë frigoriferin.
	<ul style="list-style-type: none"> Në panelin e kontrollit shfaqë mesazhi "Replace water filter (Ndërroni filtrin e ujit)". 	<ul style="list-style-type: none"> Ndërroni filtrin e ujit. Më pas, te paneli i kontrollit, shkoni te More Options (Më shumë opsione) dhe ekzekutoni Filter Reset (Rivendosja e filtrit).

Dëgjoni tinguj jonormalë nga frigoriferi?

Përpara se t'i telefononi shërbimit, shqyrtoni pikat e kontrollit më poshtë. Telefonatat e shërbimit në lidhje me tinguj normalë pune do t'i faturohen klientit.

Këta tinguj janë normalë.

- Kur fillon apo mbaron një veprim, frigoriferi lëshon tinguj të ngjashëm me ndezjen e motorit të një automjeti. Me stabilizimin e veprimit, tingujt shuhen.

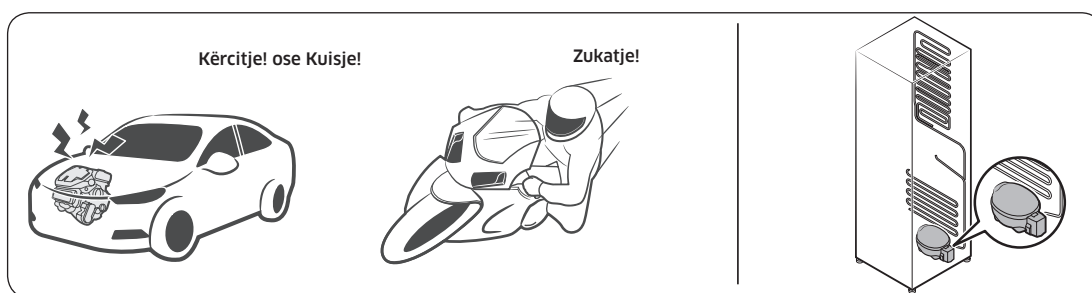

- Gjatë funksionimit të ventilatorit, mund të ketë tinguj të tillë. Kur frigoriferi arrin temperaturën e caktuar, nuk ka tinguj ventilatori.

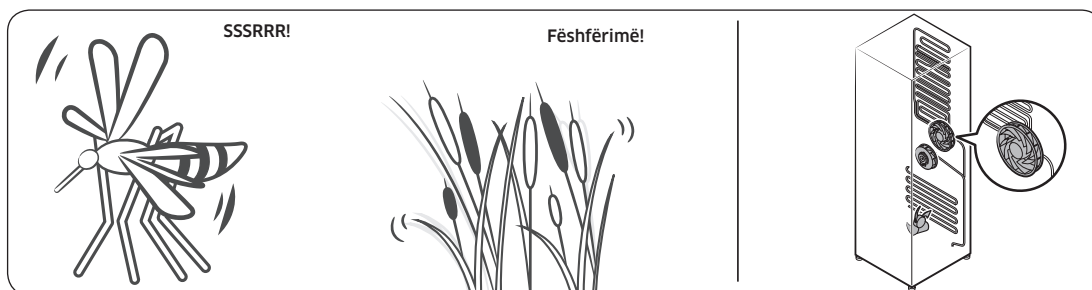

- Gjatë ciklit të shkrirjes, uji mund të pikojë mbi ngrohësin e shkrirjes, duke shkaktuar tingujt përkatës.

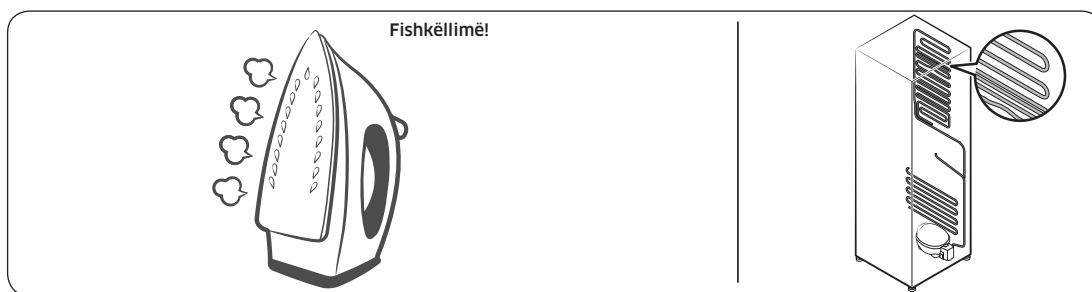

Zgjidhja e problemeve

- Me ftohjen ose ngrirjen e frigoriferit, gazi ftohës lëviz nëpër tubat e izoluar, duke lëshuar tinguj pluskimi.

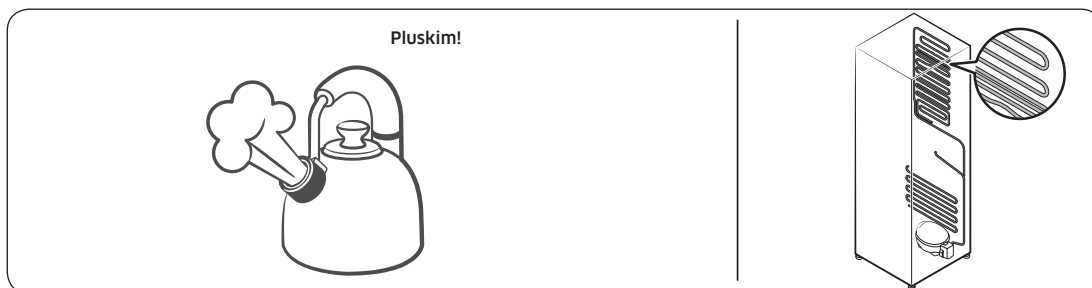

- Me rritjen ose uljen e temperaturës së frigoriferit, pjesët plastike tkurren dhe bymehen, duke lëshuar tinguj kërcitës. Këta tinguj ndodhin gjatë ciklit të shkrirjes ose kur punojnë pjesët elektronike.

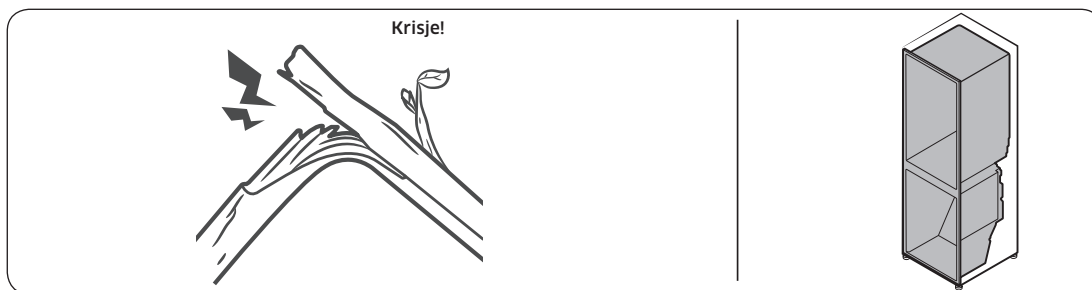

- Për modelet me prodhues akulli: Kur hapet valvula e ujit për mbushjen e prodhuesit të akullit, mund të ketë uturimë.
- Për shkak të balancimit të presionit gjatë hapjes dhe mbylljes së derës së frigoriferit, mund të ketë tinguj vakuumi.

"SmartThings"

Shenja treguese	Veprimi
Nuk u gjet dot "SmartThings" në dyqanin e aplikacioneve.	<ul style="list-style-type: none">Aplikacioni "SmartThings" nuk disponohet për disa tabletë dhe "iPad", si edhe për disa celularë inteligjentë.<ul style="list-style-type: none">mbështet [Android] OS 6.0 e lart (hapësirë minimale RAM-i 2 GB)mbështet [iOS] 10.0 e lart/"iPhone 6" e lart.
Aplikacioni "SmartThings" nuk u hap dot.	<ul style="list-style-type: none">Aplikacioni "SmartThings" disponohet vetëm për modelet përkatëse.Aplikacioni i vjetër i frigoriferit inteligjent "Samsung" nuk mund të lidhet me modelet "Samsung Smart Home".
Aplikacioni "SmartThings" është instaluar, por nuk lidhet me frigoriferin.	<ul style="list-style-type: none">Duhet të identifikoheni në llogarinë "Samsung" për të përdorur aplikacionin.Sigurohuni që rrugëzuesi të funksionojë siç duhet.Nëse ikona e "Wi-Fi" në ekranin e frigoriferit është e fikur, kjo tregon se nuk është vendosur ende lidhja e internetit. Në këtë rast, përdorni aplikacionin "SmartThings" për të lidhur dhe regjistruar frigoriferin me pikëhyrjen (AP) në shtëpinë tuaj.
Nuk mund të kryhet identifikimi në aplikacion.	<ul style="list-style-type: none">Duhet të identifikoheni në llogarinë "Samsung" për të përdorur aplikacionin.Nëse nuk keni llogari "Samsung", ndiqni udhëzimet në ekran të aplikacionit për të krijuar një të tillë.
Shfaqet një mesazh gabimi kur përpiqem të regjistroj frigoriferin.	<ul style="list-style-type: none">Lidhja e lehtë mund të mos funksionojë për shkak të distancës nga pikëhyrja (AP) ose të interferencës elektrike nga mjedisi rrethues. Prisni pak dhe provoni sërish.
Aplikacioni "SmartThings" është lidhur me sukses me frigoriferin, por nuk funksionon.	<ul style="list-style-type: none">Mbyllni dhe rihapni aplikacionin "SmartThings" ose shkëputni e rilidhni rrugëzuesin.Fikni frigoriferin dhe rindizeni pas 1 minute.

Open Source Announcement

The software included in this product contains open source software.

The following URL http://opensource.samsung.com/opensource/SMART_TP2_0/seq/0 leads to open source license information as related to this product.



Shtojcë

Udhëzimet e sigurisë

- Për përdorim sa më të efektshëm të energjisë, mbajini të gjitha mjetet e brendshme si koshat, sirtarët, raftet dhe enën e kubave të akullit në pozicionin e caktuar nga prodhuesi.
- Kjo pajisje frigoriferike nuk synohet të përdoret si pajisje e integruar.

Udhëzimet e instalimit

Për pajisjet frigoriferike me kategori klime

Në varësi të kategorisë së klimës, kjo pajisje frigoriferike synohet të përdoret në diapazonin e temperaturave të ambientit siç specifikohet në tabelën e mëposhtme.

Kategoria e klimës mund të gjendet në etiketën e specifikimeve. Në temperatura jashtë këtij diapazoni specifik produkti mund të mos funksionojë siç duhet.

Kategorinë e klimës mund ta gjeni në etiketën brenda frigoriferit tuaj

Diapazoni i temperaturës efektive

Frigoriferi është projektuar të funksionojë normalisht në diapazonin e temperaturës të specifikuar nga klasifikimi i kategorisë së tij.

Kategoria	Simbol	Intervali i temperaturës së ambientit (°C)	
		IEC 62552 (ISO 15502)	ISO 8561
E butë e zgjeruar	SN	+10 deri në +32	+10 deri në +32
E butë	N	+16 deri në +32	+16 deri në +32
Nëntropikale	ST	+16 deri në +38	+18 deri në +38
Tropikale	T	+16 deri në +43	+18 deri në +43

SHËNIM

Rendimenti në ftohje dhe konsumi i energjisë së frigoriferit mund të ndikohet nga temperatura e ambientit, shpeshtësia e hapjes së derës dhe vendndodhja e frigoriferit. Rekomandojmë t'i rregulloni parametrat e temperaturës si duhet.

Shtojcë

Udhëzimet për temperaturat

Temperatura e rekomanduar

Cilësimet e temperaturës optimale për ruajtjen e ushqimeve:

- Frigoriferi: 3 °C
- Ngrirësi: -19 °C

SHËNIM

Konfigurimi i temperaturës optimale të çdo ndarje në temperaturë ambienti. Temperatura mbi optimale bazohet në temperaturën e ambientit 25 °C.

Ftohja me fuqi

Ftohja me fuqi përshpejton procesin e ftohjes me shpejtësinë maksimale të ventilatorit. Frigoriferi vazhdon të punojë me shpejtësi të plotë për dy orë e gjysmë dhe më pas kthehet në temperaturën e mëparshme.

Ngrirja me fuqi

Ngrirja me fuqi përshpejton procesin e ngrirjes me shpejtësinë maksimale të ventilatorit. Ngrirësi vazhdon të punojë me shpejtësi të plotë për 50 orë dhe më pas kthehet në temperaturën e mëparshme. Për të ngrirë sasi të mëdha ushqimi, aktivizoni Ngrirja me fuqi të paktën 20 orë përpara se të vendosni ushqime në ngrirës.

SHËNIM

Kur përdorni këtë funksion, konsumi i energjisë së frigoriferit do të rritet. Mos harroni ta fikni atë kur nuk ju duhet dhe të vendosni temperaturën e ngrirësit në konfigurimin fillestar.

Mënyra e ruajtjes për konservim maksimal (vetëm modelet përkatëse)

Mbulojini ushqimet për të ruajtur lagështinë dhe që ato të mos marrin aromë nga ushqimet e tjera. Një tenxhere e madhe me ushqim, si për shembull supë ose lëng mishi, duhet të ndahet në pjesë të vogla dhe të vendosen në enë të cekëta përpara se ti futni në frigorifer. Një copë e madhe mishi ose një pulë e plotë duhet të ndahet në pjesë më të vogla ose të vendosen në enë të cekëta përpara se ti futni në frigorifer.

Vendosja e ushqimeve

Raftet	Raftet duhet të rregullohen në mënyrë që të nxënë një shumëllojshmëri paketimesh.
Ndarja e specializuar (vetëm modelet përkatëse)	Sirtarët e poshtëm hermetik ofrojnë një mjedis optimal për ruajtjen e frutave dhe perimeve. Perimet kërkojnë një ambient me më shumë lagështi ndërsa frutat kërkojnë një ambient me më pak lagështi. Koshat e poshtëm janë të pajisura me pajisje kontrolli për të kontrolluar nivelin e lagështisë. (*Në varësi të modelin dhe opsioneve) Temperatura me rregullim e sirtarit të mishit rrit në maksimum kohën e ruajtjes së mishit dhe djathit.
E ruajtur te dera	Mos i ruani ushqimet që prishen te dera. Vezët duhet të ruhen në karton në një raft. Temperatura në koshat e derës mund të luhatet më shumë se sa temperatura brenda frigoriferit. Mbajeni derë mbyllur sa më shumë të jetë e mundur.
Ndarja e ngrirësit	Mund të ruani ushqime të ngrira, të prodhoni kuba akulli dhe të ngrini ushqime të freskëta në ndarjen e ngrirësit.

SHËNIM

Vendosni në ngrirje vetëm ushqime të freskëta dhe të paprishura. Ushqimet që dëshironi t'i ngrini, mbajini larg ushqimeve që janë të ngrira. Për të shmangur humbjen e shijes ose tharjen e ushqimeve, vendosini ato në enë hermetike.

Tabela e ruajtjes së frigoriferit dhe ngrirësit

Jetëgjatësia e freskisë është në varësi të temperaturës dhe ekspozimit ndaj lagështisë. Meqenëse datat te produktet nuk tregojnë përdorimin e sigurt të produktit, këshillohuni me këtë tabelë dhe ndiqni këto hapa. Produktet e qumështit

Produkti	Frigoriferi	Ngrirësi
Qumësht	1 javë	1 muaj
Gjalpë	2 javë	12 muaj
Akullore	-	2-3 javë
Djathë natyralë	1 muaj	4-6 muaj
Djathë i shkrirë	2 javë	Nuk rekomandohet
Kos	1 muaj	-

Shtojcë

Mishi

Produkti	Frigoriferi	Ngrirësi
Rosto e pjekur, biftekë, bërrollë	3-4 ditë	2-3 muaj
Mish i grirë i freskët, mish i zier	1-2 ditë	3-4 muaj
Proshutë	7 ditë	1 muaj
Salsiçe, mish derri i pa gatuar, mish viçi, gjel deti	1-2 ditë	1-2 muaj

Pulë / Vezë

Produkti	Frigoriferi	Ngrirësi
Pulë e freskët	2 ditë	6-8 muaj
Sallatë me pulë	1 ditë	-
Vezë të freskëta me lëvozhgë	2-4 javë	Nuk rekomandohet

Peshk / Fruta deti

Produkti	Frigoriferi	Ngrirësi
Peshk i freskët	1-2 ditë	3-6 muaj
Peshk i gatuar	3-4 ditë	1 muaj
Sallatë me peshk	1 ditë	Nuk rekomandohet
Peshk i tharë ose turshi	3-4 javë	-

Fruta

Produkti	Frigoriferi	Ngrirësi
Mollë	1 muaj	-
Pjeshka	2-3 javë	-
Ananas	1 javë	-
Fruta të tjera të freskëta	3-5 ditë	9-12 muaj

Perime

Produkti	Frigoriferi	Ngrirësi
Shparg	2-3 ditë	-
Brokoli, lakër Brukseli, bizele jeshile, kërpudha	3-5 ditë	-
Lakër, lulelakër, selino, tranguj, marule	1 javë	-
Karota, panxhar, rrepka	2 javë	-

Informacion për modelin dhe porositjen e pjesëve rezervë

Informacion për modelin

Për të parë regjistrimin EPREL të modelit:

1. Shkoni në adresën <https://eprel.ec.europa.eu>
2. Gjeni identifikuesin e modelit në etiketën e energjisë së produktit dhe shkruajeni në kutinë e kërkimit
3. Shfaqen të dhënat e etiketimit të energjisë së modelit

Informacion për pjesët

- Periudha minimale gjatë së cilës disponohen pjesë këmbimi, të nevojshme për riparimin e pajisjes
 - 7 vite për termostetet, sensorët e temperaturës, panelet e qarqeve të stampuara dhe burimet e dritës, dorezat dhe menteshat e dyerve, enët, koshat (kutitë ose sirtarët)
 - 10 vite për gominat e dyerve
- Kohëzgjatja minimale e garancisë së pajisjes frigoriferike e ofruar nga prodhuesi është 24 muaj.
- Informacion përkatës për porositjen e pjesëve të këmbimit, drejtpërdrejt ose përmes kanaleve të tjera të ofruara nga prodhuesi, importuesi ose përfaqësuesi i autorizuar
- Mund të gjeni informacion profesional për riparimet në adresën <http://samsung.com/support>
Manualin për kryerjen e shërbimit nga përdoruesi mund ta gjeni në adresën <http://samsung.com/support>.

Kontaktioni me SAMSUNG WORLD WIDE

Nëse keni pyetje ose komente në lidhje me produktet Samsung, ju lutemi kontaktoni me qendrën e SAMSUNG për kujdesin ndaj klientit.

Shteti	Qendra e kontaktit	Faqja e internetit
HUNGARY	0680SAMSUNG (0680-726-7864)	www.samsung.com/hu/support
CZECH	800 - SAMSUNG (800-726786)	www.samsung.com/cz/support
SLOVAKIA	0800 - SAMSUNG (0800-726 786)	www.samsung.com/sk/support
CROATIA	072 726 786	www.samsung.com/hr/support
BOSNIA	055 233 999	www.samsung.com/support
North Macedonia	023 207 777	www.samsung.com/mk/support
MONTENEGRO	020 405 888	www.samsung.com/support
SLOVENIA	080 697 267 (brezplačna številka)	www.samsung.com/si/support
SERBIA	011 321 6899	www.samsung.com/rs/support
Kosovo	0800 10 10 1	www.samsung.com/support
ALBANIA	045 620 202	www.samsung.com/al/support
BULGARIA	*3000 Цена на един градски разговор 0800 111 31 Безплатен за всички оператори	www.samsung.com/bg/support
ROMANIA	*8000 (apel in retea) 08008-726-78-64 (08008-SAMSUNG) Apel GRATUIT Atenție: Dacă efectuați apelul din rețeaua Digi (RCS/RDS), vă rugăm să ne contactați formând numărul Telverde fără ultimele două cifre, astfel: 0800872678.	www.samsung.com/ro/support
POLAND	[IM] 801-172-678* lub +48 22 607-93-33* Specjalistyczna infolinia do obsługi zapytań dotyczących telefonów komórkowych: 801-672-678* * (opłata według taryfy operatora) [CE] 801-172-678* lub +48 22 607-93-33* * (opłata według taryfy operatora)	http://www.samsung.com/pl/support/
LITHUANIA	8-800-77777	www.samsung.com/lt/support
LATVIA	8000-7267	www.samsung.com/lv/support
ESTONIA	800-7267	www.samsung.com/ee/support



DA68-04023Q-00



Фрижидер

Упатство за користење

Самостојечки уред

SAMSUNG

Содржина

Безбедносни информации	4
Што треба да знаете за безбедносните инструкции	4
Важни симболи за безбедност и мерки на претпазливост:	6
Важни безбедносни мерки на претпазливост	7
Сериозни предупредувачки симболи за транспорт и локација	10
Критични знаци на предупредување при инсталација	11
Опомени при инсталација	14
Критични знаци на предупредување при употреба	14
Опомени при употреба	19
Опомени при чистење	21
Важни предупредувачки симболи при отстранување во отпад	23
Дополнителни совети за правилна употреба	24
Упатства за WEEE	25
Инсталирање	26
Фрижидерот на дланка	27
Инсталирање чекор по чекор	31
Операции	49
Контролен панел	49
SmartThings	53
Специјални функции	57
Одржување	64
Ракување и одржување	64
Чистење	68
Замена	69
Отстранување проблеми	72
Општо	72
Дали слушате невообичаени звуци од фрижидерот?	76
SmartThings	78
Open Source Announcement	79

Додаток	80
Безбедносно упатство	80
Упатство за инсталирање	80
Упатство за температурите	81
Информации за моделот и нарачување резервни делови	84



Безбедносни информации

Пред да го користите новиот Samsung фрижидер, целосно прочитајте го упатството за да се осигурате дека сте запознаени со тоа како безбедно и ефективно да ракувате со карактеристиките и функциите на новиот уред.

Што треба да знаете за безбедносните инструкции

- Предупредувањата и важните безбедносни совети во ова упатство не ги покриваат сите можни услови и ситуации до коишто може да дојде. Ваша одговорност е да применувате здрав разум, внимание и грижливост при инсталирање, одржување и ракување со уредот.
- Поради тоа што следните упатства за ракување опфаќаат повеќе модели, карактеристиките на фрижидерот може малку да се разликуваат од оние опишани во ова упатство и може да не важат сите предупредувачките симболи. Доколку имате прашања или недоумици, обратете се во најблискиот сервисен центар или побарајте помош и информации на интернет на www.samsung.com.
- Како разладно средство се користат R-600a или R-134a. Проверете ја етикетата на компресорот на задниот дел од уредот или етикетата со ознака на типот во внатрешноста на фрижидерот за да видите кое разладно средство се користи во уредот. Ако овој производ содржи запалив гас (разладно средство R-600a), контактирајте со локалните органи за да дознаете како безбедно да го отстраните овој производ.
- За да избегнете создавање на запалива мешавина од гас и воздух во случај на појава на протекување во колото на разладното средство, големината на просторијата во којашто апаратот може да биде поставен зависи од искористеното количество на разладно средство.
- Никогаш не го вклучувајте уредот доколку постојат знаци на оштетување. Доколку не сте сигурни, консултирајте се со продавачот. Просторијата мора да има волумен од 1 m³ за секои 8 g разладно средство R-600a во уредот. Количеството на разладно средство во вашиот апарат е прикажано на плочката за идентификација во внатрешноста на апаратот.



-
- Разладното средство што протекува од цевките може да се запали или да предизвика повреда на очите. Кога разладното средство тече од цевката, избегнувајте отворен пламен, поместете ги запаливите работи подалеку од производот и веднаш проветрете ја просторијата.
 - Во спротивно, може да дојде до пожар или експлозија.
 - За да се избегне контаминација на храната, почитувајте ги следниве инструкции:
 - Отворање на вратата подолги периоди може да предизвика значително зголемување на температурата во преградите на уредот.
 - Чистете ги редовно површините што доаѓаат во допир со храна и достапните системи за одводнување.
 - Чистете ги резервоарите за вода доколку не се користеле 48 часа; измијте го системот за вода поврзан со довод на вода ако не се влечела вода 5 дена.
 - Складирајте сурово месо и риба во соодветни садови во фрижидерот за да не бидат во контакт со друга храна, ниту ќе капат на неа.
 - Преградите за замрзната храна со две ѕвездички се соодветни за складирање на претходно замрзната храна, складирање или правење сладолед и правење коцки мраз.
 - Преградите со една, две и три ѕвездички не се соодветни за замрзнување на свежа храна.
 - Доколку уредот за ладење се остави празен на подолги периоди, исклучете го, одмрзнете го, исушете го и оставете ја вратата отворена за да се спречи развој на мувла во рамките на уредот.

Безбедносни информации

Важни симболи за безбедност и мерки на претпазливост:

Ве молиме следете ги сите безбедносни инструкции од ова упатство. Ова упатство ги користи следните симболи за безбедност.

ПРЕДУПРЕДУВАЊЕ

Опасности или небезбедни начини на ракување кои може да доведат до **тешка телесна повреда, материјална штета и/или смрт.**

ВНИМАНИЕ

Опасности или небезбедни начини на ракување кои може да доведат до **тешка телесна повреда и/или материјална штета.**

ЗАБЕЛЕШКА

Корисни информации кои им помагаат на корисниците да го разберат начинот на функционирање на фрижидерот, како и да извлечат придобивки од него.

Овие знаци на предупредување знаци служат за спречување на лична повреда, како и повреда на другите.

Следете ги внимателно.

Откако ќе го прочитате овој дел, чувајте го на безбедно место за подоцнежна употреба.

Важни безбедносни мерки на претпазливост



Предупредување; Ризик од пожар / запаливи материјали

ПРЕДУПРЕДУВАЊЕ

- При позиционирање на уредот, внимавајте да не го прикleshтите или оштетите кабелот.
- Не ставајте продолжителни кабли со повеќе приклучоци или преносливи уреди за напојување зад уредот.
- Полнете само со вода за пиење.
- Поврзете само со систем за снабдување на вода за пиење.
- Не дозволувајте да се затнат отворите за вентилација во оградениот дел на уредот или во конструкцијата за вградување.
- Не употребувајте механички направи или други средства за забрзување на процесот на одмрзнување, освен оние коишто се препорачани од производителот.
- Не оштетувајте го разладното коло.
- Не користете електрични апарати во внатрешноста на преградите за складирање храна на уредот, освен ако тоа не го препорачува производителот.

- Овој уред не е наменет да го користат лица (вклучувајќи и деца) со намалени физички, сензорски или ментални способности или лица без искуство и знаење, освен ако се под надзор и имаат добиено упатства за користење на уредот од страна на лицето коешто е одговорно за нивната безбедност.



Безбедносни информации

- Уредот може да го користат деца постари од 8 години, како и лица со намалени физички, сетилни или ментални способности, недоволно искусни или обучени лица, доколку бидат надгледувани или им се дадени упатства за користење на апаратот на безбеден начин и доколку им се објаснат можните опасности. Децата не смеат да си играат со уредот. Децата не смеат да го чистат и да го одржуваат уредот без надзор. На децата на возраст од 3 до 8 години им е дозволено да ги полнат и празнат уредите за ладење.
- Ако кабелот за струја е оштетен, тој мора да биде заменет од страна на производителот, сервисерот или слично квалификувани лица со цел да се избегне опасност.
- Приклучокот мора да биде лесно достапен за да се овозможи брзо исклучување на уредот од доводот во итни случаи.
 - Тој мора да биде надвор од областа на задниот дел од уредот.
- Не чувајте експлозивни супстанции како на пример лименки со аеросол со запаливо гориво во уредот.
- Ако производот е опремен со LED ламба, немојте да ги демонтирате капаците на ламбата или LED ламбата.
 - Контактирајте со најблискиот сервисен центар.
 - Користете ги само LED ламбите од производителот или претставниците на сервисниот центар.
- Треба да се користат новите црева што се испорачуваат со уредот, а старите црева не треба повторно да се користат.
- Доводот за вода на фрижидерот поврзувајте го само во систем за снабдување на вода за пиење. За правилно работење на апаратот за правење мраз, потребен е притисок на водата од 206-861 kPa (30-125 psi).
- За најефективна употреба на енергија, чувајте ги сите внатрешни делови како на пр. корпи, фиоки, полици во положба предвидена од производителот.
- За добивање на најдобрата енергетска ефикасност од овој производ, оставете ги сите полици, фиоки и корпи на нивната првобитна положба.



Како да се минимизира потрошувачката на енергија

- Монтирајте го апаратот во сува и добро проветрена просторија со соодветна вентилација.
- Погрижете се да не биде изложен на директна сончева светлина и никогаш не ставајте го покрај директен извор на топлина (радијатор, на пример).
 - Се препорачува да не ги блокирате отворите или решетките за вентилација за енергетска ефикасност.
 - Секогаш оставете ја топлата храна да се излади пред да ја ставите во уредот.
 - Ставајте ја замрзнатата храна да се одмрзува во фрижидерот. Со тоа ја користите ниската температура на замрзнатата храна за ладење на храната во фрижидерот.
 - Не држете ги вратите на уредот отворени премногу долго кога ја ставате или вадите храната.
 - Колку е пократко времето во кое вратата е отворена, толку помалку мраз ќе се формира во замрзнувачот.
 - Редовно чистете го задниот дел од фрижидерот. Правот ја зголемува потрошувачката на енергија.
 - Не поставувајте ја температурата на поладно од потребното.
 - Осигурете доволно испуштање на воздухот на основата на фрижидерот и задниот ѕид од фрижидерот. Не покривајте ги отворите за вентилација на воздухот.
 - При инсталирање, овозможете простор надесно, налево, наназад и нагоре. Со тоа ќе ја намалите потрошувачката на електрична енергија и ќе ги намалите сметките за електрична енергија.



Безбедносни информации

Овој уред е наменет за употреба во домаќинствата и за слични намени како на пример

- кујнски простории за персоналот во продавници, канцеларии и други работни средини;
- куќи на фарми и од страна на клиенти во хотели, мотели и други станбени објекти;
- средини од типот ноќевање со појадок;
- примена во угостителството и во други објекти во коишто не се врши малопродажба.

Сериозни предупредувачки симболи за транспорт и локација

ПРЕДУПРЕДУВАЊЕ

- Кога го транспортирате и инсталирате апаратот треба да внимавате да не се оштетат деловите од колото за ладење.
 - Разладното средство што протекнува од цевководот може да се запали или да предизвика повреда на очите. Ако се открие истекување, избегнувајте отворен пламен или потенцијални извори на палење и проветрете ја неколку минути просторијата во којашто се наоѓа апаратот.
 - Уредот содржи мало количество на разладно средство изобутан (R-600a), природен гас со висока еколошка компатибилност, но многу запалив. Кога го транспортирате и инсталирате апаратот треба да внимавате да не се оштетат деловите од колото за ладење.
- Кога го транспортирате и инсталирате фрижидерот, немојте да го допирате цревото за вода на задната страна од фрижидерот.
 - Ова може да го оштети фрижидерот, а како последица на тоа, нема да може да се користи диспензерот за вода.





Критични знаци на предупредување при инсталација

ПРЕДУПРЕДУВАЊЕ

- Не инсталирајте го фрижидерот на влажно место или на место каде што може да дојде во контакт со вода.
 - Оштетената изолација на деловите на електричната инсталација може да предизвика струен удар или пожар.
- Не ставајте го фрижидерот на директна сончева светлина и не изложувајте го на топлина од печки, греалки и други апарати.
- Не вклучувајте неколку апарати на истиот кабел со повеќе приклучоци. Фрижидерот секогаш треба да е вклучен во посебен електричен приклучок со напон еднаков на напонот на типската плочка на фрижидерот.
 - На ваков начин се добиваат најдобри перформанси, а се спречува и преоптоварување на куќната инсталација, што може да доведе до опасност од пожар поради прегреани жици.
- Ако ѕидниот приклучок е лабав, не вклучувајте ја приклучницата.
 - Постои опасност од струен удар или пожар.
- Не употребувајте кабел којшто е напукнат или изабен по должината или на краевите.
- Не виткајте го премногу струјниот кабел и не ставајте тешки предмети врз него.
- Не влечете го струјниот кабел и не виткајте го премногу.
- Не вртете го и не врзувајте го струјниот кабел.
- Не закачувајте го струјниот кабел преку метален предмет, не ставајте тешки предмети врз него, не вметнувајте го помеѓу предмети и не туркајте го во просторот зад уредот.
- Кога го поместувате фрижидерот, внимавајте да не поминувате преку кабелот и да не го оштетите.
 - Тоа може да доведе до струен удар или пожар.





Безбедносни информации

- Никогаш не исклучувајте го фрижидерот со влечење на струјниот кабел. Секогаш добро земете ја приклучницата и извлечете ја од приклучокот.
 - Со оштетувањето на кабелот може да дојде до краток спој, пожар и/или струен удар.
- Немојте да користите аеросоли во близина на фрижидерот.
 - Користењето на аеросоли во близина на фрижидерот може да предизвика експлозија или пожар.
- Не инсталирајте го овој уред во близина на греалка или незапалив материјал.
- Не инсталирајте го уредот на локација на којашто може да дојде до протекување на гас.
 - Тоа може да доведе до струен удар или пожар.
- Пред да се користи, овој фрижидер мора прописно да биде поставен и инсталиран во согласност со упатството.
- Приклучете ја приклучницата во правилна положба, така што кабелот ќе виси надолу.
 - Ако ја приклучите приклучницата наопаку, жицата може да се откачи и да предизвика пожар или струен удар.
- Погрижете се приклучницата да не е смачкана или оштетена со задната страна на фрижидерот.
- Чувајте ги материјалите од амбалажата подалеку од децата.
 - Постои смртна опасност од задушување ако детето го стави материјалот од пакувањето на главата.
- Не инсталирајте го уредот на влажна, маслена или правлива локација или на локација изложена на директно сонце и вода (капки дожд).
 - Оштетената изолација на деловите на електричната инсталација може да предизвика струен удар или пожар.
- Ако во фрижидерот има прав или вода, извлечете ја приклучницата и јавете се во сервисниот центар на Samsung Electronics.
 - Во спротивно, постои опасност од пожар.



- Не качувајте се врз уредот и не ставајте предмети врз него (алишта, запалени свеќи, запалени цигари, садови, хемикалии, метални предмети, итн.).
 - Ова може да предизвика струен удар, пожар, проблеми со производот или повреда.
- Треба да ја отстраните целата заштитна пластична обвивка пред да го приклучите производот за прв пат.
- Децата треба да бидат под надзор за да бидете сигурни дека не си играат со сигурносните прстени коишто се користат за приспособување на вратата или со штипките за цевките за вода.
 - Постои смртна опасност од задушвање ако детето проголта сигурносен прстен или штипка за цевка за вода. Држете ги сигурносните прстени и штипките за цевки за вода надвор од дофат на деца.
- Фрижидерот мора да биде заземјен од безбедносни причини.
 - Секогаш проверете дали сте го заземјиле фрижидерот пред да се обидете да прегледувате или поправате кој било дел од уредот. Истекувањата на струја може да предизвикаат сериозен електричен удар.
- Никогаш не употребувајте гасни цевки, телефонски линии или други потенцијални електрични спроводници за заземјување.
 - Мора да го заземјите фрижидерот за да спречите губиток на струја или струјни удари предизвикани од протекување на струја од фрижидерот.
 - Тоа може да доведе до струен удар, пожар, експлозија или проблеми со производот.
- Цврсто вметнете ја приклучницата во ѕидниот приклучок. Не употребувајте оштетена приклучница, оштетен кабел или лабав ѕиден приклучок.
 - Тоа може да доведе до струен удар или пожар.
- Осигурувачот на фрижидерот мора да го заменат квалификуван техничар или сервисна компанија.
 - Во спротивно, може да дојде до струен удар или телесна повреда.



Безбедносни информации

Опомени при инсталација

ВНИМАНИЕ

- Оставете доволно простор околу фрижидерот и инсталирајте го на рамна површина.
 - Доколку фрижидерот не е поставен на рамна површина, ефикасноста на ладењето и издржливоста може да се намалат.
- Оставете го уредот да стои 2-3 часа пред да ставате храна по инсталацијата и вклучувањето.
- Препорачуваме квалификуван техничар или сервисна компанија да го инсталира фрижидерот.
 - Во спротивно, може да дојде до струен удар, пожар, експлозија, проблеми со производот или повреда.

Критични знаци на предупредување при употреба

ПРЕДУПРЕДУВАЊЕ

- Не вклучувајте ја приклучницата во сиден приклучок со влажни раце.
 - На тој начин може да дојде до струен удар.
- Не чувајте предмети на горната страна на уредот.
 - Кога ја отворате или затворате вратата, предметите може да паднат и да предизвикаат телесна повреда и/или материјална штета.
- Не ставајте раце, стапала или метални предмети (како стапчиња за јадење) во долниот или задниот дел од фрижидерот.
 - Тоа може да доведе до струен удар или повреда.
 - Острите рабови може да предизвикаат телесни повреди.
- Не допирајте ги со влажни раце внатрешните сидови на замрзнувачот или производите што се чуваат во него.
 - Ова може да предизвика смрзнатини.
- Не ставајте садови полни со вода врз фрижидерот.
 - Ако се истури, постои ризик од пожар или струен удар.



- Не чувајте испарливи или запаливи предмети или супстанции (бензол, разредувач, пропан гас, алкохол, етер, ЛП гас и други слични производи) во фрижидерот.
 - Овој фрижидер е наменет само за чување храна.
 - На тој начин може да доведе до пожар или експлозија.
- Децата треба да се под надзор за да не си играат со апаратот.
 - Држете ги прстите подалеку од областите на „штипнување“. Празниот простор помеѓу вратите и кујнскиот елемент е обично мал. Внимавајте при отворање на вратите кога децата се во близина.
- Не ставајте ги вашите прсти или прстите на децата помеѓу вратите.
 - Прстите не треба да ги ставате ниту во просторот помеѓу левата и десната врата. Внимавајте при отворање на вратите ако прстите ви се меѓу вратите.
- Не дозволувајте им на децата да се нишаат на вратата или на преградите на вратата. Може да дојде до сериозна повреда.
- Не дозволувајте им на децата да влегуваат во фрижидерот. Може да се заглават внатре.
- Не ставајте ги рацете на дното под уредот.
 - Острите рабови може да предизвикаат телесна повреда.
- Не чувајте фармацевтски производи, научни материјали или други производи чувствителни на температура во фрижидерот.
 - Производи за коишто е потребна строга контрола на температурата не смеат да се чуваат во фрижидерот.
- Ако почувствувате фармацевтска миризба или чад, веднаш извлекете го кабелот и контактирајте со сервисниот центар на Samsung Electronics.
- Ако во фрижидерот има прав или вода, извлекете ја приклучницата и јавете се во сервисниот центар на Samsung Electronics.
 - Во спротивно, постои опасност од пожар.
- Не дозволувајте им на децата да ја згазнуваат фиоката.
 - Фиоката може да се скрши и да се лизнат.



Безбедносни информации

- Не оставајте ги вратите на фрижидерот отворени додека никој не го надгледува и не дозволувајте им на децата да влегуваат во фрижидерот.
- Не дозволувајте им на бебињата или на децата да влегуваат во фиоката.
 - Тоа може да доведе до смрт од задушвање поради заклучување или до телесна повреда.
- Не преполнувајте го фрижидерот со храна.
 - Кога ја отворате или затворате вратата, предметите може да паднат и да предизвикаат телесна повреда или материјална штета.
- Не распрскувајте испарливи материи, како инсектициди, на површината на уредот.
 - Освен тоа што е штетно за луѓето, може да доведе и до струен удар, пожар или проблеми со производот.
- Немојте да ставате прсти или други предмети во дупката на диспензерот за вода, каналот за мраз и кофата на апаратот за правење мраз.
 - Тоа може да предизвика телесна повреда или материјална штета.
- Не користете и не ставајте супстанции чувствителни на температура, како што се запаливи спрејови, запаливи предмети, сув мраз, лекови или хемикалии во близина на или во фрижидерот.
- Не користете фен за коса за да ја исушите внатрешноста на фрижидерот. Не ставајте запалена свеќа во фрижидерот за отстранување на непријатните миризби.
 - Тоа може да доведе до струен удар или пожар.
- Полнете ги резервоарот за вода, чинијата за мраз и коцките вода само со вода за пиење (минерална вода или прочистена вода).
 - Не полнете го резервоарот со чај, сок или спортски пијалаци, затоа што може да го оштетите фрижидерот.



- Не качувајте се врз уредот и не ставајте предмети врз него (алишта, запалени свеќи, запалени цигари, садови, хемикалии, метални предмети, итн.). Ова може да предизвика струен удар, пожар, проблеми со производот или повреда. Не ставајте садови полни со вода врз уредот.
 - Ако се истури, постои ризик од пожар или струен удар.
- Никогаш не гледајте директно во ултравиолетовата LED ламба подолг временски период.
 - Така може да дојде до напрегање на очите поради ултравиолетовите зраци.
- Не поставувајте ја полицата наопаку. Стопирачот за полица може да не работи.
 - Може да дојде до телесна повреда како резултат на паѓање на стаклото на полицата.
- Држете ги прстите подалеку од областите на „штипнување“. Празниот простор помеѓу вратите и кујнскиот елемент е обично мал. Внимавајте при отворање на вратите кога децата се во близина.
- Ако се забележи истекување на гас, избегнувајте отворен пламен или потенцијални извори на палење и проветрете ја неколку минути просторијата во којашто е поставен уредот.
 - Не допирајте ги уредот или струјниот кабел.
 - Не користете вентилатор.
 - Искра може да доведе до експлозија или пожар.
- Шишињата треба да се чуваат блиску едно до друго, така што нема да паднат.
- Овој производ е наменет само за чување храна во домашни услови.
- Немојте да ставате прсти или други предмети во дупката на диспензерот за вода, каналот за мраз и кофата на апаратот за правење мраз.
 - Тоа може да предизвика телесна повреда или материјална штета.
- Не обидувајте се самите да го поправате, демонтирате или менувате фрижидерот.
- Не користете други осигурувачи (како бакарна, челична жица итн.) освен стандардните осигурувачи.

Безбедносни информации

- Ако е потребно да го поправите или повторно да го инсталирате фрижидерот, контактирајте со наблискиот сервисен центар.
 - Во спротивно, може да дојде до струен удар, пожар, проблеми со производот или повреда.
- Ако од фрижидерот се забележува мирис на горење или чад, веднаш исклучете го фрижидерот и контактирајте со сервисниот центар на Samsung Electronics.
 - Во спротивно, може да дојде до опасност од струен удар или пожар.
- Извлечете го кабелот од штекер пред да ја менувате внатрешната светилка на фрижидерот.
 - Во спротивно, постои опасност од струен удар.
- Ако имате потешкотии при заменување на светло коешто не е LED, контактирајте со сервисниот центар на Samsung.
- Цврсто вметнете ја приклучницата во ѕидниот приклучок.
- Не употребувајте оштетена приклучница, оштетен кабел или лабав ѕиден приклучок.
 - Тоа може да доведе до струен удар или пожар.

Опомени при употреба

ВНИМАНИЕ

- Не смрзнувајте повторно одмрзната храна.
 - Замрзнатата и одмрзнатата храна ќе развие штетни бактерии побрзо од свежата.
 - Со второто одмрзнување ќе се распадат уште повеќе клетки, испуштајќи влага и менувајќи го интегритетот на производот.
- Не одмрзнувајте го месото на собна температура.
 - Безбедноста ќе зависи од тоа дали со суровиот производ се ракувало правилно.
- Не ставајте чаши, шишиња или газирани пијалаци во замрзнувачот.
 - Садот може да замрзне и да се скрши и може да дојде до повреда.
- Користете го само апаратот за правење мраз испорачан со фрижидерот.
- Доколку планирате да не бидете дома подолг временски период (на пр. на одмор) и да не ги користите диспензерите за вода или мраз, затворете го вентилот за вода.
 - Во спротивно, може да дојде до истекување на водата.
- Доколку не планирате да го користите фрижидерот подолг временски период, (3 недели или повеќе) испразнете го фрижидерот заедно со кофата за мраз, исклучете го, затворете го вентилот за вода, избришете го вишокот влага во внатрешноста и оставете ги вратите отворени за да спречите создавање на непријатни мириси и мувла.
- За да постигнете најдобри перформанси на производот:
 - Не ставајте ја храната блиску пред отворите за вентилација на задниот дел од уредот, затоа што тоа може да го попречи слободното струење на воздухот во фрижидерот.
 - Правилно завиткајте ја храната или ставете ја во херметички затворени садови пред да ја ставите во фрижидерот.
 - Придржувајте се кон роковите на чување и роковите на траење на замрзнатите производи.

Безбедносни информации

- Доколку не планирате да бидете отсутни повеќе од три недели, нема потреба да го исклучувате фрижидерот од струја. Сепак, доколку сте отсутни повеќе од три недели, отстранете ја сета храна и мраз од кофата за мраз, исклучете го фрижидерот, затворете го вентилот за вода, избришете го вишокот влага во внатрешноста и оставете ги вратите отворени за да спречите создавање на непријатни мириси и мувла.
- Гаранција за услуга и модификација.
 - Промените или модификациите направени од трето лице на овој завршен уред не се опфатени со гаранцијата на Samsung, ниту Samsung сноси одговорност за безбедносните проблеми и штетите настанати како резултат на модификациите направени од трето лице.
- Не блокирајте ги отворите за вентилација во фрижидерот.
 - Ако отворите за воздух се затворат, особено со пластична кеса, фрижидерот може премногу да се излади. Ако овој период на ладење трае предолго, филтерот за вода може да се скрши и може да предизвика истекување на водата.
- Користете го само апаратот за правење мраз испорачан со фрижидерот.
- Избришете го вишокот на влага во внатрешноста и оставете ги вратите отворени.
 - Во спротивно може да дојде до појава на непријатен мирис.
- Ако фрижидерот се исклучи од напојувањето, треба да почекате најмалку пет минути пред повторно да го вклучите.
- Ако фрижидерот се навлажни со вода, извлечете ја приклучницата и контактирајте со сервисниот центар на Samsung Electronics.
- Не удирајте ги и не нанесувајте прекумерна сила на стаклените површини.
 - Скршеното стакло може доведе до телесна повреда и/или материјална штета.
- Наполнете го резервоарот со вода и чинијата за мраз со вода за пиење (вода од славина, минерална вода или прочистена вода).
 - Не полнете го резервоарот со чај или спортски пијалаци. Ова може да го оштети фрижидерот.
- Внимавајте да не ги фатите прстите.

- Ако фрижидерот е поплавен, контактирајте со најблискиот сервисен центар.
 - Постои ризик од струен удар или пожар.
- Не чувајте растително масло во корпите на вратата на фрижидерот. Маслото може да премине во цврста состојба, поради што ќе добие лош вкус и ќе биде тешко за употреба. Освен тоа, маслото може да истече од отвореното шише и да предизвика пукнатина на корпата на вратата. Откако ќе отворите шише со масло, препорачливо е да го чувате шишето на ладно место што не е изложено на сончева светлина, како орман за садови или остава.
 - Примери за растително масло: маслиново масло, пченкарно масло, масло од гроздови семки итн.

Опомени при чистење

ВНИМАНИЕ

- Не прскајте вода директно на од внатрешната или надворешната страна на фрижидерот.
 - Постои опасност од пожар или струен удар.
- Не користете фен за коса за да ја исушите внатрешноста на фрижидерот.
- Не ставајте запалена свеќа во фрижидерот за отстранување на непријатните мириси.
 - Тоа може да доведе до струен удар или пожар.
- Не прскајте со средства за чистење директно на екранот.
 - Печатените букви на екранот може да отпаднат.
- Доколку туѓа материја, како на пример вода, навлезе во уредот, исклучете го струјниот кабел и контактирајте со најблискиот сервисен центар.
 - Во спротивно, може да дојде струен удар или пожар.
- Користете чиста, сува крпа за отстранување на туѓи тела или прашина од иглите на приклучокот. Не користете влажна или навлажнета крпа при чистење на приклучницата.
 - Во спротивно, постои опасност од пожар или струен удар.

Безбедносни информации

- Не го чистете уредот со директно прскање на вода врз него.
- Не користете бензол, разредувач, Clorox средства или хлориди за чистење.
 - Тие може да ја оштетат површината на апаратот и да предизвикаат пожар.
- Никогаш не ставајте прсти или други предмети во отворот на диспензерот.
 - Тоа може да предизвика телесна повреда или материјална штета.
- Пред да почнете со чистење или одржување, исклучете го уредот од ѕидниот приклучок.
 - Во спротивно, може да дојде струен удар или пожар.
- Фрижидерот треба да се чисти со чист сунѓер или мека ткаенина и детергент со средна јачина растворен во топла вода.
- Не користете абразивни или јаки средства за чистење како спрејови за прозорци, средства за чистење тврдокорни дамки, запаливи течности, солна киселина, восоци за чистење, концентрирани детергенти, белила или средства за чистење што содржат производи од петролеум врз надворешните површини (вратите и кујнскиот елемент), пластичните делови, вратата и внатрешните површини и гумите за заптивање.
 - Тие можат да го изгребат или оштетат материјалот.
- Не ги чистете стаклените полици или капаци со топла вода кога тие се ладни. Стаклените полици и капаци може да се скршат ако се изложат на ненадејни промени на температурата или удари, како на пример, потчукнување или испуштање предмети врз нив.

Важни предупредувачки симболи при отстранување во отпад

ПРЕДУПРЕДУВАЊЕ

- Отстранете го материјалот од амбалажата за овој производ на еколошки начин.
- Пред да го отстраните фрижидерот во отпад, проверете дали се оштетени цевките на задната страна.
- Како разладно средство се користат R-600a или R-134a. Проверете ја етикетата на компресорот на задниот дел од уредот или етикетата со ознаката на типот во внатрешноста на фрижидерот за да видите кое разладно средство се користи во вашиот фрижидер. Ако овој фрижидер содржи запалив гас (разладно средство R-600a), контактирајте со локалните органи за начинот на депонирање на овој производ.
- При отстранување на фрижидерот, отстранете ги вратите/бравите и рачките на вратите за малите деца и животните да не можат да се заклучат внатре. Децата треба да се под надзор за да не си играат со апаратот. Ако се заклучат внатре, децата може да се повредат или да се задушат до смрт.
 - Ако се заклучат внатре, децата може да се повредат или да се задушат до смрт.
- Се користи циклопентан во изолацијата. За гасовите на изолацијата е потребна специјална процедура за отстранување. Информирајте се кај локалните органи за начинот на отстранување на овој производ.
- Чувајте ги материјалите од амбалажата подалеку од децата, бидејќи тие може да бидат опасни за децата.
 - Ако детето стави торба над главата, детето може да се задуши.



Безбедносни информации

Дополнителни совети за правилна употреба

- Во случај на прекин на електричната енергија, прашајте во локалната канцеларија на претпријатието за снабдување со електрична енергија колку долго ќе трае прекилот.
 - Повеќето прекини на електрична енергија коишто се отстрануваат во рок од еден или два часа не влијаат на температурите во фрижидерот. Меѓутоа, за тоа време треба да го сведете отворањето на вратата на минимум.
 - Ако прекилот во снабдувањето со струја трае подолго од 24 часа, извадете ја и фрлете ја сета замрзната храна.
- Фрижидерот може да не работи постојано (замрзнатите производи може да започнат да се одмрзнуваат или температурите може да станат премногу топли во преградата за замрзната храна) ако за подолго време се постави на место со постојано пониски температури од температурите за коишто е направен уредот.
- Во случај на одредена храна, ако ја чувате во фрижидер може да има негативни последици за зачувување на храната поради нејзините состојки.
- Уредот не фаќа мраз, што значи дека нема потреба од рачно одмрзнување. Тоа се прави автоматски.
- Порастот на температурата во текот на одмрзнувањето е во согласност со условите на ISO. Меѓутоа, ако сакате да спречите несоодветно покачување на температурата на замрзнатата храна при одмрзнување на уредот, завиткајте ја замрзнатата храна во неколку слоја весници.
- Не замрзнувајте ја повторно замрзнатата храна којашто е целосно одмрзната.
- Температурата во одделот (одделите) со две ѕвездички или преградата (преградите) што го има симболот две ѕвездички (***) е малку повисока од температурата во другата преграда (прегради) од замрзнувачот. Одделот (одделите) или преградата (преградите) со две ѕвездички е (се) засновани на упатствата и/или условите при кои се доставени.



Упатства за WEEE

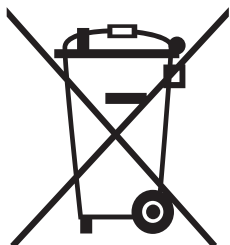

Правилно депонирање на овој производ (Отпадна електрична и електронска опрема)

(Применливо во држави со посебни системи за справување со отпадот)

Оваа ознака на производот, приборот или литературата означува дека производот и неговиот електронски прибор (на пр. полначот, слушалките, USB кабелот) не треба да се отстрануваат заедно со останатиот отпад од домаќинството на крајот од нивниот работен век. За избегнување на можна штета врз околината или човечкото здравје предизвикана со неконтролирано фрлање отпад, Ве молиме да ги одвоите овие предмети од другите видови отпад и одговорно да ги рециклирате заради унапредување на еколошки оправдано повторно користење на материјалните ресурси.

Физичките лица можат да се обратат или во продавницата каде што го купиле овој производ или во службите на локалната самоуправа, за детали каде и како да извршат рециклирање на производот на начин безбеден по околината.

Деловните корисници можат да се обратат до својот снабдувач и да ги проверат одредбите и условите во договорот за набавка. Овој производ и неговиот електронски прибор не треба да се мешаат со друг комерцијален отпад.

За информации за посветеноста на Samsung на животната средина и за регулаторните обврски за производите, на пр. REACH, WEEE или батериите, посетете ја нашата страница за одржливост достапна преку www.samsung.com

(Само за производи што се продаваат во европските земји и во Обединетото Кралство)

Инсталирање

Пред да го користите, внимателно следете ги овие упатства за правилно да го инсталирате фрижидерот и за да спречите несреќи.

ПРЕДУПРЕДУВАЊЕ

- Користете го фрижидерот само за намената опишана во ова упатство.
- Сервирањето мора да го врши квалификуван техничар.
- Отстранете го материјалот од пакувањето на производот во согласност со локалните регулативи.
- За да спречите струен удар, исклучете го струјниот кабел пред секое сервисирање или замена на делови.

Фрижидерот на дланка

Реалниот фрижидер и обезбедените компоненти на фрижидерот може да се разликуваат од илустрациите во ова упатство, во зависност од моделот и земјата.

Тип А

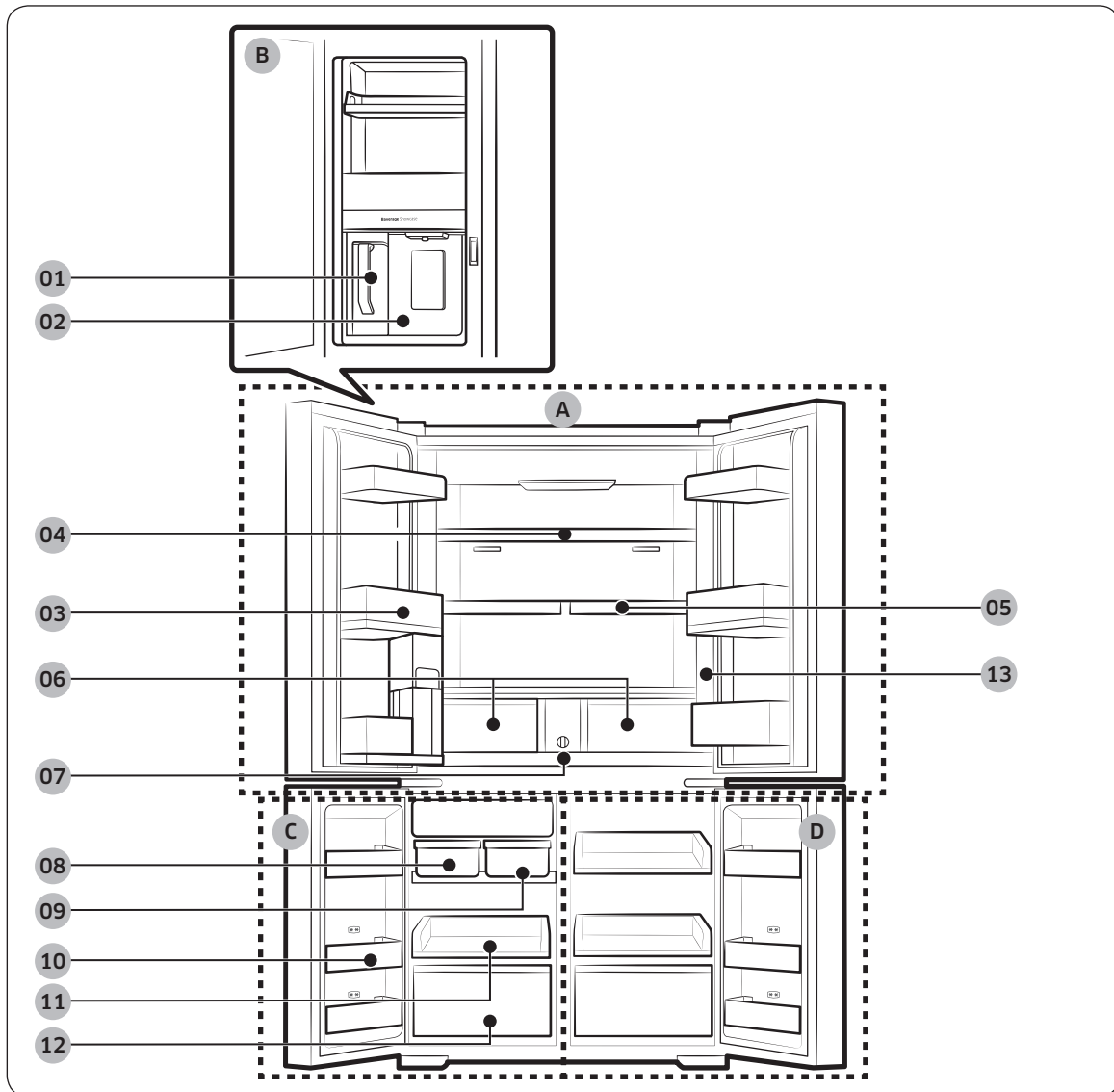

Инсталирање

Тип В

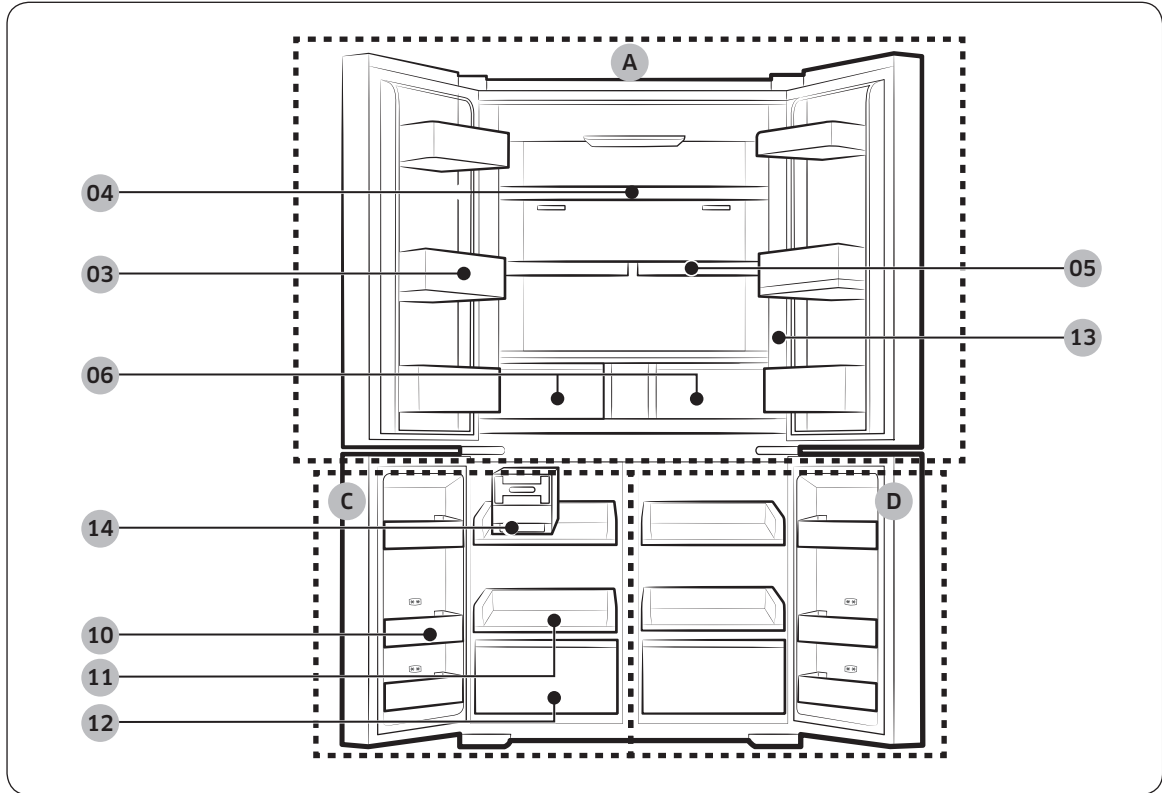

Инсталирање

-
- | | |
|---|--------------------------|
| 01 Бокал за автоматско полнење * | A. Фрижидер |
| 02 Диспензер за вода ** | B. Центар за пијалаци ** |
| 03 Корпа на вратата од фрижидерот | C. Замрзнувач |
| 04 Полица за фрижидерот | D. Избор на ладење+ |
| 05 Полица за брз простор * | |
| 06 Зона за месо и риба / флексибилни фиоки со зони за месо и риба * | |
| 07 Филтер за вода * | |
| 08 Автоматски апарат за правење мраз - мраз во коцки * | |
| 09 Автоматски апарат за правење мраз - замрзнати залчиња * | |
| 10 Корпа на вратата од замрзнувачот | |
| 11 Полица на замрзнувачот | |
| 12 Фиока на замрзнувачот | |
| 13 Контролен панел | |
| 14 Вртлив апарат за мраз * | |

* Само применливи модели

** Само кај модели со диспензер

ЗАБЕЛЕШКА

- За енергетска ефективност, погрижете се сите полици, фиоки и корпи да се поставени во нивната првобитна положба.
- При затворањето на вратата, проверете дали вертикалниот дел со шарки е во правилна положба за да избегнете гребење на другата врата.
- Ако била променета страната на вертикалниот дел со шарки, вратете го во правилната положба, а потоа затворете ја вратата.
- Понекогаш на вертикалниот дел со шарки може да се формира кондензација.
- Ако силно ја затворите вратата, другата врата може да се отвори.
- Ако внатрешната или надворешната LED-ламба не функционираат, контактирајте со локалниот сервисен центар на Samsung.

Инсталирање

Корпи на вратата

Вашиот фрижидер се испорачува со корпи на вратата од различен вид и големина. Ако корпите во вратата од вашиот фрижидер биле одделно спакувани, погледнете ја сликата подолу за полесно и правилно да ги поставите корпите.

ЗАБЕЛЕШКА

Реалниот фрижидер и обезбедените компоненти на фрижидерот може да се разликуваат од илустрациите во ова упатство, во зависност од моделот и земјата.

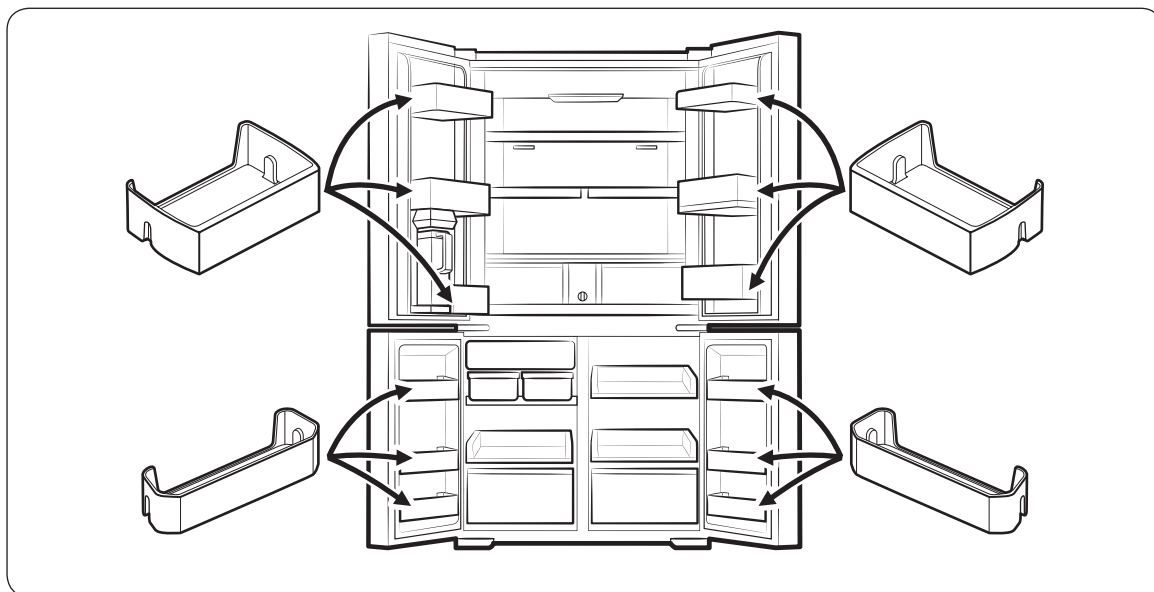

Инсталирање чекор по чекор

ЧЕКОР 1 Изберете место

Местото мора да:

- Се наоѓа на цврста, рамна површина без тепих или под којшто може да ѝ попречи на вентилацијата
- Биде вон од директна сончева светлина
- Има соодветен простор за отворање и затворање на вратата
- Се наоѓа подалеку од извор на топлина
- Нуди простор за одржување и сервисирање
- Има опсег на температура помеѓу 10 °C и 43 °C

Инсталирање

Растојание

Погледнете ги следниве слики и табели во врска со барањата за простор за инсталација.

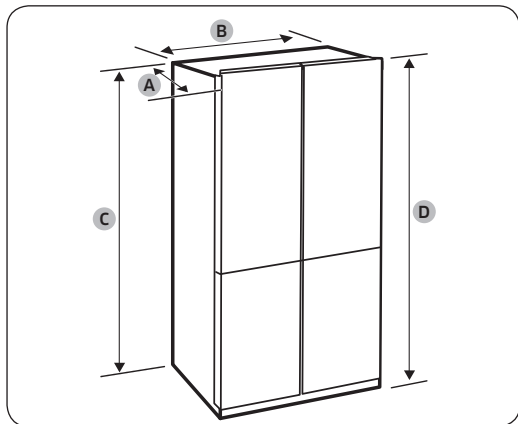

Длабочина „А“	723 mm
Широчина „В“	912 mm
Височина „С“	1797 mm
Вкупна височина „D“	1825 mm

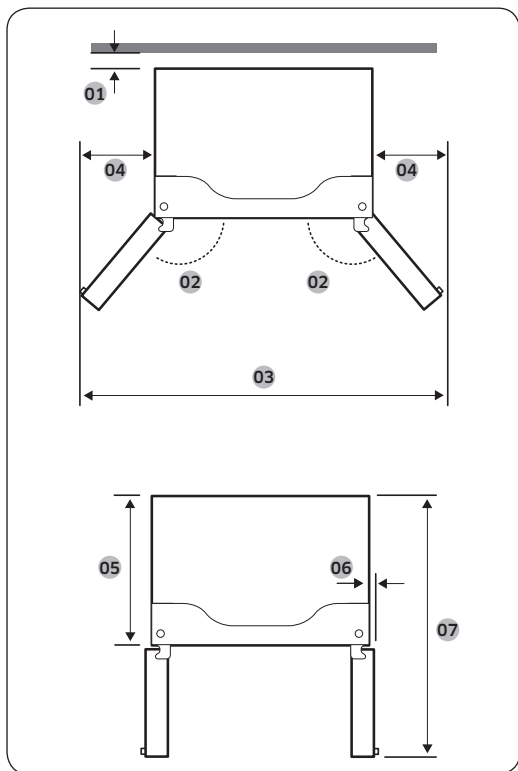

01	50 mm
02	125°
03	1472 mm
04	282 mm
05	610 mm
06	47 mm
07	1093 mm

ЗАБЕЛЕШКА

Мерките во табелите може малку да се разликуваат од реалните мерки, во зависност од начинот на мерење и заокружување.

ЧЕКОР 2 Подна покривка

Доколку фрижидерот не може да помине низ влезот поради својата големина, погледнете во **Отстранување на вратата заради влез.**

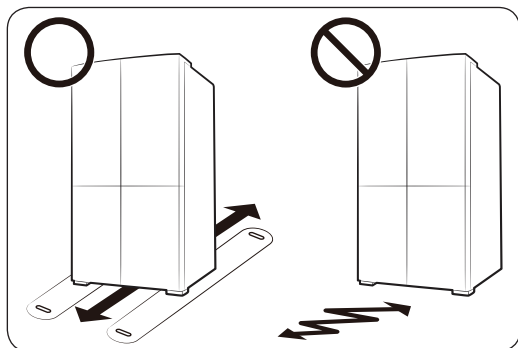

ЗАБЕЛЕШКА

За да спречите оштетување на подот, погрижете се предните ногалки за нивелирање да бидат во исправена положба.

- Површината за инсталирање на фрижидерот мора да ја издржи тежината на целосно наполнет фрижидер.
- За да го заштитите подот, поставете големо парче картон вдолж патеката до конечната локација за инсталација на фрижидерот.
- Кога фрижидерот ќе биде во конечната позиција, не поместувајте го освен ако тоа не е потребно за заштита на подот. Ако морате да го поместите фрижидерот, поставете дебела хартија или крпа, како на пример стар тепих, вдолж патеката на движење.

Инсталирање

ЧЕКОР 3 Отстранување на вратата заради влез

Доколку фрижидерот не може да помине низ влезот на вашиот дом или кујната поради својата големина, следете ги следните инструкции за да ги отстраните и повторно да ги инсталирате вратите на фрижидерот. Ако нема потреба да ги отстраните вратите, одете на страницата **42** за да ја продолжите процедурата на инсталација.

ПРЕДУПРЕДУВАЊЕ

Исклучете го струјниот кабел од фрижидерот пред да ги отстраните вратите.

Потребни алати (не се испорачани)

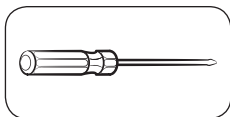

Крстач

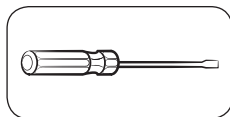

Плоснат шрафцигер

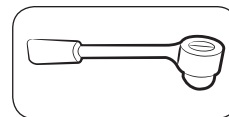

Крцкало $\frac{3}{8}$ " (10 mm)

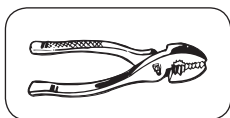

Клешти

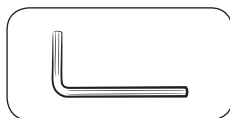

Имбус $\frac{1}{4}$ " (5 mm)

Откачете ги вратите од фрижидерот

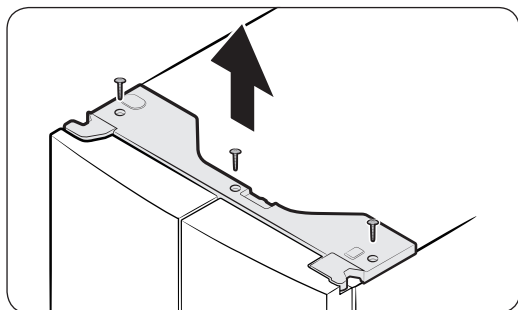

1. Со затворена врата, користете крстач за отстранување на шрафовите (x3) од горниот капак. Повлечете го нагоре и отстранете го горниот капак со приклучоците.

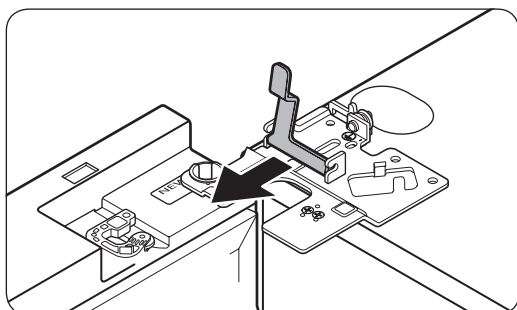
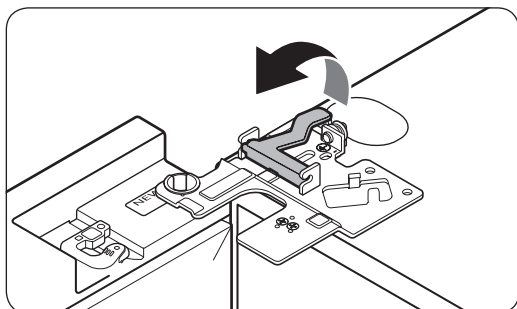
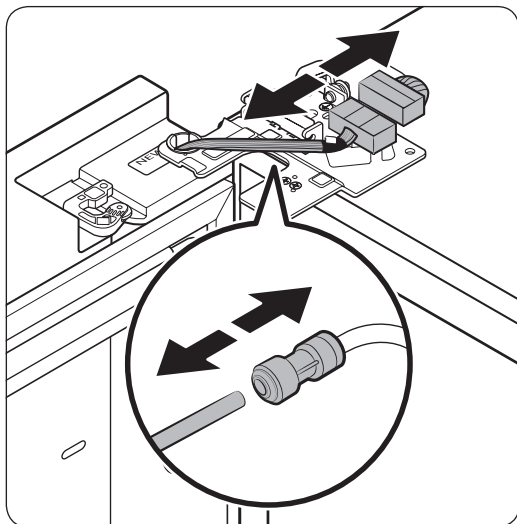

2. Исклучете ги двата кабелски приклучоци на левата врата. Положбата на приклучоците се разликува во зависност од моделот.

⚠ ВНИМАНИЕ

- Не отстранувајте ги двете врати истовремено. Погрижете се да ги отстранувате вратите една по една. Во спротивно, некоја од вратите може да падне и да предизвика повреда.
 - Осигурете се дека фрижидерот е исклучен пред да ги откачите приклучоците.
3. Откачете ја цевката за вода од спојката на левата врата, како што е прикажано.
 - Овој чекор не се однесува на поделите без бокалот за автоматско полнење и диспензерот за вода.
 4. Нежно повлечете го стегачот нагоре во неколку чекори. За да се спречат повреди на прстите, не применувајте ненадејна сила на стегачот.

5. Повлечете го стегачот нагоре за да го отстраните.

Инсталирање

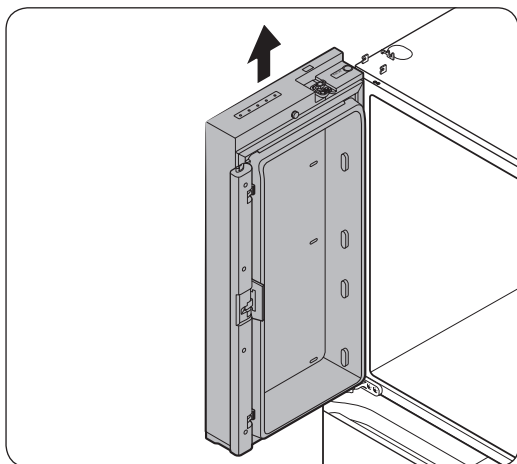
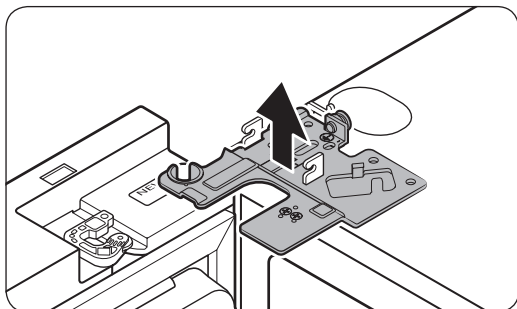

6. Отворете ја вратата 90 степени. Додека ја држите врата, повлечете ја и отстранете ја горната шарка. Внимавајте да не ги оштетите каблите на приклучокот кога ќе ја отстраните шарката.
7. Нежно повлечете ја вратата вертикално за да ја отстраните. Не применувајте прекумерна сила на вратата. Вратата може да падне и да предизвика физичка повреда.
8. Легнете ја вратата на рамна површина.
9. Повторете ги чекорите 1-8 за другата врата, освен чекорот 3. Нема цевка за вода на вратата од десна страна.
 - Чекорот 2 не се однесува на моделите со стаклена врата.

Откачување на вратите на замрзнувачот

⚠ ВНИМАНИЕ

- Осигурете се дека сте ги отстраниле вратите на фрижидерот пред да ги отстраните вратите на замрзнувачот.
- Бидете внимателни кога ги откачувате долните приклучоци.

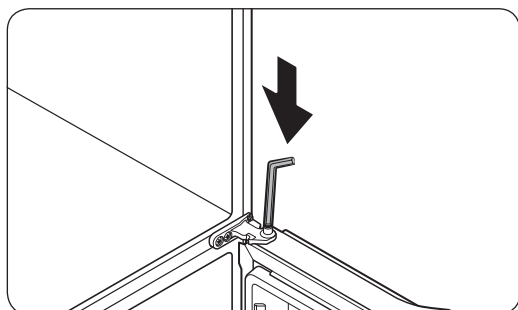
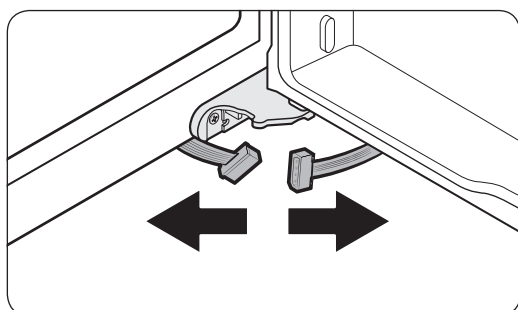
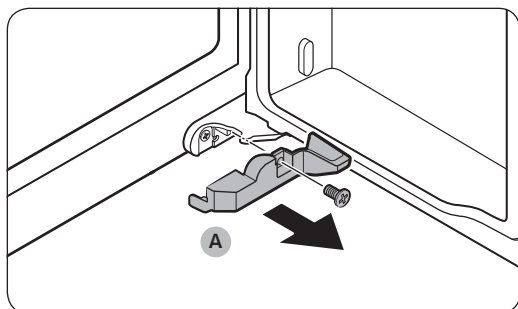

1. Отворете ја вратата од замрзнувачот.
2. Користете крстач за да го извадите шрафот што го држи **капакот (A)**.
 - Овој чекор се однесува само на вратата од замрзнувачот од десната страна (вратата од Избор на ладење+).
3. Исклучете ги жичените приклучоци.
 - Овој чекор се однесува само на вратата од замрзнувачот од десната страна (вратата од Избор на ладење+).
4. Лоцирајте ја оската на шарката. Додека ја држите вратата со една рака, користете плоснат шрафцигер или имбус за да ја притиснете оската надолу. Осигурете се дека ја држите вратата за да го спречите нејзиното паѓање.

Инсталирање

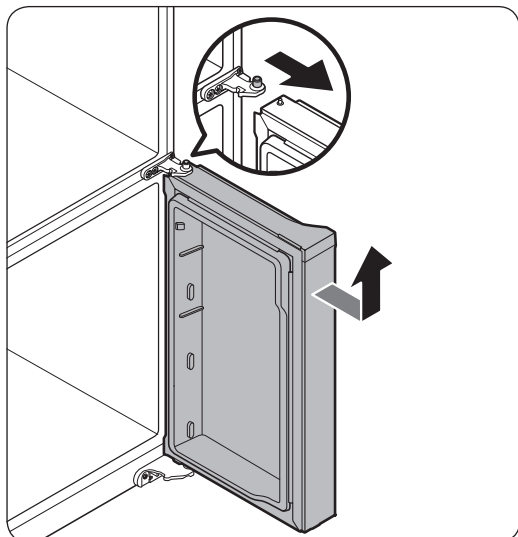

5. За да се спречи контакт со средната шарка, малку навалете ја вратата нанапред и потоа кренете ја за да се извади.
6. Повторете ги чекорите 1-5 за другата врата, освен чекорите 2 и 3.

За да ги прикачите вратите на замрзнувачот

⚠ ВНИМАНИЕ

- Откако повторно сте ги прикачиле вратите, проверете дали сите електрични приклучоци се правилно поврзани.
- Вратите од замрзнувачот мора да се прикачат повторно пред вратите од фрижидерот.
- Внимавајте да не ги оштетите или да не ги згазнете каблите и приклучоците во текот на овој процес.

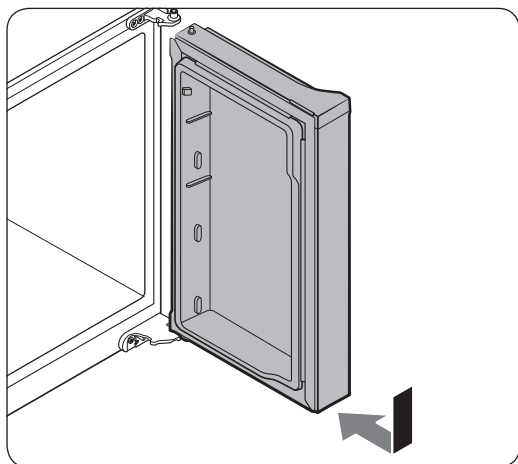

1. Вметнете ја вратата од замрзнувачот во долната шарка додека ја туркате вратата од замрзнувачот во насока на стрелката.

⚠ ВНИМАНИЕ

- Внимавајте да не ги оштетите или да не ги згазнете каблите и приклучоците во текот на овој процес.

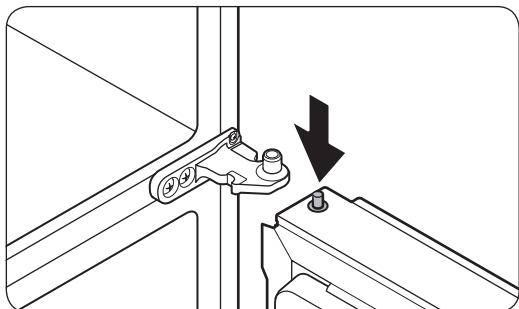

2. Додека ја притискате надолу оската на шарката, позиционирајте ја вратата така што оската на шарката ќе биде под отворот на шарката во средната шарка. Ослободете ја оската на шарката така што ќе навлезе во отворот на шарката.

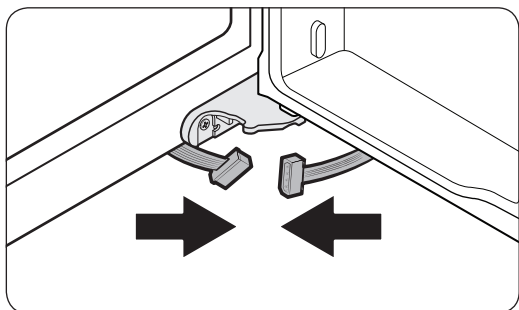

3. Со отворена врата, поврзете ги долните приклучоци во насока на стрелките.
 - Овој чекор се однесува само на вратата од замрзнувачот од десната страна (вратата од Избор на ладење+).

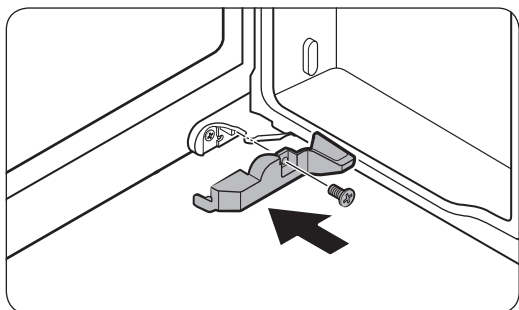

4. Ставете го капакот со помош на крстач. Внимавајте да не ги оштетите или да не ги згазнете приклучоците.
 - Овој чекор се однесува само на вратата од замрзнувачот од десната страна (вратата од Избор на ладење+).
5. Повторете ги чекорите 1-5 за другата врата, освен чекорите 3 и 4.

Инсталирање

За повторно да ги прикачите вратите од фрижидерот

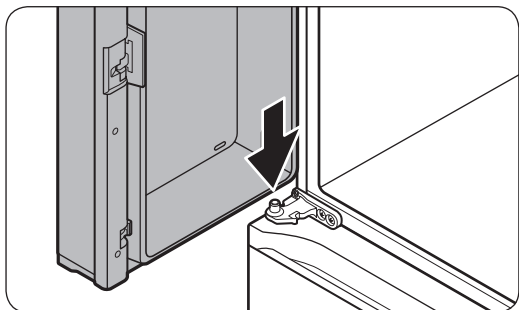

1. Додека ја држите вратата отворена за повеќе од 90 степени, вметнете ја оската на средната шарка во отворот на долниот дел од вратата.

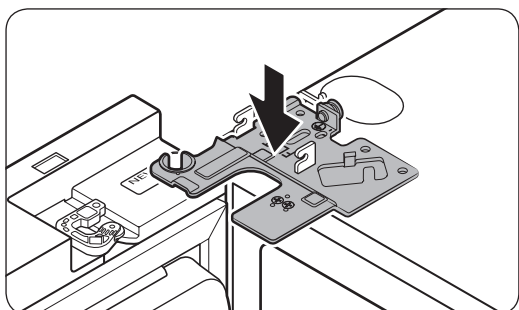

2. Поставете ја горната шарка во позиција на горниот дел од фрижидерот, а потоа вметнете ја оската на шарката во горниот отвор од вратата. Осигурете се дека каблите од вратата поминуваат низ отворот во оската на шарката.

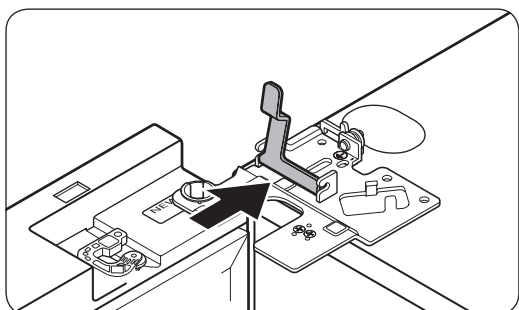

3. Вметнете го стегачот во насока на стрелката.

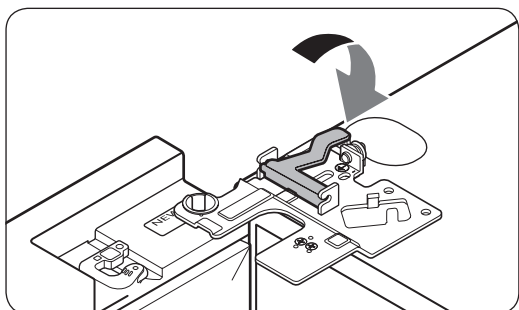

4. Турнете го стегачот наназад како што е прикажано.

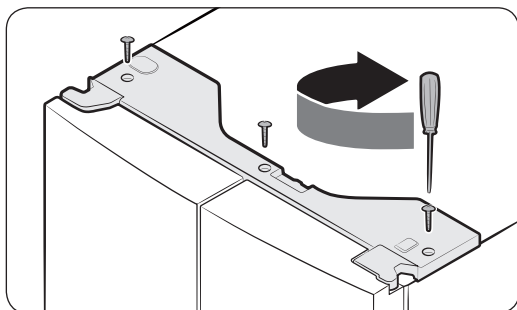
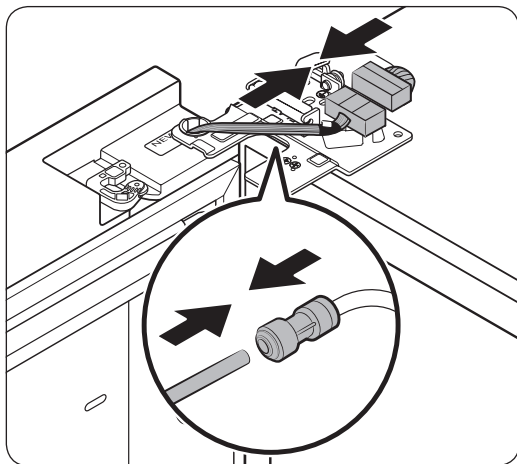

5. Поврзете ги жичените приклучоци.

⚠ ВНИМАНИЕ

- Проверете дали кабелските приклучоци се поврзани правилно. Инаку, екранот нема да работи.

6. Поврзете ја цевката за вода.

- Овој чекор не се однесува на поделите без бокалот за автоматско полнење и диспензерот за вода.

⚠ ВНИМАНИЕ

- За да се спречат истекувања на вода, осигурете се дека црвените штипки правилно ја затегнуваат спојката.
- Држете ги штипките подалеку од дофат на деца.

7. Повторете ги чекорите 1-5 за другата врата.

- Чекорот 5 не се однесува на моделите со стаклена врата.

8. Прво прикачете го горниот капак со предната странам а потоа притиснете надолу на неговата задна страна за да го поставите на неговото место. Потоа, прицврстете ги шрафовите (x3).

Инсталирање

ЧЕКОР 4 Нивелирање на фрижидерот

⚠ ВНИМАНИЕ

- Кога се инсталира, фрижидерот мора да се нивелира на рамен, цврст под. Доколку фрижидерот не се нивелира, може да дојде до оштетување на фрижидерот или до физичка повреда.
- Нивелирањето мора да се изврши кога фрижидерот е празен. Погрижете се да нема храна во фрижидерот.
- Од безбедносни причини, прилагодете го предниот дел малку повисоко од задниот.

Нивелирајте го фрижидерот со помош на специјалните шрафови (нивелатори) на предните ногалки. Користете рамен шрафцигер за да ги вртите нивелаторите.

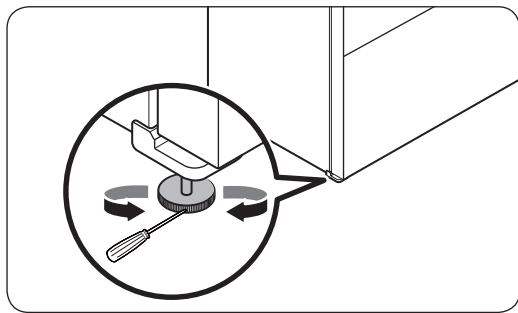

- За да ја прилагодите висината на левата страна: Вметнете го рамниот шрафцигер во нивелаторот на левата предна ногалка. Завртете го нивелаторот во правец на стрелките на часовникот за да ја подигнете левата страна или завртете го во обратната насока за да го спуштите.
- За да ја прилагодите висината на десната страна: Вметнете го рамниот шрафцигер во нивелаторот на десната предна ногалка. Завртете го нивелаторот во правец на стрелките на часовникот за да ја подигнете десната страна или завртете го во обратната насока за да го спуштите.

ЧЕКОР 5 Прилагодување на висината на вратата

Прилагодување на висината со рачка за висина (само кај одредени модели)

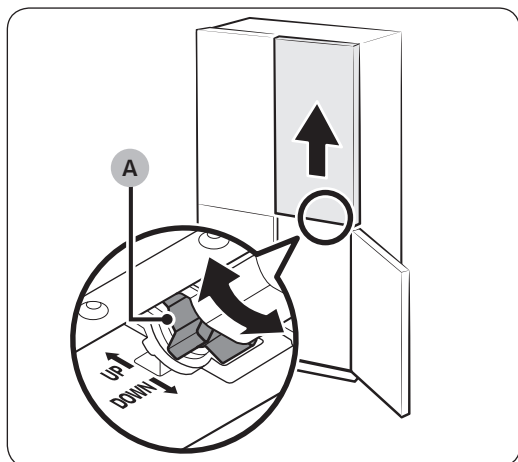
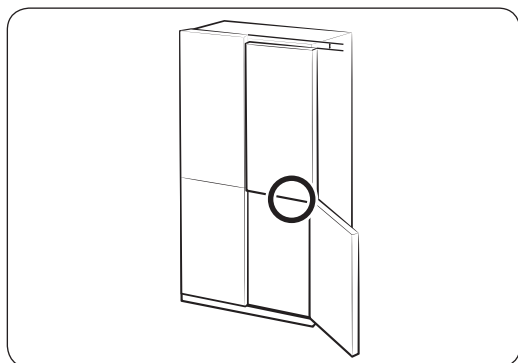

- Пред да ја порамните на висината на вратата, осигурете се дека фрижидерот е нивелиран. За оваа цел, користете ногалки за нивелирање.
- Може да ја користите рачката за висина во долниот дел на десната врата од фрижидерот. Отворете ја десната врата од замрзнувачот со двете врати од фрижидерот затворени и користете ја рачката за да ја прилагодите висината на вратата.
- Свртете ја **рачката за висина (A)** додека двете врати не се порамнат во горниот дел. Свртете ја рачката кон UP (како што е означено) за да ја подигнете десната врата, а свртете ја кон DOWN (како што е означено) за да ја спуштите вратата.
- Лесно подигнете ја вратата од фрижидерот за да го олесните порамнувањето. Максималната прилагодлива висина е 3 mm.
 - Рачката нема да се сврти повеќе од максималното ограничување. Може да направи бучава ако се сврти премногу.
 - Прекумерната висина може да му пречи на капакот на горната шарка од вратата од фрижидерот.
- Доколку ја порамнувате висината на вратата со празни корпи на вратата и потоа складирате ставки во корпите, висините повторно може да се разликуваат. Доколку се случи ова, следете го чекорите погоре за повторно порамнување на вратите.

Инсталирање

Прилагодување на вратите со сигурносни прстени

За модели со рачка за висина на десната врата од фрижидерот, користете ги сигурносните прстени само доколку не може да ги порамните вратите со рачката за висина.

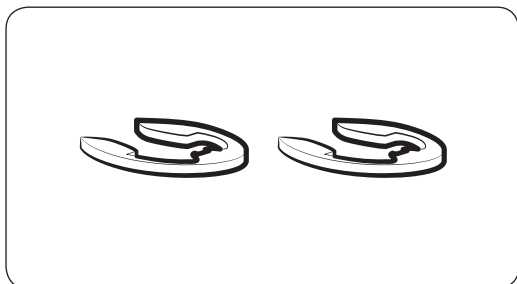

ЗАБЕЛЕШКА

Висината на вратата може да се прилагоди со помош на испорачаните сигурносни прстени, кои се достапни во 4 различни големини (1 mm, 1,5 mm, 2 mm и 2,5 mm).

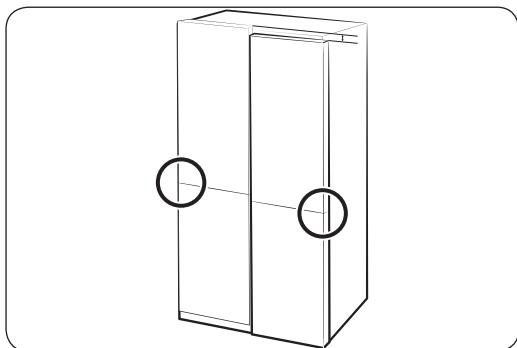

1. Проверете ја разликата во висина помеѓу вратите, а потоа подигнете и задржете ја вратата што се наоѓа пониско.

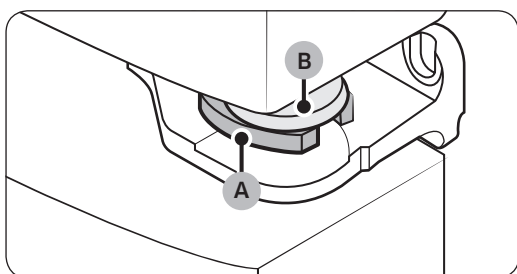

2. Вметнете **сигурносен прстен (A)** со соодветна големина помеѓу **цилиндарот на вратата (B)** и шарката, како што е прикажано.

ВНИМАНИЕ

- Вметнете само еден сигурносен прстен. Ако вметнете два или повеќе сигурносни прстени, тие може да се излизгаат или да создаваат звук на триење.
- Чувајте ги сигурносните прстени надвор од дофат на деца и зачувајте ги за понатамошна употреба.
- Немојте премногу да ја подигнувате вратата. Вратата може да го допира и да го оштети горниот капак.



Прилагодување на висината на вратата на замрзнувачот (само кај одредени модели)

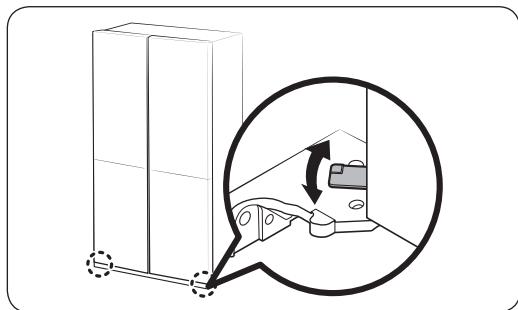

- Пред да ја порамните висината на вратата, осигурете се дека фрижидерот е нивелиран. За оваа цел, користете ногалки за нивелирање.
- Можете да ја прилагодите висината на двете врати на замрзнувачот со рачката што се наоѓа на долната шарка.
- Отворете ја вратата, поткренете ја, па свртете ја рачката налево или надесно за да ја прилагодите висината.

Прилагодување на процепот меѓу вратите и телото на фрижидерот (само кај одредени модели)

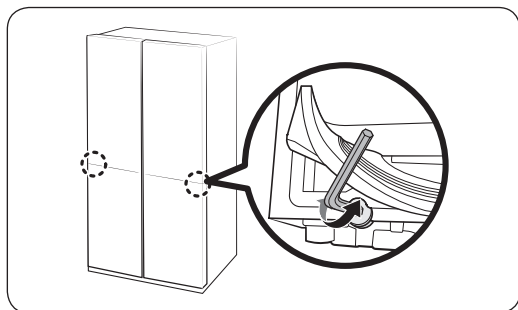

- Можете да го приспособите процепот меѓу вратите и телото на фрижидерот со завртката за приспособување што се наоѓа на дното на преградата на фрижидерот.
- Кренете ја заптивката на вратата и најдете ја завртката за приспособување под неа. Користете крстач од 4 mm за приспособување на процепот.

⚠ ВНИМАНИЕ

Проверете дали цврсто сте ја поставиле заптивката. Во спротивно, од фрижидерот може да излегува ладен воздух.



Инсталирање

ЧЕКОР 6 Извршете поврзување со извор на вода (само применливи модели)

⚠ ВНИМАНИЕ

- Треба да се користат новите црева што се испорачуваат со уредот, а старите црева не треба повторно да се употребуваат.
- Цревето за довод на вода мора да го поврзе квалификуван техничар.
- Гаранцијата за вашиот фрижидер не го опфаќа инсталирањето на цревето за довод на вода. Инсталирањето на цревето за довод на вода се извршува на ваш трошок, освен доколку надоместокот за инсталирањето е вклучен во цената на продавачот.
- Samsung не презема никаква одговорност за инсталирањето на цревето за довод на вода. Доколку дојде до истекување на вода, контактирајте со инсталатерот на цревето за довод на вода.

За да ја поврзете цевката со ладна вода со цревето за филтрирање на вода

⚠ ВНИМАНИЕ

- Проверете дали цревето за филтрирање на вода е поврзано со цевка со извор на ладна вода за пиење. Поврзувањето со цевката со топла вода може да предизвика дефект кај прочистувачот.

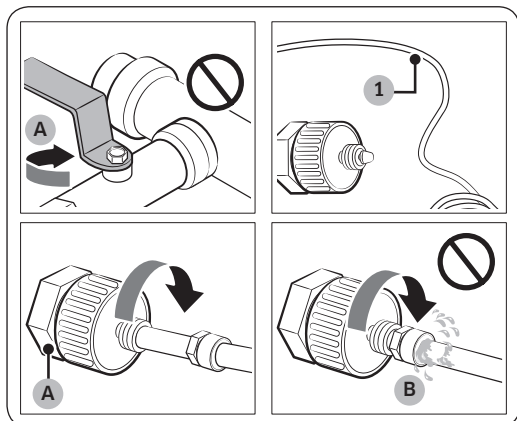

A. Затворете ја главната цевка за вода

B. Без јаз

1. Исклучете го доводот на вода со затворање на главниот вентил за вода.
2. Пронајдете ја **цевката со ладна вода за пиење (1)**.
3. Следете ја инсталацијата на цревето за довод на вода за ја поврзете со цевката за вода.
4. Откако ќе завршите со поврзувањето, отворете го главниот вентил за вода и наточите околу 3 литри вода. Ова е за да се отстранат нечистотиите во цевката.



За да го поврзете цревето за филтрирање на вода со цревето за довод на вода

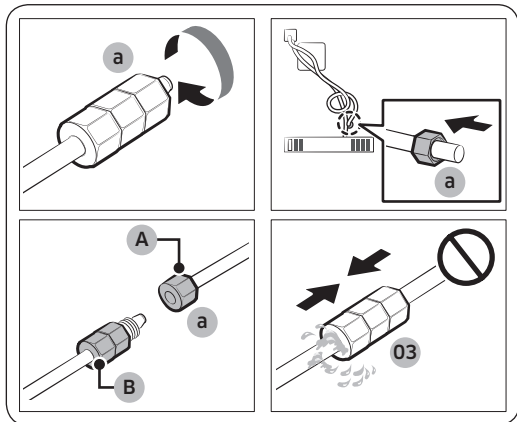

- A. Црево за довод на вода од единица
- B. Црево за довод на вода од комплет

1. Олабавете ја и отстранете ја **навртката за компресија (a)** од цревето за довод на вода од фрижидерот, и вметнете ја на цревето за филтрирање на вода.
2. Затегнете ја **навртката за компресија (a)** за да го поврзете цревето за филтрирање на вода со цревето за довод на вода.
3. Отворете го главниот вентил за вода и проверете дали има истекување.
4. Доколку нема истекување, наточите околу 3 литри вода пред да го користите фрижидерот за да ги отстраните нечистотиите во системот за филтрирање на водата.

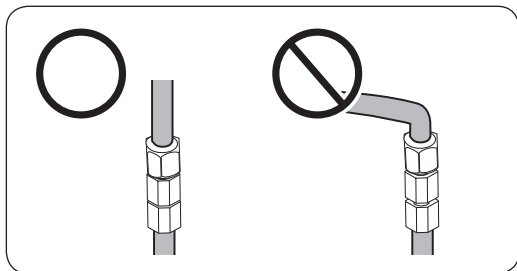

ЗАБЕЛЕШКА

Ако морате да го преместите фрижидерот откако ќе го поврзете **доводот на вода**, погрижете се споениот дел од доводот на вода да биде исправен.

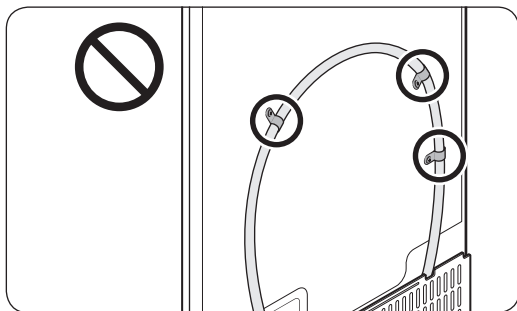

ВНИМАНИЕ

Не прикачувајте го филтерот за вода на деловите на фрижидерот. Ова може да го оштети фрижидерот.

За да го поправите цревето за довод на вода

ВНИМАНИЕ

Цревето за довод на вода мора да го поправа квалификувано професионално лице. Доколку забележите истекување на водата, контактирајте со локалниот сервисен центар на Samsung или со инсталатерот на цревето за довод на вода.



Инсталирање

ЧЕКОР 7 Почетни поставувања

Со комплетирање на следните чекори, фрижидерот треба да биде целосно подготвен за работа.

1. Вклучете го кабелот за напојување во ѕидниот приклучок за да го вклучите фрижидерот.
2. Отворете ја вратата и проверете дали свети внатрешното светло.
3. Поставете ја температурата на најладното поставување и почекајте околу еден час. Потоа, замрзнувачот малку ќе се излади, а моторот би требало да работи рамномерно.
4. Очекајте додека фрижидерот не ја постигне поставената температура. Сега фрижидерот е подготвен за користење.

ЧЕКОР 8 Крајна проверка

Кога ќе завршите со инсталирањето, проверете дали:

- Фрижидерот е вклучен во електричен приклучок и е правилно заземјен.
- Фрижидерот е инсталиран на рамна, нивелирана површина со соодветна оддалеченост од ѕидовите и кујнските елементи.
- Фрижидерот е нивелиран и е добро поставен на подот.
- Вратата лесно се отвора и затвора и внатрешното светло автоматски се вклучува кога ќе ја отворите вратата.

Операции

Контролен панел

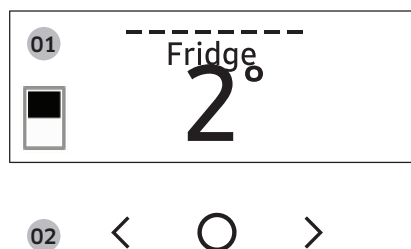

01 Екран	Ги прикажува менито, поставките и другите информации.
02 Копчиња	<ul style="list-style-type: none">• Кога екранот е исклучен, допрете кое било копче за да го активирате.• Допрете < или > за да се движите налево или надесно.• Допрете ○ за да го потврдите изборот.• Допрете и држете ○ за да ја влезете во режимот за пристапна точка. (За повеќе информации, видете го делот „SmartThings > Упатства за почеток“ на страница 54.)

ЗАБЕЛЕШКА

- Контролниот панел е осмислен да биде исклучен кога фрижидерот не се користи. Се активира и светнува само кога ќе се отвори вратата или ќе се допрат копчињата.
- Ако вратата остане отворена 5 минути, внатрешното светло ќе трепка 5 минути и ќе се исклучи. Ова е за да ги алармира глумите и наглумите корисници дека вратата е отворена. Имајте предвид дека функцијата е нормална.
- Кога ќе ја промените температурата на панелот, тој ја прикажува вистинската температура во внатрешноста на фрижидерот додека температурата не се изедначи со температурата што сте ја поставиле. Потоа панелот ја прикажува новата поставена температура. Имајте предвид дека на фрижидерот ќе му биде потребно време за да ја постигне новата температура. Тоа е нормално. За тоа време, не мора повторно да ја поставувате температурата.

Користење на контролната плоча

1. Допрете на кое било копче (<, ○ или >) за да го активирате екранот.
2. Допрете < или > за да го изберете посакуваното мени и потоа допрете ○ за да потврдите.
3. Допрете < или > за да ја изберете посакуваната поставка и потоа допрете ○ за да потврдите.
 - За повеќе информации за достапните поставки, видете го делот **Описи на менијата**.

Операции

Описи на менијата

Fridge (Фрижидер)	<ul style="list-style-type: none">• Може да ја поставите температурата на фрижидерот од 1~7 °C или да ја поставите функцијата Засилено ладење.• Со Засилено ладење се забрзува процесот на ладење со максимална брзина на вентилаторот. Фрижидерот ќе продолжи да работи со максимална брзина во траење од два часа и половина, а потоа ќе ја врати претходната температура.
Freezer (Замрзнувач)	<ul style="list-style-type: none">• Може да ја поставите температурата на фрижидерот од -23~-15 °C или да ја поставите функцијата Засилено замрзнување.• Со Засилено замрзнување се забрзува процесот на замрзнување со максимална брзина на вентилаторот. Замрзнувачот продолжува да работи со полна брзина во траење од 50 часа и потоа се враќа на претходната температура. За да замрзнете големи количества на храна, активирајте го Засилено замрзнување во траење од најмалку 20 часа пред да ставите храна во замрзнувачот.
Cool Select+ (Избор на ладење+)	<ul style="list-style-type: none">• Може да го поставите режимот Избор на ладење+ од еден од следниве режими.<ul style="list-style-type: none">- Freeze (Замрзнување): Температурата се поставува на истата температура како и замрзнувачот.- Soft Freeze (Меко замрзнување): Температурата се поставува на -5 °C.- Meat/Fish (Месо/риба): Температурата се поставува на -1 °C.- Fruit/Veggies (Овошје/зеленчук): Температурата се поставува на 2 °C.- Beverage (Пијалаци): Температурата се поставува на 4 °C. <p>⚠ ВНИМАНИЕ</p> <ul style="list-style-type: none">• Изберете го режимот Избор на ладење+ според типот на храната што ја складираате таму.• Не складирајте месо или храна во Избор на ладење+ со режимот Овошје/зеленчук или Вино. Месото или храната може да се расипат.• Не складирајте стаклени шишиња во Избор на ладење+ во режимот Замрзнување или Меко замрзнување. Тие може да се скршат и да предизвикаат повреда.

<p>Flex Crisper (Флексибилна зона за месо и риба)</p>	<ul style="list-style-type: none"> • Може да го поставите режимот Флексибилна зона за месо и риба од еден од следниве режими. <ul style="list-style-type: none"> - Fridge (Фрижидер): Температурата се поставува на истата температура како и фрижидерот. - Meat/Fish (Месо/риба): Изберете го овој режим за да ги складирате свежи месото и рибата. (Препорачуваме поставување на температурата на фрижидерот под 3 °C за чување месо и риба посвежи во Флексибилна зона за месо и риба) <p>ЗАБЕЛЕШКА</p> <p>Месото и рибата може да се складираат во фиоката за месо 3 до 5 дена (со некои исклучоци како мелено месо, коешто треба да се чува еден до два дена). Складирајте ги во замрзнувач ако сакате да ги чувате повеќе од 5 дена.</p>
<p>AutoFill Pitcher (Бокал за автоматско полнење) *</p>	<ul style="list-style-type: none"> • Може да го поставите режимот Бокал за автоматско полнење од еден од следниве режими. <ul style="list-style-type: none"> - On (Вклучено): Се поставува да го наполни бокалот со вода автоматски. - Off (исклучено): Се поставува да ја исклучи функцијата. <p>ЗАБЕЛЕШКА</p> <p>Можете да ставите чај или овошје во инфузерот за да направите инфузиран чај или вода. Ако сакате да ја задржите првичната концентрација на инфузираната вода, исклучете ја функцијата Бокал за автоматско полнење. (За повеќе информации видете во делот „Бокал за вода (Бокал за автоматско полнење) (само за соодветни модели)“ на страница 57.)</p>
<p>Cubed Ice (Мраз во коцки) *</p>	<p>Може да започнете или да престанете со правење мраз во коцки.</p>
<p>Ice Bites (Замрзнати залчиња) *</p>	<p>Може да започнете или да престанете со правење замрзнати залчиња.</p>

Операции

More Options (Повеќе опции)	<p>Може да ги промените постапките за следниве функции. Допрете < или > за да го изберете менито и потоа допрете ○ за да потврдите.</p> <p>Filter Reset (Ресетирање на филтерот) *: Кога ќе ја добиете пораката за замена на филтерот на екранот, изберете го ова мени и заменете го филтерот според упатствата на екранот.</p> <p>Temp. Unit (Температура Уред): Може да ка поставите скалата на температурата на Фаренхајтови и Целзиусови степени.</p> <p>Door Alarm (Аларм за врата): Може да го вклучите или исклучите алармот за врата.</p> <p>Wi-Fi Connect (Поврзување преку Wi-Fi): Може да го вклучите или исклучите поврзувањето преку Wi-Fi. Вклучете го за да го контролирате и набљудувате фрижидерот на апликацијата SmartThings. (За повеќе информации за SmartThings, погледнете во делот "SmartThings" на страница 53.)</p> <p>* само за соодветни модели</p>
------------------------------------	--

ЗАБЕЛЕШКА

Користењето на Засилено ладење или Засилено замрзнување ја зголемува потрошувачката на струја.

SmartThings

Инсталирање

Посетете го Google Play Store, Galaxy Apps или Apple App Store и побарајте „SmartThings“. Преземете ја и инсталирајте ја апликацијата SmartThings што ја нуди Samsung Electronics во вашиот паметен уред.

ЗАБЕЛЕШКА

- Апликацијата SmartThings app не е достапна за некои таблети и iPad, како и за некои паметни телефони.
 - Поддржува [Android] OS 6.0 или понов. (минимум 2 GB RAM големина)
 - Поддржува [iOS] 10.0 или понов/iPhone 6 или понов.
- Заради подобрување на перформансите, апликацијата SmartThings подлежи на промени без претходно известување, а поддршката за неа може да се укине во согласност со политиката на производителот. Покрај тоа, понатамошните ажурирања на апликацијата или функцијата во апликацијата може да престанат поради употребливост и безбедносни причини, дури и ако ажурирањата во моментот се поддржани на вашиот OS.
- Во препорачаните системи за шифрирање спаѓаат WPA/TKIP и WPA2/AES. Сите понови или нестандартни протоколи за автентикација на Wi-Fi не се поддржани.
- Уредите за безжична комуникација во непосредна близина во опкружувањето може да влијаат врз безжичните мрежи.
- Ако вашиот давател на интернет услуги ја регистрирал MAC адресата на вашиот компјутер или модем поради идентификација, вашиот паметен фрижидер од Samsung може да не се поврзе на интернет. Во тој случај, обратете се кај вашиот давател на интернет услуги за да добиете техничка помош.
- Поставките за заштитниот ѕид на вашиот мрежен систем може да го спречат паметниот фрижидер од Samsung да пристапи на интернет. Обратете се кај вашиот давател на интернет услуги за да добиете техничка помош. Ако проблемот не се отстрани, обратете се во локалниот центар за сервисирање или продажба на Samsung.
- За конфигурирање на поставките за безжичната пристапна точка (AP), погледнете го упатството за користење на пристапната точка (рутер).
- Паметните фрижидери од Samsung ги поддржуваат и протоколот за Wi-Fi 2,4 GHz со IEEE 802.11 b/g/n и протоколот за софтверска пристапна точка. (се препорачува IEEE 802.11 n.)
- Можно е неовластените безжични Wi-Fi рутери да не можат да се поврзат со паметните фрижидери од Samsung.

Операции

Сметка на Samsung

За да ја користите апликацијата треба да ја регистрирате вашата сметка на Samsung. Ако немате сметка на Samsung, следете ги инструкциите што ги прикажува апликацијата на екранот за да направите бесплатна сметка на Samsung.

Упатства за почеток

Вклучете го уредот што сакате да го поврзете, отворете ја апликацијата SmartThings app на телефонот и потоа следете ги упатствата подолу.

Доколку се појави скок-прозорец на кој се вели дека е најден нов уред, допрете **ADD NOW (ДОДАЈ СЕГА)**.

Доколку не се појави скок-прозорец, допрете го копчето **+**, а потоа изберете го уредот што сакате да го поврзете од списокот со достапни уреди.

Доколку вашиот уред не е на списокот со поддржани уреди, допрете **Supported Devices (Поддржани уреди)**, изберете го типот уред (фрижидер) и потоа изберете го одредениот модел на уред.

Следете ги упатствата во апликацијата и поставете го уредот. Штом ќе се заврши поставувањето, вашиот фрижидер ќе се појави како „картичка“ на екранот **Devices (уреди)**.

Апликација за фрижидерот

Вградена контрола

Набљудувајте го и контролирајте го вашиот фрижидер кога сте во домот и на пат.

- Допрете ја иконата на фрижидер на таблата со информации на SmartThings или допрете ја иконата Уреди во долниот дел од таблата со информации и потоа допрете ја „картичката“ фрижидер за да ја отворите страницата за фрижидерот.
- Проверете ги статусот на работа или известувањата поврзани со фрижидерот и променете ги опциите или поставките доколку е потребно.



ЗАБЕЛЕШКА

Некои опции или поставки на фрижидерот може да бидат недостапни за далечинска контрола.

Категорија	Елемент	Опис
Следење	Температура на фрижидерот	Ја прикажува посакуваната вредност на поставената температура на фрижидерот.
	Температура на замрзнувачот	Ја прикажува посакуваната температура на замрзнувачот.
	Поставки за Избор на ладење+	Ги прикажува поставките за Избор на ладење+.
	Дијагноза	Открива неправилно функционирање на фрижидерот.
	Следење на потрошувачката на енергија	Ја проверува збирната потрошувачка на енергија на фрижидерот во последните 180 дена.
Функции	Правење мраз	Може да ја вклучите или да ја исклучите функцијата за правење мраз, како и да ги проверите тековните поставки на функцијата.
		Можете да го проверите статусот и напредокот на правењето мраз.
	Засилено ладење	Овозможува вклучување или исклучување на опцијата Засилено ладење и проверување на тековните поставки.
	Засилено замрзнување	Овозможува вклучување или исклучување на опцијата Засилено замрзнување и проверување на тековните поставки.
	Температура на фрижидерот	Може да ја поставите посакуваната температура на фрижидерот.
	Температура на замрзнувачот	Може да ја поставите посакуваната температура на замрзнувачот.
	Поставки за Избор на ладење+	Може да го поставите саканиот режим за Избор на ладење+.

Операции

Категорија	Елемент	Опис
Аларми	Прекумерно висока температура	Овој аларм се активира кога во фрижидерот, замрзнувачот или во Избор на ладење+ има прекумерно високи температури.
	Отворање на вратата	Овој аларм се активира ако вратата на фрижидерот, фиоката на замрзнувачот или фиоката за Избор на ладење+ е отворена одредено време.
	Претекување на бокалот за автоматско полнење	Ако функцијата Бокал за автоматско полнење открие претекување, го активира овој аларм за да ве извести за статусот на претекувањето.
	Замена на филтерот за вода	Овој аларм ве потсетува дека филтерот за вода мора да се замени.

Специјални функции

Бокал за вода (Бокал за автоматско полнење) (само за соодветни модели)

Студена прочистена вода е секогаш подготвена со Бокал за автоматско полнење. Можете да ставите чај или овошје во инфузерот за да правите разни инфузирани води по своја желба.

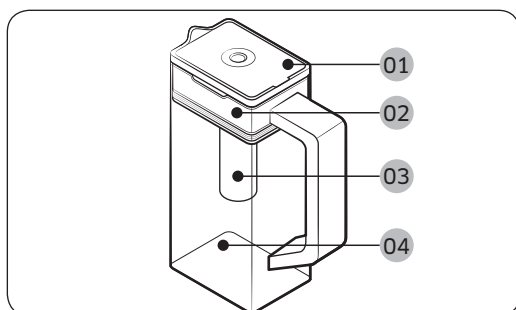

- 01 Капак
- 02 Држач на инфузерот
- 03 Инфузер
- 04 Кукиште

За да го наполните бокалот за вода

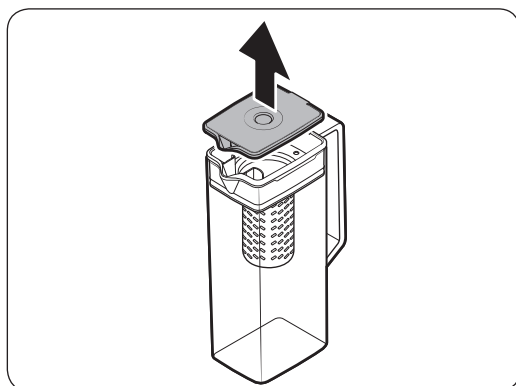

1. Фатете ја вдлабнатината на рачката на **капакот**, а потоа повлечете нагоре за да го отворите **капакот**.
2. Ставете листови од чај или овошје по желба во инфузерот.

ЗАБЕЛЕШКА

Ако сакате да ја задржите првичната концентрација на растворот во водата, исклучете ја функцијата Бокал за автоматско полнење

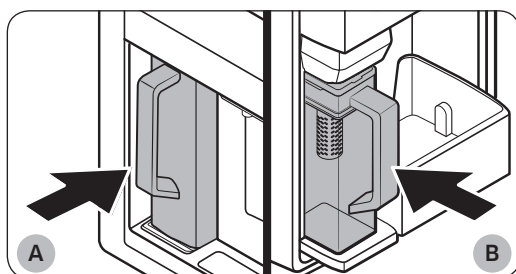

- A. Модели од типот А
- B. Модели од типот В

3. Овозможете ја функцијата Бокал за автоматско полнење на контролниот панел. Отворете ја вратата од центарот за пијалаци (тип А) или левата врата од фрижидерот (тип В) и потоа монтирајте го бокалот за вода на држачот. Притиснете го во права линија како што е прикажано на сликата.
4. Затворете ја вратата. По кратко време, бокалот за вода ќе почне да се полни со ладна вода.

Операции

⚠ ВНИМАНИЕ

Проверете дали бокалот за вода може да се постави во држачот на држачот на бокалот за вода.

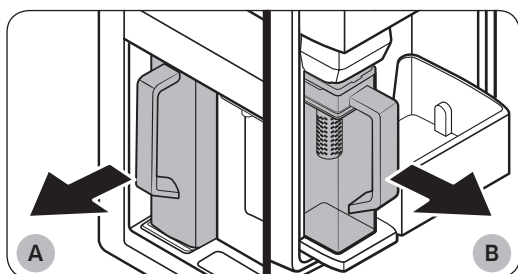

A. Модели од типот A

B. Модели од типот B

5. За да се напиете чај, отворете ја вратата од центарот за пијалаци (тип A) или левата врата од фрижидерот (тип B) и потоа откачете го бокалот за вода. Извлечете го напред.

⚠ ВНИМАНИЕ

- Препорачуваме да го конзумирате растворот од овошје и вода во рок од 24 часа. По тој период, со текот на времето растворот може да се расипе.
- Мора да го исчистите бокалот за вода откако сте го конзумирале растворот. Исто така, исчистете го бокалот ако не сте го користеле долго време.

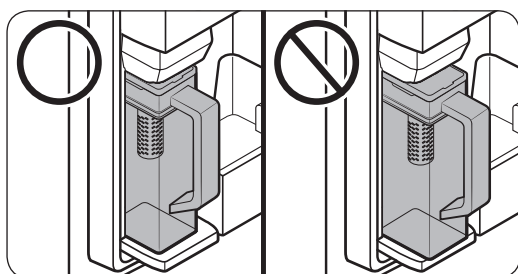

- За да го спречите превртувањето или претекувањето на бокалот за вода, погрижете се бокалот за вода да го поставите правилно во неговиот држач.

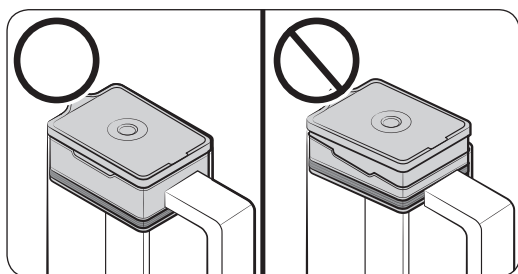

- За да го спречите претекувањето или претекувањето на бокалот за вода, погрижете се држачот на инфузерот да биде правилно поставен.

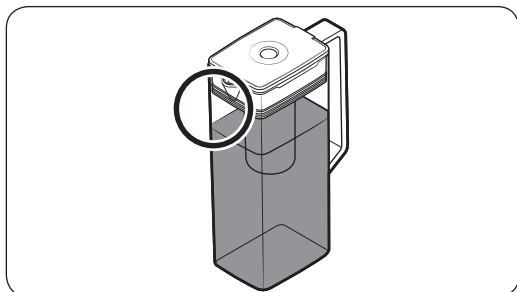

ЗАБЕЛЕШКА

- Ако на предната страна (посебно означената област) на бокалот за вода има премногу влага, бокалот за вода може да не се наполни целосно. Отстранете ја влагата и обидете се повторно.
- Функцијата Бокал за автоматско полнење ќе го запре доводот на вода до бокалот за вода доколку тој не се наполни по извесно време. Доколку се случи тоа, проверете дали доводот на вода е правилно поврзан. Отстранете го и повторно вметнете го бокалот за вода и потоа обидете се повторно.

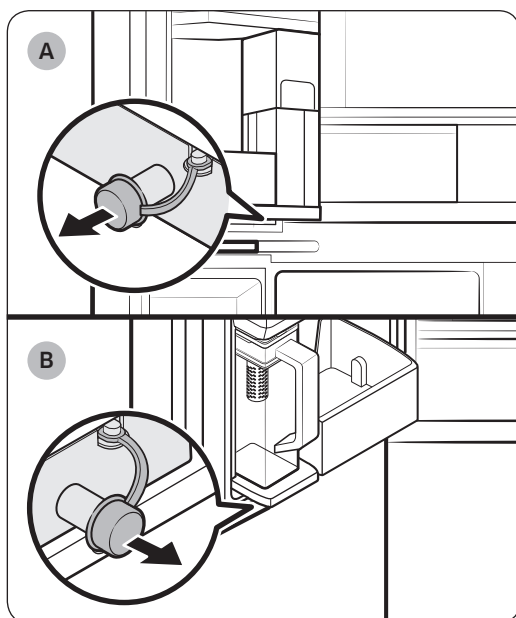

A. Модели од типот A

B. Модели од типот B

ЗАБЕЛЕШКА

- Доколку бокалот за вода претече или протекува, избришете околу него.
- Доколку го отворите гумениот капак, ќе истече вода.
- Доколку има протекување, на контролниот панел ќе се појави порака со предупредување. Во случај на протекување, отворете го гумениот капак за водата да истече. Доколку пораката со предупредување не исчезне по испуштањето, може да има дефект на системот. Обратете се во локалниот сервисен центар на Samsung.

Операции

Диспензер за вода (само кај одредени модели)

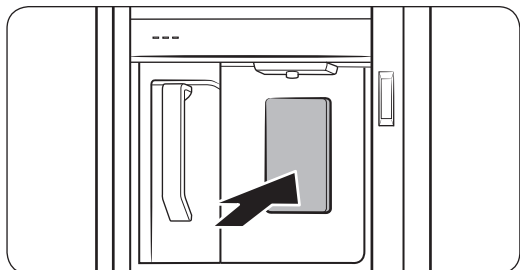

За точење ладна вода, отворете го центарот за пијалаци и притиснете ја рачката на диспензерот.

ЗАБЕЛЕШКА

- Диспензерот ќе запре со точењето доколку непрекинато ја држите рачката од диспензерот во траење од 1 минута. За да наточите повеќе вода, отпуштете ја и повторно притиснете ја рачката.
- Проверете дали чашата е паралелна со диспензерот за да се спречи истекување на водата.
- Ако не го користите диспензерот за вода 2-3 дена, добиената вода може да има чуден мирис и вкус. Ова не значи дека системот е дефектен. Фрлете ги првите 1-2 чаши вода.

Заматување на водата

Водата што се испорачува до фрижидерот тече низ филтер со алкално јадро. Додека трае процесот на филтрирање, притисокот на водата се зголемува и водата се заситува со кислород и азот. Поради тоа водата по точењето привремено може да изгледа заматено. Тоа е нормално и водата повторно ќе биде бистра по неколку секунди.

Автоматски апарат за мраз (само кај одредени модели)

Фрижидерот има вграден апарат за правење мраз што автоматски прави мраз.

- Целокупниот дизајн и/или додатоците може да се разликуваат во зависност од моделот.

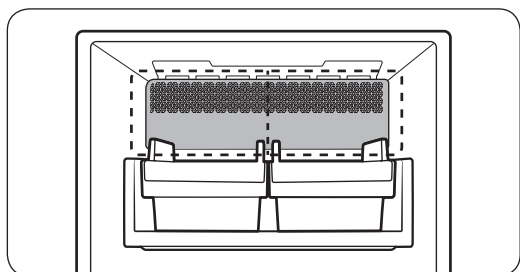

- Овој уред има два типа апарати за правење мраз.

Правење мраз

Откако ќе го инсталирате и ќе го вклучите фрижидерот, следете ги овие инструкции за да обезбедите правилно правење мраз и кофата за мраз да биде постојано полна.

За прва употреба

- Нека апаратот за правење на мраз прави мраз 1-2 дена.
- Фрлете ги првите 1-2 кофи мраз за да ги отстраните нечистотиите во системот за довод на вода.

Дијагноза

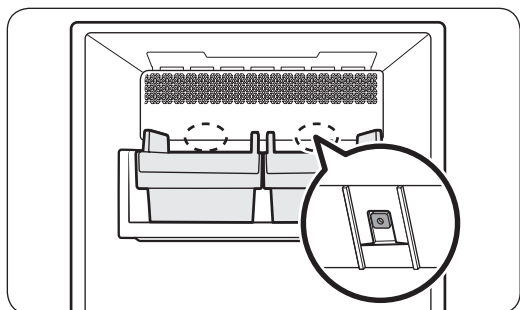

- Целокупниот дизајн и/или додатоците може да се разликуваат во зависност од моделот.
- Доколку не се исфрла мраз, прво проверете го статусот на апаратот за правење мраз со копчето **Тестирање** во долниот дел од апаратот за правење мраз.
- Притиснете го копчето **Тестирање** во задниот дел од апаратот за правење мраз. Ќе чуete звучен сигнал (звонење) кога ќе го притиснете копчето. Доколку апаратот за правење мраз функционира правилно, ќе чуete уште еден звучен сигнал.

Операции

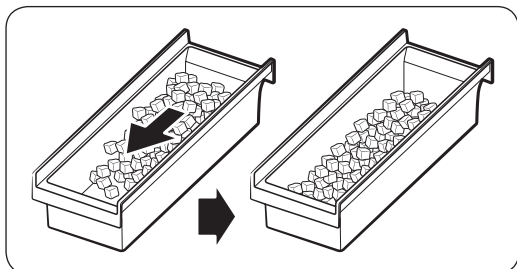

- Акумулирањето мраз на едната страна од чинијата е нормално. Поставете го мразот рамномерно во чинијата за да се складира повеќе мраз.

⚠ ВНИМАНИЕ

- Оставањето на цревето за довод на вода исклучено може да предизвика вентилот за вода со текот на времето да создава звук на зуење. Доколку ова е случајот, осигурете се дека сте ја исклучиле функцијата за правење мраз (Мраз во коцки / Залчиња мраз).
- Доколку звучниот сигнал за правење мраз се чуе повеќепати, контактирајте со инсталаторот на доводот за вода или локалниот сервисен центар на Samsung.
- Не ставајте храна во кофата за мраз. Замрзнатата храна може да го оштети апаратот за правење мраз, особено при отворање или затворање на вратата.
- Кога ќе се врати напојувањето во фрижидерот по прекин на напојувањето, кофата за мраз може да содржи комбинација на степени и заглавени коцки мраз, поради што апаратот за правење мраз може да не функционира правилно. За да го спречите тоа, испразнете ја кофата за мраз пред да почнете да го користите фрижидерот.
- Не ставајте прсти или други предмети во апаратот за правење мраз. Тоа може да предизвика телесна повреда или материјална штета.
- Поради сублимација, мразот што долго време се чува во замрзнувачот станува сè помал, а потоа формира големи парчиња мраз. Поради тоа, доколку помине долго време пред да употребувате мраз, исклучете го апаратот за правење мраз на следниов начин.
- Користете ги само новите црева што се испорачуваат со уредот. Не користете повторно старо црево.

Вртлив апарат за мраз (само кај одредени модели)

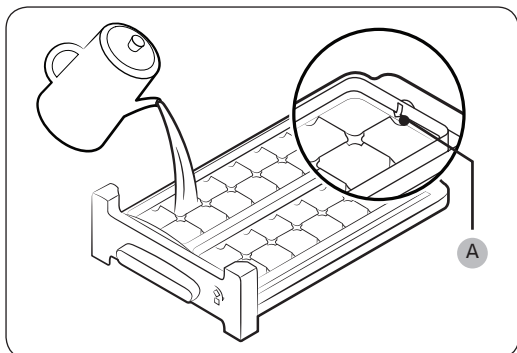

1. Отворете ја вратата на замрзнувачот и извлекете ја тацната за мраз.
2. Наполнете ја тацната со вода до **максималното ниво (А)** означено на внатрешниот заден дел на тацната.
3. Вметнете ја тацната назад на место.

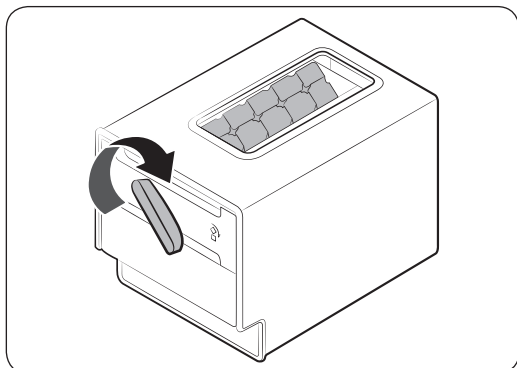

4. Кога водата ќе смрзне во коцки, свртете ја рачката на тацната за мраз надесно за да ги истурите коцките во кутијата за мраз. Повторувајте го тоа додека не се истурат сите коцки во кутијата за мраз.

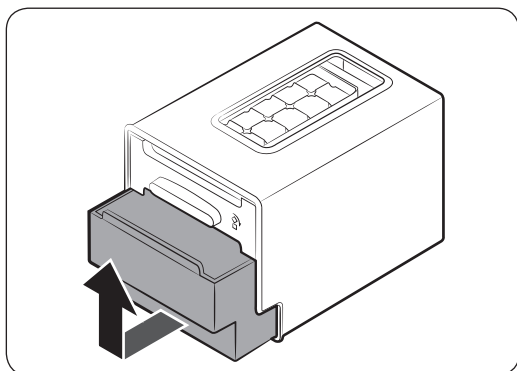

5. За да ја извадите кутијата за мраз, кренете ја и извлечете ја.

ВНИМАНИЕ

- Не користете ја кутијата за мраз за правење мраз. Кутијата може да се скрши.
- Внимавајте кутијата за мраз да е на место под тацната за мраз.
- Кутијата за мраз има дупка за цедење на дното.
 - Не чувајте мраз во кутијата на собна температура. Мразот се топи и истекува.
 - Ако снема напојување, мразот се топи до вода и истекува. Откако ќе се врати напојувањето, водата може пак да смрзне и да предизвика кршење на кутијата. За да спречите оштетување на кутијата, извадете ја и испразнете ја кутијата кога ќе снема напојување.
 - Користете само вода за пиење.

ЗАБЕЛЕШКА

- Времето за правење мраз зависи од поставките за температура.

Одржување

Ракување и одржување

Кофа за мраз (само кај одредени модели)

Доколку подолго време не направите мраз, во внатрешноста на кофата може да се формираат купчиња мраз. Ако се случи тоа, отстранете ја и испразнете ја кофата за мраз.

ВНИМАНИЕ

- За да спречите повреда, погрижете се да го исчистите мразот или водата што паднале на подот.
- За да спречите несреќи или повреди, не им дозволувајте на децата да си играат со диспензерот за вода или апаратот за правење мраз.
- Користете ја само испорачаната кофа за мраз. Кофите за мраз од трети страни може да предизвикаат дефект во системот.

ЗАБЕЛЕШКА

- Потребниот притисок на водата за правење мраз е 206-861 kPa.
- Звучите што ги испушта апаратот за правење мраз при правењето мраз се нормални.

Бокал за автоматско полнење (само за соодветни модели)

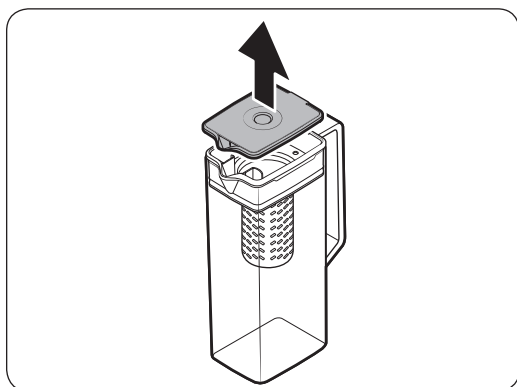

1. Фатете ја вдлабнатината на рачката на **капакот отвор**, а потоа повлечете нагоре за да го отстраните.

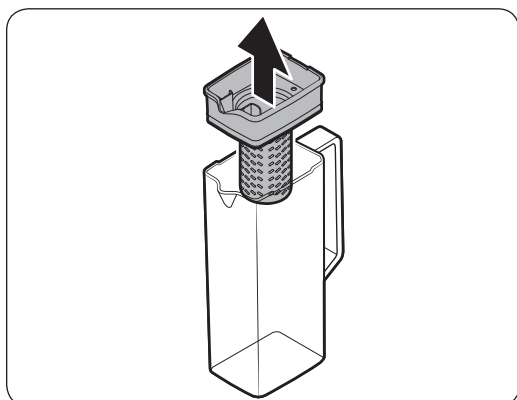

2. Фатете ги двете страни на **држачот на инфузерот**, а потоа повлечете нагоре за да го отстраните.

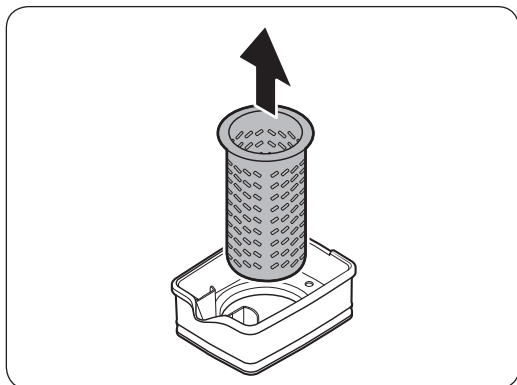

3. Малку завртете го **инфузерот** и извлекете го од запечатениот отвор.
4. Исчистете го **инфузерот** со неутрални средства под млаз вода. Исплакнете го и добро исушете го.
5. Повторно составете го бокалот за автоматско полнење во обратен редослед од демонирањето.

⚠ ВНИМАНИЕ

Бокалот за вода и капакот не се безбедни за во машина за миење садови и микробранова печка и може да се стопат или деформираат доколку се изложат на топлина (вклучително и жешка вода). По потреба, рачно измијте ги во ладна или топла вода.

Одржување

Полици за фрижидерот

Изгледот на полиците може да се разликува во зависност од моделот.

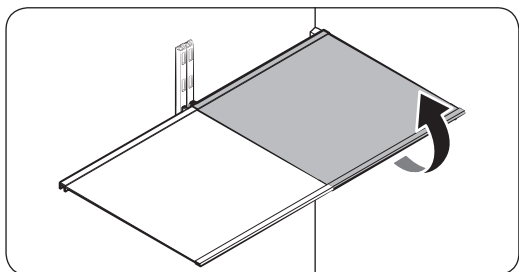

- За да отстраните одредена полица, целосно отворете ја соодветната врата. Држете го предниот дел на полицата и нежно подигнете ја и извлечете ја.

ЗАБЕЛЕШКА

Немојте целосно да ја подигнувате полицата кога ја отстранувате или повторно ја вметнувате. Може да направите вдлабнатина на задниот ѕид од внатрешноста на фрижидерот.

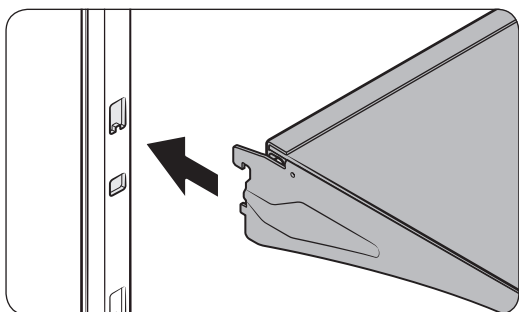

- За повторно да ја вметнете, држете ја полицата под агол така што предниот дел ќе биде поставен повисоко од задниот, а потоа вметнете ја горната кука во засекот на горната полица. Потоа, спуштете ја полицата и вметнете ја долната кука на полицата во долниот засек на полицата.

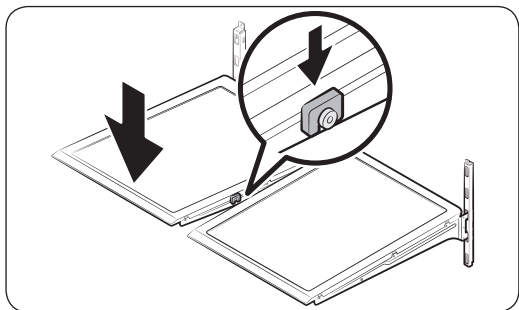

ВНИМАНИЕ

- Полиците од прекалено стакло се тешки. Бидете претпазливи кога ги отстранувате.
- Полицата мора правилно да се вметне. Немојте да ја вметнувате наопаку.
- Стаклените садови може да ја изгребат површината на стаклените полици.

Корпи на вратата

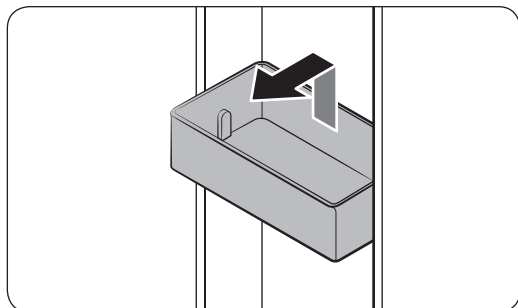

- За да ја отстраните **корпата на вратата**, држете ги предните страни од корпата и нежно подигнете ја за да ја отстраните.
- За да ја вратите на место, вметнете ја **корпата на вратата** малку над нејзината финална положба, при што треба да водите сметка задниот дел на корпата да биде допрен до вратата. Држете го задниот дел од **корпата на вратата** со двете раце, а потоа притиснете ја надолу додека да се прицврсти.

⚠ ВНИМАНИЕ

- Не отстранувајте ја корпата ако таа е полна со храна. Претходно испразнете ја корпата.
- Бидете внимателни кога ја отворате вратата доколку во долната корпа се складирани поголеми шишиња, кои може да се превртат.
- Не дозволувајте им на децата да си играат со корпите. Острите рабови на корпата може да предизвикаат повреда.

Фиоки за фрижидерот

Зона за месо и риба / флексибилни фиоки со зони за месо и риба

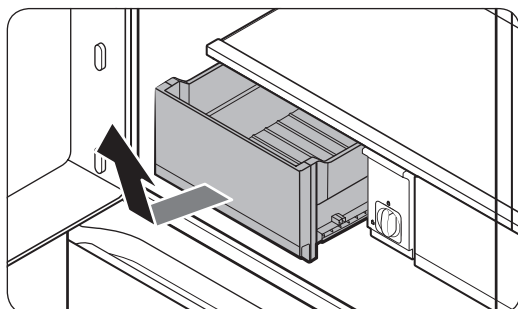

Нежно подигнете го предниот дел од фиоката и извлечете ја.

- Препорачуваме да ги отстраните корпите на вратата пред да ја отстраните фиоката. Ова се прави за да се спречи оштетување на корпите на вратата.
- За повторно да ги вметнете, поставете ја фиоката на шините на рамката, а потоа турнете ја навнатре.

Одржување

Чистење

Внатрешност и надворешност

⚠ ПРЕДУПРЕДУВАЊЕ

- Не користете бензол, разредувач, детергент за автомобили/дом или Сlogox™ за чистење на фрижидерот. Тие може да ја оштетат површината на фрижидерот и да предизвикаат пожар.
- Не прскајте вода директно на фрижидерот. Ова може да доведе до струен удар.

Редовно користете сува крпа за да ги отстраните сите туѓи супстанции, како на пример прашина или вода од терминалите на приклучницата и точките за контакт.

1. Исклучете го кабелот за напојување.
2. Со навлажнета, мека, памучна крпа или хартиена крпа исчистете ја внатрешноста и надворешноста на фрижидерот.
3. Кога ќе завршите, исушете добро со сува крпа или хартиена крпа.
4. Вклучете го кабелот за напојување.

Контролен вентил на диспензерот (само кај одредени модели)

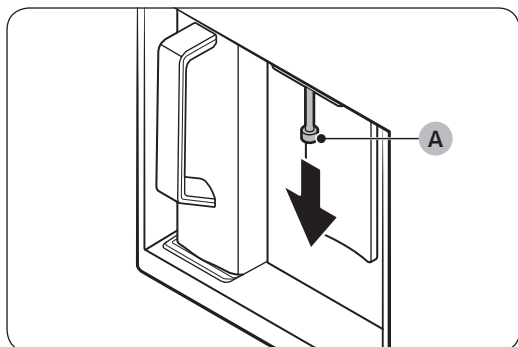

1. Држете го крајот на **контролен вентил на диспензерот (A)**.
2. Додека го вртите **контролен вентил на диспензерот (A)** налево, повлечете го надолу за да го извадите од диспензерот.

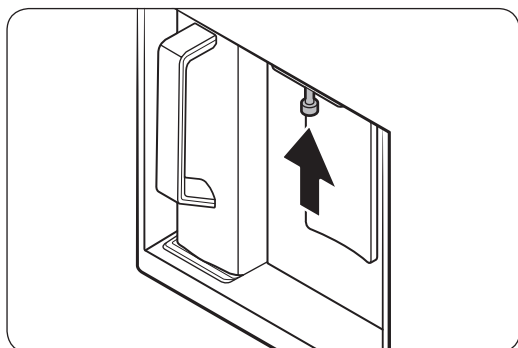

3. Темелно исчистете го контролниот вентил на диспензерот и потоа повторно составете го.

⚠ ВНИМАНИЕ

- Целосно вметнете го контролниот вентил на диспензерот така што ќе се врати во првобитната позиција.
- Не користете средство за триење со груби текстури за чистење на контролниот вентил на диспензерот.

Гумени заптивки

Ако гумените заптивки на вратата се извалкаат, вратата може да не се затвора правилно, што ќе ги намали перформансите и ефикасноста на фрижидерот. Користете благ детергент и влажна крпа за да ги чистите гумените заптивки. Потоа, исушете добро со крпа.

Заден панел

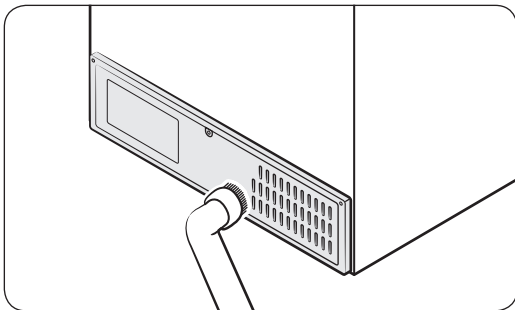

За да не се таложат нечистотии на каблите и изложените делови на задниот панел, чистете го панелот со правосмукалка еднаш или двапати годишно.

⚠ ВНИМАНИЕ

Не отстранувајте го задниот капак на панелот. Може да настане струен удар.

Замена

Филтер за вода (само кај одредени модели)

⚠ ПРЕДУПРЕДУВАЊЕ

- Немојте да употребувате филтри за вода од трети лица. Употребувајте само филтри кои се испорачани или одобрени од Samsung.
- Неодобрените филтри може да истечат и да го оштетат фрижидерот, предизвикувајќи струен удар. Samsung не презема одговорност за какво било оштетување кое може да настане од користењето на филтри за вода од трети лица.

Пораката „**Replace water filter (Заменете го филтерот за вода)**“ се појавува на контролниот панел за да ви даде на знаење дека е време за замена на филтерот за вода. Пред да го замените филтерот, проверете дали доводот на вода е исклучен.

Одржување

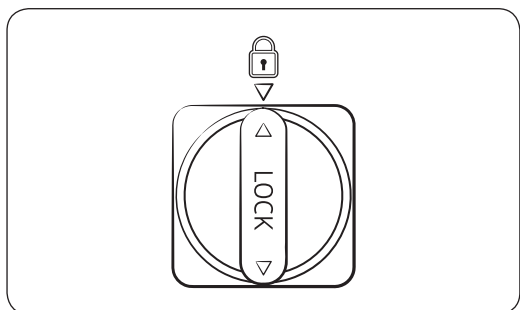
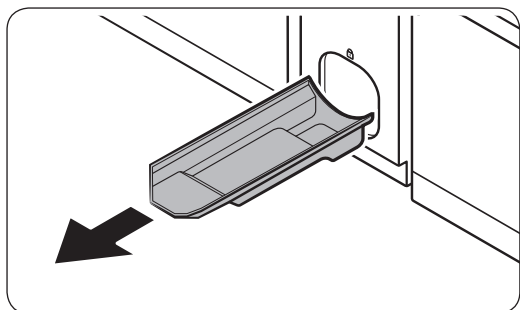
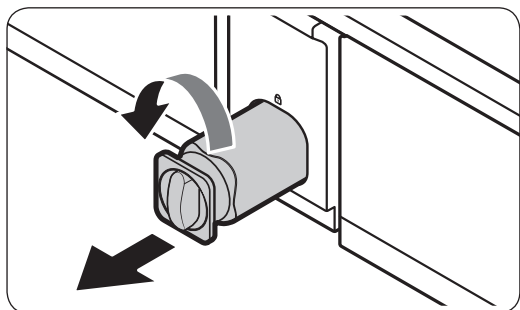
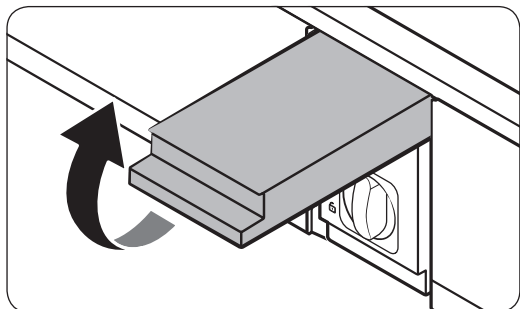

1. Исклучете го доводот на вода.
2. Отворете го капакот на влошката на филтерот.
3. Завртете го вртливото копче на влошката на филтерот за 90 степени, во насока спротивна од стрелките на часовникот (вртење од $\frac{1}{4}$). Влошката на филтерот ќе се отклучи.
4. Извлекете ја да ја отстраните влошката.
 - Доколку филтерот за вода е сериозно контаминиран, влошката може да не се отстрани лесно. Доколку тоа е случајот, користете сила за да ја отстраните влошката.
 - За да спречите истекување на водата од отворот за филтер, извлекете ја влошката напред додека ја отстранувате.
5. Вметнете нова влошка на филтерот. Употребувајте само филтри кои се испорачани или одобрени од Samsung.
6. Завртете го вртливото копче на влошката во насока на стрелките на часовникот за да ја заклучите во соодветната положба.
7. Затворете го капакот на влошката на филтерот.
8. На контролниот панел, одете на **More Options (Повеќе опции)** и потоа извршете **Filter Reset (Ресетирање на филтерот)**.

ЗАБЕЛЕШКА

- Новоинсталираниот филтер може да предизвика кратко испуштање на млаз вода на диспензерот за вода. Ова се случува затоа што во цевката за вода навлегол воздух.
- При процесот на замена, во краток временски период од диспензерот може да капе вода. Доколку капе вода, едноставно избришете ја водата на подот со сува крпа.

Систем за филтрирање на вода со обратна осмоза

Притисокот на водата на системот за снабдување со вода кон системот за филтрирање на вода со обратна осмоза мора да биде 206-861 kPa.

Притисокот на водата на системот за филтрирање на вода со обратна осмоза кон цевката за ладна вода на фрижидерот мора да биде најмалку 206 kPa. Доколку притисокот на водата е под овие спецификации:

- Проверете дали филтерот за седиментација од системот со обратна осмоза е блокиран. Доколку е потребно заменете го филтерот.
- Наполнете го резервоарот за вода од системот со обратна осмоза со вода.
- Доколку вашиот фрижидер има филтер за вода, тој може дополнително да го намали притисокот на водата кога се користи заедно со системот со обратна осмоза. Отстранете го филтерот за вода.

За повеќе информации или сервисирање, контактирајте со лиценциран професионален водоинсталатер.

Нарачување на нов филтер

За да купите нов филтер за вода, контактирајте со локалниот сервисен центар на Samsung.

LED светилки

За да ги замените светилките на фрижидерот, контактирајте со локалниот сервисен центар на Samsung.

ПРЕДУПРЕДУВАЊЕ

- Корисникот не може да ги сервисира ламбите. Не обидувајте се да ги менувате светилките сами. Тоа може да предизвика електричен удар.

Отстранување проблеми

Пред да го повикате сервисот, прегледајте ги долунаведените точки. Сите повици на сервисот во врска со нормални ситуации (случаи каде што нема дефект) ќе им бидат наплатени на корисниците.

Општо

Температура

Симптом	Можни причини	Решение
Фрижидерот/ замрзнувачот не работи. Температурата на фрижидерот/ замрзнувачот е топла.	• Кабелот за напојување не е правилно приклучен.	• Правилно приклучете го кабелот за напојување.
	• Контролата на температурата не е правилно поставена.	• Поставете пониска температура.
	• Фрижидерот се наоѓа во близина на извор на топлина или директна сончева светлина.	• Чувајте го фрижидерот подалеку од директна сончева светлина или извор на топлина.
	• Недоволен простор помеѓу фрижидерот и околните сидови или кујнски елементи.	• Погрижете се помеѓу задната страна и страните на фрижидерот и околните сидови или кујнски елементи да има простор од најмалку 5 cm.
Фрижидерот/ замрзнувачот премногу лади.	• Фрижидерот е преполн. Храната ги блокира отворите за вентилација на фрижидерот.	• Не го преполнувајте фрижидерот. Не дозволувајте храната да ја блокира вентилацијата.
	• Контролата на температурата не е правилно поставена.	• Поставете повисока температура.
Внатрешниот сид е топол.	• Фрижидерот има цевки отпорни на топлина во внатрешниот сид.	• За да спречите формирање на кондензација, фрижидерот има цевки отпорни на топлина во предните агли. Ако температурата во просторијата се зголеми, опремата може да не работи ефикасно. Ова не значи дека системот е дефектен. 

Лоши миризби

Симптом	Можни причини	Решение
Во фрижидерот има лоши миризби.	• Расипана храна.	• Исчистете го фрижидерот и отстранете ја расипаната храна.
	• Храна со силни миризби.	• Погрижете се храната со јак мирис да биде херметички завиткана.

Формирање мраз

Симптом	Можни причини	Решение
Формирање мраз околу отворите за вентилација.	• Храната ги блокира отворите за вентилација.	• Погрижете се храната да не ја блокира вентилацијата на фрижидерот.
Формирање мраз на внатрешните сидови.	• Вратата не е правилно затворена.	• Погрижете се храната да не ја блокира вратата. Исчистете ја гумата за заптивање на вратата.
Овошјето или зеленчукот е замрзнат.	• Овошјето или зеленчукот се складирали во Избор на ладење+.	• Не складирајте ги повеќето видови овошје или зеленчук во Избор на ладење+.

Кондензација

Симптом	Можни причини	Решение
Се формира кондензација на внатрешните сидови.	• Доколку вратата се остави отворена, во фрижидерот навлегува влага.	• Отстранете ја влагата и не оставајте ја вратата отворена подолго време.
	• Храна со висок степен на влага.	• Погрижете се храната да биде херметички завиткана.

Отстранување проблеми

Вода/мраз (само кај модели со диспензер)

Симптом	Можни причини	Решение
Протокот на вода е помал од нормалниот.	<ul style="list-style-type: none"> Притисокот на водата е премногу низок. 	<ul style="list-style-type: none"> Проверете дали притисокот на водата е 206-861 kPa.
Апаратот за правење мраз испушта звук на зуење.	<ul style="list-style-type: none"> Функцијата за апаратот за правење мраз е активирана, но доводот на вода до фрижидерот не е поврзан. 	<ul style="list-style-type: none"> Исклучете го апаратот за правење мраз.
Апаратот за правење мраз не прави мраз.	<ul style="list-style-type: none"> Апаратот за правење мраз само што бил инсталиран. 	<ul style="list-style-type: none"> Мора да почекате 12 часа додека фрижидерот не започне да прави мраз.
	<ul style="list-style-type: none"> Температурата на замрзнувачот е превисока. 	<ul style="list-style-type: none"> Поставете ја температурата на замрзнувачот под $-18\text{ }^{\circ}\text{C}$ или $-20\text{ }^{\circ}\text{C}$ во топол воздух во просторијата.
	<ul style="list-style-type: none"> Апаратот за правење мраз е исклучен. 	<ul style="list-style-type: none"> Вклучете го апаратот за правење мраз.
Мразот не се исфрла.	<ul style="list-style-type: none"> Мразот може да се заглави доколку диспензерот за мраз не се користи долго време (прибл. 3 недели). 	<ul style="list-style-type: none"> Доколку планирате да не го користите фрижидерот подолг временски период, испразнете ја кофата за мраз и исклучете го апаратот за правење мраз.
	<ul style="list-style-type: none"> Кофата за мраз не е правилно вметната. 	<ul style="list-style-type: none"> Проверете дали кофата за мраз е правилно вметната.
	<ul style="list-style-type: none"> Црегот за довод на вода не е правилно поврзано или доводот на вода не е вклучен. 	<ul style="list-style-type: none"> Проверете дали доводот на вода е правилно инсталиран. Проверете дали контролниот вентил на доводот на вода е затворен. 

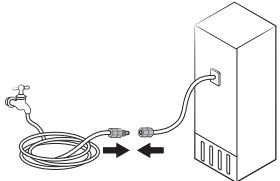
Симптом	Можни причини	Решение
Водата не се точи.	<ul style="list-style-type: none"> Цреводот за довод на вода не е правилно поврзано или доводот на вода не е вклучен. 	<ul style="list-style-type: none"> Проверете дали доводот на вода е правилно инсталиран. Проверете дали контролниот вентил на доводот на вода е затворен. 
	<ul style="list-style-type: none"> Бил инсталиран филтер за вода од трети лица. 	<ul style="list-style-type: none"> Употребувајте само филтри кои се испорачани или одобрени од Samsung. Неодобрените филтри може да истечат и да го оштетат фрижидерот.
	<ul style="list-style-type: none"> Пораката „Replace water filter (Заменете го филтерот за вода)“ се појавува на контролниот панел. 	<ul style="list-style-type: none"> Заменете го филтерот за вода. Потоа, на контролниот панел, одете на More Options (Повеќе опции) и потоа извршете Filter Reset (Ресетирање на филтерот).

Отстранување проблеми

Дали слушате невообичаени звуци од фрижидерот?

Пред да го повикате сервисот, прегледајте ги долунаведените точки. Сите повици на сервисот во врска со нормални звуци ќе им бидат наплатени на корисниците.

Овие звуци се нормални.

- Кога започнува или завршува некоја операција, фрижидерот може да испушти звуци слични на автомобилски мотор при палењето. Кога работењето ќе се стабилизира, звуците ќе се намалат.



- Додека вентилаторот работи, може да настанат следните звуци. Кога фрижидерот ќе ја достигне поставената температура, нема да има никаков звук од вентилаторот.

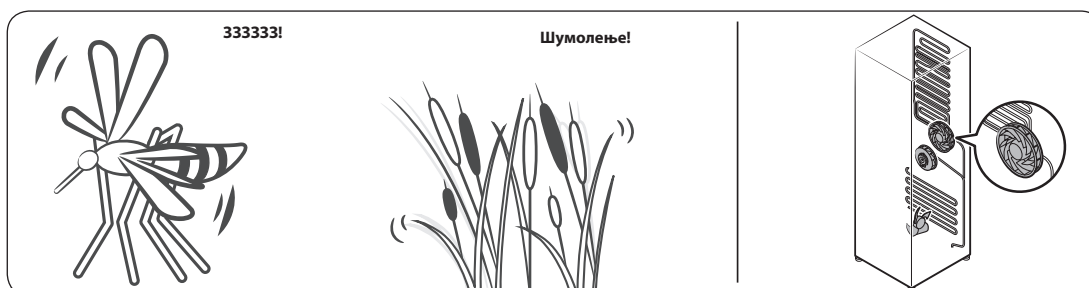

- За време на циклус за одмрзнување, водата може да капе на грејачот за одмрзнување и да се слушаат звуци на шушкање.

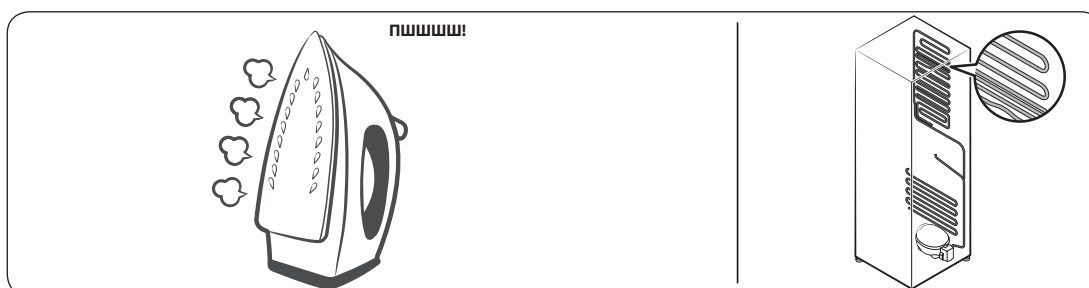

- Кога фрижидерот се лади или замрзнува, разладниот гас се движи низ затворените цевки, при што се создаваат звуци на меурчиња.

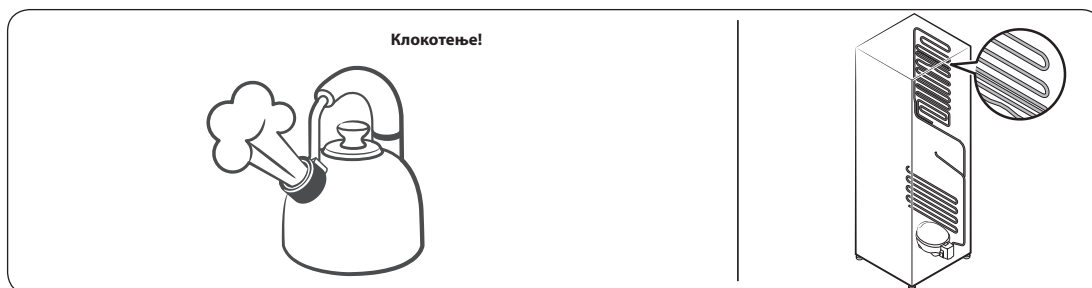

- Кога температурата на фрижидерот се зголемува или намалува, пластичните делови се собираат и прошируваат, при што се создаваат звуци на потчुकнување. Овие звуци настануваат за време на циклусите на одмрзнување или при работењето на електронските делови.

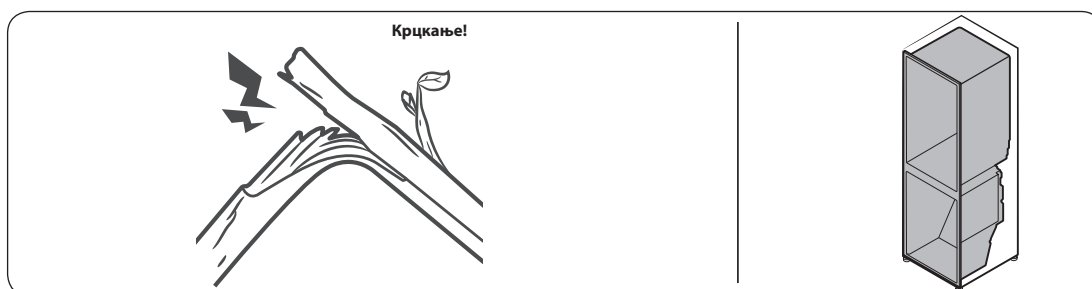

- За моделите со апарат за правење мраз: Кога вентилот за вода се отвора за да го наполни апаратот за правење мраз, може да настанат звуци на зуење.
- Поради изедначувањето на притисокот при отворањето и затворањето на вратата на фрижидерот, може да настанат звуци на шушкање.

Отстранување проблеми

SmartThings

Симптом	Постапка
Не можам да ја пронајдам апликацијата „SmartThings“ во продавницата за апликации.	<ul style="list-style-type: none">• Апликацијата SmartThings app не е достапна за некои таблети и iPad, како и за некои паметни телефони.<ul style="list-style-type: none">- поддржува [Android] OS 6.0 или понов (минимум 2GB RAM големина)- поддржува [iOS]10.0 или понов/iPhone6 или понов.
Апликацијата SmartThings не функционира.	<ul style="list-style-type: none">• Апликацијата SmartThings е достапна само за одредени модели.• Старата апликација Samsung Smart Refrigerator не може да се поврзе со моделите со Samsung Smart Home.
Апликацијата SmartThings е инсталирана, но не е поврзана со мојот фрижидер.	<ul style="list-style-type: none">• Мора да се најавите на вашата сметка на Samsung за да ја користите апликацијата.• Проверете дали вашиот рутер функционира правилно.• Ако иконата за Wi-Fi на екранот на фрижидерот е исклучена, тоа значи дека сè уште не е воспоставено мрежно поврзување. Во тој случај, користете ја апликацијата SmartThings за да го поврзете и да го регистрирате вашиот фрижидер на пристапната точка (AP) на вашиот дом.
Не можам да се најавам на апликацијата.	<ul style="list-style-type: none">• Мора да се најавите на вашата сметка на Samsung за да ја користите апликацијата.• Ако немате сметка на Samsung, следете ги инструкциите што ги прикажува апликацијата на екранот за да направите сметка.
Кога се обидувам да го регистрирам мојот фрижидер се појавува порака за грешка.	<ul style="list-style-type: none">• Функцијата за едноставно поврзување може да не се изврши поради преголема оддалеченост од вашата пристапна точка (AP) или поради електрични пречки од непосредното опкружување. Почекајте и обидете се повторно.
Апликацијата SmartThings успешно се поврза со мојот фрижидер, но не функционира.	<ul style="list-style-type: none">• Исклучете ја и повторно вклучете ја апликацијата SmartThings или, пак, исклучете го и повторно вклучете го рутерот.• Исклучете го фрижидерот, а потоа повторно вклучете го по 1 минута.

Open Source Announcement

The software included in this product contains open source software.

The following URL http://opensource.samsung.com/opensource/SMART_TP2_0/seq/0 leads to open source license information as related to this product.



Додаток

Безбедносно упатство

- За најефикасно користење на енергијата, чувајте ги сите внатрешни делови како на пр. корпи, фиоки, полици и чинија за мраз на положбата предвидена од производителот.
- Овој уред за ладење не е наменет да се користи како уред за вградување.

Упатство за инсталирање

За уреди за ладење со климатска класа

Зависно од климатската класа, овој уред за ладење е наменет да се користи во опсег на собни температури како што е наведено во следнава табела.

Климатската класа може да се најде на плочката со податоци. Производот може да не работи правилно на температури надвор од одредениот опсег.

Климатската класа може да ја најдете на етикетата во внатрешноста на фрижидерот

Опсег на ефективна температура

Фрижидерот е направен да работи нормално во опсегот на температура наведена со температурната класа.

Класа	Симбол	Опсег на собна температура (°C)	
		IEC 62552 (ISO 15502)	ISO 8561
Проширена умерена	SN	+10 до +32	+10 до +32
Умерена	N	+16 до +32	+16 до +32
Суптропска	ST	+16 до +38	+18 до +38
Тропска	T	+16 до +43	+18 до +43

ЗАБЕЛЕШКА

На функцијата за ладење и потрошувачката на енергија на фрижидерот може да влијаат температурата во просторијата, фреквенцијата на отворање на вратите и локацијата на фрижидерот. Препорачуваме соодветно да ги приспособите поставките на температурата.

Упатство за температурите

Препорачана температура

Оптимално поставена температура за чување храна:

- Фрижидер: 3 °C
- Замрзнувач: -19 °C

ЗАБЕЛЕШКА

Оптималната поставка за температура за секоја преграда зависи од собната температура. Горните оптимални температури се за собна температура од 25 °C.

Засилено ладење

Со Засилено ладење се забрзува процесот на ладење со максимална брзина на вентилаторот. Фрижидерот ќе продолжи да работи со максимална брзина во траење од два часа и половина, а потоа ќе ја врати претходната температура.

Засилено замрзнување

Со Засилено замрзнување се забрзува процесот на замрзнување со максимална брзина на вентилаторот. Замрзнувачот продолжува да работи со полна брзина во траење од 50 часа и потоа се враќа на претходната температура. За да замрзнете големи количества на храна, активирајте го Засилено замрзнување во траење од најмалку 20 часа пред да ставите храна во замрзнувачот.

ЗАБЕЛЕШКА

Кога ја користите функцијава, потрошувачката на струја на фрижидерот се зголемува. Не заборавајте да ја исклучите кога не ви треба и да го вратите замрзнувачот на вашите првични поставки на температурата.

Како да се складира за најдобро чување (само за соодветните модели)

Покривајте ја храната за да се задржи влагата и за да не собира непријатни миризби од другата храна. Голем сад со храна како супа или чорба треба да се подели на помали делови и да се стави во плитки садови пред да се стави во фрижидерот. Големо парче месо или цела живина треба да се подели на помали делови или да се стави во плитки садови пред да се стави во фрижидерот.

Додаток

Распоредување на храната

Полици	Полиците треба да се прилагодливи да собираат разни пакувања.
Посебна преграда (само кај одредени модели)	Запечатените фиоки овозможуваат оптимална средина за чување овошје и зеленчук. Зеленчуците сакаат повлажна средина, а овошјата помалку влажна. Фиоките се опремени со контролни уреди за контролирање на нивото на влажност. (*Зависно од моделот и опциите) Фиока за месо со прилагодлива температура го максимизира времето за чување месо и сирење.
Чување на врата	Не чувајте расиплива храна на вратата. Јајца треба да се чуваат во картонот, на полица. Температурата на корпите на вратата флукутира повеќе отколку температурата во внатрешноста. Држете ја вратата затворена колку е можно повеќе.
Комора за замрзнување	Можете да чувате замрзната храна, да правите коцки мраз и да смрзнувате свежа храна во комората за замрзнување.

ЗАБЕЛЕШКА

Замрзнувајте само свежа, неоштетена храна. Чувајте ја храната што треба да се замрзне подалеку од храната што е веќе замрзната. За да се спречи губење на вкусот или сушење на храна, ставајте ја во херметички садови.

Табела за чување во фрижидерот и замрзнувачот

Долготрајноста на свежината зависи од температурата и од изложеноста на влага. Бидејќи датумите на производите не се показател за нивна безбедна употреба, видете во табелава и следете ги дадените совети.

Млечни производи

Производ	Фрижидер	Замрзнувач
Млеко	1 недела	1 месец
Путер	2 недели	12 месеци
Сладолед	-	2-3 недели
Природно сирење	1 месец	4-6 месеци
Крем сирење	2 недели	Не се препорачува
Јогурт	1 месец	-

Месо

Производ	Фрижидер	Замрзнувач
Свежо месо за печење, стекови, кременадли	3-4 дена	2-3 месеци
Свежо мелено месо, сечкано месо	1-2 дена	3-4 месеци
Сланина	7 дена	1 месец
Колбаси, сурови, свински, говедски, мисиркини	1-2 дена	1-2 месеци

Живина / Јајца

Производ	Фрижидер	Замрзнувач
Свежа живина	2 дена	6-8 месеци
Салата со пилешко	1 ден	-
Јајца, свежи во лушпа	2-4 недели	Не се препорачува

Риба / Морска храна

Производ	Фрижидер	Замрзнувач
Свежа риба	1-2 дена	3-6 месеци
Варена риба	3-4 дена	1 месец
Салата со риба	1 ден	Не се препорачува
Сушена или киселена риба	3-4 недели	-

Овошје

Производ	Фрижидер	Замрзнувач
Јаболка	1 месец	-
Праски	2-3 недели	-
Ананас	1 недела	-
Друго свежо овошје	3-5 дена	9-12 месеци

Додаток

Зеленчук

Производ	Фрижидер	Замрзнувач
Шпаргла	2-3 дена	-
Брокула, зелчиња, грашок, печурки	3-5 дена	-
Зелка, карфиол, краставици, марула	1 недела	-
Моркови, цвекло, ротквици	2 недели	-

Информации за моделот и нарачување резервни делови

Информации за моделот

За да пристапите до регистрацијата EPREL на моделот:

1. Одете на <https://eprel.ec.europa.eu>
2. Најдете го идентификаторот на моделот од етикетата за енергија на производот и напишете го во рамката за пребарување
3. Се прикажуваат информациите за означување енергија на моделот

Информации за деловите

- Минималниот период во текот на кој се достапни резервните делови што се потребни за поправка на уредот
 - 7 години за термостати, сензори за температура, печатени плочки и извори на светлина, рачки за вратата, шарки за вратата, тацни, корпи (кутии или фиоки)
 - 10 години за заптивки за вратата
- Минималното времетраење на гаранцијата на уредот за ладење што го нуди производителот е 24 месеци.
- Релевантните информации за нарачувањето на резервните делови, директно или преку други канали што ги обезбедува производителот, увозникот или овластениот претставник
- Информации за професионална поправка може да најдете на <http://samsung.com/support>
Информации за прирачникот за сервисирање за корисниците може да најдете на <http://samsung.com/support>.

Белешки

Белешки

Белешки

Kontaktirajte Samsung

Ukoliko imate pitanja ili komentare vezane za Samsung proizvode, molimo Vas kontaktirajte Samsung korisnički centar

Земља	Центар за контакт	Веб-страница
HUNGARY	0680SAMSUNG (0680-726-7864)	www.samsung.com/hu/support
CZECH	800 - SAMSUNG (800-726786)	www.samsung.com/cz/support
SLOVAKIA	0800 - SAMSUNG (0800-726 786)	www.samsung.com/sk/support
CROATIA	072 726 786	www.samsung.com/hr/support
BOSNIA	055 233 999	www.samsung.com/support
North Macedonia	023 207 777	www.samsung.com/mk/support
MONTENEGRO	020 405 888	www.samsung.com/support
SLOVENIA	080 697 267 (brezplačna številka)	www.samsung.com/si/support
SERBIA	011 321 6899	www.samsung.com/rs/support
Kosovo	0800 10 10 1	www.samsung.com/support
ALBANIA	045 620 202	www.samsung.com/al/support
BULGARIA	*3000 Цена на един градски разговор 0800 111 31 Безплатен за всички оператори	www.samsung.com/bg/support
ROMANIA	*8000 (apel in retea) 08008-726-78-64 (08008-SAMSUNG) Apel GRATUIT Atenție: Dacă efectuați apelul din rețeaua Digi (RCS/RDS), vă rugăm să ne contactați formând numărul Terverde fără ultimele două cifre, astfel: 0800872678.	www.samsung.com/ro/support
POLAND	[IM] 801-172-678* lub +48 22 607-93-33* Specjalistyczna infolinia do obsługi zapytań dotyczących telefonów komórkowych: 801-672-678* * (opłata według taryfy operatora) [CE] 801-172-678* lub +48 22 607-93-33* * (opłata według taryfy operatora)	http://www.samsung.com/pl/support/
LITHUANIA	8-800-77777	www.samsung.com/lt/support
LATVIA	8000-7267	www.samsung.com/lv/support
ESTONIA	800-7267	www.samsung.com/ee/support



DA68-04023Q-00



Külmik

Kasutusjuhend

Vabalt seisev seade

SAMSUNG

Sisukord

Ohutusteave	4
Mida peate teadma ohutusjuhiste kohta	4
Oluliselt ohutussümbolid ning ettevaatusabinõud	6
Olulised ohutusabinõud	7
Nõuanded transportimise ning asukohavaliku jaoks	10
Olulised nõuanded paigaldamiseks	10
Ettevaatusabinõud paigaldamisel	13
Olulised nõuanded kasutamiseks	13
Ettevaatusabinõud kasutamisel	17
Ettevaatusabinõud puhastamisel	19
Olulised nõuanded kõrvaldamiseks	21
Täiendavad nõuanded õigesti kasutamiseks	22
Juhised elektri- ja elektroonikaseadmete jäätmete kohta	23
Paigaldamine	24
Külmiku ülevaade	25
Üksikasjalikud paigaldusjuhised	29
Kasutamine	47
Juhtpaneel	47
SmartThings	51
Erifunktsioonid	54
Hooldus	61
Käsitsemine ja hooldus	61
Puhastamine	65
Asendamine	66
Tõrkeotsing	69
Üldine	69
Kas kuulete külmikust ebatavalisi helisid?	73
SmartThings	75
Open Source Announcement	76

Lisa	77
Ohutussuunised	77
Paigaldamise juhend	77
Temperatuuri juhend	78
Teave mudeli ja varuosade tellimise kohta	81

Ohutusteave

Enne uue Samsungi külmiku kasutamist lugege käesolev kasutusjuhend põhjalikult läbi, et teaksite, kuidas uue seadme funktsioone ohutult ja tõhusalt kasutada.

Mida peate teadma ohutusjuhiste kohta

- Selles juhendis leiduvad hoiatused ning olulised ohutusalased juhised ei kata kõiki esineda võivad tingimusi ning olukordi. Teie ülesandeks on kasutada külmiku paigaldamisel, hooldamisel ning kasutamisel tervet mõistust, olla ettevaatlik ning hoolikas.
- Kuna järgmised kasutusjuhised hõlmavad erinevaid mudeleid, võivad teie külmiku näitajad erineda käesolevas juhendis esitatutest ning kõik hoiatusmärgid ei pruugi asjakohased olla. Kui teil on küsimusi või probleeme, pöörduge oma lähima teeninduskeskuse poole või otsige abi ning teavet internetist, aadressilt www.samsung.com.
- Külmutusainena kasutatakse R-600a või R-134a. Kontrollige seadme tagaküljel olevalt kompressori sildilt või külmikus olevalt nimiandmete sildilt, millist külmutusainet teie seadmes kasutatakse. Kui see külmik sisaldab tuleohtlikku gaasi (külmaaine R-600a), võtke külmiku ohutu kõrvaldamise kohta teabe saamiseks ühendust kohaliku omavalitsusega.
- Külmutusvedeliku torustiku lekkimisel tekkiva tuleohtliku gaasi ja õhu segu tekkimise vältimine sõltub seadme asukoharuumi suuruselt ja kasutatava külmutusvedeliku hulgast.
- Ärge lülitage väliste kahjustustega külmikut sisse. Kahtluse korral konsulteerige oma edasimüüjaga. Ruumi valikul tuleks arvestada 1 m³ ruumi iga 8 grammi seadmes leiduva R-600a külmaaine kohta. Konkreetsetes külmikus sisalduva külmutusvedeliku hulk on avaldatud külmiku tüübiplaadil.
- Torudest lekkiv külmutusvedelik võib süttida või põhjustada silmavigastusi. Kui külmutusvedelik lekib torust, vältige lahtisi leeke, viige tuleohtlikud esemed tootest eemale ning õhutage kohe ruumi.
 - Vastasel juhul võib tagajärjeks olla tulekahju või plahvatus.

-
- Toidu saastumise vältimiseks järgige järgmisi juhiseid.
 - Ukse pikaajaline avamine võib põhjustada seadme kambrite temperatuuri märkimisväärset tõusu.
 - Puhastage regulaarselt toiduga kokku puutuda võivaid pindu ja juurdepääsetavaid äravoolusüsteeme.
 - Puhastage veepaagid, kui neid ei ole 48 tunni jooksul kasutatud. Loputage veevarustusega ühendatud veesüsteemi, kui vett ei ole viie päeva jooksul võetud.
 - Hoidke külmkapis toorest liha ja kala sobivates mahutites nii, et need ei puutuks kokku teiste toiduainetega ega tilguks nende peale.
 - Kahetärnilised sügavkülmkambrid sobivad eelkülmutatud toidu hoidmiseks, jäätise hoidmiseks või valmistamiseks ning jääkuubikute valmistamiseks.
 - Ühe-, kahe- ja kolmetärnilised kambrid ei sobi värsket toidu külmutamiseks.
 - Kui külmutusseade jäetakse pikaks ajaks tühjaks, lülitage see välja, sulatage üles, puhastage, kuivatage ja hallituse tekkimise vältimiseks jätke uks lahti.

Ohutusteave

Oluliselt ohutussümbolid ning ettevaatusabinõud

Järgige kõiki selles kasutusjuhendis toodud ohutusjuhiseid. Selles kasutusjuhendis kasutatakse järgmisi ohutussümboleid.

HOIATUS

Ohud ja ohtlikud teguviisid, mis võivad põhjustada tõsiseid tervisekahjustusi, varalist kahju ja/või surma.

ETTEVAATUST!

Ohud ning ohtlikud teguviisid, mis võivad põhjustada tõsiseid tervisekahjustusi ja/või varalist kahju.

MÄRKUS

Kasulik teave, mis aitab kasutajatel külmikust aru saada või seda otstarbekalt kasutada.

Need hoiatusmärgid aitavad teil enda ning teiste vigastamist vältida.

Järgige neid tähelepanelikult.

Hoidke juhendit pärast läbilugemist hilisemaks kasutamiseks kindlas kohas.

Olulised ohutusabinõud



Hoiatus; tuleoht / tuleohtlikud materjalid

HOIATUS

- Seadme paigutamisel veenduge, et toitejuhe ei oleks kuskil vahel kinni ega kahjustada saanud.
 - Ärge paigutage seadme taha mitut teisaldatavat pistikupesa või toiteallikat.
 - Täitke ainult joogiveega.
 - Ühendage ainult joogiveetorustikuga.
 - Tagage õhu juurdepääs seadme korpuses või armatuuris olevatele ventilatsioonivahetele.
 - Kasutage sulatamise kiirendamiseks vaid tootja poolt soovitatud mehaanilisi seadmeid või meetodeid.
 - Ärge vigastage külmutusvedeliku torustikku.
 - Ärge kasutage seadme toidusäilituskambrites elektriseadmeid, mis ei ole tootja soovitatud tüüpi.
-
- Seade ei ole mõeldud kasutamiseks väheste füüsiliste, mootorsete või vaimsete võimetega, samuti väheste kogemuste ja teadmistega inimestele (sealhulgas lastele), kui nende ohutuse eest vastutav isik ei jälgi neid või ei ole neid seadme kasutamise osas juhendanud.
 - Seda seadet võivad kasutada lapsed alates 8. eluaastast ning inimesed, kel on vähenenud füüsilised, sensoorsed või vaimsed võimed, või väheste kogemuste ning teadmistega isikud, kui neile on antud juhiseid toote turvalise kasutamise kohta ja nad saavad aru kaasnevatest ohtudest. See seade ei ole mõeldud lastele mängimiseks. Lapsed ei tohi seadet ilma täiskasvanu juhendamisetäita puhastada ja hooldada. 3-8-aastastel lastel on lubatud külmutusseadmeid täita ja tühjendada.

Ohutusteave

- Kui toitejuhe on kahjustatud, peab tootja, hooldustöötaja või muu samaväärsel kvalifikatsiooniga isik selle ohu vältimiseks välja vahetama.
- Pistikupesa peab olema kergesti ligipääsetav, et seadet saaks hädaolukorras vooluvõrgust kiiresti lahti ühendada.
 - See peab asuma väljaspool seadme tagaosa.
- Ärge hoidke seadmes plahvatusohtlikke aineid, näiteks tuleohtliku propellandiga aerosoolmahuteid.
- Kui seade on varustatud LED-lampidega, ärge eemaldage lampide katteid või LED-lampe ise.
 - Pöörduge Samsungi teeninduskeskusesse.
 - Kasutage ainult tootja või hooldusteenuse pakujate poolt pakutavaid LED-lampe.
- Kasutada tuleb seadmega kaasas olevat uut voolikukomplekti. Vanu voolikuid ei tohi kasutada.
- Ühendage külmiku veevoolik ainult joogiveetorustikuga. Jäävalmistaja korralikuks töötamiseks peab veesurve olema 206–861 kPa (30–125 psi).
- Kõige tõhusamaks energia kasutamiseks hoidke kõik sisetarvikud, nt korvid, sahtlid ja riiulid asendis, nagu tootja need tarnis.
- Toote parima energiatõhususe saavutamiseks jätke kõik riiulid, sahtlid ja korvid oma algsesse asendisse.

Kuidas energiakulu minimeerida

- Paigaldage külmik jahedasse kuiva ruumi, millel on piisav ventilatsioon.
- Kindlustage, et külmik oleks kaitstud otsese päikesekiirguse eest ning ärge paigaldage külmikut kunagi soojusallika (näiteks radiaatori) vahetusse lähedusse.
 - Energiatõhususe tagamiseks on soovitatav ventilatsiooniavasid ja võresid mitte blokeerida.
 - Laske soojal toidul enne külmikusse panemist jahtuda.

- Pange külmutatud toiduained külmikusse sulama. Seeläbi saate kasutada ära külmutatud toiduainete madalaid temperatuure külmikus oleva toidu jahutamiseks.
- Ärge hoidke ust toiduainete külmikusse panemisel ja väljavõtmisel liiga kaua lahti.
- Mida vähem sügavkülmiku ust lahti hoitakse, seda vähem jääb sügavkülmikus moodustub.
- Puhastage külmiku tagakülge regulaarselt. Tolm suurendab energiakulu.
- Ärge seadke temperatuuri vajalikust külmemaks.
- Tagage külmiku põhja ja tagakülje puhul piisav ruum õhu väljalaskeks. Ärge katke õhutusavasid kinni.
- Jätke paigaldamisel liikumisruumi paremale, vasakule, taha ja üles. See aitab energiakulu vähendada ja teie elektriarved väiksemana hoida.

Nimetatud seade on mõeldud kasutamiseks kodumajapidamistes ja sarnastes kohtades, nt

- poodide, kontorite ja muude töökeskkondade personali köögiroomides;
- taludes ning hotellides, motellides ja muudes elamutüüpi keskkondades klientide poolt;
- kodumajutustüüpi keskkondades;
- toitlustamise ja sarnastes mittejaemüügi rakendustes.



Ohutusteave

Nõuanded transportimise ning asukohavaliku jaoks

HOIATUS

- Seadme transportimisel ja paigaldamisel tuleb hoolitseda selle eest, et ükski külmutusahela osa ei saaks kahjustada.
 - Torustikust lekkiv külmutusvahend võib süttida või silmi kahjustada. Kui avastate lekke, vältige lahtisi leeke või muid süttimist põhjustavaid tegureid ning õhutage seadme asukohaks olevat ruumi mitme minuti vältel.
 - Seade sisaldab väikest kogust isobutaanipõhist külmaainet (R-600a), mis on looduslikult leiduv keskkonnale ohutu, kuid kergesti süttiv gaas. Seadme transportimisel ja paigaldamisel tuleb hoolitseda selle eest, et ükski külmutusahela osa ei saaks kahjustada.
- Külmiku transportimisel ja paigaldamisel ärge puudutage selle tagaküljel olevat veevoolikut.
 - See võib külmikut kahjustada, mille tagajärjel ei saa veekraani kasutada.

Olulised nõuanded paigaldamiseks

HOIATUS

- Ärge paigaldage külmikut niiskesse kohta või asukohta, kus see võib veega kokku puutuda.
 - Voolu all olevate osade kahjustunud isolatsioon võib põhjustada elektrilöögi või tulekahju.
- Ärge paigaldage külmikut otsese päikesevalguse kätte ega ahjudest, küttesüsteemidest või muudest seadmetest kiirguva kuumuse mõjualasse.
- Ärge ühendage mitut seadet sama harupistikuga. Külmik peab olema alati ühendatud eraldi seinakontakti, mille nimipinge vastab külmiku tüübiplaadil näidatule.
 - See tagab parima töö ning ennetab ka maja elektrijuhtmestiku ülekoormamist, mis võib juhtmete ülekuumenemise tõttu tuleohtu tekitada.



- Ärge ühendage pistikut seinakontakti, mis ei ole kindlalt fikseeritud.
 - Vastasel juhul eksisteerib tulekahju või elektrilöögi oht.
- Ärge kasutage toitejuhet, mille otstes või mujal leidub pragusid või hõõrdumisjälgi.
- Ärge painutage toitejuhet ülemäära ega asetage sellele raskeid esemeid.
- Ärge tõmmake toitejuhet või painutage seda liigselt.
- Ärge väänake või siduge toitejuhet sõlme.
- Ärge riputage toitejuhet metallist esemele, paigutage toitejuhtmele raskeid esemeid, sisestage toitejuhet esemete vahele või suruge toitejuhet külmiku taga asuvasse ruumi.
- Külmiku liigutamisel vältige hoolikalt selle toitejuhtmest üle veeretamist või juhtme vigastamist.
 - See võib põhjustada elektrilöögi või tulekahju.
- Ärge kunagi eemaldage külmikut vooluvõrgust seda juhtmest tõmmates. Hoidke alati tugevalt pistikust ning tõmmake see seinakontaktist otsesuunas välja.
 - Juhtme vigastamine võib põhjustada lühise, tulekahju ja/või elektrilöögi.
- Ärge kasutage külmiku lähedal aerosoole.
 - Aerosoolide kasutamine külmiku lähedal võib põhjustada plahvatuse või tulekahju.
- Ärge paigaldage nimetatud külmikut kütteseadme või kergsüttiva materjale lähedale.
- Ärge paigaldage seda seadet asukohta, kus võib esineda gaasilekkeid.
 - See võib põhjustada elektrilöögi või tulekahju.
- Külmik tuleb enne kasutamist vastavalt juhistele korrektselt sobivasse asukohta paigaldada.
- Ühendage pistik õiges asendis pistikupesasse, nii et juhe ripub allapoole.
 - Kui ühendate pistiku tagurpidi, võib juhe katki minna ning põhjustada tulekahju või elektrilöögi.
- Veenduge, et külmiku tagumine paneel ei muljuks ega vigastaks pistikut.

Ohutusteave

- Hoidke pakkematerjalid pärast toote lahtipakkimist laste käeulatuses väljas.
 - Lapsed võivad nende pähe tõmbamise tagajärjel lämbuda.
- Ärge paigaldage seda seadet niiskesse, õlisesse või tolmusesse asukohta ega asukohta, mis on otsese päikesevalguse või vee (vihmapiiskade) mõjualas.
 - Voolu all olevate osade kahjustunud isolatsioon võib põhjustada elektrilöögi või tulekahju.
- Kui külmikus on tolmu või vett, eemaldage toitejuhe pistikupesast ning võtke ühendust Samsung Electronicsi teeninduskeskusega.
 - Vastasel juhul esineb tulekahju oht.
- Ärge seiske seadme peal või asetage sinna esemeid (nt pesu, süüdatud küünlad, süüdatud sigaretid, nõud, kemikaalid, metallesemid jne).
 - See võib põhjustada elektrilöögi, tulekahju, toote häireid või kehavigastusi.
- Eemaldage kõik kaitsekiled enne toote esmakordset ühendamist toitevõrku.
- Tuleb jälgida, et lapsed ei mängiks lukustusrõngastega, mida kasutatakse ukse reguleerimiseks, või veetoru klambritega.
 - Lapsed võivad lukustusrõnga või veetoru klambri allaneelamise tagajärjel lämbuda. Hoidke lukustusrõngad ja veetoru klambriid lastele kättesaamatus kohas.
- Külmik tuleb ohutult maandada.
 - Veenduge, et olete külmiku maandanud enne, kui püüate seadme mis tahes osa uurida või parandada. Voolulekked võivad põhjustada tõsist elektrilööki.
- Ärge kunagi kasutage elektri maandamiseks gaasitorusid, telefoniliine ega muid potentsiaalselt äikese poolt tabatavoid objekte.
 - Voolulekete või nendest tekitatud elektrilöövide vältimiseks peate külmiku maandama.
 - See võib põhjustada elektrilöögi, tulekahju, plahvatuse või toote häireid.
- Ühendage pistik kindlalt seinakontakti. Ärge kasutage vigastatud toitepistikut, vigastatud toitejuhet või lahtist seinakontakti.
 - See võib põhjustada elektrilöögi või tulekahju.

-
- Külmiku kaitse tuleb vahetada kvalifitseeritud tehniku või teenindustevõtte poolt.
 - Vastasel juhul võite saada elektrilöögi või kehavigastuse.

Ettevaatusabinõud paigaldamisel

ETTEVAATUST!

- Paigaldage külmik tasasele pinnale ning jätke selle ümber piisavalt ruumi.
 - Kui külmik pole tasakaalus, võib jahutamistõhusus ja kasutusiga väheneda.
- Pärast paigaldamist ja sisselülitamist laske seadmel enne toiduainete lisamist kaks kuni kolm tundi seista.
- Soovitame tungivalt, et külmiku paigaldaks kvalifitseeritud tehnik või teenindustevõtte.
 - Selle nõuande mittejärgimine võib põhjustada elektrilöögi, tulekahju, plahvatused, toote häireid või kehavigastusi.

Olulised nõuanded kasutamiseks

HOIATUS

- Ärge sisestage toitejuhet seinakontakti märgade kätega.
 - Selle tagajärjeks võib olla elektrilöök.
- Ärge hoidke külmiku peal esemeid.
 - Ukse sulgemisel või avamisel võivad need esemed kukkuda ning põhjustada kehavigastusi ja/või materiaalsed kahju.
- Ärge pange käsi, jalgu või metallist esemeid (näiteks söögipulkasid jne) külmiku alla või taha.
 - See võib põhjustada elektrilöögi või kehavigastusi.
 - Teravad servad võivad kehavigastusi põhjustada.

Ohutusteave

- Ärge puudutage märgade kätega sügavkülmiku siseseinu või sügavkülmikus hoitavaid tooteid.
 - See võib põhjustada külmakahjustusi.
- Ärge asetage külmikule veega täidetud esemeid.
 - Nende ümberminemise korral võib tekkida tulekahju või elektrilöögi oht.
- Ärge hoidke lenduvaid või tuleohtlikke esemeid või aineid (benseeni, vedeldit, propaani, alkoholi, eetrit, vedelat propaani ja muid selliseid aineid) külmikus.
 - See külmik on mõeldud ainult toiduainetele.
 - See võib põhjustada tulekahju või plahvatuse.
- Lastel peab olema järelevaataja, kes tagab, et seadmega ei mängita.
 - Hoidke näpud kõikvõimalikest vahedest väljas. Uste ja ruumi vahelised vahekaugused on jäetud meelega väikesteks. Olge laste läheduses uste avamisel ettevaatlik.
- Ärge pange oma või laste sõrmi uste vahele.
 - Hoidke sõrmed vasakust ja paremast uksevahest eemal. Olge uste avamisel ettevaatlik, kui sõrmed on uste vahel.
- Ärge lubage lastel ukse või ukse korvide küljes rippuda. Nad võivad saada tõsiseid vigastusi.
- Ärge laske lastel külmikusse siseneda. Nad võivad sinna kinni jääda.
- Ärge pange oma käsi seadme all olevasse tühimikku.
 - Teravad servad võivad kehavigastusi põhjustada.
- Ärge hoidke külmikus farmaatsiatooteid, teaduslikke materjale või muid temperatuuri suhtes tundlikke tooteid.
 - Tooteid, mis vajavad täpset temperatuurirežiimi, ei tohiks külmikus hoida.
- Kui tunnete ravimite või suitsu lõhna, eemaldage toitejuhe pistikupesast ning võtke ühendust Samsung Electronicsi teeninduskeskusega.
- Kui külmikus on tolmu või vett, eemaldage toitejuhe pistikupesast ning võtke ühendust Samsung Electronicsi teeninduskeskusega.
 - Vastasel juhul esineb tulekahju oht.

- Ärge lubage lastel sahtlile astuda.
 - Sahtel võib puruneda ning lapsed võivad libastuda.
- Ärge jätke järelvalveta külmiku uksi lahti ega lubage lastel külmikusse siseneda.
- Ärge laske väikelastel või lastel külmiku sahtlisse pugeda.
 - Ukse sulgumisel võib see põhjustada lämbumissurma või kehavigastusi.
- Ärge pange külmikusse liiga palju toitu.
 - Ukse avamisel võib mõni ese välja kukkuda ning tekitada kehavigastusi või materiaalselt kahju.
- Ärge pihustage külmiku pinnale lenduvaid materjale nagu putukamürke.
 - Esiteks, need on inimestele kahjulikud, ja teiseks, need võivad põhjustada elektrilöögi, tulekahju või külmiku rikkeid.
- Ärge kunagi pange sõrmi ega mingeid esemeid veekraani avasse, jäärenni ega jäävalmistaja korvi.
 - See võib põhjustada kehavigastusi või varalist kahju.
- Ärge kasutage või pange temperatuuri suhtes tundlikke aineid nagu tuleohtlikke spreisid, tuleohtlikke esemeid, kuiva jääd, ravimeid või kemikaale külmikusse või selle lähedusse.
- Ärge kasutage külmiku sisemuse kuivatamiseks fööni. Ärge asetage halva lõhna eemaldamiseks külmikusse süüdatud küünalt.
 - See võib põhjustada elektrilöögi või tulekahju.
- Täitke veepaak, jääalus ja jääkuubikute valmistamisalus ainult joogiveega (mineraalvee või puhastatud veega).
 - Ärge täitke paaki tee, mahla või spordijoogiga, see võib külmikut kahjustada.
- Ärge seiske seadme peal või asetage sinna esemeid (nt pesu, süüdatud küünlad, süüdatud sigaretid, nõud, kemikaalid, metallesemed jne). See võib põhjustada elektrilöögi, tulekahju, toote häireid või kehavigastusi. Ärge asetage seadmele veega täidetud esemeid.
 - Nende ümberminemise korral võib tekkida tulekahju või elektrilöögi oht.

Ohutusteave

- Ärge kunagi vaadake UV LED-lampi pika perioodi vältel.
 - Selle tulemus võib olla ultraviolettkiirtest tingitud silmade väsimus.
- Ärge pange riulit tagurpidi. Sellisel juhul riuli piiraja ei tööta.
 - See võib põhjustada kehavigastusi, kuna klaasriiulid võivad kukkuda.
- Hoidke näpud kõikvõimalikest vahedest väljas. Uste ja ruumi vahelised vahekaugused on jäetud meelega väikesteks. Olge laste läheduses uste avamisel ettevaatlik.
- Kui avastate lekke, siis vältige lahtisi leeke või muid süttimist tekitada võivaid tegureid ning ohutage seadme asukoharuumi mitme minuti vältel.
 - Külmikut ega toitejuhet ei tohi puudutada.
 - Ärge kasutage ventileerimiseks tiivikut.
 - Säde võib põhjustada plahvatuse või tulekahju.
- Pudelid tuleks nende väljakukkumise vältimiseks paigutada tihedalt üksteise kõrvale.
- See külmik on mõeldud ainult toidu säilitamiseks koduses keskkonnas.
- Ärge kunagi pange sõrmi ega mingeid esemeid veekraani avasse, jäärenni ega jäävalmistaja korvi.
 - See võib põhjustada kehavigastusi või varalist kahju.
- Ärge üritage külmikut ise parandada, lahti võtta või täiustada.
- Ärge kasutage muid kaitsmeid (näiteks vasest, terastraadist jne) peale standardkaitsete.
- Kui külmik vajab parandamist või uuesti paigaldamist, võtke ühendust lähima teeninduskeskusega.
 - Selle nõuande mittejärgimine võib põhjustada elektrilöögi, tulekahju, toote häireid või kehavigastusi.
- Kui külmikust tuleb põlemislõhna või suitsu, eemaldage külmiku pistik koheselt pistikupesast ning võtke ühendust Samsung Electronicsi teeninduskeskusega.
 - Vastasel juhul võib esineda elektrilöögi või tulekahju oht.
- Tõmmake toitejuhe pistikupesast välja enne külmiku siselampide vahetamist.
 - Vastasel juhul esineb elektrilöögi oht.

- Kui teil on raskusi mitte-LED-lambi vahetamisega, võtke ühendust Samsungi teeninduskeskusega.
- Ühendage pistik kindlalt seinakontakti.
- Ärge kasutage vigastatud toitejuhet või lahtist seinakontakti.
 - See võib põhjustada elektrilöögi või tulekahju.

Ettevaatusabinõud kasutamisel

ETTEVAATUST!

- Ärge külmutage sulatatud toitu uuesti.
 - Külmutatud ja sulatatud toidul tekivad kahjulikud bakterid kiiremini kui värskel toidul.
 - Teine sulatamine lagundab veelgi rohkem rakke, leotades niiskust välja ja muutes toote terviklikkust.
- Ärge sulatage liha toatemperatuuril.
 - Ohutus sõltub sellest, kas toorainet käsitleti õigesti.
- Ärge asetage klaasi või pudeleid või karboniseeritud jooke sügavkülmikusse.
 - Mahuti võib külmuda ja puruneda, see võib põhjustada vigastusi.
- Kasutage ainult külmikuga kaasas olevat jäävalmistajat.
- Kui lahkute pikemaks ajaks kodust (nt puhkusele) ja ei kasuta veekraani ega jäävalmistajat, sulgege veeventiil.
 - Vastasel juhul võib vesi lekkima hakata.
- Kui te ei kavatse külmikut pikema aja jooksul kasutada (kolm nädalat või kauem), tühjendage külmik, k.a jääkorv, ühendage see vooluvõrgust lahti, sulgege veeventiil, pühkige liigne niiskus siseseintelt ning jätke ukсед lahti, et vältida lõhnade ja hallituse teket.
- Toote parima töö tagamiseks:
 - ärge asetage toitu liiga lähedale õhuavadele külmiku tagaosas, kuna see võib takistada õhu vaba liikumist külmikus;

Ohutusteave

- pakendage toit korralikult või pange see enne külmikusse asetamist õhukindlatesse karpidesse;
- palun jälgige külmutatud toodete maksimaalset säilitusaega.
- Kui olete eemal vähem kui kolm nädalat, pole külmikut vaja vooluvõrgust lahti ühendada. Kui aga lahkute kauemaks kui kolmeks nädalaks, võtke välja kogu toit ja jääkorvist jää, ühendage külmik vooluvõrgust lahti, sulgege veeventiil, pühkige liigne niiskus siseseintelt ning jätke ukсед lahti, et vältida lõhnade ja hallituse teket.
- Garantiiteenus ja modifikatsioonid.
 - Kolmandate isikute tehtud antud seadmele muudatused või modifikatsioonid ei ole kaetud Samsungi garantiiteenusega, samuti ei ole Samsung vastutav ohutusega seotud probleemide eest, mis tulenevad kolmandate isikute tehtud modifikatsioonidest.
- Ärge blokeerige külmiku õhuavasid.
 - Kui õhuavad on blokeeritud (eriti plastikkotiga), võib külmik üle jahutada. Kui jahutusperiood kestab liiga kaua, võib veefilter puruneda ja põhjustada vee lekke.
- Kasutage ainult külmikuga kaasas olevat jäävalmistajat.
- Pühkige külmiku seest ära üleliigne niiskus ning jätke ukсед lahti.
 - Vastasel juhul võib külmikusse tekkida halb lõhn ja hallitus.
- Kui ühendate külmiku vooluvõrgust lahti, peaksite enne selle uuesti vooluvõrku ühendamist vähemalt viis minutit ootama.
- Kui vesi on sattunud külmikusse, eemaldage toitejuhe pistikupesast ning võtke ühendust Samsung Electronicsi teeninduskeskusega.
- Ärge avaldage mis tahes klaasi pinnale tugevat survet või liigset jõudu.
 - Purunenud klaas võib põhjustada kehavigastusi ja/või varalist kahju.
- Täitke veepaak ja jääkuubikute valmistamisalus ainult joogiveega (kraanivee, mineraalvee või puhastatud veega).
 - Ärge täitke paaki tee või spordijoogiga. See võib külmikut kahjustada.
- Olge ettevaatlik, et teie sõrmed ei jääks elementide vahele.

- Kui külmik ujutatakse üle, võtke ühendust lähima teeninduskeskusega.
 - Vastasel juhul eksisteerib tulekahju või elektrilöögi oht.
- Ärge hoidke taimeõli külmkapi ukseahthlites. Õli võib tahkuda, mistõttu selle maitse võib muutuda vastikuks ja seda võib olla keeruline kasutada. Lisaks võib avatud anum lekkida ja lekkinud õli võib tekitada ukseahthlisse pragusid. Pärast õlianuma avamist on soovitatav hoida seda jahedas ja varjulises kohas, nt kapis või sahvris.
 - Taimeõli näited: oliiviõli, maisiõli, viinamarjaseemneõli jne.

Ettevaatusabinõud puhastamisel

ETTEVAATUST!

- Ärge pihustage vett otse külmiku sise- või välispinnale.
 - Tulekahju või elektrilöögi oht.
- Ärge kasutage külmiku sisemuse kuivatamiseks fööni.
- Ärge asetage külmikusse süüdatud küünalt halva lõhna eemaldamiseks.
 - See võib põhjustada elektrilöögi või tulekahju.
- Ärge pihustage puhastusvahendeid otse ekraanipaneelile.
 - Ekraanil olevad trükitud tähed võivad maha kuluda.
- Kui seadmesse on sattunud mis tahes võõraine, nt vesi, eemaldage pistik pistikupesast ning võtke ühendust lähima teeninduskeskusega.
 - Vastasel juhul võib tagajärjeks olla elektrilöök või tulekahju.
- Kasutage toitepistiku harudelt mis tahes võõrkehade või tolmu eemaldamiseks puhast ja kuiva lappi. Ärge kasutage pistiku puhastamiseks märga või niisket lappi.
 - Vastasel juhul esineb tulekahju või elektrilöögi oht.
- Ärge puhastage seadet, pihustades sellele vett.
- Ärge kasutage puhastamiseks benseeni, vedeldit, Cloroxit ega kloriide.
 - Need võivad kahjustada seadme pinda ning põhjustada tulekahju.

Ohutusteave

- Ärge pange sõrmi või esemeid jää väljutusavasse.
 - See võib põhjustada kehavigastusi või varalist kahju.
- Enne seadme puhastamist või hooldamist eemaldage see pistikupesast.
 - Vastasel juhul võib tagajärjeks olla elektrilöök või tulekahju.
- Kasutage külmiku puhastamiseks puhast käsna või pehmet lappi ning lahja puhastusvahendi ja sooja vee lahust.
- Ärge kasutage välispindadel (uksed ja korpus), plastosadel ega ukse- või sisemistel tihenditel abrasiivseid ega tugevatoimelisi puhastusvahendeid, nagu aknapuhastusvahendid, küürimisvahendid, kergsüttivad vedelikud, soolhapped, puhastusvahad, kontsentreeritud puhastusvahendid, valgendid või naftasaadusi sisaldavad puhastusvahendid.
 - Need võivad tekitada materjalile kriimustusi või kahjustada seda.
- Ärge puhastage klaasriiuleid ega -katteid sooja veega, kui need on külmad. Klaasriiulid ja -katted võivad puruneda, kui need puutuvad kokku järskude temperatuurimuutustega või lähevad millegi vastu või kukuvad maha.

Olulised nõuanded kõrvaldamiseks

HOIATUS

- Kõrvaldage selle külmiku pakkematerjal keskkonnasõbralikul viisil.
- Veenduge enne külmiku kasutuselt kõrvaldamist, et ükski külmiku tagaküljel olevatest torudest ei oleks vigastatud.
- Külmutusainena kasutatakse R-600a või R-134a. Kontrollige külmiku tagaküljel olevat kompressori silti või külmikus olevat tüübiplaati, millel on näidatud külmikus kasutatava külmutusvahendi tüüp. Kui see külmik sisaldab tuleohtlikku gaasi (külmaaine R-600a), võtke külmiku ohutu kasutuselt kõrvaldamise kohta teabe saamiseks ühendust kohaliku omavalitsusega.
- Selle külmiku kasutuselt kõrvaldamisel eemaldage ukсед/uksetihendid ning ukseulgurid, et välistada väikelaste või loomade sügavkülmikusse lõksu jäämist. Lastel peab olema järelevalvaja, kes tagab, et seadmega ei mängita. Külmikusse lõksu jäämisel võib laps saada kehavigastusi või surnuks lämbuda.
 - Külmikusse lõksu jäämisel võib laps saada kehavigastusi ja surnuks lämbuda.
- Isolatsioonis kasutatakse tsüklopentaani. Isolatsioonimaterjalis sisalduvad gaasid tuleb utiliseerida erimeetodiga. Lisateabe saamiseks külmiku keskkonnasõbraliku utiliseerimise kohta võtke ühendust vastava asutusega.
- Hoidke pakkematerjal laste käeulatusesst väljas, kuna pakend võib osutuda lastele ohtlikuks.
 - Lapsed võivad koti pähe tõmbamise tagajärjel lämbuda.



Ohutusteave

Täiendavad nõuanded õigesti kasutamiseks

- Elektrikatkestuse korral helistage oma elektriteenuse pakkujale ja küsige, kui kaua katkestus kestab.
 - Enamik voolukatkestusi, mis parandatakse tunni või kahe jooksul, ei mõjuta teie külmikus valitsevat temperatuuri. Peaksite siiski voolukatkestuse ajal võimaluse korral vältima külmiku uste avamist.
 - Kui voolukatkestus kestab üle 24 tunni, eemaldage ning visake ära sügavkülmutatud toit.
- Külmik ei pruugi ühtlaselt töötada (külmutatud sisu võib üles sulada või temperatuur võib külmutatud toiduainete kambris liiga kõrgeks tõusta), kui see on pikemat aega seadmele ette nähtud temperatuurivahemikust külmemas keskkonnas.
- Teatud toiduainete külmutamine võib nende omaduste tõttu säilitamist halvasti mõjutada.
- Külmik on jäätumisvaba ja seega puudub vajadus külmiku käsitsi sulatamiseks. See teostatakse automaatselt.
- Temperatuuri tõus sulatamise ajal vastab ISO nõuetele. Kui soovite ennetada külmutatud toidu temperatuuri tõusu seadme sulatamisel, mähkige külmutatud toit mitme ajalehekihi sisse.
- Ärge sügavkülmutage uuesti täielikult sulanud toiduaineid.
- Kahe tärniga sektsiooni(de)s või kahe tärniga märgistatud kambri(te)s (✳✳) on temperatuur veidi kõrgem sügavkülmiku teistest kambritest. Kahetärnilis(t)e osa(de) või kambri(te) asukoht (asukohad) sõltub (sõltuvad) tootest, seega vt tarnitud osade juhiseid ja/või tingimusi.



Juhised elektri- ja elektroonikaseadmete jäätmete kohta

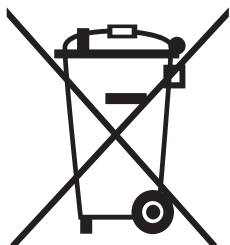

Õige viis toote kasutuselt kõrvaldamiseks (elektriliste ja elektrooniliste seadmete jäätmed)

(Kehtib riikides, kus jäätmed kogutakse sorteeritult)

Selline tähistus tootel või selle tarvikutel või dokumentidel näitab, et toodet ega selle elektroonilisi tarvikuid (nt laadija, peakomplekt, USB-kaabel) ei tohi kasutusaja lõppemisel käidelda koos muude olmejäätmetega. Selleks et vältida jäätmete kontrollimatu käitlemisega seotud võimaliku kahju tekitamist keskkonnale või inimeste tervisele ning edendada materiaalsete vahendite säästvat taaskasutust, eraldage need esemed muudest jäätmetest ja suunake need vastutustundlikult taasinglusse.

Kodukasutajad saavad teavet nende esemete keskkonnaohutu taaskasutamise kohta kas toote müüjalt või keskkonnaametist.

Firmad peaksid võtma ühendust tarnijaga ning kontrollima ostulepingu tingimusi ja sätteid. Toodet ega selle elektroonilisi tarvikuid ei tohi panna muude hävitamiseks mõeldud kaubandusjäätmete hulka.

Teavet Samsungi keskkonnanohiu ja tootega seotud kohustuste kohta (nt REACH, WEEE, patareid) leiate meie jätkusuutlikkuse veebilehelt www.samsung.com (Ainult Euroopa riikides ja Ühendkuningriigis müüdavate toodete puhul.)

Paigaldamine

Enne külmiiku kasutamist järgige toodud juhiseid hoolikalt, et tagada selle nõuetekohane paigaldamine ja vältida õnnetusjuhtumeid.

HOIATUS

- Kasutage külmiikut ainult sihtotstarbeliselt ja selles kasutusjuhendis kirjeldatud viisil.
- Mis tahes hooldust peab teostama kvalifitseeritud tehnik.
- Kõrvaldage toote pakkematerjal kohalike eeskirjade järgi.
- Elektrilöögi vältimiseks eemaldage külmik enne hooldamist või osade vahetamist vooluvõrgust.

Külmiku ülevaade

Külmiku tegelik välimus ja osad võivad olenevalt mudelist ja riigist selles juhendis kujutatust erineda.

Tüüp A

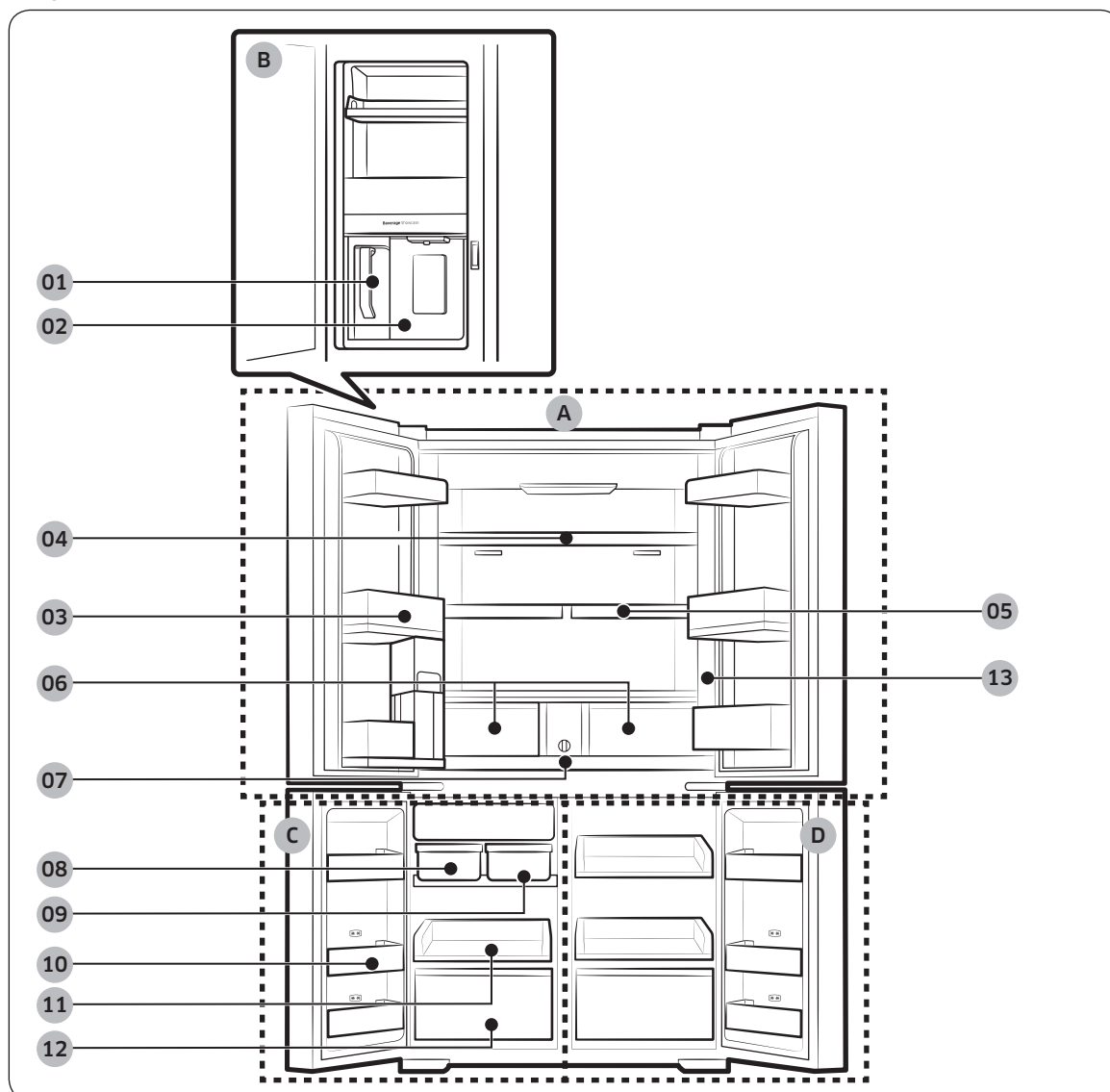

Paigaldamine

Paigaldamine

Tüüp B

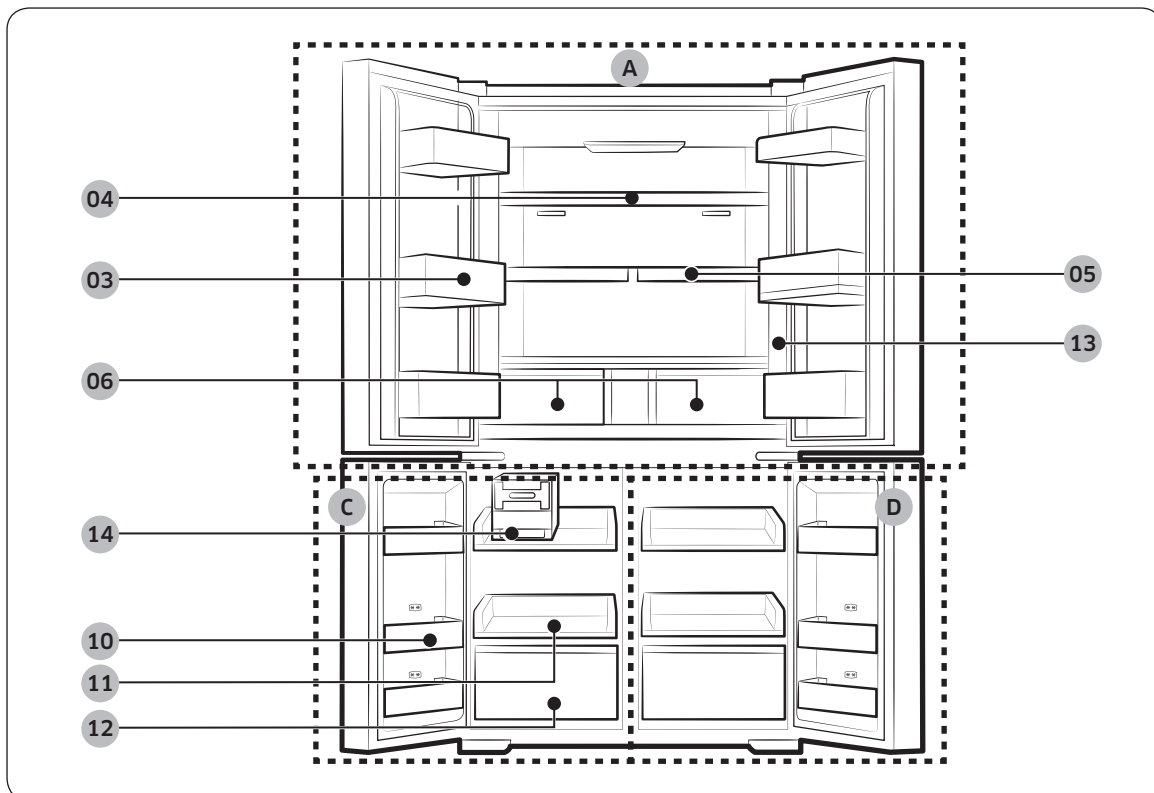

Paigaldamine

-
- | | |
|---|-----------------------|
| 01 Automaattäituv mahuti * | A. Külmik |
| 02 Veekraan ** | B. Jookide hoiuala ** |
| 03 Külmiku ukseahtel | C. Sügavkülmik |
| 04 Külmikuriiul | D. Jahutuse valik+ |
| 05 Kiirkinnituv riitul * | |
| 06 Kõogiviljade / Paindlik kõogiviljade hoiuosa * | |
| 07 Veefilter * | |
| 08 Automaatne jäävalmistaja - Jääkuubikud * | |
| 09 Automaatne jäävalmistaja - Jäätükid * | |
| 10 Sügavkülmiku uks | |
| 11 Sügavkülmiku riitul | |
| 12 Sügavkülmiku sahtel | |
| 13 Juhtpaneel | |
| 14 Pööratav jäävalmistaja * | |

* Ainult teatud mudelitel

** Ainult veekraaniga mudelitel

MÄRKUS

- Energiatõhususe tagamiseks veenduge, et kõik riivid, sahtlid ja korvid oleksid oma algsetel kohtadel.
- Ukse sulgemisel veenduge, et teise ukse kriimustamise vältimiseks oleks vertikaalne hingedega jaotis õiges asendis.
- Kui vertikaalne hingedega jaotis on tagurpidi, pange see õigesse asendisse tagasi ja seejärel sulgege uks.
- Aja jooksul võib vertikaalsele hingedega jaotisele koguneda niiskust.
- Kui sulete ukse jõuga, võib teine uks avaneda.
- Kui sisemine või välimine LED-tuli on rikkis, pöörduge Samsungi kohalikku teeninduskeskusse.

Paigaldamine

Uksesahtlid

Teie külmik on varustatud mitut tüüpi ja suurusega uksekahtlitega. Kui külmiku uksekahtlid on eraldi pakitud, kasutage nende õigesti paigutamiseks allolevat joonist.

MÄRKUS

Külmiku tegelik välimus ja osad võivad olenevalt mudelist ja riigist selles juhendis kujutatust erineda.

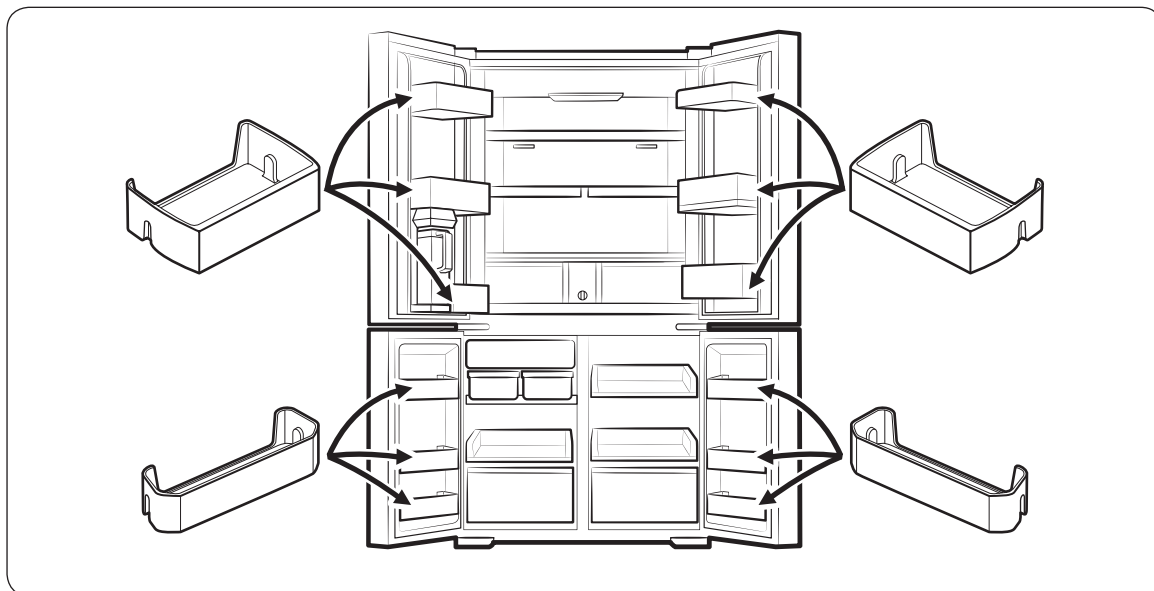

Üksikasjalikud paigaldusjuhised

ETAPP 1 Koha valimine

Paigalduskoht peab:

- asuma tugeval, tasasel, vaibata või põrandakatteta pinnal, mis võiks ventilatsiooni takistada;
- asuma otsesest päikesevalgusest eemal;
- olema piisava ruumiga ukse avamiseks ja sulgemiseks;
- olema eemal mis tahes kuumusallikatest;
- olema piisava ruumiga hooldus- ja parandustöödeks;
- olema temperatuurivahemikus 10 °C kuni 43 °C.

Paigaldamine

Liikumisruum

Paigaldusruumi vajalikke nõudeid vt järgmistelt joonistelt ja tabelitest.

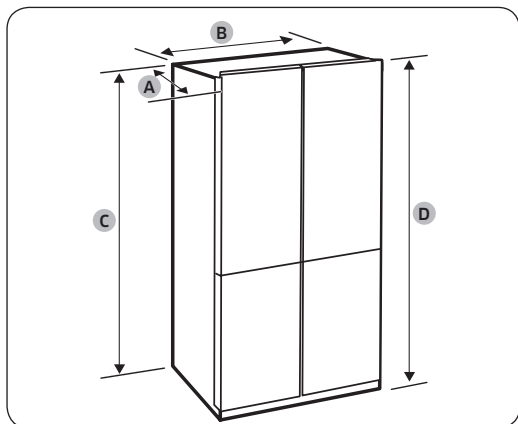

Sügavus „A“	723 mm
Laius „B“	912 mm
Kõrgus „C“	1797 mm
Üldkõrgus „D“	1825 mm

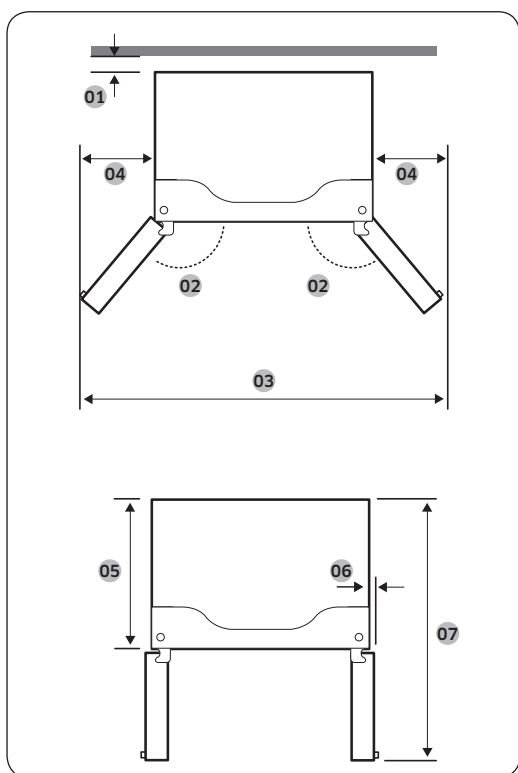

01	50 mm
02	125°
03	1472 mm
04	282 mm
05	610 mm
06	47 mm
07	1093 mm

MÄRKUS

Tabelis toodud mõõtmed võivad olenevalt mõõtmis- ja ümardamismeetodist tegelikest mõõtmetest veidi erineda.

ETAPP 2 Põrand

Kui külmik ei mahu suuruse tõttu sissepääsust läbi, vt jaotist **Ukse eemaldamine sissepääsemiseks**.

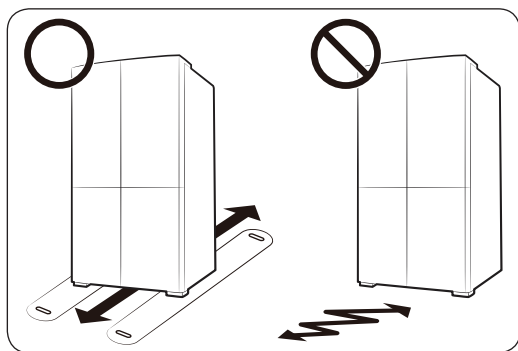

MÄRKUS

Põranda kahjustamise vältimiseks veenduge, et eesmised tasandusjalad on püstises asendis.

- Pind, millele külmik paigaldatakse, peab toetama täielikult laetud külmikut.
- Põranda kaitsmiseks pange külmiku lõpliku paigalduskoha teele suur papitükk.
- Kui külmik on lõplikus asendis, ärge liigutage seda, kui põranda kaitsmine pole just vajalik. Kui peate külmikut liigutama, pange selle liikumisteele paks paber või riie, näiteks vana vaip.

Paigaldamine

ETAPP 3 Ukse eemaldamine sissepääsemiseks

Kui külmik ei pääse oma suuruse tõttu teie kodu- või köögiuksest läbi, järgige järgmisi juhiseid külmiku ukse eemaldamiseks ja tagasi paigaldamiseks. Kui uksi pole vaja eemaldada, minge paigaldamise jätkamiseks leheküljele 40.

⚠ HOIATUS

Enne uste eemaldamist võtke toitejuhe pistikupesast välja.

Vajalikud tööriistad (pole kaasas)

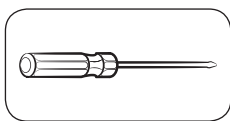

Ristpeakruvikeeraja

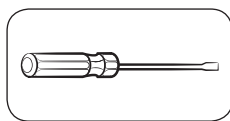

Lamepeakruvikeeraja

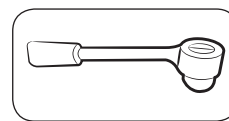

Padrunvõti 3/8" (10 mm)

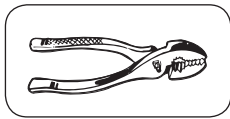

Tangid

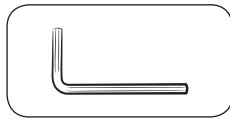

Kuuskantvõti 1/4" (5 mm)

Külmiku uste eemaldamine

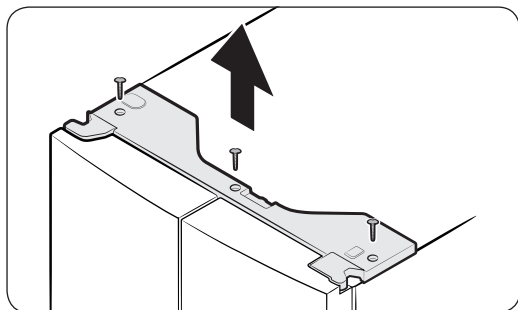

1. Kui ukсед on suletud, eemaldage ristpea (PH) kruvikeeraja abil ülemisest kattest kruvid (×3). Tõmmake üles ja eemaldage ülemine kate koos juhtmeühendustega.

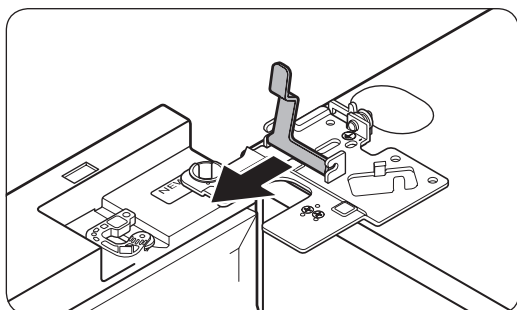
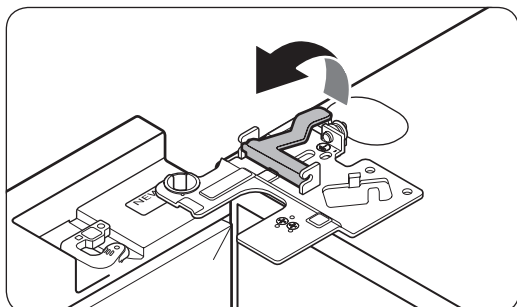
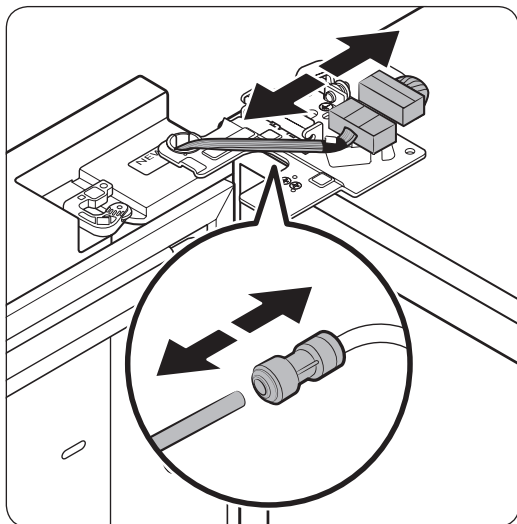

2. Ühendage lahti vasaku ukse kaks juhtmeühendust. Juhtmeühenduste asend erineb olenevalt mudelist.

⚠ ETTEVAATUST!

- Ärge eemaldage mõlemat ust korraga. Eemaldage ukсед kindlasti ükshaaval. Muidu võib üks ustest maha kukkuda ja tekitada kehavigastusi.
 - Enne pistikute lahtiühendamist veenduge, et külmik on välja lülitatud.
3. Ühendage veetoru vasakul uksele olevast liitmikust lahti nii, nagu on näidatud.
 - Seda sammu ei saa rakendada mudelitele, millel pole seadet Automaattäituv mahuti ja Veekraan.
 4. Tõmmake õrnalt klamber mitu sammu üles. Sõrmevigastuste vältimiseks ärge rakendage klambriale äkilist jõudu.

5. Klambri eemaldamiseks tõmmake seda üles.

Paigaldamine

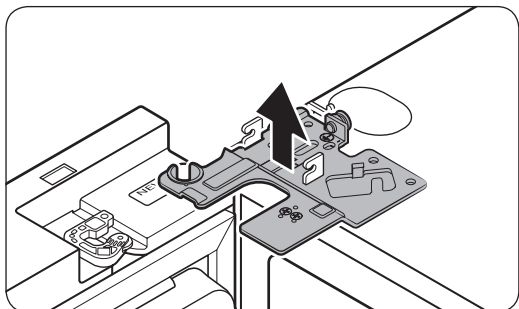

6. Avage uks 90 kraadi. Uksest kinni hoides tõmmake seda samal ajal üles ja eemaldage ülemine hing. Olge ettevaatlik, et te hinge eemaldamisel ühenduspistiku juhtmeid ei kahjustaks.

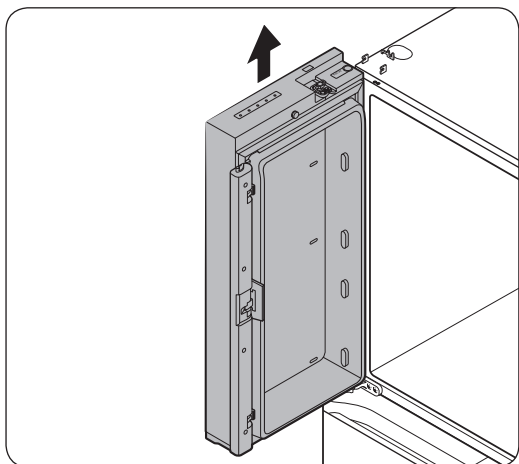

7. Eemaldamiseks tõmmake ust õrnalt vertikaalselt üles. Ärge rakendage uksele liigset jõudu. Uks võib kukkuda ja kehavigastusi põhjustada.
8. Asetage uks tasasele pinnale.
9. Teise ukse puhul korrake samme 1-8, välja arvatud 3. samm. Paremal küljel pole veetoru.
 - 2. sammu ei saa rakendada mudelitele, millel pole vitriini ust.

Eemaldage sügavkülmiku ukсед

⚠ ETTEVAATUST!

- Enne sügavkülmiku uste eemadamist, eemaldage kindlasti külmiku ukсед.
- Olge alumiste juhtmeühenduste lahtiühendamisel ettevaatlik.

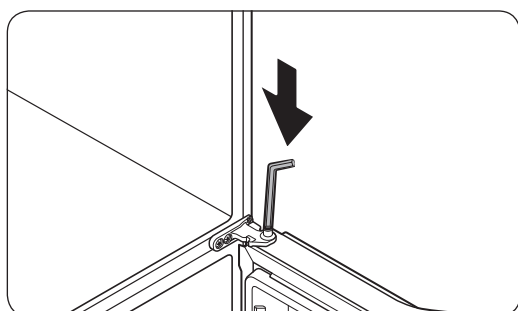
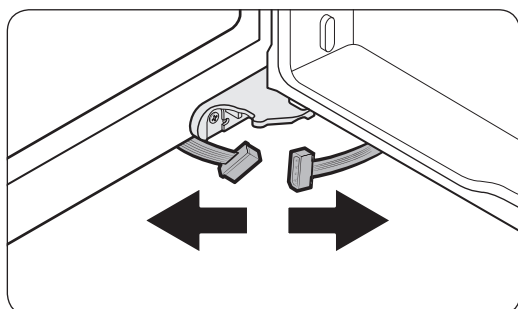
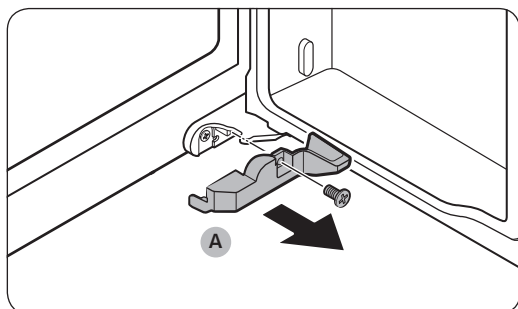

1. Avage sügavkülmiku ukсед.
2. Kasutage ristpeakruvikeerajat, et eemaldada ülemise kaane (A) kinnituskruid.
 - Seda sammu saab rakendada ainult sügavkülmiku parempoolsele uksele (Jahutuse valik+ ukse).
3. Ühendage juhtmeühendus lahti.
 - Seda sammu saab rakendada ainult sügavkülmiku parempoolsele uksele (Jahutuse valik+ ukse).
4. Otsige üles hingevõlli. Uksest ühe käega kinni hoides, kasutage lamekrvikeerajat või kuuskantvõtit, et völli alla vajutada. Hoidke ust, et vältida selle kukkumist.

Paigaldamine

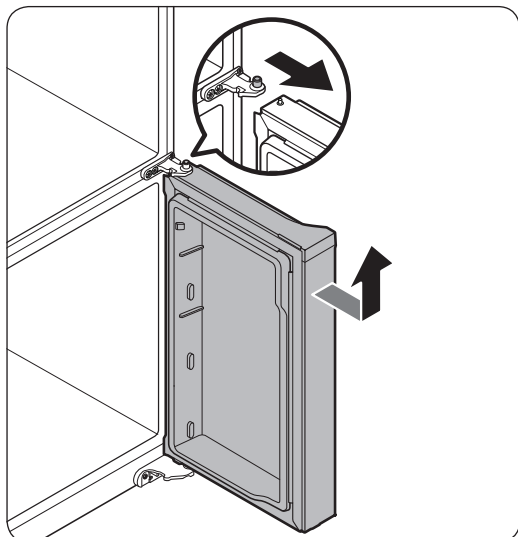

5. Keskmise hingega kokkupuutumise vältimiseks kallutage ust natuke ette ja seejärel tõstke see eemaldamiseks üles.
6. Teise ukse puhul korrake samme 1-5, välja arvatud samme 2 ja 3.

Sügavkülmiku ukse tagasipanekuks

⚠ ETTEVAATUST!

- Pärast uste tagasi paigaldamist veenduge, et kõik elektriliitmikud oleksid õigesti ühendatud.
- Sügavkülmiku uks tuleb paigaldada enne külmiku ust.
- Olge ettevaatlik, et te ei kahjustaks selle käigus juhtmeid ega astuks nende peale.

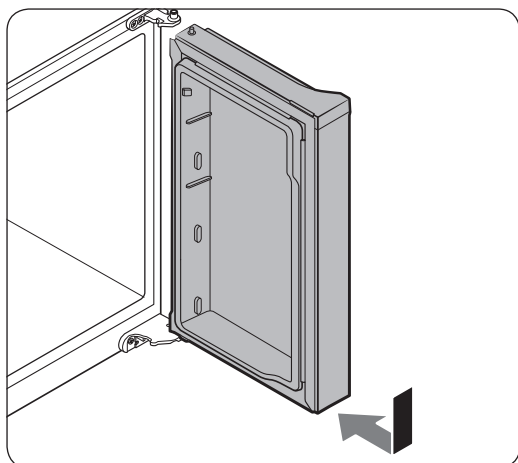

1. Sisestage sügavkülmiku uks alumisse hinge, lükates samal ajal sügavkülmiku ukse noole poole.

⚠ ETTEVAATUST!

- Olge ettevaatlik, et te ei kahjustaks selle käigus juhtmeid ega astuks nende peale.

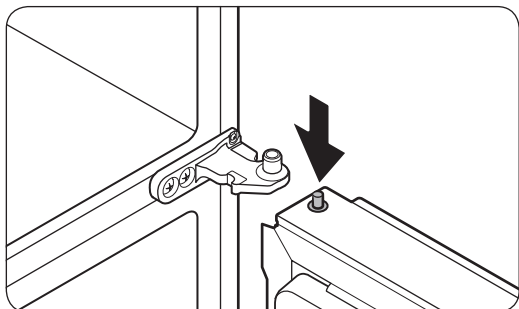

2. Samal ajal, kui vajutate hingevõlli alla, asetage uks nii, et hingevõll jääks keskmisest hingevõlliavast alla. Vabastage hingevõll nii, et see siseneks võlli auku.

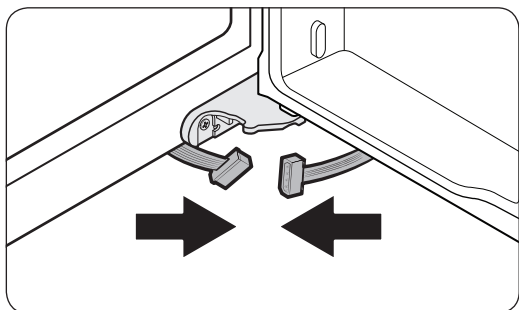

3. Avatud uksega ühendage alumised pistikud noolte suunas.
 - Seda sammu saab rakendada ainult sügavkülmiku parempoolsele uksele (Jahutuse valik+ uks).

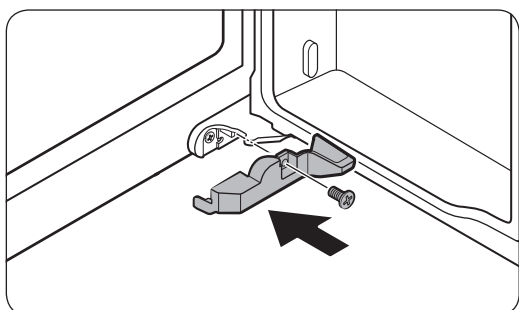

4. Kinnitage kate ristpeakruvikeeraja abil. Olge ettevaatlik, et te ei kahjustaks juhtmeid ega astuks nende peale.
 - Seda sammu saab rakendada ainult sügavkülmiku parempoolsele uksele (Jahutuse valik+ uks).
5. Teise ukse puhul korrake samme 1-5, välja arvatud samme 3 ja 4.

Paigaldamine

Külmiku ukse tagasipanek

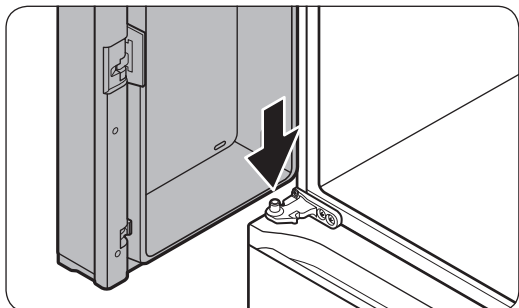

1. Hoidke ust lahti rohkem kui 90 kraadi ning samal ajal sisestage völli keskmisele hingele ukse põhjas olevasse auku.

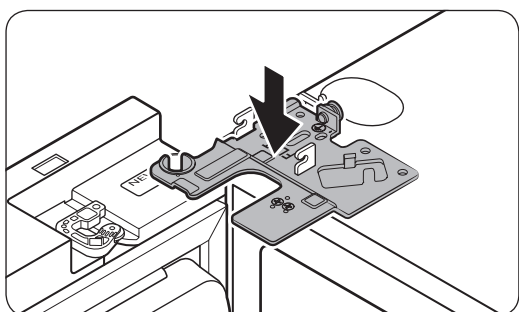

2. Pange ülemine hing külmiku ülaosale ja seejärel sisestage hingevölli ukse ülemisse auku. Veenduge, et ukse juhtmed läbiksid hingevölli auku.

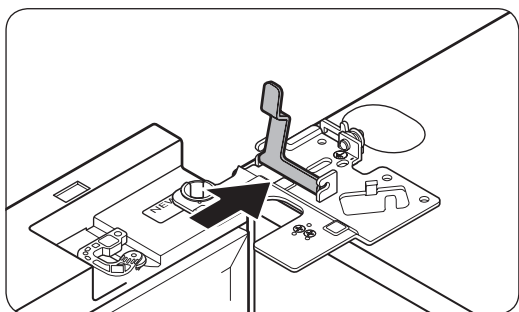

3. Sisestage klamber noole suunas.

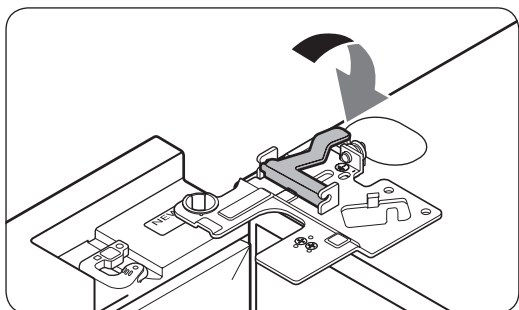

4. Vajutage klambrit, nagu on näidatud.

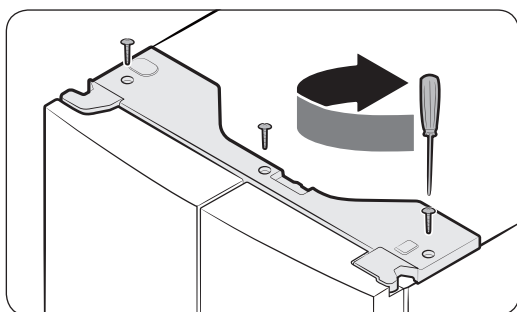
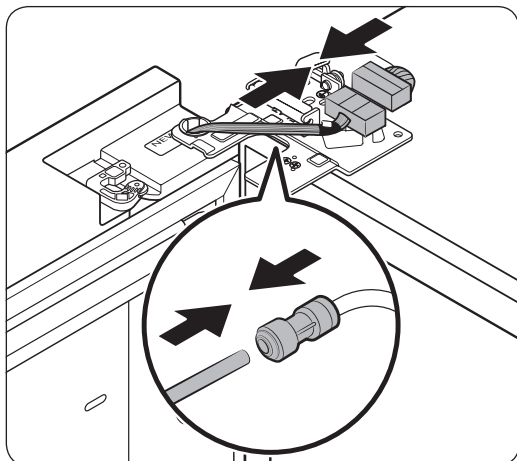

5. Ühendage juhtmeühendus.

⚠ ETTEVAATUST!

- Veenduge, et juhtmeühendused oleks õigesti ühendatud. Muidu ei lähe näidik tööle.

6. Ühendage veevoolik.

- Seda sammu ei saa rakendada mudelitele, millel pole seadet Automaattäituv mahuti ja Veekraan.

⚠ ETTEVAATUST!

- Veelekete vältimiseks veenduge, et punased klambrid pingutaksid korralikult liitmikku.
- Hoidke klambrid väikelastele kättesaamatus kohas.

7. Teise ukse puhul korrake samme 1-5.

- 5. sammu ei saa rakendada mudelitele, millel pole seadet Vitriini uks.

8. Kinnitage ülakate kõigepealt esiküljele ning seejärel vajutage selle tagaküljele, et see oma kohale saada. Seejärel keerake kruvid (×3) kinni.

Paigaldamine

ETAPP 4 Külmkapi tasandamine

⚠ ETTEVAATUST!

- Kui külmik on paigaldatud, tuleb see tasandada tasasele, tugevale põrandale. Külmiku tasandamata jätmine võib külmikut kahjustada või põhjustada kehavigastusi.
- Tasandamist tuleb teha siis, kui külmik on tühi. Veenduge, et külmikus ei oleks toitu.
- Ohutuse tagamiseks reguleerige esiosa veidi tagaosast kõrgemale.

Tasandage külmikapp esikülgedel olevate erikruvide (loodijate) abil. Loodijate pööramiseks kasutage lamedapea kruvikeerajat.

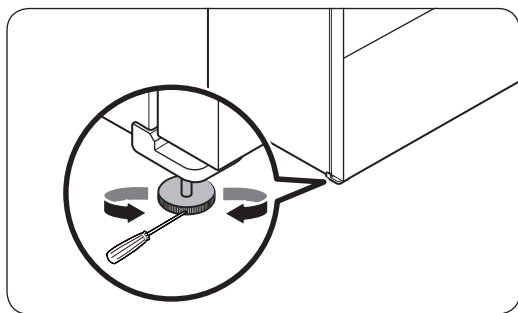

- Vasaku poole kõrguse reguleerimine Sisestage lamepea kruvikeeraja vasakpoolse esijala loodijasse. Keerake tasandusseadet päripäeva vasaku külje tõstmiseks või vastupäeva selle langetamiseks.
- Parema poole kõrguse reguleerimine Sisestage lamepea kruvikeeraja parempoolse esijala loodijasse. Parema külje tõstmiseks pöörake loodijat päripäeva või selle langetamiseks vastupäeva.

ETAPP 5 Reguleerige ukse kõrgust

Kõrguse reguleerimine kõrgushoova abil (ainult teatud mudelitel)

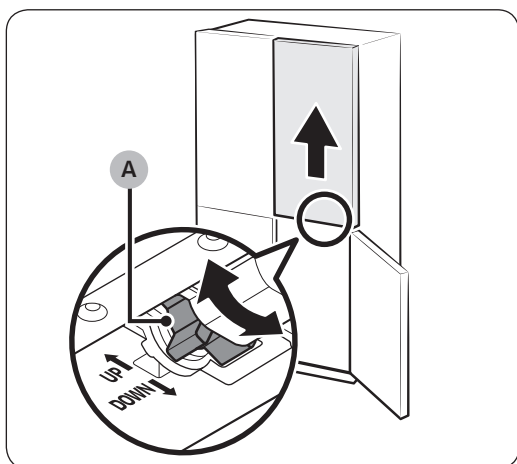
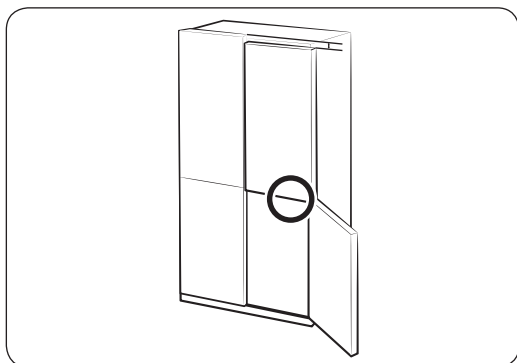

- Enne ukse kõrguse joendamist veenduge, et külmkapp oleks loodis. Selleks kasutage jalgade tasandajaid.
- Võite kasutada külmiku parempoolse ukse allservas asuvat kõrgushooba. Avage sügavkülmiku parempoolne uks, kui mõlemad külmikuüksed on suletud, ja kasutage hooba ukse kõrguse reguleerimiseks.
- Pöörake **kõrgushooba (A)**, kuni kaks ust on ülaosas joendatud. Parempoolse ukse tõstmiseks pöörake hooba UP (ÜLES) (tähise järgi) ja ukse langetamiseks pöörake seda DOWN (ALLA) (tähise järgi).
- Joendamise lihtsustamiseks tõstke külmkapi ust natuke üles. Maksimaalne reguleeritav kõrgus on 3 mm.
 - Maksimumpiirist kaugemale hoob ei keera. Liiga kaugale pöörates võib see müra tekitada.
 - Liigne kõrgus võib takistada külmkapi ukse ülemist hingekatet.
- Kui joendate ukse kõrgust tühjade ukseahelikega ning seejärel panete toiduained sahtlitesse, võivad kõrgused uuesti erineda. Kui see juhtub, järgige uste joendamiseks ülaltoodud samme.

Paigaldamine

Kõrguse reguleerimine vaherõngastega

Külmiku paremal küljel asuva kõrgushoovaga mudelitel kasutage vaherõngaid ainult siis, kui te ei saa uksti kõrgushoovaga joondatud.

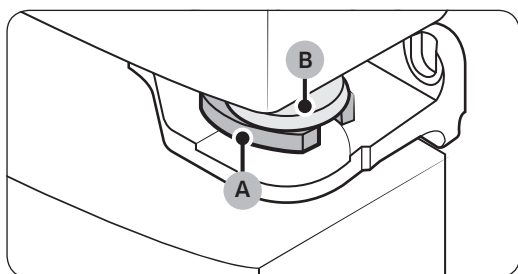
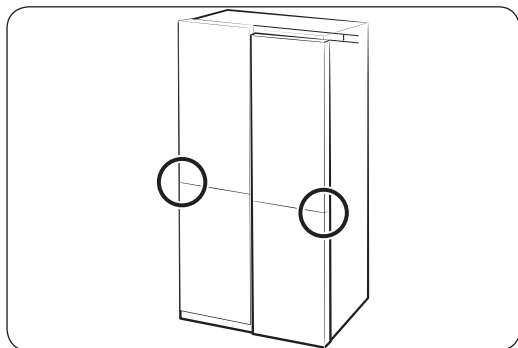
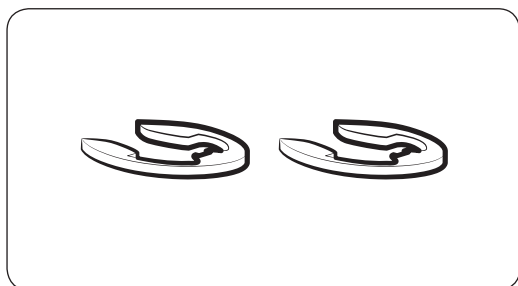

MÄRKUS

Ukse kõrgust saab reguleerida kaasasolevate vaherõngastega, mida on neljas suuruses (1 mm, 1,5 mm, 2 mm ja 2,5 mm).

1. Kontrollige uste kõrguste erinevust ning seejärel tõstke ja hoidke ust alumisel kõrgusel.
2. Sisestage sobiva suurusega kinnitusrõngas (A) ukse kaitserõnga (B) ja hinge vahele, nagu joonisel näidatud.

ETTEVAATUST!

- Sisestage ainult üks vaherõngas. Kahe või enama vaherõnga sisestamisel võivad need välja libiseda või tekitada hõõrdemüra.
- Hoidke vaherõngad hilisemaks kasutamiseks alles ja ärge jätke neid laste käeulatusse.
- Ärge tõstke ust liiga palju. Uks võib ülakattega kokku puutuda ja seda kahjustada.

Sügavkülmiku ukse kõrguse reguleerimine (ainult teatud mudelitel)

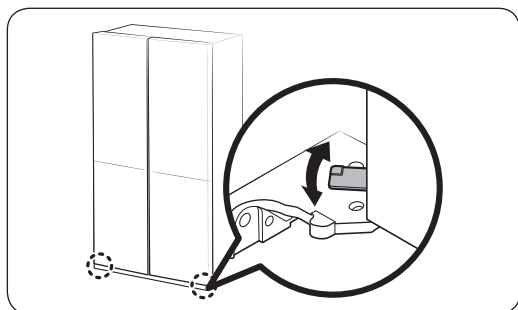

- Enne ukse kõrguse joendamist veenduge, et külmik oleks loodis. Selleks kasutage jalgade tasandajaid.
- Sügavkülmiku mõlemat ust saab reguleerida alumise hinge juures asuva hoova abil.
- Avage uks, tõstke seda veidi ja seejärel pöörake hooba kõrguse reguleerimiseks vasakule või paremale.

Külmiku uste ja põhikorpuse vahe reguleerimine (ainult teatud mudelitel)

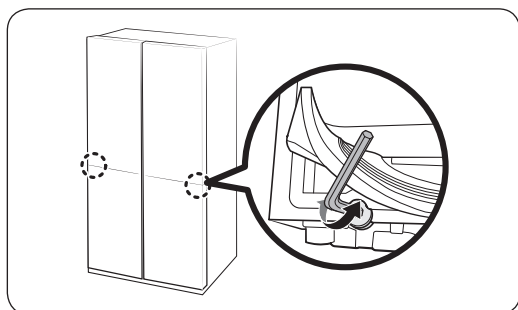

- Külmiku uste ja põhikorpuse vahet saab reguleerida külmiku sektsiooni allservas asuva reguleerimispoli abil.
- Tõstke uksetihend üles ja leidke tihendi all olev reguleerimispol. Kasutage vahe reguleerimiseks 4 mm kuuskantvõtit.

⚠ TÄHELEPANU!

Veenduge, et paigaldaksite tihendi kindlalt. Muidu võib külm õhk külmikust välja pääseda.

Paigaldamine

ETAPP 6 Ühendamine veevarustusega (ainult teatud mudelitel)

⚠ ETTEVAATUST!

- Kasutada tuleb seadmega kaasas olevat uut voolikukomplekti. Vanu voolikuid ei tohi kasutada.
- Veeühendused peab tegema kvalifitseeritud tehnik.
- Külmiiku garantii ei kata veetoru paigaldust. Veetoru paigaldus toimub teie kuludega, v.a juhul, kui paigaldustasu sisaldub jaemüüja hinnas.
- Samsung ei võta mingit vastutust veetoru paigalduse eest. Veelekke korral pöörduge veetoru paigaldaja poole.

Külmaveetoru ühendamine veefiltreerimisvoolikuga

⚠ ETTEVAATUST!

- Veenduge, et ühendaksite veefiltreerimisvooliku külma joogivee toru külge. Kuumaveetoru külge ühendamine võib põhjustada puhastitõrke.

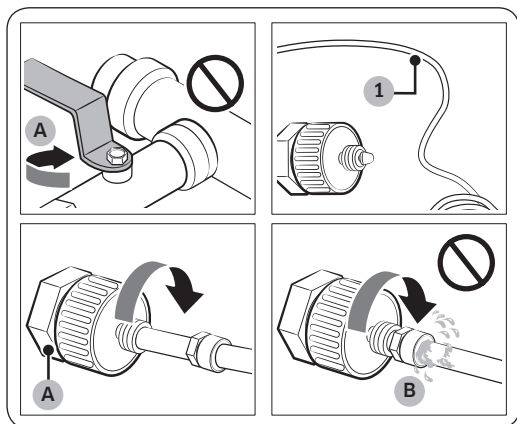

- A. Vee põhitõru sulgemine
B. Vahe puudub

1. Sulgege veevarustus, keerates vee põhiventili kinni.
2. Leidke külma joogivee toru (1).
3. Järgige veetoruga ühendamiseks veetoru paigaldamise suuniseid.
4. Kui ühendus on tehtud, avage vee põhiventil ja väljutage umbes 3 liitrit vett. Sellega eemaldatakse torust mustus.

Veefiltreerimisvooliku ühendamine veetoru külge

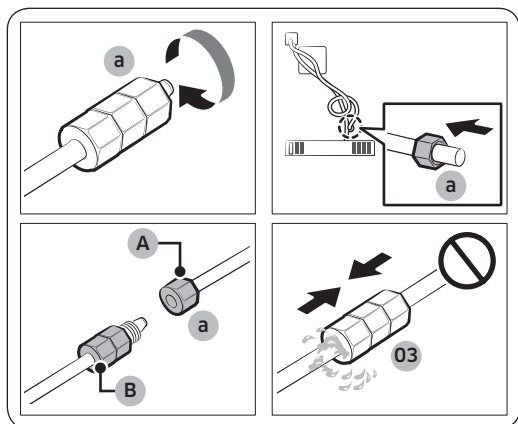

- A. Veetoru seadmest
- B. Veetoru komplektist

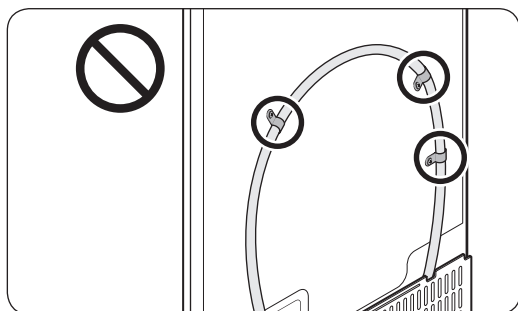
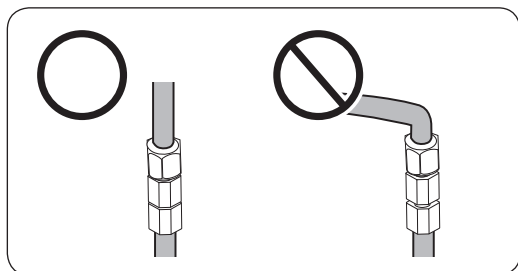

Veetoru parandamiseks

⚠ ETTEVAATUST!

Veetoru tohib parandada kvalifitseeritud spetsialist. Veelekke ilmnmisel pöörduge Samsungi kohaliku teeninduskeskuse või veetoru paigaldaja poole.

1. Keerake külmiku veetoru küljest lahti ja eemaldage **survemutter (a)** ning pange see veefiltreerimisvoolikule.
2. Keerake **survemutter (a)** kinni, et ühendada veefiltreerimisvoolik ja veetoru.
3. Avage vee põhiventil ja kontrollige võimalikke lekkeid.
4. Kui lekkeid pole, väljutage enne külmiku tegelikku kasutamist umbes 3 liitrit vett, et eemaldada veefiltreerimissüsteemist mustus.

📖 MÄRKUS

Kui peate külmiku pärast **veetoru** ühendamist ümber paigutama, siis veenduge, et veetoru ühendatud osa oleks sirge.

⚠ ETTEVAATUST!

Ärge paigaldage veefiltrit külmiku ühelegi osale. See võib külmikut kahjustada.

Paigaldamine

ETAPP 7 Algsed seadistused

Järgmiste etappide sooritamise järel peaks külmik olema täielikult kasutusvalmis.

1. Ühendage toitejuhe seinakontakti ning lülitage külmik sisse.
2. Avage uks ning kontrollige, kas lamp hakkab põlema.
3. Määrake kõige külmem temperatuur ja oodake umbes üks tund. Siis valitseb sügavkülmikus külm temperatuur ja mootor peaks töötama sujuvalt.
4. Oodake kuni külmikus saavutatakse määratud temperatuur. Nüüd on külmik kasutamiseks valmis.

ETAPP 8 Viimane kontroll

Kui paigaldamine on lõppenud, veenduge, et:

- külmik oleks ühendatud toitevõrku ning nõuetekohaselt maandatud;
- külmik oleks paigaldatud tasasele pinnale ning asuks seinast ja kappidest mõistlikul kaugusel;
- külmik oleks loodis ega kõiguks;
- uks avaneks ja sulguks takistusteta, lamp süttiks automaatselt ukse avamisel.

Kasutamine

Juhtpaneel

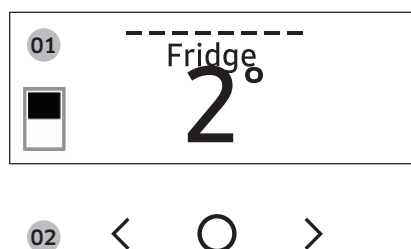

01 Näidik	Kuvab menüü, sätted ja muu teabe.
02 Nupud	<ul style="list-style-type: none">• Kui ekraan on väljas, vajutage ekraani äratamiseks ükskõik millist nuppu.• Vajutage ekraanil < või >, et liikuda vasakule või paremale.• Vajutage ekraanil ○ oma valiku kinnitamiseks.• Vajutage ja hoidke ○, et siseneda pääsupunkti režiimi. Lisateavet leiate jaotisest „SmartThings > Alustamine“ lk 52.

MÄRKUS

- Kui külmikut ei kasutata, on juhtpaneel välja lülitatud. See lülitub sisse ja süttib ainult siis, kui avate ukse või vajutate nuppe.
- Kui uks jäetakse 5 minutiks lahti, vilgub sisemine tuli 5 minutit ja seejärel kustub. See on vaegnagemise ja -kuulmisega kasutajate hoiatamiseks, et uks on avatud. Pange tähele, et see funktsioon on normaalne.
- Kui muudate paneelil temperatuuri, kuvatakse sellel külmiku tegelik sisetemperatuur, kuni see vastab teie määratud temperatuurile. Seejärel kuvatakse paneelil uus määratud temperatuur. Pange tähele, et külmikul kulub uue temperatuurini jõudmiseks veidi aega. See on normaalne. Selle aja jooksul ei pea te temperatuuri uuesti määrama.

Juhtpaneeli kasutamine

1. Ekraani äratamiseks vajutage ükskõik millist nuppu (<, ○ või >).
2. Vajutage ekraanil < või >, et valida soovitud menüü, ning seejärel vajutage kinnitamiseks ○.
3. Vajutage ekraanil < või >, et valida soovitud säte, ning seejärel vajutage kinnitamiseks ○.
 - Lisateavet saadaolevate sätete kohta vt jaotisest **Menüü kirjeldus**.

Kasutamine

Menüü kirjeldus

Fridge (Külmik)	<ul style="list-style-type: none">Külmiku temperatuuri saate seada vahemikku 1...7 °C või seadistage funktsioon Kiirjahutus.Funktsioon Kiirjahutus kiirendab jahutamisprotsessi maksimaalsele kiirusele. Külmik töötab kaks ja pool tundi täiskiirusel ning seejärel taastub eelnev temperatuur.
Freezer (Sügavkülmik)	<ul style="list-style-type: none">Külmiku temperatuuri saate seada vahemikku -23...15 °C või aktiveerige funktsiooni Kiirkülmutus.Funktsioon Kiirkülmutus kiirendab külmutamisprotsessi maksimaalsele kiirusele. Sügavkülmik töötab täisvõimsusel 50 tundi ning seejärel taastub eelnev temperatuur. Suurte toiduainekoguste külmutamiseks aktiveerige funktsioon Kiirkülmutus vähemalt 20 tundi enne toiduainete asetamist sügavkülmikusse.
Cool Select+ (Jahutuse valik+)	<ul style="list-style-type: none">Jahutuse valik+ režiimi saate seadistada ühest järgmistest režiimidest.<ul style="list-style-type: none">Freeze (Külmuta): temperatuur seadistatakse sügavkülmikuga samale temperatuurile.Soft Freeze (Kerge külmutus): seadistatakse temperatuurile -5 °C.Meat/Fish (Kala/Liha): seadistatakse temperatuurile -1 °C.Fruit/Veggies (Puu-/köögiviljad): seadistatakse temperatuurile -2 °C.Beverage (Joogid): seadistatakse temperatuurile 4 °C.⚠ ETTEVAATUST!Valige režiim Jahutuse valik+ toidutüübi järgi, mida te seal hoiate.Ärge hoidke liha ega toitu režiimis Jahutuse valik+ koos režiimidega Puu-/köögiviljad või Vein. Liha või toit võivad rikneda.Ärge hoidke klaaspudeleid režiimides Jahutuse valik+, Külmuta või Kerge külmutus. Need võivad puruneda ja tekitada kehavigastusi.

Flex Crisper (Paindlik köögiviljade hoiuosa)	<ul style="list-style-type: none"> • Paindlik köögiviljade hoiuosa režiimi saate seadistada ühest järgmistest režiimidest. <ul style="list-style-type: none"> - Fridge (Külmik): temperatuur seadistatakse külmikuga samale temperatuurile. - Meat/Fish (Kala/Liha): valige see režiim, et hoida kala ja liha värskena. (Selleks et liha ja kala püsiks režiimis Paindlik köögiviljade hoiuosa värskemana, soovitame seada külmiku temperatuuri alla 3 °C) <p>MÄRKUS</p> <p>Liha ja kala saab lihasahtlis hoida 3 kuni 5 päeva (välja arvatud mõned erandid, näiteks hakkliha, mida tuleks hoida ainult üks või kaks päeva). Hoidke neid sügavkülmas, kui soovite seda hoida kauem kui 5 päeva.</p>
AutoFill Pitcher (Automaattäituv mahuti) *	<ul style="list-style-type: none"> • Automaattäituv mahuti režiimi saate seadistada ühest järgmistest režiimidest. <ul style="list-style-type: none"> - On (Sees): aktiveerige, et veemahuti täituks automaatselt. - Off (Väljas): seadistage funktsiooni väljalülitamiseks. <p>MÄRKUS</p> <p>Sõela sisse saab panna teed või puuvilju, et valmistada teed või tõmmist. Kui soovite säilitada tõmmise algse kontsentratsiooni, lülitage funktsioon Automaattäituv mahuti välja. (Lisateavet leiate jaotisest „Veekann (Automaattäituv mahuti) (ainult teatud mudelid)“ lk 54.)</p>
Cubed Ice (Jääkuubikud) *	Jääkuubikute tegemise võite alustada või lõpetada.
Ice Bites (Jäätükid) *	Saate alustada või lõpetada jäätükkide tegemise.

Kasutamine

More Options (Veel valikuid)	<p>Saate muuta sätteid järgmistele funktsioonidele. Vajutage ekraanil < või >, et valida menüü, ning seejärel vajutage kinnitamiseks ○.</p> <p>Filter Reset (Filtri lähtestamine)*: kui ekraanile ilmub filtri asendamise teade, valige see menüü ja asendage filter, lähtudes ekraanil näidatud juhistest.</p> <p>Temp. Unit (Temperatuuri mõõtühik): temperatuuri ühikuks saab valida kas Celsius või Fahrenheit.</p> <p>Door Alarm (Uksealarm): funktsiooni Uksealarm saate sisse või välja lülitada.</p> <p>Wi-Fi Connect (Wi-Fi-ühendus): funktsiooni Wi-Fi-ühendus saate sisse või välja lülitada. Lülitage see sisse, et juhtida ja jälgida oma külmikut rakenduses SmartThings. (Lisateavet rakenduse SmartThings kohta vt jaotisest „SmartThings“ lk 51.)</p> <p>* ainult teatud mudelitel</p>
------------------------------	---

MÄRKUS

Režiimi Kiirjahutus või Kiirkülmutus kasutamine suurendab energiatarvet.

SmartThings

Paigaldamine

Küllastage Google'i Play poodi, Galaxy Appsi või Apple App Store'i ja otsige rakendust „SmartThings“.
Laadige Samsung Electronicsi pakutav rakendus SmartThings oma nutiseadmesse alla ja installige see.

MÄRKUS

- Rakendus SmartThings pole saadaval mõnes tahvelarvutis, iPadis ja nutitefonis.
 - Toetab [Android] OS 6.0 või uuemat versiooni. (RAM-i suurus vähemalt 2 GB)
 - Toetab [iOS] 10.0 või uuemat versiooni / iPhone 6 või uuemat versiooni.
- Parema jõudluse tagamiseks võidakse rakendust SmartThings ilma ette teatamata muuta või lõpetada selle toe pakkumine kooskõlas tootja poliitikaga. Peale selle võivad kasutatavuse ja turvalisuse tõttu peatuda uuendused rakenduses või rakenduse funktsioonid, isegi kui teie operatsioonisüsteem toetab parasjagu uuendusi.
- Soovitatud krüptimissüsteemid on WPA/TKIP ja WPA2/AES. Uuemaid ega ebastandardseid Wi-Fi autentimisprotokolle ei toetata.
- Juhtmeta võrke võib mõjutada ümbritsev juhtmeta side keskkond.
- Kui teie internetiteenuse pakkuja on registreerinud tuvastamiseks teie arvuti või modemi MAC-aadressi, ei pruugi teie Samsungi nutikülmik internetiga ühendust luua. Sellisel juhul pöörduge tehnilise abi saamiseks oma internetiteenuse pakkuja poole.
- Teie võrgusüsteemi tulemüüri seaded võivad takistada Samsungi nutikülmikul internetti pääsemist. Tehnilise abi saamiseks pöörduge oma internetiteenuse pakkuja poole. Süмптоmi püsimisel pöörduge Samsungi kohaliku hoolduskeskuse või jaemüüja poole.
- Juhtmeta pääsupunkti seadete konfigureerimiseks vaadake pääsupunkti (ruuter) kasutusjuhendit.
- Samsungi nutikülmikud toetavad 2,4 GHz Wi-Fi ühendust protokollidega IEEE 802.11 b/g/n ja Soft-AP. (Soovitatav on IEEE 802.11 n.)
- Volitamata Wi-Fi-ruuteritel ei pruugi olla võimalik kohalduvate Samsungi nutikülmikutega ühendust luua.

Kasutamine

Samsungi konto

Rakenduse kasutamiseks peate registreerima Samsungi konto. Kui teil ei ole Samsungi kontot, järgige tasuta konto loomiseks rakenduses kuvatavaid suuniseid.

Alustamine

Lülitage ühendatav seade sisse, avage telefonis rakendus Samsung Connect ja seejärel järgige allolevaid juhiseid.

Kui ilmub hüpikteade, et leitud on uus seade, puudutage nuppu **ADD NOW (LISA KOHE)**.

Kui hüpikteadet ei ilmu, puudutage nuppu **+** ja valige ühendatav seade saadaolevate seadmete loendist.

Kui teie seadet pole saadaolevate seadmete loendis, puudutage valikut **Supported Devices (Toetatud seadmed)**, valige seadme tüüp (Külmik) ja valige seejärel konkreetne seadme mudel.

Järgige seadme seadistamiseks rakenduses olevaid juhiseid. Kui seadistamine on lõpule jõudnud, kuvatakse külmik teie **Devices (Seadme)** ekraanil „kaardina“.

Külmikurakendus

Sisseehitatud juhtimine

Saate jälgida ja juhtida oma külmikut kodus ning liikvel olles.

- Puudutage rakenduse SmartThings juhtpaneelil külmiku ikooni või puudutage juhtpaneeli allosas ikooni Seadmed ja seejärel puudutage külmkapi „kaarti“, et avada külmiku leht.
- Kontrollige külmiku tööolekut või teateid ning siis vajaduse korral muutke suvandeid või seadeid.

MÄRKUS

Külmiku mõni suvand või seade ei pruugi kaugjuhtimiseks saadaval olla.

Kategooria	Üksus	Kirjeldus
Jälgimine	Külmiku temperatuur	Kuvab külmiku soovitud temperatuuriseade.
	Sügavkülmiku temperatuur	Kuvab sügavkülmiku soovitud temperatuuri.
	Režiimi Jahutuse valik+ seaded	Kuvab režiimi Jahutuse valik+ seaded.
	Diagnostika	Tuvastab külmiku tavapäratu töö.
	Energiatarbe jälgimine	Kontrollib külmiku koondenergiakulu viimase 180 päeva kohta.
Funktsioonid	Jää valmistamine	Saate jää valmistamise funktsiooni sisse või välja lülitada ning kontrollida funktsiooni praegusi seadeid.
		Samuti saate kontrollida jää valmistamise olekut ja edenemist.
	Kiirjahutus	Saate funktsiooni Kiirjahutus sisse või välja lülitada ja kontrollida praegusi seadeid.
	Kiirkülmutus	Saate funktsiooni Kiirkülmutus sisse või välja lülitada ja kontrollida praegusi seadeid.
	Külmiku temperatuur	Saate seada külmiku soovitud temperatuuri.
	Sügavkülmiku temperatuur	Saate seada sügavkülmiku soovitud temperatuuri.
	Režiimi Jahutuse valik+ seaded	Saate määrata soovitud režiimi Jahutuse valik+.
Alarmid	Liiga kõrge temperatuur	See alarm käivitub, kui külmiku, sügavkülmiku või režiimi Jahutuse valik+ temperatuur on liiga kõrge.
	Ukse avamine	See alarm käivitub, kui külmiku uks, sügavkülmiku sahtel või režiimi Jahutuse valik+ sahtel on olnud mõne aja lahti.
	Automaattäituva mahuti ülevool	Kui funktsioon Automaattäituv mahuti tuvastab ülevoolu, käivitab see alarmi, et teid ülevoolust teavitada.
	Veefiltri asendamine	See alarm tuletab teile meelde, et veefilter tuleb vahetada.

Kasutamine

Erifunktsioonid

Veekann (Automaattäituv mahuti) (ainult teatud mudelid)

Funktsiooni Automaattäituv mahuti korral on külm puhastatud vesi alati saadaval. Sõela sisse saab panna teed või puuvilju, et nautida erinevaid meelepäraseid tõmmiseid.

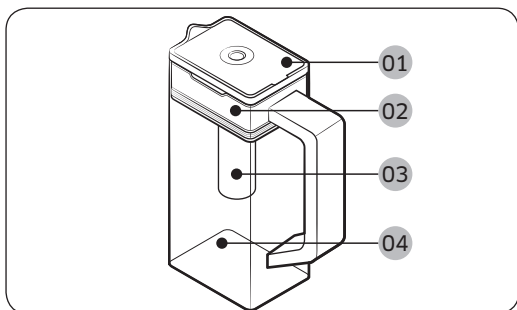

- 01 Kaas
- 02 Sõelahoidik
- 03 Sõel
- 04 Korpus

Veemahuti täitmiseks

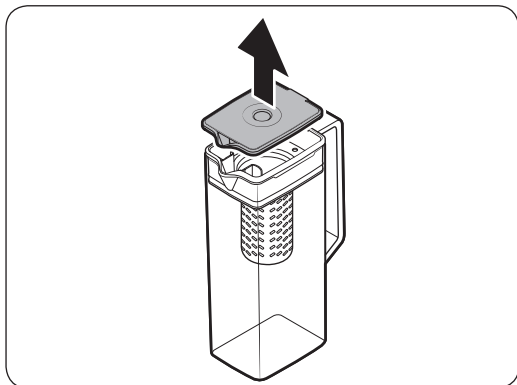

1. Võtke kaane pidemesoonest kinni ja tõmmake see kaane avamiseks üles.
2. Pange teelehed või puuviljad sõela.

MÄRKUS

Kui soovite säilitada tõmmise algse kontsentratsiooni, lülitage funktsioon Automaattäituv mahuti välja.

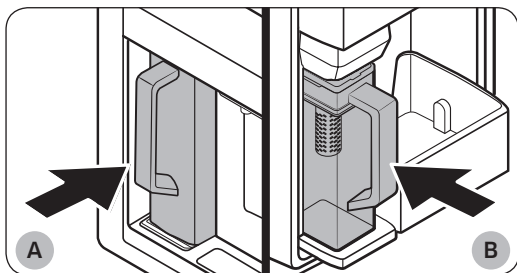

- A. A-tüüpi mudelid
- B. B-tüüpi mudelid

3. Lubage juhtpaneelil funktsioon Automaattäituv mahuti. Avage Jookide hoiuala uks (tüüp A) või külmiku vasakpoolne uks (tüüp B) ja seejärel kinnitage veemahuti hoidikule. Lükake see otse sisse, nagu on näidatud joonisel.
4. Sulgege uks. Veemahuti täitub mõne aja pärast jahutatud veega.

⚠ ETTEVAATUST!

Veenduge, et veemahuti mahub veemahuti hoidikusse.

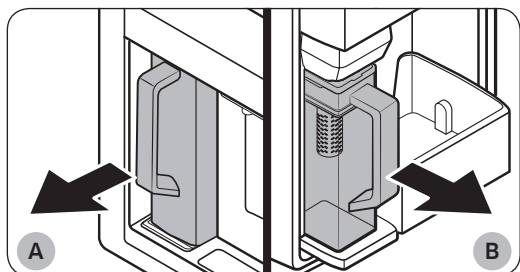

A. A-tüüpi mudelid

B. B-tüüpi mudelid

⚠ ETTEVAATUST!

- Soovitame puuviljatõmmise ära tarbida 24 tunni jooksul. Pärast seda võib tõmmis ajapikku rikneda.
- Pärast tõmmise tarbimist peate veemahuti puhastama. Puhastage ka veemahuti, kui te pole seda kaua kasutanud.

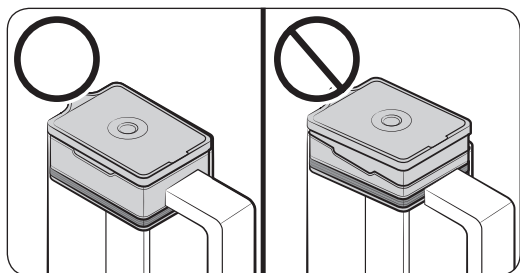
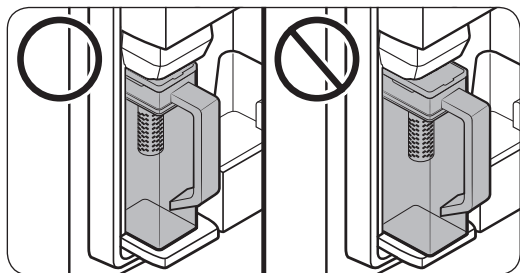

5. Tee joomiseks avage Jookide hoiuala uks (tüüp A) või külmiku vasakpoolne uks (tüüp B) ja seejärel eemaldage veemahuti. Tõmmake see otse välja.

- Vältimaks veemahuti ümberkaldumist või lekkimist, veenduge, et see sobituks veemahuti hoidikusse.

- Veemahuti üleloksumise või lekkimise vältimiseks veenduge, et sõelahoidik on õigesti sisestatud.

Kasutamine

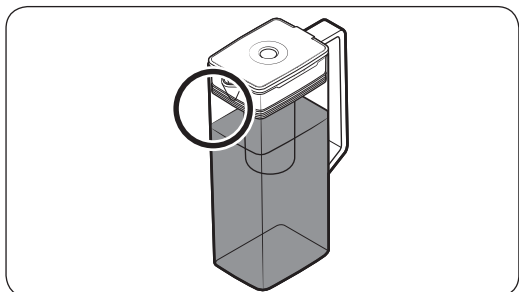

MÄRKUS

- Kui veemahuti esiküljel (spetsiaalselt tähistatud ala) on liiga palju niiskust, ei pruugi veemahuti täielikult täituda. Eemaldage niiskus ja siis proovige uuesti.
- Funktsioon Automaattäituv mahuti peatab veemahuti veega varustamise, kui veemahuti kindla aja jooksul ei täitu. Sel juhul kontrollige, kas veetoru on korralikult ühendatud. Eemaldage veemahuti ja pange tagasi, seejärel proovige uuesti.

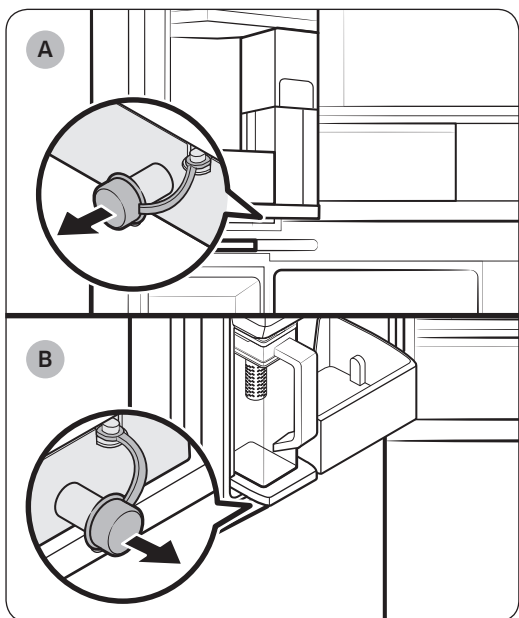

A. A-tüüpi mudelid

B. B-tüüpi mudelid

MÄRKUS

- Pühkige veemahuti hoidiku ümbrus, kui veemahutist voolab vesi üle või lekib.
- Kummikorgi avamisel tilgub vesi välja.
- Lekke tekkimisel ilmub juhtpaneelile hoiatustead. Lekke korral avage kummikork, nii et lekkinud vesi voolaks välja. Kui hoiatustead pärast tühjendamist ei kao, võib tegemist olla süsteimirikkega. Pöörduge kohalikku Samsungi teeninduskeskusse.

Veekraan (ainult teatud mudelitel)

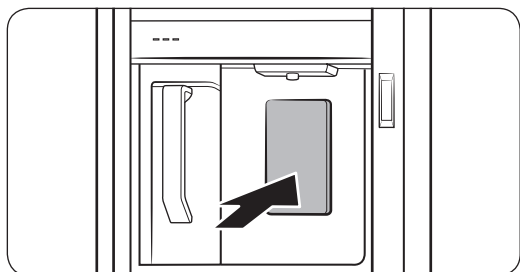

Jahutatud vee saamiseks avage Jookide hoiuala ja vajutage veekraani hooba.

MÄRKUS

- Veekraan lõpetab vee väljastamise, kui hoiate hooba umbes ühe minuti jooksul all. Rohkema vee väljastamiseks vabastage hoob ja vajutage seda uuesti.
- Veenduge, et klaas oleks kraaniga joondatud, et ennetada vee välja pritsimist.
- Kui veekraani ei kasutata 2-3 päeva, võib väljutatud veel olla ebatavaline lõhn või maitse. Tegu pole süsteemi rikkega. Kallake esimesed 1-2 klaasi vett ära.

Vee hägustumine

Vesi voolab külmikusse läbi leelis-sisefiltri. Filtreerimise käigus suureneb veesurve ning vesi küllastub hapniku ja lämmastikuga. See põhjustab vee ajutist hägustumist väljutamisel. See on normaalne ja vesi on mõne sekundi pärast jälle selge.

Kasutamine

Automaatne jäävalmistaja (ainult teatud mudelitel)

Külmikul on sisseehitatud jäämasin, mis väljastab automaatselt jääd.

- Üldine disain ja/või tarvikud võivad olenevalt mudelist erineda.

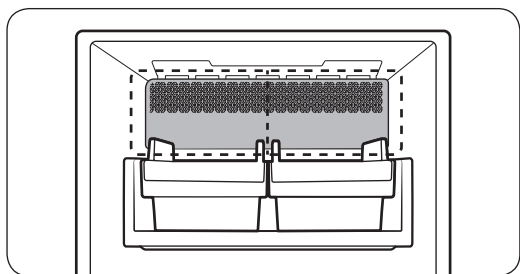

- Sellel tootel on kahte tüüpi jäämasinaid.

Jää valmistamine

Kui külmik on paigaldatud ja vooluvõrku ühendatud, toimige järgmisel viisil, et tagada jää õigesti valmistamine ja hoida jääkorv jääd täis.

Esmakordne kasutamine

- Laske jäävalmistajal 1-2 päeva jääd valmistada.
- Kallake esimesed 1-2 korvi jääd ära, et eemaldada veevarustussüsteemi mustus.

Diagnostika

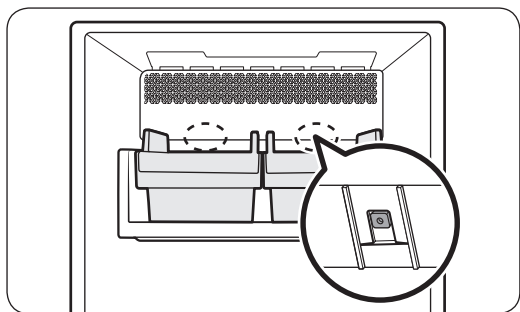

- Üldine disain ja/või tarvikud võivad olenevalt mudelist erineda.
- Kui jääd ei väljastata, kontrollige kõigepealt jäämasina olekut, kasutades jäämasina all asuvat nuppu **Test**.
- Vajutage jäämasina tagaküljel nuppu **Test**. Nupu vajutamisel kuulete helinat (kõlli). Kui jäävalmistaja töötab korralikult, kuulete teist helinat.
- Jää kogunemine aluse ühele küljele on normaalne. Pange jää ühtlaselt alusesse, et hoida rohkem jääd.

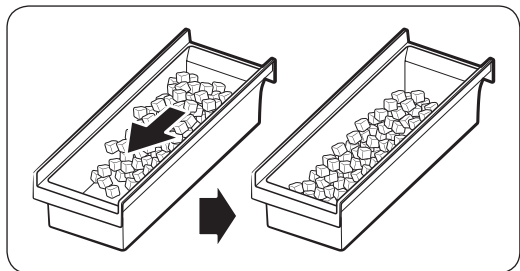

⚠ ETTEVAATUST!

- Veetoru ühendamata jätmine võib põhjustada aja jooksul veeklapi sumisevat heli. Sel juhul lülitage jää valmistamise funktsioon (Jääkuubikud / Jäätükid) välja.
- Kui jäävalmistaja heliseb mitu korda, pöörduge veetoru paigaldaja poole või kohalikku Samsungi teeninduskeskuse.
- Ärge pange jääkorvi toitu. Külmunud toit võib jäävalmistajat kahjustada, eriti ukse avamisel või sulgemisel.
- Kui külmiku toide taastub pärast voolukatkestust, võib jääkorv sisaldada sulanud ja kinni jäänud jääkuubikuid, takistades jäävalmistaja õigesti töötamist. Selle vältimiseks tühjendage jääkorv kindlasti enne külmiku kasutamist.
- Ärge pange sõrmi ega mingeid esemeid jäävalmistajasse. See võib tekitada kehavigastusi või varakahju.
- Sublimatsiooni tõttu muutub sügavkülmikus pikka aega hoitud jää väiksemaks ning moodustab seejärel suured jäätükid. Kui jää kasutamisest möödub kaua aega, lülitage jäämasin välja järgmiselt.
- Kasutage ainult seadmega kaasasolevaid uusi voolikukomplekte. Ärge taaskasutage vana voolikukomplekti.

Pööratav jäävalmistaja (ainult teatud mudelitel)

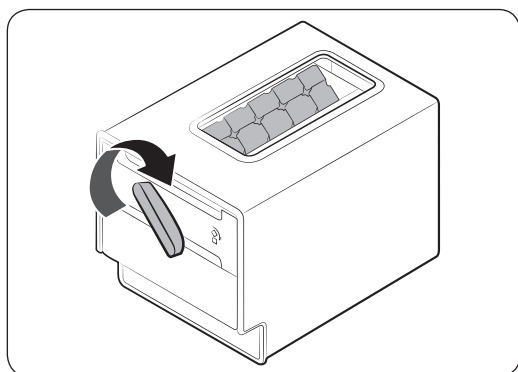
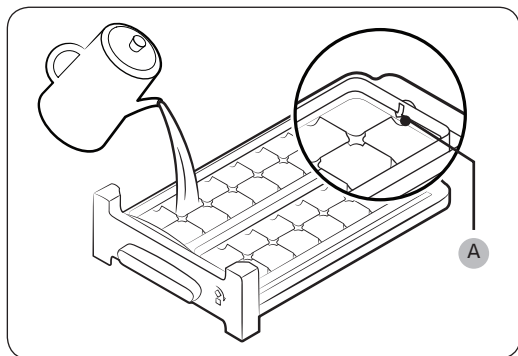

1. Avage sügavkülmiku uks ja tõmmake jääkuubikute valmistamisalus välja.
2. Täitke alus veega kuni aluse sisekülje tagaosale märgitud **maksimaalse tasemeni (A)**.
3. Lükake alus tagasi oma kohale.
4. Kui jääkuubikud on valmis, pöörake jääkuubikute valmistamisaluse käepidet päripäeva, et alus jääkuubikute kasti tühjendada. Korrake seda, kuni kõik jääkuubikud on kasti kukkunud.

Kasutamine

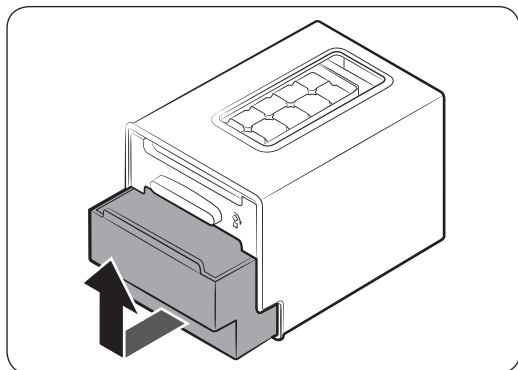

5. Jääkuubikute kasti eemaldamiseks tõstke see ettevaatlikult üles ja tõmmake välja.

⚠ TÄHELEPANU!

- Ärge kasutage jää valmistamiseks jääkuubikute kasti. Kast võib puruneda.
- Veenduge, et jääkuubikute kast oleks asetatud jääkuubikute valmistamisaluse alla.
- Jääkuubikute kasti põhjas on äravooluava.
 - Ärge hoidke kastis jääd toatemperatuuril. Jää sulab ja voolab välja.
 - Voolukatkestuse korral jää sulab ja voolab välja. Voolu taastumise korral võib vesi uuesti jäätuda ja kast võib puruneda. Kasti kahjustuste vältimiseks eemaldage ja tühjendage kast pärast voolukatkestust.
 - Kasutage ainult joogivett.

📄 MÄRKUS

- Jää valmistamise aeg oleneb temperatuuriseadistustest.

Hooldus

Käsitsemine ja hooldus

Jääkorv (ainult sobivad mudelid)

Kui te ei väljuta jääd pikema aja jooksul, võib jää moodustada korvi kamakaid. Sellisel juhul eemaldage ja tühjendage jääkorv.

⚠ ETTEVAATUST!

- Vigastuste vältimiseks eemaldage kindlasti kogu pörandale sattunud jää või vesi.
- Õnnetuste või vigastuste ärahoidmiseks ärge lubage lastel veekraani ega jäävalmistajaga mängida.
- Kasutage ainult komplekti kuuluvat jääkorvi. Muude tootjate jääkorvid võivad põhjustada süsteemirikke.

📄 MÄRKUS

- Jää valmistamiseks vajalik veesurve on 206-861 kPa.
- Jäävalmistajast jää valmistamise ajal kostev müra on normaalne.

Automaattäituv mahuti (ainult teatud mudelid)

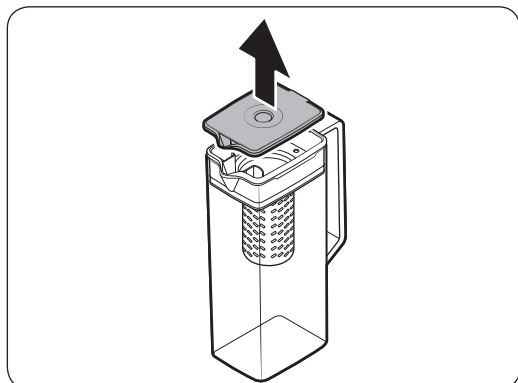

1. Võtke kaane pidemesoonest kinni ja tõmmake see eemaldamiseks üles.

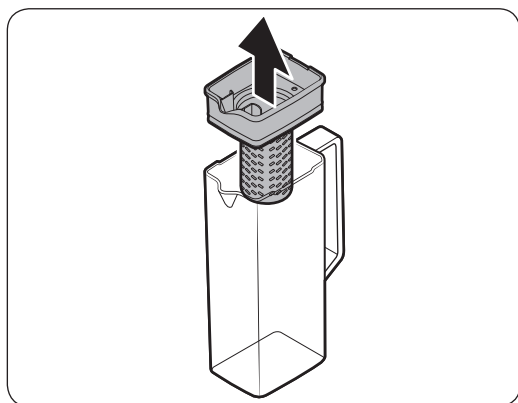

2. Võtke sõelahoidik mõlemast küljest kinni ja tõmmake see eemaldamiseks üles.

Hooldus

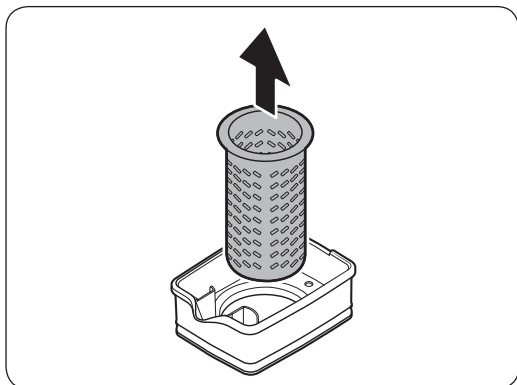

3. Tõmmake sõel veidi pöörates hermeetilisest suudmest välja.
4. Puhastage sõel neutraalse puhastusaine ja voolava veega. Loputage ja kuivatage hoolikalt.
5. Pange AutoFill Pitcher (Automaattäituv mahuti) kokku lahtivõtmise suunistele vastupidises järjekorras.

⚠ ETTEVAATUST!

Veemahutit ja kaant ei ole nõudepesumasinas ega mikrolaineahjus kasutamiseks sobilikud ning võivad kuumuse (sh kuuma veega) kokkupuutel sulada või deformeeruda. Vajadusel peske käsitsi jaheda või sooja veega.

Külmikuriiulid

Riulite välimus erineb olenevalt mudelist.

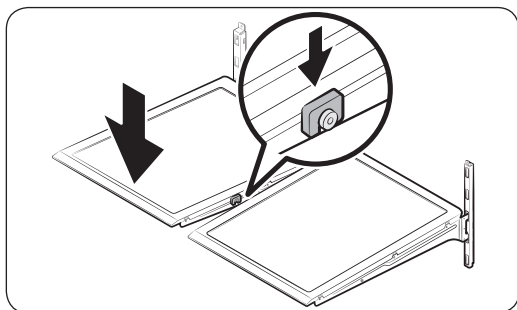
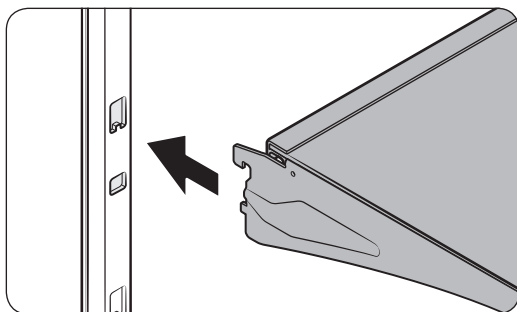
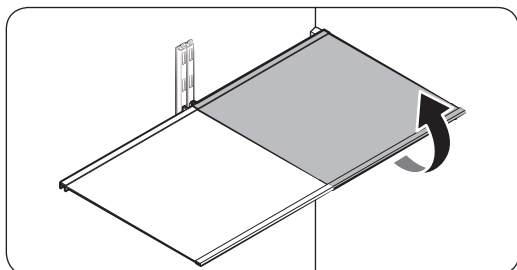

- Riuli eemaldamiseks avage vastav uks täielikult. Hoidke riuli esiosast kinni ning tõstke see ettevaatlikult üles ja tõmmake välja.

MÄRKUS

Ärge tõstke riulit eemaldamisel ega tagasipanekul täielikult üles. Külmiku tagasein võib kriimustuda.

- Tagasipanekuks hoidke riulit nurga all, nii et esiosa on kõrgemal kui tagaosas, ja seejärel sisestage ülemine konks ülemisse riulisälku. Siis langetage riul ja sisestage alumine riulikonks alumisse riulisälku.

ETTEVAATUST!

- Karastatud klaasist riulid on rasked. Olge nende eemaldamisel ettevaatlik.
- Riil tuleb õigesti sisestada. Ärge sisestage seda tagurpidi.
- Klaasnõud võivad klaasriulite pinda kriimustada.

Hooldus

Uksesahtlid

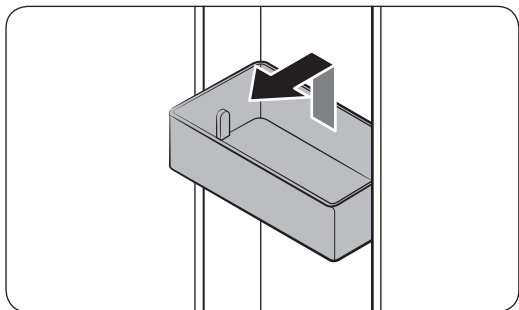

- **Uksesahtli**eemaldamiseks hoidke aluse esikülgedest kinni ja tõstke see eemaldamiseks ettevaatlikult üles.
- Tagasipanekuks sisestage **uksesahtel** veidi kõrgemale selle lõplikust asukohast, veendudes, et sahtli tagasein oleks vastu ust. Hoidke **uksesahtli** tagaosas mõlema käega ja vajutage sahtlit allapoole, et see tihedalt paika sobituks.

⚠ ETTEVAATUST!

- Ärge eemaldage toiduga täidetud sahtlit. Kõigepealt tühjendage sahtel.
- Olge ukse avamisel ettevaatlik, kui alumises uksesahtlis on pudeleid, mis võivad ümber kukkuda.
- Ärge lubage lastel sahtlitega mängida. Sahtli teravad nurgad võivad põhjustada vigastusi.

Külmiku sahtlid

Köögiviljade / Paindlik köögiviljade hoiuosa

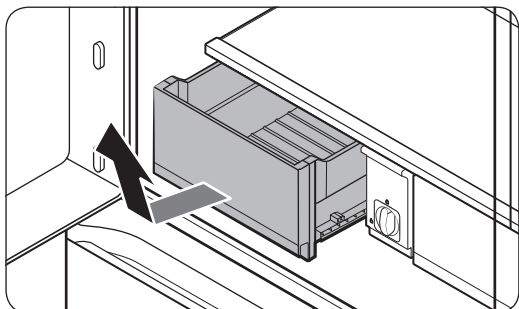

Tõstke sahtli esiotsa veidi ja libistage see välja.

- Soovitame enne sahtli eemaldamist eemaldada uksesahtlid. See aitab vältida uksesahtlite kahjustamist.
- Tagasipanekuks sisestage sahtel raami siinidesse ja seejärel lükake sisse.

Puhastamine

Sisemus ja välispind

⚠ HOIATUS

- Ärge kasutage külmiku puhastamiseks benseeni, vedeldit, majapidamise/auto puhastusvahendeid ega Clorox™-it. Need võivad kahjustada külmiku pinda ning põhjustada tulekahju.
- Ärge pihustage külmikule vett. See võib põhjustada elektrilöögi.

Eemaldage pistiku klemmidelt ja kontaktpunktidelt regulaarselt kõik võõrained, nt tolm või vesi, kasutades kuiva lappi.

1. Ühendage toitejuhe lahti.
2. Kasutage külmiku sisemuse ja välispinna puhastamiseks niisutatud pehmet kiuvaba lappi või majapidamispaperit.
3. Pärast puhastamist kuivatage hoolikalt, kasutades kuiva lappi või majapidamispaperit.
4. Ühendage toitejuhe.

Kraan (ainult teatud mudelitel)

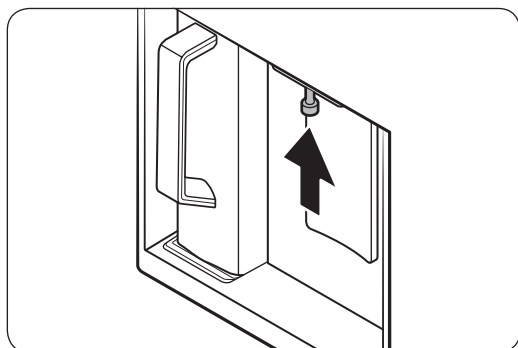
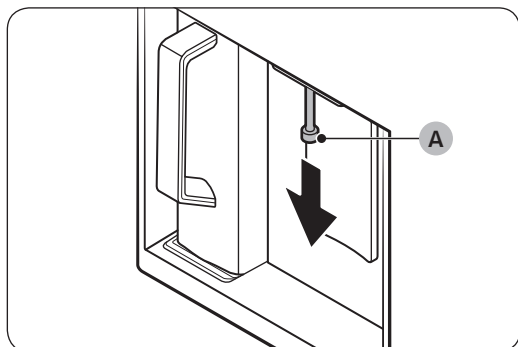

1. Hoidke kraani (A) otsast kinni.
2. Kraani (A) vasakule keeramisel, tõmmake seda alla, et eemaldada see jaoturilt.

3. Puhastage kraan põhjalikult ja pange siis tagasi.

⚠ ETTEVAATUST!

- Paigaldage kraan nii, et see on tagasi oma algasendis.
- Ärge kasutage kraani puhastamiseks kareda tekstuuriga puhastusvahendeid.

Hooldus

Kummitihendid

Kui ukse kummitihendid määduvad, ei pruugi uks korralikult sulguda, põhjustades külmiku jõudluse ja tõhususe vähenemist. Kasutage kummitihendite puhastamiseks nõrgatoimelist pesuvahendit ja niisket lappi. Seejärel kuivatage hoolikalt lapiga.

Tagapaneel

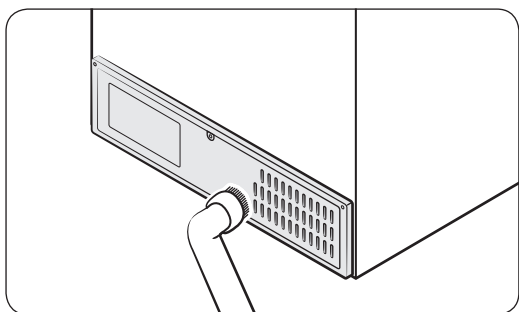

Juhtmete ja tagapaneeli eenduvate osade puhtana hoidmiseks puhastage paneeli üks või kaks korda aastas tolmuimejaga.

⚠ ETTEVAATUST!

Ärge eemaldage tagumist paneeli katet. Võite saada elektrilöögi.

Asendamine

Veefilter (ainult teatud mudelitel)

⚠ HOIATUS

- Ärge kasutage muu tootja veefiltreid. Kasutage ainult Samsungi pakutavaid või heakskiidetud filtreid.
- Heakskiitmata filtrid võivad lekkida ja külmikut kahjustada, põhjustades elektrilöögi. Samsung ei vastuta mingite kahjude eest, mille põhjuseks võib olla muu tootja veefiltrite kasutamine.

Juhtpaneelile ilmuv teade „Replace water filter (Asenda veefilter)“ teavitab teid, et on aeg veefilter välja vahetada. Enne filtri vahetamist veenduge, et veevarustus oleks suletud.

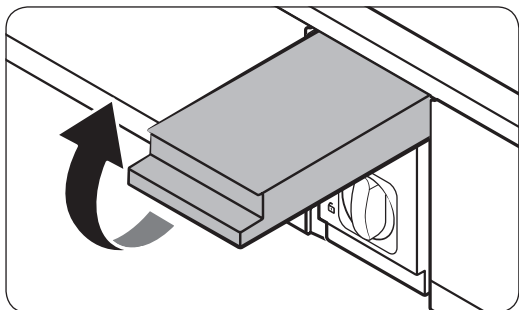

1. Lülitage veevarustusliin välja.
2. Avage filtrikasseti kaas.

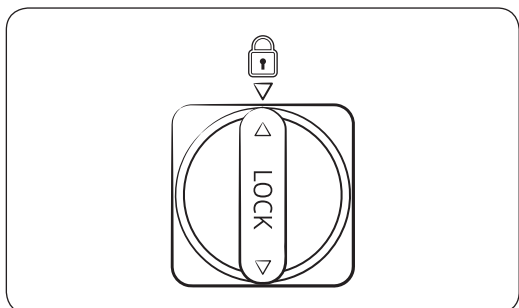
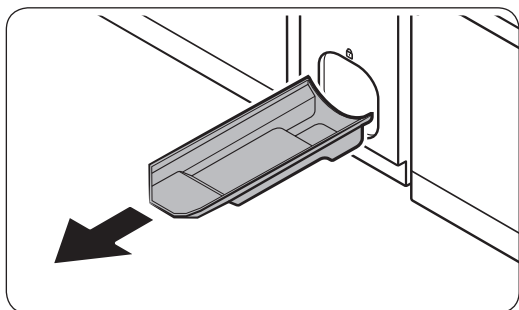
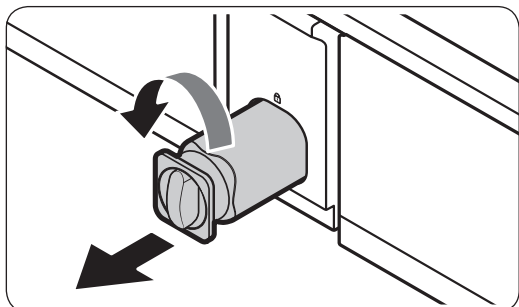

3. Keerake filtrikasseti nuppu 90 kraadi vastupäeva ($\frac{1}{4}$ pööret). Filtrikasseti lukk avaneb.

4. Tõmmake kassett välja.

- Kui veefilter on tugevalt saastunud, ei pruugi kassetti olla lihtne eemaldada. Sellisel juhul eemaldage kassett jõuga.
- Filtri avast veelekete vältimiseks tõmmake kassett selle eemaldamise ajal otse välja.

5. Sisestage uus filtrikassett. Kasutage ainult Samsungi pakutavaid või heakskiiduga filtreid.

6. Keerake kasseti nuppu päripäeva, et kassett paika lukustada.

7. Sulgege filtrikasseti kaas.

8. Avage juhtpaneelil jaotis **More Options (Veel valikuid)** ja seejärel käivitage **Filter Reset (Filtri lähtestamine)**.

MÄRKUS

- Äsja paigaldatud filter võib põhjustada veekraanist korraks vee väljapurskumist. Selle põhjuseks on veetorusse sattunud õhk.
- Vahetamistoiming võib põhjustada veidi aega veejaoturi tilkumist. Tilkumise korral pühkige lihtsalt vesi põrandalt kuiva lapiga ära.

Hooldus

Pöördosmoosiga veefiltreerimissüsteem

Pöördosmoosiga veefiltreerimissüsteemi veevarustussüsteemi veesurve peab olema 206–861 kPa.

Pöördosmoosiga veefiltreerimissüsteemi veesurve külmiku külmaveetorule peab olema vähemalt 206 kPa.

Kui veesurve on nõutust väiksem, toimige järgmiselt.

- Kontrollige, ega pöördosmoosiga süsteemi settefilter pole ummistunud. Vajaduse korral vahetage filter välja.
- Täitke pöördosmoosiga süsteemi veepaak uuesti veega.
- Kui teie külmikul on veefilter, võib see koos pöördosmoosiga süsteemiga kasutamisel veesurvet veelgi vähendada. Eemaldage veefilter.

Lisateabe saamiseks või hooldamiseks pöörduge litsentsitud torulukksepa poole.

Uue filtri tellimine

Uue veefiltri ostmiseks pöörduge kohalikku Samsungi teeninduskeskuse.

LED-lambid

Külmiku lampide vahetamiseks võtke ühendust Samsungi teeninduskeskusega.

HOIATUS

- Lampe ei tohi ise vahetada. Ärge proovige ise lampi vahetada. See võib põhjustada elektrilöögi.

Tõrkeotsing

Enne teenindusse helistamist vaadake üle alltoodud punktid. Kõigi teeninduskõnede eest, mis puudutavad tavaolukordi (mitte veaolukordi), tuleb kasutajatel tasu maksta.

Üldine

Temperatuur

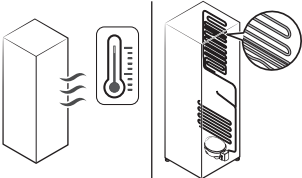
Probleem	Võimalikud põhjused	Lahendus
Külmik/sügavkülmik ei tööta. Külmiku/sügavkülmiku temperatuur on kõrge.	<ul style="list-style-type: none">Toitejuhe pole korralikult ühendatud.	<ul style="list-style-type: none">Ühendage toitejuhe korralikult.
	<ul style="list-style-type: none">Temperatuuri juhtseadis pole õigesti määratud.	<ul style="list-style-type: none">Reguleerige temperatuur madalamale väärtusele.
	<ul style="list-style-type: none">Külmik asub küttekeha lähedal või otsese päikesevalguse käes.	<ul style="list-style-type: none">Hoidke külmikut eemal otsesest päikesevalgusest või küttekehast.
	<ul style="list-style-type: none">Külmiku ja seina või kapi vahel pole piisavalt vaba ruumi.	<ul style="list-style-type: none">Veenduge, et külmiku tagasein ja küljed asuksid seinast või kappidest vähemalt 5 cm kaugusel.
	<ul style="list-style-type: none">Külmik on liiga täis. Toit blokeerib külmiku ventilatsiooniasiasid.	<ul style="list-style-type: none">Ärge pange külmikut liiga täis. Veenduge, et toit ei blokeeriks ventilatsiooniasiasid.
Külmiku/sügavkülmiku temperatuur on liiga madal.	<ul style="list-style-type: none">Temperatuuri juhtseadis pole õigesti määratud.	<ul style="list-style-type: none">Reguleerige temperatuur kõrgemale väärtusele.
Sisesein on kuum.	<ul style="list-style-type: none">Külmiku siseseinas on kuumuskindel torustik.	<ul style="list-style-type: none">Kondensatsiooni tekkimise vältimiseks on külmiku esinurkades kuumuskindlad torud. Ümbritseva temperatuuri tõusmisel ei pruugi seade tõhusalt töötada. Tegu pole süsteemi rikkega. 

Törkeotsing

Lõhn

Probleem	Võimalikud põhjused	Lahendus
Külmikus on tavatu lõhn.	<ul style="list-style-type: none">• Roiskunud toit.	<ul style="list-style-type: none">• Puhastage külmik ja eemaldage kõlbmatu toit.
	<ul style="list-style-type: none">• Tugeva lõhnaga toit.	<ul style="list-style-type: none">• Veenduge, et tugeva lõhnaga toiduained oleksid õhukindlalt pakitud.

Härmatis

Probleem	Võimalikud põhjused	Lahendus
Ventilaatorite ümber on tekkinud härmatis.	<ul style="list-style-type: none">• Toit blokeerib ventilatsiooniavasid.	<ul style="list-style-type: none">• Veenduge, et toit ei blokeeriks ventilatsiooniavasid.
Siseseintele on tekkinud härmatis.	<ul style="list-style-type: none">• Uks pole korralikult suletud.	<ul style="list-style-type: none">• Veenduge, et toit ei takistaks ukse sulgemist. Puhastage uksetihend.
Puu- või köögiviljad on külmunud.	<ul style="list-style-type: none">• Puu- või köögivilju säilitatakse režiimi Jahutuse valik+.	<ul style="list-style-type: none">• Enamikku puu- ega köögivilju ei tohi režiimis Jahutuse valik+ säilitada.

Kondensatsioon

Probleem	Võimalikud põhjused	Lahendus
Siseseintele tekib kondensatsioon.	<ul style="list-style-type: none">• Kui uks jäetakse lahti, pääseb niiskus külmikusse.	<ul style="list-style-type: none">• Eemaldage niiskus ja ärge jätke ust pikaks ajaks lahti.
	<ul style="list-style-type: none">• Suure niiskussisaldusega toit.	<ul style="list-style-type: none">• Veenduge, et toit oleks õhukindlalt pakitud.

Vesi/jää (ainult jaoturiga mudelitel)

Probleem	Võimalikud põhjused	Lahendus
Veevool on tavapärasest nõrgem.	<ul style="list-style-type: none"> Veesurve on liiga madal. 	<ul style="list-style-type: none"> Veenduge, et veesurve oleks vahemikus 206–861 kPa.
Jäävalmistajast kostab sumin.	<ul style="list-style-type: none"> Jäävalmistaja funktsioon on aktiveeritud, kuid külmik pole veevarustusega ühendatud. 	<ul style="list-style-type: none"> Lülitage jäävalmistaja välja.
Jäävalmistaja ei tee jääd.	<ul style="list-style-type: none"> Jäävalmistaja on äsja paigaldatud. 	<ul style="list-style-type: none"> Peate ootama 12 tundi, kuni külmik jääd valmistab.
	<ul style="list-style-type: none"> Sügavkülmiku temperatuur on liiga madal. 	<ul style="list-style-type: none"> Seadke sügavkülmiku temperatuur soojas ümbritsevas õhus alla -18 °C või -20 °C.
	<ul style="list-style-type: none"> Jäävalmistaja on välja lülitatud. 	<ul style="list-style-type: none"> Lülitage jäävalmistaja sisse.
Jääd ei väljutata.	<ul style="list-style-type: none"> Jää võib kinni jääda, kui jääjaoturit ei ole pikka aega kasutatud (umbes 3 nädalat). 	<ul style="list-style-type: none"> Kui te ei kavatse külmikut pikka aega kasutada, siis tühjendage jääkorp ja lülitage jäävalmistaja välja.
	<ul style="list-style-type: none"> Jääkorp pole õigesti sisestatud. 	<ul style="list-style-type: none"> Veenduge, et jääkorp oleks õigesti sisestatud.
	<ul style="list-style-type: none"> Veetoru pole õigesti ühendatud või veevarustus pole sisse lülitatud. 	<ul style="list-style-type: none"> Kontrollige, kas veetoru on õigesti paigaldatud. Kontrollige, kas veetoru kuulkraan on suletud.

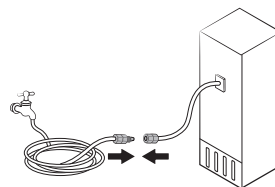

Tõrkeotsing

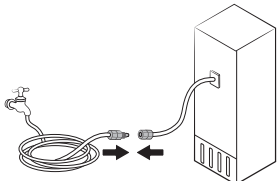
Probleem	Võimalikud põhjused	Lahendus
Vett ei väljutata.	<ul style="list-style-type: none">• Veetoru pole õigesti ühendatud või veevarustus pole sisse lülitatud.	<ul style="list-style-type: none">• Kontrollige, kas veetoru on õigesti paigaldatud. Kontrollige, kas veetoru kuulkraan on suletud. 
	<ul style="list-style-type: none">• Paigaldatud on muu tootja veefilter.	<ul style="list-style-type: none">• Kasutage ainult Samsungi pakutavaid või heakskiiduga filtreid.• Heakskiiduta filtrid võivad lekkida ja külmikut kahjustada.
	<ul style="list-style-type: none">• Juhtpaneelile ilmub teade „Replace water filter (Asenda veefilter)“.	<ul style="list-style-type: none">• Vahetage veefiltrit. Seejärel avage juhtpaneelil jaotis More Options (Veel valikuid) ning käivitage Filter Reset (Filtri lähtestamine).

Kas kuulete külmikust ebatavalisi helisid?

Enne teenindusse helistamist vaadake üle alltoodud punktid. Kõigi teeninduskõnede eest, mis puudutavad tavalisi helisid, tuleb kasutajatel tasu maksta.

Need helid on normaalsed.

- Toimingu alustamisel või lõpetamisel võib külmik tekitada automootori käivitamisele sarnaseid helisid. Töö stabiliseerumisel need helid vaibuvad.

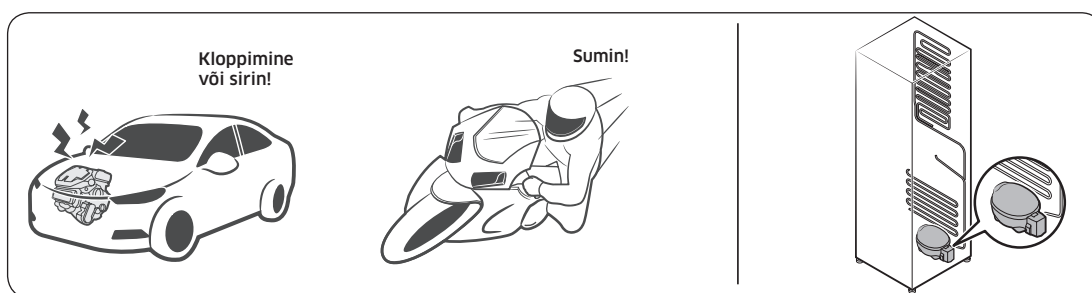

- Neid helisid võib olla kuulda ventilaatori töötamise ajal. Kui külmik jõuab määratud temperatuurini, pole ventilaatori heli kuulda.

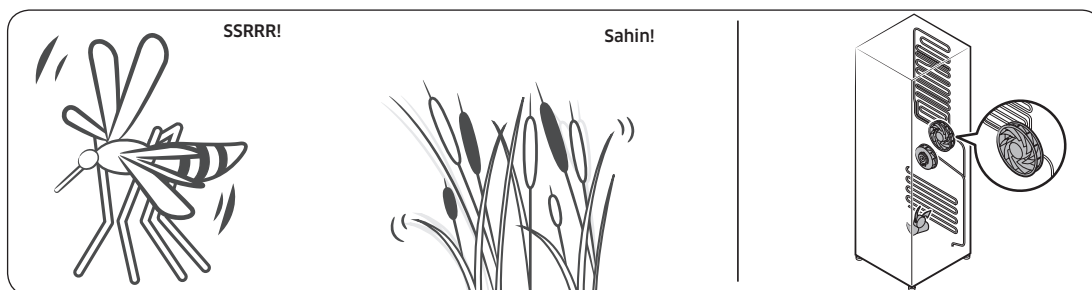

- Sulatustsükli ajal võib vesi tilkuda sulatusseadmele, põhjustades sisisevat heli.

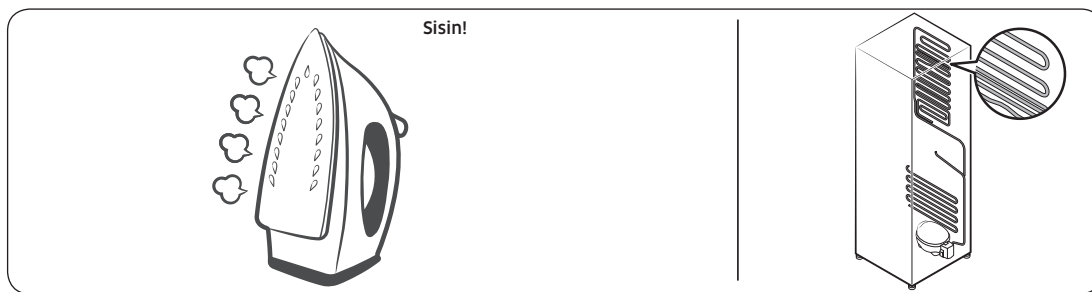

Tõrkeotsing

- Kui külmik jahutab või külmutab, liigub külmutusgaas läbi hermeetiliste torude, tekitades mullitavat heli.

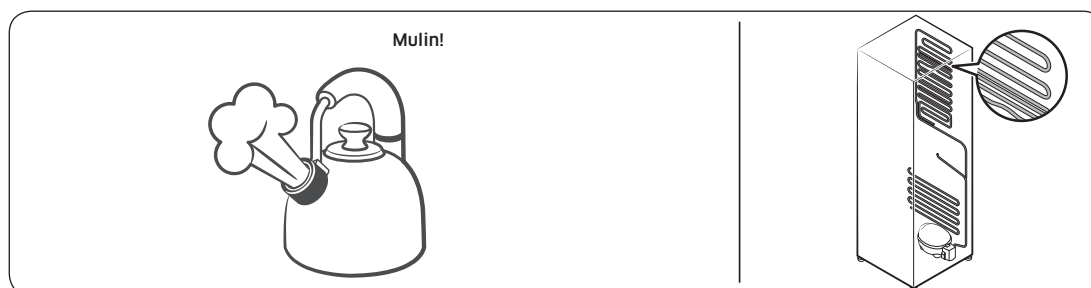

- Külmiiku temperatuuri tõusmisel või langemisel tõmbuvad plastosad kokku ja laienevad, tekitades kopsivat heli. Selline müra tekib sulatustsükli ajal või siis, kui elektroonilised osad töötavad.

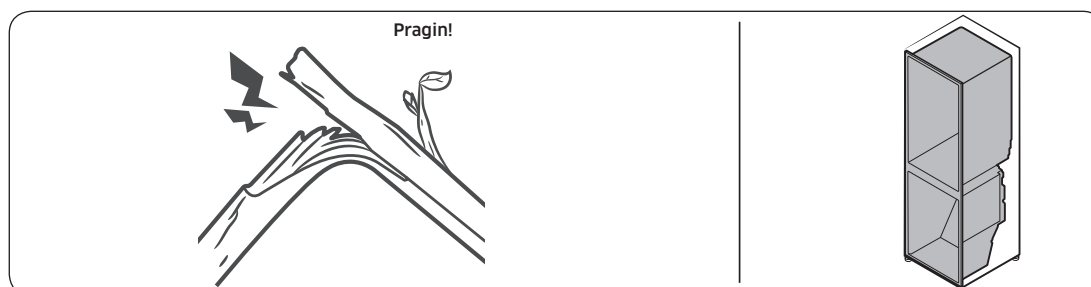

- Jäävalmistajaga mudelite puhul Kui veeventiil avaneb jäävalmistaja täitmiseks, võib kostuda sumisevat heli.
- Külmiiku ukse avamisel ja sulgemisel võib rõhu võrdsustumise tõttu kostuda lõõtsuvat heli.

SmartThings

Probleem	Toiming
Rakendust SmartThings ei leita rakendusepoest.	<ul style="list-style-type: none">• Rakendus SmartThings pole saadaval mõnes tahvelarvutis, iPadis ja nutitelefonis.<ul style="list-style-type: none">- Toetab [Android] OS 6.0 või uuemat versiooni (vähemalt 2 GB RAM-i suurus).- Toetab [iOS] 10.0 või uuemat versiooni / iPhone 6 või uuemat versiooni.
Rakendus SmartThings ei tööta.	<ul style="list-style-type: none">• Rakendus SmartThings on saadaval ainult kohalduvatele mudelitele.• Vana Samsungi nutikülmiku rakendus ei saa Samsung Smart Home'i mudelitega ühendust luua.
Rakendus SmartThings on installitud, kuid ei ole minu külmikuga ühendatud.	<ul style="list-style-type: none">• Rakenduse kasutamiseks peate oma Samsungi kontosse sisse logima.• Veenduge, et ruuter töötaks korralikult.• Kui Wi-Fi-ikoon külmiku ekraanil ei põle, siis pole võrguühendust veel loodud. Sel juhul kasutage ühenduse loomiseks ja külmiku registreerimiseks teie kodu pääsupunktiga (AP-ga) rakendust SmartThings.
Rakendus ei saa sisse logida.	<ul style="list-style-type: none">• Rakenduse kasutamiseks peate oma Samsungi kontosse sisse logima.• Kui teil ei ole Samsungi kontot, järgige selle loomiseks rakenduses kuvatud suuniseid.
Külmiku registreerimisel kuvatakse tõrketeade.	<ul style="list-style-type: none">• Lihtne ühendus võib nurjuda, kui pääsupunkt on liiga kaugel või ümbritsev keskkond põhjustab elektrimagnetilisi häireid. Oodake veidi ja proovige uuesti.
Rakendus SmartThings on edukalt külmikuga ühendatud, kuid ei tööta.	<ul style="list-style-type: none">• Väljuge rakendusest SmartThings ja taaskäivitage see uuesti või lahutage ruuter ja ühendage uuesti.• Lülitage külmik välja ja seejärel ühe minuti pärast uuesti sisse.

Open Source Announcement

The software included in this product contains open source software.

The following URL http://opensource.samsung.com/opensource/SMART_TP2_0/seq/0 leads to open source license information as related to this product.



Lisa

Ohutussuunised

- Kõige tõhusamaks energia kasutamiseks hoidke kõik sisetarvikud, nagu korvid, sahtlid ja riulid, tootja poolt tarnitud asendis.
- See külmutusseade ei ole ette nähtud sisseehitatud seadmena kasutamiseks.

Paigaldamise juhend

Kliimaklassiga külmutusseadmete jaoks

Sõltuvalt kliimaklassist on see külmutusseade mõeldud kasutamiseks ümbritseva õhu temperatuurivahemikus vastavalt järgmisele tabelile.

Kliimaklass on leitav andmesildilt. Toode ei pruugi korralikult töötada temperatuuridel, mis jäävad väljapoole teatud vahemikku.

Kliimaklassi leiab oma külmkapi sees olevalt sildilt

Tõhus temperatuurivahemik

Külmik on mõeldud kasutamiseks temperatuuridel, mis on määratud temperatuuriklassiga.

Klass	Sümbol	Toatemperatuuri vahemik (°C)	
		IEC 62552 (ISO 15502)	ISO 8561
Laiendatud mõõdukas	SN	+10 kuni +32	+10 kuni +32
Mõõdukas	N	+16 kuni +32	+16 kuni +32
Subtroopiline	ST	+16 kuni +38	+18 kuni +38
Troopiline	T	+16 kuni +43	+18 kuni +43

MÄRKUS

Külmiku jahutusvõimet ja energia tarbimist võivad mõjutada ümbritsev temperatuur, ukse avamissagedus ja külmiku asukoht. Soovitame reguleerida temperatuur vastavalt vajadusele.

Lisa

Temperatuuri juhend

Soovitatav temperatuur

Toidu säilitamiseks optimaalne temperatuuriseadistus

- Külmik: 3 °C
- Sügavkülmik: -19 °C

MÄRKUS

Iga osa optimaalne temperatuuriseadistus sõltub ümbritsevast temperatuurist. Ülaltoodud optimaalne temperatuur põhineb ümbritseval temperatuuril 25 °C.

Kiirjahutus

Funktsioon Kiirjahutus kiirendab jahutamisprotsessi maksimaalsele kiirusele. Külmik töötab kaks ja pool tundi täiskiirusel ning seejärel taastub eelnev temperatuur.

Kiirkülmutus

Funktsioon Kiirkülmutus kiirendab külmutamisprotsessi maksimaalsele kiirusele. Sügavkülmik töötab täisvõimsusel 50 tundi ning seejärel taastub eelnev temperatuur. Suurte toiduainekoguste külmutamiseks aktiveerige funktsioon Kiirkülmutus vähemalt 20 tundi enne toiduainete asetamist sügavkülmikusse.

MÄRKUS

Selle funktsiooni kasutamisel suureneb külmiku energiakulu. Lülitage see välja, kui te seda ei vaja ja taastage külmiku esialgne temperatuuriseadistus.

Kuidas hoida toitu nii, et tagada parim säilimine (ainult teatud mudelitel)

Katke toidud, et säilitada niiskust ja vältida teiste toitude lõhnade külgejäämist. Suur potitais toitu, nt supp või hautis, tuleks enne külmutamist jagada väiksemateks portsjoniteks ja panna madalatesse anumatesse. Suur lihatükk või terve lind tuleks enne külmutamist jagada väiksemateks osadeks või asetada madalatesse anumatesse.

Toitude paigutamine

Riivolid	Riioleid saab erinevate pakendite mahutamiseks reguleerida.
Spetsiaalsed sahtlid (ainult teatud mudelitel)	Kinnised köögiviljasahtlid tagavad puu- ja köögiviljade säilitamiseks optimaalse keskkonna. Köögiviljad vajavad kõrgemat, aga puuviljad madalamat niiskustaset. Köögiviljasahtlid on varustatud juhtseadmetega, millega saab niiskustaset kontrollida. (*Sõltuvalt mudelist ja valikutest) Reguleeritava temperatuuriga lihasahtel pikendab liha ja juustu säilivusaega.
Ukse sees hoiustamine	Ärge hoidke ukse sees kergesti riknevaid toiduaineid. Mune tuleks säilitada karbis riivilil. Ukseahelate temperatuur kõigub rohkem kui kapis. Hoidke ust võimalikult palju suletuna.
Sügavkülmkamber	Sügavkülmikus saate säilitada külmutatud toiduaineid, valmistada jääkuubikuid ja külmutada värsked toiduaineid.

MÄRKUS

Külmutage ainult värsket, kahjustamata toitu. Hoidke külmutatavat toitu eraldi juba külmunud toidust. Toidu maitse kaotamise või kuivamise vältimiseks asetage see õhukindlatesse anumatesse.

Külmiku ja sügavkülmiku säilitustabel

Värskuse kestvus sõltub temperatuurist ja kokkupuutest niiskusega. Kuna säilivuskuupäevad ei taga toote ohutut kasutamist, vaadake allolevat tabelit ja järgige toodud näpunäiteid.

Piimatooted

Toode	Külmik	Sügavkülmik
Piim	1 nädal	1 kuu
Või	2 nädalat	12 kuud
Jäätis	-	2-3 nädalat
Naturaalne juust	1 kuu	4-6 kuud
Toorjuust	2 nädalat	Ei ole soovitatav
Jogurt	1 kuu	-

Lisa

Liha

Toode	Külmik	Sügavkülmik
Toored praetükid, lõigud	3-4 päeva	2-3 kuud
Toores hakkliha, tükid hautise jaoks	1-2 päeva	3-4 kuud
Peekon	7 päeva	1 kuu
Sea-, veise- ja kalkunilihast toorvorst	1-2 päeva	1-2 kuud

Linnuliha/munad

Toode	Külmik	Sügavkülmik
Toores linnuliha	2 päeva	6-8 kuud
Linnulihasalat	1 päev	-
Toored koorega munad	2-4 nädalat	Ei ole soovitatav

Kala/mereannid

Toode	Külmik	Sügavkülmik
Toores kala	1-2 päeva	3-6 kuud
Küpsetatud kala	3-4 päeva	1 kuu
Kalasalat	1 päev	Ei ole soovitatav
Kuivatatud või marineeritud kala	3-4 nädalat	-

Puuviljad

Toode	Külmik	Sügavkülmik
Õunad	1 kuu	-
Virsikud	2-3 nädalat	-
Ananass	1 nädal	-
Muud värsked puuviljad	3-5 päeva	9-12 kuud

Köögiviljad

Toode	Külmik	Sügavkülmik
Spargel	2-3 päeva	-
Brokoli, rooskapsad, rohelised herved, seemed	3-5 päeva	-
Kapsas, lillkapsas, seller, kurk, lehtsalat	1 nädal	-
Porgandid, peedid, redised	2 nädalat	-

Teave mudeli ja varuosade tellimise kohta

Mudeli teave

Mudeli kohta EPRELis registreeritud teabe vaatamiseks tehke järgmist.

1. Minge veebisaidile <https://eprel.ec.europa.eu>.
2. Vaadake toote energiamärgiselt mudeli identifikaatorit ja sisestage see otsinguväljale.
3. Kuvatakse mudeli energiamärgise teave.

Varuosade teave

- Vähim ajavahemik, mille jooksul on seadme remondiks vajalikud varuosad saadaval
 - 7 aastat: termostaadid, temperatuuriandurid, trükkplaadid ja valgusallikad, ukseingid, uksehinged, kandikud, korvid (karbid või sahtlid)
 - 10 aastat: uksetihendid
- Tootja pakutava külmutusseadme garantii minimaalne kestus 24 kuud.
- Asjakohane teave varuosade tellimiseks otse või muude tootja, importija või volitatud esindaja pakutud kanalite kaudu
- Professionaalse remonditeabe leiate veebisaidilt <http://samsung.com/support>.
Kasutaja hooldusjuhendi leiate veebisaidilt <http://samsung.com/support>.

Meelespea

Meelespea

Võtke ühendust SAMSUNG WORLD WIDE

Kui Teil on küsimusi või kommentaare Samsungi toodete kohta, siis pöörduge palun SAMSUNGI klienditoe poole.

Riik	Teeninduskeskus	Veebileht
HUNGARY	0680SAMSUNG (0680-726-7864)	www.samsung.com/hu/support
CZECH	800 - SAMSUNG (800-726786)	www.samsung.com/cz/support
SLOVAKIA	0800 - SAMSUNG (0800-726 786)	www.samsung.com/sk/support
CROATIA	072 726 786	www.samsung.com/hr/support
BOSNIA	055 233 999	www.samsung.com/support
North Macedonia	023 207 777	www.samsung.com/mk/support
MONTENEGRO	020 405 888	www.samsung.com/support
SLOVENIA	080 697 267 (brezplačna številka)	www.samsung.com/si/support
SERBIA	011 321 6899	www.samsung.com/rs/support
Kosovo	0800 10 10 1	www.samsung.com/support
ALBANIA	045 620 202	www.samsung.com/al/support
BULGARIA	*3000 Цена на един градски разговор 0800 111 31 Безплатен за всички оператори	www.samsung.com/bg/support
ROMANIA	*8000 (apel in retea) 08008-726-78-64 (08008-SAMSUNG) Apel GRATUIT Atenție: Dacă efectuați apelul din rețeaua Digi (RCS/RDS), vă rugăm să ne contactați formând numărul Telverde fără ultimele două cifre, astfel: 0800872678.	www.samsung.com/ro/support
POLAND	[IM] 801-172-678* lub +48 22 607-93-33* Specjalistyczna infolinia do obsługi zapytań dotyczących telefonów komórkowych: 801-672-678* * (opłata według taryfy operatora) [CE] 801-172-678* lub +48 22 607-93-33* * (opłata według taryfy operatora)	http://www.samsung.com/pl/support/
LITHUANIA	8-800-77777	www.samsung.com/lt/support
LATVIA	8000-7267	www.samsung.com/lv/support
ESTONIA	800-7267	www.samsung.com/ee/support



DA68-04023Q-00



Šaldytuvas

Naudotojo vadovas

Pastatomasis prietaisas

SAMSUNG

Turinys

Saugos informacija	4
Ką turėtumėte žinoti apie saugos instrukcijas	4
Svarbūs saugos ženklai ir atsargumo priemonės	6
Svarbūs saugos nurodymai	7
Griežto įspėjimo ženklai, naudojami gabenant ir eksploatavimo vietoje	10
Svarbiausi montavimo įspėjimai	10
Instaliavimo perspėjimo ženklai	13
Svarbiausi naudojimo įspėjimai	14
Naudojimo įspėjimai	18
Valymo įspėjimai	20
Svarbiausi utilizavimo įspėjimai	22
Papildomi patarimai, kaip saugiai naudotis šaldytuvu	23
Nurodymai dėl EEJA	24
Montavimas	25
Šaldytuvo apžvalga	26
Nuosekli montavimo eiga	30
Veikimas	48
Valdymo skydas	48
„SmartThings“	52
Specialiosios funkcijos	55
Priežiūra	62
Naudojimas ir priežiūra	62
Valymas	66
Keitimas	67
Gedimų paieška ir šalinimas	70
Bendroji informacija	70
Ar šaldytuvas skleidžia keistus garsus?	74
„SmartThings“	76
Open Source Announcement	77

Priedas	78
Saugos instrukcija	78
Įrengimo instrukcija	78
Temperatūros instrukcija	79
Informacija apie modelį ir atsarginių dalių užsakymą	82

Saugos informacija

Prieš naudodami šaldytuvą „Samsung“ atidžiai perskaitykite šį naudotojo vadovą, kad būtų užtikrinta, jog žinote, kaip valdyti savo naujojo prietaiso savybes ir funkcijas saugiai ir veiksmingai.

Ką turėtumėte žinoti apie saugos instrukcijas

- Įspėjimai ir svarbios saugumo instrukcijos šiame vadove neapima visų galimų sąlygų ir situacijų.
Montuodami, techniškai prižiūradami ir eksploatuodami šį prietaisą turite vadovautis bendraja nuovoka.
- Šios naudojimo instrukcijos apima įvairius modelius, todėl įsigyto šaldytuvo charakteristikos gali šiek tiek skirtis nuo aprašytų šiame vadove ir gali būti taikomi ne visi įspėjamieji ženklai. Jei kyla klausimų arba neaiškumų, kreipkitės į artimiausią techninės priežiūros centrą arba atsakymų ieškokite svetainėje www.samsung.com.
- R-600a arba R-134a naudojamas kaip šaldomoji medžiaga. Patikrinkite prietaiso galinėje dalyje esančią kompresoriaus etiketę arba šaldytuvo viduje esančią techninių parametrų etiketę, kad sužinotumėte, kokia šaldomoji medžiaga naudojama jūsų prietaise. Jei šiame gaminyje yra degiųjų dujų (šaldomoji medžiaga R-600a), kad saugiai pašalintumėte šį gaminį, kreipkitės į vietos įstaigas.
- Kad įvykus nuotėkiui iš šaldomosios medžiagos kontūro nesusidarytų degaus oro ir dujų mišinio, reikia užtikrinti pakankamą patalpos dydžio ir prietaise naudojamos šaldomosios medžiagos kiekio santykį.
- Nemėginkite jungti prietaiso, jei pastebėjote gedimo požymių. Jei kyla abejonių, kreipkitės į pardavėją. 8 g šaldomosios medžiagos R-600a patalpos dydis turi būti 1 m³.
Šaldomosios medžiagos kiekis nurodytas identifikavimo lentelėje, esančioje prietaiso viduje.
- Iš vamzdelių ištekėjusi šaldomoji medžiaga gali užsiliepsnoti ar pažeisti akis. Jei iš vamzdelių teka šaldomoji medžiaga, venkite atviros ugnies, nuo prietaiso patraukite visus degius objektus ir nedelsdami išvėdinkite patalpą.
 - Antraip galimas gaisras arba sprogingas.

-
- Laikykitės šių nurodymų, kad neužterštumėte maisto:
 - Palikus dureles atidarytas ilgesnį laiką, prietaiso skyriuose gali labai pakilti temperatūra.
 - Reguliariai valykite paviršius, kurie liečiasi su maistu, ir pasiekiamas drenažo sistemas.
 - Išvalykite vandens rezervuarus, jei jie nebuvo naudojami 48 val.; praplaukite vandens sistemą, prijungtą prie vandens tiekimo šaltinio, jei vanduo nebuvo išleistas 5 dienas.
 - Žalią mėsą ir žuvį laikykite tinkamoje taroje šaldytuve, kad nesiliestų su kitais maisto produktais arba ant jų nelašėtų.
 - Dviejų žvaigždučių užšaldytų maisto produktų laikymo kameros tinka iš anksto užšaldytiems maisto produktams laikyti, ledams laikyti arba gaminti ir ledų kubeliams gaminti.
 - Vienos, dviejų ir trijų žvaigždučių kameros netinka šviežiam maistui užšaldyti.
 - Jei šaldymo prietaisas paliekamas tuščias ilgesnį laiką, jį išjunkite, atitirpinkite, išvalykite ir išdžiovinkite, o dureles palikite atidarytas, kad nesusidarytų pelėsis.

Saugos informacija

Svarbūs saugos ženklai ir atsargumo priemonės

Laikykitės visų šiame vadove pateiktų saugos instrukcijų. Šiame vadove naudojami šie saugos ženklai.

ĮSPĖJIMAS

Pavojai arba nesaugi eksploatacija gali baigtis sunkiomis traumomis ar net mirtimi arba sugadinti turtą.

DĖMESIO

Pavojai arba nesaugi eksploatacija gali baigtis sunkiomis traumomis ir / arba gali būti sugadintas turtas.

PASTABA

Naudinga informacija, kuri padės naudotojui geriau suprasti, kaip naudotis šaldytuvu ir jo funkcijomis.

Šie įspėjamieji ženklai apsaugo nuo traumų jus ir kitus asmenis.

Atidžiai jais vadovaukitės.

Kai perskaitysite, šį vadovą, o ypač šį skyrių, laikykite ateičiai, nes vėliau gali prireikti paskaityti.

Svarbūs saugos nurodymai



Įspėjimas. Gaisro pavojus / degiosios medžiagos

⚠ ĮSPĖJIMAS

- Statydami prietaisą į vietą, atkreipkite dėmesį, kad maitinimo laidas neįstrigtų ir nebūtų apgadintas.
- Nejunkite už prietaiso ilgintuvų su keliais lizdais ar nešiojamųjų maitinimo šaltinių.
- Pripildykite tik geriamojo vandens.
- Prijunkite tik prie geriamojo vandens tiekimo šaltinio.
- Neuždenkite buitiniame prietaise esančių arba pastate įmontuotų ventiliacijos angų.
- Atšildymo procesui paspartinti nenaudokite mechaninių prietaisų ar kitų priemonių, kurių nenurodė gamintojas.
- Nepažeiskite šaldomosios medžiagos kontūro.
- Buitinio prietaiso maisto saugojimo skyriuose nenaudokite elektrinių prietaisų, nebent juos rekomenduotų gamintojas.

- Šis prietaisas nėra skirtas naudoti asmenims (įskaitant vaikus), turintiems ribotų fizinių, jutiminių ar protinių gebėjimų, neturintiems patirties ir žinių, kaip naudotis, išskyrus atvejus, kai jie prižiūrimi arba už šį prietaisą atsakingas asmuo suteikė jiems saugos informacijos.

Saugos informacija

- Naudoti šį prietaisą vaikai nuo 8 metų amžiaus ir asmenys, turintys ribotų fizinių, jutiminių ar protinių gebėjimų arba neturintys patirties ar žinių, gali tik prižiūrėti arba tik tuo atveju, jeigu jiems buvo paaiškinta, kaip saugiai naudoti prietaisą, ir jie suprato gresiančius pavojus. Draudžiama vaikams žaisti su prietaisu. Draudžiama neprižiūrimiems vaikams atlikti valymo ir priežiūros darbus. Vaikai nuo 3 iki 8 metų gali sudėti maistą į šaldymo prietaisus ir jį išimti.
- Jei pažeistas maitinimo laidas, jį, kad nesugadintų siurblio, turi pakeisti gamintojas, gamintojo priežiūros atstovas ar panašios kvalifikacijos asmuo.
- Elektros lizdas turi būti lengvai pasiekiamas, kad pavojaus atveju prietaisą būtų galima greitai atjungti nuo maitinimo.
 - Jis turi būti kitoje vietoje nei prietaiso galinė dalis.
- Nelaikykite šiame prietaise sprogiųjų medžiagų, tokių kaip aerosolių flakonai su degiuoju propelentu.
- Jei prietaise įsuktos šviesos diodų lempučių, nemėginkite išmontuoti lempučių gautų ir šviesos diodų lempučių patys.
 - Kreipkitės į „Samsung“ techninės priežiūros centrą.
 - Naudokite gamintojo ar techninės priežiūros specialisto tiekiamas šviesos diodų lemputes.
- Naudotinos naujos žarnos, tiekiamos kartu su prietaisu. Nenaudokite pakartotinai senų žarnų.
- Šaldytuvo vandens jungtįjunkite tik prie geriamojo vandens šaltinio. Kad ledo gaminimo įrenginys veiktų teisingai, reikia 206-861 psi (30-125 kPa) vandens slėgio.
- Energija bus vartojama efektyviai, jei visus vidaus elementus, pavyzdžiui, krepšius, stalčius, lentynas, laikysite gamintojo nurodytoje vietoje.
- Kad naudojant šį gaminį būtų sutaupoma kuo daugiau energijos, visas lentynas, stalčius ir krepšelius palikite jiems skirtose vietose.

Kaip sumažinti energijos sąnaudas

- Prietaisą sumontuokite vėsioje, sausoje ir pakankamai vėdinamoje patalpoje.
- Žiūrėkite, kad ant jo negalėtų patekti tiesioginė saulės šviesa, ir nestatykite jo šalia tiesioginių šilumos šaltinių (pavyzdžiui, radiatorių).
 - Neuždenkite nė vienos oro angos arba grotelių, kad nesumažėtų energijos vartojimo efektyvumas.
 - Nedėkite į prietaisą karšto maisto – palaukite, kol jis atvės.
 - Užšaldytus maisto produktus atšildykite šaldytuve. Žemos temperatūros užšaldyti maisto produktai gali atvėsinti šaldytuve esančius maisto produktus.
 - Dėdami į prietaisą maisto produktus arba išimdami iš jo ilgai nelaikykite atvertų durelių.
 - Kuo trumpiau laikysite atidarytas dureles, tuo mažiau ledo susidarys šaldiklyje.
 - Reguliariai valykite šaldytuvo galinę dalį. Dėl dulkių didėja energijos sąnaudos.
 - Nenustatykite žemesnės temperatūros, nei būtina.
 - Užtikrinkite, kad prie šaldytuvo pagrindo ir galinės sienelės būtų pakankamai vietos orui išeiti. Neuždenkite oro ventiliacijos angų.
 - Montuodami palikite vietos dešinėje, kairėje, gale ir viršuje. Taip sumažės elektros energijos sąnaudos ir už elektrą mokėsite mažiau.

Šis prietaisas skirtas naudoti butyje ir panašioje aplinkoje, pavyzdžiui:

- parduotuvių, biurų ir kitų darbuotojų darbuotojų virtuvėse;
- ūkiuose, viešbučių ar motelių klientų patalpose ir panašiose gyvenamosios paskirties vietose;
- nakvynės ir pusryčių paslaugas teikiančiose įstaigose;
- viešojo maitinimo ir panašiu ne gyvenamosios paskirties objektų patalpose.



Saugos informacija

Griežto įspėjimo ženklai, naudojami gabenant ir eksploatavimo vietoje

ĮSPĖJIMAS

- Gabenant ir montuojant prietaisą būtina užtikrinti, kad būtų nepažeistos šaldomosios medžiagos kontūro dalys.
 - Iš vamzdelio ištekėjusi šaldomoji medžiaga gali užsiliepsnoti ar pažeisti akis. Jei pastebėjote nuotėkį, nenaudokite atviros liepsnos ar potencialių ugnies šaltinių ir keletą minučių vėdinkite kambarį, kuriame pastatytas prietaisas.
 - Šio prietaiso sudėtyje yra nedidelis šaldomosios medžiagos izobutano (R-600a) kiekis; šios gamtinės dujos nekenkia aplinkai, tačiau yra degios. Gabenant ir montuojant prietaisą būtina užtikrinti, kad būtų nepažeistos šaldomosios medžiagos kontūro dalys.
- Perveždami ir montuodami šaldytuvą nelieskite vandens žarnos galinėje šaldytuvo pusėje.
 - Taip galima šaldytuvą sugadinti ir nebus galima naudoti vandens dozatoriaus.

Svarbiausi montavimo įspėjimai

ĮSPĖJIMAS

- Nemontuokite šaldytuvo drėgnoje vietoje ar ten, kur ant jo galėtų patekti vandens.
 - Dėl pažeistos elektros detalių izoliacijos gali kilti elektros smūgio ar gaisro pavojus.
- Nestatykite šaldytuvo tiesioginėje saulės šviesoje arba prie šilumos šaltinių, patalpos šildytuvų ar kitų prietaisų.



- Nejunkite kelių prietaisų į vieną šakotuvą. Šaldytuvas turi būti įjungtas į atskirą elektros lizdą, kurio įtampa atitinka įtampą, nurodytą šaldytuvo techninių duomenų lentelėje.
 - Taip užtikrinamas didžiausias veiksmingumas ir neperkraunamos namo elektros grandinės, kurios dėl perkaitusių laidų galėtų kelti gaisro pavojų.
- Jei elektros lizdas sienoje netvirtai laikosi, nekiškite į jį maitinimo kištuko.
 - Kyla elektros smūgio ar gaisro pavojus.
- Nenaudokite elektros laido, jei jis įtrūkęs ar nusidėvėjęs per visą ilgį arba kuriame nors gale.
- Nelenkite maitinimo laido ir nedėkite ant jo sunkių daiktų.
- Netraukite ir smarkiai nelenkite maitinimo laido.
- Nesusukite ir neriškite maitinimo laido.
- Nekabinkite maitinimo laido ant metalinių daiktų, nedėkite ant jo sunkių daiktų, nesprauskite jo tarp daiktų ir neužkiškite jo už prietaiso.
- Perkeldami šaldytuvą būkite atsargūs, kad jo nenuverstumėte arba nepažeistumėte elektros laido.
 - Gali kilti elektros smūgio ar gaisro pavojus.
- Niekada nebandykite ištraukti šaldytuvo kištuko laikydami už maitinimo laido. Visada suimkite kištuką ir traukite jį tiesiai iš kištukinio sieninio lizdo.
 - Pažeistas laidas gali sukelti trumpąjį grandinės jungimą, gaisrą ir (arba) elektros iškrovą.
- Prie šaldytuvo nenaudokite purškiklių.
 - Prie šaldytuvo naudojami purškikliai gali sukelti sprogimą arba gaisrą.
- Nemontuokite šio prietaiso šalia šaldytuvo ar degios medžiagos.
- Nemontuokite prietaiso ten, kur gali nutekėti dujų.
 - Gali kilti elektros smūgio ar gaisro pavojus.
- Prieš pradėdant naudoti, šaldytuvą būtina tinkamai pastatyti ir sumontuoti pagal šiame vadove pateiktus nurodymus.

Saugos informacija

- Prijunkite maitinimo kištuką tinkamai, kad laidas eitų žemyn.
 - Jei kištuką į lizdą kišate laidu aukšty, laidas gali būti nukirstas ir sukelti gaisrą arba elektros smūgį.
- Žiūrėkite, kad maitinimo kištuko nesuspaustumėte ir nepažeistumėte užpakaline šaldytuvo dalimi.
- Padėkite visas pakavimo medžiagas vaikams nepasiekiamoje vietoje.
 - Vaikui, užsimovusiam ant galvos pakuotės medžiagas, kyla mirtinas pavojus uždusti.
- Nemontuokite šio prietaiso drėgnoje, tepaluotoje ar dulkėtoje vietoje arba ten, kur patenka tiesioginės saulės šviesos ar vandens (lietaus lašų).
 - Dėl pažeistos elektros detalių izoliacijos gali kilti elektros smūgio ar gaisro pavojus.
- Jei šaldytuve yra dulkių ar vandens, ištraukite maitinimo kištuką ir kreipkitės į „Samsung Electronics“ techninės priežiūros centrą.
 - Priešingu atveju kyla gaisro pavojus.
- Nelipkite ant prietaiso ir nedėkite ant jo jokių daiktų (pavyzdžiui, skalbinių, uždegtų žvakių, neužgesintų cigarečių, indų, cheminių medžiagų, metalinių daiktų ir pan.).
 - Taip išvengsite elektros smūgio, gaisro, gaminio gedimų ar traumų.
- Prieš pirmą kartą jungdami gaminį į elektros tinklą, turite pašalinti nuo jo visą apsauginę plastikinę plėvelę.
- Būtina prižiūrėti vaikus, kad jie nežaistų su tvirtinimo žiedais, skirtais durims sureguliuoti, arba vandens vamzdžių kabėmis.
 - Vaikui, nurijusiam tvirtinimo žiedą arba vandens vamzdžių kabę, kyla mirtinas pavojus uždusti. Tvirtinimo žiedus ir vandens vamzdžių kabes laikykite vaikams nepasiekiamoje vietoje.
- Šaldytuvą būtina saugiai įžeminti.
 - Prieš bandydami apžiūrėti arba remontuoti bet kurią prietaiso dalį, visada įsitikinkite, kad šaldytuvą įžeminote. Srovės nuotėkis gali sukelti sunkų elektros smūgį.

- Elektros įžeminimo reikmėms jokia būdu nenaudokite dujų vamzdžio, telefono linijų ar kitų galimų žaibolaidžių.
 - Šaldytuvą reikia įžeminti, kad ant laidžių jo dalių neatsirastų įtampos arba kad nekiltų pavojaus patirti elektros smūgį susidarius srovės nuotėkiui iš šaldytuvo.
 - Antraip gali kilti elektros smūgio, gaisro, sprogo ar gaminio gedimų pavojus.
- Tvirtai įkiškite maitinimo kištuką į elektros lizdą. Nenaudokite pažeistų maitinimo kištukų, pažeistų maitinimo laidų ar nepritvirtintų elektros lizdų.
 - Gali kilti elektros smūgio ar gaisro pavojus.
- Šaldytuvo saugiklius privalo keisti kvalifikuotas specialistas arba techninės priežiūros darbus atliekanti bendrovė.
 - Taip išvengsite elektros smūgio ar traumų.

Instaliavimo perspėjimo ženklai

DĖMESIO

- Apie šaldytuvą palikite pakankamai vietos ir montuokite jį ant plokščio paviršiaus.
 - Jei šaldytuvas stovi ne horizontaliai, aušinimo galia ir veikimo patikimumas gali būti riboti.
- Prieš dėdami maisto produktus, sumontuotą ir įjungtą prietaisą palikite pastovėti nuo dviejų iki trijų valandų.
- Primygtinai rekomenduojame, kad šaldytuvą montuotų kvalifikuotas specialistas arba priežiūros bendrovė.
 - Antraip galimas elektros smūgis, gaisras, sprogoimas, gedimas ar trauma.



Saugos informacija

Svarbiausi naudojimo įspėjimai

ĮSPĖJIMAS

- Nejunkite maitinimo kištuko į lizdą sienoje drėgnomis rankomis.
 - Galite patirti elektros smūgį.
- Nedėkite jokių daiktų ant prietaiso viršaus.
 - Atidarant ar uždarant duris iš šaldiklio gali iškristi įvairių maisto produktų, galinčių sukelti traumą ir (arba) padaryti materialinės žalos.
- Nekiškite rankų, kojų ar metalinių daiktų (pavyzdžiui, valgomųjų lazdelių) į šaldytuvo apačioje arba užpakalinėje dalyje esančias ertmes.
 - Galite patirti elektros smūgį arba susižeisti.
 - Galite susižeisti į bet kurias aštrias briaunas.
- Nelieskite šaldiklio sienelių ar šaldiklyje laikomų produktų drėgnomis rankomis.
 - Galite nušalti rankas.
- Ant šaldytuvo nedėkite vandens pripildytos taros.
 - Jei jis išsilies, kils gaisro arba elektros smūgio pavojus.
- Nelaikykite lakiųjų ar degiųjų medžiagų (benzeno, skiediklių, propano dujų, alkoholio, eterio, suskystintųjų dujų ir panašių produktų) ar daiktų šaldytuve.
 - Šis šaldytuvas skirtas tik maistui laikyti.
 - Gali kilti gaisras arba sprogdymas.
- Būtina prižiūrėti vaikus, kad jie nežaistų su šiuo prietaisu.
 - Saugokite pirštus nuo siaurų plyšių. Tarpai tarp durų ir korpuso turi būti siauri. Būkite atsargūs, kai atidarote duris šalia būnant vaikams.
- Nekiškite savo arba vaikų pirštų tarp durų.
 - Nekiškite pirštų į tarpelius tarp durų kairėje ir dešinėje pusėse. Jei jūsų pirštai yra tarp durų, būkite atsargūs atidarydami duris.
- Neleiskite vaikams kabintis ant durų ar duryse esančių talpyklų. Jie gali sunkiai susižeisti.
- Neleiskite vaikams įlįsti į šaldytuvą. Jie gali užstrigti.



- Nekiškite rankų po įrenginiu.
 - Galite susižeisti į bet kurias aštrias briaunas.
- Nelaikykite šaldytuve jokių farmacinių produktų, mokslinių tyrimų medžiagų ar kitų žemai temperatūrai jautrių produktų.
 - Šaldytuve negalima laikyti produktų, kuriems taikomi griežti temperatūros reikalavimai.
- Užudę vaistų ar dūmų kvapą, nedelsdami ištraukite maitinimo laido kištuką iš lizdo ir kreipkitės į „Samsung Electronics“ techninės priežiūros centrą.
- Jei šaldytuve yra dulkių ar vandens, ištraukite maitinimo kištuką ir kreipkitės į „Samsung Electronics“ techninės priežiūros centrą.
 - Priešingu atveju kyla gaisro pavojus.
- Neleiskite vaikams lipti ant stalčiaus.
 - Stalčius gali sulūžti ir jie gali paslysti.
- Jei paliekate šaldytuvą be priežiūros, uždarykite duris ir neleiskite lįsti į šaldytuvą vaikams.
- Neleiskite kūdikiams ar vaikams lipti į stalčių.
 - Įstrigę jie gali uždusti arba susižeisti.
- Šaldytuvo neperkraukite maistu.
 - Kai atidarote dureles, iš šaldytuvo vidaus gali iškristi maisto ir sužeisti jus ir (arba) būti pažeistas pats.
- Nepurškite lakiųjų medžiagų, pavyzdžiui, insekticidų, ant prietaiso.
 - Jos ne tik kenkia žmonėms, bet ir gali sukelti elektros smūgį, gaisrą ir gali sugadinti gaminį.
- Nekiškite pirštų ar kitų objektų į vandens dozatoriaus angą, ledo kanalą ir ledo gaminimo įrenginio krepšelį.
 - Galite susižeisti ar sugadinti šį daiktą.
- Nenaudokite ir nedėkite šalia šaldytuvo arba į jį medžiagų, kurias veikia temperatūra, tokių kaip degiosios dujos, degūs daiktai, sausasis ledas, vaistai ar cheminės medžiagos.

Saugos informacija

- Nedžiovinkite šaldytuvo vidaus plaukų džiovintuvu. Nedėkite uždegtos žvakės į šaldytuvą blogam kvapui panaikinti.
 - Gali kilti elektros smūgio ar gaisro pavojus.
- Į vandens rezervuarą, ledo dėklą ir vandens kubelius pilkite tik geriamąjį vandenį (mineralinį arba filtruotą).
 - Į rezervuarą nepilkite arbatos, sulčių ar sportininkams skirtų gėrimų, nes jie gali sugadinti šaldytuvą.
- Nelipkite ant prietaiso ir nedėkite ant jo jokių daiktų (pavyzdžiui, skalbinių, uždegtų žvakių, neužgesintų cigarečių, indų, cheminių medžiagų, metalinių daiktų ir pan.). Taip išvengsite elektros smūgio, gaisro, gaminio gedimų ar traumų. Ant prietaiso nedėkite vandens pripildytos taros.
 - Jei jis išsilies, kils gaisro arba elektros smūgio pavojus.
- Niekada ilgai nežiūrėkite tiesiai į UV LED lempą.
 - Akys gali pavargti veikiant ultravioletiniams spinduliams.
- Nedėkite lentynos dugnu aukšty. Gali nesuveikti lentynos stabdiklis.
 - Iškritus stiklinei lentynai galima susižeisti.
- Saugokite pirštus nuo siaurų plyšių. Tarpai tarp durų ir korpuso turi būti siauri. Būkite atsargūs, kai atidarote duris šalia būnant vaikams.
- Aptikę dujų nuotėkį, venkite atviros liepsnos arba uždegimo šaltinių ir kelias minutes vėdinkite kambarį, kuriame stovi prietaisas.
 - Nelieskite prietaiso ar maitinimo laido.
 - Nenaudokite ventiliatoriaus.
 - Kibirkštis gali sukelti sprogimą ar gaisrą.
- Butelius laikykite vieną šalia kito taip, kad jie neiškristų.
- Šis prietaisas skirtas maistui laikyti namų aplinkoje.
- Nekiškite pirštų ar kitų objektų į vandens dozatoriaus angą, ledo kanalą ir ledo gaminimo įrenginio krepšelį.
 - Galite susižeisti ar sugadinti šį daiktą.
- Nemėginkite taisyti, išmontuoti ar keisti šaldytuvo konstrukcijos patys.

-
- Nenaudokite jokių kitų saugiklių (varinės ar plieninės vielutės ir pan.), išskyrus standartinius.
 - Jeigu jūsų šaldytuvą reikia remontuoti arba permontuoti, kreipkitės į artimiausią techninės priežiūros centrą.
 - Taip išvengsite elektros smūgio, gaisro, gaminio gedimų ar traumų.
 - Jeigu šaldytuvas skleidžia degėsių kvapą arba dūmus, nedelsdami atjunkite jį nuo elektros tinklų ir kreipkitės į savo „Samsung Electronics“ techninės priežiūros centrą.
 - Taip išvengsite elektros smūgio ar gaisro pavojų.
 - Prieš keisdami šaldytuvo vidinio apšvietimo lemputes ištraukite maitinimo laido kištuką iš elektros lizdo.
 - Antraip kils elektros smūgio pavojus.
 - Jeigu jums sudėtinga pakeisti ne šviesos diodų lemputę, kreipkitės į „Samsung“ techninės priežiūros centrą.
 - Tvirtai įkiškite maitinimo kištuką į elektros lizdą.
 - Nenaudokite pažeistų maitinimo kištukų, pažeistų maitinimo laidų ar nepritvirtintų elektros lizdų.
 - Gali kilti elektros smūgio ar gaisro pavojus.

Saugos informacija

Naudojimo įspėjimai

DĖMESIO

- Atitirpinto maisto pakartotinai neužšaldykite.
 - Užšaldytame ir atitirpintame maiste kenksmingos bakterijos dauginasi greičiau nei šviežiame.
 - Maistą atitirpinus antrą kartą, suirs dar daugiau ląstelių, todėl išsiskirs drėgmė ir pakis produkto vientisumas.
- Neatitirpinkite mėsos kambario temperatūroje.
 - Ar žalią produktą vartoti saugu, priklausys nuo to, ar jis buvo tinkamai užšaldytas.
- Nestatykite stiklinių ar butelių arba gazuotų gėrimų į šaldiklį.
 - Indas gali užšalti arba suskilti, dėl to galima susižeisti.
- Naudokite tik su šaldytuvu gautą ledo gaminimo įrenginį.
- Jei ilgam išvažiuojate iš namų (pvz., atostogauti) ir vandens ar ledo dozatoriaus nenaudosite, uždarykite vandens vožtuvą.
 - Kitaip vanduo gali nutekėti.
- Jei nenaudosite šaldytuvo labai ilgai (3 savaites ar ilgiau), ištuštinkite šaldytuvą ir ledo krepšelį, atjunkite nuo elektros tinklo, uždarykite vandens vožtuvą, nuvalykite drėgmę nuo vidinių sienelių ir palikite dureles praviras, kad viduje neatsirastų kvapų ir pelėsių.
- Gaminio veiksmingumas bus didžiausias, jei:
 - Nedėsite maisto produktų per arti oro angų, esančių užpakalinėje prietaiso sienelėje, nes jie gali trukdyti oro apytakai šaldytuve.
 - Prieš dėdami į šaldytuvą, maisto produktus tinkamai suvyniosite arba sudėsite į orui nelaidžius indus.
 - Paisykite ilgiausios maisto produktų laikymo trukmės ir šaldytų produktų galiojimo datų.

- Nereikia atjungti šaldytuvo nuo maitinimo šaltinio, jei būsite išvažiavę trumpiau nei tris savaites. Tačiau, jei būsite išvažiavę ilgiau nei tris savaites, išimkite visus maisto produktus ir ledą iš ledo krepšelio, atjunkite šaldytuvą nuo elektros tinklo, uždarykite vandens vožtuvą, nuvalykite drėgmę nuo vidinių sienelių ir palikite dureles atidarytas, kad viduje neatsirastų kvapų ir pelėsių.
- Techninės priežiūros centro garantija ir modifikavimas.
 - Jei šį surinktą prietaisą kaip nors pakeičia ar modifikuoja trečioji šalis, „Samsung“ garantija netaikoma ir „Samsung“ neprisiima atsakomybės už nesaugumą ar žalą, kylančią dėl trečiosios šalies atliktų modifikacijų.
- Neužblokuokite oro sklaidytuvų šaldytuvo viduje.
 - Jei oro sklaidytuvai užkemšami, ypač plastikiniu maišeliu, temperatūra šaldytuve gali nukristi per daug. Jei vėsinimas trunka per ilgai, gali trūkti vandens filtras ir imti tekėti vanduo.
- Naudokite tik su šaldytuvu tiekiamą ledo gaminimo įtaisą.
- Išvalykite viduje susikaupusį vandenį ir palikite duris atidarytas.
 - Antraip gali atsirasti blogas kvapas ar pelėsis.
- Jei šaldytuvas buvo atjungtas nuo kištukinio maitinimo lizdo, turite palaukti mažiausiai penkias minutes, ir tik tada vėl galima prijungti prie maitinimo.
- Jei šaldytuvas užpiltas vandeniu, ištraukite kištuką iš maitinimo tinklo ir kreipkitės į „Samsung Electronics“ techninės priežiūros tarnybą.
- Nedaužykite jokių stiklinių paviršių ir nenaudokite per didelės jėgos.
 - Trūkūs stiklui galite susižeisti ir (arba) apgadinti daiktus.
- Į vandens talpyklą ir ledo kubelių dėklą pilkite tik geriamąjį vandenį (vandentiekio, mineralinį arba išvalytą vandenį).
 - Nepilkite į talpyklą arbatos arba sportininkams skirtų gėrimų. Šaldytuvas gali sugesti.
- Saugokitės, kad neprisispaustumėte pirštų.

Saugos informacija

- Jeigu šaldytuve atsiranda skysčio, kreipkitės į artimiausią techninės priežiūros centrą.
 - Kyla elektros smūgio ar gaisro pavojus.
- Nelaikykite augalinio aliejaus šaldytuvo durelių dėžutėse. Aliejus gali sukietėti, turės blogą skonį ir bus netinkamas vartoti. Be to, iš atidarytos talpyklos aliejus gali ištekėti ir dėl to gali įtrūkti durelėse esančios dėžutės. Atidarius aliejaus talpyklą, geriausia ją laikyti vėsioje ir nuo saulės šviesos apsaugotoje vietoje, pvz., spintelėje arba maisto sandėliuke.
 - Augalinio aliejaus pavyzdžiai: alyvuogių aliejus, kukurūzų aliejus, vynuogių sėklų aliejus ir t. t.

Valymo įspėjimai

DĖMESIO

- Nepurškite vandens tiesiai į šaldytuvo vidų arba ant jo iš išorės.
 - Kyla gaisro ir elektros smūgio pavojus.
- Nedžiovinkite šaldytuvo vidaus plaukų džiovintuvu.
- Nedėkite uždegtos žvakės į šaldytuvą blogam kvapui panaikinti.
 - Gali kilti elektros smūgio ar gaisro pavojus.
- Nepurškite valiklių tiesiai ant ekrano.
 - Gali nusilupti išspausdintos ekrano raidės.
- Jei į prietaisą pateko pašalinių medžiagų, pavyzdžiui, vandens, ištraukite maitinimo tinklo kištuką ir kreipkitės į techninės priežiūros centrą.
 - Taip išvengsite elektros smūgio ar gaisro.
- Bet kokioms pašalinėms medžiagoms ar dulkėms nuo maitinimo kištuko metalinių dalių šalinti naudokite švarią, sausą šluostę. Valydami kištuką nenaudokite šlapios arba drėgnos šluostės.
 - Gali kilti gaisro ar elektros smūgio pavojus.
- Nevalykite prietaiso, tiesiai ant jo purkšdami vandenį.

- Valydami nenaudokite benzeno, skiediklio, „Clorox“ ar chlorido.
 - Jie gali pažeisti paviršius ir buitinė technika gali užsidegti.
- Jokiu būdu nekiškite pirštų ar kokių nors daiktų į dozatoriaus ertmę.
 - Galite susižeisti ar sugadinti šį daiktą.
- Prieš valydami ar atlikdami techninės priežiūros darbus, atjunkite prietaisą nuo elektros lizdo.
 - Taip išvengsite elektros smūgio ar gaisro.
- Šaldytuvui valyti naudokite šiltame vandenyje pamirkytą švarią kempinę arba minkštą šluostę ir švelnų ploviklį.
- Išoriniams paviršiams (durelėms ir korpusui), plastikinėms dalims, durų ir vidiniams tarpikliams valyti nenaudokite abrazyvinių ar stiprių valymo priemonių, pvz., langų purškiklių, šveičiamųjų priemonių, degių skysčių, druskos rūgštis, valomojo vaško, koncentruotų valiklių, baliklių arba valiklių, kurių sudėtyje yra naftos produktų.
 - Jie gali subraižyti ar sugadinti medžiagą.
- Neplaukite stiklinių lentynų ar dangčių šiltu vandeniu tuomet, kai jie yra šalti. Dėl staigaus temperatūros pokyčio ar fizinio poveikio, pvz., trinktelėjimo ar numetimo, stiklinės lentynos ar dangčiai gali sudužti.

Saugos informacija

Svarbiausi utilizavimo įspėjimai

ĮSPĖJIMAS

- Šio gaminio pakavimo medžiagas šalinkite nekenkdami aplinkai.
- Prieš šalindami šaldytuvą įsitikinkite, ar nepažeisti prietaiso užpakalinėje dalyje esantys vamzdeliai.
- R-600a arba R-134a naudojamas kaip šaldomoji medžiaga. Patikrinkite prietaiso užpakalinėje dalyje esančią kompresoriaus etiketę arba šaldytuvo viduje esančią techninių parametrų etiketę, kad sužinotumėte, kokia šaldomoji medžiaga naudojama. Jei šiame šaldytuve yra degių dujų (R-600a šaldomoji medžiaga), norėdami pašalinti šį gaminį, kreipkitės į vietinę įstaigą.
- Jei ketinate šį šaldytuvą šalinti, nuimkite duris, durų sandariklius ir durų užraktus, kad viduje neužsidarytų maži vaikai arba gyvūnai. Būtina prižiūrėti vaikus, kad jie nežaistų su šiuo prietaisu. Viduje įstrigęs vaikas gali susižeisti ar uždusti.
 - Viduje įstrigęs vaikas gali susižeisti ar uždusti.
- Izoliacijai naudojamas ciklopentanas. Izoliacinėje medžiagoje esančios dujos turi būti šalinamos pagal specialią tvarką. Dėl šio produkto šalinimo nekenkiant aplinkai kreipkitės į vietines įstaigas.
- Visos pakavimo medžiagos turi būti nepasiekiamos vaikams, nes jos yra pavojingos.
 - Vaikas, užsidėjęs maišelį ant galvos, gali uždusti.

Papildomi patarimai, kaip saugiai naudotis šaldytuvu

- Jei dingtų maitinimo įtampa, skambinkite į vietinę elektros tinklų bendrovę, kad sužinotumėte, kiek laiko truks elektros tiekimo gedimas.
 - Dauguma elektros tinklų gedimų, pašalinamų per valandą ar dvi, temperatūros šaldytuve nepaveikia. Vis dėlto tada, kai nėra elektros, duris darinėkite rečiau.
 - Jei maitinimo nėra ilgiau kaip 24 valandas, reikia išimti arba pašalinti visus šaldytus maisto produktus.
- Prietaisas gali veikti netolygiai (šaldyti produktai gali atitirpti arba temperatūra gali būti per aukšta), jei jis labai ilgai laikomas vietoje, kurioje aplinkos oro temperatūra nuolat yra žemesnė už šaldymo prietaiso gamintojo numatytą temperatūrą.
- Kai kurių užšaldytų maisto produktų laikymas gali turėti neigiamos įtakos jų ypatybėms.
- Prietaise nesiformuoja šerkšnas, todėl jo nereikia įprastai atšildyti. Tai daroma automatiškai.
- Atšildymo metu pakilusi temperatūra neviršija ISO reikalavimų. Norėdami apsisaugoti nuo šaldyto maisto staigaus temperatūros šuolio atšildant prietaisą, šaldytą maistą suvyniokite į keletą laikraščio sluoksnių.
- Pakartotinai nešaldykite maisto, kuris jau atitirpęs.
- Dviejų žvaigždučių simboliu (**) pažymėto (-ų) skyriaus (-ių) arba poskyrio (-ių) temperatūra yra šiek tiek aukštesnė negu kito (-ų) šaldiklio poskyrio (-ių). Dviem žvaigždutėmis pažymėtas (-i) skyrius (-iai) ar poskyris (-iai) įvairiuose gaminiuose gali skirtis. Skaitykite instrukcijas ir (arba) „Samsung“ pristatymo sąlygas.

Saugos informacija

Nurodymai dėl EEĮA

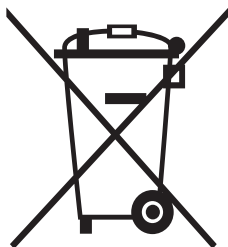

Tinkamas šio gaminio išmetimas (elektros ir elektroninės įrangos atliekos)
(Valstybėse, kuriose yra atskiros surinkimo sistemos)

Šis ženklas, pateiktas ant gaminio, jo priedų ar dokumentacijoje, nurodo, kad gaminio ir jo elektroninių priedų (pvz., įkroviklio, ausinių, USB kabelio) negalima išmesti kartu su kitomis buitinėmis atliekomis gaminio naudojimo laikui pasibaigus. Kad būtų išvengta galimos nekontroliuojamo atliekų išmetimo žalos aplinkai arba žmonių sveikatai ir skatinamas aplinką tausojantis antrinių žaliavų panaudojimas, atskirkite šiuos elementus nuo kitų rūšių atliekų ir atiduokite perdirbti.

Informacijos kur ir kaip pristatyti šiuos elementus saugiai perdirbti, privatūs vartotojai turėtų kreiptis į parduotuvę, kurioje šį gaminį pirko, arba į vietos valdžios institucijas.

Verslo vartotojai turėtų kreiptis į savo tiekėją ir peržiūrėti pirkimo sutarties sąlygas. Tvarkant atliekas, šio gaminio ir jo elektroninių priedų negalima maišyti su kitomis pramoninėmis atliekomis.

Daugiau informacijos apie „Samsung“ įsipareigojimus, susijusius su aplinkos apsauga, ir gaminių reglamentavimo prievoles, pvz, pagal reglamentą dėl cheminių medžiagų įvertinimo, autorizacijos ir apribojimų (REACH), EEĮA arba akumuliatorių reglamentus, rasite mūsų tvarumo puslapyje, esančiame svetainėje www.samsung.com

(Tik gaminiams, parduodamiems Europos šalyse ir JK)

Montavimas

Jei norite tinkamai sumontuoti šį šaldytuvą prieš pradėdami naudoti, kruopščiai laikykitės šių nurodymų.

ĮSPĖJIMAS

- Naudokite šį šaldytuvą tik pagal paskirtį, kaip aprašyta šiame vadove.
- Bet kokius priežiūros darbus turi atlikti kvalifikuotas specialistas.
- Gaminio pakuotės medžiagas šalinkite laikydamiesi vietos reikalavimų.
- Kad neišiktų elektros smūgis, prieš atlikdami priežiūros procedūras ar keisdami dalis, ištraukite kištuką iš elektros tinklo lizdo.

Montavimas

Šaldytuvo apžvalga

Tikras šaldytuvas ir tiekiamos sudedamosios dalys gali skirtis nuo pateiktų šios instrukcijos paveikslėliuose, tai priklauso nuo modelio ir šalies.

A tipas

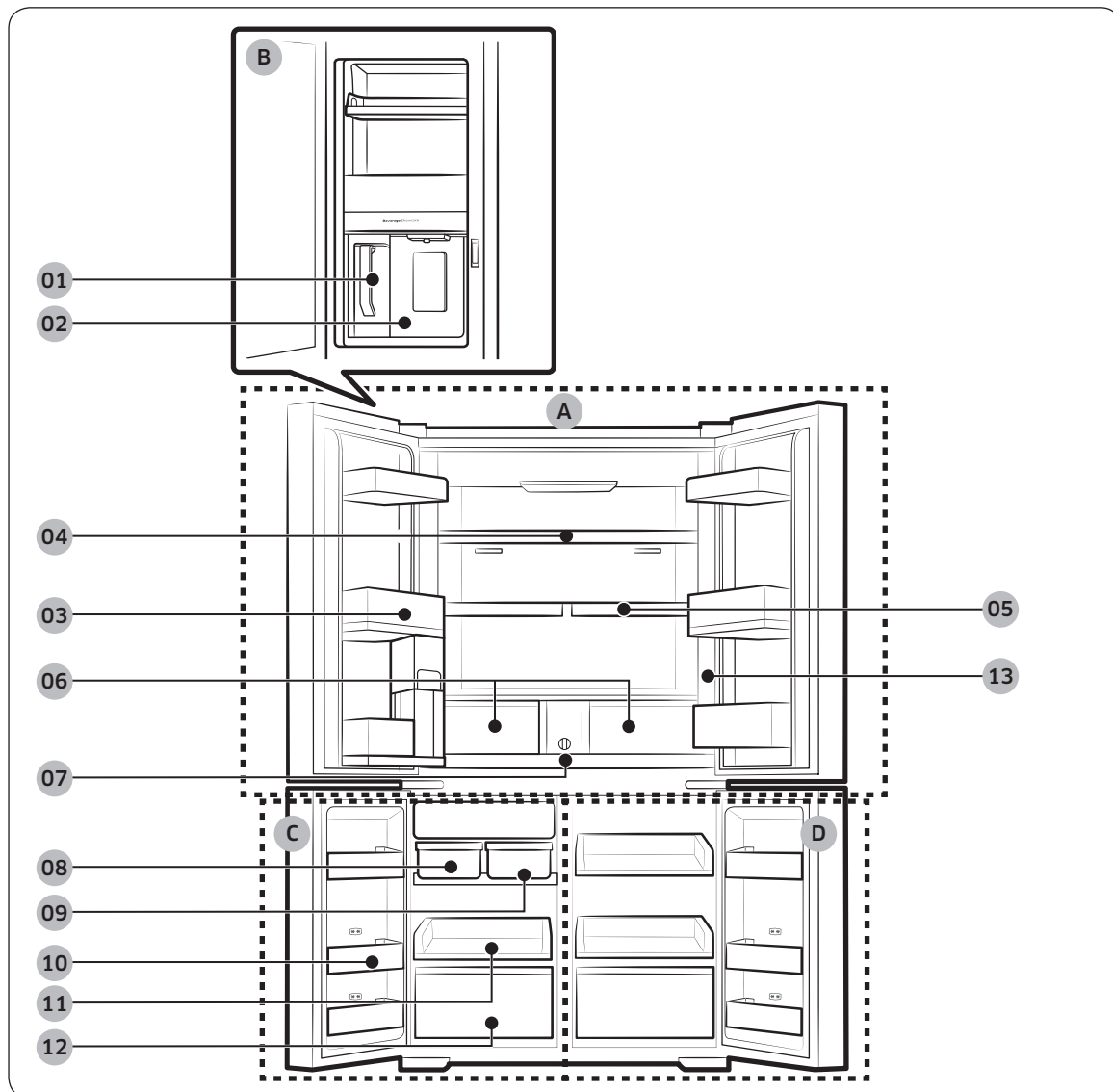

B tipas

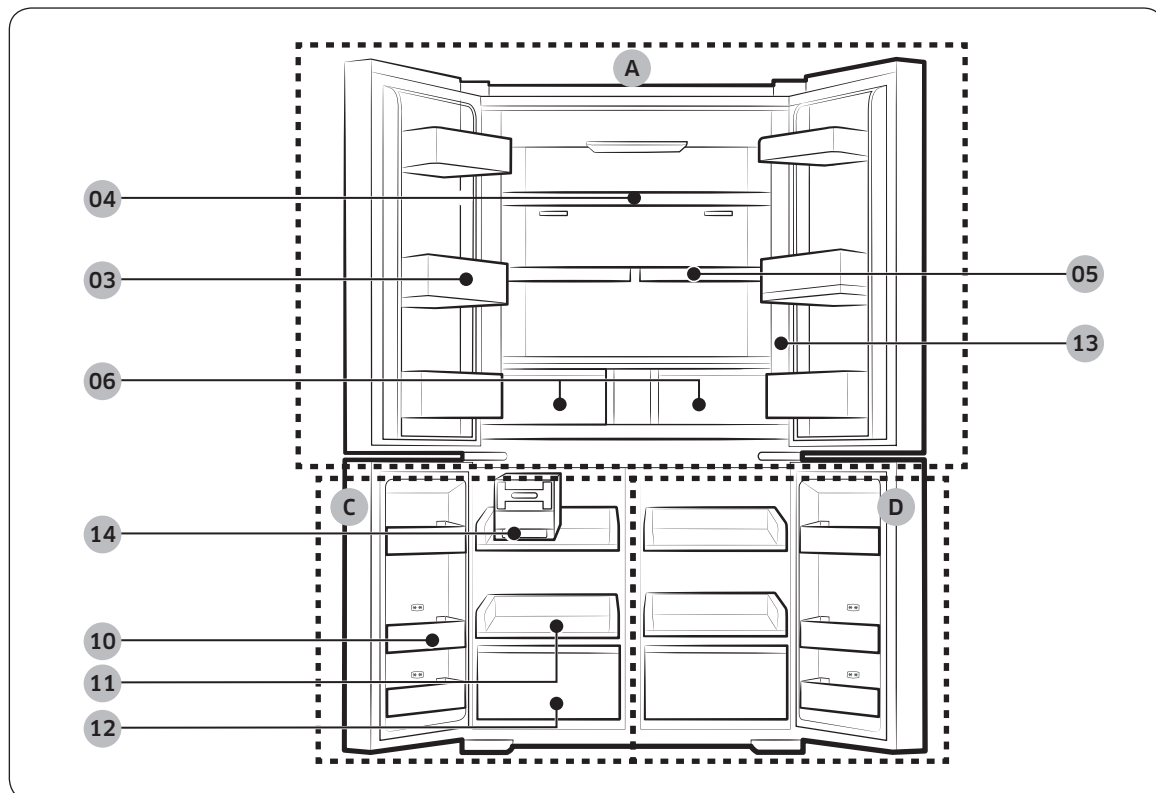

Montavimas

Montavimas

- | | |
|--|-----------------------|
| 01 Automatinis ąsočio užpildymas * | A. Šaldytuvas |
| 02 Vandens dalytuvas ** | B. Gėrimų centras ** |
| 03 Šaldytuvo durelių lentynėlė | C. Šaldiklis |
| 04 Šaldytuvo lentyna | D. Šaldymo parinktis+ |
| 05 Sparčiosios vietos lentyna * | |
| 06 Vaisių ir daržovių / lankstus vaisių ir daržovių stalčiai * | |
| 07 Vandens filtras * | |
| 08 Automatinis ledo gaminimo įrenginys - ledas kubeliais * | |
| 09 Automatinis ledo gaminimo įrenginys - ledukai * | |
| 10 Šaldiklio durelių krepšys | |
| 11 Šaldiklio lentyna | |
| 12 Šaldiklio stalčius | |
| 13 Valdymo skydas | |
| 14 Rankinis ledo gaminimo įrenginys * | |

* Tik tuose modeliuose, kuriuose numatyta

** Tik modeliuose su dozatoriumi

PASTABA

- Kad energijos sąnaudos nepadidėtų, visos lentynos, stalčiai ir krepšeliai turi būti jiems tinkamose vietose.
- Uždarydami dureles įsitikinkite, kad vertikaliai pakabinto segmento padėtis yra tinkama ir nesubraižys kitų durelių.
- Jei vertikaliai pakabintas segmentas yra apverstas, gražinkite jį atgal į tinkamą padėtį, tuomet uždarykite dureles.
- Kartais ant vertikaliai pakabinto segmento gali kauptis drėgmė.
- Jei dureles uždarysite per stipriai, gali atsirasti kitos duralės.
- Jei neveikia vidaus ar išorės šviesadiodė lemputė, kreipkitės į vietos „Samsung“ techninės priežiūros centrą.

Durelių dėžutės

Kartu su šaldytuvu gaunate skirtingų tipų ir dydžių durelių dėžutes. Jei durelių dėžutės supakuotos atskirai, vadovaudamiesi toliau pateiktu paveikslėliu, įstatykite jas į atitinkamas vietas.

PASTABA

Tikras šaldytuvus ir tiekiamos sudedamosios dalys gali skirtis nuo pateiktų šios instrukcijos paveikslėliuose, tai priklauso nuo modelio ir šalies.

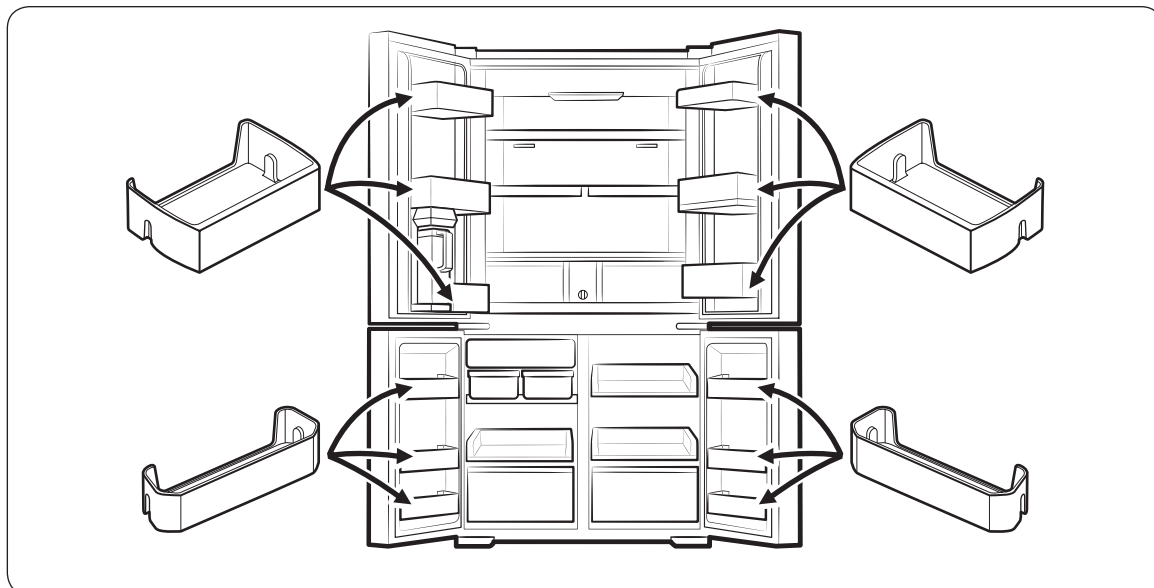

Montavimas

Nuosekli montavimo eiga

1 ŽINGSNIS Vietos pasirinkimas

Reikalavimai vietai:

- su tvirtu, lygiu paviršiumi be kiliminės dangos ar grindų dangos, kuri galėtų kliudyti ventilacijai;
- apsaugota nuo tiesioginės saulės šviesos;
- pakankamai vietos durims atidaryti ir uždaryti;
- toliau bet kokių nuo šilumos šaltinių;
- pakankamai vietos techninės priežiūros ir remonto darbams atlikti;
- pasižymi temperatūros diapazonu nuo 10 iki 43 °C.

Tarpai

Įrengimo ploto reikalavimai nurodyti toliau pateiktuose paveikslėliuose ir lentelėse.

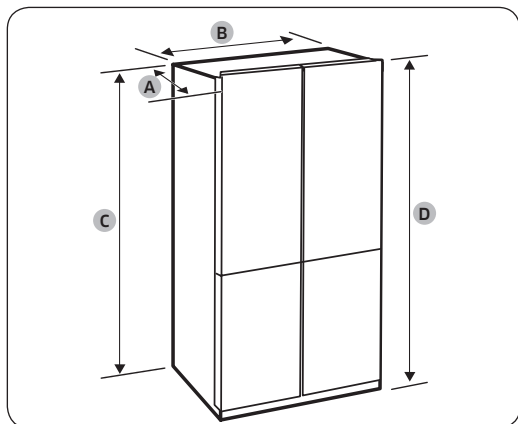

Gylis (A)	723 mm
Plotis (B)	912 mm
Aukštis (C)	1797 mm
Bendrasis aukštis (D)	1825 mm

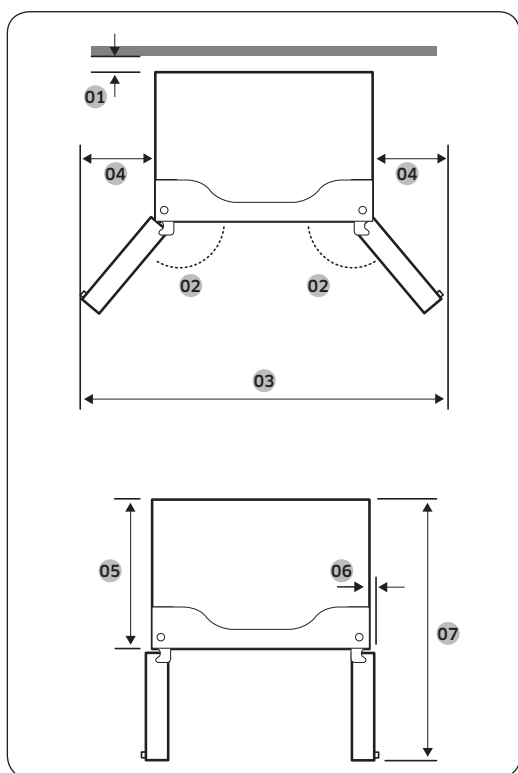

01	50 mm
02	125°
03	1472 mm
04	282 mm
05	610 mm
06	47 mm
07	1093 mm

PASTABA

Lentelėje nurodyti dydžiai gali šiek tiek skirtis nuo faktinių dydžių. Tai priklausys nuo matavimo ir apvalinimo būdo.

Montavimas

2 ŽINGSNIS Grindų danga

Jei šaldytuvas dėl savo dydžio netelpa pro duris, žr. Durų išėmimas.

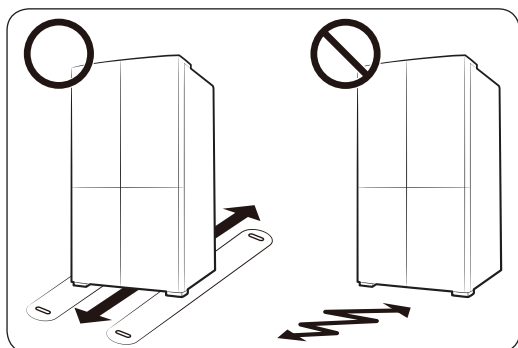

PASTABA

Kad nesugadintumėte grindų, įsitikinkite, kad priekinės atraminės kojelės nustatytos į vertikalią padėtį.

- Paviršius, ant kurio statote šaldytuvą, turi atlaikyti maksimaliai pakrautą šaldytuvą.
- Grindims apsaugoti visą kelią iki galutinio šaldytuvo įrengimo vietos uždenkite kartonu.
- Kai šaldytuvas jau galutinai pastatytas, nejudinkite jo, jeigu tai nėra būtina grindims apsaugoti. Jei šaldytuvą būtina perkelti, judėjimo kelią uždenkite storu popieriumi arba audeklu, pvz., senu kilimu.

3 ŽINGSNIS Durų išėmimas

Jei šaldytuvas yra per didelis ir netelpa įėjimo į namus ar į virtuvę angoje, laikykitės toliau pateiktų instrukcijų, kaip nuimti ir uždėti šaldytuvo dureles. Jei durelių nuimti nereikia, pereikite į 41 psl. ir tęskite montavimo procedūrą.

⚠ ĮSPĖJIMAS

Prieš nuimdami dureles, atjunkite šaldytuvo maitinimo laidą.

Reikalingi įrankiai (nepateikiami)

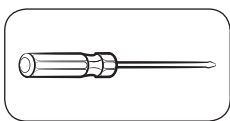

Kryžminio atsuktuvo

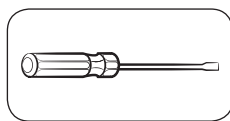

Plokščiasis atsuktuvus

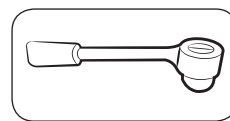

Lizdinis veržliaraktis $\frac{3}{8}$ "
(10 mm)

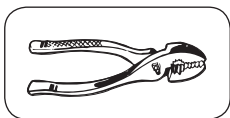

Replės

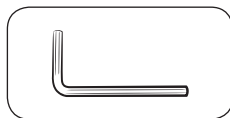

Šešiabriaunis veržliaraktis $\frac{1}{4}$ "
(5 mm)

Atkabinkite šaldytuvo dureles

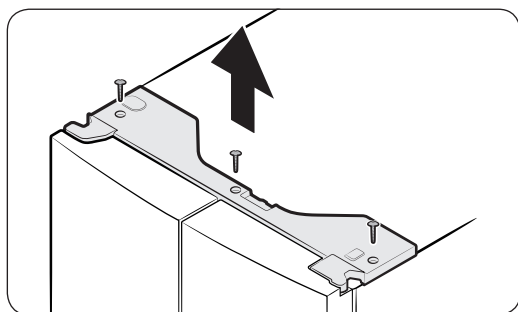

1. Uždarę dureles, kryžminiu atsuktuvu atsukite varžtus (3 vnt.) viršutiniame dangtyje. Patraukite ir išimkite viršutinį gaubtą su jungiamaisiais elementais.

Montavimas

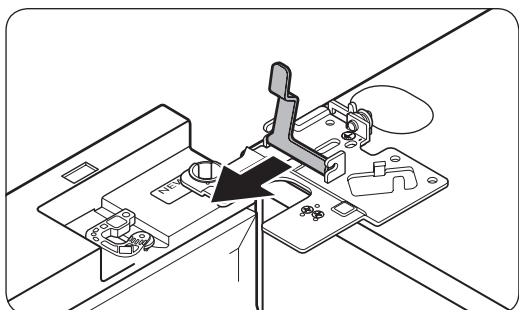
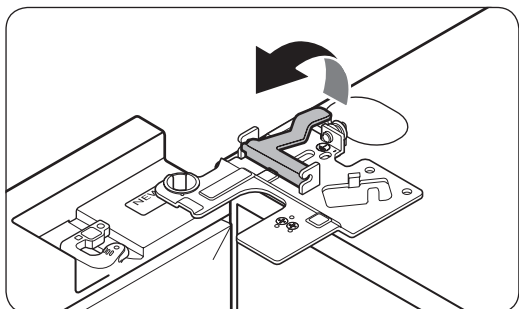
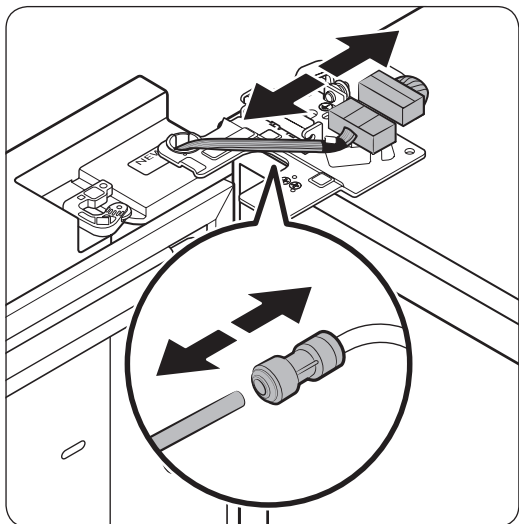

2. Atjunkite du ant kairiųjų durelių esančius laidinius jungiamuosius elementus. Priklausomai nuo modelio, jungiamieji elementai gali atrodyti kiek kitaip.

⚠ DĖMESIO

- Neišimkite abiejų durelių vienu metu. Durelės turi būti išimamos paėiliui. Priešingu atveju durelės gali nukristi ir sužeisti.
 - Prieš atjungdami jungiamuosius elementus įsitikinkite, kad šaldytuvas išjungtas.
3. Atjunkite vandens vamzdį nuo movos kairiosiose durelėse, kaip pavaizduota.
 - Šis veiksmas netaikomas modeliams be automatinio ąsočio užpildymo ir vandens dalytuvo.
 4. Atsargiai keliais etapais ištraukite apkabą. Apkabos nesuspauskite staiga, kad nesusižalotumėte pirštų.

5. Patraukdami apkabą ją išimkite.

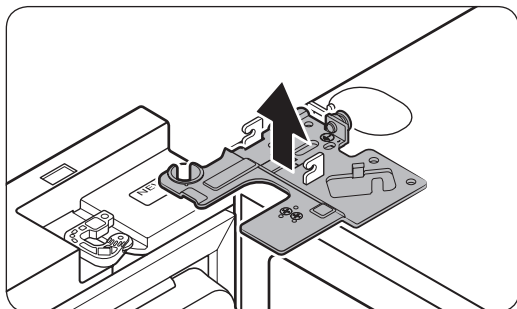

6. Atidarykite dureles 90 laipsnių kampu. Laikydami dureles, kilstelėkite viršutinį vyrį ir jį išimkite. Būkite atsargūs, kad nuimdami vyrį nepažeistumėte jungiamojo elemento laidų.

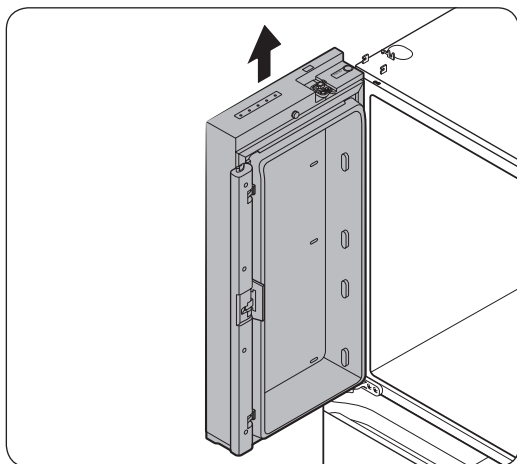

7. Švelniai kilstelėkite dureles vertikaliai, kad jas išimtumėte. Nespauskite durelių per stipriai. Durelės gali nukristi ir fiziškai sužaloti.
8. Paguldykite dureles ant plokščio paviršiaus.
9. Kartokite 1-8 veiksmus kitoms durelėms, išskyrus 3 veiksmą. Dešinės pusės durelėse vandens vamzdžio nėra.
 - 2 veiksmas netaikomas modeliams be vitrinės durelių.

Montavimas

Atjunkite šaldiklio dureles

⚠ DĖMESIO

- Prieš nuimant šaldiklio dureles, būtina nuimti šaldytuvo dureles.
- Būkite atsargūs atjungdami apatines jungtis.

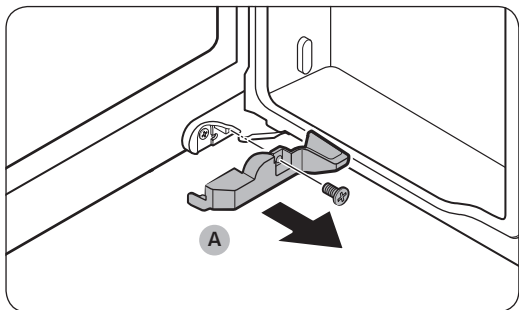

1. Atidarykite šaldiklio duris.
2. Kryžminių atsuktuvu išsukite dangtelį (A) laikantį varžtą.
 - Šis veiksmas taikomas tik dešinės pusės šaldiklio durelėms (Šaldymo parinktis+).

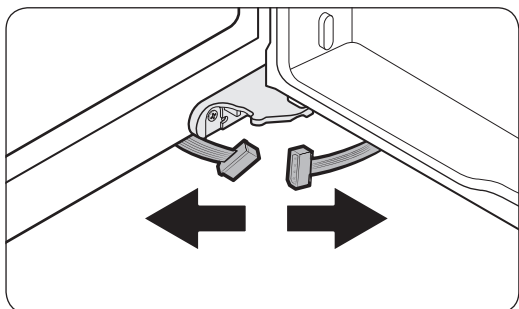

3. Atjunkite laidines jungtis.
 - Šis veiksmas taikomas tik dešinės pusės šaldiklio durelėms (Šaldymo parinktis+).

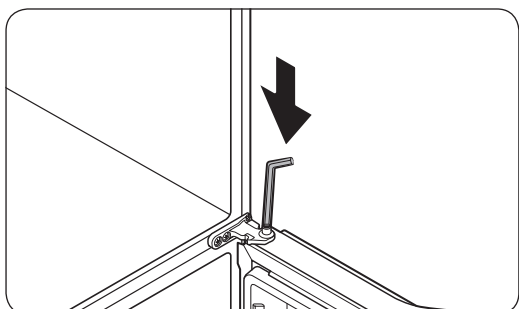

4. Suraskite lanksto ašį. Prilaikydami duris viena ranka, plokščiuoju atsuktuvu arba šešiabriauniu veržliarakčiu įspauskite kaištį žemyn. Laikykite dureles, kad jos neiškristų.

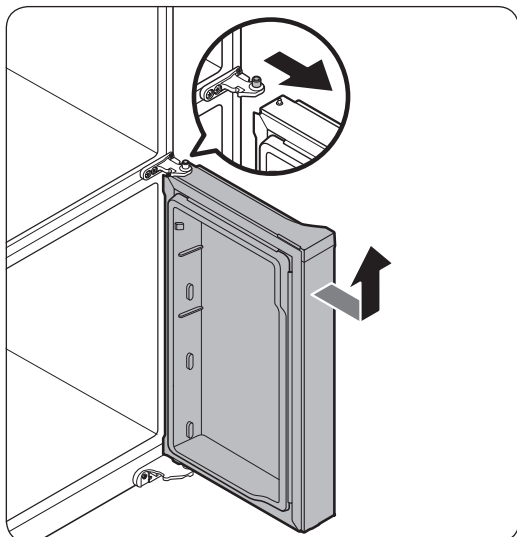

5. Saugodamiesi kontakto su viduriniu lankstu, šiek tiek pakreipkite dureles į priekį ir tada išimkite jas kilstelėdami.
6. Kartokite 1–5 veiksmus kitoms durelėms, išskyrus 2 ir 3 veiksmus.

Šaldiklio durelių pritvirtinimas

⚠ DĖMESIO

- Vėl pritvirtinę dureles įsitikinkite, kad visos elektros jungtys tinkamai prijungtos.
- Prieš pritvirtindami šaldytuvo dureles pritvirtinkite šaldiklio dureles.
- Būkite atsargūs, kad šio proceso metu nepažeistumėte laidų arba ant jų neatsistotumėte.

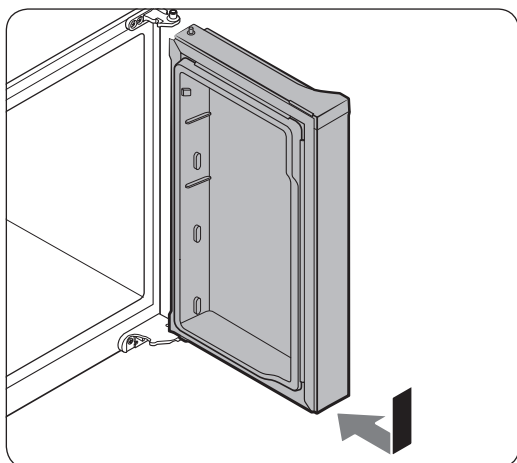

1. Įkiškite šaldiklio dureles į apatinį lankstą, stumdami jas rodykle pavaizduota kryptimi.

⚠ DĖMESIO

- Būkite atsargūs, kad šio proceso metu nepažeistumėte laidų arba ant jų neatsistotumėte.

Montavimas

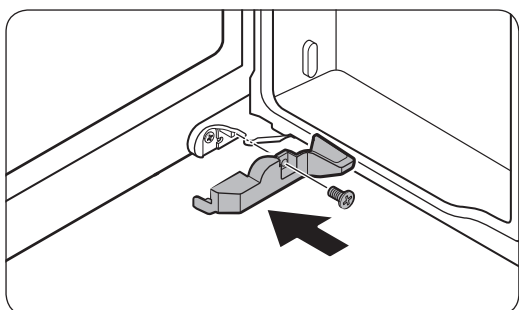
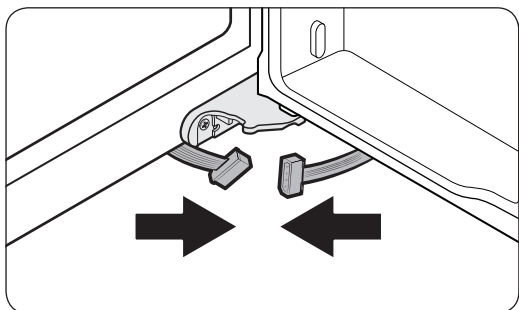
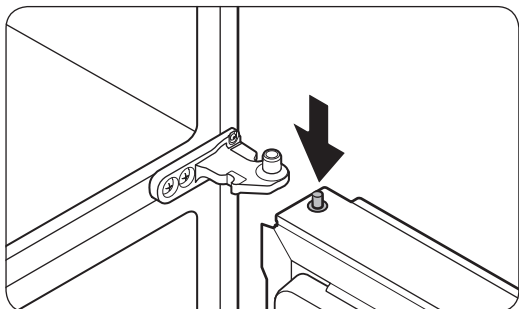

2. Spausdami lanksto kaištį žemyn, pastatykite dureles taip, kad lanksto kaištis būtų po vidurinio lanksto kaiščio anga. Atleiskite lanksto kaištį, kad jis įsmuktų į kaiščio angą.
3. Atidarę dureles prijunkite apatines jungtis rodyklių rodoma kryptimi.
 - Šis veiksmas taikomas tik dešinės pusės šaldiklio durelėms (Šaldymo parinktis+).
4. Prisukite dangtelį kryžminiu atsuktuvu. Būkite atsargūs, kad nepažeistumėte jungčių arba ant jų neatsistotumėte.
 - Šis veiksmas taikomas tik dešinės pusės šaldiklio durelėms (Šaldymo parinktis+).
5. Kartokite 1-5 veiksmus kitoms durelėms, išskyrus 3 ir 4 veiksmus.

Šaldytuvo durelių pritvirtinimas

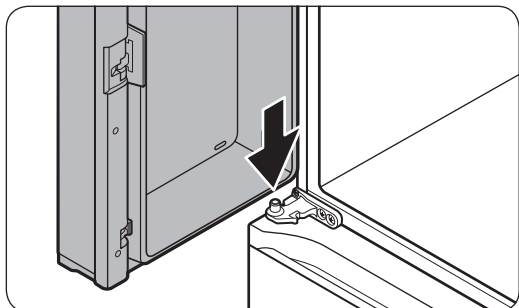

1. Laikydami didesniu kaip 90 laipsnių kampu atidarytas dureles įkiškite vidurinio lanksto kaištį į durelių apačioje esančią angą.

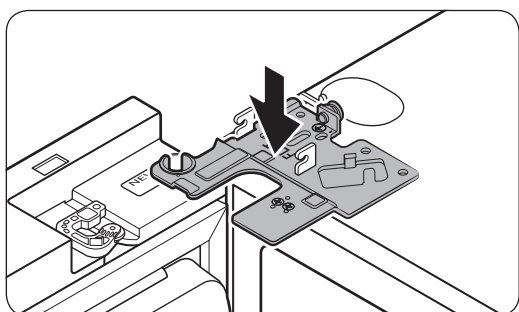

2. Nustatykite viršutinį lankstą į padėtį šaldytuvo viršuje ir po to įkiškite lanksto kaištį į viršutinę durelių angą. Įsitinkinkite, kad durelių laidai būtų prakišti pro angą lanksto kaištyje.

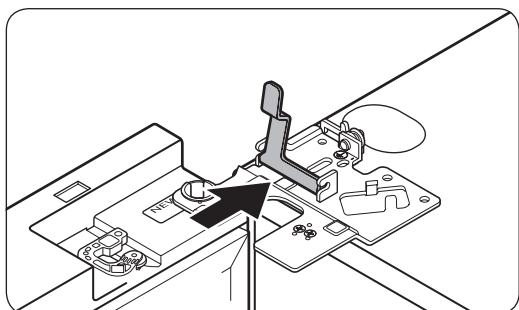

3. Įkiškite apkabą rodyklės kryptimi.

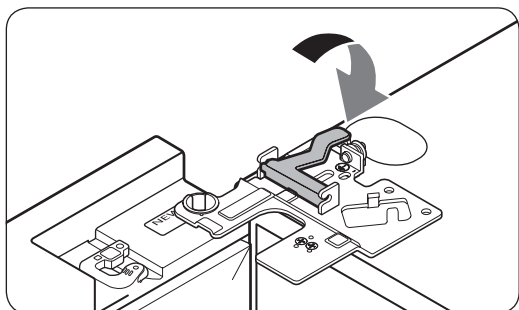

4. Pastumkite apkabą, kaip parodyta.

Montavimas

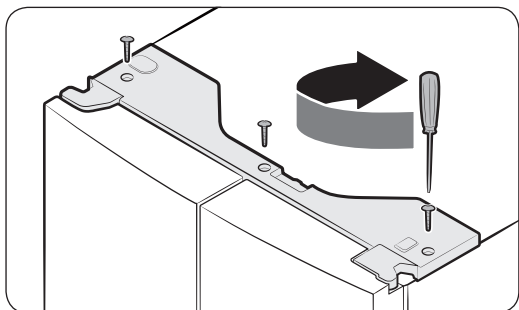
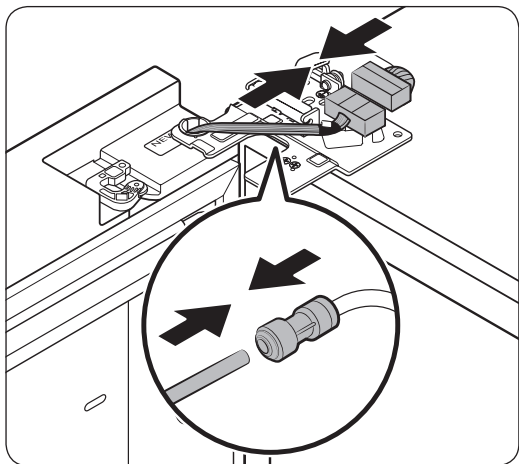

5. Prijunkite laidines jungtis.

⚠ DĖMESIO

- Įsitinkite, kad laido jungtys prijungtos tinkamai. Priešingu atveju ekranas neveiks.

6. Prijunkite vandens vamzdį.

- Šis veiksmas netaikomas modeliams be automatinio ąsočio užpildymo ir vandens dalytuvo.

⚠ DĖMESIO

- Kad išvengtumėte vandens nutekėjimo, įsitinkite, kad raudonos kabės tinkamai priveržia movą.

- Kabes laikykite vaikams nepasiekiamoje vietoje.

7. Kartokite 1-5 veiksmus kitoms durelėms.

- 5 veiksmas netaikomas modeliams be vitrinos durelių.

8. Pirmiausia pritvirtinkite viršutinį dangtelį priekine puse, tada paspauskite jo galą, įstumdami į padėtį. Po to priveržkite varžtus (x3).

4 ŽINGSNIS Šaldytuvo išlyginimas

⚠ DĖMESIO

- Pastatytas šaldytuvas turi stovėti ant lygaus ir tvirto paviršiaus. Neišlyginus šaldytuvo, galima fiziškai susižaloti arba sugadinti šaldytuvą.
- Išlyginti reikia tuščią šaldytuvą. Įsitikinkite, kad jame nėra maisto produktų.
- Saugumo sumetimais sureguliuokite šaldytuvo priekinę dalį taip, kad ji būtų šiek tiek aukščiau už galinę.

Šaldytuvas išlyginamas sukant specialius varžtus (išlyginimo įtaisus) priekinėse kojelėse. Išlyginimo įtaisai pasukami plokščiu atsuktuvu.

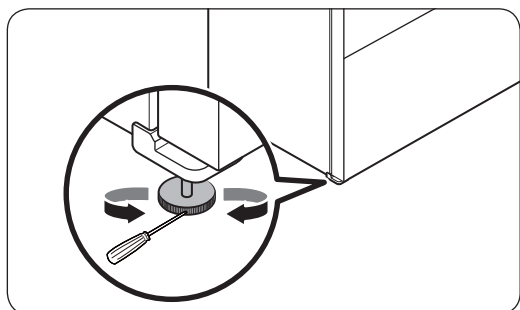

- Norėdami koreguoti aukštį iš kairės pusės: Įstatykite plokščią atsuktuvą į išlyginimo įtaisą priekinėje kojelėje kairėje pusėje. Sukite išlyginimo įtaisą pagal laikrodžio rodyklę, kad pakeltumėte kairiąją pusę, arba prieš laikrodžio rodyklę, kad ją nuleistumėte.
- Norėdami koreguoti aukštį iš dešinės pusės: Įstatykite plokščią atsuktuvą į išlyginimo įtaisą priekinėje kojelėje dešinėje pusėje. Sukite išlyginimo įtaisą pagal laikrodžio rodyklę, kad pakeltumėte dešiniąją pusę, arba prieš laikrodžio rodyklę, kad ją nuleistumėte.

Montavimas

5 ŽINGSNIS Durų aukščio reguliavimas

Aukščio reguliavimas aukščio svirtimi (tik atitinkamuose modeliuose)

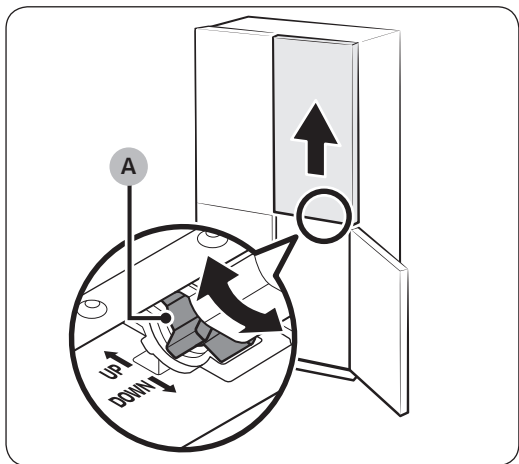
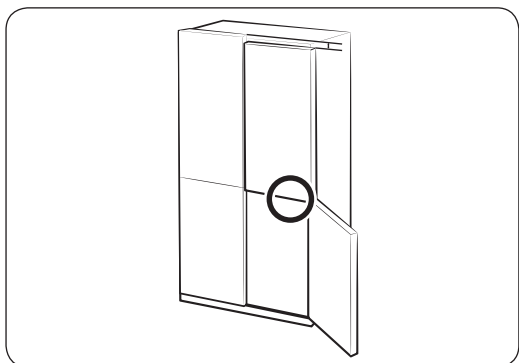

- Prieš išlygiuodami durelių aukštį įsitikinkite, ar šaldytuvas stovi horizontaliai. Tam tikslui naudokite atramines kojeles.
- Galite naudoti aukščio svirtį šaldytuvo dešinės pusės durelių apačioje. Atidarykite dešiniąsias šaldiklio dureles, kai abi šaldytuvo durelės uždarytos, ir naudodamiesi svirtimi sureguliuokite durelių aukštį.
- Sukite **aukščio svirtį (A)**, kol abiejų durelių viršus susilygins. Pasukite svirtį į viršų (link žymėjimo UP), kad pakeltumėte dešinės pusės dureles, ir pasukite ją žemyn (link žymėjimo DOWN), kad dureles nuleistumėte.
- Šiek tiek pakelkite šaldytuvo dureles, kad būtų lengviau išlyginti. Didžiausias reguliavimo aukštis – 3 mm.
 - Pasiekus didžiausią ribą svirtis nebesuks. Sukant per toli, gali girdėtis tam tikras garsas.
 - Per didelis aukštis gali trukdyti viršutiniam šaldytuvo durelių lanksto dangteliui.
- Jei sulygiuosite durelių aukštį tuo metu, kai durelių lentynos yra tuščios, o po to sudėsite į jas daiktus, aukštis gali vėl skirtis. Jei taip atsitiktų, atlikite aukščiau nurodytus durelių sulygiavimo veiksmus.

Aukščio reguliavimas tvirtinimo žiedais

Modeliuose, kurių aukščio svirtis yra ant šaldytuvo dešinės pusės durelių, tvirtinimo žiedus naudokite tik tuo atveju, jei negalite sulygtinti durelių aukščio svirtimi.

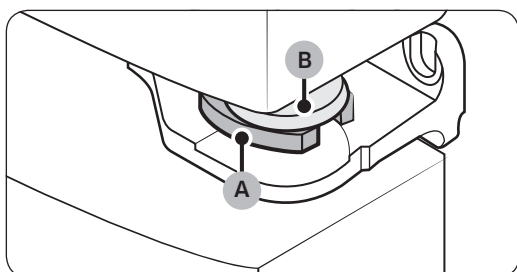
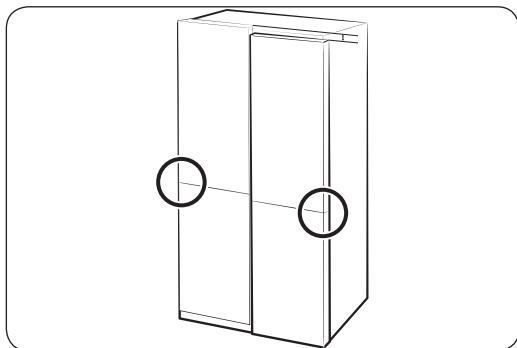
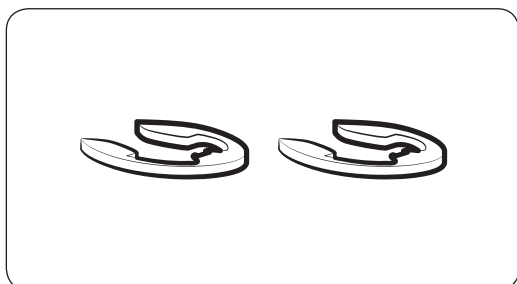

PASTABA

Durelių aukštį galima reguliuoti naudojant tvirtinimo žiedus, kurie yra tiekiami 4 skirtingų dydžių (1 mm, 1,5 mm, 2 mm ir 2,5 mm).

1. Pamatuokite durelių aukščio skirtumą, tuomet kilstelėkite ir prilaikykite žemiau esančias dureles.
2. Įstatykite tinkamo dydžio tvirtinimo žiedą (A) tarp durelių įvorės (B) ir vyrio, kaip parodyta paveikslėlyje.

DĖMESIO

- Įdėkite tik vieną tvirtinimo žiedą. Įstačius du arba daugiau tvirtinimo žiedų, jie gali išslysti ar skleisti trynimo garsą.
- Tvirtinimo žiedus laikykite vaikams nepasiekiamoje vietoje, kad galėtumėte juos panaudoti ateityje.
- Nekelkite durelių per aukštai. Durelės gali liesti viršutinį dangtį ir jį sugadinti.

Montavimas

Šaldiklio durelių aukščio reguliavimas (tik atitinkamuose modeliuose)

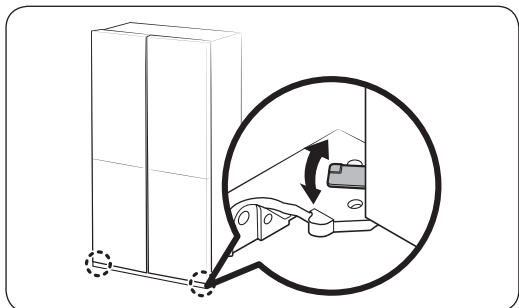

- Prieš išlygiuodami durelių aukštį įsitikinkite, ar šaldytuvas stovi horizontaliai. Tam tikslui naudokite atramines kojeles.
- Galite reguliuoti abiejų šaldiklio durelių aukštį naudodami svirtelę, esančią ant apatinio vyro.
- Atidarykite dureles, šiek tiek jas pakelkite ir sureguliuokite aukštį pasukdami svirtelę kairėn arba dešinėn.

Tarpo tarp šaldytuvo durelių ir pagrindinio šaldytuvo korpuso reguliavimas (tik atitinkamuose modeliuose)

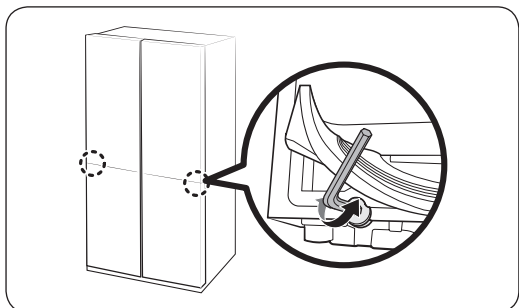

- Galite reguliuoti tarpą tarp abiejų šaldytuvo durelių ir pagrindinio šaldytuvo korpuso naudodami reguliavimo varžtą, esantį apatinėje šaldytuvo skyriaus dalyje.
- Pakelkite durelių tarpiklį ir po juo raskite reguliavimo varžtą. Sureguliuokite tarpą naudodami 4 mm šešiabriaunį veržliaraktį.

⚠ DĖMESIO

Įsitikinkite, kad gerai pritvirtinote tarpiklį. Priešingu atveju iš šaldytuvo gali eiti šaltas oras.

6 ŽINGSNIS Jungimas prie vandens šaltinio (tik atitinkamuose modeliuose)

⚠ DĖMESIO

- Naudotinos naujos žarnos, tiekiamos kartu su prietaisu. Nenaudokite pakartotinai senų žarnų.
- Vandentiekio liniją turi prijungti kvalifikuotas technikas.
- Į jūsų šaldytuvui teikiamą garantiją vandentiekio linijos prijungimas neįeina. Jei į pardavėjo kainą prijungimo mokestis neįeina, už vandentiekio linijos prijungimą turėsite sumokėti patys.
- „Samsung“ neprisiima jokios atsakomybės už vandentiekio linijos prijungimą. Jei vanduo nuteka, kreipkitės į vandentiekio linijos prijungėją.

Kaip prijungti šalto vandens liniją prie vandens filtravimo žarnos

⚠ DĖMESIO

- Pasirūpinkite, kad vandens filtravimo žarna būtų prijungta prie šalto geriamojo vandens šaltinio vamzdžio. Prijungus prie šilto vandens vamzdžio gali sutrikti valytuvo veikimas.

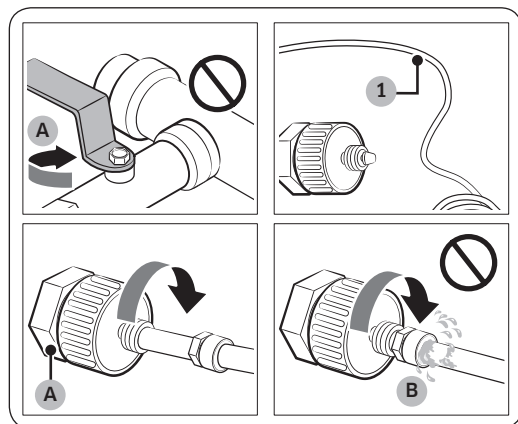

- A. Uždarytas pagrindinis vandentiekio vamzdis
B. Plyšio nėra

1. Išjunkite vandens tiekimą uždarydami pagrindinį vandens vožtuvą.
2. Raskite šalto geriamojo vandens vamzdį (1).
3. Prijunkite vandentiekio vamzdį vadovaudamiesi vandentiekio linijos prijungimo instrukcijomis.
4. Sujungę atidarykite pagrindinį vandens vožtuvą ir išleiskite apie 3 litrus vandens. Taip pašalinsite iš vamzdžio nešvarumus.

Montavimas

Kaip prijungti vandens filtravimo žarną prie vandentiekio linijos

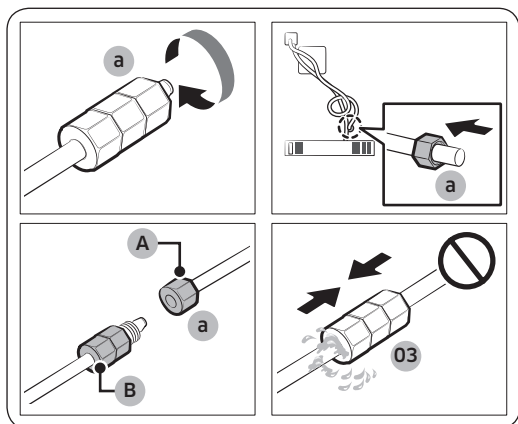

- A. Vandentiekio linija iš įrenginio
- B. Vandentiekio linija iš rinkinio

1. Atlaisvinkite ir nuimkite **suspaudimo veržlę (a)** nuo šaldytuvo vandens linijos, įstatykite ją į vandens filtravimo žarną.
2. Užveržkite **suspaudimo veržlę (a)**, taip prijungdami vandens filtravimo žarną prie vandentiekio linijos.
3. Atidarykite pagrindinį vandens vožtuvą ir patikrinkite, ar nėra nuotėkio.
4. Jei nuotėkio nėra, išleiskite apie 3 litrus vandens prieš įjungdami šaldytuvą, kad vandens filtravimo sistemoje neliktų nešvarumų.

PASTABA

Jei prijungus **vandentiekio liniją** šaldytuvą reikia perkelti į kitą vietą, įsitikinkite, kad prijungta vandentiekio linijos dalis yra tiesi.

DĖMESIO

Nemontuokite vandens filtro ant jokios šaldytuvo dalies. Šaldytuvas gali sugesti.

Kaip suremontuoti vandentiekio liniją

DĖMESIO

Vandentiekio liniją turi remontuoti kvalifikuotas specialistas. Jei pastebite vandens nuotėkį, kreipkitės į vietinį „Samsung“ aptarnavimo centrą arba vandens linijos montuotoją.

7 ŽINGSNIS Pradinės nuostatos

Kai baigsite šiuos žingsnius, šaldytuvas turėtų būti visiškai paruoštas naudoti.

1. Norėdami įjungti šaldytuvą, įkiškite maitinimo laidą į sienoje esantį lizdą.
2. Atidarykite duris ir patikrinkite, ar užsidegė vidinės lemputės.
3. Pasirinkite šalčiausios temperatūros nuostatą ir palaukite apie valandą. Šaldiklis lengvai pašals ir variklis turėtų dirbti sklandžiai.
4. Palaukite, kol šaldytuve bus pasiekta nustatyta temperatūra. Dabar šaldytuvas paruoštas naudoti.

8 ŽINGSNIS Galutinis patikrinimas

Baigę montuoti, įsitikinkite, kad:

- Šaldytuvas įjungtas į maitinimo lizdą ir yra tinkamai įžemintas.
- Šaldytuvas sumontuotas ant plokščio, lygaus paviršiaus, išlaikius tinkamą tarpą iki sienų ar spintelių.
- Šaldytuvas sulygiuotas ir tvirtai stovi ant grindų.
- Durys atsidaro ir užsidaro laisvai ir atidarius duris užsidega vidinio apšvietimo lemputės.

Veikimas

Valdymo skydas

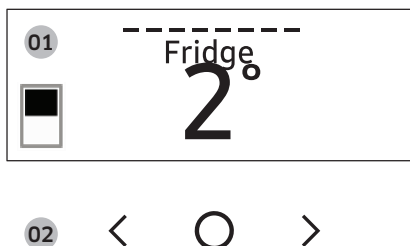

01 Ekranas	Jame rodomi meniu, nustatymai ir kita informacija.
02 Mygtukai	<ul style="list-style-type: none">• Kai ekranas yra išjungtas, bakstelėkite bet kurį mygtuką, kad suaktyvintumėte ekraną.• Bakstelėkite < arba >, jei norite pereiti į kairę ir į dešinę.• Bakstelėkite ○, jei norite patvirtinti savo pasirinkimą.• Bakstelėkite ir palaikykite ○, kad būtų atidarytas AP režimas. (Daugiau informacijos pateikta skyriuje „SmartThings“ > Pradžią, 53 psl.)

PASTABA

- Valdymo skydas lieka išjungtas, kai šaldytuvas nenaudojamas. Jis suaktyvinamas ir įsijungia tik atidarius dureles arba bakstelėjus mygtukus.
- Jei durelės paliekamos atidarytos 5 minutes, viduje esanti lemputė mirksės 5 minutes ir išsijungs. Taip siekiama perspėti negirdinčius ir klausos sutrikimų turinčius naudotojus, kad durelės praviros. Atminkite, kad tai normali funkcija.
- Kai keičiate skydelyje temperatūrą, jame bus rodoma faktinė temperatūra šaldytuvo viduje tol, kol temperatūra atitiks nustatytą temperatūrą. Tuomet skydelyje bus rodoma naujai nustatyta temperatūra. Atkreipkite dėmesį, kad praeis šiek tiek laiko, kol šaldytuve bus pasiekta nauja temperatūra. Tai yra normalu. Per šį laiką nenusistatinėkite naujos temperatūros.

Valdymo skydelio naudojimas

1. Bakstelėjus bet kurį mygtuką (<, ○ arba >) to ekranas bus pažadintas.
2. Bakstelėdami < arba > pasirinkite pageidaujamą meniu, po to patvirtinkite bakstelėdami ○.
3. Bakstelėdami < arba > pasirinkite pageidaujamą nustatymą, po to patvirtinkite bakstelėdami ○.
 - Daugiau informacijos apie galimus nustatymus rasite skyrelyje **Meniu aprašymai**.

Meniu aprašymai

„Fridge“ (Šaldytuvas)	<ul style="list-style-type: none">Galite nustatyti 1~7 °C šaldytuvo temperatūrą arba nustatyti funkciją sustiprintas šaldymas.Režimu sustiprintas šaldymas vėsinimo procesas pagreitinamas iki maksimalaus ventiliatoriaus greičio. Šaldytuvas veikia visu pajėgumu dvi su puse valandos, paskui grįžtama prie įprastos temperatūros.
„Freezer“ (Šaldiklis)	<ul style="list-style-type: none">Galite nustatyti -23 ~ -15 °C šaldiklio temperatūrą arba nustatyti funkciją spartusis šaldymas.Naudojant funkciją spartusis šaldymas užšaldymo procesas pagreitinamas iki maksimalaus ventiliatoriaus greičio. Šaldiklis veikia visu pajėgumu 50 valandų, o paskui grįžtama prie įprastos temperatūros. Jei norite užšaldyti didelį maisto kiekį, funkciją spartusis šaldymas įjunkite likus mažiausiai 20 valandų iki to laiko, kai dėsitate maistą į šaldiklį.
„Cool Select+“ (Šaldymo parinktis+)	<ul style="list-style-type: none">Režimą Šaldymo parinktis+ galite nustatyti vienu iš toliau aprašytų būdų.<ul style="list-style-type: none">„Freeze“ (Šaldymas): nustatoma tokia pati temperatūra, kaip ir šaldiklyje.„Soft Freeze“ (Švelnusis šaldymas): nustatoma -5 °C temperatūra.„Meat/Fish“ (Mėsa / Žuvis): nustatoma -1 °C temperatūra.„Fruit/Veggies“ (Vaisiai / Daržovės): nustatoma 2 °C temperatūra.„Beverage“ (Gėrimai): nustatoma 4 °C temperatūra. <p>⚠ DĖMESIO</p> <ul style="list-style-type: none">Pasirinkite režimą Šaldymo parinktis+, priklausomai nuo to, kurio tipo maisto produktus čia laikote.Nelaikykite mėsos ar maisto produktų Šaldymo parinktis+ režimu Vaisiai / Daržovės arba Vynas. Mėsa ar maistas gali sugesti.Nelaikykite stiklo butelių Šaldymo parinktis+ režimais Šaldymas arba Švelnusis šaldymas. Jie gali sudužti ir sužeisti.

Veikimas

<p>„Flex Crisper“ (Lankstus vaisių ir daržovių stalčius)</p>	<ul style="list-style-type: none"> Režimą Lankstus vaisių ir daržovių stalčius galite nustatyti vienu iš toliau aprašytų būdų. <ul style="list-style-type: none"> „Fridge“ (Šaldytuvas): nustatoma tokia pati temperatūra, kaip ir šaldytuve. „Meat/Fish“ (Mėsa / Žuvis): rinkitės šį režimą, kad laikoma mėsa ir žuvis būtų šviežia. (Rekomenduojame nustatyti žemesnę nei 3 °C šaldytuvo temperatūrą, kad Lankstus vaisių ir daržovių stalčius laikoma mėsa ir žuvis išliktų šviežesnė.) <p>PASTABA</p> <p>Mėsą ir žuvį mėsos stalčiuje galima laikyti 3–5 dienas (su tam tikromis išimtimis, pavyzdžiui, malta mėsa, kurią reikėtų laikyti tik vieną ar dvi dienas). Jei norite šiuos produktus laikyti ilgiau nei 5 dienas, sudėkite juos į šaldiklį.</p>
<p>„AutoFill Pitcher“ (Automatinis ąsočio užpildymas) *</p>	<ul style="list-style-type: none"> Režimą Automatinis ąsočio užpildymas galite nustatyti vienu iš toliau aprašytų būdų. <ul style="list-style-type: none"> „On“ (įjungta): nustatykite, jei norite, kad vandens ąsotis būtų pildomas automatiškai. Off (išjungta): nustatykite, jei norite, kad funkcija būtų išjungta. <p>PASTABA</p> <p>Galite įdėti arbatos arba vaisių į piltuvą ir padaryti arbatos ar pagardinto vandens. Jei norite išlaikyti pradinę pagardinto vandens koncentraciją, išjunkite funkciją Automatinis ąsočio užpildymas. (Daugiau informacijos pateikta skyriuje „Vandens ąsotis (Automatinis ąsočio užpildymas) (tik atitinkamuose modeliuose)“ 55 psl.)</p>
<p>„Cubed Ice“ (Ledas kubeliais) *</p>	<p>Galite įjungti ledo kubelių gaminimą arba jį išjungti.</p>
<p>„Ice Bites“ (Leduciai) *</p>	<p>Galite pradėti šaldytų užkandžių gaminimą arba jį išjungti.</p>

<p>„More Options“ (Daugiau parinkčių)</p>	<p>Galite keisti toliau išvardytų funkcijų nustatymus. Bakstelėdami < arba > pasirinkite meniu, po to patvirtinkite bakstelėdami ○.</p> <p>„Filter Reset“ (Filtro nustatymas iš naujo) *: Kai ekrane rodomas pranešimas, nurodantis pakeisti filtrą, pasirinkite šį meniu ir pakeiskite filtrą pagal ekrane pateikiamas instrukcijas.</p> <p>„Temp. Unit“ (Temperatūros vienetas): galite nustatyti Celsijaus arba Farenheito temperatūros skalę</p> <p>„Door Alarm“ (Durų signalas): galite įjungti arba išjungti durų signalą.</p> <p>„Wi-Fi Connect“ (Wi-Fi ryšys): galite įjungti arba išjungti „Wi-Fi“ prisijungimą. Įjunkite, kad galėtumėte valdyti ir stebėti šaldytuvą programėlėje „SmartThings“. (Daugiau informacijos apie „SmartThings“ rasite skyrelyje „SmartThings“, 52 psl.)</p> <p>* Tik tuose modeliuose, kuriuose numatyta</p>
---	--

PASTABA

Naudojant funkcijas sustiprintas šaldymas arba spartusis šaldymas padidėja suvartojamos energijos kiekis.

Veikimas

„SmartThings“

Montavimas

Apsilankykite „Google Play Store“, „Galaxy Apps“ arba „Apple App Store“ ir ieškokite „SmartThings“. Atsisiųskite „Samsung Electronics“ teikiamą programėlę „SmartThings“ ir įdiekite ją savo išmaniajame įrenginyje.

PASTABA

- Programėlės „SmartThings“ negalima naudoti kai kuriuose planšetiniuose kompiuteriuose ir „iPad“ bei kai kuriuose išmaniuosiuose telefonuose.
 - Palaikoma [Android] OS 6.0 ar aukštesnėje versijoje. (mažiausiai 2 GB RAM)
 - Palaikoma [iOS] 10.0 ar aukštesnėje / „iPhone 6“ ar naujesniame.
- Siekiant tobulinti „SmartThings“ veikimą programėlė gali būti keičiama be išankstinio įspėjimo arba gali būti nebepalaikoma, kaip nurodyta gamintojo politikoje. Be to, paskesni programos ar jos funkcijos atnaujinimai gali būti sustabdyti dėl naudojimo ir saugumo priežasčių, net jei atnaujinimai šiuo metu palaikomi jūsų OS.
- Rekomenduojamos šifravimo sistemos yra WPA / TKIP ir WPA2 / AES. Naujesni arba nestandartiniai belaidžio ryšio autentifikavimo protokolai nepalaikomi.
- Belaidžius tinklus gali paveikti artimiausia belaidžio ryšio aplinka.
- Jei jūsų interneto paslaugų teikėjas yra užregistravęs identifiuoti jūsų kompiuterio arba modemo MAC adresą, „Samsung Smart Refrigerator“ gali neprisijungti prie interneto. Tokiu atveju kreipkitės techninės pagalbos į savo interneto paslaugų teikėją.
- Jūsų tinklo sistemos užkardos nuostatos gali trukdyti „Samsung Smart Refrigerator“ prisijungti prie interneto. Kreipkitės techninės pagalbos į savo interneto paslaugų teikėją. Jei nepavyksta išspręsti šios problemos, kreipkitės į vietos „Samsung“ techninės priežiūros centrą arba atstovybę.
- Kaip konfigūruoti belaidžio prieigos taško (AP) nuostatas, žr. AP naudotojo (maršruto parinktuvo) vadove.
- „Samsung“ išmanieji šaldytuvai palaiko ir belaidžio ryšio 2,4 GHz su IEEE 802.11 b/g/n, ir „Soft-AP“ protokolus. (Rekomenduojamas IEEE 802.11 n.)
- Nepatvirtinti belaidžio ryšio belaidžiai maršruto parinktuvai gali neprisijungti prie atitinkamų „Samsung“ išmaniųjų šaldytuvų.

„Samsung“ paskyra

Kad galėtumėte naudotis programėle, būtina užregistruoti savo „Samsung“ paskyrą. Jei neturite „Samsung“ paskyros, laikykitės ekrane rodomų programėlės instrukcijų ir sukurkite nemokamą „Samsung“ paskyrą.

Pradžia

Ijunkite įrenginį, kurį norite prijungti, telefone atidarykite programėlę „SmartThings“ ir vykdykite toliau pateiktas instrukcijas.

Jei pasirodys išskylantis pranešimas, nurodantis, kad buvo aptiktas naujas įrenginys, bakstelėkite **„ADD NOW“ (PRIDĖTI DABAR)**.

Jei išskylantis pranešimas nepasirodo, bakstelėkite mygtuką + ir tada galimų įrenginių sąrašė pasirinkite įrenginį, kurį norite prijungti.

Jei jūsų įrenginio galimų įrenginių sąrašė nėra, bakstelėkite **„Supported Devices“ (Palaikomi įrenginiai)**, pasirinkite įrenginio tipą „Refrigerator“ (šaldytuvus), ir tada pasirinkite konkretų įrenginio modelį.

Vykdydami programėlėje pateikiamas instrukcijas parenkite savo įrenginį. Baigus sąranką jūsų šaldytuvas pasirodys „kortelės“ forma ekrane **„Devices“ (įrenginiai)**.

Šaldytuvo programėlė

Integruotasis valdymas

Savo šaldytuvą galite stebėti ir valdyti būdami namuose ar keliaudami.

- „SmartThings“ prietaisų skydelyje bakstelėkite šaldytuvo piktogramą arba prietaisų skydelio apačioje bakstelėkite piktogramą „Įrenginiai“, tada bakstelėję šaldytuvo „kortelę“ atidarykite šaldytuvo puslapį.
- Patikrinkite šaldytuvo veikimo būseną arba su juo susijusius pranešimus. Jei reikia, pakeiskite parinktį arba nuostatas.

PASTABA

Kai kurios šaldytuvo parinktys ir nuostatos negali būti valdomos nuotoliniu būdu.

Veikimas

Kategorija	Elementas	Aprašymas
Stebėjimas	Šaldytuvo temperatūra	Rodo pageidaujamą šaldytuvo temperatūros nustatymą.
	Šaldiklio temperatūra	Rodo pageidaujamą šaldiklio temperatūrą.
	Šaldymo parinktis+ nustatymai	Rodo Šaldymo parinktis+ nustatymus.
	Įvertinimas	Nustato neįprastą šaldytuvo veikimą.
	Energijos stebėjimas	Patikrina, kiek energijos šaldytuvas suvartojo per pastarąsias 180 dienų.
Funkcijos	Ledo gaminimas	Galite įjungti arba išjungti ledo gaminimo funkciją ir patikrinti esamas funkcijos nuostatas.
		Taip pat galite patikrinti ledo gaminimo būseną ir eigą.
	Sustiprintas šaldymas	Funkciją Sustiprintas šaldymas galima įjungti ir išjungti bei patikrinti esamą nustatymą.
	Spartusis šaldymas	Funkciją Spartusis šaldymas galima įjungti ir išjungti bei patikrinti esamą nustatymą.
	Šaldytuvo temperatūra	Galite nustatyti pageidaujamą šaldytuvo temperatūrą.
	Šaldiklio temperatūra	Galite nustatyti pageidaujamą šaldiklio temperatūrą.
	Šaldymo parinktis+ nustatymai	Galite nustatyti pageidaujamą Šaldymo parinktis+ režimą.
Signalai	Neįprastai aukšta temperatūra	Šis signalas įsijungia, jei šaldytuve, šaldiklyje ar Šaldymo parinktis+ temperatūra yra neįprastai aukšta.
	Durėlės atidarytos	Šis signalas įsijungia, jei tam tikrą laiką yra atidarytos šaldytuvo durėlės, šaldiklio stalčius arba Šaldymo parinktis+ stalčius.
	Automatinis ąsočio užpildymas išsiliejimas	Jeigu automatinio ąsočio užpildymo funkcija aptiks išsiliejimą, įsijungs šis signalas, pranešantis apie išsiliejimą.
	Vandens filtro keitimas	Šis signalas primena, kad reikia pakeisti vandens filtrą.

Specialiosios funkcijos

Vandens ąsotis (Automatinis ąsočio užpildymas) (tik atitinkamuose modeliuose)

Automatinis ąsočio užpildymas visada yra paruošto šalto, išvalyto vandens. Galite įdėti arbatos arba vaisių į piltuvą ir pasidaryti jums patinkančio skonio vandens.

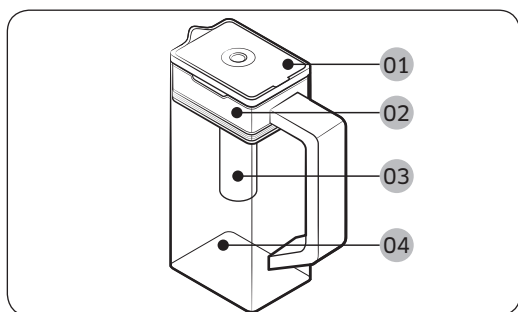

- 01 Dangtelis
- 02 Piltuvo laikiklis
- 03 Piltuvas
- 04 Korpusas

Vandens ąsočio pripildymas

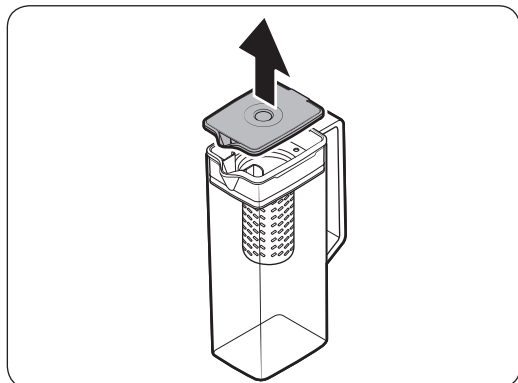

1. Paimkite už **dangtelio** rankenos griovelio, tuomet patraukite į viršų, kad atidarytumėte dangtelį.
2. Įdėkite į piltuvą arbatos lapų ar vaisių.

PASTABA

Jei norite išlaikyti pradinę įleidžiamo vandens koncentraciją, išjunkite funkciją Automatinis ąsočio užpildymas.

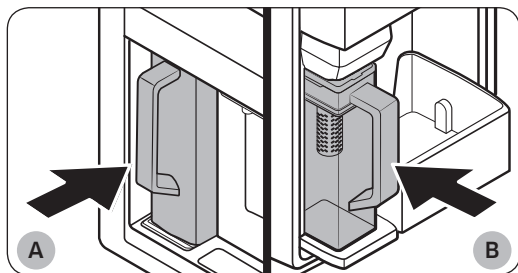

- A. A tipo modeliai
- B. B tipo modeliai

3. Įjunkite funkciją Automatinis ąsočio užpildymas valdymo skyde. Atidarykite gėrimų centro dureles (A tipo) arba kairiąsias šaldytuvo dureles (B tipo), tada įstatykite vandens ąsotį į laikiklį. Įstatykite jį tiesiai, kaip parodyta paveikslėlyje.
4. Uždarykite dureles. Po tam tikro laiko vandens ąsotis bus pripildomas atšaldyto vandens.

Veikimas

⚠ DĖMESIO

Įsitinkinkite, kad vandens ąsotis tinkamai įstatytas į vandens ąsočio laikiklį.

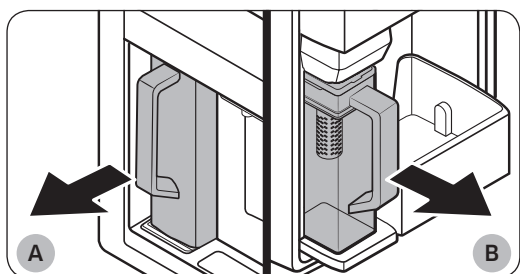

A. A tipo modeliai

B. B tipo modeliai

5. Norėdami išgerti arbatos atidarykite gėrimų centro dureles (A tipo) arba kairiąsias šaldytuvo dureles (B tipo), tada išimkite vandens ąsotį. Paprasčiausiai jį ištraukite.

⚠ DĖMESIO

- Tokių vaisių skonio vandenį patartina išgerti per 24 valandas. Po to laikui bėgant toks vanduo pradeda gesti.
- Suvartoję įpiltą vandenį, turite išvalyti ąsotį. Taip pat išvalykite vandens ąsotį, jei jo nenaudojote ilgą laiką.

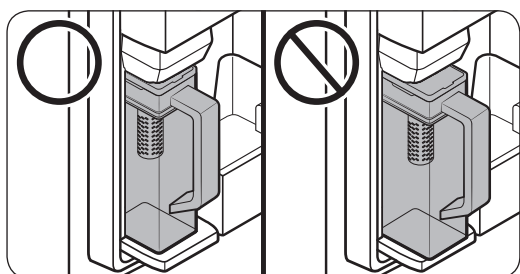

- Kad vandens ąsotis neapviršytų ir nebūtų protėkių, įsitinkinkite, kad jis yra tinkamai įstatytas į vandens ąsočio laikiklį.

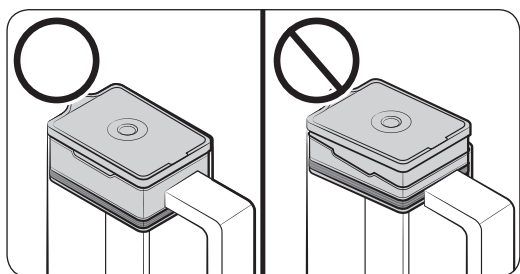

- Kad iš vandens ąsočio neišsiliėtų vanduo ir nebūtų protėkių, būtina tinkamai įstatyti piltuvo laikiklį.

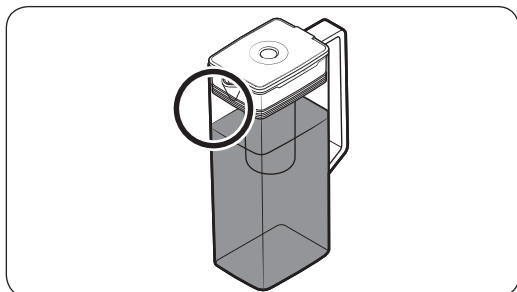

PASTABA

- Jei ant priekinės vandens ąsočio pusės (pažymėtos srities) yra per daug drėgmės, gali būti pripildytas ne visas vandens ąsotis. Pašalinkite drėgmę ir bandykite dar kartą.
- Funkcija Automatinis ąsočio užpildymas nebetieks ąsočiui vandens, jei po tam tikro laiko vandens ąsotis neprispildys vandens. Tokiu atveju patikrinkite, ar tinkamai prijungta vandentiekio linija. Išimkite ir vėl įstatykite vandens ąsotį, tuomet bandykite dar kartą.

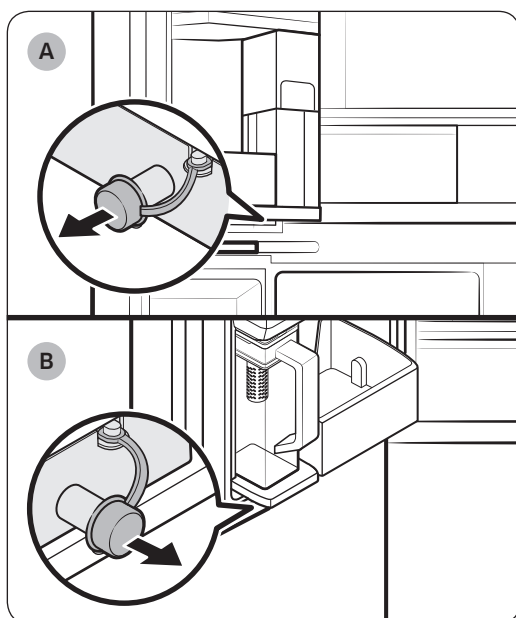

A. A tipo modeliai

B. B tipo modeliai

PASTABA

- Jei vanduo išsilieja iš ąsočio arba yra protėkių, nušluostykite vietą aplink ąsočio laikiklį.
- Vanduo išsilies, jei atidarytas guminis dangtelis.
- Valdymo pulte pasirodo perspėjimo pranešimas, jei yra nuotėkis. Tokiu atveju atidarykite guminį dangtelį ir išpilkite vandenį. Jei įspėjimo pranešimas neišnyksta ištuštinus, gali būti sistemos gedimas. Kreipkitės į vietinį „Samsung“ techninės priežiūros centrą.

Veikimas

Vandens dozatorius (tik tuose modeliuose, kuriuose numatyta)

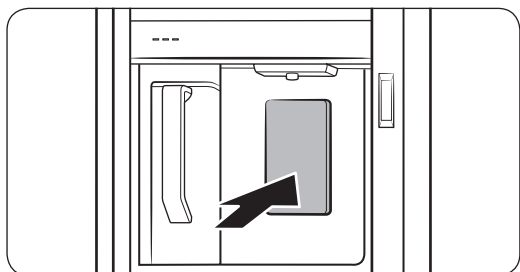

Norėdami pilstyti atvėsintą vandenį, atidarykite gėrimų centrą ir paspauskite dozatoriaus svirtį.

PASTABA

- Dozatorius nustos veikti, jei svirtelę palaikysite nuspaudę apie 1 minutę. Norėdami įpilti dar vandens, atleiskite ir vėl nuspauskite svirtelę.
- Kad pilamas vanduo neištiktų, laikykite stiklinę viename lygyje su dozatoriumi.
- Jeigu vandens dozatoriaus nenaudojate 2-3 dienas, vandens iš dozatoriaus skonis ir kvapas gali būti neįprastas. Tai ne sistemos gedimas. Išpilkite pirmas 1-2 stiklines vandens.

Vandens drumstumas

Į šaldytuvą vanduo patenka pro šarminį filtrą. Filtravimo proceso metu vandens slėgis didėja, vanduo yra prisotinamas deguonies ir azoto. Todėl jums tiekiamas vanduo tam tikrą laiką gali atrodyti drumstas. Tai yra normalu. Po kelių sekundžių vanduo atrodys švarus.

Automatinis ledo gaminimo įrenginys (tik atitinkamuose modeliuose)

Šaldytuve yra įmontuotas ledo gaminimo įrenginys, kuris automatiškai tiekia ledą.

- Bendras dizainas ir (arba) priedai gali skirtis priklausomai nuo modelio.

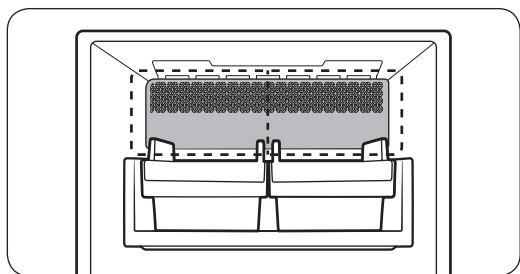

- Šiame gaminyje yra dviejų tipų ledo gaminimo įrenginiai.

Ledo gaminimas

Sumontavę ir įjungę šaldytuvą, laikykitės šių instrukcijų, kad ledas būtų gaminamas tinkamai, o ledo krepšelis būtų pilnas ledo.

Naudojimas pirmą kartą

- Palikite ledo gaminimo įrenginį gaminti ledą 1-2 dienas.
- Išmeskite pirmus 1-2 krepšelius ledo, kad būtų pašalinti vandens tiekimo sistemoje esantys nešvarumai.

Įvertinimas

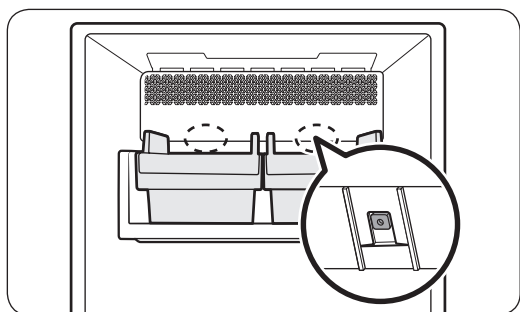

- Bendras dizainas ir (arba) priedai gali skirtis priklausomai nuo modelio.
- Jei ledas netiekiamas, pirmiausia patikrinkite ledo gaminimo įrenginio būseną naudodamiesi mygtuku **bandyti** ledo gaminimo įrenginio apačioje.
- Paspauskite kitoje ledo gaminimo įrenginio pusėje esantį mygtuką **bandyti**. Paspaudus mygtuką, suskambės varpelis. Jei ledo gaminimo įrenginys veikia tinkamai, varpelį išgirsite dar kartą.

Veikimas

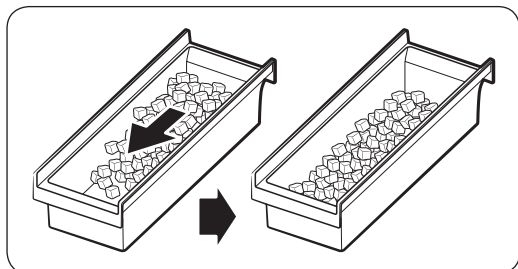

- Jei ledas kaupiasi vienoje dėklo pusėje, tai yra normalu. Tolygiai paskleiskite ledą ant dėklo, kad jo tilptų daugiau.

⚠ DĖMESIO

- Palikus atjungtą vandens liniją, vandens vožtuvas laikui bėgant gali sukelti gaudesį. Jei taip yra, patikrinkite, ar ledo gaminimo funkcija (Ledas kubeliais / Ledukai) yra išjungta.
- Jei ledo gaminimo varpelis skamba pakartotinai, kreipkitės į vandentiekio linijos montuotoją arba vietinį „Samsung“ techninės priežiūros centrą.
- Nedėkite į ledo krepšelį maisto. Užšalęs maistas gali sugadinti ledo gaminimo įrenginį, ypač atidarant arba uždarant dureles.
- Jei dingus elektrai atstatomas šaldytuvo maitinimas, ledo krepšelyje gali būti pilna ištirpusių ledo kubelių ir dėl to ledo gaminimo įrenginys gali veikti netinkamai. Kad to išvengtumėte, prieš naudodami šaldytuvą, ištuštinkite ledo krepšelį.
- Jokiu būdu nekiškite pirštų ar kokių nors daiktų į ledo gaminimo įrenginį. Taip galite susižeisti ar sukelti turčinės žalos.
- Dėl sublimacijos ilgą laiką šaldiklyje laikomas ledas mažėja, tada susidaro dideli ledo gabalai. Todėl, jei manote, kad ledo nenaudosite ilgą laiką, išjunkite ledo gaminimo įrenginį, kaip aprašyta toliau.
- Naudokite tik naujus žarnų rinkinius, pateiktus kartu su prietaisu. Nenaudokite senų žarnų rinkinio.

Rankinis ledo gaminimo įrenginys (tik atitinkamuose modeliuose)

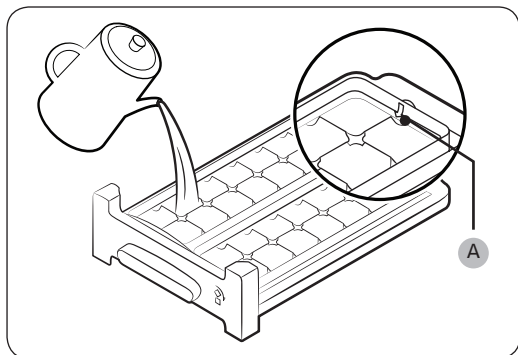

1. Atidarykite šaldiklio dureles ir ištraukite ledo dėklą.
2. Pripilkite į dėklą vandens iki **didžiausio vandens lygio (A)**, parodyto dėklo vidinėje galinėje dalyje.
3. Vėl įstumkite ledo dėklą į pradinę padėtį.

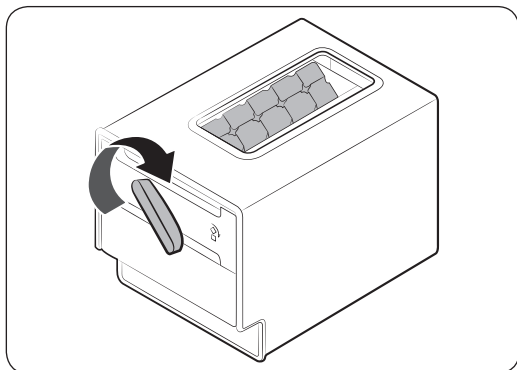

4. Kai vanduo sušąla į ledo kubelius, pasukite ledo dėklo rankenėlę pagal laikrodžio rodyklę, kad iškratytumėte ledo kubelius į ledo dėžutę. Pakartokite šį veiksmą kelis kartus, kol į ledo dėžutę iškratysite visus ledo kubelius.

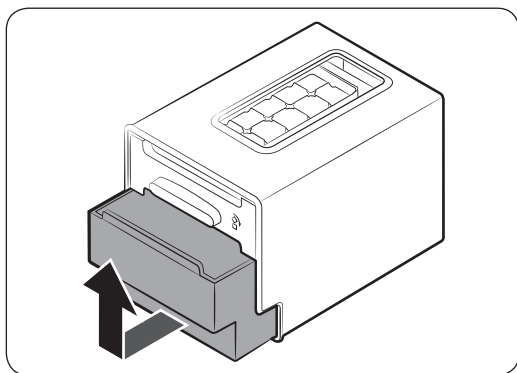

5. Norėdami ištraukti ledo dėžutę, švelniai pakelkite ją ir ištraukite.

DĖMESIO

- Nenaudokite ledo dėžutės ledui gaminti. Dėžutė gali sulūžti.
- Įsitinkinkite, kad ledo dėžutė yra po ledo dėklu.
- Ledo dėžutės dugne yra ištekėjimo anga.
 - Nelaikykite dėžės su ledu aplinkos temperatūroje. Ledas tirpsta ir išbėga.
 - Nutrūkus elektros tiekimui, ledas ištirpsta ir išbėga. Atnaujinus elektros tiekimą, vanduo gali vėl sušalti ir dėžutė gali sulūžti. Kad apsaugotumėte dėžutę, nutrūkus elektros tiekimui ištraukite ir ištuštinkite dėžutę.
 - Naudokite tik geriamąjį vandenį.

PASTABA

- Ledo gaminimo laikas priklauso nuo jūsų temperatūros nuostatų.

Priežiūra

Naudojimas ir priežiūra

Ledo kibirėlis (tik tuose modeliuose, kuriuose numatyta)

Jei ledas nėra dozuojamas ilgesnį laiką, krepšelyje gali susidaryti ledo gabaliukų. Tokiu atveju išimkite ir ištuštinkite ledo krepšelį.

⚠ DĖMESIO

- Kad nesusižeistumėte, sutvarkykite ant grindų nukritusį ledą ar išsiliejusį vandenį.
- Kad išvengtumėte nelaimingų atsitikimų ar kūno sužalojimų, neleiskite vaikams žaisti su vandens dozatoriumi ar ledo gaminimo įrenginiu.
- Naudokite tik kartu tiekiamą ledo krepšelį. Kitų gamintojų ledo krepšeliai gali sugadinti sistemą.

📄 PASTABA

- Norint gaminti ledą, vandens slėgis turi būti 206–861 kPa.
- Gamindamas ledą, ledo gaminimo įrenginys skleidžia triukšmą. Tai yra normalu.

Automatinis ąsočio užpildymas (tik atitinkamuose modeliuose)

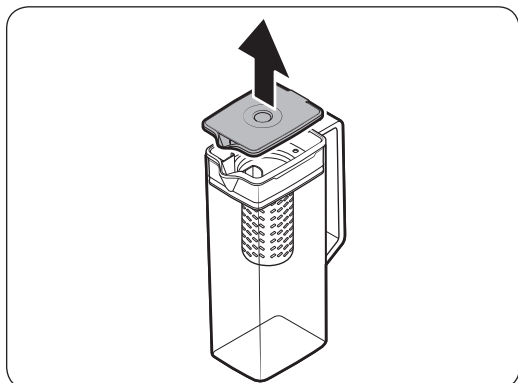

1. Paimkite už dangtelio rankenos griovelio, tuomet patraukite jį viršų, kad galėtumėte jį išimti.

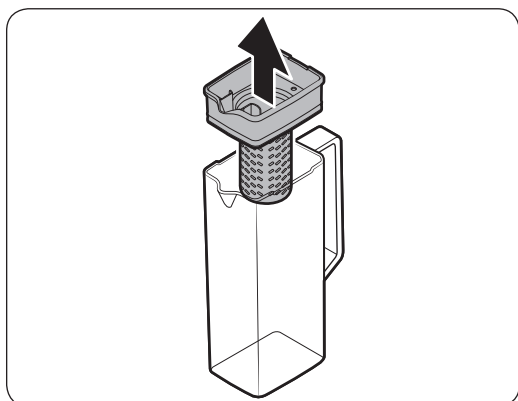

2. Paimkite už abiejų piltuvo laikiklio pusių, tuomet pakelkite jį ir išimkite.

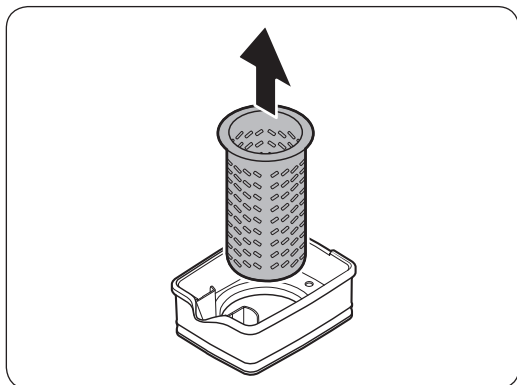

3. Šiek tiek pasukdami **piltuvą** ištraukite jį iš sandarinamojo kaklelio.
4. Plaukite **piltuvą** neutraliomis plovimo priemonėmis ir tekančiu vandeniu. Kruopščiai praplaukite ir išdžiovinkite.
5. Įstatydami automatiškai užpildomą ąsotį, atlikite išėmimo veiksmus atvirkštine tvarka.

⚠ DĖMESIO

Vandens ąsočio ir dangčio negalima plauti indaplovėje ir mikrobangų krosnelėje. Jie gali išsilydyti arba deformuotis veikiami karščio (arba karštu vandeniu). Jei reikia, plaukite rankomis vėsiu arba šiltu vandeniu.

Priežiūra

Šaldytuvo lentynos

Kiekvieno modelio lentynos skiriasi.

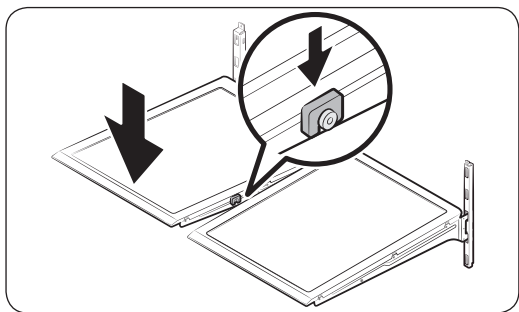
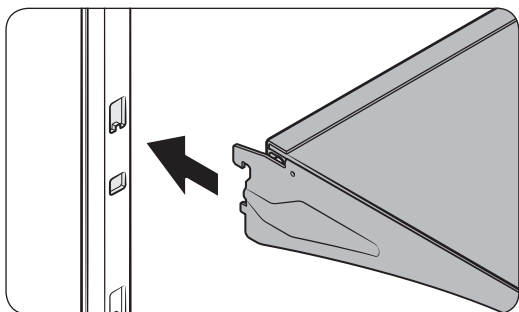
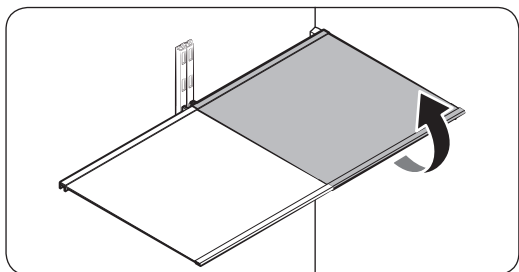

- Norėdami išimti lentyną, iki galo atidarykite atitinkamas dureles. Laikydami lentyną iš priekio, po to švelniai ją pakelkite ir ištraukite.

PASTABA

Išimdami arba įstatydami lentyną, nekelkite jos iki galo. Galite subraižyti galinę šaldytuvo skyrelio sieną.

- Norėdami ją įdėti atgal, laikykite lentyną kampu, kad priekinė dalis būtų aukščiau už galinę, tada įstatykite viršutinį kabliuką į viršutinį lentynos griovelį. Tada nuleiskite lentyną ir įstatykite apatinį kabliuką į apatinį lentynos griovelį.

DĖMESIO

- Grūdinto stiklo lentynos yra sunkios. Išimkite jas atsargiai.
- Lentyną reikia įstatyti teisingai. Nedėkite jos apverstos.
- Stiklinės dėžės gali subraižyti stiklinių lentynų paviršius.

Durelių dėžutės

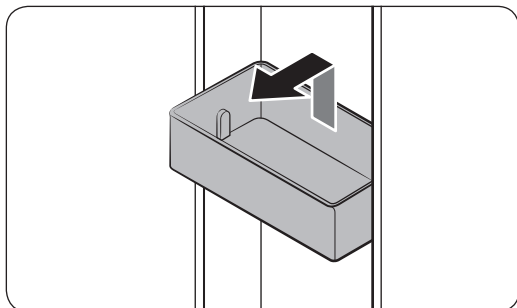

- Norėdami išimti **durelių dėžutę**, suimkite ją iš priekio, švelniai kilstelėkite ir ištraukite.
- Norėdami įdėti ją atgal, įstatykite **durelių dėžutę** šiek tiek aukščiau jos galutinės vietos ir įsitikinkite, kad dėžutės galinė dalis yra priešais dureles. Laikydami galinę **durelių dėžutės** dalį abiem rankomis, paspauskite ją žemyn, kad ji tvirtai atsistotų į savo vietą.

⚠ DĖMESIO

- Neišimkite dėžutės, jei joje yra maisto. Iš pradžių išimkite iš jos maistą.
- Jei apatinėje dėžutėje yra didesnių butelių, dureles reikia atidaryti atsargiai, kad jie neiškristų.
- Neleiskite vaikams žaisti su dėžutėmis. Jie gali susižeisti aštriais dėžučių kraštais.

Šaldytuvo stalčiai

Vaisių ir daržovių / Lankstus vaisių ir daržovių stalčiai

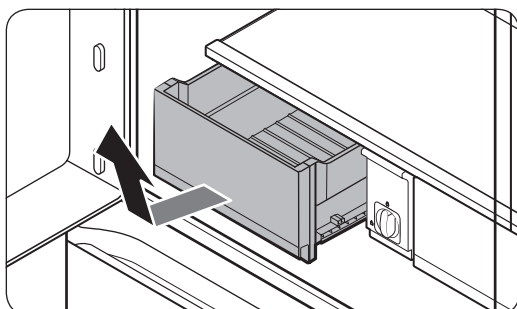

Atsargiai pakelkite stalčių už priekinės pusės ir ištraukite.

- Prieš išimant stalčių, patartina išimti durelių dėžutes. Taip durelių dėžutės bus apsaugotos nuo apgadinimo.
- Norėdami įstatyti jį atgal, padėkite stalčių ant rėmo bėgelių ir įstumkite į vidų.

Priežiūra

Valymas

Vidiniai ir išoriniai paviršiai

⚠️ ĮSPĖJIMAS

- Šaldytuvui valyti nenaudokite benzeno, skiediklio, namams / automobiliui skirto ploviklio ar priemonės „Clorox™“. Jie gali pažeisti šaldytuvo paviršius ir sukelti gaisrą.
- Nepurkškite vandens ant šaldytuvo. Tai gali sukelti elektros smūgį.

Sausa šluoste nuo maitinimo lizdo kištuko ir kontaktų reguliariai pašalinkite visas pašalines medžiagas, tokias kaip dulkės arba vanduo.

1. Atjunkite maitinimo laidą.
2. Šaldytuvo vidui ir išorei valyti naudokite minkštą nepūkuotą šluostę arba popierinį rankšluostį, truputį suvilgytą vandeniui.
3. Baigę sausa šluoste arba popieriniu rankšluosčiu gerai nusausinkite.
4. Įjunkite maitinimo laidą.

Dozatoriaus čiaupas (tik atitinkamuose modeliuose)

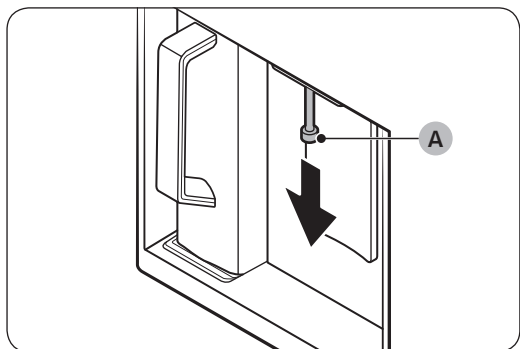

1. Laikykite dozatoriaus čiaupo (A) galą.
2. Sukdami dozatoriaus čiaupą (A) į kairę, traukdami išimkite jį iš dozatoriaus.

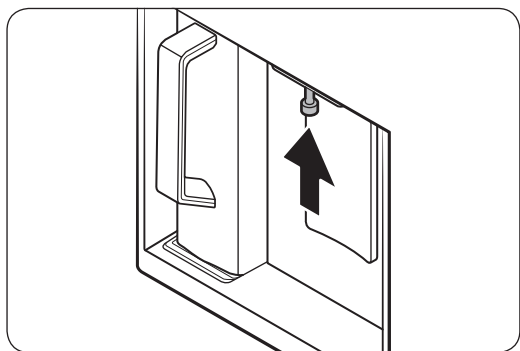

3. Kruopščiai nuplaukite dozatoriaus čiaupą ir vėl sumontuokite.

⚠️ DĖMESIO

- Dozatoriaus čiaupą įkiškite iki galo, atgal į pirminę padėtį.
- Dozatoriaus čiaupui valyti nenaudokite šiurkščios faktūros šveitiklio.

Guminiai tarpikliai

Jei guminiai durelių tarpikliai bus purvini, durelės gali tinkamai neužsidaryti ir dėl to pablogės šaldytuvo veiksmingumas. Guminiams tarpikliams valyti naudokite švelnų ploviklį ir drėgną šluostę. Tuomet gerai juos nušluostykite, kad būtų sausi.

Galinė plokštė

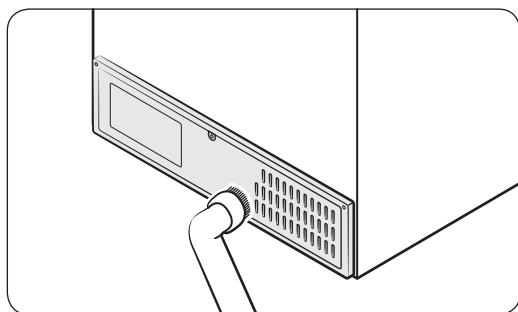

Norėdami, kad laidai ir neapsaugotos galinės plokštės dalys būtų švarios, du kartus per metus nuvalykite plokštę dulkių siurbliu.

⚠ DĖMESIO

Nenuimkite galinio skydelio dangos. Galite patirti elektros smūgį.

Keitimas

Vandens filtras (tik atitinkamuose modeliuose)

⚠ ĮSPĖJIMAS

- Nenaudokite trečiųjų šalių vandens filtrų. Naudokite tik „Samsung“ pateiktus ar patvirtintus filtrus.
- Nepatvirtinti filtrai gali būti nesandarūs ir pažeisti šaldytuvą bei sukelti elektros smūgį. „Samsung“ neatsako už bet kokius pažeidimus, atsiradusius dėl to, kad buvo naudoti trečiosios šalies vandens filtrai.

Valdymo skydelyje pasirodo pranešimas „Replace water filter“ (pakeiskite vandens filtrą), pranešantis, kad laikas keisti vandens filtrą. Prieš keisdami filtrą, įsitinkinkite, kad atjungta vandentiekio linija.

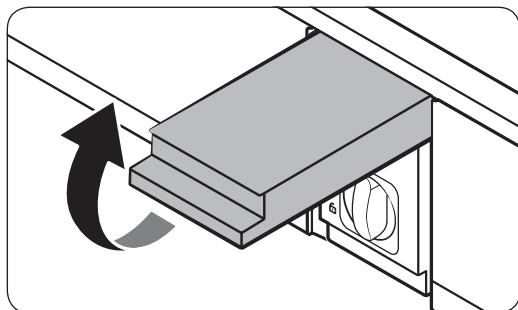

1. Atjunkite vandentiekio liniją.
2. Atidarykite filtro kasetės gaubtą.

Priežiūra

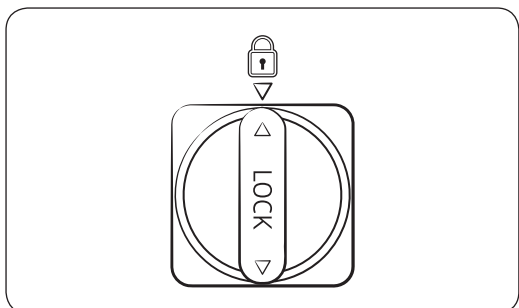
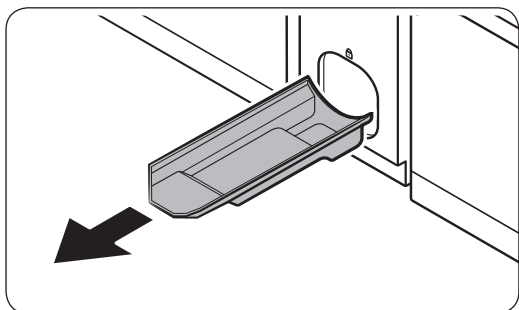
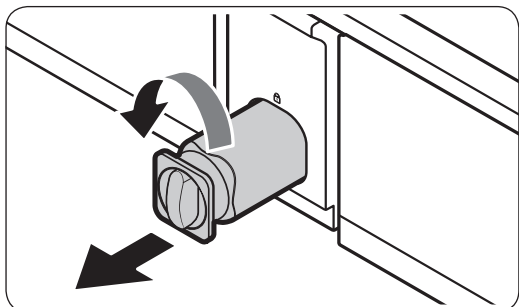

3. Pasukite filtro kasetės rankenėlę prieš laikrodžio rodyklę 90 laipsnių kampu ($\frac{1}{4}$ apsukimo). Filtro kasetė bus atrakinta.

4. Ištraukite kasetę.
 - Jei vandens filtras smarkiai užterštas, gali būti nelengva išimti kasetę. Tokiu atveju kasetę išimkite naudodami jėgą.
 - Kad iš filtro angos netekėtų vanduo, išimkite kasetę traukdami ją tiesiai.

5. Įstatykite naują filtro kasetę. Naudokite tik „Samsung“ tiekiamus ar patvirtintus filtrus.

6. Pasukite kasetės rankenėlę pagal laikrodžio rodyklę, kad ją įtvirtintumėte.

7. Užarykite filtro kasetės gaubtą.

8. Valdymo skyde eikite į „More Options“ (Daugiau parinkčių) ir paleiskite „Filter Reset“ (Filtro nustatymas iš naujo).

PASTABA

- Įstačius naują filtrą vandens dozatorius gali išpurkšti šiek tiek vandens. Taip yra todėl, kad į vandens tiekimo liniją pateko oro.
- Keitimo metu iš vandens dozatoriaus trumpam gali lašėti vanduo. Tokiu atveju paprasčiausiai nušluostykite ant grindų esantį vandenį sausu rankšluosčiu.

Grįžtamosios osmozės vandens filtravimo sistema

Vandens tiekimo sistemos slėgis atvirkštinio osmoso vandens filtravimo sistemoje turi būti 206–861 kPa. Atvirkštinio osmoso vandens filtravimo sistemos vandens slėgis šaldytuvo šalto vandens linijoje turi būti ne mažesnis nei 206 kPa. Jei slėgis yra mažesnis, nei nurodyta:

- Patikrinkite, ar neužsikimšo filtras grįžtamosios osmozės sistemoje. Jei reikia, filtrą pakeiskite.
- Pripilkite į grįžtamosios osmozės sistemos vandens rezervuarą vandens.
- Jei jūsų šaldytuve yra vandens filtras, jis gali dar sumažinti vandens slėgį, jei jį naudojate kartu su grįžtamosios osmozės sistema. Išimkite vandens filtrą.

Daugiau informacijos apie priežiūrą teiraukitės kvalifikuoto santechniko.

Naujo filtro užsakymas

Norėdami įsigyti naują vandens filtrą, kreipkitės į vietinį „Samsung“ techninės priežiūros centrą.

Šviesadiodės lemputės

Norėdami pakeisti šaldytuvo lemputes, kreipkitės į vietinį „Samsung“ techninės priežiūros centrą.

ĮSPĖJIMAS

- Naudotojas negali keisti lempučių. Nebandykite keisti lemputės patys. Tai gali sukelti elektros smūgį.

Gedimų paieška ir šalinimas

Prieš kreipdamiesi į centrą, peržiūrėkite toliau pateiktas galimas problemas ir sprendimo būdus. Škambučiai į centrą dėl įprastų situacijų (kai nėra gedimo) bus mokami.

Bendroji informacija

Temperatūra

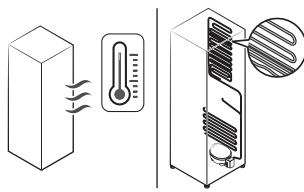
Požymis	Galimos priežastys	Sprendimas
Neveikia šaldytuvas / šaldiklis. Aukšta šaldytuvo / šaldiklio temperatūra.	• Netinkamai prijungtas maitinimo laidas.	• Tinkamai įjunkite maitinimo laidą.
	• Netinkamai nustatytas temperatūros valdiklis.	• Nustatykite žemesnę temperatūrą.
	• Šaldytuvas pastatytas prie šilumos šaltinio arba tiesioginėje saulėkaitoje.	• Pastatykite šaldytuvą atokiai nuo tiesioginės saulės šviesos ar šilumos šaltinių.
	• Per mažas tarpas tarp šaldytuvo ir šalia esančių sienų ar spintelių.	• Įsitikinkite, kad tarp šaldytuvo galinės dalies ir šonų bei šalia esančių sienų ar spintelių yra mažiausiai 5 cm tarpas.
Šaldytuvas / šaldiklis šaldo per stipriai.	• Šaldytuvas yra perkrautas. Šaldytuvo oro angos užblokuotos maistu.	• Neperkraukite šaldytuvo. Dėkite maistą taip, kad jis neblokautų vėdinimo angų.
Šaldytuvas / šaldiklis šaldo per stipriai.	• Netinkamai nustatytas temperatūros valdiklis.	• Nustatykite aukštesnę temperatūrą.
Vidaus sienelė yra karšta.	• Šaldytuvo vidaus sienelėje yra karščiui atsparūs vamzdžiai.	• Kad nesusidarytų kondensatas, šaldytuvo priekiniuose kampuose sumontuoti šilumai atsparūs vamzdžiai. Pakilus aplinkos temperatūrai, ši įranga gali veikti nepakankamai gerai. Tai ne sistemos gedimas. 

Kvapai

Požymis	Galimos priežastys	Sprendimas
Šaldytuve juntami kvapai.	<ul style="list-style-type: none">Sugedęs maistas.	<ul style="list-style-type: none">Išvalykite šaldytuvą ir išimkite sugedusį maistą.
	<ul style="list-style-type: none">Stiprų kvapą skleidžia maistas.	<ul style="list-style-type: none">Užtikrinkite, kad stiprų kvapą turintys maisto produktai būtų laikomi orui nelaidžioje taroje.

Šerkšnas

Požymis	Galimos priežastys	Sprendimas
Šerkšnas aplink oro angas.	<ul style="list-style-type: none">Oro angos užblokuotos maistu.	<ul style="list-style-type: none">Išitikinkite, kad maistas neblokuoja šaldytuvo oro angų.
Šerkšnas ant vidinių sienelių.	<ul style="list-style-type: none">Netinkamai uždarytos durelės.	<ul style="list-style-type: none">Išitikinkite, kad maistas neblokuoja durelių. Nuvalykite durelių tarpiklį.
Vaisiai arba daržovės užšąla.	<ul style="list-style-type: none">Vaisiai arba daržovės laikomi Šaldymo parinktis+.	<ul style="list-style-type: none">Nelaikykite Šaldymo parinktis+ daugumos vaisių ir daržovių.

Kondensatas

Požymis	Galimos priežastys	Sprendimas
Ant vidinių sienų formuojasi vandens kondensatas.	<ul style="list-style-type: none">Jei durelės paliekamos atviros, į šaldytuvą patenka drėgmės.	<ul style="list-style-type: none">Pašalinkite drėgmę ir nepalikite ilgesniam laikui atidarytų durelių.
	<ul style="list-style-type: none">Maistas, turintis didelį drėgmės kiekį.	<ul style="list-style-type: none">Užtikrinkite, kad maisto produktai būtų laikomi orui nelaidžioje taroje.

Gedimų paieška ir šalinimas

Vanduo / ledas (tik modeliuose su dozatoriumi)

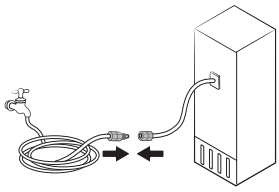
Požymis	Galimos priežastys	Sprendimas
Vandens srautas yra silpnesnis nei įprastai.	<ul style="list-style-type: none"> Per žemas vandens slėgis. 	<ul style="list-style-type: none"> Pasirūpinkite, kad vandens slėgis būtų 206–861 kPa.
Ledo gaminimo įrenginys zvimbia.	<ul style="list-style-type: none"> Įjungta ledo gaminimo funkcija, bet prie šaldytuvo neprijungtas vandens tiekimas. 	<ul style="list-style-type: none"> Išjunkite ledo gaminimo įrenginį.
Ledo gaminimo įrenginys negamina ledo.	<ul style="list-style-type: none"> Ledo gaminimo įrenginys sumontuotas neseniai. 	<ul style="list-style-type: none"> Kol šaldytuvas pagamins ledo, turi praeiti 12 valandų.
	<ul style="list-style-type: none"> Per aukšta šaldiklio temperatūra. 	<ul style="list-style-type: none"> Nustatykite šaldiklio temperatūrą žemiau -18°C arba -20°C šiltame aplinkos ore.
	<ul style="list-style-type: none"> Ledo gaminimo įrenginys yra išjungtas. 	<ul style="list-style-type: none"> Įjunkite ledo gaminimo įrenginį.
Neiškrenta ledas.	<ul style="list-style-type: none"> Jei ledo dozatorius nenaudojamas ilgesnį laiką (apie 3 savaites), ledas gali užstrigti. 	<ul style="list-style-type: none"> Jei šaldytuvas nebus naudojamas ilgą laiką, ištuštinkite ledo krepšelį ir išjunkite ledo gaminimo įrenginį.
	<ul style="list-style-type: none"> Netinkamai įstatytas ledo krepšelis. 	<ul style="list-style-type: none"> Įsitinkinkite, kad ledo krepšelis būtų tinkamai įstatytas.
	<ul style="list-style-type: none"> Netinkamai prijungta vandens linija arba neįjungtas vandens tiekimas. 	<ul style="list-style-type: none"> Patikrinkite, ar tinkamai sumontuota vandentiekio linija. Patikrinkite, ar užsuktas vandentiekio linijos čiaupas. 

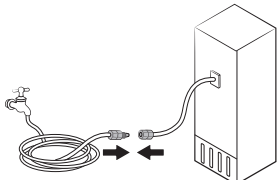
Požymis	Galimos priežastys	Sprendimas
Nedozuojamas vanduo.	<ul style="list-style-type: none"> Netinkamai prijungta vandens linija arba neįjungtas vandens tiekimas. 	<ul style="list-style-type: none"> Patikrinkite, ar tinkamai sumontuota vandentiekio linija. Patikrinkite, ar užsuktas vandentiekio linijos čiaupas. 
	<ul style="list-style-type: none"> Įstatytas kito gamintojo vandens filtras. 	<ul style="list-style-type: none"> Naudokite tik „Samsung“ tiekiamus ar patvirtintus filtras. Nepatvirtinti filtrai gali būti nesandarūs ir pažeisti šaldytuvą.
	<ul style="list-style-type: none"> Valdymo skyde pasirodo pranešimas „Replace water filter“ (pakeiskite vandens filtrą). 	<ul style="list-style-type: none"> Pakeiskite vandens filtrą. Valdymo skyde eikite į „More Options“ (Daugiau parinkčių) ir paleiskite „Filter Reset“ (Filtro nustatymas iš naujo).

Gedimų paieška ir šalinimas

Ar šaldytuvas skleidžia keistus garsus?

Prieš kreipdamiesi į centrą, peržiūrėkite toliau pateiktas galimas problemas ir sprendimo būdus. Skambučiai į centrą, susiję su įprastais garsais, bus apmokestinami.

Šie garsai yra normalūs.

- Kai pradeda arba baigia veikti šaldytuvas, gali pasigirsti į automobilio variklio paleidimą panašus garsas. Kai veikimas stabilizuosis, tokie garsai mažės.

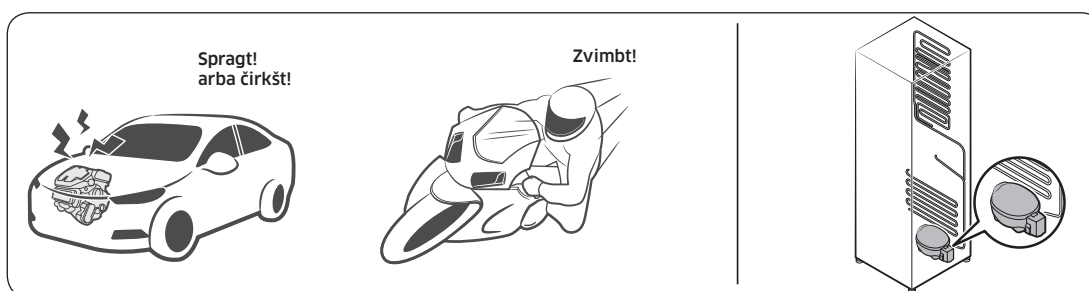

- Šie garsai gali pasigirsti veikiant ventiliatoriui. Šaldytuvui pasiekus nustatytą temperatūrą, ventiliatoriaus garsas nebebus girdimas.

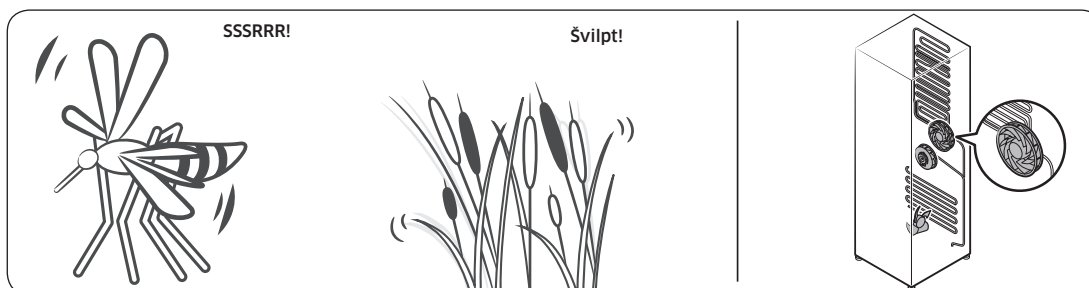

- Atitirpinimo ciklo metu vanduo gali lašėti ant atitirpinimo šildytuvo, todėl gali girdėtis čirškėjimas.

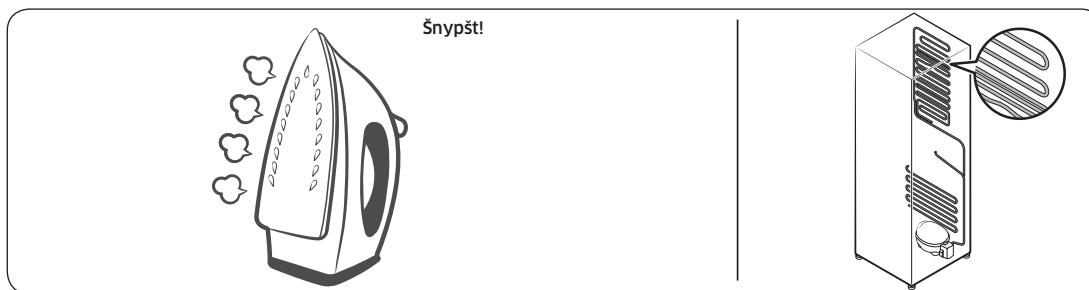

- Šaldytuvui vėsinant arba šaldant sandariais vamzdžiais juda šaltnešio dujos, todėl pasigirsta kunkuliavimas.

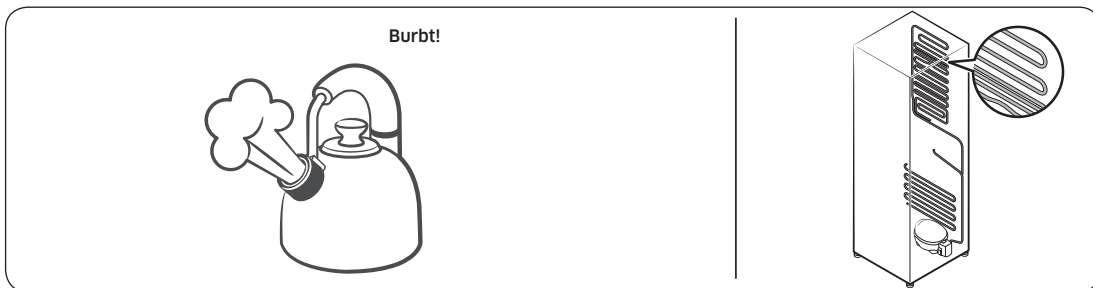

- Didėjant arba mažėjant šaldytuvo temperatūrai plastikinės dalys susitraukia arba plečiasi, todėl girdimas barškimas. Tokie garsai gali pasigirsti atitirpinimo ciklo metu arba veikiant elektroninėms dalims.

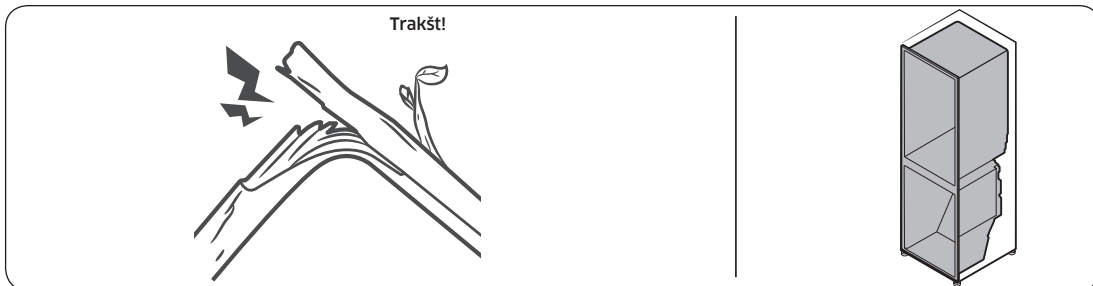

- Modeliuose su ledo gaminimo įrenginiu Atsidarius vandens vožtuvui, kad būtų pripildytas ledo gaminimo įrenginys, gali pasigirsti zvimimas.
- Dėl slėgio suvienodinimo, kai atidaromos ir uždaromos šaldytuvo durelės, galite girdėti švilpesį.

Gedimų paieška ir šalinimas

„SmartThings“

Požymis	Veiksmas
Programėlių parduotuvėje negaliu rasti „SmartThings“.	<ul style="list-style-type: none">• Programėlės „SmartThings“ negalima naudoti kai kuriuose planšetiniuose kompiuteriuose ir „iPad“ bei kai kuriuose išmaniuosiuose telefonuose.<ul style="list-style-type: none">- Palaikoma [Android] OS 6.0 ar aukštesnėje versijoje (mažiausiai 2GB RAM)- Palaikoma [iOS]10.0 ar aukštesnėje / „iPhone 6“ ar naujesniame.
Programėlė „SmartThings“ neveikia.	<ul style="list-style-type: none">• Programėlė „SmartThings“ veikia tik atitinkamuose modeliuose.• Senoji programėlė „Samsung Smart Refrigerator“ neveiks „Samsung Smart Home“ modeliuose.
Programėlė „SmartThings“ įdiegta, bet negali prisijungti prie mano šaldytuvo.	<ul style="list-style-type: none">• Norėdami naudotis programėle, turite prisijungti prie savo „Samsung“ paskyros.• Įsitikinkite, kad gerai veikia jūsų maršruto parinktuvas.• Jei šaldytuvo ekrane nedega „Wi-Fi“ piktograma, tai reiškia, kad tinklo ryšys dar nenustatytas. Tokiu atveju naudokite programėlę „SmartThings“, kad prijungtumėte ir įregistruotumėte savo šaldytuvą prie savo namų prieigos taško (AP).
Negaliu prisijungti prie programėlės.	<ul style="list-style-type: none">• Norėdami naudotis programėle, turite prisijungti prie savo „Samsung“ paskyros.• Jei neturite „Samsung“ paskyros, laikykitės ekrane rodomų programėlės instrukcijų.
Bandau užregistruoti savo šaldytuvą, bet rodomas klaidos pranešimas.	<ul style="list-style-type: none">• Lengvasis prisijungimas gali nepavykti dėl atstumo iki jūsų prieigos taško (AP) arba dėl elektros trukdžių artimiausioje aplinkoje. Palaukite minutėlę ir pabandykite dar kartą.
Programėlė „SmartThings“ yra sėkmingai prijungta prie mano šaldytuvo, bet negaliu jos paleisti.	<ul style="list-style-type: none">• Išleikite iš programėlės „SmartThings“ ir paleiskite ją iš naujo arba atjunkite ir vėl prijunkite maršruto parinktuvą.• Atjunkite šaldytuvo maitinimą, tada po 1 minutės vėl jį prijunkite.

Open Source Announcement

The software included in this product contains open source software.

The following URL http://opensource.samsung.com/opensource/SMART_TP2_0/seq/0 leads to open source license information as related to this product.



Priedas

Saugos instrukcija

- Energija bus vartojama efektyviai, jei visus vidaus elementus, pavyzdžiui, krepšius, stalčius, lentynas ir ledo kubelių dėklą laikysite gamintojo nurodytoje vietoje.
- Šis šaldymo įrenginys nėra skirtas naudoti kaip įmontuojamas prietaisas.

Įrengimo instrukcija

Šaldymo įrenginiams, kurių klimato klasė

Priklausomai nuo klimato klasės, šis šaldymo įrenginys skirtas naudoti esant aplinkos temperatūrai, nurodytai šioje lentelėje.

Klimato klasė nurodyta techninių duomenų lentelėje. Gaminys gali veikti netinkamai temperatūroje, esančioje už nurodyto diapazono ribų.

Klimato klasę galite rasti šaldytuvo viduje esančioje etiketėje

Veiksmingas temperatūros diapazonas

Šaldytuvas suprojektuotas taip, kad normaliai veiktų esant tokiam temperatūros diapazonui, kuris nurodytas tos klasės duomenų lentelėje.

Klasė	Ženklas	Aplinkos temperatūros diapazonas (°C)	
		IEC 62552 (ISO 15502)	ISO 8561
Išplėstinis vidutinių platumų	SN	nuo +10 iki +32	nuo +10 iki +32
Vidutinių platumų	N	nuo +16 iki +32	nuo +16 iki +32
Paatogrąžių	ST	nuo +16 iki +38	nuo +18 iki +38
Atogrąžių	T	nuo +16 iki +43	nuo +18 iki +43

PASTABA

Šaldytuvo šaldymo veiksmingumui ir energijos suvartojimui poveikį gali daryti aplinkos temperatūra, durų atidarėjimo dažnumas ir šaldytuvo vieta. Rekomenduojame atitinkamai sureguliuoti temperatūros nuostatas.

Temperatūros instrukcija

Rekomenduojama temperatūra

Optimalus temperatūros nustatymas maistui laikyti:

- Šaldytuvas: 3 °C
- Šaldiklis: -19 °C

PASTABA

Optimalus kiekvieno skyriaus temperatūros nustatymas priklauso nuo aplinkos temperatūros. Aukštesnė nei optimali temperatūra yra pagrįsta 25 °C aplinkos temperatūra.

Sustiprintas šaldymas

Režimu sustiprintas šaldymas vėsinimo procesas pagreitinamas iki maksimalaus ventiliatoriaus greičio. Šaldytuvas veikia visu pajėgumu dvi su puse valandos, paskui grįžtama prie įprastos temperatūros.

Spartusis šaldymas

Naudojant funkciją spartusis šaldymas užšaldymo procesas pagreitinamas iki maksimalaus ventiliatoriaus greičio. Šaldiklis veikia visu pajėgumu 50 valandų, o paskui grįžtama prie įprastos temperatūros. Jei norite užšaldyti didelį maisto kiekį, funkciją spartusis šaldymas įjunkite likus mažiausiai 20 valandų iki to laiko, kai dėsime maistą į šaldiklį.

PASTABA

Naudojant šią funkciją, didėja šaldytuvo energijos sąnaudos. Nepamirškite funkciją išjungti, kai jums jos nereikia, ir atstatykite pradinę nustatytą šaldiklio temperatūrą.

Kaip laikyti, kad būtų užtikrintas geriausias produktų išsaugojimas (tik atitinkamuose modeliuose)

Uždenkite maisto produktus, kad būtų sulaukyta drėgmė ir jie būtų apsaugoti nuo kitų maisto produktų kvapo. Didelį maisto puodą, pavyzdžiui, sriubą ar troškinį, reikėtų padalinti į mažas dalis ir prieš dedant į šaldytuvą supilti į negilius indus. Didelį mėsos arba nesmulkintos paukštienos gabalą prieš dedant į šaldytuvą reikėtų padalinti į mažesnius gabalėlius arba sudėti į negilius indus.

Priedas

Maisto išdėstymas

Lentynėlės	Lentynėlės turėtų būti reguliuojamos, kad į jas būtų galima sudėti įvairias pakuotes.
Skyrius specialioms produktams (tik atitinkamuose modeliuose)	Sandarūs vaisių ir daržovių stalčiai užtikrina optimalią aplinką vaisiams ir daržovėms laikyti. Daržovėms reikia daugiau drėgmės, o vaisiams – mažiau. Vaisių ir daržovių skyriuose yra valdymo įtaisai, skirti kontroliuoti drėgmės lygį. (* Priklausomai nuo modelio ir variantų) Reguluojamos temperatūros mėsos stalčius pailgina mėsos ir sūrio laikymo laiką.
Laikoma durelėse	Nelaikykite durelėse greitai gendančių produktų. Kiaušinius reikia laikyti lentynoje sudėtus dėžutėje. Durelių laikymo dėžučių temperatūra svyruoja labiau, nei temperatūra korpuse. Laikykite dureles uždarytas kiek įmanoma dažniau.
Šaldiklio skyrius	Šaldiklio skyriuje galite laikyti šaldytą maistą, pasigaminti ledo kubelių ir užšaldyti šviežio maisto.

PASTABA

Šaldykite tik šviežų, nepažeistą maistą. Užšaldomą maistą laikykite atokiau nuo jau užšalusio maisto. Kad maistas neprarastų skonio ar neišsausėtų, sudėkite jį į hermetiškus indus.

Laikymo šaldytuve ir šaldiklyje lentelė

Kiek laiko produktai išliks švieži priklauso nuo temperatūros ir drėgmės poveikio. Kadangi gaminio data neužtikrina saugaus produkto naudojimo, remkitės šia lentele ir laikykitės šių patarimų.

Pieno produktai

Produktas	Šaldytuvas	Šaldiklis
Pienas	1 savaitė	1 mėnuo
Sviestas	2 savaitės	12 mėnesių
Ledai	-	2-3 savaitės
Natūralus sūris	1 mėnuo	4-6 mėnesiai
Grietinėlis sūris	2 savaitės	Nerekomenduojama
Jogurtas	1 mėnuo	-

Mėsa

Produktas	Šaldytuvas	Šaldiklis
Švieži kepsniai, žlėgtainiai, kotletai	3-4 dienos	2-3 mėnesiai
Šviežia malta mėsa, troškinta mėsa	1-2 dienos	3-4 mėnesiai
Rūkytas / sūdytas bekonas	7 dienos	1 mėnuo
Dešra, žalia kiauliena, jautiena, kalakutiena	1-2 dienos	1-2 mėnesiai

Paukštiena / kiaušiniai

Produktas	Šaldytuvas	Šaldiklis
Šviežia paukštiena	2 dienos	6-8 mėnesiai
Vištienos salotos	1 diena	-
Kiaušiniai, švieži su lukštais	2-4 savaitės	Nerekomenduojama

Žuvis / jūros gėrybės

Produktas	Šaldytuvas	Šaldiklis
Šviežia žuvis	1-2 dienos	3-6 mėnesiai
Kepta / virta žuvis	3-4 dienos	1 mėnuo
Žuvies salotos	1 diena	Nerekomenduojama
Džiovinta arba marinuota žuvis	3-4 savaitės	-

Vaisiai

Produktas	Šaldytuvas	Šaldiklis
Obuoliai	1 mėnuo	-
Persikai	2-3 savaitės	-
Ananasai	1 savaitė	-
Kiti švieži vaisiai	3-5 dienos	9-12 mėnesiai

Priedas

Daržovės

Produktas	Šaldytuvas	Šaldiklis
Šparagai	2-3 dienos	-
Brokoliai, Briuselio kopūstai, žalieji žirneliai, grybai	3-5 dienos	-
Kopūstai, žiediniai kopūstai, salierai, agurkai, salotos	1 savaitė	-
Morkos, burokėliai, ridikėliai	2 savaitės	-

Informacija apie modelį ir atsarginių dalių užsakymą

Informacija apie modelį

Norėdami rasti modelio EPREL registraciją:

1. Apsilankykite adresu <https://eprel.ec.europa.eu>.
2. Gaminio energijos vartojimo efektyvumo etiketėje raskite modelio identifikatorių ir įveskite jį paieškos laukelyje.
3. Rodoma modelio energijos vartojimo efektyvumo ženklinimo informacija.

Informacija apie dalis

- Trumpiausias laikotarpis, per kurį bus galima įsigyti atsarginių dalių, būtinų prietaiso remontui
 - 7 metai termostatai, temperatūros jutikliai, spausdintinės plokštės ir šviesos šaltiniai, durų rankenos, durų vyriai, padėklai, krepšiai (dėžės ar stalčiai)
 - 10 metų durų tarpikliai
- Trumpiausia gamintojo suteikiama šaldytuvo garantija – 24 mėnesiai.
- Atitinkama informacija apie atsarginių dalių užsakymą tiesiogiai ar kitais gamintojo, importuotojo ar įgaliotojo atstovo nurodytais kanalais
- Profesionalaus remonto informacijos galite rasti adresu <http://samsung.com/support>. Naudotojo atliekamos priežiūros vadovą galite rasti adresu <http://samsung.com/support>.

Atmintinė

Susisiekite su SAMSUNG WORLD WIDE

Jei turite kokių nors klausimų ar pastabų apie "Samsung" gaminius, prašome susisiekti su SAMSUNG klientų aptarnavimo centru.

Šalis	Kontaktų centras	Interneto svetainė
HUNGARY	0680SAMSUNG (0680-726-7864)	www.samsung.com/hu/support
CZECH	800 - SAMSUNG (800-726786)	www.samsung.com/cz/support
SLOVAKIA	0800 - SAMSUNG (0800-726 786)	www.samsung.com/sk/support
CROATIA	072 726 786	www.samsung.com/hr/support
BOSNIA	055 233 999	www.samsung.com/support
North Macedonia	023 207 777	www.samsung.com/mk/support
MONTENEGRO	020 405 888	www.samsung.com/support
SLOVENIA	080 697 267 (brezplačna številka)	www.samsung.com/si/support
SERBIA	011 321 6899	www.samsung.com/rs/support
Kosovo	0800 10 10 1	www.samsung.com/support
ALBANIA	045 620 202	www.samsung.com/al/support
BULGARIA	*3000 Цена на един градски разговор 0800 111 31 Безплатен за всички оператори	www.samsung.com/bg/support
ROMANIA	*8000 (apel in retea) 08008-726-78-64 (08008-SAMSUNG) Apel GRATUIT Atenție: Dacă efectuați apelul din rețeaua Digi (RCS/RDS), vă rugăm să ne contactați formând numărul Telverde fără ultimele două cifre, astfel: 0800872678.	www.samsung.com/ro/support
POLAND	[IM] 801-172-678* lub +48 22 607-93-33* Specjalistyczna infolinia do obsługi zapytań dotyczących telefonów komórkowych: 801-672-678* * (opłata według taryfy operatora) [CE] 801-172-678* lub +48 22 607-93-33* * (opłata według taryfy operatora)	http://www.samsung.com/pl/support/
LITHUANIA	8-800-77777	www.samsung.com/lt/support
LATVIA	8000-7267	www.samsung.com/lv/support
ESTONIA	800-7267	www.samsung.com/ee/support



DA68-04023Q-00



Ledusskapis

Lietotāja rokasgrāmata

Brīvi stāvoša ierīce

SAMSUNG

Saturs

Drošības informācija	4
Kas jāzina par drošības norādījumiem	4
Svarīgi drošības simboli un piesardzības pasākumi.	6
Svarīgi piesardzības pasākumi drošībai	7
Nopietna brīdinājuma zīmes attiecībā uz transportēšanu un uzstādīšanas vietu	10
Būtiski svarīgi brīdinājumi par uzstādīšanu	10
Brīdinājumi par uzstādīšanu	13
Būtiski svarīgi brīdinājumi par lietošanu	14
Brīdinājumi par lietošanu	18
Brīdinājumi par tīrīšanu	20
Būtiski svarīgi brīdinājumi par likvidēšanu	22
Citi padomi pareizai izmantošanai	23
Norādījumi par EEIA	24
Uzstādīšana	25
Ledusskapja pārskats	26
Uzstādīšanas darbības	30
Darbība	48
Vadības panelis	48
SmartThings	52
Īpašas funkcijas	55
Apkope	62
Uzturēšana un apkope	62
Tīrīšana	66
Maiņa	67
Traucējummeklēšana	70
Višpārīga informācija	70
Vai no ledusskapja izplatās neparastas skaņas?	74
SmartThings	76
Open Source Announcement	77

Pielikums	78
Drošības instrukcija	78
Uzstādīšanas instrukcija	78
Temperatūras instrukcija	79
Modeļa un rezerves daļu pasūtīšanas informācija	82



Drošības informācija

Pirms sava jaunā „Samsung” ledusskapja lietošanas rūpīgi izlasiet šo rokasgrāmatu, lai zinātu, kā droši un efektīvi izmantot savas jaunās ierīces piedāvātās iespējas un funkcijas.

Kas jāzina par drošības norādījumiem

- Šajā rokasgrāmatā sniegtie brīdinājumi un svarīgie drošības norādījumi neietver visus iespējamus apstākļus un situācijas. Uzstādot, apkopjot un lietojot ierīci, jums jārikojas saprātīgi, rūpīgi un piesardzīgi.
- Tā kā šie lietošanas norādījumi attiecas uz vairākiem modeļiem, dažas jūsu ledusskapja īpašības var nedaudz atšķirties no šajā rokasgrāmatā aprakstītajām, un, iespējams, ne visas brīdinājuma zīmes attiecas uz konkrēto ledusskapi. Ja jums ir jautājumi vai bažas, sazinieties ar tuvāko servisa centru vai meklējiet palīdzību un informāciju tiešsaistē – vietnē www.samsung.com.
- Kā aukstumnesējs tiek izmantots R-600a vai R-134a. Apskatiet kompresora plāksnīti ierīces aizmugurē vai nominālo vērtību plāksnīti ledusskapja iekšpusē, lai uzzinātu, kāds aukstumnesējs ir izmantots jūsu ierīcē. Ja šis izstrādājums satur viegli uzliesmojošu gāzi (aukstumnesēju R-600a), sazinieties ar vietējo pašvaldību, lai uzzinātu, kā šo izstrādājumu utilizēt drošā veidā.
- Lai dzesēšanas kontūra noplūdes gadījumā novērstu viegli uzliesmojošas gāzes un gaisa maisījuma veidošanos, telpas izmērs, kurā var novietot ierīci, ir atkarīgs no izmantotā aukstumnesēja daudzuma.
- Nekad neieslēdziet ierīci, ja konstatējat bojājumu pazīmes. Šaubu gadījumā sazinieties ar izplatītāju. Telpas izmēram, kurā tiks novietots ledusskapis, jāatbilst 1 m³ uz katrām 8 g ierīcē izmantotā R-600a aukstumnesēja. Jūsu konkrētajā ierīcē izmantotā aukstumnesēja daudzums ir norādīts identifikācijas plāksnītē ierīces iekšpusē.



-
- Aukstumnesējs, kas izšļācas no caurulēm, varētu aizdegties vai ievainot acis. Ja aukstumnesējs izplūst no caurules, neizmantojiet atklātu liesmu, pārvietojiet visus degošos priekšmetus tālāk no izstrādājuma un nekavējoties izvēdiniet telpu.
 - Pretējā gadījumā var tikt izraisīta aizdegšanās vai eksplozija.
 - Lai izvairītos no pārtikas sabojāšanās, lūdzu, ievērojiet tālāk minētos norādījumus.
 - Ilgstoša durvju atvēršana var izraisīt būtisku temperatūras paaugstināšanos ierīces nodalījumos.
 - Regulāri tīriet virsmas, kas var nonākt saskarē ar pārtiku, un pieejamās drenāžas sistēmas.
 - Iztīriet ūdens tvertnes, ja tās nav izmantotas 48 stundas; izskalojiet ūdens padevei pievienoto ūdens sistēmu, ja ūdens padeve nav izmantota 5 dienas.
 - Jēlu gaļu un zivis uzglabājiet ledusskapī piemērotos konteineros tā, lai tās nenonāktu saskarē ar citu pārtiku vai neiepilētu uz tās.
 - Divzvaigžņu saldētas pārtikas nodalījumi ir piemēroti iepriekš sasaldētas pārtikas uzglabāšanai, saldējuma uzglabāšanai vai pagatavošanai un ledus kubiņu gatavošanai.
 - Vienas, divu un trīs zvaigžņu nodalījumi nav piemēroti svaigas pārtikas saldēšanai.
 - Ja dzesēšanas iekārta tiek atstāta tukša uz ilgu laiku, izslēdziet to, atkausējiet, iztīriet, izžāvējiet un atstājiet durvis atvērtas, lai novērstu pelējuma veidošanos iekārtā.

Drošības informācija

Svarīgi drošības simboli un piesardzības pasākumi.

Lūdzu, sekojiet visiem šajā rokasgrāmatā sniegtajiem drošības norādījumiem. Šajā rokasgrāmatā tiek izmantoti šādi drošības simboli.

BRĪDINĀJUMS

Bīstamība vai nedrošas darbības, kas var izraisīt **smagus ievainojumus, īpašuma bojājumus un/vai nāvi**.

UZMANĪBU!

Bīstamība vai nedrošas darbības, kas var izraisīt **smagus ievainojumus un/vai īpašuma bojājumus**.

PIEZĪME

Noderīga informācija, kas palīdz lietotājam izprast un apzināt ledusskapja sniegtās priekšrocības.

Šo brīdinājuma zīmju nolūks ir brīdināt jūs vai citas personas par iespējamiem ievainojumiem.

Rūpīgi ievērojiet šīs zīmes.

Pēc šīs nodaļas izlasīšanas glabājiet rokasgrāmatu drošā vietā, lai vajadzības gadījumā varētu to izmantot.

Svarīgi piesardzības pasākumi drošībai



Brīdinājums: aizdegšanās risks / viegli uzliesmojoši materiāli

BRĪDINĀJUMS

- Ierīces uzstādīšanas laikā raugieties, lai strāvas vads netiktu iespiests vai bojāts.
- Nenovietojiet ierīces aizmugurē daudzkontakta strāvas pagarinātājus vai pārvietojamos strāvas avotus.
- Piepildiet tikai ar dzeramo ūdeni.
- Pievienojiet tikai dzeramā ūdens padevei.
- Neaizsedziet ventilācijas atveres ierīces korpusā vai montāžas struktūrā, ja ierīce ir iebūvēta.
- Atkausēšanas procesa paātrināšanai neizmantojiet mehāniskas ierīces vai citus līdzekļus, izņemot ražotāja ieteiktos.
- Nesabojājiet aukstumnesēja kontūru.
- Nelietojiet ierīces pārtikas produktu nodalījumos elektroierīces, ja vien to nav ieteicis ražotājs.

- Šo ierīci nedrīkst lietot cilvēki (tostarp bērni) ar ierobežotām fiziskajām, uztveres vai garīgajām spējām vai ar nepietiekamu pieredzi un zināšanām, izņemot gadījumus, kad par šo cilvēku drošību atbildīgā persona ir īpaši apmācījusi viņus lietot šo ierīci un nodrošina uzraudzību.

Drošības informācija

- Šo ierīci var lietot vismaz 8 gadus veci bērni, kā arī cilvēki ar ierobežotām fiziskajām, uztveres un garīgajām spējām vai ar nepietiekamu pieredzi un zināšanām, ja šiem cilvēkiem ir nodrošināta uzraudzība vai drošas lietošanas apmācība un viņi apzinās iespējamo bīstamību. Bērni nedrīkst spēlēt ar ierīci. Ierīces tīrīšanu un apkopi nedrīkst veikt neuzraudzīti bērni. Bērniem vecumā no 3 līdz 8 gadiem ir atļauts ievietot produktus dzesēšanas iekārtās un izņemt no tām.
- Lai izvairītos no bīstamām situācijām, ja bojāts elektrības vads, tā nomainītu drīkst veikt tikai ražotājs, tā servisa centra pārstāvis, vai personas ar līdzīgu kvalifikāciju.
- Kontaktligzdai jābūt viegli pieejamai, lai avārijas situācijā ierīci varētu ātri atvienot no barošanas.
 - Tai jāatrodas ārpus ierīces aizmugurējās daļas zonas.
- Neglabājiet šajā ierīcē sprāgstošas vielas, piemēram, aerosola baloniņus ar uzliesmojošu degmaisījumu.
- Ja izstrādājumam ir LED spuldzes, neizjauciet lampiņas pārsegu un LED spuldzes saviem spēkiem.
 - Sazinieties ar „Samsung” servisa centru.
 - Izmantojiet tikai ražotāja vai apkopes speciālistu nodrošinātās LED spuldzes.
- Uzstādīšanai jāizmanto jaunie ierīces komplektācijā iekļautie šļūteņu komplekti, jo vecos šļūteņu komplektus nedrīkst izmantot atkārtoti.
- Pievienojiet ledusskapja ūdens padevi tikai pie dzeramā ūdens padeves. Lai ledus automāts darbotos pareizi, ūdens spiedienam ir jābūt 206-861 kPa (30-125 psi).
- Lai visefektīvāk izmantotu enerģiju, uzstādiet visus iekšējos elementus, piemēram, grozus, atvilktnes, plauktus ražotāja ieteiktajās pozīcijās.
- Lai nodrošinātu vislabāko produkta energoefektivitāti, lūdzu, saglabājiet visu plauktu, atvilktnu un grozu oriģinālo izvietojumu.

Enerģijas patēriņa samazināšana

- Uztādiet ierīci vēsā, sausā telpā ar atbilstošu ventilāciju.
- Pārliedzinieties, ka ierīce nav pakļauta tiešai saules staru iedarbībai, un nenovietojiet to tiešā siltuma avota (piemēram, radiatora) tuvumā.
 - Energoefektivitātes nodrošināšanai ieteicams neaizklāt ventilācijas atveres vai režģus.
 - Atdzesējiet siltu ēdienu pirms ievietošanas ierīcē.
 - Lai atkausētu saldētu pārtiku, ievietojiet to ledusskapī. Saldēto produktu zemo temperatūru varat izmantot pārtikas atdzesēšanai ledusskapī.
 - Neturiet ierīces durvis pārāk ilgi atvērtas, izņemot ēdienu vai ieliekot to ierīcē.
 - Jo īsāku laiku sprīdi durvis ir atvērtas, jo mazāks ledus daudzums izveidosies saldētavā.
 - Regulāri notīriet ledusskapja aizmugurējo daļu. Putekļi palielina enerģijas patēriņu.
 - Neuzstādiet zemāku temperatūru, kā nepieciešams.
 - Pārliedzinieties, ka ledusskapja pamatnē un aizmugurējā daļā tiek nodrošināta pietiekama gaisa izplūde. Neaizklājiet gaisa ventilācijas atveres.
 - Veicot uzstādīšanu, pārliedzinieties, ka ir ievērots pietiekams attālums līdz labajai, kreisajai, apakšējai un augšējai daļai. Tas palīdzēs samazināt enerģijas patēriņu, tādējādi samazinot elektrības izmaksas.

Šo ierīci paredzēts izmantot mājāsaimniecībās vai līdzīgos apstākļos, piemēram:

- darbinieku virtuvēs veikalos, birojos vai citās darbavietās;
- lauku mājās, viesnīcās, moteļos un citās dzīvojamajās telpās;
- naktsmītnēs, kurās piedāvā arī brokastis;
- izbraukumu ēdināšanas vai līdzīgos uzņēmumos, kas nenodarbojas ar tiešo tirdzniecību.



Drošības informācija

Nopietna brīdinājuma zīmes attiecībā uz transportēšanu un uzstādīšanas vietu

BRĪDINĀJUMS

- Transportējot un uzstādot ierīci, uzmanieties, lai nesabojātu kādu no dzesēšanas kontūra daļām.
 - Aukstumnesējs, kas izplūst no caurules, var aizdegties vai ievainot acis. Ja ir konstatēta noplūde, izvairieties no atklātas liesmas vai iespējamiem aizdegšanās avotiem un vairākas minūtes vēdiniet telpu, kurā novietota ierīce.
 - Šī ierīce satur nelielu daudzumu izobutāna aukstumnesēja (R-600a); tā ir videi nekaitīga, tomēr ugunsnedroša dabasgāze. Transportējot un uzstādot ierīci, uzmanieties, lai nesabojātu kādu no dzesēšanas kontūra daļām.
- Transportējot un uzstādot ledusskapi, nepieskarieties ledusskapja aizmugurē esošajai ūdens šļūtenei.
 - Šādi rīkojoties, var sabojāt ledusskapi, kā rezultātā nebūs iespējams izmantot ūdens dozatoru.

Būtiski svarīgi brīdinājumi par uzstādīšanu

BRĪDINĀJUMS

- Neuzstādiet ledusskapi mitrā vietā, kā arī vietās, kur tas varētu saskarties ar ūdeni.
 - Bojāta elektrisko detaļu izolācija var izraisīt elektriskās strāvas triecienu vai aizdegšanos.
- Nenovietojiet ledusskapi tiešos saules staros un vietās, kur to ietekmē karstums no plītīm, telpu sildītājiem vai citām ierīcēm.



- Nepievienojiet vienam universālam elektrības kontaktligzdu blokam vairākas ierīces. Ledusskapim vienmēr jābūt pievienotam pie atsevišķa strāvas padeves avota, kura nominālais spriegums atbilst ledusskapja nominālu plāksnītē norādītajam.
 - Tādējādi ir nodrošināta optimāla darbība un novērsta iekšējo elektroshēmu pārslodze, kas pārkarsušu vadu dēļ var izraisīt ugunsbīstamību.
- Ja sienas kontaktligzda ir vaļīga, neievietojiet tajā elektrības kontaktdakšu.
 - Iespējams elektriskās strāvas triecienu vai aizdegšanās risks.
- Neizmantojiet vadu, ja tas ir saplaisājis vai nodilis vada vidusdaļā vai pie kāda no vada galiem.
- Pārmērīgi nelokiet strāvas vadu un nenovietojiet uz tā smagus priekšmetus.
- Nevelciet un pārmērīgi nelokiet strāvas vadu.
- Nesagrieziet un nesasieniet strāvas vadu.
- Neaizāķējiet strāvas vadu aiz kāda metāla priekšmeta, nenovietojiet uz vada smagus priekšmetus, neievietojiet strāvas vadu starp priekšmetiem, kā arī neiebīdi to telpā aiz ierīces.
- Pārvietojiet ledusskapi uzmanīgi, lai ar to nespīestu vai nesabojātu strāvas vadu.
 - Tādējādi var izraisīt elektriskās strāvas triecienu vai aizdegšanos.
- Nekad neatvienojiet ledusskapi, raujot strāvas vadu. Vienmēr cieši satveriet spraudni un uzmanīgi izvelciet to no kontaktligzdas.
 - Vada bojājumi var izraisīt īsslēgumu, aizdegšanos un/vai elektriskās strāvas triecienu.
- Neizmantojiet ledusskapja tuvumā aerosolus.
 - Izmantojot ledusskapja tuvumā aerosolus, var izraisīt sprādzienu vai aizdegšanos.
- Neuzstādi šo ierīci sildītāju un degošu materiālu tuvumā.
- Neuzstādi šo ierīci vietās, kur var notikt gāzes noplūde.
 - Tādējādi var izraisīt elektriskās strāvas triecienu vai aizdegšanos.

Drošības informācija

- Pirms ledusskapja lietošanas tas jānovieto pareizi un jāuzstāda saskaņā ar rokasgrāmatas norādījumiem.
- Pievienojiet elektrības kontaktdakšu pareizā pozīcijā, lai vads karātos lejup.
 - Ja pievienosit elektrības kontaktdakšu otrādi, vads var tikt noslēgts un izraisīt aizdegšanos vai elektriskās strāvas triecienu.
- Pārlicinieties, ka ledusskapja aizmugures daļa nesaspiež un nebojā elektrības kontaktdakšu.
- Pēc izsaiņošanas uzglabājiet iepakojuma materiālus bērniem nepieejamā vietā.
 - Uzliekot iepakojuma materiālus uz galvas, bērns var nosmakt.
- Neuzstādiet šo ierīci mitrā, eļļainā vai putekļainā vidē vai vietā, kas pakļauta tiešiem saules stariem un ūdenim (lietus pilēm).
 - Bojāta elektrisko detaļu izolācija var izraisīt elektriskās strāvas triecienu vai aizdegšanos.
- Ja ledusskapī ir uzkrājušies putekļi vai ūdens, atvienojiet elektrības kontaktdakšu un sazinieties ar savu „Samsung Electronics” servisa centru.
 - Pretējā gadījumā iespējama aizdegšanās.
- Nestāviet uz ierīces un nenovietojiet uz tās priekšmetus (piemēram, veļu, aizdegtas sveces, aizdegtas cigaretes, traukus, ķīmikālijas, metāla priekšmetus u. c.).
 - Tādējādi var izraisīt elektriskās strāvas triecienu, aizdegšanos, problēmas ar izstrādājumu vai traumas.
- Pirms izstrādājuma sākotnējās pievienošanas elektrotīklam, jums jānoņem visas plastmasas aizsargplēves.
- Pieskatiet bērnus, lai nepieļautu rotaļas ar durvju regulēšanas atspergredzeniem vai ūdens caurules skavām.
 - Aizrījoties ar atspergredzenu vai ūdens caurules skavu, bērns var nosmakt. Glabājiet atspergredzenus un ūdens caurules skavas bērniem nepieejamā vietā.

- Ledusskapis ir droši jāiezemē.
 - Pirms ierīces daļu pārbaudes vai labošanas vienmēr pārliedzinieties, ka ledusskapis ir iezemēts. Strāvas noplūde var radīt nopietnu elektriskās strāvas triecienu.
- Iezemēšanai nekad neizmantojiet gāzes caurules, tālruņu vadus vai citus iespējamus zibens uztvērējus.
 - Ledusskapis jāiezemē, lai novērstu elektrības noplūdi vai elektriskās strāvas triecienu, ko izraisa strāvas noplūde no ledusskapja.
 - Tā var izraisīt elektriskās strāvas triecienu, aizdegšanos, sprādzienu vai problēmas ar izstrādājumu.
- Elektrības kontaktdakšu stingri iespraudiet sienas kontaktligzdā. Neizmantojiet bojātu elektrības spraudni, bojātu strāvas vadu vai vaļīgu sienas kontaktligzdu.
 - Tādējādi var izraisīt elektriskās strāvas triecienu vai aizdegšanos.
- Ledusskapja drošinātāja maiņa jāuztic kvalificētam tehniķim vai servisa uzņēmumam.
 - Pretējā gadījumā iespējams elektriskās strāvas trieciens vai savainojumi.

Brīdinājumi par uzstādīšanu

UZMANĪBU!

- Raugieties, lai ap ledusskapi būtu pietiekami daudz brīvas vietas, un uzstādiet to uz līdzenas virsmas.
 - Ja ledusskapis neatrodas uz līdzenas virsmas, var pasliktināties tā dzesēšanas efektivitāte un ilgmūžība.
- Pēc ierīces uzstādīšanas un ieslēgšanas nogaidiet 2-3 stundas un tikai pēc tam ievietojiet tajā pārtikas produktus.
- Mēs stingri iesakām ledusskapja uzstādīšanu uzticēt kvalificētam tehniķim vai servisa uzņēmumam.
 - Pretējā gadījumā var izraisīt elektriskās strāvas triecienu, aizdegšanos, sprādzienu, problēmas ar izstrādājumu vai ievainojumus.



Drošības informācija

Būtiski svarīgi brīdinājumi par lietošanu

BRĪDINĀJUMS

- Neievietojiet elektrības kontaktdakšu sienas kontaktligzdā ar slapjām rokām.
 - Tā var izraisīt elektriskās strāvas triecienu.
- Neuzglabājiet uz ierīces nekādus priekšmetus.
 - Atverot vai aizverot durvis, priekšmeti var nokrist un radīt traumas un/vai materiālus zaudējumus.
- Neievietojiet rokas, kājas vai metāla priekšmetus (piemēram, irbulišus utt.) ledusskapja apakšdaļā vai aizmugurē.
 - Tādējādi var izraisīt elektriskās strāvas triecienu vai traumas.
 - Asas malas var radīt ievainojumus.
- Nepieskarieties saldētavas iekšsienām vai saldētavā uzglabātiem produktiem ar slapjām rokām.
 - Šādi var apsaldēt rokas.
- Nenovietojiet uz ledusskapja priekšmetus, kas pildīti ar ūdeni.
 - Ūdenim izlīstot, iespējams aizdegšanās vai elektriskās strāvas trieciena risks.
- Neglabājiet ledusskapī gaistošas vai uzliesmojošas vielas vai priekšmetus (benzolu, šķīdinātāju, propāna gāzi, spirtu, ēteri, sašķīdināto gāzi un līdzīgus izstrādājumus).
 - Šis ledusskapis ir paredzēts tikai pārtikas produktu glabāšanai.
 - Tādējādi var izraisīt sprādzienu vai aizdegšanos.
- Pieskatiet bērnus, lai viņi nerotaļātos ar ierīci.
 - Netuviniet pirkstus „saspiešanas punktu” zonām. Atstarpes starp durvīm un korpusu ir nelielas. Ja šajā zonā ir bērni, durvis atveriet uzmanīgi.
- Nelieciet pirkstus vai bērnu pirkstus starp durvīm.
 - Netuviniet pirkstus kreisās un labās puses durvju spraugām. Atveriet durvis uzmanīgi, ja pirksti atrodas starp durvīm.
- Neļaujiet bērniem šūpoties durvīs vai uz durvju lādēm. Tādējādi var gūt nopietnus ievainojumus.



- Neļaujiet bērniem kāpt ledusskapī. Viņi var iesprūst.
- Nelieciēt rokas apakšējā nodalījumā zem ierīces.
 - Asas malas var radīt ievainojumus.
- Neglabājiet ledusskapī farmaceitiskus izstrādājumus, zinātnisko materiālu vai pret zemu temperatūru jutīgus izstrādājumus.
 - Ledusskapī nedrīkst uzglabāt produktus, kuriem ir nepieciešama precīza uzglabāšanas temperatūra.
- Ja saozāt medicīnisku smaržu vai dūmus, nekavējoties atvienojiet strāvas kontaktdakšu un sazinieties ar „Samsung Electronics” servisa centru.
- Ja ledusskapī uzkrājušies putekļi vai ūdens, atvienojiet elektrības kontaktdakšu un sazinieties ar „Samsung Electronics” servisa centru.
 - Pretējā gadījumā iespējama aizdegšanās.
- Neļaujiet bērniem kāpt uz atvilktnes vāka.
 - Atvilktnē var salūzt un bērni var paslīdēt.
- Neatstājiet vaļā ledusskapja durvis, ja ierīci nepieskatāt, un neļaujiet bērniem kāpt ledusskapī.
- Neļaujiet zīdaiņiem vai bērniem kāpt atvilktnē.
 - Iesprūstot var nosmakt, tādējādi izraisot nāvi, vai gūt ievainojumus.
- Nepārpildiet ledusskapī ar ēdienu.
 - Atverot durvis, var izkrist priekšmeti un radīt traumas vai materiālus zaudējumus.
- Neizsmidziniet uz ierīces virsmas gaistošas vielas, piemēram, insekticīdu.
 - Tas ne vien kaitē cilvēkiem, bet arī var izraisīt elektriskās strāvas triecienu, aizdegšanos vai problēmas ar izstrādājumu.
- Nelieciēt pirkstus vai jebkādas priekšmetus ūdens dozatora atverē, ledus teknē un ledus automāta spainī.
 - Tādējādi iespējams gūt ievainojumus vai radīt bojājumus.
- Ledusskapja tuvumā neizmantojiet un nenovietojiet pret temperatūru jutīgas vielas, piemēram, viegli uzliesmojošus aerosolus, uzliesmojošus priekšmetus, sauso ledu, medikamentus vai ķīmikālijas.

Drošības informācija

- Neizmantojiet fēnu ledusskapja iekšpuses žāvēšanai. Neievietojiet ledusskapī aizdegtu sveci nepatīkamas smakas novēršanai.
 - Tādējādi var izraisīt elektriskās strāvas triecienu vai aizdegšanos.
- Ūdens tvertnes, ledus paplātes un ūdens kubiņu piepildīšanai izmantojiet tikai dzeramo ūdeni (minerālūdeni vai attīrītu ūdeni).
 - Nelejiet tvertnē tēju, sulu vai sporta dzērienus; tādā veidā var sabojāt ledusskapi.
- Nestāviet uz ierīces un nenovietojiet uz tās priekšmetus (piemēram, veļu, aizdegtas sveces, aizdegtas cigaretes, traukus, ķīmikālijas, metāla priekšmetus u. c.). Tādējādi var izraisīt elektriskās strāvas triecienu, aizdegšanos, problēmas ar izstrādājumu vai traumas. Nenovietojiet uz ierīces traukus, kas pildīti ar ūdeni.
 - Ūdenim izlīstot, iespējams aizdegšanās vai elektriskās strāvas trieciena risks.
- Neskatieties tieši uz ultravioleto staru LED lampu ilgāku laiku.
 - Ultravioletie stari var izraisīt acs saspringumu.
- Neievietojiet plauktu otrādi. Plaukta aizmugurē varētu nedarboties.
 - Krītošs stikla plaukts var radīt ievainojumus.
- Netuviniet pirkstus „saspiešanas punktu” zonām. Atstarpes starp durvīm un korpusu ir nelielas. Ja šajā zonā ir bērni, durvis atveriet uzmanīgi.
- Ja ir konstatēta gāzes noplūde, izvairieties no atklātas liesmas vai iespējamām aizdegšanās avotiem un vairākas minūtes vēdiniet telpu, kurā ir ierīce.
 - Nepieskarieties ierīcei vai strāvas vadam.
 - Nelietojiet ventilācijas ventilatoru.
 - Dzirkstele var izraisīt elektriskās strāvas triecienu vai aizdegšanos.
- Pudeles jāuzglabā cieši kopā, lai tās neizkristu.
- Šis izstrādājums paredzēts tikai pārtikas produktu uzglabāšanai mājas apstākļos.

-
- Nelieciēt pirkstus vai jebkādus priekšmetus ūdens dozatora atverē, ledus teknē un ledus automāta spainī.
 - Tādējādi iespējams gūt ievainojumus vai radīt bojājumus.
 - Nemēģiniet saviem spēkiem remontēt, izjaukt vai pārveidot ierīci.
 - Neizmantojiet drošinātāju (piemēram, vara, tērauda stiepli, u. c.), kas neatbilst standarta drošinātājam.
 - Ja jūsu ledusskapim vajadzīgs remonts vai atkārtota uzstādīšana, sazinieties ar tuvāko servisa centru.
 - Pretējā gadījumā var izraisīt elektriskās strāvas triecienu, aizdegšanos, problēmas ar izstrādājumu vai gūt ievainojumus.
 - Ja no ledusskapja izdalās deguma smaka vai izplūst dūmi, nekavējoties atvienojiet ledusskapi no elektrotīkla un sazinieties ar „Samsung Electronics” servisa centru.
 - Pretējā gadījumā pastāv elektriskās strāvas trieciena vai aizdegšanās risks.
 - Pirms ledusskapja iekšējās lampiņas nomaiņas izņemiet strāvas kontaktdakšu no kontaktligzdas.
 - Pretējā gadījumā pastāv elektriskās strāvas trieciena risks.
 - Ja, mainot spuldzi, kas nav LED spuldze, rodas problēmas, sazinieties ar „Samsung” servisa centru.
 - Elektrības kontaktdakšu stingri iespraudiet sienas kontaktligzdā.
 - Neizmantojiet bojātu elektrības kontaktligzdu, bojātu strāvas vadu vai vaļīgu sienas kontaktligzdu.
 - Tādējādi var izraisīt elektriskās strāvas triecienu vai aizdegšanos.



Drošības informācija

Brīdinājumi par lietošanu

UZMANĪBU!

- No jauna nesasaldējiet atkausētus pārtikas produktus.
 - Saldētā un atkausētā pārtika kaitīgās baktērijas savairosies ātrāk nekā svaigā.
 - Otrajā atkausēšanā sadalīsies vēl vairāk šūnu, izskalojot šķidrumu un mainot produkta integritāti.
- Neatkausējiet gaļu istabas temperatūrā.
 - Drošība būs atkarīga no tā, vai rīcība ar neapstrādāto produktu ir bijusi pareiza.
- Neievietojiet saldētavā stikla traukus, pudeles vai gāzētus dzērienus.
 - Trauks varētu sasalt un saplīst, radot ievainojumus.
- Izmantojiet tikai kopā ar ledusskapi piegādāto ledus automātu.
- Ja būsit prombūtnē ilgāku laika periodu (piemēram, dodoties atvaļinājumā) un neizmantosiet ūdens vai ledus automātus, noslēdziet ūdens padeves vārstu.
 - Pretējā gadījumā var rasties ūdens noplūde.
- Ja neizmantosiet ledusskapi ļoti ilgu laika periodu (3 nedēļas vai ilgāk), iztukšojiet ledusskapi, tostarp ledus spaini, atvienojiet to no strāvas, noslēdziet ūdens padeves vārstu, noslaukiet uz tā iekšsienām uzkrājušos mitrumu un atstājiet durvis atvērtas, lai novērstu pelējuma un smakas veidošanos.
- Lai izstrādājums darbotos optimāli, ievērojiet tālāk minētos norādījumus.
 - Pārtikas produktus nelieciet pārāk tuvu ventilācijas atverēm ierīces aizmugurē, jo tie var traucēt brīvai gaisa cirkulācijai ledusskapja nodalījumā.
 - Pirms produktu ievietošanas ledusskapī rūpīgi ietiniet tos vai ielieciet gaisa necaurlaidīgos traukos.
 - Ievērojiet saldēto produktu maksimālo glabāšanas laiku un derīguma termiņus.



- Ledusskapi nav nepieciešams atvienot no strāvas avota, ja plānojat būt prombūtnē mazāk kā trīs nedēļās. Tomēr, ja būsiet prombūtnē ilgāk nekā trīs nedēļas, izņemiet visus pārtikas produktus un ledus spainī esošo ledu, atvienojiet ledusskapi no strāvas, noslēdziet ūdens padeves vārstu, noslaukiet uz tā iekšsienām uzkrājušos mitrumu un atstājiet durvis atvērtas, lai novērstu pelējuma un smakas veidošanos.
- Garantijas serviss un pārveidojumi
 - „Samsung” garantijas serviss neattiecas uz izmaiņām vai pārveidojumiem, ko trešā puse veikusi šai gatavajai ierīcei; turklāt „Samsung” neuzņemas atbildību par drošības problēmām un bojājumiem, kas radušies pēc trešās puses veiktiem pārveidojumiem.
- Neaizsedziet gaisa atveres ledusskapja iekšpusē.
 - Aizsprostojot gaisa atveres, īpaši ar plastmasas maisiņu, ledusskapi var pārdzesēt. Ja šis dzesēšanas periods ieilgst, ūdens filtrs var plīst un izraisīt ūdens noplūdi.
- Izmantojiet tikai ar ledusskapi piegādāto ledu automātu.
- Izslaukiet tā iekšpusē uzkrājušos mitrumu un atstājiet durvis atvērtas.
 - Pretējā gadījumā ledusskapī var veidoties smaka un pelējums.
- Ja ledusskapis ir atvienots no strāvas avota, pirms atkārtotas pievienošanas jānogaida vismaz piecas minūtes.
- Ja ledusskapis ir samircis ūdenī, izņemiet strāvas kontaktdakšu un sazinieties ar „Samsung Electronics” servisa centru.
- Neskrāpējiet un spēcīgi nespiediet stikla virsmas.
 - Saplīsis stikls var izraisīt traumas un/vai īpašuma bojājumus.
- Ūdens tvertnē un ledu kubiņu paplātē lejiet tikai dzeramo ūdeni (ūdensvada ūdens, minerālūdens vai attīrīts ūdens).
 - Nelejiet tvertnē tēju vai sporta dzērienus. Šādi rīkojoties, var sabojāt ledusskapi.
- Veicot šīs darbības, raugieties, lai neiesprūstu pirksti.

Drošības informācija

- Ja ledusskapis tiek applūdināts, sazinieties ar tuvāko servisa centru.
 - Iespējams elektriskās strāvas trieciens vai aizdegšanās risks.
- Neglabājiet ledusskapja durvju plauktu tvertnēs augu eļļu. Eļļa var sabiezēt, kā rezultātā tā kļūst negaršīga un grūti lietojama. Tāpat eļļa var izšļakstīties no atvērtā iepakojuma, un rezultējošā eļļas noplūde var izraisīt durvju plauktu tvertņu plaisāšanu. Pēc eļļas iepakojuma atvēršanas to ieteicams uzglabāt vēsā un aptumšotā vietā, piemēram, virtuves skapītī vai pieliekamajā.
 - Augu eļļas piemēri: olīveļļa, kukurūzas eļļa, vīnogu kauliņu eļļa u.c.

Brīdinājumi par tīrīšanu

UZMANĪBU!

- Neizsmidziniet ūdeni tieši uz ledusskapja iekšējām vai ārējām virsmām.
 - Iespējama aizdegšanās vai elektriskās strāvas trieciens.
- Neizmantojiet fēnu ledusskapja iekšpuses žāvēšanai.
- Neievietojiet ledusskapī aizdegtu sveci, lai novērstu nepatīkamu smaku.
 - Tādējādi var izraisīt elektriskās strāvas triecienu vai aizdegšanos.
- Neizsmidziniet uz displeja tīrīšanas līdzekļus.
 - No displeja var atdalīties drukātie burti.
- Ja ierīcē iekļuvušas nepiemērotas vielas, piemēram, ūdens, atvienojiet strāvas kontaktdakšu un sazinieties ar tuvāko servisa centru.
 - Pretējā gadījumā ir iespējams elektriskās strāvas trieciens vai aizdegšanās.
- Lai notīrītu svešķermeņus vai putekļus no elektrības kontaktdakšas metāla spailēm, izmantojiet tīru, sausu drānu. Spraudņa tīrīšanai neizmantojiet slapju vai mitru drānu.
 - Pretējā gadījumā iespējama aizdegšanās vai elektriskās strāvas trieciens.
- Netīriet ierīci, smidzinot ūdeni tieši uz tās.
- Neizmantojiet tīrīšanai benzolu, šķīdinātāju, līdzekli „Clorox” vai hlorīdu.
 - Tie var sabojāt ierīces virsmu un izraisīt aizdegšanos.

-
- Nelieciet pirkstus vai jebkādus priekšmetus ūdens padeves atverē.
 - Tādējādi iespējams gūt ievainojumus vai radīt bojājumus.
 - Pirms tīrīšanas vai apkopes izņemiet ierīces kontaktdakšu no sienas kontaktligzdas.
 - Pretējā gadījumā ir iespējams elektriskās strāvas trieciens vai aizdegšanās.
 - Ledusskapja tīrīšanai izmantojiet tīru sūkli vai mīkstu drānu, kas samitrināta siltā ūdenī, kam pievienots neitrāls mazgāšanas līdzeklis.
 - Nelietojiet abrazīvus vai spēcīgas iedarbības tīrīšanas līdzekļus, piemēram, logu tīrīšanas aerosolus, abrazīvas tīrīšanas pastas, viegli uzliesmojošus šķidrumus, sāļsskābi, tīrīšanas vasku, koncentrētus mazgāšanas līdzekļus, balinātājus vai tīrīšanas līdzekļus, kas satur naftas produktus, lai tīrītu ierīces ārējās virsmas (durvis un korpusu), plastmasas detaļas, durvju un iekšējos paneļus un blīvējumus.
 - Tie var saskrāpēt vai bojāt izmantotos materiālus.
 - Netīriet stikla plauktus vai pārsegi ar siltu ūdeni, kamēr tie ir auksti. Stikla plaukti un pārsegi var saplīst, ja tie tiek pakļauti straujām temperatūras maiņām vai triecienam, piemēram, uzsitot vai noņemot zemē.



Drošības informācija

Būtiski svarīgi brīdinājumi par likvidēšanu

BRĪDINĀJUMS

- Izstrādājuma iesaiņojuma materiālus likvidējiet videi nekaitīgā veidā.
- Pirms likvidēšanas pārlicinieties, vai ierīces aizmugurē nav bojāta kāda no caurulēm.
- Kā aukstumnesējs tiek izmantots R-600a vai R-134a. Apskatiet kompresora plāksnīti ierīces aizmugurē vai nominālo vērtību plāksnīti ledusskapja iekšpusē, lai uzzinātu, kurš aukstumnesējs ir izmantots jūsu ledusskapī. Ja šis aukstumnesējs satur viegli uzliesmojošu gāzi (aukstumnesēju R-600a), sazinieties ar vietējo pašvaldību, lai uzzinātu par šā izstrādājuma drošu likvidēšanu.
- Likvidējot šo ledusskapi, noņemiet durvis, durvju blīves un durvju fiksatoru, lai iekšpusē nevarētu tikt iesprostoti mazi bērni vai dzīvnieki. Pieskatiet bērnus, lai viņi nerotaļātos ar ierīci. Ierīcē iesprostots bērns var savainoties vai nosmakt.
 - Ierīcē iesprostots bērns var tikt savainots vai nosmakt.
- Izolācijai ir izmantots ciklopentāns. Izolācijas materiāla gāzēm ir jāievēro īpaša likvidēšanas procedūra. Saņemiet vietējām iestādēm un noskaidrojiet informāciju par videi drošu šā izstrādājuma likvidēšanu.
- Pēc izsaiņošanas noglabājiet iepakojuma materiālus bērniem nepieejamā vietā, jo tie var būt bīstami.
 - Uzmaucot maisiņu galvā, bērns var nosmakt.



Citi padomi pareizai izmantošanai

- Elektroapgādes traucējumu gadījumā sazinieties ar vietējo elektroenerģijas uzņēmumu un noskaidrojiet, kad traucējumi tiks novērsti.
 - Vairākums elektroapgādes traucējumu, kurus novērš stundas vai divu stundu laikā, neietekmē ledusskapja temperatūru. Tomēr strāvas padeves pārtraukuma laikā centieties iespējami retāk atvērt durvis.
 - Ja strāvas padeves pārtraukums ir ilgāks par 24 stundām, izņemiet un izmetiet visus saldētos produktus.
- Ja ledusskapis ilgāku laiku stāv vietā, kur apkārtējā gaisa temperatūra pastāvīgi ir zemāka par ierīces darbībai paredzēto temperatūru, ledusskapis var darboties ar pārtraukumiem (saldētie produkti var kust vai saldētās pārtikas nodalījumā var paaugstināties temperatūra).
- Atsevišķi produkti, ja tos uzglabā augstākā temperatūrā, varētu sabojāties.
- Jūsu ierīcē neveidojas apsarmojums, tāpēc tā nav manuāli jāatkausē. Tas notiek automātiski.
- Temperatūras paaugstināšanās atkausēšanas laikā atbilst ISO prasībām. Ja ierīces atkausēšanas laikā vēlaties novērst nevēlamu sasaldētās pārtikas temperatūras paaugstināšanos, ietiniet sasaldēto pārtiku vairākās avīzes kārtās.
- No jauna nesasaldējiet iepriekš pilnībā atkausētus pārtikas produktus.
- Temperatūra divu zvaigžņu sadaļā (sadaļās) vai nodalījumā (nodalījumos), kas apzīmēti ar divām zvaigznēm (❄️❄️), ir nedaudz augstāka nekā citā saldētavas nodalījumā (nodalījumos).

Divu zvaigžņu sadaļas (sadaļu) vai nodalījuma (nodalījumu) izvietojums ir redzams lietošanas pamācībā un/vai ierīcē, kad tā tiek piegādāta.

Drošības informācija

Norādījumi par EEIA

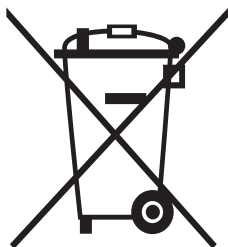

Izstrādājuma pareiza likvidēšana (Attiecas uz nolietotām elektriskām un elektroniskām ierīcēm)

(Piemērojams valstīs ar atsevišķām savākšanas sistēmām)

Šis uz izstrādājuma un tā piederumiem vai pievienotajā dokumentācijā izvietotais marķējums norāda, ka izstrādājumu un tā elektroniskos piederumus (piem., uzlādes ierīci, austiņas, USB kabeli) pēc ekspluatācijas laika beigām nedrīkst likvidēt kopā ar citiem sadzīves atkritumiem. Lai nepieļautu atkritumu nekontrolētas likvidēšanas radītu varbūtēju kaitējumu videi un cilvēku veselībai, lūdzam minētās ierīces nošķirt no citiem atkritumiem un disciplinēti nodot pienācīgai pārstrādei, tā sekmējot materiālo resursu atkārtotu izmantošanu.

Lai uzzinātu, kur un kā minētās ierīces iespējams nodot ekoloģiski drošai pārstrādei, mājsaimniecībām jāsazinās ar izstrādājuma pārdevēju vai savu pašvaldību.

Iestādēm un uzņēmumiem jāsazinās ar izstrādājuma piegādātāju un jāiepazīstas ar pirkuma līguma nosacījumiem. Izstrādājumu un tā elektroniskos piederumus nedrīkst nodot likvidēšanai kopā ar citiem iestāžu un uzņēmumu atkritumiem.

Informāciju par Samsung saistībām attiecībā pret apkārtējo vidi un produktu normatīvajām prasībām, piem., ķimikāliju reģistrēšanu, vērtēšanu, licencēšanu un ierobežošanu (REACH), elektrisko un elektronisko iekārtu atkritumiem (WEEE), baterijām, skatiet mūsu ilgspējības tīmekļa vietnē, kas pieejama www.samsung.com.

(Tikai izstrādājumiem, kas pārdoti Eiropas valstīs un Apvienotajā Karalistē)

Uzstādīšana

Pirms šā ledusskapja lietošanas rūpīgi izpildiet šos norādījumus, lai nodrošinātu pareizu uzstādīšanu un novērstu nelaimes gadījumu iespējamību.

BRĪDINĀJUMS

- Izmantojiet ledusskapi tikai šajā lietotāja rokasgrāmatā aprakstītajam nolūkam.
- Visas apkopes darbības jāveic kvalificētam tehniķim.
- Izstrādājuma iepakojuma materiālu likvidējiet atbilstoši vietējiem noteikumiem.
- Lai izvairītos no elektriskās strāvas trieciena, atvienojiet strāvas kontaktdakšu pirms veicat apkopes darbus vai detaļu nomaiņu.

Uzstādīšana

Ledusskapja pārskats

Atkarībā no modeļa un valsts ledusskapja faktiskais izskats un komplektācijā iekļautās detaļas var atšķirties no šajā rokasgrāmatā redzamajiem attēliem.

A tips

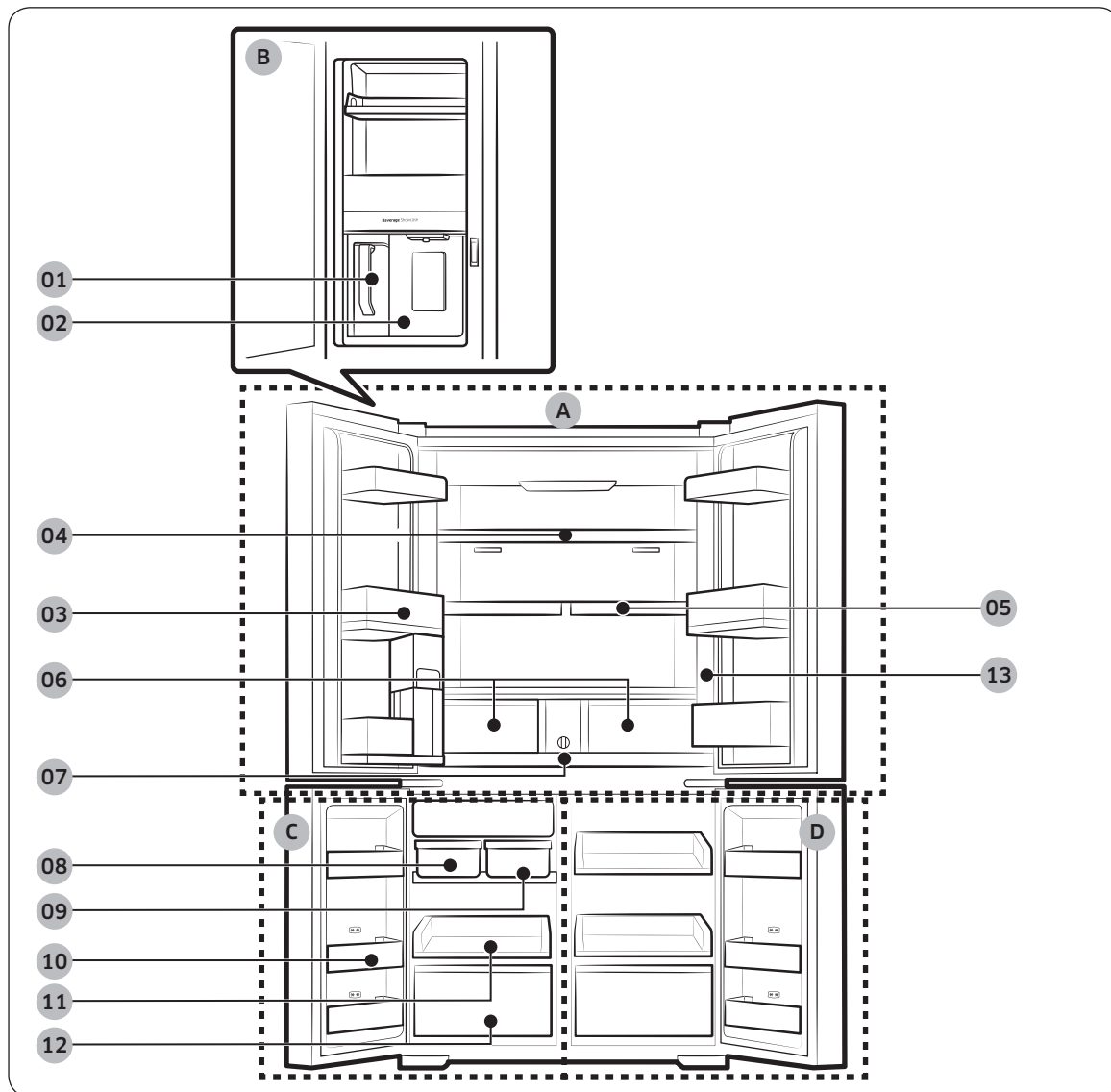

B tips

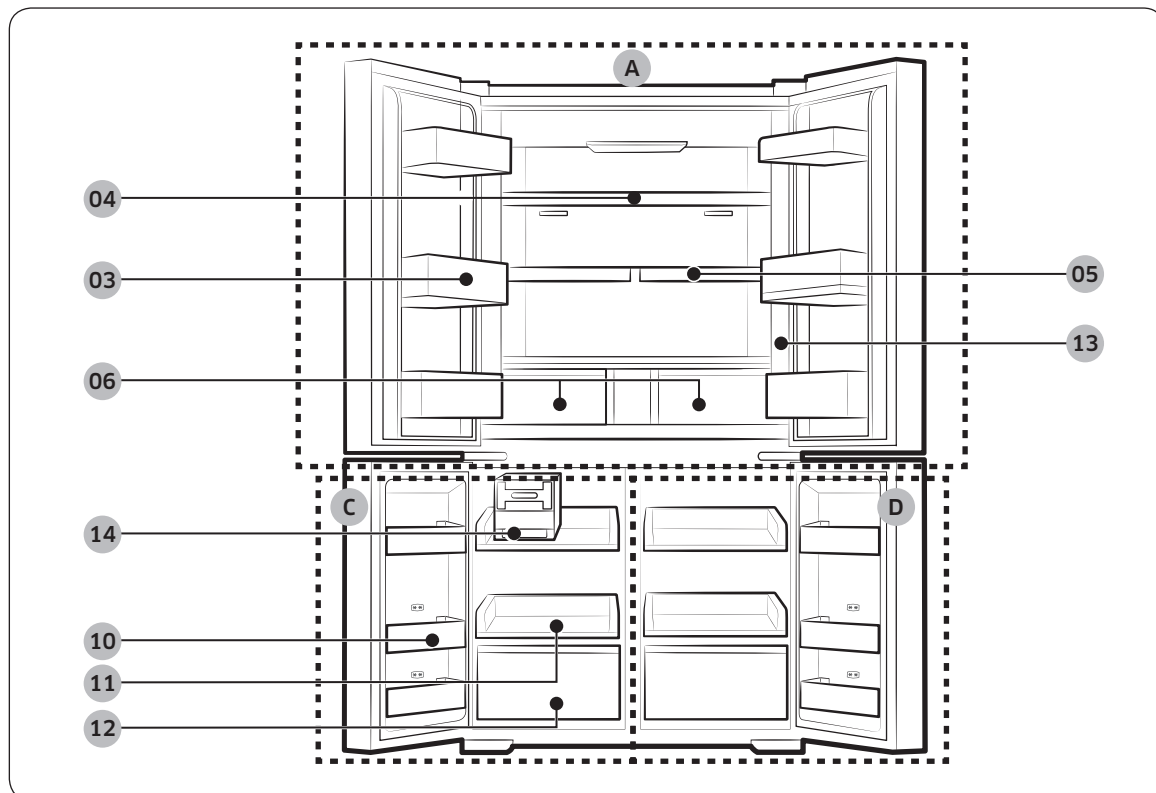

Uzstādīšana

Uzstādīšana

- 01 Automātiskās uzpildes tvertne *
 - 02 Ūdens dozators **
 - 03 Ledusskapja durvju plaukts
 - 04 Ledusskapja plaukts
 - 05 Ātrās piekļuves plaukts *
 - 06 Izvelkamās / salokāmās izvelkamās atvilktnes *
 - 07 Ūdens filtrs *
 - 08 Automātiskais ledus automāts - ledus kubiņi *
 - 09 Automātiskais ledus automāts - ledus gabaliņi *
 - 10 Saldētavas durvju plaukts
 - 11 Saldētavas plaukts
 - 12 Saldētavas atvilktnē
 - 13 Vadības panelis
 - 14 Rotējošais ledus automāts *
- A. Ledusskapis
B. Dzērienu centrs **
C. Saldētava
D. Dzesēšanas režīma atlase+

* Tikai attiecīgajiem modeļiem

** Tikai modeļiem ar dozatoru

PIEZĪME

- Lai nodrošinātu labāku energoefektivitāti, raugieties, lai visi plaukti, atvilktnes un grozi būtu novietoti to sākotnējās pozīcijās.
- Aizverot durvis, pārlicinieties, ka abas vertikāli veramās durvis atrodas pareizā pozīcijā, lai izvairītos no pretējās puses durvju skrāpējumiem.
- Ja veikta vertikāli veramo durvju atvērums maiņa, uzstādiet tās atpakaļ pareizā pozīcijā un pēc tam aizveriet.
- Uz vertikāli veramajām durvīm ar laiku var sakrāties mitrums.
- Ja aizvērsiet vienas no durvīm ar spēku, otras durvis var nejauši atvērties.
- Ja nedarbojas iekšējā vai ārējā LED spuldze, sazinieties ar vietējo „Samsung” servisa centru.

Durvju plaukti

Ledusskapja komplektācijā ir iekļauti dažāda izmēra un tipa durvju plaukti. Ja ledusskapja durvju plaukti tika piegādāti atsevišķā iepakojumā, sekojiet zemāk redzamajā attēlā sniegtajām norādēm, kā tos pareizi uzstādīt.

PIEZĪME

Atkarībā no modeļa un valsts ledusskapja faktiskais izskats un komplektācijā iekļautās detaļas var atšķirties no šajā rokasgrāmatā redzamajiem attēliem.

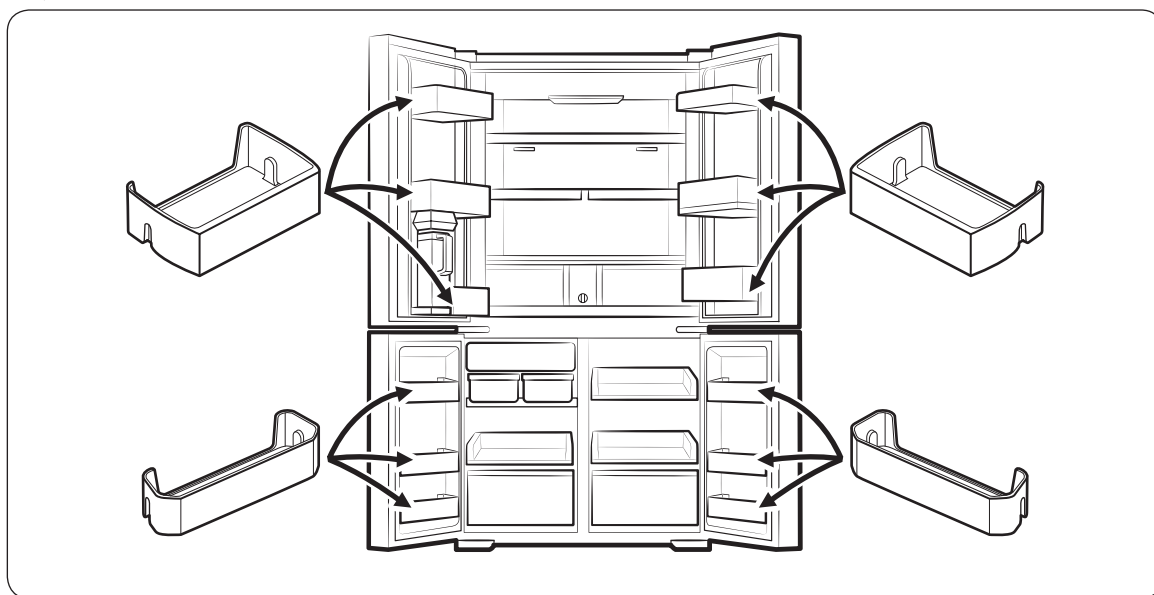

Uzstādīšana

Uzstādīšanas darbības

1. DARBĪBA Izvēlieties vietu

Uzstādīšanas vietai ir:

- jābūt ar stabilu, līdzenu virsmu bez paklāja vai grīdas seguma, kas varētu aizšķērsot ventilāciju;
- jābūt prom no tiešiem saules stariem;
- jābūt pietiekami daudz vietas durvju atvēršanai un aizvēšanai;
- jābūt prom no jebkāda siltuma avota;
- jābūt pietiekami daudz vietas tehniskajai apkopei un apkopei;
- jābūt 10 °C līdz 43 °C temperatūras diapazonā.

Atstarpe

Uzstādīšanas vietas prasības skatiet tālāk norādītajos attēlos un tabulās.

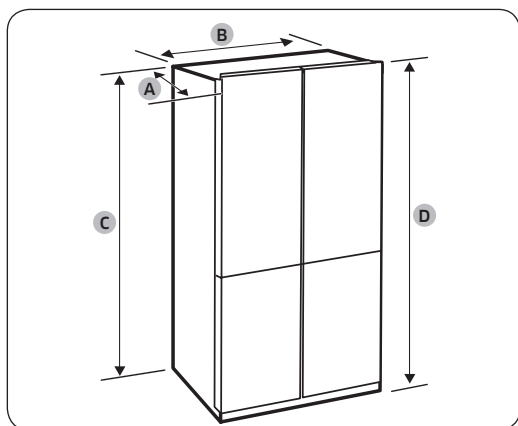

Dziļums „A”	723 mm
Platums „B”	912 mm
Augstums „C”	1797 mm
Kopējais augstums „D”	1825 mm

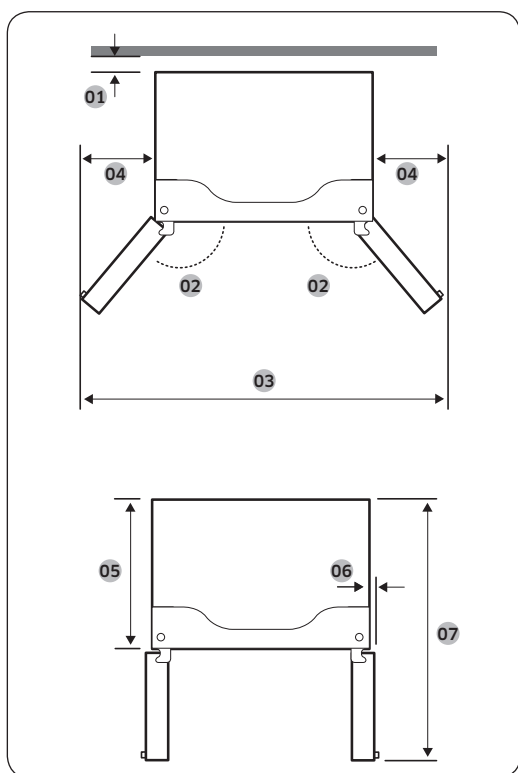

01	50 mm
02	125°
03	1472 mm
04	282 mm
05	610 mm
06	47 mm
07	1093 mm

PIEZĪME

Tabulās norādītie mērījumi var nedaudz atšķirties no faktiskajiem mērījumiem atkarībā no mērīšanas un noapaļošanas metodes.

Uzstādīšana

2. DARBĪBA Novietošana uz grīdas

Ja ledusskapi nav iespējams transportēt cauri ieejas durvīm tā izmēra dēļ, skatiet sadaļu „Durvju noņemšana ienešanai telpā”.

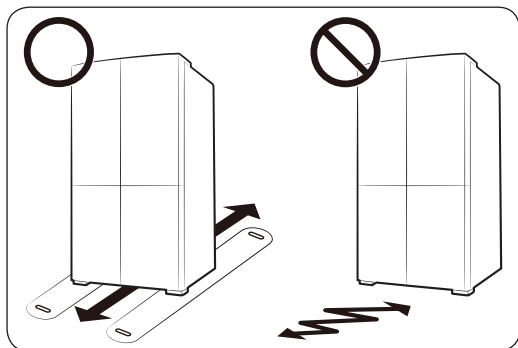

PIEZĪME

Lai novērstu grīdas bojājumus, pārliecinieties, ka priekšējās līmeņošanas kājiņas atrodas vertikālā stāvoklī.

- Virsmai, uz kuras tiek uzstādīts ledusskapis, jāspēj noturēt pilnībā piepildītu ledusskapi.
- Lai saudzētu grīdu, pārvietošanas ceļā uz ledusskapja galīgo uzstādīšanas vietu noklājiet lielu kartona gabalu.
- Lai saudzētu grīdu, pēc novietošanas galīgajā pozīcijā nepārvietojiet ledusskapi, izņemot gadījumus, kad tas vajadzīgs. Ja ledusskapi nepieciešams pārvietot, pārvietošanas ceļā paklājiet biezu papīru vai drānu, piemēram, vecu paklāju.

3. DARBĪBA Durvju noņemšana ienešanai telpā

Ja ledusskapi tā izmēra dēļ nav iespējams transportēt cauri mājokļa ieejas vai virtuves durvīm, izpildiet šos norādījumus, lai noņemtu un pēc tam atkārtoti uzstādītu ledusskapja durvis. Ja durvis nav nepieciešams noņemt, dodieties uz 41. lpp., lai turpinātu uzstādīšanas procedūru.

⚠ BRĪDINĀJUMS

Pirms durvju noņemšanas atvienojiet ledusskapja strāvas vadu.

Nepieciešamie instrumenti (nav iekļauti komplektācijā)

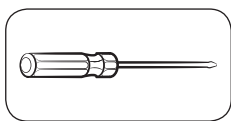

Krustveida skrūvgriezis

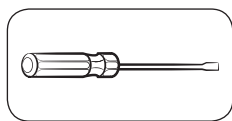

Plakanais skrūvgriezis

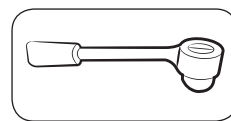

Muciņu tipa uzgriežņu atslēga
 $\frac{3}{8}$ " (10 mm)

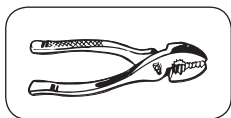

Knaibles

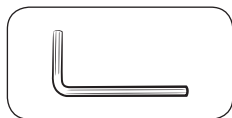

Seškanšu uzgriežņu atslēga $\frac{1}{4}$ "
(5 mm)

Ledusskapja durvju atvienošana

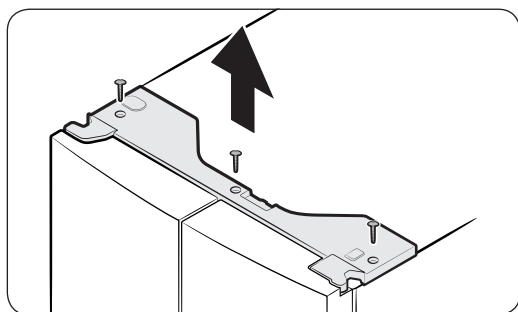

1. Kad durvis ir aizvērtas, ar Phillips skrūvgriezi izskrūvējiet augšējā pārsega skrūves (x3). Pavelciet uz augšu un noņemiet augšējo pārsegu ar savienotājiem.

Uzstādīšana

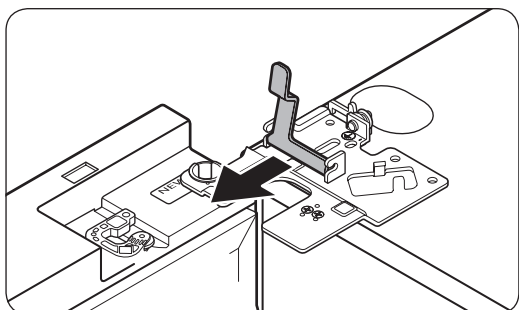
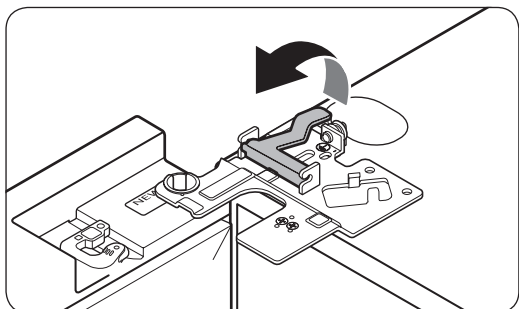
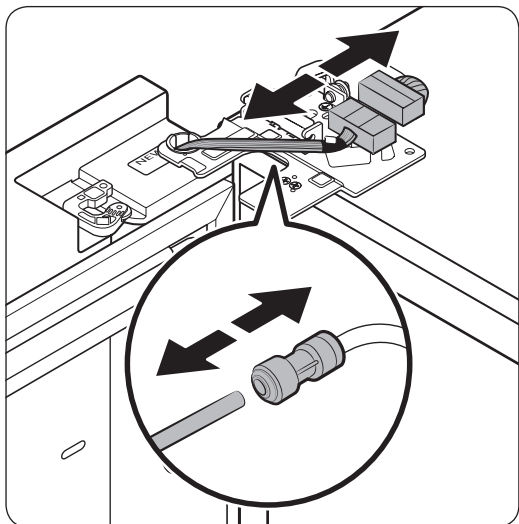

2. Atvienojiet divus vada savienotājus kreisās puses durvīs. Savienotāju pozīcija var atšķirties atkarībā no modeļa.

⚠ UZMANĪBU!

- Nenoņemiet abas durvis vienlaicīgi. Vienmēr vienlaicīgi noņemiet tikai vienas durvis. Pretējā gadījumā ikviena no durvīm var nokrist un radīt traumas.
 - Pirms savienotāju atvienošanas pārlicinieties, ka ledusskapis ir izslēgts.
3. Atvienojiet ūdens cauruli no savienotāja kreisās puses durvīs, kā parādīts.
 - Šī darbība neattiecas uz modeļiem bez Automātiskās uzpildes tvertne un ūdens dozatora.
 4. Uzmanīgi pavelciet skavu uz augšu vairākos soļos. Lai izvairītos no pirkstu savainošanas, nepielietojiet skavai pēkšņu spēku.

5. Lai noņemtu skavu, pavelciet to uz augšu.

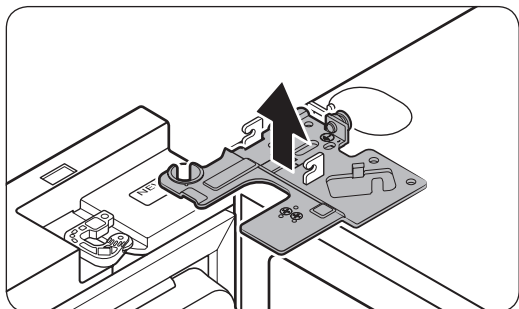

6. Atveriet durvis 90 grādu leņķī. Turot durvis, paceliet uz augšu un noņemiet augšējo eņģi. Noņemot eņģi, uzmanieties, lai nesabojātu savienotāјvadus.

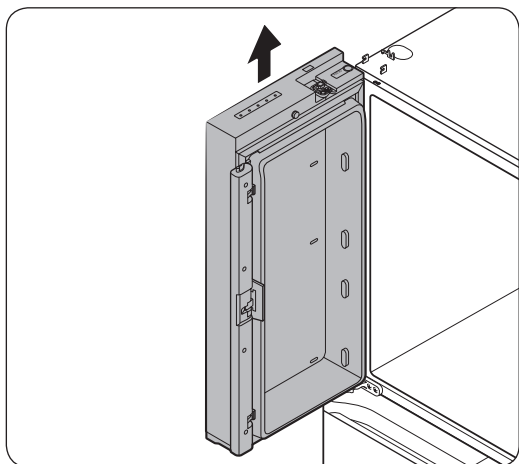

7. Lai noņemt durvis, uzmanīgi paceliet tās uz augšu. Nepielietojiet pārāk lielu spēku pret durvīm. Durvis var nokrist, radot traumas.
8. Noguldiet durvis uz līdzenas virsmas.
9. Atkārtojiet 1. līdz 8. darbību ārējām durvīm, izņemot 3. darbību. Labās puses durvīm nav ūdens caurules.
 - 2. darbība neattiecas uz modeļiem bez vitrīnas durvīm.

Uzstādīšana

Atvienojiet saldētavas durvis

⚠ UZMANĪBU!

- Pirms saldētavas durvju noņemšanas noņemiet ledusskapja durvis.
- Esiet uzmanīgi, atvienojot apakšējos savienotājus.

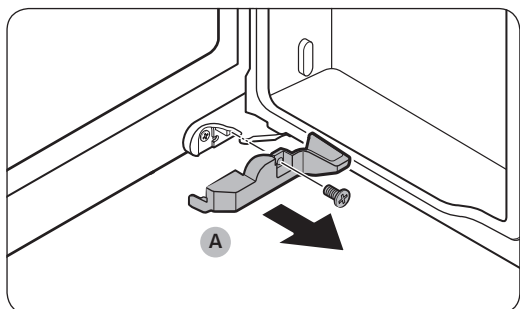

1. Atveriet saldētavas durvis.
2. Izmantojiet Phillips skrūvgriezi, lai noņemtu skrūvi, kas fiksē pārsegu (A).
 - Šī darbība attiecas tikai uz labās puses saldētavas durvīm (Dzesēšanas režīma atlase+ durvīm).

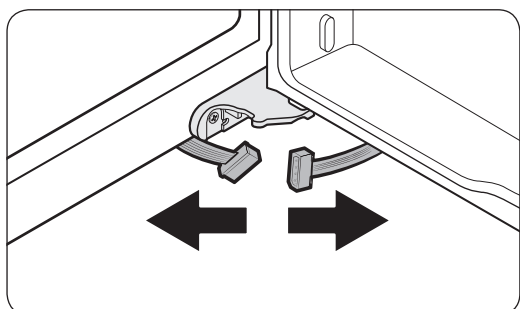

3. Atvienojiet vada savienotājus.
 - Šī darbība attiecas tikai uz labās puses saldētavas durvīm (Dzesēšanas režīma atlase+ durvīm).

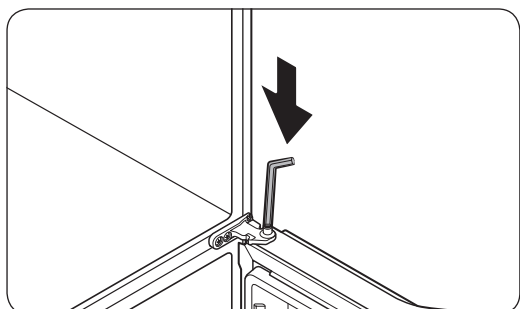

4. Atrodiet eņģes vārpstu. Turot durvis ar vienu roku, izmantojiet plakano skrūvgriezi vai seškanšu uzgriežņu atslēgu, lai nospiestu asi uz leju. Raugieties turēt durvis, lai novērstu to nokrišanu.

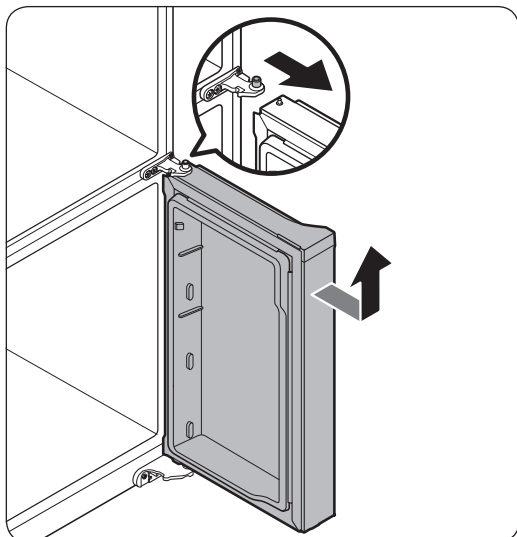

5. Lai novērstu kontaktu ar vidējo eņģi, nedaudz uz priekšu sasveriet durvis un pēc tam paceliet tās, lai izņemtu.
6. Atkārtojiet 1. līdz 5. darbību ārējām durvīm, izņemot 2. un 3. darbību.

Lai atkārtoti pievienotu saldētavas durvis

⚠ UZMANĪBU!

- Pēc durvju atkārtotas pievienošanas pārbaudiet, vai visi elektrosistēmas savienotāji ir pareizi savienoti.
- Saldētavas durvis ir jāpievieno pirms ledusskapja durvīm.
- Uzmanieties, lai šī procesa laikā nesabojātu vai neuzkāptu uz vadiem un savienotājiem.

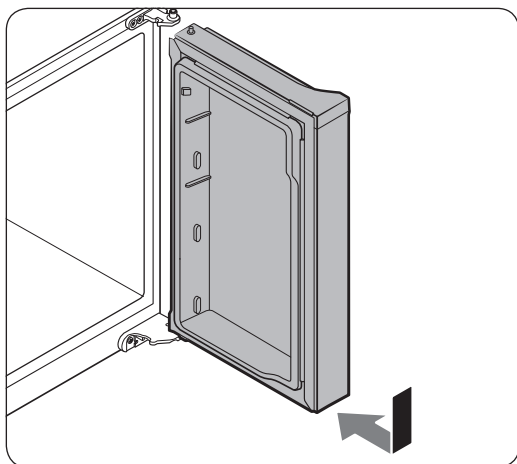

1. Ievietojiet saldētavas durvis apakšējā eņģē, spiežot saldētavas durvis bultiņas virzienā.

⚠ UZMANĪBU!

- Uzmanieties, lai šī procesa laikā nesabojātu vai neuzkāptu uz vadiem un savienotājiem.

Uzstādīšana

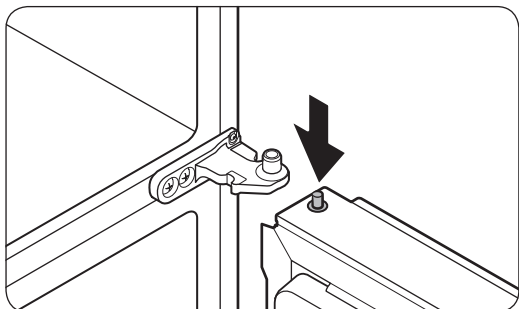

2. Spiežot eņģes asi uz leju, novietojiet durvis tā, lai eņģes ass būtu zem ass cauruma vidējā eņģē. Atbrīvojiet eņģes asi, lai tā ieietu ass caurumā.

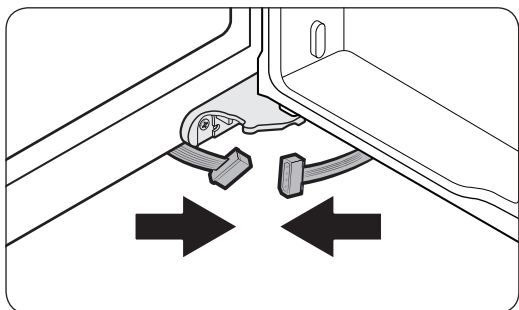

3. Ar atvērtām durvīm savienojiet apakšējos savienotājus bultiņu virzienā.
 - Šī darbība attiecas tikai uz labās puses saldētavas durvīm (Dzesēšanas režīma atlase+ durvīm).

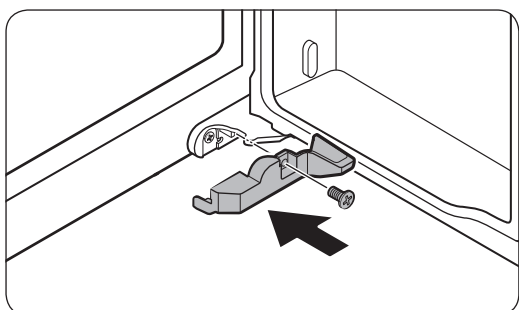

4. Pievienojiet pārsegu, izmantojot Phillips skrūvgriezi. Uzmanieties, lai nesabojātu vai neuzkāptu uz savienotājiem.
 - Šī darbība attiecas tikai uz labās puses saldētavas durvīm (Dzesēšanas režīma atlase+ durvīm).
5. Atkārtojiet 1. līdz 5. darbību ārējām durvīm, izņemot 3. un 4. darbību.

Lai atkārtoti pievienotu ledusskapja durvis

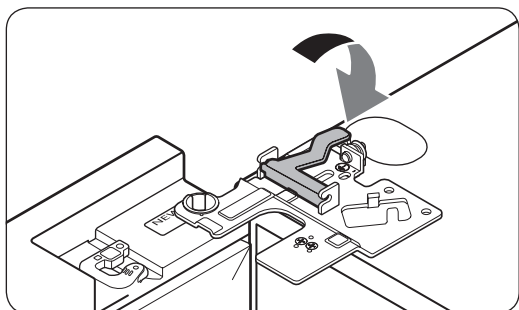
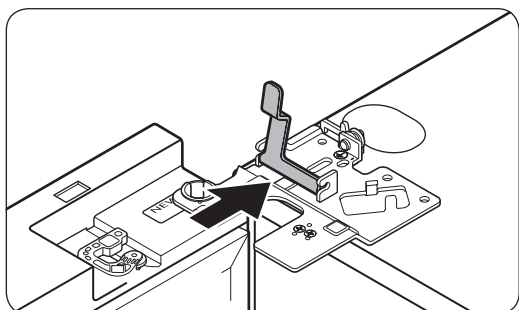
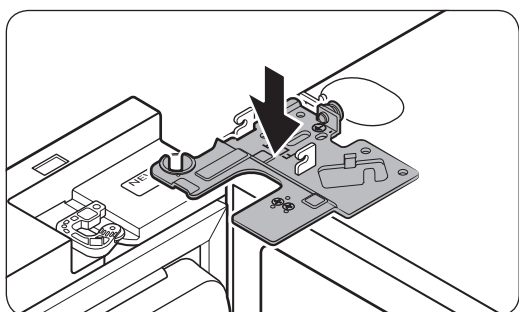
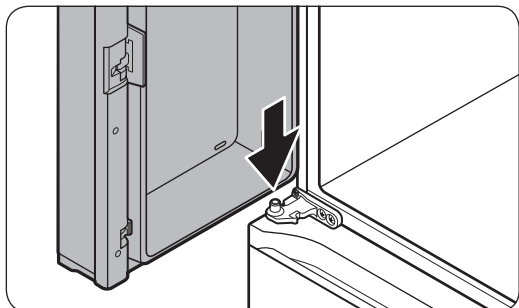

1. Turot durvis atvērtas par vairāk nekā 90 grādiem, ievietojiet vidējās eņģes asi durvju apakšdaļas caurumā.
2. Ielieciet augšējo eņģi pozīcijā ledusskapja augšdaļā un pēc tam ievietojiet eņģes asi durvju augšējā caurumā. Pārliedziniet, ka vadi no durvīm iet cauri caurumam eņģes asi.
3. Ievietojiet skavu bultiņas norādītajā virzienā.
4. Spiediet uz aizmuguri skavu, kā parādīts.

Uzstādīšana

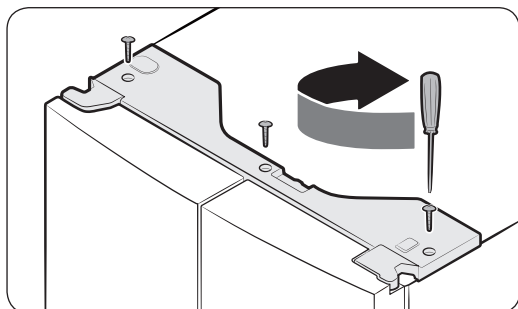
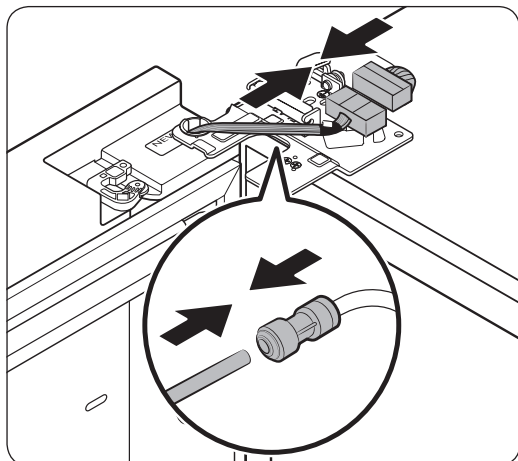

5. Savienojiet vada savienotājus.

⚠ UZMANĪBU!

- Pārbaudiet, vai vada savienotāji ir pievienoti pareizi. Pretējā gadījumā displejs nedarbosies.

6. Savienojiet ūdens cauruli.

- Šī darbība neattiecas uz modeļiem bez Automātiskās uzpildes tvertne un ūdens dozatora.

⚠ UZMANĪBU!

- Lai novērstu ūdens noplūdes, pārliecinieties, ka sarkanās skavas pareizi pievelk savienotāju.
- Glabājiet skavas bērniem nepieejamā vietā.

7. Atkārtojiet 1. līdz 5. darbību otrām durvīm.

- 5. darbība neattiecas uz modeļiem bez vitrīnas durvīm.

8. Pievienojiet augšējo pārsegu ar priekšpusi pa priekšu un pēc tam spiediet uz leju tā aizmuguri, lai ievietotu pozīcijā. Pēc tam pievelciet skrūves (x3).

4. DARBĪBA Ledusskapja līmeņošana

UZMANĪBU!

- Uzstādīšanas laikā ledusskapis jālīmeņo uz līdzenas, stabilas grīdas. Ledusskapja nelīmeņošana var izraisīt ledusskapja bojājumus vai personu traumas.
- Līmeņošana jāveic, kad ledusskapis ir tukšs. Pārbaudiet, vai ledusskapī nav ievietoti kādi pārtikas produkti.
- Drošības labad priekšpusi iestatiet nedaudz augstāk par aizmuguri.

Ledusskapja līmeņošanai izmantojiet īpašās skrūves (līmeņotājus) uz priekšējām kājiņām. Izmantojiet plakangalvas skrūvgriezi, lai pagrieztu līmeņotājus.

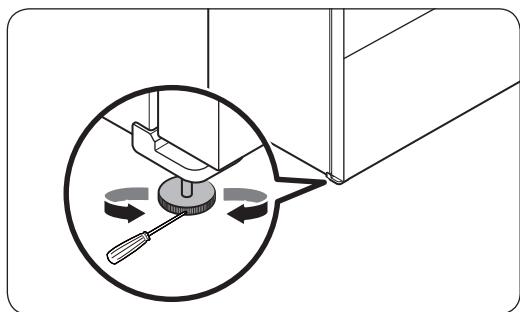

- Lai pielāgotu augstumu kreisajā pusē: ievietojiet plakangalvas skrūvgriezi kreisās puses priekšējās kājas līmeņotājā. Pagrieziet līmeņotāju pulksteņrādītāju kustības virzienā, lai paceltu kreiso pusi, vai pretēji pulksteņrādītāju kustības virzienam, lai to nolaistu.
- Lai pielāgotu augstumu labajā pusē: ievietojiet plakangalvas skrūvgriezi labās puses priekšējās kājas līmeņotājā. Pagrieziet līmeņotāju pulksteņrādītāju kustības virzienā, lai paceltu labo pusi, vai pretēji pulksteņrādītāju kustības virzienam, lai to nolaistu.

Uzstādīšana

5. DARBĪBA Noregulējiet durvju augstumu

Augstuma regulēšana ar augstuma sviru (tikai attiecīgajiem modeļiem)

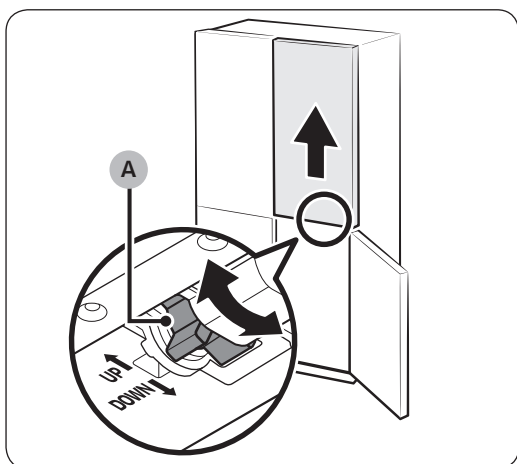
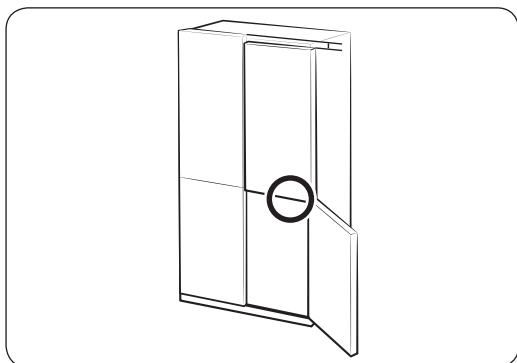

- Pirms durvju augstuma regulēšanas pārliedzinieties, vai ledusskapis ir līmenī. Šim nolūkam izmantojiet līmeņošanas balstus.
- Jūs varat izmantot ledusskapja labās puses durvju apakšdaļā esošo augstuma sviru. Atveriet saldētavas labās puses durvis, kamēr abas ledusskapja durvis ir aizvērtas, un izmantojiet sviru, lai regulētu durvju augstumu.
- Pagrieziet **augstuma sviru (A)**, līdz abas durvis augšpusē ir līmenī. Pagrieziet sviru uz UP (AUGŠU) (kā norādīts), lai paceltu labās puses durvis, un pagrieziet to uz DOWN (LEJU) (kā norādīts), lai nolaistu durvis.
- Nedaudz paceliet ledusskapja durvis, lai atvieglotu regulēšanu. Maksimālais regulējamais augstums ir 3 mm.
 - Svira nepagriezīsies vairāk par maksimālo ierobežojumu. Ja tā ir pagriezta par tālu, tā rada skaņu.
 - Pārāk liels augstums var traucēt ledusskapja durvju augšējās eņģes pārsegam.
- Ja jūs regulējat durvju augstumu ar tukšiem durvju plauktiem un pēc tam glabājat lietas plauktos, augstumi var atkal atšķirties. Ja tā notiek, veiciet iepriekš norādītās darbības, lai pārregulētu durvis.

Augstuma regulēšana ar atspergredzeniem

Modeļiem ar augstuma sviru ledusskapja durvju labajā pusē izmantojiet atspergredzenus tikai, ja jūs nevarat noregulēt durvis ar augstuma sviru.

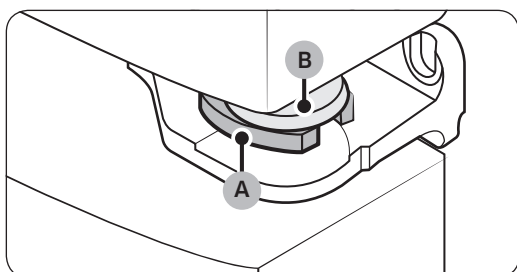
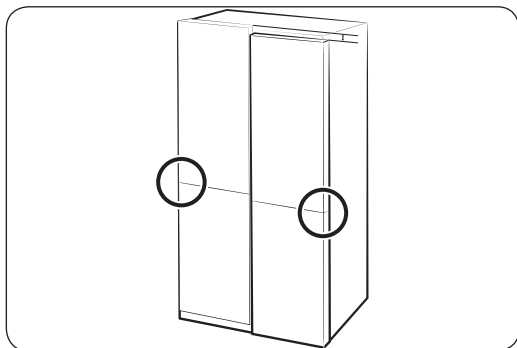
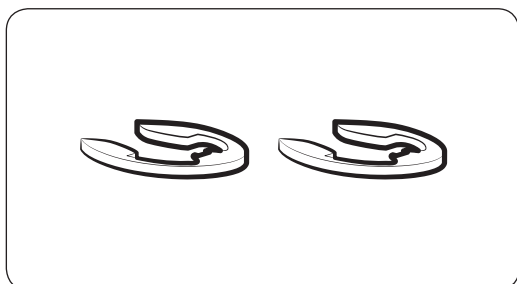

PIEZĪME

Durvju augstumu iespējams pielāgot, izmantojot komplektācijā iekļautos atspergredzenus, kas pieejami 4 dažādos izmēros (1 mm, 1,5 mm, 2 mm un 2,5 mm).

1. Salīdziniet durvju augstumu un tad paceliet uz augšu un pieturiet zemākās durvis.
2. Ievietojiet piemērota izmēra atspergredzenu (A) starp starpgredzenu (B) un eņģi, kā parādīts attēlā.

UZMANĪBU!

- Ievietojiet tikai vienu atspergredzenu. Ja ievietosiet divus vai vairāk atspergredzenus, tie var izslīdēt vai radīt gumijotu troksni.
- Glabājiet atspergredzenus bērniem nepieejamā vietā, lai vajadzības gadījumā varētu tos izmantot vēlāk.
- Neceliet durvis pārlietu uz augšu. Tās var saskarties un sabojāt augšējo pārsegu.

Uzstādīšana

Ledusskapja durvju regulēšana ar augstuma sviru (tikai attiecīgajiem modeļiem)

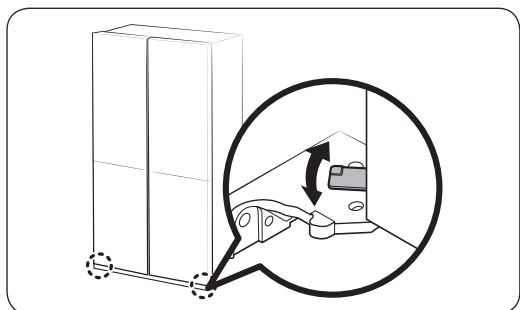

- Pirms durvju augstuma regulēšanas pārliedziet, vai ledusskapis ir līmenī. Šim nolūkam izmantojiet līmeņošanas balstus.
- Abu saldētavas durvju augstumu var regulēt, izmantojot sviru, kas atrodas pie apakšējās eņģes.
- Atveriet durvis, nedaudz paceliet tās un pēc tam pagrieziet sviru pa kreisi vai pa labi, lai noregulētu augstumu.

Spraugas regulēšana starp ledusskapja durvīm un ledusskapja galveno korpusu (tikai attiecīgajiem modeļiem)

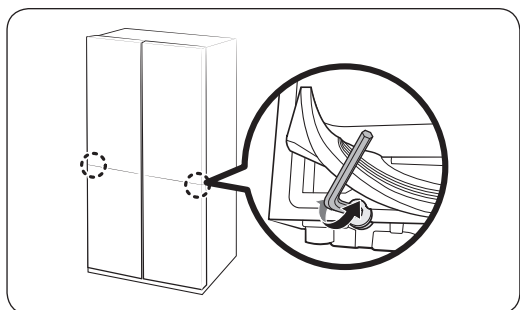

- Spraugu starp abām ledusskapja durvīm un ledusskapja galveno korpusu var regulēt, izmantojot regulēšanas bultskrūvi, kas atrodas ledusskapja nodalījuma apakšā.
- Paceliet durvju blīvi un novietojiet regulēšanas bultskrūvi zem blīves. Lai noregulētu spraugu, izmantojiet 4 mm seškanšu uzgriežņu atslēgu.

⚠ UZMANĪBU!

Pārliedziet, ka cieši pievienojat blīvi. Pretējā gadījumā var noplūst aukstais gaiss no ledusskapja.

6. DARBĪBA Pievienojiet ūdens padeves avotu (tikai attiecīgajiem modeļiem)

⚠ UZMANĪBU!

- Tā kā vecos šļūteņu komplektus nedrīkst izmantot atkārtoti, obligāti jāizmanto jaunie ierīces komplektācijā iekļautie šļūteņu komplekti.
- Ūdensvada pievienošanu jāveic kvalificētam tehniķim.
- Ledusskapja garantija nesedz ūdensvada ierīkošanas darbības. Ūdensvada ierīkošanas izmaksas jāsedz pašam klientam, ja vien uzstādīšanas izmaksas nav iekļautas pārdevēja piedāvātajā cenā.
- Samsung neuzņemas nekādu atbildību par ūdensvada ierīkošanu. Ja radušās noplūdes, sazinieties ar ūdensvada ierīkotāju.

Lai pievienotu aukstā ūdens cauruli pie ūdens filtrēšanas šļūtenes

⚠ UZMANĪBU!

- Pārbaudiet, vai ūdens filtrēšanas šļūtene ir pievienota pie aukstā dzeramā ūdens pievades caurules. Pievienojot to pie karstā ūdens caurules, var rasties attīrītāja darbības traucējumi.

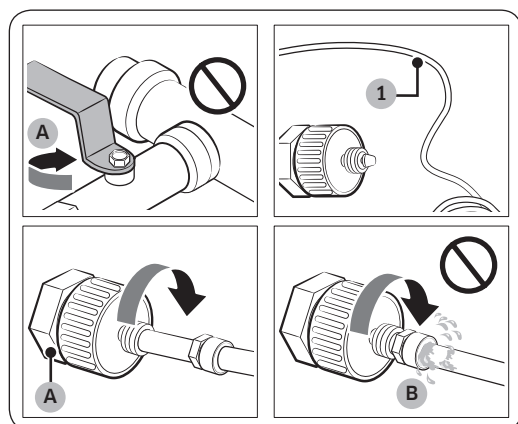

- A. Noslēdziet galveno ūdens cauruli
B. Nedrīkst būt atstarpe

1. Atslēdziet ūdens padevi, aizverot galveno ūdens padeves vārstu.
2. Atrodiet aukstā dzeramā ūdens cauruli (1).
3. Sekojiet ūdensvada ierīkošanas norādījumiem, lai pievienotu ūdens cauruli.
4. Kad pievienošana ir pabeigta, atveriet galveno ūdens padeves vārstu un ļaujiet notecēt aptuveni 3 litriem ūdens. Tas nepieciešams, lai aizskalotu caurulē esošos netīrumus.

Uzstādīšana

Lai pievienotu ūdens filtrēšanas šļūteni pie ūdensvada

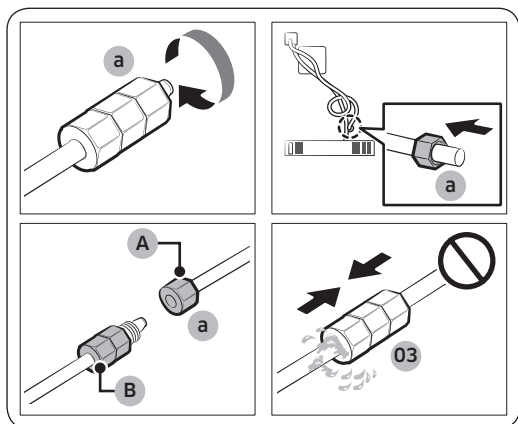

A. Ūdensvads no filtrēšanas sistēmas

B. Ūdensvads no ledusskapja

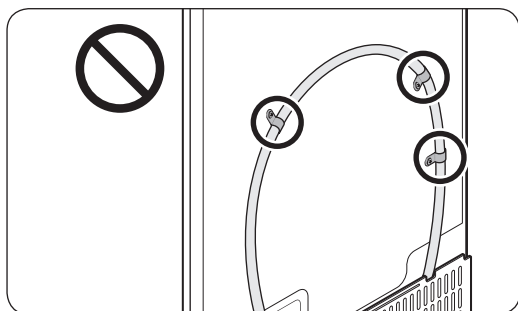
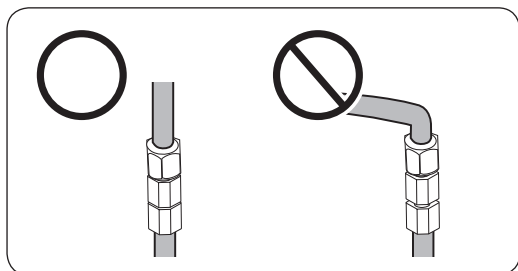

Lai veiktu ūdensvada remontu

⚠ UZMANĪBU!

Ūdensvada remontu jāveic kvalificētam speciālistam. Ja radusies ūdens noplūde, sazinieties ar vietējo „Samsung” servisa centru vai ūdensvada ierīkotāju.

1. Atskrūvējiet un noņemiet **kompresijas uzgriezni (a)** no ledusskapja ūdensvada un tad pievienojiet to pie ūdens filtrēšanas šļūtenes.
2. Pievelciet **kompresijas uzgriezni (a)**, lai savienotu ūdens filtrēšanas šļūteni un ūdensvadu.
3. Atveriet galveno ūdens padeves vārstu un pārbaudiet, vai nav radušās noplūdes.
4. Ja noplūdes netiek novērotas, pirms ledusskapja izmantošanas ļaujiet notecēt aptuveni 3 litriem ūdens, lai tādējādi aizskalotu ūdens filtrēšanas sistēmā esošos netīrumus.

📖 PIEZĪME

Ja ledusskapi nepieciešams pārvietot pēc tam, kad pievienots **ūdensvads**, raugieties, lai ūdensvada savienojuma vieta netiktu salocīta.

⚠ UZMANĪBU!

Neuzstādiet ūdens filtru uz kādas no ledusskapja daļām. Šādi rīkojoties, var sabojāt ledusskapi.

7. DARBĪBA Sākotnējie iestatījumi

Izpildot nākamās darbības, ledusskapis būs pilnībā sagatavots ekspluatācijai.

1. Iespraudiet strāvas vadu sienas kontaktligzdā, lai ieslēgtu ledusskapi.
2. Atveriet durvis un pārlicinieties, ka iekšējais apgaismojums ieslēdzas.
3. Iestatiet temperatūras uz zemāko iestatījumu un nogaidiet vienu stundu. Saldētava nedaudz atdzisīs, un motors sāks darboties vienmērīgi.
4. Nogaidiet, līdz ledusskapī ir iestatītā temperatūra. Tagad ledusskapis ir gatavs lietošanai.

8. DARBĪBA Galīgā pārbaude

Pēc uzstādīšanas pabeigšanas pārlicinieties, ka:

- ledusskapis ir pievienots elektrības kontaktligzdai un pareizi iezemēts;
- ledusskapis ir novietots uz līdzenas, horizontālas virsmas un atstarpe līdz sienām vai skapīšiem ir pieņemama;
- ledusskapis ir nolīmeņots un stabili stāv uz grīdas;
- durvis brīvi atveras un aizveras un, atverot durvis, iekšējais apgaismojums ieslēdzas automātiski.

Darbība

Vadības panelis

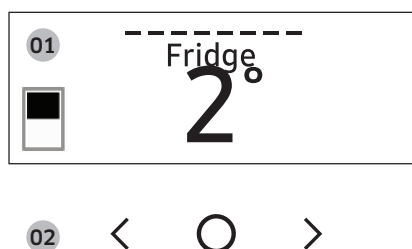

01 Displejs	Parāda izvēlni, iestatījumus un citu informāciju.
02 Pogas	<ul style="list-style-type: none">• Kad displejs ir izslēgts, pieskarieties jebkurai pogai, lai "pamodinātu" displeju.• Pieskarieties < vai >, lai dotos pa kreisi un pa labi.• Pieskarieties ○, lai apstiprinātu savu izvēli.• Pieskarieties un turiet nospiestu ○, lai ieiētu AP režīmā. (Plašāku informāciju skatiet sadaļā "SmartThings > Darba uzsākšana" 53. lappusē.)

PIEZĪME

- Vadības panelis ir veidots, lai paliktu izslēgts, kad ledusskapis netiek izmantots. Tas kļūst aktīvs un iedegas tikai, kad atverat durvis vai pieskaraties pogām.
- Ja durvis tiek atstātas atvērtas 5 minūtes, iekšējā gaisma mirgos 5 minūtes un pēc tam izslēgsies. Tas paredzēts, lai brīdinātu nedzirdīgus lietotājus vai lietotājus ar dzirdes traucējumiem, ka durvis ir atvērtas. Ņemiet vērā, ka šī funkcija ir normāla.
- Mainot temperatūras iestatījumu, izmantojot paneli, panelī tiek attēlota faktiskā ledusskapja temperatūra līdz brīdim, kad tā sasniedz iestatīto temperatūras iestatījumu. Pēc tam panelī ir redzama jaunā iestatītā temperatūra. Ņemiet vērā, ka paies zināms laika periods, kamēr ledusskapis sasniedz jauno temperatūras iestatījumu. Tas ir normāli. Šī perioda laikā nav nepieciešams atkārtoti iestatīt temperatūru.

Vadības paneļa lietošana

1. Pieskarieties jebkurai pogai (<, ○ vai >), lai "pamodinātu" displeju.
2. Pieskarieties < vai >, lai atlasītu vēlamu izvēlni, un pēc tam pieskarieties ○, lai apstiprinātu.
3. Pieskarieties < vai >, lai atlasītu vēlamu iestatījumu, un pēc tam pieskarieties ○, lai apstiprinātu.
 - Plašāku informāciju par pieejamajiem iestatījumiem skatiet sadaļā **Izvēlnes apraksti**.

Izvēlnes apraksti

<p>Fridge (Ledusskapis)</p>	<ul style="list-style-type: none"> Jūs varat iestatīt ledusskapja temperatūru no 1~7 °C vai iestatīt funkciju Ātrā dzesēšana. Režīms Ātrā dzesēšana paātrina dzesēšanas procesu līdz ventilatora maksimālajam ātrumam. Ledusskapis divas ar pusi stundas darbojas ar maksimālo ātrumu, pēc tam turpina darboties iepriekšējā temperatūrā.
<p>Freezer (Saldētava)</p>	<ul style="list-style-type: none"> Jūs varat iestatīt saldētavas temperatūru no -23~-15 °C vai iestatīt funkciju Intensīvā saldēšana. Režīms Intensīvā saldēšana paātrina saldēšanas procesu līdz ventilatora maksimālajam ātrumam. Saldētava 50 stundas darbojas ar maksimālo ātrumu, pēc tam turpina darboties iepriekšējā temperatūrā. Lai sasaldētu lielu daudzumu pārtikas produktu, aktivizējiet režīmu Power Freeze (Intensīvā saldēšana) vismaz 20 stundas pirms pārtikas produktu ievietošanas saldētavā.
<p>Cool Select+ (Dzesēšanas režīma atlase+)</p>	<ul style="list-style-type: none"> Jūs varat iestatīt režīmu Dzesēšanas režīma atlase+ vienā no šādiem režīmiem. <ul style="list-style-type: none"> Freeze (Saldēšana): Temperatūra iestata tādu pašu temperatūru, kā saldētavā. Soft Freeze (Vieglā saldēšana): Temperatūra iestata uz -5 °C. Meat/Fish (Gaļa/zivis): Temperatūra iestata uz -1 °C. Fruit/Veggies (Augļi/dārzeni): Temperatūra iestata uz 2 °C. Beverage (Dzērieni): Temperatūra iestata uz 4 °C. ⚠ UZMANĪBU! Atlasiet režīmu Dzesēšanas režīma atlase+ saskaņā ar pārtikas veidu, ko tajā glabājat. Neglabājiet gaļu vai pārtiku režīmā Dzesēšanas režīma atlase+ ar režīmu Augļi/dārzeni vai Vīns. Gaļa vai pārtika var sabojāties. Neglabājiet stikla pudeles režīmā Dzesēšanas režīma atlase+ režīmā Saldēšana vai Vieglā saldēšana. Tās var saplīst un radīt fiziskus ievainojumus.

Darbība

<p>Flex Crisper (Salokāma izvelkamā atvilktnē)</p>	<ul style="list-style-type: none"> Jūs varat iestatīt režīmu Salokāma izvelkamā atvilktnē vienā no šādiem režīmiem. <ul style="list-style-type: none"> Fridge (Ledusskapis): Temperatūra iestata tādu pašu temperatūru, kā ledusskapī. Meat/Fish (Gaļa/zivis): Atlasiet šo režīmu, lai glabātu gaļu un zivis svaigas. (Iesakām iestatīt ledusskapja temperatūru zem 3 °C, lai uzglabātu gaļu un zivis svaigas Salokāma izvelkamā atvilktnē) <p>PIEZĪME</p> <p>Gaļu un zivis var glabāt gaļas atvilktnē 3 līdz 5 dienas (izņemot, piemēram, maltu gaļu, kuru drīkst glabāt tikai vienu vai divas dienas). Glabājiet to ledusskapī, ja vēlaties turēt to ilgāk par 5 dienām.</p>
<p>AutoFill Pitcher (Automātiskās uzpildes tvertne) *</p>	<ul style="list-style-type: none"> Jūs varat iestatīt režīmu Automātiskās uzpildes tvertne vienā no šādiem režīmiem. <ul style="list-style-type: none"> On (Ieslēgts): Iestatiet, lai automātiski uzpildītu savu ūdens tvertni. Off (Izslēgts): Iestatiet, lai izslēgtu funkciju. <p>PIEZĪME</p> <p>Lai pagatavotu tēju vai ūdeni, varat ievietot uztvaicētājā tēju vai augļus. Ja vēlaties saglabāt sākotnējo pagatavotā ūdens koncentrāciju, izslēdziet funkciju Automātiskās uzpildes tvertne. (Papildinformāciju skatiet Ūdens tvertne (Automātiskās uzpildes tvertne) (tikai attiecīgajiem modeļiem). sadaļā 55. lpp.)</p>
<p>Cubed Ice (Ledus kubiņi) *</p>	<p>Jūs varat sākt vai pārtraukt veidot ledus kubiņus.</p>
<p>Ice Bites (Ledus gabaliņi) *</p>	<p>Jūs varat sākt vai pārtraukt veidot ledus gabaliņus.</p>

More Options (Vairāk iespēju)	<p>Jūs varat mainīt iestatījumus šādām funkcijām. Pieskarieties < vai >, lai atlasītu izvēlni, un pēc tam pieskarieties ○, lai apstiprinātu.</p> <p>Filter Reset (Filtra atiestatīšana) *: Kad displejā parādās filtra nomaiņas ziņojums, atlasiet šo izvēlni un nomainiet filtru saskaņā ar ekrānā redzamajām instrukcijām.</p> <p>Temp. Unit (Temperatūra Vienība): Jūs varat iestatīt temperatūras skalu uz Celsija vai Fārenheita grādiem.</p> <p>Door Alarm (Durvju brīdinājuma funkcija): Jūs varat ieslēgt vai izslēgt funkciju Durvju brīdinājuma funkcija.</p> <p>Wi-Fi Connect (Wi-Fi savienojums): Jūs varat ieslēgt vai izslēgt funkciju Wi-Fi savienojums. Ieslēdziet to, lai kontrolētu un uzraudzītu jūsu ledusskapi SmartThings lietotnē. (Plašāku informāciju par SmartThings skatiet sadaļā SmartThings 52. lappusē)</p> <p>* tikai attiecīgajiem modeļiem</p>
-------------------------------	---

PIEZĪME

Izmantojot Ātrā dzesēšana vai Intensīvā saldēšana, palielinās elektroenerģijas patēriņš.

Darbība

SmartThings

Uzstādīšana

Apmeklējiet Google Play Store, Galaxy Apps vai Apple App Store un atrodiet lietotni, ievadot atslēgvārdus SmartThings. Lejupielādējiet un uzinstalējiet Samsung Electronics nodrošināto SmartThings lietotni viedajā ierīcē.

PIEZĪME

- SmartThings lietotne nav pieejama dažiem planšetdatoru un iPad, un dažiem viedtālrunu modeļiem.
 - Atbalsta [Android] OS 6.0 un jaunāku versiju. (min. RAM izmērs 2 GB)
 - Atbalsta [iOS] 10.0 vai jaunāku versiju/iPhone 6 vai jaunāku versiju.
- Veiktspējas uzlabošanas nolūkos SmartThings lietojumprogramma var tikt mainīta bez iepriekšēja brīdinājuma vai, atbilstoši ražotāja politikai, var tikt pārtraukts tās atbalsts. Turklāt turpmāki atjauninājumi vai lietotnes funkcijas var apstāties nestabilitātes un drošības iemeslu dēļ, pat ja jūsu OS pašlaik atbalsta atjauninājumus.
- Ieteicamās šifrēšanas sistēmas ir WPA/TKIP un WPA2/AES. Jebkādi jaunāki vai nestandarta Wi-Fi autentifikācijas protokoli netiek atbalstīti.
- Bezvadu tīklu darbību var ietekmēt apkārtējā bezvadu sakaru vide.
- Ja jūsu interneta pakalpojumu sniedzējs identifikācijas nolūkā ir reģistrējis jūsu datora vai modema MAC adresi, Samsung Smart Refrigerator ledusskapim var neizdoties izveidot savienojumu ar internetu. Ja tā notiek, sazinieties ar interneta pakalpojumu sniedzēju, lai saņemtu palīdzību.
- Jūsu tīkla sistēmas ugunsūra iestatījumi var neļaut Samsung Smart Refrigerator ledusskapim piekļūt internetam. Sazinieties ar interneta pakalpojumu sniedzēju, lai saņemtu palīdzību. Ja šī problēma nepazūd, sazinieties ar vietējo Samsung servisa centru vai izstrādājuma pārdevēju.
- Lai veiktu bezvadu piekļuves punkta (PP) iestatījumu konfigurāciju, skatiet PP (maršrutētāja) lietotāja rokasgrāmatu.
- Samsung Smart Refrigerator ledusskapji atbalsta gan Wi-Fi 2.4 GHz ar IEEE 802.11 b/g/n, gan Soft-AP protokolus. (ir ieteicams IEEE 802.11 n.)
- Neatļauti Wi-Fi bezvadu maršrutētāji var nespēt izveidot savienojumu ar attiecīgajiem Samsung Smart Refrigerator ledusskapjiem.

Samsung konts

Lai izmantotu lietojumprogrammu, ir jāreģistrē Samsung konts. Ja jums vēl nav Samsung konta, sekojiet lietojumprogrammas ekrānā redzamajām norādēm, lai izveidotu bezmaksas Samsung kontu.

Darba uzsākšana

Ieslēdziet ierīci, kuru vēlaties savienot, atveriet SmartThings lietotni savā tālrunī un pēc tam veiciet tālāk norādītās instrukcijas.

Ja parādās uznirstošais ziņojums ar informāciju, ka ir atrasta jauna ierīce, pieskarieties **ADD NOW (PIEVIENOT TAGAD)**.

Ja neparādās uznirstošais ziņojums, pieskarieties pogai + un pēc tam no pieejamo ierīču saraksta atlasiet ierīci, kuru vēlaties savienot.

Ja jūsu ierīce nav pieejamo ierīču sarakstā, pieskarieties **Supported Devices (Atbalstītās ierīces)**, atlasiet ierīces tipu (Ledusskapis) un pēc tam atlasiet konkrēto ierīces modeli.

Ievērojiet lietotnē sniegtās instrukcijas, lai iestatītu savu ierīci. Kad iestatīšana ir pabeigta, jūsu ledusskapis parādīsies kā "kartiņa" jūsu ekrānā **Devices (Ierīces)**.

Ledusskapja lietojumprogramma

Iebūvēta kontrole

Jūs varat uzraudzīt un kontrolēt ledusskapi gan esot mājās, gan atrodoties ceļā.

- Pieskarieties ledusskapja ikonai SmartThings instrumentu panelī vai pieskarieties ikonai Ierīces instrumentu paneļa apakšdaļā, un pēc tam pieskarieties ledusskapja "kartiņai", lai atvērtu lapu Ledusskapis.
- Pārbaudiet ledusskapja darbības statusu vai paziņojumus un pēc tam, ja nepieciešams, pielāgojiet opcijas vai iestatījumus.

PIEZĪME

Atsevišķas ledusskapja opcijas vai iestatījumus var nebūt iespējams kontrolēt attālināti.

Darbība

Kategorija	Vienums	Apraksts
Uzraudzība	Ledusskapja temperatūra	Attēlo vēlamo ledusskapja temperatūras iestatījumu.
	Saldētavas temperatūra	Attēlo vēlamo saldētavas temperatūras iestatījumu.
	Dzesēšanas režīma atlase+ iestatījumi	Parāda Dzesēšanas režīma atlase+ iestatījumus.
	Diagnostika	Nosaka traucējumus ledusskapja darbībā.
	Elektroenerģijas patēriņa uzraudzība	Nosaka ledusskapja uzkrāto elektroenerģijas patēriņu pēdējo 180 dienu laikā.
Funkcijas	Ledus gatavošana	Šeit jūs varat ieslēgt vai izslēgt ledus gatavošanas funkciju, kā arī pārbaudīt pašreizējos funkcijas iestatījumus.
		Tāpat varat pārbaudīt ledus gatavošanas statusu un progresu.
	Ātrā dzesēšana	Šeit jūs varat ieslēgt vai izslēgt režīmu Ātrā dzesēšana un pārbaudīt šobrīd aktīvos iestatījumus.
	Intensīvā saldēšana	Šeit jūs varat ieslēgt vai izslēgt režīmu Intensīvā saldēšana un pārbaudīt šobrīd aktīvos iestatījumus.
	Ledusskapja temperatūra	Jūs varat iestatīt vēlamo ledusskapja temperatūras iestatījumu.
	Saldētavas temperatūra	Jūs varat iestatīt vēlamo saldētavas temperatūras iestatījumu.
	Dzesēšanas režīma atlase+ iestatījumi	Jūs varat iestatīt vēlamo Dzesēšanas režīma atlase+ režīmu.
Brīdinājuma funkcijas	Pārmērīgi augsta temperatūra	Šī brīdinājuma funkcija tiek aktivizēta, kad ledusskapī, saldētavā vai režīmā Dzesēšanas režīma atlase+ tiek noteikta pārmērīgi augsta temperatūra.
	Atvērtas durvis	Šī brīdinājuma funkcija tiek aktivizēta, kad ledusskapja durvis, saldētavas atvilktnē vai Dzesēšanas režīma atlase+ atvilktnē ir bijušas atvērtas noteiktu laika periodu.
	Automātiskās uzpildes tvertne pārplūde	Ja funkcija Automātiskās uzpildes tvertne konstatē pārplūdi, tā izraisa šo brīdinājuma funkciju, lai jūs zinātu par pārplūdes statusu.
	Ūdens filtra nomaiņa	Šī brīdinājuma funkcija atgādina, kad nepieciešams veikt ūdens filtra nomaiņu.

Īpašas funkcijas

Ūdens tvertne (Automātiskās uzpildes tvertne) (tikai attiecīgajiem modeļiem)

Auksts, attīrīts ūdens vienmēr ir gatavs Automātiskās uzpildes tvertne. Lai pagatavotu tēju vai ūdeni pēc savas gaumes, varat pievienot uztvaicētājā tēju vai augļus.

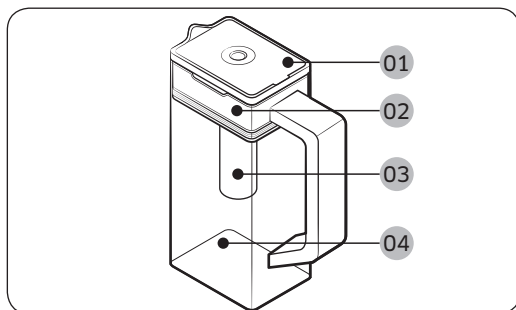

- 01 Vāciņš
- 02 Sietiņa turētājs
- 03 Sietiņš
- 04 Korpus

Lai uzpildītu ūdens tvertni

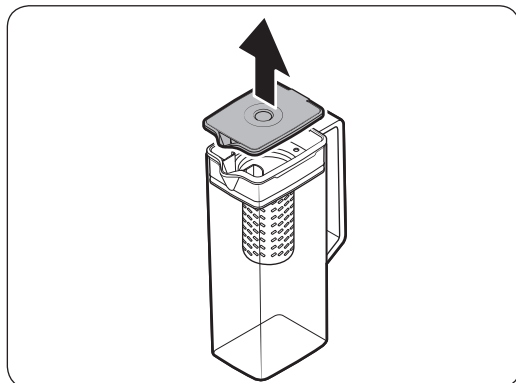

1. Satveriet **vāciņa** roktura iedobi un pēc tam pavelciet uz augšu, lai atvērtu **vāciņu**.
2. Pēc savas izvēles ielieciet sietiņā tējas lapas vai augļus.

PIEZĪME

Ja vēlaties saglabāt sākotnējo pagatavotā ūdens koncentrāciju, izslēdziet funkciju Automātiskās uzpildes tvertne.

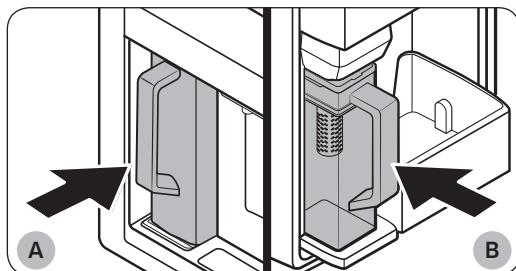

- A. A tipa modeļi
- B. B tipa modeļi

3. Vadības panelī iespējojiet funkciju Automātiskās uzpildes tvertne. Atveriet Dzērienu centrs (A tips) durvis vai ledusskapja kreisās puses durvis (B tips) un pēc tam uzstādiet ūdens tvertni turētājā. Spiediet to taisni iekšā, kā parādīts attēlā.
4. Aizveriet durvis. Neilgi pēc tam ūdens tvertne sāks uzpildīties ar aukstu ūdeni.

Darbība

⚠ UZMANĪBU!

Pārliecinieties, ka ūdens tvertne iederas ūdens tvertnes turētājā.

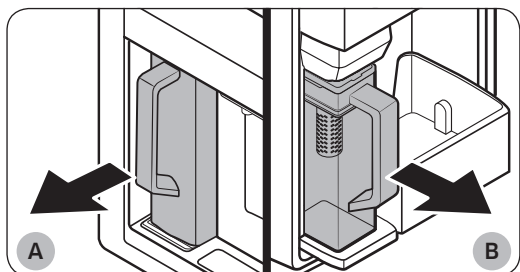

A. A tipa modeļi

B. B tipa modeļi

5. Lai dzertu tēju, atveriet Dzērienu centrs (A tips) durvis vai ledusskapja kreisās puses durvis (B tips) un pēc tam noņemiet ūdens tvertni. Izvelciet to taisni ārā.

⚠ UZMANĪBU!

- Mēs iesakām izlietot no augļiem pagatavoto ūdeni 24 stundu laikā. Pēc tam pagatavotais ūdens var laika gaitā sabojāties.
- Jums ir jātīra ūdens tvertne pēc pagatavotā ūdens izlietošanas. Iztīriet ūdens tvertni arī, ja tā ilgu laiku nav tikusi izmantota.

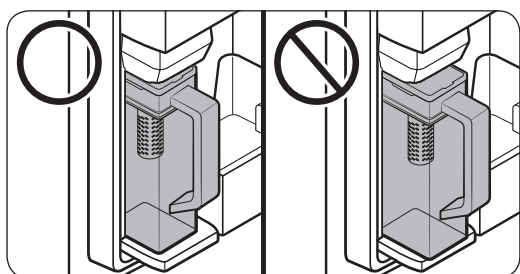

- Lai novērstu ūdens tvertnes apgāšanos vai noplūdes, pārliecinieties, ka ūdens tvertne iederas ūdens tvertnes turētājā.

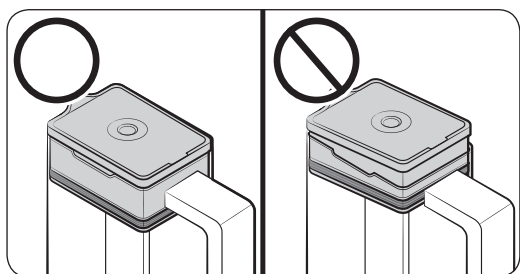

- Lai novērstu ūdens tvertnes pārplūšanu vai noplūdes, pārliecinieties, ka sietiņa turētājs ir pareizi ievietots.

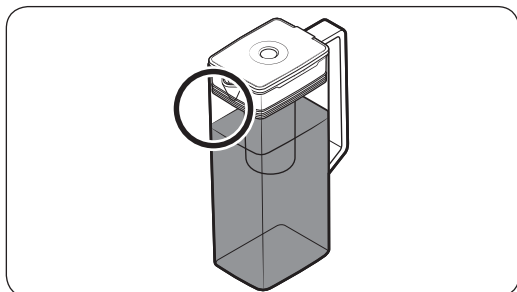

PIEZĪME

- Ja ūdens tvertnes priekšpusē (īpaši atzīmētā zona) ir pārāk daudz mitruma, ūdens tvertne, iespējams, pilnībā nepiepildīsies. Novērsiet mitrumu un pēc tam mēģiniet vēlreiz.
- Funkcija Automātiskās uzpildes tvertne pārtrauks piegādāt ūdeni ūdens tvertnei, ja ūdens tvertne pēc noteikta laika daudzuma nepiepildās. Ja tas notiek, pārbaudiet, vai ūdensvads ir pareizi pievienots. Noņemiet un atkārtoti uzstādiet ūdens tvertni, un pēc tam mēģiniet vēlreiz.

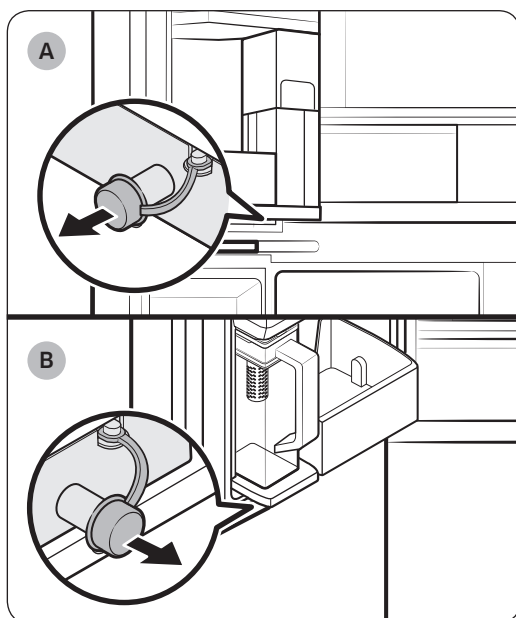

A. A tipa modeļi

B. B tipa modeļi

PIEZĪME

- Izslaukiet ūdens tvertnes turētāju, ja ūdens tvertne pārplūst vai tajā ir noplūde.
- Ja gumijas vāciņš ir atvērts, ūdens pil ārā.
- Ja ir noplūde, vadības panelī parādās brīdinājuma ziņojums. Ja rodas noplūde, atveriet gumijas vāciņu, lai noplūdušais ūdens iztek. Ja brīdinājuma ziņojums pēc iztukšošanas nepazūd, iespējams, ir sistēmas kļūda. Sazinieties ar vietējo Samsung servisa centru.

Darbība

Ūdens dozators (tikai attiecīgajiem modeļiem)

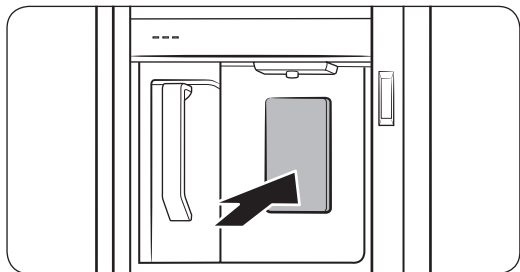

Lai ielietu atdzesētu ūdeni, atveriet Dzērienu centrs un nospiediet dozatora sviru.

PIEZĪME

- Turot nospiestu dozatora sviru ilgāk kā 1 minūti, dozators pārtrauks darboties. Lai ielietu vēl ūdeni, atbrīvojiet un tad vēlreiz nospiediet dozatora sviru.
- Pārliedzinieties, ka glāze ir vienā līmenī ar dozatoru, lai tekošais ūdens neizšļakstītos.
- Ja 2-3 dienas neizmantojat ūdens dozatoru, iztecinātajam ūdenim var būt neierasta smarža vai garša. Tas nav sistēmas traucējums. Izlejiet pirmās 1-2 ūdens glāzes.

Ūdens saduļķošanās

Ledusskapim pievadītais ūdens plūst caur sārnu filtru. Šī filtrēšanas procesa laikā ūdens spiediens palielinās, un ūdens kļūst piesātināts ar skābekli un slāpekli. Tā rezultātā no dozatora tekošais ūdens uz brīdi var izskatīties dūmakains vai duļķains. Tas ir normāli, un ūdens pēc pāris sekundēm atkal būs skaidrs.

Ledus automāts (tikai attiecīgajiem modeļiem)

Ledusskapī ir iebūvēts ledus automāts, kas automātiski padod ledu.

- Katram modelim kopējais dizains un/vai piederumi var atšķirties.

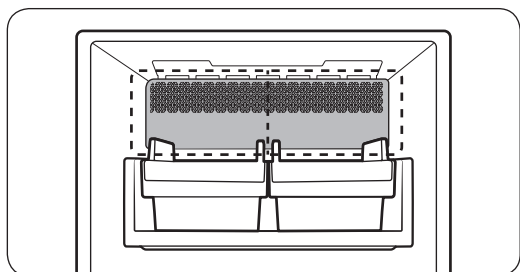

- Šim izstrādājumam ir divu veidu ledus automāti.

Ledus gatavošana

Pēc ledusskapja uzstādīšanas un pievienošanas strāvas avotam, ievērojiet zemāk minētos norādījumus, lai nodrošinātu pareizu ledus automāta darbību un to, ka ledus spainis vienmēr ir pilns ar ledu.

Pirms pirmās lietošanas

- Darbiniet ledus automātu 1-2 dienas.
- Pirmos 1-2 ledus spaiņus izmetiet, lai attīrītu ūdens padeves sistēmas netīrumus.

Diagnostika

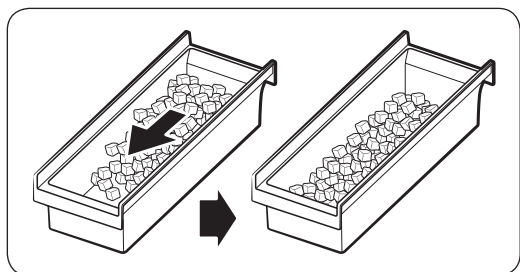
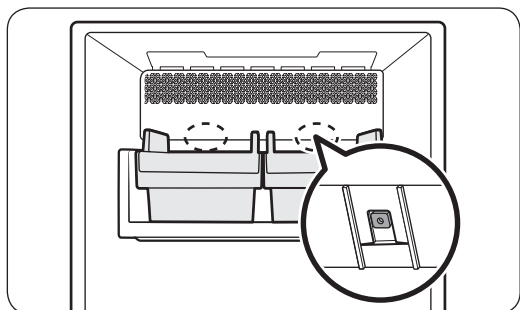

- Katram modelim kopējais dizains un/vai piederumi var atšķirties.
- Ja ledus netiek padots, vispirms pārbaudiet ledus automāta statusu, izmantojot pogu **Tests** ledus automāta apakšā.
- Nospiediet ledus automāta aizmugurē esošo pogu **Tests**. Pogas nospiešanas brīdī būs dzirdams skaņas signāls (zvaniņš). Ja ledus automāts darbojas pareizi, būs dzirdams vēl viens skaņas signāls.
- Ledus uzkrāšanās paplātes sānos ir normāla parādība. Izkartojiet ledu vienmērīgi uz paplātes, lai glabātu vairāk ledu.

Darbība

⚠ UZMANĪBU!

- Ja ūdensvads ir palicis nesavienots, tad ūdens vārsts laika gaitā var radīt dūcošu skaņu. Šajā gadījumā pārliedzieties, ka izslēdzat ledus gatavošanas funkciju (Ledus kubiņi / Ledus gabaliņi).
- Ja ledus automāta pārbaudes skaņas signāls atskan vairākas reizes pēc kārtas, sazinieties ar ūdensvada ierīkotāju vai vietējo Samsung servisa centru.
- Neievietojiet ledus spainī pārtikas produktus. Sasalušie pārtikas produkti var sabojāt ledus automātu, īpaši durvju atvēršanas vai aizvēršanas laikā.
- Kad ledusskapja darbība atjaunojas pēc elektroapgādes traucējumiem, ledus spainis var saturēt izkusušus un iestrēgušus ledus kubiņus, kas var traucēt ledus automāta pareizu darbību. Lai tā nenotiktu, pirms ledusskapja izmantošanas pārbaudiet, vai ir iztukšots ledus spainis.
- Nelieciet pirkstus vai citus priekšmetus ledus automātā. Tas var radīt traumas vai īpašuma bojājumus.
- Sublimācijas dēļ saldētavā ilgu laiku glabāts ledus kļūst mazāks un pēc tam veido lielus ledus klučus. Tādēļ, ja ilgu laiku nelietosiet ledu, izslēdziet ledus automātu norādītajā veidā.
- Izmantojiet tikai ar ierīci piegādātos jaunus šļūtenu komplektus. Neizmantojiet vecu šļūtenes komplektu.

Rotējošais ledus automāts (tikai attiecīgajiem modeļiem)

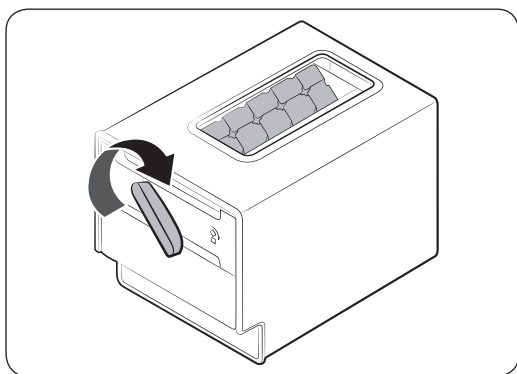
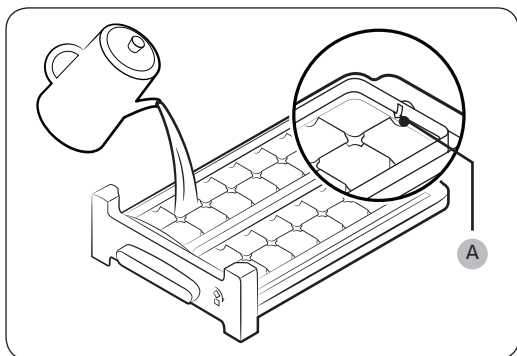

1. Atveriet ledusskapja durvis un izbīdiet ledus paplāti.
2. Piepildiet paplāti ar ūdeni līdz **maksimālā līmeņa atzīmei (A)**, kas redzama paplātes iekšpusē tās aizmugurējā daļā.
3. Iebīdiet paplāti atpakaļ vietā.
4. Kad ūdens sasalst ledus kubiņos, pagrieziet ledus paplātes rokturi pulksteņrādītāja kustības virzienā, lai ledus kubiņus iztukšotu ledus kastē. Atkārtojiet šo darbību, līdz no ledus kastes iztukšoti visi ledus kubiņi.

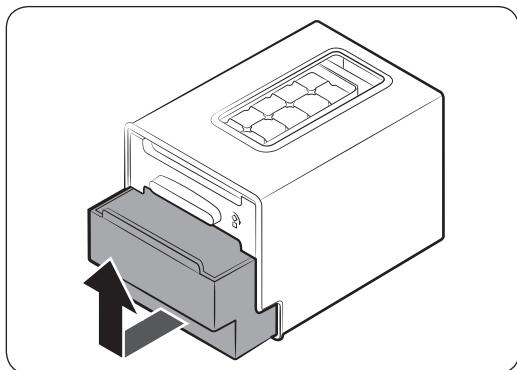

5. Lai izņemtu ledus kasti, uzmanīgi paceliet to un izvelciet.

⚠ UZMANĪBU!

- Neizmantojiet ledus kasti tieši ledus taisīšanai. Kaste var saplīst.
- Pārliedzinieties, ka ledus kubiņu glabāšanas kaste atrodas savā vietā zem ledus paplātes.
- Ledus kastei apakšā ir drenāžas atvere.
 - Neglabājiet ledu kastē apkārtējās vides temperatūrā. Ledus izkūst un iztek.
 - Strāvas padeves atteices gadījumā ledus izkūst ūdenī un izplūst. Pēc strāvas atgūšanas ūdens var sasalt atpakaļ un izraisīt kastes plīsumu. Lai novērstu kastes bojājumus, pēc strāvas padeves pārtraukuma noņemiet un iztukšojiet to.
 - Izmantojiet tikai dzeramo ūdeni.

📄 PIEZĪME

- Ledus gatavošanas ilgums ir atkarīgs no temperatūras iestatījumiem.

Apkope

Uzturēšana un apkope

Ledus spainis (tikai attiecīgajiem modeļiem)

Ja ledus automāts netiek izmantots ilgāku laika periodu, ledus spainī var parādīties ledus pikas. Ja tā notiek, izņemiet un iztukšojiet ledus spaini.

⚠ UZMANĪBU!

- Lai izvairītos no traumām, vienmēr saslaukiet jebkādu ledu vai ūdeni, kas satecējis uz grīdas.
- Lai izvairītos no nelaimes gadījumiem vai traumām, neļaujiet bērniem rotaļāties ar ledus dozatoru vai ledus automātu.
- Izmantojiet tikai komplektācijā iekļauto ledus spaini. Trešo pušu ledus spaiņi var izraisīt sistēmas traucējums.

📖 PIEZĪME

- Ledus veidošanai nepieciešamais ūdens spiediens ir starp 206 un 861 kPa.
- Troksnis, kas izplatās no ledus automāta ledus gatavošanas procesa laikā, ir normāls.

Automātiskās uzpildes tvertne (tikai attiecīgajiem modeļiem)

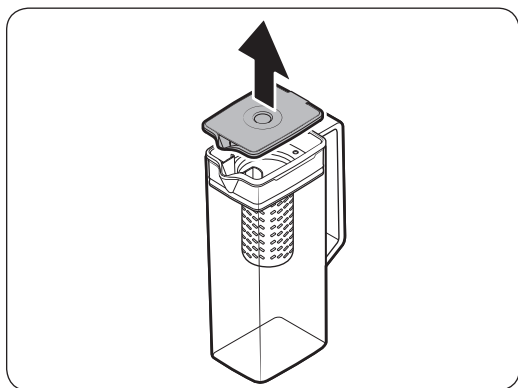

1. Satveriet **vāciņa** roktura iedobi un pēc tam pavelciet, lai noņemtu.

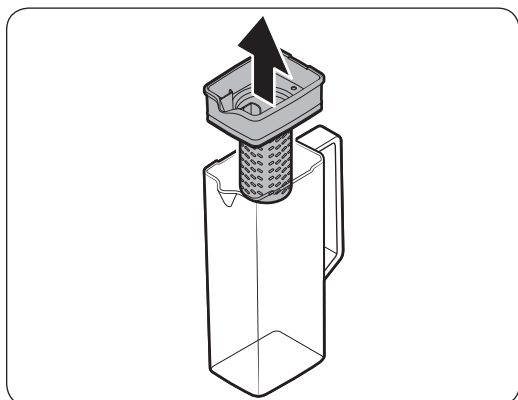

2. Satveriet abas **sietīņa turētāja** puses un pēc tam paceliet to, lai noņemtu.

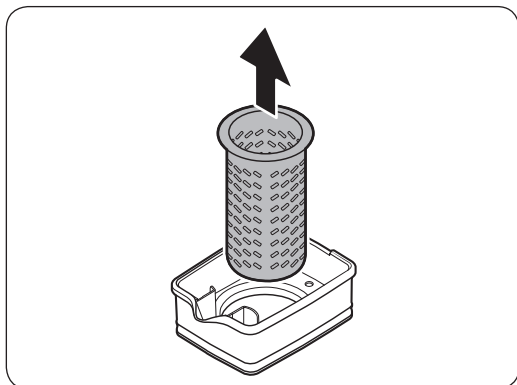

3. Nedaudz pagriežot **sietiņu**, izvelciet to no noslēgtās atveres.
4. Iztīriet **sietiņu** ar neitrāliem tīrīšanas līdzekļiem un tekošu ūdeni. Izskalojiet un labi nožāvējiet.
5. Salieciet atpakaļ Automātiskās uzpildes tvertne izjaukšanai pretējā secībā.

⚠ UZMANĪBU!

Ūdens tvertni un vāciņu nedrīkst mazgāt trauku mazgājamajā mašīnā, un tie karstumā (arī karstā ūdenī) var izkust vai deformēties. Lūdzu, pēc nepieciešamības mazgājiet ar rokām vēsā vai siltā ūdenī.

Apkope

Ledusskapja plaukti

Plauktu izskats var atšķirties atkarībā no modeļa.

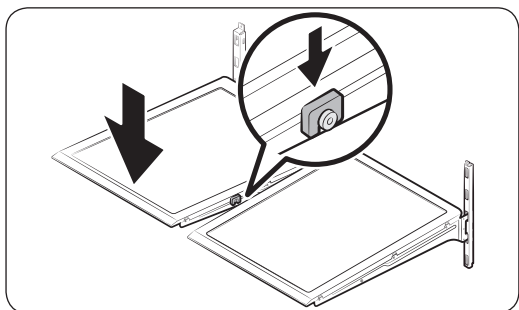
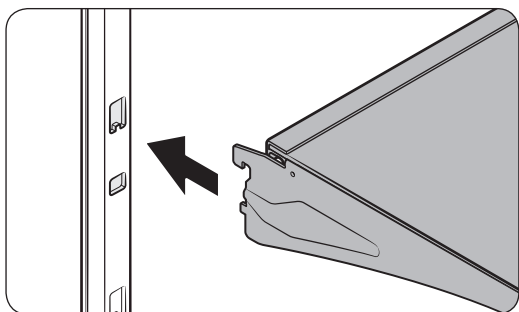
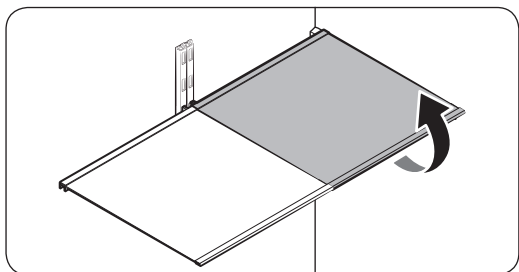

- Lai izņemtu plauktu, līdz galam atveriet attiecīgās durvis. Satveriet plaukta priekšējo daļu, uzmanīgi paceliet to uz augšu un izvelciet ārā.

PIEZĪME

Plaukta izņemšanas vai ievietošanas laikā nekad neceliet to līdz galam uz augšu. Pretējā gadījumā varat iedauzīt ledusskapja korpusa aizmugurējo sienu.

- Lai ievietotu atpakaļ, turiet plauktu tādā leņķī, lai tā priekša atrastos nedaudz augstāk par aizmuguri, un tad aizāķējiet plaukta augšējo āķi aiz plauktu turētāja augšējās iedobes. Pēc tam nolaidiet plauktu un aizāķējiet plaukta apakšējo āķi aiz plauktu turētāja apakšējās iedobes.

UZMANĪBU!

- Rūdīta stikla plaukti ir smagi. Ievērojiet piesardzību to izņemšanas laikā.
- Plaukts ir jāievieto pareizi. Neievietojiet to otrādi.
- Stikla trauki var saskrāpēt stikla plauktu virsmu.

Durvju plaukti

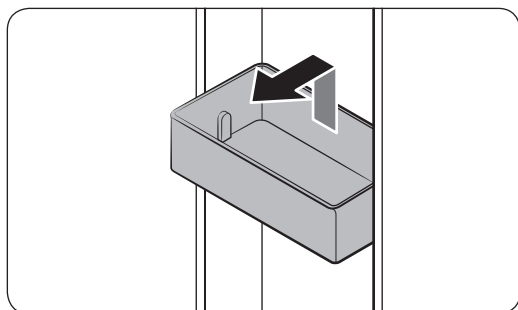

- Lai noņemtu **durvju plauktu**, satveriet plaukta priekšējo daļu un pēc tam uzmanīgi paceliet to, lai noņemtu.
- Lai ievietotu atpakaļ, novietojiet **durvju plauktu** tā, lai tas atrastos nedaudz virs plaukta fiksācijas vietas un būtu piespiests pie ledusskapja durvju sienas. Satveriet **durvju plaukta** aizmugurējo daļu ar abām rokām un nospiediet to uz leju, līdz tas iegulst vietā.

⚠ UZMANĪBU!

- Neatvienojiet durvju plauktu, ja tajā ir ievietoti pārtikas produkti. Vispirms iztukšojiet durvju plauktu.
- Ievērojiet piesardzību, atverot ledusskapja durvis, ja apakšējā durvju plauktā ir ievietotas liela izmēra pudeles, kas var izkrist.
- Neļaujiet bērniem rotaļāties ar durvju plauktiem. Durvju plaukta asie stūri var radīt ievainojumus.

Ledusskapja atvilktnes

Izvelkamās / salokāmās izvelkamās atvilktnes

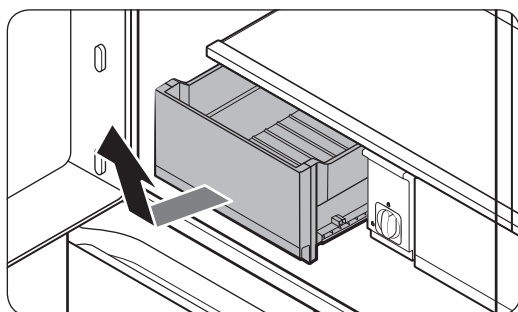

Uzmanīgi paceliet atvilktnes priekšējo daļu un izvelciet to.

- Mēs iesakām pirms atvilktnes izņemšanas noņemt durvju plauktus. Tas jādara, lai izvairītos no durvju plauktu bojājumiem.
- Lai ievietotu atpakaļ, novietojiet atvilktni uz vadotnēm un iebīdiet uz iekšu.

Apkope

Tīrīšana

Iekšpuses un ārpuses

⚠ BRĪDINĀJUMS

- Neizmantojiet ledusskapja tīrīšanai benzolu, šķīdinātāju, mājai/automobiļiem paredzētu mazgāšanas līdzekli vai „Clorox”™ tīrīšanas līdzekli. Tie var sabojāt ledusskapja virsmu un izraisīt aizdegšanos.
- Neizsmidziniet uz ledusskapja ūdeni. Tādējādi var izraisīt elektriskās strāvas triecienu.

Regulāri ar sausu drānu notīriet visas nepiederīgās vielas, piemēram, putekļus vai ūdeni, no strāvas spraudņa spailēm un saskares punktiem.

1. Atvienojiet strāvas vadu.
2. Ledusskapja iekšpusi un ārpusi tīriet ar samitrinātu, mīkstu bezplūksnu drānu vai papīra dvieli.
3. Pēc tam nosusiniet ar sausu drānu vai papīra dvieli.
4. Iespraudiet atpakaļ strāvas vadu.

Dozatora krāns (tikai attiecīgajiem modeļiem)

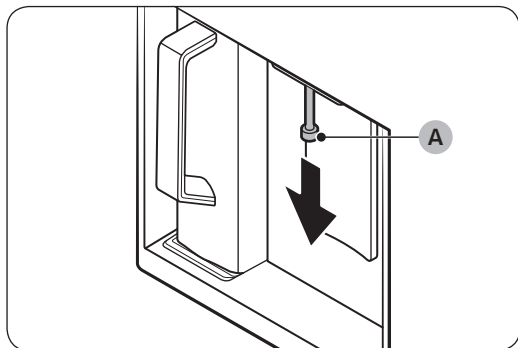

1. Turiet dozatora krāna (A) galu.
2. Griežot dozatora krānu (A) pa kreisi, velciet to uz leju, lai noņemtu no dozatora.

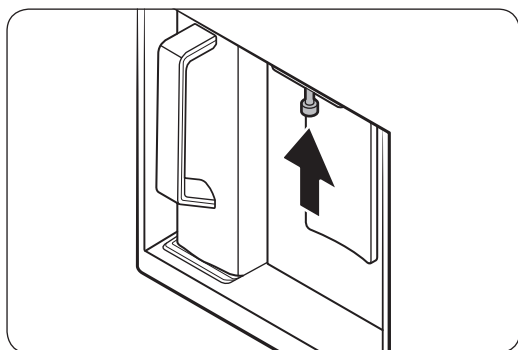

3. Rūpīgi iztīriet dozatora krānu un pēc tam salieciet atpakaļ.

⚠ UZMANĪBU!

- Pilnībā ievietojiet dozatora krānu, lai tas būtu atpakaļ sākotnējā pozīcijā.
- Dozatora krāna tīrīšanai neizmantojiet skrāpi ar raupju tekstūru.

Blīvumijas

Ja ledusskapja durvju blīvumijas kļūst netīras, durvis var nebūt iespējams normāli aizvērt, un tādējādi var samazināties ledusskapja veiktspēja un efektivitāte. Izmantojiet blīvumiju tīrīšanai neitrālu mazgāšanas līdzekli un mīkstu drānu. Pēc tam rūpīgi nosusiniet tās ar sausu drānu.

Aizmugurējais panelis

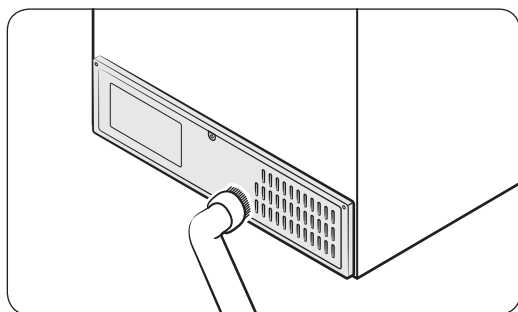

Lai atbrīvotu aizmugures paneļa vadus un atklātās daļas no netīrumiem, reizi vai divreiz gadā notīriet paneli ar putekļusūcēju.

⚠ UZMANĪBU!

Nenoņemiet aizmugures paneļa pārsegu. Var rasties elektrošoks.

Maiņa

Ūdens filtrs (tikai attiecīgajiem modeļiem)

⚠ BRĪDINĀJUMS

- Neizmantojiet trešo pušu ūdens filtrus. Izmantojiet tikai „Samsung” nodrošinātos vai apstiprinātos filtrus.
- Izmantojot neapstiprinātus filtrus, var rasties noplūde un ledusskapja bojājumi, kas var izraisīt elektriskās strāvas triecienu. „Samsung” nav atbildīgs par bojājumiem, kas var rasties, izmantojot trešo pušu ūdens filtrus.

Ziņojums **“Replace water filter (Nomainiet ūdens filtru)”** parādās vadības panelī, lai informētu jūs, ka ir pienācis laiks nomainīt ūdens filtru. Pirms filtra nomainīšanas pārlicinieties, ka ir atslēgta ūdens padeve.

Apkope

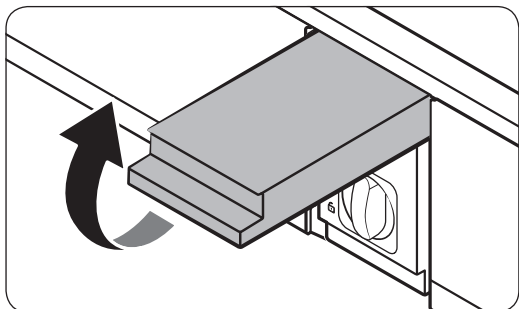

1. Atslēdziet ūdens padevi.
2. Atveriet filtra kasetnes vāku.

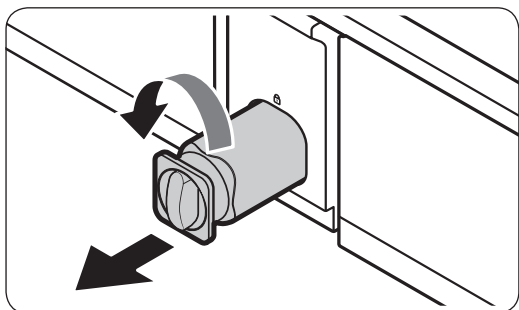

3. Pagrieziet filtra kasetnes pogu pretēji pulksteņrādītāju kustības virzienam par 90 grādiem ($\frac{1}{4}$ pagriezienu). Filtra patrona tiek atbloķēta.

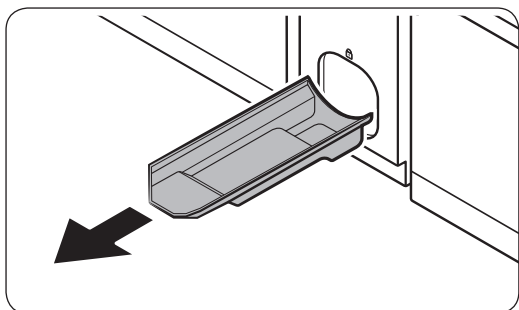

4. Lai izņemtu patronu, pavelciet to uz āru.
 - Ja ūdens filtrs ir stipri piesārņots, kasetni var nebūt viegli izņemt. Šādā gadījumā izmantojiet spēku, lai izņemtu kasetni.
 - Lai novērstu ūdens noplūdi no filtra atveres, izņemiet kasetni taisni uz āru.
5. Ievietojiet jauno filtra patronu. Izmantojiet tikai Samsung nodrošinātos vai apstiprinātos filtrus.

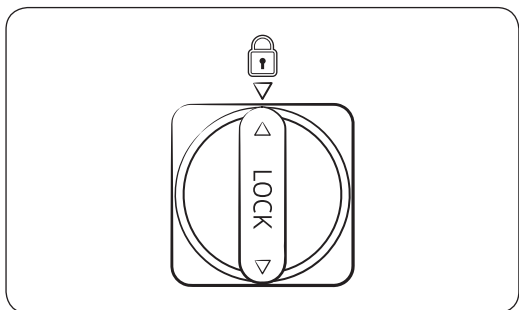

6. Pagrieziet patronas sviru pulksteņrādītāju kustības virzienā, lai nofiksētu to vietā.
7. Aizveriet filtra kasetnes vāku.
8. Vadības panelī dodieties uz **More Options (Vairāk iespēju)** un pēc tam veiciet **Filter Reset (Filtra atiestatīšana)**.

PIEZĪME

- Tikko uzstādīts filtrs var īslaicīgi izraisīt nevienmērīgu ūdens dozatora strūklas plūsmu. Tas notiek tāpēc, ka ūdensvadā ir iekļuvis gaiss.
- Pēc filtra nomaiņas no ūdens dozatora var īslaicīgi pilēt ūdens. Ja tā notiek, vienkārši saslaukiet jebkādu uz grīdas satecējušo ūdeni ar sausu dvieli.

Apgrieztās osmozes ūdens filtrēšanas sistēma

Ūdens padeves sistēmas ūdens spiedienam apgrieztās osmozes ūdens filtrācijas sistēmā jābūt starp 206 un 861 kPa.

Apgrieztās osmozes ūdens filtrēšanas sistēmas ūdens spiedienam uz ledusskapja aukstā ūdens vadu jābūt vismaz 206 kPa. Ja ūdens spiediens ir zemāks par šeit norādīto:

- Pārbaudiet, vai nav nosprostojušies apgrieztās osmozes sistēmas nogulšņu filtrs. Ja nepieciešams, nomainiet filtru.
- Uzpildiet apgrieztās osmozes sistēmas ūdens tvertni ar ūdeni.
- Ja ledusskapis ir aprīkots ar ūdens filtru, tas var vēl vairāk samazināt ūdens spiedienu, lietojot kopā ar apgrieztās osmozes sistēmu. Izņemiet ūdens filtru.

Lai iegūtu plašāku informāciju vai veiktu apkopi, sazinieties ar licencētu profesionālu santehniķi.

Jauna filtra pasūtīšana

Lai iegādātos jaunu ūdens filtru, sazinieties ar vietējo „Samsung” servisa centru.

LED spuldzes

Lai nomainītu ledusskapja spuldzes, sazinieties ar vietējo „Samsung” servisa centru.

BRĪDINĀJUMS

- Spuldzes lietotājs nedrīkst mainīt. Nemēģiniet spuldzi nomainīt saviem spēkiem. Tas var izraisīt elektriskās strāvas triecienu.

Traucējummeklēšana

Pirms sazināšanās ar servisa centru, izlasiet zemāk aprakstītos punktus. Visu zvanu uz servisa centru izmaksas situācijās, kad netiek konstatēti ierīces traucējumi (nav defektu), sedz pats lietotājs.

Vispārīga informācija

Temperatūra

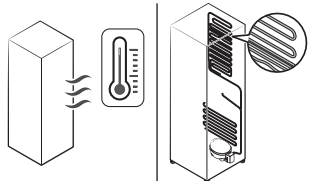
Pazīme	Iespējamie iemesli	Risinājums
Ledusskapis/saldētava nedarbojas. Ledusskapja/saldētavas temperatūra ir pārāk augsta.	<ul style="list-style-type: none">Strāvas vads nav pievienots pareizi.	<ul style="list-style-type: none">Pievienojiet pareizi strāvas vadu.
	<ul style="list-style-type: none">Temperatūras vadība nav iestatīta pareizi.	<ul style="list-style-type: none">Iestatiet zemāku temperatūru.
	<ul style="list-style-type: none">Ledusskapis atrodas tiešā siltuma avota tuvumā vai ir pakļauts tiešai saules staru iedarbībai.	<ul style="list-style-type: none">Novietojiet ledusskapi prom no tiešiem saules stariem vai siltuma avota.
	<ul style="list-style-type: none">Nav pietiekami liels attālums starp ledusskapi un tā tuvumā esošajām sienām vai skapīšiem.	<ul style="list-style-type: none">Raugieties, lai starp ledusskapja aizmugures un sānu sienām un tā tuvumā esošajām sienām vai skapīšiem būtu vismaz 5 cm.
	<ul style="list-style-type: none">Ledusskapis ir pārāk piekrauts. Pārtikas produkti aizsedz ledusskapja ventilācijas atveres.	<ul style="list-style-type: none">Nepiekraujiet ledusskapi pārāk pilnu. Neļaujiet pārtikas produktiem aizsegēt ventilācijas atveres.
Ledusskapja/saldētavas temperatūra ir pārāk zema.	<ul style="list-style-type: none">Temperatūras vadība nav iestatīta pareizi.	<ul style="list-style-type: none">Iestatiet augstāku temperatūru.
Iekšējā siena ir karsta.	<ul style="list-style-type: none">Ledusskapja iekšējās sienās ir izvietoti karstumizturīgi cauruļvadi.	<ul style="list-style-type: none">Lai novērstu kondensāta veidošanos, ledusskapja priekšējos stūros ir karstumizturīgi cauruļvadi. Paaugstinoties apkārtējai temperatūrai, šī ierīce var nedarboties efektīvi. Tas nav sistēmas traucējums. 

Smakas

Pazīme	Iespējamie iemesli	Risinājums
No ledusskapja izplatās nepatīkamas smakas.	<ul style="list-style-type: none">Bojāti pārtikas produkti.	<ul style="list-style-type: none">Iztīriet ledusskapī un izmetiet bojātos pārtikas produktus.
	<ul style="list-style-type: none">Pārtikas produkti ar spēcīgu aromātu.	<ul style="list-style-type: none">Pārliedziniet, ka pārtikas produkti ar intensīvu aromātu ir iesaiņoti hermētiski.

Sarma

Pazīme	Iespējamie iemesli	Risinājums
Sarma ap ventilācijas atverēm.	<ul style="list-style-type: none">Pārtikas produkti aizsedz ventilācijas atveres.	<ul style="list-style-type: none">Pārliedziniet, ka nekādi pārtikas produkti neaizsedz ledusskapja ventilācijas atveres.
Sarma uz iekšējām sienām.	<ul style="list-style-type: none">Durvis nav pareizi aizvērtas.	<ul style="list-style-type: none">Pārliedziniet, ka nekādi pārtikas produkti nenobloķē durvis. Iztīriet durvju blīvējumu.
Augļi vai dārzeņi ir sasaluši.	<ul style="list-style-type: none">Augļi vai dārzeņi tiek uzglabāti Dzesēšanas režīma atlase+.	<ul style="list-style-type: none">Neglabājiet lielāko daļu augļu un dārzeņu režīmā Dzesēšanas režīma atlase+.

Kondensāts

Pazīme	Iespējamie iemesli	Risinājums
Uz iekšējām sienām veidojas kondensāts.	<ul style="list-style-type: none">Ja durvis tiek atstātas vaļā, ledusskapī iekļūst mitrums.	<ul style="list-style-type: none">Noslaukiet mitrumu un neatstājiet durvis ilgstoši atvērtas.
	<ul style="list-style-type: none">Pārtikas produkti ar augstu mitruma saturu.	<ul style="list-style-type: none">Pārliedziniet, ka pārtikas produkti ir iesaiņoti hermētiski.

Traucējummeklēšana

Ūdens/ledus (tikai modeļiem ar dozatoru)

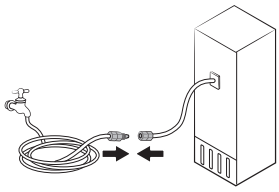
Pazīme	Iespējamie iemesli	Risinājums
Ūdens plūsma ir vājāka kā parasti.	<ul style="list-style-type: none"> Ūdens spiediens ir pārāk zems. 	<ul style="list-style-type: none"> Pārliedzieties, ka ūdens spiediens ir robežās no 206 līdz 861 kPa.
No ledus automāta izplatās dūcoša skaņa.	<ul style="list-style-type: none"> Ledus automāta funkcija ir aktivizēta, bet ledusskapim nav pievienota ūdens padeve. 	<ul style="list-style-type: none"> Izslēdziet ledus automātu.
Ledus automāts neražo ledus.	<ul style="list-style-type: none"> Ledus automāts ir tikko uzstādīts. 	<ul style="list-style-type: none"> Jānogaida 12 stundas, līdz ledusskapis sāk gatavot ledus.
	<ul style="list-style-type: none"> Saldētavas temperatūra ir pārāk augsta. 	<ul style="list-style-type: none"> Iestatiet saldētavas temperatūru zem $-18\text{ }^{\circ}\text{C}$ vai $-20\text{ }^{\circ}\text{C}$, ja apkārtējais gaiss ir silts.
No ledus automāta neirst ledus.	<ul style="list-style-type: none"> Ledus automāts ir izslēgts. 	<ul style="list-style-type: none"> Ieslēdziet ledus automātu.
	<ul style="list-style-type: none"> Ja ledus dozators netiek izmantots ilgāku laika periodu (aptuveni 3 nedēļas), ledus var tajā iestrēgt. 	<ul style="list-style-type: none"> Ja neplānojat izmantot ledusskapi ilgāku laika periodu, iztukšojiet ledus spaini un izslēdziet ledus automātu.
	<ul style="list-style-type: none"> Ledus spainis nav ievietots pareizi. 	<ul style="list-style-type: none"> Pārliedzieties, ka ledus spainis ir ievietots pareizi.
No ledus automāta neirst ledus.	<ul style="list-style-type: none"> Ūdensvads nav pievienots pareizi vai ūdens padeve nav ieslēgta. 	<ul style="list-style-type: none"> Pārbaudiet, vai ūdensvads ir pievienots pareizi. Pārbaudiet, vai nav aizvērts ūdensvada noslēdzējvārsta ventilis.
		

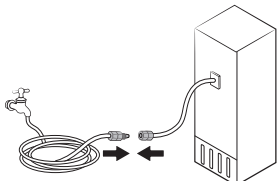
Pazīme	Iespējamie iemesli	Risinājums
No ledus automāta netek ūdens.	<ul style="list-style-type: none"> Ūdensvads nav pievienots pareizi vai ūdens padeve nav ieslēgta. 	<ul style="list-style-type: none"> Pārbaudiet, vai ūdensvads ir pievienots pareizi. Pārbaudiet, vai nav aizvērts ūdensvada noslēdzējvārsta ventilis. 
	<ul style="list-style-type: none"> Uzstādīts trešo pušu ūdens filtrs. 	<ul style="list-style-type: none"> Izmantojiet tikai „Samsung” nodrošinātos vai apstiprinātos filtrus. Izmantojot neapstiprinātus filtrus, var rasties noplūde un ledusskapja bojājumi.
	<ul style="list-style-type: none"> Vadības panelī parādās ziņojums “Replace water filter (Nomainiet ūdens filtru)”. 	<ul style="list-style-type: none"> Nomainiet ūdens filtru. Pēc tam vadības panelī dodieties uz More Options (Vairāk iespēju) un pēc tam veiciet Filter Reset (Filtra atiestatīšana).

Traucējummeklēšana

Vai no ledusskapja izplatās neparastas skaņas?

Pirms sazināšanās ar servisa centru, izlasiet zemāk aprakstītos punktus. Visu zvanu uz servisa centru izmaksas, kas saistīti ar neparastām skaņām, sedz pats lietotājs.

Šīs skaņas ir normālas.

- Uzsākot vai beidzot darbību, no ledusskapja var izplatīties skaņas, kas ir līdzīgas automašīnas dzinēja aizdedzes skaņai. Darbībai stabilizējoties, šīs skaņas pazūd.



- Šīs skaņas var parādīties ventilatora darbības laikā. Kad ledusskapis būs sasniedzis iestatīto temperatūru, ventilatora skaņas nebūs dzirdamas.



- Atkausēšanas cikla laikā ūdens var pilēt no atkausēšanas sildītāja, radot šņācošas skaņas.

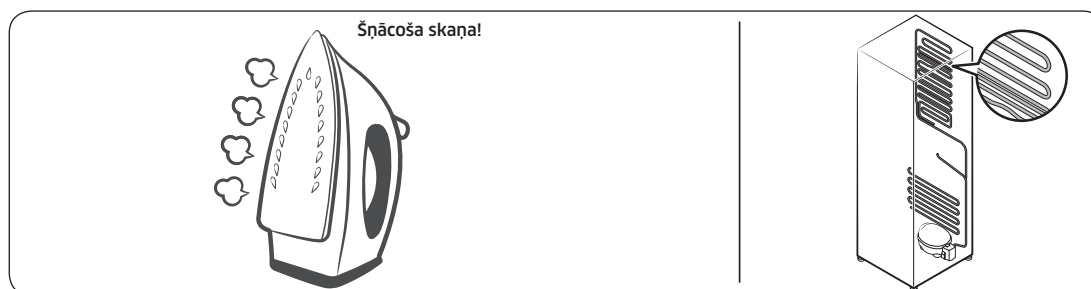

- Ledusskapja dzesēšanas vai saldēšanas procesa laikā, aukstumnesēja gāze pārvietojas pa noslēgtajiem cauruļvadiem, radot burbuļojošas skaņas.

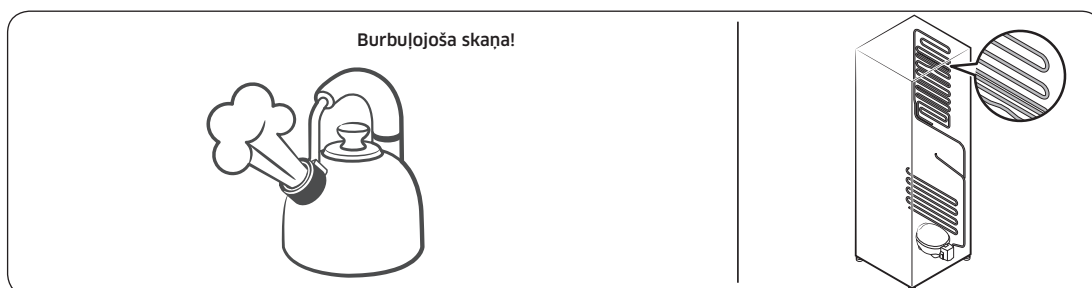

- Ledusskapja temperatūrai paaugstinoties vai pazeminoties, tā plastmasas detaļas saraujas vai izplešas, radot klauvēšanai līdzīgu troksni. Šie trokšņi parādās atkausēšanas cikla laikā vai kad darbojas elektriskās detaļas.

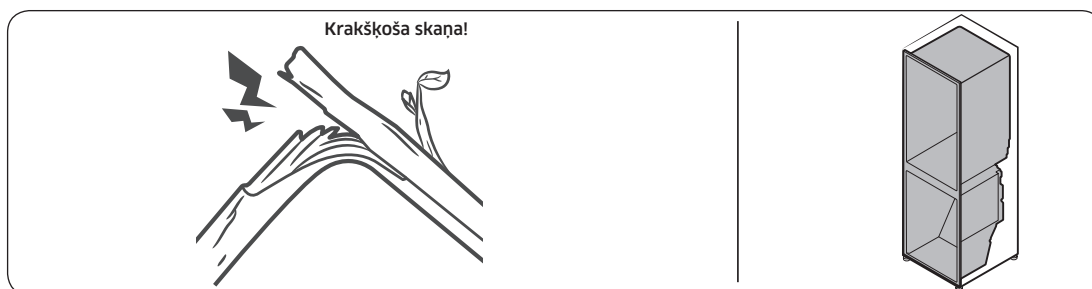

- Modeļiem ar ledus automātu: kad ūdens vārsts atveras, lai veiktu ledus automāta uzpildi, var parādīties dūcošas skaņas.
- Izlīdzinoties spiedienam ledusskapja durvju atvēršanas un aizvēršanas laikā, var parādīties šņācošas skaņas.

Traucējummeklēšana

SmartThings

Pazīme	Rīcība
Lietojumprogrammu tirgū nav iespējams atrast SmartThings lietotni.	<ul style="list-style-type: none">SmartThings lietotne nav pieejama dažiem planšētdatoru un iPad, un dažiem viedtālrunu modeļiem.<ul style="list-style-type: none">atbalsta [Android] OS 6.0 vai jaunāku versiju (min. RAM izmērs 2 GB)atbalsta [iOS] 10.0 vai jaunāku versiju/iPhone 6 vai jaunāku versiju.
SmartThings lietotne nedarbojas.	<ul style="list-style-type: none">SmartThings lietotnē ir pieejama tikai attiecīgos modeļos.Vecā Samsung Smart Refrigerator lietotne nespēj izveidot savienojumu ar ierīču modeļiem, kas atbalsta Samsung Smart Home lietotni.
SmartThings lietotne ir uzinstalēta, bet tā neizveido savienojumu ar manu ledusskapi.	<ul style="list-style-type: none">Lai izmantotu lietotni, jums ir jāpiesakās Samsung kontā.Pārlicinieties, ka maršrutētājs darbojas normāli.Ja ledusskapja displejā redzamā Wi-Fi ikona ir izslēgta, tas norāda, ka vēl nav izveidots tīkla savienojums. Šādā gadījumā izmantojiet SmartThings lietotni, lai izveidotu savienojumu un reģistrētu ledusskapi sava mājokļa piekļuves punktā (PP/maršrutētājā).
Nav iespējams pieteikties lietotnē.	<ul style="list-style-type: none">Lai izmantotu lietotni, jums ir jāpiesakās Samsung kontā.Ja jums vēl nav Samsung konta, sekojiet lietotnes ekrānā redzamajām norādēm, lai izveidotu to.
Kad es mēģinu reģistrēt ledusskapi, parādās kļūdas paziņojums.	<ul style="list-style-type: none">Vienkāršās savienošanas funkcija var nedarboties dēļ neatbilstoša attāluma līdz piekļuves punktam (PP) vai dēļ elektriskiem traucējumiem apkārtējā vidē. Brīdi nogaidiet un mēģiniet vēlreiz.
SmartThings lietotne ir veiksmīgi izveidojusi savienojumu ar manu ledusskapi, bet to nav iespējams palaist.	<ul style="list-style-type: none">Aizveriet un no jauna palaidiet SmartThings lietotni vai atvienojiet un no jauna pievienojiet maršrutētāju.Izslēdziet ledusskapi un pēc tam ieslēdziet to atpakaļ pēc 1 minūtes.

Open Source Announcement

The software included in this product contains open source software.

The following URL http://opensource.samsung.com/opensource/SMART_TP2_0/seq/0 leads to open source license information as related to this product.



Pielikums

Drošības instrukcija

- Lai visefektīvāk izmantotu enerģiju, lūdzu, uzstādiet visus iekšējos elementus, piemēram, grozus, atvilktnes, plauktus un ledus kubiņu paplāti ražotāja ieteiktajās pozīcijās.
- Šī dzesēšanas iekārta nav paredzēta izmantošanai kā iebūvējama ierīce.

Uzstādīšanas instrukcija

Dzesēšanas iekārtām ar klimata klasi

Atkarībā no klimata klases, šī dzesēšanas iekārta ir paredzēta izmantošanai apkārtējās vides temperatūru diapazonā, kā norādīts tabulā tālāk.

Klimata klasi var atrast uz datu plāksnītes. Izstrādājums, iespējams, nedarbosies pareizi temperatūrās, kas ir ārpus norādītā diapazona.

Jūs varat atrast klimata klasi uz uzlīmes ledusskapja iekšpusē

Efektīvais temperatūras diapazons

Ledusskapis parasti paredzēts izmantošanai temperatūras diapazonā atbilstīgi tā temperatūras kategorijai.

Kategorija	Simbols	Apkārtējās vides temperatūras diapazons (°C)	
		IEC 62552 (ISO 15502)	ISO 8561
Paplašināta mērena	SN	No +10 līdz +32	No +10 līdz +32
Mērena	N	No +16 līdz +32	No +16 līdz +32
Subtropu	ST	No +16 līdz +38	No +18 līdz +38
Tropu	T	No +16 līdz +43	No +18 līdz +43

PIEZĪME

Ledusskapja dzesēšanas spēju un elektroenerģijas patēriņu var ietekmēt apkārtējā temperatūra, durvju atvēršanas biežums un ledusskapja atrašanās vieta. Mēs iesakām attiecīgi pielāgot temperatūras iestatījumus.

Temperatūras instrukcija

Ieteicamā temperatūra

Optimālais temperatūras iestatījums pārtikas glabāšanai:

- Ledusskapis: 3 °C
- Saldētava: -19 °C

PIEZĪME

Katra nodalījuma optimālais temperatūras iestatījums ir atkarīgs no apkārtējās vides temperatūras. Augstāk norādītā optimālā temperatūra ir balstīta uz 25 °C apkārtējās vides temperatūru.

Ātrā dzesēšana

Režīms Ātrā dzesēšana paātrina dzesēšanas procesu līdz ventilatora maksimālajam ātrumam. Ledusskapis divas ar pusi stundas darbojas ar maksimālo ātrumu, pēc tam turpina darboties iepriekšējā temperatūrā.

Intensīvā saldēšana

Režīms Intensīvā saldēšana paātrina saldēšanas procesu līdz ventilatora maksimālajam ātrumam. Saldētava 50 stundas darbojas ar maksimālo ātrumu, pēc tam turpina darboties iepriekšējā temperatūrā. Lai sasaldētu lielu daudzumu pārtikas produktu, aktivizējiet režīmu Intensīvā saldēšana vismaz 20 stundas pirms pārtikas produktu ievietošanas saldētavā.

PIEZĪME

Šīs funkcijas izmantošanas laikā palielināsies ledusskapja enerģijas patēriņš. Atcerieties to izslēgt, kad jums to nav nepieciešams izmantot, un ieslēdziet sākotnējo saldētavas temperatūras iestatījumu.

Kā glabāt vislabākajai uzglabāšanai (tikai attiecīgajiem modeļiem)

Pārsedziet pārtiku, lai saglabātu mitrumu un novērstu, ka tā pievelkas ar citu produktu smaržu. Liels katls ar pārtiku, piemēram, zupa vai sautējums, pirms atdzesēšanas ir jāsadala mazākās porcijās un jāieliek seklos uzglabāšanas traukos. Liels gaļas gabals vai vesela vista pirms atdzesēšanas ir jāsadala mazākos gabalos vai jāieliek seklos uzglabāšanas traukos.

Pielikums

Pārtikas novietošana

Plaukti	Plaukti ir jāregulē, lai tie būtu piemēroti dažādiem iepakojumiem.
Īpašais nodalījums (tikai attiecīgajiem modeļiem)	Noslēgtas izvelkamās atvilktnes nodrošina papildus glabāšanas vietu augļiem un dārzeņiem. Dārzeņiem ir nepieciešams lielāks mitrums, bet augļiem ir nepieciešams mazāks mitrums. Izvelkamās atvilktnes ir aprīkotas ar vadības ierīcēm, lai regulētu mitruma līmeni. (*Atkarībā no modeļa un opcijām) Regulējamas temperatūras gaļas atvilktnē palielina gaļas un siera glabāšanas laiku.
Glabāšana durvīs	Neglabājiet durvīs produktus, kas ātri bojājas. Olas ir jāglabā kartona kastē plauktā. Durvīs esošo glabāšanas nodalījumu temperatūra mainās vairāk nekā iekšējā nodalījuma temperatūra. Pēc iespējas vairāk turiet durvis aizvērtas.
Saldētavas nodalījums	Jūs saldētavas nodalījumā varat glabāt saldēto pārtiku, izveidot ledus kubiņus un sasaldēt svaigu pārtiku.

PIEZĪME

Sasaldējiet tikai svaigu, nebojātu pārtiku. Glabājiet nesasaldētu pārtiku atstātus no jau sasaldētās pārtikas. Lai novērstu, ka pārtika zaudē garšu vai izžūst, glabājiet to noslēgtos glabāšanas traukos.

Ledusskapja un saldētavas glabāšanas diagramma

Svaiguma ilgums ir atkarīgs no temperatūras un mitruma iedarbības. Tā kā produktu glabāšanas termiņi nav vednis drošai produktu izmantošanai, skatiet šo diagrammu un ievērojiet šos padomus.

Piena produkti

Produkts	Ledusskapis	Saldētava
Piens	1 nedēļa	1 mēnesis
Sviests	2 nedēļas	12 mēneši
Saldējums	-	2-3 nedēļas
Svaigais siers	1 mēnesis	4-6 mēneši
Krēmsiers	2 nedēļas	Nav ieteikts
Jogurts	1 mēnesis	-

Gaļas produkti

Produkts	Ledusskapis	Saldētava
Svaigs cepetis, steiks, karbonāde	3-4 dienas	2-3 mēneši
Svaiga maltā gaļa, sautējuma gaļa	1-2 dienas	3-4 mēneši
Bekons	7 dienas	1 mēnesis
Desa, neapstrādāta no cūkgaļas, liellopa gaļas, tītara	1-2 dienas	1-2 mēneši

Visas gaļa / olas

Produkts	Ledusskapis	Saldētava
Svaiga vistas gaļa	2 dienas	6-8 mēneši
Vistas gaļas salāti	1 diena	-
Olas, svaigas čaulā	2-4 nedēļas	Nav ieteikts

Zivis / jūras veltes

Produkts	Ledusskapis	Saldētava
Svaigas zivis	1-2 dienas	3-6 mēneši
Pagatavota zivs	3-4 dienas	1 mēnesis
Zivs salāti	1 diena	Nav ieteikts
Žāvēta vai marinēta zivs	3-4 nedēļas	-

Augļi

Produkts	Ledusskapis	Saldētava
Āboli	1 mēnesis	-
Persiki	2-3 nedēļas	-
Ananāss	1 nedēļa	-
Citi svaigie augļi	3-5 dienas	9-12 mēneši

Pielikums

Dārzeni

Produkts	Ledusskapis	Saldētava
Sparģeļi	2-3 dienas	-
Brokoļi, Briseles kāposti, zaļie zirnīši, sēnes	3-5 dienas	-
Kāposts, ziedkāposts, selerija, gurķi, lapu salāti	1 nedēļa	-
Burkāni, bietes, redīsi	2 nedēļas	-

Modeļa un rezerves daļu pasūtīšanas informācija

Modeļa informācija

Lai piekļūtu EPREL modeļa reģistrācijai:

1. dodieties uz vietni <https://eprel.ec.europa.eu>
2. Iegūstiet modeļa identifikatoru no produkta enerģijas marķējuma un ierakstiet to meklēšanas lauciņā
3. Tiek parādīta modeļa enerģijas marķējuma informācija

Rezerves daļu informācija

- Minimālais periods, cik ilgi ir pieejamas rezerves daļas, kas nepieciešamas ierīces remontam
 - 7 gadi termostatiem, temperatūras sensoriem, iespaidshēmu platēm un gaismas avotiem, durvju rokturiem, durvju eņģēm, paliktņiem, groziem (kastēm vai atvilktnēm)
 - 10 gadi durvju groziem
- Ražotāja piedāvātās dzesēšanas ierīces garantijas minimālais periods ir 24 mēneši.
- Atbilstošā informācija rezerves daļu pasūtīšanai; tieša vai ar citu ražotāja, importētāja vai pilnvarota pārstāvja kanālu starpniecību.
- Jūs varat atrast profesionālu remonta informāciju vietnē <http://samsung.com/support>
Jūs varat atrast lietotāja apkopes rokasgrāmatu vietnē <http://samsung.com/support>.

Piezīmēm

Sazinieties ar SAMSUNG WORLD WDE

Ja jums ir ar Samsung produktu saistīts jautājums vai ieteikums, lūdzu, sazinieties ar SAMSUNG klientu apkalpošanas centru.

Valsts	Apkalpošanas centrs	Tīmekļa vietne
HUNGARY	0680SAMSUNG (0680-726-7864)	www.samsung.com/hu/support
CZECH	800 - SAMSUNG (800-726786)	www.samsung.com/cz/support
SLOVAKIA	0800 - SAMSUNG (0800-726 786)	www.samsung.com/sk/support
CROATIA	072 726 786	www.samsung.com/hr/support
BOSNIA	055 233 999	www.samsung.com/support
North Macedonia	023 207 777	www.samsung.com/mk/support
MONTENEGRO	020 405 888	www.samsung.com/support
SLOVENIA	080 697 267 (brezplačna številka)	www.samsung.com/si/support
SERBIA	011 321 6899	www.samsung.com/rs/support
Kosovo	0800 10 10 1	www.samsung.com/support
ALBANIA	045 620 202	www.samsung.com/al/support
BULGARIA	*3000 Цена на един градски разговор 0800 111 31 Безплатен за всички оператори	www.samsung.com/bg/support
ROMANIA	*8000 (apel in retea) 08008-726-78-64 (08008-SAMSUNG) Apel GRATUIT Atenție: Dacă efectuați apelul din rețeaua Digi (RCS/RDS), vă rugăm să ne contactați formând numărul Telverde fără ultimele două cifre, astfel: 0800872678.	www.samsung.com/ro/support
POLAND	[IM] 801-172-678* lub +48 22 607-93-33* Specjalistyczna infolinia do obsługi zapytań dotyczących telefonów komórkowych: 801-672-678* * (opłata według taryfy operatora) [CE] 801-172-678* lub +48 22 607-93-33* * (opłata według taryfy operatora)	http://www.samsung.com/pl/support/
LITHUANIA	8-800-77777	www.samsung.com/lt/support
LATVIA	8000-7267	www.samsung.com/lv/support
ESTONIA	800-7267	www.samsung.com/ee/support



DA68-04023Q-00



Hladilnik

Uporabniški priročnik

Samostoječi aparat

SAMSUNG

Kazalo

Varnostne informacije	4
Kaj morate vedeti o varnostnih informacijah	4
Pomembni varnostni simboli in varnostni ukrepi:	6
Pomembni varnostni ukrepi	7
Pomembni varnostni znaki za prevoz in mesto namestitve	9
Pomembna opozorila za montažo	10
Opozorila ob namestitvi	13
Pomembna opozorila o uporabi	13
Svarila za uporabnika	17
Opozorila za čiščenje	19
Pomembna opozorila o odlaganju	20
Dodatni nasveti za pravilno uporabo	21
Navodila glede direktive OEEQ	22
Namestitev	23
Hladilnik na prvi pogled	24
Namestitev po korakih	28
Postopki	46
Nadzorna plošča	46
SmartThings	50
Posebne funkcije	53
Vzdrževanje	60
Rokovanje in nega	60
Čiščenje	64
Zamenjava	65
Odpravljanje težav	68
Splošno	68
Ali iz hladilnika prihajajo neobičajni zvoki?	72
SmartThings	74
Open Source Announcement	75

Dodatek	76
Varnostna navodila	76
Navodila za namestitev	76
Navodila glede temperature	77
Informacije o modelu in naročanju rezervnih delov	80



Varnostne informacije

Pred uporabo svojega novega hladilnika Samsung temeljito preberite ta priročnik, da zagotovite, da ste seznanjeni z uporabo značilnosti in funkcij, ki jih vaš novi aparat varno in učinkovito ponuja.

Kaj morate vedeti o varnostnih informacijah

- Opozorila in pomembne varnostne informacije v tem priročniku ne vključujejo vseh možnih stanj in situacij, ki se lahko pojavijo. Vaša odgovornost je, da pri namestitvi, vzdrževanju in uporabi aparata uporabljate zdravo pamet, previdnost in skrb.
- Ker so v teh navodilih za uporabo zajeti različni modeli, se lahko značilnosti vašega hladilnika nekoliko razlikujejo od značilnosti, opisanih v tem priročniku, pa tudi vsi varnostni znaki niso nujno veljavni. Če imate kakršna koli vprašanja ali če vas kar koli zanima, se obrnite na najbližji servisni center ali pa pomoč in informacije poiščite na spletu na naslovu www.samsung.com.
- Kot hladilno sredstvo se uporablja R-600a ali R-134a. Oglejte si nalepko kompresorja na hrbtne strani aparata ali nalepko s podatki v hladilniku, da vidite, katero hladilno sredstvo se uporablja v aparatu. Če izdelek vsebuje vnetljiv plin (hladilno sredstvo R-600a), se za varno odlaganje izdelka med odpadke obrnite na pristojni lokalni organ.
- Zaradi preprečevanja nastajanja vnetljive mešanice plina in zraka v primeru puščanja hladilnega krogotoka je treba pri določanju velikosti prostora za namestitev aparata upoštevati količino uporabljenega hladilnega sredstva.
- Če so na aparatu vidni znaki poškodb, ga ne vklopite. Če ste v dvomih, se obrnite na prodajalca. Pri izbiri prostora je treba upoštevati pravilo 1 m³ prostora za vsakih 8 g hladilnega sredstva R-600a v aparatu. Količina hladilnega sredstva v vašem aparatu je navedena na identifikacijski ploščici v aparatu.
- Hladilno sredstvo, ki brizga iz cevi, se lahko vžge ali povzroči poškodbo oči. Če iz cevi uhaja hladilno sredstvo, ne uporabljajte odprtega ognja in odmaknite vnetljive stvari stran od aparata ter takoj prezračite prostor.
 - V nasprotnem primeru lahko pride do požara ali eksplozije.



-
- Če želite preprečiti onesnaženje živil, upoštevajte naslednja navodila:
 - Če so vrata odprta dalj časa, lahko pride do občutnega povišanja temperature v predelih aparata.
 - Redno čistite površine, ki lahko pridejo v stik z živili in z dostopnimi sistemi iztekanja.
 - Očistite posode za vodo, če jih niste uporabljali 48 ur; iztočite vodni sistem, povezan z oskrbo z vodo, če vode niste iztekli 5 dni.
 - Surovo meso in ribe hranite v primernih vsebnikih v hladilniku, da preprečite stik z drugimi živili oz. morebitno kapljanje nanje.
 - Predeli za zamrznjeno hrano z dvema zvezdicama so primerni za shranjevanje zamrznjenih živil, shranjevanje ali izdelavo sladoleda oz. izdelavo ledenih kock.
 - Predeli z eno, dvema ali tremi zvezdicami niso primerni za zamrzovanje svežih živil.
 - Če bo hladilnik dalj časa prazen, ga prej izklopite, odtajajte, očistite in obrišite ter pustite vrata odprta, da preprečite nastajanje plesni v aparatu.

Varnostne informacije

Pomembni varnostni simboli in varnostni ukrepi:

Upoštevajte vsa varnostna navodila v tem priročniku. V priročniku se uporabljajo naslednji varnostni simboli.

OPOZORILO

Nevarnosti ali nevarni primeri uporabe, ki lahko povzročijo **hude telesne poškodbe, materialno škodo in/ali smrt**.

PREVIDNO

Nevarnosti ali nevarni primeri uporabe, ki lahko povzročijo **hude telesne poškodbe in/ali materialno škodo**.

OPOMBA

Koristne informacije, s katerimi lahko uporabnik bolje razume delovanje hladilnika ali ga bolje izkoristi.

Namen varnostnih znakov je preprečevanje poškodb vas in drugih.

Natančno jih upoštevajte.

Ko preberete ta razdelek, ga shranite na varno mesto za poznejšo uporabo.

Pomembni varnostni ukrepi



Opozorilo; nevarnost požara/vnetljivi materiali

OPOZORILO

- Pri nameščanju aparata zagotovite, da se napajalni kabel ne ujame ali poškoduje.
- Za aparat ne postavljajte več prenosnih vtičnic ali prenosnih napajalnikov.
- Polnite le s pitno vodo.
- Priključite le na oskrbo s pitno vodo.
- Prezračevalne odprtine v ohišju aparata ali vgrajeni strukturi ne smejo biti prekrite.
- Ne uporabljajte mehanskih naprav ali drugih pripomočkov za pospeševanje odtajanja razen tistih, ki jih priporoča proizvajalec.
- Ne poškodujte krogotoka hladilnega sredstva.
- Ne uporabljajte električnih aparatov v predelih za shranjevanje živil, razen če so takšni, kot jih priporoča proizvajalec.

- Aparata ne smejo uporabljati osebe (in otroci) s fizičnimi, senzoričnimi ali psihičnimi motnjami ali osebe, ki imajo premalo izkušenj in znanja, razen če jih nadzira ali jim o uporabi aparata svetuje oseba, ki je odgovorna za njihovo varnost.
- Če jih kdo nadzira ali jim svetuje o varni uporabi aparata in če poznajo tveganja, povezana z uporabo aparata, smejo ta aparat uporabljati otroci, stari od 8 let naprej, in osebe s fizičnimi, senzoričnimi ali psihičnimi motnjami ali s premalo izkušnjami in znanja. Otroci se ne smejo igrati z aparatom. Otroci ne smejo čistiti in vzdrževati aparata, če pri tem nimajo nadzora. Otroci, stari med 3 in 8 leti, lahko vstavljajo živila v hladilnik oz. jih iz njega odstranjujejo.

Varnostne informacije

- Če je napajalni kabel poškodovan, ga mora proizvajalec, njegov servisni zastopnik ali podobno usposobljena oseba zamenjati, da ne pride do nevarnosti.
- Vtičnica mora biti lahko dostopna, da lahko aparat v sili hitro odklopite z napajanja.
 - Vtičnica ne sme biti na zadnji strani aparata.
- V aparatu ne hranite eksplozivnih snovi, kot so pločevinke z vnetljivim pogonskim gorivom.
- Če je izdelek opremljen z lučkami LED, ne razstavljajte pokrova lučk in lučk LED sami.
 - Obrnite se na servisni center Samsung.
 - Uporabljajte samo lučke LED, ki jih ponuja proizvajalec ali serviserji.
- Starih kompletov cevi ne smete ponovno uporabiti, temveč uporabite nove komplete, ki so priloženi aparatu.
- Dovod vode v hladilnik je lahko priključen le na dovod pitne vode. Za pravilno delovanje ledomata mora biti voda pod tlakom 206–861 kPa (30–125 psi).
- Za najbolj učinkovito uporabo energije morajo notranji nastavki, kot so na primer košare, predali, police, biti v položaju, ki ga določi proizvajalec.
- Za najboljšo energetske učinkovitost tega izdelka pustite vse police, predale in košare v prvotnem položaju.

Kako omejiti porabo energije

- Aparat namestite na hladno in suho mesto z zadostnim prezračevanjem.
- Poskrbite, da ni izpostavljen neposredni sončni svetlobi ali nameščen v bližini neposrednega izvora toplote (na primer radiatorja).
 - Zaradi energetske učinkovitosti priporočamo, da ne prekrivate prezračevalnih odprt in rešetak.
 - Počakajte, da se topla hrana ohladi, preden jo postavite v aparat.
 - Če želite odtajati zmrznjeno hrano, jo dajte v hladilnik. Nizka temperatura zmrznjenih izdelkov pomaga hladiti hrano v hladilniku.

- Ko dajete živila v hladilnik ali jih jemljete iz njega, naj vrata ne bodo predolgo odprta.
- Krajši kot bo čas odprtih vrat, manj ledu bo nastajalo v zamrzovalniku.
- Redno čistite hrbtno stran hladilnika. Nabiranje prahu povzroči večjo porabo energije.
- Nastavljena temperatura naj ne bo nižja, kot je potrebno.
- Zagotovite ustrezno izpušno odprtino v spodnjem delu hladilnika ter na njegovi hrbtni strani. Ne prekrivajte prezračevalnih odprtin.
- Ob nameščanju poskrbite za razmik na desni, levi, zadnji in zgornji strani. Tako boste pomagali zagotoviti manjšo porabo energije in nižje zneske na računih za elektriko.

Ta naprava je namenjena za uporabo v gospodinjstvih in za podobne namene, kot so

- kuhinje za osebje v trgovinah, pisarnah in drugih delovnih območjih;
- kmetijski objekti in za gostje v hotelih, motelih in drugih vrstah prenočišč;
- prenočišča, ki ponujajo posteljo in zajtrk;
- strežba hrane in druge neprodajne dejavnosti.

Pomembni varnostni znaki za prevoz in mesto namestitve

OPOZORILO

- Pri prevažanju in nameščanju aparata je treba paziti, da se ne poškoduje noben del hladilnega krogotoka.
 - Hladilno sredstvo, ki uhaja iz cevi, se lahko vžge ali povzroči poškodbo oči. Če odkrijete puščanje, ne uporabljajte odprtega ognja ali možnih virov vžiga in več minut prezračujte prostor, v katerem stoji aparat.

Varnostne informacije

- Aparat vsebuje majhno količino izobutana (R-600a), hladilnega sredstva v obliki naravnega plina z visoko okoljsko združljivostjo, ki pa je tudi gorljiv. Pri prevažanju in nameščanju aparata je treba paziti, da se ne poškoduje noben del hladilnega krogotoka.
- Pri prevažanju in nameščanju hladilnika se ne dotikajte cevi za vodo na njegovi hrbtne strani.
 - S tem lahko poškodujete hladilnik, tako da vodomat ne bo deloval.

Pomembna opozorila za montažo

OPOZORILO

- Hladilnika ne nameščajte v vlažen prostor ali prostor, v katerem lahko pride v stik z vodo.
 - Obrabljena izolacija električnih delov lahko povzroči električni udar ali požar.
- Hladilnika ne nameščajte na neposredno sončno svetlobo ali izpostavljajte toploti iz peči, sobnih grelnikov ali drugih aparatov.
- Ne priključujte več aparatov v en razdelilnik. Hladilnik mora vedno biti priključen v svojo električno vtičnico z nazivno napetostjo, ki se ujema z napetostjo, navedeno na ploščici s podatki hladilnika.
 - To zagotavlja najboljše delovanje in tudi preprečuje preobremenitev hišnih tokokrogov, ki lahko zaradi pregretyh žic povzroči nevarnost požara.
- Če je stenska vtičnica zrahljana, ne vstavite napajalnega vtiča.
 - Obstaja nevarnost električnega udara ali požara.
- Ne uporabljajte napajalnega kabla, ki je razpokan ali odrgnjen kjerkoli po celotni dolžini ali na koncih.
- Napajalnega kabla ne upogibajte preveč in nanj ne polagajte težkih predmetov.
- Napajalnega kabla ne vlecite in ga ne upogibajte preveč.
- Napajalnega kabla ne zvijajte in ga ne vozljajte.

- Kabla ne obešajte na kovinske predmete, ne postavljajte težkih predmetov nanj, ne vstavljajte ga med predmete in ne potiskajte ga v prostor za aparatom.
- Pazite, da pri premikanju hladilnika ne zmečkate ali poškodujete napajalnega kabla.
 - To lahko povzroči električni udar ali požar.
- Nikoli ne izklopite hladilnika s potegom napajalnega kabla. Vedno čvrsto primite za vtič in potegnite iz vtičnice.
 - Poškodba kabla lahko povzroči kratek stik, požar in/ali električni udar.
- V bližini hladilnika ne uporabljajte aerosolov.
 - Uporaba aerosolov v bližini hladilnika lahko povzroči eksplozijo ali požar.
- Aparata ne nameščajte v bližino grelnika ali vnetljivega materiala.
- Naprave ne postavite na mesto, kjer se lahko pojavi uhajanje plina.
 - To lahko povzroči električni udar ali požar.
- Hladilnik je treba pred uporabo pravilno postaviti in namestiti v skladu z navodili v tem priročniku.
- Napajalni vtič priključite v pravilnem položaju, tako da kabel visi navzdol.
 - Če napajalni vtič priključite tako, da je obrnjen narobe, se lahko pretrga žica, kar lahko povzroči požar ali električni udar.
- Poskrbite, da zadnja stran hladilnika ne stisne ali poškoduje napajalnega vtiča.
- Embalažo shranjujte tako, da ni dosegljiva otrokom.
 - Če si otrok embalažo da na glavo, lahko pride do smrti zaradi zadušitve.
- Naprave ne namestite na vlažno, oljno ali prašno mesto, ali na mesto, ki je izpostavljeno neposredni sončni svetlobi in vodi (dežnim kapljicam).
 - Obrabljena izolacija električnih delov lahko povzroči električni udar ali požar.
- Če je v hladilniku prah ali voda, izvlcite napajalni vtič in se obrnite na servisni center družbe Samsung Electronics.
 - V nasprotnem primeru obstaja nevarnost požara.

Varnostne informacije

- Ne stojte na aparatu in nanj ne postavljajte predmetov (kot so perilo, prižgane sveče, prižgane cigarete, posode, kemikalije, kovinski predmeti itd.).
 - V tem primeru bi lahko prišlo do električnega udara, požara, težav z izdelkom ali telesnih poškodb.
- Preden boste izdelek prvič priključili na napajanje, morate odstraniti vso zaščitno plastično folijo.
- Otroke je treba nadzorovati, da se ne igrajo z rozetama, ki se uporabljata za prilagoditev vrat, ali s sponkami za vodne cevi.
 - Tveganje smrti zaradi zadužitve, če otrok pogoltne zaskočni obroč ali sponko za vodne cevi. Hranite zaskočne obroče in sponke za vodne cevi izven dosega otrok.
- Hladilnik mora biti varno ozemljen.
 - Vedno se prepričajte, da ste hladilnik ozemljili, preden pregledate ali popravljate kateri koli del aparata. Uhajanje napetosti lahko povzroči hud električni udar.
- Za ozemljitev ne uporabljajte cevi za plin, telefonskih kablov ali drugih potencialnih strelovodnih palic.
 - Hladilnik morate ozemljiti, da preprečite uhajanje elektrike ali električne udare, ki jih povzroči uhajanje toka iz hladilnika.
 - V tem primeru bi lahko prišlo do električnega udara, požara, eksplozije ali težav z izdelkom.
- Napajalni vtič trdno priključite v stensko vtičnico. Ne uporabljajte poškodovanega napajalnega vtiča, kabla ali zrahljane napajalne vtičnice.
 - To lahko povzroči električni udar ali požar.
- Varovalko za hladilnik mora zamenjati usposobljen strokovnjak ali serviser.
 - V nasprotnem primeru lahko pride do električnega udara ali telesnih poškodb.

Opozorila ob namestitvi

PREVIDNO

- Pustite dovolj prostora okrog hladilnika in ga postavite na ravno površino.
 - Če je hladilnik nagnjen, se lahko zmanjšata učinkovitost hlajenja in uporabna doba hladilnika.
- Po namestitvi in vklopu naj aparat miruje 2–3 ure, preden začnete vanj nalagati živila.
- Priporočamo, da hladilnik namesti usposobljen tehnik ali storitveno podjetje.
 - Če tega ne storite, lahko ima to za posledico električni udar, požar, eksplozijo, težave z izdelkom ali telesne poškodbe.

Pomembna opozorila o uporabi

OPOZORILO

- Napajalnega vtiča ne vstavljajte v vtičnico z mokrimi rokami.
 - Pride lahko do električnega udara.
- Ne shranjujte predmetov na vrhu aparata.
 - Ko odprete ali zaprete vrata, lahko predmeti padejo in povzročijo telesne poškodbe in/ali materialno škodo.
- Ne vstavljajte rok, stopal ali kovinskih predmetov (kot so jedilne paličice itd.) v spodnjo ali zadnjo stran hladilnika.
 - V tem primeru lahko pride do električnega udara ali telesnih poškodb.
 - Ostri robovi lahko povzročijo telesne poškodbe.
- Ne dotikajte se notranjih sten zamrzovalnika ali izdelkov v zamrzovalniku z mokrimi rokami.
 - To lahko povzroči ozeblino.
- Na hladilnik ne postavljajte posod, napolnjenih z vodo.
 - V primeru razlitja lahko pride do požara ali električnega udara.



Varnostne informacije

- V hladilniku ne shranjujte hlapljivih ali vnetljivih predmetov ali snovi (benzena, razredčila, propana, alkohola, etra ali utekočinjenega naftnega plina in drugih podobnih izdelkov).
 - Ta hladilnik je namenjen le shranjevanju hrane.
 - To lahko povzroči požar ali eksplozijo.
- Otroke je treba nadzorovati in zagotoviti, da se ne igrajo z aparatom.
 - Držite prste iz območij »ščipanja«. Prostori med vrati in omaro morajo biti majhni. Pazite, ko vrata odprete v prisotnosti otrok.
- Med vrata ne vstavljajte svojih ali otrokovih prstov.
 - S prsti ne segajte v levo in desno režo vrat. Previdno odpirajte vrata, če imate med njimi prste.
- Ne dovolite otrokom, da se obešajo na vrata ali predale na vratih. Pride lahko do hudih telesnih poškodb.
- Ne dovolite otrokom, da vstopijo v notranjost hladilnika. Lahko bi se ujeli.
- Ne segajte z rokami v spodnje območje pod aparatom.
 - Ostri robovi lahko povzročijo telesne poškodbe.
- V hladilniku ne shranjujte farmacevtskih izdelkov, znanstvenih materialov ali izdelkov, občutljivih na temperaturo.
 - V hladilniku ne shranjujte izdelkov, ki zahtevajo strog nadzor temperature.
- Če zaznate vonj po zdravilu ali dimu, takoj izvlecite napajalni vtič in se obrnite na servisni center družbe Samsung Electronics.
- Če je v hladilniku prah ali voda, izvlecite napajalni vtič in se obrnite na servisni center družbe Samsung Electronics.
 - V nasprotnem primeru obstaja nevarnost požara.
- Ne dovolite otrokom, da stopajo na predal.
 - Predal se lahko zlomi in povzroči zdrs.
- Ne puščajte vrat hladilnika odprtih, ko je hladilnik nenadzorovan, in ne dovolite otrokom, da vstopajo v notranjost hladilnika.
- Dojenčkom ali otrokom ne omogočite vstopa v predal.
 - To lahko povzroči smrt zaradi zadušitve zaradi ujetja ali telesne poškodbe.



- Hladilnika ne prenapolnite s hrano.
 - Ko odprete vrata, lahko iz hladilnika pade predmet in povzroči telesne poškodbe ali materialno škodo.
- Na površino naprave ne razpršite hlapljivih snovi, kot so na primer insekticidi.
 - To je tako škodljivo za ljudi, in ima lahko za posledico električni udar, požar ali težave z izdelkom.
- V odprtino vodomata, žlebič za led in posodo za led nikoli ne segajte s prsti ali drugimi predmeti.
 - Pride lahko do telesnih poškodb ali materialne škode.
- V bližini ali notranjosti hladilnika ne uporabljajte ali shranjujte snovi, občutljivih na temperaturo, kot so vnetljiva razpršila, vnetljivi predmeti, suhi led, zdravila ali kemikalije.
- Za sušenje notranjosti hladilnika ne uporabite sušilnika za lase. V hladilnik ne postavite prižgane sveče za odstranjevanje neprijetnega vonja.
 - To lahko povzroči električni udar ali požar.
- Posodo za vodo, pladenj za led in kocke za vodo napolnite samo s pitno vodo (mineralno ali prečiščeno vodo).
 - V posodo ne nalivajte čaja, soka ali športnih napitkov, ker lahko poškodujete hladilnik.
- Ne stojte na aparatu in nanj ne postavljajte predmetov (kot so perilo, prižgane sveče, prižgane cigarete, posode, kemikalije, kovinski predmeti itd.). V tem primeru bi lahko prišlo do električnega udara, požara, težav z izdelkom ali telesnih poškodb. Na aparat ne postavljajte posod, napolnjenih z vodo.
 - V primeru razlitja lahko pride do požara ali električnega udara.
- Ne glejte dlje časa neposredno v UV-lučko LED.
 - Zaradi ultravijoličnih žarkov lahko pride do obremenitve oči.
- Polic ne vstavljajte v aparat z napačno stranjo navzgor. Blokada polic morda ne bo delovala.
 - Steklena polica lahko pade, zaradi česar lahko pride do telesnih poškodb.

Varnostne informacije

- Držite prste iz območij »ščipanja«. Prostori med vrati in omaro morajo biti majhni. Pazite, ko vrata odprete v prisotnosti otrok.
- Če odkrijete uhajanje plina, ne uporabljajte odprtega ognja ali možnih virov vžiga in več minut prezračujte prostor, v katerem stoji aparat.
 - Ne dotikajte se aparata ali napajalnega kabla.
 - Ne uporabite ventilatorja.
 - Iskra bi lahko povzročila požar ali eksplozijo.
- Steklenice morajo biti shranjene tesno skupaj, da ne padejo ven.
- Ta izdelek je namenjen samo shranjevanju hrane v domačem okolju.
- V odprtino vodomata, žlebič za led in posodo za led nikoli ne segajte s prsti ali drugimi predmeti.
 - Pride lahko do telesnih poškodb ali materialne škode.
- Hladilnika ne poskušajte popravljati, razstavljati ali prilagajati sami.
- Ne uporabljajte nobenih drugih varovalk (kot so bakrene ali jeklene žice itd.), razen standardnih.
- Če morate vaš hladilnik popraviti ali ga ponovno namestiti, se obrnite na najbližji servisni center.
 - V nasprotnem primeru lahko pride do električnega udara, požara, težav z izdelkom ali telesnih poškodb.
- Če hladilnik oddaja pekoč vonj ali dim, ga takoj izklopite in se obrnite na servisni center Samsung Electronics.
 - V nasprotnem primeru lahko pride do nevarnosti požara ali električnega udara.
- Pred zamenjavo notranjih lučk hladilnika izvlecite napajalni vtič iz vtičnice.
 - V nasprotnem primeru obstaja nevarnost električnega udara.
- Če pri zamenjavi lučke, ki ni LED, naletite na težavo, se obrnite na servisni center družbe Samsung.
- Napajalni vtič trdno priključite v stensko vtičnico.

-
- Ne uporabljajte poškodovanega napajalnega vtiča, kabla ali zrahljane napajalne vtičnice.
 - To lahko povzroči električni udar ali požar.

Svarila za uporabnika

PREVIDNO

- Odtajanih živil ne zamrzujte ponovno.
 - V odtajani hrani se škodljive bakterije razvijejo hitreje kot v sveži.
 - Ob drugem odtajanju se razgradi še več celic, ki izločijo vlago in vplivajo na kakovost izdelka.
- Mesa ne tajajte pri sobni temperaturi.
 - Varnost surovega živila je odvisna od tega, ali ste pravilno ravnali z njim.
- V zamrzovalnik ne dajajte stekla, steklenic ali gaziranih pijač.
 - Posoda lahko zmrzne in poči, zaradi česar lahko pride do telesnih poškodb.
- Uporabljajte samo ledomat, s katerim je opremljen hladilnik.
- Če boste dlje časa odsotni (na primer na počitnicah) ter vodomata in ledomata ne boste uporabljali, zaprite ventil za vodo.
 - Lahko bi začela puščati voda.
- Če hladilnika ne boste uporabljali dalj časa (3 tedne ali več), ga izpraznite, izpraznite tudi posodo za led, izključite iz električnega omrežja, zaprite ventil za vodo, do suhega obrišite notranje stene ter pustite vrata odprta, da preprečite nabiranje neprijetnih vonjav in plesni.
- Če želite zagotoviti optimalno delovanje izdelka:
 - Ne postavljajte hrane preblizu odprtine na zadnji strani hladilnika, saj lahko ovira prosto kroženje zraka v hladilnem prostoru.
 - Preden postavite hrano v hladilnik, jo primerno ovijte ali dajte v zrakotesno posodo.
 - Spremljajte najdaljše čase shranjevanja in roke uporabe zmrznjenih izdelkov.



Varnostne informacije

- Če boste odsotni manj kot tri tedne, hladilnika ni treba izključiti iz električnega omrežja. Če pa boste odsotni več kot tri tedne, odstranite vso hrano in izpraznite posodo za led, hladilnik izključite iz električnega omrežja, zaprite ventil za vodo, do suhega obrišite notranje stene ter pustite vrata odprta, da preprečite nabiranje neprijetnih vonjav in plesni.
- Servisna garancija in spremembe.
 - Sprememb ali prilagoditev, ki jih na tem aparatu izvede tretja oseba, Samsungov garancijski servis ne pokriva in Samsung ni odgovoren za varnostne težave, do katerih pride zaradi prilagoditev, ki jih izvede tretja oseba.
- Ne prekrivajte zračnikov v notranjosti hladilnika.
 - Če so odprtine za zrak prekrite, na primer s plastično vrečko, se lahko temperatura hladilnika preveč spusti. Če to obdobje hlajenja traja predolgo, lahko počni filter za vodo, kar povzroči uhajanje vode.
- Uporabljajte samo ledomat, s katerim je opremljen hladilnik.
- Obrišite odvečno vlago v notranjosti in pustite vrata odprta.
 - V nasprotnem primeru lahko pride do pojava neprijetnih vonjav in plesni.
- Če je hladilnik odklopljen z napajanja, počakajte najmanj pet minut, preden ga priklopite nazaj.
- Če je hladilnik zmočila voda, izvlecite napajalni vtič in se obrnite na servisni center družbe Samsung Electronics.
- Na steklene površine ne udarjajte ali nanašajte prevelike sile.
 - Zlomljeno steklo lahko povzroči telesne poškodbe in/ali materialno škodo.
- Napolnite posodo za vodo in pladenj za ledene kocke samo s pitno vodo (voda iz pipe, mineralna voda ali prečiščena voda).
 - Rezervoarja ne napolnite s čajem ali športnimi napitki. S tem bi lahko hladilnik poškodovali.
- Pazite, da si ne priščipnete prstov.
- Če je hladilnik poplavljen, se nujno obrnite na najbližji servisni center.
 - Obstaja nevarnost električnega udara ali požara.



- V predalih na vratih hladilnika ne hranite rastlinskega olja. Olje se lahko strdi, pri čemer postane neokusno in ga je težko uporabljati. Poleg tega lahko olje iz odprte posode pušča, zaradi česar lahko počí predal na vratih. Posodo z oljem je po odprtju najbolje hraniti na hladnem in temnem mestu, npr. v omari ali shrambi.
 - Primeri rastlinskih olj: olivno, koruzno, iz semen grozdja itd.

Opozorila za čiščenje

PREVIDNO

- Ne razpršujte vode neposredno po notranji ali zunanji strani hladilnika.
 - Obstaja nevarnost požara ali električnega udara.
- Za sušenje notranjosti hladilnika ne uporabite sušilnika za lase.
- V hladilnik ne postavite prižgane sveče za odstranjevanje neprijetnega vonja.
 - To lahko povzroči električni udar ali požar.
- Čistil ne razpršujte neposredno na zaslon.
 - Črke, natisnjene na zaslonu, lahko odstopijo.
- Če v napravo vdrejo kakšne tuje snovi, kot na primer voda, izvalcite napajalni vtič in se obrnite na najbližji servisni center.
 - V nasprotnem primeru lahko pride do požara ali električnega udara.
- Uporabite čisto, suho krpo, da odstranite vse tujke ali prah iz nastavkov napajalnega vtiča. Za čiščenje vtiča ne uporabljajte mokre ali vlažne krpe.
 - V nasprotnem primeru obstaja nevarnost požara ali električnega udara.
- Ne čistite aparata z neposrednim pršenjem vode.
- Za čiščenje ne uporabljajte benzena, razredčila ali klorida Clorox.
 - Te snovi lahko poškodujejo površino aparata in povzročijo požar.
- Ne vstavljajte prstov ali drugih predmetov v odprtino vodomata.
 - Pride lahko do telesnih poškodb ali materialne škode.
- Pred čiščenjem ali vzdrževalnimi deli aparat odklopite iz stenske vtičnice.
 - V nasprotnem primeru lahko pride do požara ali električnega udara.

Varnostne informacije

- Hladilnik čistite s čisto gobo ali z mehko krpo in toplo vodo, v katero ste zmešali blago čistilo.
- Na zunanjih površinah (vratih in omari), plastičnih delih, obrobah vrat in notranjosti ter tesnilih ne uporabljajte jedkih in močnih čistil, kot so razpršila za okna, čistila za poliranje, vnetljive tekočine, solna kislina, čistilni voski, koncentrirana čistila, belila in čistila, ki vsebujejo naftne derivate.
 - Ti lahko opraskajo ali poškodujejo material.
- Steklenih polic in pokrovov ne čistite s toplo vodo, ko so hladni. Steklene police in pokrovi lahko pri hitrih spremembah temperature ter pri udarcih in padcih počijo.

Pomembna opozorila o odlaganju

OPOZORILO

- Embalažo izdelka zavržite na okolju prijazen način.
- Pred odlaganjem se prepričajte, da na hrbtni strani hladilnika ni poškodovana nobena cev.
- Kot hladilno sredstvo se uporablja R-600a ali R-134a. Oglejte si nalepko kompresorja na hrbtni strani aparata ali nalepko s podatki v hladilniku, da vidite, katero hladilno sredstvo je uporabljeno v hladilniku. Če hladilnik vsebuje vnetljiv plin (hladilno sredstvo R-600a), se za varno odlaganje izdelka obrnite na pristojni lokalni organ.
- Pri odlaganju tega hladilnika odstranite vrata/vratna tesnila in zapah vrat, tako da se otroci ali živali ne morejo zapreti v hladilnik. Otroke je treba nadzorovati in zagotoviti, da se ne igrajo z aparatom. Če se otrok ujame v notranjost, se lahko poškoduje ali zaduši.
 - Če se otrok zapre v aparat, se lahko poškoduje ali umre zaradi zadušitve.
- Za izolacijo se uporablja ciklopentan. Pri odlaganju plinov v izolacijskem materialu je treba upoštevati poseben postopek. Za okolju prijazno odlaganje tega izdelka se obrnite na lokalne oblasti.

-
- Vso embalažo shranjujte tako, da ni dosegljiva otrokom, saj je zanje lahko nevarna.
 - Če si otrok da vrečo čez glavo, se lahko zaduši.

Dodatni nasveti za pravilno uporabo

- V primeru izpada elektrike pokličite lokalno pisarno elektrodistribucijskega podjetja in vprašajte, kako dolgo bo trajal izpad.
 - Večina izpadov elektrike, ki trajajo do dve uri, ne vpliva na temperature hladilnika. Med izpadom elektrike čim manj odpirajte vrata.
 - Če izpad elektrike traja dlje kot 24 ur, odstranite in zavržite vso zmrznjeno hrano.
- Če je hladilnik dlje časa nameščen na mestu s temperaturo, ki je nižja od tiste, za katero je zasnovan, morda ne bo deloval enakomerno (možnost odtajanja vsebine ali temperatura v prostoru za zmrznjeno hrano lahko preveč naraste).
- Pri posameznih živilih lahko hramba v hladilniku slabo vpliva na ohranjanje zaradi njihovih lastnosti.
- Aparat je opremljen s sistemom proti nabiranju ledu, kar pomeni, da ni treba ročno odstranjevati ledu iz njega. To se izvaja samodejno.
- Naraščanje temperature med odtajanjem je skladno z zahtevami standarda ISO. Če pa želite med odtajanjem aparata preprečiti preveliko naraščanje temperature zmrznjene hrane, zmrznjeno hrano zavijte v več slojev časopisnega papirja.
- Zmrznjene hrane, ki se je popolnoma odtajala, ne zamrzujte znova.
- Temperatura v razdelkih z dvema zvezdicama ali prostorih s simbolom dveh zvezdic (☼☼) je rahlo višja kot v preostanku zamrzovalnega prostora. Pri razdelkih ali prostorih z dvema zvezdicama je treba upoštevati navodila in/ali tovarniško stanje.

Varnostne informacije

Navodila glede direktive OEE0

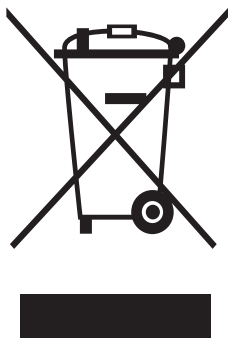

Ustrezno odstranjevanje tega izdelka (odpadna električna in elektronska oprema)

(velja za države z ločenimi sistemi zbiranja)

Oznaka na izdelku, dodatni opremi ali dokumentaciji pomeni, da izdelka in njegove elektronske dodatne opreme (npr. električnega polnilnika, slušalk, kabla USB) ob koncu življenjske dobe ni dovoljeno odvreči med gospodinjne odpadke. Te izdelke ločite od drugih vrst odpadkov in jih odgovorno predajte v recikliranje ter tako spodbudite trajnostno vnovično uporabo materialnih virov. Tako boste preprečili morebitno tveganje za okolje ali zdravje ljudi zaradi nenadzorovanega odstranjevanja odpadkov.

Uporabniki v gospodinjstvih naj se za podrobnosti o tem, kam in kako lahko te izdelke predajo v okolju prijazno recikliranje, obrnejo na trgovino, kjer so izdelek kupili, ali na krajevni upravni organ.

Poslovni uporabniki naj se obrnejo na dobavitelja in preverijo pogoje kupne pogodbe. Tega izdelka in njegove elektronske dodatne opreme pri odstranjevanju ni dovoljeno mešati z drugimi gospodarskimi odpadki.

Če želite izvedeti več o Samsungovih okoljskih obvezah in regulativnih obveznostih za izdelek, na primer o direktivah REACH in OEE0 ter o direktivi o baterijah, na spletnem mestu www.samsung.com obiščite stran, posvečeno trajnosti

(velja samo za izdelke, ki se prodajajo v evropskih državah in v ZK).

Namestitev

Pazljivo sledite tem navodilom, da zagotovite pravilno namestitev hladilnika in preprečite nesreče pred uporabo.

OPOZORILO

- Ta hladilnik uporabljajte samo skladno z njegovim namenom, kot je opisano v tem priročniku.
- Vsako servisiranje mora opraviti strokovnjak.
- Embalažni material izdelka zavržite v skladu z lokalnimi predpisi.
- Pred servisiranjem ali zamenjavo delov izključite napajalni vtič iz električnega omrežja, da preprečite električni udar.

Namestitev

Hladilnik na prvi pogled

Dejanski hladilnik in določeni sestavni deli se lahko razlikujejo od slik v priročniku, odvisno od modela in države.

Vrsta A

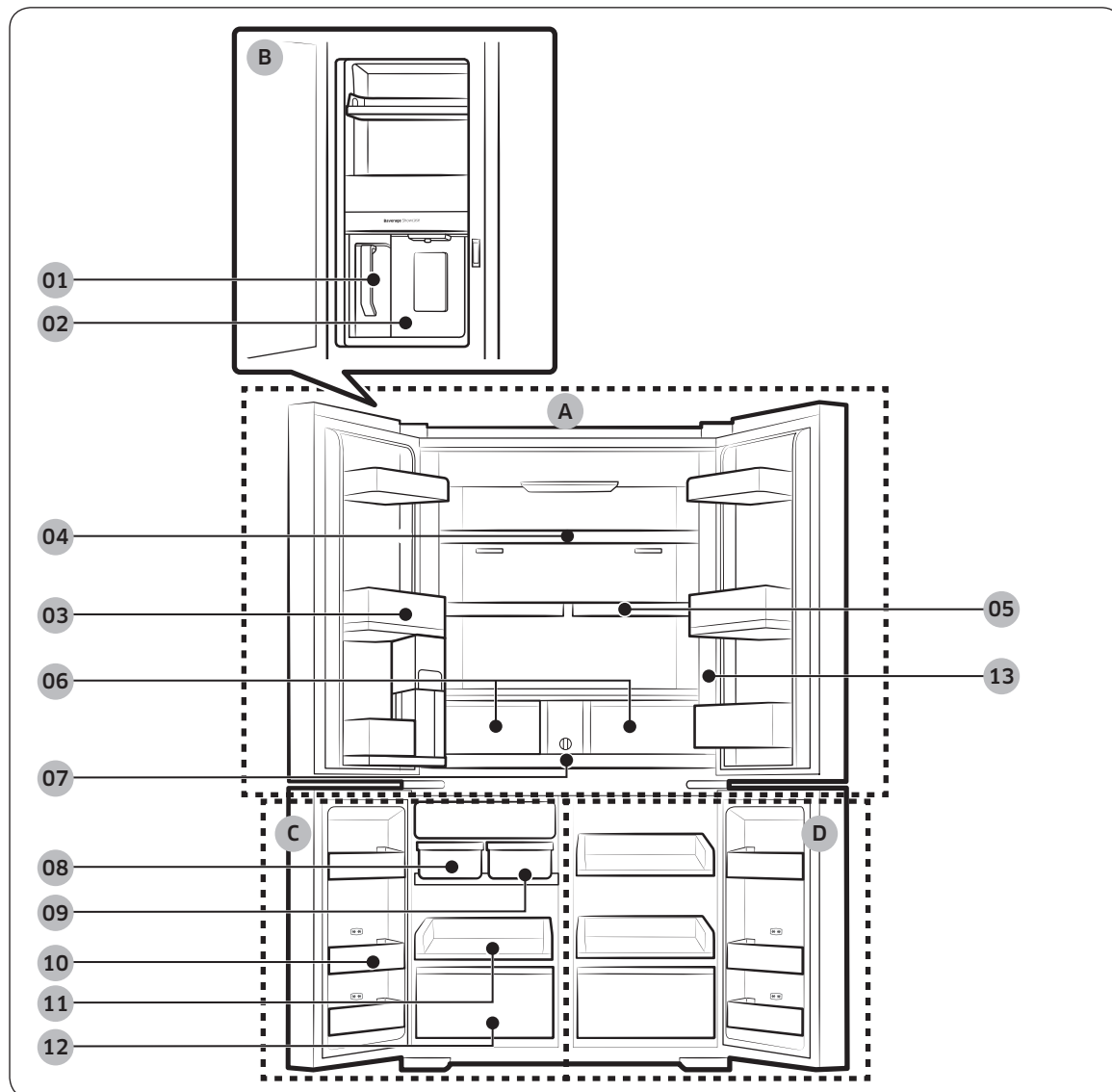

Vrsta B

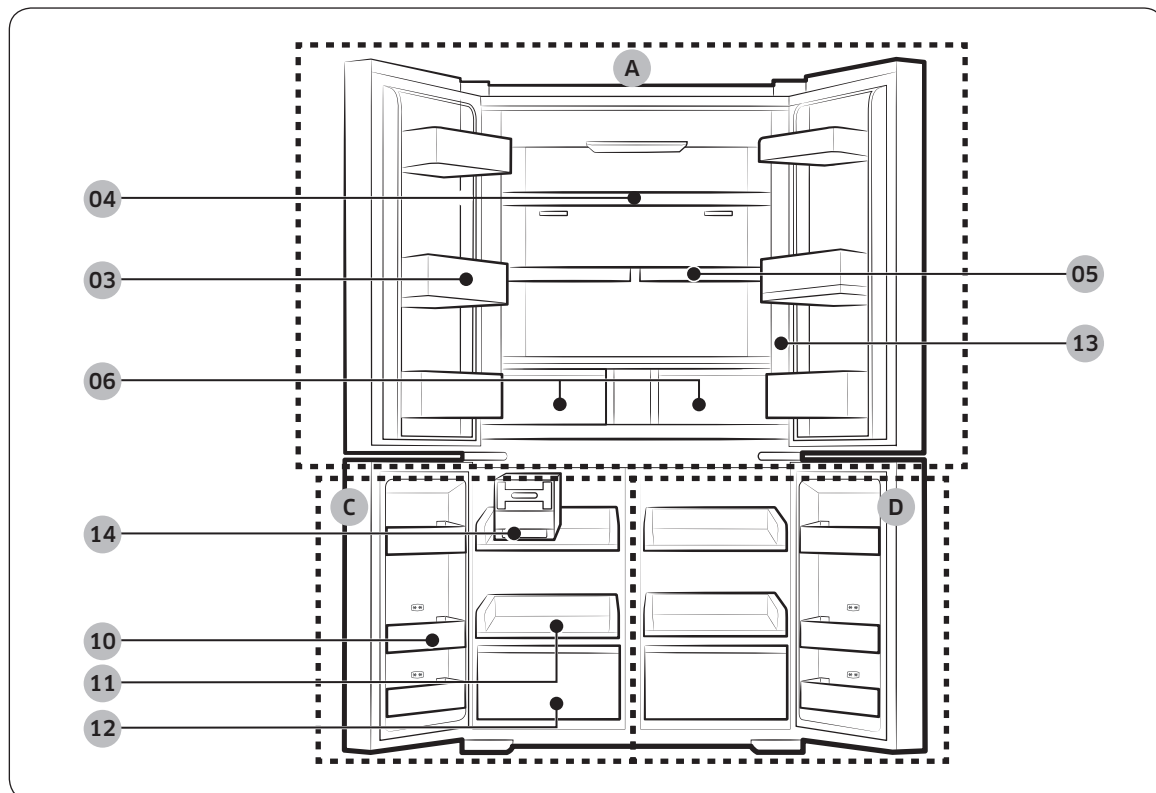

Nameštitev



Namestitev

- | | |
|---|--------------------------|
| 01 Vrč s samodejnim polnjenjem * | A. Hladilnik |
| 02 Vodomat ** | B. Središče za pijače ** |
| 03 Vrata hladilnika | C. Zamrzovalnik |
| 04 Polica hladilnika | D. Izbira hlajenja+ |
| 05 Polica za hitro shranjevanje * | |
| 06 Predal za ohranjanje svežine/nastavljiv predal za ohranjanje svežine * | |
| 07 Vodni filter * | |
| 08 Samodejni ledomat - kocke ledu * | |
| 09 Samodejni ledomat - koščki ledu * | |
| 10 Vrata zamrzovalnika | |
| 11 Polica zamrzovalnika | |
| 12 Predal zamrzovalnika | |
| 13 Nadzorna plošča | |
| 14 Ledomat z gumbi * | |

* samo določeni modeli

** samo modeli z vodomatom

OPOMBA

- Za najboljšo energetska učinkovitost naj bodo vse police, predali in košare v svojem prvotnem položaju.
- Pri zapiranju vrat poskrbite, da je navpično postavljeni del na tečajih v ustreznem položaju, da se druga vrata ne opraskajo.
- Če je navpično postavljen del na tečajih napačno obrnjen, ga postavite v ustrezni položaj in nato zaprite vrata.
- Navpično postavljeni deli na tečajih lahko občasno postanejo vlažni.
- Če vrata zaprete na silo, se lahko odprejo druga vrata.
- Če se okvarijo notranje ali zunanje lučke LED, se obrnite na lokalni servisni center Samsung.



Predali na vratih

Hladilnik je lahko dobavljen s predali na vratih različnih vrst in velikosti. Če so predali na vratih hladilnika pakirani ločeno, si oglejte spodnjo sliko, da jih pravilno namestite.

OPOMBA

Dejanski hladilnik in določeni sestavni deli se lahko razlikujejo od slik v priložnem priročniku, odvisno od modela in države.

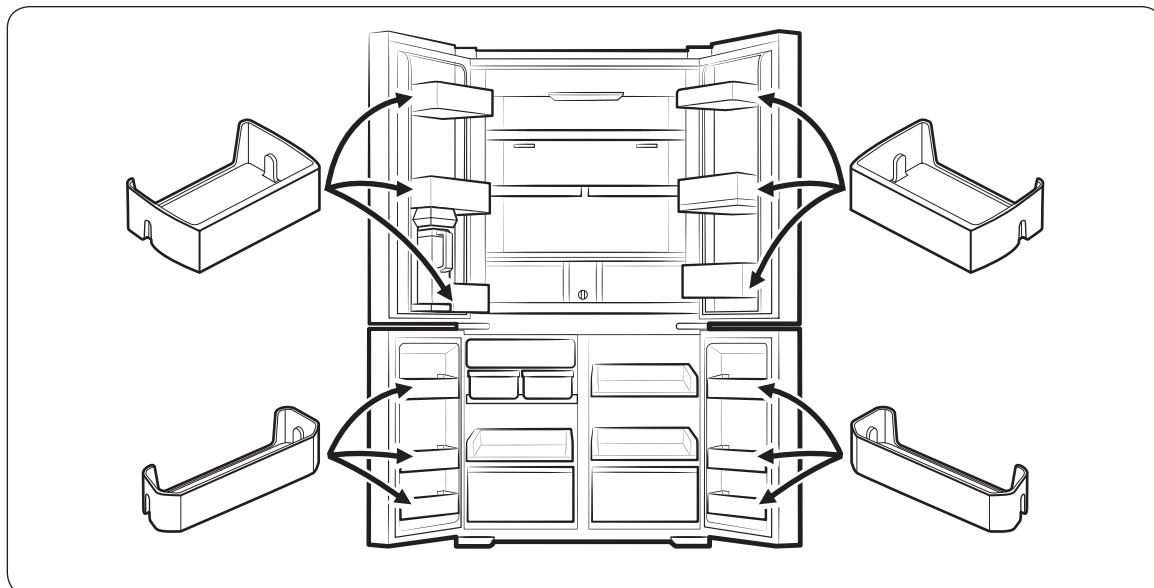

Namestitev

Namestitev po korakih

KORAK 1 Izberite mesto postavitve

Poskrbite, da ima mesto namestitve naslednje lastnosti:

- trdno, ravno površino brez preprog in talnih oblog, ki bi lahko ovirala prezračevanje;
- ni na neposredni sončni svetlobi;
- ima zadosti prostora za odpiranje in zapiranje vrat;
- ni izpostavljeno viru toplote;
- zagotavlja dovolj prostora za vzdrževanje in servisiranje;
- ima temperaturno območje od 10 do 43 °C.

Razmik

Za prostorske zahteve, ki jih potrebujete pri namestitvi, glejte naslednje slike in tabele.

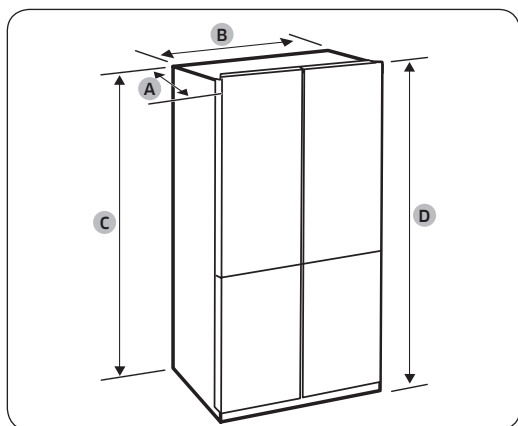

Globina »A«	723 mm
Širina »B«	912 mm
Višina "C"	1797 mm
Skupna višina "D"	1825 mm

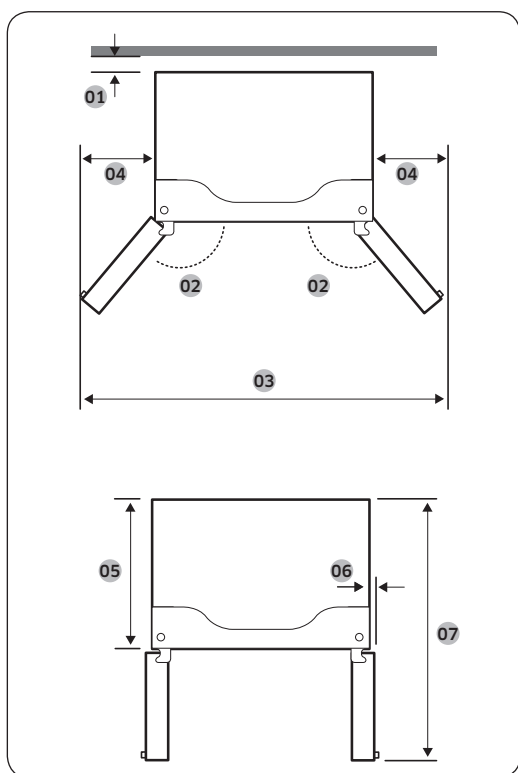

01	50 mm
02	125°
03	1472 mm
04	282 mm
05	610 mm
06	47 mm
07	1093 mm

Namestitev

OPOMBA

Mere v tabelah so lahko nekoliko drugačne od dejanskih mer, odvisno od načina merjenja ter zaokroževanja.

Namestitev

KORAK 2 Tla

Če je hladilnik prevelik, da bi ga prinesli skozi vrata, si oglejte **Odstranjevanje vrat za lažje prenašanje**.

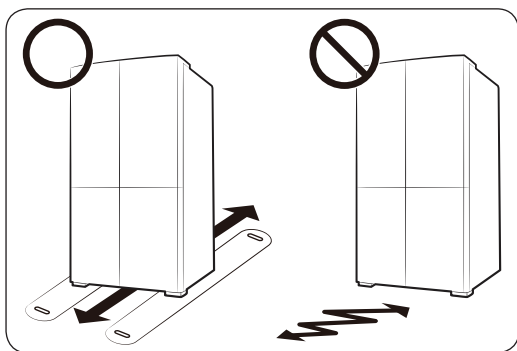

OPOMBA

Da preprečite poškodbe tal, zagotovite, da so sprednje izravnalne noge v pokončnem položaju.

- Površina za namestitev hladilnika mora podpirati polno naložen hladilnik.
- Tla zaščitite tako, da po poti premikanja hladilnika položite velik kos kartona do končnega mesta postavitve.
- Ko je hladilnik je v svojem končnem položaju, ga premikajte le, če je to potrebno, da ne poškodujete tal. Če morate hladilnik premakniti, zaščitite pot premikanja tako, da nanjo položite debelejši papir ali tkanino, npr. stare preproge.

KORAK 3 Odstranjevanje vrat za lažje prenašanje

Če je hladilnik prevelik, da bi ga prinesli skozi vrata v dom ali kuhinjo, si oglejte navodila za odstranitev in ponovno namestitev vrat hladilnika. Če vrat ni treba odstraniti, pojdite na stran 39 in nadaljujte s postopkom namestitve.

⚠ OPOZORILO

Pred odstranjevanjem vrat najprej odklopite napajalni kabel hladilnika.

Potrebni pripomočki (niso priloženi)

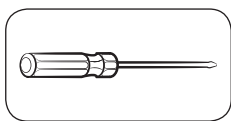

Križni izvijač

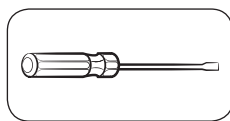

Ploščati izvijač

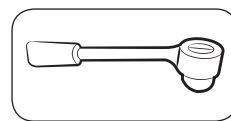

Nasadni ključ $\frac{3}{8}$ " (10 mm)

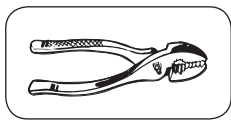

Klešč

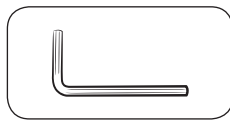

Imbus ključ $\frac{1}{4}$ " (5 mm)

Odstranitev vrat hladilnika

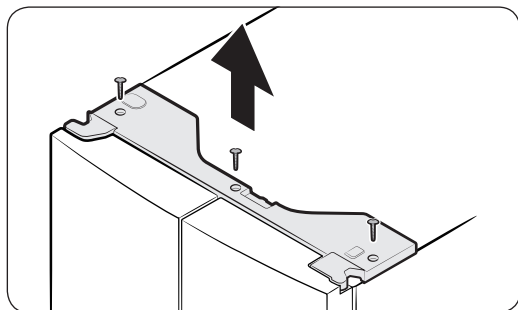

1. Če so vrata zaprta, odstranite vijake (3x) z zgornjega pokrova s križnim izvijačem. Zgornji pokrov s priključki povlecite navzgor in odstranite.

Namestitev

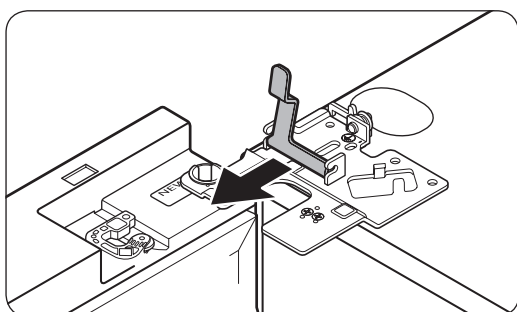
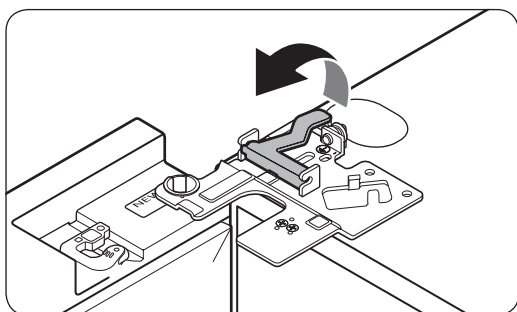
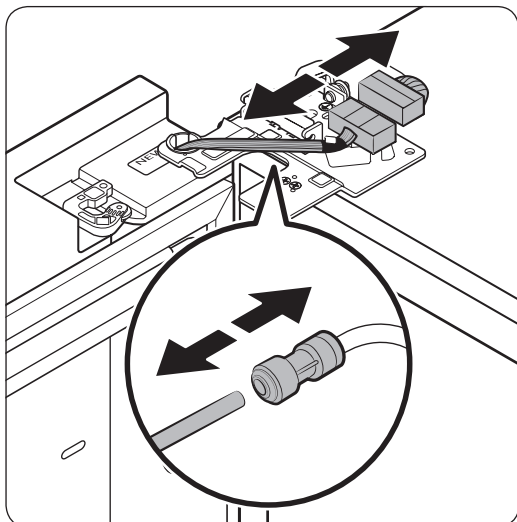

2. Izključite dva žična priključka na levih vratih. Položaj priključkov se razlikuje glede na model.

⚠ PREVIDNO

- Ne odstranjajte obeh vrat hkrati. Vedno odstranite ena vrata naenkrat. V nasprotnem primeru lahko katera od vrat padejo in povzročijo telesne poškodbe.
 - Prepričajte se, da je hladilnik izklopljen, preden izključite priključke.
3. Cev za vodo izključite iz spojnika na levih vratih, kot je prikazano.
 - Ta korak ne velja za modele brez vrča s samodejnim polnjenjem in vodomata.
 4. Zaponko nežno povlecite navzgor v več korakih. Pazite, da sponke ne upravljate s silo, kajti v nasprotnem primeru lahko utrpite poškodbe prstov.
 5. Zaponko povlecite navzgor, da jo odstranite.

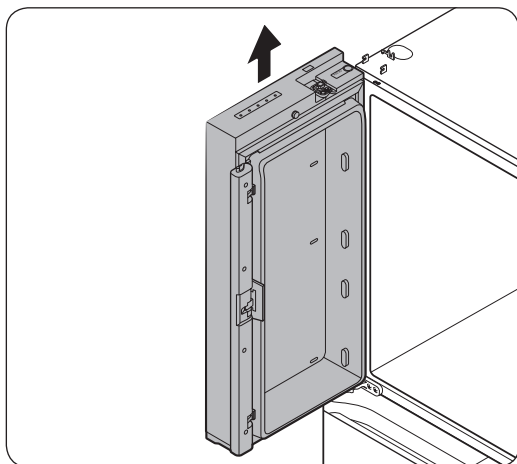
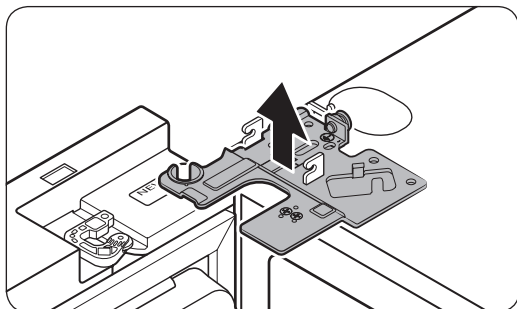

6. Vrata odprite za 90 stopinj. Ko držite vrata, zgornji tečaj povlecite navzgor in ga odstranite. Pazite, da med odstranjevanjem tečaja ne poškodujete žic priključka.

7. Previdno povlecite vrata navzgor, da jih odstranite. Pri delu z vrati ne uporabljajte pretirane sile. V nasprotnem primeru vam vrata lahko padejo in vas telesno poškodujejo.

8. Vrata odložite na ravno površino.

9. Za druga vrata ponovite korake 1-8, razen koraka 3. Na desnih vratih ni cevi za vodo.

- Korak 2 ne velja za modele brez prosojnih vrat.

Namestitev

Odstranitev vrat zamrzovalnika

⚠ PREVIDNO

- Vrata hladilnika odstranite pred odstranjevanjem vrat zamrzovalnika.
- Pri odklapanju spodnjih priključkov bodite previdni.

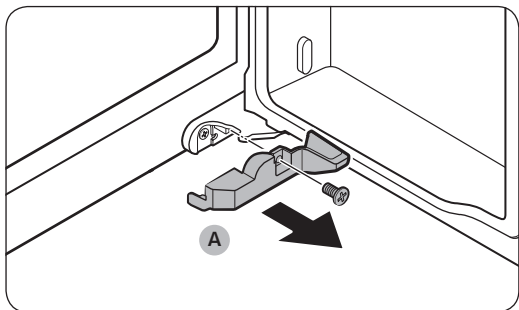

1. Odprite vrata zamrzovalnika.
2. S križnim izvijačem odstranite vijak, s katerim je pritrjen pokrov (A).
 - Ta korak velja samo za desna vrata zamrzovalnika (vrata Izbira hlajenja+).

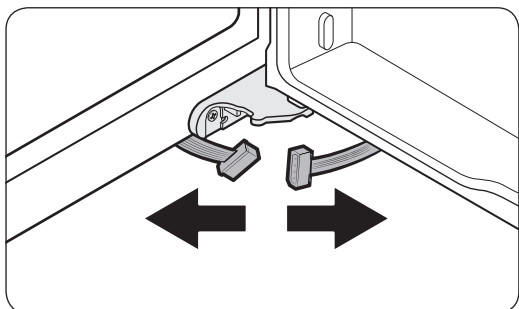

3. Izključite žične priključek.
 - Ta korak velja samo za desna vrata zamrzovalnika (vrata Izbira hlajenja+).

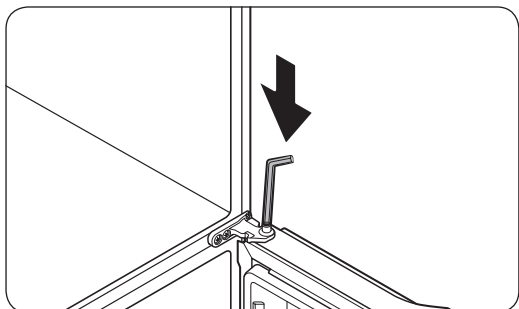

4. Določite položaj gredi tečaja. Medtem ko z eno roko držite vrata, uporabite izvijač z ravno glavo ali imbus ključ ter gred potisnite navzdol. Poskrbite, da boste držali vrata, da preprečite njihov padec.

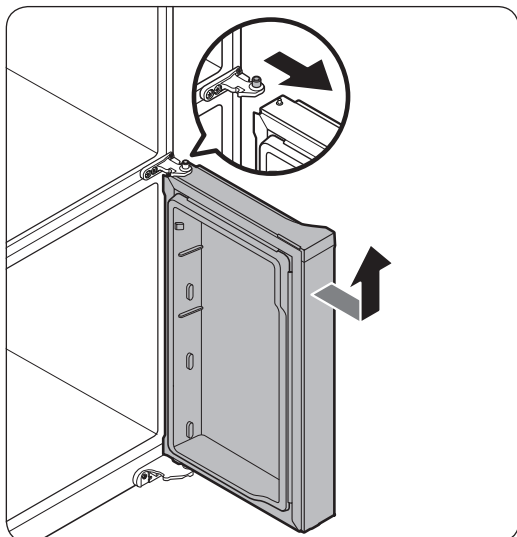

5. Da preprečite stik s srednjim tečajem, vrata nekoliko nagnite naprej in jih nato dvignite, da jih odstranite.
6. Za druga vrata ponovite korake 1-5, razen korakov 2 in 3.

Ponovna pritrditev vrat zamrzovalnika

⚠ PREVIDNO

- Po ponovni pritrditvi vrat se prepričajte, da so vsi električni priključki pravilno zvezani.
- Vrata zamrzovalnika morate ponovno pritrditi, preden pritrdite vrata hladilnika.
- Pazite, da med tem postopkom ne poškodujete žic ali stopite na nanje.

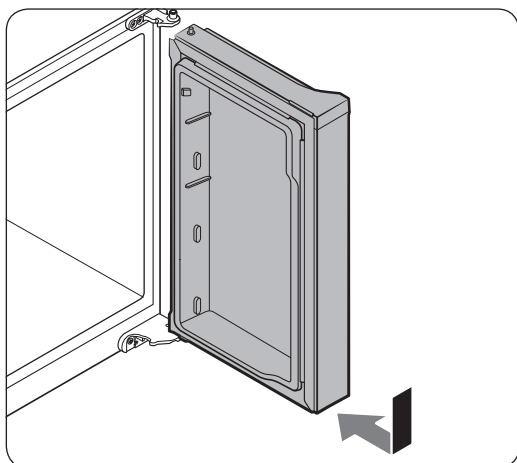

1. Vrata zamrzovalnika vstavite v spodnji tečaj, medtem ko vrata zamrzovalnika potiskate v smeri puščice.

⚠ PREVIDNO

- Pazite, da med tem postopkom ne poškodujete žic ali stopite na nanje.

Namestitev

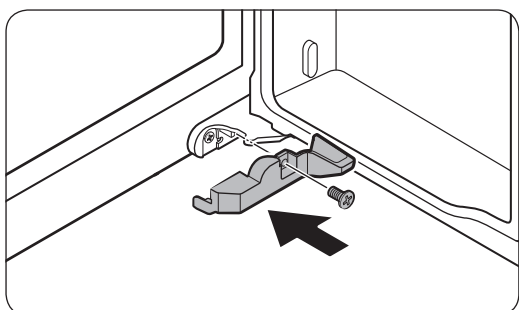
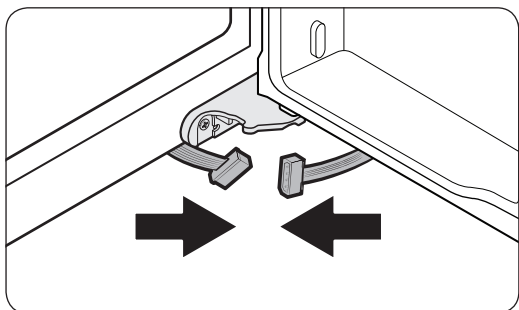
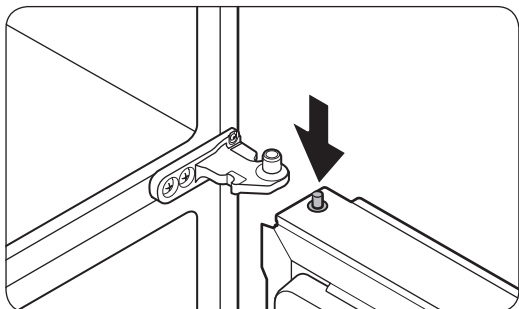

2. Medtem ko gred tečaja potiskate navzdol, vrata postavite na način, da se gred tečaja nahaja pod odprtino gredi v srednjem tečaju. Gred tečaja sprostite na način, da vstopi v odprtino gredi.
3. Medtem ko so vrata odprta, spodnje priključke povežite v smeri puščic.
 - Ta korak velja samo za desna vrata zamrzovalnika (vrata Izbira hlajenja+).
4. S pomočjo križnega izvijača pritrdite pokrov. Pazite, da med tem postopkom ne poškodujete priključkov ali stopite nanje.
 - Ta korak velja samo za desna vrata zamrzovalnika (vrata Izbira hlajenja+).
5. Za druga vrata ponovite korake 1-5, razen korakov 3 in 4.

Ponovna pritrditev vrat hladilnika

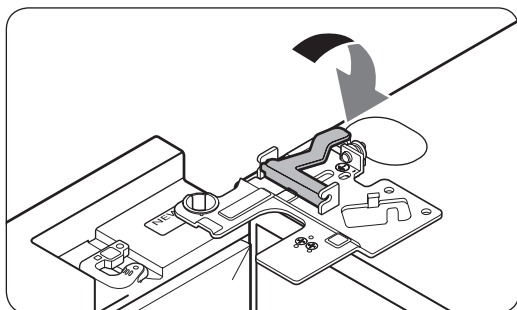
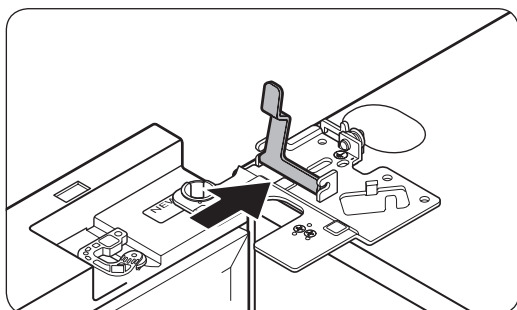
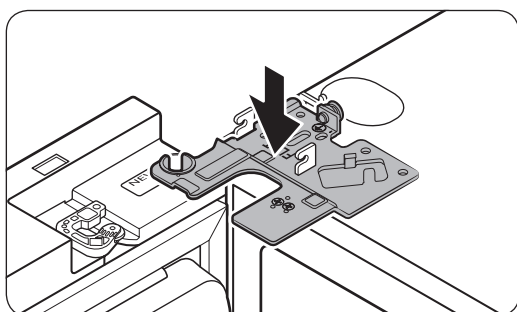
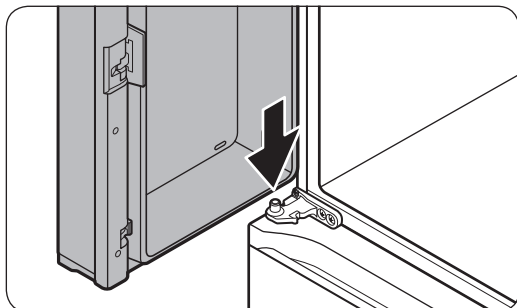

1. Medtem ko držite vrata odprta na več kot 90 stopinjah, gred vstavite na srednji tečaj v odprtino na dnu vrat.
2. Zgornji tečaj postavite v položaj na vrhu hladilnika in nato gred tečaja vstavite v zgornjo odprtino vrat. Poskrbite, da žice iz vrat potekajo skozi odprtino v gredi tečaja.
3. Zaponko vstavite v smeri puščice.
4. Zaponko potisnite nazaj, kot je prikazano.

Namestitev

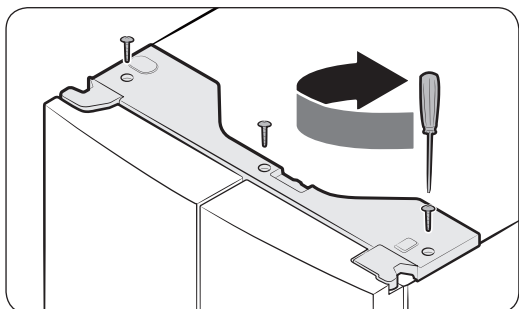
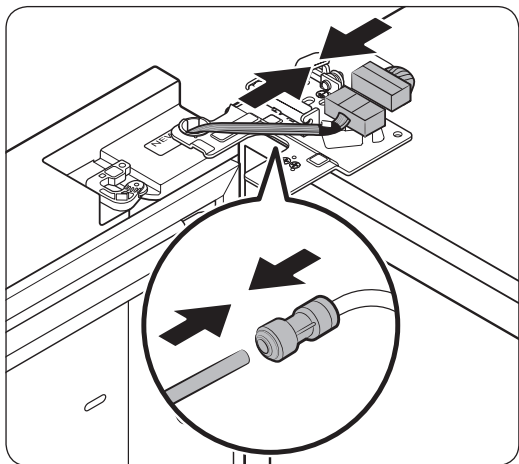

5. Priključite žične priključke.

⚠ PREVIDNO

- Prepričajte se, da so priključki žic ustrezno priključeni. V nasprotnem primeru prikaz ne bo deloval.

6. Priključite cev za vodo.

- Ta korak ne velja za modele brez vrča s samodejnim polnjenjem in vodomata.

⚠ PREVIDNO

- Da preprečite puščanje vode, poskrbite, da rdeče sponke ustrezno stisnejo spojko.
- Sponke hranite izven dosega otrok.

7. Za druga vrata ponovite korake 1-5.

- Korak 5 ne velja za modele brez prosojnih vrat.

8. Zgornji pokrov najprej pritrdite na sprednji strani in ga nato pritisnite navzdol na njegovi hrbtni strani, da se zaskoči v svoj položaj. Nato privijte vijake (x3).

KORAK 4 Izravnavanje hladilnika

PREVIDNO

- Ko je hladilnik nameščen, ga izravnavajte na ravnih, trdnih tleh. V nasprotnem primeru lahko hladilnik poškodujete ali utrpite telesne poškodbe.
- Poskrbite, da je med izravnavanjem hladilnik prazen. Prepričajte se, da v njem ni živil.
- Zaradi varnosti prilagodite sprednjo stran nekoliko višje od zadnje strani.

Hladilnik izravnavajte s posebnimi vijaki (nivelirnimi vijaki) na sprednjih nogah. Nivelirne vijake privijajte s ploščatim izvijačem.

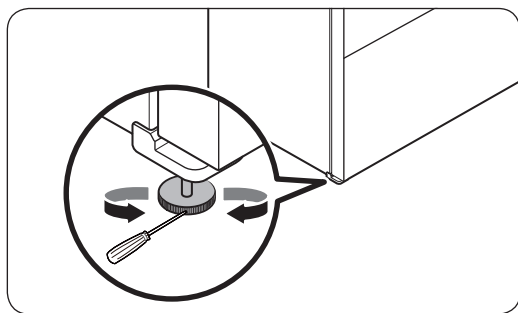

- Če želite prilagoditi višino na levi strani: V nivelirni vijak leve sprednje noge vstavite ploščati izvijač. Nivelirni vijak obračajte v smeri urinega kazalca, da dvignete levo stran, oz. v nasprotni smeri urinega kazalca, da stran spustite.
- Če želite prilagoditi višino na desni strani: V nivelirni vijak desne sprednje noge vstavite ploščati izvijač. Nivelirni vijak obračajte v smeri urinega kazalca, da dvignete desno stran, oz. v nasprotni smeri urinega kazalca, da stran spustite.

Namestitev

KORAK 5 Nastavite višino vrat.

Prilagajanje višine z ročico za višino (samo za določene modele)

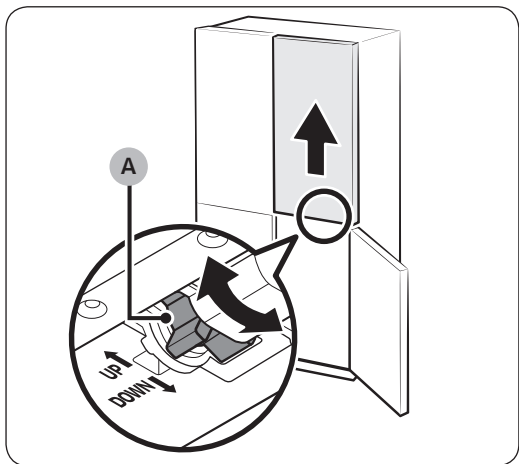
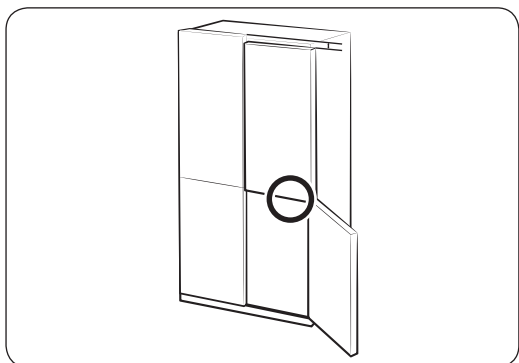

- Preden poravnate višino vrat, se prepričajte, da je hladilnik izravnani. V ta namen uporabite izravnalne nogice.
- Uporabite lahko ročico za višino, ki se nahaja na dnu desnih vrat hladilnika. Medtem ko so oboja vrata hladilnika zaprta, odprite desna vrata zamrzovalnika in višino vrat nastavite s pomočjo ročice za višino.
- **Ročico za višino (A)** obračajte, dokler oboja vrata niso poravnana zgoraj. Ročico obrnite proti oznaki »UP« (kot je označeno), da dvignete desna vrata, če pa jih želite znižati, ročico obrnite proti oznaki »DOWN« (kot je označeno).
- Vrata hladilnika nekoliko dvignite, da olajšate poravnavo. Največja višina prilagoditve je 3 mm.
 - Ročice ni mogoče obrniti prek največje omejitve. Če jo obrnete predaleč, lahko povzroča hrup.
 - Prevelika višina lahko povzroča motnje pri pokrovu zgornjega tečaja vrat hladilnika.
- Če vrata poravnate, medtem ko so prazna, in nato na vrata naložite živila, se lahko višini ponovno razlikujeta. Če se to zgodi, sledite zgornjim korakom in ponovno poravnajte vrata.

Prilaganje višine z zakovicami vrat

Pri modelih, ki imajo ročico za višino na desnih vratih, uporabite zakovice vrat le v primeru, ko vrat ne morete poravnati z ročico za višino.

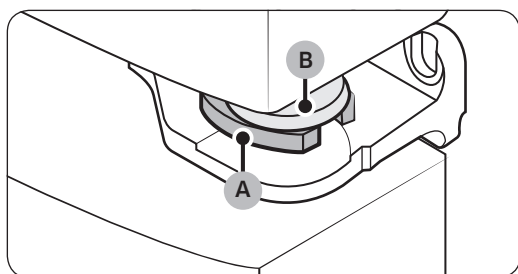
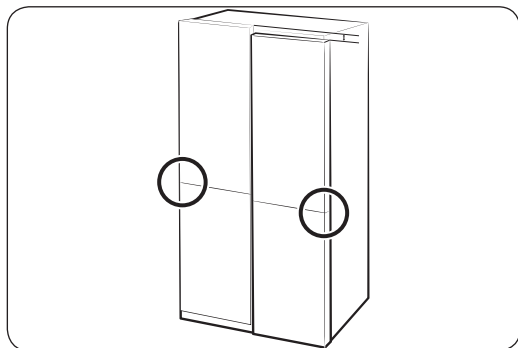
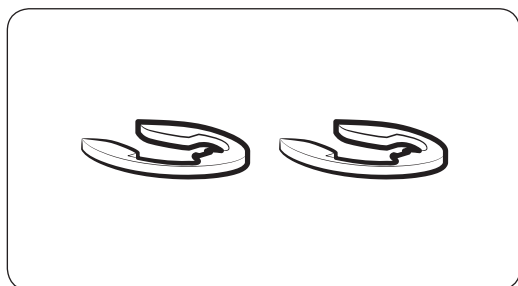

OPOMBA

Višino vrat lahko nastavite s priloženimi zakovicami vrat, ki so na voljo v 4 različnih velikostih (1 mm, 1,5 mm, 2 mm in 2,5 mm).

1. Preverite razliko v višini med vrati in dvignite ter pridržite nižje nameščena vrata.
2. Med zakovico vrat (B) in tečaj namestite primerno velik zaskočni obroč (A), kot je prikazano na sliki.

PREVIDNO

- Namestite samo en zaskočni obroč. Če vstavite dva ali več obročev, lahko ti zdrsnejo ali povzročajo hrup.
- Zaskočne obroče hranite izven dosega otrok in shranite za poznejšo uporabo.
- Vrat ne dvignite preveč. Vrata lahko pridejo v stik in poškodujejo zgornji pokrov.

Namestitev

Prilagajanje višine vrat zamrzovalnika (samo za določene modele)

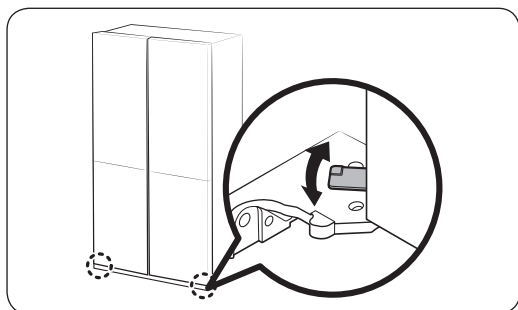

- Preden poravnate višino vrat, se prepričajte, da je hladilnik izravnán. V ta namen uporabite izravnalne nogice.
- Višino obojih vrat zamrzovalnika lahko nastavite s pomočjo ročice, ki se nahaja na spodnjem tečaju.
- Odprite vrata in jih nekoliko dvignite, nato pa ročico obrnite levo ali desno, da nastavite višino.

Nastavljanje razmika med vrati hladilnika in glavnim ohišjem hladilnika (samo za določene modele)

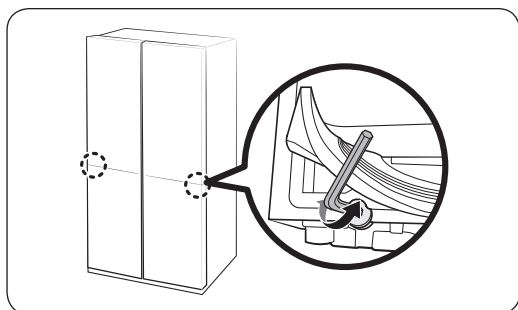

- Razmik med vrati hladilnika in glavnim ohišjem hladilnika lahko nastavite s pomočjo nastavitvenega vijaka, ki se nahaja na dnu predala hladilnika.
- Dvignite tesnilo vrat in poiščite nastavitveni vijak pod tesnilom. Razmik nastavite s pomočjo 4-mm imbus ključa.

⚠ PREVIDNO

Poskrbite, da boste tesnilo čvrsto pritrdili. V nasprotnem primeru lahko iz hladilnika uhaja hladen zrak.

KORAK 6 Priključite na dovod vode (samo določeni modeli)

⚠ PREVIDNO

- Ne smete uporabiti starih kompletov cevi, ampak morate uporabiti nove komplete, ki so priloženi aparatu.
- Cev za vodo mora priključiti usposobljen strokovnjak.
- Garancija vašega hladilnika ne krije priključitve cevi za vodo. Priključitev cevi za vodo krijete sami, razen če je ta že všteta v ceno pri prodajalcu.
- Samsung ne prevzema odgovornosti za priključitev cevi za vodo. Če se pojavi puščanje vode, se obrnite na tistega, ki je priključil cev za vodo.

Priključitev cevi za hladno vodo na cev za filtriranje vode

⚠ PREVIDNO

- Cev za filtriranje vode mora biti povezana s cevjo za hladno pitno vodo. Priključitev na cev za vročo vodo lahko povzroči okvaro čistilnika.

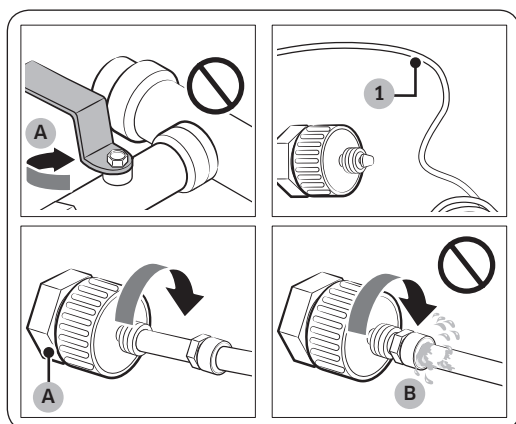

- A. Zapiranje glavne cevi za dovod vode
B. Brez razmaka

1. Zaprite glavni ventil za vodo, da prekinete dovod vode.
2. Poiščite **cev (1)** za hladno, pitno vodo.
3. Sledite navodilom za namestitev cevi za vodo, da priključite cev za vodo.
4. Ko je priklop dokončan, odprite glavni ventil za vodo in iztočite približno 3 litre vode. S tem odstranite nečistoče v cevi.

Namestitev

Priključitev cevi za filtriranje vode na cev za vodo

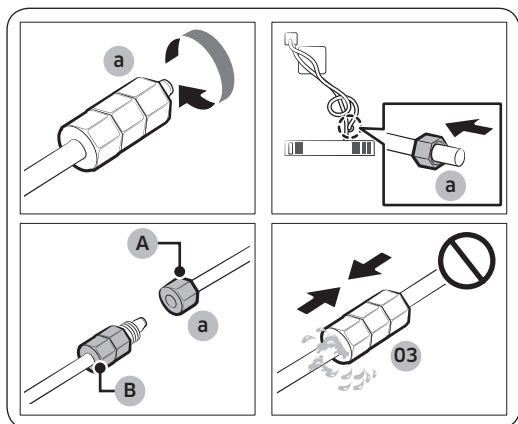

- A. Cev za vodo od enote
- B. Cev za vodo od kompleta

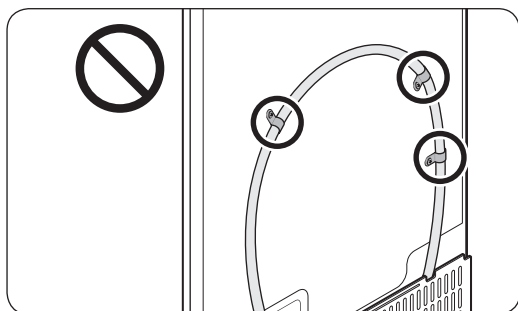
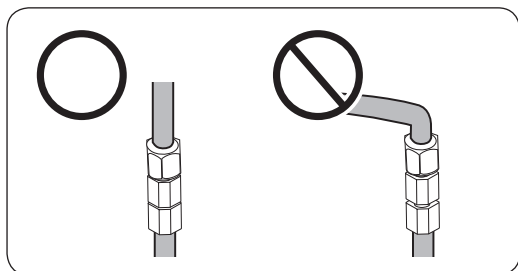

Popravilo cevi za vodo

⚠ PREVIDNO

Cev za vodo mora popraviti usposobljen strokovnjak. Če se pojavi puščanje, se obrnite na lokalni servisni center Samsung ali na instalaterja, ki je priključil cev za vodo.

1. Zrahljajte in odvijte **kompresijsko matico (a)** s cevi za vodo hladilnika in jo nataknite na cev za filtriranje vode.
2. Zategnite **kompresijsko matico (a)**, da cev za filtriranje vode povežete s cevjo za vodo.
3. Odprite glavni ventil za vodo in preverite, ali povezava pušča.
4. Če povezava tesni, pred dejansko uporabo hladilnika odlijte približno 3 litre vode, da iz sistema za filtriranje vode odstranite nečistoče.

📄 OPOMBA

Če morate po priključitvi **cevi za vodo** hladilnik premakniti, poskrbite, da je priključen del cevi za vodo speljan naravnost.

⚠ PREVIDNO

Filtra za vodo ne namestite na noben del hladilnika. S tem bi lahko hladilnik poškodovali.

KORAK 7 Začetne nastavitve

Ko izvedete naslednje korake, bo vaš hladilnik pripravljen za uporabo.

1. Priključite napajalni kabel v stensko vtičnico in vklopite hladilnik.
2. Odprite vrata in preverite, ali notranja luč zasveti.
3. Nastavite temperaturo na najhladnejšo in počakajte približno eno uro. Zamrzovalnik se bo nekoliko ohladil in motor bo začel enakomerno teči.
4. Počakajte, da hladilnik doseže nastavljeno temperaturo. Zdaj je hladilnik pripravljen za uporabo.

KORAK 8 Zaključni pregled

Ko je namestitev končana, se prepričajte, da:

- je hladilnik priključen v električno vtičnico in pravilno ozemljen;
- je hladilnik nameščen na ravno površino, z razumnim razmikom od sten in omar.
- je hladilnik izravnán in trdno stoji na tleh;
- se vrata gladko odpirajo in zapirajo in se notranja luč vklopi samodejno, ko odprete vrata.

Postopki

Nadzorna plošča

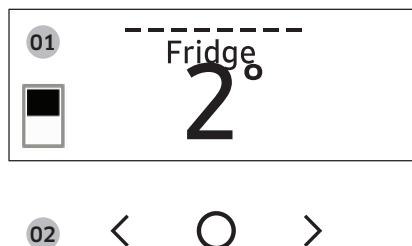

01 Prikaz	Prikazuje meni, nastavitve in druge informacije.
02 Gumbi	<ul style="list-style-type: none">• Ko je zaslon izklopljen, tapnite poljuben gumb, da znova prikažete zaslon.• Tapnite < ali > za pomikanje levo in desno.• Tapnite ○, da potrdite svojo izbiro.• Tapnite in pridržite ○ za vstop v način dostopne točke. (Za več informacij glejte razdelek »SmartThings > Začetek uporabe« na strani 51.)

OPOMBA

- Nadzorna plošča je izklopljena, ko ne uporabljate hladilnika. Aktivira in prižge se samo, ko odprete vrata ali tapnete enega od gumbov.
- Če so vrata odprta več kot 5 minut, notranja lučka utripa 5 minut, nato pa se izklopi. To je opozorilo za gluhe in osebe s slabim sluhom, da so vrata odprta. To delovanje je običajno.
- Če temperaturo spremenite na zaslonu, je na zaslonu prikazana dejanska temperatura v hladilniku, dokler ta ne doseže nastavljene temperature. Nato se na zaslonu prikaže nova nastavljena temperatura. Hlajenje hladilnika na nastavljeno temperaturo lahko traja dlje časa. To je normalno. Med tem časom vam temperature ni treba ponovno nastavljati.



Uporaba upravljalne plošče

1. Tapnite poljuben gumb (<, ○ ali >), da vklopite zaslon.
2. Tapnite < ali >, da izberete želeni meni, in nato tapnite ○ za potrditev.
3. Tapnite < ali >, da izberete zeleno nastavitvev, in nato tapnite ○ za potrditev.
 - Za več informacij o razpoložljivih nastavitvah glejte razdelek **Opis menija**.

Opis menija

Fridge (Hladilnik)	<ul style="list-style-type: none">• Temperaturo hladilnika lahko nastavite od 1~7 °C oziroma nastavite funkcijo Hitro hlajenje.• Funkcija Hitro hlajenje pospeši proces hlajenja pri najvišji hitrosti ventilatorja. Hladilnik deluje s polno hitrostjo dve uri in pol in se nato vrne na prejšnjo temperaturo.
Freezer (Zamrzovalnik)	<ul style="list-style-type: none">• Temperaturo zamrzovalnika lahko nastavite od -23~-15 °C oziroma nastavite funkcijo Hitro zamrzovanje.• Funkcija Hitro zamrzovanje pospeši proces zamrzovanja pri najvišji hitrosti ventilatorja. Zamrzovalnik deluje s polno hitrostjo 50 ur in se nato vrne na prejšnjo temperaturo. Če želite zamrzniti večjo količino živil, vklopite funkcijo hitrega zamrzovanja vsaj 20 ur pred nalaganjem živil v zamrzovalnik.
Cool Select+ (Izbira hlajenja+)	<ul style="list-style-type: none">• Način Izbira hlajenja+ lahko nastavite iz enega izmed naslednjih načinov.<ul style="list-style-type: none">- Freeze (Zamrzovanje): Temperatura je nastavljena na enako temperaturo kot v zamrzovalniku.- Soft Freeze (Mehko zamrzovanje): Temperatura je nastavljena na -5 °C.- Meat/Fish (Meso/ribe): Temperatura je nastavljena na -1 °C.- Fruit/Veggies (Sadje/zelenjava): Temperatura je nastavljena na 2 °C.- Beverage (Pijače): Temperatura je nastavljena na 4 °C. <p>⚠ PREVIDNO</p> <ul style="list-style-type: none">• Način Izbira hlajenja+ izberite glede na vrsto hrane, ki jo hranite.• Mesa ali hrane ne hranite v Izbira hlajenja+, če je izbran način Sadje/zelenjava ali Vino. Meso ali hrana se lahko pokvari.• Steklenic ne hranite v Izbira hlajenja+ v načinu Zamrzovanje ali Mehko zamrzovanje. Lahko počijo in povzročijo telesne poškodbe.

Postopki

Flex Crisper (Nastavljiv predal za ohranjanje svežine)	<ul style="list-style-type: none">• Način Nastavljiv predal za ohranjanje svežine lahko nastavite iz enega izmed naslednjih načinov.<ul style="list-style-type: none">- Fridge (Hladilnik): Temperatura je nastavljena na enako temperaturo kot v hladilniku.- Meat/Fish (Meso/ribe): Ta način izberite, da ohranite shranjeno meso in ribe sveže. (Priporočamo, da temperaturo hladilnika nastavite pod 3 °C, da bodo meso in ribe v predalu Nastavljiv predal za ohranjanje svežine ostali bolj sveži). <p> OPOMBA</p> <p>Meso in ribe lahko hranite v predalu za meso od 3 do 5 dni z nekaj izjemami, kot je mleto meso, ki ga lahko hranite le en ali dva dneva. Če želite navedeno hraniti dlje kot 5 dni, to shranite v zamrzovalnik.</p>
AutoFill Pitcher (Vrč s samodejnim polnjenjem) *	<ul style="list-style-type: none">• Način Vrč s samodejnim polnjenjem lahko nastavite iz enega izmed naslednjih načinov.<ul style="list-style-type: none">- On (Vključeno): Nastavite za samodejno polnjenje vrča.- Off (Izklop): Nastavite za izklop funkcije. <p> OPOMBA</p> <p>Za pripravo čaja ali vode z okusom lahko v infuzor vstavite čaj ali sadje. Če želite ohraniti prvotno koncentracijo vode z namočenimi čajnimi listi ali sadjem, izklopite funkcijo Vrč s samodejnim polnjenjem. (Za več informacij glejte razdelek Vrč za vodo (Vrč s samodejnim polnjenjem) (samo določeni modeli) na strani 53.)</p>
Cubed Ice (Ledene kocke) *	Zažene ali zaustavite lahko proizvodnjo ledenih kock.
Ice Bites (Koščki ledu) *	Zažene ali zaustavite lahko proizvodnjo koščkov ledu.

More Options (Več možnosti)

Spremenite lahko nastavitve za naslednje funkcije. Tapnite < ali >, da izberete meni, in nato tapnite ○ za potrditev.

Filter Reset (Ponastavitev filtra) *: Ko se na prikazu pojavi sporočilo o zamenjavi filtra, izberite ta meni in filter zamenjajte v skladu z navodili na zaslону.

Temp. Unit (Temp. Enota): Temperaturno lestvico lahko nastavite na Celzije ali Fahrenheite.

Door Alarm (Alarm za vrata): Alarm za vrata lahko vklopite ali izklopite.

Wi-Fi Connect (Povezava Wi-Fi): Povezavo Wi-Fi lahko vklopite ali izklopite. Vklopite jo za upravljanje in spremljanje svojega hladilnika v aplikaciji SmartThings. (Za več informacij o aplikaciji SmartThings glejte razdelek **SmartThings** na strani 50.)

* Velja samo za določene modele

OPOMBA

Funkcija Hitro hlajenje ali Hitro zamrzovanje potroši več energije.

Postopki

SmartThings

Namestitev

Obiščite trgovino Google Play, Galaxy Apps ali App Store družbe Apple in poiščite »SmartThings«. Prenesite aplikacijo SmartThings družbe Samsung Electronics v pametno napravo.

OPOMBA

- Aplikacija SmartThings ni na voljo za nekatere tablice in naprave iPad ter nekatere pametne telefone.
 - Podpira operacijski sistem [Android] 6.0 ali novejši. (najmanj 2 GB RAM-a)
 - Podpira operacijski sistem [iOS] 10.0 ali novejši/iPhone 6 ali novejši.
- Zaradi izboljševanja delovanja lahko v aplikaciji SmartThings pride do sprememb brez predhodnega obvestila ali se podpora aplikacije ukine v skladu s pravilnikom proizvajalca. Poleg tega so lahko nadaljnje posodobitve aplikacije ali funkcije v aplikaciji ustavljene zaradi uporabnosti in varnostnih razlogov, tudi če vaš operacijski sistem trenutno podpira posodobitve.
- Med priporočenimi sistemi kodiranja sta WPA/TKIP in WPA2/AES. Novejši ali nestandardni protokoli za preverjanje pristnosti omrežja Wi-Fi niso podprti.
- Na brezžična omrežja lahko vplivajo okoliška brezžična komunikacijska okolja.
- Če je vaš ponudnik internetnih storitev registriral naslov MAC vašega osebnega računalnika ali modema z namenom identifikacije, Samsungov pametni hladilnik morda ne bo mogel vzpostaviti internetne povezave. V tem primeru se za tehnično podporo obrnite na svojega ponudnika internetnih storitev.
- Nastavitve požarnega zidu omrežnega sistema lahko vašemu Samsungovemu pametnemu hladilniku onemogočijo dostop do interneta. Za tehnično podporo se obrnite na svojega ponudnika internetnih storitev. Če težava še vedno ni odpravljena, se obrnite na lokalni servisni center Samsung ali na lokalnega prodajalca.
- Za konfiguracijo nastavitve brezžične dostopne točke (AP) si oglejte uporabniški priročnik za dostopno točko (usmerjevalnik).
- Samsungovi pametni hladilniki podpirajo omrežje Wi-Fi 2,4 GHz s specifikacijami IEEE 802.11 b/g/n in protokole Soft-AP (priporočamo IEEE 802.11 n).
- Nepooblaščen brezžični usmerjevalnik Wi-Fi morda ne bodo mogli vzpostaviti povezave z ustreznimi Samsungovimi pametnimi hladilniki.

Račun Samsung

Za uporabo aplikacije se morate registrirati v račun Samsung. Če nimate računa Samsung, sledite navodilom aplikacije na zaslonu in ustvarite brezplačni račun Samsung.

Začetek uporabe

Vklopite napravo, s katero želite vzpostaviti povezavo, na svojem telefonu odprite aplikacijo SmartThings in sledite spodnjim navodilom.

Če se prikaže pojavno okno z obvestilom, da je bila najdena nova naprava, tapnite **ADD NOW (DODAJ ZDAJ)**.

Če se pojavno okno ne prikaže, tapnite gumb + in nato na seznamu razpoložljivih naprav izberite napravo, s katero želite vzpostaviti povezavo.

Če vaša naprava ni na seznamu razpoložljivih naprav, tapnite **Supported Devices (Podprte naprave)**, izberite tip naprave (hladilnik) in nato izberite določen model naprave.

Za nastavitev naprave sledite navodilom v aplikaciji. Ko je nastavitev končana, se bo vaš hladilnik pojavil kot »kartica« na vašem zaslonu **Devices (Naprave)**.

Aplikacija za hladilnik

Integrirano upravljanje

Hladilnik lahko upravljate in nadzorujete, ko ste doma in na poti.

- Tapnite ikono hladilnika na nadzorni plošči aplikacije SmartThings ali tapnite ikono »Naprave« na dnu nadzorne plošče in nato tapnite »kartico« hladilnika, da odprete stran hladilnika.
- Preverite stanje delovanja ali obvestila glede hladilnika in po potrebi spremenite možnosti ali nastavitve.

OPOMBA

Nekatere možnosti ali nastavitve hladilnika morda niso na voljo za daljinsko upravljanje.

Postopki

Kategorija	Element	Opis
Nadzor	Temperatura hladilnika	Prikaže želeno nastavitve temperature hladilnika.
	Temperatura zamrzovalnika	Prikaže želeno temperaturo zamrzovalnika.
	Nastavitve Izbira hlajenja+	Prikaže nastavitve Izbira hlajenja+.
	Diagnoza	Zazna nepravilno delovanje hladilnika.
	Nadzor energije	Preverja skupno porabo energije hladilnika za zadnjih 180 dni.
Funkcije	Priprava ledu	Vklopite ali izklopite lahko funkcijo priprave ledu in preverite njene trenutne nastavitve.
		Preverite lahko tudi stanje in postopek priprave ledu.
	Hitro hlajenje	Možnost Hitro hlajenje lahko vklopite ali izklopite in preverite trenutne nastavitve.
	Hitro zamrzovanje	Možnost Hitro zamrzovanje lahko vklopite ali izklopite in preverite trenutne nastavitve.
	Temperatura hladilnika	Nastavite lahko želeno temperaturo hladilnika.
	Temperatura zamrzovalnika	Nastavite lahko želeno temperaturo zamrzovalnika.
	Nastavitve Izbira hlajenja+	Nastavite lahko želeni način Izbira hlajenja+.
Alarmi	Neobičajno visoka temperatura	Alarm se sproži, ko je v hladilniku, zamrzovalniku ali predalu Izbira hlajenja+ neobičajno visoka temperatura.
	Odperta vrata	Alarm se sproži, če so vrata hladilnika, predal zamrzovalnika ali predal Izbira hlajenja+ odprti določen čas.
	Prelivanje vrča s samodejnim polnjenjem	Če funkcija vrča s samodejnim polnjenjem zazna prelivanje, se sproži alarm, ki opozori na prelivanje.
	Zamenjava vodnega filtra	Alarm vas opomni, da morate zamenjati vodni filter.

Posebne funkcije

Vrč za vodo (Vrč s samodejnim polnjenjem) (samo določeni modeli)

V Vrč s samodejnim polnjenjem je vedno na voljo hladna in prečiščena voda. Če želite uživati v vodi z različnimi okusi, lahko v infuzor vstavite čaj ali sadje.

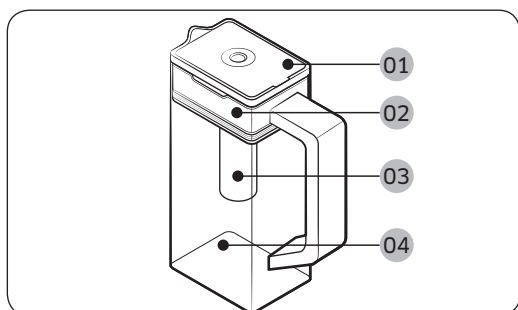

- 01 Pokrov
- 02 Držalo filtra
- 03 Filter
- 04 Ohišje

Polnjenje vrča za vodo

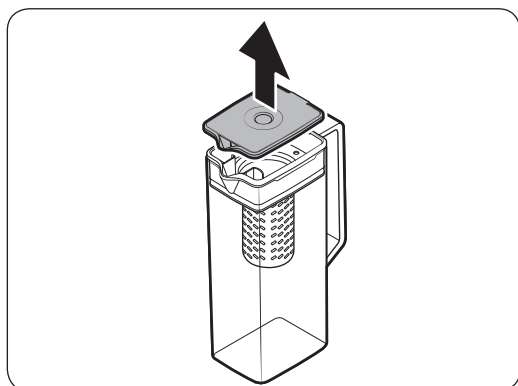

1. Primite ročaj na **pokrovu** in ga povlecite navzgor, da odprete **pokrov**.
2. Filter napolnite s čajnimi listi ali najljubšim sadjem.

OPOMBA

Če želite ohranjati prvotno koncentracijo vode z namočenimi čajnimi listi ali sadjem, izklopite funkcijo Vrč s samodejnim polnjenjem.

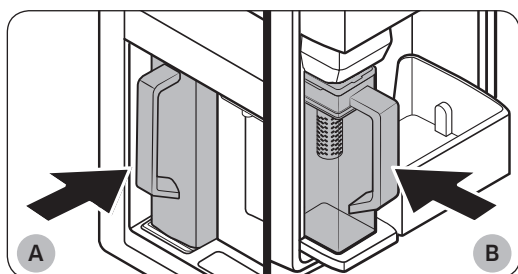

- A. Modeli vrste A
- B. Modeli vrste B

3. Funkcijo Vrč s samodejnim polnjenjem omogočite na nadzorni plošči. Odprite vrata središča za pijače (tip A) ali leva vrata hladilnika (tip B) in nato vrč za vodo namestite na držalo. Potisnite ga naravnost, kot je prikazano na sliki.
4. Zaprite vrata. Čez kratek čas se bo vrč za vodo začel polniti s hladno vodo.

Postopki

⚠ PREVIDNO

Prepričajte se, da se vrč za vodo prilega držalu vrča za vodo.

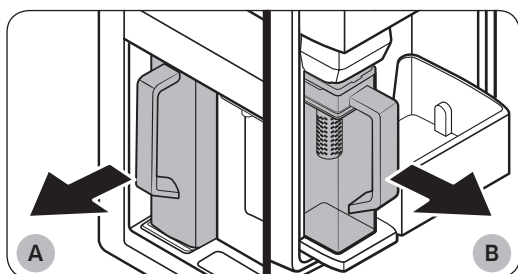

A. Modeli vrste A

B. Modeli vrste B

5. Če želite piti čaj, odprite vrata središča za pijače (tip A) ali leva vrata hladilnika (tip B) in nato snemite vrč za vodo. Povlecite naravnost navzven.

⚠ PREVIDNO

- Priporočamo, da vodo z namočenim sadjem uporabite v naslednjih 24 urah. Po tem času se kakovost vode z namočenim sadjem močno zmanjša.
- Ko spijete čaj, morate vrč za vodo očistiti. Vrč za vodo očistite tudi v primeru, da ga dlje časa niste uporabljali.

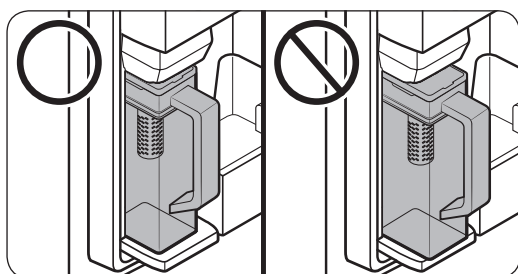

- Da preprečite puščanje ali prevrnitev vrča za vodo, se prepričajte, da se vrč za vodo prilega držalu vrča za vodo.

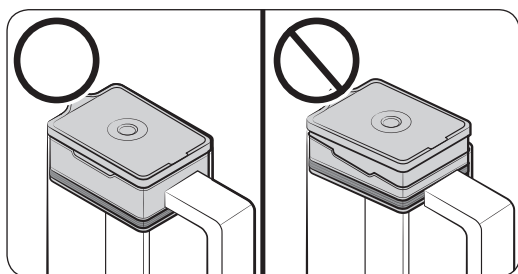

- Da se voda ne poliva oz. vrč ne pušča, poskrbite, da je držalo filtra ustrezno vstavljeno.

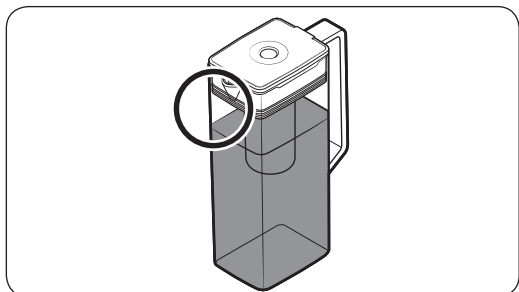

OPOMBA

- Če je na sprednji strani vrča za vodo preveč vlage (zlasti na označenem območju), se vrč za vodo morda ne bo napolnil do konca. Odstranite vlago in poskusite znova.
- Funkcija Vrč s samodejnim polnjenjem bo prenehala dovajati vodo v vrč za vodo, če se vrč za vodo ne napolni po določenem času. V tem primeru preverite, ali je cev za vodo pravilno nameščena. Odstranite in ponovno namestite vrč za vodo in poskusite znova.

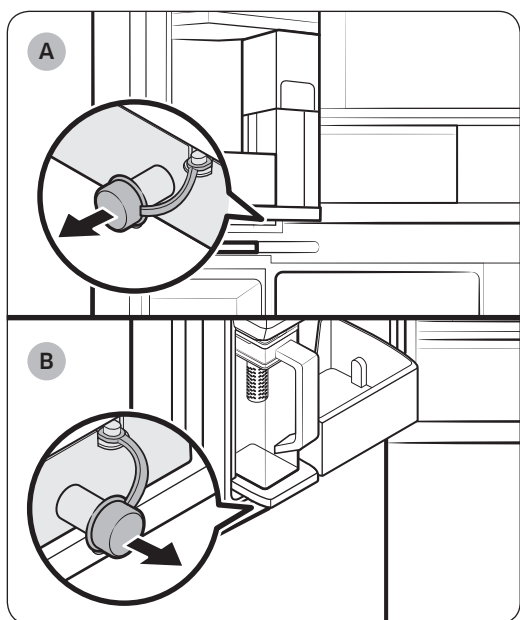

A. Modeli vrste A

B. Modeli vrste B

OPOMBA

- Če se voda preliva ali filter pušča, obrišite območje okrog nosilca filtra vrča za vodo.
- Voda kaplja, če je gumijasti pokrovček odprt.
- V primeru puščanja se na nadzorni plošči prikaže opozorilo. V primeru puščanja odprite gumijasti pokrovček, da voda odteče. Če po odtekanju opozorilo ne izgine, lahko obstaja sistemska okvara. Obrnite se na lokalni servisni center Samsung.

Postopki

Vodomat (samo določeni modeli)

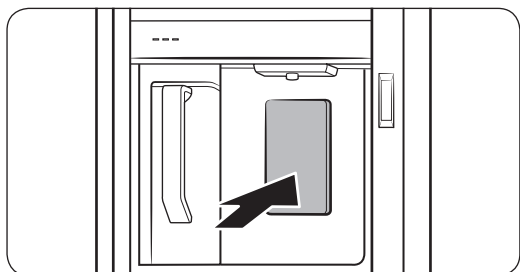

Za dovajanje ohlajene vode odprite središče za pijače in pritisnite ročico dozirnika.

OPOMBA

- Po približno 1 minuti pritiskanja ročice, iz vodomata ne boste več dobili vode ali ledu. Če želite natočiti več vode, spustite ročico in jo znova pritisnite.
- Kozarec postavite pod vodomat, da se voda ne poliva.
- Če vodomata ne uporabljate 2-3 dni, lahko ima voda iz vodomata čuden vonj ali okus. To ni napaka sistema. Prva 1-2 kozarca vode zavrzite.

Vodna meglica

Voda, ki se dovaja v hladilnik, teče skozi glavni alkalni filter. Med filtriranjem se tlak vode zviša, zato je voda nasičena s kisikom in dušikom. To povzroči začasno vodno meglico pri izpustu. To je običajno in voda se bo čez nekaj sekund zbistrila.

Samodejni ledomat (samo določeni modeli)

Hladilnik ima vgrajen ledomat, ki samodejno dovaja led.

- Splošna zasnova in/ali dodatna oprema se lahko med modeli razlikuje.

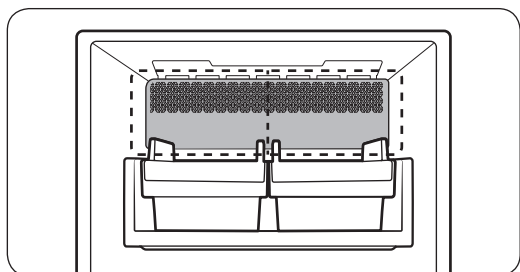

- Ta izdelek ima dve vrsti ledomatov.

Priprava ledu

Po namestitvi in vklopu hladilnika sledite navodilom, da zagotovite pravilno proizvodnjo in polno posodo ledu:

Pri prvi uporabi

- Počakajte 1 do 2 dneva, da ledomat izdeluje led.
- Odstranite prvih 1-2 posod ledu, da odstranite nečistoče iz vodovodnega sistema.

Diagnoza

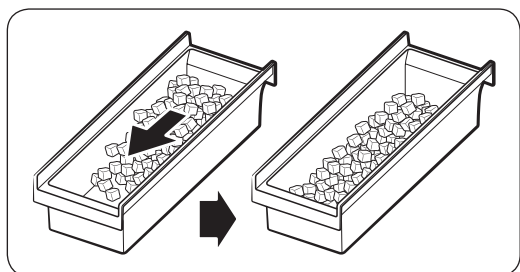
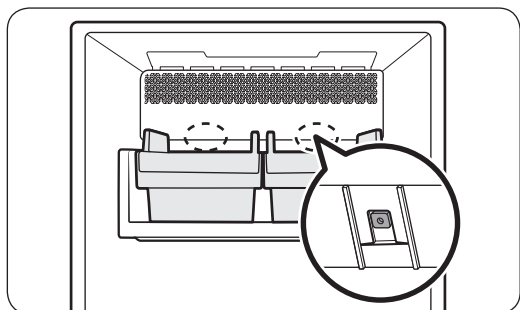

- Splošna zasnova in/ali dodatna oprema se lahko med modeli razlikuje.
- Če se led ne dovaja, najprej preverite stanje ledomata s pomočjo gumba **Preizkus** na dnu ledomata.
- Pritisnite gumb **Preizkus** na zadnji strani ledomata. Med pritiskom gumba boste zaslišali zvonjenje (ding-dong). Če ledomat deluje pravilno, boste zaslišali ponovno zvonjenje.
- Kopičenje ledu na eni strani pladnja je normalno. Led enakomerno razporedite po pladnju, da boste lahko shranili več ledu.

Postopki

⚠ PREVIDNO

- Če je cev za vodo odklopljena, lahko sčasoma vodni ventil oddaja zvok brenčanja. V tem primeru izklopite funkcijo proizvodnje ledu (ledene kocke/koščki ledu).
- Če se zvonjenje ponavlja, se obrnite na vodovodarja ali lokalni servisni center družbe Samsung.
- V posodo za led ne polagajte hrane. Zamrznjena hrana lahko poškoduje ledomat, zlasti pri odpiranju ali zapiranju vrat.
- Ko hladilnik po prekinitvi električnega toka znova vzpostavi napajanje, so v posodi za led morda stopljene in zagozdene ledene kocke, kar lahko onemogoča pravilno delovanje ledomata. To preprečite tako, da pred uporabo hladilnika izpraznite posodo za led.
- V ledomat ne vstavljajte prstov ali drugih predmetov. To lahko povzroči telesne poškodbe ali materialno škodo.
- Zaradi sublimacije se led, ki je v zamrzovalniku shranjen dlje časa, zmanjša in nato tvori večje kepe. Če torej ledu dlje časa ne boste uporabljali, ledomat izklopite v skladu z naslednjimi navodili.
- Uporabljajte le nove komplete cevi, priložene napravi. Ne uporabite ponovno starega kompleta cevi.

Ledomat z gumbi (samo določeni modeli)

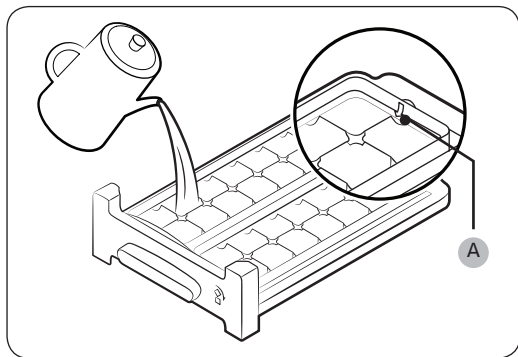

1. Odprite vrata zamrzovalnika in odprite pladenj za led.
2. Napolnite pladenj z vodo do najvišje oznake (A), ki je na zadnji strani pladnja.
3. Potisnite pladenj nazaj v položaj.

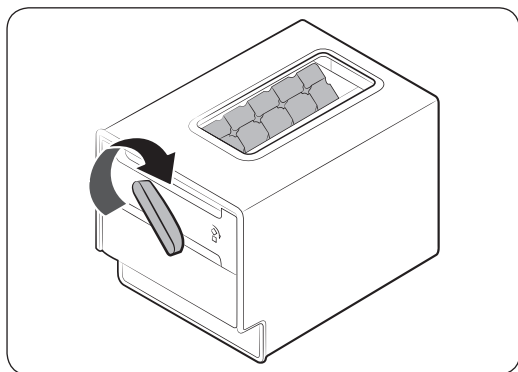

4. Ko voda zamrzne v ledene kocke, ročaj pladnja za led obrnite v smeri urinega kazalca, da ledene kocke stresete v posodo za led. To ponavljajte, dokler vseh ledenih kock ne spraznite v posodo za led.

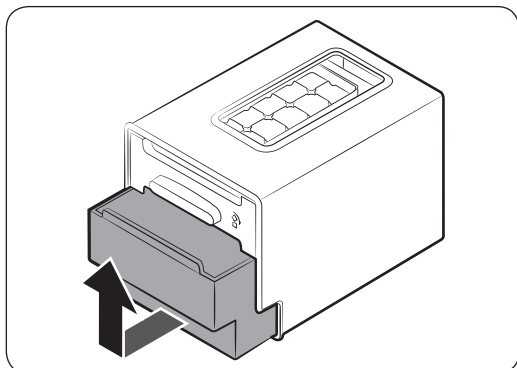

5. Če želite odstraniti posodo za led, jo nežno dvignite in izvlecite.

⚠ PREVIDNO

- Posode za led ne uporabljajte za izdelavo ledu. Posoda lahko počí.
- Zagotovite, da je posoda za led nameščena pod pladnjem za led.
- Posoda za led ima na spodnji strani odtočno odprtino.
 - Ledu v posodi za led ne hranite pri sobni temperaturi. Led se stopi in izteče.
 - V primeru izpada električnega napajanja se led stopi in izteče. Po ponovni vzpostavitvi napajanja lahko voda zamrzne in povzroči, da posoda počí. Da preprečite poškodbe posode, po izpadu električnega napajanja posodo odstranite in izpraznite.
 - Uporabljajte le pitno vodo.

📄 OPOMBA

- Čas za izdelavo ledu je odvisen od vaših nastavitvev temperature.

Vzdrževanje

Rokovanje in nega

Posoda za led (samo določeni modeli)

Če dlje časa ne dozirate ledu, v posodi lahko nastanejo sprijeti kubi ledu. V tem primeru odstranite posodo za led in jo izpraznite.

⚠ PREVIDNO

- Očistite led ali vodo s tal, da preprečite možnost poškodb.
- Otrokom preprečite igro z vodomatom ali ledomatom, da preprečite možnost nesreč ali telesnih poškodb.
- Uporabite samo priloženo posodo za led. Posode za led drugih proizvajalcev lahko povzročijo okvaro sistema.

📖 OPOMBA

- Za izdelavo ledu potrebujete vodni tlak med 206 in 861 kPa.
- Hrup ledomata, ki je slišen med pripravo ledu, je običajen.

Vrč s samodejnim polnjenjem (samo določeni modeli)

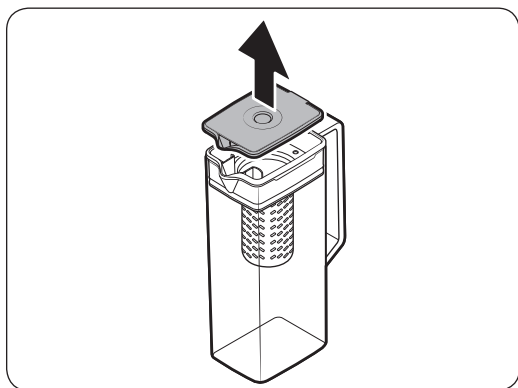

1. Primate ročaj na pokrovu in povlecite navzgor, da ga odstranite.

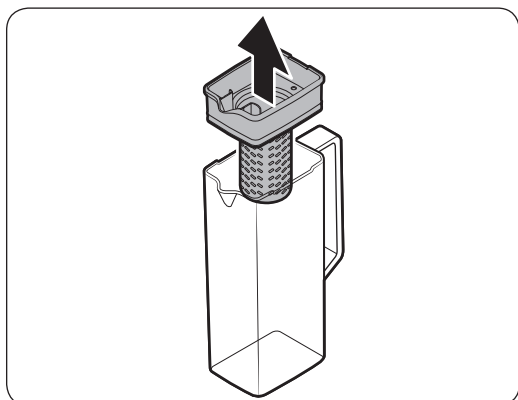

2. Primate držalo filtra na obeh straneh in ga dvignite ter odstranite.

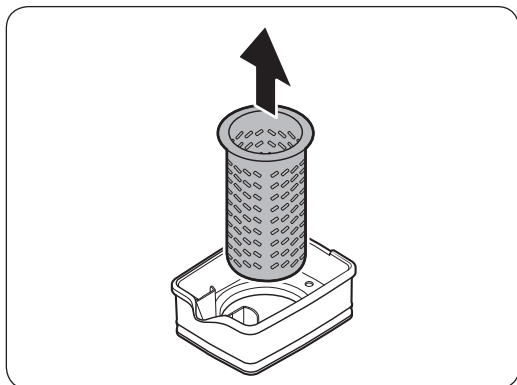

3. Filter rahlo obračajte in ga povlecite iz tesnila.
4. Filter očistite z nevtralnimi sredstvi in pod tekočo vodo. Izperite in dobro osušite.
5. Ročaj s samodejnim polnjenjem sestavite v obratnem vrstnem redu od razstavljanja.

⚠ PREVIDNO

Vrč za vodo in pokrov nista primerna za pomivanje v pomivalnem stroju in uporabo v mikrovalovni pečici in se lahko stopita ali spremenita obliko, če sta izpostavljena vročini (vključno z vročo vodo). Po potrebi ju ročno operite v hladni ali topli vodi.

Vzdrževanje

Police hladilnika

Videz polic se razlikuje glede na model.

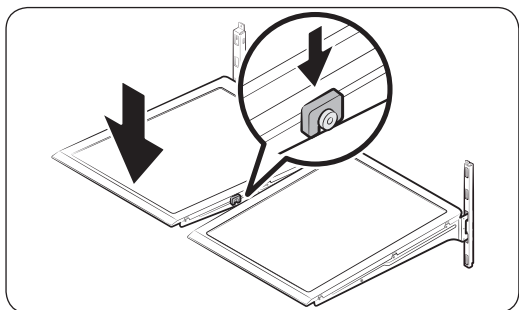
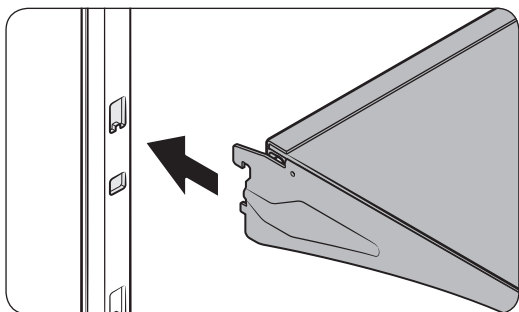
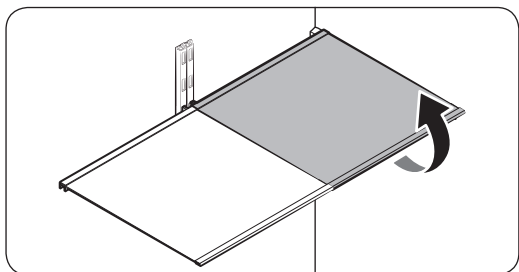

- Če želite odstraniti polico, do konca odprite vrata. Primite sprednjo stran police ter jo previdno dvignite in izvlecite.

OPOMBA

Pri odstranjevanju ali ponovnem vstavljanju police ne dvignite do konca. Lahko poškodujete zadnjo steno hladilnika.

- Polico ponovno vstavite pod kotom, tako da je sprednji del višji od zadnjega dela in zgornji kavelj vstavite v zgornjo zarezo za polico. Nato polico spustite in spodnji kavelj police vstavite v spodnjo zarezo za polico.

PREVIDNO

- Police iz kaljenega stekla so težke. Pri odstranjevanju bodite previdni.
- Polico morate pravilno vstaviti. Pazite, da ne bo obrnjena na glavo.
- Steklene posode lahko opraskajo površino steklenih polic.

Predali na vratih

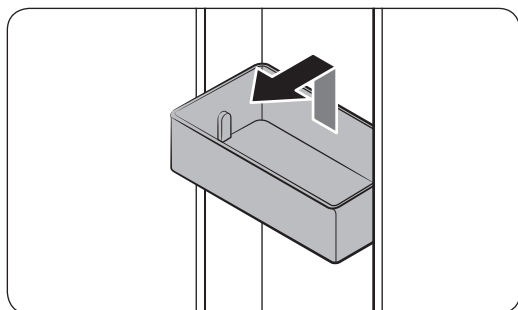

- Če želite odstraniti **predal na vratih**, primite za sprednji strani predala in ga previdno dvignite ter odstranite.
- Za ponovno namestitev vstavite **predal na vratih** nekoliko nad končni položaj namestitve, pri čemer mora biti zadnja stran predala ob vratih. Primite zadnji del **predala na vratih** z obema rokama in pritisnite navzdol, da se prilega.

PREVIDNO

- Predala ne odstranjajte, če je v njem hrana. Predal najprej izpraznite.
- Če so v spodnjem predalu večje steklenice, bodite previdni pri odpiranju vrat, da se steklenice ne prevrnejo.
- Otrokom ne dovolite igrati se s predali. Ostri vogali predala lahko povzročijo telesne poškodbe.

Predali hladilnika

Predal za ohranjanje svežine/nastavljiv predal za ohranjanje svežine

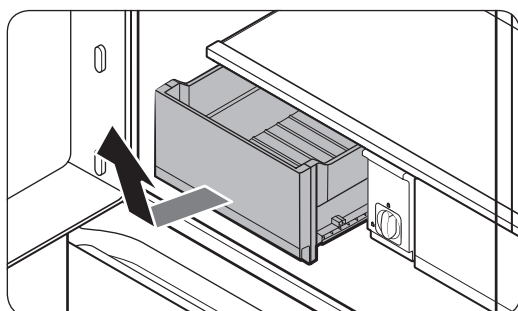

Previdno dvignite sprednji del predala in ga izvlecite.

- Priporočamo, da pred odstranitvijo predala najprej odstranite predale na vratih. S tem preprečite poškodbe predalov na vratih.
- Za ponovno namestitev vstavite predal v vodila okvirja in ga potisnite v notranjost.

Vzdrževanje

Čiščenje

Notranjost in zunanost

⚠ OPOZORILO

- Za čiščenje hladilnika ne uporabljajte benzena, razredčila, čistil za dom/avto ali čistila Clorox™. Te snovi lahko poškodujejo površino hladilnika in povzročijo požar.
- Na hladilnik ne razpršujte vode. To lahko povzroči električni udar.

Redno uporabljajte suho krpo, da odstranite vse tuje snovi, kot so prah ali voda iz priključkov napajalnega vtiča in kontaktnih točk.

1. Izključite napajalni kabel iz električnega omrežja.
2. Notranjost in zunanost hladilnika obrišite z navlaženo mehko in gladko krpo ali papirnato brisačo.
3. Ko končate, do suhega obrišite s suho krpo ali papirnato brisačo.
4. Priključite napajalni kabel hladilnika.

Dulec vodomata (samo določeni modeli)

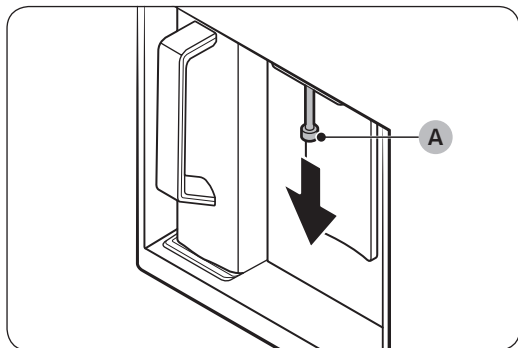

1. Držite konec dulca vodomata (A).
2. Medtem ko dulec vodomata (A) obračate levo, ga povlecite navzdol, da ga odstranite iz vodomata.

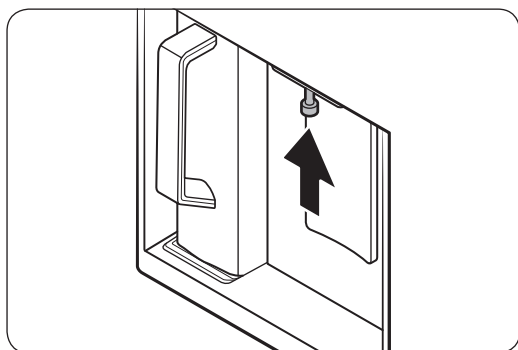

3. Dulec vodomata temeljito očistite in ga ponovno sestavite.

⚠ PREVIDNO

- Dulec vodomata v celoti vstavite, tako da se nahaja v svojem izvornem položaju.
- Dulca ne čistite s krpo z grobo teksturo.

Gumijasta tesnila

Če so gumijasta tesnila na vratih umazana, se vrata morda ne bodo pravilno zaprla in zmanjša se zmogljivost in učinkovitost hladilnika. Gumijasta tesnila očistite z blagim čistilnim sredstvom in vlažno krpo. S krpo obrišite do suhega.

Zadnja plošča

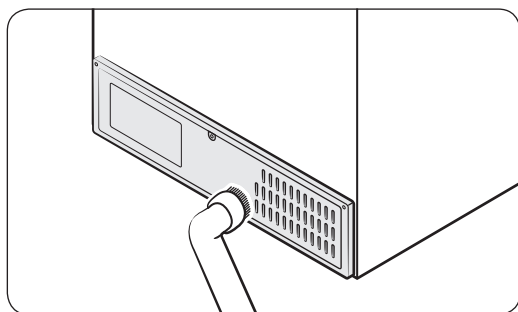

Zadnjo ploščo posejajte enkrat ali dvakrat na leto, da kabli in izpostavljeni deli ne bodo umazani.

⚠ PREVIDNO

Ne odstranjujte pokrova zadnje plošče. Lahko pride do električnega udara.

Zamenjava

Vodni filter (samo določeni modeli)

⚠ OPOZORILO

- Ne uporabljajte filtrov za vodo drugih proizvajalcev. Uporabljajte samo filtre, ki jih proizvaja ali priporoča družba Samsung.
- Neodobreni filtri lahko puščajo in poškodujejo hladilnik, kar lahko privede do električnega udara. Samsung ne sprejema odgovornosti za škodo, nastalo zaradi uporabe filtrov za vodo drugih proizvajalcev.

Sporočilo »Replace water filter (Zamenjajte vodni filter)« se pojavi na nadzorni plošči z namenom, da vas opozori, da je čas za zamenjavo vodnega filtra. Pred zamenjavo filtra se prepričajte, da dovod vode ni priklopljen.

Vzdrževanje

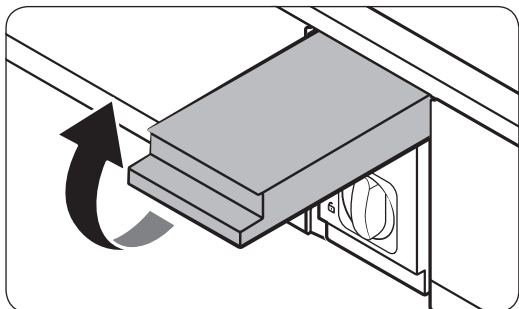

1. Zaprite dovod vode.
2. Odprite pokrov kartuše filtra.

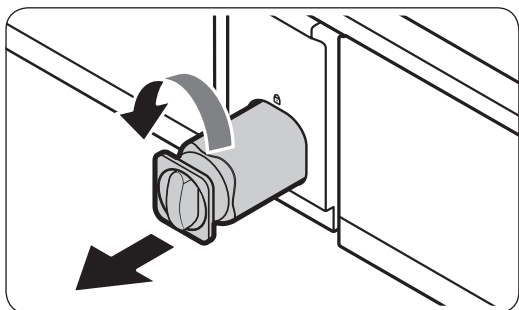

3. Gumb kartuše filtra obrnite v nasprotni smeri urinega kazalca za 90 stopinj ($\frac{1}{4}$ obrata). Vložek za filter se odklene.

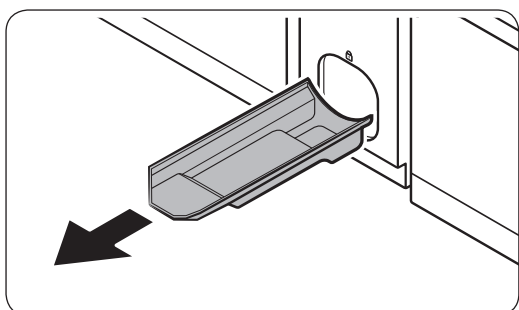

4. Izvlecite vložek.
 - Če je filter za vodo močno umazan, boste vložek morda težko odstranili. V tem primeru ga odstranite s silo.
 - Da preprečite iztekanje iz odprtine filtra, ga odstranite tako, da ga izvlečete naravnost navzven.
5. Vstavite vložek za filter. Uporabljajte samo filtre, ki jih proizvaja ali odobri družba Samsung.

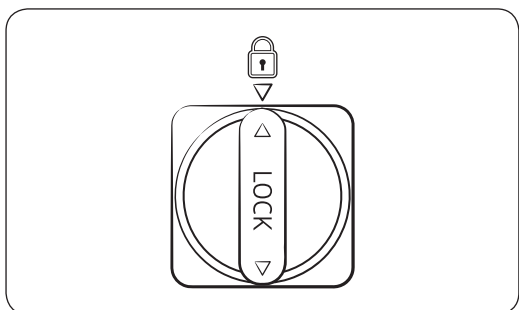

6. Obrnite gumb za vložek v smeri urinega kazalca, da ga zaklenete.
7. Zaprite pokrov kartuše filtra.
8. Na nadzorni plošči odprite **More Options (Več možnosti)** in nato zaženite **Filter Reset (Ponastavitev filtra)**.

OPOMBA

- Po namestitvi novega filtra se lahko iz vodomata še nekaj časa razliva voda, ker je v cev za vodo ušel zrak.
- Po postopku zamenjave lahko iz vodomata nekaj časa kaplja. V tem primeru preprosto obrišite vodo na tleh s suho krpo.

Sistem za filtriranje vode s povratno osmozo

Vodni tlak v sistemu za dovod vode do sistema za filtriranje vode s povratno osmozo mora biti med 206 in 861 kPa.

Vodni tlak v sistemu za filtriranje vode s povratno osmozo do cevi s hladno vodo hladilnika mora biti najmanj 206 kPa. Če je tlak vode pod predpisanim:

- Preverite, ali je filter za usedline v sistemu s povratno osmozo zamašen. Po potrebi zamenjajte filter.
- Posodo za vodo sistema za filtriranje s povratno osmozo znova napolnite z vodo.
- Če je hladilnik opremljen s filtrom za vodo, lahko ta zmanjšuje tlak, če se uporablja skupaj s sistemom za filtriranje s povratno osmozo. Odstranite filter za vodo.

Za dodatne informacije o servisiranju se obrnite na ustrezno usposobljenega vodovodarja.

Naročilo novega filtra

Za nakup novega filtra za vodo se obrnite na lokalni servisni center družbe Samsung.

Lučke LED

Če želite zamenjati lučke hladilnika, se obrnite na lokalni servisni center Samsung.

OPOZORILO

- Lučke ne spadajo med dele, ki jih lahko servisira uporabnik. Lučk ne poskušajte zamenjati sami. To lahko povzroči električni udar.

Odpravljanje težav

Preden se obrnete na servisni center, preverite spodnje točke. Stroški klicev za servisiranje, ki se nanašajo na običajne okoliščine (primeri brez okvare), bodo zaračunani uporabniku.

Splošno

Temperatura

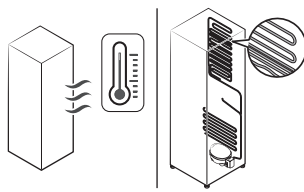
Znak	Možni vzroki	Rešitev
Hladilnik/zamrzovalnik ne deluje. Temperatura v hladilniku/zamrzovalniku je previsoka.	• Napajalni kabel ni pravilno priključen.	• Pravilno priključite napajalni kabel hladilnika.
	• Regulator temperature ni pravilno nastavljen.	• Nastavite nižjo temperaturo.
	• Hladilnik stoji v bližini vira toplote ali neposredno na sočni svetlobi.	• Hladilnik ne sme biti izpostavljen neposredni sončni svetlobi ali viru toplote.
	• Med hladilnikom in bližnjimi stenami ali omarami ni dovolj prostora.	• Prepričajte se, da je med hrbtno in stransko stranjo hladilnika ter bližnjimi stenami ali omarami najmanj 5 cm prostora.
Hladilnik/zamrzovalnik prekomerno hladi.	• Hladilnik je preobremenjen. Hrana blokira zračnike v hladilniku.	• Ne preobremenite hladilnika. Preprečite, da bi hrana blokirala zračnike.
	• Regulator temperature ni pravilno nastavljen.	• Nastavite višjo temperaturo.
Notranja stena je topla.	• Hladilnik ima toplotno odporne cevovode v notranji steni.	<ul style="list-style-type: none"> • Za preprečevanje nastanka kondenzacije, ima hladilnik toplotno odporne cevovode v sprednjih vogalih. Če se temperatura okolice dvigne, ta oprema ne more učinkovito delovati. To ni napaka sistema. 

Vonjave

Znak	Možni vzroki	Rešitev
V hladilniku so vonjave.	<ul style="list-style-type: none">Pokvarjena hrana.	<ul style="list-style-type: none">Očistite hladilnik in odstranite pokvarjeno hrano.
	<ul style="list-style-type: none">Hrana z močnim vonjem.	<ul style="list-style-type: none">Preverite, ali je hrana z močnim vonjem zračno tesno zaprta.

Zmrzal

Znak	Možni vzroki	Rešitev
Zmrzal okoli zračnikov.	<ul style="list-style-type: none">Hrana blokira zračnike.	<ul style="list-style-type: none">Prepričajte se, da hrana ne blokira zračnikov v hladilniku.
Zmrzal na notranjih stenah.	<ul style="list-style-type: none">Vrata niso ustrezno zaprta.	<ul style="list-style-type: none">Prepričajte se, da hrana ne blokira vrat. Očistite tesnila na vratih.
Sadje in zelenjava so zamrznjeni.	<ul style="list-style-type: none">Sadje in zelenjava so shranjeni v predalu Izbira hlajenja+.	<ul style="list-style-type: none">Predal Izbira hlajenja+ ni namenjen shranjevanju večine vrst sadja in zelenjave.

Kondenzacija

Znak	Možni vzroki	Rešitev
Na notranjih stenah je nastala kondenzacija.	<ul style="list-style-type: none">Če vrata ostanejo odprta, se v hladilniku nabere vlaga.	<ul style="list-style-type: none">Odstranite vlago in vrat ne puščajte dlje časa odprtih.
	<ul style="list-style-type: none">Zelo vlažna hrana.	<ul style="list-style-type: none">Preverite, ali je hrana zračno tesno zaprta.

Odpravljanje težav

Voda/led (samo pri modelih z vodomatom)

Znak	Možni vzroki	Rešitev
Pretok vode je šibkejši kot običajno.	<ul style="list-style-type: none">• Tlak vode je prenizek.	<ul style="list-style-type: none">• Prepričajte se, da je tlak vode med 206 in 861 kPa.
Iz ledomata prihaja zvok brenčanja.	<ul style="list-style-type: none">• Funkcija ledomata je vklopljena, vendar hladilnik še nima priključenega dovoda vode.	<ul style="list-style-type: none">• Izklopite ledomat.
Ledomat ne izdeluje ledu.	<ul style="list-style-type: none">• Ledomat je bil pravkar nameščen.	<ul style="list-style-type: none">• Hladilnik začne izdelovati led po 12 urah.
	<ul style="list-style-type: none">• Temperatura zamrzovalnika je previsoka.	<ul style="list-style-type: none">• Temperaturo zamrzovalnika nastavite pod $-18\text{ }^{\circ}\text{C}$ (ali $-20\text{ }^{\circ}\text{C}$, če je temperatura v okolici višja).
	<ul style="list-style-type: none">• Ledomat je izklopljen.	<ul style="list-style-type: none">• Vklopite ledomat.
Led se ne izdvaja iz aparata.	<ul style="list-style-type: none">• Če ledomata ne uporabljate dlje časa (pribl. 3 tedne), se led lahko zatakne v ledomatu.	<ul style="list-style-type: none">• Če hladilnika ne boste uporabljali dlje časa, izpraznite posodo za led in izklopite ledomat.
	<ul style="list-style-type: none">• Posoda za led ni pravilno vstavljena.	<ul style="list-style-type: none">• Preverite, ali je posoda za led pravilno vstavljena.
	<ul style="list-style-type: none">• Cev za vodo ni pravilno priključena oziroma dovod vode ni priklopljen.	<ul style="list-style-type: none">• Preverite, ali je cev za vodo pravilno nameščena. Preverite, ali je zaporni ventil cevi za vodo zaprt.

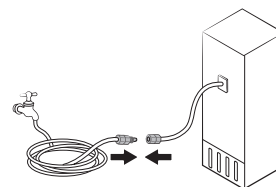

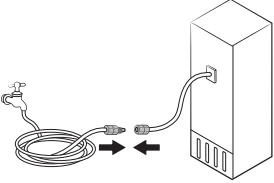
Znak	Možni vzroki	Rešitev
Voda ne teče.	<ul style="list-style-type: none"> Cev za vodo ni pravilno priključena oziroma dovod vode ni priklopljen. 	<ul style="list-style-type: none"> Preverite, ali je cev za vodo pravilno nameščena. Preverite, ali je zaporni ventil cevi za vodo zaprt. 
	<ul style="list-style-type: none"> Nameščen je filter za vodo drugega proizvajalca. 	<ul style="list-style-type: none"> Uporabljajte samo filtre, ki jih proizvaja ali odobri družba Samsung. Neodobreni filtri lahko puščajo in poškodujejo hladilnik.
	<ul style="list-style-type: none"> Na nadzorni plošči se pojavi sporočilo »Replace water filter (Zamenjajte vodni filter)«. 	<ul style="list-style-type: none"> Zamenjajte filter za vodo. Nato na nadzorni plošči odprite More Options (Več možnosti) in zatem zaženite Filter Reset (Ponastavitev filtra).

Odpravljanje težav

Ali iz hladilnika prihajajo neobičajni zvoki?

Preden se obrnete na servisni center, preverite spodnje točke. Stroški klicev za servisiranje, ki se nanašajo na običajne zvoke, bodo zaračunani uporabniku.

Ti zvoki so običajni.

- Med začetkom ali koncem delovanja iz hladilnika prihajajo zvoki, podobni zaganjanju motorja. Ko se delovanje umiri, zvok postane tišji.

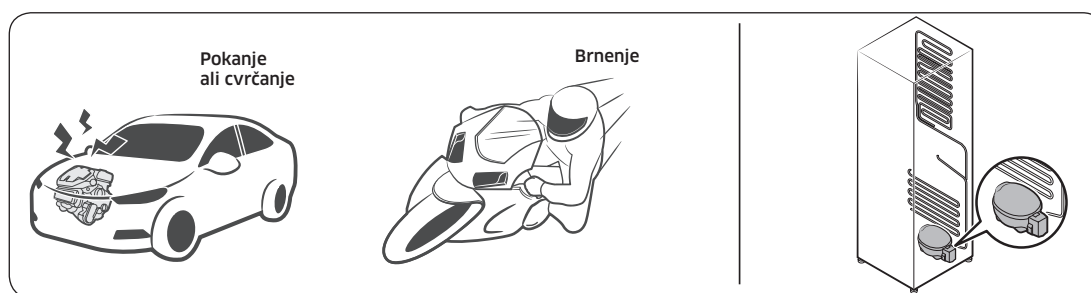

- Med delovanjem ventilatorja, lahko zaslišite spodnje zvoke. Ko hladilnik doseže nastavljeno temperaturo, se ventilator ne bo oglasil.



- Med tajanjem lahko voda kaplja na grelnik za tajanje, kar povzroči zvoke cvrčanja.



- Ko hladilnik hladi ali zamrzuje, se skozi zatesnjene cevi pomika hladilni plin, ki povzroča zvoke brbotanja.

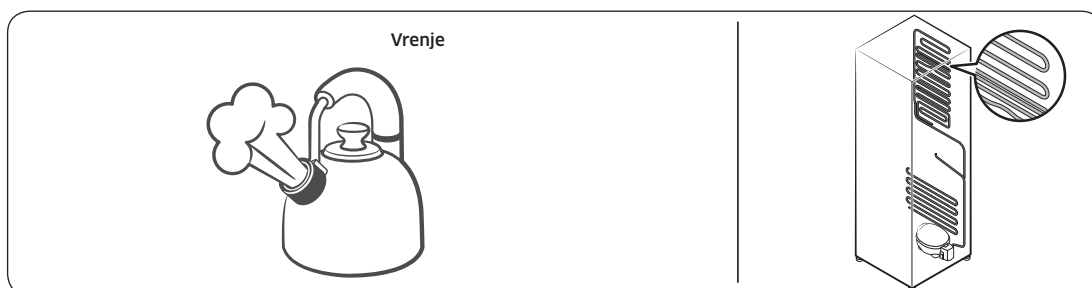

- Ko se temperatura v hladilniku poveča ali zmanjša, se plastični deli zožijo in razširijo, kar povzroči zvoke trkanja. Ti zvoki se zaslišijo med tajanjem ali ko delujejo elektronski deli.

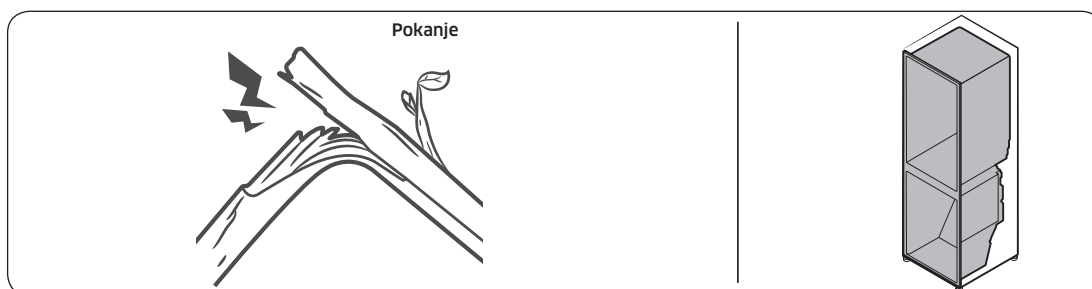

- Pri modelih z ledomatom: ko se ventil za vodo odpre, da napolni ledomat, se oglasi zvok brenčanja.
- Pri odpiranju in zapiranju vrat hladilnika pride do izravnave tlaka, kar povzroči šumenje.

Odpravljanje težav

SmartThings

Znak	Stanje
Aplikacije "SmartThings" nisem našel v trgovini z aplikacijami.	<ul style="list-style-type: none">• Aplikacija SmartThings ni na voljo za nekatere tablice in naprave iPad ter nekatere pametne telefone.- podpira operacijski sistem [Android] 6.0 ali novejši (najmanj 2 GB RAM-a)- podpira operacijski sistem [iOS] 10.0 ali novejši/iPhone6 ali novejši.
Aplikacija SmartThings ne deluje.	<ul style="list-style-type: none">• Aplikacija SmartThings je na voljo samo za določene modele.• Stara aplikacija za Samsungov pametni hladilnik ne more vzpostaviti povezave z modeli Samsung Smart Home.
Aplikacija SmartThings je nameščena, vendar ni povezana s hladilnikom.	<ul style="list-style-type: none">• Za uporabo aplikacije se morate prijaviti v račun Samsung.• Preverite, ali usmerjevalnik deluje pravilno.• Če je na zaslonu hladilnika ikona omrežja Wi-Fi izklopljena, internetna povezava ni vzpostavljena. V tem primeru uporabite aplikacijo SmartThings, da svoj hladilnik povežete in registrirate z domačo dostopno točko.
Prijava v aplikacijo ni mogoča.	<ul style="list-style-type: none">• Za uporabo aplikacije se morate prijaviti v račun Samsung.• Če nimate računa Samsung, sledite navodilom aplikacije na zaslonu in ga ustvarite.
Ko poskušam registrirati hladilnika, se prikaže sporočilo o napaki.	<ul style="list-style-type: none">• Enostavna povezava morda ne deluje, ker je naprava preveč oddaljena od dostopne točke (AP) ali je v okolici prišlo do električnih motenj. Počakajte nekaj trenutkov in poskusite znova.
Aplikacija SmartThings je uspešno povezana s hladilnikom, vendar ne deluje.	<ul style="list-style-type: none">• Aplikacijo SmartThings zaprite in jo znova odprite ali odklopite in znova priklopite usmerjevalnik.• Hladilnik izklopite in ga po 1 minuti ponovno vklopite.

Open Source Announcement

The software included in this product contains open source software.

The following URL http://opensource.samsung.com/opensource/SMART_TP2_0/seq/0 leads to open source license information as related to this product.



Dodatek

Varnostna navodila

- Za najbolj učinkovito uporabo energije mora vsa notranja oprema, kot so na primer košare, predali, police in pladenj za ledene kocke, biti v položaju, ki ga določi proizvajalec.
- Ta hladilna naprava ni namenjena za uporabo kot vgrajena naprava.

Navodila za namestitev

Za hladilne naprave s klimatskim razredom

Glede na klimatski razred je ta hladilna naprava namenjena uporabi pri razponu temperatur v prostoru, kot je naveden v naslednji tabeli.

Klimatski razred je naveden na tipski ploščici. Izdelek pri temperaturah izven določenega razpona morda ne bo pravilno deloval.

Nalepka s klimatskim razredom je v notranjosti vašega hladilnika.

Učinkovito temperaturno območje

Hladilnik je zasnovan za normalno delovanje v temperaturnem območju, ki ga določa ocena razreda.

Razred	Simbol	Temperaturno območje okolice (°C)	
		IEC 62552 (ISO 15502)	ISO 8561
Razširjeni zmerni	SN	+10 do +32	+10 do +32
Zmerni	N	+16 do +32	+16 do +32
Subtropski	ST	+16 do +38	+18 do +38
Tropski	T	+16 do +43	+18 do +43

OPOMBA

Na hladilno zmogljivost in porabo energije hladilnika lahko vpliva temperatura okolice, pogostost odpiranja vrat in lokacija hladilnika. Priporočamo, da ustrezno prilagajate nastavitve temperature.

Navodila glede temperature

Priporočena temperatura

Optimalna nastavitve temperature za shranjevanje živil:

- Hladilnik: 3 °C
- Zamrzovalnik: -19 °C

OPOMBA

Optimalna temperaturna nastavitve posameznega predelka je odvisna od temperature okolice. Zgornja optimalna temperatura temelji na temperaturi okolice 25 °C.

Hitro hlajenje

Funkcija Hitro hlajenje pospeši proces hlajenja pri najvišji hitrosti ventilatorja. Hladilnik deluje s polno hitrostjo dve uri in pol in se nato vrne na prejšnjo temperaturo.

Hitro zamrzovanje

Funkcija Hitro zamrzovanje pospeši proces zamrzovanja pri najvišji hitrosti ventilatorja. Zamrzovalnik deluje s polno hitrostjo 50 ur in se nato vrne na prejšnjo temperaturo. Če želite zamrzniti večjo količino živil, vklopite funkcijo hitrega zamrzovanja vsaj 20 ur pred nalaganjem živil v zamrzovalnik.

OPOMBA

Pri uporabi te funkcije se bo poraba energije hladilnika povečala. Kadar je ne potrebujete, je ne pozabite izklopiti in nastavitve temperature zamrzovalnika nastaviti nazaj na izvirno nastavitve.

Način shranjevanja za najboljše ohranjanje (samo pri določenih modelih)

Prekrijte živila, da zadržite vlago in preprečite, da bi se navdala vonjev drugih živil. Velik lonec juhe ali obare razdelite na manjše porcije in jo prelijte v plitve posodice, preden juho zamrznete. Velik kos mesa ali nerazrezano perutnino razdelite na manjše dele ali jih vstavite v plitve posodice, preden živila zamrznete.

Dodatek

Razporeditev živil

Police	Police so prilagodljive, tako da nanje lahko postavite živila različnih velikosti.
Poseben prostor (samo pri določenih modelih)	Zatesnjeni predali za sveža živila zagotavljajo optimalno okolje za shranjevanje sadja in zelenjave. Zelenjava potrebuje višjo stopnjo vlage, sadje pa okolje z nižjo stopnjo vlage. Predali za sveža živila imajo vgrajene nadzorne naprave, s katerimi lahko uravnate stopnjo vlage. Predal za meso s prilagodljivo temperaturo (*na voljo pri nekaterih modelih in možnostih) poveča čas hranjenja živil, kot sta meso in sir.
Shranjevanje v vratih	V vratih ne hranite živil, ki se hitro pokvarijo. Jajca hranite v embalaži na polici. Temperatura predalov za shranjevanje na notranji strani vrat niha bolj kot temperatura v notranjosti hladilnika. Vrata hladilnika čim manj odpirajte.
Prostor zamrzovalnika	V prostoru zamrzovalnika lahko shranite zamrznjeno hrano, napravite ledene kocke in zamrznete sveža živila.

OPOMBA

Zamrznite samo sveža in neoporečna živila. Živila, ki jih nameravate zamrzniti, hranite ločeno od že zamrznjenih živil. Da preprečite, da bi živila izgubila okus ali se izsušila, jih shranite v nepredušne posode.

Tabela za shranjevanje živil v hladilniku in zamrzovalniku

Obdobje svežine je odvisno od temperature in izpostavljenosti živil vlagi. Ker so roki uporabe zgolj referenčni, si za varno uporabo živila pomagajte s spodnjo tabelo in upoštevajte navedene namige.

Mlečni izdelki

Živilo	Hladilnik	Zamrzovalnik
Mleko	1 teden	1 mesec
Maslo	2 tedna	12 mesecev
Sladoled	-	2-3 tedne
Naravni sir	1 mesec	4-6 mesecev
Kremni sir	2 tedna	Ni priporočeno
Jogurt	1 mesec	-

Meso

Živilo	Hladilnik	Zamrzovalnik
Sveže pečenke, zrezki, kotleti	3-4 dni	2-3 mesece

Živilo	Hladilnik	Zamrzovalnik
Sveže mleto meso, dušeno meso	1-2 dneva	3-4 mesece
Slanina	7 dni	1 mesec
Klobase, surova svinjina, govedina, puran	1-2 dneva	1-2 meseca

Perutnina/jajca

Živilo	Hladilnik	Zamrzovalnik
Sveža perutnina	2 dni	6-8 mesecev
Solata s perutnino	1 dan	-
Jajca, sveža v lupini	2-4 tedne	Ni priporočeno

Ribe/morska hrana

Živilo	Hladilnik	Zamrzovalnik
Sveže ribe	1-2 dneva	3-6 mesecev
Kuhana riba	3-4 dni	1 mesec
Morska solata	1 dan	Ni priporočeno
Posušene ali vložene ribe	3-4 tedne	-

Sadje

Živilo	Hladilnik	Zamrzovalnik
Jabolka	1 mesec	-
Breskve	2-3 tedne	-
Ananas	1 teden	-
Drugo sveže sadje	3-5 dni	9-12 mesecev

Zelenjava

Živilo	Hladilnik	Zamrzovalnik
Šparglji	2-3 dni	-
Brokoli, brstični ohrovt, zeleni grah, gobe	3-5 dni	-
Zelje, cvetača, zelena, kumare, solata	1 teden	-
Korenje, pesa, redkvice	2 tedna	-

Dodatek

Informacije o modelu in naročanju rezervnih delov

Informacije o modelu

Za dostop do registracije EPREL modela:

1. Odprite spletno stran <https://eprel.ec.europa.eu>.
2. Na energijski nalepki izdelka poiščite identifikator modela in ga vtipkajte v iskalno polje.
3. Prikazane so informacije o energijskem označevanju modela.

Informacije o delih

- Najkrajše obdobje, v katerem so rezervni deli, potrebni za popravilo naprave, na voljo:
 - 7 let za termostate, temperaturne senzorje, plošče tiskanega vezja in svetlobne vire, ročaje za vrata, tečaje za vrata, pladnje, košare (škatle ali predale);
 - 10 let za tesnila za vrata.
- Najkrajše trajanje garancije za hladilno napravo, ki jo nudi proizvajalec, je 24 mesecev.
- Ustrezne informacije za naročanje rezervnih delov, neposredno ali prek drugih kanalov, ki jih zagotavljajo proizvajalec, uvoznik ali pooblaščen predstavnik
- Informacije o strokovnem popravilu so na voljo na spletni strani <http://samsung.com/support>. Uporabniški priročnik o servisiranju je na voljo na spletni strani <http://samsung.com/support>.

Beleška

Beleška

Beleška

Kontakt s Samsungom

V kolikor imate vprašanje ali komentar v zvezi s Samsung proizvodom, prosimo, da vzpostavite kontakt s Samsung klicnim centrom.

Država	Klicni center	Spletno mesto
HUNGARY	0680SAMSUNG (0680-726-7864)	www.samsung.com/hu/support
CZECH	800 - SAMSUNG (800-726786)	www.samsung.com/cz/support
SLOVAKIA	0800 - SAMSUNG (0800-726 786)	www.samsung.com/sk/support
CROATIA	072 726 786	www.samsung.com/hr/support
BOSNIA	055 233 999	www.samsung.com/support
North Macedonia	023 207 777	www.samsung.com/mk/support
MONTENEGRO	020 405 888	www.samsung.com/support
SLOVENIA	080 697 267 (brezplačna številka)	www.samsung.com/si/support
SERBIA	011 321 6899	www.samsung.com/rs/support
Kosovo	0800 10 10 1	www.samsung.com/support
ALBANIA	045 620 202	www.samsung.com/al/support
BULGARIA	*3000 Цена на един градски разговор 0800 111 31 Безплатен за всички оператори	www.samsung.com/bg/support
ROMANIA	*8000 (apel in retea) 08008-726-78-64 (08008-SAMSUNG) Apel GRATUIT Atenție: Dacă efectuați apelul din rețeaua Digi (RCS/RDS), vă rugăm să ne contactați formând numărul Telverde fără ultimele două cifre, astfel: 0800872678.	www.samsung.com/ro/support
POLAND	[IM] 801-172-678* lub +48 22 607-93-33* Specjalistyczna infolinia do obsługi zapytań dotyczących telefonów komórkowych: 801-672-678* * (opłata według taryfy operatora) [CE] 801-172-678* lub +48 22 607-93-33* * (opłata według taryfy operatora)	http://www.samsung.com/pl/support/
LITHUANIA	8-800-77777	www.samsung.com/lt/support
LATVIA	8000-7267	www.samsung.com/lv/support
ESTONIA	800-7267	www.samsung.com/ee/support



DA68-04023Q-00