

<i>Aroma lampa</i> • NÁVOD K OBSLUZE	<b>CZ</b> 4-8
<i>Aróma lampa</i> • NÁVOD NA OBSLUHU	<b>SK</b> 9-13
<i>Aroma lamp</i> • INSTRUCTIONS FOR USE	<b>GB</b> 14-18
<i>Aroma lámpa</i> • KEZELÉSI ÚTMUTATÓ	<b>H</b> 19-23
<i>Lampka aromatyczna</i> • INSTRUKCJA OBSŁUGI	<b>PL</b> 24-28

# Fiora



13/12/2019

*eta*

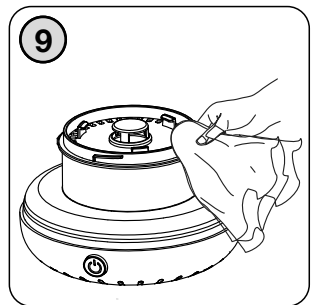
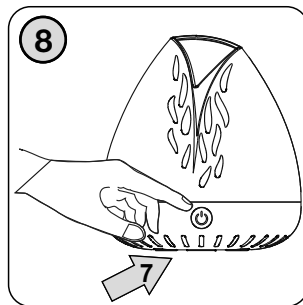
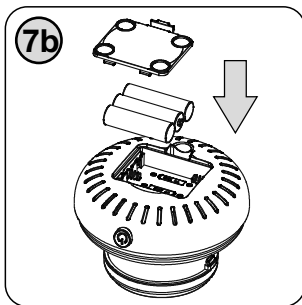
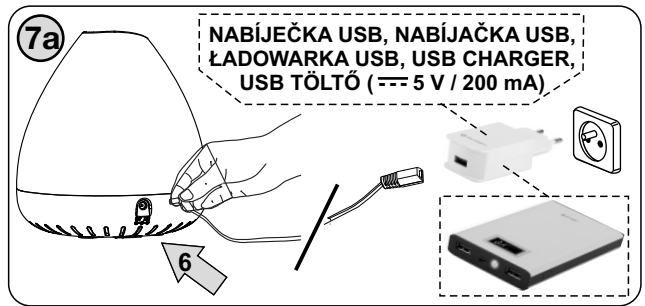
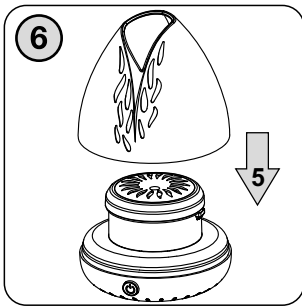
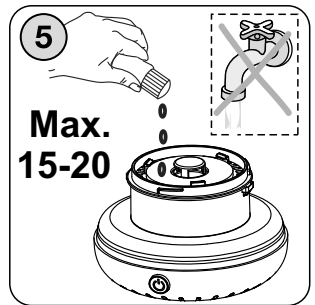
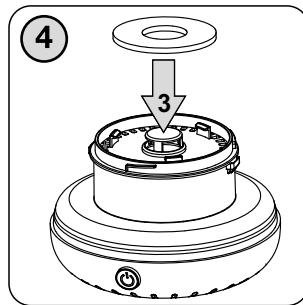
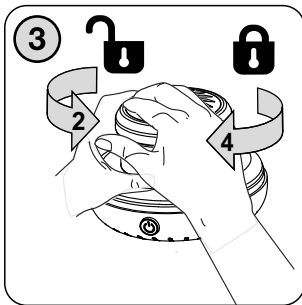
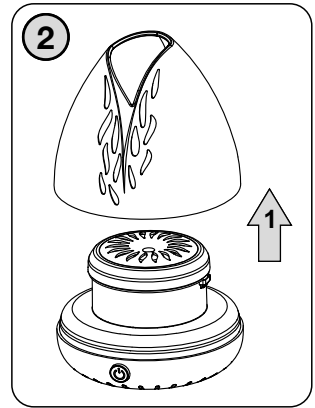
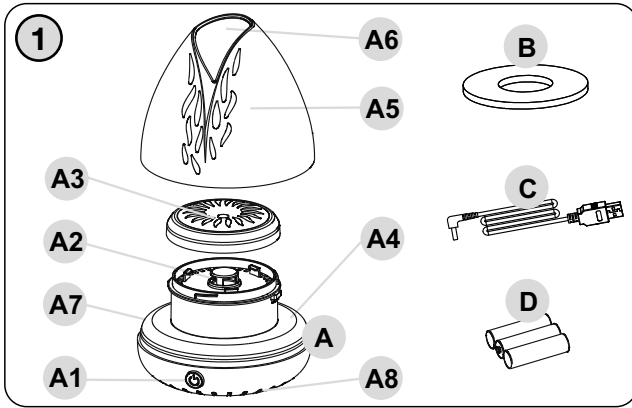

CZ	I. BEZPEČNOSTNÍ UPOZORNĚNÍ	4
	II. POPIS SPOTŘEBIČE	6
	III. PŘÍPRAVA A POUŽITÍ	6
	IV. ÚDRŽBA	7
	V. EKOLOGIE	7
	VI. TECHNICKÁ DATA	8
SK	I. BEZPEČNOSTNÉ UPOZORNENIA	9
	II. OPIS SPOTREBIČA	11
	III. PRÍPRAVA NA POUŽITIE	11
	IV. ÚDRŽBA	12
	V. EKOLÓGIA	13
	VI. TECHNICKÉ ÚDAJE	13
GB	I. SAFETY WARNING	14
	II. FEATURES OF THE DEVICE	16
	III. PREPARATION FOR USE	16
	IV. MAINTENANCE	17
	V. ENVIRONMENTAL PROTECTION	17
	VI. TECHNICAL DATA	18
HU	I. BIZTONSÁGI FIGYELMEZTETÉS	19
	II. A KÉSZÜLÉK ÉS TARTOZÉKAI LEÍRÁSA	21
	III. HASZNÁLATRA TÖRTÉNŐ ELŐKÉSZÍTÉS	21
	IV. KARBANTARTÁS	22
	V. ÖKOLÓGIA	23
	VI. MŰSZAKI ADATOK	23
PL	I. OSTRZEŻENIE DOTYCZĄCE BEZPIECZEŃSTWA	24
	II. OPIS URZĄDZENIA	26
	III. PRZYGOTOWANIE DO UŻYCIA	26
	IV. KONSERWACJA	27
	V. EKOLOGIA	28
	VI. DANE TECHNICZNE	28

Obrázky jsou pouze ilustrační

Obrázky sú len ilustračné

Product images are for illustrative purposes only

Illusztratív képek

Zdjęcia służą wyłącznie jako ilustracja

# eta 3634

## NÁVOD K OBSLUZE

Vážený zákazníku, děkujeme Vám za zakoupení našeho produktu. Před uvedením tohoto přístroje do provozu si velmi pozorně přečtete návod k obsluze a tento návod spolu se záručním listem, pokladním dokladem a podle možností i s obalem a vnitřním obsahem obalu dobře uschovejte.

### I. BEZPEČNOSTNÍ UPOZORNĚNÍ



- Instrukce v návodu považujte za součást spotřebiče a postupte je jakémukoliv dalšímu uživateli spotřebiče.
- Zkontrolujte, zda údaj na typovém štítku odpovídá napětí ve Vaší elektrické zásuvce. Přívod je nutné připojit pouze do odpovídajícího síťového adaptéru pro střídavý proud nebo záložního zdroje energie odpovídající příslušným technickým parametrům.
- Tento spotřebič mohou používat děti ve věku 8 let a starší a osoby se sníženými fyzickými, smyslovými či mentálními schopnostmi nebo nedostatkem zkušeností a znalostí, pokud jsou pod dozorem nebo byly poučeny o používání spotřebiče bezpečným způsobem a rozumí případným nebezpečím. Děti si se spotřebičem nesmějí hrát. Čištění a údržbu prováděnou uživatelem nesmějí provádět děti, pokud nejsou starší 8 let a pod dozorem. Děti mladší 8 let se musí držet mimo dosah spotřebiče a jeho napájecího USB kabelu.
- Spotřebič nemá vlastní nabíjecí zdroj, je určen pro nabíjení pouze z USB zdroje (adaptér s USB výstupem, PC s USB výstupem, s výstupním napětím 5,0 V a výstupním proudem minimálně 200 mA), před připojením věnujte pozornost instrukcím výrobce těchto zdrojů.
- Spotřebič s připojeným přívodem/adaptérem se nesmí používat na místech, kde by mohl spadnout do vany, umyvadla nebo bazénu. Pokud by spotřebič přesto spadl do vody, nevytahujte jej! Nejdříve odpojte přívod/ adaptér z el. zásuvky a až poté spotřebič vyjměte.
- Nikdy spotřebič nepoužívejte, pokud má poškozený napájecí USB kabel, pokud nepracuje správně, upadl na zem a poškodil se. V takových případech zanechte spotřebič do odborného servisu k prověření jeho bezpečnosti a správné funkce.
- Při plnění nebo čištění odpojte spotřebič od napájení.
- Před výměnou příslušenství nebo přístupných částí, které se při používání pohybují, před montáží a demontáží, před čištěním nebo údržbou, spotřebič vypněte a odpojte od el. sítě vytažením přívodu / adaptéru z el. zásuvky!
- Spotřebič je určen pouze pro použití v domácnostech a pro podobné účely (v obchodech, kancelářích a podobných pracovištích, v hotelích, motelech a jiných obytných prostředích, v podnicích zajišťujících nocleh se snídaní)! Není určen pro komerční použití!

- **Nepoužívejte nikdy spotřebič ani nechytejte přívod s mokřýma rukama či nohama!**
- **Spotřebič nikdy neponořujte do vody (ani částečně).**
- Není přípustné jakýmkoli způsobem upravovat povrch spotřebiče (např. **pomocí samolepicí tapety, fólie**, apod.)! Na spotřebič neodkládejte žádné předměty.
- Do otvorů nikdy neházejte ani nevkládejte žádné předměty. Nepokládejte ruce, obličej ani tělo na nebo do blízkosti výstupu vzduchu, když je zařízení v provozu. Nezakrývejte výstup ani na něj nic nepokládejte, když je zařízení v provozu.
- Během provozu spotřebič nikdy nenaklánějte ani se ho nepokoušejte vyprazdňovat.
- V případě nezvyklých zvuků nebo pachů během provozu spotřebič vypněte a odpojte od el. sítě.
- Nepoužívejte spotřebič v prostředí o vysoké vlhkosti, například v koupelně.
- Napájecí USB kabel nikdy nepokládejte na horké plochy, ani jej nenechávejte viset přes okraj stolu nebo pracovní desky. Zavaděním nebo zataháním za kabel např. dětmi může dojít k převržení či stažení spotřebiče a následně k vážnému zranění!
- Napájecí USB kabel nesmí být poškozen ostrými nebo horkými předměty, otevřeným plamenem, nesmí se ponořit do vody ani ohýbat přes ostré hrany.
- Pravidelně kontrolujte stav napájecího USB kabelu.
- Pokud lampu nebudete dlouhodobě používat, vyjměte z ní baterie.
- Nevkládejte staré a nové baterie dohromady.
- Pokud baterie teče, okamžitě ji vyměňte, v opačném případě může poškodit lampu.
- Vybitou baterii zlikvidujte vhodným způsobem (viz odst. V. EKOLOGIE).
- Udržujte baterie a lampu mimo dosah dětí a nesvéprávných osob. Osoba, která spolkně baterie, musí okamžitě vyhledat lékařskou pomoc!
- Aby se zajistila bezpečnost a správná funkčnost přístroje, používejte jen originální náhradní díly a výrobcem schválené příslušenství.
- **VAROVÁNÍ:** Při nesprávném používání přístroje, které není v souladu s návodem k obsluze, existuje riziko poranění.
- Případné texty v cizím jazyce a obrázky uvedené na obalech, nebo výrobku, jsou přeloženy a vysvětleny na konci této jazykové mutace.
- Tento spotřebič včetně jeho příslušenství používejte pouze pro účel, pro který je určen tak, jak je popsáno v tomto návodu. Spotřebič nikdy nepoužívejte pro žádný jiný účel.
- Výrobce neodpovídá za škody způsobené nesprávným používáním spotřebiče a příslušenství (např. **poranění, požár, apod.**) a není odpovědný ze záruky za spotřebič v případě nedodržení výše uvedených bezpečnostních upozornění.

## INFORMACE K POUŽITÍ ESENCIÁLNÍCH OLEJŮ

- Dodržujte níže uvedená doporučení pro správné používání éterických olejů, abyste zabránili nesprávné funkci / poškození spotřebiče nebo poškození uživatelů.
- Používejte 100% přírodní éterické oleje. Při dávkování esenciálních olejů se řiďte pokyny od daného výrobce uvedené na obalu!
- Zajistěte, aby se olej nedostal do očí. Pokud k tomu dojde, okamžitě si důkladně vypláchněte oči čistou pitnou vodou. Pokud podráždění přetrvává, vyhledejte lékařskou pomoc!
- Nepoužívejte přímo na kůži nezředěný olej ani jej nekonzumujte. Nedovolte, aby olej přicházel do kontaktu s pokožkou. Udržujte olej mimo dosah dětí a nesvéprávných osob. Osoba, která spolkně olej, musí okamžitě vyhledat lékařskou pomoc!
- Pokud se při používání výrobku necítíte dobře, okamžitě zařízení vypněte.
- Těhotné ženy, starší lidé, malé děti nebo lidé s chronickými onemocněními mohou být na vůni citlivější. Pokud se necítíte dobře, přestaňte spotřebič okamžitě používat.

- Dbejte na to, aby se olej nerozlil mimo bavlněné vložky.
- Důkladně a pravidelně čistěte prostor (zásobník na vložky), aby se odstranily zbytky pro každou další výměnu oleje.
- Olej skladujte na tmavém chladném místě s víčkem pevně uzavřeným, mimo dosah dětí, nesvéprávných osob a domácích zvířat.
- Dodržujte datum expirace silice do jednoho roku po prvním otevření (do šesti měsíců u citrusů).

## II. POPIS SPOTŘEBIČE (obr. 1)

### A – Lampa (základna)

- |                                    |                            |
|------------------------------------|----------------------------|
| A1 – ovládací tlačítko             | A5 – vnější kryt           |
| A2 – zásobník na vonný roztok      | A6 – výstup vůně           |
| A3 – vnitřní kryt                  | A7 – napájecí konektor     |
| A4 – LED dioda barevného osvětlení | A8 – kryt prostoru baterie |

### B – Vložky (6 ks)

### C – Kabel mikro USB \*

### D – Baterie (3 ks)

\* Kabel micro USB: k tomuto kabelu USB můžete připojit zdroj s USB (např. síťový adaptér pro střídavý proud, záložní zdroj energie apod.).

## III. PŘÍPRAVA A POUŽITÍ

Odstraňte veškerý obalový materiál, vyjměte spotřebič. Ze spotřebiče odstraňte všechny případné adhezivní fólie, samolepky nebo papír. Spotřebič lze provozovat s připojeným USB kabelem k síťovému zdroji tj. adaptéru pro střídavý proud nebo záložnímu zdroji energie nebo na 3 ks baterií typ AA.

### UPOZORNĚNÍ

- **K napájení spotřebiče použijte pouze zdroj bezpečného malého napětí 5 V DC vyhovující platným normám (vhodná je nabíječka mobilních telefonů s mikro USB konektorem ve dvojité izolaci), který je schopen dát proud alespoň 200 mA nebo více.**
- **K napájení spotřebiče nepoužívejte USB porty na jiných zařízeních (např. počítač, notebook, tablet, mobilní telefon apod.). Tato zařízení nemusí být dimenzovaná na proudový odběr spotřebiče a mohlo by dojít k jejich poškození.**
- Spotřebič automaticky vybere USB-kabelové připojení, které bude dodávat energii a energie z baterií bude přerušena.

### Ovládací tlačítko A1

1. stisknutí - zapnutí spotřebiče a zapnutí barevného osvětlení
2. stisknutí - vypnutí spotřebiče a vypnutí barevného osvětlení

### POSTUP POUŽITÍ (obr. 2-8)

1. Umístěte spotřebič na vhodnou rovnou plochu.
2. Podle obr. 1 odejměte vnější kryt **A5** a následně i vnitřní kryt **A3**.

3. Do zásobníku **A2** umístěte čistou, suchou vložku **B**. Na kterou nakapejte cca 15-20 kapek přírodního esenciálního oleje. Opačným způsobem kryty **A3** i **A5** dobře upevněte.
4. Zvolte zdroj napájení:
  - a) Pomocí napájecího USB kabelu připojte spotřebič ke vhodnému zdroji.
  - b) Případně odejměte kryt **A8** a do prostoru vložte 3 ks baterií a opačným způsobem kryt uzavřete.
5. Pomocí tlačítka **A1** uvedete spotřebič do provozu.
6. Po použití spotřebič pomocí tlačítka **A1** vypněte a odpojte od el. sítě.

### Výměna baterie

Otevřete kryt **A8** prostoru baterie. Vyjměte staré baterie a vložte nové baterie. Dejte pozor na dodržení polaritu. Opačným způsobem nasadte kryt baterií, dokud nezapadne (ozve se slyšitelné klapnutí).

## IV. ÚDRŽBA (obr. 9)

Povrch spotřebiče a USB kabel, zásobník **A2** a kryt **A3** očistěte navlhčeným hadříkem. Můžete používat i dezinfekční prostředky, ale vždy se řiďte dle instrukcí uvedených na obalech.

**K čištění spotřebiče nikdy nepoužívejte agresivní čisticí prostředky (např.: benzín, čisticí na sklo, leštěnku na nábytek, ředidlo barev) ani jiná rozpouštědla!** Po údržbě nechte jednotlivé části řádně vyschnout. Plastové části nikdy nesusušte nad zdrojem tepla (např. kamna, el/plynový sporák).

**Vložky:** Pokud jsou vložky opotřebované nebo poškozené nahraďte je novými (shodného typu a materiálového složení).

### Skladování

Vyčištěný a vysušený spotřebič skladujte na suchém místě, mimo dosah dětí, chráněný před prachem a přímým sluncem.

**Údržbu rozsáhlejšího charakteru nebo údržbu, která vyžaduje zásah do vnitřních částí spotřebiče, musí provést odborný servis! Nedodržením pokynů výrobce zaniká právo na záruční opravu!**

Případné další informace o spotřebiči a servisní síti získáte na infolince +420 545 120 545 nebo na internetové adrese [www.eta.cz](http://www.eta.cz).

## V. EKOLOGIE



Pokud to rozměry dovolují, jsou na všech kusech vytištěny znaky materiálů použitých na výrobu balení, komponentů a příslušenství, jakož i jejich recyklace. Uvedené symboly na výrobku nebo v průvodní dokumentaci znamenají, že použité elektrické nebo elektronické výrobky nesmí být likvidovány společně s komunálním odpadem. Za účelem jejich správné likvidace je odevzdejte na k tomu určených sběrných místech, kde budou přijaty zdarma. Správnou likvidací tohoto produktu pomůžete zachovat cenné přírodní zdroje a napomáháte prevenci potenciálních negativních dopadů na životní prostředí a lidské zdraví, což by mohly být důsledky nesprávné likvidace odpadů. Další podrobnosti si vyžádejte od místního úřadu nebo nejbližšího sběrného místa. Při nesprávné likvidaci tohoto druhu odpadu mohou být v souladu s národními předpisy uděleny pokuty. Pokud má být spotřebič definitivně vyřazen z provozu, doporučuje se po odpojení napájecího přívodu od el. sítě přívod odříznout, spotřebič tak bude nepoužitelný.

Vybitou baterii z lampy vyjměte a vhodným způsobem prostřednictvím k tomu určených speciálních sběrných sítí bezpečně zlikvidujte. Baterii nikdy nelikvidujte spálením!

## VI. TECHNICKÁ DATA

Napětí (V)	uvedeno na typovém štítku výrobku
Příkon (W)	uveden na typovém štítku výrobku
Hmotnost cca (kg)	0,29
Spotřebič třídy ochrany	III
Rozměry cca (max Ø x V) (mm)	100 x 135

**Změna technické specifikace a obsahu případného příslušenství dle modelu výrobku vyhrazena výrobcem.**

### UPOZORNĚNÍ A SYMBOLY POUŽITÉ NA SPOTŘEBIČI, OBALECH NEBO V NÁVODU:

*HOUSEHOLD USE ONLY – Pouze pro použití v domácnosti; DO NOT COVER – Nezakrývat; DO NOT IMMERSE IN WATER OR OTHER LIQUIDS – Neponořovat do vody nebo jiných tekutin;*



*TO AVOID DANGER OF SUFFOCATION, KEEP THIS PLASTIC BAG AWAY FROM BABIES AND CHILDREN. DO NOT USE THIS BAG IN CRIBS, BEDS, CARRIAGES OR PLAYPENS. THIS BAG IS NOT A TOY. – Nebezpečí udušení. Nepoužívejte tento sáček*

*v kolébkách, postýlkách, kočárcích nebo dětských ohrádkách. PE sáček odkládejte mimo dosah dětí. Sáček není na hraní.*

Symbol  znamená UPOZORNĚNÍ.



Aróma lampa

# eta 3634

## NÁVOD NA OBSLUHU

Vážený zákazník, ďakujeme Vám za zakúpenie nášho produktu. Pred uvedením tohto prístroja do prevádzky, si veľmi pozorne prečítajte návod na obsluhu a tento návod spolu so záručným listom, dokladom o predaji a podľa možností aj s obalom a vnútorným vybavením obalu dobre uschovajte.

### I. BEZPEČNOSTNÉ UPOZORNENIA



- Inštrukcie v návode považujte za súčasť spotrebiča a postúpte ich akémukoľvek ďalšiemu užívateľovi spotrebiča.
- Skontrolujte, či údaj na typovom štítku zodpovedá napätiu vo vašej elektrickej zásuvke. Prívod treba pripojiť do adaptéra pre striedavý prúd alebo vstup záložnému zdroji energie.
- Tento spotrebič môžu používať deti vo veku 8 rokov a staršie a osoby so zníženými fyzickými alebo mentálnymi schopnosťami alebo nedostatkom skúseností a znalostí, pokiaľ sú pod dozorom alebo boli poučené o používanie tohto spotrebiča bezpečným spôsobom a rozumie prípadným nebezpečenstvom. Deti si so spotrebičom nesmú hrať. Čistenie a údržbu vykonávanú užívateľom nesmú vykonávať deti bez dozoru. Deti mladšie 8 rokov sa musia držať mimo dosahu spotrebiča a jeho napájacieho USB kábla.
- Spotrebič nemá vlastný nabíjací zdroj, je určený na nabíjanie iba z USB zdroja (adaptér s USB výstupom, PC s USB výstupom, s výstupným napätím 5,0 V a výstupným prúdom minimálne 200 mA), pred pripojením venujte pozornosť inštrukciám výrobcu týchto zdrojov
- Nikdy spotrebič nepoužívajte, pokiaľ má poškodený napájací USB kábel, pokiaľ nepracuje správne, spadol na zem a poškodil sa. V takýchto prípadoch spotrebič odnesť do špecializovaného servisu, aby preverili jeho bezpečnosť a správnu funkciu.
- Pri plnení alebo čistení odpojte spotrebič od napájania.
- Spotrebič s pripojeným prívodom/adaptérom sa nesmie používať na miestach, kde by mohol spadnúť do vane, umývadla alebo bazénu. Ak by strojček do vody predsa len spadol, nevyberajte ho! Najskôr vyťahnite prívod/adaptér z elektrickej zásuvky a až potom strojček vyberte.
- Pred výmenou príslušenstva alebo prístupných častí, pred montážou a demontážou, pred čistením alebo údržbou, spotrebič vypnite a odpojte od el. siete vyťahnutím vidlice adaptéra z el. zásuvky!
- Na napájanie používajte iba kábel mikro USB dodávaný so spotrebičom.
- Spotrebič je určený len pre použitie v domácnostiach a pre podobné účely (v obchodoch, kanceláriách a podobných pracoviskách, v hoteloch, motelloch a iných obytných prostrediach, v podnikoch zaisťujúcich nocľah s raňajkami)! Nie je určený pre komerčné použitie!

- **Nepoužívajte nikdy spotrebič ani nechytajte prívod s mokrými rukami alebo nohami!**
- **Spotrebič nikdy neponárajte (ani čiastočne) do vody!**
- Prívod dodaný so spotrebičom je určený len pre tento spotrebič, nepoužívajte ho na iné účely. Súčasne pre tento spotrebič používajte len k nemu dodaný prívod, pre dobíjanie nepoužívajte iný typ prívodu (napr. od iného spotrebiča).
- Skontrolujte, či údaj na typovom štítku zodpovedá napätiu vo vašej elektrickej zásuvke. Prívod treba pripojiť do adaptéra pre striedavý prúd alebo vstup záložnému zdroji energie.
- Prívod/adaptér nezasúvajte a nevyťahujte z elektrickej zásuvky mokrými rukami!
- Strojoček, prívod ani adaptér nikdy neponárajte (ani čiastočne) do vody a iných tekutín ani neumývajte pod tečúcou vodou!
- Nie je prípustné akýmkoľvek spôsobom upravovať povrch spotrebiča (napr. **pomocou samolepiacej tapety, fólie**, a pod.)!
- Používajte len iriginálne príslušenstvo.
- Nepokúšajte sa dopĺňať spotrebič vodou bez toho, aby ste ho odpojili zo zásuvky.
- Do otvorov nikdy nehádzte ani nevkladajte žiadne predmety. Nekladte ruky, tvár ani telo alebo do blízkosti výstupu vonnom roztoku, keď je zariadenie v prevádzke. Nezakrývajte výstup vonnom roztoku ani na neho nič nepokladajte, keď je zariadenie v prevádzke.
- Behom prevádzky spotrebič nikdy nenakláňajte, ani sa ho nepokúšajte vyprázdňovať.
- V prípade nezvyčajných zvukov alebo pachov behom prevádzky spotrebič vypnite a odpojte od el. siete.
- Pokiaľ spotrebič pracuje, nedotýkajte sa žiadnou časťou tela vonného roztoku ani žiadnych súčastí vo vode (vonnom roztoku).
- Nepoužívajte spotrebič v prostredí s vysokou vlhkosťou, napríklad v kúpeľni.
- Napájací USB kábel nikdy nedávajte na horúce plochy, ani ho nenechávajte visieť cez okraj stola alebo pracovnej dosky. Zavadením alebo potiahnutím za kábel napr. deťmi môže dôjsť k prevrhnutiu alebo k stiahnutiu spotrebiča a následne k vážnemu zraneniu!
- Napájací USB kábel nesmie byť poškodený ostrými alebo horúcimi predmetmi, otvoreným plameňom, nesmie sa ponoriť do vody ani ohýbať cez ostré hrany.
- Pravidelne kontrolujte stav napájacieho USB kábla.
- Ak lampu nebudete dlhšie používať, vyberte z nej batérie.
- Ak batéria tečie, okamžite ju vyberte, v opačnom prípade môže lampu poškodiť
- Nevkladajte naraz staré a nové batérie.
- Vybitú batériu zlikvidujte vhodným spôsobom (pozri text V. EKOLÓGIA).
- Udržujte batérie a lampu mimo dosahu detí a nesvojprávnych osôb. Osoba, ktorá prehltnie batérie, musí okamžite vyhľadať lekársku pomoc.
- Nadmerná vlhkosť v miestnosti môže podporovať rast biologických organizmov v životnom prostredí a môže spôsobovať kondenzáciu vody na oknách, nábytku, stenách a všeobecne chladnejších predmetoch. Ak k tomu dôjde, spotrebič vypnite..
- Pred uložením arómu lampu vyprázdnite a vyčistíte. Pred ďalším použitím aróma lampu vyčistíte.
- V prípade potreby použitia predlžovacieho prívodu je nutné, aby nebol poškodený a vyhovoval platným normám.
- Aby sa zaistila bezpečnosť prístroja a správna funkčnosť spotrebiča, používajte iba originálne náhradné diely a výrobcom schválené príslušenstvo.
- **VAROVANIE:** Pri nesprávnom používaní prístroja, ktoré nie je v súlade s návodom na obsluhu, existuje riziko poranenia.
- Prípadné texty v cudzom jazyku a obrázky uvedené na obaloch, alebo výrobku, sú preložené a vysvetlené na konci tejto jazykovej mutácie.

- Tento spotrebič vrátane príslušenstva používajte iba na účel, na ktorý je určený tak, ako je popísané v tomto návode. Spotrebič nikdy nepoužívajte na žiadny iný účel.
- Výrobca nezodpovedá za škody spôsobené nesprávnym používaním spotrebiča (napr. **poranenie, požiar atď.**) a nie je povinný poskytnúť záruku na spotrebič v prípade nedodržania zhora uvedených bezpečnostných upozornení.

## INFORMÁCIE K POUŽITIU ESENCIÁLNYCH A VONNÝCH OLEJOV

- Dodržiavajte nižšie uvedené odporúčania pre správne používanie éterických olejov, aby ste zabránili nesprávnej funkcii / poškodeniu spotrebiča alebo poškodeniu zdravia užívateľov.
- Používajte 100% prírodné čisté éterické oleje. Pri dávkovaní esenciálnych olejov sa riadte pokynmi od daného výrobcu uvedené na obale!
- Zaisťte, aby sa olej nedostal do očí. Ak k tomu dôjde, okamžite si dôkladne vypláchnite oči čistou pitnou vodou. Pokiaľ podráždenie pretrváva, vyhľadajte lekársku pomoc!
- Nepoužívajte priamo na kožu nezriedený olej ani ho nekonzumujte. Nedovoľte, aby olej prichádzal do kontaktu s pokožkou. Udržujte olej mimo dosahu detí a nesvojprávnych osôb. Osoba, ktorá prehltnie olej, musí okamžite vyhľadať lekársku pomoc!
- Ak sa pri používaní výrobku necítite dobre, okamžite zariadenie vypnite.
- Tehotné ženy, starší ľudia, malé deti alebo ľudia s chronickými ochoreniami môžu byť na vôňu citlivejší. Ak sa necítite dobre, prestaňte spotrebič okamžite používať a konzultujte použitie esenciálnych olejov s vaším lekárom.
- Dbajte na to, aby sa olej nevyliat mimo bavlnené vložky.
- Dôkladne a pravidelne čistite priestor (zásobník na vložky), aby sa odstránili zvyšky pre každú ďalšiu výmenu oleja.
- Olej skladujte na tmavom chladnom mieste s viečkom pevne uzavretým, mimo dosahu detí, nesvojprávnych osôb a domácich zvierat. Dodržujte dátum expirácie.

## II. OPIS SPOTREBIČA (obr. 1)

### A – Lampa (základňa)

- A1 – ovládacie tlačidlo
- A2 – zásobník na vonný roztok
- A3 – vnútorný kryt
- A4 – LED dióda farebného osvetlenia

- A5 – vonkajší kryt
- A6 – výstup
- A7 – napájací konektor
- A8 – kryt priestoru batérie

### B – Vložky (pady), (6 ks)

### C – Napájací Kábel mikro USB \*

### D – Batérie (3 ks)

\* Kábel mikro USB: K tomuto kábelu USB môžete pripojiť zdroj s USB (napr. sieťový adaptér pre striedavý prúd alebo záložný zdroj energie apod.).

## III. PRÍPRAVA NA POUŽITIE

Odstráňte všetok obalový materiál, vyberte spotrebič. Zo spotrebiča odstráňte všetky prípadné adhézne fólie, samolepky alebo papier. Spotrebič je možno prevádzkovať s pripojeným USB prívodom ke zdroji tj. sieťovému adaptéru pre striedavý prúd alebo k záložnému zdroji energie alebo na 3 ks bateí typ AA.

### UPOZORNENIE

- K napájaniu spotrebiča používajte iba zdroj bezpečného malého napätia 5 V DC vyhovujúci platným normám (vhodná je nabíjačka mobilných telefónov s mikro USB konektorom s dvojitou izoláciou), ktorý je schopný dodať prúd aspoň 200 mA alebo viac.
- K napájaniu spotrebiča nepoužívajte USB porty na iných zariadeniach (napr. počítač, notebook, tablet, mobilný telefón a pod.). Tieto zariadenia nemusia byť dimenzované na prúdový odber spotrebiča a mohlo by dôjsť k ich poškodeniu.
- Spotrebič automaticky vyberie USB-káblové pripojenie, ktoré bude dodávať energiu a energia z batérií bude prerušená.

### Ovládacie tlačidlo A1

1. stlačenie — zapnutie spotrebiča a zapnutie farebného osvetlenia
2. stlačenie — vypnutie spotrebiča a vypnutie farebného osvetlenia

### POSTUP POUŽITIA (obr. 2-8)

1. Umiestnite spotrebič na vhodnú rovnú plochu.
2. Podľa obr. 1 odstráňte vonkajší kryt **A5** a následne aj vnútorný kryt **A3**.
3. Do zásobníka **A2** umiestnite čistú, suchú vložku **B**, na ktorú nakvapkajte cca 15-20 kvapiek prírodného esenciálneho oleja. Opačným spôsobom kryty **A3** aj **A5** dobre upevnite.
4. Zvoľte zdroj napájania:
  - a) pomocou napájacieho USB kábla pripojte spotrebič k vhodnému zdroju.
  - b) Prípadne odstráňte kryt **A8** a do priestoru vložte 3 ks batérií a opačným spôsobom kryt uzatvorte.
5. Pomocou tlačidla **A1** uvediete spotrebič do prevádzky.
6. Po použití spotrebič pomocou tlačidla **A1** vypnite a odpojte od el. siete.

### Výmena batérie

Otvorte kryt **A8** priestoru batérie. Vyberte staré batérie a vložte nové batérie. Dajte pozor na dodržanie polarít. Opačným spôsobom nasadte kryt batérií, pokým nezapadne, ozve sa počuteľné klapnutie.

## IV. ÚDRŽBA (obr. 9)

Povrch spotrebiča a kábla-USB, zásobník **A2** a kryt **A3** očistite navlhčenou handričkou. Môžete používať aj dezinfekčné prostriedky, ale vždy sa riadte podľa inštrukcií uvedených na obaloch. **Na čistenie spotrebiča nikdy nepoužívajte agresívne čistiace prostriedky (napr.: benzín, čistiadlo na sklo, leštadlo na nábytok, riedidlo farby) ani iné rozpúšťadlá!** Po údržbe nechajte jednotlivé časti riadne vyschnúť. Plastové časti nikdy nesusušte nad zdrojom tepla (napr. kachle, el / plynový sporák).

Vložky **B** vymeňte, ak sú opotrebované alebo poškodené a nahradte ich novými zhodného typu a materiálového zloženia.

### Skladovanie

Vyčistený a vysušený spotrebič skladujte na suchom mieste, mimo dosahu detí, chránený pred prachom a priamym slnkom.

**Údržbu rozsiahlejšieho charakteru alebo údržbu, ktorá vyžaduje zásah do vnútorných častí spotrebiča, musí vykonať iba špecializovaný servis! Nedodržaním pokynov výrobcu zaniká právo na záručnú opravu!**

Prípadné ďalšie informácie o spotrebiči a servisnej sieti získate na infolinke +420 545 120 545 alebo na internetovej adrese [www.eta.sk](http://www.eta.sk).

## V. EKOLÓGIA



Ak to rozmery umožňujú, na všetkých dieloch sú vytlačené znaky materiálov, ktoré sú použité na obalový materiál, komponenty a príslušenstvo, ako aj na ich recyklovanie. Uvedené symboly na výrobku alebo v sprievodnej dokumentácii znamenajú, že použité elektrické alebo elektronické výrobky nesmú byť likvidované spoločne s komunálnym odpadom. Za účelom správnej likvidácie výrobku ich odovzdajte na k tomu určených zberných miestach, kde budú prijaté zdarma. Správnou likvidáciou tohto produktu pomôžete zachovať cenné prírodné zdroje a napomáhate prevencii potenciálnych negatívnych dopadov na životné prostredie a ľudské zdravie, čo by mohli byť dôsledky nesprávnej likvidácie odpadov. Ďalšie podrobnosti si vyžiadajte od miestneho úradu alebo najbližšieho zberného miesta. Pri nesprávnej likvidácii tohto druhu odpadu môžu byť v súlade s národnými predpismi udelené pokuty. Ak má byť spotrebič definitívne vyradený z činnosti, odporúča sa po jeho odpojení od elektrickej siete odrezať napájací prívod. Spotrebič tak bude nepoužiteľný. Vybíť batériu vyberte z lampy a zlikvidujte ju prostredníctvom špecializovanej zbernej siete. Batériu nikdy nelikvidujte spálením!

## VI. TECHNICKÉ ÚDAJE

Napätie (V)	uvedené na typovom štítku výrobku
Príkion (W)	uvedené na typovom štítku výrobku
Hmotnosť (kg) asi	0,29
Spotrebič ochrannej triedy	III.
Rozmery (max Ø x V), (mm)	100 x 135

**Zmena technickej špecifikácie a obsahu prípadného príslušenstvo podľa modelu výrobku je vyhradená výrobcom.**

### UPOZORNENIA A SYMBOLY POUŽITÉ NA SPOTREBIČI, OBALOCH ALEBO V NÁVODE:

*HOUSEHOLD USE ONLY — Len na použitie v domácnosti. DO NOT COVER — Nezakrývať. DO NOT IMMERSE IN WATER OR OTHER LIQUIDS — Neponárať do vody alebo iných tekutín.*



*TO AVOID DANGER OF SUFFOCATION, KEEP THIS PLASTIC BAG AWAY FROM BABIES AND CHILDREN. DO NOT USE THIS BAG IN CRIBS, BEDS, CARRIAGES OR PLAYPENS. THIS BAG IS NOT A TOY. — Nebezpečenstvo udusenía. Nepoužívajte toto*

*vrecúško v kolískach, postieľkach, kočíkoch alebo detských ohrádkach. PE vrecko odkladajte mimo dosahu detí. Vrecko nie je na hranie.*

Symbol  znamená UPOZORNENIE.

## INSTRUCTIONS FOR USE

Dear customer, thank you for buying our product. Before putting the appliance into operation, read carefully these instructions for use and store this manual properly together with the certificate of warranty, a cash voucher and possibly with the package and the internal contents of the package.

**I. SAFETY WARNING**

- Consider the instructions for use as a part of the appliance and pass them on to any other user of the appliance.
- The mains adapter supplied with the appliance is only designated for this appliance. Do not use it for other purposes. Only use the attached mains adapter for this appliance. Do not use any other adapter for charging (for example an adapter from a different appliance).
- This appliance may only be used by children aged 8 years or older, and persons with reduced physical, sensory or mental capabilities or lack of experience and knowledge if they have been given supervision or instruction concerning use of the appliance in a safe way and understand the hazards involved. Children shall not play with the appliance. Cleaning and user maintenance shall not be made by children without supervision. Children under 8 years of age must keep away from the appliance and its USB power cable.
- The appliance has no charging source of its own, it is only designed for charging via USB (an adapter with USB output, PC with USB output with output voltage of 5.0 V, and output current of at least 200 mA). Before making any connection, please pay attention to instructions of the manufacturer of the respective power source.
- Never use the appliance if the USB power cable is damaged, if it does not work properly, if it fell to the ground and got damaged. In this case take the appliance to a special service to check its safety and proper function.
- When re-filling or cleaning the appliance, disconnect it from power supply.
- The appliance and the connected adapter must not be used at places where it could fall into bath tub, wash basin or swimming pool. If the appliance fell into water anyway, do not take it out! First of all, unplug the adapter from the socket and only then take the appliance out.
- Before replacement of accessories or accessible parts, before assembly and disassembly, before cleaning or maintenance, switch off the appliance and unplug it from the mains!
- To power the appliance, only use the Micro-USB cable included.

- The appliance is intended for home use and similar (in shops, offices and similar workplaces, in hotels, motels and other residential environments, in facilities providing accommodation with breakfast). It is not intended for commercial use!
- **Never use the appliance and do not touch the adapter when you have wet hands or feet!**
- **Never immerse the appliance into water (even its parts)!**
- Never plug the Micro-USB cable / adapter in the electrical socket or unplug it with wet hands.
- When cleaning or putting it away, switch off the appliance and always pull out the plug from the socket (pull on the plug, not the cable) if the appliance is not being used and remove the attached accessories.
- Do not attempt to refill diffuser without first unplugging the unit from it's electrical outlet.
- Never throw or place any objects into the openings. Do not place your hands, face or body on or near the fragrant air outlet. Do not cover the fragrant air outlet and do not place anything on the fragrant solution outlet when the appliance is running.
- Whilst in operation, never tilt the appliance or try to empty it.
- In the event of any unusual sounds or odour during operation, switch off the appliance and unplug it from the mains.
- Whilst the appliance is in operation, do not touch fragrant solution or any components in fragrant solution with any part of your body.
- Do not use the appliance in places with high humidity, e.g. in a bathroom.
- Never place the adapter supply cord onto hot surfaces and do not leave it hanging over the edge of a table or worktop. If someone, e.g. a child, brushes against the cable or tugs at it, the appliance might overturn or fall down and it might result in a serious injury!
- The Micro-USB cable must not be damaged with sharp or hot objects, open fire, it must not be sunk into water or bent over sharp edges.
- If you do not intend to use the lamp for a long time, remove batteries from them.
- Do not use worn and new batteries together.
- If the battery is leaking, remove it immediately; it can damage the lamp.
- Dispose of a discharged battery in a suitable way (see par. V. ENVIRONMENTAL).
- Keep batteries and lamp out of reach of children and incapacitated people. A person, who would swallow the batteries, must seek medical help immediately.
- Excessive humidity in the room may contribute to the growth of organisms in the environment and cause condensation of water on windows, furniture, walls and generally on cool objects. If it happens, turn off the device.
- Before storing empty and clean the aroma lamp. Before the next use clean the aroma lamp.
- If you need to use an extension cord, it has to be uncorrupted and it has to comply with the valid standards.
- In order to ensure safety and proper function of the appliance, use only original spare parts and accessories approved by the manufacturer.
- Use this appliance only for the purpose for which it was designed as specified in this user's manual. Never use the appliance for any other purpose.
- The producer does not undertake any responsibility for damage caused by improper use of the appliance (e.g. **injury, fire, etc.**) and its guarantee does not cover the appliance in the case of failure to comply with the safety warning above.

#### **INFORMATION AS REGARDS THE USE OF ESSENTIAL AND FRAGRANCE OILS**

- Follow the recommendations below for the correct use of essential oils, so that incorrect functioning/damage to the device or damage to health of the users is prevented.
- Use 100% natural pure essential oils. For dosage of essential oils follow the instructions of the manufacturer on the packaging!

- Make sure the oil does not get into your eyes. If it does, rinse your eyes immediately with clean drinkable water. If the irritation lasts, seek medical attention!
- Do not use undiluted oil directly on your skin, do not consume it. Do not allow the oil to get in touch with your skin. Keep the oil out of reach of children and persons that do not have full legal capacity. If you swallow the oil, you must seek medical attention immediately!
- If you are feeling unwell when using the device, turn it off immediately.
- Pregnant women, the elderly, young children or persons with chronic disorders may be more sensitive to scents. If they do not feel well, stop using the device immediately and consult using essential oils with your physician.
- Make sure the oil does not spill outside the cotton pads.
- Clean the box (pad compartment) properly and regularly, so that any remains are removed every time you change the oil.
- Store the oil in dark cool place with the lid tightly closed, out of reach of children, persons that do not have full legal capacity and pets. Observe the expiry date.

## II. DESCRIPTION OF THE APPLIANCE (Fig. 1)

### A – Lamp (base)

A1 – control button	A5 – outer cover
A2 – fragrant solution tank	A6 – fragrant output
A3 – inner cover	A7 – power connector
A4 – LED indicator of colour light	A8 – battery cover

### B – Pads (inner lining), (6 pcs.)

### C – Micro-USB cable

### D – Batteries (3 pcs.)

\* Micro-USB cable: Use AC power adapter with USB or mobile power.

## III. PREPARATION FOR USE

Remove all packaging materials and take out the appliance. Remove any cling film, stickers and paper from the appliance. Use the appliance with the connected power USB cable other USB charger or mobile power or 3 pcs of AA batteries.

### WARNING

- To power the appliance, only use a source of safe low voltage of 5 V DC which complies with applicable standards (mobile phone chargers with a micro USB connector with double insulation are suitable) and is able to provide current of at least 200 mA or more.
- Do not use USB ports on other devices (e.g. computers, laptops, tablets, mobile phones, etc.) to power the appliance. Such devices may not be dimensioned for the current consumption of the appliance and it could damage them.
- The device chooses USB-cable connection which will supply electric power automatically and the power from batteries will be disconnected.

### Control button A1

1. when pressed once - appliance ON and switching ON colour lighting
2. when pressed twice - appliance OFF and colour light OFF



## INSTRUCTIONS FOR USE (Fig. 2-8)

1. Place the appliance on a suitable flat surface.
2. Follow the instruction in Picture 1 and remove the external cover **A5** and then also the internal cover **A3**.
3. Put clean dry pad **B** in compartment **A2** and trickle about 15 – 20 drops of the natural essential oil on the pad. In the reverse way fasten the covers **A3** and **A5** back tightly.
4. Select the power supply:
  - a) using the feeding USB cable connect the device with suitable power supply.
  - b) Or remove cover **A8** and put i the compartment 3 batteries and then close the cover again.
5. Using the button **A1** you will start the device.
6. After you have finished using the device turn it off using the button **A1** and disconnect from power supply.

### Replacing batteries

Open the battery compartment cover **A8** on the bottom part of the lampe and insert 3 x AA batteries; pay attention to correct polarity and close the cover. The other way round replace the battery cover until it engages, an audible click will be heard.

## IV. MAINTENANCE (Fig. 9)

Clean the appliance and USB cable, tank **A2** and cover **A3** with a wet cloth. You may also use disinfectants but always follow the instructions provided on the packaging. **Never use aggressive detergents (e.g. petrol, glass cleaner, furniture polish, thinner) or other solvents to clean the appliance!** After maintenance, let the individual parts dry properly. Never use sources of heat to dry the plastic parts (such as **oven, electric or gas stove**).

**Pads:** If pads **B** is worn out or damaged, replace it with a new one (of a similar type and material composition).

**More extensive maintenance or maintenance requiring intervention in the inner parts of the appliance must be carried out by professional service! Failure to comply with the instructions of the manufacturer will lead to expiration of the right to guarantee repair!**

## V. ENVIRONMENT



If the dimensions allow, there are marks of materials used for production of packing, components and accessories as well as their recycling on all parts. The symbols specified on the product or in the accompanying documentation mean that the used electrical or electronic products must not be disposed of together with municipal waste. For proper disposal, hand them over at the special collection places where they will be accepted free of charge. Suitable disposal of the product can help to maintain valuable natural resources and to prevent possible negative impacts on the environment and human health, which could be the possible consequences of improper waste disposal. Ask for more details at the local authority or at a collection site. Fines can be imposed for improper disposal of this type of waste in agreement with the national regulations. If the appliance is to be put out of operation, after disconnecting it from power supply we recommend its cutoff and in this way it will not be possible to use the appliance again. Remove a discharged battery and dispose of it in a suitable and safe way through the special collection networks. Never dispose of the battery by burning!

## VI. TECHNICAL DATA

Voltage (V)	shown on the type label of the appliance
Input (W)	shown on the type label of the appliance
Weight about (kg)	0.29
Protection class (appliance)	III.
Size of the product (max Ø x H) (mm)	100 x 135

**The manufacturer reserves the right to change the technical specifications and accessories for the respective models.**

### **WARNINGS AND SYMBOLS USED ON THE APPLIANCE, PACKAGING OR IN THE INSTRUCTIONS MANUAL:**

*DO NOT COVER. HOUSEHOLD USE ONLY. DO NOT IMMERSE IN WATER OR OTHER LIQUIDS.*



*TO AVOID DANGER OF SUFFOCATION, KEEP THIS PLASTIC BAG AWAY FROM BABIES AND CHILDREN. DO NOT USE THIS BAG IN CRIBS, BEDS, CARRIAGES OR PLAYPENS. THIS BAG IS NOT A TOY.*

The  symbol indicates a WARNING.

Aroma lámpa

**eta 3634****HASZNÁLATI UTASÍTÁS**

Tisztelt Vevőnk! Köszönjük, hogy termékünket megvásárolta. Ezen készülék üzembehelyezése előtt kérjük, olvassa el nagyon figyelmesen annak használati utasítását és ezt az útmutatót a garanciajeggyel, a pénztári bizonylattal és lehetőség szerint a csomagoló anyagokkal és azok tartalmával együtt gondosan őrizze meg.

**I. BIZTONSÁGI ELŐÍRÁSOK**

- Az útmutató utasításait tekintse a készülék tartozékaként és juttassa el azt a készülék bármilyen további felhasználójának.
- Ellenőrizze, hogy a típustáblán levő feszültségérték megegyezik-e az Ön elektromos dugaszolóaljzatában levő feszültséggel! A csatlakozóvezeték villásdugóját csak a szabvány szerint helyesen bekötött és földelt dugaszolóaljzatba szabad becsatlakoztatni!
- Ezt a terméket 8 éves korú és idősebb gyermekek, továbbá csökkent fizikai és mentális képességű vagy nem elegendő tapasztalattal és ismeretekkel rendelkező személyek is használhatják, amennyiben felügyelet alatt állnak vagy a készülék biztonságos használatára vonatkozóan megfelelő módon kioktatták őket és megértik az esetleges veszélyhelyzetek értelmezését. A gyermekek nem játszhatnak a készülékkel. A felhasználó által történő tisztítást és karbantartást gyermekek nem végezhetik, ha nincsenek legalább 8 évesek és csak felügyelet mellett. A készüléket és az USB tápvezetékét úgy kell elhelyezni, hogy ahhoz 8 év alatti gyerekek ne férhessenek hozzá.
- A készülék nem rendelkezik saját töltővel, kizárólag USB-n keresztül tölthető (USB kimenettel rendelkező adapter, vagy PC, amely 5,0 V kimeneti feszültséggel és minimum 200 mA kimeneti árammal rendelkezik)! Csatlakozás előtt figyeljen az adott forráshoz tartozó utasításokra!
- Amennyiben a készülék vagy a tápvezetéke megsérült, a készülék nem működik megfelelően, leesett, illetve megsérült, akkor, a készüléket ne kapcsolja be. Ilyen esetekben a készüléket adja át a szakszervizi vizsgálatokra, annak biztonságossága és helyes működése ellenőrzése céljából.
- A készülék csak a típuscímkén feltüntetett biztonságos törpefeszültségről üzemeltethető.
- A készüléket és a becsatlakoztatott áramforrással ellátott alátétet nem szabad olyan helyen használni, ahol fürdőkádba, mosdóba, vagy medencébe eshet. Ha a készülék mégis vízbe esik, ne vegye azt ki a vízből! Mindenekelőtt kapcsolja ki a hálózati adapter csatlakozóját az el. dugaszoló aljzathoz és csak azután vegye ki a vízből a készüléket.

- A készülék tisztítása, szét- és összeszerelése, tartozékok fel- és leszerelése valamint karbantartás előtt kapcsolja le a készüléket, és válassza le a tápfeszültségről.
- A termék otthoni és hasonló (üzletekben, irodákban és más hasonló munkahelyeken, szállodákban, motelekben és más hasonló helyiségekben, „bed and breakfast“ típusú szállodákban) használatra szánt! Nem kereskedelmi használatra!
- **A készüléket és az adaptert nedves és vizes kézzel vagy lábbal ne érintse meg!**
- **A készüléket soha se merítse vízbe (részlegesen sem)!**
- Ne használja a készüléket nedves kézzel. Ha a készülék nedves vagy vizes lesz, azonnal húzza ki a csatlakozót az aljzataból. Kerülje a vízzel való érintkezést.
- Ha nem használja a készüléket, vagy szeretne tartozékot felszerelni, kitisztítani a készüléket, ill. meghibásodás esetén a készüléket kapcsolja ki és mindig húzza ki a csatlakozót az aljzataból (mindig a dugónál, ne a kábelnél fogva húzza).
- A gyermek elektromos készülékekkel kapcsolatos kockázatoktól való megóvása érdekében gondoskodjon arról, hogy a kábel ne lógjon le, és gyermekek ne érhék el a készüléket.
- Rendszeresen ellenőrizze, hogy nem sérült-e meg a készülék vagy a hálózati kábel. Ne használja a készüléket, ha valamilyen hibát észlel rajta.
- Illatosító oldathoz utántöltése előtt húzza ki a tápkábelt a hálózataból. Mindig a villásdugónál, ne a vezetéknel fogva húzza ki a kábelt a csatlakozó aljzataból.
- A nyílásokba ne dugjon vagy ne helyezzen bele semmiféle tárgyakat. A berendezés üzeme közben ne közeledjen a illatosító oldathoz kilépési helyéhez, ne érintse meg azt kezével, arcával sem pedig más testrészével. A berendezés üzeme közben ne takarja le a illatosító oldathoz kilépési helyét és ne helyezzen rá arra semmit.
- Amikor a készülék működik, azt ne döntse meg, illetve abból ne próbálja kiönteni a illatosító oldathoz.
- Rendellenes zajok vagy szagok esetén a készüléket azonnal kapcsolja le és az adaptert is húzza ki a fali aljzataból.
- Amikor a készülék működik, a illatosító oldathoz, illetve található alkatrészekhez ne nyúljon hozzá.
- Az USB tápvezetékét védje forró és éles tárgyaktól, valamint sarkoktól. Az USB tápvezetékét gyerekek megfoghatják és magukra ránthatják a működő készüléket.
- Az USB vezetékét óvja éles és forró tárgyaktól, nyílt lángtól, illetve azt ne hajtogassa és ne tegye éles sarkokra, valamint ne mártsa vízbe.
- Rendszeresen ellenőrizze le az USB vezeték állapotát.
- Ha nem használja huzamosabb ideig a aroma lámpa akkor vegye ki abból az elemet.
- Tartsa az elemeket és a aroma lámpa gyerekektől távol és nem önjogú személyek elől elzárva tárolja. Az elemek lenyelése esetén azonnal forduljon orvoshoz.
- Ha az elemből elektrolit szivárgását észlel, azonnal cserélje ki ay elemet, mivel ellenkező esetben megkárosíthatja a aroma lámpa.
- Ne használjon egyidejűleg a készülékben régi és új elemeket.
- A kimerült elemet megfelelő módon ártalmatlanítsa (lásd a V. ÖKOLÓGIA c. bekezdést).
- A készüléket magas páratartalmú helyiségekben (pl. fürdőszoba) használni nem lehet.
- A készülék biztonságtechnikája és helyes működése céljából csak eredeti és a gyártócég által jóváhagyott tartalékalkatrészeket használjon.
- A helységben levő túlzott nedvesség támogathatja biológiai szervezetek növekedését az élő környezetben és előidézheti víz kondenzációját az ablakokon, bútorokon, falakon és általában a hidegebb felületeken. Ha ez történik, kapcsolja ki a készüléket..

- Tárolás előtt a aroma lámpát ürítse ki és tisztítsa meg. További használat előtt a aroma lámpát tisztítsa meg.
- A készüléket csak arra célra használja, amire szánva van, és ahogy a használati útmutatóban le van írva. A készüléket soha se használja más célra.
- A gyártó nem felel a készülék nem rendeltetésszerű használatából eredő károkért (pl. **sérülések, tűz stb.**) és nem felelős a készülék jóállásáért a fenti biztonsági figyelmeztetések be nem tartása esetén.

## INFORMÁCIÓ AZ ILLÓOLAJAK ÉS ILLATOLAJAK HASZNÁLATÁHOZ

- Az illóolajok megfelelő használatához kövesse az alábbi ajánlásokat, hogy elkerülje a készülék vagy a felhasználók egészségének meghibásodását / károsodását.
- Használjon 100%-os tisztaságú természetes illóolajat. Az illóolajok adagolásakor kövesse az adott gyártó utasításait a csomagoláson!
- Ügyeljen arra, hogy az olaj ne kerüljön a szemébe. Ha mégis ez történik, azonnal alaposan öblítse le a szemét tiszta ivóvízzel. Forduljon orvoshoz, ha az irritáció továbbra is fennáll!
- Ne használjon hígítatlan olajat közvetlenül a bőrön, és ne fogyassza azt. Ne engedje, hogy az olaj érintkezzen a bőrrel. Az olajat tartsa távol a gyermekektől és illetéktelen személyektől. Azon személyeknek, akik lenyelik az olajat, azonnal orvoshoz kell fordulniuk!
- Ha rosszul érzi magát a termék használatakor, azonnal kapcsolja ki a készüléket.
- A terhes nők, az idősek, a kisgyermekek vagy a krónikus betegségben szenvedők érzékenyebbek lehetnek az illatokra. Ha rosszul érzi magát, azonnal hagyja abba a készülék használatát, és konzultáljon orvosával az illóolajok használatáról.
- Vigyázzon, nehogy az olaj túlömöljön a pamut betéteken.
- Alaposan és rendszeresen tisztítsa meg a területet (a betét tartóját) minden további olajcsere esetén a maradványok eltávolításához.
- Tárolja az olajat sötét, hűvös helyen, szorosan lezárt fedéllel, gyermekektől, illetéktelen személyektől és háziállatoktól távol. Vegye figyelembe a lejáratí időt.

## II. A KÉSZÜLÉK LEÍRÁSA (1. ábra)

### A – Aroma lámpa (alapegység)

- A1 – működtető gomb
- A2 – illatosító oldat tartály
- A3 – ultrahangos átalakító
- A4 – színes LED dióda

- A5 – burkolat
- A6 – kimenet illatosító
- A7 – tápfeszültség csatlakozó
- A8 – elem fedele

### B – Betétek (pad-ek), (6 db)

### C – Micro-USB kábelt

### D – Elemmel (3 db)

\* Micro USB kábelt: USB porttal / hálózati adapterrel USB-n keresztül vagy tartalék energia forrás.

## III. HASZNÁLATRA TÖRTÉNŐ ELŐKÉSZÍTÉS

A készüléket vegye ki a csomagolásból. A készülékről távolítsa el minden tapadó fóliát, öntapadós címkét és papírt. Használja a készüléket, a csatlakozott USB tápkábellel USB töltő vagy más töltő konnektorba tartalék energia forrás vagy akkumulátort 3 db AA elemmel!

**FIGYELMEZTETÉS!**

- A készülék működtetéséhez 5 V-DC os és 200 mA-es kimenettel rendelkező tápegységet (pl. mobiltelefon adaptert) kell használni. A tápegység feleljen meg a vonatkozó biztonsági és érintésvédelmi előírásoknak (kettős szigetelés).
- A készüléket ne üzemeltesse USB kimenetekről (pl. számítógép, laptop, táblagép, mobiltelefon stb.). Az ilyen eszközök nem feltétlenül tudják biztosítani a készülék működtetéséhez szükséges áramot.
- A készülék automatikusan kiválaszt egy olyan USB-kábeles csatlakozást, amely táplálja az energiát, és az akkumulátor energiaszolgáltatása megszakad.

**Működtető gomb A1** 

1. megnyomás - készülék bekapcsolása és a színes (változó) világítás bekapcsolása,
2. megnyomás - készülék kikapcsolása és színes világítás kikapcsolása.

**HASZNÁLATI ÚTMUTATÓ (2. - 8. ábrak)**

1. A készüléket vízszintes felületre helyezze le.
2. Amint az az 1. ábrán látható, vegye le a külső **A5** fedelet, majd a belső **A3** fedelet is.
3. Helyezze a tiszta, száraz **B** betétet az **A2** tartályba, amelyre csepegtessen kb. 15-20 csepp természetes illóolajat. Ellenkező módon, jól rögzítse az **A3** és **A5** fedeleket.
4. Válassza ki az energiaforrást:
  - a) csatlakoztassa a készüléket egy megfelelő tápegységhez az USB tápkábel segítségével.
  - b) Ha szükséges, távolítsa el az **A8** fedelet, és helyezzen be 3 elemet a rekeszbe, és fordított sorrendet követve zárja le a fedelet.
5. A készülék üzembeállításához nyomja meg az **A1** gombot.
6. Használat után kapcsolja ki az **A1** gomb segítségével a készüléket, és húzza ki az elektromos hálózatról.

**Az elemcsere**

Nyissa ki az elemtartó **A8** fedelet. Vegye ki a régi elemeket és helyezze be újakat! Figyeljen a polarításra! Fordított eljárással helyezze vissza az elemtartó fedelét, amíg az a helyére nem kerül, kattanó hang hallatszik majd.

**IV. KARBANTARTÁS (9. ábra)**

A készülék felületét és a tartályt (**A2** és **A3**) benedvesített ruhával törölje meg. Fertőtlenítő szereket is használhat, de mindig kövesse az azok csomagolásain levő utasításokat.

**A tisztításhoz ne használjon agresszív és karcoló tisztítószeret (benzint, ablaktisztítót, bútorfényesítőt, hígítókat), vagy oldószereket!** A karbantartást követően az egyes részeket hagyja alaposan megszáradni. Műanyag alkatrészeket soha ne szárítson hőforrások felett (pl. tűzhelyek, elektromos / gáztűzhelyek).

**B – Betétek:** Ha a betétek **B** elhasználódott, vagy megsérült, cserélje azt egy újra (azonos típusúra és az anyag összetétele!

**Nagyobb mértékű vagy olyan karbantartást, amelynél szükséges a készülék elektromos részeibe történő beavatkozás, csak szakszerviz végezhet! A gyártó utasításainak a be nem tartása esetén megszűnik a garanciális javítási kötelezettség!**

## V. KÖRNYEZETVÉDELLEM



Amennyiben annak méretei megengednek, minden darabon feltüntetésre kerülnek nyomtatásban a csomagoláshoz, alkatrészekhez és tartozékokhoz felhasznált anyagok, valamint az újrahasznosításukra vonatkozó információk. A feltüntetett szimbólumok a terméken vagy a kísérő dokumentáción azt jelentik, hogy a használt elektromos vagy elektronikus termékek nem semmisíthetők meg a háztartási hulladékkal együtt. A termék helyes megsemmisítése érdekében a használni már nem kívánt készüléket adja le az arra kijelölt gyűjtőtelepen, ahol bevételük térítésmentes. A termék előírás szerű megsemmisítésével segíti megőrizni az értékes természeti forrásokat, valamint segít kiküszöbölni a hulladékok helytelen megsemmisítéséből esetlegesen eredő negatív környezeti és egészségügyi hatásokat. További részletes információkat a helyi önkormányzati hivatalban, vagy a legközelebbi hulladékgyűjtő telepen kérhet. A hulladékot helytelenül megsemmisítő felhasználóra a nemzeti jogszabályozással összhangban büntetés róható ki. Ha a készüléket végérvényesen ki akarja vonni a használatból, vágja el az erőátviteli kábelt, amivel végleg használhatatlanná teszi. A kimerült elemet vegye ki a mérlegből és az arra kialakított speciális gyűjtőhálózat útján biztonságosan likvidálja. Az elemet soha ne likvidálja elégetéssel!

## VI. MŰSZAKI ADATOK

Feszültség (V)	a készülék típusának címkéjén látható
Teljesítményfelvétel (W)	a készülék típusának címkéjén látható
Tömeg cca (kg)	0,29
A készülék érintésvédelmi osztálya	III.
Termék méretei (max Ø x M) (mm):	100 x 135

**A technikai specifikációk és modell szerinti esetleges tartozékok változtatásának jogát a gyártó fenntartja!**

**A KÉSZÜLÉKEN, ANNAK CSOMAGOLÁSÁN VAGY ÚTMUTATÓJÁBAN TALÁLHATÓ FIGYELMEZTETÉSEK ÉS SZIMBÓLUMOK:**

*HOUSEHOLD USE ONLY – Csak háztartásokon belüli használatra. DO NOT COVER – Soha ne takarja le. DO NOT IMMERSE IN WATER OR OTHER LIQUIDS – Ne merítse vízbe vagy más folyadékba.*



*TO AVOID DANGER OF SUFFOCATION, KEEP THIS PLASTIC BAG AWAY FROM BABIES AND CHILDREN. DO NOT USE THIS BAG IN CRIBS, BEDS, CARRIAGES OR PLAYPENS. THIS BAG IS NOT A TOY. – Fulladásveszély. Tartsa a PE zacskót gyermekektől elzárt helyen. A zacskó nem játékszer. Ne használja ezt a zacskót bölcsőkben, kiságyakban, babakocsikban, vagy gyerek járókákban.*

Az  szimbólum FIGYELMEZTETÉST jelent.

## INSTRUKCJA OBSŁUGI

Szanowni Państwo, dziękujemy za zakup naszego produktu. Przed rozpoczęciem użytkowania, należy uważnie przeczytać wszystkie instrukcje i zachować je na przyszłość. Dotyczy to także gwarancji, dowodu zakupu oraz – jeśli to możliwe – wszystkich części oryginalnego opakowania.

**I. WSKAZÓWKI DOTYCZĄCE BEZPIECZEŃSTWA**

- Wskazówki w instrukcji obsługi należy uważać za część urządzenia i przekazać innemu użytkownikowi urządzenia.
- Z urządzenia mogą korzystać dzieci powyżej 8 roku życia oraz osoby z ograniczonymi zdolnościami fizycznymi lub umysłowymi, a także nieposiadające wiedzy lub doświadczenia w użytkowaniu tego typu urządzeń pod warunkiem, że będą one nadzorowane lub zostaną poinstruowane na temat bezpiecznego korzystania z tego urządzenia oraz zagrożeń wiążących się z jego używaniem. Dzieciom nie wolno bawić się z urządzeniem. Czyszczenie i konserwacja wykonywane przez użytkownika nie powinny być wykonywane przez dzieci, chyba że są one starsze niż 8 lat i pod nadzorem. Dzieci poniżej 8 lat muszą przebywać z dala od urządzenia i jego przewodu zasilającego USB.
- Urządzenie nie ma własnego źródła ładowania, jest zaprojektowane do ładowania tylko ze źródła USB (zasilacz z wyjściem USB, komputer z wyjściem USB, z napięciem wyjściowym 5,0 V i prądem wyjściowym, co najmniej 200 mA), przed podłączeniem należy zapoznać się z instrukcjami producenta tych źródeł ładowania.
- Nigdy nie używaj urządzenia, gdy ma uszkodzony przewód zasilający USB, jeśli nie działa prawidłowo, zostało upuszczone i uszkodzone. W takich przypadkach, zanieś urządzenie do autoryzowanego serwisu celem sprawdzenia funkcji bezpieczeństwa i prawidłowego działania.
- Przy napełnianiu lub czyszczeniu odłącz urządzenie od zasilania.
- Do zasilania używaj wyłącznie adaptera dostarczanego z urządzeniem.
- Urządzenie z dołączonym adapterem nie może być stosowane w miejscach, gdzie może spaść do wanny, zlewu lub basenu. Jeżeli urządzenie wpadło do wody, nie należy go wyciągać! Po pierwsze, należy odłączyć zasilacz od sieci, dopiero potem wyjąć.
- Przy napełnianiu lub czyszczeniu odłącz urządzenie od sieci wyjmując wtyczkę adaptera z gniazdka.
- Produkt przeznaczony jest do stosowania w gospodarstwach domowych i podobnych miejscach (sklepy, biura i podobne miejsca pracy, hotele, motele i inne środowiska mieszkalne, w firmach świadczących usługi noclegowe ze śniadaniem)! Nie jest przeznaczone do użytku komercyjnego!



- **Nigdy nie używaj urządzenia ani nie dotykaj adaptera mokrymi rękoma lub nogami!**
- **Urządzenia nigdy nie wolno zanurzać w wodzie lub innych cieczach (nawet częściowo)!**
- Zasilacza nie podłączać do gniazdka elektrycznego i nie wyjmować z gniazdka mokrymi rękami.
- Używać tylko oryginalnego wyposażenia.
- Nie próbuj Difuzor do nawilżacza bez wcześniejszego odłączenia od gniazdka.
- Do otworów nigdy nie wrzucać ani nie wkładać żadnych przedmiotów. Nie umieszczać rąk, twarzy lub ciała w pobliżu wylotu roztworze zapachowym, gdy urządzenie jest w użyciu. Nie zakrywać wyjścia roztworze zapachowym lub nic na nim nie umieszczać, gdy urządzenie pracuje.
- Podczas pracy nigdy nie przechylaj urządzenia ani nie próbuj go opróżnić.
- Jeśli w trakcie pracy urządzenia pojawiają się nietypowe dźwięki lub zapachy, wyłącz urządzenie i odłącz z sieci elektrycznej.
- Jeśli urządzenie pracuje, nie dotykaj żadnej części korpusu roztworu zapachowego ani żadnych części w roztworze zapachowym.
- Nie używaj urządzenia w środowisku o dużej wilgotności, na przykład w łazience.
- Nigdy nie odkładaj przewodu zasilającego USB na gorące powierzchnie, ani nie pozostawiaj go zwisającego przez krawędź stołu lub blatu roboczego. W wyniku zahaczenia lub pociągnięcia za przewód np. przez dzieci może dojść do przewrócenia lub strącenia urządzenia a w konsekwencji tego do poważnego zranienia!
- Przewód zasilający USB nie może zostać uszkodzony przez ostre lub gorące przedmioty, otwarty ogień, nie może być zanurzany w wodzie lub przeginany przez ostre krawędzie.
- Regularnie sprawdzać stan przewodu USB.
- Jeśli lampka nie będzie długo używana, należy wyjąć baterie.
- Nie wolno wkładać nowych i starych baterii razem.
- Jeśli bateria wycieka, należy ją natychmiast wymienić, w przeciwnym razie może to spowodować uszkodzenie lampka.
- Wyładowaną baterie należy w odpowiedni sposób zlikwidować (patrz rozdz. V. EKOLOGIA).
- Baterie i lampka należy przechowywać w miejscu niedostępnym dla dzieci i osób niekompetentnych. Osoba, która połknie baterię, musi natychmiast skontaktować się z lekarzem.
- Nadmierna wilgoć w pomieszczeniu może wspierać rozwój organizmów w środowisku i może być przyczyną skraplania wody na oknach, meblach, ścianach i ogólnie chłodniejszych przedmiotach. Jeżeli do tego dojdzie, wyłączyć urządzenie.
- Przed ułożeniem lampkę aromatyczną opróżnić i wyczyścić. Przed dalszym użyciem wyczyścić lampkę aromatyczną.
- W przypadku użycia przedłużacza należy sprawdzić czy nie jest uszkodzony i czy jest zgodny z aktualnymi normami.
- W celu zapewnienia bezpieczeństwa i prawidłowego funkcjonowania urządzenia, należy używać wyłącznie oryginalnych części zamiennych i akcesoriów zatwierdzonych przez producenta.
- Nigdy nie używaj urządzenia do innych celów niż te, do których jest przeznaczony oraz w sposób opisany w niniejszej instrukcji. Nigdy nie używaj urządzenia do żadnych innych celów.
- Producent nie ponosi odpowiedzialności za szkody spowodowane przez niewłaściwe traktowanie urządzenia (np. **poranienia, pożar itp.**) i nie ponosi odpowiedzialności za gwarancje dotyczące urządzenia w przypadku nieprzestrzegania wyżej opisanych zasad bezpieczeństwa.

## INFORMACJE O UŻYCIU OLEJÓW ESENCJALNYCH I AROMATYCZNYCH

- Należy przestrzegać podanych poniżej zaleceń dotyczących prawidłowego używania olejków eterycznych, aby uniknąć nieprawidłowego funkcjonowania / uszkodzenia urządzenia lub zdrowia użytkowników.
- Używać 100% naturalnych czystych olejków eterycznych. Dawkując oleje esencjalne kierować się wskazówkami od danego producenta podanymi na opakowaniu!
- Zapewnić, aby olej nie dostał się do oczu. Jeżeli do tego dojdzie, natychmiast dokładnie wypłukać oczy czystą wodą pitną. Jeżeli podrażnienie trwa nadal, zasięgnąć porady lekarza!
- Nie używać bezpośrednio na skórę nierozcieńczonego oleju ani go nie spożywać. Nie dopuścić do kontaktu oleju ze skórą. Utrzymywać olej poza zasięgiem dzieci i osób niepełnoprawnych. Osoba, która połknie olej, musi natychmiast otrzymać pomoc lekarską!
- W razie złego samopoczucia podczas używania wyrobu natychmiast wyłączyć urządzenie.
- Kobiety w ciąży, starsi ludzie, małe dzieci, lub osoby cierpiące na przewlekłe choroby mogą być bardziej wrażliwe na aromat. W razie złego samopoczucia natychmiast przestać używać urządzenia i konsultować użycie olejków esencjalnych ze swoim lekarzem.
- Dbać o to, aby olej nie rozlał się poza bawełniane wkłady.
- Starannie i regularnie czyścić zasobnik na wkłady, aby usunąć resztki przed każdą następną wymianą oleju.
- Olej przechowywać w ciemnym chłodnym miejscu ze szczelnie zamkniętym wieczkiem, poza zasięgiem dzieci, osób niepełnoprawnych i zwierząt domowych. Dotrzymywać daty expiracji.

## II. OPIS URZĄDZENIA (rys. 1)

### A – Lampka aromatyczna (podstawa)

- A1 – przycisk sterowania
- A2 – pojemnik na roztwór zapachowy
- A3 – wewnętrzna osłona
- A4 – dioda LED oświetlenia

A5 – zewnętrzna pokrywa

A6 – wylot zapachowy

A7 – złącze zasilające

A8 – pokrywa baterii

### B – Wkłady (pady), (6 szt.)

### C – Kabel micro-USB \*

### D – Baterie (3 szt.)

\* kabel micro-USB: podłączyć do portu USB w ładowarki AC lub mobilny bank energii.

## III. PRZYGOTOWANIE DO UŻYCIA

Usuń wszystkie elementy opakowania, wyjmij urządzenie. Z urządzenia usuń wszystkie samoprzylepne folie, naklejki lub papier. Urządzenie je używać z podłączonym USB przewodem zasilacza do ładowarki lub do mobilny bank energii i 3 szt. baterie typ AA .

**OSTRZEŻENIE**

- Do zasilania urządzenia używaj tylko źródła bezpiecznego niskiego napięcia 5 V DC spełniającego obowiązujące normy (odpowiednia jest ładowarka do telefonów komórkowych z wejściem mikro USB w podwójnej izolacji), które jest w stanie dać prąd co najmniej 200 mA lub więcej.
- Do zasilania urządzenia nie używaj portów USB z innych urządzeń (np. komputer, notebook, tablet, telefon komórkowy itd.). To urządzenie nie musi być przystosowane do pobierania prądu i mogłoby dojść do ich uszkodzenia.
- Urządzenie automatycznie wybierze połączenie USB - przewodowe, które będzie dostarczać energię a zasilanie z baterii zostanie przerwane.

**Przycisk sterowania A1** 

1. naciśnięcie - włączenie urządzenia i włączenie kolorowego oświetlenia,
2. naciśnięcie - wyłączenie urządzenia i wyłączenie oświetlenia.

**SPOSÓB UŻYTKOWANIA** (rys. 2 - 8)

1. Umieścić urządzenie na odpowiednią płaską powierzchnię.
2. Według rys. 1 zdjąć pokrywę zewnętrzną **A5** a następnie pokrywę wewnętrzną **A3**.
3. Do zasobnika **A2** umieścić czysty, suchy wkład **B**, na który nakapać ok. 15-20 kropli naturalnego oleju esencjalnego. W odwrotnej kolejności należy umocować pokrywę **A3** i **A5**.
4. Wybrać źródło zasilania:
  - a) z pomocą zasilającego kabla USB podłączyć urządzenie do odpowiedniego źródła.
  - b) Ewentualnie zdjąć pokrywę **A8**, włożyć 3 szt. baterii i w odwrotny sposób zamknąć pokrywę.
5. Z pomocą przycisku **A1** uruchomić urządzenie.
6. Po użyciu wyłączyć urządzenie z pomocą przycisku **A1** i odłączyć od sieci el.

**Wymiana baterii**

Otwórz pokrywę **A8** komory baterii. Wyjmij stare baterie i włóż nowe. Zwróć uwagę na polaryzację. Nasadź osłonę baterii, usłyszysz dźwięk kliknięcia.

**IV. KONSERWACJA** (rys. 9)

Powierzchnię urządzenia i USB kabel, pojemnik **A2** i osłonę **A3** oczyścić nawilżoną ściereczką. Można również używać środków dezynfekujących, ale zawsze postępować zgodnie z instrukcjami na opakowaniu. **Do czyszczenia urządzenia nie wolno używać agresywnych środków czyszczących (np. benzyny, detergentów do mycia szyb, politurek na meble, rozcieńczalnika do farb) lub innych rozpuszczalników!**

Po czyszczeniu poszczególne części pozostawić do wyschnięcia. Nigdy nie suszyć części z tworzywa sztucznego nad źródłem ciepła (np. **piec, kuchenka elektryczna / gazowa**).

**Wkłady:** Jeżeli wkłady **B** jest zużyte lub uszkodzone, potrzeba je wymienić za taki sam typ i skład materiału.

**Wymiana elementów, które wymagają ingerencji do części elektrycznej urządzenia może wykonać wyłącznie serwis specjalistyczny! Nie dotrzymanie wskazówek producenta powoduje utratę prawa do napraw gwarancyjnych!**

## V. EKOLOGIA



Jeżeli tylko pozwoliły na to rozmiary, na wszystkich elementach wydrukowano znaki materiałów zastosowanych do produkcji opakowań, komponentów i wyposażenia, jak również ich przetwarzania wtórnego. Symbole umieszczone na produktach lub w załączonej dokumentacji oznaczają, że zastosowanych elementów elektrycznych lub elektronicznych nie można poddawać utylizacji wraz z odpadem komunalnym. Produkt należy odnieść do specjalnych punktów zbiorczych, w których będą przyjęte bez opłaty. Dzięki poprawnej utylizacji pomogą Państwo zachować cenne źródła i pomogą w profilaktyce ewentualnych negatywnych wpływów na środowisko naturalne i zdrowie ludzkie. W celu uzyskania innych, szczegółowych informacji dotyczących utylizacji należy zwrócić się do najbliższego urzędu lub punktu zbiorczego (zobacz [www.elektroeko.pl](http://www.elektroeko.pl)). Niewłaściwy sposób utylizacji urządzenia może podlegać karze – zgodnie z przepisami krajowymi i międzynarodowymi. W celu całkowitego wycofania urządzenia z użytkowania zaleca się odłączyć przewód zasilania od sieci elektrycznej, przez ucięcie przewodu. Dzięki czemu użytkowanie urządzenia nie będzie możliwe. Wymiana elementów, które wymagają ingerencji do elektrycznej części urządzenia może wykonać wyłącznie specjalistyczny serwis! Nieprzestrzeganie wskazówek producenta powoduje utratę prawa do napraw gwarancyjnych! Rozładowaną baterię należy usunąć z wagi w odpowiedni sposób poprzez specjalne punkty zbioru. Nigdy nie należy likwidować baterii przez spalenie!

## VI. DANE TECHNICZNE

Napięcie (V)	podano na tabliczce znamionowej urządzenia
Pobór mocy (W)	podano na tabliczce znamionowej urządzenia
Waga ok. (kg)	0,29
Klasa izolacyjna urządzenie	III.
Wymiary produktu (max Ø x W) (mm)	100 x 135

**Zmiana specyfikacji technicznych i akcesoriów w zależności od modelu produktu jest zastrzeżona przez producenta.**

### VOSTRZEŻENIA I SYMBOLE UŻYTE NA URZĄDZENIACH, OPAKOWANIACH LUB W INSTRUKCJI:

**HOUSEHOLD USE ONLY** – Tylko do zastosowania w gospodarstwie domowym. **DO NOT COVER** – Nie zakrywać. **DO NOT IMMERSE IN WATER OR OTHER LIQUIDS** – Nie zanurzać do wody lub innych cieczy.



**TO AVOID DANGER OF SUFFOCATION, KEEP THIS PLASTIC BAG AWAY FROM BABIES AND CHILDREN. DO NOT USE THIS BAG IN CRIBS, BEDS, CARRIAGES OR PLAYPENS. THIS BAG IS NOT A TOY.** – Niebezpieczeństwo uduszenia. Tego worka nie należy

używać w kołyskach, łóżeczkach, wózkach lub kojach dziecięcych. Torebkę z PE położyć w miejscu będącym poza zasięgiem dzieci. Torebka nie służy do zabawy!

Symbol  oznacza OSTRZEŻENIE.







**ZÁRUČNÍ PODMÍNKY**

Na výrobek uvedený v tomto záručním listu je poskytována záruka po dobu dvacet čtyř měsíců od data prodeje spotřebiteli.

Záruka se vztahuje na poruchy a závady, které v průběhu záruční doby vznikly chybou výroby nebo vadou použitých materiálů.

Výrobek je možno reklamovat u prodejce, který výrobek prodal spotřebiteli nebo v autorizovaném servisu.

Při reklamaci je nutné předložit: reklamovaný výrobek, originální nákupní doklad, ve kterém je zřetelně uveden typ výrobku a jeho datum prodeje spotřebiteli, případně tento řádně vyplněný záruční list. Záruka platí pouze tehdy, je-li výrobek používán podle návodu k obsluze a připojen na správné síťové napětí.

**Spotřebitel ztrácí nárok na záruční opravu nebo bezplatný servis v případě:**

- zásahu do přístroje neoprávněnou osobou.
- nesprávné nebo neodborné montáže výrobku.
- poškození přístroje vlivem živelné pohromy.
- používání výrobku pro jiné účely, než je obvyklé.
- používání výrobku k profesionální či jiné výdělečné činnosti.
- používání výrobku s jiným než doporučeným příslušenstvím.
- nesprávné údržby výrobku.
- nepravidłného čištění výrobků zejména v případě, kdy je závada způsobena zbytky potravin, vlasů, domovního prachu nebo jiných nečistot.
- vystavení výrobku nepříznivému vnějšímu vlivu, zejména vniknutím cizích předmětů nebo tekutin (včetně elektrolytu z baterií) dovnitř.
- mechanického poškození výrobku způsobeného nesprávným používáním výrobku nebo jeho pádem.

Pokud zboží při uplatňování vady ze strany spotřebitele bude zasíláno poštou nebo přepravní službou, musí být zabaleno v obalu vhodném pro přepravu tak, aby se zabránilo poškození výrobku přepravou.

Aktuální seznam servisních středisek naleznete na: [www.eta.cz](http://www.eta.cz)

Případně další dotazy zasílejte na [info@eta.cz](mailto:info@eta.cz), nebo volejte +420 545 120 545.

Veškeré náležitosti uvedené v tomto záručním listu platí pouze pro výrobky nakoupené a reklamované na území České Republiky.

Typ výrobku:

Datum prodeje:

Výrobní číslo:

Razítko a podpis prodávajícího:



## ZÁRUČNÉ PODMIENKY

Na výrobok uvedený v tomto záručnom liste je poskytovaná záruka na dobu dvadsaťštyri mesiacov od dátumu prevzatia tovaru spotrebiteľom. Ak má výrobok uviesť do prevádzky iný podnikateľ než predávajúci, začne záručná doba plynúť až odo dňa uvedenia výrobku do prevádzky, pokiaľ kupujúci objednal uvedenie do prevádzky najneskôr do troch týždňov od prevzatia veci a riadne a včas poskytol na vykonanie služby potrebnú súčinnosť. Záruka sa vzťahuje na vady, ktoré v priebehu záručnej doby vznikli chybou výroby alebo chybou použitých materiálov.

Výrobok je možné reklamovať v ktorejkoľvek prevádzkarni predávajúceho ktorý výrobok predal spotrebiteľovi, v ktorej je prijatie reklamácie v zmysle zákona možné, alebo osoby oprávnenej výrobcom výrobku na vykonávanie záručných opráv.

Pri reklamacii je nutné predložiť: reklamovaný výrobok, originál nákupného dokladu, v ktorom je zreteľne uvedený typ výrobku a jeho dátum predaja spotrebiteľovi prípadne tento riadne vyplnený záručný list.

Výrobok je treba používať podľa návodu na obsluhu a musí byť pripojený na správne sieťové napätie.

Pokiaľ výrobok pri uplatňovaní poruchy zo strany spotrebiteľa bude zasielaný poštou alebo prepravnou službou, musí byť zabalený v obale vhodnom pre prepravu tak, aby sa zabránilo poškodeniu výrobku prepravou.

Aktuálny zoznam servisných stredísk nájdete na: [www.eta.sk](http://www.eta.sk)

Prípadné ďalšie dotazy zasielajte na [info@eta.cz](mailto:info@eta.cz) alebo volajte +420 545 120 545.

Všetky náležitosti uvedené v tomto záručnom liste platia len pre výrobky nakúpené a reklamované na území Slovenskej Republiky.

Typ prístroja:

Dátum predaja:

Výrobné číslo:

Pečiatka a podpis predajca:

**WARUNKI GWARANCJI**

- 1) Niniejsza gwarancja dotyczy produktów produkowanych pod marką **ETA**, zakupionych w sklepach na terytorium Rzeczypospolitej Polskiej.
- 2) Okres gwarancji wynosi 24 miesiące od daty zakupu produktu.
- 3) Naprawy gwarancyjne odbywają się na koszt Gwaranta we wskazanym przez Gwaranta Autoryzowanym Zakładzie Serwisowym.
- 4) Gwarancją objęte są wady produktu spowodowane wadliwymi częściami i/lub defektami produkcyjnymi.
- 5) Gwarancja obowiązuje pod warunkiem dostarczenia do Autoryzowanego Zakładu Serwisowego urządzenia w kompletnym opakowaniu albo w opakowaniu gwarantującym bezpieczny transport wraz z kompletem akcesoriów oraz z poprawnie i czytelnie wypełnioną kartą gwarancyjną i dowodem zakupu (paragon, faktura VAT, etc.).
- 6) Autoryzowany Zakład Serwisowy może odmówić naprawy gwarancyjnej jeśli Karta Gwarancyjna nosić będzie widoczne ślady przeróbek, jeżeli numery produktów okażą się inne niż wpisane w karcie gwarancyjnej a także jeśli numer dokumentu zakupu oraz data zakupu na dokumencie różnią się z danymi na Karcie Gwarancyjnej.
- 7) Usterki ujawnione w okresie gwarancji będą usunięte przez Autoryzowany Zakład Serwisowy w terminie 14 dni roboczych od daty przyjęcia produktu do naprawy przez zakład serwisowy, termin ten może być przedłużony do 21 dni roboczych w przypadku konieczności sprowadzenia części zamiennych z zagranicy.
- 8) Gwarancją nie są objęte:
  - wadliwe działanie lub uszkodzenie spowodowane niewłaściwym użytkowaniem (np. znaczące zabrudzenie urządzenia, zarówno wewnątrz jak i na zewnątrz, zalanie płynami itp.) lub użytkowanie niezgodne z instrukcją obsługi i przepisami bezpieczeństwa
  - zużycie towaru przekraczające zakres zwykłego używania przez indywidualnego odbiorcę końcowego (zwłaszcza jeżeli był wykorzystywany do profesjonalnej lub innej czynności zarobkowej)
  - uszkodzenia spowodowane czynnikami zewnętrznymi (w tym: wylądowaniami atmosferycznymi, przepięciami sieci elektrycznej, środkami chemicznymi, czynnikami termicznymi) i działaniem osób trzecich
  - uszkodzenia powstałe w wyniku podłączenia urządzenia do niewłaściwej instalacji współpracującej z produktem
  - uszkodzenia powstałe w wyniku zalania wodą, użycia nieodpowiednich baterii (np. ładowanych powtórnie baterii nie będących akumulatorami)
  - produkty nie posiadające wypełnionej przez Sprzedawcę Karty Gwarancyjnej
  - produkty z naruszoną plombą gwarancyjną lub wyraźnymi oznakami ingerencji przez osoby trzecie (nie będące Autoryzowanym Zakładem Serwisowym lub nie działające w jego imieniu i nie będące przez niego upoważnionymi)
  - kable przyłączeniowe, piloty zdalnego sterowania, słuchawki, baterie
  - uszkodzenia powstałe wskutek niewłaściwej konserwacji urządzenia
  - uszkodzenia powstałe w wyniku zdarzeń losowych (np. powódź, pożar, klęski żywiołowe, wojna, zamieszki, inne nieprzewidziane okoliczności)
  - czynności związane ze zwykłą eksploatacją urządzenia (np. wymiana baterii)
  - zapisane na urządzeniu dane w formie elektronicznej (w szczególności Gwarant zastrzega sobie prawo do sformatowania nośników danych zawartych w urządzeniu, co może skutkować utratą danych na nich zapisanych)
  - **uszkodzenia (powodujące np. brak odpowiedzi urządzenia lub jego nie włączanie się) powstałe wskutek wgrania nieautoryzowanego oprogramowania.**
- 9) Jeżeli Autoryzowany Zakład Serwisowy stwierdzi, iż przyczyną awarii urządzenia są przypadki wymienione w pkt. 8 lub nie stwierdzi żadnego uszkodzenia, koszty serwisu oraz całkowite koszty transportu urządzenia pokrywa nabywca.

- 10) W wypadku wystąpienia wypadków wymienionych w pkt. 8 Autoryzowany Zakład Serwisowy wyceni naprawę urządzenia i na życzenie klienta może dokonać naprawy odpłatnej. Uszkodzenia urządzenia powstałe w wyniku wypadków opisanych w pkt. 8 powodują utratę gwarancji.
- 11) Wszelkie wadliwe produkty lub ich części, które zostały w ramach naprawy gwarancyjnej wymienione na nowe, stają się własnością Gwaranta.
- 12) W wypadku gdy naprawa urządzenia jest niemożliwa lub spowodowałaby przekroczenie terminów określonych w pkt. 7 a także kiedy naprawa wiązałaby się z poniesieniem przez Gwaranta kosztów niewspółmiernych do wartości urządzenia Gwarant może wymienić Klientowi urządzenie na nowe o takich samych lub wyższych parametrach. W razie niedostarczenia urządzenia w komplecie Gwarant może wymienić jedynie zwrócone części urządzenia lub dokonać zwrotu zapłaconej ceny jednak wówczas jest upoważniony do odjęcia kosztu części zużytych lub nie dostarczonych przez użytkownika (np. baterii, słuchawek, zasilacza) wraz z reklamowanym urządzeniem.
- 13) Okres gwarancji przedłuża się o czas przebywania urządzenia w Autoryzowanym Zakładzie Serwisowym.
- 14) W wypadku utraty karty gwarancyjnej nie wydaje się jej duplikatu.
- 15) Producent może uchylić się od dotrzymania terminowości usługi gwarancyjnej gdy zaistnieją zakłócenia w działalności firmy spowodowane nieprzewidywalnymi okolicznościami (tj. niepokoje społeczne, klęski żywiołowe, ograniczenia importowe itp).
- 16) Gwarancja nie wyklucza, nie ogranicza ani nie zawiesza praw konsumenta wynikających z niezgodności towaru z umową sprzedaży.
- 17) W sprawach niuregulowanych niniejszymi warunkami mają zastosowanie przepisy Kodeksu Cywilnego.

**Uszkodzenie wyposażenia nie jest automatycznie powodem dla bezpłatnej wymiany kompletnego urządzenia. Jeżeli reklamujesz słuchawki, pilota, kable przyłączeniowe lub inne akcesoria NIE PRZYSYŁAJ całego urządzenia. Skontaktuj się ze sprzedawcą lub producentem w celu uzgodnienia sposobu przeprowadzenia procedury reklamacyjnej bez konieczności przesyłania całego kompletu do serwisu.**

Kontakt w sprawach serwisowych: Digison Polska Sp. z o.o., Tel. (071) 3577027, Fax. (071) 7234552, internet: <http://www.digison.pl/sonline/>, e-mail: [serwis@digison.pl](mailto:serwis@digison.pl)

Nazwa:	Pieczęć i podpis sprzedawcy:
Data sprzedaży:	
Numer serii:	
1. Data Przyjęcia/Nr Naprawy/ Pieczęć i Podpis Serwisanta:	2. Data Przyjęcia/Nr Naprawy/ Pieczęć i Podpis Serwisanta:
3. Data Przyjęcia/Nr Naprawy/ Pieczęć i Podpis Serwisanta:	4. Data Przyjęcia/Nr Naprawy/ Pieczęć i Podpis Serwisanta:

*eta*

© DATE 13/12/2019

e.č. 56/2019