

Automatická pračka  
**WAT28467CS**



**BOSCH**

**cz** Návod k použití a instalaci



## Vaše nová pračka

Zvolili jste automatickou pračku společnosti Bosch.

Věnujte prosím několik minut času přečtení tohoto návodu a seznamte se s výhodami Vašeho spotřebiče.

Abychom splnili vysoké požadavky společnosti Bosch, každý spotřebič, který opouští náš podnik, je pečlivě přezkoušen z hlediska funkčnosti a nezávadnosti.

Doplňující informace o výrobcích, příslušenství, náhradních dílech a službách můžete najít na [www.bosch-home.com/cz](http://www.bosch-home.com/cz) nebo v našem zákaznickém centru.

Jestliže tento návod k použití a montážní návod popisuje různé modely, bude na příslušných místech upozorněno na jednotlivé rozdíly.



Pračku uveďte do provozu až po přečtení tohoto návodu k použití a instalaci!

## Pravidla zobrazení

### **Varování!**

Tato kombinace symbolu a výstražného slova poukazuje na možnou nebezpečnou situaci. Nedodržení těchto pravidel může vést k poranění nebo úmrtí.

### **Pozor!**

Toto výstražné slovo poukazuje na možnou nebezpečnou situaci. Pokud na toto upozornění nebude brán zřetel, může dojít k poškození majetku či životního prostředí.

### **Upozornění / Tip**

Pokyny k optimálnímu použití spotřebiče a další užitečné informace.

### **1. 2. 3. / a) b) c)**

Jednotlivé kroky jsou označeny čísly nebo písmeny.

■ / -

Výčty jsou označeny čtverečkem nebo pomlčkou.

# Obsah

 <b>Použití podle určení</b> .....	4	Změna předvolby programů .....	16
 <b>Bezpečnostní pokyny</b> .....	5	Změna dalších programových nastavení .....	16
Elektrická bezpečnost .....	5	Vložení prádla do bubnu .....	16
Nebezpečí úrazu .....	5	Měření a doplňování pracího prostředku a aviváže .....	17
Bezpečnost dětí .....	5	Spuštění programu .....	18
 <b>Ochrana životního prostředí</b> .....	7	Dětská pojistka .....	18
Balení/použitý spotřebič .....	7	Přidání/odebrání prádla .....	18
Úsporná doporučení.....	7	Změna programu .....	19
 <b>Seznámení se se spotřebičem</b> ...	8	Přerušení programu .....	19
Práčka .....	8	Ukončení programu během máchání .....	19
Ovládací panel .....	8	Konec programu .....	19
Displej .....	9	Vyndání prádla/vypnutí spotřebiče .....	19
 <b>Prádlo</b> .....	11	 <b>Senzorika</b> .....	20
Příprava prádla .....	11	Množstevní automatika .....	20
Třídění prádla .....	11	Kontrolní systém nevyváženosti .....	20
Škrobení .....	11	VoltCheck .....	20
Barvení/bělení .....	11	 <b>Nastavení signálu</b> .....	20
Namáčení .....	12	 <b>Čištění a údržba</b> .....	21
 <b>Prací prostředek</b> .....	12	Plášť spotřebiče/ovládací panel ....	21
Správná volba pracího prostředku .....	12	Prací buben .....	21
Úspora energie a pracího prostředku .....	13	Odstraňování vodního kamene .....	21
 <b>Předvolby programů</b> .....	13	Zásobník na prací prostředek a plášť .....	21
Teplota .....	13	Ucpání čerpadla .....	22
Rpm (Počet odstředivých otáček) ....	13	Ucpání odtokové hadice u sifonu .....	22
Finished in (Odložený start) .....	14	Ucpání sítky v přívodu vody .....	23
 <b>Další programová nastavení</b> ....	15	 <b>Co dělat v případě poruchy?</b> .....	23
Speed Eco .....	15	Nouzové odblokování .....	23
Ochrana proti zmačkání .....	15	Informace na displeji .....	24
Voda+/Máchání+ .....	15	Co dělat v případě poruchy? .....	25
Předpírka .....	15		
 <b>Obsluha spotřebiče</b> .....	16		
Příprava práčky .....	16		
Zapnutí spotřebiče/ volba programu .....	16		

	<b>Zákaznický servis</b> .....	<b>27</b>
	<b>Technické údaje</b> .....	<b>27</b>
	<b>Instalace a připojení</b> .....	<b>28</b>
	Rozsah dodávky .....	28
	Bezpečnostní pokyny .....	28
	Umístění spotřebiče .....	29
	Umístění spotřebiče na podložku nebo na dřevěnou trámovou podlahu	29
	Instalace spotřebiče na podstavci se zásuvkou .....	29
	Vestavba spotřebiče do kuchyňské linky .....	29
	Odstranění přepravních pojistek ...	29
	Délky hadice a kabelů .....	30
	Přívod vody .....	30
	Odtok vody .....	32
	Vyrovnaní spotřebiče .....	33
	Elektrické připojení .....	34
	Před prvním praním .....	34
	Přeprava .....	35
	<b>Přehled programů</b> .....	<b>36</b>
	<b>Údaje o spotřebě</b> .....	<b>38</b>

## Použití podle určení

- Výlučně pro použití v domácnosti.
- V této pračce lze prát textilie vhodné pro praní v pračce a vlnu určenou pro ruční praní v pracím roztoku.
- Spotřebič je určen k provozu se studenou vodou\* a běžně dostupnými pracími prostředky a avivážemi vhodnými pro praní v pračce.
- Při dávkování veškerých pracích, pomocných, ošetrovacích a čisticích prostředků dbejte vždy pokynů výrobce.
- Děti starší 8 let a osoby se sníženými fyzickými, smyslovými nebo mentálními schopnostmi nebo osoby s nedostatkem zkušeností nebo vědomostí smí tento spotřebič používat pouze **pod dohledem odpovědné osoby**, anebo pokud **byly** odpovědnou osobou **proškoleny**.  
Děti bez dozoru nesmí provádět žádné čisticí nebo údržbové práce.
- Tento spotřebič je určen k použití v nejvyšší povolené nadmořské výšce 4000 m.
- Děti mladší 3 let nenechávejte v blízkosti spotřebiče.
- Nenechávejte v blízkosti spotřebiče domácí zvířata.

Pečlivě si přečtěte pokyny k použití a instalaci spotřebiče a spotřebič podle nich používejte. Veškeré dokumenty si pečlivě uschovejte pro pozdější použití.



## **Bezpečnostní pokyny**

### **Elektrická bezpečnost**

#### **Varování**

#### **Nebezpečí ohrožení života!**

Při kontaktu s částmi pod napětím hrozí nebezpečí úrazu elektrickým proudem.

- Nikdy se nedotýkejte síťové zástrčky mokřýma nebo vlhkýma rukama.
- Při odpojování síťového kabelu ze zásuvky vždy zatáhněte za zástrčku, nikdy ne za kabel. Hrozí poškození kabelu.

### **Nebezpečí úrazu**

#### **Varování**

#### **Nebezpečí úrazu!**

- Pokud pračku zdvihnete za vyčnívající součástky (např. dvířka spotřebiče), tyto součástky se mohou odlomit a způsobit poranění. Nezdvihejte pračku za její vyčnívající součástky.
- Při stoupnutí na pračku může dojít k jejímu prolomení a Vašemu následnému poranění. Na spotřebič si nestoupejte.
- Usednutím na otevřená plnicí dvířka spotřebiče může dojít k převržení pračky a následnému poranění. O otevřená plnicí dvířka spotřebiče se neopírejte.

- Při kontaktu ruky a rotujícího bubnu může dojít k poranění rukou. Otáčejícího bubnu se nedotýkejte. Vyčkejte, až se buben zastaví.

#### **Upozornění**

#### **Nebezpečí opaření!**

Při praní za vysokých teplot může dojít k opaření horkou vodou, například při odčerpání horké vody do umyvadla. Nedotýkejte se horkého pracího roztoku.

### **Bezpečnost dětí**

#### **Varování**

#### **Nebezpečí ohrožení života!**

Děti hrající si v blízkosti spotřebiče se vystavují možnému nebezpečí ohrožení života nebo úrazu.

- Nenechávejte děti v blízkosti pračky bez dozoru.
- Děti si se spotřebičem nesmí hrát.

#### **Varování**

#### **Nebezpečí ohrožení života!**

Děti se mohou zavřít uvnitř spotřebiče a může dojít k ohrožení jejich života. Při likvidaci již nepotřebných spotřebičů:

- Vytáhněte síťovou zástrčku ze zásuvky.

- Síťový kabel i zástrčku přestříhnete a vyjměte.
- Zlikvidujte západku na dvířkách spotřebiče.

**⚠ Upozornění**  
**Nebezpečí udušení!**

Při hře se děti mohou zamotat do obalů/fólií spotřebiče nebo si je nasadit na hlavu a udušit se. Všechny obaly a fólie uchovávejte mimo dosah dětí.

**⚠ Upozornění**  
**Nebezpečí otravy!**

Požítí pracích a pečujících prostředků může způsobit otravu. Všechny prací prostředky uchovávejte mimo dosah dětí.

**⚠ Varování**  
**Nebezpečí podráždění očí/kůže!**

Použití pracích a ošetřovacích prostředků může při kontaktu s kůží nebo očima způsobit podráždění.

Všechny prací prostředky uchovávejte mimo dosah dětí.

**⚠ Varování**  
**Nebezpečí úrazu!**

Pokud perete prádlo na vysokou teplotu, sklo dvířek spotřebiče se zahřeje. Nenechávejte děti, aby se horkých dvířek dotýkaly.



## Ochrana životního prostředí

### Balení/použitý spotřebič



Likvidujte obalové materiály ekologickým způsobem. Tento spotřebič je označen v souladu s evropskou směrnicí 2012/19EU, která se týká elektrických a elektronických spotřebičů (waste electrical and electronic equipment - WEEE). Tato směrnice udává rámec pro zpětný odběr a recyklaci v celé EU.

### Úsporná doporučení

- Vždy spotřebič naplňte maximálním množstvím prádla určeným pro daný program. Přehled programů →: Doplnkový list s provozními a instalačními pokyny.
- Běžně znečištěné prádlo perte bez předpírky.
- Šetřete energii a pracím prostředkem při praní mírně a běžně znečištěného prádla. → *strana 13*
- Při výběru teploty se řiďte upozorněním výrobce na cedulkách oděvů. Teploty, které lze na spotřebiči zvolit, se pro optimální úsporu energie a pracího účinku mohou od teplot doporučených výrobcem lišit.
- **Informace o spotřebě energie \*:** → strana 10. Na displeji naleznete informace týkající se spotřeby energie

jednotlivých programů.

Čím více ukazatelů svítí, tím vyšší je spotřeba energie pro daný program.

Na základě toho lze porovnat míru spotřeby energie při různém nastavení programu a lze se tak rozhodnout pro úspornější program.

- **Energeticky úsporný režim:** Osvětlení dotykového displeje se po několika minutách vypne a tlačítko  bliká. Pro aktivaci osvětlení se displeje dotkněte. Režim úspory energie v průběhu programu není aktivní.
- Pokud prádlo následně sušíte v sušičce, zvolte rychlost ždímání podle pokynů výrobce sušičky.

## Seznámení se se spotřebičem

### Pračka

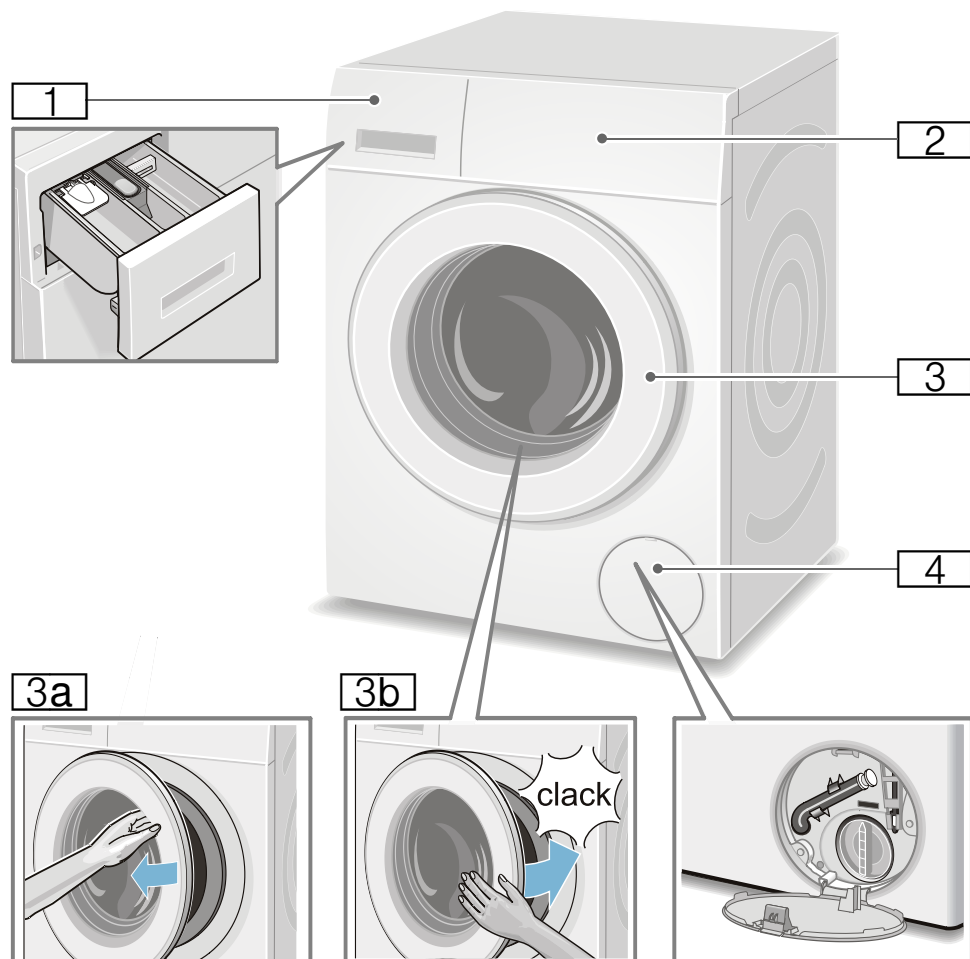

- 1** Zásobník na prací prostředky  
→ strana 17
- 2** Provozní/ovládací panel
- 3** Plnicí dvířka s rukojetí

- 3a** Otevření dvířek
- 3b** Zavření dvířek
- 4** Servisní kryt

## Ovládací panel

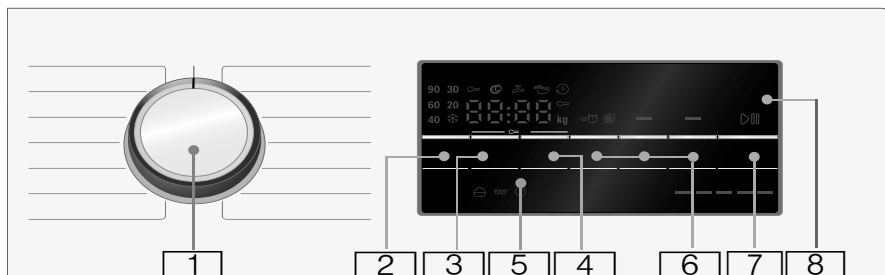

### 1 Programový volič

pro výběr programu a pro zapínání a vypínání pračky pomocí pozice **vypnuto**. Na doplňkovém listu s provozními a instalačními pokyny naleznete přehled všech programů.

### 2 Změna teploty \*

→ *strana 13*

### 3 Změna počtu odstředivých otáček

→ *strana 13*

### 4 Změna nastavení času konce programu

**odložený start** → *strana 14*

### 5 Dětská pojistka (∞ 3 vteřiny)

bránící náhodné změně

nastavení funkcí spotřebiče

→ *strana 18*

Stiskněte zároveň tlačítko **otáčky**

a **odložený start** a držte je po dobu cca **3 vteřin**.

### 6 Dle potřeby zvolte

**další nastavení** → *strana 15*

- Speed/Eco Perfect
- voda plus
- předpírka

### 7 Tlačítko start/doplnění pro:

- Spuštění programu
- Přerušování programu, např. pro dodatečné přidání prádla → *strana 18*
- Ukončení programu → *strana 19*

### 8 Displej pro nastavení a pokyny

→ *strana 9*

## Displej



**Upozornění:** V tabulce naleznete možnosti nastavení a pokyny ke zvoleným programům.

## cz Seznámení se se spotřebičem

✱ - 90 °C

**Teplota\*** v °C;

✱ = studená

----, 0 - 1400\* Ⓞ **Počet odstředivých otáček v rpm**

0 = žádné otáčky, pouze odčerpání vody → *strana 13*,

e.g. 2:30;

**Délka trvání programu** závisí na volbě programu v hod:min (hodiny:minuty),

1 - 24 Ⓞ

**Konec programu**

v hodinách; Ukončení programu po ... hodinách

8\* kg

**Doporučená náplň**

☞ = = = = =

**Displej spotřeby energie**

→ strana 7

Čím více ukazatelů svítí, tím vyšší je spotřeba energie pro daný program.

### Více informací o displeji

Ⓞ bliká Po spuštění programu: dvířka pračky nejsou správně zavřena

### Kohoutek:

☞ svítí Kohoutek není otevřený, voda nemá dostatečný tlak

☞ bliká Tlak vody je příliš nízký (může se prodloužit doba pracího cyklu)

### Dětská pojistka: → strana 18

☞ svítí Dětská pojistka je aktivována

☞ bliká Dětská pojistka je aktivována, změna polohy voliče programu

### Detekce pěny:

☞ svítí → strana 18

### Chybové hlášení:

E:-- → strana 24

### Nastavení signálu:

0 - 4 → strana 20

\* v závislosti na zvoleném programu a nastavení spotřebiče

### Více informací o displeji

#### Postup programu:

☞ Praní

☞ Máchání

Ⓞ Odstředění

End Ukončení programu

----Ⓞ Ukončení programu během zastavení máchání

#### Dvířka pračky:

Ⓞ svítí Dvířka pračky nelze otevřít.



## Prádlo

### Příprava prádla

#### Varování!

#### Poškození spotřebiče/oděvů

Cizí tělesa (např. mince, kancelářské svorky, jehly, hřebíky) mohou poškodit Vaše prádlo nebo součástky Vaší pračky.

Při přípravě prádla tedy berte na vědomí následující tipy:

- Vyprázdněte kapsy.

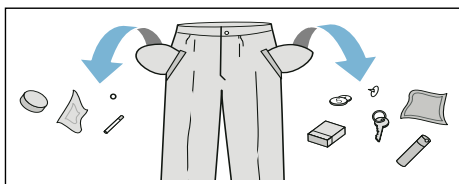

- Prohledejte oděvy kvůli případným kovovým předmětům (kancelářské svorky atd.), tyto předměty vždy vyjměte.
- Choulostivé oděvy perte v sítkách/sáčcích (punčochy, podprsenky atd.).
- Zapněte zipy a veškeré knoflíky.
- Vykartáčujte z kapes a límců písek.
- Odstraňte sponky ze záclon nebo vložte záclony do sítky/sáčku.

### Třídění prádla

Prádlo rozřídte podle pokynů k jeho údržbě a podle pokynů výrobce na cedulkách jednotlivých oděvů, a to v závislosti na:

- typu látky/vlákna
- barvě

**Upozornění:** Prádlo se může zabarvit nebo zůstat znečištěné. Bílé a barevné kusy oděvů perte odděleně.

Nové kusy barevných oděvů perte napoprvé odděleně.





- Znečištění  
Podobně znečištěné prádlo perte pohromadě.

Některé příklady úrovně znečištění naleznete zde → *strana 13*.

- **Mírné:** Nepředpírejte, je-li třeba, zvolte nastavení **Speed**.
- **Běžné**
- **Silné:** Naplňte prací buben menším množstvím a zvolte program s předpírkou.
- **Skvrny:**  
Odstraňte/ošetřete skvrny, dokud jsou čerstvé. Nejprve je jemně zvlhčete mýdlovou vodou, nedrhňte je. Poté tyto kusy prádla vyperte pomocí příslušného programu.  
Těžce odstranitelné nebo zaschlé skvrny lze někdy odstranit několikerým vypráním.

- Symboly na cedulkách oděvů

**Upozornění:** Čísla a symboly ukazují na maximální vhodnou teplotu praní.

-  Vhodné pro běžný prací cyklus; např. program bavlna
-  Je vyžadován šetrný prací cyklus; např. snadno udržovatelné
-  Je vyžadován velmi šetrný prací cyklus, např. program jemné/hedvábí
-  Vhodné pro ruční praní; např. program vlna
-  Nevhodné k praní v pračce

### Škrobení

**Upozornění:** Při praní tohoto druhu prádla nelze používat aviváž.

Tekuté škroby lze použít ke zpevnění látky obzvláště při volbě programu máchání a bavlna. Nalijte do zásobníku  tekutý škrob podle pokynů výrobce (je-li třeba, nejprve komoru vyčistěte).



### Barvení/bělení

Prostředek pro barvení prádla používejte jen v množství běžném pro domácnost. Sůl může poškodit

nerezové povrchy. Vždy postupujte dle pokynů výrobce prostředku na barvení.

**Nepoužívejte** pračku k bělení oděvů.

## Namáčení

1. Zapněte spotřebič.
2. Zvolte program  **bavlna 20 °C**.
3. Nadávkujte prací prostředek do zásobníku **II** podle pokynů výrobce.
4. Stiskněte tlačítko .
5. Přibližně po 10 minutách stiskněte tlačítko , čímž program přerušíte.
6. Ponechte prádlo namočit tak dlouho, jak je třeba, poté znovu stiskněte tlačítko , aby program mohl pokračovat, nebo program změňte.

## Upozornění

- Naplňte prací buben prádlem stejné barvy.
- Není vyžadován žádný další prací prostředek; roztok pracího prostředku je využit i pro další prací cyklus.



## Prací prostředek

### Správná volba pracího prostředku

Informace uvedené na cedulkách jsou velmi důležité pro výběr vhodného pracího prostředku, teploty a způsobu praní.

Pro další užitečné informace o pracích prostředcích a ostatních čisticích prostředcích pro domácí použití navštivte webovou stránku [www.cleanright.eu](http://www.cleanright.eu).

- **Běžný prací prostředek s bělídlem nebo optickým rozjasňovačem**  
Bavlna nebo lněný bílý textil vhodný k vyvařování. Program: bavlna/studený - max. 90 °C
- **Prací prostředky bez bělidel nebo optických rozjasňovačů**  
Vhodné pro barevné lněné nebo bavlněné textilie. Program: bavlna/studený - max. 60 °C
- **Prací prostředky na barevné textilie/šetrné praní bez optických rozjasňovačů**  
Vhodné pro barevné textilie vyrobené ze snadno udržovatelných vláken, syntetických vláken  
Program: snadno udržovatelné/studený - max. 60 °C
- **Prací prostředek na choulostivé textilie**  
Vhodný pro jemné, choulostivé textilie, hedvábí či viskózu  
Program: jemné/hedvábí/studený - max. 40 °C
- **Prací prostředek na vlnu**  
Vhodný pro vlněné prádlo.  
Program: vlna/studený -max. 40 °C

## Úspora energie a pracího prostředku

Pro lehce a běžně znečištěné prádlo je možné snížit spotřebu energie (nižší teplota praní) a pracího prostředku.

Úspora	Znečištění/Tip
Snížená teplota a množství pracího prostředku dle doporučeného dávkování	<p><b>Mírné</b></p> <p>Žádné viditelné skvrny nebo zašpinění. Oblečení je načichlé, např.:</p> <ul style="list-style-type: none"> <li>■ lehké letní/sportovní oblečení (nošené několik hodin)</li> <li>■ trička, košile, halenky (nošené nejdéle jeden den)</li> <li>■ ložní prádlo a ručníky pro hosty (používané jeden den)</li> </ul>
	<p><b>Běžné</b></p> <p>Viditelné skvrny nebo lehké zašpinění, např.:</p> <ul style="list-style-type: none"> <li>■ trička, košile, halenky (propocené, nošené několikrát)</li> <li>■ ručníky, povlečení (použité až jeden týden)</li> </ul>
	<p><b>Silné</b></p> <p>Znečištění nebo viditelné skvrny, např. utěrky, kojenecké prádlo, pracovní oděvy</p>

Teplota dle cedulky na oděvu a pracího prostředek s dávkováním doporučeným pro silné znečištění

**Upozornění:** Při dávkování veškerých pracích, pomocných, ošetrovacích a čistících prostředků dbejte vždy pokynů výrobce.

→ strana 17

## P+ Předvolby programů

Předvolby programů se zobrazují v hlavní nabídce displeje po výběru programu.

Následující nastavení můžete změnit. Opakovaně stisknete příslušné tlačítko, dokud se na displeji nezobrazí požadované nastavení.

**Upozornění:** Stisk tlačítek Vás automaticky provede nastavenými hodnotami. Poté tlačítko stisknete znovu a budete moci znovu změnit nastavené hodnoty.

Na doplňkovém listu s provozními a instalačními pokyny naleznete přehled veškerého programového nastavení.

### Teplota

(teplota °C)

V závislosti na aktuálním stavu programu můžete změnit nastavenou teplotu před začátkem programu či v jeho průběhu.

Maximální nastavitelná teplota závisí na zvoleném programu.

### Rpm (Počet odstředivých otáček)

(⊙, otáčky)

V závislosti na aktuálním stavu programu můžete změnit počet odstředivých otáček (v o/m; nebo-li otáčky za minutu) před začátkem programu či v jeho průběhu.

**Nastavení 0:** Bez odstředění, voda je pouze odčerpána. Prádlo zůstane uvnitř bubny mokré, např. u prádla, které nemá procházet cyklem odstředění.

**Nastavení** ---: Zastavení máchání = bez závěrečného odstředění. Po posledním cyklu máchání prádlo zůstane ještě ve vodě.

Pokud se nechystáte prádlo z pračky hned vyjmout, můžete zvolit program Zastavení máchání, díky němuž se zabrání pomačkání oděvů.

Pro pokračování programu

→ *strana 19*

Maximální nastavitelná rychlost odstředivých otáček závisí na modelu Vašeho spotřebiče a zvoleném programu.

## Odložený start

(⏸, odložený start)

**Před začátkem programu** můžete přednastavit konec programu po hodinách (h = hodina), až po maximální dobu 24 hodin.

Učiníte tak následovně:



1. Zvolte program.  
Zobrazuje se délka trvání zvoleného programu, např. **2:30** (hodiny:minuty),
2. Stiskněte tlačítko **odložený start** tak dlouho, dokud se na displeji nezobrazí požadovaný počet hodin.
3. Stiskněte tlačítko . Program se spustí.

Zvolený počet hodin (např. **8h**) se zobrazuje na displeji a odpočítává se, dokud se program nespustí. Na displeji se poté zobrazí předpokládaná délka programu.

**Upozornění:** Délka programu se automaticky upraví v jeho průběhu. Určité faktory mohou délku programu ovlivnit, např.

- programová nastavení,
- dávkování pracího prostředku (v případě přílišného pění jsou nutné další máchací cykly),
- objem náplně/druh textilií (různí se absorpce vody),
- nevyvážená náplň (např. kvůli povlečení) je častým spouštěčem nových odstředivých cyklů.
- nestálá dodávka elektřiny,
- tlak vody (nedostatečný).

**Po začátku programu** můžete následovně změnit předvybraný počet hodin:

1. Stiskněte tlačítko .
2. Pro změnu počtu hodin použijte tlačítko **odložený start**.
3. Stiskněte tlačítko .



Po začátku programu můžete dle potřeby přidat či odebrat prádlo z bubny. → *strana 18*

## **P+** Další programová nastavení

Na doplňkovém listu s provozními a instalačními pokyny naleznete přehled veškerého dodatečného nastavení.

Nastavení se může lišit v závislosti na modelu.

### Speed Eco

(Speed/Eco  Perfect )

Tlačítko se dvěma možnostmi nastavení pro přizpůsobení zvoleného programu:

- **Speed**  
Stejný účinek praní v kratším časovém úseku, ale s vyšší spotřebou energie než u standardních programů bez nastavení Speed Eco.  
**Upozornění:** Nepřekračujte maximální náplň pracího bubnu.
- **Eco**  
Energeticky optimalizovaný prací cyklus se stejným účinkem, avšak při nižší teplotě než u standardních programů bez nastavení Speed Eco.

Pro nastavení stiskněte tlačítko. Nejprve zvolte nastavení **Speed**. Pokud stisknete tlačítko znovu, aktivuje se nastavení **Eco**. Po aktivaci nastavení se na displeji zobrazí příslušný symbol. Pokud stisknete tlačítko znovu, nebude aktivní žádné nastavení.

### Voda plus

(voda plus )

Vyšší množství vody a dodatečné máchání pro obzvláště citlivou pleť a/nebo pro oblasti s velmi měkkou vodou.

### Předpírka

(, Předpírka)

Pro silně znečištěné prádlo.

**Upozornění:** Nalijte prací prostředek do zásobníku **I** a **II**.



## Obsluha spotřebiče

### Příprava pračky

**Upozornění:** Spotřebič musí být řádně nainstalován a připojen.

Viz → *strana 28*

1. Připojte síťovou zástrčku.
2. Otevřete přívod vody.
3. Otevřete dvířka spotřebiče.
4. Zkontrolujte, zda je prací buben zcela prázdný. Je-li třeba, odčerpejte z něj vodu.

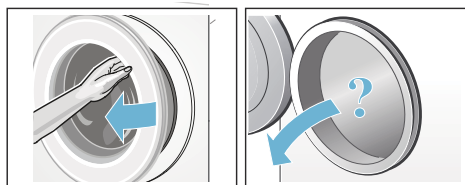

### Zapnutí spotřebiče/ volba programu

**Upozornění:** Pokud jste aktivovali dětskou pojistku, musíte ji před nastavením programu deaktivovat.

Pomocí programového voliče zvolte požadovaný program. Programové tlačítko lze otočit do obou směrů. Spotřebič se zapne.

**Předvolby programů** se zobrazují v hlavní nabídce displeje.

- Teplota,
- Maximální náplň bubnu a doba trvání programu (střídavě)
- Spotřeba energie

### Změna předvolby programů

Předvolbu programů můžete pro každý cyklus použít nebo změnit. Opakovaně stisknete příslušné tlačítko, dokud se na displeji nezobrazí požadované nastavení. Nastavení je aktivováno, aniž byste je museli potvrzovat. Po vypnutí spotřebiče není nastavení zachováno.

Předvolby programů → *strana 13*

### Změna dalších programových nastavení

Za účelem lepšího přizpůsobení pracího cyklu lze nastavit různá nastavení/možnosti.

Nastavení lze zvolit nebo deaktivovat v závislosti na aktuálním průběhu programu.

Při aktivaci nastavení se rozsvítí příslušné kontrolky.

Po vypnutí spotřebiče není nastavení zachováno.

Další programová nastavení

→ *strana 15*

### Vložení prádla do bubnu



#### Varování

#### Nebezpečí ohrožení života!

Kusy oděvů ošetřené čisticími prostředky, které obsahují rozpouštědla, např. odstraňovač skvrn, mohou po vložení do bubnu způsobit explozi. Před vložení do bubnu tyto kusy oděvů důkladně propláchněte.



## Upozornění

- Smíchejte velké a malé kousky oděvů. Oděvy různých velikostí se během odstředění lépe ve spotřebiči rozloží. Jednotlivé kusy prádla mohou způsobit nevyváženou zátěž.
  - Dodržte maximální určenou náplň. Přepřehňování má negativní dopad na výsledky praní a způsobuje pomačkání oděvů.
1. Umístěte roztríděné a nesložené kusy oděvů jeden po druhém do bubny.
  2. Dbejte na to, aby se prádlo nezachytilo mezi plnicí dvířka pračky a gumové těsnění. Teprve potom plnicí dvířka zavřete.

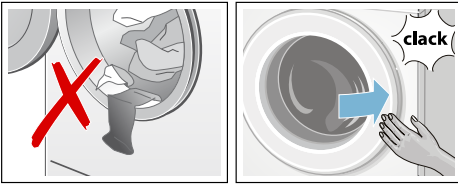

## Měření a doplňování pracího prostředku a aviváže

### Varování!

#### Poškození spotřebiče

Čisticí prostředky a prostředky pro přípravu prádla pro praní (např. odstraňovače skvrn, spreje pro předpírku atd.) mohou poškodit povrch spotřebiče. Zabraňte kontaktu těchto prostředků s povrchem pračky. Za použití vlhkého hadříku okamžitě odstraňte veškeré zbytky spreje nebo kapky čisticího prostředku.

### Dávkování

Prací a pečující prostředky dávkujte v závislosti na:

- tvrdosti vody (informujte se u vašeho dodavatele vody)
- pokynů výrobce na obalu

- množství prádla
- znečištění → *strana 13*

## Naplnění

### ⚠ Varování

**Nebezpečí podráždění očí/kůže!** Při otevření zásobníku na prací prostředky za chodu spotřebiče může dojít k vystříknutí těchto prostředků. Zásobník otevírejte opatrně. V případě zasažení očí či kůže těmito prostředky postižené místo řádně opláchněte. V případě polknutí prostředku vyhledejte lékařskou pomoc.

### Upozornění:

Pokud je aviváž příliš husté konzistence, zřed'te ji trochou vody.

Nalijte prací prostředek a aviváž do příslušného zásobníku.

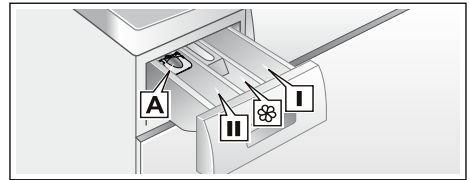

Odměrka A	Na tekutý prací prostředek
Zásobník II	Prací prostředek pro hlavní prací cyklus, změkčovač vody, bělidlo, odstraňovač skvrn.
Zásobník ☼	Aviváž, škrob.
Zásobník I	Prací prostředek pro předpírku.

1. Vysuňte nadoraz zásobník na prací prostředky.
2. Přidejte prací či pečující prostředek.
3. Zavřete zásobník na prací prostředky.

### Odměrka na tekutý prací prostředek

Umístěte odměrku na dávkování správného množství tekutého pracího prostředku.

1. Vyměňte zásobník na prací prostředky.  
Stlačte vložku a zcela zásobník vysuňte.
2. Vysuňte odměrku vpřed, vložte ji dolů a zacvakněte do pozice.
3. Vložte zásobník zpět.

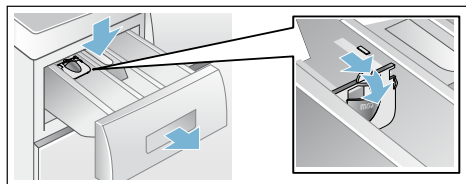

**Upozornění:** Nepoužívejte odměrku na gelové prací prostředky a prací prášek nebo pro programy s předpírkou či po zvolení funkce „odložený start“.

## Spuštění programu

Stiskněte tlačítko . Rozsvítí se kontrolka a spustí se program. Zatímco program běží, na displeji se zobrazí čas odloženého startu nebo doba trvání programu a symboly aktuálního průběhu programu.

Ovládací panel → *strana 9*

### Upozornění: Detekce pěny

Jestliže se na ovládacím panelu zobrazí symbol  pračka během pracího cyklu zaznamenala přílišné množství pěny a automaticky se spustil jeden nebo dva cykly máchání, aby došlo k likvidaci pěny. K příštímu pracímu cyklu o stejné náplni přidejte menší množství pracího prostředku.

Pokud chcete program uzamknout, aby nedošlo k náhodné změně nastavení, můžete následujícím způsobem zapnout dětskou pojistku.

## Dětská pojistka

(∞ 3 sec.)

Dětskou pojistku můžete aktivovat, abyste zabránili nechtěné změně nastavení pračky. Aktivaci je třeba provést po začátku pracího cyklu.

Pro aktivaci/deaktivaci: stiskněte najednou a držte tlačítka **otáčky** a **odložený start** po dobu alespoň tří vteřin.

Na displeji se zobrazí symbol ∞.

- svítí ∞: Dětská pojistka je aktivována.
- bliká ∞: Dětská pojistka je aktivována a programový volič byl přenastaven. Pro deaktivaci dětské pojistky nastavte programový volič na původní program. Na ukazateli se znovu rozsvítí symbol.

**Upozornění:** Aby nedošlo k ukončení programu, neotáčejte programovým voličem na pozici vypnuto.

**Upozornění:** Dětská pojistka zůstane aktivní i poté, co je pračka vypnuta. Před volbou dalšího programu je vždy třeba dětskou pojistku deaktivovat.



## Přidání/odebrání prádla

Po začátku programu můžete dle potřeby přidat či odebrat prádlo z bubnu.

Stiskněte tlačítko .

Zabliká kontrolka tlačítka  a spotřebič zkontroluje, zda je ještě možné přidat do bubnu prádlo.

Na ovládacím panelu se zobrazí následující informace:

- Symbol  zmizí, je-li přidání prádla možné.
- Symbol  svítí, pokud přidání prádla není možné.

**Pro opětovné spuštění programu** stiskněte tlačítko . Program se znovu automaticky spustí.

## Upozornění

- Při přidávání prádla do bubnu neponechávejte dvířka dlouhou dobu pootevřená, mohla by z nich vytéct voda.
- Z bezpečnostních důvodů zůstávají dvířka zamčená, pokud je množství vody nebo její teplota příliš vysoká, nebo pokud se bubn právě otáčí; během této doby nelze přidat do bubnu prádlo.
- Během doplňování prádla nesvítí ukazatel naplně.

## Změna programu



1. Stiskněte tlačítko ▷|||.
2. Zvolte jiný program.
3. Stiskněte tlačítko ▷|||.  
Nový program se spustí.

## Přerušení programu

U programů s vyšší teplotou:

1. Stiskněte tlačítko ▷|||.
2. Pro zchlazení prádla: Zvolte program  **máchání**.
3. Stiskněte tlačítko ▷|||.



U programů s nižší teplotou:

1. Stiskněte tlačítko ▷|||.
2. Zvolte program  **odstředění/odčerpání** .
3. Stiskněte tlačítko ▷|||.

## Ukončení programu během máchání

 - Na displeji se rozsvítí symbol ▷||| a rozblíká se ukazatel.

Pro pokračování programu:

- Stiskněte tlačítko ▷||| nebo zvolte rychlost odstředivých otáček nebo nastavte programový volič na  **odstředění/odčerpání**  a poté stiskněte tlačítko ▷|||.

## Konec programu

Na displeji se rozsvítí symbol **End** a zhasne ukazatel ▷|||.

## Vyndání prádla/ vypnutí spotřebiče

1. Otevřete plnicí dvířka a vyjměte prádlo z bubnu.
2. Otočte programovým voličem do pozice **vypnuto**. Spotřebič se vypne.
3. Zavřete přívod vody.

## Upozornění

- Odstraňte z pracího bubnu veškeré prádlo. Mohlo by se v příštím pracím cyklu srazit nebo zbarvit jiné kusy oděvů.
- Odstraňte z pracího bubnu a gumové manžety případná cizí tělesa - nebezpečí koroze.
- Otřete gumovou manžetu dosucha.

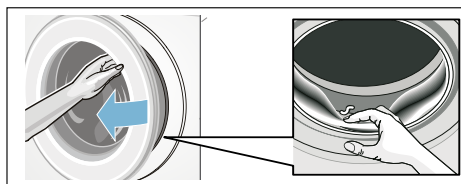

- Ponechte plnicí dvířka a komoru na prací prostředek otevřené, aby se mohla veškerá zbytková voda odpařit.
- Vždy vyčkejte do ukončení programu, spotřebič by mohl jinak být ještě zamčený. Poté zapněte spotřebič a vyčkejte, dokud se neodemkne.
- Jestliže po skončení programu zhasne ovládací panel, je stále aktivován režim pro úsporu energie. Pro aktivaci ovládacího panelu stiskněte jakékoliv tlačítko.

## Senzorika

### Množstevní automatika

V závislosti na typu látky a náplně si množstevní automatika optimálně upraví spotřebu vody a délku programu.

### Kontrolní systém nevyváženosti

Automatický kontrolní systém nevyváženosti zaznamená nevyváženost a opakovaným náběhem odstředování zajišťuje rovnoměrné rozložení prádla.

V případě velmi nerovnoměrného rozložení prádla se z bezpečnostních důvodů sníží rychlost odstředování nebo se odstředování neprovede.

**Upozornění:** Umístěte do bubnu rovnoměrně velké a malé kousky oděvů. → *strana 25*

### VoltCheck

System automatické regulace napětí rozpozná použití nepovoleného napětí. Začne blikat dvojtečka na displeji délky trvání programu (odložený start). → *strana 9* Jakmile je síťové napětí opět stabilní, dvojtečka na displeji délky trvání programu (odložený start) se rozsvítí (běžný režim).

Zjištěné napětí, které je používáno, je uvedeno v dalším průběhu programu tím, že se na displeji rozsvítí tři body.



**Upozornění:** Používané nižší napětí může mít za následek prodloužení doby trvání programu či nevyhovující rychlost odstředivých otáček.

## Nastavení signálu



Následující nastavení můžete změnit:

- Hlasitost tlačítek a informačních signálů (např. po skončení programu) nebo
- Hlasitost signálů pro tlačítka.

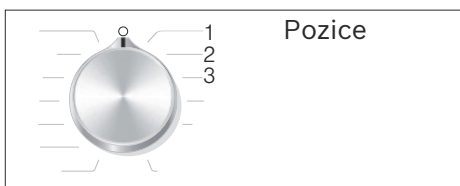
Pro aktivaci režimu nastavení je třeba toto nastavení změnit.



### Aktivace režimu nastavení

1. Zvolte program  **bavlna** na pozici 1. Pračka je zapnuta.
2. Stiskněte tlačítko  a zároveň otočte programovým tlačítkem do pozice 2. Tlačítko uvolněte.

Režim nastavení je aktivován a na displeji se zobrazí předvolená hlasitost informačních signálů (např. po skončení programu).

### Změna hlasitosti

Použijte tlačítko **+** nebo **-** pro funkci **odložený start**, čímž změníte následující nastavení pozic příslušného programového voliče:

- 2: Hlasitost tlačítek a informačních signálů nebo
- 3: Hlasitost signálů pro tlačítka.

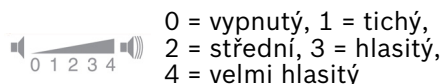

### Ukončení režimu nastavení

Nyní můžete proces ukončit a nastavit programový volič do pozice **vypnuto**. Nastavení je uloženo.



## Čištění a údržba

### **⚠ Varování**

#### **Nebezpečí ohrožení života!**

Při kontaktu s částmi pod napětím hrozí nebezpečí úrazu elektrickým proudem.

Vypněte spotřebič a vytáhněte síťovou zástrčku.

### **⚠ Upozornění**

#### **Nebezpečí otravy!**

Při použití čisticích prostředků obsahujících rozpouštědla, např. čisticí benzín, mohou vznikat jedovaté výpary.

Nepoužívejte čisticí prostředky obsahující rozpouštědla.

### **Varování!**

#### **Poškození spotřebiče**

Čisticí prostředky obsahující rozpouštědla, např. čisticí benzín, mohou poškodit povrch i součástky spotřebiče.

Nepoužívejte čisticí prostředky obsahující rozpouštědla.

#### **Způsob prevence vzniku biofilmu a zápachu:**

### **Upozornění**

- Zajistěte důkladné větrání místnosti.
- Pokud pračku nepoužíváte, ponechte zásobník na prací prostředky mírně pootvřený.
- Občas prádlo vyperte v programu **bavlna 60 °C**  a použijte univerzální prací prášek.

## **Plášť spotřebiče/ovládací panel**

- Plášť a ovládací panel otřete měkkým, vlhkým hadříkem.

- Zbytky pracího prostředku okamžitě odstraňte.
- Neomývejte spotřebič proudem vody.

## **Prací bublen**

Nepoužívejte čisticí prostředky obsahující chlór ani ocelovou drátěnku.

Při zápachu v pračce nebo pro čištění bubny nechte proběhnout program ☺ **čištění bubny 90 °C** nebo  **bavlna 90 °C** bez prádla. Použijte univerzální prací prášek.

## **Odstraňování vodního kamene**

Při správném dávkování pracího prostředku není odstraňování vodního kamene nutné. Pokud odstranění vodního kamene nutné je, postupujte dle pokynů výrobce prostředku na odstranění vodního kamene. Vhodný prostředek na odstranění vodního kamene můžete zakoupit v našem zákaznickém servisu.

## **Zásobník na prací prostředky a plášť**

Jestliže pračka obsahuje zbytky pracího prostředku a aviváže:

1. Vyjměte zásobník na prací prostředky. Stlačte vložku a zcela zásobník vysuňte.
2. Pro vyjmutí vložky: Pomocí prstu stlačte vložku zespoda nahoru.

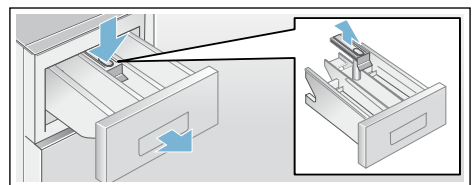

3. Očistěte zásobník na prací prostředky i s vložkou pomocí vody a kartáčku, poté je osušte. Plášť zásobníku očistěte i z vnitřní strany.
4. Nasadte vložku a zacvakněte ji do pozice (přitlačte válec na sponu).
5. Zasuňte zásobník dovnitř.

**Upozornění:** Ponechte plnicí dvířka a zásobník na prací prostředky otevřené, aby se mohla veškerá zbytková voda odpařit.

## Ucpání čerpadla

### **Varování** **Nebezpečí opaření!**

Pokud perete prádlo na vysokou teplotu, voda se velmi zahřeje. Při kontaktu s horkou vodou může dojít k opaření.

Vyčkejte, dokud voda nevychladne.

1. Vypněte přívod vody, aby dovnitř nevtékala další voda a zbývající voda mohla odtéct.
2. Spotřebič vypněte. Vytáhněte síťovou zástrčku ze zásuvky.
3. Otevřete a sejmete servisní záklopek.

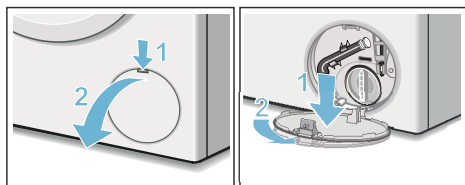

4. Vyměňte z držáku odtokovou hadici. Vytáhněte zátku a nechte prací roztok vytéct do připravené nádoby. Nasadte zpět zátku a odtokovou hadici položte zpět do držáku.

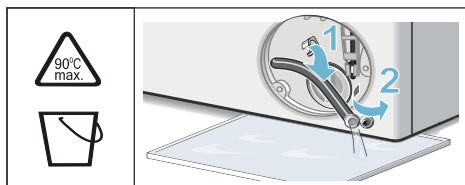

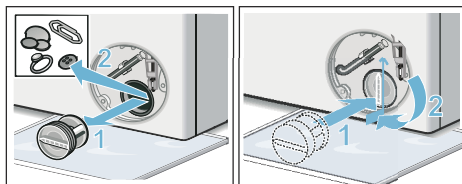

5. Opatrně odšroubujte krytku čerpadla, aby zbytková voda mohla vytéct. Vyčistěte vnitřní prostor, závit krytky čerpadla a těleso čerpadla.

Oběžné kolo ve vypouštěcím čerpadle se musí lehce otáčet. Krytku čerpadla nasadte zpět a zašroubujte. Úchytka musí být ve svislé poloze.

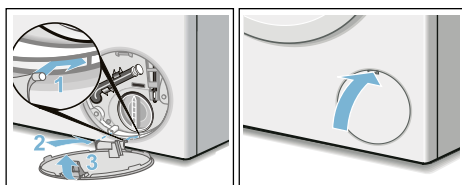

6. Nasadte zpět servisní klapku, nechte ji zaskočit a zavřete ji.



**Upozornění:** Abyste zabránili vtékání nepoužitého pracího prostředku zpět do spotřebiče při dalším použití: Nalijte do zásobníku II 1 litr vody a spusťte program **odčerpání** .

## Ucpání odtokové hadice u sifonu

1. Spotřebič vypněte. Vytáhněte síťovou zástrčku ze zásuvky.
2. Povolte hadicovou objímku. Opatrně vytáhněte odtokovou hadici, aby zbytková voda mohla vytéct.
3. Vyčistěte odtokovou hadici a hrdlo sifonu.

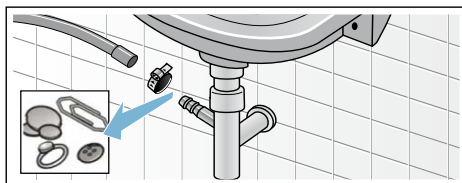



- Nasadíte zpět odtokovou hadici a zajistíte místo připojení hadicovou objímkou.

## Ucpání sítka u přívodu vody

Snižte tlak vody v přívodní hadici následovně:

- Zavřete přívod vody.
- Zvolte libovolný program (kromě máchání/ či odstředění/odčerpání).
- Stiskněte tlačítko . Ponechte program běžet přibližně 40 vteřin.
- Otočte programovým voličem do pozice **vypnuto**.
- Vyčistěte sítko u přívodu vody: Odpojte hadici od přívodu vody. Očistěte sítko malým kartáčkem.

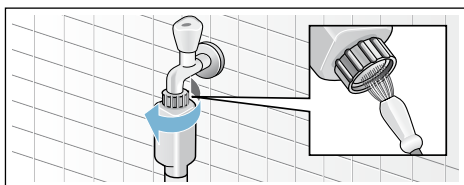

- U modelů Standard a Aqua-Secure očistěte sítko na zadní straně spotřebiče: Vyjměte hadici ze zadní strany spotřebiče. Sítko vyjměte kleštěmi a očistěte.

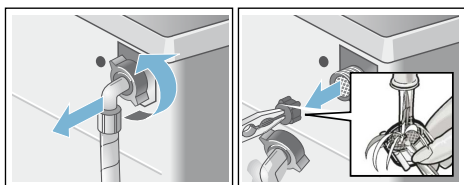

- Připojte hadici a zkontrolujte těsnost.

## Co dělat v případě poruchy?

### Nouzové odblokování

např. v případě výpadku elektrického proudu

Při obnovení dodávky elektrického proudu program dále pokračuje.

Pokud byste chtěli prádlo přesto vyjmout, lze dvířka otevřít následujícím způsobem:

#### **Varování**

##### **Nebezpečí opaření!**

Při praní za vysokých teplot může při kontaktu s horkým pracím roztokem či prádlem dojít k opaření.

V takovém případě nechte prací roztok a prádlo vychladnout.

#### **Varování**

##### **Nebezpečí úrazu!**

Při sáhnutí do točícího se bubnu může dojít k poranění rukou.

Otáčejícího bubnu se nedotýkejte.

Vyčkejte, až se buben zastaví.

#### **Varování!**

##### **Škody způsobené vodou**

Vytékající voda může způsobit škody. Neotevírejte plnicí dvířka, pokud je za jejich sklem vidět voda.





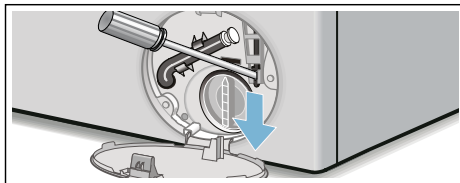

- Spotřebič vypněte. Vytáhněte síťovou zástrčku ze zásuvky.
- Nechte odtéct zbývající prací prostředek.

## cz Co dělat v případě poruchy?

3. Pomocí náradí vytáhněte nouzové odblokování směrem dolů a uvolněte ho. Můžete otevřít dvířka pračky.



## Informace na displeji

Displej	Příčina/řešení
Svíí symbol  .	<ul style="list-style-type: none"><li>■ Nastavená teplota je příliš vysoká. Vyčkejte, dokud se teplota nesníží.</li><li>■ Množství vody je příliš vysoké. Přidání prádla není možné. Je-li třeba, okamžitě zavřete dvířka. Pro opětovné spuštění programu stiskněte tlačítko .</li></ul>
Bliká symbol  .	<ul style="list-style-type: none"><li>■ Mohlo dojít k zachycení prádla. Otevřete a zavřete dvířka spotřebiče a stiskněte tlačítko .</li><li>■ Je-li třeba, zavřete opět dvířka nebo odstraňte kusy oděvů, které se ve spotřebiči zachytily, a poté dvířka znovu zavřete.</li><li>■ Je-li třeba, spotřebič znovu vypněte a zapněte; nastavte program a proveďte detaily nastavení; spusťte program.</li></ul>
Svíí symbol  .	<ul style="list-style-type: none"><li>■ Zcela otevřete přívod studené vody.</li><li>■ Přívodní hadice je zalomená/zachycená. Upravte pozici hadice.</li><li>■ Tlak vody je příliš nízký. Očistěte sítko. → <i>strana 23</i></li></ul>
	Dětská pojistka je aktivována - deaktivujte ji.
Svíí symbol  .	Bylo zjištěno příliš velké množství pěny a došlo k aktivaci dodatečných máchacích cyklů. K příštímú pracímú cyklu o stejné náplni přidejte menší množství pracímú prostředku. → <i>strana 18</i>
: symbol času svítí.	Příliš nízké síťové napětí.
: symbol času svítí.	Příliš nízké síťové napětí během pracímú cyklu. Délka programu je prodloužena. → <i>strana 20</i>
E:18	<ul style="list-style-type: none"><li>■ Čerpadlo na odtok vody je ucpané. Očistěte čerpadlo. → <i>strana 22</i></li><li>■ Hadice pro odtok vody je ucpaná. Očistěte hadici v blízkosti sifonu. → <i>strana 22</i></li></ul>
E:23	Ve žlábkú se nachází voda; vytéká ze spotřebiče. Zavřete přívod vody. Volejte zákaznický servis.
E:32	Po skončení programu bliká symbol E:32 střídavě se symbolem <b>End</b> . Nejedná se o závadu - kontrolní systém nevyváženosti přerušil proces odstředění z důvodu nerovnoměrného rozložení prádla. Umístěte do bubnu rovnoměrně velké a malé kusy oděvů. Je-li třeba, spusťte znovu cyklus odstředění.

Displej	Příčina/řešení
Další ukazatele	Vypněte spotřebič, vyčkejte pět vteřin a poté jej znovu zapněte. Pokud se ukazatel znovu zobrazí, volejte zákaznický servis. → strana 27

## Co dělat v případě poruchy?

Porucha	Příčina/řešení
Ze spotřebiče vytéká voda.	<ul style="list-style-type: none"> <li>■ Správně nasadíte nebo vyměňte odtokovou hadici.</li> <li>■ Kloub se závitem upevníte zpět na přítokovou hadici.</li> </ul>
Do spotřebiče nevtéká voda. Nedochází k uvolňování pracího prostředku.	<ul style="list-style-type: none"> <li>■ Bylo stisknuto tlačítko ▷∞.</li> <li>■ Je zapnutý přívod vody?</li> <li>■ Mohlo dojít k ucpání sítka? Očistěte sítko. → strana 23</li> <li>■ Není přívodní hadice zalomená/zachycená?</li> </ul>
Dvířka spotřebiče se nedají otevřít.	<ul style="list-style-type: none"> <li>■ Je aktivována bezpečnostní pojistka. Chcete přerušit program? → strana 19</li> <li>■ Je aktivována dětská pojistka ∞? Deaktivujte ji. → strana 18</li> <li>■ Je zvolen program ---- (Zastavení máchání = bez odstředění)? → strana 19</li> <li>■ Lze otevřít dvířka pouze pomocí nouzového odblokování? → strana 23</li> </ul>
Program se nespustí.	<ul style="list-style-type: none"> <li>■ Bylo stisknuto tlačítko ▷∞.</li> <li>■ Zvolili jste <b>odložený start</b>?</li> <li>■ Jsou zavřena dvířka?</li> <li>■ Je aktivována dětská pojistka ∞? Deaktivujte ji. → strana 18</li> </ul>
Buben sebou krátce škube nebo se po začátku pracího programu zachvěje.	Nejedná se o poruchu - jedná se o interní test motoru, což způsobí prudké škunutí bubnem.
Nedošlo k úplnému odčerpání vody.	<ul style="list-style-type: none"> <li>■ Je zvolen program ---- (Zastavení máchání = bez odstředění)? → strana 19</li> <li>■ Očistěte čerpadlo. → strana 22</li> <li>■ Očistěte odtokovou hadici.</li> </ul>
V pracím bubnu není vidět voda.	Nejedná se o poruchu - voda je pod viditelnou oblastí.
Výsledky odstředění nejsou uspokojivé. Prádlo je mokré/ příliš vlhké.	<ul style="list-style-type: none"> <li>■ Nejedná se o závadu - kontrolní systém nevyváženosti přerušil proces odstředění z důvodu nerovnoměrného rozložení prádla. Umístěte do bubnu rovnoměrně velké a malé kousky oděvu.</li> <li>■ Byla zvolena příliš nízká rychlost?</li> </ul>

## cz Co dělat v případě poruchy?

Porucha	Příčina/řešení
Několikrát proběhne odstředění.	Nejedná se o poruchu - kontrolní systém nevyváženosti upravuje rozložení prádla.
Program trvá déle než obvykle.	<ul style="list-style-type: none"> <li>Nejedná se o poruchu - kontrolní systém nevyváženosti upravuje rozložení prádla.</li> <li>Nejedná se o poruchu - detekce pěny je aktivní - byl aktivovaný cyklus máchání.</li> </ul>
Délka programu se mění.	Nejedná se o poruchu - délka programu se přizpůsobí konkrétním potřebám programu. Může dojít ke změně délky programu, která se během cyklu ukazuje na displeji.
Zbytková voda v komoře na ošetřovací prostředek ☼.	<ul style="list-style-type: none"> <li>Nejedná se o poruchu - efektivita ošetřovacího produktu není ovlivněna.</li> <li>V případě potřeby očistěte komoru.</li> </ul>
Zápach v pračce.	<p>V závislosti na modelu nechte proběhnout program ☼ <b>čištění bubnu 90°C</b> nebo 🧺 <b>bavlna 90 °</b> bez prádla. Použijte běžný prací prášek nebo prostředek s obsahem bělidla.</p> <p><b>Upozornění:</b> Použijte přibližně jednu polovinu výrobcem doporučené dávky pracího prostředku, abyste zabránili nadměrné tvorbě pěny. Nepoužívejte prací prostředky navržené pro vlněné či choulostivé oděvy.</p>
Na displeji svítí symbol 🧺 .	<p>Použili jste příliš velké množství pracího prostředku?</p> <p>Smíchejte jednu polévkovou lžici aviváže s 0,5 litrem vody a nalijte směs do zásobníku II (nevhodné pro outdoorové oblečení, sportovní oblečení nebo péřové oděvy).</p> <p>K příštímu pracovnímu cyklu o stejné náplni přidejte menší množství pracího prostředku.</p>
Hlasité zvuky, vibrace a pohyb spotřebiče.	<ul style="list-style-type: none"> <li>Je spotřebič v rovné poloze? Spotřebič postavte do vodorovné polohy. → <i>strana 33</i></li> <li>Jsou nožky spotřebiče zajištěny? Zajistěte nožky spotřebiče. → <i>strana 33</i></li> <li>Byly odstraněny přepravní pojistky? Odstraňte přepravní pojistky. → <i>strana 29</i></li> </ul>
Ovládací panel/kontrolky během provozu spotřebiče nesvítí.	<ul style="list-style-type: none"> <li>Výpadek elektrického proudu?</li> <li>Vypadly pojistky či jistič? Zapněte jistič/vyměňte pojistky.</li> <li>Pokud se tato porucha vyskytuje opakovaně, volejte zákaznický servis.</li> </ul>
Na prádle jsou zbytky pracího prostředku.	<ul style="list-style-type: none"> <li>Některé bezfosfátové prací prostředky obsahují stopy látek nerozpustitelných ve vodě.</li> <li>Zvolte program 🧺 <b>máchání</b> nebo po vyprání prádlo okartáčujte.</li> </ul>
Při přerušení programu svítí na displeji symbol 🧺.	<ul style="list-style-type: none"> <li>Množství vody je příliš vysoké. Přidání prádla není možné. Je-li třeba, okamžitě zavřete dvířka.</li> <li>Pro opětovné spuštění programu stiskněte tlačítko 🧺.</li> </ul>
Při přerušení programu nesvítí na displeji 🧺 .	Dvířka jsou odblokovaná. Přidání prádla je možné.
Pokud poruchu neumíte sami odstranit (po zapnutí/vypnutí spotřebiče) nebo je nutné nechat spotřebič opravit:	
<ul style="list-style-type: none"> <li>Vypněte spotřebič a vytáhněte síťovou zástrčku ze zásuvky.</li> <li>Vypněte přívod vody a volejte zákaznický servis.</li> </ul>	



## Zákaznický servis

Jestliže nebudete schopni opravit záadu svépomocí, volejte náš zákaznický servis. → Kontaktní údaje na zákaznický servis naleznete na konci tohoto návodu. Vždy najdeme nejvhodnější řešení tak, aby nebylo třeba zbytečně posílat k Vám domů techniky.

Uved'te prosím označení produktu (č. E) a výrobní číslo konkrétního spotřebiče (č. FD).

E-Nr. \_\_\_\_\_ FD \_\_\_\_\_

č. E            Označení produktu  
č. FD            Výrobní číslo

Tyto informace naleznete  
\*v závislosti na modelu:

na vnitřní straně dvířek spotřebiče\*/  
na otevřeném servisním krytu\* a na  
zadní straně spotřebiče.

### Důvěřujte odborným znalostem výrobce.

Kontaktujte náš zákaznický servis. Ujistíte se tak, že veškeré opravy provede vyškolený personál za použití originálních součástí.



## Technické údaje

### Rozměry:

59,8 x 59 x 84,8 cm  
(šířka x délka x výška)

### Hmotnost:

70 kg

### Elektrické připojení:

Jmenovité napětí: 220 - 240 V / 50 Hz

Jmenovitý proud: 10 A

Jmenovitý výkon: 1900 - 2300 W

### Tlak vody:

100 - 1000 kPa (1 - 10 bar)

### Spotřeba energie při vypnutém stavu:

0,12 W

### Spotřeba energie při zapnutém stavu:

0,43 W

## Instalace a připojení

### Rozsah dodávky

**Upozornění:** Zkontrolujte spotřebič pro případné poškození během přepravy. Nikdy nepoužívejte poškozený spotřebič. V případě stížností prosím kontaktujte Vašeho prodejce či náš zákaznický servis.  
→ strana 27

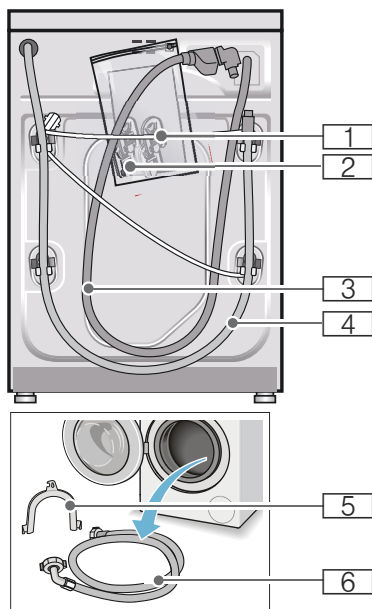

- 1** Síťový kabel
- 2** Sáček
  - Návod k použití a instalační pokyny
  - Kryty po odstranění přepravních pojistek
- 3** Přívodní hadice k modelům Aqua-Stop

- 4** Odtoková hadice
- 5** Držák na upevnění odtokové hadice\*
- 6** Přívodní hadice na studenou vodu k modelům Standard/Aqua-Secure, k modelům s přípojkou teplé vody je součástí balení navíc přívodní hadice na teplou vodu

\* podle modelu

**Navíc** je třeba hadicovou sponou (průměr 24 - 40 mm, lze zakoupit ve specializovaných maloobchodech) připojit odtokovou hadici k sifonu.

#### Užitečné nářadí

- Vodováha na vyrovnání spotřebiče
- Klíč na:
  - WAF13 uvolnění přepravních pojistek,
  - WAF17 na vyrovnání nožiček spotřebiče.

### Bezpečnostní pokyny

#### **Varování** **Nebezpečí úrazu!**

- Váš spotřebič je velmi těžký. Zdvíhejte/přepravujte jej opatrně.
- Pokud pračku zdvihnete za vyčnívající součástky (např. dvířka spotřebiče), tyto součástky se mohou odlomit a způsobit poranění. Nezdvihejte pračku za její vyčnívající součástky.
- Pokud jsou hadice či síťový kabel nesprávně nainstalovány, hrozí riziko zakopnutí a poranění o tyto součástky. Hadice a kabely poskládejte tak, aby o ně nikdo nemohl zakopnout.

#### **Varování!** **Poškození spotřebiče**

Zmrzlé hadice mohou popraskat/ prasknout.

Nemontujte pračku do míst, kde hrozí mráz, či do venkovních prostor.



**Varování!****Škody způsobené vodou**

Spoje přívodních a odtokových hadic jsou pod vysokým tlakem. Abyste zabránili úniku a prosakování vody, postupujte dle pokynů v této kapitole.

**Upozornění**

- Kromě bezpečnostních pokynů, které naleznete zde, může mít Váš místní dodavatel vody a elektřiny také zvláštní požadavky.
- Pokud máte pochybnosti, nechte spotřebič namontovat technikem.

**Umístění spotřebiče**

**Upozornění:** Stabilita spotřebiče je důležitá z hlediska omezení pohybu pračky.

- Místo, kde bude pračka umístěna, musí být pevné a rovné.
- Povrchy jako měkké podlahy nebo podlahové krytiny nejsou vhodné.

**Umístění spotřebiče na podložku nebo na dřevěnou trámovou podlahu****Varování!****Poškození spotřebiče**

Pračka se při odstředování může pohybovat a spadnout z podložky nebo podstavce. Nožičky pračky upevněte přichytkami. Obj. č. WMZ 2200

**Upozornění:** Na trámové podlaze postavte pračku:

- pokud možno do rohu,
- na voděodolnou desku (o tloušťce alespoň 30 mm), která bude pevně přišroubovaná k podlaze.

**Instalace spotřebiče na podstavci se zásuvkou**

Obj. č. podstavce.: WMZ 20490

**Vestavba spotřebiče do kuchyňské linky**** Varování****Nebezpečí ohrožení života!**

Při kontaktu s částmi pod napětím hrozí nebezpečí úrazu elektrickým proudem.

Neodstraňujte krycí desku spotřebiče.

**Upozornění**

- Požadovaná šířka pro instalaci je 60 cm.
- Instalujte pračku pouze pod souvislý prostor, který je pevně spojen se sousedními kuchyňskými skříňkami.

**Odstranění přepravních pojistek****Varování!****Poškození spotřebiče**

- Pračka je při přepravě zajištěna přepravními pojistkami. Pokud přepravní pojistky neodstraníte, může dojít k poškození bubnu, například při provozu pračky. Před prvním použitím spotřebiče se ujistěte, že jste zcela odstranili všechny čtyři přepravní pojistky. Ponechte je na bezpečném místě.
- Abyste zabránili poškození spotřebiče při jeho pozdějším přemísťování, před jeho přepravou nainstalujte přepravní pojistky zpět.

**Upozornění:** Šrouby a pouzdra pečlivě uschovejte.

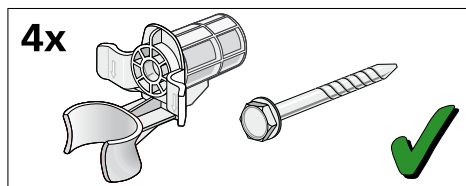

1. Vyměte hadice z pouzder.

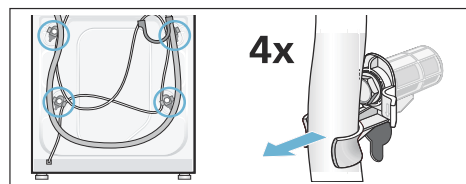

2. Odšroubujte a vyměte všechny čtyři přepravní pojistky. Odšroubujte pouzdra. Učinite tak vyjmutím síťového kabelu u úchytů.

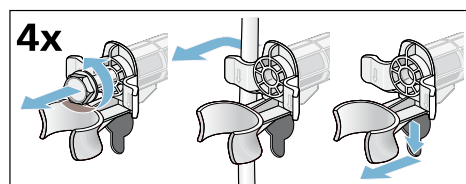

3. Nasadte krytky. Pevně je zašroubujte do otvorů po přepravních pojistkách.

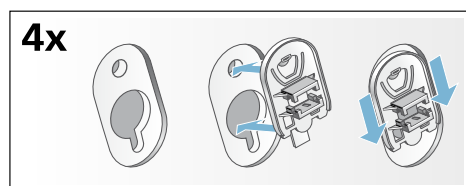

## Délky hadice a kabelů

■ Připojení na levé straně

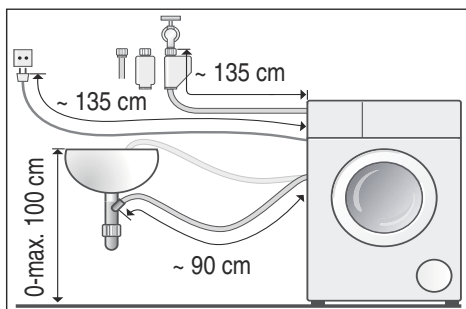

■ Připojení na pravé straně

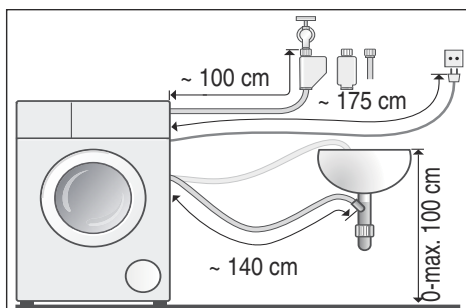

**Tip:** Ve specializovaných prodejnách nebo zákaznickém servisu můžete zakoupit následující:

- Prodloužení pro hadice s funkcí Aqua-Stop a k přívodní hadici pro studenou vodu (přibližně 2,50 m); obj. č. WMZ2380.
- Delší přívodní hadice (přibližně 2,20 m) ke standardnímu modelu.

## Přívod vody

### ⚠ Varování

#### Nebezpečí ohrožení života!

Při kontaktu s částmi pod napětím hrozí nebezpečí úrazu elektrickým proudem.

Neponořujte bezpečnostní ventil Aqua-Stop do vody (součástí je elektrický ventil).

Při připojování spotřebiče dodržujte následující pokyny:

## Upozornění

- U spotřebičů s přípojkou studené vody: K provozu této pračky používejte výhradně studenou vodu.
- U spotřebičů s přípojkou teplé vody: K provozu této pračky používejte studenou a teplou vodu o maximální teplotě 60 °C.
- Nepřipojujte směsný kohoutek na vodu k bojleru, který nemá regulaci tlaku.
- Nepoužívejte starou přívodní hadici. Používejte pouze přívodní hadici zakoupenou v autorizované prodejně.
- Neohýbejte, nemačkejte, neupravujte ani nestříhajte přívodní hadici (jinak nelze zaručit její pevnost).
- Šrouby utahujte pouze rukama. Pokud utáhnete šrouby příliš pevně (kleštěmi), může se poškodit vlákno.

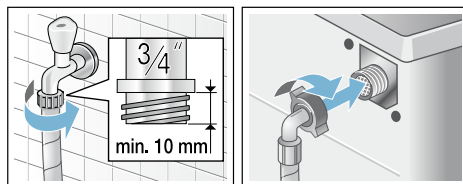

### ■ Model: Aqua-Secure

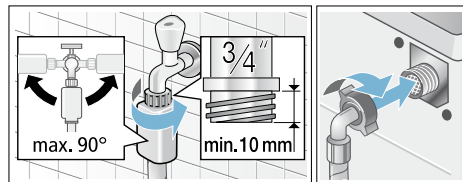

### ■ Model: Aqua-Stop

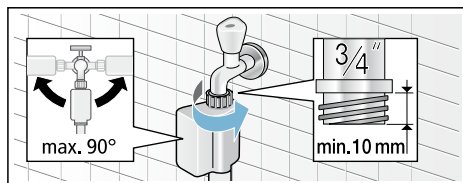

## Ideální tlak vody pro přívodní síť

**Minimum** 100 kPa (1 bar)

**Maximum** 1000 kPa (10 bar)

Pokud je otevřen přívod vody, tok vody je alespoň 8 l/min.

Při vyšším tlaku vody namontujte předem redukční tlakový ventil.

## Přípojka studené vody

**Upozornění:** U spotřebičů s přípojkou studené vody: K provozu této pračky používejte výhradně studenou vodu.

Přívodní hadici připojte k přítoku vody 26,4 mm = 3/4" a ke spotřebiči (u modelů s funkcí Aqua-Stop není nutné, je nainstalovaná napevno):

- Model: **Standard**

**Upozornění:** Otevřete opatrně přívod vody a zkontrolujte těsnost připojení. Šrouby k přípojce jsou pod tlakem vody.

## Přípojka studené a teplé vody

### Upozornění

- U spotřebičů s přípojkou teplé vody: K provozu této pračky používejte studenou a teplou vodu o maximální teplotě 60 °C.
- Červená přívodní hadice teplé vody na přívodu teplé vody a červeným ventilem na spotřebiči.
- Bílá přívodní hadice studené vody na přívodu studené vody a bílým ventilem na spotřebiči.

## Připojení vodní přípojky (3/4" = 26,4 mm)

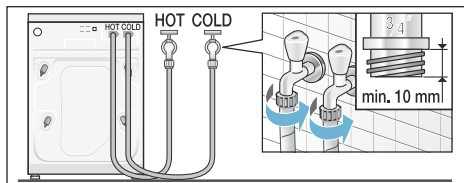

## Připojení ke spotřebiči

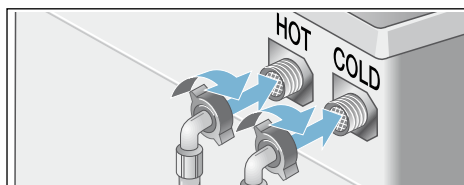

## Připojení spotřebičů s přípojkou teplé vody ke studené vodě

Jestliže nemáte k dispozici přípojku k teplé vodě, potřebujete součástku ve tvaru Y, kterou lze zakoupit prostřednictvím našeho zákaznického servisu s číslem součástky 050871.

- Pomocí této součástky připojte obě přívodní hadice ke studené vodě,
- poté připojte obě přívodní hadice ke spotřebiči.

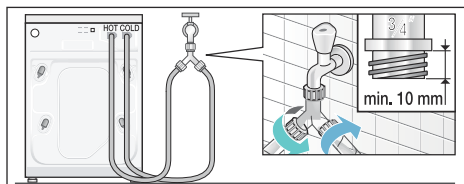

**Upozornění:** Otevřete opatrně přívod vody a zkontrolujte těsnost připojení. Šrouby k přípojce jsou pod tlakem vody.

## Odtok vody

### Varování!

#### Škody způsobené vodou

Pokud se připojená odtoková hadice odpojí od plastové trubky a vyklouzne z umyvadla z důvodu vysokého tlaku vody, uniklá voda může způsobit škodu.

Zajistěte odtokovou hadici, aby nedošlo k jejímu vyklouznutí.

**Upozornění:** Nepřelamujte odtokovou hadici, ani ji nijak nezatěžujte.

Odtokovou hadici můžete vést následovně:

#### ■ Odtok do umyvadla

##### ⚠ Varování

##### Nebezpečí opaření!

Při praní za vysokých teplot může dojít k opaření horkou vodou, například při odtékání horkého pracího roztoku do umyvadla. Nedotýkejte se horkého pracího roztoku.

#### Varování!

#### Poškození spotřebiče/oděvu

Pokud bude konec odtokové hadice ponořen do odčerpané vody, voda může být vtažena zpět do spotřebiče a může způsobit poškození spotřebiče/oděvu. Ujistěte se, že:

- Těsnicí zátka nesmí blokovat odtok do umyvadla.
- Konec odtokové hadice není ponořen do odčerpané vody.
- Voda dostatečně rychle odtéká.

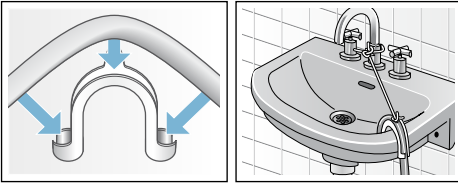

■ **Odtok vody do sifonu**

Spoj musí být zajištěn hadicovou sponou, Ø 24–40 mm (dostupné ve specializovaných prodejnách).

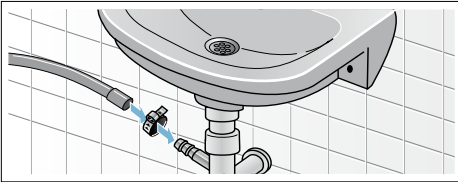

■ **Odtok vody do plastové trubice s gumovým pouzdrům nebo do odpadního kanálku.**

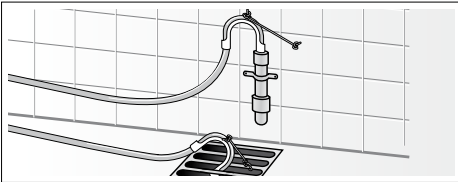

## Vyrovnaní spotřebiče

Vyrovnejte spotřebič pomocí vodováhy.

Špatné vyrovnaní spotřebiče může mít za následek hlasité zvuky, intenzivní vibrace nebo pohyb spotřebiče.

1. Pojistné matice povolte pomocí francouzského klíče ve směru hodinových ručiček.
2. Zkontrolujte polohu spotřebiče pomocí vodováhy a případně polohu upravte. Nastavte výšku otáčením nožek spotřebiče. Všechny čtyři nožičky spotřebiče musí stát pevně na zemi.
3. Utáhněte pojistnou matici. Uchopte nožku spotřebiče a nenastavujte výšku. Pojistná matice na všech čtyřech nožkách spotřebiče musí být pevně utažena.

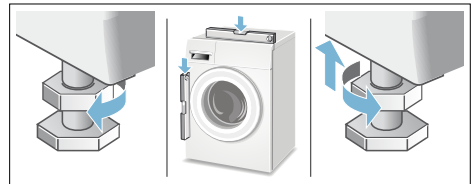

## Elektrické připojení

### Varování

#### Nebezpečí ohrožení života!

Při kontaktu s částmi pod napětím hrozí nebezpečí úrazu elektrickým proudem.

- Nikdy se nedotýkejte síťové zástrčky mokřýma nebo vlhkýma rukama.
- Při odpojování síťového kabelu ze zásuvky vždy zatáhněte za zástrčku, nikdy ne za kabel. Hrozí poškození kabelu.
- Nikdy síťovou zástrčku nevytahujte během provozu spotřebiče.

Postupujte dle následujících pokynů:

### Upozornění



- Specifikace napětí a sítě pro tento spotřebič (uvedené na typovém štítku) se musí shodovat. Pokyny k připojení a požadovaná pojistka jsou uvedeny na typovém štítku spotřebiče.
- Připojte spotřebič pouze na střídavé napětí do předpisově nainstalované zásuvky s ochranným vodičem.
- Síťová zástrčka a zásuvka musí být kompatibilní.
- Průřez kabelu musí být adekvátní.
- Systém uzemnění musí být správně nainstalován.
- Případnou výměnu síťového kabelu smí provádět pouze kvalifikovaný elektrikář. Náhradní síťový kabel můžete zakoupit v zákaznickém servisu.
- Nepoužívejte rozdvojkы či prodlužovací kabely.
- Při použití proudového chrániče se smí použít pouze typ s označením . Pouze tento symbol zaručuje splnění současných platných předpisů.
- K síťové zástrčce musí být vždy umožněn přístup.
- Síťový kabel se nesmí zlomit, skřípnout, upravovat ani řezat a nesmí přijít do kontaktu s tepelnými zdroji.

## Před prvním praním

Váš spotřebič byl před odesláním ze závodu řádně otestován. Pro odstranění zbytku vody z procesu testování nechte proběhnout jeden prací cyklus **bez** prádla.

### Upozornění

- Spotřebič musí být řádně nainstalován a připojen. (viz → *strana 28*).
- Nikdy nepoužívejte poškozený spotřebič. Volejte zákaznický servis.

1. Zkontrolujte spotřebič.
2. Odstraňte ochranný obalový materiál z ovládacího panelu.
3. Připojte síťovou zástrčku.
4. Otevřete přívod vody.
5. Zavřete dvířka (do bubnu nevkládejte prádlo).
6. V závislosti na modelu spusťte program ☼ **čištění bubnu 90 °C** nebo  **program bavlna 90 °C**.
7. Otevřete zásuvku na prací prostředky.
8. Do zásobníku II nalijte cca 1 litr vody.
9. Do zásobníku II nalijte běžný prací prostředek.  
**Upozornění:** Použijte přibližně jednu polovinu výrobce doporučené dávky pracího prostředku, abyste zabránili nadměrné tvorbě pěny. Nepoužívejte prací prostředek na vlněné či choulostivé textilie.
10. Zavřete zásuvku na prací prostředky.
11. Stiskněte tlačítko .
12. Po skončení programu spotřebič vypněte.

**Vaše automatická pračka je nyní připravena k použití.**

## Přeprava

např. při stěhování

### Přípravné práce:

1. Zavřete přívod vody.
2. Snižte tlak vody v přívodní hadici.  
Údržba - sítko u přívodu vody  
→ *strana 23*
3. Nechte odtéct zbývající prací prostředek.  
Údržba - Čerpadlo na odtok  
pracího prostředku je ucpané  
→ *strana 22*
4. Odpojte spotřebič z elektrické sítě.
5. Odpojte hadice.

### Instalace přepravních pojistek:

1. Vyjměte krytky a pečlivě je uschovejte.  
Dle potřeby můžete použít šroubovák.

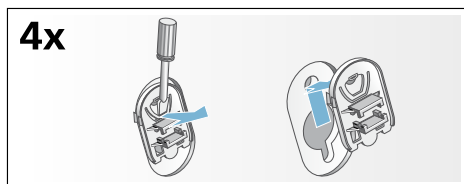

2. Nasadte všechny čtyři pouzdra. Síťový kabel zajistěte v držácích. Nasadte je a dotáhněte šrouby.

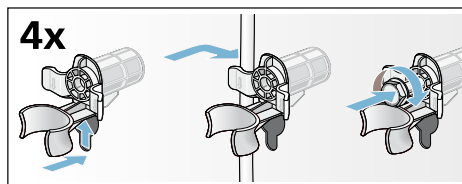

### Před opětovným uvedením do provozu:























#### Upozornění

- Přepravní pojistky **musí** být odstraněny.
- Abyste zabránili vtékání nepoužitého pracího prostředku zpět do spotřebiče při dalším použití: Nalijte do zásobníku **II** cca 1 litr vody a spusťte program  **odčerpání**.

## Přehled programů

Program/druh prádla/pokyny	Nastavení
<b>Název programu:</b> Stručný popis programu a vhodných látek	max. náplň, teplota (* = studená voda)
	Rpm (Počet odstředivých otáček)*
	Lze zvolit další nastavení.
 <b>bavlna</b> :  Odolné tkaniny, tepelně odolné bavlněné či lněné tkaniny	8 kg/5** kg; * - 90 °C
	- - - - , 0 - 1400* rpm
<b>Upozornění</b>	Speed/Eco Perfect    , předpírka, voda plus
■ Při nastavení <b>Eco</b> je teplota praní nižší než Vámi zvolená teplota. Pokud chcete nastavit konkrétní teplotu praní, použijte program bez nastavení <b>Eco</b> nebo, je-li třeba, nastavte vyšší teplotu.	
■ Nastavení <b>Speed</b> je vhodné jako krátký program pro mírně zašpiněné prádlo.	
 <b>snadno udržovatelné:</b> Textilie vyrobené ze syntetických materiálů nebo směsi látek.	4 kg; * - 60 °C
	- - - - , 0 - 1200 rpm
	Speed/Eco Perfect    , předpírka, voda plus
 <b>vlna</b>  Látky vhodné pro ruční praní či praní v pračce, vyrobené z vlny nebo obsahující vlnu. Obzvláště jemný prací program, který zabrání sražení prádla, delší programové přestávky (textilie zůstávají v pracím roztoku).	max. 2 kg; * - 40 °C
	- - - - , 0 - 800 rpm
	-
<b>Upozornění</b>	
■ Vlna je materiál živočišného původu, např. z angory, alpaky, lamy, ovce.	
■ Pro praní vlny používejte prací prostředek vhodný pro praní v pračce.	
  <b>super 15'/30'</b> : Extra krátký program trvající cca 15/30 minut, vhodný pro drobné kusy mírně zašpiněného prádla.	2/3.5 kg; * - 40 °C
	0 - 1200 rpm
<b>Upozornění:</b> Při volbě nastavení <b>Speed</b> se spustí program <b>super 15'</b> .	Speed 
 <b>mix:</b> Smíšená náplň bavlněných a syntetických látek.	4 kg; * - 40 °C
	- - - - , 0 - 1400* rpm
	Speed/Eco Perfect    , předpírka, voda plus
* Maximální rychlost otáček závisí na programu a modelu	
** Menší náplň pro nastavení <b>Speed</b>	



	Nastavení
<p> <b>záclony:</b> 3,5 kg těžké záclony nebo 25 - 30 m<sup>2</sup> lehké závěsy <b>Upozornění</b></p> <ul style="list-style-type: none"> <li>■ Kratší máchání a cyklus otáček.</li> <li>■ Pro praní záclon používejte prací prostředek vhodný k praní v pračce.</li> <li>■ Z výroby je nastaveno tlačítko <b>předpírka</b>. Pokud nepotřebujete prádlo předepírat, stiskněte toto tlačítko, čímž předpírku deaktivujete.</li> </ul>	<p>3.5 kg;  - 40 °C</p> <p>---, 0 - 800 rpm</p> <p>Speed/Eco Perfect   , předpírka, voda plus</p>
<p> <b>máchání:</b> Extra odstředění s volbou rychlosti otáček. -; -</p>	<p>---, 0 - 1400* rpm</p> <p>-</p>
<p> <b>odstředění/odčerpání</b> : Extra odstředění s volbou rychlosti otáček. Pokud si přejete pouze odčerpat vodu, nastavte rychlost otáček na 0.</p> <p><b>Upozornění:</b> Teprve po restartování programu se ukazatel času (odložený start) aktualizuje.</p>	<p>-; -</p> <p>---, 0 - 1400* rpm</p> <p>-</p>
<p> <b>čištění bubnu:</b> Program určený pro čištění a péči o buben a vnější hadici, např. před prvním použitím pračky, po častém praní na nízkou teplotu (40 °C a nižší) nebo pokud pračka nebyla delší dobu v provozu a vytvořil se v ní zápach.</p> <p><b>Upozornění</b></p> <ul style="list-style-type: none"> <li>■ Spusťte program čištění bubnu bez prádla.</li> <li>■ Použijte prací prášek nebo prostředek s obsahem bělidla. Použijte přibližně jednu polovinu výrobcem doporučené dávky pracího prostředku, abyste zabránili nadměrné tvorbě pěny. Nepoužívejte prací prostředky navržené pro vlněné či choulostivé oděvy.</li> </ul>	<p>0 kg; 90 °C</p> <p>1200 rpm</p> <p>-</p>
<p> <b>jemné/hedvábí</b> Choulostivé, pratelné látky, např. vyrobené z hedvábí, saténu, syntetických vláken nebo směsí (např. hedvábné halenky, hedvábné šátky).</p> <p><b>Upozornění:</b> Pro praní choulostivých oděvů či hedvábí používejte prací prostředek vhodný pro praní v pračce.</p>	<p>2 kg;  - 40 °C</p> <p>---, 0 - 800 rpm</p> <p>Speed/Eco Perfect  , předpírka, voda plus</p>
<p> <b>přikrývky/deky:</b> Prádlo vhodné pro praní v pračce, obsahující syntetická vlákna, jako např. polštáře, přikrývky, přehozy; rovněž vhodné pro péřové oděvy.</p> <p><b>Upozornění:</b> Velké kusy oděvů perte odděleně. Používejte prací prostředek vhodný pro jemné prádlo a postupujte podle pokynů na cedulkách konkrétních oděvů. Používejte malé množství pracího prostředku.</p>	<p>2 kg;  - 60 °C</p> <p>---, 0 - 1200 rpm</p> <p>Speed/Eco Perfect   , předpírka, voda plus</p>
<p> <b>sport/fitness:</b> Sportovní oděvy a oblečení pro volný čas vyrobené z mikrovláken.</p> <p><b>Upozornění</b></p> <ul style="list-style-type: none"> <li>■ Při praní tohoto druhu prádla nelze používat aviváž.</li> <li>■ Před praním vyčistěte řádně komoru na prací prostředek (všechny jeho části), abyste z něj odstranili zbytky aviváže.</li> </ul>	<p>2 kg;  - 40 °C</p> <p>---, 0 - 800 rpm</p> <p>Speed/Eco Perfect   , předpírka, voda plus</p>
* Maximální rychlost otáček závisí na programu a modelu	

## cz Údaje o spotřebě

Program/druh prádla/pokyny	Nastavení
<b>tmavé prádlo:</b> Tmavé textilie vyrobené z bavlny a tmavé snadno prátelné textilie. Perte oděvy obrácené naruby.	3,5 kg; * - 40 °C - - - -, 0 - 1200 rpm Speed/Eco Perfect předpírka, voda plus
<b>halenky/košile:</b> Nežehlitelné košile či halenky vyrobené z bavlny, lnu, syntetických vláken či směsi látek. <b>Upozornění</b> <ul style="list-style-type: none"> <li>Pro praní košilí/halenek vyrobených z hedvábí či choulostivých látek použijte program <b>jemné/hedvábí</b>.</li> </ul>	2 kg; * - 60 °C - - - -, 0 - 800 rpm Speed/Eco Perfect předpírka, voda plus
<b>alergiePlus:</b> Odolné tkaniny, tepelně odolné bavlněné či lněné tkaniny. <b>Upozornění:</b> Obzvláště vhodné pro praní oděvů, u nichž je nezbytná hygienická čistota; program vhodný pro citlivou pleť díky dlouhému pracovnímu cyklu na konkrétní teplotu, většímu množství vody a delší době otáček.	7,5 kg/5** kg; * - 60 °C - - - -, 0 - 1400* rpm Speed/Eco Perfect předpírka, voda plus
* Maximální rychlost otáček závisí na programu a modelu ** Menší náplň pro nastavení <b>Speed</b>	



## Údaje o spotřebě

### Spotřeba energie a vody, délka programu a zbytková vlhkost u hlavních pracích programů

(přibližné hodnoty)

Program	Náplň	Spotřeba energie*	Spotřeba vody*	Délka programu*
bavlna 20 °C	8 kg	0,25 kWh	87 l	2 ¾ h
bavlna 40 °C	8 kg	1,03 kWh	87 l	3 h
bavlna 60 °C	8 kg	0,96 kWh	87 l	2 ¾ h
bavlna 90 °C	8 kg	2,20, kWh	97 l	2 ¾ h
snadno udržovatelné 40 °C	4 kg	0,70 kWh	61 l	2 h
mix 40 °C	4 kg	0,60 kWh	45 l	1 ¼ h
jemné/hedvábí 30 °C	2 kg	0,19 kWh	37 l	¾ h
vlna 30 °C	2 kg	0,19 kWh	40 l	¾ h

Program	Přibližné informace o zbytkové vlhkosti**		
	max. 1400 rpm	max. 1200 rpm	max. 1000 rpm
bavlna	48 %	53 %	62 %
snadno udržovatelné	40 %	40 %	40 %
jemné/hedvábí	30 %	30 %	30 %
vlna	45 %	45 %	45 %









\* Tyto hodnoty se mohou lišit od uvedených hodnot v závislosti na tlaku vodu, tvrdosti vody, teploty přítokové vody a pokojové teploty, druhu prádla, stupni znečištění prádla, použitých pracích prostředcích, změny dodavatele elektřiny a zvolených přídatných funkcí.

\*\* Informace o zbytkové vlhkosti v závislosti na programech, limitu rychlosti odstředivých otáček a maximální náplni bubny.

### Neúčinnější programy na bavlněné textilie

Následující programy (běžné programy označené symbolem ) jsou vhodné pro praní běžně znečištěných oděvů a nejefektivnější z důvodu kombinace energie a spotřeby vody.

### Běžné programy pro bavlněné oděvy v souladu s evropskou směrnicí č. 1015/2010

Program + teplota + tlačítko	Náplň	Přibližná délka programu
bavlna +  + Eco  	8 kg	3 ½ h
bavlna +  + Eco  	4 kg	3 ½ h
bavlna +  + Eco  	4 kg	3 ½ h

Nastavení programu pro testování a energetické označení v souladu se směrnicí 2010/30/EU za použití studené vody (15 °C).

Informace o teplotách jednotlivých programů jsou založeny na teplotách vyznačených na cedulkách oděvů. Skutečná teplota praní se může od teploty uvedené pro daný program odchýlit, a to z důvodu úspory energie.

### Upozornění

- Tento doplňkový list je součástí Vašich provozních a instalačních pokynů. Veškeré dokumenty si pečlivě uschovejte pro pozdější použití.
- Další důležité informace naleznete v návodu k použití a instalaci.

**WAT28467CS**

**9001222519 (9607)**



39

# Záruka AQUA-STOP

odpadá u spotřebičů bez Aqua-Stop

Kromě záručních reklamací k prodeji, plynoucích z podmínek kupní smlouvy a našich záručních podmínek, neseme zodpovědnost za způsobené škody při splnění těchto podmínek:

1. Pokud dojde vlivem chyby našeho systému Aqua-Stop ke škodě způsobené vodou, uhradíme škody soukromým uživatelům. Aby bylo dosaženo bezpečnosti proti úniku vody, musí být spotřebič připojen k elektrické síti.
2. Tato záruka spolehlivosti platí po dobu životnosti spotřebiče.
3. Předpokladem nároku na záruku je odborné nainstalování a připojení spotřebiče se systémem Aqua-Stop podle našeho návodu. Toto zahrnuje také odborně namontované prodloužení systému Aqua-Stop (originální příslušenství). Naše záruka se nevztahuje na vadná přívodní potrubí nebo vadné armatury až po přípojku systému Aqua-Stop na přívod vody.
4. Na spotřebiče se systémem Aqua-Stop není v zásadě nutné dohlížet během provozu, popř. je poté zajistit uzavřením přívodu vody. Pouze v případě delší nepřítomnosti ve Vašem bytě, např. při několikátýdenní dovolené, Vám doporučujeme uzavřít přívod vody.

## Zákaznická linka

CZ 251 095 555

## **Robert Bosch Hausgeräte GmbH**

Carl-Wery-Straße 34

81739 München

Germany

[www.bosch-home.com/cz](http://www.bosch-home.com/cz)



9000979140 (9606)

**Informační list produktu dle nařízení komise v přenesené pravomoci (EU)  
č. 1061/2010**

Značka: Bosch
Identifikační značka modelu: WAT28467CS
Jmenovitá kapacita bavlny: 8 kg
Třída spotřeby energie: A+++
Spotřeba energie 137 kWh/ročně, na základě 220 standardních pracích cyklů bavlněných programů při 60 °C a 40 °C a plném a částečném zatížení a dle spotřeby v úspornějších režimech. Skutečná spotřeba energie se bude odvíjet od způsobu používání zařízení. Na základě 220 standardních pracích cyklů s programy bavlna 60 °C a 40 °C s celou a poloviční náplní a spotřeba v režimech s nízkou spotřebou energie. Skutečná spotřeba energie bude záviset na tom, jak je spotřebič používán. (Nechat poznámku: Already used in the top of the page v aj)
Spotřeba energie standardního programu pro bavlnu pro praní při 60 °C s plnou náplní: 0,74 kWh
Spotřeba energie standardního programu pro bavlnu pro praní při 60 °C s poloviční náplní: 0,70 kWh
Spotřeba energie standardního programu pro bavlnu pro praní při 40 °C s plnou náplní: 0,35 kWh
Spotřeba energie ve vypnutém stavu a v režimu ponechání v zapnutém stavu: 0,12 W / 0,43 W
Spotřeba energie 9900 l/ročně, na základě 220 standardních pracích cyklů bavlněných programů při 60 °C a 40 °C a plném a částečném zatížení a dle spotřeby v úspornějších režimech. Skutečná spotřeba energie se bude odvíjet od způsobu používání zařízení. Na základě 220 standardních pracích cyklů s programy bavlna 60 °C a 40 °C s celou a poloviční náplní a spotřeba v režimech s nízkou spotřebou energie. Skutečná spotřeba energie bude záviset na tom, jak je spotřebič používán. (Nechat poznámku: Already used in the top of the page v aj)
Třída účinnosti odštěďování B na stupnici od G (nejnižší účinnost) do A (nejvyšší účinnost).
Maximální otáčky při odštěďování: 1379 rpm
Zbytková vlhkost: 53 %
Standardními programy 'bavlna/barevné 40 °C+EcoPerfect' a 'bavlna/barevné 60 °C+EcoPerfect' jsou standardní prací programy, ke kterým se vztahují informace na etiketě a informačním listu. Tyto programy jsou vhodné k praní běžně znečištěného prádla. Jedná se o neúčinnější programy co se týká kombinované spotřeby energie a vody.
Délka standardního programu pro bavlnu pro praní při 60 °C s plnou náplní: 210 min
Délka standardního programu pro bavlnu pro praní při 60 °C s poloviční náplní: 210 min
Délka standardního programu pro bavlnu pro praní při 40 °C s plnou náplní: 210 min
Trvání režimu ponechání v zapnutém stavu: 15 min
Úroveň emisí hluku šířeného vzduchem: Praní: 49 dB (A), Odštěďování: 74 dB (A)
Volně stojící

# Záruční list

firmy BSH domácí spotřebiče, s.r.o.

Dovozce: BSH domácí spotřebiče s.r.o.

Radlická 350

158 00 Praha 5

# 10 let

záruka na motor



## BOSCH

Stvořeno pro život

Výrobek:	Údaje o prodeji: Obchodní jméno (jméno a příjmení*):
Výrobce:  <b>BOSCH</b> Stvořeno pro život	Adresa firmy (bydliště*):
Typ (E-Nr.):	
Výrobní číslo (FD):	IČ: DIČ: Adresa firmy:
Datum prodeje:	Tel.:

\*pouze u fyzických osob

Na motor výše uvedeného výrobku je výrobcem poskytována **záruční lhůta** v délce trvání **10 let**.

Upozornění: **Při reklamaci motoru** s prodlouženou zárukou je potřeba předložit nejen doklad o koupi spotřebiče, **ale také tento záruční list**, který uživatele opravňuje **k prodloužené záruce na motor v délce 10 let od data zakoupení**.

Zápisy o provedených opravách:

Dat. objed. opravy	Datum dokončení	Číslo oprav. listu	Stručný popis závady

# NOVINKA: 10 let záruka na motor

A to neříkáme jen tak. To Vám opravdu garantujeme. V případě vybraných automatických praček dokonce po dobu příštích 10 let.

## Záruční podmínky na motor automatické pračky WAT28467CS

Kromě obecné záruky na spotřebiče poskytujeme nyní dle níže uvedených podmínek také speciální záruku na motor automatické pračky WAT28467CS, zakoupené od 15.10.2016. Zákonná odpovědnost prodejce vyplývající z běžné kupní smlouvy s koncovým zákazníkem tím zůstává nedotčena:

1. Odstraníme všechny závady motoru EcoSilence Drive, které byly prokazatelně způsobené vadou materiálu a/nebo výrobní vadou.
2. Záruční doba činí 10 let a je zahájena dnem zakoupení spotřebiče prvním koncovým zákazníkem. Záruka musí být v záruční době uplatněna u některého z našich servisních partnerů (případně u prodejce). Předpokladem pro uplatnění záruky je předložení originálního dokladu o zakoupení spotřebiče či záručního listu.
3. Záruku nelze uplatnit, je-li závada motoru EcoSilence Drive způsobena nevhodným užíváním spotřebiče, neobvyklým používáním pro domácnost, nedodržením návodu k obsluze či montážních pokynů.
4. V případě uznání garančního nároku bude motor EcoSilence Drive dle uvážení servisního technika na místě opraven, nebo nahrazen motorem novým. V rámci speciální prodloužené záruky pak zaniká nárok na výměnu celého spotřebiče. Vyměněné náhradní díly se stávají majetkem společnosti BSH domácí spotřebiče s.r.o.
5. Garanční oprava motoru EcoSilence Drive pak v rámci této speciální záruky (po uplynutí zákonné záruky) nezpůsobuje zahájení nové záruční doby, ani její prodloužení.
6. Další nároky, zvláště pak na náhradu škod vzniklých mimo spotřebič, jsou vyloučeny, nevyplyvá-li taková odpovědnost přímo ze zákona.

Tyto záruční podmínky platí pro motor EcoSilence Drive, který je součástí výše uvedené pračky, zakoupené v České republice.

BSH domácí spotřebiče s.r.o.  
Radlická 350  
158 00 Praha 5  
Česká republika

## Záruční podmínky

společnosti BSH domácí spotřebiče s.r.o.

### 1. Záruka

Na tento výrobek je v souladu § 2113 a násl. zákona č. 89/2012 Sb., občanský zákoník, v platném znění, poskytována **záruka za jakost 24 měsíců** (dále jen „záruka“), která běží zpravidla od odevzdání výrobku zákazníkovi. Pokud byla sjednána delší záruka, řídí se tato speciálními pravidly.

Záruka 24 měsíců je poskytována pouze zákazníkovi spotřebiteli a jen na výrobek **k běžnému užívání v domácnosti**. Zákazníkovi podnikateli nebo jiné právnické osobě je poskytnuta 24 měsíční záruka za předpokladu, že se koupě netýká jeho podnikatelské činnosti (např. prádelna, ubytovací služby, restaurační zařízení apod.), způsob užívání je obdobný užívání v domácnosti a výrobek není prokazatelně přetěžován (kumulativně); v ostatních případech je poskytována záruka v délce 6 měsíců. Společnost BSH domácí spotřebiče s.r.o. si vyhrazuje právo omezit plnění záruky nad rámec 6 měsíců v případě, že bude zjevné, že spotřebič není provozován v souladu s výše uvedenými podmínkami.

### 2. Pořizovací doklad a záruční list

Základním průkazem práv zákazníka je **pořizovací doklad** (paragon, faktura, leasingová smlouva apod.). Pokud byl při prodeji vydán **záruční list**, je tento součástí výrobku s výrobním číslem uvedeným na přední straně tohoto záručního listu. Nedílnou součástí záručního listu je pořizovací doklad. Zákazník si ve vlastním zájmu pořizovací doklad i záruční list pečlivě uschová.

Bezplatný záruční servis je možno poskytnout jen v případě předložení pořizovacího dokladu nebo v případě prodloužené záruky i vyplněného záručního listu a vystaveného certifikátu, pokud byl vydán. Záruční list vyplňuje prodejce a je v zájmu zákazníka zkontrolovat správnost a úplnost uvedených údajů. Záruční list je platný pouze v originálu, na kopie nebude brán zřetel.

### 3. Uplatnění záruky

Zákazník má v rámci poskytnuté záruky právo na bezplatné, včasné a řádné odstranění reklamované vady výrobku, a to opravou, popřípadě – není-li to vzhledem k povaze (tzn. příčině i projevu) vady neúměrné – právo na výměnu výrobku nebo jeho vadné součásti. Za zákonem stanovených podmínek může být poskytnuta sleva na výrobku anebo může být výrobek vrácen.

Záruční oprava se vztahuje výhradně na vady, které vzniknou průkazně v době platné záruky. Takto vzniklé vady je oprávněn odstranit pouze **autorizovaný servis**. Uplatnit záruku může zákazník u autorizovaného servisu nebo v prodejně, kde byl výrobek zakoupen, a to bez zbytečného odkladu, nejpozději však do konce záruční doby. Zvolí-li zákazník jiný, než nejbližší autorizovaný servis, bude na něm, aby nesl v souvislosti s tím zvýšené náklady.

Autorizovaný servis posoudí oprávněnost reklamace a podle povahy vady výrobku rozhodne o způsobu řešení reklamace.

Seznam autorizovaných servisů je k dispozici na [www.bosch-home.com/cz](http://www.bosch-home.com/cz).

Doba, po kterou zákazník nemůže výrobek z důvodu vady používat, se do záruční doby nepočítá. O tuto dobu se záruční doba prodlužuje. Při výměně se **běh záruční doby** neobnovuje. Při opravě nedochází k běhu nové záruční doby týkající se opravené součásti či součástky.

Po provedení záruční opravy je autorizovaný servis povinen vydat zákazníkovi čitelnou kopii opravního listu. **Opravní list** slouží k prokazování práv zákazníka, proto je ve vlastním zájmu zákazníka před podpisem opravního listu zkontrolovat jeho obsah a kopii opravního listu pečlivě uschovat.

Zákazník je povinen poskytnout autorizovanému servisu **součinnost** k ověření existence reklamované vady a k jejímu odstranění (včetně odpovídajícího potřebného vyzkoušení nebo demontáže výrobku).

Při uplatnění reklamace předá zákazník **výrobek čistý** v souladu s hygienickými předpisy nebo obecnými hygienickými zásadami včetně všech jeho součástí a příslušenství, umožňujících takové ověření a odstranění vady. V případě, že výrobek nedodá kompletní a je-li kompletnost výrobku nezbytná k zjištění existence reklamované vady a/nebo k jejímu odstranění, běh lhůty k vyřízení reklamace začíná až dodáním chybějících součástí.



## 4. Neoprávněnost reklamace

Reklamacie není oprávněná v případech, vznikla-li závada nebo poškození:

- a) prokazatelně nesprávným užíváním výrobku (např. v rozporu s návodem, s pokyny uvedenými na obalu výrobku či v záručním listě, užíváním v rozporu s obecně známými pravidly užívání předmětného výrobku, provozem při nesprávném napájecím napětí, připojování na nedovolené zdroje proudu, užíváním zboží v nevhodných podmínkách – vlhko, prašnost, extrémní tvrdost vody apod.) anebo jiným nesprávným jednáním uživatele (např. neodbornou instalací či zapojením);
- b) prokazatelně nedovolenými zásahy do přístroje (konstrukční nebo jiná úprava, neodborná montáž), živelnou katastrofou nebo mechanickým poškozením výrobku;
- c) nese-li předložený záruční list zjevné známky provedených změn údajů nebo je-li na výrobku odlišné výrobní číslo od toho, jež je uvedeno v záručním listě;
- d) u estetických komponentů, nezajišťujících funkčnost výrobku z důvodu:
  - transportního poškození nebo přemístování (poškrábání, promáčknutí, praskliny, rozbitá skla a police apod.)
  - nefunkčních estetických komponentů jako jsou madla, skla, ovládací spínače apod., které jsou důsledkem běžného opotřebení
  - změny barvy plastových komponentů (jedná se o běžný fyzikálně chemický jev po čase používání)
  - vady spotřebních materiálů, u kterých je doba životnosti daná charakterem součástky (žárovky, vodní filtry, vzduchové, prachové filtry, uhlíkové filtry všeho druhu, akumulátory, baterie, apod.)
  - vady příslušenství a volitelné výbavy, způsobené nevhodnou manipulací nebo nepřiměřeným zacházením

Ze záručních oprav jsou vyloučeny případy běžné údržby nebo čištění, instalace, programování, kontroly parametrů výrobku.

## 5. Náhradní díly

Záruka na samostatně prodaný náhradní díl výrobku je poskytována v délce 6 měsíců, a to za předpokladu jeho odborné instalace.

## 6. Pozáruční servis

V případě placené pozáruční opravy provedené autorizovaným servisem se poskytuje záruka v délce 24 měsíců.

## 7. Rozšířená záruka nad rámec zákona

U spotřebičů (pračky, myčky) sériové vybavených systémem **Aqua-Stop** (patent BSH) je výrobcem poskytnuta záruka na škody způsobené chybou tohoto systému. Na tyto škody je zákazníkovi spotřebiteli poskytnuta náhrada, a to po celou dobu životnosti spotřebiče. Vyloučena je náhrada škody v případě, kdy nebyl spotřebič zapojen do elektrického obvodu pod proudem.

## 8. Upozornění pro prodejce

Prodejce je povinen vyplnit správně a úplně záruční list v den prodeje výrobku. Při případné předprodejší reklamaci je třeba předložit řádně vyplněný reklamační protokol a pořizovací doklad (fakturu).

## 9. Ochrana osobních údajů

Osobní údaje zákazníka kupujícího budou použity výhradně k účelům pro zpracování objednávek a k případnému vyřízení záruky v souladu se zák. č. 101/2000 Sb., o ochraně osobních údajů.

## 10. Prohlášení o hygienické nezávadnosti výrobků

Všechny výrobky distribuované společností BSH domácí spotřebiče s.r.o. a přicházející do styku s potravinami splňují požadavky o hygienické nezávadnosti dle zákona č.258/2000 Sb., vyhlášky 38/2001 Sb. Toto prohlášení se vztahuje na všechny výrobky přicházející do styku s potravinami uvedené v aktuálním ceníku společnosti BSH domácí spotřebiče s.r.o.

### Ujištění dovozce o vydání prohlášení o shodě

Vážený zákazníku,  
dle § 13, odst.5 zákona č.22/1997 Sb. Vás ujišťujeme, že na všechny výrobky distribuované společností BSH domácí spotřebiče s.r.o. našim obchodním partnerům bylo vydáno prohlášení o shodě ve smyslu zákona č. 22/1997 Sb a nařízení vlády č. 17/2003 Sb., 616/2006 Sb. a 22/2003 Sb. a příslušných nařízení vlády. Toto ujištění dovozce o vydání prohlášení o shodě se vztahuje na všechny výrobky včetně plynových spotřebičů, které jsou obsaženy v aktuálním ceníku firmy BSH domácí spotřebiče s.r.o.

# B/S/H/

## **Kontakt na servis domácích spotřebičů BOSCH**

BSH domácí spotřebiče s.r.o.  
Radlická 350  
158 00 Praha 5

Příjem oprav  
Tel.: +420 251 095 546  
Email: **opravy@bshg.com**

Objednávky příslušenství a náhradních dílů  
Tel.: +420 251 095 556  
Email: **dily@bshg.com**

Zákaznické poradenství  
Tel.: +420 251 095 555  
Email: **bosch.spotrebice@bshg.com**

Aktuální informace o servisu naleznete na internetových stránkách **[www.bosch-home.com/cz](http://www.bosch-home.com/cz)**.  
Zde máte možnost sjednat opravu pomocí online formuláře.

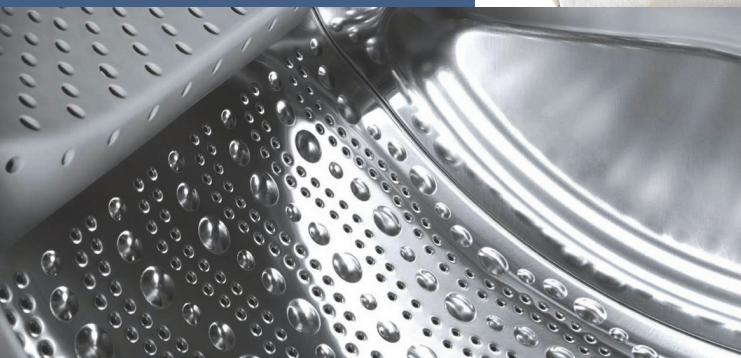

Automatická práčka  
**WAT28467CS**



**BOSCH**

sk Návod na použitie a inštaláciu

## Vaša nová práčka

Vybrali ste si automatickú práčku spoločnosti Bosch.

Venujte, prosím, niekoľko minút prečítaniu tohto návodu a zoznámte sa s výhodami vášho spotrebiča.

Aby sme splnili vysoké požiadavky spoločnosti Bosch, každý spotrebič, ktorý opúšťa náš podnik, je starostlivo preskúšaný z hľadiska funkčnosti a bezchybnosti.

Doplňujúce informácie o výrobkoch, príslušenstve, náhradných dieloch a službách môžete nájsť na [www.bosch-home.com/sk](http://www.bosch-home.com/sk) alebo v našom zákaznickom centre.

Ak tento návod na použitie a montážny návod popisuje rôzne modely, bude na príslušných miestach upozornené na jednotlivé rozdiely.



Pred preštudovaním tohto návodu na použitie a inštaláciu práčku neuvádzajte do prevádzky.

## Vysvetlivky symbolov

### **Varovanie!**

Táto kombinácia symbolu a výstražného slova poukazuje na možnú nebezpečnú situáciu. Nedodržanie týchto pravidiel môže viesť k poraneniu alebo úmrtiu.

### **Varovanie!**

Výstražné slovo poukazuje na možnú nebezpečnú situáciu. Pokiaľ na toto upozornenie nebude braný ohľad, môže dôjsť k poškodeniu majetku či životného prostredia.

### **Upozornenie / Tip**

Pokyny pre optimálne použitie spotrebiča a ďalšie užitočné informácie.

### **1. 2. 3. / a) b) c)**

Jednotlivé kroky sú označené číslami alebo písmenami.

■ /-

Popisy sú označené štvorčekom alebo odrážkou.

# Obsah

 Použitie podľa určenia .....	4	Zmena predvoľby programov .....	16
 Bezpečnostné pokyny .....	5	Zmena ďalších programových nastavení .....	16
Elektrická bezpečnosť .....	5	Vloženie bielizne do bubna .....	16
Nebezpečenstvo úrazu .....	5	Dávkovanie a pridávanie pracích prostriedkov a aviváže .....	17
Bezpečnosť detí .....	5	Spustenie programu .....	18
 Ochrana životného prostredia ...	7	Detská poistka .....	18
Balenie/použitý spotrebič .....	7	Doplnenie/vyberanie bielizne .....	18
Úsporné odporúčania .....	7	Zmena programu .....	19
 Zoznámenie sa so spotrebičom ..	8	Prerušenie programu .....	19
Práčka .....	8	Ukončenie programu počas plákania .....	19
Ovládací panel .....	8	Koniec programu .....	19
Displej .....	9	Vybratie bielizne/vypnutie spotrebiča .....	19
 Bielizeň .....	11	 Senzorika .....	20
Príprava bielizne .....	11	Množstvomá automatika .....	20
Triedenie bielizne .....	11	Kontrolný systém nevyváženosti ...	20
Škrobenie .....	11	VoltCheck .....	20
Farbenie/bielenie .....	11	 Nastavenie signálu .....	20
Namáčanie .....	12	 Čistenie a údržba .....	21
 Prací prostriedok .....	12	Plášť spotrebiča/ovládací panel ...	21
Výber správneho pracieho prostriedku .....	12	Prací bubon .....	21
Úspora energie a pracieho prostriedku .....	13	Odstraňovanie vodného kameňa ...	21
 Predvoľby programov .....	13	Zásobník na prací prostriedok a plášť .....	21
Nastavenie .....	13	Upchatie čerpadla .....	22
Rpm (Počet odstredivých otáčok) ...	13	Upchatie odtokovej hadice pri sifóne .....	22
Finished in (Odložený štart) .....	14	Upchatie sitka v prívide vody .....	23
 Ďalší programová nastavenia ...	15	 Čo robiť v prípade poruchy? .....	23
Speed Eco .....	15	Núdzové odblokovanie .....	23
Ochrana proti pokrčeniu .....	15	Informácie na displeji .....	24
Voda+/Plákanie+ .....	15	Čo robiť v prípade poruchy? .....	25
Predpieranie .....	15		
 Obsluha spotrebiča .....	16		
Príprava práčky .....	16		
Zapnutie spotrebiča/výber programu .....	16		

	Zákaznícky servis .....	27
	Technické údaje .....	27
	Inštalácia a pripojenie .....	28
	Rozsah dodávky .....	28
	Bezpečnostné pokyny .....	28
	Umiestnenie spotrebiča .....	29
	Umiestnenie spotrebiča na podlažke alebo na drevenú trámovú podlahu .....	29
	Inštalácia spotrebiča na podstavci so zásuvkou .....	29
	Zabudovanie spotrebiča do kuchynskej linky .....	29
	Odstránenie prepravných poistiek .....	29
	Dĺžky hadíc a káblov .....	30
	Prívod vody .....	30
	Odtok vody .....	32
	Vyrovnanie spotrebiča .....	33
	Elektrické pripojenie .....	34
	Pred prvým praním .....	34
	Preprava .....	35
	Prehľad programov.....	36
	Údaje o spotrebe.....	38

## Použitie podľa určenia

- Výhradne na použitie v domácnosti.
- V tejto práčke je možné prať textilie vhodné na pranie v práčke a vlnu určenú na ručné pranie v pracom roztoku.
- Spotrebič je určený k prevádzke so studenou vodou a bežne dostupnými pracími prostriedkami a avivážami vhodnými na pranie v práčke. Pri dávkovaní všetkých prací, pomocných, ošetrovacích a čistiacich prostriedkov dbajte vždy na pokyny výrobcu.
- Deti staršie ako 8 rokov a osoby so zníženými fyzickými, zmyslovými alebo mentálnymi schopnosťami alebo osoby s nedostatkom skúseností alebo vedomostí smú tento spotrebič používať len **pod dohľadom zodpovednej osoby**, alebo ak **boli** zodpovednou osobou **preškolené**.  
Deti bez dozoru nesmú vykonávať žiadne čistiace alebo údržbové práce.
- Tento spotrebič je určený na použitie v najvyššej povolenej nadmorskej výške 4000 m.
- Deti mladšie ako 3 roky nenechávajú v blízkosti spotrebiča.
- Nenechávajú v blízkosti spotrebiča domáce zvieratá.

Starostlivo si prečítajte pokyny na použitie a inštaláciu spotrebiča a spotrebič podľa nich používajte. Všetky dokumenty si starostlivo uschovajte na neskoršie použitie.

## **Bezpečnostné pokyny**

### **Elektrická bezpečnosť**

#### **Varovanie**

#### **Nebezpečenstvo ohrozenia**

**života!** Pri kontakte s časťami pod napätím hrozí nebezpečenstvo úrazu elektrickým prúdom.

- Nikdy sa nedotýkajte sieťovej zástrčky mokrými alebo vlhkými rukami.
- Pri odpájaní sieťového kábla zo zásuvky vždy zatahnite za zástrčku, nikdy nie za kábel. Hrozí poškodenie kábla.

### **Nebezpečenstvo úrazu**

#### **Varovanie**

#### **Nebezpečenstvo úrazu!**

- Ak práčku zdvihnete za vyčnievajúce súčiastky (napr. dvierka spotrebiča), tieto súčiastky sa môžu odlomiť a spôsobiť poranenie. Nezdvíhajte práčku za jej vyčnievajúce súčiastky.
- Pri stúpnutí na práčku môže dôjsť k jej prelomeniu a vášmu následnému poraneniu. Na spotrebič si nestúpajte.
- Usadnutím na otvorené plniace dvierka spotrebiča môže dôjsť k prevráteniu práčky a následnému poraneniu. O otvorené plniace dvierka spotrebiča sa neopierajte.

- Pri kontakte rúk s rotujúcim bubnom môže dôjsť k poraneniu rúk. Otáčajúceho bubna sa nedotýkajte. Počkajte, až sa bubon zastaví.

#### **Upozornenie**

#### **Nebezpečenstvo obarenia!**

Pri praní pri vysokých teplotách môže dôjsť k obareniu horúcou vodou, napríklad pri odtekaní horúcej vody do umývadla. Nedotýkajte sa horúceho pracieho roztoku.

### **Bezpečnosť detí**

#### **Varovanie**

#### **Nebezpečenstvo ohrozenia života!**

Deti hrajúce sa v blízkosti spotrebiča sa vystavujú možnému nebezpečenstvu ohrozenia života alebo úrazu.

- Nenechávajte deti v blízkosti práčky bez dozoru.
- Deti sa so spotrebičom nesmú hrať.

#### **Varovanie**

#### **Nebezpečenstvo ohrozenia života!**

Deti sa môžu zatvoriť vo vnútri spotrebiča a môže dôjsť k ohrozeniu ich života. Pri likvidácii už nepotrebných spotrebičov:

- Vytiahnite sieťovú zástrčku zo zásuvky.

- Siet'ový kábel aj zástrčku prestrihnite a vyberte.
- Zlikvidujte západku na dvierkach spotrebiča.

**⚠ Upozornenie**  
**Nebezpečenstvo udusenía!**  
Pri hre sa deti môžu zamotať do obalov/fólií spotrebiča alebo si ich nasadiť na hlavu a udusiť sa.  
Všetky obaly a fólie uchovávajú mimo dosahu detí.

**⚠ Upozornenie**  
**Nebezpečenstvo otravy!**  
Požití pracích a ošetrojúcich prostriedkov môže spôsobiť otravu.  
Všetky pracie prostriedky uchovávajú mimo dosahu detí.

**⚠ Varovanie**  
**Nebezpečenstvo podráždenia očí/pokožky!**

Použitie pracích a ošetrovacích prostriedkov môže pri kontakte s pokožkou alebo očami spôsobiť podráždenie.  
Všetky pracie prostriedky uchovávajú mimo dosahu detí.

**⚠ Varovanie**  
**Nebezpečenstvo úrazu!**  
Ak periete bielizeň na vysokú teplotu, sklo dvierok spotrebiča sa zohreje.  
Nenechávajú deti, aby sa horúcich dvierok dotýkali.





## Ochrana životného prostredia

### Balenie/použitý spotrebič



Likvidujte obalové materiály ekologickým spôsobom. Tento spotrebič je označený v súlade s európskou smernicou 2012/19EÚ, ktorá sa týka elektrických a elektronických spotrebičov (waste electrical and electronic equipment - WEEE). Táto smernica udáva rámec pre spätný odber a recykláciu v celej EÚ.

### Úsporné odporúčania

- Vždy spotrebič naplňte maximálnym množstvom bielizne určeným pre daný program.  
Prehľad programov  
→ Doplnkový list s prevádzkovými a inštačnými pokynmi.
- Bežne znečistenú bielizeň perte bez predprania.
- Šetrite energiou a pracím prostriedkom pri praní mierne a bežne znečistenej bielizne.  
→ strana 13
- Pri výbere teploty sa riadte upozorením výrobcu na cedulkách odevov. Teploty, ktoré je možné na spotrebiči vybrať, sa pre optimálnu úsporu energie a pracieho účinku môžu od teplôt odporúčaných výrobcom líšiť.
- **Informácie o spotrebe energie**  
→ strana 10  
Na displeji nájdete informácie týkajúce sa spotreby energie jednotlivých programov.

Čím viac ukazovateľov svieti, tým vyššia je spotreba energie pre daný program. Na základe toho je možné porovnať mieru spotreby energie pri rôznom nastavení programu a je možné sa tak rozhodnúť pre úspornejší program.

- **Energeticky úsporný režim:**  
Osvetlenie dotykového displeja sa po niekoľkých minútach vypne a tlačidlo  bliká. Pre aktiváciu osvetlenia sa displeja dotknite. Režim úspory energie v priebehu programu nie je aktívny.
- Ak bielizeň následne sušíte v sušičke, vyberte rýchlosť odstreďovania podľa pokynov výrobcu sušičky.

## Zoznámenie sa so spotrebičom

### Práčka

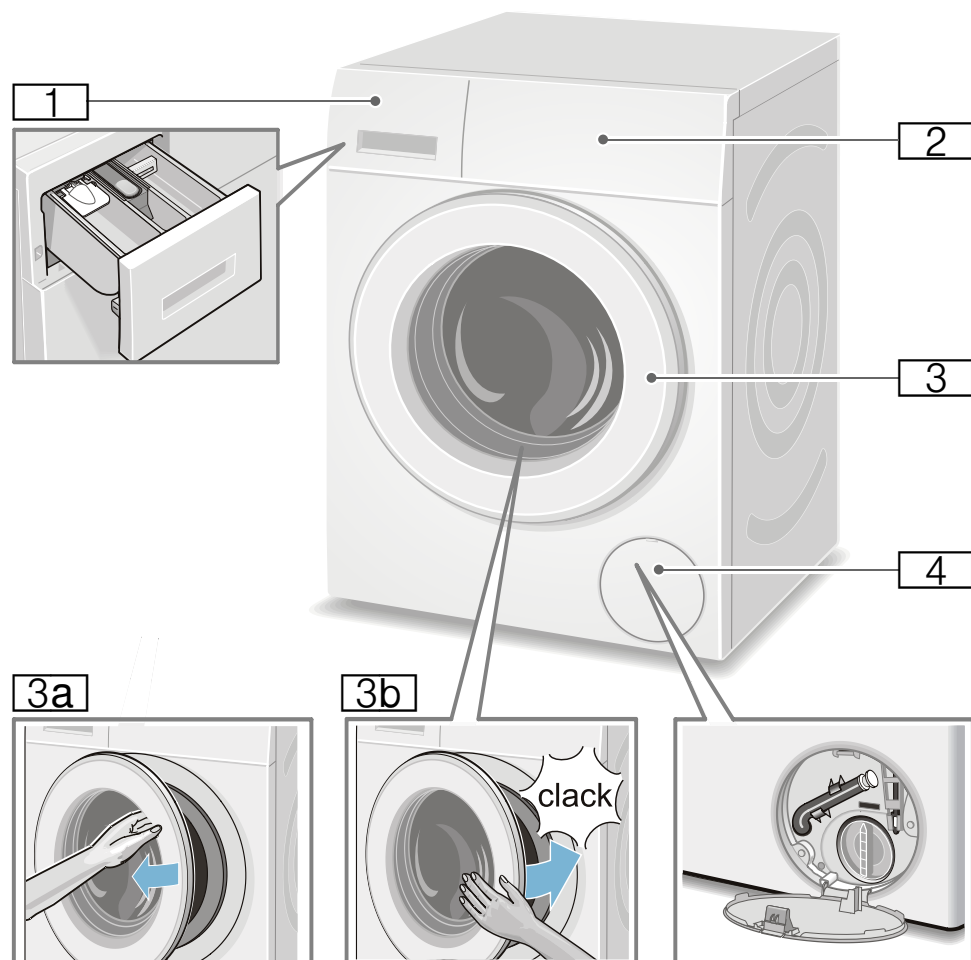

- 1** Zásobník na pracie prostriedky  
→ strana 17
- 2** Ovládací panel/displej
- 3** Plniace dvierka s kl'učkou

- 3a** Otvorenie dvierok
- 3b** Zatvorenie dvierok
- 4** Servisné veko

## Ovládací panel

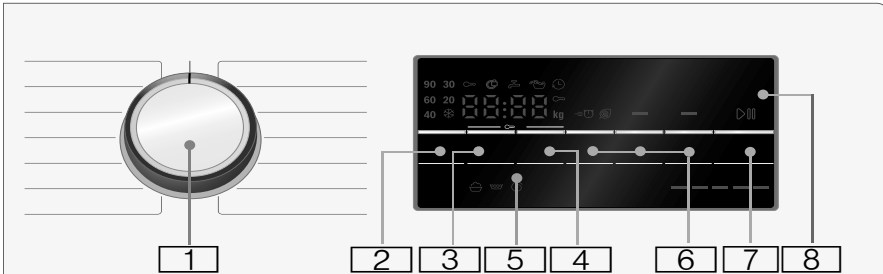

- 1 Programový volič**  
na výber programu a na zapínanie a vypínanie práčky pomocou pozície ..... ;  
Na doplnkovom liste s prevádzkovými a inštalačnými pokynmi nájdete prehľad všetkých programov.
- 2** Zmena teploty \*  
→ *strana 13*
- 3** Zmena **počtu odstredivých otáčok**  
→ *strana 13*
- 4** Zmena nastavení času konca programu  
**odložený štart** → *strana 14*
- 5** **Detská poistka** (☞ 3 sekundy)  
brániaca náhodnej zmene nastavenia funkcií spotrebiča  
→ *strana 18*  
Stlačte zároveň tlačidlo **otáčky** a **odložený štart** a držte ich po dobu cca 3 sekúnd.
- 6** **Podľa potreby vyberte ďalšie nastavenia** → *strana 15*
- Speed/Eco Perfect
  - voda plus
  - predpranie
- 7** **Tlačidlo štart/doplnenie pre:**
- Spustenie programu
  - Prerušenie programu, napr. na dodatočné pridanie bielizne → *strana 18*
  - Ukončenie programu → *strana 19*
- 8** **Displej** na nastavenie a pokyny  
→ *strana 9*

## Displej



**Upozornenie:** V tabuľke nájdete možnosti nastavenia a pokyny k vybraným programom.

## sk Zoznámenie sa so spotrebičom

❄ - 90 °C

**Teplota\*** v °C;

❄ = studená

----, 0 - 1400\*\* ⌚ **Počet odstredivých otáčok** v rpm,  
0 = žiadne otáčky,  
len odčerpanie vody  
→ *strana 13*,  
= Koniec plákania  
→ *strana 13*

e.g. 2:30;

**Dĺžka trvania**

**programu** závisí  
od voľby programu  
v hod:min (hodiny:  
minúty)

1 - 24 ⌚

**Koniec programu**

v hodinách;  
Ukončenie programu  
po ... hodinách

8\* kg

**Odporúčaná náplň  
bubna**

**Displej spotreby**

☞ = = = = =

**energie** → *strana 7*

Čím viac  
ukazovateľov svieti,  
tým vyššia je  
spotreba energie  
pre daný program.

### Viac informácií o displeji

🌀  
bliká Po spustení programu:  
dvierka práčky nie sú  
správne zatvorené.

### Kohútik:

🚰  
svieti Kohútik nie je otvorený,  
voda nemá dostatočný  
tlak.

🚰  
bliká Tlak vody je príliš nízky  
(môže sa predĺžiť doba  
pracieho cyklu).

### Detská poistka: → *strana 18*

🔒  
svieti Detská poistka je  
aktivovaná.

🔒  
bliká Detská poistka je  
aktivovaná, zmena  
polohy voliča programu.

### Detekcia peny:

🧼  
svieti → *strana 18*

### Hlásenie poruchy:

E: - - → *strana 24*

### Nastavenie signálu:

0 - 4 → *strana 20*

\* v závislosti od zvoleného programu  
a nastavenia spotrebiča

### Viac informácií o displeji

#### Priebeh programu:

🧺 Pranie

👑 Plákание

⌚ Odstredenie

End Ukončenie programu

----⌚ Ukončenie programu  
počas zastavenia plákания.

#### Dvierka práčky:

🌀  
svieti Dvierka práčky nie je  
možné otvoriť.



## Bielizeň

### Príprava bielizne

#### Varovanie!

#### Poškodenie spotrebiča/odevov

Cudzie telesá (napr. mince, kancelárske svorky, ihly, klince) môžu poškodiť vašu bielizeň alebo súčiastky vašej práčky.

Pri príprave bielizne teda berte na vedomie nasledujúce tipy:

- Vyprázdnite vrecká.

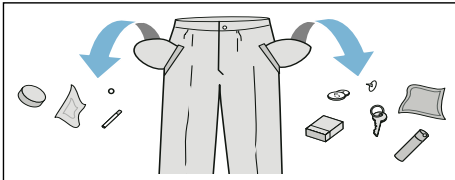

- Prehľadajte odevy kvôli prípadným kovovým predmetom (kancelárske svorky atď.), tieto predmety vždy vyberte.
- Chúlostivé odevy perte v sieťkach/vrecúškach (pančuchy, podprsenky atď.).
- Zapnite zipsy a všetky gombíky.
- Vykefujte z vreciek a golierov piesok.
- Odstráňte sponky zo záclon alebo vložte záclony do sieťky/vrecúška.

### Triedenie bielizne

Bielizeň roztriedte podľa pokynov na jej údržbu a podľa pokynov výrobcu na ceduľkách jednotlivých odevov, a to v závislosti od:

- typu látky/vlákná
- farby

**Upozornenie:** Bielizeň sa môže zafarbiť alebo zostať znečistená. Biele a farebné kusy odevov perte oddelene.

Nové kusy farebných odevov perte na prvýkrát oddelene.

- Znečistenie  
Podobne znečistenú bielizeň perte pohromade.

Niektoré príklady úrovne znečistenia nájdete tu → *strana 13*.

- **Mierne:** Nepredpierajte, ak je treba, zvolte nastavenie **Speed**
- **Bežné**
- **Silné:** Naplňte prací bubon menším množstvom a vyberte program s predpraním
- **Škvrnny:**  
Odstráňte/ošetríte škvrny, pokiaľ sú čerstvé. Najprv ich jemne zvlhčíte mydlovou vodou, nedrhnete škvrny. Potom tieto kusy bielizne vyperte pomocou príslušného programu. Ťažko odstrániteľné alebo zaschnuté škvrny je možné niekedy odstrániť niekoľkonásobným vypraním.

- Symboly na ceduľkách odevov  
**Upozornenie:** Čísla a symboly poukazujú na maximálnu vhodnú teplotu prania.

- ☰ Vhodné pre bežný prací cyklus; napr. program bavlna
- ☰ Je vyžadovaný šetrný prací cyklus; napr. ľahko udržiavateľné
- ☰ Je vyžadovaný veľmi šetrný prací cyklus, napr. program jemné/hodváb
- ☞ Vhodné pre ručné pranie napr. program vlna
- ☒ Nevhodné na pranie v práčke

### Škrobenie

**Upozornenie:** Pri praní tohto druhu bielizne nie je možné používať aviváž.

Tekuté škroby je možné použiť na spevnenie látky obzvlášť pri voľbe programu plákanie a bavlna. Nalejte do zásobníka ☞ tekutý škrob podľa pokynov výrobcu (ak je treba, najprv zásobník vyčistite).





### Farbenie/bielenie

Prostriedok na farbenie bielizne používajte len v množstve bežnom pre domácnosť.

Sol' môže poškodiť nehrdzavejúce povrchy. Vždy postupujte podľa pokynov výrobcu prostriedku na farbenie.

**Nepoužívajte** práčku na bielenie odevov.

## Namáčanie

1. Zapnite spotrebič.
2. Vyberte program  **bavlna 20°C**.
3. Nadávajte prací prostriedok do zásobníka II podľa pokynov výrobcu.
4. Stlačte tlačidlo  .
5. Približne po 10 minútach stlačte tlačidlo  , čím program prerušíte.
6. Ponechajte bielizeň namočenú tak dlho, ako je treba, potom znova stlačte tlačidlo  , aby program mohol pokračovať, alebo program zmeňte.

## Upozornenie

- Naplňte prací bubon bielizňou rovnakej farby.
- Nie je vyžadovaný žiadny ďalší prací prostriedok; roztok pracieho prostriedku je využitý aj pre ďalší prací cyklus.



## Prací prostriedok

### Správna voľba pracieho prostriedku

Informácie uvedené na cedulkách sú veľmi dôležité pre výber vhodného pracieho prostriedku, teploty a spôsobu prania.

Pre ďalšie užitočné informácie o pracích prostriedkoch a ostatných čistiacich prostriedkoch na domáce použitie navštívte webovú stránku [www.cleanright.eu](http://www.cleanright.eu).

- **Bežný prací prostriedok s bielidlom alebo optickým rozjasňovačom**  
Bavlna alebo ľanový biely textil vhodný na vyváranie. Program: bavlna/studený - max. 90°C
- **Pracie prostriedky bez bielidiel alebo optických rozjasňovačov**  
Vhodné na farebné ľanové alebo bavlnené textílie.  
Program: bavlna/studený - max. 60°C
- **Pracie prostriedky na farebné textílie/šetrné pranie bez optických rozjasňovačov**  
Vhodné na farebné textílie vyrobené z ľahko udržateľných vlákien, syntetických vlákien  
Program: ľahko udržateľné/studený - max. 60°C
- **Prací prostriedok na chúlolistivé textílie**  
Vhodný na jemné, chúlolistivé textílie, hodváb či viskózu  
Program: jemné/hodváb/studený - max. 40°C
- **Prací prostriedok na vlnu** Vhodný na vlnenú bielizeň. Program: vlna/studený - max. 40°C

## Úspora energie a pracieho prostriedku

Pre ľahko a bežne znečistenú bielizeň je možné znížiť spotrebu energie (nižšia teplota prania) a pracieho prostriedku.

Úspora	Znečistenie/Tip
Znížená teplota a množstvo pracieho prostriedku podľa odporúčaného dávkovania	<p><b>Mierne</b></p> <p>Žiadne viditeľné škvryny alebo zašpinenie. Oblečenie je napáchnuté, napr.:</p> <ul style="list-style-type: none"> <li>■ ľahké letné/športové oblečenie (nosené niekoľko hodín)</li> <li>■ trička, košeľa, blúzky (nosené najdlhšie jeden deň)</li> <li>■ posteľná bielizeň a uteráky pre hostí (používané jeden deň)</li> </ul>
Teplota podľa cedulky na odevu a prací prostriedok s dávkovaním odporúčaným na silné znečistenie	<p><b>Běžné</b></p> <p>Viditeľné škvryny alebo ľahké zašpinenie, napr.:</p> <ul style="list-style-type: none"> <li>■ trička, košeľa, blúzky (prepotené, nosené niekoľkokrát)</li> <li>■ uteráky, posteľná bielizeň (použitá až jeden týždeň)</li> </ul>
	<p><b>Silné</b></p> <p>Znečistenie alebo viditeľné škvryny, napr. utierky, dojčenská bielizeň, pracovné odevy</p>

**Upozornenie:** Pri dávkovaní všetkých pracích, pomocných, ošetrovacích a čistiacich prostriedkov dbajte vždy na pokyny výrobcu.

→ strana 17

## P+ Predvoľby programov

Predvoľby programov sa zobrazujú v hlavnej ponuke displeja po výbere programu.

Nasledujúce nastavenia môžete zmeniť.

Opakovane stláčajte príslušné tlačidlo, kým sa na displeji nezobrazí požadované nastavenie.

**Upozornenie:** Stláčanie tlačidiel vás automaticky prevedie nastavenými hodnotami. Potom tlačidlo stlačte znova a budete môcť znova zmeniť nastavené hodnoty.

Na doplnkovom liste s prevádzkovými a inštalačnými pokynmi nájdete prehľad všetkého programového nastavenia.

### Nastavenie

(teplota °C)

V závislosti na aktuálnom stave programu môžete zmeniť nastavenú teplotu pred začiatkom programu či v jeho priebehu.

Maximálna nastavitelná teplota závisí od vybraného programu.

### Počet odstredivých otáčok

(© otáčky)

V závislosti na aktuálnom stave programu môžete zmeniť počet odstredivých otáčok (v o/m; alebo otáčky za minútu) pred začiatkom programu či v jeho priebehu.

**Nastavenie 0:** Bez odstredenia, voda je iba odčerpaná. Bielizeň zostane vo vnútri bubna mokrá, napr. u bielizne, ktorá nemá prechádzať cyklom odstredenia.

**Nastavenie** - - - -: Zastavenie plákania = bez záverečného odstredenia.

Po poslednom cykle plákania bielizeň zostane ešte vo vode.

Ak sa nechystáte bielizeň z práčky hneď vybrať, môžete vybrať program Zastavenie plákania, vďaka ktorému sa zabráni pokrčeniu odevov.

Na pokračovanie programu

→ *strana 19*

Maximálna nastaviteľná rýchlosť odstredivých otáčok závisí od modelu vášho spotrebiča a vybranom programe.

## Odložený štart

(⏸, odložený štart)

**Pred začiatkom programu**, môžete prednastaviť koniec programu po hodinách (h = hodina) až po maximálnu dobu 24 hodín.

Urobíte tak nasledovne:

1. Vyberte program.  
Zobrazuje sa dĺžka trvania vybraného programu, **2:30** (hodiny:minúty).
2. Stlačte tlačidlo **odložený štart** tak dlho, kým sa na displeji nezobrazí požadovaný počet hodín.
3. Stlačte tlačidlo **▷**.  
Program sa spustí.

Vybraný počet hodín (napr. **8 h**) sa zobrazuje na displeji a odpočítava sa, kým sa program nespustí. Na displeji sa potom zobrazí predpokladaná dĺžka programu.

**Upozornenie:** Dĺžka programu sa automaticky upraví v jeho priebehu. Určité faktory môžu dĺžku programu ovplyvniť, napr.

- programové nastavenie,
- dávkovanie pracieho prostriedku (v prípade prílišného penenia sú nutné ďalšie plákanie cykly),
- objem náplne/druh textílií (rôzni sa absorpcia vody),
- nevyvážená náplň (napr. kvôli posteľnej bielizni) je častým spúšťačom nových odstredivých cyklov,
- nestála dodávka elektriny,
- tlak vody (nedostatočný).

**Po začiatku programu** môžete nasledovne zmeniť predvybraný počet hodín:

1. Stlačte tlačidlo **▷**.
2. Na zmenu počtu hodín použite tlačidlo **odložený štart**.
3. Stlačte tlačidlo **▷**.

**Po začiatku programu** môžete podľa potreby pridať či odobrať bielizeň z bubna. → *strana 18*



## **P+** Ďalší programová nastavenia

Na doplnkovom liste s prevádzkovými a inštalačnými pokynmi nájdete prehľad všetkého dodatočného nastavenia. Nastavenie sa môže líšiť v závislosti od modelu.

### Speed Eco

(Speed/Eco ⇌ Perfect 🌟)

Tlačidlo s dvomi možnosťami nastavenia na prispôsobenie vybraného programu:

- **Speed**  
Rovnaký účinok prania v kratšom časovom úseku, ale s vyššou spotrebou energie ako u štandardných programov bez nastavenia Speed Eco.  
**Upozornenie:** Neprekračujte maximálnu náplň pracieho bubna.
- **Eco**  
Energeticky optimalizovaný prací cyklus s rovnakým účinkom, avšak pri nižšej teplote ako u štandardných programov bez nastavenia Eco.

Na nastavenie stlačte tlačidlo. Najprv vyberte nastavenie **Speed**. Ak stlačíte tlačidlo znova, aktivuje sa nastavenie **Eco**. Po aktivácii nastavenia sa na displeji zobrazí príslušný symbol. Ak stlačíte tlačidlo znova, nebude aktívne žiadne nastavenie.

### Voda plus

(voda plus 📈)

Vyššie množstvo vody a dodatočný prací cyklus pre obzvlášť citlivú pleť alebo pre oblasti s veľmi mäkkou vodou.

### Předpíranie

(↓, Předpírka)

Na silne znečistenú bielizeň.

**Upozornenie:** Nalejte prací prostriedok do zásobníka **I** a **II**.



## Obsluha spotrebiča

### Príprava práčky

**Upozornenie:** Spotrebič musí byť riadne nainštalovaný a pripojený. Pozri → *strana 28*

1. Pripojte sieťovú zástrčku.
2. Otvorte prívod vody.
3. Otvorte dverka spotrebiča.
4. Skontrolujte, či je prací bubon úplne prázdny. Ak je treba, odčerpajte z neho vodu.

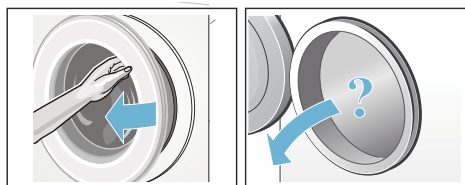

### Zapnutie spotrebiča/ výber programu

**Upozornenie:** Ak ste aktivovali detskú poistku, musíte ju pred nastavením programu deaktivovať.

Pomocou programového voliča vyberte požadovaný program. Programové tlačidlo je možné otočiť do oboch smerov. Spotrebič sa zapne.

**Predvoľby programov** sa zobrazujú v hlavnej ponuke displeja.

- Teplota
- Maximálna náplň bubna a doba trvania programu (striedavo)
- Spotreba energie

### Zmena predvoľby programov

Predvoľbu programov môžete pre každý cyklus použiť alebo zmeniť. Opakovane stláčajte príslušné tlačidlo, kým sa na displeji nezobrazí požadované nastavenie. Nastavenie je aktivované bez toho, aby ste ho museli potvrdzovať.

Po vypnutí spotrebiča nie je nastavenie zachované.

Predvoľby programov → *strana 13*

### Zmena ďalších programových nastavení

Za účelom lepšieho prispôsobenia pracieho cyklu je možné nastaviť rôzne nastavenia/možnosti. Nastavenie je možné vybrať alebo deaktivovať v závislosti na aktuálnom priebehu programu. Pri aktivácii nastavenia sa rozsvietia príslušné kontrolky.

Po vypnutí spotrebiča nie je nastavenie zachované.

Ďalšie programové nastavenia → *strana 15*

### Vloženie bielizne do bubna



#### **Varovanie**

#### **Nebezpečenstvo ohrozenia života!**

Kusy odevov ošetrované čistiacimi prostriedkami, ktoré obsahujú rozpúšťadlá, napr. odstraňovač škvrn, môžu po vložení do bubna spôsobiť explóziu. Pred vložením do bubna tieto kusy odevov dôkladne prepláchnite.

## Upozornenie

- Zmiešajte veľké a malé kúsky odevov. Odevy rôznych veľkostí sa počas odstredenia lepšie v spotrebiči rozložia. Jednotlivé kusy bielizne môžu spôsobiť nevyváženú záťaž.
  - Dodržte maximálnu určenú náplň. Preplňovanie má negatívny vplyv na výsledky prania a spôsobuje pokrčenie odevov.
1. Umiestnite roztriedené a nezložené kusy odevov jeden po druhom do bubna.
  2. Dbajte na to, aby sa bielizeň nezačtytila medzi plniace dverka práčky a gumové tesnenie. Až potom plniace dverka zatvorte.

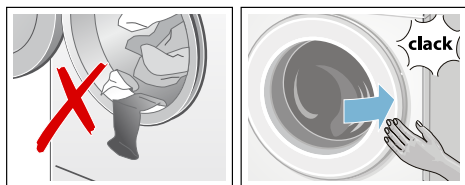

## Dávkovanie a pridávanie pracích prostriedkov a aviváže

### Varovanie!

#### Poškodenie spotrebiča

Čistiace prostriedky a prostriedky na prípravu bielizne na pranie (napr. odstraňovače škvŕn, spreje na predpranie atď.) môžu poškodiť povrch spotrebiča. Zabráňte kontaktu týchto prostriedkov s povrchom práčky. Okamžite odstráňte všetky zvyšky spreja alebo kvapky čistiaceho prostriedku vlhkou handričkou.

### Dávkovanie

Pracie a ošetrojúce prostriedky dávajte v závislosti od:

- tvrdosti vody (informujte sa u vášho dodávateľa vody)
- pokynov výrobcu na obale

- Množstva bielizne
- Znečistenia → *strana 13*

### Plnenie

#### ⚠ Varovanie Nebezpečenstvo podráždenia očí/pokožky!

Pri otvorení zásobníka na pracie prostriedky pri chode spotrebiča môže dôjsť k vystrieknutiu týchto prostriedkov.

Zásobník otvárajte opatrne.

V prípade zasiahnutia očí či pokožky týmito prostriedkami postihnuté miesto riadne opláchnite.

V prípade prehltnutia prostriedku vyhľadajte lekársku pomoc.

#### Upozornenie:

Ak je aviváž príliš hustej konzistencie, zriedte ju trochu vody.

Nalejte prací prostriedok a aviváž do príslušného zásobníka.

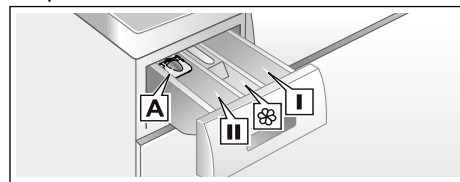

Odmerka **A** Na tekutý prací prostriedok

Zásobník **II** Prací prostriedok pre hlavný prací cyklus, zmäkčovač vody, bieliadlo, odstraňovač škvŕn

Zásobník  Aviváž, škrob  
Nepresiahnite rysku **max.!**

Zásobník **I** Prací prostriedok na predpranie

1. Úplne vytiahnite zásobník na pracie prostriedky.
2. Pridajte prací či ošetrojúci prostriedok.
3. Zatvorte zásobník na pracie prostriedky.

#### Odmerka na tekutý prací prostriedok

Umiestnite odmerku na dávkovanie správneho množstva tekutého pracieho prostriedku.

1. Vyberte zásobník na pracie prostriedky.  
Stlačte vložku a úplne zásobník vysuňte.
2. Vysuňte odmerku dopredu, vložte ju dolu a zacvaknite do pozície.
3. Vložte zásobník späť.

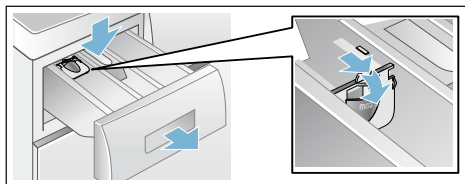

**Upozornenie:** Nepoužívajte odmerku na gélové pracie prostriedky a prací prášok alebo na programy s predpraním či po vybraní funkcie „odložený štart“.

## Spustenie programu

Stlačte tlačidlo . Rozsvieti sa kontrolka a spustí sa program. Zatiaľ čo program beží, na displeji sa zobrazí čas odloženého štartu alebo doba trvania programu a symboly aktuálneho priebehu programu. Ovládací panel → *strana 9*

### Upozornenie: Detekcia peny

Ak sa na ovládacom paneli zobrazí symbol , práčka počas pracieho cyklu zaznamenala prílišné množstvo peny a automaticky sa spustil jeden alebo dva cykly plákania, aby došlo k likvidácii peny. K budúcemu praciemu cyklu s rovnakou náplňou pridajte menšie množstvo pracieho prostriedku.

Pokiaľ chcete program uzamknúť, aby nedošlo k náhodnej zmene nastavenia, môžete nasledujúcim spôsobom zapnúť detskú poistku.

## Detská poistka

(∞ 3 sek.)

Detskú poistku môžete aktivovať, aby ste zabránili nechcenej zmene nastavenia práčky. Aktiváciu je treba vykonať po začiatku pracieho cyklu.

Na **aktiváciu/deaktiváciu**: stlačte naraz a držte tlačidlá **otáčky** a **odložený štart** po dobu aspoň troch sekúnd. Na displeji sa zobrazí symbol ∞.

- svieti ∞: Detská poistka je aktivovaná.
- bliká ∞: Detská poistka je aktivovaná a programový volič bol pre nastavený. Na deaktiváciu detskej poistky nastavte programový volič na pôvodný program. Na ukazovateli sa znova rozsvieti symbol.

**Upozornenie:** Aby nedošlo k ukončeniu programu, neotáčajte programovým voličom na pozíciu vypnuté.

**Upozornenie:** Detská poistka zostane aktívna aj potom, čo je práčka vypnutá. Pred voľbou ďalšieho programu je vždy treba detskú poistku deaktivovať.



## Doplnenie/vyberanie bielizne

Po začiatku programu môžete podľa potreby pridať či odobrať bielizeň z bubna.

Stlačte tlačidlo .

Zablík kontrolka tlačidla  a spotrebič skontroluje, či je ešte možné pridať do bubna bielizeň.

Na ovládacom paneli sa zobrazia nasledujúce informácie:

- Symbol  zmizne, ak je prídanie bielizne možné.
- Symbol  svieti, ak prídanie bielizne nie je možné.

### Pre opätovné spustenie programu

Stlačte tlačidlo . Program sa znova automaticky spustí.

## Upozornenie

- Pri pridávaní bielizne do bubna nenechávajte dvierka dlhú dobu pootvorené, mohla by z nich vytecť voda.
- Z bezpečnostných dôvodov zostávajú dvierka zamknuté, kým je množstvo vody alebo jej teplota príliš vysoká, alebo kým sa bubon práve otáča; počas tejto doby nie je možné pridať do bubna bielizeň.
- Počas dopĺňania bielizne nesvieti ukazovateľ náplne.

## Zmena programu



1. Stlačte tlačidlo ▷|||.
2. Vyberte iný program.
3. Stlačte tlačidlo ▷|||. Nový program sa spustí.

## Prerušenie programu

Pri programoch s vyššou teplotou:

1. Stlačte tlačidlo ▷|||.
2. Pre schladenie bielizne: Vyberte program  **plákanie**.
3. Stlačte tlačidlo ▷|||.



Pri programoch s nižšou teplotou:

1. Stlačte tlačidlo ▷|||.
2. Vyberte program  **odstredenie/odčerpanie** . Stlačte tlačidlo ▷|||.
- 3.

## Ukončenie programu počas plákania

Ⓢ - Na displeji sa rozsvieti symbol ▷||| a rozbliká sa ukazovateľ.

Pre pokračovanie programu:

- Stlačte tlačidlo ▷||| alebo
- vyberte rýchlosť odstredivých otáčok alebo nastavte programový volič na  **odstredenie/odčerpanie**  a potom stlačte tlačidlo ▷|||.

## Koniec programu

Na displeji sa rozsvieti symbol **End** a zhasne ukazovateľ ▷|||.

## Vybratie bielizne/ vypnutie spotrebiča

1. Otvorte plniace dvierka a vyberte bielizeň z bubna.
2. Otočte programovým voličom do pozície **vypnuté**. Spotrebič sa vypne.
3. Zatvorte prívod vody.

## Upozornenie

- Odstráňte z pracieho bubna všetku bielizeň. Mohla by sa v budúcom pracovnom cykle zraziť alebo zafarbiť iné kusy odevov.
- Odstráňte z pracieho bubna a gumového tesnenia prípadné cudzie telesá - nebezpečenstvo korózie.
- Utrite gumové tesnenie dosucha.

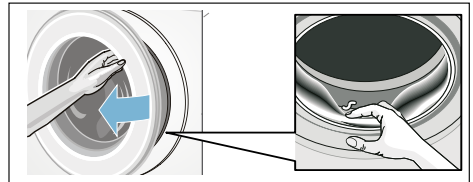

- Ponechajte plniace dvierka a zásobník na prací prostriedok otvorené, aby sa mohla všetka zvyšková voda odpariť.
- Vždy počkajte na ukončenie programu, spotrebič by mohol inak byť ešte zamknutý. Potom zapnite spotrebič a počkajte, kým sa neodomkne.
- Ak po skončení programu zhasne ovládací panel, je stále aktivovaný režim na úsporu energie. Na aktiváciu ovládacieho panelu stlačte akékoľvek tlačidlo.

## Senzorika

### Množstvomá automatika

V závislosti od typu látky a náplne si množstvomá automatika optimálne upraví spotrebu vody a dĺžku programu.

### Kontrolný systém nevyváženosti

Automatický kontrolný systém nevyváženosti zaznamená nevyváženosť a opakovaným nábehom odstreďovania zaisťuje rovnomerné rozloženie bielizne.

V prípade veľmi nerovnomerného rozloženia bielizne sa z bezpečnostných dôvodov zníži rýchlosť odstreďovania alebo sa odstreďovanie nevykoná.

**Upozornenie:** Umiestnite do bubna rovnomerne veľké a malé kúsky odevov. → *strana 25*

### VoltCheck

Systém automatickej regulácie napätia rozpozná použitie nepovoleného napätia. Začne blikať dvojbodka na displeji dĺžky trvania programu (odložený štart). → *strana 9*

Hneď ako je sieťové napätie opäť stabilné, dvojbodka na displeji dĺžky trvania programu (odložený štart) sa rozsvieti (bežný režim).

Zistené napätie, ktoré je používané, je uvedené v ďalšom priebehu programu tým, že sa na displeji rozsvietia tri body.



**Upozornenie:** Používané nižšie napätie môže mať za následok predĺženie doby trvania programu či nevyhovujúcu rýchlosť odstredivých otáčok.

## Nastavenie signálu



Nasledujúce nastavenie môžete zmeniť:

- Hlasitosť tlačidiel a informačných signálov (napr. po skončení programu) alebo
- Hlasitosť signálov pre tlačidlá.

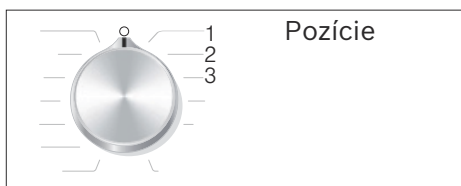
Na aktiváciu režimu nastavenia je treba toto nastavenie zmeniť.



### Aktivácia režimu nastavenia

1. Vyberte program  **bavlna** na pozícii 1. Práčka je zapnutá.
2. Stlačte tlačidlo  a zároveň otočte programovým tlačidlom do pozície 2. Tlačidlo uvoľnite.

Režim nastavenia je aktivovaný a na displeji sa zobrazí predvolená hlasitosť informačných signálov (napr. po skončení programu).

### Zmena hlasitosti

Použite tlačidlo + alebo - pre funkciu **odložený štart**, čím meníte nasledujúce nastavenie pozícií príslušného programového voliča:

- 2: Hlasitosť tlačidiel a informačných signálov alebo
- 3: Hlasitosť signálov pre tlačidlá.

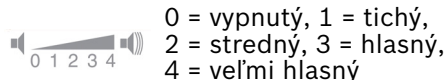

### Ukončenie režimu nastavenia

Teraz môžete proces ukončiť a nastaviť programový volič do pozície **vypnuté**. Nastavenie je uložené.



## Čistenie a údržba

### **⚠ Varovanie**

#### **Nebezpečenstvo ohrozenia života!**

Pri kontakte s časťami pod napätím hrozí nebezpečenstvo úrazu elektrickým prúdom.

Vypnite spotrebič a vyťahnite sieťovú zástrčku.

### **⚠ Upozornenie**

#### **Nebezpečenstvo otravy!**

Pri použití čistiacich prostriedkov obsahujúcich rozpúšťadlá, napr. čistiaci benzín, môžu vzniknúť jedovaté výpary.

Nepoužívajte čistiace prostriedky obsahujúce rozpúšťadlá.

### **Varovanie!**

#### **Poškodenie spotrebiča**

Čistiace prostriedky obsahujúce rozpúšťadlá,

napr. čistiaci benzín, môžu poškodiť povrch aj súčiastky spotrebiča.

Nepoužívajte čistiace prostriedky obsahujúce rozpúšťadlá.

### **Spôsob prevencie vzniku biofilmu a zápachu:**

#### **Upozornenie**

- Zaistite dôkladné vetranie miestnosti.
- Ak práčku nepoužívate, ponechajte zásobník na pracie prostriedky mierne pootvorený.
- Občas bielizeň vyperte v programe **bavlna 60°C** a použite univerzálny prací prášok.

## **Plášť spotrebiča/ovládaci panel**

- Plášť a ovládaci panel utrite mäkkou, vlhkou handričkou.
- Zvyšky pracieho prostriedku okamžite odstráňte.

- Neumývajte spotrebič prúdom vody.

## **Prací bubon**

Nepoužívajte čistiace prostriedky obsahujúce chlór ani oceľovú drôtenku.

Pri zápachu v práčke alebo na čistenie bubna nechajte prebehnúť program

**čistenie bubna 90°C** alebo **bavlna 90°C** bez bielizne. Použite univerzálny prací prášok.

## **Odstraňovanie vodného kameňa**

Pri správnom dávkovaní pracieho prostriedku nie je odstraňovanie vodného kameňa nutné. Ak odstránenie vodného kameňa nutné je, postupujte podľa pokynov výrobcu prostriedku na odstránenie vodného kameňa. Vhodný prostriedok na odstránenie vodného kameňa môžete zakúpiť v našom zákazníckom servise.

## **Zásobník na prací prostriedky a plášť**

Ak práčka obsahuje zvyšky pracieho prostriedku a aviváže:

1. Vyberte zásobník na prací prostriedky. Stlačte vložku a úplne zásobník vysuňte.
2. Na vybratie vložky: Pomocou prsta zatlačte vložku zospodu hore.

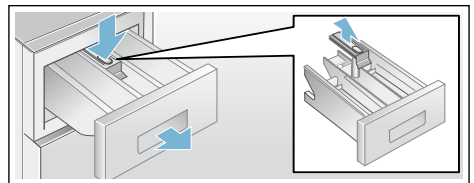

3. Očistite zásobník na prací prostriedky aj s vložkou pomocou vody a kefy, potom ich osušte. Plášť zásobníka očistite aj z vnútornej strany.
4. Nasadte vložku a zacvaknite ju do pozície (pritlačte valec na sponu).
5. Zasuňte zásobník dovnútra.

**Upozornenie:** Ponechajte plniace dvierka a zásobník na prací prostriedok otvorené, aby sa mohla všetka zvyšková voda odpariť.

## Upchatie čerpadla

### Varovanie

#### Nebezpečenstvo obarenia!

Ak periete bielizeň na vysokú teplotu, voda sa veľmi zahreje. Pri kontakte s horúcou vodou môže dôjsť k obareniu. Počkajte, kým voda nevychladne.

1. Vypnite prívod vody, aby dovnútra netiekla ďalšia voda a zostávajúca voda mohla odtečť.
2. Spotrebič vypnite. Vytiahnite sieťovú zástrčku zo zásuvky.
3. Otvorte a zložte servisnú záklapku.

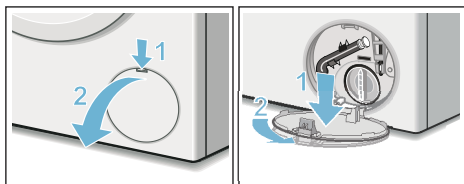

4. Vyberte z držiaka odtokovú hadicu. Vytiahnite zátku a nechajte prací roztok vytečť do pripravenej nádoby. Nasadte späť zátku a odtokovú hadicu vložte späť do držiaka.

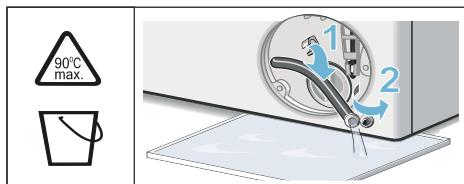

5. Opatrne odskrutkujte krytku čerpadla, aby zvyšková voda mohla vytečť. Vyčistite vnútorný priestor, závit krytky čerpadla a teleso čerpadla.

Obežné koleso vo vypúšťacom čerpadle sa musí ľahko otáčať. Krytku čerpadla nasadte späť a zaskrutkujte. Úchytka musí byť vo zvislej polohe.

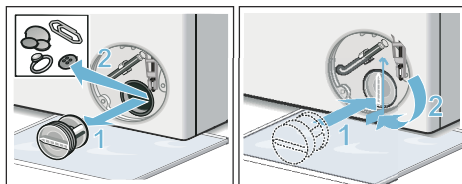

6. Nasadte späť servisnú klapku, nechajte ju zaskočiť a zatvorte ju.

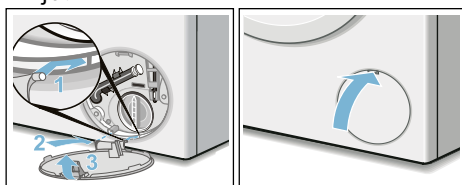

**Upozornenie:** Aby ste zabránili vlietaniu nepoužitého pracieho prostriedku späť do spotrebiča pri ďalšom použití: Nalejte do zásobníka **II** 1 liter vody a spustite program **odčerpánie**.

## Upchatie odtokovej hadice pri sifóne

1. Spotrebič vypnite. Vytiahnite sieťovú zástrčku zo zásuvky.
2. Povoľte hadicovú objímku. Opatrne vytiahnite odtokovú hadicu, aby zvyšková voda mohla vytečť.
3. Vyčistite odtokovú hadicu a hrdlo sifónu.

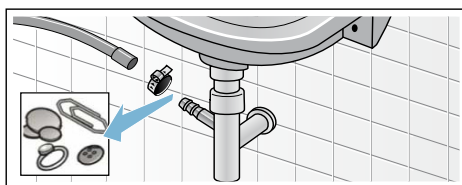



- Nasadiť späť odtokovú hadicu a zaistiť miesto pripojenia hadicovou objímkou.

## Upchatie sitka u prívodu vody

Znížte tlak vody v prívodnej hadici nasledovne:

- Zatvorte prívod vody.
- Vyberte ľubovoľný program (okrem plákania//či odstredenia/odčerpania
- Stlačte tlačidlo . Ponechajte program bežať približne 40 sekúnd.
- Otočte programovým voličom do pozície **vypnuté**.
- Vyčistite sitko u prívodu vody: Odpojte hadicu od prívodu vody. Očistite sitko malou kefkou.

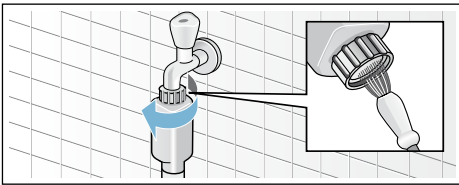

- Pri modeloch Štandard a Aqua-Secure očistite sitko na zadnej strane spotrebiča: Vyberte hadicu zo zadnej strany spotrebiča. Sitko vyberte kliešťami a očistite.

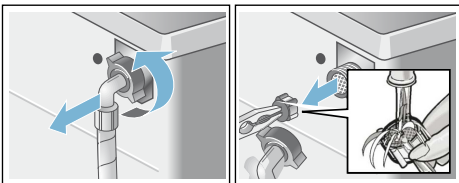

- Pripojte hadicu a skontrolujte tesnosť.

## Čo robiť v prípade poruchy?

### Núdzové odblokovanie

napr. v prípade výpadku elektrického prúdu

Pri obnovení dodávky elektrického prúdu program ďalej pokračuje.

Ak by ste chceli bielizeň napriek tomu vybrať, je možné dverka otvoriť nasledujúcim spôsobom:

#### **Varovanie**

##### **Nebezpečenstvo obarenia!**

Pri praní pri vysokých teplotách môže pri kontakte s horúcim pracím roztokom či bielizňou dôjsť k obareniu.

V takom prípade nechajte prací roztok a bielizeň vychladnúť.

#### **Varovanie**

##### **Nebezpečenstvo úrazu!**

Pri siahnutí do točiaceho sa bubna môže dôjsť k poraneniu rúk. Otáčajúceho bubna sa nedotýkajte.

Počkajte, až sa bubon zastaví.

#### **Varovanie!**

##### **Škody spôsobené vodou**

Vytekajúca voda môže spôsobiť škody.

Neotvárajte plnacie dverka, kým je za ich sklom vidieť voda.





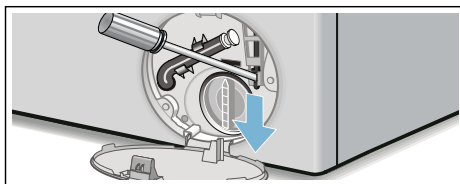

- Spotrebič vypnite. Vytiahnite sieťovú zástrčku zo zásuvky.
- Nechajte odietť zostávajúci prací prostriedok.

## sk Čo robiť v prípade poruchy?

3. Pomocou náradia vytiahnite núdzové odblokovanie smerom dole a uvoľnite ho. Môžete otvoriť dvierka práčky.



## Informácie na displeji









Displej	Príčina/riešenie
Svieti symbol 	<ul style="list-style-type: none"><li>■ Nastavená teplota je príliš vysoká. Vyčkajte, dokiaľ sa teplota nezniží.</li><li>■ Množstvo vody je príliš vysoké. Pridanie bielizne nie je možné. Ak je potrebné, okamžite zatvorte dvierka. Pre opätovné spustenie programu stlačte tlačidlo </li></ul>
Bliká symbol 	<ul style="list-style-type: none"><li>■ Mohlo dôjsť k zacytenu bielizne. Otvorte a zatvorte dvierka spotrebiča a stlačte tlačidlo </li><li>■ Ak je potrebné, zatvorte opäť dvierka alebo odstráňte kusy odevov, ktoré sa v spotrebiči zachytili, a potom dvierka znovu zatvorte.</li><li>■ Ak je potrebné, spotrebič znovu vypnite a zapnite; nastavte program a vykonajte detaily nastavenia; spustite program.</li></ul>
Svieti symbol 	<ul style="list-style-type: none"><li>■ Celkom otvorte prívod studenej vody.</li><li>■ Prívodná hadica je zalomená/zachytená. Upravte pozíciu hadice.</li><li>■ Tlak vody je príliš nízky Očistite sitko. → <i>strana 23</i></li></ul>
	Detská poistka je aktivovaná - deaktivujte ju.
Svieti symbol 	Bolo zistené príliš veľké množstvo peny a došlo k aktivácii dodatočných plákových cyklov. K budúceму pracieho cyklu s rovnakou náplňou pridajte menšie množstvo pracieho prostriedku. → <i>strana 18</i>
Symbol času bliká.	Príliš nízke sieťové napätie.
Symbol času bliká.	Príliš nízke sieťové napätie behom pracieho cyklu. Dĺžka programu je predĺžená. → <i>strana 20</i>
E:18	<ul style="list-style-type: none"><li>■ Čerpadlo na odtok vody je upchaté. Očistite čerpadlo. → <i>strana 22</i></li><li>■ Hadica pre odtok vody je upchatá. Očistite hadicu v blízkosti sifónu. → <i>strana 22</i></li></ul>
E:23	V žliabku sa nachádza voda; vyteká zo spotrebiča. Zatvorte prívod vody. Volajte zákaznícky servis.
E:32	Po skončení programu bliká symbol E:32 striedavo so symbolom <b>End</b> . Nejde o poruchu - kontrolný systém nevyváženosti prerušil proces odstredenia z dôvodu nerovnomerného rozloženia bielizne. Umiestnite do bubna rovnomerne veľké a malé kusy odevov. Ak je potrebné, spustite znovu cyklus odstredenia.

Displej	Príčina/riešenie
Ďalšie ukazovatele	Vypnite spotrebič, vyčkajte päť sekúnd a potom ho znova zapnite. Ukazovateľ sa znova zobrazí, volajte zákaznícky servis. → <i>strana 27</i>

## Čo robiť v prípade poruchy?

Porucha	Príčina/riešenie
Zo spotrebiča vyteká voda.	<ul style="list-style-type: none"> <li>■ Správne nasadíte alebo vymeňte odtokovú hadicu.</li> <li>■ Kĺb so závitom upevnite späť na prítokovú hadicu.</li> </ul>
Do spotrebiča nevtieká voda. Nedochádza k uvoľňovaniu pracieho prostriedku.	<ul style="list-style-type: none"> <li>■ Bolo stlačené tlačidlo ▷.</li> <li>■ Je zapnutý prívod vody?</li> <li>■ Mohlo dôjsť k upchaniu sitka? Očistite sitko. → <i>strana 23</i></li> <li>■ Nie je prívodná hadica zalomená/zachytená?</li> </ul>
Dvierka spotrebiča sa nedajú otvoriť.	<ul style="list-style-type: none"> <li>■ Je aktivovaná bezpečnostná poistka. Chcete prerušiť program? → <i>strana 19</i></li> <li>■ Je aktivovaná detská poistka ∞? Deaktivujte ju. → <i>strana 18</i></li> <li>■ Je zvolený program ---- (Zastavenie plákania = bez odstredenia)? → <i>strana 19</i></li> <li>■ Je možné otvoriť dvierka iba pomocou núdzového odblokovania? → <i>strana 23</i></li> </ul>
Program sa nespustí.	<ul style="list-style-type: none"> <li>■ Bolo stlačené tlačidlo ▷.</li> <li>■ Zvolili ste <b>odložený štart</b>?</li> <li>■ Sú zatvorené dvierka?</li> <li>■ Je aktivovaná detská poistka ∞ Deaktivujte ju. → <i>strana 18</i></li> </ul>
Bubon sebou krátko škubne a po začiatku pracieho programu sa zachveje.	Nejde o poruchu - ide o interný test motora, čo spôsobí prudké škubnutie bubnom na začiatku pracieho programu.
Nedošlo k úplnému odčerpaniu vody.	<ul style="list-style-type: none"> <li>■ Je zvolený program - - - (Zastavenie plákania = bez odstredenia)? → <i>strana 19</i></li> <li>■ Očistite čerpadlo. → <i>strana 22</i></li> <li>■ Očistite odtokovú hadicu.</li> </ul>
V pracom bubne nie je vidieť voda.	Nejde o poruchu - voda je pod viditeľnou oblasťou.
Výsledky odstredenia nie sú uspokojivé. Bielizeň je mokrá/ príliš vlhká.	<ul style="list-style-type: none"> <li>■ Nejde o poruchu - kontrolný systém nevyváženosti prerušil proces odstredenia z dôvodu nerovnomerného rozloženia bielizne. Umiestnite do bubnu rovnomerne veľké a malé kusky odevov.</li> <li>■ Bola zvolená príliš nízka rýchlosť?</li> </ul>

## sk Čo robiť v prípade poruchy?

Porucha	Príčina/riešenie
Niekoľkokrát prebehne odstredenie.	Nejde o poruchu - kontrolný systém nevyváženosti upravuje rozloženie bielizne.
Program trvá dlhšie ako obvykle.	<ul style="list-style-type: none"> <li>Nejde o poruchu - kontrolný systém nevyváženosti upravuje rozloženie bielizne.</li> <li>Nejde o poruchu - detekcia peny je aktívna - bol aktivovaný cyklus plákania.</li> </ul>
Dĺžka programu sa mení.	Nejde o poruchu - dĺžka programu sa prispôsobí konkrétnym potrebám programu. Môže dôjsť ku zmene dĺžky programu, ktorá sa behom cyklu ukazuje na displeji.
Zvyšková voda v zásobníku na ošetrovací prostriedok  .	<ul style="list-style-type: none"> <li>Nejde o poruchu - efektívnosť ošetrovacieho produktu nie je ovplyvnená.</li> <li>V prípade potreby očistite zásobník.</li> </ul>
Zápach v práčke.	<p>V závislosti od modelu nechajte prebehnúť program.</p> <p> ° <b>čistenie bubna 90°C</b> alebo  <b>bavlna 90 °</b> bez bielizne. Použite bežný prací prášok alebo prostriedok s obsahom bielidla.</p> <p><b>Upozornenie:</b> Použite približne jednu polovicu výrobcom odporúčenej dávky pracieho prostriedku, aby ste zabránili nadmernej tvorbe peny. Nepoužívajte pracie prostriedky navrhnuté pre vlnené či chúlóstivé odevy.</p>
Na displeji svieti symbol  .	<p>Použili ste príliš veľké množstvo pracieho prostriedku?</p> <p>Zmiešajte jednu polievkovú lyžicu aviváže s 0,5 litrom vody a nalejte zmes do zásobníka  (nehodné pre outdoorové oblečenie, športové oblečenie alebo odevy z peria).</p> <p>K budúceму praciemu cyklu s rovnakou náplňou pridajte menšie množstvo pracieho prostriedku.</p>
Hlasné zvuky, vibrácie a pohyb spotrebiča.	<ul style="list-style-type: none"> <li>Je spotrebič v rovnej polohe? Spotrebič postavte do vodorovnej polohy. → <i>strana 33</i></li> <li>Sú nožičky spotrebiča zabezpečené? Zabezpečte nožičky spotrebiča. → <i>strana 33</i></li> <li>Boli odstránené prepravné poistky? Odstráňte prepravné poistky. → <i>strana 29</i></li> </ul>
Ovládací panel/kontrolky behom prevádzky spotrebiča nesvietia.	<ul style="list-style-type: none"> <li>Výpadok elektrického prúdu?</li> <li>Vypadli poistky či istič? Zapnite istič/vymeňte poistky.</li> <li>Pokiaľ sa táto porucha vyskytuje opakovane, volajte zákaznícky servis.</li> </ul>
Na bielizni sú zvyšky pracieho prostriedku.	<ul style="list-style-type: none"> <li>Niektoré bezfosfátové pracie prostriedky obsahujú stopy látok nerozpustných vo vode.</li> <li>Zvoľte program  <b>plákание</b> alebo po vypraní prádlo okefujte.</li> </ul>
Pri prerušení programu svieti na displeji symbol  .	<ul style="list-style-type: none"> <li>Množstvo vody je príliš vysoké. Pridanie bielizne nie je možné. Ak je potrebné, okamžite zatvorte dvierka.</li> <li>Pre opätovné spustenie programu stlačte tlačidlo .</li> </ul>
Pri prerušení programu nesvieti na displeji symbol  .	Dvierka sú odblokovaná. Pridanie bielizne je možné.
<p>Pokiaľ poruchu neviete sami odstrániť (po zapnutí/vypnutí spotrebiča) alebo je nutné nechať spotrebič opraviť:</p> <ul style="list-style-type: none"> <li>Vypnite spotrebič a vytiahnite sieťovú zástrčku zo zásuvky.</li> <li>Vypnite prívod vody a volajte zákaznícky servis.</li> </ul>	



## Zákaznícky servis

Pokiaľ nebudete schopní opraviť poruchu svojpomocne, volajte náš zákaznícky servis → Kontaktné údaje na zákaznícky servis nájdete na konci tohto návodu.

Vždy nájdeme najvhodnejšie riešenie tak, aby nebolo potrebné zbytočne posielat' k vám domov technikov.

Uveďte, prosím, označenie produktu (č. E) a výrobné číslo konkrétneho spotrebiča (č. FD).

E-Nr. \_\_\_\_\_ FD \_\_\_\_\_

č. E            Označenie produktu

č. FD            Výrobné číslo

Tieto informácie nájdete

\* v závislosti od modelu:

na vnútornej strane dvierok spotrebiča\*/na otvorenom servisnom kryte\* a na zadnej strane spotrebiča.

### **Dôverujte odborným skúsenostiam výrobcu.**

Kontaktujte náš zákaznícky servis. Ubezpečíte sa tak, že všetky opravy vykoná vyškolený personál s použitím originálnych súčiastok.



## Technické údaje

### **Rozmery:**

59,8x 59 x 84,8 cm  
(šírka x dĺžka x výška)

### **Hmotnosť:**

70 kg

### **Sieťové pripojenie:**

Menovité napätie: 220 - 240 V / 50 Hz

Menovitý prúd: 10 A

Menovitý výkon: 1900 - 2300 W

### **Tlak vody:**

100 - 1000 kPa (1 - 10 bar)

### **Spotreba energie vo vypnutom stave:**

0,12 W

### **Spotreba energie v apnutom stave:**

0,43 W

## Inštalácia a pripojenie

### Rozsah dodávky

**Upozornenie:** Skontrolujte spotrebič pre prípadné poškodenie behom prepravy. Nikdy nepoužívajte poškodený spotrebič. V prípade sťažností, prosím, kontaktujte vášho predajcu či náš zákaznícky servis. → *strana 27*

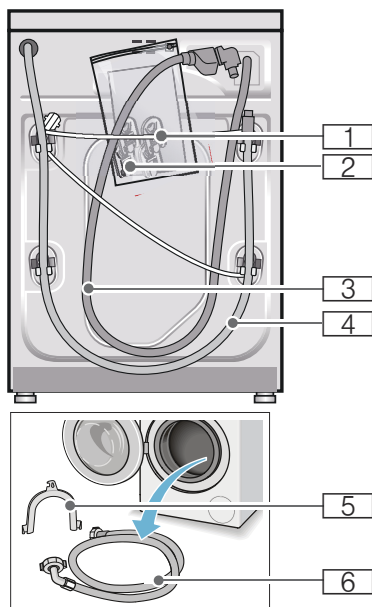

- 1 Sieťový kábel
- 2 Vrecúško
  - Návod na použitie a inštaláčne pokyny
  - Záručný list \*
  - Kryty po odstránení prepravných poistiek
- 3 Prívodné hadice k modelom Aqua-Stop

- 4 Odtoková hadica
- 5 Držiak na upevnenie odtokovej hadice\*
- 6 Prívodná hadica na studenú vodu k modelom Štandard/Aqua-Secure, k modelom s prípojkou teplej vody je súčasťou balenia navyše

\* v závislosti od modelu

**Navyše** je potrebné hadicovou sponou (priemer 24 - 40 mm, je možné zakúpiť v špecializovaných maloobchodoch) pripojiť odtokovú hadicu k sifónu.

### Užitočné náradie

- Vodováha na vyrovnanie spotrebiča
- Kľúč na:
  - WAF13 uvoľnenie prepravných poistiek a
  - WAF17 na vyrovnanie nožičiek spotrebiča

## Bezpečnostné pokyny

### Varovanie

#### Nebezpečenstvo úrazu!

- Váš spotrebič je veľmi ťažký. Zdvíhajte/prepravujte ho opatrne.
- Pokiaľ práčku zdvihnete za vyčnievajúce súčiastky (napr. dvierka spotrebiča), tieto súčiastky sa môžu odlomiť a spôsobiť poranenie. Nezdvíhajte práčku za jej vyčnievajúce súčiastky.
- Pokiaľ sú hadice či sieťový kábel nesprávne nainštalované, hrozí riziko zakopnutia a poranenia o tieto súčiastky. Hadice a káble poskladajte tak, aby o ne nikto nemohol zakopnúť.

### Varovanie!

#### Poškodenie spotrebiča

Zmrznuté hadice môžu popraskať/prasknúť.

Nemontujte práčku do miest, kde hrozí mráz, či do vonkajších priestorov.

**Varovanie!****Škody spôsobené vodou**

Spoje prívodných a odtokových hadíc sú pod vysokým tlakom. Aby ste zabránili úniku a presakovaniu vody, postupujte podľa pokynov v tejto kapitole.

**Upozornenie**

- Okrem bezpečnostných pokynov, ktoré nájdete tu, môže mať váš miestny dodávateľ vody a elektriny tiež zvláštne požiadavky.
- Pokiaľ máte pochybnosti, nechajte spotrebič namontovať technikom.

**Umiestnenie spotrebiča**

**Upozornenie:** Stabilita spotrebiča je dôležitá z hľadiska obmedzenia pohybu práčky.

- Miesto, kde bude práčka umiestnená, musí byť pevné a rovné.
- Povrchy ako mäkké podlahy alebo podlahové krytiny nie sú vhodné.

**Umiestnenie spotrebiča na podložke alebo na drevenú trámovú podlahu****Varovanie!****Poškodenie spotrebiča**

Práčka sa pri odstreďovaní môže pohybovať a spadnúť z podložky alebo podstavca.

Nožičky práčky upevnite príchytkami. Obj. č. WMZ 2200

**Upozornenie:** Na trámovej podlahe postavte práčku:

- pokiaľ možno do rohu,
- na vodeodolnú dosku (hrubá aspoň 30 mm), ktorá bude pevne priskrutkovaná k podlahe.

**Inštalácia spotrebiča na podstavci so zásuvkou**

Obj. č. podstavca: WMZ 20490

**Zabudovanie spotrebiča do kuchynskej linky**** Varovanie****Nebezpečenstvo ohrozenia života!**

Pri kontakte s časťami pod napätím hrozí nebezpečenstvo úrazu elektrickým prúdom.

Neodstraňujte kryciu dosku spotrebiča.

**Upozornenie**

- Požadovaná šírka pre inštaláciu je 60 cm.
- Inštalujte práčku iba pod súvislý priestor, ktorý je pevne spojený so susednými kuchynskými skrinkami.

**Odstránenie prepravných poistiek****Varovanie!****Poškodenie spotrebiča**

- Práčka je pri preprave zabezpečená prepravnými poistkami. Pokiaľ prepravné poistky neodstránite, môže dôjsť k poškodeniu bubna, napríklad pri prevádzke práčky. Pred prvým použitím spotrebiča sa ubezpečte, že ste celkom odstránili všetky štyri prepravné poistky. Nechajte ich na bezpečnom mieste.
- Aby ste zabránili poškodeniu spotrebiča pri jeho neskoršom premiestňovaní, pred jeho prepravou nainštalujte prepravné poistky naspäť.

**Upozornenie:** Skrutky a puzdrá starostlivo uschovajte.

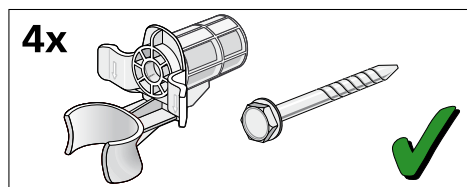

1. Vyberte hadice z puzdiar.

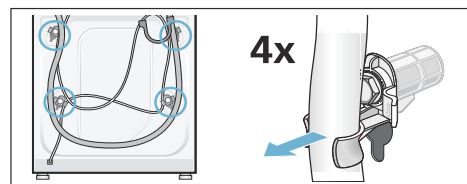

2. Odskrutkujte a vyberte všetky štyri prepravné poistky. Odskrutkujte puzdrá. Urobíte tak vytiahnutím sieťového kábla z úchyto.

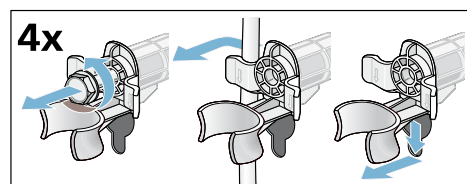

3. Nasadte krytky. Pevne ich zaskrutkujte do otvorov po prepravných poistkách.

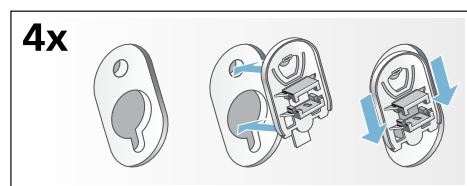

## Dĺžky hadíc a káblov

■ Pripojenie na ľavej strane

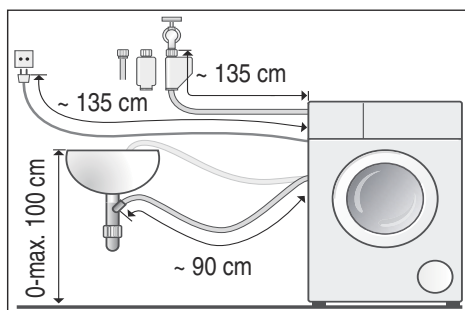

■ Pripojenie na pravej strane

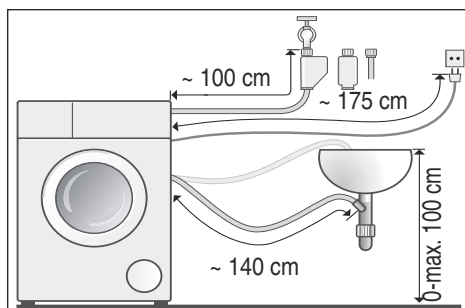

**Tip:** V špecializovaných predajniach alebo zákaznickom servise môžete zakúpiť nasledujúce:

- Predĺženie pre hadicu Aqua-Stop a k prívodnej hadici pre studenú vodu (približne 2,50 m); obj. č. WMZ2380
- Dlhšie prívodné hadice (približne 2,20 m) ku štandardnému modelu.

## Prívod vody

**⚠ Varovanie**

**Nebezpečenstvo ohrozenia života!**

Pri kontakte s časťami pod napätím hrozí nebezpečenstvo úrazu elektrickým prúdom.

Neponárajte bezpečnostný ventil Aqua-Stop do vody (súčasťou je elektrický ventil).

Pri pripojovaní spotrebiča dodržujte nasledujúce pokyny:



## Upozornenie

- U spotrebičov s prípojkou studenej vody: Na prevádzku tejto práčky používajte výhradne studenú vodu.
- U spotrebičov s prípojkou teplej vody: Na prevádzku tejto práčky používajte studenú a teplú vodu s maximálnou teplotou 60°C.
- Nepripájajte zmesový kohútik na vodu k bojleru, ktorý nemá reguláciu tlaku.
- Nepoužívajte starú prívodnú hadicu. Používajte iba prívodnú hadicu zakúpenú v autorizovanej predajni.
- Neohýbajte, nestláčajte, neupravujte ani nestrihajte prívodnú hadicu (inak nie je možné zaručiť jej pevnosť).
- Skrutky uťahujte iba rukami. Pokiaľ utiahnete skrutky príliš pevne (kliešťami), môže sa poškodiť vlákno.

## Ideálny tlak vody pre prívodnú sieť

**Minimum** 100 kPa (1 bar)

**Maximum** 1000 kPa (10 bar)

Pokiaľ je otvorený prívod vody, tok vody je aspoň 8 l/min.

Pri vyššom tlaku vody namontujte vopred redukčný tlakový ventil.

## Prípojka studenej vody

**Upozornenie:** U spotrebičov s prípojkou studenej vody: Na prevádzku tejto práčky používajte výhradne studenú vodu.

Prívodnú hadicu pripojte k prítoku vody 26,4 mm = 3/4" a ku spotrebiču (u modelov s funkciou Aqua-Stop nie je nutné, je nainštalovaná napevno):

- Model: **Štandard**

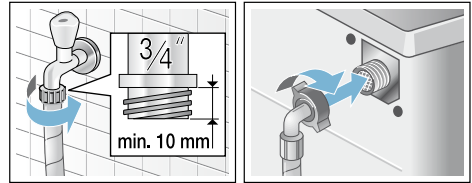

- Model: **Aqua-Secure**

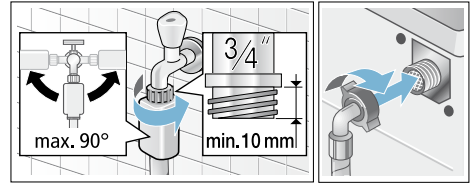

- Model: **Aqua-Stop**

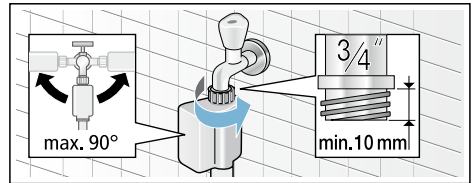

**Upozornenie:** Otvorte opatrne prívod vody a skontrolujte tesnosť pripojenia. Skrutky k prípojke sú pod tlakom vody.

## Prípojka studenej a teplej vody

### Upozornenie

- U spotrebičov s prípojkou teplej vody: Na prevádzku tejto práčky používajte studenú a teplú vodu s maximálnou teplotou 60°C.
- Červená prívodná hadica teplej vody na prívode teplej vody a červeným ventilom na spotrebiči.
- Biela prívodná hadica studenej vody na prívode studenej vody a bielym ventilom na spotrebiči.

## Pripojenie vodnej prípojky (3/4" = 26,4 mm)

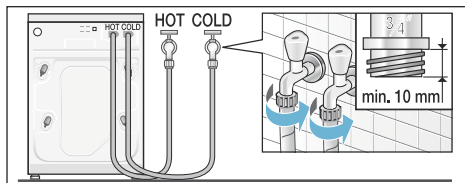

## Pripojenie ku spotrebiču

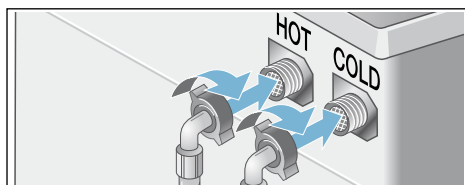

## Pripojenie spotrebičov s prípojkou teplej vody ku studenej vode

Pokiaľ nemáte k dispozícii prípojku k teplej vode, potrebujete súčiastku v tvare Y, ktorú je možné zakúpiť prostredníctvom nášho zákazníckeho servisu s číslom súčiastky 050871.

- Pomocou tejto súčiastky pripojte obidve prívodné hadice ku studenej vode a
- potom pripojte obidve prívodné hadice ku spotrebiču.

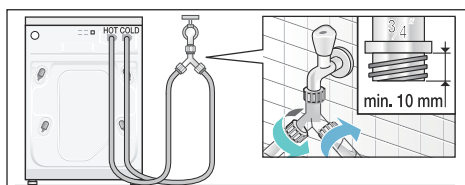

**Upozornenie:** Otvorte opatrne prívod vody a skontrolujte tesnosť pripojenia. Skrutky k prípojke sú pod tlakom vody.

## Odtok vody

### Varovanie!

### Škody spôsobené vodou

Pokiaľ sa pripojená odtoková hadica odpojí od plastovej rúrky a vyklízne z umývadla z dôvodu vysokého tlaku vody, uniknutá voda môže spôsobiť škodu.

Zabezpečte odtokovú hadicu, aby nedošlo k jej vyklíznutiu.

**Upozornenie:** Neprelamujte odtokovú hadicu, ani ju nijako nezaťažujte.

Odtokovú hadicu môžete viesť nasledovne:

### ■ Odtok do umývadla

#### ⚠ Varovanie

#### Nebezpečenstvo oparenia!

Pri praní pri vysokých teplotách môže dôjsť k opareniu horúcou vodou, napríklad pri odtekaní horúceho pracieho roztoku do umývadla.

Nedotýkajte sa horúceho pracieho roztoku.

### Varovanie!

### Poškodenie spotrebiča/odevu

Pokiaľ bude koniec odtokovej hadice ponorený do odčerpanej vody, voda môže byť vťahnutá naspäť do spotrebiča a môže spôsobiť poškodenie spotrebiča/odevu.

Ubezpečte sa, že:

- Tesniaca zátka neblokuje odtok vody do umývadla.
- Koniec odtokovej hadice nie je ponorený do odčerpanej vody.
- Voda dostatočne rýchlo odteká.

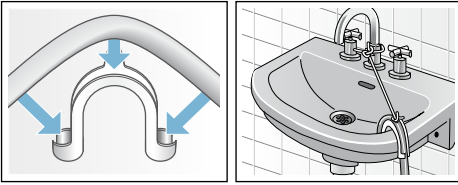

■ **Odtok vody do sifónu**

Spoj musí byť zabezpečený hadicovou sponou, Ø 24–40 mm (dostupné v špecializovaných predajniach).

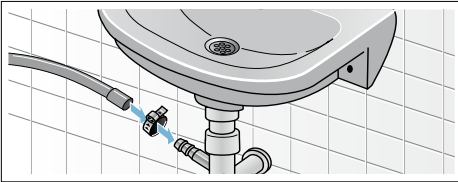

■ **Odtok vody do plastovej trubice s gumovým puzdrom alebo do odpadného kanála**

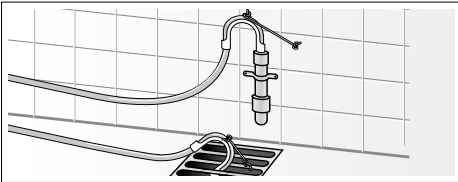

## Vyrovnanie spotrebiča

Vyrovňajte spotrebič pomocou vodováhy.

Nesprávne vyrovnanie spotrebiča môže mať za následok hlasné zvuky, intenzívne vibrácie alebo pohyb spotrebiča.

1. Poistné matice povolte pomocou francúzskeho kľúča v smere hodinových ručičiek.
2. Skontrolujte polohu spotrebiča pomocou vodováhy a popri prípade polohu upravte. Nastavte výšku otáčaním nožičiek spotrebiča. Všetky štyri nožičky spotrebiča musia stáť pevne na zemi.
3. Uťahnite poistnú maticu. Uchopte nožičku spotrebiča a ňou nastavujte výšku. Poistná matica na všetkých štyroch nožičkách spotrebiča musí byť pevne utiahnutá.

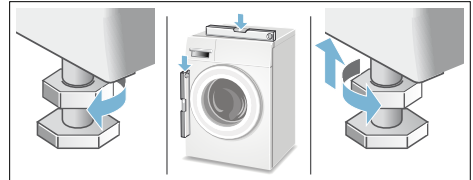

## Elektrické pripojenie

### Varovanie

#### Nebezpečenstvo ohrozenia života!

Pri kontakte s časťami pod napätím hrozí nebezpečenstvo úrazu elektrickým prúdom.

- Nikdy sa nedotýkajte sieťovej zástrčky mokrými alebo vlhkými rukami.
- Pri odpojovaní sieťového kábla zo zásuvky vždy zatiahnite za zástrčku, nikdy nie za kábel. Hrozí poškodenie kábla.
- Nikdy sieťovú zástrčku nevytáhujte behom prevádzky spotrebiča.

Postupujte podľa nasledujúcich pokynov:



### Upozornenie

- Špecifikácia napätia a siete pre tento spotrebič (uvedené na typovom štítku) sa musia zhodovať. Pokyny pre pripojenie a požadovaná poisťka sú uvedené na typovom štítku spotrebiča.
- Pripojte spotrebič iba na striedavé napätie do predpisovo nainštalovanej zásuvky s ochranným vodičom.
- Sieťová zástrčka a zásuvka musia byť kompatibilné.
- Prierez kábla musí byť adekvátny.
- Systém uzemnenia musí byť správne nainštalovaný.
- Prípadnú výmenu sieťového kábla smie vykonávať iba kvalifikovaný elektrikár. Náhradný sieťový kábel môžete zakúpiť v zákazníckom servise.
- Nepoužívajte rozvodky či predlžovacie káble.
- Pri použití prúdového chrániča sa môže použiť iba typ s označením . Iba tento symbol zaručuje splnenie súčasných platných predpisov.
- K sieťovej zástrčke musí byť vždy umožnený prístup.
- Sieťový kábel sa nesmie zlomiť, priškripnúť, upravovať ani rezať a nesmie prísť do kontaktu s tepelnými zdrojmi.

## Pred prvým práním

Váš spotrebič bol pred odoslaním zo závodu riadne otestovaný. Pre odstránenie zvyšku vody z procesu testovania nechajte prebehnúť jeden prací cyklus **bez** bielizne.

### Upozornenie

- Spotrebič musí byť riadne nainštalovaný a pripojený. (vid' → *strana 28*).
  - Nikdy nepoužívajte poškodený spotrebič. Volajte zákaznícky servis.
1. Skontrolujte spotrebič.
  2. Odstráňte ochranný obalový materiál z ovládacieho panelu.
  3. Pripojte sieťovú zástrčku.
  4. Otvorte prívod vody.
  5. Zatvorte dverka (do bubna nevkladajte bielizeň).
  6. V závislosti od modelu spustíte program  **čistenie bubna 90°C** alebo  **program bavlna 90°C**.
  7. Otvorte zásobník na pracie prostriedky.
  8. Do zásobníka **II** nalejte cca 1 liter vody.
  9. Do zásobníka **II** nalejte bežný prací prostriedok.
- Upozornenie:** Použite približne jednu polovicu výrobcom odporúčenej dávky pracieho prostriedku, aby ste zabránili nadmernej tvorbe peny. Nepoužívajte prací prostriedok na vlnené či chúlolistivé textilie.
10. Zatvorte zásobník na pracie prostriedky.
  11. Stlačte tlačidlo .
  12. Po skončení programu spotrebič vypnite.

**Vaša automatická práčka je teraz pripravená na použitie.**

## Preprava

napr. pri sťahovaní

### Prípravné práce:

1. Zatvorte prívod vody.
2. Znížte tlak vody v prívodnej hadici.  
Údržba - sitko u prívodu vody  
→ *strana 23*
3. Nechajte odčistiť zvyšný prací prostriedok.  
Údržba - Čerpadlo na odtok  
pracieho prostriedku je upchaté.  
→ *strana 22*
4. Odpojte spotrebič z elektrickej siete.
5. Odpojte hadice.

### Inštalácia prepravných poistiek:

1. Vyberte krytky a starostlivo ich uschovajte.  
Podľa potreby môžete použiť skrutkovač.

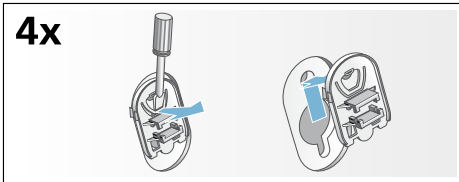

2. Nasadte všetky štyri puzdrá. Sieťový kábel zabezpečte v držiakoch. Nasadte ich a dotiahnite skrutky.

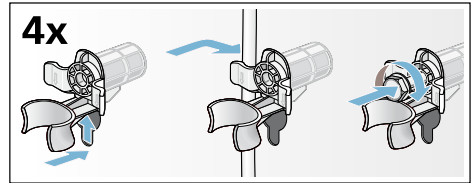





















### Pred opätovným uvedením do prevádzky:

#### Upozornenie

- Prepravné poistky **musia** byť odstránené.
- Aby ste zabránili vtekaniu nepoužitého pracieho prostriedku späť do spotrebiča pri ďalšom použití: Nalejte do zásobníka II cca 1 liter vody a spustite program  **odčerpanie**.

## Prehľad programov

Program/druh bielizne/pokyny	Nastavenie
<p><b>Názov programu:</b> Stručný popis programu a vhodných látok</p>	<p>max. náplň, teplota (* = studená voda)</p> <p>Rpm (Počet odstredivých otáčok)*</p> <p>Je možné zvoliť ďalšie nastavenie:</p>
<p> <b>bavlna</b> </p> <p>Odolné tkaniny, tepelne odolné bavlnené či ľanové tkaniny</p> <p><b>Upozornenie</b></p> <ul style="list-style-type: none"> <li>■ Pri nastavení <b>Eco</b> je teplota prania nižšia ako vami zvolená teplota. Pokiaľ chcete nastaviť konkrétnu teplotu prania, použite program bez nastavenia <b>Eco</b> alebo, ak je potreba, nastavte vyššiu teplotu.</li> <li>■ Nastavenie Speed je vhodné ako krátky program pre mierne zašpinenú bielizeň.</li> </ul>	<p>8 kg/5** kg; * - 90 °C</p> <p>---, 0 - 1400* rpm</p> <p>Speed/Eco Perfect    , predpierka, voda plus</p>
<p> <b>ľahko udržiavateľné:</b></p> <p>Textílie vyrobené zo syntetických materiálov alebo zmesi látok.</p>	<p>4 kg; * - 60 °C</p> <p>---, 0 - 1200 rpm</p> <p>Speed/Eco Perfect    , predpierka, voda plus</p>
<p> <b>vlna</b> </p> <p>Látky vhodné pre ručné pranie či pranie v práčke, vyrobené z vlny alebo obsahujúce vlnu. Obzvlášť jemný prací program, ktorý zabráni spraniu bielizne, dlhšie programové prestávky (textílie zostávajú v pracom roztoku).</p> <p><b>Upozornenie</b></p> <ul style="list-style-type: none"> <li>■ Vlna je materiál živočíšneho pôvodu, napr. z angory, alpaky, lamy, ovce.</li> <li>■ Pre pranie vlny používajte prací prostriedok vhodný pre pranie v práčke.</li> </ul>	<p>max. 2 kg; * - 40 °C</p> <p>---, 0 - 800 rpm</p> <p>-</p>
<p> /  <b>Super 15'/30'</b> : Extra krátky program</p> <p>trvajúci cca 15 / 30 minút, vhodný pre drobné kusy mierne zašpinenej bielizne.</p> <p><b>Upozornenie:</b> Pri voľbe nastavenia <b>Speed</b> sa spustí program <b>super 15'</b>.</p>	<p>2/3.5 kg; * - 40 °C</p> <p>0 - 1200 rpm</p> <p>Speed </p>
<p> <b>mix</b> : Zmiešaná náplň bavlnených a syntetických látok</p>	<p>4 kg; * - 40 °C</p> <p>---, 0 - 1400* rpm</p> <p>Speed/Eco Perfect    , predpierka, voda plus</p>
<p>* Maximálna rýchlosť otáčok závisí od programu a modelu</p> <p>** Menšia náplň pre nastavenie <b>Speed</b></p>	

Program/druh bielizne/pokyny	Nastavenie
 <b>záclony:</b> 3,5 kg ťažké záclony alebo 25 - 30 m <sup>2</sup> ľahké závesy	3,5 kg;  - 40 °C
<b>Upozornenie</b>	- - - , 0 - 800 rpm
<ul style="list-style-type: none"> <li>■ Kratšie plákanie a cyklus otáčok.</li> <li>■ Pre pranie záclon používajte prací prostriedok vhodný pre pranie v práčke.</li> <li>■ Z výroby je nastavené tlačidlo <b>predpierka</b>. Pokiaľ nepotrebujete bielizeň predpievať, stlačte toto tlačidlo, čím predpievku deaktivujete.</li> </ul>	Speed/Eco Perfect    , Predpierka, voda plus
 <b>plákanie:</b> Extra odstredenie s voľbou rýchlosti otáčok - ; -	- - - , 0 - 1400* rpm
	-
 <b>odstredenie/odčerpávanie</b>  : Extra odstredenie s voľbou rýchlosti otáčok. Pokiaľ si želáte iba odčerpať vodu, nastavte rýchlosť otáčok na 0.	- ; -
	- - - , 0 - 1400* rpm
<b>Upozornenie:</b> Až po reštartovaní programu sa ukazovateľ času (odložený štart) aktualizuje.	-
 <b>čistenie bubna:</b> Program určený pre čistenie a ošetrovanie bubna a vonkajšej hadice, napr. pred prvým použitím práčky, po častom praní na nízku teplotu (40°C a nižšiu) alebo pokiaľ práčka nebola dlhšiu dobu v prevádzke a vytvoril sa v nej zápach.	0 kg; 90 °C
	1200 rpm
	-
<b>Upozornenie</b>	
<ul style="list-style-type: none"> <li>■ Spustíte program Čistenie bubna bez bielizne.</li> <li>■ Použite prací prášok alebo prostriedok s obsahom bielidla. Použite približne jednu polovicu výrobcom odporúčenej dávky pracieho prostriedku, aby ste zabránili nadmernej tvorbe peny. Nepoužívajte pracie prostriedky navrhnuté pre vlnené či chúlolistivé odevy.</li> </ul>	
 <b>jemné/hodváb:</b> Chúlolistivé pracie látky, napr. vyrobené z hodvábu, saténu, syntetických vlákien alebo zmesí (napr. hodvábné blúzky, hodvábné šatky).	2 kg;  - 40 °C
	- - - , 0 - 800 rpm
<b>Upozornenie:</b> Chúlolistivé, pracie látky, napr. vyrobené z hodvábu, saténu, syntetických vlákien alebo zmesí (napr. hodvábné blúzky, hodvábné šatky).	Speed/Eco Perfect   , predpierka, voda plus
 <b>prikrývky/deky:</b> Bielizeň vhodná pre pranie v práčke, obsahujúca syntetické vlákna, ako napr. vankúše, prikrývky, prehozy; taktiež vhodné pre odevy z peria.	2 kg;  - 60 °C
	- - - , 0 - 1200 rpm
<b>Upozornenie:</b> Veľké kusy odevov perte oddelene. Používajte prací prostriedok vhodný pre jemnú bielizeň a postupujte podľa pokynov na ceduliach konkrétnych odevov. Používajte malé množstvo pracieho prostriedku.	Speed/Eco Perfect   , predpierka, voda plus
 <b>sport/fitness:</b> Športové odevy a oblečenie pre voľný čas vyrobené z mikrovlákien.	2 kg;  - 40 °C
	- - - , 0 - 800 rpm
<b>Upozornenie</b>	
<ul style="list-style-type: none"> <li>■ Pri praní tohto druhu bielizne nie je možné používať aviváž.</li> <li>■ Pred práním vyčistite riadne zásobník na prací prostriedok (všetky jej časti), aby ste z neho odstránili zvyšky aviváže.</li> </ul>	Speed/Eco Perfect   , predpierka, voda plus
* Maximálna rýchlosť otáčok závisí od programu a modelu	

Program/druh bielizne/pokyny	Nastavenie
<p> <b>tmavá bielizeň:</b> Tmavé textilie vyrobené z bavlny a tmavé ľahko pracie textilie. Perte odevy obrátené naruby.</p>	<p>3,5 kg;  - 40 °C - - - , 0 - 1200 rpm Speed/Eco Perfect   , predpierka, voda plus</p>
<p> <b>blúzky/košeľe</b> Nežehliace košeľe či blúzky vyrobené z bavlny, ľanu, syntetických vlákien či zmesi látok. <b>Upozornenie</b> ■ Pre pranie košeľ/blúzok vyrobených z hodvábu či chústovitých látok použite program <b>jemné/ hodváb</b>.</p>	<p>2 kg;  - 60 °C - - - , 0 - 800 rpm Speed/Eco Perfect   , predpierka, voda plus</p>
<p> <b>alergiePlus:</b> Odolné tkaniny, tepelne odolné bavlnené či ľanové tkaniny. <b>Upozornenie:</b> Obzvlášť vhodné pre pranie odevov, u ktorých je nevyhnutná hygienická čistota; program vhodný pre citlivú pleť vďaka dlhému praciemu cyklu na konkrétnej teplote, väčšiemu množstvu vody a dlhšej dobe otáčok.</p>	<p>7.5 kg/5** kg;  - 60 °C - - - , 0 - 1400* rpm Speed/Eco Perfect   , predpierka, voda plus</p>
<p>* Maximálna rýchlosť otáčok závisí od programu a modelu ** Menšia náplň pre nastavenie <b>Speed</b></p>	



## Tabuľka pre spotrebu energie

**Spotreba energie a vody, dĺžka programu a zvyšková vlhkosť u hlavných pracích programov**  
(približné hodnoty)

Program	Náplň	Spotreba energie*	Spotreba vody*	Dĺžka programu*
bavlna 20 °C	8 kg	0,25 kWh	87 l	2 ¾ h
bavlna 40 °C	8 kg	1,03 kWh	87 l	3 h
bavlna 60 °C	8 kg	0,96 kWh	87 l	2 ¾ h
bavlna 90 °C	8 kg	2,20, kWh	97 l	2 ¾ h
ľahko udržiaateľné 40 °C	4 kg	0,70 kWh	61 l	2 h
mix 40 °C	4 kg	0,60 kWh	45 l	1 ¼ h
jemné /hodváb 30°C	2 kg	0,19 kWh	37 l	¾ h
vlna 30 °C	2 kg	0,19 kWh	40 l	¾ h













Program	Približné informácie o zvyškovej vlhkosti**		
	max. 1400 rpm	max. 1200 rpm	max. 1000 rpm
bavlna	48 %	53 %	62 %
ľahko udržateľné	40 %	40 %	40 %
jemné/hodváb	30 %	30 %	30 %
vlna	45 %	45 %	45 %

\* Tieto hodnoty sa môžu líšiť od uvedených hodnôt v závislosti od tlaku vody, tvrdosti vody, teploty prítokovej vody a izbovej teploty, druhu bielizne, stupňa znečistenia bielizne, použitých pracích prostriedkov, zmeny dodávateľa elektriny a zvolených prídavných funkcií.

\*\* Informácie o zvyškovej vlhkosti v závislosti od programov, limitu rýchlosti odstredivých otáčok a maximálnej naplni bubna.

### Najúčinnnejšie programy na bavlnené textilie

Nasledujúce programy (bežné programy označené symbolom ) sú vhodné pre pranie bežne znečistených odevov a najefektívnejšie z dôvodu kombinácie energie a spotreby vody.

Bežné programy pre bavlnené odevy v súlade s európskou smernicou č. 1015/2010		
Program + teplota + tlačidlo	Náplň	Približná dĺžka programu
bavlna +  + Eco  	8 kg	3 ½ h
bavlna +  + Eco  	4 kg	3 ½ h
bavlna +  + Eco  	4 kg	3 ½ h

Nastavenie programu pre testovanie a energetické označenie v súlade so smernicou 2010/30/EU pri použití studenej vody (15°C).  
 Informácie o teplotách jednotlivých programov sú založené na teplotách vyznačených na cedulkách odevov. Skutočná teplota prania sa môže od teploty uvedenej pre daný program odchýliť, a to z dôvodu úspory energie.

### Upozornenie

- Tento doplnkový list je súčasťou vašich prevádzkových a inštaláčnych pokynov. Všetky dokumenty si starostlivo uschovajte pre neskoršie použitie.
- Ďalšie dôležité informácie nájdete v návode na použitie a inštaláciu.

**WAT28467CS**

**9001222519 (9607)**



Navyše k nárokom na záruku voči predávajúcemu vyplývajúcim z kúpnej zmluvy a navyše k našej záruke na spotrebič poskytneme náhradu za nasledujúcich podmienok:

1. Ak dôjde vplyvom chyby nášho systému Aqua-Stop ku škode spôsobenej vodou, nahradíme škody súkromným používateľom. Na zabezpečenie proti úniku vody musí byť spotrebič pripojený na elektrickú sieť.
2. Táto záruka platí počas celej životnosti spotrebiča.
3. Predpokladom nároku na záruku je odborné nainštalovanie a pripojenie spotrebiča s Aqua-Stop podľa nášho návodu. Zahŕňa to aj odborne namontované predĺženie Aqua-Stop (originálne príslušenstvo). Naša záruka sa nevzťahuje na chybné prírodné potrubia alebo armatúry až k prípojke Aqua-Stop na prívode vody.
4. Na spotrebiče s Aqua-Stop nie je zásadne nutné počas prevádzky dozerat', príp. ich uzatvorením prívodu vody zaistiť. Iba v prípade dlhšej neprítomnosti vo vašom byte, napr. pri niekoľkotýždňovej dovolenke, uzavrite prívod vody.

## **Zákaznícka linka**

SK +421(2)44452041

## **Robert Bosch Hausgeräte GmbH**

Carl-Wery-Straße 34

81739 München

Germany

[www.bosch-home.com/sk](http://www.bosch-home.com/sk)



9000979140 (9606)

**Informačný list produktu podľa delegovaného nariadenie komisie (EU)  
č. 1061/2010**

Značka: Bosch
Identifikačné označenie modelu: WAT28467CS
Menovitá kapacita bavlny: 8 kg
Trieda spotreby energie: A+++
Spotreba energie 137 kWh/ročne, zodpovedá 220 pracím cyklom v štandardnom programe pre bavlnu na 60 °C a 40 °C pri plnej a čiastočnej náplni a pri režimoch s nízkou spotrebou energie. Skutočná spotreba energie na cyklus závisí od použitia spotrebiča.
Spotreba energie štandardného programu 60 °C bavlna s plnou náplňou: 0,74 kWh
Spotreba energie štandardného programu 60 °C bavlna s čiastočnou náplňou: 0,70 kWh
Spotreba energie štandardného programu 40 °C bavlna s plnou náplňou: 0,35 kWh
Spotreba elektrickej energie vo vypnutom stave a režime ponechania v zapnutom stave: 0,12 W / 0,43 W
Spotreba vody 9900 l/ročne, zodpovedá 220 štandardným pracím cyklom s programom pre bavlnu 60 °C a 40 °C s plnou a čiastočnou náplňou. Skutočná spotreba vody závisí od použitia spotrebiča.
Trieda účinnosti odstreďovania B na stupnici od G (najnižšia účinnosť) do A (najvyššia účinnosť).
Maximálne otáčky pri odstreďovaní: 1379 rpm
Zostatková vlhkosť: 53 %
Štandardné programy 'bavlna/farebné40°C+ EcoPerfect' a 'bavlna/farebné60°C+ EcoPerfect' sú štandardné pracie programy na ktoré sa vzťahuje informácia uvedená na energetickom štítku a na informačnom liste. Tieto programy sú vhodné pre pranie bežne znečistenej bavlnenej bielizne a sú to najúspornejšie programy z hľadiska kombinovanej spotreby energie a vody.
Čas trvania štandardného programu 60 °C bavlna s plnou náplňou: 210 min
Čas trvania štandardného programu 60 °C bavlna s čiastočnou náplňou: 210 min
Čas trvania štandardného programu 40 °C bavlna s plnou náplňou: 210 min
Trvanie ponechania v zapnutom stave: 15 min
Úroveň emisí hluku šíreného vzduchom: Pranie: 49 dB (A), Odstreďovanie: 74 dB (A)
Voľne stojaci

**BOSCH**

Stvorené pre život

# Záručný list

firmy BSH domácí spotřebiče s.r.o.

**2 roky**záruka od výrobcu  
na všetky spotřebiče

Dovozca: BSH domácí spotřebiče s.r.o.

Radlická 350

158 00 Praha 5

Výrobok:	Produktové číslo: E-Nr.
	Poradové číslo: FD
Dátum predaja, pečiatka, podpis	Dátum montáže, pečiatka, podpis

Predajca je povinný úplne a čitateľne vyplniť všetky požadované údaje v záručnom liste v deň predaja spotrebiča. Neoddeliteľnou súčasťou tohto záručného listu je daňový doklad o predaji výrobku.

Záručný list je dokladom práv spotrebiteľa v zmysle Občianskeho zákonníka. Je súčasťou výrobku s výrobným číslom uvedeným na prednej strane tohto záručného listu, zvlášť v prípadoch dlhších než zákonom daná záručná lehota je záručný list jedným z dokázateľných prostriedkov práv užívateľa. Je v záujme spotrebiteľa, aby si skontroloval správnosť a úplnosť všetkých uvedených údajov, ako i to, či dostal od predajcu záručný list so správnym označením pre uvedený druh výrobku.

Odporúča sa, aby výrobky montoval a uviedol do prevádzky autorizovaný servis, ktorý poskytuje záruku odbornej montáže, predvedenie a preskúšanie výrobku.

Montáž a inštalácia spotrebiča musí byť vykonaná v súlade s vyhláškou ÚBP SR č. 718/2002 Z. z. súvisiacich predpisov a noriem v platnom znení.

Pred montážou výrobku je nutné, aby boli splnené všetky podmienky pre pripojenie na inžinierske siete podľa platných noriem a podľa návodu na použitie.

**Zápisy o uskutočnených opravách:**

Dátum objed. opravy	Dátum dokončenia	Číslo oprav. listu	Stručný opis poruchy

# Záručný list

firmy BSH domácí spotřebiče, s.r.o.

Dovozca: BSH domácí spotřebiče, s.r.o.  
Radlická 350  
158 00 Praha 5



**BOSCH**

Stvorené pre život

**10 rokov**

záruka na motor

Výrobok:	Údaje o predajcovi: Obchodné meno (meno a priezvisko*):
Výrobca:  <b>BOSCH</b> Stvorené pre život	Adresa firmy (bydlisko*):
Typ (E-Nr.):	
Výrobné číslo (FD):	IČ: DIC: Adresa firmy:
Dátum predaja:	Tel.:

\*Len u fyzických osôb

Na motor vyššie uvedeného výrobku poskytuje výrobca **záručnú lehotu** v dĺžke trvania **10 rokov**.

Upozornenie: **Pri reklamácii motora** s predĺženou zárukou je potrebné predložiť nielen doklad o kúpe spotrebiča, **ale aj tento záručný list**, ktorý používateľa oprávňuje **na predĺženú záruku na motor v trvaní 10 rokov od dátumu zakúpenia**.

Zápisy o vykonaných opravách:

Dát. objed. opravy	Dátum dokončenia	Číslo oprav. listu	Stručný popis poruchy

# NOVINKA: 10 rokov záruky na motor

A to nehovoríme len tak. To vám skutočne garantujeme. V prípade vybraných automatických práčok dokonca na obdobie nasledujúcich 10 rokov.

## Záručný list na motor automatické práčky WAT28467CS

Popri všeobecnej záruke na spotrebiče poskytujeme teraz podľa ďalej uvedených podmienok tiež špeciálnu záruku na motor automatické práčky WAT28467CS kúpené od 15. 10. 2016. Zákonná zodpovednosť predajcu vyplývajúca z bežnej kúpnej zmluvy s koncovým zákazníkom tým zostáva nedotknutá:

1. Odstránime všetky poruchy motora EcoSilence Drive, ktoré boli preukázateľne spôsobené chybou materiálu a/alebo výrobnou chybou.
2. Záručná lehota predstavuje 10 rokov a začína plynúť dňom, keď spotrebič kúpil prvý koncový zákazník. Záruka musí byť v záručnej lehote uplatnená u niektorého z našich servisných partnerov (prípadne u predajcu). Predpokladom na uplatnenie záruky je predloženie originálneho dokladu o kúpe spotrebiča alebo záručného listu.
3. Záruku nemožno uplatniť, ak je porucha motora EcoSilence Drive spôsobená nevhodným používaním spotrebiča, používaním pre domácnosť neobvyklým, nedodržaním návodu na obsluhu alebo montážnych pokynov.
4. V prípade uznania garančného nároku bude motor EcoSilence Drive podľa uváženia servisného technika na mieste opravený alebo nahradený novým motorom. V rámci špeciálnej predĺženej záruky potom zaniká nárok na výmenu celého spotrebiča. Vymenené náhradné dielce sa stávajú majetkom spoločnosti BSH domáci spotrebiče s.r.o.
5. Garančná oprava motora EcoSilence Drive potom v rámci tejto špeciálnej záruky (po uplynutí zákonnej záruky) nespôsobuje plynutie novej záručnej lehoty ani jej predĺženie.
6. Ďalšie nároky, najmä na náhradu škôd vzniknutých mimo spotrebiča, sú vylúčené, ak takáto zodpovednosť nevyplýva priamo zo zákona.

Tieto záručné podmienky platia na motor EcoSilence Drive, ktorý je súčasťou vyššie uvedenej práčky, kúpené v Slovenskej republike.

BSH domáci spotrebiče s.r.o.  
Radlická 350  
158 00 Praha 5  
Česká republika

## Upozornenie pre predajcov

Predajca je povinný dať zákazníkovi platný doklad o predaji, kde bude uvedený dátum predaja a označenie spotrebiča, a súčasťou dokladu o kúpe tovaru je správne a úplne vyplnený záručný list v deň predaja výrobku. V prípade predpredajnej reklamácie je potrebné predložiť riadne vyplnený reklamačný protokol.

### Záručné podmienky

- na výrobok sa poskytuje záručná lehota **24 mesiacov** odo dňa zakúpenia výrobku kupujúcim
- spotrebiteľ je oprávnený chybu vytknúť do šiestich mesiacov od jej zistenia, najneskôr však do uplynutia záručnej lehoty
- pri reklamácií je podmienkou predložiť platný daňový doklad o kúpe výrobku (napr. pokladničný blok, faktúru a pod.)
- ak je výrobok používaný na iný než výrobcom stanovený účel alebo je výrobok používaný v rámci predmetu obchodnej činnosti, poskytuje sa záručná lehota 6 mesiacov odo dňa zakúpenia, keďže spotrebiče sú určené výhradne na použitie v domácnosti
- za chybu výrobku sa nepovažuje jeho nadmerné opotrebovanie a z toho vyplývajúce absencie niektorých pôvodných vlastností, ktoré boli spôsobené napr. zanedbaním bežnej údržby, čistenia, nadmerným používaním výrobku
- záručná lehota neplynie počas obdobia, keď kupujúci nemôže užívať tovar pre jeho chyby, za ktoré zodpovedá predávajúci
- ak nebude zistená žiadna porucha, na ktorú sa vzťahuje bezplatná záručná oprava, alebo bude zistená porucha nezavinená výrobcom, hradí náklady spojené s vyslaním servisného technika osoba, ktorá uplatnila nárok na túto opravu
- záručné opravy vykonávajú autorizované servisné strediská podľa zoznamu uvedeného v tomto záručnom liste

### Právo na bezplatnú opravu výrobku na náklady BSH domáci spotrebiče s.r.o., organizačná zložka Bratislava, zaniká, ak:

- je nečitateľný výrobný štítok alebo na výrobku chýba,
- údaje na doklade o predaji sa líšia od údajov uvedených na výrobnom štítku spotrebiča,
- výrobok bol namontovaný v rozpore s návodom na montáž, prípadne nebol dodržaný súlad s platnými STN alebo s návodom na obsluhu,
- výrobok bol neodborne namontovaný alebo nebol uvedený do prevádzky organizáciou oprávnenou v zmysle vyhlášky ÚBP SR č. 718/2002 Z. z., platí pre plynové spotrebiče a spotrebiče s elektrickým napájaním 400 V, ako i pre spotrebiče dodávané bez elektrického kábla, prípadne bez elektrickej koncovky,
- bola vykonaná konštruktívna zmena alebo zásah do výrobku neoprávnenou osobou,
- porucha na výrobku vznikla použitím neoriginálnych náhradných dielov alebo príslušenstva,
- ide o poškodenie: mechanické, nadmernou záťažou, v dôsledku vodného kameňa, neodborného zapojenia, živelnou pohromou, vonkajšími vplyvmi a pod.

### Vyhlasenie o hygienickej neškodnosti výrobku

**Všetky výrobky** distribuované spoločnosťou BSH domáci spotrebiče s.r.o., organizačná zložka Bratislava, prichádzajúce do styku s potravinami **spĺňajú požiadavky** o hygienickej neškodnosti podľa **európskej normy EC 1935/2004**. Toto vyhlásenie sa vzťahuje na všetky výrobky prichádzajúce do styku s potravinami uvedené v aktuálnom cenníku BSH domáci spotrebiče s.r.o., organizačná zložka Bratislava.

Symbol uvedený na výrobku alebo jeho obale upozorňuje na to, že výrobok po skončení jeho životnosti nepatrí k bežnému domácejmu odpadu, ale ho treba odovzdať do špeciálnej zberne odpadu na recyklovanie elektrických alebo elektronických spotrebičov.

Vašou podporou správnej likvidácie pomáhate opäť získať cenné suroviny a chrániť tak životné prostredie. Ďalšie informácie o recyklovaní tohto výrobku získate na miestnom úrade, v zberni odpadu alebo v združení Envidom, ktoré zabezpečuje zber, prepravu, spracovanie, recykláciu a ekologické zneškodňovanie elektroodpadu v zmysle zákona.



## **Uistenie dovozcu o vydaní vyhlásenia o zhode**

Vážený zákazník,

Podľa zákona č. 264/1999 Z. z. Vás uistujeme, že na všetky výrobky distribuované spoločnosťou BSH domáci spotrebiče s. r. o. našim obchodným partnerom, bolo vydané prehlásenie o zhode v zmysle zákona č. 264/1999 Z. z. a príslušných nariadení vlády. Toto uistenie dovozcu o vydaní prehlásenia o zhode sa vzťahuje na všetky výrobky vrátane plynových spotrebičov, ktoré sú obsiahnuté v aktuálnom cenníku firmy BSH domáci spotrebiče s. r. o.



## **Kontakt na servis domácich spotrebičov BOSCH**

### **Dodávateľ:**

BSH domácí spotřebiče s.r.o. – organizačná zložka Bratislava

BSH domácí spotřebiče s.r.o.  
Radlická 350  
158 00 Praha 5

### **Príjem opráv:**

Tel.: +421 244 450 808  
Email: **opravy@bshg.com**

### **Objednávky príslušenstva a náhradných dielov:**

Tel.: +421 244 452 041  
Email: **dily@bshg.com**

### **Zákaznícke poradenstvo:**

Tel.: +421 244 452 041  
Email: **bosch.spotrebice@bshg.com**

Aktuálne informácie o servise nájdete na internetových stránkach **[www.bosch-home.com/sk](http://www.bosch-home.com/sk)**.

Tu máte možnosť si dojednať opravu pomocou online formulára.

