



AR260/AR270

Autorádi o s USB a MICRO SD



Před použitím zařízení si pozorně si přečtěte návod k obsluze.

NÁVOD K OBSLUZE

UPOZORNĚNÍ

1. Nepokoušejte se zařízení upravovat, může to vést k nehodě.
2. Instalace nebo servis zařízení osobami bez zkušeností s elektronickými zařízeními a automobilovým vybavením může být nebezpečný a může vést k zasažení elektrickým proudem nebo jiným nebezpečím.
3. Před prováděním jakýchkoliv činností, které mohou ovlivnit obsluhu vašeho vozidla jej nejdříve zastavte.
4. Hlasitost udržujte na úrovni, při které budete slyšet zvuky z okolí vozidla.
5. Nepoužívejte při extrémně nízkých nebo vysokých teplotách. Před zapnutím zařízení se ujistěte, zda je teplota uvnitř vozidla v rozsahu +60 °C až -10 °C.
6. Při výměně pojistky musí mít nová hodnotu uvedenou na držáku pojistky.
7. Neblokujte větrací otvory nebo chladiče. Zablokování způsobí hromadění tepla a může vést k požáru.
8. Použití tohoto zařízení bez nastartovaného motoru může vést k vybití baterie.
9. Používejte pouze ve vozidlech s 12 V záporným uzemněním.
10. Po dokončení instalace nebo výměně baterie vozidla musíte zařízení před použitím resetovat. Stiskněte tlačítko RESET na čelním panelu předmětem s hrotem (jako je kuličkové pero) k obnovení všech nastavení na výrobní hodnoty.

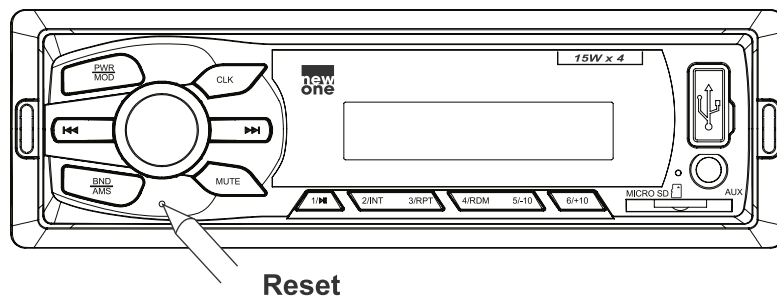

VYBALTE VAŠE ZAŘÍZENÍ

Při vybalení zařízení zkontrolujte, zda obsahuje veškeré příslušenství a informační letáky:

Hlavní jednotka
Návod k obsluze
Příslušenství:





SCHÉMA ZAPOJENÍ

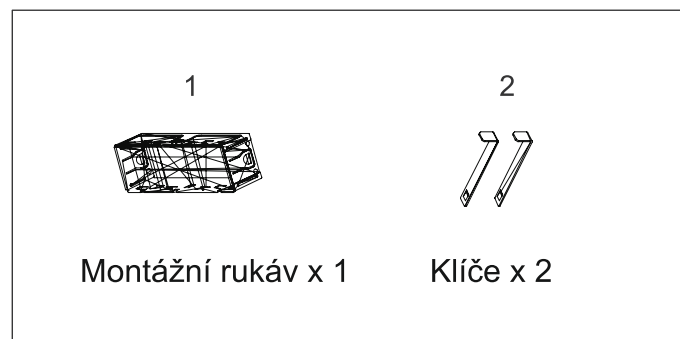
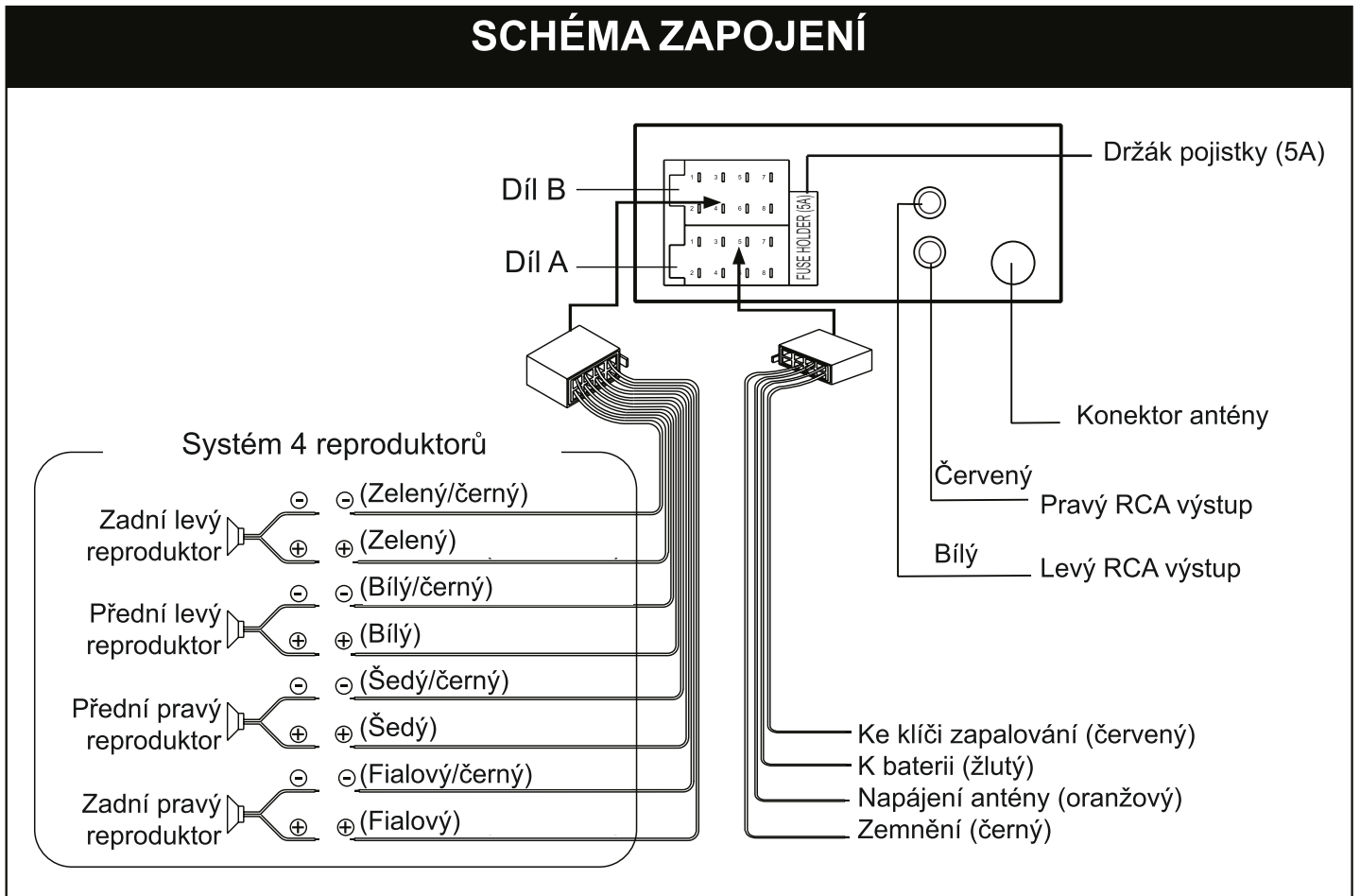

Upozornění!

- Vodiče připojte dle zobrazení na schématu. Nesprávné připojení může způsobit závadu zařízení nebo poškození elektrického systému vozidla.
- Připojte vodič (-) reproduktoru ke konektoru reproduktoru (-). Nikdy nepřipojujte kabel levého nebo pravého reproduktorového kanálu k sobě nebo ke kostře vozidla.
- Před zapnutím zařízení zkontrolujte všechna připojení.

 Nespojte vodič zapalování (červený) a vodič baterie (žlutý), může to způsobit zkrat a následný požár.

INSTALACE

Toto zařízení se instaluje způsobem proti krádeži. Zařízení se nasouvá do kovového montážního rukávu. Nepřipojujte napájení. Reproductory a anténu připojte dle pokynů. Pak instalujte nasouvací kovový kryt do vozidla následovně:

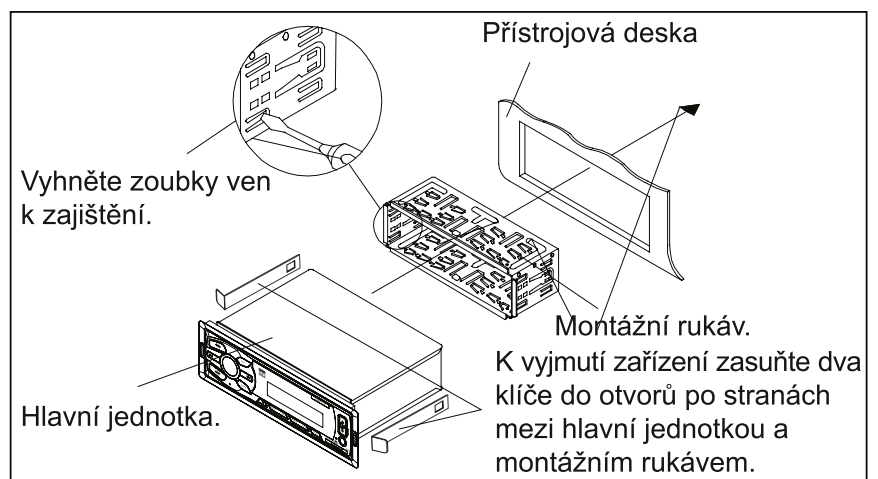

OVLÁDACÍ PRVKY

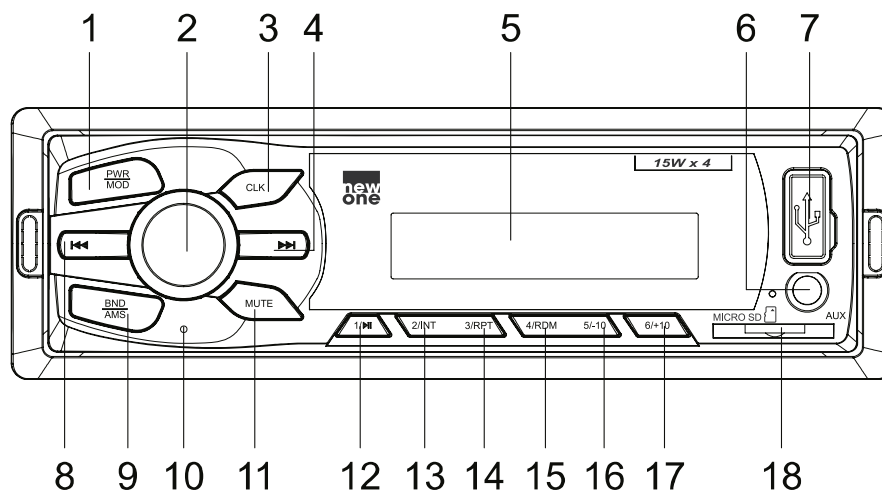

1. Tlačítko **PWR/ MOD**: k zapnutí/vypnutí zařízení; výběr provozního režimu
2. Ovladač Volume (hlasitost), select, enter
3. Tlačítko **CLK (Hodiny)**: k nastavení času
4. **▶▶**: přeskočení vpřed
5. LCD displej
6. Konektor **AUX IN**
7. USB port
8. **◀◀**: přeskočení vzad
9. Tlačítko **BND/ AMS**: Band (volba pásma: FM1, FM2, FM3); automatické ukládání
10. Tlačítko **RESET**
11. Tlačítko **MUTE**: ztlumení nebo obnovení výstupu zvuku
12. Tlačítko **1/▶**: volba předvolby kanálu 1 v režimu rádia; zahájení nebo pozastavení přehrávání.
13. Tlačítko **2/INT**: volba předvolby kanálu 2 v režimu rádia; spuštění/zrušení přehrávání ukázek.
14. Tlačítko **3/ RPT**: volba předvolby kanálu 3 v režimu rádia; opakované přehrávání.
15. Tlačítko **4/RDM**: volba předvolby kanálu 4 v režimu rádia; spuštění/zrušení přehrávání náhodným výběrem.
16. Tlačítko **5/-10**: volba předvolby kanálu 5 v režimu rádia; přeskočení vzad o 10 skladeb (pouze mp3)
17. Tlačítko **6/+10**: volba předvolby kanálu 6 v režimu rádia; přeskočení vpřed o 10 skladeb (pouze mp3)
18. Slot pro Micro SD kartu

ZÁKLADNÍ OBSLUHA

Zapnutí/vypnutí zařízení

Stiskněte tlačítko **PWR** k zapnutí zařízení. Opětovným stisknutím a podržením tohoto tlačítka zařízení vypnete.

Výběr režimu

Když je zařízení zapnuté, opakovaným stisknutím tlačítka **MOD** zvolte různé zdroje: TUNER → USB → CARD → AUX.

Poznámka: režim USB, CARD nelze zvolit, pokud není připojený zdroj k zařízení.

Zobrazení přesného času

Stisknutím tlačítka **CLK** zobrazíte přesný čas, když je zařízení zapnuté.

Nastavení času:

1. Stiskněte a podržte tlačítko **CLK** k otevření režimu nastavení. Blikají číslice hodin.
2. Otáčejte ovladačem hlasitosti proti a ve směru hodinových ručiček k nastavení hodnoty hodin. Opětovným stisknutím tlačítka potvrďte hodiny.

3. Nyní blikají číslice minut, otáčením ovladače hlasitosti proti a ve směru hodinových ručiček nastavte minuty.

Poznámka: pokud nestisknete žádné tlačítko do 5 sekund, nastavení se potvrdí.

Resetování zařízení

Při prvním použití nebo po výměně baterie vozidla musíte zařízení resetovat. K nastavení počátečních nastavení zařízení stiskněte tlačítko **RESET** na čelním panelu pomocí předmětu s hrotem. Když se na displeji objeví nějaké závady, můžete zařízení také resetovat, ale smažete nastavení hodin a některé uložené funkce.

ZVUKOVÉ FUNKCE

Nastavení hlasitosti:

K zvýšení nebo snížení hlasitosti otáčejte ovladačem hlasitosti ve nebo proti směru hodinových ručiček.

Ztlumení zvuku

Když je zařízení zapnuté, stisknutím tlačítka **MUTE** ztlumíte zvuk. Opětovným stisknutím obnovíte výstup zvuku.

Použití ovladače hlasitosti k volbě zvukové funkce

Opakovaným stisknutím ovladače hlasitosti zvolte požadovaný režim pro nastavení zvuku v následujícím pořadí: „BAS“ (basy) → „TRE“ (výšky) → „BAL“ (vyvážení) → „FAD“ (přední/zadní) → EQ LOUD ON/ OFF.

Po volbě požadovaného režimu můžete nastavit jeho úroveň otáčením ovladače hlasitosti.

Zapnutí/vypnutí Loudness (zvýšení zvukového důrazu)

Díky této funkci můžete zvýšit nízké frekvence, což zlepší citlivost zvuku.

POSLOUCHÁNÍ RÁDIA

Výběr pásma

V režimu tuneru opakovaným stisknutím tlačítka **BND** zvolte pásma v následujícím pořadí: FM1 → FM2 → FM3.

Manuální/automatické ladění

- Manuální ladění

Stiskněte a podržte **▶▶I** nebo **I◀◀** na 2 sekundy, pak opakovaným stisknutím **▶▶I** nebo **I◀◀** zvolte stanici směrem dolů nebo nahoru. Stisknutím a podržením **▶▶I** nebo **I◀◀** naladíte stanici rychleji. Poznámka: pokud nestisknete tlačítko do 2 sekund, vrátí se na automatický režim ladění.

- Automatické ladění

Stiskněte jednou tlačítko **▶▶I** nebo **I◀◀**, rádio automaticky vyhledá stanici nahoru nebo dolů a po nalezení spustí přehrávání stanice. Opětovným stisknutím tlačítek **▶▶I** nebo **I◀◀** zastavte vyhledávání.

Vyhledání a uložení stanic

- Tlačítkem AMS

V režimu rádia stiskněte a podržte tlačítko **AMS** na 3 sekundy k zahájení automatického vyhledávání a uložení stanic do paměti. Během několika sekund se prohledají všechny stanice.

- Numerickými tlačítky 1- 6

1. Naladíte stanici tlačítky ►►I nebo I◄◄ v FM1.
2. Stiskněte a podržte jedno z 1- 6 numerických tlačítek na 2 sekundy, dokud displej nezobrazí „F1P1“ což značí, že stanice je uložena pod odpovídající numerické tlačítko.
3. V režimu rádia stiskněte numerické tlačítko 1- 6 k poslouchání uložených stanic.
4. Když posloucháte stanici uloženou pod numerickým tlačítkem, stiskněte a podržte jiné numerické tlačítko na déle než 2 sekundy k uložení stanice pod toto tlačítko.

Poznámka:

- Zařízení může uložit až 6 stanic pro každé pásmo.
- Stejný proces platí pro FM2 a FM3.

POSLOUCHÁNÍ USB/MICRO SD

Připojení USB zařízení (není součástí dodávky)

K připojení USB zařízení (není součástí dodávky), připojte USB zařízení k USB portu, zařízení se automaticky přepne do režimu „USB“. Pokud je USB již připojené, stisknutím tlačítka **MOD** přepněte na režim USB.

Vložení Micro SD karty (není součástí dodávky)

Vložte vaši micro SD kartu do slotu pro kartu, zařízení se automaticky přepne na „SD“ režim. Pokud je karta již vložena, stisknutím tlačítka **MOD** přepněte na režim karty.

ZÁKLADNÍ FUNKCE PŘEHRÁVÁNÍ

Přehrávání/pozastavení:

Stisknutím tlačítka ►II pozastavíte přehrávání. Opětovným stisknutím pokračujete v přehrávání.

Přeskočení/rychlé vyhledávání:

1. Stisknutím ►►I přeskočíte vpřed na následující skladbu.
2. Stisknutím I◄◄ přeskočíte vzad na předchozí skladbu.
3. Stisknutím a podržením ►►I nebo I◄◄ vyhledáte rychle požadovanou pasáž v rámci skladby.
4. Stisknutím -10 nebo +10 přeskočíte 10 skladeb vzad nebo vpřed.

Přehrávání ukázek:

Stisknutím tlačítka **INT** přehrajete prvních 10 sekund každé skladby a na displeji se zobrazí „INT“. Opětovným stisknutím zrušíte přehrávání ukázek a zobrazení „INT“ zmizí.

Opakované přehrávání:

K opakování aktuálně přehrávané skladby stiskněte jednou tlačítko **RPT**. Rozsvítí se kontrolka opakování a zůstane svítit. K opakovanému přehrávání všech skladeb alba/adresáře, stiskněte tlačítko **RPT** dvakrát. Kontrolka opakování bude blikat. K zrušení opakování všech skladeb stiskněte opět tlačítko **RPT**. Kontrolka opakování zhasne.

Přehrávání v náhodném pořadí:

Stisknutím tlačítka **RDM** přehrajte všechny soubory v náhodném pořadí a na displeji se zobrazí „RDM“. Opětovným stisknutím zrušíte tuto funkci a kontrolka „RDM“ zmizí.

Poznámka:

- Celkový počet MP3 souborů na USB zařízení a Micro SD kartě nesmí přesáhnout 9999.
- Zařízení nesmí obsahovat více než 99 adresářů.
- Doba načtení může trvat několik sekund nebo déle v závislosti na počtu MP3 souborů a adresářů na USB zařízení a Micro SD kartě.
- K portu tohoto zařízení nepřipojujte nic kromě USB zařízení. Jiná zařízení mohou poškodit USB mechanismus.

- Do slotu pro micro SD kartu nezasouvejte nic kromě micro SD karty. Jiné předměty mohou poškodit mechanismus karty.
- USB port nesmíte připojovat přímo k počítači, mohlo by dojít k poškození zařízení.
- Na trhu je k dispozici hodně USB zařízení a micro karet. Nemůžeme zaručit podporu všech různých modelů. Pokud není vaše zařízení podporované, zkuste jiné USB zařízení nebo micro SD kartu.
- Zařízení nemusí podporovat všechny multimediální soubory uložené na USB nebo micro SD kartě, pokud obsahují určité speciální postupy přehrávání, které nemusí být kompatibilní s postupy tohoto zařízení.

POSLOUCHÁNÍ EXTERNÍHO ZDROJE

1. Připojte externí zdroj (např. mp3 přehrávač) k AUX IN konektoru.
2. Stisknutím tlačítka **PWR** zapněte zařízení.
3. Stisknutím **MOD** zvolte režim AUX.
4. Spusťte přehrávání na externím zdroji.
5. Nastavte hlasitost na požadovanou úroveň.
6. Odpojte externí zařízení od konektoru Aux in, stisknutím tlačítka **MOD** zvolte jiný zdroj.

ÚDRŽBA

Upozornění

- Čelní panel vyčistěte měkkou utěrkou nebo vlhkou usní. Nikdy nepoužívejte rozpouštědla.
- Zařízení nevystavujte dešti ani vodě;
- Zařízení nevystavujte otřesům.
- Zařízení nevystavujte vysokým teplotám.
- Zařízení používejte v přiměřených klimatických podmínkách.
- Zařízení nevystavujte kapající nebo stříkající vodě a nestavte na něj nádoby naplněné tekutinami, jako jsou vázy.
- Na zařízení nestavte hořící předměty, například svíčky.

Výměna pojistky

Ujistěte se, zda hodnota odpovídá předepsaným parametrům. Pokud je pojistka vypálená, zkontrolujte připojení a vyměňte za novou. Pokud nastane stejný problém, zařízení je pravděpodobně poškozené. V takovém případě kontaktujte nejbližší autorizované servisní středisko.

ODSTRANĚNÍ PŘÍPADNÝCH PROBLÉMŮ

Problém	Příčina	Řešení
Bez napájení.	Není zapnuté zapalování v autě.	Pokud je napájení připojené k obvodu příslušenství vozidla, ale motor není nastartován, zapněte klíč zapalování do pozice „ACC“.
	Vypálená pojistka.	Vyměňte pojistku.
Žádný zvuk.	Snížená hlasitost.	Nastavte hlasitost na požadovanou úroveň.
	Kabely nejsou správně připojené.	Zkontrolujte připojení.
Ovládací tlačítka nefungují.	Zabudovaný mikropočítač nefunguje správně.	Stiskněte tlačítko RESET.
Rádio nefunguje. Automatický výběr stanic nefunguje.	Není připojený anténní kabel.	Připojte pevně anténní kabel.
	Signály jsou příliš slabé.	Naladte stanici manuálně.

TECHNICKÉ PARAMETRY

Všeobecné

Napájení	12 V DC (přípustné 11-16 V)
Impedance	4 ohmy
Max. výstupní výkon	15 W x 4
Ovladače tónů	±10 dB Basy při 100 Hz Výšky při 10 kHz
Rozměry	přibl. 58 x 100 x 180 (v/š/d)
Hmotnost	přibl. 0.380 kg

FM Tuner

Rozsah ladění	87.5-108 (MHz)
IF rozsah	10.7 MHz
Použitelná citlivost (-30dB)	12 dBuV
Odstup signálu od šumu	50 dB
Stereo separace	30 dB (1 kHz)

USB/MP3

Odstup signálu od šumu	60 dB
Separace	50 dB
Zkreslení	<0.5%
Frekvenční rozsah	20 - 20000 Hz

Poznámka: z důvodu neustálého vylepšování zařízení je právo na změnu technických parametrů a vzhledu vyhrazené bez předchozího upozornění.

VAROVÁNÍ

CAUTION
RISK OF ELECTRIC SHOCK
DO NOT OPEN

POZOR: k snížení rizika zasažení elektrickým proudem neotvírejte zařízení, uvnitř se nenacházejí vámi opravitelné části. Opravy přenechte kvalifikovanému servisnímu technikovi.

 Blesk v trojúhelníku upozorňuje uživatele na „nebezpečné napětí“ uvnitř zařízení.

 Vykřičník uvnitř trojúhelníku upozorňuje uživatele na důležitost pokynů týkajících se výrobku.

VAROVÁNÍ - K snížení rizika požáru nebo zasažení elektrickým proudem nevystavujte tento přístroj dešti ani vlhkosti.

 V případě likvidace starého zařízení dbejte na to, že nepatří do běžného komunálního odpadu. Odevzdejte jej na příslušném sběrném místě pro recyklaci. Informujte se na místní správě. (Směrnice o likvidaci elektrických a elektronických zařízení)

NEW ONE S.A.S
10, Rue de la Mission, 25480 Ecole Valentin, Francie



Dovozce a distributor:
SK Store, s.r.o.
Priemysel'ná 5/C
91701 Trnava
E-mail: obchod@skstore.sk