



## AR360BT

**Autorádio s BLUETOOTH a USB / MICRO SD**



Před použitím zařízení si pozorně si přečtěte návod k obsluze.

**NÁVOD K OBSLUZE**

## UPOZORNĚNÍ

---

1. Nepokoušejte se zařízení upravovat, může to vést k nehodě.
2. Instalace nebo servis zařízení osobami bez zkušeností s elektronickými zařízeními a automobilovým vybavením může být nebezpečný a může vést k zasažení elektrickým proudem nebo jiným nebezpečím.
3. Před prováděním jakýchkoliv činností, které mohou ovlivnit obsluhu vašeho vozidla jej nejdříve zastavte.
4. Hlasitost udržujte na úrovni, při které budete slyšet zvuky z okolí vozidla.
5. Nepoužívejte při extrémně nízkých nebo vysokých teplotách. Před zapnutím zařízení se ujistěte, zda je teplota uvnitř vozidla v rozsahu +60 °C až -10 °C.
6. Při výměně pojistky musí mít nová hodnotu uvedenou na držáku pojistky.
7. Neblokujte větrací otvory nebo chladiče. Zablokování způsobí hromadění tepla a může vést k požáru.
8. Použití tohoto zařízení bez nastartovaného motoru může vést k vybití baterie.
9. Používejte pouze ve vozidlech s 12 V záporným uzemněním.
10. Po dokončení instalace nebo výměně baterie vozidla musíte zařízení před použitím resetovat. Stiskněte tlačítko **RES** na čelním panelu předmětem s hrotem (jako je kuličkové pero) k obnovení všech nastavení na výrobní hodnoty.

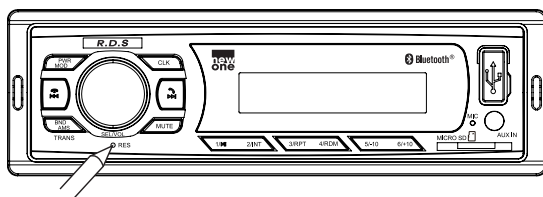

Reset

## VYBALTE VAŠE ZAŘÍZENÍ

---

Při vybalení zařízení zkontrolujte, zda obsahuje veškeré příslušenství a informační letáky:

Hlavní jednotka  
Návod k obsluze  
Příslušenství:

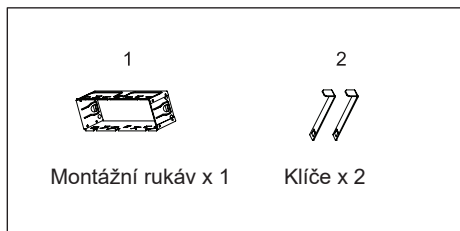

# PŘIPOJENÍ

## SCHÉMA ZAPOJENÍ

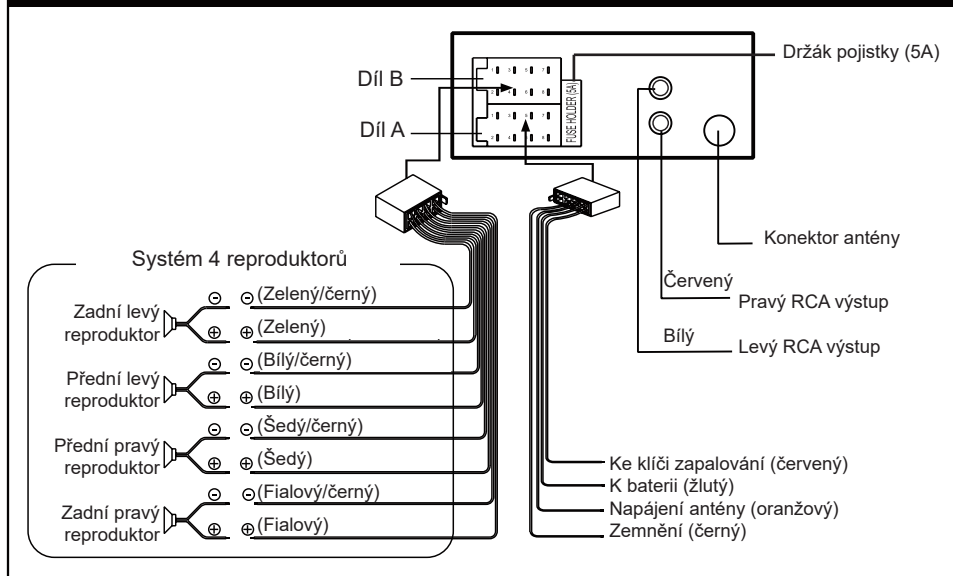

### Upozornění!

- Vodiče připojte dle zobrazení na schématu. Nesprávné připojení může způsobit závadu zařízení nebo poškození elektrického systému vozidla.
- Připojte vodič (-) reproduktoru ke konektoru reproduktoru (-). Nikdy nepřipojujte kabel levého nebo pravého reproduktorového kanálu k sobě nebo ke kostře vozidla.
- Před zapnutím zařízení zkontrolujte všechna připojení.



Nespojujte vodič zapalování (červený) a vodič baterie (žlutý), může to způsobit zkrat a následný požár.

## INSTALACE

Toto zařízení se instaluje způsobem proti krádeži. Zařízení se nasouvá do kovového montážního rukávu. Nepřipojujte napájení. Reproductory a anténu připojte dle pokynů. Pak instalujte nasouvací kovový kryt do vozidla následovně:

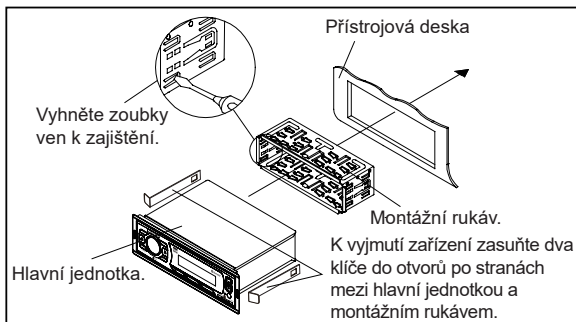

# OVLÁDACÍ PRVKY

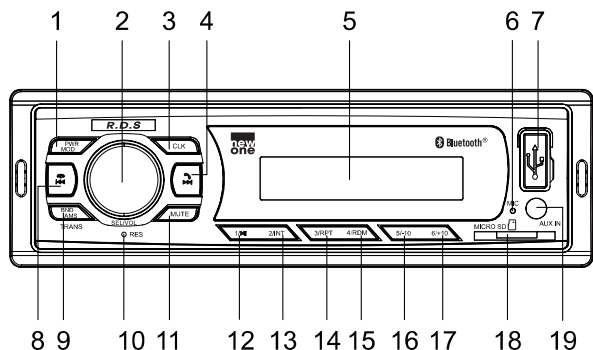

1. Tlačítko **PWR/ MOD**: k zapnutí/vypnutí zařízení; výběr provozního režimu
2. Volič **SEL/VOL**: hlasitost, výběr, potvrzení
3. Tlačítko **CLK (Hodiny)**: k nastavení času
4. **▶▶▶**: Přijetí hovoru/vytáčení posledního čísla; přeskočení vpřed
5. LCD displej
6. Vestavěný mikrofon
7. USB port
8. **◀◀◀**: K zavěšení hovoru; přeskočení vzad
9. **BND/AMS/TRANS**: tlačítko Band (výběr pásma: FM1, FM2, FM3); Automatické uložení; Vyhledání skladby; přenos hovoru
10. **RES** Tlačítko RESET
11. Tlačítko **MUTE**: ztlumení nebo obnovení výstupu zvuku
12. Tlačítko **1/▶▶▶**: volba předvolby kanálu 1 v režimu rádia; zahájení nebo pozastavení přehrávání.
13. Tlačítko **2/INT**: volba předvolby kanálu 2 v režimu rádia; spuštění/zrušení přehrávání ukázek.
14. Tlačítko **3/ RPT**: volba předvolby kanálu 3 v režimu rádia; opakované přehrávání.
15. Tlačítko **4/RDM**: volba předvolby kanálu 4 v režimu rádia; spuštění/zrušení přehrávání náhodným výběrem.
16. Tlačítko **5/-10**: volba předvolby kanálu 5 v režimu rádia; přeskočení vzad o 10 skladeb (pouze mp3)
17. Tlačítko **6/+10**: volba předvolby kanálu 6 v režimu rádia; přeskočení vpřed o 10 skladeb (pouze mp3)
18. Slot pro Micro SD kartu
19. Konektor **AUX IN**

## ZÁKLADNÍ OBSLUHA

### Zapnutí/vypnutí zařízení

Stiskněte tlačítko **PWR** k zapnutí zařízení. Opětovným stisknutím a podržením tohoto tlačítka zařízení vypnete.

### Výběr režimu

Když je zařízení zapnuté, opakovaným stisknutím tlačítka **MOD** zvolte různé zdroje: TUNER → USB → CARD → AUX → BT.

Poznámka: režim USB, CARD nelze zvolit, pokud není připojený zdroj k zařízení.

### Zobrazení přesného času

Stisknutím tlačítka **CLK** zobrazíte přesný čas, když je zařízení zapnuté.

### Nastavení času:

1. Když je zařízení zapnuté, opakovaným stisknutím tlačítka **SEL** zvolte režim nastavení formátu času.
2. Otáčením voličem hlasitosti vlevo nebo vpravo nastavte 12 nebo 24 hodinový formát.
3. Stisknutím a podržením tlačítka **CLK** aktivujte režim nastavení. Číslice hodin budou blikat.
4. Otáčením voliče **SEL** vlevo nebo vpravo nastavte hodiny. Opětovným stisknutím tlačítka potvrďte hodnotu hodin.
5. Číslice minut budou blikat, otáčením voliče **SEL** vlevo nebo vpravo nastavte minuty.

### Poznámka:

- Nastavení se potvrdí, nestisknete-li žádné tlačítko během 5 sekund.
- V 12 hodinovém formátu dbejte na AM nebo PM kontrolku, pro správné nastavení času.

### Resetování zařízení

Při prvním použití nebo po výměně baterie vozidla musíte zařízení resetovat. K nastavení počátečních nastavení zařízení stiskněte tlačítko **RES** na čelním panelu pomocí předmětu s hrotem. Když se na displeji objeví nějaké závady, můžete zařízení také resetovat, ale smažete nastavení hodin a některé uložené funkce.

## ZVUKOVÉ FUNKCE

---

### Nastavení hlasitosti:

K zvýšení nebo snížení hlasitosti otáčejte ovladačem hlasitosti **VOL** ve nebo proti směru hodinových ručiček.

### Ztlumení zvuku

Když je zařízení zapnuté, stisknutím tlačítka **MUTE** ztlumíte zvuk. Opětovným stisknutím obnovíte výstup zvuku.

### Použití voliče SEL/VOL pro nastavení funkce zvuku

Opakovaně stiskněte volič **SEL/VOL**

Pro výběr požadovaného režimu nastavení zvuku v následujícím pořadí: „BASS“ → „TRE“ (výšky) → „BAL“ (vyvážení) → EQ OFF/CLASS (CLASSICS)/ROCK/POP/FLAT → LOUD ON/OFF → DX/LOC → STEREO/MONO → CLOCK 12/24 → AREA EUR/USA.

Po volbě požadovaného režimu můžete nastavit jeho úroveň otáčením ovladače hlasitosti.

### Předvolený ekvalizér (EQ)

Když posloucháte pop hudbu, klasickou nebo rockovou hudbu, použijte ekvalizér pro nastavení kvality zvuku. Opakovaným stisknutím voliče hlasitosti zvolte „EQ OFF“ a otáčením ovladače hlasitosti zvolte různé režimy ekvalizéru v následujícím pořadí: EQ OFF → CLASS (CLASSICS) → ROCK → POP → FLAT.

### Zapnutí/vypnutí Loudness (zvýšení zvukového důrazu)

Díky této funkci můžete zvýšit nízké frekvence, což zlepšit citlivost zvuku.

Poznámka: viz „POSLOUCHÁNÍ RÁDIA“ pro obsluhu ostatních položek.

## POSLOUCHÁNÍ RÁDIA

---

### Výběr pásma

V režimu tuneru opakovaným stisknutím tlačítka **BND** zvolte pásma v následujícím pořadí: FM1 → FM2 → FM3.

## **Manuální/automatické ladění**

### **- Manuální ladění**

Stiskněte a podržte ►► nebo ◄◄, dokud se na displeji nezobrazí „MANUAL“, pak tlačítka ►► nebo ◄◄ zvolte stanici vpřed nebo vzad. Stisknutím a podržením ►► nebo ◄◄ naladíte stanici rychleji.

Poznámka: zařízení se vrátí do režimu automatického ladění, nestisknete-li žádné tlačítko do 5 sekund. Na displeji se na 2 sekundy zobrazí „AUTO“.

### **- Automatické ladění**

Stiskněte jednou tlačítko ►► nebo ◄◄, rádio automaticky vyhledá stanici nahoru nebo dolů a po nalezení spustí přehrávání stanice. Opětovným stisknutím tlačítek ►► nebo ◄◄ zastavte vyhledávání.

## **Vyhledání a uložení stanic**

### **- Tlačítkem AMS**

V režimu rádia stiskněte a podržte tlačítko **AMS** na 3 sekundy k zahájení automatického vyhledávání a uložení stanic do paměti. Během několika sekund se prohledají všechny stanice.

### **- Numerickými tlačítky 1- 6**

1. Naladíte stanici tlačítky ►► nebo ◄◄.
2. Stiskněte a podržte jedno ze 1- 6 numerických tlačítek na 2 sekundy, dokud displej nezobrazí odpovídající číslo, které představuje uloženou stanici pod odpovídající numerické tlačítko.
3. V režimu rádia stisknutím numerických tlačítek 1- 6 zvolíte uložené stanice.
4. Pokud posloucháte stanici uloženou pod numerické tlačítko, stisknutím a podržením jiného tlačítka na dle než 2 sekundy uložíte stanici pod toto numerické tlačítko.

Poznámka: zařízení může uložit 6 stanic pro každé pásmo.

## **RDS (Radio Data System)**

Toto zařízení má zabudovaný systém RDS dekodéru, který podporuje stanice vysílající RDS data. Tento systém může automaticky přepnout na stanici s nejlepším příjmem, když se pohybujete po velké vzdálenosti (AF přepínání). Také, pokud se vysílají dopravní zprávy (TA) nebo typ programu (PTY) z RDS stanice, bez ohledu, kde se nacházíte, bude se přijímat toto vysílání.

Stiskněte a podržte ovladač SEL, zařízení otevře nabídku nastavení. Krátkým stisknutím ovladače SEL zvolte požadovanou položku. Otáčením ovladače SEL zvolte požadované nastavení.

AF (ON/OFF (zap./vyp.)) → TA (ON/OFF (zap./vyp.)) → TA VOL (hlasitost dopravních zpráv) → REG (ON/OFF (zap./vyp.)) → EON (ON/OFF (zap./vyp.)) → SEL PTY

### **- Alternativní frekvence (AF)**

Pokud zvolíte režim přepínání AF, rádio vyhledá sílu signálu alternativních frekvencí. Pokud je nová AF silnější než aktuální stanice, přepne na krátkou dobu na tuto frekvenci a na 1-2 sekundy se zobrazí nová frekvence. (Pokud na LCD bliká AF, bude vyhledávat silnější RDS stanici.)

Segment nesvítí: režim přepínání AF je vypnutý.

Segment svítí: režim přepínání AF je zapnutý a přijímá RDS informaci.

Segment bliká: režim přepínání AF je zapnutý ale ještě se nepřijímá RDS informace.

### **- Dopravní varování (TA)**

V TA pohotovostním režimu, pokud začne vysílání dopravních zpráv, přijme se vysílání dopravních zpráv s nejvyšší prioritou bez ohledu na funkční zdroj, který posloucháte.

Pokud režim TA vypnete, pokud se přijímá vysílání dopravních zpráv, příjem vysílání dopravních zpráv se zruší a zařízení se přepne do pohotovostního režimu TA.

### **TA SEEK (vyhledávání dopravních zpráv):**

Pokud nově naladěná stanice nepřijme TP informaci během 5 sekund, rádio naladí na další stanici, která nemá stejný (PI) stanice jako poslední stanice, ale obsahuje TP informaci.

Pokud se TP informace ztratí s aktuální stanicí během doby přeladění, který je nastavený pomocí RETUNE S nebo RETUNE L, rádio začne ladit stejný PI stanice. Pokud se PI stanice nezachytí v jednom cyklickém hledání, rádio přeladí na následující stanici s TP informací.

Poznámka: v režimu TA SEEK lze aktuální stanici změnit na zcela odlišnou stanici, protože zařízení vyhledává TP stanic, pokud je síla pole (signálu) aktuální stanice velmi nízká, nebo aktuální stanice neobsahuje „TP“ signál. (Vyšší prioritu má TP před PI.)

### **TA ALARM (upozornění na dopravní zprávy):**

Pokud zvolíte tento režim, jakýkoliv režim automatického přeladění není aktivní. Zní pouze dvojitá signalizace (ALARM). Proto, v tomto režimu zařízení udržuje aktuální stanici. (Priorita PI je vyšší než TP.)

Pokud nově naladěná stanice nemá TP informaci po dobu 5 sekund, zazní akustická signalizace.

Pokud se TP informace ztratí v aktuální stanici během doby přeladění, zazní akustická signalizace.

Pokud nově naladěná stanice neobsahuje RDS signál, „PI SEEK“ je potlačeno.

### **- TA VOL (VOLUME) (hlasitost dopravních zpráv)**

Počáteční hodnota hlasitosti TA je 08. Můžete ji upravit na jinou hodnotu.

### **- Region ON / OFF (REG) (region zap./vyp.)**

Pokud je funkce AF zapnutá, opakovaně stiskněte tlačítko **SEL/VOL**, dokud se nezobrazí „REG OFF“, otáčením voliče **SEL/VOL** přepnete mezi „REG ON“ a „REG OFF“ režimem.

**REG ON:** musíte zvolit pro poslouchání regionálního vysílání aktuální stanice, i když existuje národní vysílání této stanice.

**REG OFF:** musíte zvolit pro poslouchání národního vysílání této stanice.

### **- Program type selection (PTY) (volba typu programu)**

Pokud zvolíte PTY, rádio spustí vyhledávání odpovídající PTY informace a zastaví se po zjištění odpovídající PTY informace.

Pokud již odpovídající PTY informace neexistuje, PTY se automaticky přepne na normální režim.

Stiskněte a podržte tlačítko **SEL**, až se na displeji zobrazí „SEL PTY“. Otáčením voliče **SEL** zvolte níže uvedené programy:

NEWS (zprávy)/AFFAIRS (dění)/INFO (informace)/SPORT (sport)/EDUCATE (vzdělání) DRAMA (hry)/  
CULTURE (kultura)/SCIENCE (věda)/VARIED (různé)/POP M (pop hudba)/ROCK M (rocková hudba)/  
EASY M (všeobecná hudba)/LIGHT M (lehká hudba)/CLASS (klasika)/OTHER M (ostatní hudba)/  
WEATHER (počasí)/FINANCE (finance)/CHILD (děti)/SOCIAL (sociální dění)/RELIGION (náboženské  
vysílání)/PHONE IN (na telefonu)/TRAVEL (cestování)/LEISURE (volný čas)/JAZZ (džez)/COUNTRY  
(country)/NATIONAL M (národní hudba)/OLDIES (oldies)/FOLK M (folková hudba)/DOC (dokumenty)/  
TEST (test)

Po několika sekundách rádio automaticky vyhledá stanici s odpovídající **PTY** informací.

### **- EON (Zdůraznění informací další sítě)**

Opakovaně stiskněte **SEL/VOL**, dokud se na displeji nezobrazí „EON ON“, otáčením voliče **SEL/VOL** přepnete mezi „EON ON“ a „EON OFF“ režimem. Pokud přijímáte EON informaci, indikace EON je zapnutá. S možností EON lze místním stanicím „vstoupit“ do vysílání národní stanice po dobu dopravních zpráv.

### **- DX / LOCAL (DISTANCE/ LOCAL) (vzdálenost/místní)**

DX: pokud zvolíte „DX“, lze přijímat vzdálené i místní stanice.

LOCAL: pokud zvolíte „LOC“, jsou k dispozici pouze místní stanice.

## - STEREO/MONO

Opakovaným stisknutím voliče **SEL/VOL** zvolte režim „STEREO/ MONO“. FM příjem je většinou v Stereo režimu. Pokud je signál slabý, přepnutí na Mono režim obvykle zlepší celkovou kvalitu zvuku.

## - AREA (EUROPE/AMERICA) (oblast Evropa/Amerika)

Výběr různých oblastí.

# POSLOUCHÁNÍ USB/MICRO SD

---

### Připojení USB zařízení (není součástí dodávky)

K připojení USB zařízení (není součástí dodávky), připojte USB zařízení k USB portu, zařízení se automaticky přepne do režimu „USB“. Pokud je USB již připojené, stisknutím tlačítka **MOD** přepněte na režim USB.

### Vložení Micro SD karty (není součástí dodávky)

Vložte vaši micro SD kartu do slotu pro kartu, zařízení se automaticky přepne na „SD“ režim. Pokud je karta již vložená, stisknutím tlačítka **MOD** přepněte na režim karty.

# ZÁKLADNÍ FUNKCE PŘEHRÁVÁNÍ

---

### Přehrávání/pozastavení:

Stisknutím tlačítka **▶||** pozastavíte přehrávání. Opětovným stisknutím pokračujete v přehrávání.

### Přeskočení/rychlé vyhledávání:

1. Stisknutím **▶▶** přeskočíte vpřed na následující skladbu.
2. Stisknutím **◀◀** přeskočíte vzad na předchozí skladbu.
3. Stisknutím a podržením **▶▶** nebo **◀◀** vyhledáte rychle požadovanou pasáž v rámci skladby.
4. Stisknutím **-10** nebo **+10** přeskočíte 10 skladeb vzad nebo vpřed.
5. Dlouhým stisknutím **-10** nebo **+10** zvolte předchozí nebo následující adresář v MP3 režimu.

### Přehrávání ukázek:

Opakovaným stisknutím tlačítka **INT** zvolte režim přehrávání ukázek:

INT ON: přehrávání prvních 10 sekund každé skladby.

INT OFF: zrušení přehrávání ukázek.

### Opakované přehrávání:

Opakovaným stisknutím tlačítka **RPT** zvolte režim přehrávání: RPT ONE (přehrávání jedné), RPT DIR (opakované přehrávání adresáře), RPT ALL (opakované přehrávání všech skladeb).

### Přehrávání v náhodném pořadí:

Stisknutím tlačítka **RDM** spustíte přehrávání všech souborů v náhodném pořadí a na displeji se zobrazí „RDM ON“. Opětovným stisknutím tuto funkci zrušíte a zobrazí se „RDM OFF“.

### Vyhledávání skladby v USB/Micro SD:

Stiskněte a podržte tlačítko **AMS**, displej zobrazí „NUM 0000“, pak otáčením voliče hlasitosti zvolte číslo skladby, stisknutím tlačítka **SEL** spustíte přehrávání.

### Poznámka:

- Celkový počet MP3 souborů na USB zařízení a Micro SD kartě nesmí přesáhnout 9999.
- Zařízení nesmí obsahovat více než 99 adresářů.
- Doba načtení může trvat několik sekund nebo déle v závislosti na počtu MP3 souborů a adresářů na USB zařízení a Micro SD kartě.
- K portu tohoto zařízení nepřipojujte nic kromě USB zařízení. Jiná zařízení mohou poškodit USB mechanismus.



- Do slotu pro micro SD kartu nezasouvajte nic kromě micro SD karty. Jiné předměty mohou poškodit mechanismus karty.
- USB port nesmíte připojovat přímo k počítači, mohlo by dojít k poškození zařízení.
- Na trhu je k dispozici hodně USB zařízení a micro karet. Nemůžeme zaručit podporu všech různých modelů. Pokud není vaše zařízení podporované, zkuste jiné USB zařízení nebo micro SD kartu.
- Zařízení nemusí podporovat všechny multimediální soubory uložené na USB nebo micro SD kartě, pokud obsahují určité speciální postupy přehrávání, které nemusí být kompatibilní s postupy tohoto zařízení.

## POSLOUCHÁNÍ EXTERNÍHO ZDROJE

---

1. Připojte externí zdroj (např. mp3 přehrávač) k AUX IN konektoru.
2. Stisknutím tlačítka **PWR** zapněte zařízení.
3. Stisknutím **MOD** zvolte režim AUX.
4. Spusťte přehrávání na externím zdroji.
5. Nastavte hlasitost na požadovanou úroveň.
6. Odpojte externí zařízení od konektoru Aux in, stisknutím tlačítka **MOD** zvolte jiný zdroj.

## FUNKCE BLUETOOTH

---

Slovní značka *Bluetooth*<sup>®</sup> a loga jsou registrované ochranné známky vlastněné společností Bluetooth SIG, Inc. a použití těchto značek společností New One S.A.S je na základě licence. Ostatní ochranné známky a obchodní názvy jsou majetkem jejich příslušných vlastníků.

- Před použitím Bluetooth funkce se ujistěte, zda váš mobilní telefon podporuje Bluetooth funkci.
- Různé modely mobilních telefonů vyzařují Bluetooth signál různé intenzity. Pro dosažení nejlepší kvality konverzace doporučujeme, aby byla vzdálenost mezi mobilním telefonem a tímto zařízením do 3 metrů.
- Nedávejte žádné kovové předměty ani jiné překážky do cesty mezi mobilní telefon a zařízení.

### PÁROVÁNÍ

1. Zapněte funkci Bluetooth na mobilním telefonu. (Přečtete si návod k obsluze vašeho mobilního telefonu, jak obsluhovat Bluetooth.)
2. Zvolte vyhledávání Bluetooth zařízení a aktivujte ji. Váš mobilní telefon zahájí vyhledávání Bluetooth zařízení v dosahu (3 metry). Zvolte toto autorádio „AR360BT“ a potvrďte, pak budete požádáni o zadání 4-ciferného hesla, které je „0000“. Zadejte heslo a potvrďte.  
Poznámka: pokud jste již dříve vytvořili Bluetooth připojení, zobrazí se seznam dříve nalezených zařízení. Zvolte „AR360BT“ a potvrďte.
3. Když je párování úspěšné, na displeji se zobrazí „LINKED“.

### Přijetí/odmítnutí hovoru

Při příchozím hovoru se na displeji zobrazí telefonní číslo.

Stisknutím tlačítka  přijmete hovor, na displeji se zobrazí doba hovoru. Otáčením ovladače hlasitosti nastavte hlasitost BT VOL.

Stisknutím  odmítnete příchozí hovor.

### Opětovné vytáčení naposledy volaného čísla

K opětovnému vytočení naposledy volaného čísla z paměti mobilního telefonu, stiskněte a podržte tlačítko .

Poznámky:

- Funkce opětovného vytáčení není dostupná, pokud váš mobilní telefon nemá funkci záznamu telefonních čísel.
- Pokud není konverzace zřetelná, zkuste se přiblížit k mikrofonu.

### **Přenos hovoru mezi mobilním telefonem a zařízením**

Během režimu hovoru můžete stisknutím tlačítka „TRANS“ přenést telefonní hovor mezi mobilním zařízením a tímto autorádiem. Při uskutečnění odcházejícího hovoru není možné hovor přenést, pokud ještě hovor nebyl přijat.

### **BLUETOOTH AUDIO (přehrávání bluetooth)**

Zařízení podporuje funkci Bluetooth audio. Pokud váš mobilní telefon může přehrávat stereo hudbu, pokud je párování úspěšné, stisknutím **MOD** zpřístupníte režim Bluetooth, na displeji se zobrazí „A2DP“. Audio soubor vašeho mobilního telefonu se začne přehrávat přes autorádio.

**Přehrávání/pozastavení:** stisknutím tlačítka ►|| pozastavíte přehrávání. Opětovným stisknutím pokračujete v přehrávání.

**Přeskočení na následující nebo předchozí skladbu:**

1. Stisknutím ►►I přeskočíte vpřed na následující skladbu.
2. Stisknutím I◀◀ spustíte přehrávání předchozí skladby.

### **Poznámky**

- Tento systém nebude fungovat nebo nemusí fungovat správně s některými Bluetooth mobilními telefony/audio přehrávači.
- Na trhu je hodně mobilních telefonů. Nemůžeme zaručit kompatibilitu všech mobilních zařízení s tímto autorádiem.
- Pokud není telefonická konverzace zřetelná, zkuste se přiblížit k mikrofonu.

Zde NEW ONE S.A.S. prohlašuje, že toto NEW ONE AR360BT je ve shodě se základními požadavky a dalšími nařízeními Směrnice 1999/5/EC. Prohlášení o shodě si můžete přečíst na <http://www.new-one.eu/conformity/AR360BT.pdf>

## **ÚDRŽBA**

---

### **Upozornění**

- Čelní panel vyčistěte měkkou utěrkou nebo vlhkou usní. Nikdy nepoužívejte rozpouštědla.
- Zařízení nevystavujte dešti ani vodě;
- Zařízení nevystavujte otřesům.
- Zařízení nevystavujte vysokým teplotám.
- Zařízení používejte v přiměřených klimatických podmínkách.
- Zařízení nevystavujte kapající nebo stříkající vodě a nestavte na něj nádoby naplněné tekutinami, jako jsou vázy.
- Na zařízení nestavte hořící předměty, například svíčky.

### **Výměna pojistky**

Ujistěte se, zda hodnota odpovídá předepsaným parametrům. Pokud je pojistka vypálená, zkontrolujte připojení a vyměňte za novou. Pokud nastane stejný problém, zařízení je pravděpodobně poškozené. V takovém případě kontaktujte nejbližší autorizované servisní středisko.

## ODSTRANĚNÍ PŘÍPADNÝCH PROBLÉMŮ

Problém	Příčina	Řešení
Bez napájení.	Není zapnuté zapalování v autě.	Pokud je napájení připojené k obvodu příslušenství vozidla, ale motor není nastartován, zapněte klíč zapalování do pozice „ACC“.
	Vypálená pojistka.	Vyměňte pojistku.
Žádný zvuk.	Snížená hlasitost.	Nastavte hlasitost na požadovanou úroveň.
	Kabely nejsou správně připojené.	Zkontrolujte připojení.
Ovládací tlačítka nefungují.	Zabudovaný mikroprocesor nefunguje správně.	Stiskněte tlačítko <b>RES</b> .
Rádio nefunguje. Automatický výběr stanic nefunguje.	Není připojený anténní kabel.	Připojte pevně anténní kabel.
	Signály jsou příliš slabé.	Nalad'te stanici manuálně.

## TECHNICKÉ PARAMETRY

### Všeobecné

Napájení	12 V DC (připustné 11-16 V)
Impedance	4 nebo 8 ohmů
Max. výstupní výkon	8 W x 4
Ovladače tónů	±10 dB Basy při 100 Hz Výšky při 10 kHz
Rozměry	přibl. 58 x 100 x 180 (v/š/d)
Hmotnost	přibl. 0,380 kg

### FM Tuner

Rozsah ladění	EU: 87,5-108 (MHz) USA: 87,5-107,9 (MHz)
IF rozsah	10,7 MHz
Použitelná citlivost (-30dB)	12 dBuV
Odstup signálu od šumu	50 dB
Stereo separace	30 dB (1 kHz)

### USB/MP3

Odstup signálu od šumu	60 dB
Separace	50 dB
Zkreslení	<0,5%
Frekvenční rozsah	20 - 20000 Hz

### BLUETOOTH

Bluetooth: 2,402-2,48GHz  
RF výstupní výkon: 4 dBm

**Poznámka:** z důvodu neustálého vylepšování zařízení je právo na změnu technických parametrů a vzhledu vyhrazené bez předchozího upozornění.

# VAROVÁNÍ

---



**POZOR:** k snížení rizika zasažení elektrickým proudem neotvírejte zařízení, uvnitř se nenacházejí vámi opravitelné části. Opravy přenechte kvalifikovanému servisnímu technikovi.



Blesk v trojúhelníku upozorňuje uživatele na „nebezpečné napětí“ uvnitř zařízení.



Vykřičník uvnitř trojúhelníku upozorňuje uživatele na důležitost pokynů týkajících se výrobku.

**VAROVÁNÍ** - K snížení rizika požáru nebo zasažení elektrickým proudem nevystavujte tento přístroj dešti ani vlhkosti.



V případě likvidace starého zařízení dbejte na to, že nepatří do běžného komunálního odpadu. Odevzdejte jej na příslušném sběrném místě pro recyklaci. Informujte se na místní správě. (Směrnice o likvidaci elektrických a elektronických zařízení)

NEW ONE S.A.S  
10, Rue de la Mission, 25480 Ecole Valentin, Francie



**Dovozce a distributor:**  
SK Store, s.r.o.  
Priemyselná 5/C  
91701 Trnava  
E-mail: [obchod@skstore.sk](mailto:obchod@skstore.sk)