

SONY®

Vícekanálový AV přijímač

Viackanálový audiovizuálny prijímač

Návod k obsluze

CS

Návod na používanie

SK

Pro zákazníky v USA

Záznam vlastníka

Číslo modelu a sériové číslo jsou umístěny na zadní části receiveru. Opište sériové číslo do níže uvedené kolonky. Na tato čísla se odkažte vždy při telefonním hovoru se svým prodejcem značky Sony ohledně tohoto výrobku.

Číslo modelu STR-DH590

Sériové číslo _____

VAROVÁNÍ

Abyste snížili riziko vzniku požáru a zásahu elektrickým proudem, nevystavujte tento přístroj dešti nebo vlhkosti.

V zájmu snížení rizika požáru nepřikrývejte větrací otvor zařízení novinami, brusy, závěsy atd.

Nevystavujte přístroj otevřeným zdrojům ohně (například zapáleným svíčkám).

V zájmu snížení rizika vzniku požáru nebo úrazu elektrickým proudem nevystavujte zařízení kapajícím nebo stříkajícím tekutinám a nepokládejte na něj předměty naplněné tekutinami, jako jsou vázy.

Neumísťujte přístroj do stísněného prostoru, jako je knihovna nebo vestavěná skříňka.

Protože zástrčka napájecího kabelu slouží k odpojení přístroje od elektrické sítě, připojte přístroj do snadno přístupné zásuvky elektrické sítě. Zaznamenáte-li u jednotky nějakou vadu, odpojte neprodleně zástrčku ze zásuvky elektrické sítě.

Dokud je přístroj zapojen do síťové zásuvky, není odpojen od elektrické sítě, a to i v případě, že je vypnutý.

UPOZORNĚNÍ

Pokud baterii nahradíte nesprávným typem, vzniká riziko výbuchu. Nevystavujte baterie ani přístroje s vloženými bateriemi nadměrnému horku, například slunečnímu světlu nebo ohni.



UPOZORNĚNÍ HORKÝ POVRCH

Aby se snížilo riziko popálení, nedotýkejte se horkého povrchu, kde se zobrazuje tento symbol.

PRO ZÁKAZNÍKY VE SPOJENÝCH STÁTECH. NEPLATÍ PRO KANADU, VČETNĚ PROVINCE QUEBEC.

POUR LES CONSOMMATEURS AUX ÉTATS-UNIS. NON APPLICABLE AU CANADA, Y COMPRIS LA PROVINCE DE QUÉBEC.

Pro zákazníky v USA



Tento symbol má varovat uživatele před neizolovaným „nebezpečným napětím“ v krytu výrobku, které může být dostatečně vysoké na to, aby představovalo úrazu elektrickým proudem.



Tento symbol má upozornit uživatele na to, že dokumentace dodávaná s přístrojem obsahuje důležité provozní pokyny a pokyny týkající se údržby.

Důležité bezpečnostní pokyny

- 1) Přečtěte si tyto pokyny.
- 2) Uložte si tyto pokyny.
- 3) Dbejte všech varování.
- 4) Postupujte podle všech pokynů.
- 5) Nepoužívejte tento přístroj v blízkosti vody.
- 6) Čistěte pouze suchým hadříkem.
- 7) Nezakrývejte ventilační otvory. Instalujte v souladu s pokyny výrobce.
- 8) Neinstalujte v blízkosti zdrojů tepla, jako například topných těles, vývodů vytápěcích systémů, sporáků nebo jiných zařízení (včetně zesilovačů), které vytvářejí teplo.
- 9) Nenarušujte bezpečnostní opatření polarizované nebo uzemněné zástrčky. Polarizovaná zástrčka má dva ploché kolíky a jeden je širší než druhý. Uzemňovací zástrčka má dva ploché kolíky a uzemňovací vidlici. Široký plochý kolík nebo vidlice zajišťují vaši bezpečnost. Nehodí-li se dodávaná zástrčka do vaší zásuvky, obraťte se na elektrotechnika ohledně výměny zastaralé zásuvky.
- 10) Po napájecím kabelu se nesmí chodit a nesmí dojít k jeho poškození, zejména u zástrčky, objímky a v místě, kde vychází ze zařízení.
- 11) Používejte pouze doplňky/příslušenství, které stanovil výrobce.

- 12) Používejte pouze vozík, stojan, stativ, konzolu nebo stůl, které stanovil výrobce nebo které byly dodány společně se zařízením. Při přemísťování pojízdného stolku s přístrojem postupujte obezřetně, abyste se vyvarovali zraněním způsobeným převržením.



- 13) Při bouřkách nebo při dlouhé době nepoužívání přístroje jej odpojte z elektrické sítě.
- 14) Servis přenechte výhradně kvalifikovaným pracovníkům. Servis je nutný, byl-li přístroj jakýmkoliv způsobem poškozen, např. v případě poškození síťového kabelu nebo zástrčky, vniknutí tekutiny či pádu předmětu dovnitř přístroje, vystavení přístroje dešti nebo vlhkosti, nesprávného fungování nebo upuštění na zem.

POZNÁMKA:

Toto zařízení bylo testováno a bylo označeno za vyhovující omezením digitálního zařízení třídy B, ve shodě s částí 15 pravidel FCC.

Tyto limity jsou nastaveny tak, aby v rámci instalace v domácnosti zajišťovaly přiměřenou ochranu proti nežádoucímu rušení. Toto zařízení vytváří, používá a může vyzářovat radiofrekvenční energii. Není-li nainstalováno a používáno v souladu s pokyny, může způsobit škodlivé rušení rádiových komunikací. Není ale zaručeno, že při určité instalaci k poruše nedojde. Způsobí-li toto zařízení škodlivou poruchu na příjmu rádia nebo televize, kterou lze určit podle vypnutí a zapnutí zařízení, musí se uživatel pokusit opravit poruchu pomocí jednoho nebo více následujících opatření:

- Přesměrujte nebo přemístěte přijímací anténu.
- Zvětšete vzdálenost mezi zařízením a receiverem.
- Připojte zařízení do zásuvky v jiném obvodu, než do kterého je zapojen receiver.
- Potřebujete-li pomoc, kontaktujte prodejce nebo zkušeného technika.

UPOZORNĚNÍ

Mějte na paměti, že jakékoli změny nebo úpravy, které nejsou vysloveně schváleny v této příručce, vás mohou zbavit oprávnění toto zařízení obsluhovat.

V souladu s emisními limity FCC je nutné k připojení hostitelských počítačů a periferních zařízení použít řádně stíněné a uzemněné kabely a konektory.

Kabel reproduktorů musí být připojený k přístroji a reproduktorům v souladu s následujícími pokyny, snížíte tak riziko úrazu elektrickým proudem.

- 1) Odpojte síťový kabel z ELEKTRICKÉ SÍTĚ.
- 2) Sejměte 10 až 15 mm izolace kabelu reproduktorů.
- 3) Připojte opatrně kabel reproduktorů k přístroji a reproduktorům tak, abyste se nedotkli jádra kabelu reproduktorů rukou. Síťový kabel odpojte z ELEKTRICKÉ SÍTĚ také před odpojením kabelu reproduktorů od přístroje a reproduktorů.

Toto zařízení nesmí být umístěno nebo používáno společně s jinou anténou nebo vysílačem.

Pro zákazníky v Kanadě

K připojení hostitelských počítačů a/nebo periférií je nutné použít řádně stíněné a uzemněné kabely a konektory.

Toto zařízení vyhovuje bezlicenční normě RSS agentury Industry Canada. Provoz podléhá následujícím dvěma podmínkám:

- (1) Toto zařízení nesmí vytvářet rušení a
- (2) Toto zařízení musí přijmout veškeré rušení, včetně takového, které může zapříčinit jeho nežádoucí funkci.

Pro zákazníky v USA a Kanadě

Toto zařízení odpovídá limitům vystavení radiaci FCC/IC stanoveným pro nekontrolované prostředí a splňuje pokyny FCC pro vystavení rádiovým frekvencím (RF) a RSS-102 pro vystavení radiofrekvenční energii (RF). Toto zařízení by mělo být instalováno a provozováno na místě, kde je vzdálenost zářiče alespoň 20 cm od těla.

Pro zákazníky v Austrálii



Likvidace starých elektrických a elektronických zařízení (platí v Evropské unii a dalších zemích se systémy odděleného sběru odpadu)

Informace pro zákazníky v Evropě



Likvidace baterií a elektrických a elektronických zařízení (platí v Evropské unii a v dalších zemích se systémy sběru tříděného odpadu)

Tento symbol na výrobku, baterii nebo obalu značí, že s výrobkem a baterií nesmí být nakládáno jako s domovním odpadem.

Na určitých bateriích může být tento symbol použitý spolu s chemickou značkou.

Chemická značka pro olovo (Pb) se na baterii přidává v případě, že obsahuje více než 0,004 % olova. Zajištěním správné likvidace těchto výrobků a baterií pomůžete předejít potenciálním negativním dopadům na životní prostředí a zdraví lidí, ke kterým by mohli dojít při nesprávné likvidaci. Recyklace materiálů napomáhá zachovávat přírodní zdroje. V případě výrobků, které z důvodů bezpečnosti, výkonu nebo integrity dat vyžadují nepřetržité připojení k vestavěné baterii, musí být tato baterie vyměněna pouze kvalifikovaným servisním personálem.

Abyste zajistili, že s baterií i elektrickými a elektronickými zařízeními bude správně naloženo, předejte tyto výrobky po skončení jejich životnosti na příslušném sběrném místě zajišťujícím recyklaci elektrických a elektronických zařízení. V případě všech dalších typů baterií si přečtěte část popisující bezpečné vyjmutí baterie z výrobku. Předejte baterii na příslušné sběrné místo pro recyklaci použitých baterií. Podrobné informace o recyklaci tohoto výrobku nebo baterie získáte na příslušném úřadě místní samosprávy, ve firmě zajišťující svoz odpadu nebo v obchodě, kde jste výrobek zakoupili.

Upozornění pro zákazníky: Následující informace se vztahují pouze na zařízení zakoupená v zemích podléhajících směrnici EU

Tento produkt byl vyroben společností Sony Corporation, případně na její objednávku. Dovozece do EU: Sony Europe Limited.

S dotazy souvisejícími se shodou produktů se zákony Evropské unie se obraťte na autorizovaného zástupce dovozece do EU: Sony Belgium, bijkantoor van Sony Europe Limited, Da Vincilaan 7-D1, 1935 Zaventem, Belgie.

Společnost Sony Corporation tímto prohlašuje, že toto zařízení splňuje podmínky Směrnice 2014/53/EU.

Úplný text prohlášení o shodě pro EU je k dispozici na adrese:

<http://www.compliance.sony.de/>



Toto rádiové zařízení je určeno k použití spolu se schválenými verzemi softwaru, které jsou uvedeny v prohlášení o shodě pro EU.

U softwaru nahraného v tomto rádiovém zařízení byla ověřena shoda se základními požadavky směrnice 2014/53/EU.

Verzi softwaru můžete zkontrolovat stiskem tlačítka AMP MENU a následným výběrem možnosti „<SYSTEM>“ pomocí tlačítek \uparrow/\downarrow a \oplus .

Tento vícekanálový AV přijímač je určen k přehrávání zvuku a videa z připojených zařízení, k přehrávání hudby ze zařízení BLUETOOTH® a z FM tuneru.

Toto zařízení bylo testováno a bylo shledáno, že splňuje limity regulace EMC, které se týkají používání propojovacího kabelu kratšího než 3 metry.

Nadměrný akustický tlak ze sluchátek může způsobit ztrátu sluchu.

Obsah

Dodávané položky	6
Hlavní funkce přijímače	7
Součásti a ovládací prvky	8

Připojení a příprava

1: Výběr systému reproduktorů	14
2: Nastavení a připojení reproduktorů	15
3: Připojení televizoru	18
4: Připojení audiovizuálních zařízení	23
5: Připojení antény FM	25
6: Zapnutí přijímače a provedení funkce Easy Setup	25
7: Nastavení pro HDMI	29

Přehrávání

Přehrávání zvuku a obrázků na připojeném televizoru nebo audiovizuálních zařízeních	30
Přehrávání zvuku na zařízení BLUETOOTH®	31
Výběr zvukových efektů	33

Nabídka / Ostatní funkce

Používání nabídky na televizní obrazovce	37
Výběr rozmístění reproduktorů	38
Obnovení výchozího továrního nastavení	39

Odstraňování problémů / Specifikace

Řešení problémů	40
Bezpečnostní opatření	47
Specifikace	48
Autorská práva	50
Komunikace BLUETOOTH®	50
Podporované přehratelné formáty	52
Rejstřík	53

Dodávané položky

- Přijímač (1)

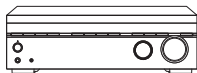

- Dálkové ovládání (1)

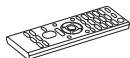

- Baterie R03 (velikost AAA) (2)



- Drátová anténa pro příjem v pásmu FM (1)



- Kalibrační mikrofon (1)



- Průvodce spuštěním (1)



Vysvětluje postup připojení 5.1kanálového systému reproduktorů, provedení základního nastavení a poslechu připojených zařízení.

- Návod k obsluze (tato brožura) (1)



Vysvětluje nezbytná připojení, základní nastavení a základní operace.

Návody týkající se tohoto produktu

- Některé ilustrace jsou uvedeny v podobě schémat a mohou se lišit od konkrétních výrobků.
- Návody týkající se tohoto produktu popisují především postupy využívající dálkový ovladač. Můžete také použít ovládací prvky na přijímači, mají-li stejné nebo podobné popisky jako tlačítka na dálkovém ovládání.

- Text uvedený v závorkách ([--]) se zobrazuje na televizní obrazovce a text uvedený v uvozovkách („--“) se zobrazuje na zobrazovacím panelu.
- Položky zobrazené na televizní obrazovce se mohou lišit v závislosti na oblasti.

Uživatelská příručka (online webový návod k obsluze) obsahuje informace o pokročilých funkcích a operacích.

Uživatelskou příručku lze zobrazit v počítači, smartphonu nebo tabletu. Spusťte webový prohlížeč a zadejte následující adresu URL nebo pro přístup ke stránce použijte čtečku QR kódů.



Informace pro zákazníky v Evropě



http://rd1.sony.net/help/ha/strdh59/h_eu/

Pro zákazníky na Taiwanu



<http://rd1.sony.net/help/ha/strdh59/zh-tw/>

Pro zákazníky v jiných oblastech



http://rd1.sony.net/help/ha/strdh59/h_zz/

Hlavní funkce přijímače

Kompatibilita s formáty digitálního zvuku

Jsou podporovány technologie DTS-HD a Dolby TrueHD (pouze tehdy, když jsou zařízení připojena prostřednictvím kabelů HDMI).

Kompatibilita s formáty videa 4K s vysokým rozlišením*

Přijímač podporuje technologie HDCP 2.2, Dolby Vision, HDR10 a Hybrid Log-Gamma, které umožňují zobrazení vysoce kvalitního videa (strana 18).

* V závislosti na vstupním videosignálu je nutné změnit nastavení „SIG.FMT.“.

Vybaveno funkcí automatické kalibrace (D.C.A.C.), díky které je prostředí pro sledování a poslech téměř ideální

Funkce D.C.A.C. měří a kalibruje charakteristiky vzdálenosti, úrovně a frekvence reproduktorů pomocí dodávaného monofonního kalibračního mikrofonu pro potřeby prostředí pro sledování a poslech (strana 26).

Reprodukuje virtuální prostorový zvuk i v prostředí, kde nelze instalovat zadní reproduktor (Front Surround)

Umožňuje vytvořit prostorový zvuk ekvivalentní 5.1kanálovému systému reproduktorů pouze s pomocí dvou předních reproduktorů (strana 17).

Kompatibilita s bezdrátovou technologií BLUETOOTH®

- K přijímači můžete připojit přehrávač WALKMAN®, smartphone nebo tablet pomocí funkce BLUETOOTH® a bezdrátově přehrávat obsah těchto zařízení (strana 31).
- Přijímač můžete zapnout ze spárovaného zařízení BLUETOOTH®, i když je přijímač v pohotovostním režimu. Podrobnosti o obsluze naleznete v průvodci nápovědou.

Zvuková pole s možností volby podle preferencí

Můžete vybírat ze široké škály zvukových polí podle připojení reproduktorů nebo vstupních zdrojů (2k stereo, přímý vstup atd.) (strana 33).

Vybaveno konektorem HDMI s funkcí zpětného audiokanálu (ARC)

Pro výstup zvuku televizoru z přijímače stačí použít jediný kabel HDMI (strana 19, 21).

Součásti a ovládací prvky

Čelní panel přijímače

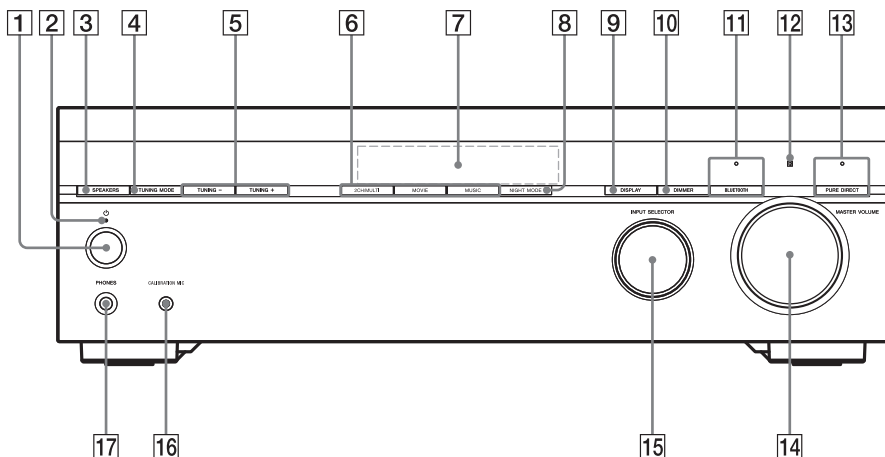

1 (napájení)

Zapnutí přijímače nebo jeho přepnutí do pohotovostního režimu.

2 Kontrolka napájení

- **Zelená:** Přijímač je zapnutý,
- **Červená:** Přijímač je v pohotovostním režimu a je nastavena jedna z následujících možností:
 - Položka „CTRL.HDMI“ je nastavena na hodnotu „CTRL ON“.
 - Položka „BT STBY“ je nastavena na hodnotu „STBY ON“.*
 - Položka „STBY.THROUGH“ je nastavena na hodnotu „ON“ nebo „AUTO“.
- **Kontrolka zhasne:** Přijímač je v pohotovostním režimu a:
 - „CTRL.HDMI“ je nastaveno na „CTRL OFF“.
 - „BT STBY“ je nastavena na hodnotu „OFF“.
 - „STBY.THROUGH“ je nastavena na hodnotu „OFF“.

* Kontrolka se červeně rozsvítí pouze v případě, že je s přijímačem spárováno zařízení a možnost „BT POWER“ je nastavena na hodnotu „BT ON“. Nejsou-li s přijímačem spárována žádná zařízení nebo je možnost „BT POWER“ nastavena na hodnotu „BT OFF“, kontrolka zhasne.

3 SPEAKERS

Zapne či vypne systém reproduktorů.

- **„SPK ON“:** Systém reproduktorů je zapnutý.
- **„OFF SPEAKERS“*:** Systém reproduktorů je vypnutý.

* Na panelu displeje se střídavě zobrazuje položka „OFF“ a „SPEAKERS“.

Poznámka

Když vyberete možnost „OFF SPEAKERS“, z reproduktorů nevychází žádný zvuk. Ujistěte se, že jste vybrali hodnotu „SPK ON“.

4 TUNING MODE

Vybírá režim automatického nebo předvoleného ladění.

5 TUNING +/-

Skenuje FM stanice nebo vybírá předvolené stanice/kanály.

6 2CH/MULTI, MOVIE, MUSIC (strana 33)

7 Zobrazovací panel (strana 10)

8 NIGHT MODE

Aktivuje funkci Night Mode, která umožňuje zachovat atmosféru kinosálu při nízkých úrovních hlasitosti.

Poznámka

- Funkce Night Mode nebude pracovat v následujících případech:
 - Volba [Pure Direct] je nastavena na hodnotu [On].
 - Jsou připojena sluchátka.
 - Je aktivní funkce [Direct] a je vybrán analogový vstup.
- Přijímač může v závislosti na formátu audia přehrávat signál na nižší vzorkovací frekvenci, než je skutečná vzorkovací frekvence vstupního signálu.

9 DISPLAY

Zobrazení informací na zobrazovacím panelu.

10 DIMMER

Mění jas zobrazovacího panelu.

11 BLUETOOTH

Přepne vstup přijímače na hodnotu [BT] a automaticky se připojí k poslednímu připojenému zařízení. Nastaví přijímač do režimu párování, nejsou-li v přijímači žádné informace o párování. Odpojí zařízení BLUETOOTH®, je-li přijímač připojen k zařízení BLUETOOTH®.

Kontrolka BLUETOOTH (strana 31)

12 Snímač dálkového ovladače

Přijímá signály z dálkového ovladače.

13 PURE DIRECT

Aktivuje funkci Pure Direct, která umožňuje získat kvalitnější a věrnější zvuk ze všech vstupů. Když je funkce Pure Direct aktivována, rozsvítí se kontrolka nad tlačítkem.

Poznámka

Je-li vybrána funkce Pure Direct, funkce [Calibration Type], [Night Mode], [Bass], [Treble] a „D. RANGE“ nepracují.

14 MASTER VOLUME (strana 30)

15 INPUT SELECTOR

Výběr vstupního kanálu připojeného k zařízení, které chcete použít.

16 Konektor CALIBRATION MIC (strana 26)

17 Konektor PHONES

Do tohoto konektoru připojte sluchátka.

Kontrolky na zobrazovacím panelu

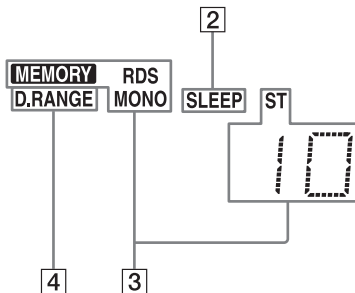
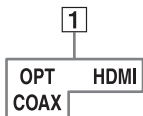

1 Kontrolka vstupu

Rozsvítí se a určí tak aktuální vstup.

OPT

Digitální signály vstupují přes zdířku OPTICAL.

COAX

Digitální signály vstupují přes zdířku COAXIAL.

HDMI

Digitální signály vstupují přes vybranou zdířku HDMI.

2 SLEEP

Rozsvítí se, když je aktivován časovač vypnutí.

3 Indikátor ladění

Zobrazí se, když se receiver naladí na určitou rozhlasovou stanici.

MEMORY

Funkce paměti, např. paměť přednastavených stanic apod., je aktivní.

Vysílání RDS (pouze u modelů pro Evropu, Asii a Tichomoří)

Naladěno na stanici se službami RDS.

MONO

Monoaurální vysílání

ST

Stereofonní vysílání FM



Číslo předvolené stanice (Číslo se změní podle vybrané předvolené stanice.)

4 D.RANGE

Rozsvítí se při aktivaci komprese dynamického rozsahu.

Zadní panel přijímače

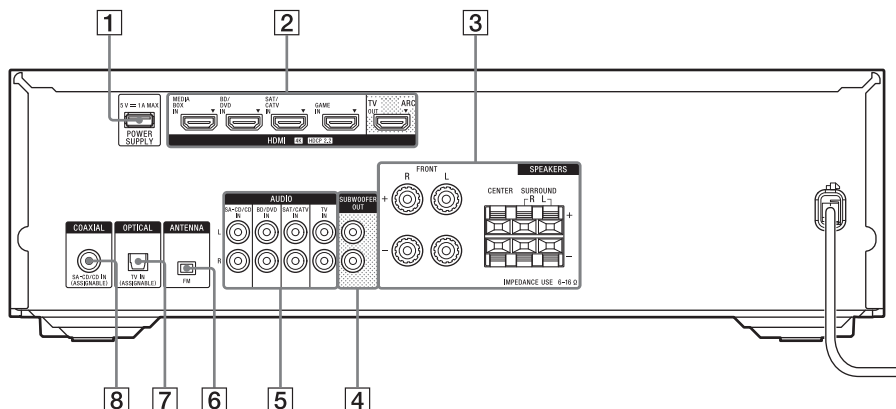

- 1 Port POWER SUPPLY**
Pouze pro napájecí zdroj.
- 2 Konektory HDMI IN/OUT**
(strana 18, 19, 20, 21, 22, 23)
Všechny konektory HDMI IN/OUT na přijímači podporují technologii HDCP 2.2. HDCP 2.2 je nově vylepšená technologie ochrany autorských práv, která je používána pro ochranu obsahu, jako jsou filmy 4K.
- 3 Konektory SPEAKERS**
(strana 15, 16, 17)
- 4 Konektory SUBWOOFER OUT**
(strana 16, 17)
- 5 Konektory AUDIO IN**
(strana 22, 24)
- 6 Svorka FM ANTENNA** (strana 25)
- 7 Konektor OPTICAL IN**
(strana 20, 22)
- 8 Konektor COAXIAL IN** (strana 24)

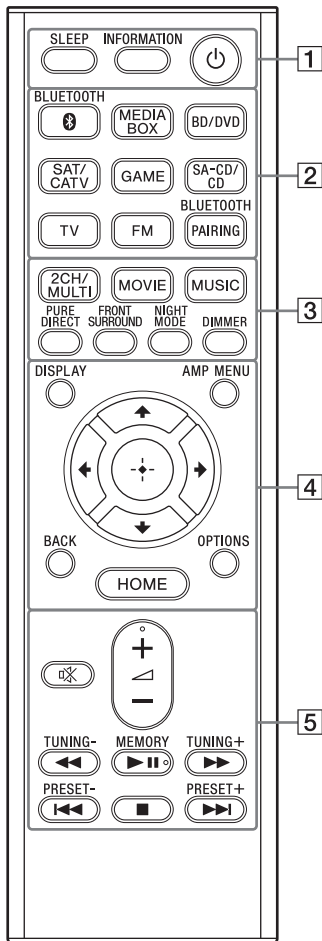

- 1** **⏻ (napájení) (strana 26)**
Zapnutí přijímače nebo jeho přepnutí do pohotovostního režimu.

INFORMATION

Zobrazuje na televizní obrazovce informace například o formátu zvuku atd.

SLEEP

Nastaví přijímač na automatické vypnutí v určitou dobu.

2 Tlačítka vstupů

BLUETOOTH, MEDIA BOX, BD/DVD, SAT/CATV, GAME, SA-CD/CD, TV, FM

Výběr vstupního kanálu připojeného k zařízení, které chcete použít. Stisknete-li jakékoli tlačítka vstupu, receiver se zapne.

Poznámka

Stisknete-li tlačítka BLUETOOTH, přijímač se zapne pouze v případě, že je možnost „BT POWER“ v nabídce „<BT>“ nastavena na hodnotu „BT ON“.

BLUETOOTH PAIRING (strana 31)

Přepíná vstup přijímače na hodnotu [BT] a nastavuje přijímač do režimu párování.

3 2CH/MULTI, MOVIE, MUSIC (strana 33)

Výběr zvukového pole.

PURE DIRECT

Aktivuje funkci Pure Direct, která umožňuje získat kvalitnější a věrnější zvuk ze všech vstupů.

Poznámka

Je-li vybrána funkce Pure Direct, funkce [Calibration Type], [Night Mode], [Bass], [Treble] a „D. RANGE“ nepracují.

FRONT SURROUND

Aktivuje funkci Front Surround, která umožňuje získat prostorový zvuk na úrovni kinosálu pouze s využitím dvou předních reproduktorů.

NIGHT MODE

Aktivuje funkci Night Mode, která umožňuje zachovat atmosféru kinosálu při nízkých úrovních hlasitosti.

Poznámka

- Funkce Night Mode nebude pracovat v následujících případech:
 - Volba [Pure Direct] je nastavena na hodnotu [On].
 - Jsou připojena sluchátka.
 - Je aktivní funkce [Direct] a je vybrán analogový vstup.
- Přijímač může v závislosti na formátu audia přehrávat signál na nižší vzorkovací frekvenci, než je skutečná vzorkovací frekvence vstupního signálu.

DIMMER

Mění jas zobrazovacího panelu.

4 DISPLAY

Zobrazení informací na zobrazovacím panelu.

AMP MENU

Zobrazení nabídky na zobrazovacím panelu pro ovládání přijímače.

⊕ (zadání), ↑/↓/←/→

Pomocí tlačítek ↑, ↓, ←, → vyberte položku nabídky. Potom potvrďte zadání stisknutím tlačítka ⊕.

BACK

Návrat do předchozí nabídky nebo zrušení nabídky či průvodce zobrazených na televizní obrazovce.

OPTIONS (strana 37)

Zobrazí nabídku možností na televizní obrazovce.

HOME (strana 37)

Zobrazení hlavní nabídky na televizní obrazovce.

5 ◀ (hlasitost) +*/-

Nastavení úrovně hlasitosti všech reproduktorů současně.

⊗ (ztlumení)

Dočasně vypnutí zvuku. Pro obnovení zvuku stiskněte tlačítko znovu.

◀◀/▶▶ (rychlý posun vzad / rychlý posun vpřed), ▶|| (přehrát/pozastavit)*, ◀◀/▶▶ (předchozí/další), ■ (zastavit) (strana 32)

TUNING +/-

Vyhledá stanici FM.

MEMORY*

Uloží právě přijímanou stanici jako předvolbu stanice.

PRESET +/-

Výběr přednastavených stanic nebo kanálů.

* Tlačítka ◀, +, ▶|| a MEMORY jsou opatřena hmatovými výstupky. Tyto výstupky můžete používat jako vodička při ovládání receiveru.

Poznámka

- Výše uvedená vysvětlení slouží jako příklad.
- V závislosti na modelu vašeho připojeného zařízení nemusí některé funkce vysvětlené v této sekci fungovat s dodávaným dálkovým ovladačem.

Vložení baterií do dálkového ovladače

Vložte dvě dodané baterie R03 (velikost AAA) do dálkového ovladače. Při vkládání baterií se ujistěte, že kontakty s označením + a - jsou ve správné pozici.

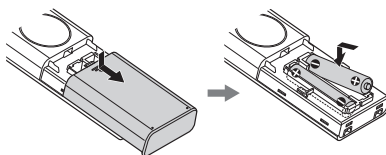

Poznámka

- Nenechávejte dálkové ovládání na extrémně horkých nebo vlhkých místech.
- Nepoužívejte zároveň starou a novou baterii.
- Nekombinujte manganové baterie s ostatními druhy baterií.
- Doporučujeme používat manganové baterie AAA.
- Snímač dálkového ovladače na čelním panelu přijímače nevystavujte přímému slunci ani světlu. Toto může vyústit v poruchu.
- Nebudete-li dálkový ovladač delší dobu používat, vyjměte baterie, abyste zabránili možnému poškození způsobenému únikem elektrolytu z baterie a následnou korozí.
- Nereaguje-li již přijímač na dálkový ovladač, vyměňte obě baterie za nové.

1: Výběr systému reproduktorů

Systém reproduktorů vybírejte podle počtu reproduktorů a subwooferů, které používáte. Níže uvedená ilustrace a tabulka uvádí typy reproduktorů, které lze připojit k přijímači, a obecné pozice pro jejich umístění.

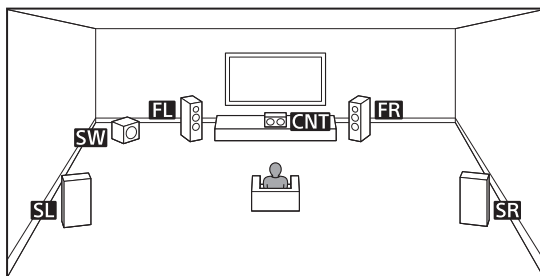

Zkratky použité v ilustracích	Typ reproduktoru	Funkce jednotlivých reproduktorů
FL	Levý přední reproduktor	Reprodukuje zvuky z levého/pravého kanálu.
FR	Pravý přední reproduktor	
CNT	Středový reproduktor	Produkuje vokály ze středního kanálu.
SL	Levý prostorový reproduktor	Produkuje zvuky z prostorového (surround) levého/pravého kanálu.
SR	Pravý prostorový reproduktor	
SW	Subwoofer	Produkuje zvuky LFE (nízkofrekvenční zvuky) kanálu a posiluje basové součásti ostatních kanálů.

Tip

Protože subwoofer (SW) nevysílá výrazně směrové signály, můžete jej umístit na libovolné místo.

Systémy reproduktorů popsané v této příručce

Tato příručka popisuje postupy instalace, připojení a nastavení, které jako příklady používají typické systémy reproduktorů uvedené v tabulce níže. Informace o všech systémech reproduktorů podporovaných tímto přijímačem naleznete v části „Výběr rozmístění reproduktorů“ (strana 38).

Systém reproduktorů	Postup týkající se nastavení/připojení reproduktorů naleznete na straně	Rozmístění reproduktorů („PATTERN“)
A 5.1kanálový zvuk	16	„5.1“
B 2.1kanálový zvuk	17	„2.1“

2: Nastavení a připojení reproduktorů

Reproduktory a subwoofery v místnosti rozmístíte podle vzoru, který pro svůj systém reproduktorů upřednostňujete, a připojíte je k přijímači. Schémata rozmístění reproduktorů na straně 16 a 17 představují příklady ideálního rozmístění. Reproktory a subwoofery není nutné rozmísťovat přesně stejným způsobem jako v příkladech rozmístění. Rozmístění reproduktorů upravte tak, aby optimálně odpovídalo vaší místnosti.

Poznámka

- Připojte reproduktory se jmenovitou impedancí 6 ohmů až 16 ohmů.
- Před připojením kabelů se ujistěte, že jste odpojili napájecí kabel.
- Před připojením napájecího kabelu se ujistěte, že se kovové vodiče kabelů reproduktorů na konektorech SPEAKERS na zadním panelu přijímače navzájem nedotýkají. Pokud by se vodiče dotýkaly, mohlo by to poškodit obvod zesilovače.
- Když připojíte subwoofer s funkcí automatického pohotovostního režimu, vypněte tuto funkci při sledování filmů. Je-li funkce automatického pohotovostního režimu zapnuta, přepne se do pohotovostního režimu automaticky na základě úrovně vstupního signálu subwooferu a zvuk nemusí procházet výstupem.

Tip

Pokud máte jeden subwoofer, připojte jej k libovolnému konektoru SUBWOOFER OUT. Pokud máte dva subwoofery, můžete je připojit ke konektorům SUBWOOFER OUT.

Jak připojit kabely reproduktorů

Připojte kabely reproduktorů s polaritami + (červená) / - (černá) podle přijímače a reproduktorů, jak ukazuje následující obrázek. Na každém konci každého kabelu reproduktorů odstraňte izolaci vodiče v délce 10 mm (13/32 palce) a poté volné konce vodiče reproduktorů pevně zatočte. Vložte odizolované konce kabelů do svorek.

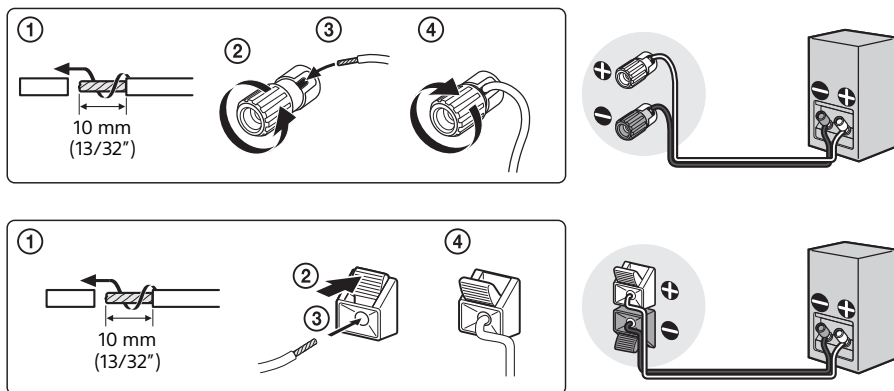

Poznámka

- Neodstraňujte příliš velkou část izolace kabelů reproduktorů: zabráníte tak tomu, aby se kabely reproduktorů vzájemně dotýkaly.
- Nesprávné připojení může vést k vážnému poškození přijímače.

A 5.1kanalový systém reproduktorů

Pro poslech vícekanalového prostorového zvuku v kvalitě kinosálu budete potřebovat pět reproduktorů (dva přední reproduktory, středový reproduktor a dva prostorové reproduktory) a navíc subwoofer.

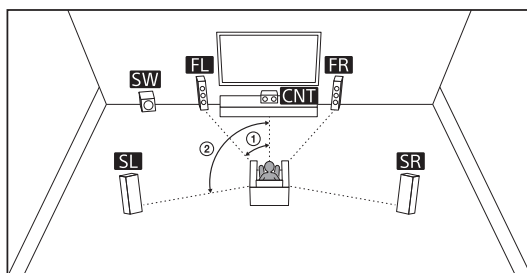

① 30°

② 100–120°

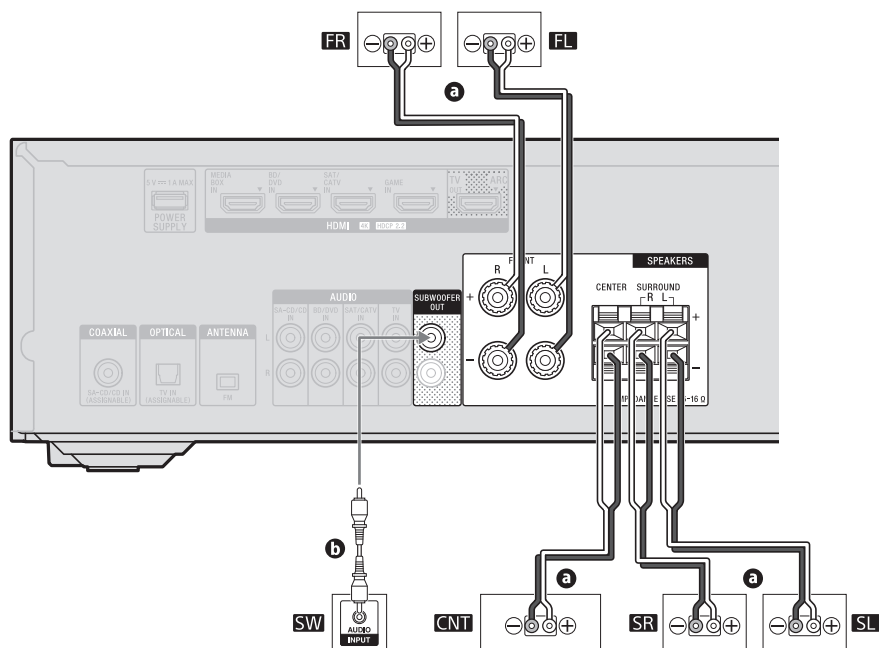

a Kabel reproduktoru (není součástí dodávky)

b Monofonní audiokabel (není součástí dodávky)

B 2.1kanalový systém reproduktorů

Pokud jako nastavení zvukového pole vyberete možnost [Front Surround], můžete si vychutnat prostorové efekty odpovídající 5.1kanalovému systému reproduktorů pouze za pomoci dvou předních reproduktorů.

Umístíte reproduktory jako na obrázku níže a pomalu postupně měňte směr předních reproduktorů, dokud nenaleznete směr zajišťující nejlepší prostorový efekt.

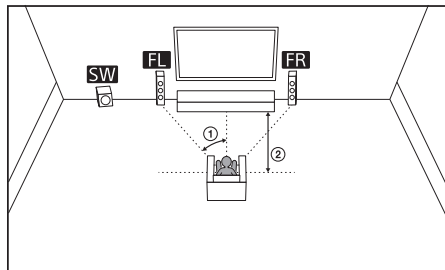

① 30°

② 1,5–3 m

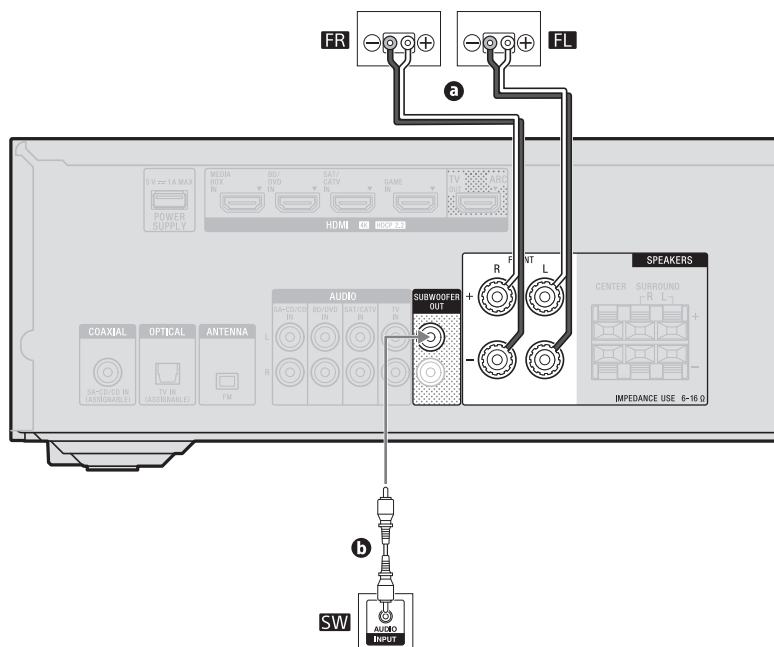

- a** Kabel reproduktoru (není součástí dodávky)
- b** Monofonní audiokabel (není součástí dodávky)

3: Připojení televizoru

Poznámka

Před připojením napájecího kabelu (hlavního kabelu) nezapomeňte provést připojení kabelů.

Připojte televizor ke konektoru HDMI TV OUT. Tento přijímač můžete nastavit pomocí nabídky nebo pokynů zobrazených na televizní obrazovce.

Po připojení televizoru můžete sledovat video a poslouchat zvukový vstup ze zařízení připojeného k přijímači televizoru. Pomocí přijímače lze také z reproduktorů poslouchat zvuk televizoru.

O funkcích HDMI

- Společnost Sony doporučuje použít kabel HDMI značky Sony nebo jiný kabel schválený podle standardu HDMI. Ujistěte se, že používáte vysokorychlostní kabel HDMI s Ethernetem. Pokud používáte formáty videa vyžadující velkou šířku pásma, například 4K/60p 4:4:4, 4:2:2 nebo 10bitový 4K/60p 4:2:0, použijte kvalitní vysokorychlostní kabel HDMI s Ethernetem, který podporuje šířku pásma až 18 Gb/s.
- Pokud používáte formáty videa s velkou šířkou pásma, jako jsou 4K/60p 4:4:4, 4:2:2 nebo 10bitový 4K/60p 4:2:0, nezapomeňte nastavit formát signálu HDMI. Podrobnosti najdete v části „Nastavení formátu signálu HDMI“ (strana 29).
- Nedoporučujeme používat konverzní kabel HDMI-DVI. Když připojíte konverzní kabel HDMI-DVI k zařízení s konektorem DVI-D, může dojít ke ztrátě zvuku anebo obrazu. Připojte samostatné audiokabely nebo digitální kabely, a pokud výstup zvuku není správný, znovu přiřaďte konektory vstupu.
- Všechny konektory HDMI na přijímači podporují přenos obsahu se širokými barevnými prostory standardu ITU-R BT.2020 – Deep Color (Deep Colour) a HDR (široký dynamický rozsah).
- Konektor HDMI TV OUT podporuje funkci ARC (zpětný audiokanal).
- Barevný prostor BT.2020 je nový barevný standard s širokým barevným rozsahem, který byl vytvořen pro televizní systémy s extrémně vysokým rozlišením.
- HDR je nastupující formát videa, který může zobrazit širší rozsah jasových úrovní.
- Další podrobnosti o podporovaných formátech videa naleznete v uživatelské příručce.

Ochrana autorských práv související s konektory HDMI

- Všechny konektory HDMI na přijímači podporují rozlišení 4K a technologii HDCP 2.2 (High-bandwidth Digital Content Protection System Revision 2.2). HDCP 2.2 je nově vylepšená technologie ochrany autorských práv, která je používána pro ochranu obsahu, jako jsou filmy 4K.
- Pro sledování obsahu chráněného pomocí HDCP 2.2, například obsahu 4K, připojte konektory HDMI k televizoru a audiovizuálnímu zařízení, které podporují HDCP 2.2. Podrobné informace o tom, zda jsou televizor a audiovizuální zařízení vybaveny konektorem HDMI kompatibilním s HDCP 2.2, naleznete v návodu k obsluze připojeného zařízení.

Připojení audiokabelu

- Při připojování digitálního optického audiokabelu zasunujte zástrčky rovně, dokud nezaklapnou.
- Optické digitální audiokabely neohýbejte ani neuvazujte.

- Všechny konektory digitálního audia jsou kompatibilní s vzorkovacími frekvencemi 32 kHz, 44,1 kHz, 48 kHz a 96 kHz.
- Pokud připojujete televizor k přijímači prostřednictvím konektorů TV IN na přijímači, nastavte zdířku výstupu audia televizoru na hodnotu „Fixed“, pokud je možné toto nastavení přepínat mezi hodnotou „Fixed“ a „Variable“.

Připojení televizoru 4K

Pokud je konektor HDMI televizoru 4K kompatibilní s funkcí zpětného audiokanálu (ARC) a technologií HDCP 2.2

Zpětný audiokanál (ARC) je funkce, která prostřednictvím kabelu HDMI přenáší digitální zvukový signál televizoru do audiovizuálních zařízení.

Pokud je u vstupního konektoru HDMI televizoru uveden text „ARC“, tento televizor je kompatibilní s funkcí zpětného audiokanálu (ARC). Pokud je přijímač a vstupní konektor HDMI televizoru kompatibilní s funkcí zpětného audiokanálu (ARC) propojený pouze kabelem HDMI, můžete poslouchat zvuk televizoru z reproduktorů připojených k přijímači.

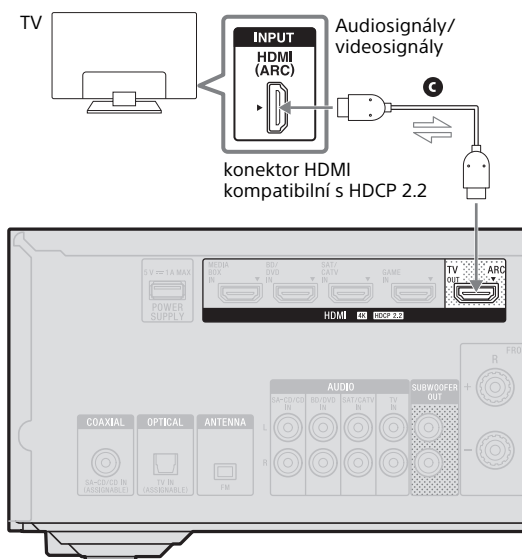

C Kabel HDMI (není součástí dodávky)

Poznámka

- Pro toto připojení musíte zapnout funkci Control for HDMI. Stiskněte tlačítko AMP MENU a poté stiskem tlačítek \uparrow/\downarrow a \odot vyberte možnost „<HDMI>“ – „CTRL.HDMI“ – „CTRL.ON“.
- Na televizoru musíte také zapnout funkci Control for HDMI. Další informace naleznete v návodu k obsluze televizoru.

Pokud je konektor HDMI televizoru 4K kompatibilní s funkcí zpětného audiokanálu (ARC), ale ne s technologií HDCP 2.2

Autorská práva obsahu 4K jsou chráněna technologií HDCP 2.2. Chcete-li sledovat obsah v rozlišení 4K, propojte pomocí kabelu HDMI konektor HDMI na přijímači a konektor HDMI kompatibilní s technologií HDCP 2.2 na televizoru.

V tomto případě nelze zvuk televizoru odesílat do přijímače pomocí funkce zpětného audiokanálu (ARC) televizoru. Pomocí optického digitálního audiokabelu propojte optický výstupní konektor televizoru s konektorem OPTICAL IN přijímače.

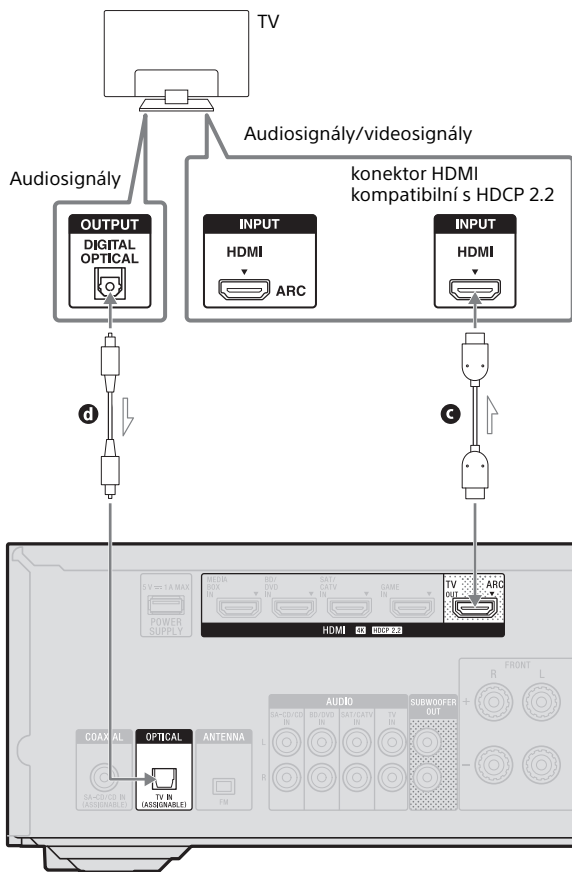

- Ⓒ Kabel HDMI (není součástí dodávky)
- Ⓓ Digitální optický audiokabel (není součástí dodávky)

Připojení televizoru nekompatibilního s rozlišením 4K

Pokud je konektor HDMI televizoru kompatibilní s funkcí zpětného audiokanálu (ARC)

Zpětný audiokanál (ARC) je funkce, která prostřednictvím kabelu HDMI přenáší digitální zvukový signál televizoru do audiovizuálních zařízení.

Pokud je u vstupního konektoru HDMI televizoru uveden text „ARC“, tento televizor je kompatibilní s funkcí zpětného audiokanálu (ARC). Pokud je přijímač a vstupní konektor HDMI televizoru kompatibilní s funkcí zpětného audiokanálu (ARC) propojený pouze kabelem HDMI, můžete poslouchat zvuk televizoru z reproduktorů připojených k přijímači.

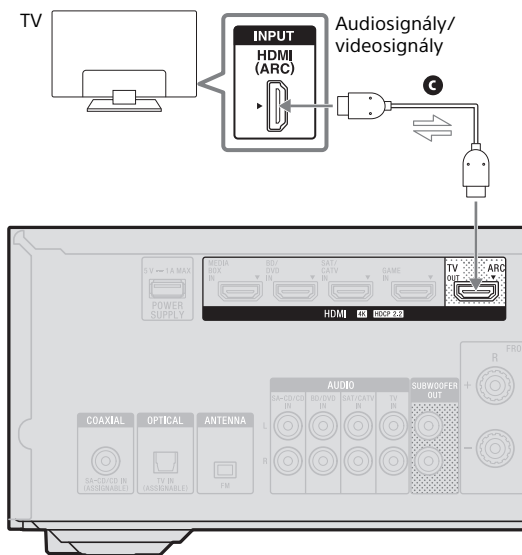

Ⓢ Kabel HDMI (není součástí dodávky)

Poznámka

- Pro toto připojení musíte zapnout funkci Control for HDMI. Stiskněte tlačítko AMP MENU a poté stiskem tlačítek $\blacktriangle/\blacktriangleright$ a \oplus vyberte možnost „<HDMI>“ – „CTRL.HDMI“ – „CTRL ON“.
- Na televizoru musíte také zapnout funkci Control for HDMI. Další informace naleznete v návodu k obsluze televizoru.

Tip

Pokud je již konektor HDMI televizoru kompatibilní s funkcí zpětného audiokanálu (ARC) připojen k dalšímu zařízení, odpojte zařízení a připojte přijímač.

Pokud konektor HDMI televizoru není kompatibilní s funkcí zpětného audiokanálu (ARC)

Zpětný audiokanal (ARC) je funkce, která prostřednictvím kabelu HDMI přenáší digitální zvukový signál televizoru do audiovizuálních zařízení.

Pokud u vstupního konektoru HDMI televizoru není uveden text „ARC“, tento televizor není kompatibilní s funkcí zpětného audiokanálu (ARC).

Pro výstup audiosignálů a videosignálů z přijímače do televizoru propojte přijímač a televizor pomocí kabelu HDMI **c**.

Pro výstup audiosignálů televizoru do přijímače propojte přijímač a televizor pomocí optického digitálního audiokabelu **d** nebo stereofonního audiokabelu **e**.

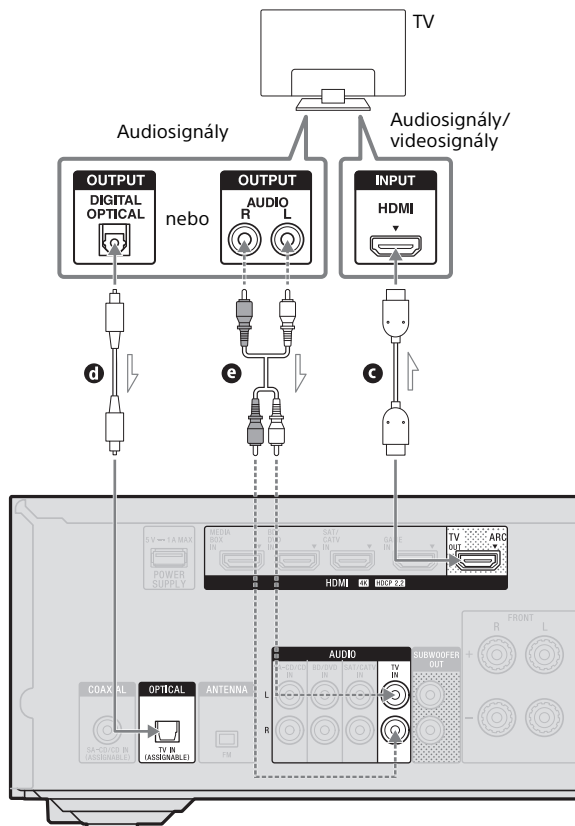

— Doporučené připojení
- - - Alternativní připojení

- c** Kabel HDMI (není součástí dodávky)
- d** Digitální optický audiokabel (není součástí dodávky)
- e** Stereofonní audiokabel (není součástí dodávky)

4: Připojení audiovizuálních zařízení

Poznámky týkající se připojování audiovizuálních zařízení ke konektorům HDMI na přijímači naleznete v části „O funkcích HDMI“ (strana 18).

Připojení zařízení s konektory HDMI

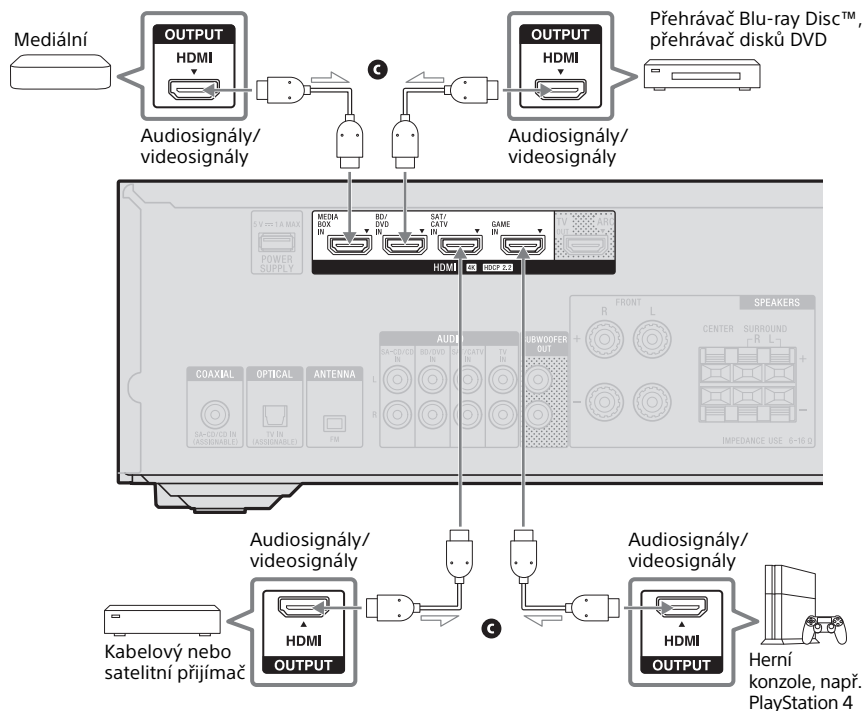

Ⓢ Kabel HDMI (není součástí dodávky)

Tip

- Toto připojení slouží jako příklad. Každé zařízení HDMI můžete připojit k jakémukoli konektoru HDMI IN.
- Kvalita obrazu závisí na typu připojovacího konektoru. Pokud mají vaše zařízení konektory HDMI, doporučujeme je připojit s použitím HDMI připojení.

Připojení zařízení s analogovými audiokonektory a koaxiálními digitálními audiokonektory

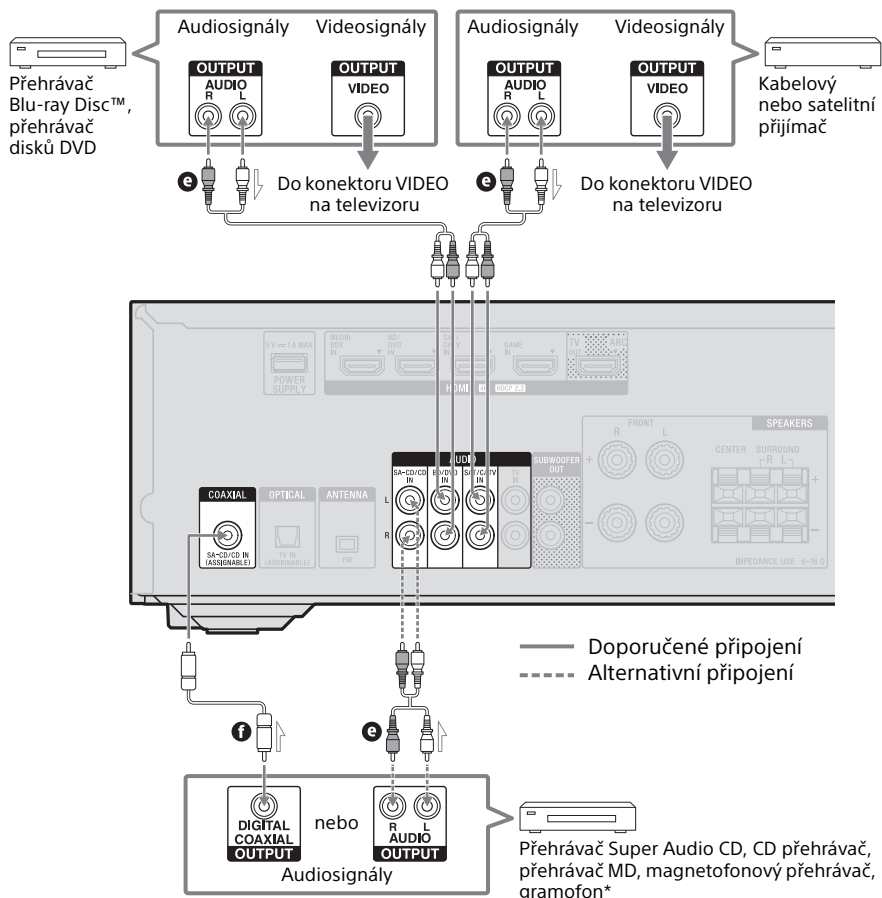

e Stereofonní audiokabel (není součástí dodávky)

f Koaxiální optický audiokabel (není součástí dodávky)

* Pokud chcete připojit gramofon opatřený pouze výstupním konektorem PHONO, musíte mezi gramofon a přijímač zapojit ekvalizér gramofonu (není součástí dodávky).

Poznámka

Pokud chcete poslouchat zvuk ze zařízení připojeného ke konektorům AUDIO IN, nepřipojujte žádné zařízení ke konektorům HDMI IN, COAXIAL IN a OPTICAL IN, které jsou označeny stejným názvem zařízení (například SA-CD/CD, BD/DVD, SAT/CATV a TV).

Tip

- Ke konektorům AUDIO IN můžete připojit i jiná než výše uvedená zařízení.
- Můžete změnit název každého vstupu, který se bude zobrazovat na zobrazovacím panelu receiveru. Podrobnosti k nastavení naleznete v části „Přejmenování jednotlivých vstupů (Name)“ v Průvodci nápovědou.

5: Připojení antény FM

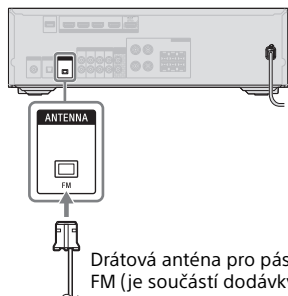

Poznámka

- Drátovou anténu pro příjem v pásmu FM plně rozevřete.
- Po připojení drátové antény pro příjem v pásmu FM ji udržujte co nejvíce v horizontální poloze.

6: Zapnutí přijímače a provedení funkce Easy Setup

Zapněte přijímač a televizor a proveďte výchozí nastavení podle pokynů na obrazovce Easy Setup zobrazené na televizoru.

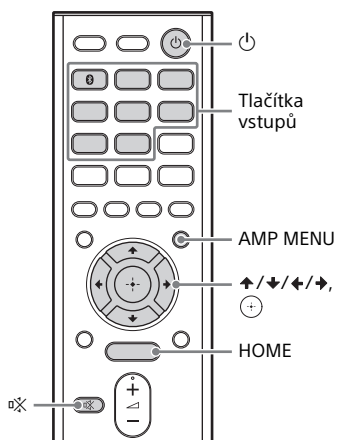

1. Zobrazení obrazovky Easy Setup na televizoru

1 Připojte síťový kabel do zásuvky ve zdi.

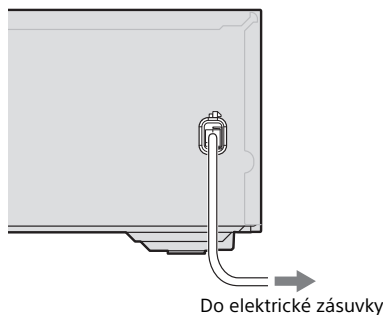

2 Zapněte televizor a poté jej přepněte na vstup, ke kterému je připojen přijímač.

3 Pro zapnutí přijímače stiskněte tlačítko  (napájení).

Na televizoru se zobrazí obrazovka Easy Setup.

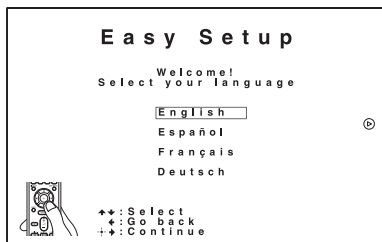

Poznámka

Nastavení Easy Setup nemůžete provést bez připojení televizoru k přijímači.

Tip



- Po zapnutí přijímače po provedení inicializace přijímače se na obrazovce televizoru také zobrazí obrazovka Easy Setup.
- Pro vypnutí přijímače stiskněte znovu tlačítko  (napájení).

Ruční zobrazení obrazovky Easy Setup

1 Stiskněte HOME.



Na obrazovce televizoru se zobrazí domovská nabídka (strana 37).



2 Stiskem tlačítek / vyberte položku [Easy Setup] a poté stiskněte tlačítko .

2. Výběr jazyka

Můžete vybrat jazyk zpráv na obrazovce.

1 Pomocí tlačítek / vyberte jazyk a poté stiskněte tlačítko .

3. Provedení funkce Auto Calibration

Funkce automatické kalibrace umožňuje:

- kontrolovat připojení mezi všemi reproduktory a přijímačem.
- měnit úroveň hlasitosti reproduktoru.
- měřit vzdálenosti reproduktorů od pozice, kde sedíte.*
- měřit velikost reproduktoru.*
- měřit charakteristiku frekvence (EQ).*

* Výsledek měření se nepoužije tehdy, když je jako nastavení zvukového pole vybrána možnost [Direct] a je vybrán analogový vstup.

Poznámka

- Reproductory vydávají během měření velmi hlasitý zvuk a hlasitost nelze měnit. Berte ohled na sousedy a případně přítomné děti.
- Byla-li předtím, než jste spustili funkci Auto Calibration, aktivována funkce ztlumení, tato funkce se automaticky vypne.
- Používáte-li speciální, např. dipólové reproduktory, nemusí se podařit změřit správné výsledky nebo provést funkci Auto Calibration.
- V závislosti na charakteristice subwooferu, který používáte, může být nastavení hodnoty vzdálenosti odlišné od skutečné pozice.

Před provedením funkce Auto Calibration

Zkontrolujte následující:

- Odpojte sluchátka.
- Aby bylo měření přesné, ujistěte se, že prostředí je klidné a bez hluku.
- Ujistěte se, že výstup reproduktoru není nastaven na hodnotu „OFF SPEAKERS“. Opakovaným stiskem tlačítka SPEAKERS na přijímači vyberte možnost „SPK ON“ (strana 8).

1 Připojte dodávaný kalibrační mikrofon do konektoru CALIBRATION MIC. Poté umístěte kalibrační mikrofon na místo poslechu.

Kalibrační mikrofon umístěte do výšky svých uší.

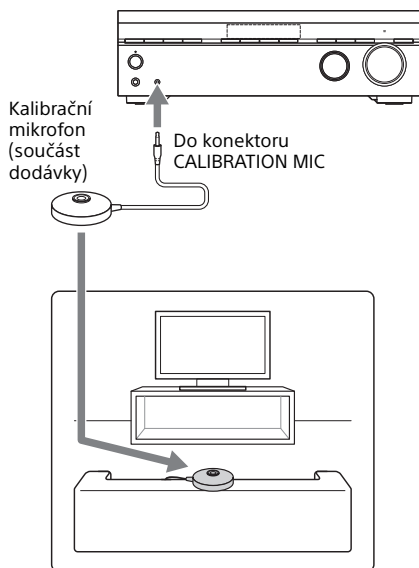

Poznámka

- Zapojte zástrčku kalibračního mikrofonu co nejdále do konektoru CALIBRATION MIC. Pokud kalibrační mikrofon není řádně připojen, měření nelze řádně provést.
- Odstraňte případné překážky mezi kalibračním mikrofonem a reproduktory.

2 Pokud je subwoofer připojený, zapněte jej a zvýšte hlasitost.

Upravte a nastavte subwoofer následujícím způsobem:

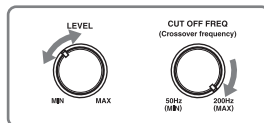

- Otočte ovladač LEVEL těsně před polovinu.
- Připojíte-li subwoofer s funkcí dělicí frekvence, nastavte hodnotu na maximum.
- Když připojíte subwoofer s funkcí automatického pohotovostního režimu, nastavte ji na vypnuto (deaktivováno).

Chcete-li získat podrobnější informace, nahlédněte do návodu k obsluze subwooferu.

3 Spusťte automatickou kalibraci.

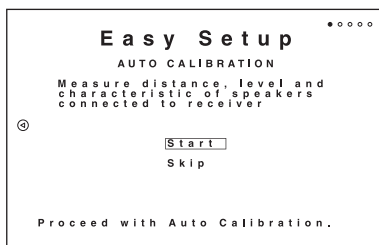

4 Stiskem tlačítek \uparrow/\downarrow vyberte položku [Start] a poté stiskněte tlačítko \oplus .

5 Ujistěte se, že je kalibrační mikrofon připojen k přijímači a poté stiskněte tlačítko \oplus .

6 Potvrďte pokyny na obrazovce a poté stiskněte tlačítko .

Měření začne za pět vteřin.

Měření trvá přibližně 30 sekund.

Testovací tón vystupuje postupně ze všech reproduktorů.

Když měření skončí, ozve se pípnutí a obrazovka se přepne.

- Stisknete tlačítko HOME, AMP MENU nebo  (ztlumení) na dálkovém ovladači.
- Stisknete tlačítko SPEAKERS na přijímači.
- Změňte úroveň hlasitosti TV.
- Připojte sluchátka.

7 Po úspěšném dokončení měření vyberte stiskem tlačítka možnost [Save&Exit] a poté stiskněte tlačítko .

Výsledky měření se uloží a proces nastavení je dokončen.

Pokud měření selže, zobrazí se chybové kódy nebo výstražné zprávy (strana 46). Potvrďte zprávu, proveďte nezbytné úpravy a poté výběrem možnosti [Retry] znovu proveďte automatickou kalibraci.

Pro ukončení procesu nastavení bez uložení výsledků měření vyberte možnost [Exit].

8 Funkce Auto Calibration byla dokončena.

Odpojte kalibrační mikrofon a poté stiskem tlačítka  opusťte automatickou kalibraci.

Tip

Smyslem funkce automatické kalibrace (D.C.A.C.) je dosáhnout vyváženého zvuku v místnosti. Pomocí možnosti „T. TONE“ v nabídce „<LEVEL>“ můžete úroveň reproduktorů upravit také ručně. Podrobnosti o zkušebním tónu naleznete v uživatelské příručce.

Zrušení automatické kalibrace

Funkce Auto Calibration bude zrušena, když během procesu měření provedete následující:

- Stisknete tlačítko  (napájení).
- Stisknete tlačítka vstupu na dálkovém ovladači nebo otočíte voličem INPUT SELECTOR na přijímači.

7: Nastavení pro HDMI

Toto nastavení provedte tehdy, když je přijímač připojen k televizoru nebo audiovizuálním zařízením pomocí kabelu HDMI.

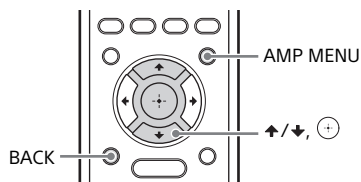

Aktivace funkce zpětného audiokanálu (ARC)

Pokud je přijímač připojen ke vstupnímu konektoru HDMI televizoru kompatibilního s funkcí zpětného audiokanálu (ARC) (strana 19, 21), zapněte funkci Control for HDMI.

Stiskněte tlačítko AMP MENU a poté stiskem tlačítek ↕/↔ a (+) vyberte možnost „<HDMI>“ – „CTRL.HDMI“ – „CTRL ON“.

Funkce zpětného audiokanálu (ARC) se aktivuje a zvuk televizoru se bude přehrávat z přijímače.

Poznámka

Ujistěte se, že jste zapnuli funkci Control for HDMI televizoru. Další informace naleznete v návodu k obsluze televizoru.

Tip

- Pro návrat do předchozí nabídky stiskněte tlačítko BACK.
- Pro opuštění nabídky stiskněte tlačítko AMP MENU.

Nastavení formátu signálu HDMI

Vyberte vhodné nastavení pro připojený televizor a audiozařízení.

- 1 Stiskněte tlačítko AMP MENU a poté stiskem tlačítek ↕/↔ a (+) vyberte možnost „<HDMI>“ – „SIG. FMT.“.**
- 2 Stiskem tlačítka ↕/↔ vyberte požadovaný vstup a poté stiskněte tlačítko (+).**
- 3 Stiskem tlačítka ↕/↔ vyberte nastavení vhodné pro formát videosignálu připojeného televizoru nebo audiovizuálního zařízení a poté stiskněte tlačítko (+).**

„STANDARD“: Tuto možnost vyberte, pokud nepoužíváte formát videa s velkou šířkou pásma.

„ENHANCED“: Tuto možnost vyberte, použijete-li formáty videa s velkou šířkou pásma, jako jsou 4K/60p 4:4:4, 4:2:2 a 4K/60p 4:2:0 10 bitů.

Podrobnosti o formátu videa naleznete v uživatelské příručce.

Poznámka

- V závislosti na televizoru nebo videozařízení je možné, že se obsah v rozlišení 4K nebo 3D obsah nebude zobrazovat.
- Podrobnosti o připojeném zařízení naleznete v návodu k obsluze zařízení.
- Pokud má váš televizor podobnou nabídku pro formáty videa s velkou šířkou pásma, zkontrolujte nastavení nabídky v televizoru, pokud na receiveru nastavíte možnost „ENHANCED“. Podrobné informace o nastavení nabídky televizoru naleznete v návodu k obsluze vašeho televizoru.

Přehrávání zvuku a obrázků na připojeném televizoru nebo audiovizuálních zařízeních

K přijímači můžete připojit audiovizuální zařízení, která vám zpřístupní širokou škálu filmového a zvukového obsahu.

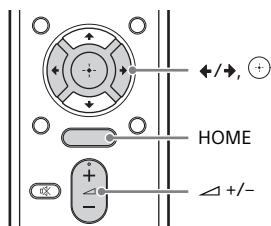

1 Stiskněte HOME.

Na televizní obrazovce se zobrazí domovská nabídka.

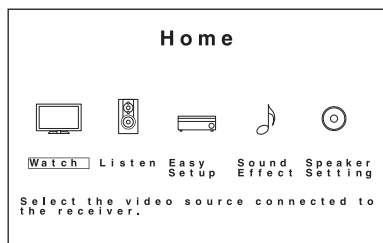

Poznámka

V závislosti na televizoru může určitou dobu trvat, než se domovská nabídka na obrazovce televizoru zobrazí.

2 Pomocí tlačítek \leftarrow/\rightarrow vyberte možnost [Watch] nebo [Listen] a poté stiskněte tlačítko \oplus.

Na televizní obrazovce se zobrazí seznam položek nabídky.

3 Stiskem tlačítka \leftarrow/\rightarrow vyberte požadované zařízení k přehrávání a poté stiskněte tlačítko \oplus.

4 Spusťte přehrávání na připojeném zařízení.

Tip

Pro přehrávání zvuku nebo obrázků z připojeného zařízení bez zapínání přijímače nastavte možnost „STBY.THROUGH“ v nabídce „$\langle\text{HDMI}\rangle$“ na hodnotu „ON“.

5 Upravte hlasitost pomocí tlačítek \triangleleft $+/-$.

Poznámka

Před vypnutím přijímače snižte úroveň hlasitosti, abyste zabránili poškození reproduktorů při jeho příštím zapnutí.

Tip

- Rychlé zvýšení nebo snížení hlasitosti
 - Rychle otočte knoflíkem MASTER VOLUME.
 - Stiskněte a podržte jedno z tlačítek \triangleleft $+/-$.
- Jemná úprava
 - Pomalu otočte knoflíkem MASTER VOLUME.
 - Stiskněte jedno z tlačítek \triangleleft $+/-$ a ihned je uvolněte.

Poslech FM rádia

Prostřednictvím integrovaného tuneru můžete poslouchat vysílání v pásmu FM ve vysoké kvalitě. Podrobnosti o obsluze naleznete v průvodci nápovědou.

Přehrávání zvuku na zařízení BLUETOOTH®

Pomocí tohoto přijímače můžete přijímat a poslouchat zvuk z přehrávače WALKMAN®, smartphonu nebo tabletu s funkcí BLUETOOTH®.

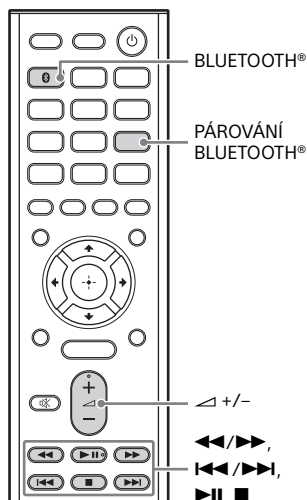

Kontrolka BLUETOOTH®

Kontrolka BLUETOOTH® nad tlačítkem BLUETOOTH na přijímači se rozsvítí nebo bliká modře, aby informovala o stavu připojení BLUETOOTH®.

Stav přijímače	Stav indikátoru
Přijímač vyhledává zařízení BLUETOOTH® k připojení	Pomalou bliká
Párování BLUETOOTH®	Rychle bliká
Připojení BLUETOOTH® je navázáno	Svítí

Registrování zařízení BLUETOOTH® k přijímači (párování)

Párování je operace, při které se zařízení BLUETOOTH® před připojením navzájem registrují. Pomocí následujících kroků spárujete zařízení BLUETOOTH® a přijímač. Po spárování zařízení s funkcí BLUETOOTH® už není nutné párování opakovat. Po dokončení párování pokračujte krokem „Poslech zvuku ze spárovaného zařízení BLUETOOTH®“ (strana 32).

1 Umístěte zařízení BLUETOOTH® do vzdálenosti maximálně 1 metr od přijímače.

2 Stiskněte tlačítko BLUETOOTH PAIRING.

Na zobrazovacím panelu zabliká „PAIRING“. Krok 3 proveďte do pěti minut, jinak bude párování zrušeno. Pokud se párování zruší, zopakujte tento krok.

3 Proveďte párování na zařízení BLUETOOTH®, aby bylo možné rozpoznat přijímač.

Podrobnosti naleznete v návodu k obsluze zařízení BLUETOOTH®. V závislosti na typu zařízení BLUETOOTH® se může na jeho displeji objevit seznam detekovaných zařízení. Přijímač se zobrazí jako „STR-DH590“.

4 Vyberte na displeji zařízení BLUETOOTH® možnost „STR-DH590“.

Pokud se položka „STR-DH590“ nezobrazí, opakujte tento postup od kroku 1.

Po navázání připojení BLUETOOTH® se na panelu displeje zobrazí název spárovaného zařízení.

5 Spustíte přehrávání na zařízení s funkcí BLUETOOTH®.

6 Slouží k nastavení hlasitosti.

Nejprve upravte hlasitost zařízení BLUETOOTH®. Pokud je úroveň hlasitosti stále příliš nízká, upravte hlasitost přijímače stisknutím tlačítka ◀ +/–.

Zrušení operace párování

Operace párování se zruší po přepnutí vstupu.

Poznámka

- Některé aplikace na zařízení BLUETOOTH® není možné z receiveru ovládat.
- Pokud je na zařízení BLUETOOTH® v kroku 4 vyžadován klíč, zadejte „0000“. Klíč se může nazývat „Passcode“, „PIN code“, „PIN number“ nebo „Password“.
- Spárovat můžete až deset zařízení BLUETOOTH®. Pokud spárujete 11. zařízení BLUETOOTH®, nejstarší spárované zařízení bude nahrazeno tímto novým zařízením.

Tip

- Zařízení BLUETOOTH® můžete ovládat pomocí tlačítek ◀◀/▶▶ (rychlý posun vzad / rychlý posun vpřed), ◀◀◀/▶▶▶ (předchozí/další), ▶▶▶▶ (přehrát/pozastavit), ■ (stop). Podrobnosti o obsluze naleznete v průvodci nápovědou.
- Pokud stisknete tlačítko ▶▶▶ u vstupu [BT] v době, kdy není připojeno žádné zařízení BLUETOOTH®, přijímač se automaticky připojí k poslednímu připojenému zařízení BLUETOOTH®.

Poslech zvuku ze spárovaného zařízení BLUETOOTH®

1 Zapnete funkci BLUETOOTH® na zařízení BLUETOOTH®.

2 Stisknete tlačítko BLUETOOTH.

Přijímač se připojí k poslednímu připojenému zařízení BLUETOOTH® a na panelu displeje se zobrazí název zařízení.

3 Spustíte přehrávání na zařízení s funkcí BLUETOOTH®.

4 Slouží k nastavení hlasitosti.

Nejprve upravte hlasitost zařízení BLUETOOTH®. Pokud je úroveň hlasitosti stále příliš nízká, upravte hlasitost přijímače stisknutím tlačítka ◀ +/–.

Zrušení připojení BLUETOOTH®

Připojení BLUETOOTH® lze odpojit některým z následujících postupů:

- Přepněte vstup.
- Vypněte funkci BLUETOOTH® na zařízení s funkcí BLUETOOTH®.
- Stiskněte tlačítko BLUETOOTH PAIRING.
- Vypněte přijímač nebo zařízení BLUETOOTH®.
- Znovu stiskněte tlačítko BLUETOOTH na přijímači.

Poznámka

- Funkce se mohou lišit v závislosti na specifikacích zařízení BLUETOOTH®.
- Přehrávání zvuku na tomto přijímači může být zpožděno oproti přehrávání na zařízení BLUETOOTH® z důvodu charakteru bezdrátové technologie BLUETOOTH®.

Tip

- Můžete zapnout nebo vypnout příjem kodeku AAC ze zařízení BLUETOOTH®. Podrobnosti o nastavení „BT AAC“ naleznete v uživatelské příručce.
- Můžete se připojit k přijímači ze spárovaného zařízení BLUETOOTH®, když je možnost „BT POWER“ v nabídce „<BT>“ nastavena na hodnotu „BT ON“. Podrobnosti naleznete v uživatelské příručce.

Výběr zvukových efektů

Výběr zvukového pole

Můžete vybrat zvukové podle konfigurace reproduktorů, audioobsahu nebo svých vlastních preferencí.

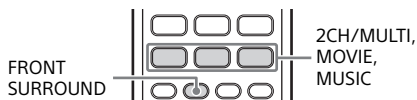

Stiskněte tlačítko 2CH/MULTI, MOVIE, MUSIC nebo FRONT SURROUND.

Zvuková pole se zobrazují na zobrazovacím panelu.

Pro výběr polí 2CH/MULTI, MOVIE nebo MUSIC opakovaně stiskněte tlačítko, dokud se nezobrazí požadované zvukové pole. Bližší informace o jednotlivých zvukových polích viz „Volitelná zvuková pole a jejich efekty“ (strana 34).

Poznámka

- Při poslechu se sluchátky se zobrazí pouze zvukové pole pro sluchátka.
- Zvuková pole MOVIE a MUSIC nemusí v závislosti na vybraném vstupu a rozmístění reproduktorů nebo pro určité audio formáty fungovat.
- Přijímač může v závislosti na formátu audia přehrávat signál na nižší vzorkovací frekvenci, než je skutečná vzorkovací frekvence vstupního signálu.
- Z některých reproduktorů nebo subwooferu nemusí v závislosti na nastavení zvukového pole vycházet zvuk.

Resetování zvukových polí na výchozí nastavení

K provedení této operace použijte tlačítka na přijímači.

1 Vypněte přijímač.

2 Podržte tlačítko MUSIC a stiskněte tlačítko (napájení) na přijímači.

(napájení) MUSIC

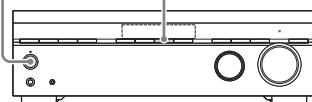

Na zobrazovacím panelu se zobrazí „S.F. CLEAR“ a pro všechna zvuková pole se obnoví výchozí nastavení.

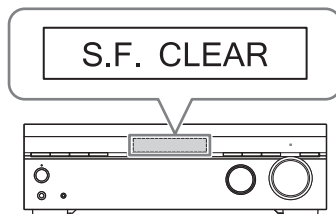

Volitelná zvuková pole a jejich efekty

Tlačítko	Zvukové pole	Zobrazovací panel	Efekty zvukového pole
2CH/MULTI	2ch Stereo	2CH ST.	Přehrává 2kanalové audiosignály bez přidávání prostorového efektu. Monofonní a vícekanalové audiosignály se přepínají na výstup po konverzi na 2kanalový signál. Toto zvukové pole je přizpůsobeno pro přehrávání audiosignálů pouze ze dvou předních reproduktorů bez přidávání efektu virtuálního prostorového zvuku. Zvuk je reprodukován pouze z předního levého/právého reproduktoru. Ze subwooferu nevychází žádný zvuk.
	Multi Ch Stereo	MULTI ST.	Přehrává zvuk ze všech připojených reproduktorů. Pokud jsou na vstupu 2kanalové nebo monofonní audiosignály, přijímač reprodukuje zvuk ze všech reproduktorů bez přidávání prostorových efektů. Pokud jsou na vstupu vícekanalové audiosignály, zvuk může být reprodukován z určitých reproduktorů v závislosti na nastavení reproduktoru nebo přehrávaném obsahu.
	Direct	DIRECT	Přehrává všechny audiosignály bez přidávání prostorových efektů.
MOVIE	HD-D.C.S.	HD-D.C.S.	HD Digital Cinema Sound (HD-D.C.S.) je nová inovativní technologie domácího kina společnosti Sony, která používá nejnovější technologie zpracování akustických a digitálních signálů. Je založena na přesných datech měření odezvy v nahrávacím studiu. Prostřednictvím tohoto režimu si můžete vychutnat filmy na discích Blu-ray a DVD v pohodlí domova nejen s vysoce kvalitním zvukem, ale také s optimálním zvukovým prostředím, tak jak zvukoví technici zamýšleli během procesu masteringu.
	PLII Movie	PLII MV	Systém zvuk dekoduje v režimu Dolby Pro Logic II Movie. Toto nastavení je ideální pro filmy kódované ve formátu Dolby Surround. Tento režim navíc dokáže reprodukovat zvuk ve formátu 5.1 při sledování dabovaných nebo starých filmů.
	Front Surround	FRT SUR.	Za pomoci technologie pro virtuální zpracování signálů společnosti Sony reprodukuje úplné prostorové efekty s využitím pouze dvou předních reproduktorů.
MUSIC	Audio Enhancer	ENHANCER	Reprodukuje čistý, rozšířený zvukový obraz z přenosného audiozařízení. Tento režim je ideální pro formát MP3 a jiné komprimované formáty audia.
	Hall	HALL	Reprodukuje akustiku klasických koncertních sálů.
	Jazz	JAZZ	Reprodukuje akustiku jazzového klubu.
	Concert	CONCERT	Reprodukuje akustiku 300místné živé koncertní haly.
	Stadium	STADIUM	Vytváří dojem velkého otevřeného stadionu.
	Sports	SPORTS	Vytváří dojem sportovního vysílání.
	PLII Music	PLII MS	Systém zvuk dekoduje v režimu Dolby Pro Logic II Music. Toto nastavení je vhodné pro běžné stereofonní zdroje, jako jsou disky CD.
Headphone(2ch)*	HP 2CH	Přehrává 2kanalové audiosignály bez přidávání prostorového efektu. Zvuk monofonních a vícekanalových audiosignálů se přepíná na výstup po konverzi na 2kanalový signál.	

* Pro výběr možnosti [Headphone(2ch)] není k dispozici žádné tlačítko. Tento režim se vybere automaticky pokud používáte sluchátka (jiná zvuková pole nelze vybrat).

Vztahy mezi zvukovými poli a reproduktorovými výstupy

Níže uvedený seznam ukazuje, které reproduktorové výstupy pracují při výběru určitých zvukových polí.

2kanálový obsah

Tlačítko	Zvukové pole	Zobrazovací panel	Přední reproduktory	Středový reproduktor	Prostorové reproduktory	Subwoofer
2CH/ MULTI	2ch Stereo	2CH ST.	⊙	–	–	–
	Multi Ch Stereo	MULTI ST.	⊙	○	○	○ ¹⁾
	Direct (Analog input)	DIRECT	⊙	–	–	–
	Direct (Others)	DIRECT	⊙	–	–	○ ¹⁾
MOVIE	HD-D.C.S.	HD-D.C.S.	⊙	○	○	○
	PLII Movie	PLII MV	⊙	○	○	○
	Front Surround	FRT SUR.	⊙	–	–	○ ¹⁾
MUSIC	Audio Enhancer	ENHANCER	⊙	–	–	○ ²⁾
	Hall	HALL	⊙	○	○	○ ²⁾
	Jazz	JAZZ	⊙	○	○	○ ²⁾
	Concert	CONCERT	⊙	○	○	○ ²⁾
	Stadium	STADIUM	⊙	○	○	○ ²⁾
	Sport	SPORTS	⊙	○	○	○ ²⁾
	PLII Music	PLII MS	⊙	○	○	○

– : Žádný zvuk na výstupu.

⊙ : Na výstupu je zvuk.

○ : Na výstupu je zvuk v závislosti na nastavení rozmístění reproduktorů a přehrávaném obsahu.

¹⁾ Výstup zvuku je aktivní, pokud připojíte subwoofer a nastavíte rozmístění reproduktorů na hodnotu („x.1“), která má aktivní subwoofer.

²⁾ Výstup zvuku je aktivní, pokud připojíte subwoofer, nastavíte rozmístění reproduktorů na hodnotu („x.1“), která má aktivní subwoofer, a v nabídce [Speaker Setting] je u možnosti [Size] vybrána hodnota [Small].

Vícekanálový obsah

Tlačítko	Zvukové pole	Zobrazovací panel	Přední reproduktory	Středový reproduktor	Prostorové reproduktory	Subwoofer
2CH/ MULTI	2ch Stereo	2CH ST.	⊙	–	–	–
	Multi Ch Stereo	MULTI ST.	⊙	○	○	○
	Direct	DIRECT	⊙	○	○	○
MOVIE	HD-D.C.S.	HD-D.C.S.	⊙	○	○	○
	PLII Movie	PLII MV	⊙	○	○	○
	Front Surround	FRT SUR.	⊙	–	–	○
MUSIC	Audio Enhancer	ENHANCER	⊙	○	○	○
	Hall	HALL	⊙	○	○	○
	Jazz	JAZZ	⊙	○	○	○
	Concert	CONCERT	⊙	○	○	○
	Stadium	STADIUM	⊙	○	○	○
	Sport	SPORTS	⊙	○	○	○
	PLII Music	PLII MS	⊙	○	○	○

– : Žádný zvuk na výstupu.

⊙ : Na výstupu je zvuk.

○ : Na výstupu je zvuk v závislosti na nastavení rozmístění reproduktorů a přehrávaném obsahu.

Poznámka

Pokud není slyšet žádný zvuk, zkontrolujte bezpečné připojení všech reproduktorů do správných svorek pro reproduktory (strana 15) a výběr správného nastavení uspořádání reproduktorů (strana 14).

Používání nabídky na televizní obrazovce

Na televizní obrazovce můžete zobrazit nabídku pro ovládání přijímače.

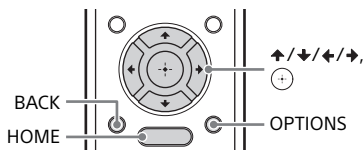

1 Stiskněte HOME.

Na televizní obrazovce se zobrazí domovská nabídka.



2 Stiskem tlačítek ←/→ vyberte požadovanou nabídku a poté stiskněte tlačítko Ⓢ.

Na televizní obrazovce se zobrazí seznam položek nabídky.

3 Stiskem tlačítek ↑/↓/←/→ vyberte požadovanou položku nabídky pro úpravu a poté stiskněte tlačítko Ⓢ.

Tip

- Stiskem tlačítka OPTIONS můžete zobrazit seznam funkcí a vybrat související funkci.
- Pro návrat na předchozí obrazovku stiskněte tlačítko BACK.
- Chcete-li nabídku opustit, zobrazte domovskou nabídku stisknutím tlačítka HOME a poté tlačítko HOME stiskněte znovu.
- Pomocí zobrazovacího panelu přijímače můžete nastavit některé funkce. Podrobnosti naleznete v uživatelské příručce.

Položky domovské nabídky

Menu	Popis
Watch	Tuto položku vyberte, chcete-li z připojeného zařízení zobrazit video.
Listen	Tuto položku vyberte, chcete-li poslouchat zvuk z vestavěného tuneru pro pásmo FM nebo z připojeného zařízení.
Easy Setup	Vyberte tuto položku pro opětovné spuštění funkce [Easy Setup], která provede základní nastavení.
Sound Effect	Vyberte tuto položku pro přehrávání zvukových efektů.
Speaker Setting	Vyberte tuto položku, chcete-li upravit různá nastavení reproduktoru.

Další podrobnosti o položkách nabídky [Sound Effect] a [Speaker Setting] naleznete v uživatelské příručce.

Výběr rozmístění reproduktorů

Můžete zvolit požadované rozmístění reproduktorů podle instalace reproduktorů.

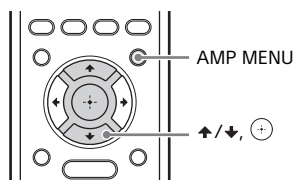

- 1** Stiskněte tlačítko AMP MENU a poté stiskem tlačítek \uparrow/\downarrow a \oplus vyberte možnost „<SPKR>“ – „PATTERN“.
- 2** Stiskem tlačítek \uparrow/\downarrow vyberte požadované rozmístění reproduktorů a poté stiskněte tlačítko \oplus .

Rozmístění reproduktorů	Přední levý/ pravý reproduktor	Středový reproduktor	Levý/pravý prostorový reproduktor	Subwoofer
„5.1“	○	○	○	○
„5.0“	○	○	○	–
„4.1“	○	–	○	○
„4.0“	○	–	○	–
„3.1“	○	○	–	○
„3.0“	○	○	–	–
„2.1“	○	–	–	○
„2.0“	○	–	–	–

– : Nepoužito.

○ : Použito.

Tip

Po připojení subwooferu nastavte rozmístění reproduktorů na hodnotu „x.1“.

Obnovení výchozího továrního nastavení

Pomocí následujícího postupu můžete vymazat všechna nastavení uložená v paměti a obnovit výchozí tovární nastavení přijímače.

K provedení této operace použijte tlačítka na přijímači.

1 Stisknutím tlačítka (napájení) vypnete přijímač.

 (napájení)

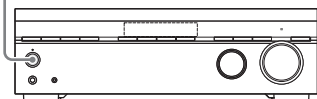

2 Stiskněte tlačítko (napájení) a podržte je po dobu 5 sekund.

Na panelu displeje se při inicializaci zobrazí zpráva „CLEARING“.

Po dokončení inicializace se na panelu displeje zobrazí zpráva „CLEARED*“.

 (napájení)

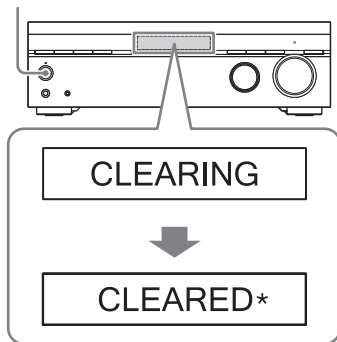

Poznámka

Úplné vymazání paměti trvá několik sekund. Nevypínejte přijímač, dokud se na panelu displeje nezobrazí zpráva „CLEARED*“.

Odstraňování problémů / Specifikace

Řešení problémů

Dojde-li při používání přijímače k potížím, zkuste tento problém vyřešit pomocí následujících kroků a teprve poté kontaktujte nejbližšího prodejce společnosti Sony.

- Zkontrolujte, zda problém není zmíněn v části „Odstraňování problémů“.
- Otevřete uživatelskou příručku a zadáním klíčových slov pro vyhledávání zkontrolujte, zda je zde popsán váš problém.

Pro zákazníky v Evropě:

http://rd1.sony.net/help/ha/strdh59/h_eu/

Pro zákazníky na Taiwanu:

<http://rd1.sony.net/help/ha/strdh59/zh-tw/>

Pro zákazníky v jiných oblastech:

http://rd1.sony.net/help/ha/strdh59/h_zz/

- Resetujte zvuková pole na výchozí nastavení (strana 33).
- Vymažte všechna uložená nastavení a obnovte výchozí tovární nastavení přijímače (strana 39).

Pokud problém i po prověření všech výše uvedených položek přetrvává, obraťte se na nejbližšího prodejce společnosti Sony.

Obecné

Přijímač se automaticky vypne.

- Je-li možnost „AUTO.STBY“ v nabídce „<SYSTEM>“ nastavena na hodnotu „STBY ON“, nastavte ji na hodnotu „STBY OFF“.
- Byla aktivována funkce časovače vypnutí.
- Byla aktivována funkce „PROTECT“ (strana 45).

Ukazatel na zobrazovacím panelu zhasne.

- Pokud se rozsvítí kontrolka PURE DIRECT na čelním panelu, vypněte tuto funkci stisknutím tlačítka PURE DIRECT.
- Stiskem tlačítka DIMMER na přijímači vyberte možnost „BRIGHT“ nebo „DARK“.

Zvuk televizoru

Z přijímače nevychází zvuk televizoru.

- Pokud je přijímač připojen k televizoru kompatibilnímu s funkcí zpětného audiokanálu (ARC), ujistěte se, že je přijímač připojen ke konektoru HDMI kompatibilnímu s funkcí zpětného audiokanálu (ARC) (strana 19, 21). Ujistěte se, že je vstup HDMI vašeho televizoru označen textem „ARC“.
- Pokud je televizor kompatibilní s funkcí zpětného audiokanálu (ARC), ujistěte se, že je v televizoru zapnutá funkce Control for HDMI.
- Ujistěte se, že je možnost „CTRL.HDMI“ v nabídce „<HDMI>“ nastavena na hodnotu „CTRL ON“.
- Zkontrolujte, zda televizor podporuje funkci ovládání zvuku systému. Nastavte reproduktory televizoru (BRAVIA®) na možnost „Audio system“. Informace o nastavení televizoru naleznete v návodu k obsluze televizoru.
- Pokud televizor nemá funkci Ovládání zvuku systému, nastavte možnost „AUDIO.OUT“ v nabídce „<HDMI>“ na hodnotu:
 - „TV+AMP“, chcete-li poslouchat zvuk z reproduktoru TV a receiveru.
 - „[AMP]“, chcete-li poslouchat zvuk pouze z přijímače.
- Pokud zvuk stále nevychází nebo je přerušovaný, připojte optický digitální audiokabel (není součástí dodávky) a v přijímači nastavte možnost „<HDMI>“ – „CTRL.HDMI“ – „CTRL OFF“.

- Pokud televizor není kompatibilní se funkcí zpětného audiokanálu (ARC), připojte přijímač k televizoru pomocí optického digitálního audiokabelu (není součástí dodávky) nebo stereofonního audiokabelu (není součástí dodávky). Pokud je přijímač připojen ke vstupnímu konektoru HDMI televizoru, který není kompatibilní s funkcí zpětného audiokanálu (ARC), nevychází z připojených reproduktorů zvuk televizoru.
- Sledujete-li program ze zařízení připojeného k televizoru, ujistěte se, že jste zvolili správné zařízení nebo vstup. Pokyny pro tuto operaci najdete v příslušné části návodu k obsluze televizoru.
- Pokud zvuk kabelového nebo satelitního tuneru připojeného k televizoru nevystupuje, připojte zařízení ke konektoru HDMI přijímače a přepněte vstup přijímače na vstup s připojeným zařízením (strana 23).
- V závislosti na pořadí propojení televizoru a přijímače může být přijímač ztlumený a na zobrazovacím panelu přijímače se může zobrazovat text „MUTING“. Dojde-li k takové situaci, zapněte nejprve televizor a poté receiver.

Když je přijímač v pohotovostním režimu, nevychází z televizoru žádný zvuk.

- Když přijímač přejde do pohotovostního režimu, zobrazí se obraz z posledního vybraného zařízení HDMI před vypnutím přijímače. Pokud přehráváte obsah z jiného zařízení, spusťte v tomto zařízení přehrávání obsahu a proveďte operaci One-Touch Play (přehrávání jedním dotykem) nebo zapněte přijímač a vyberte zařízení HDMI, z kterého chcete obsah přehrávat.
- Ujistěte se, že je položka „STBY.THRU“ v nabídce „<HDMI>“ nastavena na hodnotu „ON“ nebo „AUTO“.

Zvuk

Nezávisle na zvoleném zařízení není slyšet žádný zvuk nebo je slyšet jen velmi slabý zvuk.

- Zkontrolujte, zda jsou všechny připojovací kabely zapojeny do odpovídajících konektorů vstupu/výstupu na přijímači, reproduktorech a zařízeních.
- Zkontrolujte, zda jsou přijímač i všechna další zařízení zapnuta.
- Zkontrolujte, zda otočný volič MASTER VOLUME na přijímači není nastaven na hodnotu „VOL MIN“.
- Stiskem tlačítka SPEAKERS na přijímači vyberte možnost „SPK ON“ (strana 8).
- Zkontrolujte, zda k přijímači nejsou připojena sluchátka.
- Stisknutím tlačítka  (ztlumení) vypněte funkci ztlumení.
- Zkuste stisknout tlačítko vstupu na dálkovém ovládacím nebo použít volič INPUT SELECTOR na přijímači a vyberte vstup, který chcete poslouchat.
- Ochranné zařízení na přijímači bylo aktivováno. Vypněte přijímač, vyřešte problém zkratu a znovu zapněte.

Je slyšet výrazné hučení nebo šum.

- Zkontrolujte, zda jsou reproduktory správně připojeny k zařízení.
- Ujistěte se, že připojovací kabely nejsou blízko transformátoru nebo motoru.
- Přesuňte audiozařízení dále od televizoru.
- Jsou-li zástrčky a konektory znečištěné, otřete je hadříkem mírně navlhčeným v alkoholu.

Z určitých reproduktorů není slyšet žádný zvuk nebo je slyšet jen velmi slabý zvuk.

- Připojte sluchátka do konektoru PHONES a ověřte, že zvuk vstupuje do sluchátek. Pokud vstupuje do sluchátek jen jeden kanál, je možné, že zařízení není k přijímači správně připojeno. Zkontrolujte, zda jsou propojovací kabely zcela zastrčeny do konektorů jak na přijímače,

tak na zařízení. Pokud do sluchátek vstupují oba kanály, je možné, že přední reproduktor není k přijímači správně připojen. Zkontrolujte připojení předního reproduktoru, ze kterého nevychází žádný zvuk.

- Ujistěte se, že jste připojili jak levý (L), tak pravý (R) konektor analogového zařízení. Analogová zařízení vyžadují připojení obou konektorů (L a R). Použijte stereofonní audiokabel (není součástí dodávky).
- Změňte úroveň hlasitosti reproduktoru.
- Pomocí možnosti „AUTO CAL“ v nabídce „<A.CAL>“ nebo možnosti „PATTERN“ v nabídce „<SPKR>“ zkontrolujte, zda nastavení reproduktorů odpovídá vaší konfiguraci. Poté pomocí položky „T. TONE“ v nabídce „<LEVEL>“ zkontrolujte, zda zvuk správně vystupuje z jednotlivých reproduktorů.
- Zkontrolujte, zda je subwoofer správně a pevně připojen.
- Ujistěte se, že jste subwoofer zapnuli.
- V závislosti na zvoleném zvukovém poli nemusí subwoofer vydávat žádný zvuk (strana 35, 36).

Z určitého zařízení nevychází žádný zvuk.

- Ověřte, zda je zařízení správně připojeno do odpovídajících vstupních audio konektorů.
- Zkontrolujte, zda jsou propojovací kabely zcela zastrčeny do konektorů na přijímači i na zařízení.
- Zkontrolujte možnost „IN MODE“ v nabídce „<INPUT>“.
- Ověřte, zda je zařízení správně připojeno do odpovídajícího konektoru HDMI.
- U některých přehrávacích zařízení je třeba provést nastavení HDMI. Nahlédněte do návodů k obsluze dodávaných s jednotlivými zařízeními.
- Ujistěte se, že používáte vysokorychlostní kabel HDMI s Ethernetem při prohlížení obrázků nebo poslechu zvuku, zvláště pak při přenosu v kvalitě 1080p, Deep Color (Deep Colour), 4K nebo 3D. Pro rozlišení 4K/60p 4:4:4, 4:2:2 a 4K/60p 4:2:0 10 bitů apod. je

vyžadován kvalitní vysokorychlostní kabel HDMI s Ethernetem podporující rychlost 18 Gb/s.

- Z přijímače nemusí vycházet zvuk, je-li na televizní obrazovce zobrazena domovská nabídka. Opusťte domovskou nabídku stisknutím tlačítka HOME.
- Audiosignály (formát, vzorkovací frekvence, počet bitů atd.) vysílané z konektoru HDMI mohou být připojeným zařízením potlačeny. Zkontrolujte nastavení zařízení připojeného přes kabel HDMI, pokud je obraz nekvalitní nebo ze zařízení nevychází zvuk.
- Když připojené zařízení nepodporuje technologii ochrany autorských práv (HDCP), obraz a nebo zvuk konektoru HDMI OUT mohou být zkreslené nebo se mohou ztrácet. V takovém případě zkontrolujte specifikace připojeného zařízení.
- Nastavte rozlišení obrazu přehrávacího zařízení na více než 720p/1080i pro audio s vysokým datovým tokem (DTS-HD Master Audio, Dolby TrueHD).
- Zřejmě bude třeba určitým způsobem nastavit rozlišení obrazu přehrávacího zařízení, než budete moci použít DSD a vícekanálový lineární PCM. Nahlédněte do návodu k obsluze přehrávacího zařízení.
- Když připojíte přijímač k video zařízení (projektoru apod.), nebude možná z přijímače vystupovat žádný zvuk. V tomto případě nastavte možnost „AUDIO.OUT“ v nabídce „<HDMI>“ na hodnotu „AMP“.
- Když je na přijímači vybrán vstup televizoru, nelze poslouchat zvuk zařízení připojeného k přijímači. Přepněte vstup receiveru na HDMI, chcete-li sledovat program na zařízení připojeném k přijímači přes HDMI.
- Zkontrolujte, zda zvolený vstupní konektor digitálního audia není přiřazen k jinému vstupu.

Zvuk levého a pravého kanálu je nevyvážený nebo stranově převrácený.

- Zkontrolujte, zda jsou reproduktory a zařízení správně a pevně připojeny.
- Upravte parametry úrovně hlasitosti pomocí možnosti [Level] v nabídce [Speaker Setting].

Není reprodukován zvuk Dolby Digital nebo vícekanálový zvuk DTS.

- Přesvědčte se, zda je přehrávaný disk DVD apod. zaznamenaný ve formátu Dolby Digital nebo DTS.
- Při připojování přehrávače DVD atd. ke zdířkám digitálního vstupu na receiveru se ujistěte, že je k dispozici nastavení digitálního audiovýstupu připojeného zařízení.
- Nastavte možnost „AUDIO.OUT“ v nabídce „<HDMI>“ na hodnotu „AMP“.
- Zvuk s vysokým datovým tokem (DTS-HD Master Audio a Dolby TrueHD), DSD a vícekanálové lineární PCM můžete přehrávat pouze prostřednictvím připojení HDMI.
- Pokud má zařízení nastavení digitálního zvukového výstupu, ujistěte se, že není nastaveno na hodnotu PCM.

Nelze dosáhnout prostorového efektu.

- Ujistěte se, že je pro obsah vybráno optimální zvukové pole. Bližší informace o zvukových polích viz „Volitelná zvuková pole a jejich efekty“ (strana 34).

Pokud je přijímač v pohotovostním režimu, televizor nepřehrává obraz ani zvuk.

- Nastavte možnost „<HDMI>“ – „CTRL.HDMI“ na hodnotu „CTRL ON“ a poté nastavte možnost „STBY.THRU“ na hodnotu „ON“ nebo „AUTO“.
- Zapněte přijímač a vyberte vstup, ke kterému je připojeno přehrávací zařízení.
- Pokud je systém připojen k zařízením jiných výrobců než Sony, které podporují funkci Control for HDMI, aktivujte možnost „<HDMI>“ – „CTRL.HDMI“ – „CTRL ON“.

Zvuk je reprodukován současně televizorem i přijímačem.

- Ztlumte zvuk přijímači nebo televizoru.

Video

Na televizní obrazovce se nezobrazí žádný obraz.

- Zkuste stisknout tlačítko vstupu na dálkovém ovládání nebo použít volič INPUT SELECTOR na přijímači a vyberte vstup, který chcete sledovat.
 - Nastavte svůj televizor na odpovídající režim vstupu.
 - Zkontrolujte, zda jsou kabely správně a bezpečně připojeny k zařízením.
 - Odpojte kabel HDMI od přijímače a televizoru a poté kabel znovu připojte.
 - V nabídce „<HDMI>“ vybraného vstupu nastavte možnost „SIG FMT.“ na hodnotu „STANDARD“.
 - Některá přehrávací zařízení je třeba nastavit. Nahlédněte do návodů k obsluze dodávaných s jednotlivými zařízeními.
 - Ujistěte se, že používáte vysokorychlostní kabel HDMI s Ethernetem při prohlížení obrázků nebo poslechu zvuku, zvláště pak při přenosu v kvalitě 1080p, Deep Color (Deep Colour), 4K nebo 3D. Pro zobrazení rozlišení 4K/60p 4:4:4, 4:2:2, 10bitového 4K/60p 4:2:0 atd. je nutné použít kvalitní vysokorychlostní kabel HDMI s Ethernetem, který podporuje šířku pásma až 18 Gb/s.
 - Pokud chcete přehrávat obsah s protokolem HDCP 2.2, připojte přijímač do vstupního konektoru HDMI televizoru, který je kompatibilní s HDCP 2.2.
- ### Na televizní obrazovce se nezobrazí 3D obsah.
- V závislosti na televizoru nebo video zařízení je možné, že se 3D obsah nebude zobrazovat. Další podrobnosti o formátu videa 3D HDMI podporovaném přijímačem naleznete v Průvodci nápovědou.

- Ujistěte se, že používáte vysokorychlostní kabel HDMI s Ethernetem.

Na televizní obrazovce se nezobrazí 4K obsah.

- V závislosti na televizoru nebo videozařízení je možné, že se 4K obsah nebude zobrazovat. Zkontrolujte možnosti videa a nastavení televizoru a videozařízení.
- Ujistěte se, že používáte vysokorychlostní kabel HDMI s Ethernetem. Pokud používáte formáty videa s velkou šířkou pásma, jako je například 4K/60p 4:4:4, 4:2:2 nebo 10bitový 4K/60p 4:2:0, je vyžadován kvalitní vysokorychlostní kabel HDMI s Ethernetem, který podporuje šířku pásma až 18 Gb/s.
- Pokud má televizor podobnou nabídku pro formáty videa s velkou šířkou pásma, zkontrolujte, že možnost „SIG. FMT.“ v tomto přijímači je nastavená na hodnotu „ENHANCED“ (strana 29). Podrobné informace o nastavení nabídky televizoru naleznete v návodu k obsluze vašeho televizoru.
- Ujistěte se, že připojujete přijímač ke vstupnímu konektoru HDMI televizoru s podporou 4K. Při použití přehrávacího zařízení pro přehrávání videoobsahu 4K apod. musíte připojit kabel HDMI do zdířky HDMI s podporou HDCP 2.2.

Je-li přijímač v pohotovostním režimu, nezobrazuje se na televizní obrazovce žádný obraz.

- Když přijímač přejde do pohotovostního režimu, zobrazí se obraz z posledního vybraného zařízení HDMI před vypnutím přijímače. Pokud přehráváte obsah z jiného zařízení, spusťte v tomto zařízení přehrávání obsahu a proveďte operaci One-Touch Play (přehrávání jedním dotykem) nebo zapněte receiver a vyberte zařízení HDMI, z kterého chcete obsah přehrávat.
- Ujistěte se, že je položka „STBY.THRU“ v nabídce „<HDMI>“ nastavena na hodnotu „ON“ nebo „AUTO“.

Na televizní obrazovce se nezobrazuje domovská nabídka.

- Odpojte kabel HDMI od přijímače a televizoru a poté kabel znovu připojte.
- Zkontrolujte, že je v televizoru vybrán příslušný vstup. Vyberte vstup HDMI, ke kterému je připojen přijímač.
- Stiskněte tlačítko HOME pro zobrazení domovské nabídky.
- V závislosti na televizoru může určitou dobu trvat, než se domovská nabídka na televizní obrazovce zobrazí.

V režimu HDR nelze zobrazit snímky s vysokým dynamickým rozsahem (HDR).

- V závislosti na televizoru nebo video zařízení je možné, že se v režimu HDR nebudou zobrazovat snímky HDR. Zkontrolujte možnosti videa a nastavení televizoru nebo videozařízení.
- Některá videozařízení nemusí v režimu HDR přehrávat obsah HDR za předpokladu, že je možnost „SIG. FMT.“ nastavena na hodnotu „STANDARD“, a to i za předpokladu, že televizor i videozařízení podporují formát HDR a šířku pásma 18 Gb/s. V takovém případě nastavte možnost „SIG. FMT.“ v nabídce „<HDMI>“ vybraného vstupu na hodnotu „STANDARD“. Pokud je vybrána hodnota „ENHANCED“, použijte přímiový vysokorychlostní kabel HDMI s Ethernetem, který podporuje šířku pásma až 18 Gb/s.

Rádio FM

Příjem v pásmu FM je slabý.

- Natáhněte drátovou anténu pro příjem v pásmu FM a umístěte ji na místo, na kterém jsou dobré podmínky pro příjem.
- Umístěte drátovou anténu pro příjem v pásmu FM do blízkosti okna.
- Umístěte drátovou anténu pro příjem v pásmu FM co nejvíce horizontálně.

Nelze naladit rozhlasové stanice.

- Zkontrolujte, zda jsou správně připojeny antény. V případě potřeby antény upravte.
- Signál stanic je při automatickém ladění příliš slabý. Použijte přímé ladění.
- Na předvolbách nejsou uloženy žádné stanice nebo došlo k vymazání stanic z předvoleb (při použití vyhledávání stanic na předvolbách). Přednastavte stanice.
- Stiskněte opakovaně tlačítko DISPLAY, aby se na zobrazovacím panelu objevila frekvence stanice.

Zařízení BLUETOOTH®

Nelze provést párování.

- Přesuňte zařízení BLUETOOTH® blíže k receiveru.
- Párování možná nebude možno provést, pokud se v blízkosti přijímače vyskytují i jiná zařízení BLUETOOTH®. V tom případě ostatní zařízení BLUETOOTH® vypněte.
- Zadejte stejný kód, který byl zadán na zařízení BLUETOOTH®.

Nelze vytvořit připojení BLUETOOTH®.

- Zařízení BLUETOOTH®, které jste se pokusili připojit, nepodporuje profil A2DP a nelze ho připojit k přijímači.
- Chcete-li se připojit k naposledy připojenému zařízení BLUETOOTH®, stiskněte tlačítko BLUETOOTH®.
- Zapněte funkci BLUETOOTH® na zařízení BLUETOOTH®.
- Navažte připojení prostřednictvím zařízení BLUETOOTH®.
- Informace o registraci párování byly smazány. Proveďte párování znovu.
- Když je přijímač připojen k zařízení BLUETOOTH®, nemůže být rozpoznán.
- Smažte informace o registraci párování zařízení BLUETOOTH® na zařízení BLUETOOTH® a znovu proveďte párování.

Zvuk přeskakuje či kolísá, případně dochází ke ztrátě spojení.

- Přijímač a zařízení BLUETOOTH® jsou příliš daleko od sebe.

- Pokud jsou mezi přijímačem a zařízením BLUETOOTH® nějaké překážky, odstraňte je nebo přesuňte přijímač nebo zařízení.
- Pokud je v blízkosti zařízení, které generuje elektromagnetické vlny, jako je například bezdrátová síť LAN, jiné zařízení BLUETOOTH® nebo mikrovlnná trouba, přemístěte ho jinam.

Na přijímači není slyšet zvuk ze zařízení BLUETOOTH®.

- Nejříve zvýšte hlasitost zařízení BLUETOOTH® a poté upravte hlasitost pomocí tlačítka \triangleleft + na dálkovém ovladači (nebo tlačítka MASTER VOLUME na přijímači).

Je slyšet výrazné hučení nebo šum.

- Pokud jsou mezi přijímačem a zařízením BLUETOOTH® nějaké překážky, odstraňte je nebo přesuňte přijímač nebo zařízení.
- Pokud je v blízkosti zařízení, které generuje elektromagnetické vlny, jako je například bezdrátová síť LAN, jiné zařízení BLUETOOTH® nebo mikrovlnná trouba, přemístěte ho jinam.
- Ztlumte hlasitost připojeného zařízení BLUETOOTH®.

Dálkový ovladač

Dálkový ovladač nepracuje.

- Namiřte dálkový ovladač na čidlo dálkového ovládání na přijímači.
- Odstraňte případné překážky mezi dálkovým ovladačem a přijímačem.
- Vyměňte obě baterie v dálkovém ovladači za nové, pokud jsou již téměř vybité.

Chybové zprávy

Na panelu displeje se zobrazí text „PROTECT“.

Přijímač se po několika sekundách automaticky vypne. Zkontrolujte následující:

Odpojte napájecí kabel, nechte přijímač 30 minut zchladnout a mezitím proveďte následující:

- Odpojte všechny reproduktory a subwoofer.
- Zkontrolujte, zda jsou reproduktorové kabely na obou koncích pevně zakrouceny.
- Zkontrolujte, zda není přijímač zakrytý a zda nejsou zablokované ventilační otvory.
- Zkontrolujte, zda jmenovitá impedance připojených reproduktorů vyhovuje rozsahu jmenovité impedance uvedenému na zadním panelu přijímače.
- Nejprve připojte přední reproduktor, připojte napájecí (elektrický) kabel a zapněte přijímač. Zvyšte úroveň hlasitosti a pracujte s přijímačem alespoň 30 minut, aby se úplně zahřál. Následně po jednom připojujte další reproduktory a každý vždy zkontrolujte, dokud nezjistíte, který z reproduktorů způsobuje chybu.

Jakmile zkontrolujete výše uvedené body a opravíte případné problémy, připojte napájecí kabel a zapněte přijímač. Pokud problém dále přetrvává, obraťte se na nejbližšího prodejce společnosti Sony.

Na zobrazovacím panelu se zobrazí text „USB FAIL“.

Na portu POWER SUPPLY byl zjištěn nadměrný proud. Vypněte přijímač, odpojte zařízení USB a poté přijímač opět zapněte.

Zprávy po provedení měření automatické kalibrace

[Error 30:]

Jsou připojena sluchátka. Odpojte sluchátka a zkuste znovu provést kalibraci.

[Error 31:]

Systém reproduktorů je nastaven na hodnotu „OFF SPEAKERS“. Opakovaným stiskem tlačítka SPEAKERS na přijímači vyberte možnost „SPK ON“ a znovu proveďte automatickou kalibraci.

[Error 32:], [Error 33: F], [Error 33: S]

- Není detekován zvuk z jednoho nebo obou reproduktorů.
 - Není detekován zvuk z jednoho nebo z obou předních reproduktorů. Zkontrolujte, že kalibrační mikrofon není poškozen, je připojen do konektoru CALIBRATION MIC na předním panelu přijímače a všechny reproduktory jsou správně připojeny.
 - Není detekován zvuk z levého nebo pravého prostorového reproduktoru. Ujistěte se, že jsou prostorové reproduktory připojeny ke svorkám SURROUND.
- Pokud není detekován zvuk ze žádného reproduktoru, zkontrolujte, že kalibrační mikrofon není poškozen a je připojen ke konektoru CALIBRATION MIC na předním panelu přijímače.

[Varování 40:]

Měření bylo dokončeno, ale úroveň šumu je vysoká. Pro dosažení nejlepších možných výsledků provádějte kalibraci na co nejtíšším místě.

[Varování 41:], [Varování 42:]

Vstupní signál z kalibračního mikrofonu je příliš silný. Mikrofon může být příliš blízko reproduktorům. Umístěte kalibrační mikrofon na požadované poslechové místo a znovu proveďte automatickou kalibraci.

[Varování 43:]

Vzdálenost a pozici subwooferu nelze zjistit. Zkontrolujte subwoofer a opakujte kalibraci v tichém prostředí.

Bezpečnostní opatření

Bezpečnost

Pokud se do krytu přijímače dostane jakýkoliv pevný předmět nebo tekutina, odpojte přijímač od elektrické sítě a před dalším použitím jej nechte zkontrolovat kvalifikovaným servisním technikem.

Zdroje napájení

- Před používáním přijímače si ověřte, že se provozní napětí shoduje s napětím ve vaší místní elektrické síti. Napájecí napětí je uvedeno na výrobním štítku na zadní straně přijímače.
- Pokud nebudete přijímač delší dobu používat, nezapomeňte odpojit napájecí kabel ze sítové zásuvky. Při odpojování napájecího kabelu vždy uchopte zástrčku, nikdy netahejte za samotný kabel.
- Napájecí kabel může vyměnit pouze kvalifikovaný servis.

Zahřívání

Ačkoliv se přijímač během provozu zahřívá, nejedná se o poruchu. Používáte-li nepřetržitě přijímač při vysoké hlasitosti, značně se zahřívá horní, boční a spodní strana. Abyste předešli popálení, nedotýkejte se krytu přístroje.

Umístění

- Umístěte přijímač na místo, kde bude zajištěno dostatečné odvětrávání, aby se předešlo nárůstu teploty uvnitř přijímače a prodloužila se jeho provozní životnost.
- Neumísťujte přijímač blízko zdrojů tepla nebo na místo, na které dopadá přímé sluneční světlo, kde se nadměrně prší nebo může dojít k mechanickému otřesu.
- Nepokládejte nic na horní část krytu přístroje. Tyto objekty mohou blokovat větrací otvory a způsobit tak poruchu.

- Neumísťujte přijímač blízko zařízení, jako je televizor, VCR nebo magnetofonový přehrávač. (Je-li přijímač používán v kombinaci s televizorem, VCR nebo magnetofonovým přehrávačem a je umístěn blízko tomuto zařízení, může dojít ke vzniku šumu a snížení kvality obrazu. Může k tomu dojít zejména při použití pokojové antény.)
- Buďte obezřetní při umísťování přijímače na povrchy, které byly speciálně ošetřeny (voskem, olejem, leštidlem atd.), neboť může dojít k tvorbě skvrn nebo poškození barvy.

Provoz

Před připojením dalšího zařízení se ujistěte, že jste přijímač vypnuli a odpojili z elektrické sítě.

Čištění

Povrch skříňky přijímače, panel a ovládací prvky čistěte jemným hadříkem mírně navlhčeným ve slabém roztoku čistícího prostředku. Nepoužívejte materiály s brusným účinkem, čistící prášek ani rozpouštědla, jako je například alkohol nebo benzín.

Výměna součástek

V případě opravy přijímače je možné si opravené součástky ponechat pro opětovné použití nebo recyklaci.

Specifikace

TECHNICKÉ ÚDAJE O ZVUKOVÉM VÝKONU

VÝSTUPNÍ VÝKON A CELKOVÉ HARMONICKÉ ZKRESLENÍ: (pouze modely pro USA)

Při zátěži 6 ohmů, na obou kanálech, od 20 – 20 000 Hz; jmenovitý výkon 90 wattů na jeden kanál, minimální výkon RMS v režimu stereo, s harmonickým zkreslením nižším než 0,09 % z 250 miliwattů jmenovitého výkonu.

Zesilovač¹⁾

Využití impedance reproduktorů
6 – 16 ohmů

Minimální výstupní výkon RMS
(6 ohmů, 20 Hz až 20 kHz, celkové harmonické zkreslení 0,09 %)
90 W + 90 W

Výstupní výkon v režimu stereo
(6 ohmů, 1 kHz, celkové harmonické zkreslení 0,9 %)
105 W + 105 W

Výstupní výkon v režimu surround²⁾
(6 ohmů, 1 kHz, celkové harmonické zkreslení 0,9 %)
145 W na kanál

¹⁾Měřeno za následujících podmínek:

Oblast	Požadavky na napájení
USA, Kanada, Taiwan	120 V AC, 60 Hz
Oceánie, Evropa	230 V AC, 50 Hz

²⁾ Referenční výstupní výkon pro přední, středové, prostorové reproduktory. V závislosti na nastavení zvukového pole a zdroji je možné, že nebude reprodukován žádný zvuk.

Frekvenční rozsah

Analogový
10 Hz až 100 kHz, +0,5 / -2 dB (při vyřazení zvukového pole a ekvalizéru)

Vstup

Analogový
Citlivost: 500 mV / 50 kiloohmů
Odstup signál/šum³⁾: 105 dB (A⁴), 500 mV⁵⁾
Digitální (koaxiální)

Impedance: 75 ohmů
S/N: 100 dB (A⁴), 20 kHz LPF

Digitální (optický)
S/N: 100 dB (A⁴), 20 kHz LPF

Výstup (analogový)
SUBWOOFER
Napětí: 2 V / 1 kiloohm

Ekvalizér
Míra zesílení
±10 dB, krok po 1 dB

- ³⁾ INPUT SHORT (při vyřazení zvukového pole a ekvalizéru)
⁴⁾ Zatížená síť
⁵⁾ Vstupní úroveň

Tuner pro pásmo FM

Rozsah ladění
Modely pro USA a Kanadu:
87,5 – 108,0 MHz (po 100 kHz)
Ostatní modely:
87,5 MHz – 108,0 MHz (po 50 kHz)

Anténa
FM anténa
Anténní svorky
75 ohmů, nesymetrické

HDMI Video

Rozlišení

- 480p/60 Hz
- 576p/50 Hz
- 720p/60 Hz, 50 Hz, 30 Hz, 24 Hz
- 1080i/60 Hz, 50 Hz
- 1080p/60 Hz, 50 Hz, 30 Hz, 25 Hz, 24 Hz
- 4K/60 Hz, 50 Hz, 30 Hz, 25 Hz, 24 Hz

Podpora
HDCP 2.2, HDR (HDR10, Hybrid Log-Gamma, Dolby Vision), 3D, Deep Color (Deep Colour), ITU-R BT.2020, ARC

Část pro napájecí zdroj

Port POWER SUPPLY
DC 5 V 1 A (max.)

Sekce BLUETOOTH®

Komunikační systém
Specifikace BLUETOOTH verze 4.2
Výstup
Specifikace BLUETOOTH® Power Class 1
Maximální komunikační vzdálenost
Zorné pole přibližně 30 m (98,4 stop)¹⁾
Frekvenční pásmo
Pásmo 2,4 GHz
Způsob modulace
FHSS (Freq Hopping Spread Spectrum)

Kompatibilní profily BLUETOOTH®²⁾

A2DP 1.2 (Advanced Audio Distribution Profile)

AVRCP 1.6 (Audio Video Remote Control Profile)

Podporované kodeky³⁾

SBC⁴⁾, AAC

Rozsah přenosu (A2DP)

20–20 000 Hz (vzorkovací frekvence 44,1 kHz)

Frekvenční pásmo a maximální výstupní výkon (pouze evropské modely)

BLUETOOTH®

Frekvenční pásmo	Maximální výstupní výkon
2400 MHz až 2483,5 MHz	< 5,0 dBm

Rozměry (šířka, výška, hloubka) (přibližně)

430 mm x 133 mm x 297 mm (17" x 5 1/4" x 11 3/4"), včetně vyčnívajících částí a ovládacích prvků

Hmotnost (přibližně)

7,1 kg

Design a technické údaje se mohou měnit bez předchozího upozornění.

- ¹⁾ Skutečný rozsah se liší v závislosti na faktorech, jako jsou překážky mezi zařízeními, magnetická pole kolem mikrovlnných trub, statická elektřina, bezdrátové telefony, citlivost příjmu, výkon antény, operační systém, softwarová aplikace atd.
- ²⁾ Profily standardu BLUETOOTH® značí účel komunikace BLUETOOTH® mezi zařízeními.
- ³⁾ Kodek: Formát komprese a konverze audiosignálu
- ⁴⁾ Kodek dílčího pásma

Obecné

Požadavky na napájení

Oblast	Požadavky na napájení
USA, Kanada, Taiwan	120 V AC, 60 Hz
Oceánie	230 V AC, 50 Hz
Evropa	230 V AC, 50/60 Hz

Spotřeba energie

200 W

Pohotovostní režim: 0,3 W

(Při nastavení položky „CTRL.HDMI“ na hodnotu „CTRL OFF“, položky „STBY.THURU“ na hodnotu „OFF“ a položky „BT STBY“ na hodnotu „STBY OFF“.)

Pohotovostní režim BLUETOOTH® (jsou aktivovány všechny porty bezdrátové sítě): 0,5 W

(Při nastavení položky „BT STBY“ na hodnotu „STBY ON“, položky „CTRL.HDMI“ na hodnotu „CTRL OFF“ a položky „STBY.THURU“ na hodnotu „OFF“.)

Autorská práva

Tento přijímač využívá technologie Dolby¹⁾ Digital, Pro Logic Surround a DTS²⁾ Digital Surround System.

¹⁾ Vyrobeno na základě licence společnosti Dolby Laboratories. Dolby, Dolby Audio, Dolby Vision, Pro Logic a symbol dvojitého písmene D jsou ochranné známky společnosti Dolby Laboratories.

²⁾ Informace o patentech DTS naleznete na adrese <http://patents.dts.com>. Vyrobeno na základě licence společnosti DTS, Inc. DTS, symbol, DTS v kombinaci se symbolem DTS-HD, DTS-HD v kombinaci s logem DTS-HD jsou registrované ochranné známky nebo ochranné známky společnosti DTS, Inc. v USA nebo dalších zemích. © DTS, Inc. Všechna práva vyhrazena.

Součástí receiveru je technologie High-Definition Multimedia Interface (HDMI™). The terms HDMI and HDMI High-Definition Multimedia Interface, and the HDMI Logo are trademarks or registered trademarks of HDMI Licensing Administrator, Inc. in the United States and other countries.

„BRAVIA“ je ochrannou známkou Sony Corporation.

„PlayStation“ je registrovaná ochranná známka společnosti Sony Computer Entertainment Inc.

WALKMAN® a logo WALKMAN® jsou registrovanými ochrannými známkami společnosti Sony Corporation.

Název a logo BLUETOOTH® jsou registrované ochranné známky ve vlastnictví společnosti Bluetooth SIG, Inc. Společnost Sony Corporation používá tyto značky v rámci licence. Ostatní ochranné známky a obchodní názvy jsou majetkem příslušných vlastníků.

Všechny ostatní ochranné známky a registrované ochranné známky jsou majetkem příslušných vlastníků. V této příručce nejsou uváděny značky™ a®.

Komunikace BLUETOOTH®

Podporovaná verze a profily BLUETOOTH®

Profil představuje standardní sadu funkcí produktů s technologií BLUETOOTH®. Podrobnosti o verzi BLUETOOTH® a profilech podporovaných tímto receiverem viz „část BLUETOOTH“ v kapitole „Technické údaje“ (strana 48).

Účinný komunikační rozsah

Zařízení BLUETOOTH® by se měla používat do vzdálenosti přibližně 10 metrů od sebe (vzdálenost bez překážek). Účinná komunikační vzdálenost se může zkrátit za následujících podmínek.

- Pokud se mezi propojovanými zařízeními BLUETOOTH® nachází osoba, kovový předmět, stěna nebo jiná překážka.
- V místech, kde je instalována bezdrátová síť LAN.
- V okolí mikrovlnných trub, které jsou právě v provozu.
- V místech, kde se vytvářejí jiné elektromagnetické vlny.

Účinky dalších zařízení

Zařízení BLUETOOTH® a bezdrátová síť LAN Zařízení (IEEE 802.11b/g/n) využívají stejné frekvenční pásmo (2,4 GHz). Když používáte zařízení BLUETOOTH® v blízkosti zařízení připojeného k bezdrátové síti LAN, může dojít k elektromagnetickému rušení. To může mít za následek snížení rychlosti přenosu dat, vznik šumu či nemožnost připojení. Pokud k tomu dojde, zkuste následující řešení:

- Používejte tento přijímač ve vzdálenosti nejméně 10 metrů od zařízení připojeného k bezdrátové síti LAN.
- Vypněte napájení zařízení bezdrátové sítě LAN, pokud v okruhu 10 metrů využíváte zařízení BLUETOOTH®.

- Nainstalujte tento receiver a zařízení BLUETOOTH® co nejbliže k sobě.

Účinky na další zařízení

Rádiové vlny vysílané tímto receiverem mohou rušit fungování některých lékařských zařízení. Toto rušení může mít za následek závadu, proto vždy vypněte napájení receiveru a zařízení BLUETOOTH® na těchto místech:

- v nemocnicích, ve vlcích, v letadlech, na čerpacích stanicích a všude, kde se mohou vyskytovat hořlavé plyny,
- v blízkosti automatických dveří či hlásičů požáru.

Poznámka

- Tento receiver podporuje funkce zabezpečení, které vyhovují specifikaci BLUETOOTH®, aby bylo zaručeno bezpečné připojení během komunikace pomocí technologie BLUETOOTH®. Toto zabezpečení však nemusí vždy stačit. Záleží na nastavení i jiných faktorech, proto vždy buďte opatrní, když komunikujete pomocí technologie BLUETOOTH®.
- Společnost Sony nenesе žádnou odpovědnost za škody či jiné ztráty způsobené v důsledku úniku informací během komunikace prostřednictvím technologie BLUETOOTH®.
- Komunikaci BLUETOOTH® nelze stoprocentně zaručit u všech zařízení BLUETOOTH®, která mají stejný profil jako tento receiver.
- Zařízení BLUETOOTH® připojená k tomuto receiveru musí vyhovovat specifikaci BLUETOOTH® předepsané společností Bluetooth SIG, Inc. a jejich shoda se specifikací musí být certifikována. Přesto však platí, že i když zařízení vyhovuje specifikaci BLUETOOTH®, mohou nastat případy, kdy charakter či specifikace zařízení BLUETOOTH® znemožňuje připojení či má za následek jinou ovládací metodu, zobrazení či provoz.
- V závislosti na zařízení BLUETOOTH®, které je připojeno k receiveru, na prostředí komunikace či okolních podmínkách se může objevit šum či výpadky zvuku.

Máte-li jakékoliv dotazy nebo problémy se svým receiverem, obraťte se na nejbližšího prodejce společnosti Sony.

Podporované přehratelné formáty

Podporované formáty digitálního audia

Formáty digitálního audia, které tento přijímač dokáže dekodovat, závisí na výstupních konektorech digitálního audia připojeného zařízení. Tento přijímač podporuje následující formáty audia.

Formát digitálního audia	Maximální počet dekodovaných kanálů	Spojení s přijímačem
Dolby Digital („DD“)	5.1	COAXIAL/OPTICAL, HDMI
Dolby Digital Plus („DD+“) ¹⁾	7.1 ²⁾	HDMI
Dolby TrueHD („DTHD“) ¹⁾	7.1 ²⁾	HDMI
DTS („DTS“)	5.1	COAXIAL/OPTICAL, HDMI
DTS 96/24 („DTS 9624“)	5.1	COAXIAL/OPTICAL, HDMI
DTS-HD High Resolution Audio („DTSHD HR“) ¹⁾	7.1 ²⁾	HDMI
DTS-HD Master Audio („DTSHD MA“) ¹⁾	7.1 ²⁾	HDMI
DTS Express („DTS EXP“)	5.1	HDMI
DSD („DSD“) ¹⁾	5.1	HDMI
Vícekanálový formát LPCM („PCM“) ¹⁾	7.1 ²⁾	HDMI

¹⁾ Audiosignály vystupují v jiném formátu, pokud přehrávací zařízení neodpovídá skutečnému formátu. Podrobnosti naleznete v návodu k obsluze přehrávacího zařízení.

²⁾ Výstup signálů bude 5.1kanálový.

Rejstřík

Čísla

2.1kanálový 17
2ch Stereo 34
4K 19
5.1kanálový zvuk 16

A

ARC 19, 20, 21, 29
Audio Enhancer 34
Audio formát 52
Auto Calibration 26

B

Baterie 13
BLUETOOTH®
 párování 31
 Přehrávání 31
BT.2020 18

C

Chybové zprávy 45
Concert 34

D

Dálkový ovladač 12
 baterie 13
Deep Color (Deep Colour) 18
Direct 34
Dodávané položky 6
Domovská nabídka 37

E

Easy Setup 25

F

Formát
 Audio 52
Formát signálu HDMI 29
Front Surround 17, 34

H

Hall 34
HDCP 2.2 19
HD-D.C.S. 34
HDMI 18
HDR 18
Headphone(2ch) 34

I

Inicializace
 přijímač 39
 Zvuková pole 33

J

Jazyk 26
Jazz 34

K

Kabely 15

L

Listen 37

M

Multi Ch Stereo 34

N

Nabídka
 Home 37
Napájení
 spotřeba energie 49

O

OPTIONS 37

P

Pairing 31
PLII Movie 34
PLII Music 34
Podporované přehratelné formáty
 Audio 52
Profil Bluetooth® 49
Průvodce nápovědou 6
Přijímač
 čelní panel 8
 panel displeje 10
 zadní panel 11

Připojení

- anténa FM 25
- audiovizuální zařízení 23
- reproduktor 15
- televizoru 18

R

Rádio FM 30

Reproduktor

- kabel 15
- Rozmístění 38

Reset

- Zvuková pole 33

Resetování

- přijímač 39

S

Sport 34

Stadium 34

Středový reproduktor 14

Subwoofer 14

T

Televizní obrazovka

- Domovská nabídka 37

V

Verze technologie BLUETOOTH® 48

Vícekanálový prostorový zvuk 16

Výchozí nastavení

- přijímač 39
- Zvuková pole 33

W

Watch 37

Z

Zobrazovací panel 10

Zpětný audiokanál 19, 20, 21, 29

Zprávy 45

Zvukové efekty 33

Zvukové pole 33

Pre zákazníkov v USA

Záznam vlastníka

Číslo modelu a sériové číslo sa nachádzajú na zadnej strane prijímača. Sériové číslo si poznačte na vyhradené miesto nižšie. Tieto čísla uveďte, kedykoľvek sa v súvislosti s týmto produktom obrátite na predajcu produktov značky Sony.

Číslo modelu STR-DH590

Sériové číslo: _____

UPOZORNENIE

Nevystavujte toto zariadenie dažďu ani vlhkosti, aby ste predišli nebezpečenstvu požiaru alebo úrazu elektrickým prúdom.

Ventilačný otvor zariadenia nezakrývajte novinami, obrusmi, záclonami a podobne, aby ste predišli požiaru.

Zariadenie nevystavujte zdrojom otvoreného ohňa (napríklad zapáleným sviečkam).

Zabráňte kvapkaniu a špliechaniu na zariadenie a nekladte naň predmety naplnené vodou, napríklad vázy, aby ste predišli požiaru alebo úrazu elektrickým prúdom.

Zariadenie neumiestňujte do obmedzeného priestoru, ako napríklad do knižnice alebo skrinky.

Keďže sa jednotka odpoja od elektrickej siete odpojením hlavnej zástrčky, pripojte ju k ľahko prístupnej sieťovej elektrickej zásuvke. Ak spozorujete nezvyčajné správanie zariadenia, okamžite odpojte hlavnú zástrčku od sieťovej zásuvky.

Kým je jednotka pripojená k sieťovej zásuvke, nie je odpojená od elektrickej siete, ani keď je vypnutá.

VAROVANIE

Ak batériu vymeníte za nesprávny typ, hrozí riziko výbuchu.

Batérie ani zariadenie s vloženými batériami nevystavujte nadmernej teplote, napríklad snečnému žiareniu alebo ohňu.



VAROVANIE

HORÚCI POVRCH

V záujme zníženia rizika tepelnej popáleniny sa nedotýkajte horúceho povrchov, kde je uvedený tento symbol.

PRE ZÁKAZNÍKOV V SPOJENÝCH ŠTÁTOCH AMERICKÝCH. NEPLATÍ PRE KANADU VRÁTANE PROVINIE QUEBEC.

POUR LES CONSOMMATEURS AUX ÉTATS-UNIS. NON APPLICABLE AU CANADA, Y COMPRIS LA PROVINCE DE QUÉBEC.

Pre zákazníkov v USA



Tento symbol upozorňuje používateľa na výskyt neizolovaného „nebezpečného napätia“ vo vnútri zariadenia, ktoré môže byť dostatočne veľké, aby osobám spôsobilo úraz elektrickým prúdom.



Tento symbol upozorňuje používateľa na dôležité pokyny týkajúce sa prevádzky a údržby (servisu) zariadenia uvedené v dokumentoch dodaných so zariadením.

Dôležité bezpečnostné pokyny

- 1) Prečítajte si tieto pokyny.
- 2) Uschovajte si tieto pokyny.
- 3) Venujte pozornosť všetkým varovaniám.
- 4) Dodržujte všetky pokyny.
- 5) Zariadenie nepoužívajte v blízkosti vody.
- 6) Čistite ho iba suchou handričkou.
- 7) Nezakrývajte žiadne ventilačné otvory. Zariadenie inštalujte podľa pokynov výrobcu.
- 8) Zariadenie neinštalujte v blízkosti zdrojov tepla, napríklad radiátorov, teplotných regulátorov, sporákov ani iných zariadení (vrátane zosilňovačov), ktoré produkujú teplo.
- 9) Neupravujte bezpečnostné prvky polarizovanej ani uzemňovacej zástrčky. Polarizovaná zástrčka má dva konektory, z ktorých jeden je hrubší než druhý. Uzemňovacia zástrčka má dva konektory a tretí uzemňovací kolík. Širší konektor a tretí kolík plnia bezpečnostnú funkciu. Ak dodaná zástrčka nevhovuje zásuvke, požiadajte príslušného elektrikára o výmenu zastaranej zásuvky.
- 10) Na napájací kábel nestúpajte ani ho nestláčajte, a to najmä v oblasti zástrčky, objímky a výstupu zo zariadenia.
- 11) Používajte len prípojky alebo príslušenstvo určené výrobcom.

- 12) Používajte len vozík, stojan, statív, konzolu alebo stolík určený výrobcom alebo predávaný so zariadením. Pri použití vozíka buďte opatrní, aby pri pohybe vozíka, na ktorom je zariadenie položené, nedošlo k úrazu v dôsledku jeho prevrátenia.



- 13) Zariadenie odpojte od zásuvky počas búrok, alebo ak ho dlhší čas nepoužívate.
- 14) Všetky opravy prenechajte kvalifikovanému servisnému personálu. Servis je nevyhnutný v prípade akéhokoľvek poškodenia zariadenia, napríklad v prípade poškodenia napájacieho kábla alebo konektora, ak došlo k rozliatiu tekutiny alebo spadnutiu predmetov do zariadenia, vystaveniu zariadenia dažďu alebo vlhkosti, neštandardnej prevádzke alebo pádu zariadenia.

POZNÁMKA:

Toto zariadenie bolo testované a bolo zistené, že spĺňa obmedzenia stanovené pre digitálne zariadenia triedy B podľa časti 15 pravidiel FCC. Tieto obmedzenia zaručujú primeranú ochranu pred škodlivým rušením v obytných oblastiach. Toto zariadenie vytvára, využíva a môže vyžarovať vysokofrekvenčnú energiu. Ak sa neinštaluje a nepoužíva v súlade s pokynmi, môže spôsobovať škodlivé rušenie rádiokomunikácie. Nemožno však zaručiť, že sa rušenie v konkrétnych prípadoch inštalácie nevyskytne. Ak toto zariadenie spôsobuje škodlivé rušenie rádiového alebo televízneho signálu, ktoré sa dá zistiť vypnutím a zapnutím prístroja, používateľ sa môže pokúsiť o nápravu rušenia jedným z nasledujúcich opatrení:

- Zmeňte smerovanie alebo umiestnenie prijímajúcej antény.
- Zväčšite vzdialenosť medzi zariadením a prijímačom.
- Pripojte zariadenie k zásuvke v odlišnom obvode, než ku ktorému je pripojený prijímač.
- Obráťte sa na predajcu alebo skúseného technika zabezpečujúceho údržbu rádii a televízorov.

VAROVANIE

Upozorňujeme vás, že akýmikoľvek zmenami alebo úpravami, ktoré nie sú výslovne uvedené v tejto príručke, sa zbavujete právomoci používať toto zariadenie.

Hostiteľské počítače alebo periférne zariadenia pripájajte pomocou správne tienených a uzemnených káblov a konektorov, aby boli splnené emisné limity komisie FCC.

Kábel reproduktorov by mal byť pripojený k zariadeniu a reproduktorom podľa nasledujúcich pokynov, aby ste predišli úrazu elektrickým prúdom.

- 1) Odpojte sieťový napájací kábel od elektrickej siete.
- 2) Odstráňte vonkajší plášť kábla reproduktorov na dĺžke 10 až 15 mm.
- 3) Opatrne pripojte kábel reproduktorov k zariadeniu a k reproduktorom tak, aby ste sa rukou nedotkli odkrytej časti. Pred odpojením kábla reproduktorov od zariadenia a reproduktorov odpojte aj sieťový napájací kábel od elektrickej siete.

Toto zariadenie nesmie byť umiestnené v blízkosti alebo používané spolu s inou anténou alebo vysielačom.

Pre zákazníkov v Kanade

Hostiteľské počítače alebo periférne zariadenia pripájajte pomocou správne tienených a uzemnených káblov a konektorov.

Toto zariadenie je v súlade so špecifikáciami RSS Ministerstva priemyslu Kanady, ktoré nepodliehajú licencií. Na prevádzku sa vzťahujú tieto dve podmienky:

- (1) toto zariadenie nesmie spôsobovať rušenie a
- (2) toto zariadenie musí znášať prijímané rušenie vrátane takého, ktoré môže spôsobiť neželanú prevádzku zariadenia.

Pre zákazníkov v USA a Kanade

Toto zariadenie zodpovedá limitom vystavenia vysokofrekvenčnému žiareniu (VF) organizácií FCC/IC aj limitom pravidiel RSS-102 IC pre vystavenie vysokofrekvenčnému žiareniu (VF). Pri inštalácii a prevádzke tohto zariadenia musí byť vyžarovač umiestnený vo vzdialenosti aspoň 20 cm od ľudského tela.

Pre zákazníkov v Austrálii



Likvidácia starých elektrických a elektronických zariadení (predpisy platné v Európskej únii a ostatných európskych krajinách so zavedeným separovaným zberom)

Pre zákazníkov v Európe



Likvidácia odpadových batérií, elektrického a elektronického vybavenia (platné v Európskej únii a ostatných krajinách so zavedenými systémami separovaného zberu odpadu)

Tento symbol na produkte, batérii alebo na balení znamená, že s produktom a batériou nemožno zaobchádzať ako s domovým odpadom. Na určitých typoch batérií sa môže tento symbol používať spolu so symbolom chemickej značky. Chemická značka olova (Pb) sa pridáva, ak batéria obsahuje viac ako 0,004 % olova. Správnou likvidáciou týchto produktov a batérií zabránite možnému negatívnemu vplyvu na životné prostredie a ľudské zdravie, ktorý by hrozil pri nesprávnej likvidácii batérií. Recyklácia týchto materiálov pomáha šetriť prírodné zdroje. Ak sú produkty z bezpečnostných, prevádzkových dôvodov alebo z dôvodu integrity údajov trvalo pripojené k vstavanej batérii, takúto batériu by mal vymieňať len kvalifikovaný servisný personál. Po uplynutí životnosti batérie, elektrických a elektronických zariadení by ste mali tieto produkty odovzdať na príslušnom zbernom mieste určenom na recykláciu elektrických a elektronických zariadení, aby ste zaručili ich správnu likvidáciu. Informácie o iných typoch batérií nájdete v časti o bezpečnom vybratí batérie z produktu. Batériu odovzdajte na príslušnom zbernom mieste určenom na recykláciu nepotrebných batérií. Podrobnejšie informácie o recyklácii tohto produktu alebo batérie vám poskytnie miestny mestský úrad, miestny úrad zodpovedný za odvoz domového odpadu alebo obchod, v ktorom ste produkt alebo batériu kúpili.

Upozornenie pre zákazníkov: Nasledujúce informácie sa vzťahujú len na zariadenia predávané v krajinách, v ktorých platia smernice EÚ

Tento produkt bol vyrobený spoločnosťou alebo v mene spoločnosti Sony Corporation. Dovožca pre EÚ: Sony Europe Limited. Otázky týkajúce sa dovozu pre EÚ alebo súladu produktu s normami v Európe zašlite oprávnenému zástupcovi výrobcu: Sony Belgium, bijkantoor van Sony Europe Limited, Da Vincilaan 7-D1, 1935 Zaventem, Belgicko.

Spoločnosť Sony Corporation týmto vyhlasuje, že toto vybavenie spĺňa nariadenia smernice 2014/53/EÚ.

Celý text vyhlásenia o zhode EÚ je k dispozícii na nasledujúcej internetovej adrese: <http://www.compliance.sony.de/>



Toto rádiové zariadenie je určené na používanie so schválenými verziami softvéru, ktoré sú uvedené vo vyhlásení o zhode EÚ. Softvér načítaný v tomto rádiovom zariadení preukázateľne spĺňa kľúčové požiadavky smernice 2014/53/EÚ.

Verziu softvéru môžete zobrazit stlačením tlačidla AMP MENU a výberom položky <SYSTEM> pomocou tlačidiel a a .

Tento viackanálový prijímač AV je určený na prehrávanie zvuku a videozáznamov z pripojených zariadení, na prehrávanie hudby zo zariadení BLUETOOTH® a tunera FM.

Pri testovaní tohto zariadenia sa zistilo, že pri použití pripájacieho kábla kratšieho ako 3 metre spĺňa limity stanovené v smernici o elektromagnetickej kompatibilite.

Nadmerný akustický tlak v slúchadlách a náhlavných slúchadlách môže spôsobiť stratu sluchu.

Obsah

Dodávané položky	6
Hlavné funkcie prijímača	7
Časti a ovládacie prvky	8

Pripojenie a príprava

1: Výber správneho systému reproduktorov	14
2: Nastavenie/pripojenie reproduktorov	15
3: Pripojenie televízora	18
4: Pripojenie audiovizuálnych zariadení	23
5: Pripojenie antény FM (vonkajšej)	25
6: Zapnutie prijímača a vykonanie jednoduchého nastavenia	25
7: Nastavenie rozhrania HDMI	29

Prehrávanie

Prehrávanie zvuku a obrazu na pripojenom televízore alebo audiovizuálnych zariadeniach	30
Prehrávanie zvuku zo zariadenia BLUETOOTH	31
Výber zvukových efektov	33

Ponuka/ďalšie funkcie

Ovládanie ponuky na televíznej obrazovke	37
Výber usporiadania reproduktorov	38
Obnovenie predvolených výrobných nastavení	39

Riešenie problémov/ špecifikácie

Riešenie problémov	40
Bezpečnostné upozornenia	47
Technické parametre	48
Informácie o autorských právach	50
Komunikácia cez BLUETOOTH	50
Podporované prehrávateľné formáty	52
Register	53

Dodávané položky

- Prijímač (1)

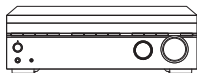

- Diaľkové ovládanie (1)

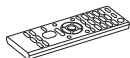

- Batérie R03 (veľkosti AAA) (2)



- Drôtová anténa FM (vonkajšia) (1)



- Kalibračný mikrofón (1)



- Príručka pri spustení (1)



Objasňuje, ako pripojiť 5.1-kanálový systém reproduktorov, vykonať počiatočné nastavenia a počúvať pripojené zariadenia.

- Návod na používanie (táto príručka) (1)



Objasňuje nevyhnutné nastavenia, počiatočné nastavenia a základné úkony.

Informácie o návodoch dodaných pre tento produkt

- Niektoré obrázky majú podobu abstraktných kresieb a môžu sa líšiť od skutočných produktov.
- V návodoch dodaných pre tento produkt sú opísané najmä postupy na používanie diaľkového ovládania. Okrem neho môžete používať aj ovládacie prvky na prijímači, ak majú rovnaké alebo podobné názvy ako tlačidlá na diaľkovom ovládači.

- Text v hranatých zátvorkách ([--]) sa zobrazuje na televíznej obrazovke a text v úvodzovkách („--“) na displeji prijímača.
- Položky zobrazené na televíznej obrazovke sa môžu v jednotlivých oblastiach líšiť.

Príručka pomoci (internetový návod na používanie) uvádza informácie o pokročilých funkciách a úkonoch.

Príručku pomoci môžete zobraziť v počítači, ako aj v smartfóne či tablete. Otvorte webový prehliadač a otvorte lokalitu zadaním nasledujúcej adresy URL alebo pomocou funkcie čítania kódov QR.



Pre zákazníkov v Európe



http://rd1.sony.net/help/ha/strdh59/h_eu/

Pre zákazníkov v Taiwane



<http://rd1.sony.net/help/ha/strdh59/zh-tw/>

Pre zákazníkov v ostatných oblastiach



http://rd1.sony.net/help/ha/strdh59/h_zz/

Hlavné funkcie prijímača

Kompatibilný s digitálnymi zvukovými formátmi

Podporované sú formáty DTS-HD a Dolby TrueHD (iba keď sú zariadenia pripojené pomocou káblov HDMI).

Kompatibilita s formátmi videa vo vysokej kvalite rozlíšenia 4K*

Prijímač podporuje formáty HDCP 2.2, Dolby Vision, HDR10 a Hybrid Log-Gamma, vďaka čomu si môžete vychutnať video vo vysokej obrazovej kvalite (str. 18).

* Je nutné zmeniť nastavenie SIG. FMT. podľa vstupného videosignálu.

Funkcia automatickej kalibrácie (D.C.A.C.) dokáže vytvoriť čo najideálnejšie podmienky na sledovanie a počúvanie

Funkcia D.C.A.C. zmeria a vykoná kalibráciu parametrov vzdialenosti, úrovne a frekvencie reproduktorov za pomoci dodaného monofónneho kalibračného mikrofónu tak, aby zodpovedali prostrediu, v ktorom mediálny obsah sledujete a počúvate (str. 26).

Umožňuje reprodukciu virtuálneho priestorového zvuku aj v prostredí, kde nie je možné nainštalovať zadný reproduktor (Front Surround)

Umožňuje dosiahnuť priestorový zvuk zodpovedajúci 5.1-kanálovému systému reproduktorov len za pomoci dvoch predných reproduktorov (str. 17).

Kompatibilný s bezdrôtovou technológiou BLUETOOTH®

- Pripojte k prijímaču zariadenie WALKMAN®, smartfón alebo tablet prostredníctvom funkcie BLUETOOTH a prehrávajte hudbu z týchto zariadení bezdrôtovo (str. 31).
- Tento prijímač môžete zapnúť zo spárovaného zariadenia BLUETOOTH dokonca aj vtedy, keď je prijímač v pohotovostnom režime. Podrobné informácie o prevádzke nájdete v Príručke pomoci.

Zvukové polia voliteľné podľa preferencií

Na základe pripojenia reproduktorov alebo vstupných zdrojov (2ch Stereo, Direct atď.) si môžete vybrať z viacerých zvukových polí (str. 33).

Konektor HDMI kompatibilný so spätným zvukovým kanálom (ARC)

Zvuk z televízora je možné prehrávať z prijímača len pomocou jediného kábla HDMI (strana 19, 21).

Časti a ovládacie prvky

Predný panel prijímača

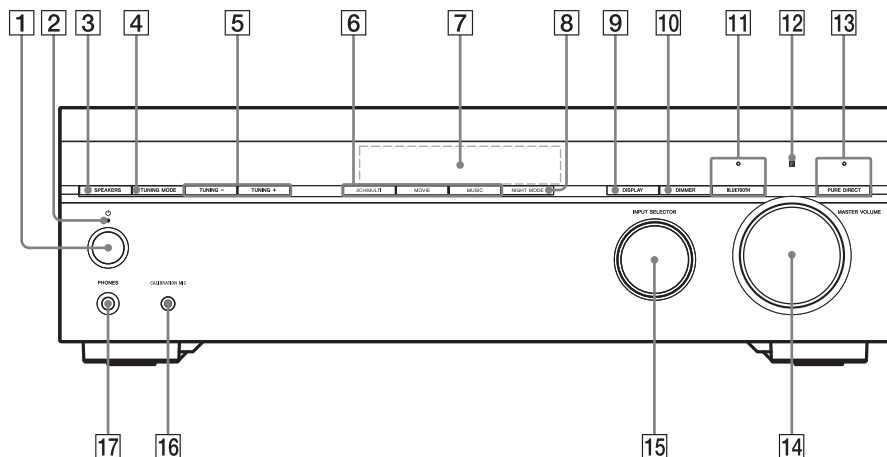

1 (napájanie)

Služí na zapnutie prijímača alebo nastavenie pohotovostného režimu.

2 Indikátor napájania

- **Zelený:** Prijímač je zapnutý.
- **Červený:** Prijímač je v pohotovostnom režime a musíte urobiť jedno z týchto nastavení:
 - Položka CTRL HDMI je nastavená na hodnotu CTRL ON.
 - Položka BT STBY je nastavená na hodnotu STBY ON.*
 - Položka STBY.THRU je nastavená na hodnotu ON alebo AUTO.

- **Ak indikátor zhasne:** prijímač je v pohotovostnom režime a:
 - Keď je položka CTRL.HDMI nastavená na hodnotu CTRL OFF.
 - Keď je položka BT STBY nastavená na hodnotu STBY OFF.
 - Keď je položka STBY THRU nastavená na hodnotu OFF.

* Indikátor sa rozsvieti načerveno, iba keď sa zariadenie spája s prijímačom a položka BT POWER je nastavená na hodnotu BT ON. Ak s prijímačom nie sú spárované žiadne zariadenia alebo je položka BT POWER nastavená na hodnotu BT OFF, indikátor sa vypne.

3 SPEAKERS

Zapnutie alebo vypnutie systému reproduktorov.

- **SPK ON:** Systém reproduktorov je zapnutý.
- **OFF SPEAKERS*:** Systém reproduktorov je vypnutý.

* Na displeji sa bude striedavo zobrazovať hlásenie OFF a SPEAKERS.

Poznámka

Z reproduktorov sa nebude prehrávať zvuk, keď vyberiete položku OFF SPEAKERS. Nezabudnite vybrať nastavenie SPK ON.

4 TUNING MODE

Služí na výber automatického ladenia alebo režimu ladenia predvolieb.

5 TUNING +/-

Služí na vyhľadávanie staníc v pásme FM alebo výber prednastavených staníc/kanálov.

6 2CH/MULTI, MOVIE, MUSIC (str. 33)

7 Displej (str. 10)

8 NIGHT MODE

Aktivuje funkciu nočného režimu, ktorá aj pri nízkej hlasitosti dokáže zachovať atmosféru ako v kine.

Poznámka

- Funkcia nočného režimu nie je k dispozícii v nasledujúcich prípadoch:
 - Položka [Pure Direct] je nastavená na hodnotu [On].
 - Sú pripojené slúchadlá.
 - Používa sa zvukové pole [Direct] a je zvolený analógový vstup.
- V závislosti od formátu zvuku môže prijímač prehrávať signály pri nižšej vzorkovacej frekvencii, než je skutočná vzorkovacia frekvencia vstupných signálov.

9 DISPLAY

Zobrazuje informácie na displeji.

10 DIMMER

Slúži na nastavenie jasnosti displeja.

11 BLUETOOTH

Slúži na prepnutie vstupu prijímača na technológiu [BT] a automatické pripojenie k naposledy pripojenému zariadeniu.

Prijímač sa nastaví do režimu párovania, keď v ňom nie sú žiadne informácie o párovaní.

Zariadenie BLUETOOTH sa odpojí, keď je prijímač pripojený k zariadeniu BLUETOOTH.

Indikátor BLUETOOTH (str. 31)

12 Snímač diaľkového ovládania

Prijíma signály z diaľkového ovládania.

13 PURE DIRECT

Aktivuje funkciu Pure Direct, ktorá umožňuje počúvať vysokokvalitný zvuk zo všetkých vstupov.

Keď je funkcia Pure Direct aktivovaná, indikátor nad tlačidlom sa rozsvieti.

Poznámka

Možnosti [Calibration Type], [Night Mode], [Bass], [Treble] a D. RANGE nefungujú, keď je vybraná funkcia Pure Direct.

14 MASTER VOLUME (str. 30)

15 INPUT SELECTOR

Výber vstupného kanála pripojeného k zariadeniu, ktoré chcete použiť.

16 Konektor CALIBRATION MIC (str. 26)

17 Konektor PHONES

Tu pripojte slúchadlá.

Indikátory na displeji

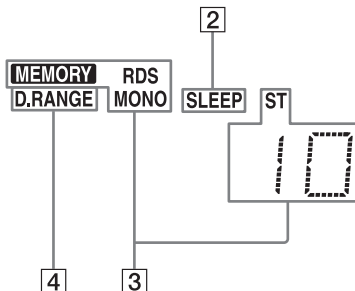
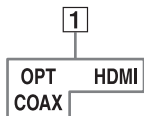

1 Indikátor vstupu

Rozsvietením signalizuje aktuálny vstup.

OPT

Digitálne signály vstupujú cez konektor OPTICAL.

COAX

Digitálne signály vstupujú cez konektor COAXIAL.

HDMI

Digitálne signály vstupujú cez zvolený konektor HDMI.

2 SLEEP

Rozsvieti sa po aktivovaní časovača automatického vypnutia.

3 Indikátor ladenia

Rozsvieti sa, keď sa prijímač naladí na rozhlasovú stanicu.

MEMORY

Aktivovaná je pamäťová funkcia, napríklad ukladanie predvolieb.

RDS (iba pre modely pre Európu a ázijsko-tichomorskú oblasť)

Naladená je stanica so službami RDS.

MONO

Monofónne vysielanie

ST

Stereofónne vysielanie v pásme FM



Číslo predvolby stanice (číslo sa zmení podľa vybratej uloženej stanice)

4 D.RANGE

Rozsvieti sa po aktivovaní kompresie dynamického rozsahu.

Zadný panel prijímača

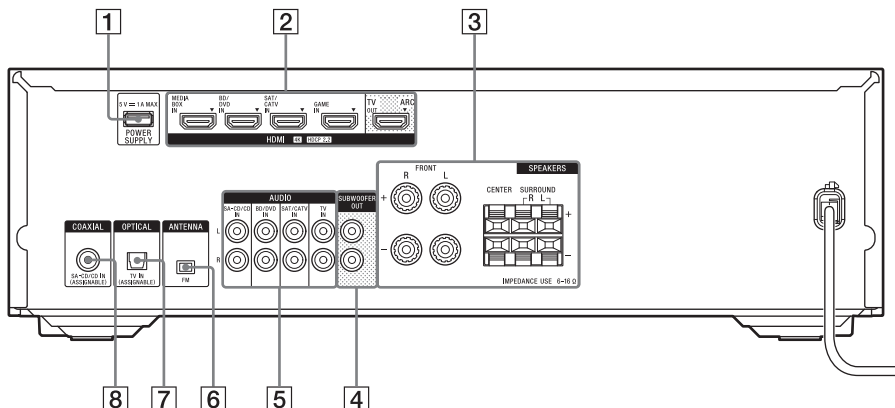

- 1** Port POWER SUPPLY
Iba na napájanie.
- 2** Konektory HDMI IN/OUT
(str. 18, 19, 20, 21, 22, 23)
Všetky konektory HDMI IN/OUT na prijímači podporujú technológiu HDCP 2.2. HDCP 2.2 je nová zlepšená technológia ochrany autorských práv, ktorá sa používa na ochranu obsahu, akým sú napríklad filmy vo formáte 4K.
- 3** Konektory SPEAKERS (str. 15, 16, 17)
- 4** Konektory SUBWOOFER OUT
(str. 16, 17)
- 5** Konektory AUDIO IN (str. 22, 24)
- 6** Konektor FM ANTENNA (str. 25)
- 7** Konektor OPTICAL IN (str. 20, 22)
- 8** Konektor COAXIAL IN (str. 24)

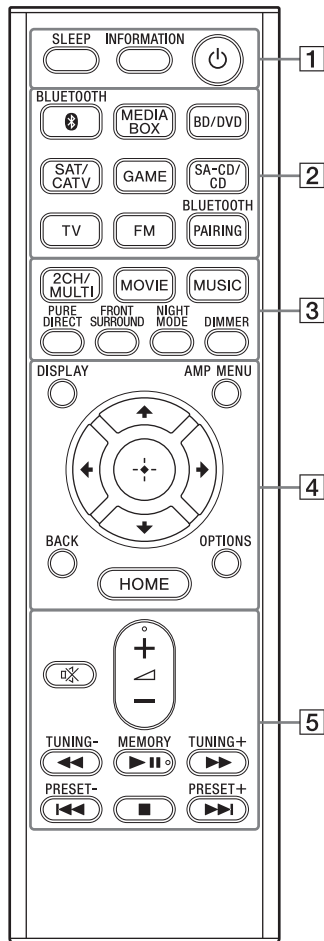

- 1** (napájanie) (strana 26)
Slúži na zapnutie prijímača alebo nastavenie pohotovostného režimu.

INFORMATION

Slúži na zobrazenie informácií o zvukovom formáte a pod. na televíznej obrazovke.

SLEEP

Slúži na nastavenie prijímača tak, aby sa v zadanom čase automaticky vypol.

2 Tlačidlá vstupu

BLUETOOTH, MEDIA BOX, BD/DVD, SAT/CATV, GAME, SA-CD/CD, TV, FM

Výber vstupného kanála pripojeného k zariadeniu, ktoré chcete použiť. Po stlačení ľubovoľného z tlačidiel vstupu sa prijímač zapne.

Poznámka

Keď stlačíte položku BLUETOOTH, prijímač sa zapne, len keď je položka BT POWER v ponuke <BT> nastavená na hodnotu BT ON.

BLUETOOTH PAIRING (strana 31)

Slúži na prepnutie vstupu prijímača na [BT] a nastavenie prijímača do režimu párovania.

- 3** 2CH/MULTI, MOVIE, MUSIC (str. 33)
Slúži na výber zvukového poľa.

PURE DIRECT

Aktivuje funkciu Pure Direct, ktorá umožňuje počúvať vysokokvalitný zvuk zo všetkých vstupov.

Poznámka

Možnosti [Calibration Type], [Night Mode], [Bass], [Treble] a D. RANGE nefungujú, keď je vybratá funkcia Pure Direct.

FRONT SURROUND

Aktivuje funkciu Front Surround, ktorá len s dvomi prednými reproduktormi dokáže vytvoriť atmosféru priestorového zvuku, ktorú poznáte z kina.

NIGHT MODE

Aktivuje funkciu nočného režimu, ktorá aj pri nízkej hlasitosti dokáže zachovať atmosféru ako v kine.

Poznámka

- Funkcia nočného režimu nie je k dispozícii v nasledujúcich prípadoch:
 - Položka [Pure Direct] je nastavená na hodnotu [On].
 - Sú pripojené slúchadlá.
 - Používa sa zvukové pole [Direct] a je zvolený analógový vstup.
- V závislosti od formátu zvuku môže prijímač prehrávať signály pri nižšej vzorkovacej frekvencii, než je skutočná vzorkovacia frekvencia vstupných signálov.

DIMMER

Slúži na nastavenie jasnosti displeja.

4 DISPLAY

Zobrazuje informácie na displeji.

AMP MENU

Na displeji zobrazuje ponuku na ovládanie prijímača.

⊕ (potvrdenie výberu), ↕/↗/↖/↘

Stláčaním tlačidiel ↕, ↗, ↖, ↘ vyberiete položky ponuky. Potom stlačením tlačidla ⊕ výber potvrdíte.

BACK

Slúži na návrat do predchádzajúcej ponuky alebo na zatvorenie ponuky či elektronického sprievodcu na televíznej obrazovke.

OPTIONS (str. 37)

Slúži na zobrazenie ponuky možností na televíznej obrazovke.

HOME (str. 37)

Slúži na zobrazenie domovskej ponuky na televíznej obrazovke.

5 ◀ (hlasitosť) +*/-

Slúži na nastavenie úrovne hlasitosti všetkých reproduktorov naraz.

⊗ (stlmenie)

Dočasné vypnutie zvuku. Ak chcete zvuk obnoviť, znova stlačte toto tlačidlo.

◀◀/▶▶ (rýchle posunutie dozadu alebo dopredu),

▶▶ (prehrať/pozastaviť)*,

◀◀/▶▶ (predchádzajúce/nasledujúce), ■ (zastaviť) (str. 32)

TUNING +/-

Slúži na vyhľadávanie staníc v pásme FM.

MEMORY*

Slúži na uloženie stanice, ktorú prijímate ako uloženú stanicu.

PRESET +/-

Slúži na výber uložených staníc alebo kanálov.

Poznámka

- Vysvetlenia uvedené vyššie slúžia len ako príklady.
- V závislosti od modelu pripojeného zariadenia niektoré funkcie vysvetlené v tejto časti nemusia pracovať s dodaným diaľkovým ovládačom.

Vloženie batérií do diaľkového ovládania

Do diaľkového ovládača vložte dve dodané batérie R03 (veľkosti AAA). Pri vkladaní batérií sa uistite, že póly + a - sú v správnej polohe.

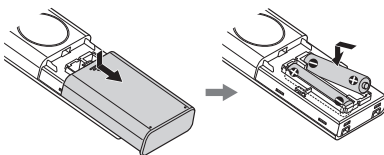

Poznámka

- Diaľkový ovládač nenechávajte na veľmi horúcom ani vlhkom mieste.
- Nekombinujte novú batériu so starou.
- Nepoužívajte súčasne mangánové batérie a batérie iných typov.
- Odporúčame, aby ste použili mangánové batérie typu AAA.
- Snímač diaľkového ovládača na prednom paneli nevystavujte priamemu slnečnému svetlu ani svietidlám. Mohlo by to spôsobiť poruchu.
- Ak nebudete diaľkový ovládač dlhšie používať, vyberte z neho batérie, aby v dôsledku ich vytečenia nedošlo k jeho poškodeniu a korózii.
- Keď prijímač prestane reagovať na diaľkový ovládač, vymeňte obidve batérie za nové.

* Na tlačidlách ◀ +, ▶▶ a MEMORY sa nachádzajú hmatové body. Pri používaní prijímača môžete tieto body využiť na rozpoznanie tlačidiel.

1: Výber správneho systému reproduktorov

Vyberte systém reproduktorov, ktorý chcete nastaviť, v závislosti od použitého počtu reproduktorov a hlbokotónových reproduktorov. Nákres a tabuľka nižšie uvádzajú typy reproduktorov, ktoré je možné pripojiť k prijímaču, a základné polohy na umiestnenie reproduktorov.

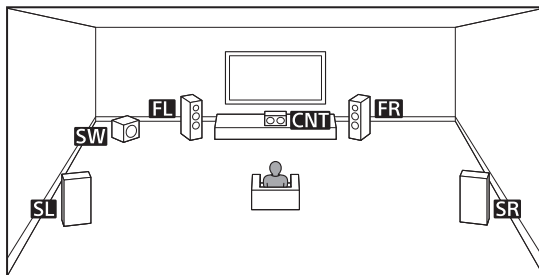

Skratky použité v obrázkoch	Typ reproduktora	Funkcie jednotlivých reproduktorov
FL	Ľavý predný reproduktor	Reprodukuje zvuky z ľavých/pravých predných kanálov.
FR	Pravý predný reproduktor	
CNT	Stredový reproduktor	Reprodukuje vokálne zvuky zo stredového kanála.
SL	Ľavý reproduktor na priestorový zvuk	Reprodukuje zvuky z ľavých/pravých priestorových kanálov.
SR	Pravý reproduktor na priestorový zvuk	
SW	Hlbokotónový reproduktor	Reprodukuje zvuky kanála LFE (nízkofrekvenčný efekt) a zosilňuje basové časti iných kanálov.

Tip

Keďže z hlbokotónového reproduktora (SW) sa neprenášajú presne smerované signály, môžete ho umiestniť kdekoľvek.

Systémy reproduktorov uvedené v tomto návode

V tomto návode je opísaný postup inštalácie, pripojenia a nastavenia pomocou bežných systémov reproduktorov, ktoré sú v tabuľke nižšie uvedené ako príklady. Informácie o všetkých systémoch reproduktorov, ktoré tento prijímač podporuje, nájdete v časti Výber usporiadania reproduktorov (str. 38).

Systém reproduktorov	Informácie o nastavení/pripojení reproduktorov nájdete na strane	Usporiadanie reproduktorov (PATTERN)
A 5.1-kanálové	16	5.1
B 2.1-kanálové	17	2.1

2: Nastavenie/pripojenie reproduktorov

Rozmiestnite reproduktory a hlbokotónové reproduktory v miestnosti podľa požadovaného usporiadania systému reproduktorov a pripojte ich k prijímaču. Nákresy rozloženia reproduktorov na strane 16 a 17 predstavujú príklady ideálneho usporiadania. Reproduktory a hlbokotónové reproduktory nemusíte rozložiť presne rovnakým spôsobom, ako je uvedený v príkladoch. Prispôbte usporiadanie reproduktorov tak, aby optimálne zodpovedalo príslušnej miestnosti.

Poznámka

- Pripojte reproduktory s menovitou impedanciou 6 až 16 ohmov.
- Skôr než pripojíte káble, odpojte sieťový napájací kábel.
- Pred pripojením sieťového napájacieho kábla skontrolujte, či sa kovové drôty káblov reproduktorov vzájomne nedotýkajú medzi konektormi SPEAKERS alebo na zadnom paneli prijímača. Ak sa drôty dotýkajú, môže dôjsť k poškodeniu obvodu zosilňovača.
- Ak pripojíte hlbokotónový reproduktor s funkciou automatického prepínania do pohotovostného režimu, pri sledovaní filmov túto funkciu vypnite. Ak je funkcia automatického prepínania do pohotovostného režimu zapnutá, na základe úrovne vstupného signálu pre hlbokotónový reproduktor sa reproduktor automaticky prepína do pohotovostného režimu a nemusí sa reprodukovat zvuk.

Tip

Ak máte jeden hlbokotónový reproduktor, pripojte ho k niektorému z konektorov SUBWOOFER OUT. Ak máte dva hlbokotónové reproduktory, môžete ich pripojiť do oboch konektorov SUBWOOFER OUT.

Pripojenie káblov reproduktorov

Pripojte káble reproduktora tak, aby sa póly + (červený)/-(čierny) prijímača a reproduktorov zhodovali podľa uvedeného obrázka. Odizolujte časť kábla reproduktorov v dĺžke 10 mm na každom konci a potom pevne zakrúťte zväzky drôtov reproduktora. Zasuňte odizolované konce káblov do konektorov.

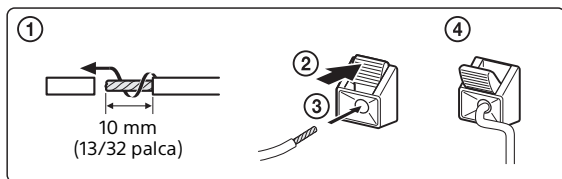
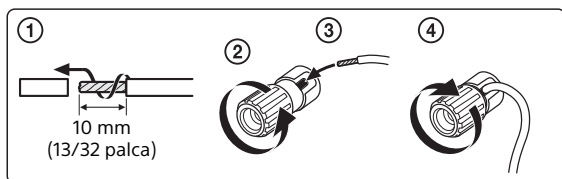

Poznámka

- Dajte pozor, aby ste neodstránili príliš veľkú časť plášťa káblov reproduktora, aby sa drôty týchto káblov navzájom nedotýkali.
- Nesprávne pripojenie môže mať za následok vážne poškodenie prijímača.

A 5.1-kanálový systém reproduktorov

Ak si chcete naplno vychutnať viacnásobný priestorový zvuk podobný zvuku v kine, potrebujete päť reproduktorov (dva predné, stredový a dva reproduktory na priestorový zvuk) a hlbokotónový reproduktor.

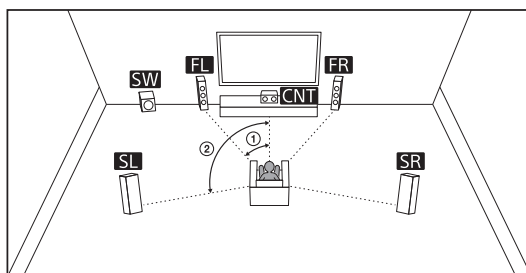

① 30°

② 100° - 120°

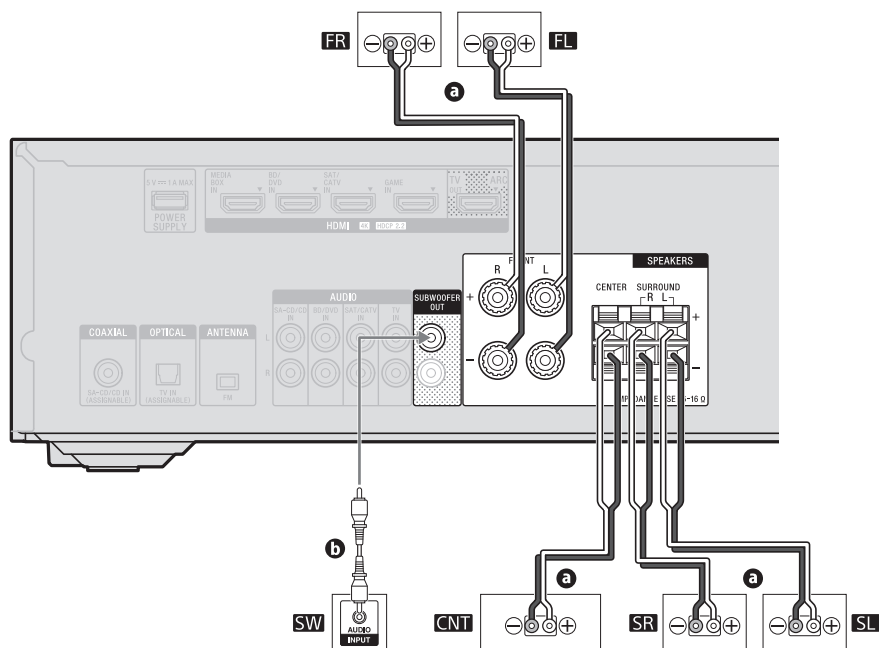

- a** Kábel reproduktorov (nie je súčasťou dodávky)
- b** Monofónny zvukový kábel (nie je súčasťou dodávky)

B 2.1-kanálový systém reproduktorov

Ak pre nastavenie zvukového poľa vyberiete možnosť [Front Surround], môžete si vychutnať zvukové efekty podobné 5.1-kanálovému systému reproduktorov iba za pomoci dvoch predných reproduktorov.

Umiestnite reproduktory podľa nižšie uvedeného obrázka a po kúskoch upravujte ich nasmerovanie, kým nedosiahnete to, ktoré vytvára najlepší priestorový efekt.

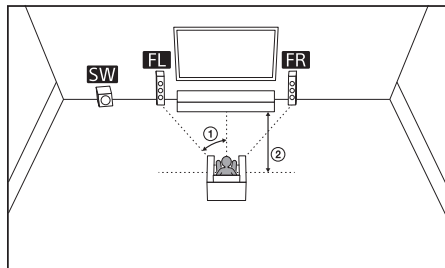

① 30°

② 1,5 m – 3 m



Umiestnite výškový reproduktor predného reproduktora do výšky vašich uší.

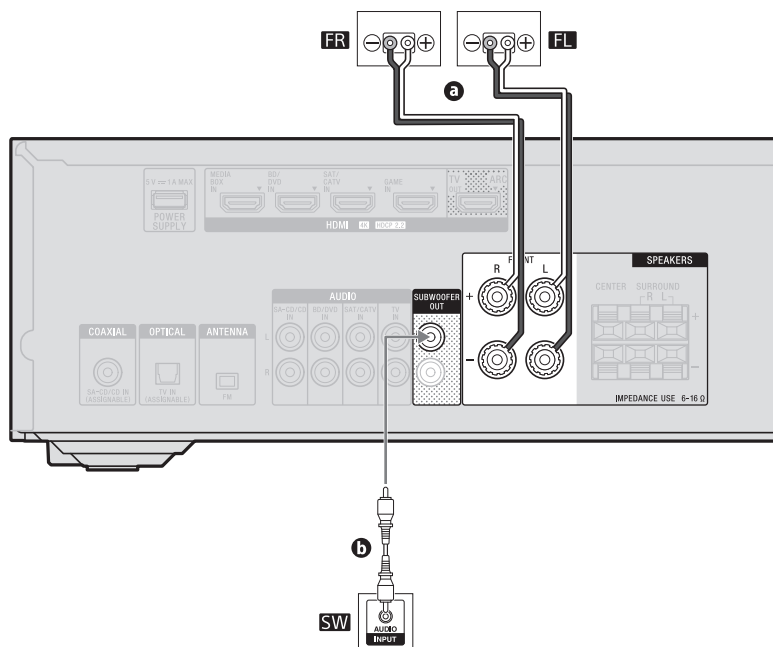

- a Kábel reproduktorov (nie je súčasťou dodávky)
- b Monofónny zvukový kábel (nie je súčasťou dodávky)

3: Pripojenie televízora

Poznámka

Skôr ako pripojíte sieťový napájací kábel, nezabudnite pripojiť káble.

Pripojte televízor ku konektoru HDMI TV OUT. Tento prijímač je možné nastaviť prostredníctvom ponuky alebo pokynov zobrazených na televíznej obrazovke. Keď pripojíte televízor, môžete sledovať video a počúvať zvukový vstup zo zariadenia pripojeného k prijímaču na televízore. Taktiež môžete počúvať zvuk televízora z reproduktora prostredníctvom prijímača.

Informácie o rozhraní HDMI

- Spoločnosť Sony odporúča používať kábel HDMI značky Sony alebo iný schválený kábel HDMI. Používajte vysokorychlostný kábel HDMI s Ethernetom. Pre videosignál, ktorý si vyžaduje veľkú šírku pásma, napr. 4K/60p 4:4:4, 4:2:2 a 4K/60p 4:2:0, 10-bitové atď., použite kvalitný vysokorychlostný kábel HDMI s Ethernetom, ktorý podporuje šírku pásma až do 18 Gb/s.
- Ak používate formáty videí s veľkou šírkou pásma, ako sú 4K/60p 4:4:4, 4:2:2 a 4K/60p 4:2:0, 10-bitové, musíte nastaviť signálový formát HDMI. Podrobné informácie nájdete v časti Nastavenie signálového formátu HDMI (str. 29).
- Neodporúčame používať konverzný kábel HDMI-DVI. Ak k zariadeniu DVI-D pripojíte konverzný kábel HDMI-DVI, môže sa stratiť zvuk alebo obraz. Pripojte samostatné zvukové káble alebo digitálne prepojovacie káble a ak sa ani potom zvuk neprehráva správne, opätovne priradte vstupné konektory.
- Všetky konektory HDMI na prijímači podporujú široké farebné systémy ITU-R BT.2020, Deep Color (Deep Colour) a formát HDR (vysoký dynamický rozsah) a prepúšťanie obsahu v uvedených formátoch.
- Konektor HDMI TV OUT podporuje spätný zvukový kanál (ARC).
- Farebný systém BT.2020 je nový širší farebný štandard určený pre televízne systémy s mimoriadne vysokým rozlíšením.
- HDR je nový videoformát, ktorý dokáže zobrazit' viac úrovní jasu.
- Podrobné informácie o podporovaných formátoch videa nájdete v Príručke pomoci.

Ochrana autorských práv pre konektory HDMI

- Všetky konektory HDMI na prijímači podporujú rozlíšenie 4K a systém HDCP 2.2 (High-bandwidth Digital Content Protection, revízia 2.2). HDCP 2.2 je nová zlepšená technológia ochrany autorských práv, ktorá sa používa na ochranu obsahu, akým sú napríklad filmy vo formáte 4K.
- Ak chcete sledovať obsah chránený systémom HDCP 2.2, napríklad obsah vo formáte 4K, pripojte konektory HDMI ku konektorom, ktoré podporujú technológiu HDCP 2.2, na televízore a na audiovizuálnom zariadení. Podrobné informácie o tom, či sú televízor a audiovizuálne zariadenie vybavené konektorom HDMI kompatibilným s technológiou HDCP 2.2, nájdete v návode na použitie pripojeného zariadenia.

Pripojenie zvukového kábla

- Pri pripájaní optického digitálneho zvukového kábla zasúvajte koncovky do konektora priamo, kým nezacvaknú na miesto.
- Optické digitálne zvukové káble neskrúcajte ani príliš neohýbajte.

- Všetky konektory digitálneho zvuku sú kompatibilné so vzorkovacími frekvenciami 32 kHz, 44,1 kHz, 48 kHz a 96 kHz.
- Keď televízor pripojíte k prijímaču cez konektory TV IN na prijímači, konektor výstupu zvuku na televízore nastavte na Fixed, ak sa dá prepínať medzi možnosťou Fixed alebo Variable.

Pripojenie televízora s rozlíšením 4K

Keď je konektor HDMI na televízore s rozlíšením 4K kompatibilný s funkciou spätného zvukového kanála (ARC) a technológiou HDCP 2.2

Spätný zvukový kanál (ARC) je funkcia, ktorá vysiela digitálny zvuk televízora do audiovizuálnych zariadení prostredníctvom kábla HDMI.

Ak je na vstupnom konektore HDMI televízora uvedené označenie ARC, tento televízor je kompatibilný s funkciou spätného zvukového kanála (ARC). Iba za pomoci káblového preporenia HDMI medzi prijímačom a vstupným konektorom HDMI televízora s funkciou spätného zvukového kanála (ARC) môžete počuť zvuk televízora z reproduktorov pripojených k prijímaču.

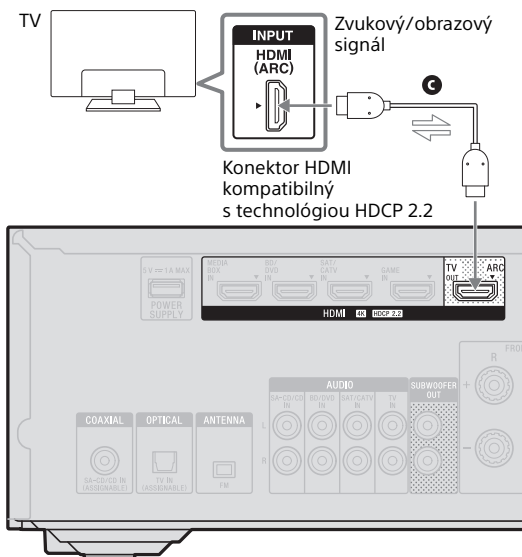

Ⓢ Kábel HDMI (nie je súčasťou dodávky)

Poznámka

- Pre toto pripojenie musíte zapnúť funkciu Control for HDMI. Stlačte tlačidlo AMP MENU a potom stláčaním tlačidiel \uparrow/\downarrow a \odot vyberte položky <HDMI> – CTRL.HDMI – CTRL ON.
- Taktiež je nutné zapnúť funkciu Control for HDMI na televízore. Podrobné informácie nájdete v prevádzkových pokynoch k televízoru.

Keď konektor HDMI kompatibilný so spätným zvukovým kanálom na televízore s rozlíšením 4K nie je kompatibilný s technológiou HDCP 2.2

Technológia HDCP 2.2 chráni autorské práva obsahu v rozlíšení 4K. Ak chcete sledovať obsah v rozlíšení 4K, prepojte konektor HDMI na prijímači pomocou kábla HDMI s konektorom HDMI kompatibilným s technológiou HDCP 2.2 na televízore.

V takomto prípade nie je zvuk televízora možné vyslať do prijímača pomocou funkcie spätného zvukového kanála (ARC) na televízore. Prepojte konektor optického výstupu televízora a konektor OPTICAL IN na prijímači pomocou optického digitálneho zvukového kábla.

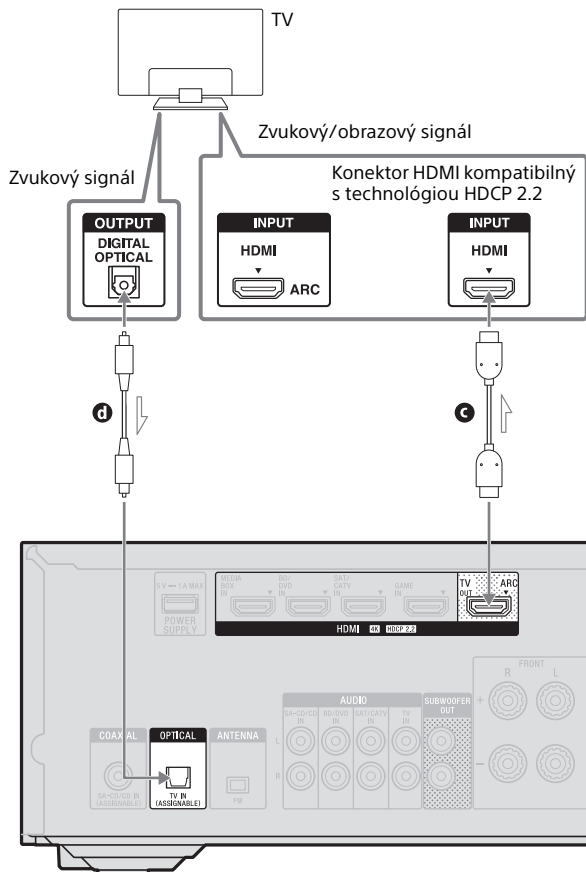

- Ⓒ Kábel HDMI (nie je súčasťou dodávky)
- Ⓓ Optický digitálny zvukový kábel (nie je súčasťou dodávky)

Pripojenie televízora, ktorý nie je kompatibilný s rozlíšením 4K

Keď je konektor HDMI na televízore kompatibilný s funkciou spätného zvukového kanála (ARC)

Spätný zvukový kanál (ARC) je funkcia, ktorá vysiela digitálny zvuk televízora do audiovizuálnych zariadení prostredníctvom kábla HDMI.

Ak je na vstupnom konektore HDMI televízora uvedené označenie ARC, tento televízor je kompatibilný s funkciou spätného zvukového kanála (ARC). Iba za pomoci káblového prepojenia HDMI medzi prijímačom a vstupným konektorom HDMI televízora s funkciou spätného zvukového kanála (ARC) môžete počúvať zvuk televízora z reproduktorov pripojených k prijímaču.

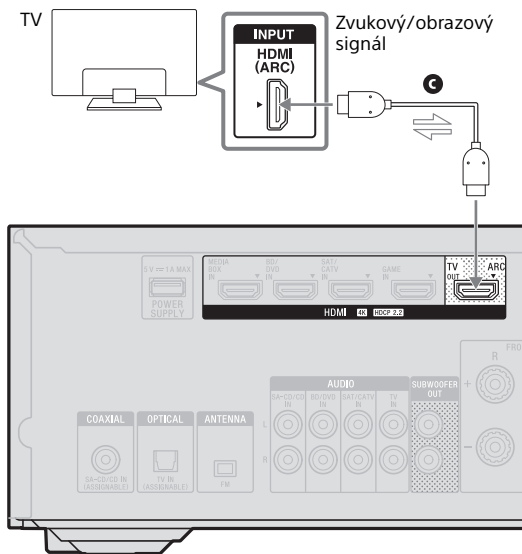

ⓐ Kábel HDMI (nie je súčasťou dodávky)

Poznámka

- Pre toto pripojenie musíte zapnúť funkciu Control for HDMI. Stlačte tlačidlo AMP MENU a potom stláčaním tlačidiel $\blacktriangle/\blacktriangledown$ a \oplus vyberte položky <HDMI> – CTRL.HDMI – CTRL ON.
- Taktiež je nutné zapnúť funkciu Control for HDMI na televízore. Podrobné informácie nájdete v prevádzkových pokynoch k televízoru.

Tip

Ak je konektor HDMI kompatibilný s funkciou spätného zvukového kanála (ARC) na televízore už pripojený k inému zariadeniu, odpojte toto zariadenie a pripojte prijímač.

Keď konektor HDMI na televízore nie je kompatibilný s funkciou spätného zvukového kanála (ARC)

Spätný zvukový kanál (ARC) je funkcia, ktorá vysiela digitálny zvuk televízora do audiovizuálnych zariadení prostredníctvom kábla HDMI.

Ak na vstupnom konektore HDMI televízora nie je uvedené označenie ARC, tento televízor nie je kompatibilný s funkciou spätného zvukového kanála (ARC).

Ak chcete zvukový a obrazový signál z prijímača prehrať cez televízor, prepojte prijímač a televízor pomocou kábla HDMI **c**.

Ak chcete zvukový signál z televízora vysielať do prijímača, pripojte prijímač k televízoru pomocou optického digitálneho zvukového kábla **d** alebo stereofónneho zvukového kábla **e**.

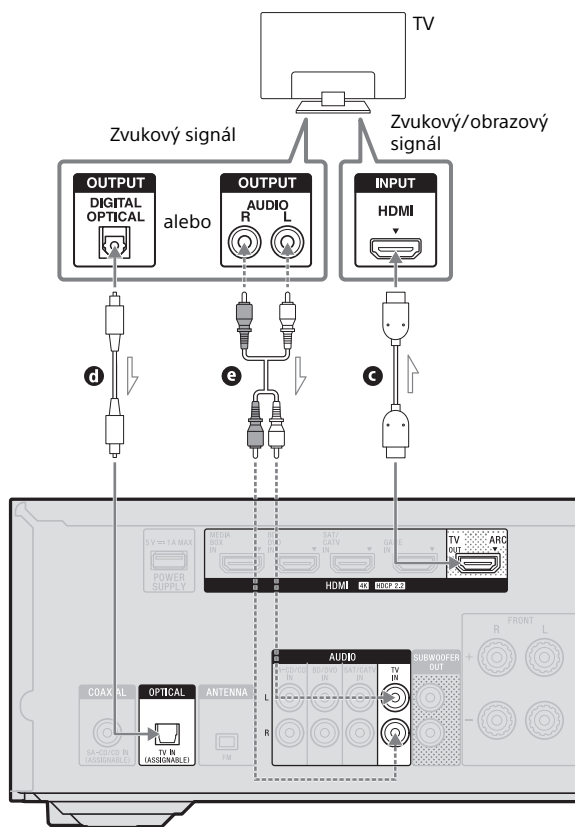

— Odporúčané pripojenie
- - - - - Alternatívne pripojenie

- c** Kábel HDMI (nie je súčasťou dodávky)
- d** Optický digitálny zvukový kábel (nie je súčasťou dodávky)
- e** Stereofónny zvukový kábel (nie je súčasťou dodávky)

4: Pripojenie audiovizuálnych zariadení

Informácie k pripájaniu audiovizuálnych zariadení ku konektorom HDMI na prijímači nájdete v časti Informácie o rozhraní HDMI (str. 18).

Pripojenie zariadení vybavených konektormi HDMI

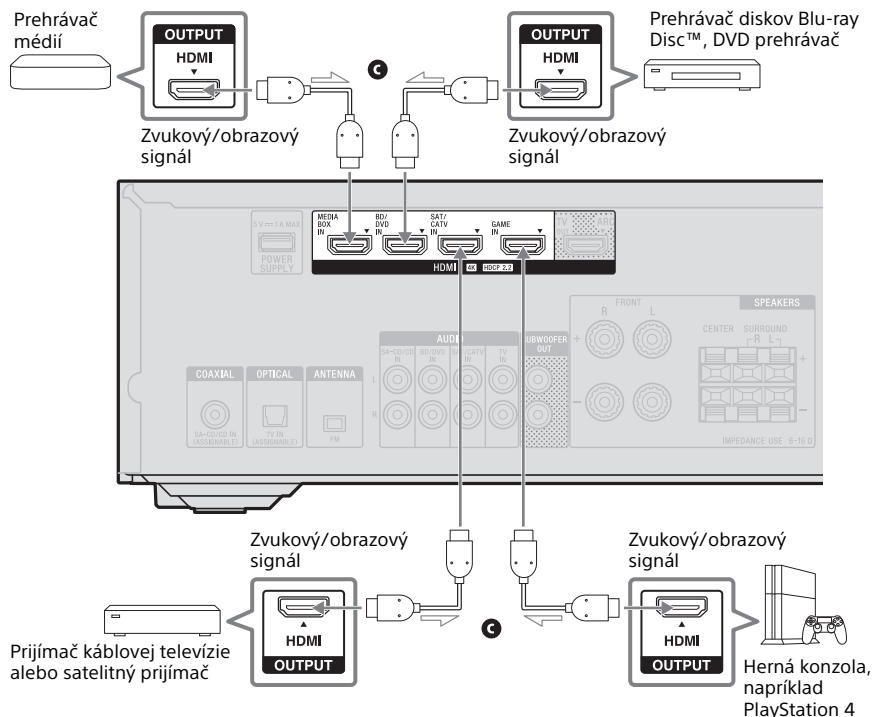

C Kábel HDMI (nie je súčasťou dodávky)

Tip

- Toto pripojenie uvádzame ako príklad. Každé zariadenie HDMI môžete pripojiť ku ktorémukoľvek konektoru HDMI IN.
- Kvalita obrazu závisí od typu prepojujacieho konektora. Ak sú zariadenia vybavené konektormi HDMI, odporúčame vám ich pripojiť prostredníctvom pripojenia HDMI.

Pripájanie zariadení s analógovými zvukovými konektormi a koaxiálnymi digitálnymi zvukovými konektormi

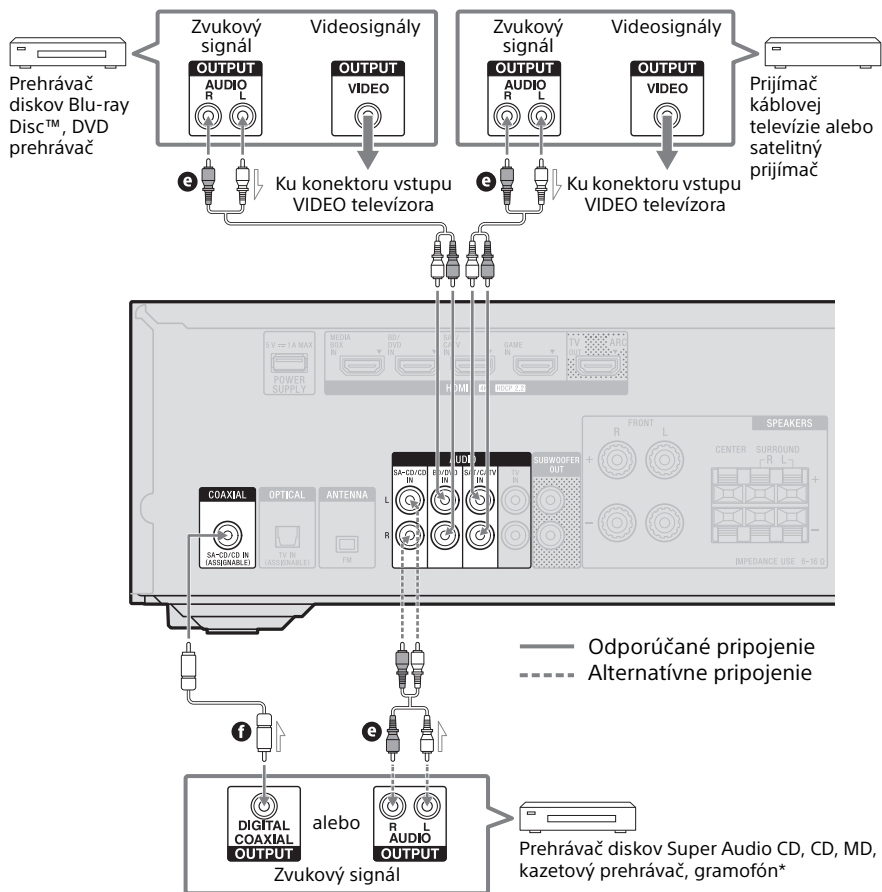

- Ⓒ Stereofónny zvukový kábel (nie je súčasťou dodávky)
- Ⓕ Koaxiálny digitálny zvukový kábel (nie je súčasťou dodávky)

* Ak chcete pripojiť gramofón, ktorý má len výstupný konektor PHONO, musíte medzi gramofón a tento prijímač zapojiť fonografický ekvalizér (nie je súčasťou dodávky).

Poznámka

Ak chcete počúvať zvuk zo zariadenia pripojeného ku konektorm AUDIO IN, nepripájajte žiadne zariadenie ku konektorm HDMI IN, COAXIAL IN ani OPTICAL IN, ktoré sú označené názvom rovnakého zariadenia (napr. SA-CD/CD, BD/DVD, SAT/CATV a TV).

Tip

- Ku konektorm AUDIO IN môžete pripojiť aj iné ako vyššie uvedené zariadenia.
- Každý vstup môžete premenovať tak, aby sa jeho názov mohol zobraziť na displeji prijímača. Podrobné informácie nájdete v Príručke pomoci v časti „Zmena názvov jednotlivých vstupov (Name)“.

5: Pripojenie antény FM (vonkajšej)

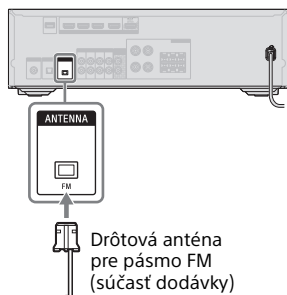

Poznámka

- Drôtovú anténu pre pásmo FM celú roztriahnite.
- Pripojenú drôtovú anténu pre pásmo FM udržiajte, pokiaľ možno, vo vodorovnej polohe.

6: Zapnutie prijímača a vykonanie jednoduchého nastavenia

Zapnite prijímač a televízor, aby bolo možné vykonať počiatočné nastavenia v súlade s pokynmi na obrazovke Easy Setup zobrazenej na televízore.

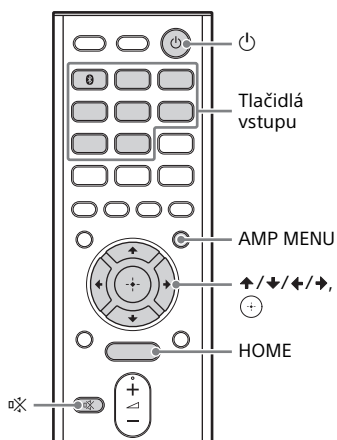

1. Zobrazenie obrazovky Easy Setup na televíznej obrazovke

- 1 Pripojte sieťový napájací kábel do nástennej elektrickej zásuvky.

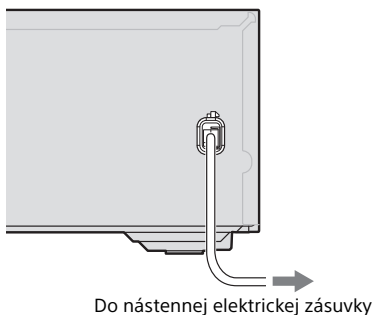

2 Zapnite televízor a potom prepnite vstup televízora na vstup, ku ktorému je pripojený prijímač.

3 Stlačením tlačidla  (napájanie) zapnite prijímač.

Na televízore sa zobrazí obrazovka Easy Setup.

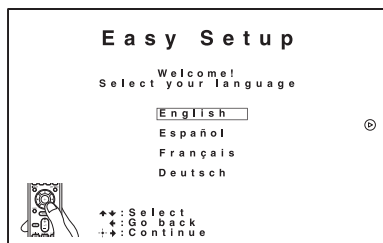

Poznámka

Jednoduché nastavenie nie je možné vykonať bez pripojenia televízora k prijímaču.

Tip



- Pri zapnutí prijímača sa po jeho inicializovaní na televíznej obrazovke taktiež zobrazí okno Easy Setup.
- Ak chcete prijímač vypnúť, znova stlačte tlačidlo  (napájanie).

Manuálne zobrazenie obrazovky Easy Setup

1 Stlačte tlačidlo HOME.

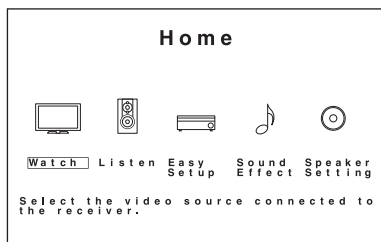

Na televíznej obrazovke sa zobrazí domovská ponuka (str. 37).



2 Stláčaním tlačidiel  /  vyberte možnosť [Easy Setup] a stlačte tlačidlo .

2. Výber jazyka

Môžete si vybrať jazyk hlásení na obrazovke.

1 Stláčaním tlačidiel  /  vyberte požadovaný jazyk a následne stlačte tlačidlo .

3. Spustenie automatickej kalibrácie

Funkcia automatickej kalibrácie vám umožňuje vykonať nasledujúce úkony:

- Skontrolovať prepojenie jednotlivých reproduktorov a prijímača.
- Nastaviť hlasitosť reproduktorov.
- Zmerať vzdialenosť jednotlivých reproduktorov od miesta počúvania.*
- Zmerať veľkosť reproduktorov.*
- Zmerať frekvenčné vlastnosti (EQ).*

* Výsledky merania sa neuplatnia, ak je ako nastavenie zvukového poľa vybratá možnosť [Direct] a je nastavený analógový vstup.

Poznámka

- Počas merania vychádza z reproduktorov veľmi hlasný zvuk a jeho hlasitosť nemožno nastaviť. Buďte preto ohľaduplní k susedom a deťom, ktoré môžu byť nablízku.
- Ak je pred spustením automatickej kalibrácie aktivovaná funkcia stlmenia zvuku, táto funkcia sa automaticky vypne.
- Ak používate špeciálne reproduktory, napríklad dvojpólové, výsledky merania nemusia byť správne alebo sa automatická kalibrácia nemusí vôbec spustiť.
- V závislosti od vlastností používaného hlbokotónového reproduktora sa môže nastavená vzdialenosť odlišovať od skutočnej pozície.

Pred vykonaním automatickej kalibrácie

Skontrolujte nasledujúce položky:

- Odpojte slúchadlá.
- Aby bolo meranie presné, uistite sa, aby bolo prostredie tiché a bez šumu.
- Skontrolujte, či systém reproduktorov nie je nastavený na možnosť OFF SPEAKERS. Opakovaným stláčaním tlačidla SPEAKERS na prijímači vyberte možnosť SPK ON (str. 8).

1 Priložený kalibračný mikrofón pripojte ku konektoru CALIBRATION MIC. Následne kalibračný mikrofón umiestnite na miesto počúvania.

Dbajte, aby sa kalibračný mikrofón nachádzal v rovnakej výške ako vaše uši.

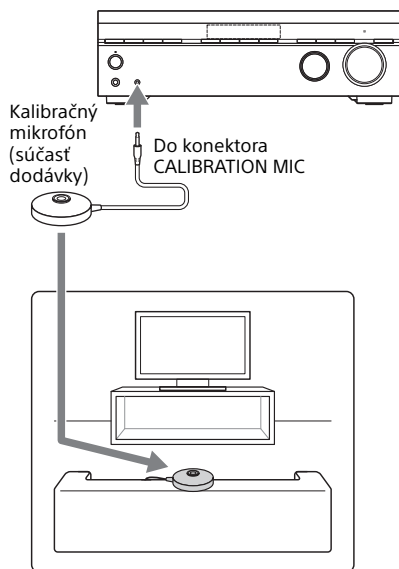

Poznámka

- Zapojte zástrčku kalibračného mikrofónu na doraz do konektora CALIBRATION MIC. Ak kalibračný mikrofón nie je správne pripojený, meranie nemusí byť presné.
- Odstráňte všetky prekážky medzi kalibračným mikrofónom a reproduktormi.

2 Ak je hlbokotónový reproduktor pripojený, zapnite ho a zvýšte jeho hlasitosť.

Upravte a nastavte hlbokotónový reproduktor nasledujúcim spôsobom:

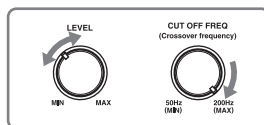

- Gombík LEVEL otočte do polohy tesne pred stredovým bodom.
- Ak pripojíte hlbokotónový reproduktor s funkciou nastavenia medznej frekvencie, nastavte hodnotu na maximum.
- Ak pripojíte hlbokotónový reproduktor s funkciou automatického prepínania do pohotovostného režimu, túto funkciu vypnite (deaktivujte).

Podrobné informácie nájdete v návode na použitie hlbokotónového reproduktora.

3 Spustíte automatickú kalibráciu.

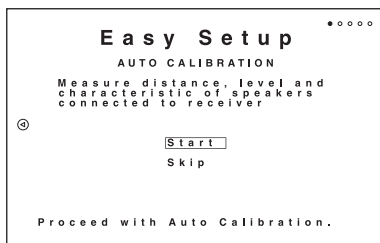

4 Stláčaním tlačidiel \uparrow/\downarrow vyberte možnosť [Start] a stlačte tlačidlo \oplus .

5 Skontrolujte, či je kalibračný mikrofón pripojený k prijímaču a následne stlačte tlačidlo .

6 Overtete pokyny na obrazovke a následne stlačte tlačidlo .

Meranie sa spustí do piatich sekúnd. Meranie trvá približne 30 sekúnd. Testovací tón postupne zaznie z jednotlivých reproduktorov. Po skončení merania zaznie pípnutie a obrazovka sa zmení.

7 Po úspešnom dokončení merania stláčaním tlačidiel / vyberte možnosť [Save&Exit] a stlačte tlačidlo .

Výsledky merania sa uložia a nastavovanie sa dokončí. Ak sa meranie nepodarí, zobrazia sa kódy chýb alebo výstražné hlásenia (str. 46). Potvrďte hlásenie, vykonajte potrebné úpravy a výberom položky [Retry] opäť vykonajte automatickú kalibráciu. Ak chcete proces nastavovania ukončiť bez uloženia výsledkov merania, vyberte položku [Exit].

8 Automatická kalibrácia sa dokončila.



Odpojte kalibračný mikrofón a následne stlačením tlačidla  ukončíte automatickú kalibráciu.

Tip

Automatická kalibrácia (D.C.A.C.) slúži na dosiahnutie správneho vyváženia zvuku v konkrétnej miestnosti. Úroveň reproduktorov môžete podľa vlastných preferencií upraviť aj manuálne prostredníctvom položky T. TONE v ponuke <LEVEL>. Podrobné informácie o testovacom tóne nájdete v Príručke pomoci.

Zrušenie automatickej kalibrácie

Ak počas postupu merania vykonáte nasledujúce úkony, funkcia automatickej kalibrácie sa zruší:

- Stlačte tlačidlo  (napájanie).
- Stlačíte tlačidlo vstupu na diaľkovom ovládaní alebo otočíte gombík INPUT SELECTOR na prijímači.
- Stlačíte tlačidlo HOME, AMP MENU alebo  (stlmenie) na diaľkovom ovládaní.
- Stlačte tlačidlo SPEAKERS na prijímači.
- Zmeňte úroveň hlasitosti.
- Pripojte slúchadlá.

7: Nastavenie rozhrania HDMI

Toto nastavenie vykonajte, keď je prijímač pomocou kábla HDMI pripojený k televízoru alebo audiovizuálnym zariadeniam.

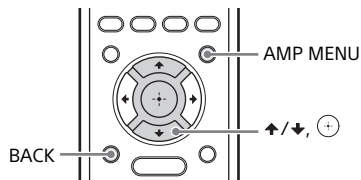

Aktivácia funkcie spätného zvukového kanála (ARC)

Ak je prijímač pripojený k vstupnému konektoru HDMI televízora, ktorý je kompatibilný s funkciou spätného zvukového kanála (ARC) (str. 19, 21), zapnite funkciu Control for HDMI.

Stlačte tlačidlo AMP MENU a potom stláčaním tlačidiel ↕/↔ a ⊕ vyberte položky <HDMI> – CTRL.HDMI – CTRL ON.

Funkcia spätného zvukového kanála (ARC) sa aktivuje a zvuk televízora sa začne vysielat do prijímača.

Poznámka

Nezabudnite na televízore zapnúť funkciu Control for HDMI. Podrobné informácie nájdete v prevádzkových pokynoch k televízoru.

Tip

- Do predchádzajúcej ponuky sa vrátite stlačením tlačidla BACK.
- Ponuku ukončíte stlačením tlačidla AMP MENU.

Nastavenie signálového formátu HDMI

Vyberte primerané nastavenie pre pripojený televízor a audiovizuálne zariadenia.

- 1 Stlačte tlačidlo AMP MENU a potom stláčaním tlačidiel ↕/↔ a ⊕ vyberte položky <HDMI> – SIG. FMT.**
- 2 Stláčaním tlačidiel ↕/↔ vyberte požadovaný vstup a potom stlačte tlačidlo ⊕.**
- 3 Stláčaním tlačidiel ↕/↔ vyberte nastavenie vhodné pre formát videosignálu pripojeného televízora alebo audiovizuálneho zariadenia a následne stlačte tlačidlo ⊕.**

STANDARD: Túto možnosť vyberte, keď nepoužívate videoformát s veľkou šírkou pásma.

ENHANCED: Túto možnosť vyberte v prípade použitia formátov videa s veľkou šírkou pásma, ako napr.

4K/60p 4:4:4, 4:2:2 a
4K/60p 4:2:0 10 bitov.

Podrobné informácie o formáte videa nájdete v Príručke pomoci.

Poznámka

- V závislosti od televízora alebo obrazového zariadenia sa nemusí zobrazovať obsah vo formáte 4K alebo 3D.
- Podrobné informácie o pripojenom zariadení nájdete v prevádzkových pokynoch k nemu.
- Ak má televízor podobnú ponuku pre videoformát s veľkou šírkou pásma, skontrolujte toto nastavenie v ponuke televízora, keď v prijímači nastavíte možnosť „ENHANCED“. Podrobné informácie o nastavení ponuky televízora nájdete v prevádzkových pokynoch k nemu.

Prehrávanie zvuku a obrazu na pripojenom televízore alebo audiovizuálnych zariadeniach

K prijímaču môžete pripojiť audiovizuálne zariadenia, aby ste mohli počúvať rôzne typy obsahu, či už filmového, alebo zvukového.

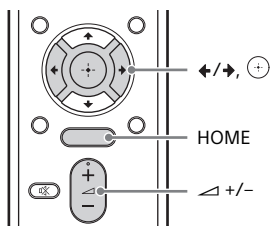

1 Stlačte tlačidlo HOME.

Na televíznej obrazovke sa zobrazí domovská ponuka.



Poznámka

V niektorých televízoroch môže zobrazenie domovskej ponuky chvíľu trvať.

2 Stláčaním tlačidiel ←/→ vyberte možnosť [Watch] alebo [Listen] a stlačte tlačidlo ⊕.

Na televíznej obrazovke sa zobrazí zoznam položiek ponuky.

3 Stláčaním tlačidiel ←/→ vyberte zariadenie, ktoré chcete prehrávať, a potom stlačte tlačidlo ⊕.

4 Spustíte prehrávanie v pripojenom zariadení.

Tip

Ak chcete prehrávať zvuk a obraz z pripojeného zariadenia bez zapnutia prijímača, nastavte položku STBY.THRU v ponuke <HDMI> na možnosť ON.

5 Stláčaním tlačidiel ◁ +/- nastavte hlasitosť.

Poznámka

Skôr než vypnete prijímač, znížte hlasitosť, aby ste zabránili poškodeniu reproduktorov, keď budete nabudúce zapínať prijímač.

Tip

- Rýchle zvýšenie alebo zníženie hlasitosti
 - Rýchlo otočte kolieskom MASTER VOLUME.
 - Stlačte a podržte jedno z tlačidiel ◁ +/-.
- Jemné úpravy
 - Pomaly otočte kolieskom MASTER VOLUME.
 - Stlačte jedno z tlačidiel ◁ +/- a vzápätí ho uvoľnite.

Počúvanie rádia FM

Zabudovaný tuner umožňuje počúvanie rozhlasového vysielania v pásmach FM vo vysokej zvukovej kvalite. Podrobné informácie o prevádzke nájdete v Príručke pomoci.

Prehrávanie zvuku zo zariadenia BLUETOOTH

Môžete prijímať zvuk zo zariadenia WALKMAN®, zo smartfónu alebo tabletu s funkciou BLUETOOTH a počúvať ho prostredníctvom tohto prijímača.

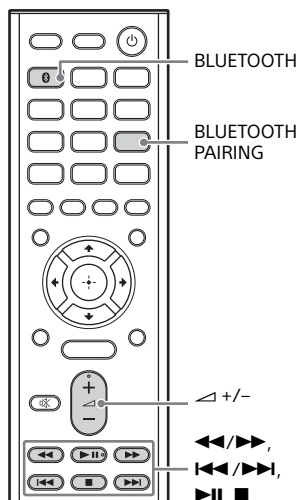

Informácie o indikátore BLUETOOTH

Indikátor BLUETOOTH nad tlačidlom BLUETOOTH na prijímači svietením alebo blikaním namodro signalizuje stav pripojenia BLUETOOTH.

Stav prijímača	Stav indikátora
Prijímač hľadá zariadenie BLUETOOTH na pripojenie	Bliká pomaly
Párovanie zariadení BLUETOOTH	Bliká rýchlo
Vytvorilo sa pripojenie BLUETOOTH	Rozsvieti sa

Registrácia zariadení BLUETOOTH v prijímači (párovanie)

Párovanie je operácia, pri ktorej sa zariadenia BLUETOOTH pred pripojením vzájomne zaregistrujú. Spárujte zariadenie BLUETOOTH a prijímač podľa uvedených krokov. Po spárovaní zariadení BLUETOOTH nie je potrebné znova vykonať párovanie. Po dokončení párovania prejdite na Prehrávanie zvuku v spárovanom zariadení BLUETOOTH (str. 32).

1 Zariadenie BLUETOOTH umiestnite do okruhu 1 metra od prijímača.

2 Stlačte tlačidlo BLUETOOTH PAIRING.

Na displeji zabliká hlásenie PAIRING. Do piatich minút vykonajte krok č. 3, inak sa párovanie zruší. Ak sa párovanie zruší, zopakujte tento krok.

3 Vykonajte párovanie na zariadení BLUETOOTH, aby našlo prijímač.

Podrobné informácie nájdete v prevádzkových pokynoch k zariadeniu BLUETOOTH.

Na displeji zariadenia BLUETOOTH sa v závislosti od typu zariadenia BLUETOOTH zobrazí zoznam zistených zariadení. Prijímač sa zobrazuje ako STR-DH590.

4 Na displeji zariadenia BLUETOOTH vyberte položku STR-DH590.

Ak sa položka STR-DH590 nezobrazí, zopakujte tento postup od kroku č. 1. Po vytvorení pripojenia BLUETOOTH sa na displeji zobrazí názov spárovaného zariadenia.

5 Spustíte prehrávanie v zariadení BLUETOOTH.

6 Upravte hlasitosť.

Najprv upravte hlasitosť zariadenia BLUETOOTH. Ak je úroveň hlasitosti stále príliš nízka, stlačením tlačidla \triangleleft +/- upravte hlasitosť prijímača.

Zrušenie spárovania

Po prepnutí vstupu sa párovanie zruší.

Poznámka

- Niektoré aplikácie zariadenia BLUETOOTH sa nedajú ovládať z prijímača.
- Ak zariadenie BLUETOOTH vyžaduje v kroku č. 4 prístupový kód, zadajte hodnotu 0000. Prístupový kľúč sa môže nazývať aj „prístupový kód“ (Passcode), „PIN kód“ (PIN code), „číslo PIN (PIN number)“ alebo „heslo“ (Password).
- Spárovať môžete najviac desať zariadení BLUETOOTH. Ak spárujete 11. zariadenie BLUETOOTH, nové zariadenie nahradí zariadenie, ktoré nebolo najdlhšie pripojené.

Tip

- Zariadenia BLUETOOTH môžete ovládať pomocou tlačidiel: $\triangleleft\triangleleft/\triangleright\triangleright$ (rychlo posunúť dozadu/dopredu), $\triangleleft\triangleleft/\triangleright\triangleright$ (predchádzajúce/nasledujúce), $\triangleright\parallel$ (prehrať/pozastaviť), \blacksquare (zastaviť). Podrobné informácie o prevádzke nájdete v Príručke pomoci.
- Ak stlačíte tlačidlo $\triangleright\parallel$ vo vstupe [BT], keď nie je pripojené žiadne zariadenie BLUETOOTH, prijímač sa automaticky pripojí k naposledy pripojenému zariadeniu BLUETOOTH.

Prehrávanie zvuku v spárovanom zariadení BLUETOOTH

1 V zariadení BLUETOOTH zapnite funkciu BLUETOOTH.

2 Stlačte položku BLUETOOTH.

Prijímač sa pripojí k naposledy pripojenému zariadeniu BLUETOOTH a na displeji sa zobrazí názov zariadenia.

3 Spustíte prehrávanie v zariadení BLUETOOTH.

4 Upravte hlasitosť.

Najprv upravte hlasitosť zariadenia BLUETOOTH. Ak je úroveň hlasitosti stále príliš nízka, stlačením tlačidla \triangleleft +/- upravte hlasitosť prijímača.

Odpojenie pripojenia BLUETOOTH

Pripojenie BLUETOOTH sa odpojí, keď vykonáte jednu z týchto operácií:

- Prepnete vstup.
- Vypniete funkciu BLUETOOTH v zariadení BLUETOOTH.
- Stlačte tlačidlo BLUETOOTH PAIRING.
- Vypniete prijímač alebo zariadenie BLUETOOTH.
- Znova stlačte tlačidlo BLUETOOTH na prijímači.

Poznámka

- Funkcie sa môžu líšiť v závislosti od špecifikácií zariadenia BLUETOOTH.
- Prehrávanie zvuku v prijímači sa môže oneskoriť v porovnaní s prehrávaním v zariadení BLUETOOTH z dôvodu vlastností bezdrôtovej technológie BLUETOOTH.

Tip

- Môžete povoliť alebo zakázať príjem kodekov AAC zo zariadenia BLUETOOTH. Podrobné informácie o nastavení BT AAC nájdete v Príručke pomoci.
- K prijímaču sa môžete pripojiť zo spárovaného zariadenia BLUETOOTH, keď je položka BT POWER v ponuke <BT> nastavená na hodnotu BT ON. Podrobné informácie nájdete v príručke pomoci.

Výber zvukových efektov

Výber zvukového poľa

Môžete vybrať zvukové pole podľa konfigurácie reproduktora, zvukového obsahu a vašich osobných preferencií.

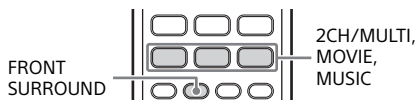

Stlačte tlačidlo 2CH/MULTI, MOVIE, MUSIC alebo FRONT SURROUND.

Na displeji sa zobrazia zvukové polia. Ak chcete vybrať možnosť 2CH/MULTI, MOVIE alebo MUSIC, opakovane stlačíte tlačidlo, kým sa nezobrazí požadované zvukové pole.

Podrobné informácie o jednotlivých zvukových poliach nájdete v časti Voliteľné zvukové polia a ich efekty (str. 34).

Poznámka

- Pri počúvaní cez slúchadlá sa zobrazuje len zvukové pole pre slúchadlá.
- Fungovanie zvukových polí pre možnosti MOVIE a MUSIC závisí od vybraného vstupu, usporiadania reproduktorov alebo formátov zvuku.
- V závislosti od formátu zvuku môže prijímač prehrávať signály pri nižšej vzorkovacej frekvencii, než je skutočná vzorkovacia frekvencia vstupných signálov.
- Niektoré reproduktory alebo hlbokotónový reproduktor nemusia pri niektorých nastaveniach zvukového poľa prenášať zvuk.

Obnovenie predvolených nastavení zvukových polí

Použite tlačidlá na prijímači.

1 Vypnite prijímač.

- 2 Stlačte a podržte tlačidlo MUSIC a stlačte tlačidlo (napájanie) na prijímači.

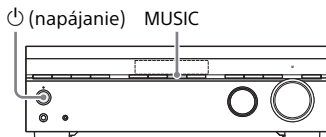

Na displeji sa zobrazí hlásenie S.F. CLEAR a obnovia sa predvolené nastavenia všetkých zvukových polí.

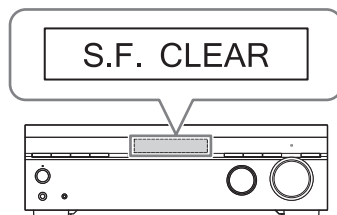

Voliteľné zvukové polia a ich efekty

Tlačidlo	Zvukové pole	Displej	Efekty zvukového poľa
2CH/MULTI	2ch Stereo	2CH ST.	Prehráva 2-kanálové zvukové signály bez pridávania efektov priestorového zvuku. Monofónne a viackanálové zvukové signály sa pred prehratím konvertujú na 2-kanálový signál. Toto zvukové pole je určené na prehrávanie zvukových signálov, keďže sa pri ňom používajú len dva predné reproduktory bez pridávania efektu virtuálneho priestorového zvuku. Zvuk sa prehráva iba z predných ľavých a pravých reproduktorov. Z basového reproduktora nepočuť žiaden zvuk.
	Multi Ch Stereo	MULTI ST.	Reprodukuje zvuk zo všetkých pripojených reproduktorov. Ak do prijímača vstupujú 2-kanálové alebo monofónne zvukové signály, prijímač prenáša zvuk do všetkých reproduktorov a nepridáva žiadny efekt priestorového zvuku. V prípade viackanálových vstupných zvukových signálov sa v závislosti od nastavení reproduktorov alebo prehrávaného obsahu môže stať, že niektoré reproduktory nebudú prehrávať zvuk.
	Direct	DIRECT	Prehráva všetky zvukové signály bez pridávania efektu priestorového zvuku.
MOVIE	HD-D.C.S.	HD-D.C.S.	HD Digital Cinema Sound (HD-D.C.S.) je nová inovatívna technológia spoločnosti Sony pre domáce kiná, ktorá využíva najnovšie technológie na spracovanie akustických a digitálnych signálov. Je založená na údajoch presného merania reakcií v prostredí zvukového štúdia. S týmto režimom si môžete doma vychutnať filmy na diskoch Blu-ray a DVD. Prináša nielen vysokokvalitný zvuk, ale aj optimálnu zvukovú atmosféru, akú pre daný film zamýšľal zvukový technik.
	PLII Movie	PLII MV	Slúži na dekódovanie režimu Dolby Pro Logic II Movie. Nastavenie je ideálne pre filmy kódované vo formáte Dolby Surround. Tento režim navyše dokáže zvuk filmov s pridanou zvukovou stopou alebo zvuk starých filmov reprodukovat v 5.1-kanálovom formáte.
	Front Surround	FRT SUR.	Reprodukuje všetky efekty priestorového zvuku len pomocou dvoch predných reproduktorov s využitím technológie na spracovanie virtuálneho signálu od spoločnosti Sony.
MUSIC	Audio Enhancer	ENHANCER	Reprodukuje čistý, kvalitný zvuk z prenosného zvukového zariadenia. Tento režim je ideálny na počúvanie súborov MP3 a iných komprimovaných zvukových formátov.
	Hall	HALL	Reprodukuje akustiku koncertných sál.
	Jazz	JAZZ	Reprodukuje akustiku jazzových klubov.
	Concert	CONCERT	Reprodukuje akustiku 300-miestnej sály.
	Stadium	STADIUM	Reprodukuje prostredie veľkého nekrytého štadióna.
	Sports	SPORTS	Navodzuje atmosféru športového prenosu.
	PLII Music	PLII MS	Slúži na dekódovanie režimu Dolby Pro Logic II Music. Nastavenie je ideálne pre štandardné zdroje stereofónneho zvuku, napríklad disky CD.

Tlačidlo	Zvukové pole	Displej	Efekty zvukového pola
Headphone(2ch)*		HP 2CH	Prehráva 2-kanalové zvukové signály bez pridávania efektov priestorového zvuku. Zvuk monofónnych a viackanalových zvukových signálov sa pred prehratím konvertuje na 2-kanalový signál.

* Nie je k dispozícii žiadne tlačidlo na výber položky [Headphone(2ch)]. Ak používate slúchadlá, tento režim sa vyberie automaticky (nie je možné vybrať iné zvukové polia).

Vzťahy medzi zvukovými poliami a výstupmi z reproduktorov

V zozname nižšie je uvedené, z ktorého reproduktora vychádza zvuk pri výbere jednotlivých zvukových polí.

2-kanalový obsah

Tlačidlo	Zvukové pole	Displej	Predné reproduktory	Stredový reproduktor	Reproduktory na priestorový zvuk	Hlbokotónový reproduktor
2CH/ MULTI	2ch Stereo	2CH ST.	⊙	–	–	–
	Multi Ch Stereo	MULTI ST.	⊙	○	○	○ ¹⁾
	Direct (analogový vstup)	DIRECT	⊙	–	–	–
	Direct (iné)	DIRECT	⊙	–	–	○ ¹⁾
MOVIE	HD-D.C.S.	HD-D.C.S.	⊙	○	○	○
	PLII Movie	PLII MV	⊙	○	○	○
	Front Surround	FRT SUR.	⊙	–	–	○ ¹⁾
MUSIC	Audio Enhancer	ENHANCER	⊙	–	–	○ ²⁾
	Hall	HALL	⊙	○	○	○ ²⁾
	Jazz	JAZZ	⊙	○	○	○ ²⁾
	Concert	CONCERT	⊙	○	○	○ ²⁾
	Stadium	STADIUM	⊙	○	○	○ ²⁾
	Sports	SPORTS	⊙	○	○	○ ²⁾
	PLII Music	PLII MS	⊙	○	○	○

– : Zvuk sa nereprodukuje.

⊙ : Zvuk sa reprodukuje.

○ : Reprodukuje zvuk v závislosti od nastavenia usporiadania reproduktorov a prehrávaného obsahu.

¹⁾ Reprodukuje zvuk, ak je pripojený hlbokotónový reproduktor a usporiadanie reproduktorov je nastavené na možnosť (x.1) s aktívnym hlbokotónovým reproduktorom.

²⁾ Reprodukuje zvuk, ak je pripojený hlbokotónový reproduktor, usporiadanie reproduktorov je nastavené na možnosť (x.1) s aktívnym hlbokotónovým reproduktorom a položka [Small] v ponuke [Speaker Setting] je nastavená na možnosť [Size].

Viackanálový obsah

Tlačidlo	Zvukové pole	Displej	Predné reproduktory	Stredový reproduktor	Reproduktory na priestorový zvuk	Hlbokotónový reproduktor
2CH/ MULTI	2ch Stereo	2CH ST.	⊙	–	–	–
	Multi Ch Stereo	MULTI ST.	⊙	○	○	○
	Direct	DIRECT	⊙	○	○	○
MOVIE	HD-D.C.S.	HD-D.C.S.	⊙	○	○	○
	PLII Movie	PLII MV	⊙	○	○	○
	Front Surround	FRT SUR.	⊙	–	–	○
MUSIC	Audio Enhancer	ENHANCER	⊙	○	○	○
	Hall	HALL	⊙	○	○	○
	Jazz	JAZZ	⊙	○	○	○
	Concert	CONCERT	⊙	○	○	○
	Stadium	STADIUM	⊙	○	○	○
	Sports	SPORTS	⊙	○	○	○
	PLII Music	PLII MS	⊙	○	○	○

– : Zvuk sa nereprodukuje.

⊙ : Zvuk sa reprodukuje.

○ : Reprodukuje zvuk v závislosti od nastavenia usporiadania reproduktorov a prehrávaného obsahu.

Poznámka

Ak nepočut žiadny zvuk, skontrolujte, či sú všetky reproduktory riadne zapojené do správnych konektorov pre reproduktory (str. 15) a či je vybraný správny model usporiadania reproduktorov (str. 14).

Ovládanie ponuky na televíznej obrazovke

Ponuku môžete zobraziť na televíznej obrazovke a pomocou nej ovládať prijímač.

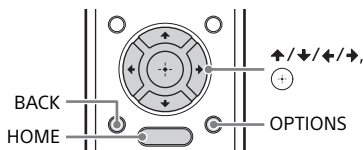

1 Stlačte tlačidlo HOME.

Na televíznej obrazovke sa zobrazí domovská ponuka.



2 Stláčaním tlačidiel ←/→ vyberte požadovanú ponuku a potom stlačte tlačidlo (+).

Na televíznej obrazovke sa zobrazí zoznam položiek ponuky.

3 Stláčaním tlačidiel ↑/↓/←/→ vyberte požadovanú položku ponuky, ktorú chcete upraviť, a potom stlačte tlačidlo (+).

Tip

- Stláčením tlačidla OPTIONS a výberom funkcie môžete zobrazíť zoznam pre danú funkciu.
- Na predchádzajúcu obrazovku sa vrátite stláčením tlačidla BACK.
- Ak chcete ponuku zatvoriť, stláčením tlačidla HOME otvorte domovskú ponuku a znova stlačte tlačidlo HOME.
- Niektoré funkcie je možné nastaviť prostredníctvom displeja na prijímači. Podrobné informácie nájdete v príručke pomoci.

Položky domovskej ponuky

Ponuka	Popis
Watch	Zobrazenie videa z pripojeného zariadenia.
Listen	Prehrávanie zvuku zo zabudovaného FM tunera alebo z pripojeného zariadenia.
Easy Setup	Slúži na opätovné spustenie funkcie [Easy Setup], ktorá umožňuje vybrať základné nastavenia.
Sound Effect	Slúži na reprodukovanie zvukových efektov.
Speaker Setting	Slúži na úpravu rôznych nastavení reproduktora.

Informácie o položkách ponuky [Sound Effect] a [Speaker Setting] nájdete v Príručke pomoci.

Výber usporiadania reproduktorov

Podľa toho, aké reproduktory máte nainštalované, si môžete zvoliť usporiadanie reproduktorov.

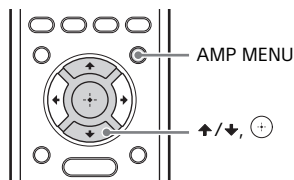

- 1** Stlačte tlačidlo AMP MENU, následne stlačením tlačidiel ↑/↓ a ⊕ vyberte položky <SPKR> – PATTERN.
- 2** Stláčaním tlačidiel ↑/↓ vyberte požadované usporiadanie reproduktorov a následne stlačte tlačidlo ⊕.

Usporiadanie reproduktorov	Predný ľavý/pravý reproduktor	Stredový reproduktor	Ľavý/pravý reproduktor na priestorový zvuk	Hlbokotónový reproduktor
5.1	○	○	○	○
5.0	○	○	○	-
4.1	○	-	○	○
4.0	○	-	○	-
3.1	○	○	-	○
3.0	○	○	-	-
2.1	○	-	-	○
2.0	○	-	-	-

- : Nepoužíva sa.

○ : Používa sa.

Tip

Keď pripojíte hlbokotónový reproduktor, vyberte nastavenie usporiadania reproduktorov x.1.

Obnovenie predvolených výrobných nastavení

Podľa uvedených pokynov môžete vymazať všetky uložené nastavenia a obnoviť predvolené výrobné nastavenia prijímača. Použite tlačidlá na prijímači.

1 Stlačením tlačidla (napájanie) vypnite prijímač.

 (napájanie)

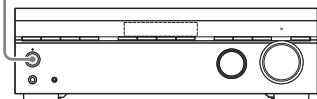

2 Stlačte a podržte tlačidlo (napájanie) na 5 sekúnd.

Počas inicializácie sa na displeji zobrazí hlásenie CLEARING. Po dokončení inicializácie sa na displeji zobrazí hlásenie CLEARED*.

 (napájanie)

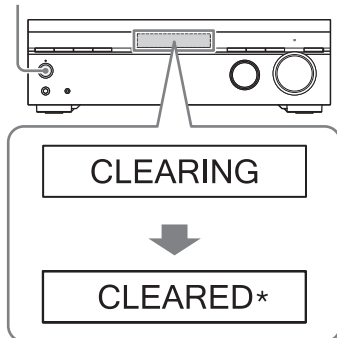

Poznámka

Úplné vymazanie pamäte trvá niekoľko sekúnd. Prijímač nevypínajte, kým sa na displeji nezobrazí hlásenie CLEARED*.

Riešenie problémov/ špecifikácie

Riešenie problémov

Ak sa pri používaní prijímača vyskytne problém, skúste ho vyriešiť pomocou nasledujúcich pokynov a až potom kontaktujte najbližšieho predajcu produktov značky Sony.

- Zistite, či problém nie je uvedený v časti **Riešenie problémov**.
- Navštívte Príručku pomoci a pomocou vyhľadania kľúčových slov skontrolujte, či je tu opísaný postup riešenia vášho problému.

Pre zákazníkov v Európe:

http://rd1.sony.net/help/ha/strdh59/h_eu/

Pre zákazníkov v Taiwane:

<http://rd1.sony.net/help/ha/strdh59/zh-tw/>

Pre zákazníkov v ostatných oblastiach:

http://rd1.sony.net/help/ha/strdh59/h_zz/

- Obnovte predvolené nastavenia zvukových polí (str. 33).
- Vymažte všetky uložené nastavenia a obnovte predvolené výrobné nastavenia prijímača (str. 39).

Ak problém pretrváva aj po vykonaní všetkých uvedených krokov, obráťte sa na najbližšieho predajcu produktov značky Sony.

Všeobecné informácie

Prijímač sa automaticky vypína

- Ak je položka **AUTO.STBY** nastavená na hodnotu **STBY ON**, nastavte ju v ponuke **<SYSTEM>** na hodnotu **STBY OFF**.
- Aktivovala sa funkcia časovača automatického vypnutia.
- Aktivovala sa funkcia **PROTECT** (str. 46).

Indikátor na paneli displeja sa vypne.

- Ak na prednom paneli svieti indikátor **PURE DIRECT**, vypnite túto funkciu stlačením tlačidla **PURE DIRECT**.
- Stlačením položky **DIMMER** na prijímači vyberte hodnotu **BRIGHT** alebo **DARK**.

Zvuk televízora

Z prijímača sa neprenáša zvuk televízora

- Keď je prijímač pripojený k televízoru kompatibilnému s funkciou spätného zvukového kanála (ARC), uistite sa, že je prijímač pripojený ku konektoru **HDMI** kompatibilnému s funkciou spätného zvukového kanála (ARC) (str. 19, 21). Skontrolujte, či má vstup **HDMI** televízora označenie **ARC**.
- Ak je televízor kompatibilný s funkciou spätného zvukového kanála (ARC), uistite sa, že je na televízore zapnutá funkcia **Control for HDMI**.
- V ponuke **<HDMI>** skontrolujte, či je položka **CTRL.HDMI** nastavená na hodnotu **CTRL ON**.
- Skontrolujte, či televízor podporuje funkciu ovládania hlasitosti systému. Nastavenie reproduktora televízora (**BRAVIA**) nastavte na možnosť **Zvukový systém**. Informácie o nastavení televízora nájdete v prevádzkových pokynoch k nemu.
- Ak televízor nepodporuje funkciu ovládania hlasitosti systému, položku **AUDIO.OUT** v ponuke **<HDMI>** nastavte na možnosť:
 - **TV+AMP**, ak chcete počúvať zvuk z reproduktora televízora aj prijímača,
 - **AMP**, ak chcete počúvať zvuk iba z prijímača.
- Ak sa zvuk stále nereprodukuje alebo je prerušovaný, pripojte optický digitálny zvukový kábel (nie je súčasťou dodávky) a nastavte na prijímači možnosti **<HDMI>**
 - **CTRL.HDMI – CTRL OFF**.

- Ak televízor nie je kompatibilný s funkciou spätného zvukového kanála (ARC), pripojte prijímač k televízoru pomocou optického digitálneho zvukového kábla (nie je súčasťou dodávky) alebo stereofónneho zvukového kábla (nie je súčasťou dodávky). Ak je prijímač pripojený k vstupnému konektoru HDMI na televízore, ktorý nie je kompatibilný s funkciou spätného zvukového kanála (ARC), z pripojených reproduktorov sa zvuk televízora nebude prenášať.
- Ak sledujete program zo zariadenia pripojeného k televízoru, vyberte správne zariadenie alebo požadovaný vstup. Informácie o tejto operácii nájdete v príslušnej časti v návode na použitie televízora.
- Ak sa neprenáša zvuk z prijímača káblovej televízie alebo satelitného prijímača pripojeného k televízoru, pripojte zariadenie k vstupnému konektoru HDMI na prijímači a vstup prijímača prepnite na vstup pre pripojené zariadenie (str. 23).
- Podľa toho, v akom poradí pripojíte televízor a prijímač, môže sa prijímač stlmiť a na jeho displeji sa zobrazí hlásenie MUTING. Ak k tomu dôjde, najskôr zapnite televízor a až potom prijímač.

Keď je prijímač v pohotovostnom režime, z televízora sa neprehráva zvuk

- Po prepnutí prijímača do pohotovostného režimu sa zvuk reprodukuje z posledného zariadenia HDMI vybraného pred vypnutím prijímača. Ak sledujete obsah z iného zariadenia, spustíte prehrávanie obsahu z daného zariadenia a spustíte funkciu One-Touch Play (prehrávanie jedným dotykem), alebo zapnite prijímač a vyberte zariadenie HDMI, ktorého obsah chcete sledovať.
- Uistite sa, že položka STBY.THROUGH v ponuke <HDMI> je nastavená na hodnotu ON alebo AUTO.

Audio

Bez ohľadu na vybrané zariadenie nepočuť žiaden alebo len veľmi slabý zvuk.

- Skontrolujte, či sú všetky prepojovacie káble zasunuté do vstupných a výstupných konektorov na prijímači, reproduktoroch a zariadení.
- Skontrolujte, či je zapnutý prijímač a všetky zariadenia.
- Skontrolujte, či gombík MASTER VOLUME na prijímači nie je nastavený na hodnotu „VOL MIN“.
- Stlačením tlačidla SPEAKERS na prijímači vyberte možnosť SPK ON (str. 8).
- Skontrolujte, či k prijímaču nie sú pripojené slúchadlá.
- Stlačením tlačidla \otimes (stlmenie) zrušte funkciu stlmenia zvuku.
- Obsah, ktorý chcete počuť, skúste vybrať stlačením tlačidla vstupu na diaľkovom ovládaní alebo otáčaním gombíka INPUT SELECTOR na prijímači.
- Aktivoval sa ochranný systém prijímača. Vypnite prijímač, odstráňte skrat a znova zapnite prijímač.

Počuť silný šum alebo hluk

- Skontrolujte, či sú reproduktory a zariadenie pripojené napevno.
- Uistite sa, či sa prepojovacie káble nenachádzajú blízko transformátora alebo motora.
- Zvukové zariadenie premiestnite ďalej od televízora.
- Ak sú konektory znečistené, utrite ich handričkou jemne navlhčenou v liehu.

Z konkrétnych reproduktorov nepočuť žiaden alebo len veľmi slabý zvuk.

- Pripojením slúchadiel ku konektoru PHONES overte, či v nich počuť zvuk. Ak v slúchadlách počuť len jeden kanál, zariadenie pravdepodobne nie je pripojené k prijímaču správne. Skontrolujte, či sú všetky káble úplne zasunuté do konektorov na prijímači aj zariadení.

Ak v slúchadlách počuť obidva kanály, predný reproduktor pravdepodobne nie je pripojený k prijímaču správne.

Skontrolujte pripojenie predného reproduktora, z ktorého nepočuť zvuk.

- Skontrolujte, či ste pripojili konektor L aj R analógového zariadenia. Analógové zariadenia vyžadujú pripojenie oboch konektorov. Použite stereofónny zvukový kábel (nie je súčasťou dodávky).
- Nastavte hlasitosť reproduktorov.
- Skontrolujte, či sú nastavenia reproduktorov vhodné pre dané usporiadanie reproduktorov pomocou položky AUTO CAL v ponuke <A.CAL> alebo položky PATTERN v ponuke <SPKR>. Potom pomocou položky T-TONE v ponuke <LEVEL> skontrolujte, či sa zvuk prehráva z jednotlivých reproduktorov správne.
- Skontrolujte, či je hlbokotónový reproduktor pripojený správne a na doraz.
- Skontrolujte, či ste zapli hlbokotónový reproduktor.
- V závislosti od vybraného zvukového poľa sa z hlbokotónového reproduktora nemusí zvuk prehrávať (str. 35, 36).

Z konkrétneho zariadenia nepočuť žiaden zvuk

- Skontrolujte, či je zariadenie správne pripojené k zodpovedajúcim konektorom zvukového vstupu.
- Skontrolujte, či sú prepojovacie káble úplne zasunuté do konektorov na prijímači aj zariadení.
- Skontrolujte položku IN MODE v ponuke <INPUT>.
- Skontrolujte, či je zariadenie správne pripojené k zodpovedajúcemu konektoru HDMI.
- Niektoré prehrávacie zariadenia si vyžadujú konfiguráciu nastavení HDMI. Pozrite si prevádzkové pokyny dodané s jednotlivými zariadeniami.
- Pri sledovaní obrazu alebo počúvaní zvuku, najmä vo formáte 1080p, Deep Color, 4K alebo 3D, používajte vysokorýchlostný kábel HDMI s Ethernetom. Pre formáty 4K/60p 4:4:4,

4:2:2 a 4K/60p 4:2:0, 10-bitové a ďalšie sa vyžaduje kvalitný vysokorýchlostný kábel HDMI s Ethernetom, ktorý podporuje rýchlosť 18 Gb/s.

- Zvuk sa nemusí reprodukovat' z prijímača, kým sa na televíznej obrazovke zobrazuje domovská ponuka. Stlačením tlačidla HOME zatvorte domovskú ponuku.
- Zvukové signály (formát, vzorkovacia frekvencia, bitová dĺžka atď.) vysielané z konektora HDMI môžu byť potlačené pripojeným zariadením. Ak je obraz nekvalitný alebo sa zo zariadenia pripojeného pomocou kábla HDMI nereprodukuje zvuk, skontrolujte nastavenie pripojeného zariadenia.
- Ak pripojené zariadenie nepodporuje technológiu ochrany autorských práv (HDCP), obraz alebo zvuk z konektora HDMI TV OUT môže byť skreslený alebo sa nemusí reprodukovat'. V takom prípade skontrolujte technické údaje pripojeného zariadenia.
- Ak chcete reprodukovat' zvuk s vysokým údajovým tokom (DTS-HD Master Audio, Dolby TrueHD), nastavte rozlíšenie obrazu prehrávacieho zariadenia na viac než 720p alebo 1080i.
- Skôr než budete môcť reprodukovat' signál DSD a viackanálový lineárny signál PCM, pravdepodobne budete musieť nakonfigurovať isté nastavenia na rozlíšenie obrazu prehrávacieho zariadenia. Pozrite si návody na použitie prehrávacích zariadení.
- Ak pripojíte prijímač k obrazovému zariadeniu (projektoru a pod.), z prijímača sa nemusí prenášať zvuk. V takom prípade nastavte položku AUDIO.OUT v ponuke <HDMI> na možnosť AMP.
- Kým je v prijímači vybraný televízny vstup, nemôžete počuť zvuk zariadenia pripojeného k prijímaču. Ak chcete sledovať program zo zariadenia pripojeného k prijímaču prostredníctvom konektora HDMI, zmeňte vstup prijímača na HDMI.

- Skontrolujte, či konektor vybratého digitálneho zvukového vstupu nie je priradený k inému vstupu.

Ľavý a pravý kanál sú nevyvážené alebo zamenené

- Skontrolujte, či sú reproduktory a zariadenie pripojené správne a napevno.
- Pomocou položky [Level] v ponuke [Speaker Setting] nastavte parametre úrovne zvuku.

Nereprodukuje sa viackanálový zvuk vo formáte Dolby Digital alebo DTS

- Skontrolujte, či je prehrávaný disk DVD, prípadne iný, nahratý vo formáte Dolby Digital alebo DTS.
- Po pripojení DVD prehrávača, prípadne iného, k vstupným digitálnym konektorom prijímača skontrolujte, či je k dispozícii nastavenie digitálneho zvukového výstupu pripojeného zariadenia.
- V ponuke <HDMI> nastavte položku AUDIO.OUT na možnosť AMP.
- Zvuk s vysokým údajovým tokom (DTS-HD Master Audio a Dolby TrueHD), signál DSD a viackanálový lineárny signál PCM môžete reprodukovat iba s pripojením HDMI.
- Ak zariadenie disponuje nastavením digitálneho zvukového výstupu, skontrolujte, či pre toto nastavenie nie je zadaná možnosť PCM.

Nedá sa dosiahnuť efekt priestorového zvuku

- Presvedčte sa, či ste vybrali optimálne zvukové pole pre daný obsah. Podrobné informácie o zvukových poliach nájdete v časti Voliteľné zvukové polia a ich efekty (str. 34).

Keď je prijímač v pohotovostnom režime, z televízora sa neprehráva obraz ani zvuk.

- Nastavte položku <HDMI> – CTRL.HDMI na možnosť CTRL ON a následne položku STBY.THRU na možnosť ON alebo AUTO.

- Zapnite prijímač a vyberte vstup, ku ktorému je pripojené prehrávajúce zariadenie.
- V prípade pripojenia zariadení nevyrobených spoločnosťou Sony, ktoré podporujú funkciu Control for HDMI, nastavte položky <HDMI> – CTRL.HDMI – CTRL ON.

Zvuk sa prenáša z prijímača aj z televízora

- Stlňte zvuk v prijímači alebo v televízore.

Obraz

Na televíznej obrazovke nevidno obraz

- Obsah, ktorý chcete pozerať, skúste vybrať stlačením tlačidla vstupu na diaľkovom ovládaní alebo otáčaním gombíka INPUT SELECTOR na prijímači.
- Nastavte televízor na vhodný režim vstupu.
- Skontrolujte, či sú káble správne a pevne pripojené k zariadeniam.
- Odpojte kábel HDMI od prijímača a televízora a potom ho znova pripojte.
- Nastavte položku SIG. FMT. vybraného vstupu v ponuke <HDMI> na možnosť STANDARD.
- Niektoré prehrávacie zariadenia sa musia nastaviť. Pozrite si prevádzkové pokyny dodané s jednotlivými zariadeniami.
- Pri sledovaní obrazu alebo počúvaní zvuku, najmä vo formáte 1080p, Deep Color, 4K alebo 3D, používajte vysokorychlostný kábel HDMI s Ethernetom. Pre formáty 4K/60p 4:4:4, 4:2:2 a 4K/60p 4:2:0, 10-bitové a ďalšie sa vyžaduje kvalitný vysokorychlostný kábel HDMI s Ethernetom, ktorý podporuje šírky pásma až do 18 Gb/s.
- Ak chcete prehrať obsah HDCP 2.2, pripojte prijímač k vstupnému konektoru HDMI na televízore, ktorý je kompatibilný s technológiou HDCP 2.2.

Na televíznej obrazovke sa nezobrazuje trojrozmerný (3D) obsah

- V niektorých televízoroch alebo obrazových zariadeniach sa nemusí zobrazovať 3D obsah. Podrobnejšie informácie o trojrozmernom videoformáte HDMI, ktorý prijímač podporuje, nájdete v Príručke pomoci.
- Používajte vysokorychlostný kábel HDMI s Ethernetom.

Na televíznej obrazovke sa nezobrazuje obsah vo formáte 4K

- Obsah vo formáte 4K sa v niektorých televízoroch alebo obrazových zariadeniach nemusí zobrazovať. Pozrite si funkcie a nastavenia videa v televízore a vo videozariadení.
- Používajte vysokorychlostný kábel HDMI s Ethernetom. Ak používate formáty videa s veľkou šírkou pásma, ako napr. 4K/60p 4:4:4, 4:2:2 a 4K/60p 4:2:0, 10-bitové atď., potrebujete kvalitný vysokorychlostný kábel HDMI s Ethernetom, ktorý podporuje šírku pásma až do 18 Gb/s.
- Ak má televízor podobnú ponuku pre formát videa s veľkou šírkou pásma, skontrolujte nastavenie v ponuke televízora, keď na tomto prijímači nastavíte položku SIG. FMT. na možnosť ENHANCED (str. 29). Podrobné informácie o nastavení ponuky televízora nájdete v návode na jeho používanie.
- Prijímač musíte pripojiť do vstupného konektora HDMI na televízore, ktorý podporuje formát 4K. Ak používate zariadenie na prehrávanie videozáznamov s rozlíšením 4K, musíte pripojiť kábel HDMI do konektora HDMI, ktorý podporuje technológiu HDCP 2.2.

Keď je prijímač v pohotovostnom režime, z televízora sa neprenáša obraz

- Po prepnutí prijímača do pohotovostného režimu sa zobrazí obraz z posledného zariadenia HDMI, ktoré bolo vybrané pred tým, ako ste vypli prijímač. Ak sledujete obsah z iného zariadenia, spustíte prehrávanie obsahu z daného zariadenia a spustíte funkciu

prehrávania jedným dotykom, alebo zapnite prijímač a vyberte zariadenie HDMI, ktorého obsah chcete sledovať.

- Uistite sa, že položka STBY.THRU v ponuke <HDMI> je nastavená na hodnotu ON alebo AUTO.

Na televíznej obrazovke sa nezobrazuje domovská ponuka

- Odpojte kábel HDMI od prijímača a televízora a potom ho znova pripojte.
- Skontrolujte, či je na televízore nastavený správny vstup. Vyberte vstup HDMI, ku ktorému je prijímač pripojený.
- Domovskú ponuku zobrazíte stlačením tlačidla HOME.
- V niektorých televízoroch chvíľu trvá, kým sa na obrazovke objaví domovská ponuka.

Obraz vo formáte HDR nie je možné zobrazit' v režime HDR.

- V závislosti od televízora alebo obrazového zariadenia sa obraz vo formáte HDR nemusí zobrazovať v tomto formáte. Skontrolujte podporované formáty videesignálov a nastavenia televízora alebo obrazového zariadenia.
- Niektoré obrazové zariadenia nedokážu v režime HDR vysielat' obsah vo formáte HDR, ak je položka SIG. FMT. nastavená na možnosť STANDARD, a to aj v prípade, že televízor aj obrazové zariadenie podporujú formát HDR a šírku pásma 18 Gb/s. V takom prípade nastavte položku SIG. FMT. vybraného vstupu v ponuke <HDMI> na možnosť ENHANCED. Ak vyberiete možnosť ENHANCED, použite kvalitné vysokorychlostné káble HDMI s Ethernetom, ktoré podporujú šírku pásma až do 18 Gb/s.

Rádio FM

Príjem v pásme FM je nekvalitný

- Roztiahnite drôtovú anténu FM a umiestnite ju na miesto s dobrým signálom.
- Drôtovú anténu FM umiestnite blízko okna.

- Drôtovú anténu pre pásmo FM udržujte, pokiaľ možno, vo vodorovnej polohe.

Nedajú sa naladiť rozhlasové stanice

- Skontrolujte, či sú antény pripojené napredu. V prípade potreby antény nastavte.
- Pri automatickom ladení je signál staníc príliš slabý. Použite priame ladenie.
- V pamäti nie sú uložené žiadne predvolené stanice alebo sa vymazali (ak rádio ladíte vyhľadávaním predvolených staníc). Uložte predvolené stanice.
- Opakovaným stláčaním tlačidla DISPLAY zobrazíte na displeji frekvenciu.

Zariadenie BLUETOOTH

Nefunguje párovanie.

- Presuňte zariadenie BLUETOOTH bližšie k prijímaču.
- Párovanie nemusí byť možné, ak sa v blízkosti prijímača nachádzajú aj iné zariadenia BLUETOOTH. V takom prípade vypnite ostatné zariadenia BLUETOOTH.
- Správne zadajte rovnaký prístupový kód, aký ste zadali v zariadení BLUETOOTH.

Nedá sa pripojiť cez BLUETOOTH

- Zariadenie BLUETOOTH, ktoré ste sa pokúsili pripojiť, nepodporuje profil A2DP a nedá sa pripojiť k prijímaču.
- Stlačením tlačidla BLUETOOTH pripojte naposledy pripojené zariadenie BLUETOOTH.
- Zapnite funkciu BLUETOOTH zariadenia BLUETOOTH.
- Vytvorte pripojenie zo zariadenia BLUETOOTH.
- Informácie o registrácii párovania sa vymazali. Znova vykonajte operáciu párovania.
- Počas pripojenia k zariadeniu BLUETOOTH sa tento prijímač nedá nájsť.
- Vymažte informácie o registrácii párovania zo zariadenia BLUETOOTH a párovanie vykonajte znova.

Zvuk vynecháva alebo sa mení, prípadne sa stráca pripojenie.

- Prijímač a zariadenie BLUETOOTH sú príliš ďaleko od seba.
- Ak sa medzi prijímačom a zariadením BLUETOOTH nachádzajú prekážky, odstráňte ich alebo presuňte prijímač a zariadenie mimo nich.
- Ak je v blízkosti zariadenie, ktoré vytvára elektromagnetické žiarenie, napríklad bezdrôtová sieť LAN, iné zariadenie BLUETOOTH alebo mikrovlnná rúra, premiestnite ho.

V prijímači nepočuť zvuk zariadenia BLUETOOTH.

- Najprv hlasitosť zariadenia BLUETOOTH zvýšte a potom ju upravte pomocou tlačidla \triangleleft + na diaľkovom ovládaní (alebo pomocou ovládača MASTER VOLUME na prijímači).

Počuť silný šum alebo hluk

- Ak sa medzi prijímačom a zariadením BLUETOOTH nachádzajú prekážky, odstráňte ich alebo presuňte prijímač a zariadenie mimo nich.
- Ak je v blízkosti zariadenie, ktoré vytvára elektromagnetické žiarenie, napríklad bezdrôtová sieť LAN, iné zariadenie BLUETOOTH alebo mikrovlnná rúra, premiestnite ho.
- Znížte hlasitosť pripojeného zariadenia BLUETOOTH.

Diaľkové ovládanie

Diaľkové ovládanie nefunguje

- Diaľkový ovládač smerujte na snímač diaľkového ovládača na prijímači.
- Odstráňte všetky prekážky medzi diaľkovým ovládačom a prijímačom.
- Ak sú batérie v diaľkovom ovládači vybité, obe vymeňte za nové.

Chybové hlásenia

Na displeji sa zobrazí hlásenie PROTECT.

Prijímač sa po niekoľkých sekundách automaticky vypne. Skontrolujte tieto veci: Odpojte sieťový napájací kábel a nechajte prijímač na 30 minút vychladnúť, kým nezabezpečíte tieto veci:

- Odpojte všetky reproduktory a hlbokotónový reproduktor.
- Skontrolujte, či sú vodiče reproduktorov na obidvoch koncoch pevne zakrútené.
- Skontrolujte, či nie je prijímač zakrytý a ventilačné otvory nie sú zablokované.
- Skontrolujte, či je menovitá impedancia pripojených reproduktorov v rozsahu impedancie uvedenom na zadnom paneli prijímača.
- Najprv pripojte predný reproduktor, zapojte sieťový napájací kábel a zapnite prijímač. Zvýšte hlasitosť a prijímač nechajte spustený najmenej 30 minút, kým sa úplne zahreje. Potom postupne pripájajte a otestujte ďalšie reproduktory, až kým nezistíte, ktorý reproduktor spôsobuje chybu ochrany.

Po skontrolovaní vyššie uvedených položiek a vyriešení všetkých problémov zapojte sieťový napájací kábel a zapnite prijímač. Ak problém pretrváva, obráťte sa na najbližšieho predajcu produktov značky Sony.

Na displeji sa zobrazí text USB FAIL.

Zistil sa nadprúd z portu POWER SUPPLY. Vypnite prijímač, odpojte zariadenie USB a potom znova zapnite prijímač.

Hlásenia po meraniach automatickej kalibrácie

[Error 30:]

Sú pripojené slúchadlá. Odpojte slúchadlá a skúste zopakovať kalibráciu.

[Error 31:]

Systém reproduktorov je nastavený na možnosť OFF SPEAKERS. Opakovaným

stláčaním tlačidla SPEAKERS na prijímači vyberte možnosť SPK ON a znova vykonajte automatickú kalibráciu.

[Error 32:], [Error 33: F], [Error 33: S]

- Nezistil sa zvuk z jedného alebo oboch reproduktorov.
 - Nezistil sa zvuk z jedného alebo oboch predných reproduktorov. Skontrolujte, či kalibračný mikrofón nie je poškodený, či je pripojený ku konektoru CALIBRATION MIC na prednom paneli prijímača a či sú správne zapojené všetky reproduktory.
 - Nezistil sa zvuk z ľavého alebo pravého priestorového reproduktora. Skontrolujte, či sú priestorové reproduktory pripojené ku konektorm SURROUND.
- Nezistil sa zvuk zo žiadneho z reproduktorov – skontrolujte, či kalibračný mikrofón nie je poškodený a či je pripojený ku konektoru CALIBRATION MIC na prednom paneli prijímača.

[Warning 40:]

Meranie bolo dokončené, ale miera šumu je vysoká. Vykonajte kalibráciu na čo najtichšom mieste, aby ste dosiahli čo najlepšie výsledky.

[Warning 41:], [Warning 42:]

Vstupný signál z kalibračného mikrofónu je príliš silný. Mikrofón sa môže nachádzať príliš blízko reproduktorov. Umiestnite kalibračný mikrofón na požadované miesto na počúvanie a opäť vykonajte automatickú kalibráciu.

[Warning 43:]

Nemožno zistiť vzdialenosť a polohu hlbokotónového reproduktora. Skontrolujte hlbokotónový reproduktor a nakalibrujte ho nanovo v tichom prostredí.

Bezpečnostné upozornenia

Bezpečnosť

V prípade vniknutia akéhokoľvek predmetu alebo kvapaliny do zariadenia odpojte prijímač od elektrickej siete a pred ďalším používaním ho nechajte skontrolovať v autorizovanom servise.

Zdroje napájania

- Pred používaním prijímača skontrolujte, či sa jeho prevádzkové napätie zhoduje s napätím v miestnej elektrickej sieti. Prevádzkové napätie je vyznačené na štítku na zadnej strane prijímača.
- Ak nebudete prijímač dlhší čas používať, odpojte ho od nástennej elektrickej zásuvky. Pri odpájaní sieťového napájacieho kábla ťahajte za zástrčku. Nikdy neťahajte za samotný kábel.
- Výmenu sieťového napájacieho kábla smie vykonať len oprávnená osoba v autorizovanom servise.

Nárast teploty vnútri zariadenia

Hoci sa prijímač počas prevádzky zahrieva, nejde o poruchu. Ak dlhší čas používate prijímač pri zvýšenej hlasitosti, jeho vrchná, spodná a bočné steny sa značne zahrejú. Nedotýkajte sa povrchu prijímača, aby ste sa nepopáliili.

Umiestnenie

- Prijímač položte na miesto s dostatočnou cirkuláciou vzduchu, aby sa predišlo jeho zahrievaniu, čím sa predĺži jeho životnosť.
- Prijímač neumiestňujte do blízkosti zdrojov tepla ani na miesta vystavené priamemu slnečnému žiareniu, nadmernej prašnosti alebo mechanickej otrase.
- Na povrch prijímača nekladte nič, čo by mohlo zakryť ventilačné otvory a spôsobiť poruchu prijímača.

- Prijímač nedávajte do blízkosti iných zariadení, napríklad televízora, videorekordéra alebo kazetového prehrávača. (Ak sa prijímač používa v kombinácii s televízorom, videorekordérom alebo kazetovým prehrávačom a je umiestnený príliš blízko týchto zariadení, môže vzniknúť šum a zhoršiť sa kvalita obrazu. Tieto javy sú pravdepodobnejšie v prípade, že používate internú anténu.)
- Pri umiestňovaní prijímača na špeciálne upravené povrchy (voskované, olejované, leštené atď.) buďte opatrní, pretože môže dôjsť k vzniku škvrn alebo odfarbeniu týchto povrchov.

Prevádzka

Skôr než pripojíte iné zariadenie, prijímač vypnite a odpojte od elektrickej siete.

Čistenie

Povrch prijímača, panel a ovládacie prvky čistite mäkkou handričkou mierne navlhčenou v slabom roztoku čistiaceho prostriedku. Nepoužívajte žiadne drsné handričky, práškové prostriedky ani rozpúšťadlá, napríklad alkohol alebo benzín.

Výmena súčastí

V prípade opravy tohto prijímača sa opravované súčasti môžu ponechať na účely opätovného použitia alebo recyklácie.

Technické parametre

ŠPECIFIKÁCIE ZVUKOVÉHO VÝKONU

VÝSTUPNÝ VÝKON A CELKOVÉ HARMONICKÉ SKRESLENIE (THD): (iba v modeloch pre USA)

V rozsahu výkonov od 250 mW po menovitý výkon vo frekvenčnom rozsahu 20 až 20 000 Hz so zaťažením obidvoch kanálov 6 ohmov pri minimálnom výkone 90 W RMS (efektívnom) na kanál je celkové harmonické skreslenie (THD) menšie než 0,09 %.

Zosilňovač¹⁾

Používanie impedancie reproduktorov
6 – 16 ohmov

Minimálny efektívny výstupný výkon
(6 ohmov, 20 Hz – 20 kHz, THD 0,09 %)
90 W + 90 W

Výstupný výkon v stereofónnom režime
(6 ohmov, 1 kHz, THD 0,9 %)
105 W + 105 W

Výstupný výkon v režime priestorového zvuku²⁾
(6 ohmov, 1 kHz, THD 0,9 %)
145 W na kanál

¹⁾ Merané v nasledujúcich podmienkach:

Oblasť	Požiadavky na napájanie
USA, Kanada, Taiwan	Striedavé napätie 120 V, 60 Hz
Oceánia, Európa	Striedavé napätie 230 V, 50 Hz

²⁾ Referenčný výstupný výkon pre tieto reproduktory: predné, stredový a reproduktory na priestorový zvuk. V závislosti od nastavení zvukového poľa a zdroja sa nemusí prehrávať žiaden zvuk.

Frekvenčná charakteristika

Analógový

10 Hz – 100 kHz, +0,5/-2 dB
(s vypnutým zvukovým poľom a ekvalizérom)

Vstup

Analógový

Čitlivosť: 500 mV/50 kiloohmov
Odstup signál/šum³⁾: 105 dB
(A⁴⁾, 500 mV⁵⁾)

Digitálny (koaxiálny)

Impedancia: 75 ohmov
Odstup signál/šum: 100 dB (A⁴⁾,
20 kHz LPF)

Digitálny (optický)

Odstup signál/šum: 100 dB (A⁴⁾,
20 kHz LPF)

Výstup (analógový)

HLBOKOTÓNOVÝ REPRODUKTOR

Napätie: 2 V/1 kiloohm

Ekvalizér

Úroveň nárastu

±10 dB, interval 1 dB

³⁾ INPUT SHORT (s vypnutým zvukovým poľom a ekvalizérom)

⁴⁾ Prispôsobovaná sieť

⁵⁾ Úroveň vstupu

Ladenie v pásme FM

Ladiaci rozsah

Modely pre USA a Kanadu:

87,5 MHz – 108,0 MHz (s krokom 100 kHz)

Ostatné modely:

87,5 MHz – 108,0 MHz (s krokom 50 kHz)

Anténa

Drôtová anténa FM (vonkajšia)

Konektory antény

75 ohmov, asymetrické

Video HDMI

Rozlíšenie

- 480p/60 Hz
- 576p/50 Hz
- 720p/60 Hz, 50 Hz, 30 Hz, 24 Hz
- 1080i/60 Hz, 50 Hz
- 1080p/60 Hz, 50 Hz, 30 Hz, 25 Hz, 24 Hz
- 4K/60 Hz, 50 Hz, 30 Hz, 25 Hz, 24 Hz

Podpora

HDCP 2.2, HDR (HDR10, Hybrid Log-Gamma, Dolby Vision), 3D, Deep Color (Deep Colour), ITU-R BT.2020, ARC

Časť napájania

Port POWER SUPPLY

Jednosmerný prúd 5 V, 1 A (max.)

Rozhranie BLUETOOTH

Komunikačný systém

Špecifikácie BLUETOOTH, verzia 4.2

Výstup

Špecifikácie BLUETOOTH, energetická trieda 1

Maximálny komunikačný dosah
 Čiara priamej viditeľnosti približne
 30 m (98,4 stopy)¹⁾

Frekvenčné pásmo
 Pásmo 2,4 GHz

Spôsob modulácie
 FHSS (Freq Hopping Spread Spectrum)

Kompatibilné profily BLUETOOTH²⁾
 A2DP 1.2 (Advanced Audio Distribution Profile)
 AVRCP 1.6 (Audio Video Remote Control Profile)

Podporované kodeky³⁾
 SBC⁴⁾, AAC

Prenosový rozsah (A2DP)
 20 Hz – 20 000 Hz (vzorkovacia frekvencia 44,1 kHz)

Frekvenčné pásmo a maximálny výstupný výkon (iba pre modely pre Európu)
 BLUETOOTH

Frekvenčné pásmo	Maximálny výstupný výkon
2,400 MHz – 2,483,5 MHz	≤ 5,0 dBm

- 1) Skutočný rozsah sa bude líšiť v závislosti od takých faktorov, ako sú prekážky medzi zariadeniami, magnetické polia v okolí mikrovlnnej rúry, statická elektrina, bezšnúrový telefón, citlivosť prijímu, výkon antény, operačný systém, softvérová aplikácia atď.
- 2) Štandardné profily BLUETOOTH signalizujú účel BLUETOOTH komunikácie medzi zariadeniami.
- 3) Kodek: formát kompresie a konverzie zvukového signálu
- 4) Kodek podpásma

Všeobecné informácie

Požiadavky na napájanie

Oblasť	Požiadavky na napájanie
USA, Kanada, Taiwan	Striedavé napätie 120 V, 60 Hz
Oceánia	Striedavé napätie 230 V, 50 Hz
Európa	Striedavé napätie 230 V, 50/60 Hz

Spotreba energie

200 W

Pohotovostný režim: 0,3 W

(Keď je položka CTRL.HDMI nastavená na možnosť CTRL OFF, položka STBY.THROUGH nastavená na možnosť OFF a položka BT STBY nastavená na možnosť STBY OFF.)

Pohotovostný režim BLUETOOTH (všetky porty bezdrôtovej siete sú aktivované):
 0,5 W

(Keď je položka BT STBY nastavená na možnosť STBY ON, položka CTRL.HDMI nastavená na možnosť CTRL OFF a položka STBY.THROUGH nastavená na možnosť OFF.)

Približné rozmery (šírka/výška/hĺbka)
 430 mm × 133 mm × 297 mm (17 palcov × 5 1/4 palca × 11 3/4 palca) vrátane prečnievajúcich častí a ovládacích prvkov

Približná hmotnosť
 7,1 kg (15 libier 11 uncí)

Dizajn a špecifikácie podliehajú zmenám aj bez predchádzajúceho upozornenia.

Informácie o autorských právach

Prijímač je vybavený systémami Dolby¹⁾ Digital, Pro Logic Surround a DTS²⁾ Digital Surround System.

¹⁾ Vyrobené na základe licencie od spoločnosti Dolby Laboratories. Dolby, Dolby Audio, Dolby Vision, Pro Logic a symbol dvojitého písmena D sú ochrannými známkami spoločnosti Dolby Laboratories.

²⁾ Informácie o patentoch spoločnosti DTS nájdete na lokalite <http://patents.dts.com>. Vyrobené na základe licencie od spoločnosti DTS, Inc. DTS, príslušný symbol, DTS spolu s príslušným symbolom, DTS-HD, DTS-HD a logo DTS-HD sú registrovanými ochrannými známkami alebo ochrannými známkami spoločnosti DTS, Inc. v USA alebo iných krajinách. © DTS, Inc. Všetky práva vyhradené.

Tento prijímač je vybavený technológiou High-Definition Multimedia Interface (HDMI™).

Výrazy HDMI, HDMI High-Definition Multimedia Interface a logo HDMI sú ochrannými známkami alebo registrovanými ochrannými známkami spoločnosti HDMI Licensing Administrator, Inc. v USA a iných krajinách.

„BRAVIA“ je ochrannou známkou spoločnosti Sony Corporation.

„PlayStation“ je registrovanou ochrannou známkou spoločnosti Sony Computer Entertainment Inc.

WALKMAN® a logo WALKMAN® sú registrovanými ochrannými známkami spoločnosti Sony Corporation.

Slovná ochranná známka a logá BLUETOOTH® sú registrované ochranné známky, ktoré vlastní spoločnosť Bluetooth SIG, Inc., a spoločnosť Sony Corporation používa tieto ochranné známky na základe licencie. Ostatné ochranné známky a obchodné názvy patria príslušným vlastníkom.

Všetky ostatné ochranné známky a registrované ochranné známky patria príslušným vlastníkom. V tejto príručke sa označenia ™ a ® neuvádzajú.

Komunikácia cez BLUETOOTH

Podporované verzie a profily BLUETOOTH

Profily predstavujú štandardnú skupinu funkcií pre rôzne parametre produktov BLUETOOTH. Podrobné informácie o podporovaných verziách a profiloch BLUETOOTH pre tento prijímač nájdete v časti BLUETOOTH pod technickými údajmi (str. 48).

Efektívny komunikačný rozsah

Zariadenia BLUETOOTH by mali byť pri použití od seba vzdialené približne 10 metrov (33 stôp) (vzdialenosť bez prekážok). Efektívny komunikačný rozsah sa môže skrátiť pri nasledujúcich podmienkach:

- keď sa medzi zariadeniami s pripojením BLUETOOTH nachádza osoba, kovový predmet, stena alebo iná prekážka,
- umiestnenia s nainštalovanou bezdrôtovou sieťou LAN,
- v miestach, v ktorých sa používajú mikrovlnné rúry,
- na miestach, kde sa vytvárajú iné elektromagnetické vlny.

Účinky iných zariadení

Zariadenia BLUETOOTH a bezdrôtová sieť LAN (IEEE 802.11b/g/n) zariadenie používa rovnaké frekvenčné pásmo (2,4 GHz). Pri používaní zariadenia BLUETOOTH v blízkosti zariadenia so schopnosťou pripojenia k bezdrôtovej sieti LAN sa môže vyskytnúť elektromagnetické rušenie. To môže mať za následok nižšie rýchlosti prenosu údajov, šum alebo neschopnosť pripojenia. V takom prípade vyskúšajte nasledujúce riešenia:

- Používajte tento prijímač najmenej 10 metrov (33 stôp) od zariadenia s pripojením k bezdrôtovej sieti LAN.
- Vypnite napájanie zariadenia pripojeného k bezdrôtovej sieti LAN, keď

používate zariadenie BLUETOOTH do vzdialenosti 10 metrov (33 stôp).

- Nainštalujte tento prijímač a zariadenie BLUETOOTH čo najbližšie k sebe.

Účinky na iné zariadenia

Rádiové vlny vysielané týmto prijímačom môžu spôsobovať rušenie prevádzky niektorých lekárskeho zariadení. Keďže toto rušenie môže spôsobiť poruchu zariadenia, vždy vypnite napájanie prijímača a zariadenia BLUETOOTH na týchto miestach:

- v nemocniciach, vlakoch, lietadlách, na čerpacích stanicích a na všetkých miestach, kde sa môžu vyskytovať horľavé plyny;
- v blízkosti automatických dverí alebo požiarneho alarmu.

Poznámka

- Tento prijímač podporuje bezpečnostné funkcie, ktoré vyhovujú špecifikácii BLUETOOTH na zaistenie bezpečného pripojenia pri komunikácii s použitím technológie BLUETOOTH. Toto zabezpečenie však nemusí byť dostatočné v závislosti od obsahu nastavenia a ďalších faktorov, preto buďte pri komunikácii pomocou technológie BLUETOOTH vždy opatrní.
- Spoločnosť Sony nenesie žiadnu zodpovednosť za škody ani iné straty spôsobené únikom informácií počas komunikácie cez BLUETOOTH.
- Nedá sa zaručiť, že cez BLUETOOTH sa bude dať komunikovať so všetkými zariadeniami BLUETOOTH, ktoré majú rovnaký profil ako tento prijímač.
- Zariadenia BLUETOOTH pripojené k tomuto prijímaču musia vyhovovať špecifikáciám BLUETOOTH predpísaným spoločnosťou Bluetooth SIG, Inc. a ich súlad musí byť overený. Avšak aj keď zariadenie vyhovuje špecifikáciám BLUETOOTH, môžu sa vyskytnúť prípady, keď vlastnosti alebo špecifikácie zariadenia BLUETOOTH znemožnia pripojenie alebo môžu mať za následok odlišné metódy ovládania, zobrazovania alebo prevádzky.
- Môže sa vyskytnúť šum alebo výpadky zvuku v závislosti od zariadenia BLUETOOTH pripojeného k tomuto prijímaču, prostredia komunikácie alebo okolitých podmienok.

Ak máte akékoľvek otázky alebo problémy týkajúce sa prijímača, obráťte sa na najbližšieho predajcu produktov značky Sony.

Podporované prehráateľné formáty

Podporované digitálne formáty zvuku

Digitálne zvukové formáty, ktoré prijímač dokáže dekodovať, závisia od konektorov digitálneho zvukového výstupu na pripojenom zariadení. Prijímač podporuje nasledujúce zvukové formáty.

Digitálny zvukový formát	Maximálny počet dekódovaných kanálov	Pripojenie k prijímaču
Dolby Digital („DD“)	5.1	COAXIAL/OPTICAL, HDMI
Dolby Digital Plus („DD+“) ¹⁾	7.1 ²⁾	HDMI
Dolby TrueHD („DTHD“) ¹⁾	7.1 ²⁾	HDMI
DTS („DTS“)	5.1	COAXIAL/OPTICAL, HDMI
DTS 96/24 („DTS 9624“)	5.1	COAXIAL/OPTICAL, HDMI
DTS-HD High Resolution Audio („DTSHD HR“) ¹⁾	7.1 ²⁾	HDMI
DTS-HD Master Audio („DTSHD MA“) ¹⁾	7.1 ²⁾	HDMI
DTS Express („DTS EXP“)	5.1	HDMI
DSD („DSD“) ¹⁾	5.1	HDMI
Viackanálová lineárna modulácia PCM („PCM“) ¹⁾	7.1 ²⁾	HDMI

¹⁾ Ak prehrávacie zariadenie nezodpovedá danému formátu, zvukové signály sa reprodukovajú v inom formáte. Podrobné informácie nájdete v prevádzkových pokynoch k prehrávaciemu zariadeniu.

²⁾ Signály sa budú reprodukovávať ako 5.1-kanálové.

Register

Číslice

2.1-kanálový 17

2ch Stereo 34

4K 19

5.1-kanálová 16

A

ARC 19, 20, 21, 29

Audio Enhancer 34

Auto Calibration 26

B

Batérie 13

BLUETOOTH

 Párovanie 31

 Prehrávanie 31

 Profil 49

 Verzia 48

BT.2020 18

C

Chybové hlásenia 46

Concert 34

D

Deep Color (Deep Colour) 18

Dialkové ovládanie 12

 Batéria 13

Direct 34

Displej 10

Dodávané položky 6

Domovská ponuka 37

E

Easy Setup 25

F

Formát

 Zvuk 52

Front Surround 17, 34

H

Hall 34

HDCP 2.2 19

HD-D.C.S. 34

HDMI 18

HDR 18

Headphone(2ch) 35

Hlásenia 46

Hlbokotónový reproduktor 14

I

Inicializácia

 Prijímač 39

 Zvukové polia 33

J

Jazz 34

K

Kábel 15

L

Language 26

M

Multi Ch Stereo 34

N

Napájanie

 Spotreba energie 49

O

Obnovenie

 Prijímač 39

 Zvukové polia 33

OPTIONS 37

P

Pairing 31

PLII Movie 34

PLII Music 34

Počúvanie 37

Podporované prehrávané formáty

 Zvuk 52

Ponuka
Domov 37
Predvolené nastavenia
Prijímač 39
Predvolené nastavenie
Zvukové polia 33
Prijímač
Displej 10
Predný panel 8
Zadný panel 11
Pripojenie
Anténa FM 25
Audiovizuálne zariadenia 23
Reproduktor 15
televízora 18
Príručka pomoci 6

R

Rádio FM 30
Reproduktor
Kábel 15
Usporiadanie 38

S

Signálový formát HDMI 29
Spätný zvukový kanál, 19, 20, 21, 29
Sports 34
Stadium 34
Stredový reproduktor 14

T

Televízna obrazovka
Domovská ponuka 37

V

Viackanálový priestorový zvuk 16

W

Watch 37

Z

Zvukové efekty 33
Zvukové pole 33
Zvukový formát 52



<http://www.sony.net/>

