

SAMSUNG

UŽIVATELSKÁ PŘÍRUČKA

SM-R500

Czech. 09/2019. Rev.1.1

www.samsung.com

Obsah

Začínáme

5 O zařízení Galaxy Watch Active

5 Nejdříve si přečtete

11 Rozvržení zařízení

11 Obsah balení

12 Galaxy Watch Active

14 Bezdrátová nabíječka

15 Baterie

15 Nabíjení baterie

16 Tipy a opatření týkající se nabíjení baterie

17 Bezdrátové nabíjení

19 Úsporný režim

20 Nošení zařízení Galaxy Watch Active

20 Nasazení zařízení Galaxy Watch Active

21 Tipy a opatření týkající se pásku

21 Výměna pásku

23 Zapínání a vypínání zařízení Galaxy Watch Active

24 Připojování zařízení Galaxy Watch Active k mobilnímu zařízení

24 Instalace aplikace Galaxy Wearable

24 Připojování zařízení Galaxy Watch Active k mobilnímu zařízení přes rozhraní Bluetooth

26 Vzdálené připojení

27 Používání zařízení Galaxy Watch Active bez mobilního zařízení

28 Ovládání obrazovky

28 Dotykový displej

31 Kompozice obrazovky

32 Zapínání a vypínání obrazovky

33 Přepínání obrazovky

35 Zámek displeje

35 Hodinky

35 Obrazovka Hodinky

36 Změna vzhledu hodinek

37 Aktivace funkce vždy zapnutých hodinek

37 Režim Pouze hodinky

38 Oznámení

38 Oznamovací panel

39 Zobrazení příchozích oznámení

40 Výběr aplikací pro příjem oznámení

40 Rychlý panel

47 Zadávání textu

47 Úvod

47 Používání hlasového zadávání

48 Použití emotikonů

49 Použití režimu vkládání ručního psaní nebo klávesnice

Aplikace a funkce

51 Zprávy

53 Telefon

53 Úvod

53 Přijímání hovorů

55 Volat

55 Kontakty

57 Samsung Health

57 Úvod

60 Denní aktivita

61 Kroky

63 Podlaží

64 Kalorie

65 Cvičení

72 Spánek

74 Srd. tep

76 Stres

78 Jídlo

80 Správa hmotnosti

81 Voda

82 Kofein

83 Together

84 Nastavení

84 Další informace

85 GPS

86 Hudba

86 Úvod

86 Přehrávání hudby

86 Import hudby

87 Přehrávání hudby pomocí zařízení
Galaxy Watch Active

87 Přehrávání hudby z mobilního zařízení

88 Přehrávání hudby bez připojení k
mobilnímu zařízení

88 Reminder

89 Kalendář

90 Bixby

90 Úvod

90 Spouštění služby Bixby

91 Nastavení jazyka

91 Počasí

92 Upozornění

93 Světové hodiny

93 Galerie

93 Import a export obrázků

94 Zobrazení snímků

95 Odstranění obrázků

95 Najít telefon

96 Najít moje hodinky

97 SOS zprávy

98 E-mail

98 Galaxy Store

99 Nastavení

- 99 Úvod
- 99 Ciferníky
- 100 Vibrace
- 100 Zobrazení
- 101 Rozšířené
- 102 Připojení
- 106 Aplikace
- 107 Zabezpečení
- 107 Účet
- 108 Usnadnění
- 108 Obecné
- 110 Baterie
- 110 O hodinkách
- 111 Přip. k novému telefonu
- 111 Připojit k telefonu

Aplikace Galaxy Wearable

112 Úvod

114 Doma

- 114 O hodinkách
- 114 Galaxy Store
- 114 Samsung Health
- 114 SmartThings
- 115 Oznámení
- 116 Aplikace
- 117 Pomůcky
- 118 Vibrace
- 118 Displej
- 119 Rozšířené
- 120 Přidat obsah do hodinek
- 121 Odeslat tísňové požadavky
- 121 Najít moje hodinky
- 122 Účet a zálohování

- 123 Synch. nastavení telefonu
- 124 Usnadnění
- 124 O hodinkách
- 125 O aplikaci Galaxy Wearable

126 Ciferníky

126 Informace

Používání zařízení Galaxy Watch Active

127 Úvod

127 Využití jako osobního zdravotního trenéra

- 127 Dosažení denního cíle aktivity
- 128 Správa stresu a kvality spánku
- 128 Rozšířená cvičení

129 Využití jako inteligentního plánovače

- 129 Kontrola informací o dnešním dni
- 130 Správa mého běžného života
- 132 Používání duálních hodin v zahraničí
- 132 Pohodlné používání připomenutí

Dodatek

133 Řešení problémů

137 Vyjmutí baterie

Začínáme

O zařízení Galaxy Watch Active



Zařízení Galaxy Watch Active představuje chytré hodinky, které dokáží analyzovat průběh cvičení, pečovat o vaše zdraví a zároveň umožňují používání množství praktických aplikací k navazování telefonických hovorů a přehrávání hudby. Různé funkce můžete jednoduše spustit pouhým poklepáním a také můžete změnit ciferník tak, aby vyhovoval vašemu vkusu.

Připojte zařízení Galaxy Watch Active ke svému mobilnímu zařízení a rozšířte tak možnosti mobilního zařízení nebo používejte zařízení Galaxy Watch Active samostatně bez připojení k mobilnímu zařízení.

Nejdříve si přečtěte

Před použitím tohoto zařízení si přečtěte tuto příručku, dozvíte se zde informace o bezpečném a správném používání zařízení.

- Popis je založen na výchozím nastavení zařízení.
- Některý obsah se může od vašeho zařízení lišit v závislosti na oblasti, vlastnostech modelu nebo softwaru zařízení.
- Obsah (obsah s vysokou kvalitou), který vyžaduje vysoký výkon procesoru a paměti RAM, ovlivní celkový výkon zařízení. Aplikace související s obsahem nemusí v závislosti na technických údajích zařízení a prostředí, ve kterém se používají, správně pracovat.
- Společnost Samsung neodpovídá za problémy s výkonem způsobené aplikacemi od jiných dodavatelů než společnosti Samsung.
- Společnost Samsung neodpovídá za problémy spojené s výkonem nebo za nekompatibilitu způsobenou úpravou nastavení registru či změnou softwaru operačního systému. Pokus o přizpůsobení operačního systému může vést k chybné funkčnosti zařízení Galaxy Watch Active nebo aplikací.

- Software, zvukové zdroje, tapety, obrázky a další média dodávaná k tomuto zařízení Galaxy Watch Active mohou být na základě licence používána pouze v omezené míře. Stažení a používání těchto materiálů pro komerční či jiné účely představuje porušení zákonů o autorských právech. Za nezákonné používání médií jsou odpovědní výhradně uživatelé.
- Původní aplikace dodané spolu se zařízením Galaxy Watch Active mohou být aktualizovány a jejich podpora může být ukončena bez předchozího upozornění. Máte-li otázky týkající se některé aplikace dodané se zařízením Galaxy Watch Active, kontaktujte servisní středisko společnosti Samsung. V případě uživatelsky instalovaných aplikací kontaktujte poskytovatele služeb.
- Úpravy operačního systému zařízení Galaxy Watch Active nebo instalace softwaru z neoficiálních zdrojů mohou způsobit poruchy zařízení Galaxy Watch Active a poškození nebo ztrátu dat. Tyto činnosti představují porušení licenční smlouvy společnosti Samsung a mají za následek ztrátu záruky.
- V závislosti na výrobci a modelu mobilního zařízení připojeného k zařízení Galaxy Watch Active mohou některé funkce fungovat jinak, než popisuje tato příručka.
- Dotykový displej můžete zobrazit jasně i v silném venkovním světle automatickým nastavením rozsahu kontrastu na základě okolního prostředí. S ohledem na povahu zařízení Galaxy Watch Active může mít zobrazení nehybné grafiky po delší dobu za následek vypálení obrazu na obrazovce nebo objeiování „duchů“.
 - Doporučujeme na dotykovém displeji ani na jeho částech nezobrazovat nehybnou grafiku po delší dobu a vypínat dotykový displej, když zařízení Galaxy Watch Active nepoužíváte.
 - Můžete nastavit, aby se dotykový displej vypínal automaticky, pokud jej nebudete používat. Na obrazovce Aplikace zařízení Galaxy Watch Active klepněte na položku  (**Nastavení**), klepněte na položku **Zobrazení** → **Časový limit disp.**, a potom vyberte, jak dlouho má zařízení čekat, než se dotykový displej vypne.
 - Chcete-li nastavit, aby dotykový displej automaticky upravoval svůj jas podle okolního prostředí, klepněte na obrazovce Aplikace zařízení Galaxy Watch Active na položku  (**Nastavení**), klepněte na položku **Zobrazení** → **Automatický nízký jas**, potom funkci aktivujte klepnutím na přepínač.

- V závislosti na oblasti a modelu musí některá zařízení získat osvědčení Federální komise pro telekomunikace (FCC). Má-li vaše zařízení osvědčení FCC, můžete zobrazit FCC ID zařízení Galaxy Watch Active. Chcete-li zobrazit FCC ID, klepněte na položku  (**Nastavení**) na obrazovce Aplikace zařízení Galaxy Watch Active, klepněte na možnost **O hodinkách** → **Zařízení** a poté zkontrolujte FCC ID pod volbou **Certifikace FCC**.

Údržba odolnosti proti vodě a prachu

Vaše zařízení podporuje odolnost proti vodě a prachu. Aby si zařízení odolnost proti vodě a prachu uchovalo, řiďte se pozorně těmito tipy. V opačném případě by mohlo dojít k poškození zařízení.

- Nevystavujte zařízení **rychle tekoucí vodě**.
- Nepoužívejte zařízení při potápění, skákání do vody, šnorchlování ani při provozování jiných sportovních aktivit v rychle tekoucí vodě.
- Pokud jsou zařízení nebo vaše ruce mokré, pečlivě je před manipulací se zařízením osušte.
- Pokud bylo zařízení vystaveno působení sladké vody, pečlivě ho usušte pomocí čistého měkkého hadříku. Je-li zařízení vystaveno jiným kapalinám, jako je slaná voda, voda z bazénu, mýdlová voda, olej, parfém, opalovací krém, prostředek na čištění rukou, nebo chemikáliím, jako jsou kosmetické přípravky, opláchněte je sladkou vodou a důkladně osušte čistým měkkým hadříkem. Pokud byste se těmito pokyny neřídili, mělo by to nežádoucí vliv na výkon a vzhled zařízení.
- **Pokud zařízení upustíte na zem nebo pokud dojde k nárazu do zařízení**, mohou být funkce odolnosti zařízení vůči vodě a prachu narušeny.
- Zařízení nerozebírejte. U zařízení by tak mohlo dojít k narušení odolnosti vůči vodě a prachu.
- Nevystavujte zařízení dramatickým změnám teplot vzduchu či vody.
- Nesušte zařízení přístrojem na vysoušení, například fénem na vlasy.
- V sauně by u zařízení mohlo dojít k narušení odolnosti vůči vodě.

- Některé funkce, jako je dotykový displej, nemusí správně fungovat, **pokud zařízení používáte ve vodě.**
- **Vaše zařízení bylo testováno v kontrolovaném prostředí a jeho odolnost vůči vodě a prachu byla certifikována v určitých situacích a za určitých podmínek. (Splňuje požadavky na odolnost vůči vodě do hloubky 50 m, jak je popsáno v mezinárodním standardu ISO 22810:2010, zařízení může být používáno v mělké vodě. Splňuje požadavky na odolnost vůči prachu, jak je popsáno v klasifikaci IEC 60529 IP6X.)**

Opatření při přehřívání

Pokud během používání zařízení pociťujete nepříjemné pocity kvůli přehřívání, přestaňte je okamžitě používat a sejměte je ze zápěstí.

Aby se předešlo problémům, jako je porucha zařízení, podráždění či poranění pokožky a nadměrná spotřeba energie z baterie, zobrazí se na zařízení varování, jakmile teplota zařízení dosáhne určité teploty. Když se objeví počáteční varování, budou zakázány všechny funkce zařízení, dokud zařízení nevychladne na stanovenou teplotu.

Pokud se bude teplota zařízení nadále zvyšovat, objeví se druhé varování. V tuto chvíli se zařízení vypne. Nepoužívejte zařízení, dokud nevychladne na stanovenou teplotu.

Ikony v pokynech



Výstraha: situace, které by mohly způsobit zranění vás nebo jiných osob



Upozornění: situace, které by mohly způsobit poškození zařízení nebo jiného přístroje



Upozornění: poznámky, rady nebo dodatečné informace

Čištění a správa zařízení Galaxy Watch Active

Dodržováním bodů níže zajistíte, aby zařízení Galaxy Watch Active správně fungovalo a zachovalo si svůj vzhled. Pokud byste se jimi neřídili, mohlo by dojít k poškození zařízení Galaxy Watch Active a k podráždění pokožky.

- Dbejte na to, aby nebylo zařízení vystaveno prachu, potu, inkoustu, oleji a chemickým produktům, jako jsou kosmetické přípravky, antibakteriální spreje, prostředky na čištění rukou, mycí prostředky a insekticidy. Mohlo by dojít k poškození vnějších i vnitřních částí zařízení Galaxy Watch Active nebo ke zhoršení jeho výkonu. Pokud dojde k vystavení zařízení Galaxy Watch Active některým z výše uvedených látek, očistěte jej měkkým hadříkem, který nepouští vlákna.
- Při čištění zařízení Galaxy Watch Active nepoužívejte mýdlo, mycí prostředky, brusné materiály ani stlačený vzduch, nečistěte je ultrazvukem ani vnějšími zdroji tepla. Mohlo by dojít k poškození zařízení Galaxy Watch Active. Mýdlo, mycí prostředky, desinfekce na ruce nebo čisticí prostředky, které by ulpěly na zařízení Galaxy Watch Active, by mohly způsobit podráždění pokožky.
- Po cvičení nebo pokud se zpotíte, očistěte si zápěstí i pásek. Očistěte zařízení Galaxy Watch Active pitnou vodou, otřete je malým množstvím čistého lihu a důkladně zařízení Galaxy Watch Active osušte.
- Když budete odstraňovat opalovací krém, krém nebo olej, použijte mycí prostředek bez obsahu mýdla, potom zařízení Galaxy Watch Active opláchněte a důkladně osušte.
- Pokud se na řemínku zařízení Galaxy Watch Active objeví skvrny nebo pokud na něm ulpí cizí materiály, otřete je navlhčeným měkkým zubním kartáčkem.

Budte opatrní, pokud jste na nějaké materiály na zařízení Galaxy Watch Active alergičtí

- Společnost Samsung prováděla testy škodlivých materiálů obsažených v zařízení Galaxy Watch Active prostřednictvím interních i externích certifikačních autorit, a to včetně testování materiálů, které přicházejí do kontaktu s pokožkou, testu toxického působení na pokožku a testu nošení zařízení Galaxy Watch Active.
- Zařízení Galaxy Watch Active obsahuje nikl. Pokud máte precitlivělou pokožku nebo pokud trpíte alergií na některý materiál obsažený v zařízení Galaxy Watch Active, proveďte potřebná opatření.
 - **Nikl:** Zařízení Galaxy Watch Active obsahuje malé množství niklu, které je pod referenčním množstvím omezeným evropskou směrnicí REACH. Nebudete vystaveni působení niklu uvnitř zařízení Galaxy Watch Active a zařízení Galaxy Watch Active splnilo mezinárodní certifikovaný test. Pokud však jste citliví na nikl, buďte při používání zařízení Galaxy Watch Active opatrní.
- K výrobě zařízení Galaxy Watch Active byly použity pouze materiály sledované americkou Komisí pro bezpečnosti produktů (Consumer Product Safety Commission, CPSC), předpisy evropských zemí a dalšími mezinárodními normami.
- Další informace o tom, jak společnost Samsung zachází s chemikáliemi, naleznete na webu společnosti Samsung (<https://www.samsung.com/uk/aboutsamsung/sustainability/environment/>).

Rozvržení zařízení

Obsah balení

Informace o obsahu balení naleznete v průvodci rychlým spuštěním.



- Položky dodávané se zařízením Galaxy Watch Active a dostupné příslušenství se mohou lišit podle oblasti nebo poskytovatele služeb.
- Dodávané položky jsou určeny pouze pro toto zařízení Galaxy Watch Active a s jinými zařízeními nemusí být kompatibilní.
- Vzhled a specifikace se mohou bez předchozího upozornění změnit.
- Dodatečné příslušenství můžete zakoupit u místního prodejce výrobků Samsung. Před zakoupením se ujistěte, že jsou se zařízením Galaxy Watch Active kompatibilní.
- Kromě zařízení Galaxy Watch Active a některého příslušenství nemusí mít stejnou certifikaci odolnosti vůči vodě a prachu.
- Používejte pouze příslušenství schválené společností Samsung. Použití neschváleného příslušenství může způsobit problémy s výkonem a poruchy, na které se nevztahuje záruka.
- Dostupnost veškerého příslušenství se může změnit a je závislá výhradně na společnostech, které je vyrábějí. Další informace o dostupném příslušenství naleznete na webu společnosti Samsung.

Galaxy Watch Active

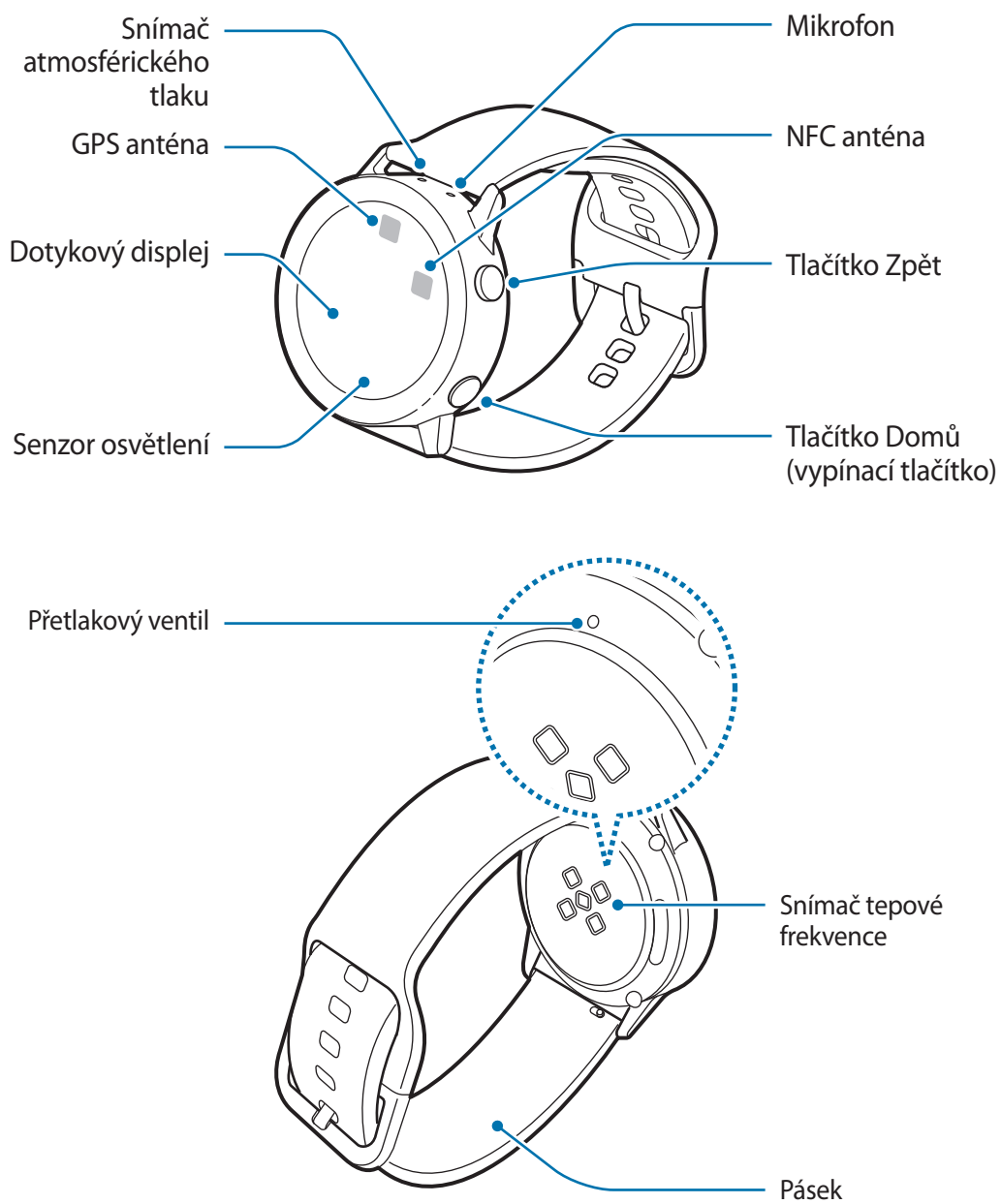



Zařízení a některá příslušenství (prodávají se samostatně) obsahují magnety. Americká kardiologická asociace (USA) a Regulační agentura pro medicínu a zdravotnické produkty (VB) varují, že magnety mohou ovlivnit fungování implantovaných kardiostimulátorů, kardioverterů, defibrilátorů, inzulínových pump nebo jiných elektrických lékařských zařízení (souhrnně „lékařských zařízení“) v okolí 15 cm (6 palců). Pokud jste uživatelem některého z těchto lékařských zařízení, **NEPOUŽÍVEJTE ZAŘÍZENÍ ANI NĚKTERÁ PŘÍSLUŠENSTVÍ (PRODÁVAJÍ SE SAMOSTATNĚ), POKUD JSTE SE NEPORADILI SE SVÝM LÉKAŘEM.**





- Neukládejte své zařízení a některé příslušenství (prodává se samostatně) v blízkosti magnetických polí. Karty s magnetickými pruhy, jako jsou kreditní karty, telefonní karty, vkladní knížky či palubní lístky se mohou vlivem magnetických polí poškodit.
- Ujistěte se, že je pásek čistý a udržujte jej v tomto stavu. Při styku se znečišťujícími látkami, jako je prach či barva, mohou na pásku zůstat skvrny, které nemusí jít úplně odstranit.
- Do snímače atmosférického tlaku, přetlakového ventilu ani do mikrofonu nevkládejte žádné ostré předměty. Kromě funkce odolnosti vůči vodě by mohlo dojít i k poškození vnitřních komponent zařízení Galaxy Watch Active.
- Pokud byste používali zařízení s prasklou skleněnou nebo akrylátovou částí, mohli byste se poranit. Takové zařízení používejte až po opravě v servisním centru Samsung.



- Ujistěte se, že když mluvíte do mikrofonu zařízení Galaxy Watch Active, nic mikrofon neblokuje.
- Přetlakový ventil zajišťuje, aby vnitřní součásti a snímače zařízení Galaxy Watch Active fungovaly správně, když budete zařízení používat v prostředí, kde dochází ke změnám atmosférického tlaku.

Tlačítka

Tlačítko	Funkce
 Tlačítko Domů / vypínací tlačítko	<ul style="list-style-type: none"> • Chcete-li zařízení Galaxy Watch Active zapnout nebo vypnout, stiskněte tlačítko a podržte ho. • Stisknutím tohoto tlačítka zapnete obrazovku. • Stisknutím a podržením po dobu delší než 7 sekund zařízení Galaxy Watch Active restartujete. • Když se nacházíte na obrazovce Hodinky, stisknutím otevřete obrazovku Aplikace. • Když se nacházíte na jakékoli jiné obrazovce, stisknutím otevřete obrazovku Hodinky.
 Zpět	<ul style="list-style-type: none"> • Stisknutím se vraťte na předchozí obrazovku.

Bezdrátová nabíječka

Povrch pro
bezdrátové nabíjení

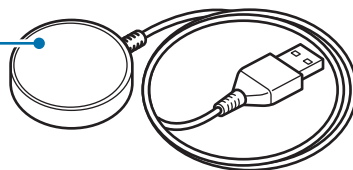

Nevystavujte bezdrátovou nabíječku vodě, protože nemá stejnou certifikaci odolnosti vůči vodě jako zařízení Galaxy Watch Active.

Baterie

Nabíjení baterie

Před prvním použitím nebo po delší době, kdy jste zařízení nepoužívali, je nutné nabít baterii.



Používejte pouze nabíječky, baterie a kabely schválené společností Samsung. Neschválené nabíječky nebo kabely mohou způsobit explozi baterie nebo poškození zařízení Galaxy Watch Active.



- Používejte výhradně bezdrátovou nabíječku dodanou se zařízením. Zařízení Galaxy Watch Active nelze řádně nabíjet pomocí nabíječky jiného výrobce.

- Nesprávné připojení nabíječky může způsobit vážné poškození zařízení. Na poškození způsobená nesprávným použitím se nevztahuje záruka.



Pokud přístroj nepoužíváte, odpojte nabíječku, ušetříte tak energii. Nabíječka nemá vypínač, proto ji musíte odpojit od zásuvky, aby se přerušil přívod energie. Nabíječka by měla během nabíjení zůstat v blízkosti elektrické zásuvky a měla by být snadno dostupná.

- 1 Připojte bezdrátovou nabíječku k nabíječce a nabíječku zapojte do elektrické zásuvky.
- 2 Vložte zařízení Galaxy Watch Active do bezdrátové nabíječky, a to tak, že zarovnáte střed zadní části zařízení se středem bezdrátové nabíjecí dokovací stanice.

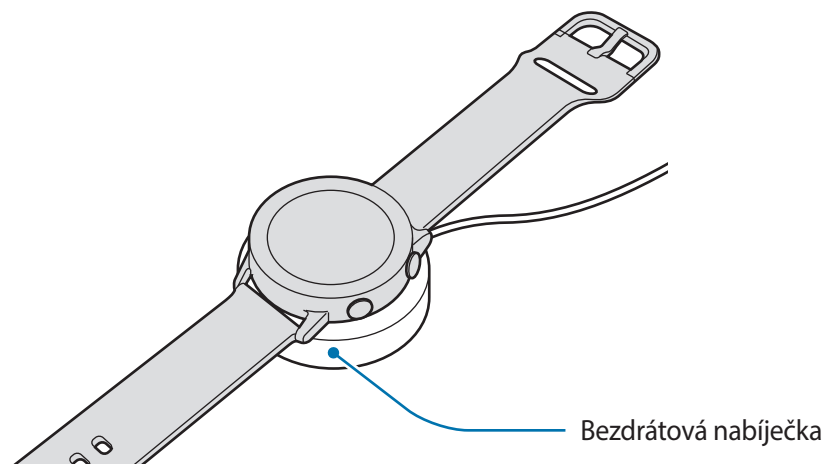

- 3 Po plném nabití odpojte zařízení Galaxy Watch Active od bezdrátové nabíječky. Nejprve odpojte bezdrátovou nabíječku od nabíječky a pak nabíječku odpojte z elektrické zásuvky.

Kontrola stavu nabíjení

Stiskněte některé tlačítko zařízení Galaxy Watch Active pro zapnutí obrazovky, pokud je zařízení na bezdrátové nabíječce.

Když je zařízení Galaxy Watch Active během nabíjení baterie vypnuto, klepnutím na libovolnou klávesu zobrazíte na obrazovce stav nabíjení.

Když je zařízení Galaxy Watch Active během nabíjení baterie zapnuto, klepnutím na obrazovku zobrazíte stav nabíjení.

Tipy a opatření týkající se nabíjení baterie

- Pokud se mezi zařízením Galaxy Watch Active a bezdrátovou nabíječkou nacházejí překážky, nemusí se zařízení řádně nabít. Zajistěte, aby zařízení Galaxy Watch Active ani bezdrátová nabíječka nepřišly do kontaktu s potem, tekutinami nebo prachem.
- Pokud je baterie vybitá, zobrazí se ikona prázdné baterie.
- Pokud je baterie zcela vybitá, zařízení Galaxy Watch Active nelze ihned po připojení bezdrátové nabíječky zapnout. Než zařízení Galaxy Watch Active zapnete, nechte vybitou baterii několik minut nabíjet.
- Pokud používáte více aplikací najednou, baterie se rychle vybije. Chcete-li se vyhnout ztrátě napájení během přenosu dat, vždy používejte tyto aplikace po plném nabití baterie.
- Použití jiného zdroje napájení, než je nabíječka, například počítače, může mít za následek nižší rychlost nabíjení způsobenou nižším elektrickým proudem.
- Pokud je zařízení Galaxy Watch Active nabíjeno společně s jinými zařízeními prostřednictvím multinabíječky, může nabíjení trvat déle.
- Během nabíjení můžete zařízení Galaxy Watch Active používat, ale plné nabití baterie může trvat delší dobu.

- Pokud je napájení zařízení Galaxy Watch Active během nabíjení nestabilní, dotykový displej nemusí fungovat. Pokud k tomu dojde, odpojte zařízení Galaxy Watch Active od bezdrátové nabíječky.
- Během nabíjení se může zařízení Galaxy Watch Active zahřívat. To je normální a nemělo by to mít žádný vliv na životnost ani výkon zařízení Galaxy Watch Active. Pokud se baterie zahřeje více, než je obvyklé, může nabíječka pro vaši bezpečnost přerušit nabíjení. Pokud k tomu dojde, vyjměte zařízení Galaxy Watch Active z bezdrátové nabíječky, nechte je vychladnout a až poté pokračujte v nabíjení.
- Pokud se zařízení Galaxy Watch Active nenabíjí správně, odneste je do servisního střediska Samsung.
- Nepoužívejte ohnutý nebo poškozený kabel USB. Pokud dojde k poškození kabelu USB, přestaňte jej používat.

Bezdrátové nabíjení

Zařízení Galaxy Watch Active je vybaveno integrovanou cívkou pro bezdrátové nabíjení. Baterii lze nabíjet pomocí podložky pro bezdrátové nabíjení nebo jiného zařízení, které funguje jako podložka pro bezdrátové nabíjení. Podložka pro bezdrátové nabíjení a jiná zařízení fungující jako podložky pro bezdrátové nabíjení, se prodávají samostatně.

Nabíjení baterie pomocí podložky pro bezdrátové nabíjení

- 1 Umístěte střed zadní části zařízení Galaxy Watch Active na střed podložky pro bezdrátové nabíjení.

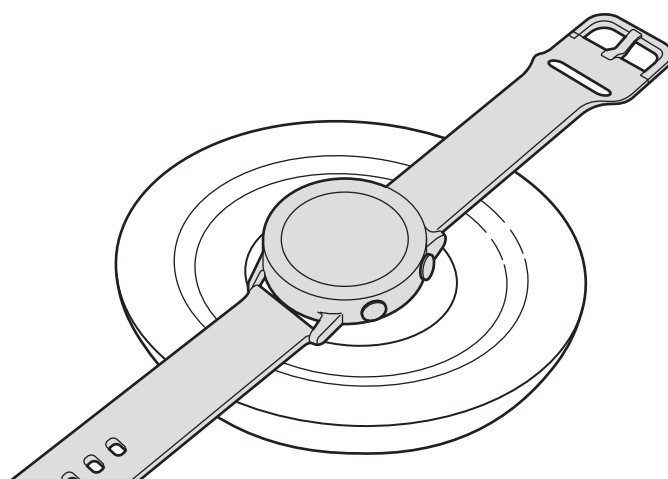

2 Po plném nabití odpojte zařízení Galaxy Watch Active od podložky pro bezdrátové nabíjení.



Opatření pro bezdrátové nabíjení

Neumisťujte zařízení Galaxy Watch Active na bezdrátovou nabíječku, když se mezi zařízením Galaxy Watch Active a podložkou pro bezdrátové nabíjení nacházejí vodivé materiály, například kovové předměty a magnety.

Zařízení Galaxy Watch Active se nemusí správně nabíjet nebo se může přehřát nebo může dojít k poškození zařízení Galaxy Watch Active.



- Používejte podložky pro bezdrátové nabíjení schválené společností Samsung. Pokud byste používali jiné podložky pro bezdrátové nabíjení, nemusela by se baterie řádně nabít.
- Další informace o dostupných podložkách pro bezdrátové nabíjení naleznete na webu společnosti Samsung.

Nabíjení baterie pomocí technologie PowerShare

1 Umístěte střed zadní části zařízení Galaxy Watch Active na zařízení fungující jako podložka pro bezdrátové nabíjení.



Umístění cívky pro bezdrátové nabíjení se může lišit podle konkrétního zařízení. Upravte zařízení a zařízení Galaxy Watch Active tak, aby navázala silné připojení.

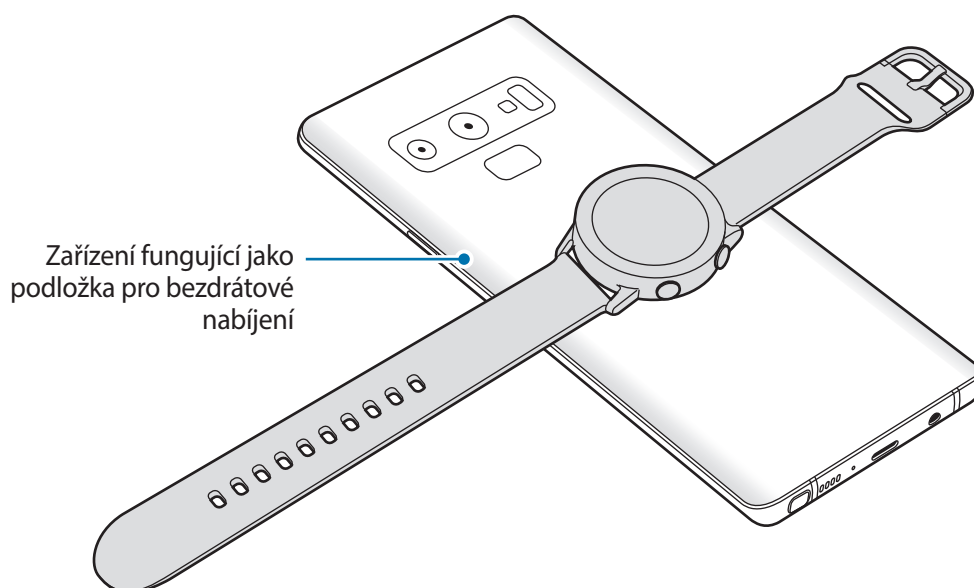

2 Po plném nabití odpojte zařízení Galaxy Watch Active od zařízení.









- Pokud má být nabití úplné, zařízení ani zařízení Galaxy Watch Active během nabíjení nepřemísťujte a nepoužívejte.
- Pokud zařízení Galaxy Watch Active nabíjíte během nabíjení zařízení fungujícího jako podložka pro bezdrátové nabíjení, může v závislosti na typu nabíječky dojít ke snížení rychlosti nabíjení nebo se zařízení Galaxy Watch Active nemusí nabít správně.
- Rychlost nebo účinnost nabíjení se může lišit v závislosti na stavu zařízení nebo okolním prostředí.
- Pokud zbývající úroveň nabití baterie zařízení fungujícího jako podložka pro bezdrátové nabíjení klesne pod určitou hodnotu, sdílení energie se ukončí.
- Další informace o dostupných zařízeních fungujících jako podložky pro bezdrátové nabíjení naleznete na webu společnosti Samsung.

Úsporný režim

Aktivací úsporného režimu prodloužíte dobu využívání baterie.

- Zobrazuje barvy na obrazovce ve stupních šedi.
- Deaktivuje síť Wi-Fi.
- Omezuje všechny funkce kromě hovorů, zpráv a upozornění.
- Když zařízení Galaxy Watch Active není připojeno k mobilnímu zařízení, upozornění pro aplikace, jež vyžadují síťové připojení, se nepřijímají.
- Omezí výkon procesoru zařízení Galaxy Watch Active.

Na obrazovce Aplikace klepněte na položku  (**Nastavení**) → **Baterie** → **Úsporný režim** → . Případně můžete úsporný režim aktivovat klepnutím na položku  →  na rychlém panelu. Informace o otevření rychlého panelu naleznete v části [Rychlý panel](#).

Chcete-li tento režim deaktivovat, klepněte na položku **Vypnout** v dolní části obrazovky režimu úspory energie a klepněte na položku . Případně můžete úsporný režim deaktivovat klepnutím na položku  na rychlém panelu.

Nošení zařízení Galaxy Watch Active

Nasazení zařízení Galaxy Watch Active

Otevřete sponu a upevněte pásek okolo zápěstí. Upevněte si pásek na zápěstí, zasuňte kolík do nastavovacího otvoru a přitlačením sponu zajistěte.

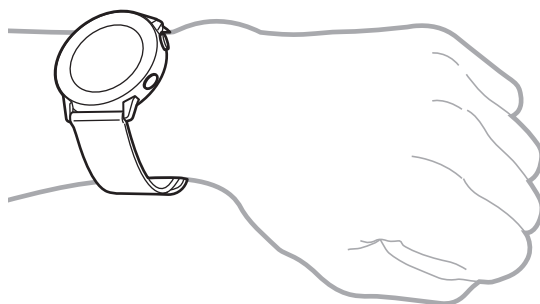

Pásek nadměrně neohýbejte. Mohlo by dojít k poškození zařízení Galaxy Watch Active.



- Pro přesnější měření tepové frekvence noste zařízení Galaxy Watch Active pevně utažené na předloktí těsně nad zápěstím. Další informace naleznete v části [Správné nošení zařízení Galaxy Watch Active](#).
- Když se zadní část zařízení Galaxy Watch Active dostane do kontaktu s určitými materiály, je možné, že nerozpozná, že je máte nasazené na zápěstí.
- Pokud zařízení Galaxy Watch Active nerozpozná pohyb po dobu delší než 10 minut, nemusí rozpoznat, že je máte nasazené na zápěstí.

Tipy a opatření týkající se pásku

- Když budete zařízení Galaxy Watch Active nosit po dlouhou dobu nebo když s ním budete intenzivně cvičit, může dojít k podráždění pokožky způsobenému třením a tlakem. Pokud zařízení Galaxy Watch Active nosíte po dlouhou dobu, sejměte je ze zápěstí a několik hodin ho nepoužívejte.
- Podráždění pokožky může být způsobeno alergií, faktory souvisejícími se životním prostředím, dalšími faktory nebo dlouhodobým vystavením pokožky působení mýdla nebo potu. V takovém případě přestaňte zařízení Galaxy Watch Active používat a počkejte 2 nebo 3 dny, dokud příznaky neodezní. Pokud budou příznaky přetrvávat nebo pokud se zhorší, okamžitě se obraťte na lékaře.
- Než si zařízení Galaxy Watch Active nasadíte, musíte mít pokožku suchou. Pokud byste po delší dobu nosili mokré zařízení Galaxy Watch Active, mohlo by to mít dopad na pokožku.
- Pokud zařízení Galaxy Watch Active používáte ve vodě, odstraňte z pokožky a ze zařízení Galaxy Watch Active cizí materiály a důkladně je osušte, abyste zabránili poškození pokožky.
- Kromě zařízení Galaxy Watch Active nepoužívejte ve vodě žádná příslušenství.

Výměna pásku

Odpojte pásek od zařízení Galaxy Watch Active a vyměňte ho za nový.

- 1 Zasuňte pružnou tyčku pásku dovnitř.

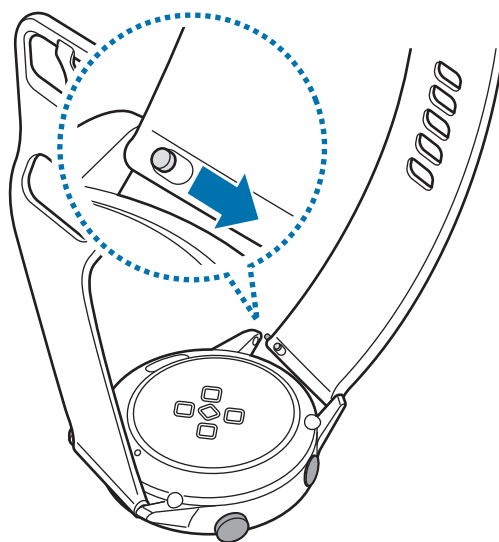

2 Vytáhněte pásek z těla zařízení Galaxy Watch Active.

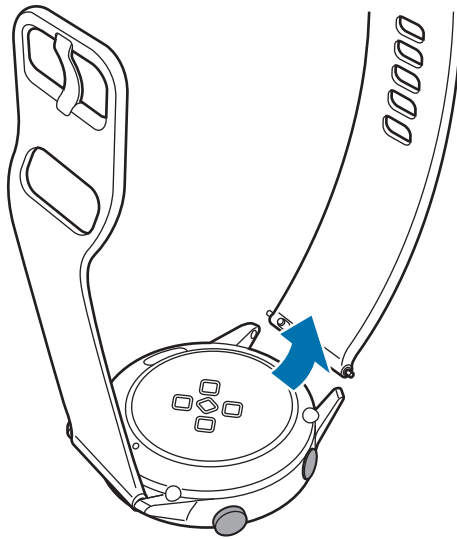

3 Jeden konec pružinového kolíku nového pásku vložte do ouška zařízení Galaxy Watch Active.

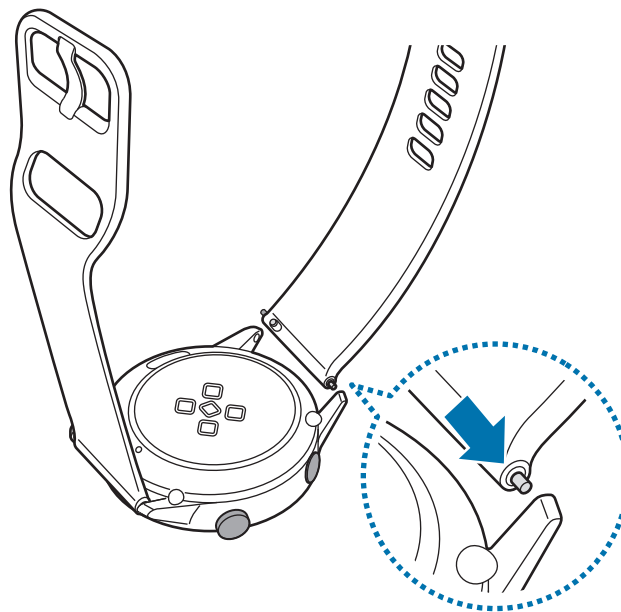

- 4 Pružinový kolík zasuňte dovnitř a připojte nový pásek.

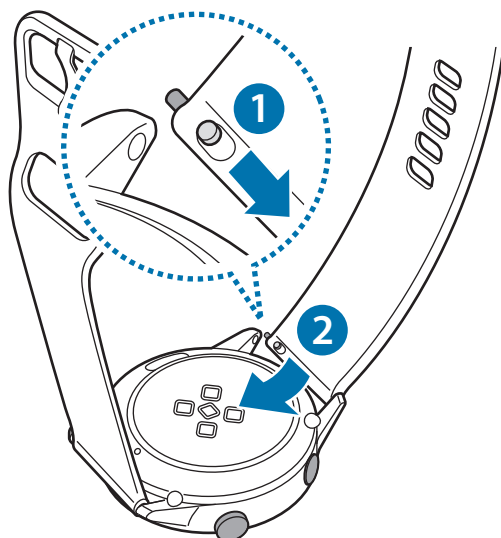

Zapínání a vypínání zařízení Galaxy Watch Active

Na několik sekund stiskněte a podržte tlačítko Domů (vypínací tlačítko) a zařízení Galaxy Watch Active zapněte.

Když zařízení Galaxy Watch Active zapnete poprvé nebo resetujete, objeví se na displeji pokyny ke stažení a instalaci aplikace Galaxy Wearable na mobilním zařízení. Další informace naleznete v části [Připojování zařízení Galaxy Watch Active k mobilnímu zařízení](#).

Chcete-li zařízení Galaxy Watch Active vypnout, stiskněte a podržte tlačítko Domů (vypínací tlačítko) a pak klepněte na položku **Vypnout**.

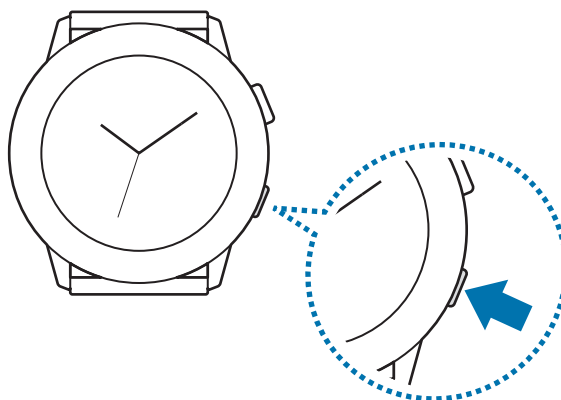

Na místech, na kterých je zakázáno používání bezdrátových zařízení (například v letadle nebo v nemocnici), dodržujte veškerá upozornění a pokyny zaměstnanců.

Restartování zařízení Galaxy Watch Active

Pokud se zařízení Galaxy Watch Active zablokuje a nereaguje, stiskněte a podržte tlačítko Domů (vypínací tlačítko) po dobu delší než 7 sekund, aby se restartovalo.

Připojování zařízení Galaxy Watch Active k mobilnímu zařízení

Instalace aplikace Galaxy Wearable

Po připojení zařízení Galaxy Watch Active k mobilnímu zařízení budete moci používat různé funkce. Chcete-li připojit zařízení Galaxy Watch Active k mobilnímu zařízení, nainstalujte si do mobilního zařízení aplikaci Galaxy Wearable.

V závislosti na vašem mobilním zařízení můžete aplikaci Galaxy Wearable stáhnout z následujících míst:

- Zařízení Samsung se systémem Android: **Galaxy Store, Obchod Play**
- Ostatní zařízení se systémem Android: **Obchod Play**



Aplikaci Galaxy Wearable nelze nainstalovat do mobilních zařízení, která nepodporují synchronizaci se zařízením Galaxy Watch Active. Ověřte, zda je vaše mobilní zařízení kompatibilní se zařízením Galaxy Watch Active.

Připojování zařízení Galaxy Watch Active k mobilnímu zařízení přes rozhraní Bluetooth

Galaxy Watch Active

1 Zapněte zařízení Galaxy Watch Active a potáhněte prstem směrem nahoru od spodní části obrazovky.

Objeví se obrazovka, pomocí které budete moci stáhnout a nainstalovat aplikaci Galaxy Wearable.

2 Klepněte na , vyberte jazyk, který chcete používat, a postupujte podle pokynů na obrazovce.



Pokud chcete zařízení Galaxy Watch Active používat bez připojení k mobilnímu zařízení, nahlédněte do části [Používání zařízení Galaxy Watch Active bez mobilního zařízení](#).

Mobilní zařízení

3 Spustte aplikaci **Galaxy Wearable**.

Bude-li to nutné, aktualizujte aplikaci Galaxy Wearable na nejnovější verzi.

4 Klepněte na položku **Připojit ke Gear**.

5 Na obrazovce vyberte typ vašeho zařízení.

Pokud nemůžete své zařízení najít, klepněte na položku **Moje tu není**.

6 Když se objeví okno s požadavkem na aktivaci funkce Bluetooth, klepněte na položku **ZAPNOUT**.

7 Připojení dokončete podle pokynů na obrazovce.



Při dokončování připojení se na obrazovce zařízení Galaxy Watch Active i na mobilním zařízení objeví návod na obrazovce. Podle pokynů na obrazovce si přečtěte informace o základním ovládní zařízení Galaxy Watch Active.



- Způsoby připojení a obrazovka se mohou lišit v závislosti na mobilním zařízení a verzi softwaru.
- Když zařízení Galaxy Watch Active připojíte k mobilnímu zařízení poprvé po jeho resetování, může se baterie zařízení Galaxy Watch Active při synchronizaci dat, například kontaktů, vybijet rychleji.
- Podporovaná mobilní zařízení a funkce se mohou lišit v závislosti na oblasti, poskytovateli služeb a výrobci zařízení.

Připojování zařízení Galaxy Watch Active k novému mobilnímu zařízení

Když připojíte zařízení Galaxy Watch Active k novému mobilnímu zařízení, zařízení Galaxy Watch Active se resetuje. Jakmile se zobrazí výzva před připojením vašeho zařízení Galaxy Watch Active k novému mobilnímu zařízení, klepněte na **Záloha dat** > a bezpečně zálohujte uložená data. Další informace o zálohování zařízení Galaxy Watch Active najdete v části [Správa dat v zařízení Galaxy Watch Active](#).

- 1 Na obrazovce Aplikace klepněte na položku  (Nastavení) → **Přip. k novému telefonu** → . Připojení mezi zařízeními Galaxy Watch Active a mobilním zařízením se ukončí. Po light resetu se automaticky zadá režim párování pomocí Bluetooth.
- 2 Na novém mobilním zařízení spusťte aplikaci **Galaxy Wearable** pro připojení k zařízení Galaxy Watch Active.



Pokud je mobilní zařízení, ke kterému se chcete připojit, již připojeno k jinému zařízení, spusťte aplikaci **Galaxy Wearable** na mobilním zařízení a klepněte na  → **Přidat nové zařízení** pro připojení k novému zařízení.

Vzdálené připojení

Zařízení Galaxy Watch Active a mobilní zařízení se propojí prostřednictvím funkce Bluetooth. Když není připojení pomocí funkce Bluetooth k dispozici, můžete zařízení Galaxy Watch Active k mobilnímu zařízení připojit vzdáleně pomocí účtu Samsung prostřednictvím sítě Wi-Fi. To umožňuje nadále přijímat oznámení z mobilního zařízení.



Pokud tato funkce není zapnutá, spusťte na mobilním zařízení aplikaci **Galaxy Wearable**, klepněte na položku **Doma** → **Účet a zálohování** a potom klepněte na přepínač **Vzdálené připojení**.

Používání zařízení Galaxy Watch Active bez mobilního zařízení



Zařízení Galaxy Watch Active můžete používat, aniž byste je připojili k mobilnímu zařízení. Zařízení Galaxy Watch Active můžete při provozování venkovních aktivit, jako je horolezectví nebo cvičení, pohodlně používat, aniž byste je připojili k mobilnímu zařízení. Zařízení Galaxy Watch Active můžete nastavit na používání bez mobilního zařízení, když je poprvé zapnete nebo když je resetujete.



- Některé funkce nebudou k dispozici, když budete zařízení Galaxy Watch Active používat bez připojení k mobilnímu zařízení.
- Při prvním nastavení Režimu bez připojení k telefonu navštivte stránky www.samsung.com, kde si můžete zobrazit příslušná právní upozornění.

- 1 Zapněte zařízení Galaxy Watch Active a potáhněte prstem směrem nahoru od spodní části obrazovky.
- 2 Klepněte na položku  a vyberte jazyk, který chcete použít.
- 3 Klepněte na položku , posuňte se po obrazovce dolů a klepněte **zde**.
- 4 Zkontrolujte oznámení a klepněte na **Pokračovat >**.
- 5 Přečtěte si povinné podmínky používání a klepněte na položku **Souhlasím >**.
- 6 Přečtěte si další podmínky, vyberte podmínky, s nimiž souhlasíte, a poté klepněte na položku **Další >**.
- 7 Přihlaste se pomocí účtu Samsung.
- 8 Pokud potřebujete obnovit data, obnovte data jiného zařízení Galaxy Watch Active uložená v účtu Samsung.
- 9 Nastavte časové pásmo, datum a čas.
- 10 Nastavte PIN pro obnovu nebo zálohování dat.



- Na obrazovce Aplikace klepněte na položku  (**Nastavení**) → **Připojit k telefonu** →  a zadejte PIN, abyste připojili zařízení Galaxy Watch Active k mobilnímu zařízení, když zařízení Galaxy Watch Active používáte bez mobilního zařízení.

Ovládání obrazovky

Dotykový displej



- Zabraňte styku dotykového displeje s jinými elektrickými zařízeními. Elektrostatické výboje mohou způsobit poruchu dotykového displeje.
- Aby nedošlo k poškození dotykového displeje, neklepejte na něj ostrými předměty a netlačte příliš silně prsty.
- Doporučujeme na dotykovém displeji nebo na jeho částech nezobrazovat nehybnou grafiku po delší dobu. Mohlo by to mít za následek vypálení obrazu na obrazovce nebo objevování „duchů“.



- Zařízení Galaxy Watch Active nemusí rozpoznat dotykové ovládání v blízkosti okrajů obrazovky, které se nachází mimo oblast dotykového zadávání.
- Při používání dotykového displeje doporučujeme používat prsty.
- Dotykový displej nemusí být k dispozici, když je aktivován režim zámku pro použití ve vodě.

Klepnutí

Chcete-li otevřít aplikaci, vybrat položku menu nebo stisknout tlačítko na obrazovce, klepněte na něj prstem.

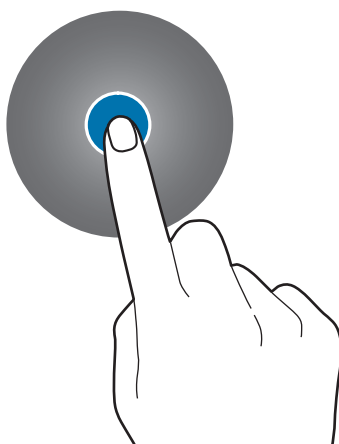

Klepnutí a podržení

Klepnutím na obrazovku a podržením po dobu dvou a více sekund vstoupíte do režimu úprav nebo zobrazíte dostupné možnosti.

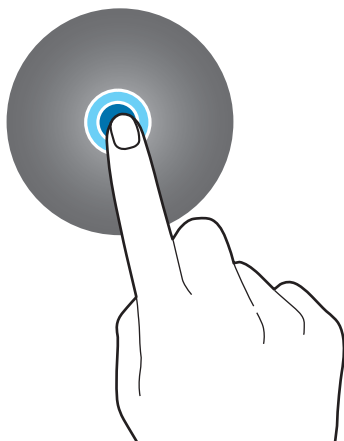

Přetažení

Chcete-li přesunout určitou položku, klepněte a podržte ji a přetáhněte ji do cílového umístění.



Poklepání

Chcete-li přiblížit nebo oddálit část obrazu, dvakrát na něj klepněte.

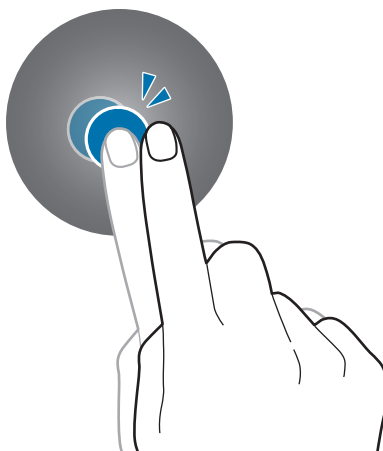

Roztahování a přitahování

Chcete-li obraz přiblížit, odtáhněte od sebe dva prsty, chcete-li jej přiblížit, přitáhněte je k sobě.

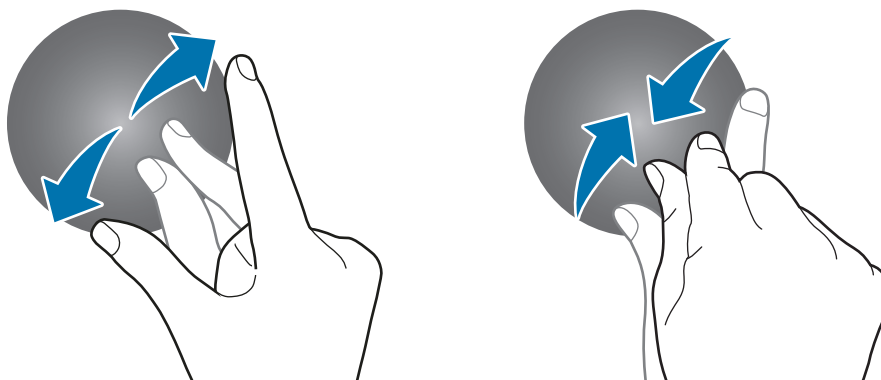

Tažení

Pro zobrazení dalších panelů potáhněte doleva nebo doprava.

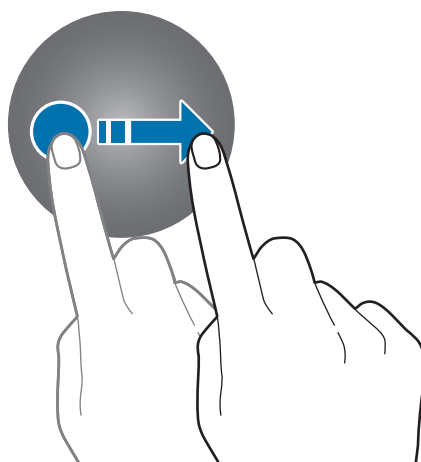

Kompozice obrazovky

Obrazovka Hodinky představuje počáteční bod přístupu ke všem z mnoha obrazovek zařízení Galaxy Watch Active.

Jiné obrazovky můžete zobrazit stisknutím tlačítka nebo potažením prstu po obrazovce.

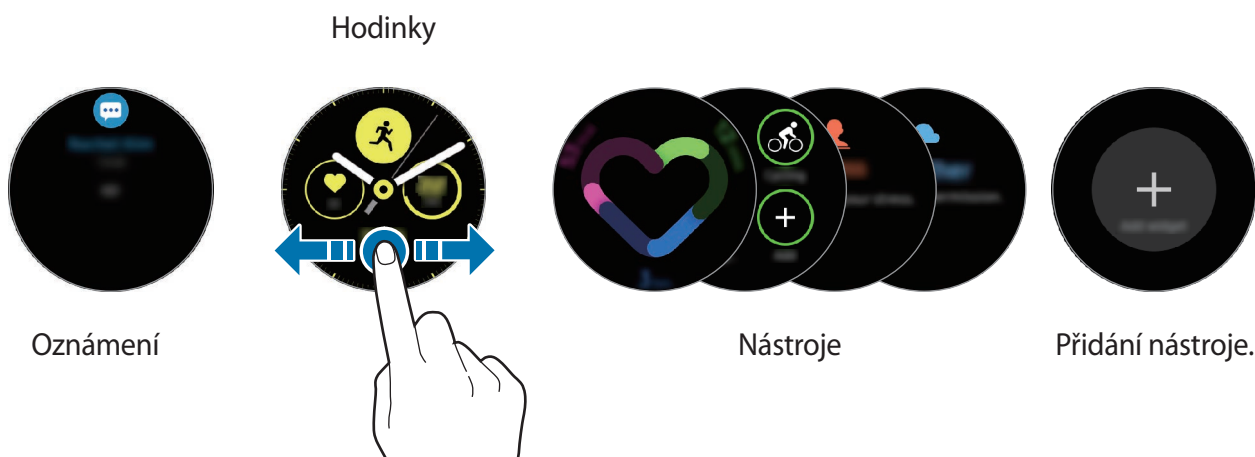

Dostupné nástroje, oznámení a jejich uspořádání se mohou lišit v závislosti na verzi softwaru.

Přidávání nástrojů

Na domovskou obrazovku můžete přidávat další nástroje.

Posuňte obrazovku doleva, klepněte na položku  a vyberte nástroj. Vybraný nástroj se zobrazí v novém panelu.

Přesouvání nástrojů

Klepněte na nástroj, podržte jej a přetáhněte do požadovaného umístění.

Odebírání nástrojů

Klepněte na nástroj a podržte jej, pak klepněte na položku .

Zapínání a vypínání obrazovky

Chcete-li zapnout obrazovku, stiskněte tlačítko Domů nebo tlačítko Zpět.

Pokud se obrazovka po klepnutí na obrazovku nezapne, klepněte na položku  (**Nastavení**) na obrazovce Aplikace a klepněte na položku **Rozšířené** → **Probuzení dotykem**, potom klepnutím na přepínač funkci aktivujte.

Chcete-li obrazovku vypnout, zakryjte ji dlaní. Obrazovka se také automaticky vypne, pokud zařízení Galaxy Watch Active nebudete po určitou dobu používat.

Obrazovku můžete také zapnout pomocí gesta pro probuzení. Na obrazovce Aplikace klepněte na  (**Nastavení**) → **Rozšířené** → **Gesto probuzení** a klepnutím aktivujte přepínač.

Přepínání obrazovky

Přepínání mezi obrazovkou Hodinky a Aplikace

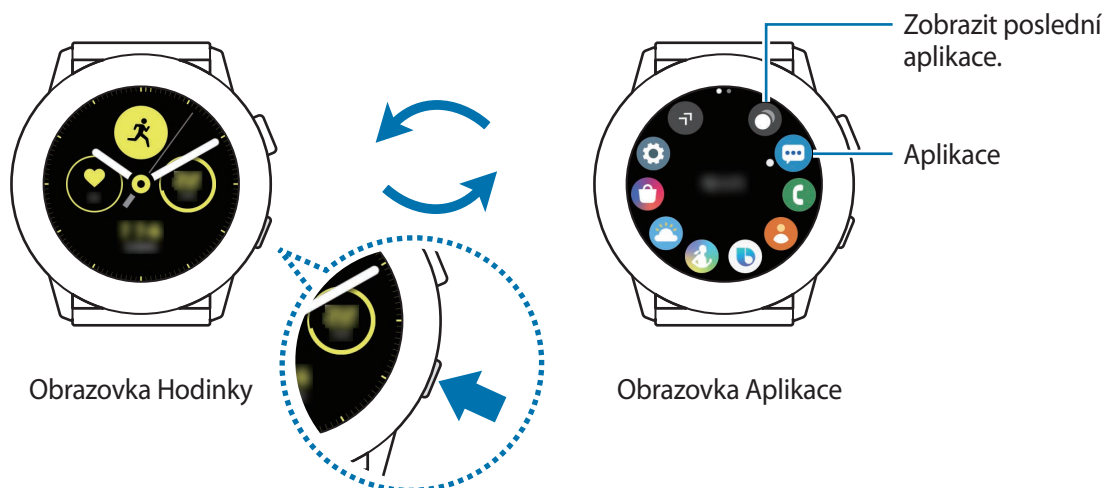

Chcete-li otevřít obrazovku Aplikace, stiskněte na obrazovce Hodinky tlačítko Domů.

Chcete-li se vrátit na obrazovku hodiny, stiskněte tlačítko Domů.



Obrazovka Aplikace

Na obrazovce Aplikace jsou zobrazeny ikony všech aplikací nainstalovaných v zařízení Galaxy Watch Active.

Chcete-li se přesunout na další nebo předchozí obrazovku Aplikace, přejeďte po obrazovce doleva nebo doprava nebo klepněte na  nebo .



Dostupné aplikace se mohou lišit v závislosti na verzi softwaru.



Spouštění aplikací

Na obrazovce Aplikace spusťte aplikaci klepnutím na ikonu.



Chcete-li spustit aplikaci ze seznamu posledních aplikací, klepněte na položku  (**Poslední aplikace**) na obrazovce Aplikace.

Případně přejedte doleva přes obrazovku Hodinky a vyberte nedávno spuštěnou aplikaci nebo často používanou aplikaci z nástroje **Zást. aplikací** pro spuštění aplikace.



Pro přidání aplikace do nástroje **Zást. aplikací** klepněte na  a přidejte aplikaci. Pokud není na přidání často používaných aplikací místo, klepněte na obrazovku, podržte ji, klepněte na položku **UPRAVIT**, potom klepněte na  na dříve přidané aplikaci, abyste přidali další aplikaci.

Zavírání aplikací

- 1 Na obrazovce Aplikace klepněte  na položku (**Poslední aplikace**).
- 2 Přejedte přes obrazovku doleva nebo doprava, abyste přešli do aplikace, a zavřete ji.
- 3 Klepněte na položku .

Pro zavření všech spuštěných aplikací klepněte na položku **Zavřít vše**.

Návrat na předchozí obrazovku

Chcete-li se vrátit na předchozí obrazovku, stiskněte tlačítko Zpět.

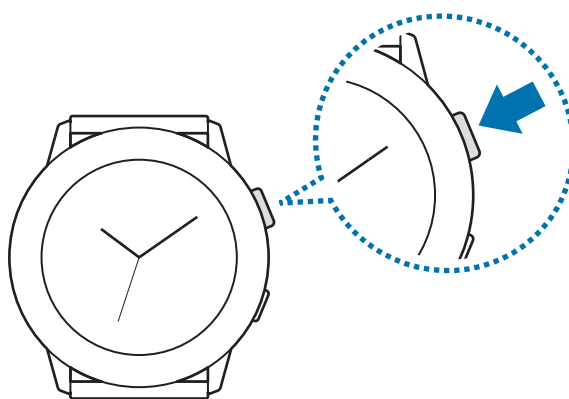

Zámek displeje

Pomocí funkce zamknutí obrazovky můžete ochránit své osobní údaje tak, že ostatním zabráníte v přístupu ke svému zařízení Galaxy Watch Active. Jakmile aktivujete metodu zamknutí obrazovky, bude zařízení Galaxy Watch Active vyžadovat při každém odemknutí kód pro odemčení.

Nastavení zámku displeje

Na obrazovce Aplikace klepněte na položku  (Nastavení) → Zabezpečení → Zámek → Typ a vyberte metodu zámku.

- **Znak:** Obrazovku odemknete tak, že nakreslíte vzor sestávající ze čtyř nebo více teček.
- **PIN kód:** Obrazovku odemknete tak, že zadáte PIN kód sestávající z číslic.

Hodinky

Obrazovka Hodinky

Můžete zkontrolovat aktuální čas nebo zobrazit další informace. Když se nenacházíte na obrazovce Hodinky, stiskněte tlačítko Domů, abyste se na obrazovku Hodinky vrátili.





Změna vzhledu hodinek

Klepněte a podržte obrazovku Hodinky a táhněte po displeji doleva či doprava, potom vyberte vzhled hodinek.

Hodinky lze rovněž upravovat klepnutím na položku **Přizpůsobit**.

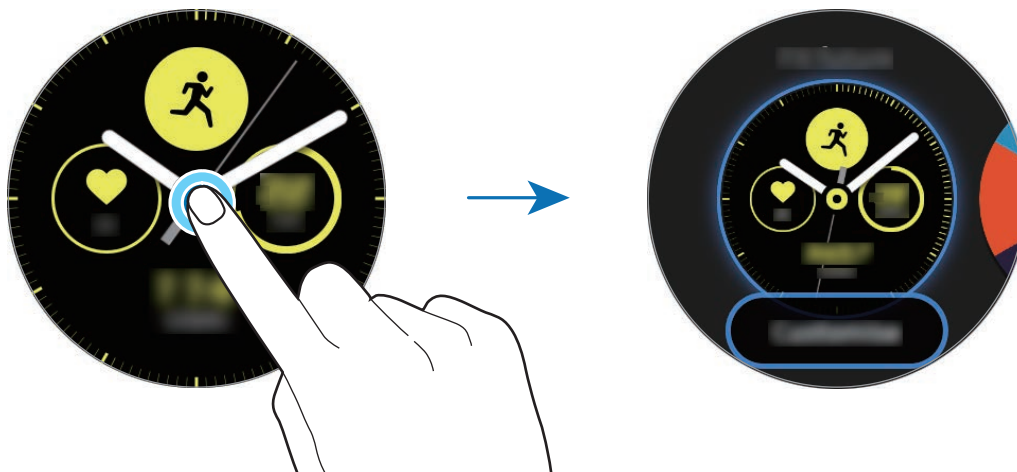
Chcete-li stáhnout další vzhledy hodinek z aplikace **Galaxy Store**, klepněte na položku **Galaxy Store**.



Můžete také změnit vzhled hodinek. Na obrazovce Aplikace klepněte na položku  (Nastavení) → Ciferníky → Ciferníky.

Vzhled hodinek zařízení Galaxy Watch Active je rovněž možné měnit z mobilního zařízení. Spustěte na svém mobilním zařízení aplikaci **Galaxy Wearable** a klepněte na položku **Ciferníky a Informace**. Chcete-li stáhnout další vzhledy hodinek z obchodu **Galaxy Store**, klepněte na položku **ZOBR. VÍCE** v části **Doporučené ciferníky**.

Přizpůsobení vzhledu hodinek pomocí fotografie

Importujte fotografii do mobilního zařízení, potom tuto fotografii použijte jako vzhled hodinek. Více informací o importování fotografií z mobilního zařízení naleznete v části [Import obrázků z mobilního zařízení](#).

- 1 Klepněte a podržte obrazovku Hodinky, táhněte po displeji doleva či doprava a klepněte na položku **Přizpůsobit** vzhled hodinek na **Moje fotografie+**.
- 2 Klepněte na displeji a pak klepněte na položku **Přidat fotografii**.

- 3 Vyberte fotografii, kterou chcete použít jako vzhled hodinek, potom klepněte na položku **OK** → **OK**.

Fotografii můžete oddálit nebo přiblížit rychlým poklepáním na snímek a roztažením prstů nebo jejich přiblížením. Když je fotografie přiblížena, můžete tažením po obrazovce zobrazit na obrazovce její část.





Chcete-li přidat další fotografie, táhněte po displeji doleva nebo doprava a vyberte možnost **Přidat fotografii**. Jako vzhled hodinek můžete přidat až dvacet fotografií. Fotografie, které přidáte, se budou postupně měnit.

- 4 Tažením po obrazovce změňte barvu nebo písmo, potom klepněte na položku **OK**.



Aktivace funkce vždy zapnutých hodinek

Obrazovku můžete nastavit tak, aby vždy zobrazovala čas při vypnutém displeji, když zařízení Galaxy Watch Active nosíte.

Na rychlém panelu klepněte na položku . Případně na obrazovce Aplikace klepněte na položku  (**Nastavení**) → **Ciferníky** → **Vždy zapnuté hodinky** a pak funkci aktivujte klepnutím na přepínač.

Režim Pouze hodinky

Zařízení Galaxy Watch Active můžete používat v režimu Pouze hodinky. V režimu Pouze hodinky se zobrazí pouze čas a ostatní funkce nelze používat.

Na rychlém panelu klepněte na položku . Případně na obrazovce Aplikace klepněte na  (**Nastavení**) a klepnutím na možnost **Baterie** otevřete nabídku správy baterie. Poté vyberte **Pouze hodinky** a klepněte na .

Chcete-li režim Pouze hodinky deaktivovat, stiskněte a podržte tlačítko Domů na více než tři sekundy.

Oznámení

Oznamovací panel

Na oznamovacím panelu můžete kontrolovat oznámení, například upozornění na novou zprávu nebo zmeškaný hovor. Na obrazovce Hodinky otevřete oznamovací panel tažením prstem doprava. Pokud budete mít nezkontrolovaná upozornění, objeví se na obrazovce Hodinky oranžová tečka.

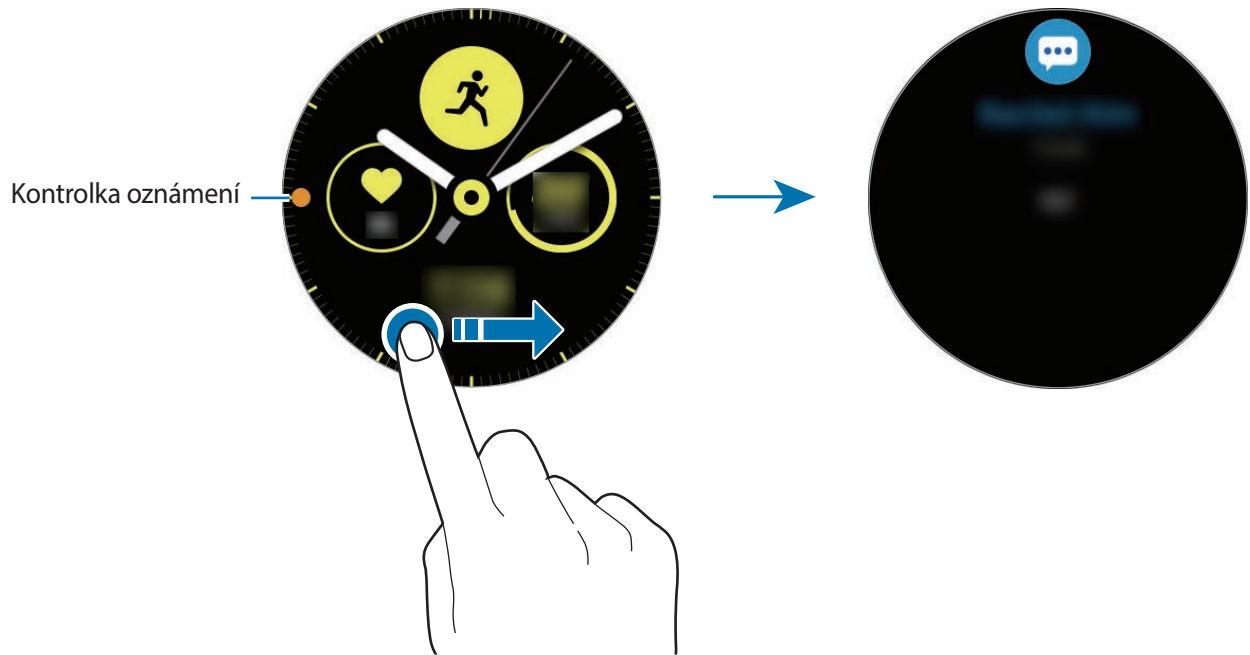

Zobrazení přichozích oznámení

Když obdržíte oznámení, na obrazovce se objeví informace o oznámení, například jeho typ nebo čas přijetí. Pokud obdržíte více než dvě oznámení, potažením přes obrazovku doleva nebo doprava zobrazíte další upozornění.

Klepnutím na oznámení zobrazíte podrobnosti.

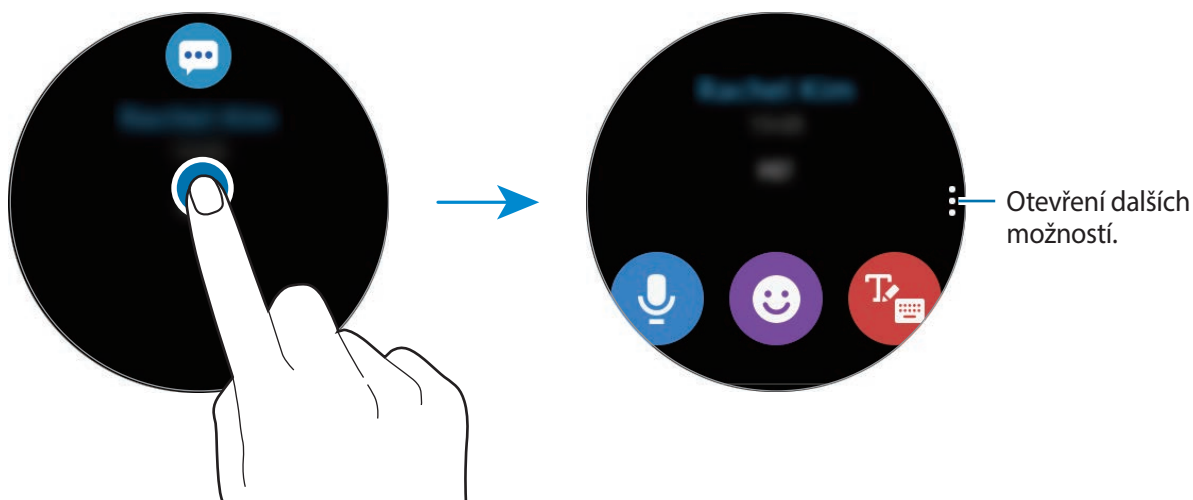

Odstraňování oznámení

Oznámení odstraní přetažením po displeji směrem nahoru ve chvíli, kdy je oznámení zobrazeno.

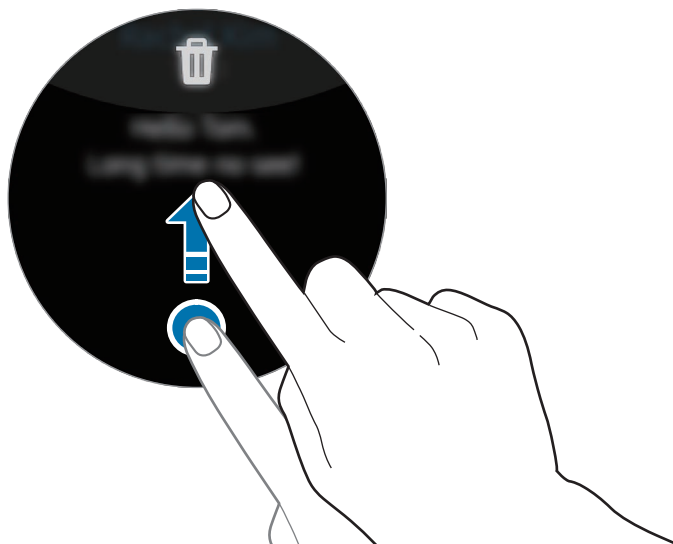

Výběr aplikací pro příjem oznámení

Vyberte v mobilním zařízení aplikaci, ze které chcete přijímat oznámení na vašem zařízení Galaxy Watch Active.

- 1 Spustte na mobilním zařízení aplikaci **Galaxy Wearable** a klepněte na položku **Doma** → **Oznámení** a klepněte na přepínač.
- 2 Chcete-li přijímat oznámení ze svého zařízení Galaxy Watch Active, klepněte na položku **Správa oznámení** a klepněte na přepínač vedle aplikací.

Rychlý panel

Na tomto panelu můžete sledovat aktuální stav zařízení Galaxy Watch Active a konfigurovat základní nastavení.

Táhněte směrem dolů od horního okraje obrazovky.

Pokud je k dispozici více než devět ikon rychlého nastavení, přejeďte přes obrazovku doleva nebo doprava, abyste se přesunuli na další nebo předchozí rychlý panel.

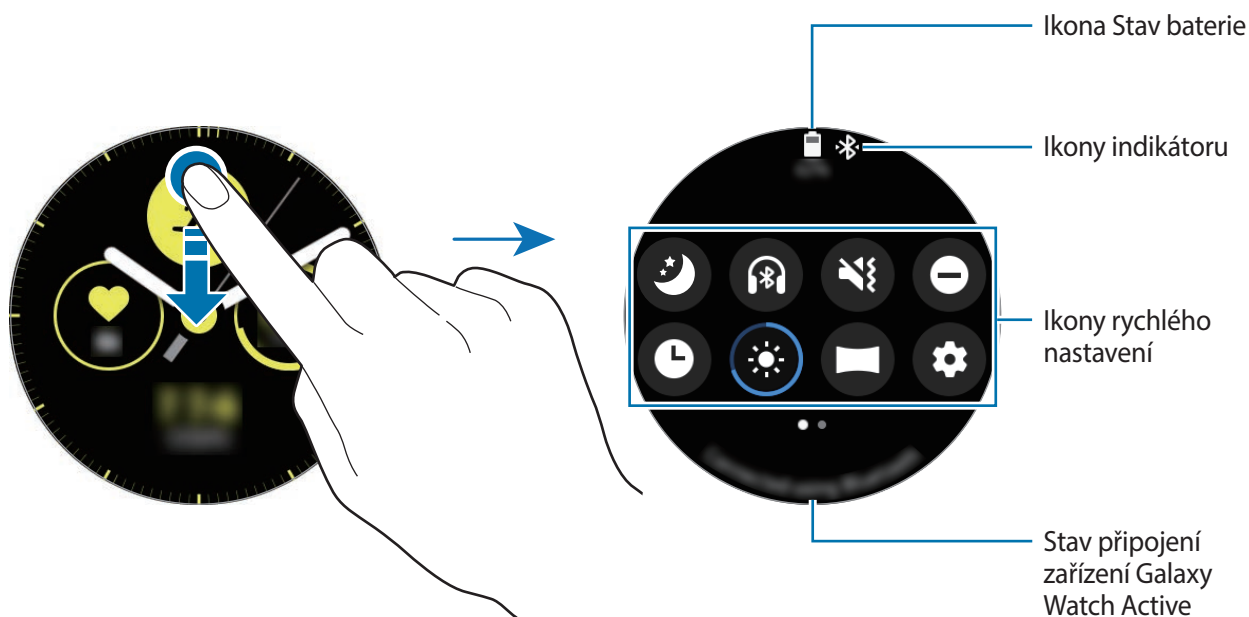





Kontrola indikačních ikon

Indikační ikony se objevují v horní části rychlého panelu a informují vás o aktuálním stavu zařízení Galaxy Watch Active. Ikony uvedené v tabulce níže se vyskytují nejčastěji.











Zobrazené ikony indikátoru se mohou lišit v závislosti na oblasti.











Ikona	Definice
	Připojené zařízení Bluetooth
	Odpojené zařízení Bluetooth
	Připojená sluchátka s podporou funkce Bluetooth
	Připojeno k síti Wi-Fi
	Stav baterie

Kontrola ikon rychlého nastavení

Na rychlém panelu se objevují ikony rychlého nastavení. Klepnutím na ikonu můžete pohodlně měnit základní nastavení nebo spouštět funkce.

Další informace o přidání nových ikon na rychlý panel naleznete v části [Úprava ikon rychlého nastavení](#).

Ikona	Definice
	Aktivace nočního režimu
	Připojení sluchátek Bluetooth
	Aktivace vibrací nebo tichého režimu
	Aktivace režimu Nerušit
	Aktivace funkce vždy zapnutých hodinek
	Nastavení jasu
	Aktivace režimu kino
	Spuštění aplikace Nastavení

Ikona	Definice
	Aktivace úsporného režimu
	Aktivace režimu Letadlo
	Aktivace režimu zámku pro použití ve vodě
	Připojení sítě Wi-Fi nebo automatické připojení sítě Wi-Fi
	Aktivace funkce informací o poloze
	Otevření menu správy baterie
	Spuštění aplikace Najít telefon.
	Aktivace funkce NFC
	Přehrávání nebo pozastavení hudby
	Aktivace funkce citlivosti dotyku

Úprava ikon rychlého nastavení

Ikony můžete upravit na rychlém panelu.

Přidání ikony rychlého nastavení

Klepněte na ikonu rychlého nastavení na rychlém panelu, podržte ji a klepněte na položku , potom vyberte funkci, kterou chcete přidat na rychlý panel.

Ikona vybrané funkce bude přidána na rychlý panel.

Odstranění ikony rychlého nastavení

Na rychlém panelu klepněte na ikonu rychlého nastavení, kterou chcete vymazat, podržte ji a klepněte na položku .

Ikona rychlého nastavení bude odstraněna.



Můžete také upravit rychlý panel. Na obrazovce Aplikace klepněte na položku  (Nastavení) → Rozšířené → Upravit rychlé nastavení.

Aktivace nočního režimu

Před spaním můžete aktivovat noční režim.

Na rychlém panelu klepněte na položku .

V horní části obrazovky Hodinky se zobrazí ikona . Během spánku se ztlumí všechna upozornění vyjma alarmů a obrazovka se při přijetí upozornění nezapne. Také funkce probuzení pomocí gesta a funkce vždy zobrazených hodin se automaticky deaktivují.

Připojení sluchátek Bluetooth

Připojte sluchátka Bluetooth, abyste jejich prostřednictvím mohli poslouchat hudbu.

Na rychlém panelu klepněte na položku .

Funkce Bluetooth se aktivuje a bude prohledán seznam dostupných sluchátek Bluetooth. Pokud je k dispozici dříve používané zařízení Bluetooth, bude připojeno automaticky.

Aktivace vibrační nebo tichého režimu

Můžete aktivovat vibrace nebo tichý režim.

Na rychlém panelu klepněte na položku  nebo .

Aktivace režimu Nerušit

Nastavte zařízení Galaxy Watch Active tak, aby zeslabilo všechna upozornění vyjma alarmů a aby se při přijetí oznámení nezapínala obrazovka.

Na rychlém panelu klepněte na položku  a vyberte požadovaný režim Nerušit.

V horní části obrazovky Hodinky se zobrazí ikona .

Aktivace funkce vždy zapnutých hodin

Nastavte obrazovku tak, aby vždy zobrazovala čas při vypnutém displeji, když zařízení Galaxy Watch Active nosíte.

Na rychlém panelu klepněte na položku .

Pokud aktivujete tuto funkci, bude se baterie vybíjet rychleji než obvykle.

Nastavení jasu

Jas displeje zařízení Galaxy Watch Active můžete nastavit dle libosti.

Na rychlém panelu klepněte na položku  a upravte jas klepnutím na položku **+** či **—**.

Aktivace režimu kino

Můžete aktivovat režim kino pro sledování filmů.

Na rychlém panelu klepněte na položku .

V horní části obrazovky Hodinky se zobrazí ikona . Všechny alarmy a upozornění se ztlumí a při přijetí upozornění nebo aktivaci alarmu se nezapne obrazovka. Také funkce probuzení pomocí gesta a funkce vždy zobrazených hodin se automaticky deaktivují.

Spuštění aplikace Nastavení

Spusťte aplikaci **Nastavení** pro nakonfigurování různých funkcí zařízení Galaxy Watch Active.

Na rychlém panelu klepněte na položku .

Aplikace **Nastavení** se spustí.

Aktivace úsporného režimu

Aktivací úsporného režimu zakážete některé funkce zařízení Galaxy Watch Active a omezíte využití baterie.

Na rychlém panelu klepněte na položku .

Zobrazuje barvy na obrazovce ve stupních šedi.

Další informace naleznete v části [Úsporný režim](#).

Aktivace režimu Letadlo

Na palubě letadla aktivujte režim Letadlo. Aktivací této funkce zakážete aplikace, které vyžadují síťové připojení, ostatní funkce ale budete moci používat normálním způsobem.

Na rychlém panelu klepněte na položku .

V horní části obrazovky Hodinky se zobrazí ikona .

Aktivace režimu zámku pro použití ve vodě

Při cvičení ve vodě aktivujte režim zámku pro použití ve vodě.

Na rychlém panelu klepněte na položku .

Dotykový displej, funkce probuzení pomocí gesta a funkce vždy zobrazených hodin se automaticky deaktivují.

Chcete-li vypnout režim zámku pro použití ve vodě, stiskněte a podržte tlačítko Domů, dokud kolečko nezmizí.

Připojování k síti Wi-Fi

Připojte se k síti Wi-Fi ručně nebo nastavte, aby se zařízení k síti Wi-Fi připojovalo automaticky.

Na rychlém panelu klepněte na položku  nebo .

Síť Wi-Fi se připojí nebo odpojí. Síť Wi-Fi se automaticky připojí, když zmizí .



se neobjeví a síť Wi-Fi se bude automaticky připojovat, když zařízení Galaxy Watch Active používáte bez připojení k mobilnímu zařízení.

Aktivace funkce informací o poloze

Funkci informací o poloze aktivujte, abyste mohli v určitých aplikacích používat data GPS a data o poloze.

Na rychlém panelu klepněte na položku .

Otevření menu správy baterie

Otevřete menu správy baterie pro snadnou správu spotřeby energie z baterie.

Na rychlém panelu klepněte na položku .

Objeví se menu správy baterie.

Spuštění aplikace Najít telefon.

Spusťte aplikaci **Najít telefon** a najděte své mobilní zařízení, když nevíte, kam jste je odložili.

Na rychlém panelu klepněte na položku .

Mobilní zařízení začne vydávat zvuky a zapne obrazovku. Další informace naleznete v části [Najít telefon](#).



Tato funkce se nezobrazí, pokud zařízení Galaxy Watch Active používáte bez připojení k mobilnímu zařízení.

Aktivace funkce NFC

Aktivujte funkci NFC.

Na rychlém panelu klepněte na položku .

Funkci NFC můžete používat pohodlně pomocí antény NFC. Další informace naleznete v části [NFC](#).

Přehrávání nebo pozastavení hudby

Můžete přehrávat nebo pozastavit přehrávání hudby.

Na rychlém panelu klepněte na položku  nebo .

Hudba bude přehrávána nebo pozastavena ze zařízení Galaxy Watch Active nebo připojeného mobilního zařízení. Hudbu můžete také poslouchat po připojení sluchátek Bluetooth.

Aktivace funkce citlivosti dotyku

Aktivujte funkci citlivosti dotyku, pokud chcete používat dotykový displej v rukavicích.

Na rychlém panelu klepněte na položku .



V závislosti na typu rukavic nemusí dotykový displej rozpoznat dotyk a funkce se nemusí aktivovat.

Zadávání textu

Úvod

Jakmile je možné zadávat text, například při odesílání zprávy, zobrazí se obrazovka pro zadávání textu.



- Obrazovka pro zadávání textu se může lišit podle konkrétní spouštěné aplikace.
- Je-li zařízení Galaxy Watch Active připojeno k mobilnímu zařízení prostřednictvím rozhraní Bluetooth, bude pro zařízení Galaxy Watch Active použito nastavení jazyka platné v mobilním zařízení.

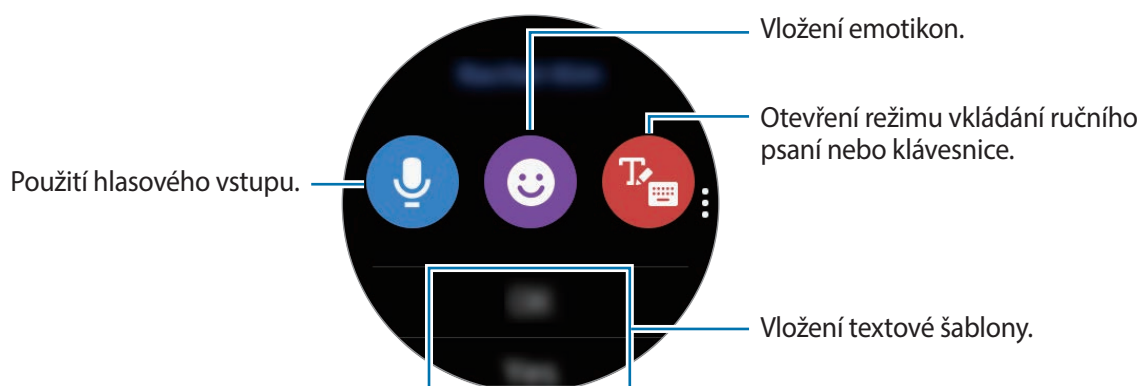

Používání hlasového zadávání

Klepněte na  a vyslovte zprávu, kterou chcete napsat.

Chcete-li změnit rozpoznávaný jazyk, klepněte na  → **Jazyky zadávání.**

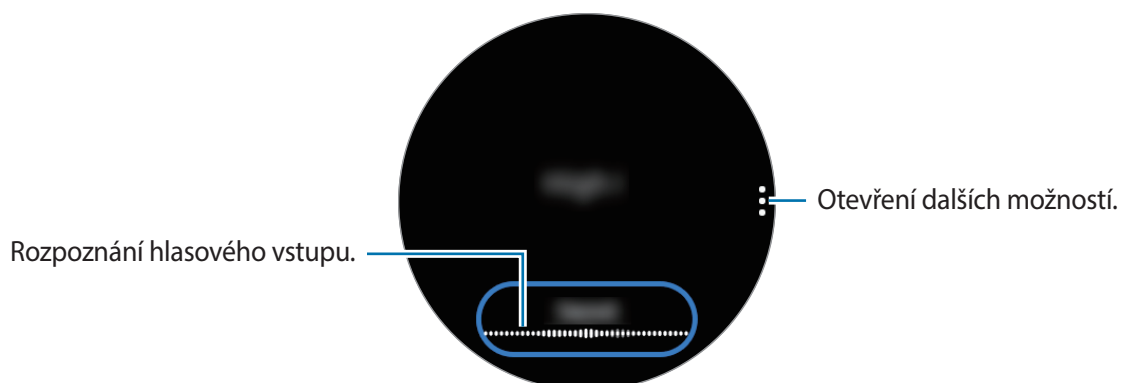



- Tato funkce není v některých jazycích podporována.
- **Rady pro lepší rozpoznávání hlasu**

- Mluvte čistě.
- Mluvte na tichých místech.
- Nepoužívejte urážlivá nebo slangová slova.
- Vyhněte se mluvení nářečími.

Zařízení Galaxy Watch Active nemusí vaši vyslovenou zprávu rozpoznat v závislosti na okolí nebo způsobu vaší mluvy.

Použití emotikonů

Klepněte na položku  a vyberte kategorii. Objeví se seznam emotikonů vybrané kategorie.

Chcete-li nakreslit obrázek, klepněte na položku **Kresba** v horní části obrazovky a nakreslete zprávu.

Chcete-li vymazat vložení tah po tahu, klepněte na . Chcete-li tah obnovit, klepněte na .

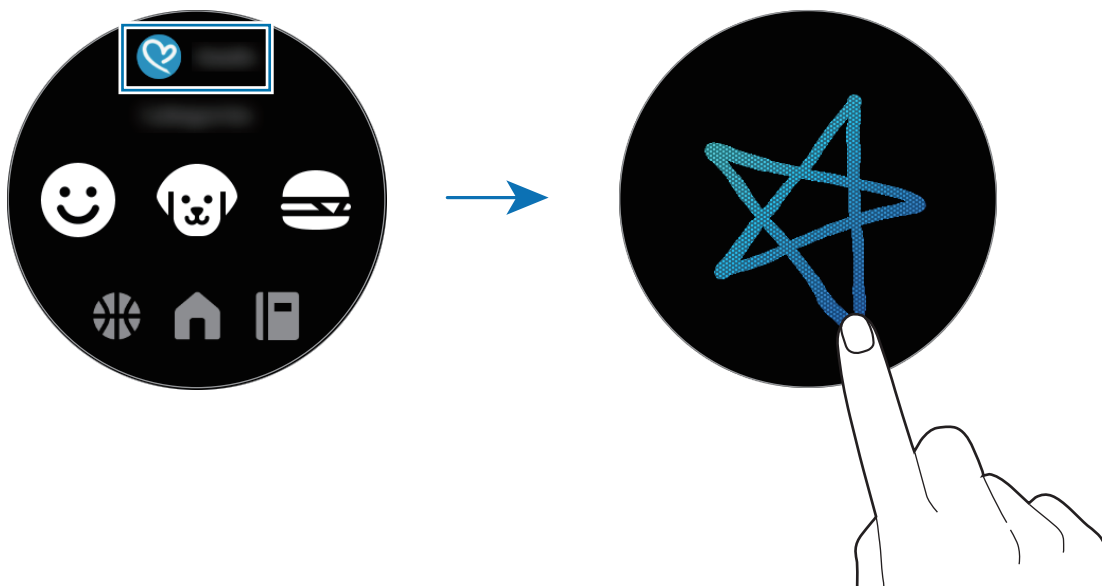

Použití režimu vkládání ručního psaní nebo klávesnice

Klepnutím na  otevřete režim ručního psaní a pište na obrazovku.

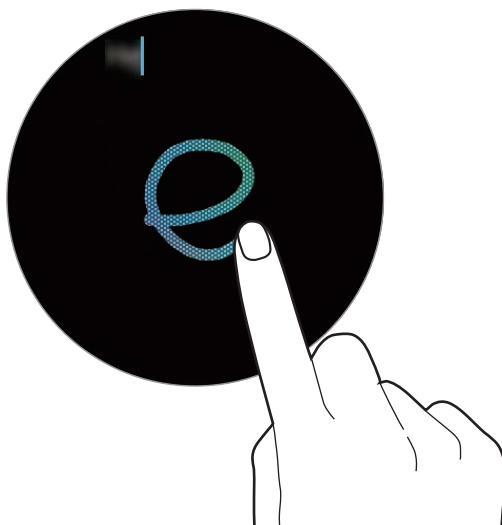

Dostupnost této funkce závisí na oblasti.

Změna režimu zadávání textu

Přejedte přes obrazovku doprava z levého okraje obrazovky pro zadávání textu a vyberte požadovaný režim zadávání. Přepínat lze mezi textovým režimem, režimem emotikonů, režimem vkládání čísel, režimem hlasového zadávání, režimem ručního psaní a režimem interpunkce.



Dostupnost režimu ručního psaní závisí na oblasti.

Změna jazyka zadávání textu

Přetáhněte mezerník doleva nebo doprava, současně na něj klepněte a podržte ho, abyste změnili jazyk v režimu zadávání textu.

Chcete-li přidat další jazyky, přepněte do režimu vkládání čísel, režimu vkládání interpunkce nebo režimu vkládání emotikonů. Poté klepněte na položku  → **Vyberte jaz. zadávání** a vyberte jazyk, který chcete přidat. Můžete používat až dva jazyky.

Používání klávesnice

Přejedte přes obrazovku doprava z levého okraje obrazovky pro zadávání textu a vyberte .

V režimu pro zadávání textu se zobrazí klávesnice.



- Zadávání textu není v některých jazycích podporováno. Chcete-li zadat text, musíte změnit jazyk zadávání textu na jeden z podporovaných jazyků.
- Rozložení klávesnice se může lišit v závislosti na konkrétní oblasti.

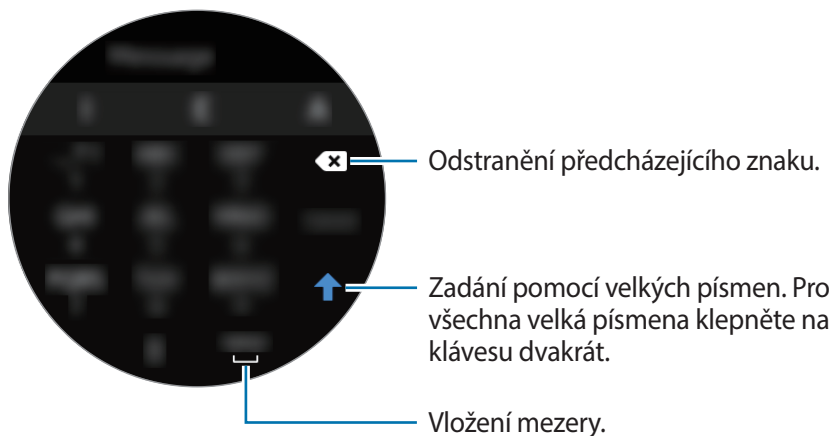

Aplikace a funkce

Zprávy

Zařízení Galaxy Watch Active umožňuje prohlížet zprávy a odpovídat na ně.

Zobrazení zpráv



Během roamingu může být přijímání zpráv dodatečně zpoplatněno.

- 1 Na obrazovce Aplikace klepněte na  (Zprávy).
Nebo potažením po obrazovce Hodinky doprava otevřete oznamovací panel a zobrazíte novou zprávu.
- 2 Procházejte seznamem zpráv a poté vyberte kontakt, čímž se zobrazí vaše konverzace.

Chcete-li zobrazit zprávu v mobilním zařízení, klepněte na , přejeďte přes obrazovku nahoru nebo dolů a klepněte na položku **Zobr. v tel.**

Abyste odpověděli na zprávu, vyberte režim zadávání a zadejte zprávu.



Odesílání zpráv

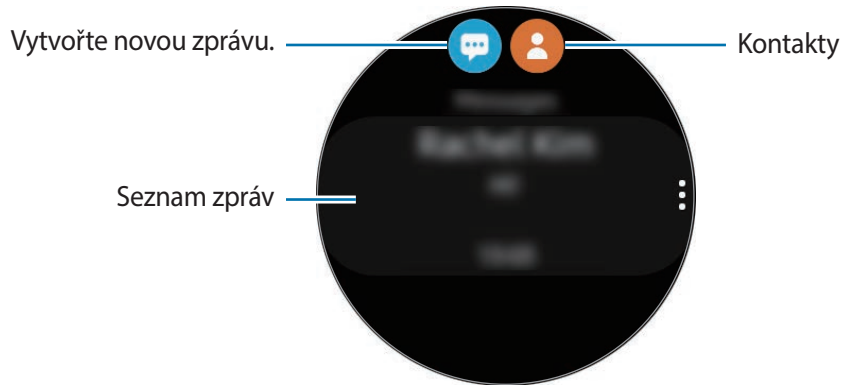

Během roamingu může být odesílání zpráv dodatečně zpoplatněno.

- 1 Na obrazovce Aplikace klepněte na  (Zprávy).



- 2 Klepněte na položku .
Případně můžete příjemce zprávy zvolit klepnutím na položku  v seznamu kontaktů.



- 3 Přidejte příjemce a klepněte na položku **Další**.

- 4 Vyberte režim zadávání a zadejte svou zprávu, potom klepněte na položku **Odesl**.
Když vyberete textovou šablonu, klepněte na .

Po výběru emotikony se zpráva automaticky odešle příjemcům.

Když zadáváte text pomocí hlasu, můžete si vybrat mezi textovým a zvukovým formátem zprávy. Pokud se obrazovka s výběrem formátu zprávy nezobrazí, na obrazovce Aplikace klepněte na položku  (**Nastavení**) → **Aplikace** → **Zprávy** a poté klepnutím aktivujte přepínač **Odeslat jako zvuk**.

Mazání zpráv

- 1 Na obrazovce Aplikace klepněte na  (Zprávy).
- 2 Procházejte seznamem zpráv a poté vyberte kontakt, čímž se zobrazí vaše konverzace.
- 3 Klepněte na položku , potáhněte po obrazovce nahoru nebo dolů a potom klepněte na **Odstranit**.

Zpráva se odstraní ze zařízení Galaxy Watch Active i z připojeného mobilního zařízení.

Telefon

Úvod

Můžete přijímat nebo kontrolovat příchozí hovory a odpovídat na ně. Telefonní hovory však můžete provádět pouze prostřednictvím připojeného mobilního zařízení.

Přijímání hovorů

Přijímání hovorů

V případě příchozího volání přetáhněte položku  mimo velký kruh.

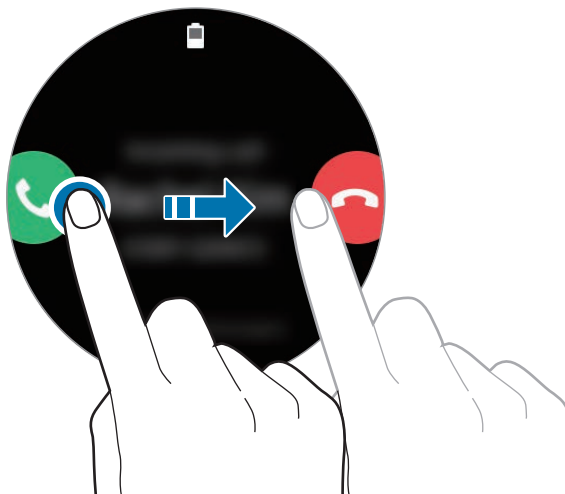

Telefonní rozhovor můžete uskutečnit prostřednictvím mobilního zařízení připojeného k zařízení Galaxy Watch Active.

Odmítnutí hovoru

Příchozí hovor můžete odmítnout a odeslat volajícímu zprávu o odmítnutí.

V případě příchozího volání přetáhněte položku  mimo velký kruh.

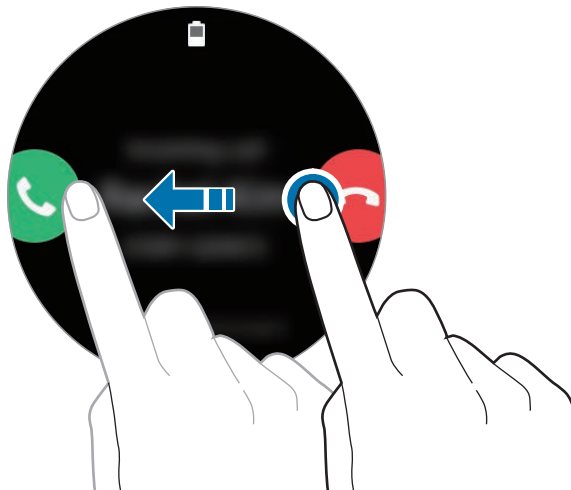

Chcete-li odeslat zprávu při odmítání příchozího hovoru, potáhněte nahoru od dolního okraje obrazovky.

Zmeškané hovory



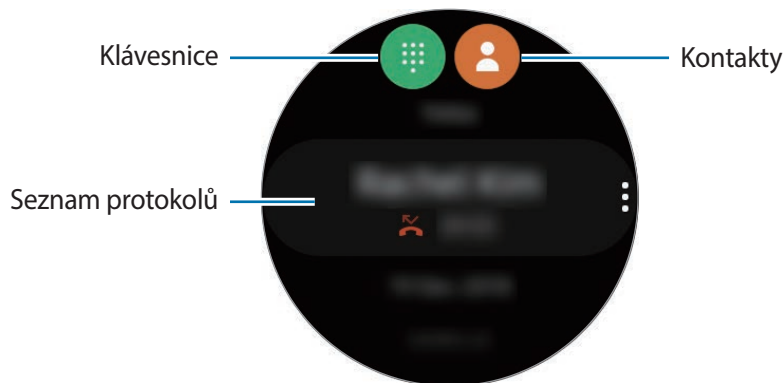

Pokud dojde ke zmeškání hovoru, na panelu oznámení se zobrazí upozornění na zmeškané volání. Přejedte přes obrazovku Hodinky doprava, aby se otevřel oznamovací panel, a zobrazte oznámení zmeškaných hovorů. Případně zobrazte zmeškané hovory klepnutím na položku  (Telefon) na obrazovce Aplikace.

Volat

Na obrazovce Aplikace klepněte na  (Telefon).



Použijte jednu z následujících metod:

- Klepněte na položku , zadejte číslo pomocí klávesnice a pak klepněte na položku .
- Klepněte na položku , procházejte seznamem kontaktů, vyberte kontakt a pak klepněte na položku .
- Procházejte seznamem protokolu, vyberte položku protokolu a poté klepněte na položku .

Kontakty

Kontakty uložené v mobilním zařízení budou také po připojení uloženy do zařízení Galaxy Watch Active. Můžete navázat hovor nebo odeslat zprávu kontaktu.

Na obrazovce Aplikace klepněte na  (Kontakty).





Seznam oblíbených kontaktů se na mobilním zařízení zobrazí v horní části seznamu kontaktů.



Použijte jednu z následujících metod hledání:

- Klepněte na položku  a zadejte kritéria vyhledávání v horní části seznamu kontaktů.
- Procházejte seznamem kontaktů. Při rychlém přejetí přes obrazovku nahoru nebo dolů se seznam bude posouvat v abecedním pořadí podle prvního písmena.

Po výběru kontaktu proveďte jednu z následujících akcí:

-  : Vytvoření hlasového hovoru.
-  : Vytvořit zprávu.

Přidávání kontaktů

- 1 Na obrazovce Aplikace klepněte na  (**Kontakty**).
- 2 Klepněte na položku  v horní části seznamu kontaktů a zadejte kontaktní informace.
- 3 Klepněte na položku **ULOŽIT**.

Výběr často používaných kontaktů v nástroji

Přejedte přes obrazovku Hodinky doleva a přidejte často používané kontakty z nástroje **Kontakty**, abyste je mohli kontaktovat přímo textovou zprávou nebo voláním. Klepněte na položku **Přidat**, vyberte kontakt a potom klepněte na položku **Hotovo**.



- Chcete-li používat nástroj **Kontakty**, musíte jej nejprve přidat. Další informace naleznete v části [Přidávání nástrojů](#).
- Do nástroje lze přidat až čtyři kontakty.

Přidání informací o zdravotním stavu do mého profilu

Přidejte informace o zdravotním stavu do mého profilu, aby jej mohla záchranná služba rychle zobrazit v případě nouzové situace.

Na mobilním zařízení spusťte aplikaci **Kontakty**, vyberte svůj profil a poté zadejte informace o svém zdravotním stavu. Chcete-li na zařízení Galaxy Watch Active zobrazit informace o zdravotním stavu, na obrazovce Aplikace klepněte na položku  (**Kontakty**), vyberte svůj profil a poté potáhněte nahoru od dolního okraje obrazovky.

V případě nouzové situace stiskněte a podržte tlačítko Domů (vypínací tlačítko) na zařízení Galaxy Watch Active a klepněte na položku **Nouzové zdravotní informace**.



- V závislosti na mobilním zařízení, které připojujete k zařízení Galaxy Watch Active, možná nebude možné tuto funkci použít.

Samsung Health

Úvod

Samsung Health zaznamenává a spravuje vaše aktivity a spánek během 24 hodin, abyste si osvojili zdravé životní návyky. Když připojíte zařízení Galaxy Watch Active k mobilním zařízením, můžete data související se zdravím ukládat a spravovat v aplikaci Samsung Health.

Pokud s nasazeným zařízením Galaxy Watch Active cvičíte déle než 10 minut, když je aktivována funkce automatického rozpoznání cvičení, zobrazí se na zařízení motivační zpráva. Když zařízení Galaxy Watch Active rozpozná nečinnost po dobu delší než jedna hodina, upozorní vás a zobrazí několik protahovacích pohybů, které můžete provádět. Když zařízení Galaxy Watch Active rozpozná, že jedete v autě, nemusí zobrazovat žádné povzbuzující zprávy ani výzvy k protahování.

Na obrazovce Aplikace klepněte na položku  (Samsung Health).



- Funkce Samsung Health jsou určeny pouze pro účely trávení volného času, nastolení duševní pohody a fitness. Neslouží k lékařským účelům. Před použitím těchto funkcí si pečlivě přečtěte pokyny.
- Informace, které získáte při používání zařízení Galaxy Watch Active nebo softwaru Fit či jakékoliv aplikace předem nahrané v zařízení, nemusí být vhodné, přesné, kompletní ani spolehlivé.

Správné nošení zařízení Galaxy Watch Active

- Když aktivujete funkci automatického sledování srdeční frekvence nebo když zařízení Galaxy Watch Active rozpozná, že cvičíte, začne automaticky sledovat vaši srdeční frekvenci. Při měření tepové frekvence noste zařízení Galaxy Watch Active dostatečně utažené na ruce nad zápěstím jako na obrázku níže.
- Pokud si zařízení Galaxy Watch Active utáhnete příliš pevně, může dojít k podráždění pokožky, a pokud je utáhnete příliš volně, může dojít ke tření.

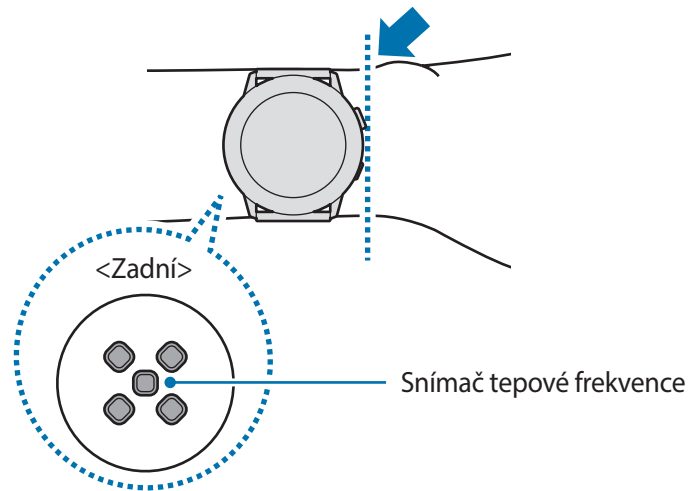

- Přesnost snímače tepové frekvence se může snížit v závislosti na podmínkách měření a okolí.
- Funkce měření tepové frekvence používejte pouze pro měření tepové frekvence.
- Nedívejte se přímo do světla snímače tepové frekvence. Mohlo by dojít k poškození vašeho zraku. Zajistěte, aby se děti nedívaly přímo do světla.
- Nízké okolní teploty mohou během zimy nebo studeného počasí měření ovlivnit, proto se při kontrole tepové frekvence udržujte v teple.



- Kouření nebo pití alkoholu před prováděním měření může způsobit odchylky tepové frekvence od normální tepové frekvence.
- Během měření tepové frekvence nemluvte, nezívejte ani zhluboka nedýchejte. Mohlo by dojít k nepřesnému záznamu tepové frekvence.
- Jelikož snímač tepové frekvence používá světlo k odhadu tepové frekvence, jeho přesnost se může lišit z důvodu fyzických faktorů, které ovlivňují absorpci světla a odrazy, například krevní oběh / krevní tlak, stav kůže a umístění a koncentrace cév. Navíc, pokud je vaše tepová frekvence velmi nízká nebo vysoká, mohou být měření nepřesná.
- Uživatelé s tenkými zápěstími mohou obdržet nepřesné výsledky měření tepové frekvence pokud je zařízení volné, což způsobuje nerovnoměrné odrážení světla. Pokud měření tepové frekvence nepracuje správně, upravte polohu snímače tepové frekvence zařízení na zápěstí doprava, doleva, nahoru nebo dolů, případně noste zařízení na vnitřní paži, aby byl snímač v kontaktu s pokožkou.

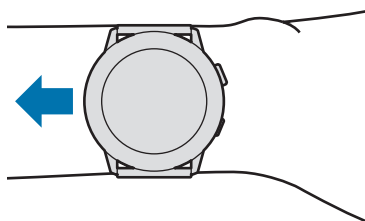

- Pokud je snímač tepové frekvence špinavý, otřete ho a zkuste to znovu. Překážky mezi páskem zařízení a vašim zápěstím, například ochlupení, nečistoty nebo jiné objekty, mohou bránit rovnoměrnému odrážení světla. Před použitím nezapomeňte takové překážky odstranit.
- Pokud začne být zařízení na dotyk příliš horké, sejměte je a počkejte, až vychladne. Vystavení kůže působení horkého povrchu zařízení po delší dobu může způsobit popáleniny.

Denní aktivita

Snadno si můžete prohlédnout svůj denní cíl aktivity na základě vytyčeného úkolu, kterým mohou být například spálené kalorie, doba strávená cvičením nebo doba strávená aktivitou.

Kontrola denní aktivity

Na obrazovce Aplikace klepněte na  (Samsung Health), přejeďte přes obrazovku nahoru nebo dolů a otevřete obrazovku nástroje pro sledování denní aktivity. Případně můžete kalendář spustit přejetím přes obrazovku Hodinky doleva a výběrem nástroje **Denní aktivita**.

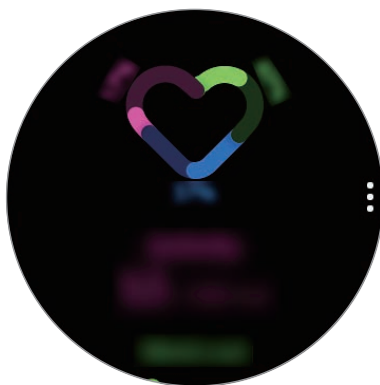

- **Aktivita:** Zobrazení počtu kalorií spálených za den během aktivit vykonávaných v průběhu dne. Jak se budete blížit k cílovému počtu kalorií, graf poroste.
- **Cvičení:** Zobrazení celkové doby cvičení během aktivit vykonávaných v průběhu dne. Doba různých cvičení se rozpozná automaticky a zahrne se i doba ručně zahájených cvičení. Jak se budete blížit k cíli ve cvičení, graf poroste.
- **Hodiny pohybu:** Zobrazení, jak dlouho jste byli v jednotlivých hodinách během dne aktivní. Jak se budete blížit k cíli ve cvičení pomocí lehkých aktivit, jako jsou protahování a procházky, graf poroste.

Chcete-li zobrazit týdenní záznamy s grafem, táhněte po obrazovce nahoru nebo dolů.

Nastavení denního cíle aktivity

- 1 Přejedte po obrazovce nástroje pro sledování denní aktivity nahoru nebo dolů a klepněte na **Nast.**
- 2 Klepněte na položku **Nastavit cíle** a vyberte možnost aktivity.
- 3 Klepněte na pole pro zadávání cíle, přejedte prstem po obrazovce nahoru nebo dolů a nastavte cíl.
- 4 Klepněte na položku **HOTOVO**.

Nastavení oznámení

Chcete-li obdržet oznámení při dosažení cíle, který jste nastavili, přejedte přes obrazovku směrem nahoru nebo dolů, klepněte na položku **Nast.** a pak klepnutím aktivujte přepínač **Oznámení**.

Kroky

Zařízení Galaxy Watch Active počítá vaše kroky a měří vzdálenost, kterou ujdete.

Měření počtu kroků a vzdálenosti, kterou jste ušli

Na obrazovce Aplikace klepněte na  (**Samsung Health**), přejedte přes obrazovku nahoru nebo dolů a poté otevřete obrazovku nástroje pro sledování počtu kroků.

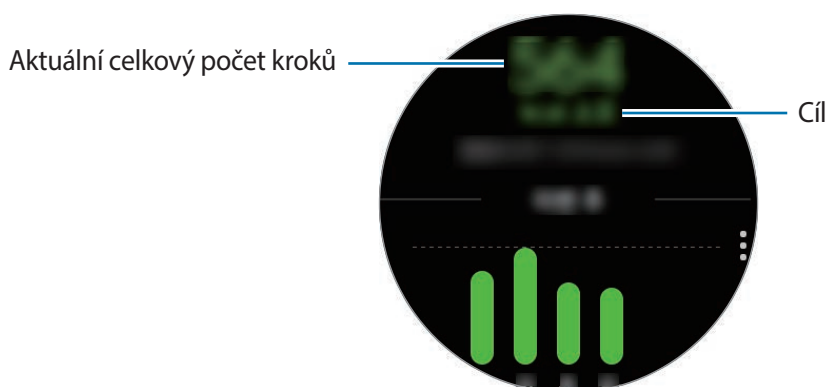

Chcete-li zobrazit týdenní záznamy s grafem, táhněte po obrazovce nahoru nebo dolů.



- Když začnete měřit chůzi, krokoměr začne sledovat kroky a zobrazovat jejich počet s krátkou prodlevou, protože zařízení Galaxy Watch Active přesně rozpozná váš pohyb až po chvíli chůze. Kvůli přesnému počtu kroků také může dojít ke krátkému zpoždění při otevření vyskakovacího okna, které potvrzuje dosažení určitého cíle.
- Pokud používáte nástroj pro sledování kroků při jízdě autem nebo vlakem, mohou počet kroků ovlivňovat vibrace.

Nastavení cíle v počtu kroků

- 1 Přejedte po obrazovce nástroje pro sledování počtu kroků nahoru nebo dolů a klepněte na položku **Nast.**
- 2 Klepněte na položku **Cíl kroků.**
- 3 Klepněte na pole pro zadávání cíle, přejedte prstem po obrazovce nahoru nebo dolů a nastavte cíl.
- 4 Klepněte na položku **HOTOVO.**

Nastavení oznámení

Chcete-li obdržet oznámení při dosažení cíle, který jste nastavili, přejedte přes obrazovku směrem nahoru nebo dolů, klepněte na položku **Nast.** a pak klepnutím aktivujte přepínač **Oznámení.**

Podlaží

Zaznamenávejte a sledujte, kolik pater vyjdete.

Měření vystoupaných pater

Na obrazovce Aplikace klepněte na  (Samsung Health), přejeďte přes obrazovku nahoru nebo dolů a otevřete obrazovku nástroje pro sledování podlaží.

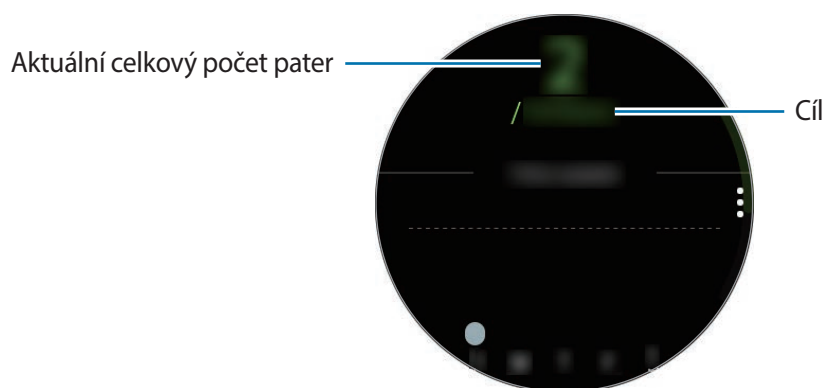

Chcete-li zobrazit týdenní záznamy s grafem, táhněte po obrazovce nahoru nebo dolů.



- Jako jedno patro se považuje vertikální vzdálenost přibližně 3 metry. Naměřená patra nemusejí odpovídat počtu pater, která skutečně vyjdete.
- Naměřený počet pater nemusí být přesný v závislosti na prostředí, pohybech uživatele a stavu budov.
- Počet naměřených pater nemusí být přesný, pokud do snímače atmosférického tlaku pronikne voda (sprchování a vodní aktivity) nebo cizí tělesa. Pokud na zařízení Galaxy Watch Active dopadnou kapky čisticího prostředku, potu nebo deště, opláchněte je před použitím čistou vodou a důkladně vysušte snímač atmosférického tlaku.

Nastavení cíle pro vystoupaná patra

- 1 Přejeďte po obrazovce nástroje pro sledování počtu pater nahoru nebo dolů a klepněte na **Nast.**
- 2 Klepněte na položku **Cíl podlaží**.

3 Klepněte na pole pro zadávání cíle, přejeďte prstem po obrazovce nahoru nebo dolů a nastavte cíl.

4 Klepněte na položku **HOTOVO**.

Nastavení oznámení

Chcete-li obdržet oznámení při dosažení cíle, který jste nastavili, přejeďte přes obrazovku směrem nahoru nebo dolů, klepněte na položku **Nast.** a pak klepnutím aktivujte přepínač **Oznámení**.

Kalorie

Můžete kontrolovat kalorie spálené během dne nebo týdne.

Na obrazovce Aplikace klepněte na  (**Samsung Health**), přejeďte přes obrazovku nahoru nebo dolů a poté otevřete obrazovku kalorií.

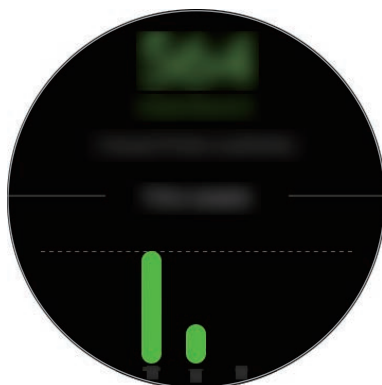

- Celkový počet kalorií, které spálíte, zahrnují bazální metabolismus vypočítaný na základě zaregistrovaného profilu. Když aplikaci **Samsung Health** spustíte poprvé, zobrazí se jako spálené kalorie hodnota vašeho bazálního metabolismu do okamžiku spuštění aplikace.
- Kalorie spálené během aktivity jsou výsledkem cvičení a dalších vykonávaných aktivit.

Cvičení

Zaznamenejte informace o cvičení a zkontrolujte výsledky, jako jsou spálené kalorie, pomocí funkce cvičení.



- Před použitím této funkce doporučujeme těhotným ženám, starším osobám a dětem, uživatelům trpícím různými chorobami, například nemocemi srdce nebo vysokým krevním tlakem, aby se poradili s kvalifikovaným zdravotníkem.
- Pokud trpíte závratěmi, cítíte bolest nebo máte během cvičení potíže s dýcháním, přestaňte tuto funkci používat a vyhledejte radu licencovaného zdravotníka.
- Pokud jste zařízení Galaxy Watch Active právě zakoupili nebo resetovali, vytvořte si profil.

Před cvičením ve studeném počasí vezměte na vědomí následující podmínky:

- Nepoužívejte zařízení ve studeném počasí. Je-li to možné, používejte zařízení uvnitř.
- Pokud používáte zařízení Galaxy Watch Active venku ve studeném počasí, chraňte je rukávem.

Zahájení cvičení

- 1 Na obrazovce Aplikace klepněte na položku  (Samsung Health).
- 2 Přejedte přes obrazovku nahoru nebo dolů, otevřete obrazovku nástroje pro sledování cvičení a klepněte na položku **Cvičení**.



Přejedte prstem po obrazovce Hodinky doleva a spusťte cvičení přímo v nástroji **Více cvičení**. Klepnutím na položku **Přidat** přidáte až čtyři různé druhy cvičení.

3 Klepněte na  na požadovaném typu v seznamu typů cvičení.

Zobrazí se obrazovka, kde můžete nastavit podrobnosti cvičení, například cíl.

Chcete-li začít cvičit, klepněte na typ cvičení.

Pokud zde není požadovaný typ cvičení, klepněte na **Další cvičení** a vyberte požadovaný typ cvičení.

4 Klepněte na **Cíl**, vyberte typ cíle a nastavte jeho podrobnosti.



Pokud jako cíl vyberete možnost **Zákl. cvičení**, můžete cvičit, jak budete chtít, bez omezení času nebo vzdálenosti.

5 Pro přizpůsobení obrazovky cvičení klepněte na položku **Obrazovka cvičení**.



- Další informace naleznete v části [Úpravy obrazovky cvičení](#).
- Obrazovku cvičení nelze v průběhu cvičení měnit.

6 Pro jednotlivé typy cvičení můžete nastavit různé možnosti.

- **Poloha:** Nastavte GPS anténu zařízení Galaxy Watch Active na sledování vaší polohy, když budete cvičit venku.
- **Aut. pozast.:** Nastavte funkci cvičení zařízení Galaxy Watch Active, aby se automaticky pozastavila, když přestanete cvičit.
- **Frekvence vedení:** Nastavte, abyste informaci od průvodce, kdykoliv dosáhnete nastavené vzdálenosti nebo času.
- **Délka bazénu:** Nastavte délku bazénu.

7 Klepněte na  a začnete cvičit.



- Když zařízení Galaxy Watch Active používáte poprvé po zakoupení nebo resetování, určete, zda se budou používat informace o vaší poloze. Ve výchozím nastavení je používání informací o poloze aktivováno.
- Když začnete cvičit, zařízení vám během několika sekund začne měřit srdeční tep. Pro přesnější měření tepové frekvence noste zařízení Galaxy Watch Active pevně utažené na předloktí těsně nad zápěstím.
- Pro přesnější měření se nehýbejte, dokud se tepová frekvence nezobrazí na obrazovce.
- Vaše tepová frekvence nemusí být dočasně viditelná v důsledku různých podmínek, jako je prostředí, váš fyzický stav nebo způsob nošení zařízení Galaxy Watch Active.
- Když vyberete možnost **Plavání (bazén)** nebo **Plavání (venku)**, automaticky se aktivuje režim zámku pro použití ve vodě.

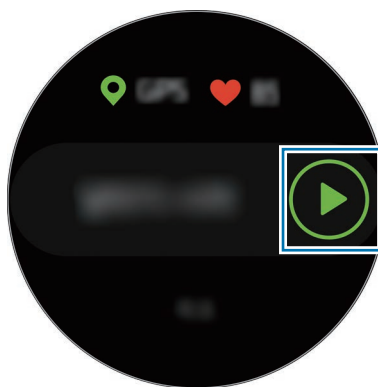

- 8 Přejedte přes obrazovku cvičení doleva nebo doprava a na obrazovce informací o cvičení se zobrazí například tepová frekvence, vzdálenost nebo čas.

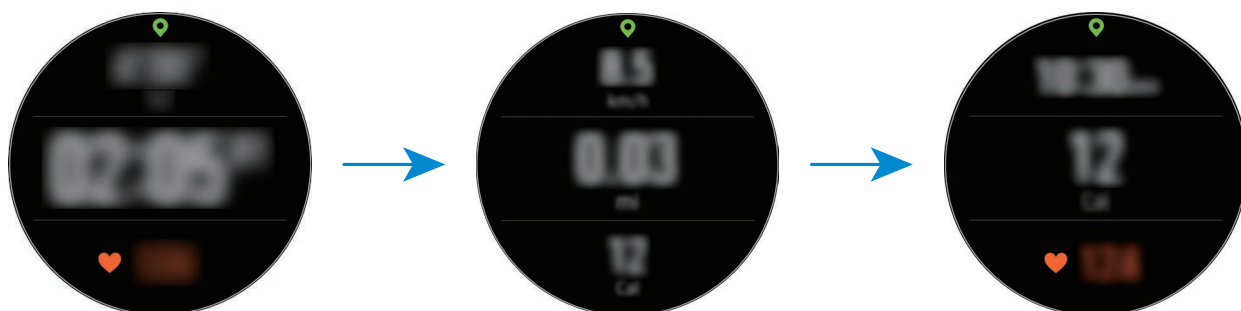

Při plavání můžete kontrolovat další informace o cvičení.

Chcete-li poslouchat hudbu, přejedte přes obrazovku doprava.



- Když vyberete **Plavání (bazén)** nebo **Plavání (venku)**, automaticky se aktivuje režim zámku pro použití ve vodě a deaktivuje se dotykový displej. Obrazovka se automaticky změní a vy budete moci kontrolovat informace o cvičení.
- Když vyberete **Plavání (bazén)** nebo **Plavání (venku)**, nemusí být zaznamenaná hodnota přesná v následujících případech:
 - Pokud přestanete plavat, aniž byste dosáhli bodu dokončení,
 - Pokud uprostřed bazénu změníte plavecký styl,
 - Pokud přestanete pohybovat rukama před dosažením bodu dokončení,
 - Pokud kopete nohama na plavecké podložce nebo pokud plavete, aniž byste pohybovali rukama,
 - Pokud cvičení nepozastavíte ani nespustíte znovu stisknutím tlačítka Zpět, ale dokončíte cvičení stisknutím tlačítka Zpět a klepnutím na možnost **Dokončit**.

9 Cvičení pozastavíte stisknutím tlačítka Zpět.

Chcete-li restartovat cvičení, klepněte po pozastavení cvičení znovu na tlačítko Zpět.

Chcete-li cvičení ukončit, nejprve cvičení pozastavte, potom klepněte na položku **Dokončit** → ✓.

Chcete-li ukončit plavání, nejprve klepnutím a přidržením tlačítka Domů deaktivujete režim zámku vody, zatřeste zařízením Galaxy Watch Active, abyste z něj zcela odstranili vodu a zajistili tak správné fungování snímače atmosférického tlaku, a potom klepněte na **OK** → **Dokončit** → ✓.



Hudba bude hrát dál i po dokončení cvičení. Budete-li chtít zastavit přehrávání hudby, zastavte hudbu před ukončením cvičení nebo hudbu zastavte spuštěním možnosti  (**Hudba**).

10 Přejedte po dokončení cvičení přes obrazovku nahoru nebo dolů a podívejte se na informace o cvičení.

Provádění více cvičení

Můžete zaznamenávat různá cvičení a procházet celým postupem tak, že bezprostředně po dokončení stávajícího cvičení zahájíte další cvičení.

1 Stávající cvičení pozastavíte stisknutím tlačítka Zpět.

2 Klepněte na položku **Dokončit** → **Nové cvičení** >.

3 Vyberte typ cvičení a zahajte další cvičení.

Zahájení opakujících se cvičení

Můžete provádět opakující se cvičení, například dřepy nebo zdvihy činky. Zařízení Galaxy Watch Active bude pomocí vibrací a pípnutí udávat, kolikrát jste pohyb zopakovali. Zvuk pípání však uslyšíte pouze v připojených sluchátkách Bluetooth.

1 Na obrazovce Aplikace klepněte na položku  (**Samsung Health**).

2 Přejedte přes obrazovku nahoru nebo dolů, otevřete obrazovku nástroje pro sledování cvičení a klepněte na položku **Cvičení**.

3 Klepněte na  na opakovaném typu cvičení ze seznamu typů cvičení.

Zobrazí se obrazovka, kde můžete nastavit podrobnosti cvičení, například cíl.

Chcete-li začít cvičit, klepněte na typ cvičení.

Pokud zde není požadovaný opakovaný typ cvičení, klepněte na **Další cvičení** a vyberte požadovaný typ cvičení.

4 Klepněte na **Cíl**, vyberte typ cíle a nastavte jeho podrobnosti.



Pokud jako cíl vyberete možnost **Zákl. cvičení**, můžete cvičit, jak budete chtít, bez omezení času nebo opakování.

5 Pro přizpůsobení obrazovky cvičení klepněte na položku **Obrazovka cvičení**.

6 Pro jednotlivé typy cvičení můžete nastavit různé možnosti.

- **Počít. opak.:** Počítejte počet opakování prostřednictvím pípnutí. Zvuk pípání však uslyšíte pouze v připojených sluchátkách Bluetooth.
- **Použité zápěstí:** Vyberte zápěstí, na kterém zařízení Galaxy Watch Active nosíte, abyste zvýšili přesnost počítání.

7 Klepněte na  a začnete cvičit.

Jakmile zaujmete správnou pozici pro zahájení cvičení podle pózy na obrazovce, klepněte na položku **OK**.



U některých opakujících se cvičení bude cvičení zahájeno hned poté, co zaujmete správnou pozici podle pózy na obrazovce.

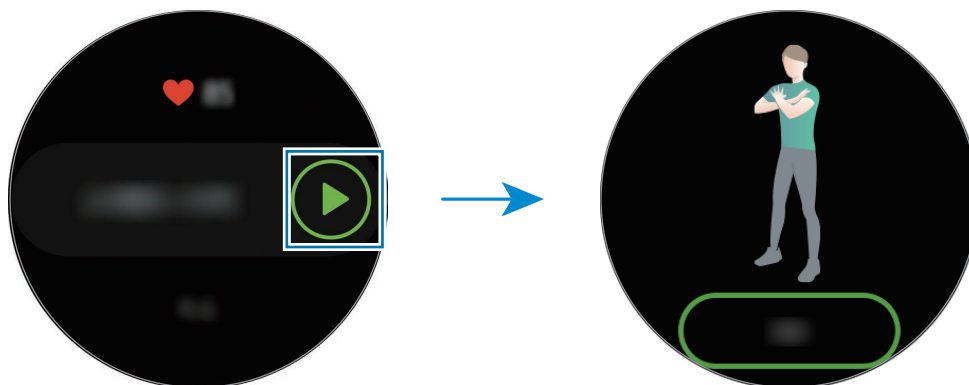



- 8 Počítání bude zahájeno vibracemi a pípnutími.
Po dokončení série si odpočiňte. Případně klepněte na položku **Přeskočit**, pokud chcete další sérii přeskočit. Cvičení bude zahájeno poté, co zaujmete správnou pozici pro jeho zahájení podle pózy na obrazovce.
- 9 Cvičení pozastavíte stisknutím tlačítka Zpět.
Chcete-li cvičení ukončit, nejprve cvičení pozastavte, potom klepněte na položku **Dokončit** → ✓.
- 10 Přejedte po dokončení cvičení přes obrazovku nahoru nebo dolů a podívejte se na informace o cvičení.

Úpravy obrazovky cvičení

Obrazovku cvičení, která se zobrazí během tréninku, můžete upravit doplněním informací, které chcete sledovat.



Obrazovku cvičení nelze v průběhu cvičení měnit.

- 1 Na obrazovce Aplikace klepněte na položku  (**Samsung Health**).
- 2 Přejedte přes obrazovku nahoru nebo dolů, otevřete obrazovku nástroje pro sledování cvičení a klepněte na položku **Cvičení**.
- 3 Klepněte na  na požadovaném typu v seznamu typů cvičení.
Zobrazí se obrazovka, kde můžete nastavit podrobnosti cvičení, například cíl.
- 4 Klepněte na položku **Obrazovka cvičení**, vyberte typ obrazovky cvičení, určete, zda se má použít, a potom vyberte informace, které se mají zobrazovat.

Automatické rozpoznání cvičení

Jakmile se při nošení zařízení Galaxy Watch Active věnujete určité činnosti po dobu delší než deset minut, zařízení automaticky pozná, že cvičíte, a začne zaznamenávat informace o cvičení, jako je typ, doba trvání a počet spálených kalorií.

Když přestanete cvičit na déle než jednu minutu, zařízení Galaxy Watch Active automaticky rozpozná, že jste přestali cvičit, a tato funkce se deaktivuje.



- Můžete zobrazit seznam cvičení, která jsou podporována funkcí automatického rozpoznání cvičení. Na obrazovce Aplikace klepněte na  (**Samsung Health**) a klepněte na tlačítko **Nastavení** → **Detekce cvičení** → **Detekované aktivity**.
- Funkce automatického rozpoznání cvičení určí ураženou vzdálenost a spálené kalorie pomocí snímače zrychlení. Měření nemusí být přesná v závislosti na způsobu chůze a postupů cvičení a vašem životním stylu.

Spánek

Analyzujte svůj spánkový vzorec a zaznamenávejte jej měřením tepové frekvence během spánku.



- Čtyři fáze spánkového vzorce (bdělost, REM, lehký spánek, hluboký spánek) se budou analyzovat podle vašich pohybů a změn tepové frekvence. Zobrazí se graf s doporučenými rozsahy pro jednotlivé naměřené spánkové stavy.
- Pokud je vaše tepová frekvence nepravidelná a zařízení Galaxy Watch Active ji nebude moci řádně rozpoznat, nebo pokud vypnete funkci záznamu spánku REM, spánkový vzorec bude analyzován podle tří stavů (Neklidný, Lehký, Klidný).
- Spánkové vzorce se analyzují a zaznamenají s vaší tepovou frekvencí. Chcete-li měřit spánkové vzorce pomocí pohybů těla, přejeďte nahoru nebo dolů po obrazovce nástroje pro sledování spánku, klepněte na **Nast.** a potom klepnutím na přepínač **Záznam REM spánku** funkci deaktivujte.
- Pro přesnější měření tepové frekvence noste zařízení Galaxy Watch Active pevně utažené na předloktí těsně nad zápěstím. Další informace naleznete v části [Správné nošení zařízení Galaxy Watch Active](#).

Měření spánkového vzorce

- 1 Spěte s nasazeným zařízením Galaxy Watch Active.
Zařízení Galaxy Watch Active začne měřit váš spánkový vzorec.
- 2 Po probuzení klepněte na obrazovce Aplikace na položku  (Samsung Health).
- 3 Přejedte přes obrazovku nahoru nebo dolů a otevřete obrazovku nástroje pro sledování spánku.
- 4 Podívejte se na svůj spánkový vzorec a informace.

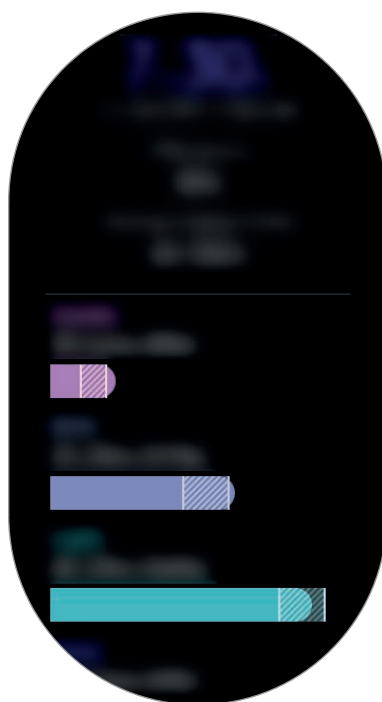

Srd. tep

Měří a zaznamenává tepovou frekvenci.



- Nástroj pro sledování tepové frekvence zařízení Galaxy Watch Active je určen pouze pro cvičení a informační účely a není určen pro použití při diagnostice nemocí nebo jiných stavů, nebo při léčbě, zmírňování, ošetřování nebo prevenci nemocí.
- Pro přesnější měření tepové frekvence noste zařízení Galaxy Watch Active pevně utažené na předloktí těsně nad zápěstím. Další informace naleznete v části [Správné nošení zařízení Galaxy Watch Active](#).

Před měřením tepové frekvence vezměte na vědomí následující podmínky:

- Před provedením měření 5 minut odpočívajte.
- Pokud se měření velmi liší od očekávané tepové frekvence, odpočívajte po dobu 30 minut a pak měření opakujte.
- Během zimy nebo ve studeném počasí se při měření tepové frekvence udržujte v teple.
- Kouření nebo pití alkoholu před prováděním měření může způsobit odchylky tepové frekvence od normální tepové frekvence.
- Během měření tepové frekvence nemluvte, nezívejte ani zhluboka nedýchejte. Mohlo by dojít k nepřesnému záznamu tepové frekvence.
- Měření tepové frekvence se mohou lišit v závislosti na metodě měření a prostředí, ve kterém jsou prováděna.
- Pokud snímač tepové frekvence nefunguje, zkontrolujte pozici zařízení Galaxy Watch Active na zápěstí a ujistěte se, že snímač nic neblokuje. Pokud stejný problém se snímačem tepové frekvence přetrvává, navštivte servisní středisko Samsung.

Měření tepové frekvence

- 1 Na obrazovce Aplikace klepněte na položku  (Samsung Health).
- 2 Přejedte přes obrazovku nahoru nebo dolů a otevřete obrazovku nástroje pro sledování tepové frekvence.

Tepová frekvence se zobrazí na obrazovce. Pro každou aktivitu si můžete prohlédnout také informace o času.



Na obrazovce Hodinky přejedte prstem doleva a prohlédněte si naměřenou tepovou frekvenci přímo v nástroji **Srd. tep.**

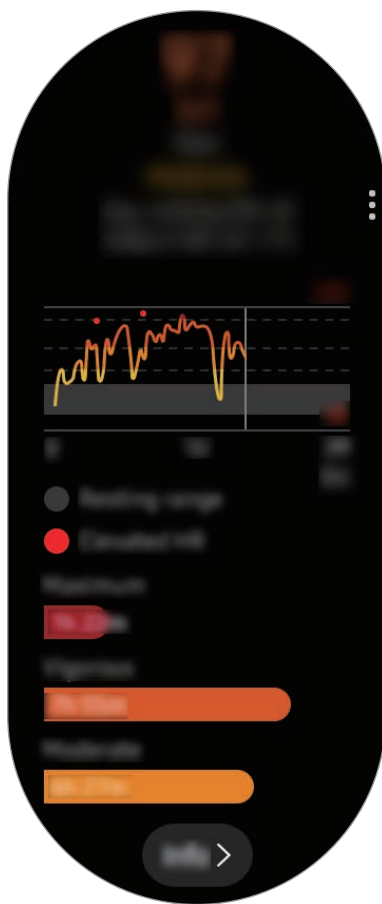

Chcete-li zobrazit týdenní záznamy s grafem, táhněte po obrazovce nahoru nebo dolů.

Ruční měření tepové frekvence

Pokud chcete, můžete si tepovou frekvenci změřit i ručně.

- 1 Přejedte nahoru nebo dolů po obrazovce nástroje pro sledování tepové frekvence, klepněte na **Nast. Autom. ST** a poté vyberte možnost **Nikdy**.
- 2 Měření tepové frekvence zahájíte klepnutím na položku **Měřit** na obrazovce nástroje pro sledování tepové frekvence.

Po krátké době se na obrazovce zobrazí aktuální tepová frekvence.



Během cvičení bude vaše tepová frekvence měřena bez ohledu na nastavení automatického měření tepové frekvence.

Stres

Zařízení bude počítat a zaznamenávat úroveň stresu na základě změn tepové frekvence a vy tak budete moci omezit stres podle pokynů k dýchání, které vám bude poskytovat zařízení Galaxy Watch Active.



- Přesnější výsledky úrovně stresu získáte, když shromáždíte data o úrovni stresu pomocí automatického měření úrovně stresu.
- Naměřená úroveň stresu nezbytně nemusí souviset s vaším emocionálním stavem.
- Úroveň stresu se nemůže měřit, když spíte, cvičíte, hodně se hýbete nebo bezprostředně po dokončení cvičení.
- Pro přesnější měření tepové frekvence noste zařízení Galaxy Watch Active pevně utažené na předloktí těsně nad zápěstím. Další informace naleznete v části [Správné nošení zařízení Galaxy Watch Active](#).
- Dostupnost této funkce závisí na oblasti.

Měření vaší úrovně stresu

- 1 Na obrazovce Aplikace klepněte na položku  (Samsung Health).
- 2 Přejedte přes obrazovku nahoru nebo dolů a otevřete obrazovku nástroje pro sledování stresu. Aktuální tepovou frekvenci si můžete prohlédnout na obrazovce.



Přejedte prstem po obrazovce Hodinky doleva a prohlédněte si naměřenou úroveň stresu přímo v nástroji **Stres**.

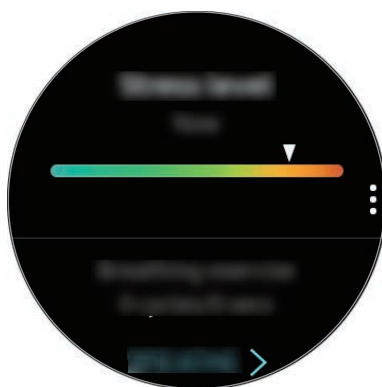

Chcete-li zobrazit týdenní záznamy s grafem, táhněte po obrazovce nahoru nebo dolů.

Úleva od stresu

Stres můžete omezit hlubokým a pomalým dýcháním podle pokynů ze zařízení Galaxy Watch Active.

- 1 Na obrazovce nástroje pro sledování stresu klepněte na položku **DÝCHÁNÍ** >. Případně přejedte přes obrazovku Hodinky doleva a klepněte na **DÝCHÁNÍ** > v nástroji **Stres**.
- 2 Klepněte na položku **Začátek** a začněte dýchat.
Chcete-li dýchání zastavit, klepněte na položku .

Ruční měření úrovně stresu

Pokud chcete, můžete si úroveň stresu změřit i ručně.

- 1 Přejděte prstem nahoru nebo dolů na obrazovce nástroje pro sledování stresu, klepněte na **Autom. měření stresu** a potom klepnutím na tlačítko **Vždy** deaktivujte funkci automatického měření stresu.
- 2 Měření úrovně stresu zahájíte klepnutím na položku **Měřit** na obrazovce nástroje pro měření úrovně stresu.

Po krátké době se na obrazovce zobrazí aktuální úroveň stresu.

Jídlo

Zaznamenávejte kalorie, které během dne zkonsumujete, a porovnávejte je s cílovou hodnotou nebo s doporučeným množstvím kalorií, abyste měli svou váhu pod kontrolou.



Pokud jste zařízení Galaxy Watch Active právě zakoupili nebo resetovali, vytvořte si profil. Zařízení Galaxy Watch Active vás informuje o doporučeném denním množství kalorií na základě věku, pohlaví a fyzické kondice, které jste zadali v profilu.

Záznam kalorií

- 1 Na obrazovce Aplikace klepněte na položku  (**Samsung Health**).
- 2 Přejedte přes obrazovku nahoru nebo dolů, otevřete obrazovku nástroje pro sledování jídla a klepněte na tlačítko **Přidat**.

- 3 Klepněte na pole zadávání, přejeďte přes obrazovku nahoru nebo dolů, zadejte spotřebované kalorie a potom klepněte na tlačítko **HOTOVO**.



Chcete-li změnit typ jídla, klepněte na typ v horní části obrazovky a vyberte požadovanou možnost.

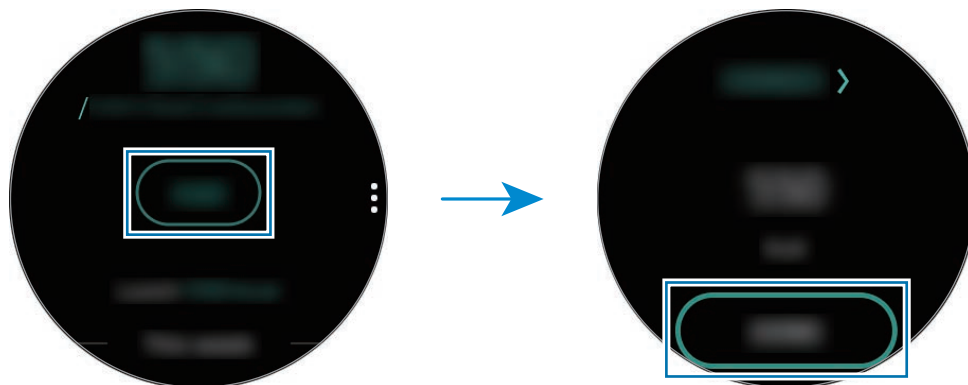

Chcete-li zobrazit týdenní záznamy s grafem, táhněte po obrazovce nahoru nebo dolů.

Odstranění protokolů

- 1 Klepněte na **⋮** na obrazovce nástroje pro sledování jídla, přejeďte přes obrazovku nahoru nebo dolů a potom klepněte na **Odstr. dnešní protokol**.
- 2 Vyberte data, která chcete odstranit, a klepněte na položku **ODSTRANIT**.

Nastavení cílové hodnoty kalorií

- 1 Táhněte prstem nahoru po obrazovce nástroje pro sledování jídla a klepněte na položku **Nastavit cíl**.
- 2 Klepněte na pole pro zadávání, přejeďte prstem po obrazovce nahoru nebo dolů, nastavte denní cílové kalorie a klepněte na položku **HOTOVO**.

Správa hmotnosti

Umožňuje zobrazit přijaté kalorie, kalorie spálené během cvičení nebo další aktivity, které vykonáváte během dne, a pomáhá vám tak dosáhnout nastaveného cíle v oblasti hmotnosti. Zadanou hmotnost si můžete zkontrolovat také v aplikaci Samsung Health na připojeném mobilním zařízení.



- Cíl v oblasti hmotnosti si nastavte v aplikaci Samsung Health na mobilním zařízení, abyste mohli kontrolovat informace na zařízení Galaxy Watch Active.
- Tato funkce není k dispozici, pokud zařízení Galaxy Watch Active používáte bez připojení k mobilnímu zařízení.

- 1 Na obrazovce Aplikace klepněte na položku  (Samsung Health).
- 2 Přejedte přes obrazovku nahoru nebo dolů a otevřete obrazovku nástroje pro správu hmotnosti.
- 3 Informace si zobrazte na obrazovce a podle nich upravte svůj program cvičení a příjem jídla.

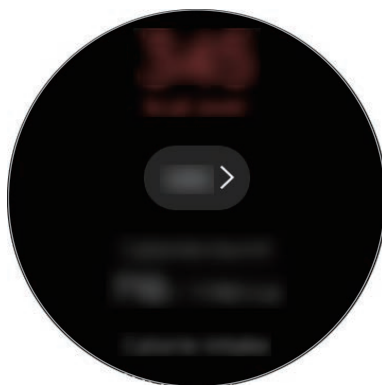



Chcete-li zobrazit týdenní záznamy s grafem, táhněte po obrazovce nahoru nebo dolů.

Voda

Zaznamenávejte a sledujte, kolik sklenek vody vypijete.

Zaznamenávání spotřeby vody

- 1 Na obrazovce Aplikace klepněte na položku  (Samsung Health).
- 2 Přejedte přes obrazovku nahoru nebo dolů a otevřete obrazovku nástroje pro sledování vody.
- 3 Po vypití sklenky vody klepněte na položku .
Pokud omylem zadáte nesprávnou hodnotu, můžete ji opravit klepnutím na položku .

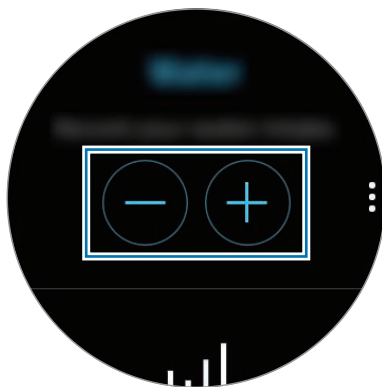

Chcete-li zobrazit týdenní záznamy s grafem, táhněte po obrazovce nahoru nebo dolů.



Nastavení cílové hodnoty spotřeby

- 1 Táhněte prstem nahoru po obrazovce nástroje pro sledování vody a klepněte na položku **Nastavit cíl**.
- 2 Klepnutím na přepínač **Denní cíl** tuto funkci aktivujte.
- 3 Klepněte na položku **Denní cíl**.
- 4 Klepněte na pole pro zadávání, přejedte prstem po obrazovce nahoru nebo dolů, nastavte denní cíl a klepněte na položku **HOTOVO**.

Kofein

Zaznamenávejte a sledujte, kolik šálků kávy vypijete.

Zaznamenávání spotřeby kávy

- 1 Na obrazovce Aplikace klepněte na položku  (Samsung Health).
- 2 Přejedte přes obrazovku nahoru nebo dolů a otevřete obrazovku nástroje pro sledování kofeinu.
- 3 Po vypití šálku kávy klepněte na položku .
Pokud omylem zadáte nesprávnou hodnotu, můžete ji opravit klepnutím na položku .

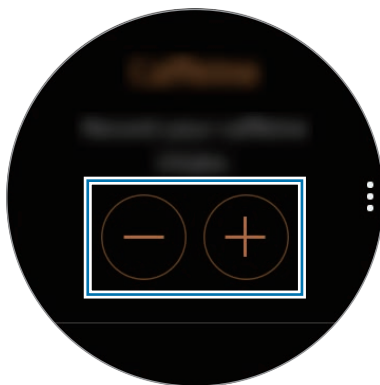

Chcete-li zobrazit týdenní záznamy s grafem, táhněte po obrazovce nahoru nebo dolů.

Nastavení limitu spotřeby kávy

- 1 Táhněte prstem nahoru nebo dolů po obrazovce nástroje pro sledování kofeinu a klepněte na položku **Nastavit cíl**.
- 2 Klepnutím na přepínač **Denní cíl** tuto funkci aktivujte.
- 3 Klepněte na položku **Denní cíl**.
- 4 Klepněte na pole pro zadávání, přejedte prstem po obrazovce nahoru nebo dolů, nastavte denní cíl a klepněte na položku **HOTOVO**.

Together

Porovnejte záznamy o počtu kroků s jiným uživateli aplikace Samsung Health. Na zařízení Galaxy Watch Active si můžete nastavit svůj cíl, soutěžit s přáteli a zobrazit stav výzvy.



- Aktivujte funkci Společně v aplikaci Samsung Health na mobilním zařízení, abyste mohli kontrolovat informace na zařízení Galaxy Watch Active.
- Tato funkce není k dispozici, pokud zařízení Galaxy Watch Active používáte bez připojení k mobilnímu zařízení.

1 Na obrazovce Aplikace klepněte na položku  (Samsung Health).

2 Přejedte nahoru nebo dolů přes obrazovku a otevřete obrazovku Společně.

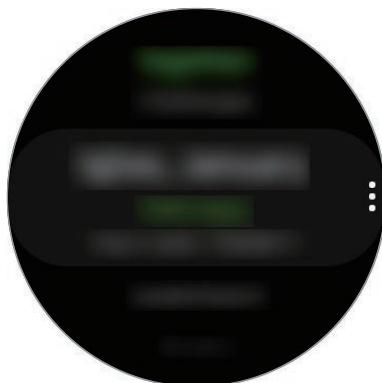

Klepnutím na displej zobrazíte podrobné informace, jako je stav výzev vašich přátel nebo jejich týdenní počet kroků.

Nastavení

Můžete nastavit různé možnosti související s cvičením.

Na obrazovce Aplikace klepněte na  (**Samsung Health**), přejeďte přes obrazovku nahoru nebo dolů a poté klepněte na **Nastavení**.

- **Profil:** Zadejte informace do svého profilu, například pohlaví, výšku a hmotnost.
- **Jednotky:** Nastavte jednotku, kterou chcete použít v aplikaci **Samsung Health** v zařízení Galaxy Watch Active.
- **Detekce cvičení:** Nastavte zařízení Galaxy Watch Active tak, aby automaticky rozpoznávalo, když cvičíte.
- **Upozornění na dobu nečinnosti:** Když na sobě máte zařízení Galaxy Watch Active, bude vás upozorňovat, pokud zjistí, že jste se určitou dobu nepohybovali.
- **Oprávnění k datům:** Nastavte oprávnění aplikací pro přístup k datům uloženým v aplikaci **Samsung Health** v zařízení Galaxy Watch Active.
- **Nápověda:** Zobrazuje informace o aplikaci **Samsung Health**.

Další informace

- Účel sběru podobných dat je omezen na poskytování požadované služby, včetně poskytování dalších informací ke zlepšení vašeho zdraví, zálohování/synchronizace dat, analýzy dat a statistik nebo vývoj a poskytování lepších služeb. (Pokud se však ke svému účtu Samsung přihlásíte z aplikace Samsung Health, vaše údaje mohou být uloženy na serveru za účelem zálohování údajů.) Osobní údaje mohou být uloženy až do dokončení těchto účelů. Údaje, které jste sdíleli na sociálních sítích nebo přenesli do úložných zařízení, musíte vymazat samostatně.
- Přebíráte plnou odpovědnost za nevhodné používání dat sdílených na sociálních sítích nebo přenášených k jiným osobám. Při sdílení osobních údajů s ostatními osobami buďte opatrní.
- Pokud je zařízení Galaxy Watch Active připojeno k mobilnímu zařízení, ověřte komunikační protokol a potvrďte tak správný provoz. Pokud používáte bezdrátové připojení, např. Bluetooth, může být zařízení Galaxy Watch Active elektronicky rušeno jinými zařízeními. Nepoužívejte zařízení Galaxy Watch Active v blízkosti jiných zařízení, která vysílají rádiové vlny.

- Obsah aplikace Samsung Health se může lišit v závislosti na verzi softwaru aplikace. Služby poskytované prostřednictvím aplikace se mohou měnit nebo jejich podpora může být zrušena bez předchozího upozornění.
- Dostupné funkce a služby aplikace Samsung Health se mohou lišit v závislosti na místních zákonech a předpisech platných ve vaší oblasti.
- Některé funkce aplikace Samsung Health nemusí být v závislosti na vaší oblasti poskytovány.
- Funkce Samsung Health jsou určeny pouze pro cvičení a informační účely a nejsou určeny pro použití při diagnostice nemocí nebo jiných stavů, ani při léčbě, zmírňování, ošetřování nebo prevenci nemocí.



- Měřená vzdálenost se může lišit od skutečné vzdálenosti z důvodu nerovnoměrného kroku, chůzi na místě a odpočívání na místě.
- Ukládají se pouze záznamy za posledních 28 dní. Předchozí údaje si můžete zobrazit v mobilním zařízení, kde máte instalovanou aplikaci Samsung Health.

GPS

Zařízení Galaxy Watch Active je vybaveno GPS anténou, aby bylo možné kontrolovat informace o vaší poloze v reálném čase bez připojení k mobilnímu zařízení. Když budete používat zařízení Galaxy Watch Active bez připojení k mobilnímu zařízení, bude použita GPS anténa v zařízení Galaxy Watch Active.

Na obrazovce Aplikace klepněte na položku  (**Nastavení**) → **Připojení** → **Poloha** a klepnutím na přepínač tuto funkci aktivujete.

Chcete-li zvolit způsob, který se má použít pro určení polohy, přejeďte přes obrazovku nahoru nebo dolů a vyberte možnost.

Po propojení zařízení Galaxy Watch Active a mobilního zařízení využívá tato funkce GPS mobilního zařízení. Aby bylo možné použít snímač GPS, aktivujte funkci určení polohy mobilního zařízení.



- Síla signálu GPS se může snížit v místech, kde je signál stíněn, například mezi budovami, v nízko položených oblastech či za špatného počasí.

Hudba

Úvod

Poslouchejte hudbu uloženou v zařízení Galaxy Watch Active a v mobilním zařízení.

Přehrávání hudby

Na obrazovce Aplikace klepněte na položku  (**Hudba**).

Chcete-li při poslechu hudby uložené v zařízení Galaxy Watch Active otevřít obrazovku knihovny, potáhněte prstem od spodního okraje obrazovky nahoru. Na obrazovce knihovny můžete zobrazit právě přehrávanou skladbu a seznam skladeb a uspořádat hudbu podle stop, alb a umělců.

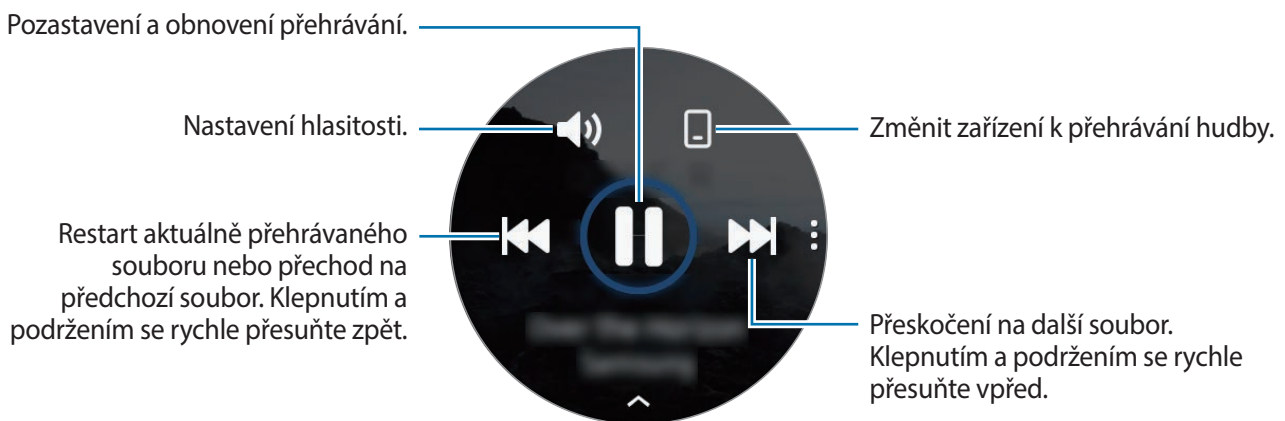

Import hudby





Do zařízení Galaxy Watch Active je možné naimportovat hudbu uloženou v mobilním zařízení.

- 1 Spusťte aplikaci **Galaxy Wearable** na mobilním zařízení.
- 2 Klepněte na položku **Doma** → **Přidat obsah do hodinek**.
- 3 Klepněte na položku **Přidat skladby**.
- 4 Vyberte soubory a klepněte na položku **HOTOVO**.

Chcete-li synchronizovat hudbu ve svém mobilním zařízení se zařízením Galaxy Watch Active, klepněte na přepínač **Automatická synchronizace** pod položkou **Hudba**. Hudba ve vašem mobilním zařízení bude automaticky synchronizována se zařízením Galaxy Watch Active, když mu bude zbývat více než 15 % kapacity baterie.

Přehrávání hudby pomocí zařízení Galaxy Watch Active

Přehrávejte hudbu uloženou ve vašem zařízení Galaxy Watch Active prostřednictvím připojených Bluetooth sluchátek.

- 1 Klepněte na položku  (**Hudba**).
- 2 Chcete-li přehrávat hudbu uloženou v zařízení Galaxy Watch Active, klepněte na položku .
Zobrazí se ikona .
- 3 Klepněte na položku .





Přehrávání hudby z mobilního zařízení

Přehrávejte hudbu uloženou ve svém mobilním zařízení a přehrávání ovládejte pomocí zařízení Galaxy Watch Active.

Mobilní zařízení

- 1 Spustte aplikaci přehrávače hudby.

Galaxy Watch Active

- 2 Klepněte na položku  (**Hudba**).
- 3 Chcete-li přehrávat hudbu uloženou ve svém mobilním zařízení, klepněte na .
Zobrazí se ikona .
- 4 Klepněte na položku .

Chcete-li změnit aplikaci přehrávače hudby použitou v zařízení Galaxy Watch Active, klepněte na položku  → **Hudební přehrávač** a vyberte si vhodnou aplikaci nainstalovanou v mobilním zařízení.

Přehrávání hudby bez připojení k mobilnímu zařízení

Poslouchejte hudbu nebo rádio pouze pomocí zařízení Galaxy Watch Active. Musíte do zařízení Galaxy Watch Active stáhnout hudbu nebo aplikaci pro streamování rádia.

Na obrazovce Aplikace klepněte na položku  (**Galaxy Store**). Vyhledejte a stáhněte aplikaci na přehrávání hudby nebo streamování rádia ze služby **Galaxy Store** a spusťte ji.

Reminder

Přidávejte připomenutí událostí, jako je nákup vstupenek, návštěva prádelny nebo užití léku, aniž byste použili aplikaci kalendář. Můžete nastavit upozornění, abyste obdrželi připomenutí v daných časech.

Vytvoření upomínky

- 1 Na obrazovce Aplikace klepněte na  (**Reminder**) → **Přidat**.
Pokud máte uloženou připomínku, klepněte na položku **Vytvořit** v horní části seznamu připomínek.
- 2 Pokud zařízení Galaxy Watch Active podporuje hlasový vstup, můžete si vytvořit připomenutí namluvením časového programu. Po dokončení operace klepněte na položku **Hot**.
Nebo klepněte na položku **Psát poznámku >**, zadejte text a potom klepněte na položku **Hot**.
- 3 Klepněte na položku **Nastavit čas >** a nastavte upozornění.
- 4 Klepněte na pole pro zadávání, přejeďte prstem po obrazovce nahoru nebo dolů, nastavte čas a klepněte na položku **Dal**.
- 5 Nastavte další možnosti upozornění, například výběr dat, ve kterých se bude upozornění opakovat, a klepněte na tlačítko **Hot**.
- 6 Klepněte na položku **Uložit**
Uložená připomínka se přidá do seznamu připomínek.

Zobrazení alarmu upomínky

Když se upozornění objeví, budete moci zkontrolovat podrobnosti připomenutí. Nebo potažením po obrazovce Hodinky doprava otevřete oznamovací panel a zobrazíte připomínku.



- Všechna připomenutí plánovaná v zařízení Galaxy Watch Active budou automaticky synchronizována s připojeným mobilním zařízením, abyste mohli přijímat upozornění a kontrolovat je z mobilního zařízení.
- Vyberte připomenutí a klepněte na **Upravit čas** > pro opětovné nastavení připomenutí.

Dokončení nebo vymazání upomínky

Po dokončení svého úkolu můžete nastavit upomínku jako dokončenou nebo ji vymazat.

Chcete-li připomenutí dokončit, po zobrazení detailů připomenutí klepněte na položku **Dokončit**.

Chcete-li připomenutí odstranit, klepněte na , přejeďte přes obrazovku nahoru nebo dolů a potom klepněte na **Odstranit**.

Kalendář

Naplánované události, které jste uložili v mobilním zařízení nebo zařízení Galaxy Watch Active, můžete kontrolovat na svém zařízení Galaxy Watch Active.



Všechny události plánované v zařízení Galaxy Watch Active budou automaticky synchronizovány s připojeným mobilním zařízením, abyste je mohli kontrolovat a přijímat upozornění z mobilního zařízení.

- 1 Na obrazovce Aplikace klepněte na položku  (**Kalendář**). Případně můžete kalendář spustit přejetím přes obrazovku Hodinky doleva a výběrem nástroje **Kalendář**.
- 2 Klepněte kamkoli na měsíčním kalendáři.
Zobrazí se seznam událostí aktuálního dne.
- 3 Klepnutím na **Přidat** přidejte plán.
Pokud máte uloženou naplánovanou událost, klepněte na položku **Vytvořit** v horní části seznamu.
- 4 Vyberte požadovaný režim zadávání, zadejte plán a potom klepněte na položku **Uložit**.

Bixby

Úvod

Bixby je hlasová služba, díky které budete moci zařízení Galaxy Watch Active používat pohodlněji. Můžete hovořit s funkcí Bixby a spustit tak funkci nebo získat informace.





- Dostupnost této aplikace závisí na oblasti.
- Ujistěte se, že když mluvíte do mikrofonu zařízení Galaxy Watch Active, nic mikrofon neblokuje.
- Chcete-li použít Bixby, připojte se svým mobilním zařízením k síti Wi-Fi nebo mobilní síti nebo připojte zařízení Galaxy Watch Active k síti Wi-Fi.

Spouštění služby Bixby

Když dvakrát rychle stisknete tlačítko Domů, spustí se Bixby.

Na obrazovce Aplikace klepněte na položku  (Bixby).

Nastavení jazyka

- 1 Na obrazovce Aplikace klepněte na položku  (**Bixby**).
- 2 Klepněte na položku , potáhněte po obrazovce nahoru nebo dolů a potom klepněte na **Language**.
- 3 Vyberte požadovaný jazyk.



- Hlasové příkazy Bixby nejsou v některých jazycích podporovány.
- Vybraný jazyk se použije pouze pro funkci **Bixby**, nikoli jako jazyk zobrazený v zařízení Galaxy Watch Active.

Počasí

Na zařízení Galaxy Watch Active zobrazujte informace o počasí pro polohy nastavené v připojeném mobilním zařízení.

Na obrazovce Aplikace klepněte na  (**Počasí**). Případně můžete kalendář spustit přejetím přes obrazovku Hodinky doleva a výběrem nástroje **Počasí**.

Chcete-li zobrazit informace o počasí pro aktuální den, klepněte na obrazovku a přejeďte přes ní nahoru nebo dolů.

Chcete-li přidat informace o počasí pro jiné město, přejeďte přes obrazovku doleva, klepněte na položku **Přidat** a přidejte město z připojeného mobilního zařízení.



Nemůžete přidat město, pokud zařízení Galaxy Watch Active používáte bez připojení k mobilnímu zařízení.

Upozornění



Nastavte upozornění a spravujte je.

Nastavení upozornění

- 1 Na obrazovce Aplikace klepněte na  (**Upozornění**).
- 2 Klepněte na položku **Přidat**.
Pokud máte uložené upozornění, klepněte v horní části seznamu upozornění na položku **Přidat**.
- 3 Klepněte na pole pro zadávání, přejeďte prstem po obrazovce nahoru nebo dolů, nastavte čas upozornění a klepněte na položku **Další**.
- 4 Vyberte dny, kdy se má upozornění opakovat, a klepněte na položku **Uložit**.
Uložené upozornění se přidá do seznamu upozornění.

Chcete-li aktivovat nebo deaktivovat upozornění, klepněte na přepínač vedle upozornění v seznamu upozornění.

Zastavení upozornění

Chcete-li upozornění zastavit, přetáhněte ikonu  mimo velký kruh.
Pokud chcete použít funkci odložení, přetáhněte  mimo velký kruh.

Odstraňování upozornění

V seznamu upozornění klepněte na upozornění, podržte jej a pak klepněte na položku **Odstranit**.

Světové hodiny

Vytvoření světových hodin

- 1 Na obrazovce Aplikace klepněte na položku  (**Světové hodiny**).
- 2 Klepněte na položku **Přidat**.
Pokud máte uložené světové hodiny, klepněte v seznamu hodin na položku **Přidat**.
- 3 Přejedte přes obrazovku doleva nebo doprava a na mapě vyberte časové pásmo.
Můžete také klepnout na položku **Vš. města** > a vyhledat město nebo vybrat město ze seznamu.
- 4 Klepněte na název města, které reprezentuje zvolené časové pásmo.

Odstranění světových hodin

V seznamu hodin klepněte na světové hodiny, podržte je a pak klepněte na položku **Odstranit**.

Galerie

Import a export obrázků



Import obrázků z mobilního zařízení

- 1 Spustte aplikaci **Galaxy Wearable** na mobilním zařízení.
- 2 Klepněte na položku **Doma** → **Přidat obsah do hodinek**.
- 3 Klepněte na položku **Kopírovat obrázky**.

4 Vyberte soubory a klepněte na položku **Hotovo**.

Chcete-li synchronizovat obrázky ve svém mobilním zařízení se zařízením Galaxy Watch Active, klepněte na přepínač **Automatická synchronizace** pod položkou **Obrázky**, klepněte na položku **Alba k synchronizaci**, vyberte alba, která se mají importovat do zařízení Galaxy Watch Active, potom klepněte na položku **HOTOVO**. Vybraná alba budou automaticky synchronizována se zařízením Galaxy Watch Active, když mu bude zbývat více než 15 % kapacity baterie.

Export obrázků do mobilního zařízení

- 1 Na obrazovce Aplikace klepněte na  (**Galerie**).
- 2 Klepněte na obrázek a opětovným podržením obrázku provedte export.
- 3 Přejedte přes obrazovku doleva nebo doprava a vyberte obrázky, které chcete exportovat. Chcete-li vybrat všechny obrázky, klepněte na  → **Vybrat vše**.
- 4 Klepněte na  → **Odeslat do telefonu**.
Exportované snímky můžete prohlížet v aplikacích, jako je Galerie, v mobilním zařízení.

Zobrazení snímků

Kontrola a správa obrázků uložených v zařízení Galaxy Watch Active.



- 1 Na obrazovce Aplikace klepněte na  (**Galerie**).
- 2 Přejedte přes obrazovku doleva nebo doprava, procházejte seznamem obrázků a vyberte obrázek.

Přibližování a oddalování

Při prohlížení snímku na rychle poklepejte a roztáhněte prsty nebo je přiblížte k sobě, abyste snímek přiblížili nebo oddálili.

Když je obrázek zvětšený, můžete zbytek obrázku zobrazit posouváním po obrazovce.

Odstranění obrázků



- 1 Na obrazovce Aplikace klepněte na  (**Galerie**).
- 2 Klepněte na obrázek a opětovným podržením obrázku proveďte odstranění.
- 3 Přejedte přes obrazovku doleva nebo doprava a vyberte všechny obrázky, které chcete odstranit.
Chcete-li vybrat všechny obrázky, klepněte na  → **Vybrat vše**.
- 4 Klepněte na položku **Odstranit** → .

Najít telefon

Pokud nevíte, kam jste mobilní zařízení odložili, zařízení Galaxy Watch Active vám ho pomůže najít.



Tato funkce není k dispozici, pokud zařízení Galaxy Watch Active používáte bez připojení k mobilnímu zařízení.

- 1 Na obrazovce Aplikace klepněte na  (**Najít telefon**).
- 2 Klepněte na položku .
Mobilní zařízení začne vydávat zvuky a aktivuje obrazovku. Na mobilním zařízení klepněte na položku **Konec** a přetáhněte ji na mobilní zařízení, případně klepněte na položku  na zařízení Galaxy Watch Active.

Zobrazení polohy mobilního zařízení

Klepněte na položku  → **Najít telefon**.



Zařízení Galaxy Watch Active zobrazí polohu vašeho mobilního zařízení.

Najít moje hodinky

Pokud zařízení Galaxy Watch Active nemůžete najít, využijte k jeho nalezení aplikaci Galaxy Wearable na svém mobilním zařízení.



Tato funkce není k dispozici, pokud zařízení Galaxy Watch Active používáte bez připojení k mobilnímu zařízení.

- 1 Spustíte na mobilním zařízení aplikaci **Galaxy Wearable** a klepněte na položku **Doma** → **Najít moje hodinky**.
- 2 Klepněte na položku .
Zařízení Galaxy Watch Active zavibruje a zapne se obrazovka.
Pro vypnutí vibrací přetáhněte položku  ven z velkého kruhu v zařízení Galaxy Watch Active nebo klepněte na položku  v mobilním zařízení.

Vzdálené ovládání zařízení Galaxy Watch Active

Pokud nemůžete najít zařízení Galaxy Watch Active, spustíte aplikaci **Galaxy Wearable** na svém mobilním zařízení a klepněte na tlačítko **Doma** → **Najít moje hodinky** → **Zjistit polohu** a zjistíte aktuální umístění zařízení Galaxy Watch Active.

Při ztrátě nebo odcizení zařízení Galaxy Watch Active je můžete ovládat vzdáleně. Spustíte na mobilním zařízení aplikaci **Galaxy Wearable** a klepněte na položku **Doma** → **Najít moje hodinky** → **Nastavit zabezpečení** a poté vyberte funkci.



Tato funkce je k dispozici po zaregistrování účtu Samsung na zařízení Galaxy Watch Active i na mobilním zařízení.

SOS zprávy

V nouzové situaci můžete odesílat SOS zprávy na předem zaregistrovaný nouzový kontakt rychlým stisknutím tlačítka Domů na zařízení Galaxy Watch Active třikrát po sobě.

Nastavení SOS zpráv

- 1 Spustíte na mobilním zařízení aplikaci **Galaxy Wearable**, klepněte na položku **Doma** → **Odeslat tísňové požadavky** a klepnutím na přepínač tuto funkci aktivujete.
- 2 Pokud jste to ještě neudělali, přidejte nouzové kontakty podle pokynů na obrazovce.

Přidávání nouzových kontaktů

- 1 Spustíte na mobilním zařízení aplikaci **Galaxy Wearable** a klepněte na položku **Doma** → **Odeslat tísňové požadavky** → **Odeslat zpr. SOS kontaktu** → .
- 2 Klepněte na položku **Vytvořit kontakt** a zadejte kontaktní údaje nebo klepněte na položku **Vybrat z kontaktů** a přidejte stávající kontakt jako nouzový kontakt.

Nastavení prodlevy SOS zprávy

Nastavte zařízení Galaxy Watch Active na odesílání SOS zpráv po určité chvíli, abyste mohli zrušit požadavek, když na zařízení Galaxy Watch Active třikrát rychle stisknete tlačítko Domů.

Spustíte na mobilním zařízení aplikaci **Galaxy Wearable**, klepněte na položku **Doma** → **Odeslat tísňové požadavky** a poté klepnutím na přepínač **Odpočet před odesláním** tuto funkci aktivujete.

Odesílání SOS zpráv

V nouzi stiskněte třikrát rychle tlačítko Domů zařízení Galaxy Watch Active.

Při odesílání SOS zprávy se na obrazovce Hodinky zobrazí ikona  a vy budete moci prohlížet výsledek svého požadavku SOS na oznamovacím panelu.



Pokud funkce GPS není ve vašem zařízení Galaxy Watch Active nebo v mobilním zařízení při odesílání zprávy SOS aktivována, aktivuje se funkce GPS automaticky, aby se daly odeslat informace o poloze.

E-mail

Prohlížejte si e-maily přijaté v mobilním zařízení a odpovídejte na ně.

Čtení e-mailů

1 Na obrazovce Aplikace klepněte na položku  (E-mail).

2 Vybráním e-mailu otevřete obrazovku e-mailu.

Chcete-li zobrazit e-mail v mobilním zařízení, klepněte na , přejeďte přes obrazovku nahoru nebo dolů a potom vyberte položku **Zobr. v tel.**



Abyste odpověděli na e-mail, vyberte režim zadávání a zadejte e-mail.



V závislosti na mobilním zařízení, které připojíte k zařízení Galaxy Watch Active, možná nebude možné odpovídat na e-maily.

Galaxy Store

Stáhněte si do svého zařízení Galaxy Watch Active specializované aplikace a vzhledy hodinek, nikoliv však pomocí připojeného mobilního zařízení.

Na obrazovce Aplikace klepněte na položku  (Galaxy Store). Přejeďte přes obrazovku nahoru nebo dolů, procházejte seznamem a vyberte si aplikaci nebo vzhled hodinek, které chcete stáhnout, případně můžete aplikace vyhledávat pomocí klíčových slov po klepnutí na položku .

Klepněte na položku , přejeďte přes obrazovku nahoru nebo dolů a potom vyberte **Zobr. v telefonu**. Aplikace **Galaxy Store** se spustí na vašem mobilním zařízení. Potom vyhledejte a vyberte aplikaci nebo vzhled hodinek, které chcete stáhnout.



Abyste mohli používat tuto aplikaci, zaregistrujte si nejprve účet Samsung na připojeném mobilním zařízení.

Nastavení

Úvod

Přizpůsobte nastavení pro funkce a aplikace. Nastavte zařízení Galaxy Watch Active v závislosti na vašem vzorci použití konfigurací různých nastavení.

Na obrazovce Aplikace klepněte na  (**Nastavení**).

Ciferníky

Přizpůsobení vzhledu hodinek.

Na obrazovce Nastavení klepněte na položku **Ciferníky**.

- **Ciferníky:** Vyberte typ hodinek. Můžete rovněž vybírat položky k zobrazení v rámci vzhledu hodinek a stáhnout si více vzhledů hodinek z obchodu **Galaxy Store**.
- **Vždy zapnuté hodinky:** Nastavení zařízení Galaxy Watch Active na zobrazení hodinek, když je vypnutá obrazovka.



Funkce **Vždy zapnuté hodinky** funguje, pouze když zařízení Galaxy Watch Active nosíte.

- **Pořadí ciferníků:** Vyberte uspořádání vzhledů hodinek.
 - **Nejnovější první:** Naposledy používané vzhledy hodinek se budou zobrazovat první.
 - **Vlastní:** Uspořádejte si vzhledy hodinek podle svých potřeb.
- **Indikátor oznámení:** Nastaví zařízení Galaxy Watch Active tak, aby na obrazovce hodin zobrazovalo oranžovou tečku, jež vás bude upozorňovat na oznámení, která jste ještě nezkontrolovali.
- **Stavový indikátor:** Nastavte kontrolky stavu, které se budou zobrazovat na obrazovce Hodinky.

Vibrace

Můžete změnit nastavení vibrační zařízení Galaxy Watch Active.

Na obrazovce Nastavení klepněte na položku **Vibrace**.

- **Intenzita vibrací:** Umožňuje nastavení intenzity vibrací oznámení.
- **Dlouhé vibrace:** Nastaví zařízení Galaxy Watch Active tak, aby u příchozích hovorů a oznámení vibrovalo déle.
- **Vibrace vyzváněcího tónu:** Vyberte vzor vibrace pro příchozí hovory.



Tato možnost se nezobrazí, pokud zařízení Galaxy Watch Active používáte bez připojení k mobilnímu zařízení.

- **Vibrace upozornění:** Vyberte vzor vibrace pro oznámení.

Zobrazení

Můžete změnit nastavení displeje a obrazovky Aplikace zařízení Galaxy Watch Active.

Na obrazovce Nastavení klepněte na položku **Zobrazení**.

- **Jas:** Nastavení jasu displeje.
- **Automatický nízký jas:** Nastavte zařízení Galaxy Watch Active, aby automaticky upravilo jas podle světelných podmínek okolí.
- **Časový limit disp.:** Nastavení prodlevy, než zařízení Galaxy Watch Active vypne podsvícení displeje.
- **Zobr. pos. apl.:** Vyberte, jak dlouho se bude zobrazovat naposledy použitá aplikace, když se obrazovka po vypnutí opět zapne.
- **Styl pozadí:** Změna tapety.
- **Písmo:** Umožňuje změnit styl a velikost písma.

Rozšířené

Zde můžete aktivovat pokročilé funkce zařízení Galaxy Watch Active a měnit nastavení ovládacích prvků.

Na obrazovce Nastavení klepněte na položku **Rozšířené**.

- **Dvojití stisknutí tlačítka Domů:** Vyberte spuštění aplikace nebo funkce, když na zařízení Galaxy Watch Active dvakrát stisknete tlačítko Domů.
- **Gesto probuzení:** Nastavte zařízení Galaxy Watch Active tak, aby zapínalo obrazovku, kdykoli zvednete zápěstí, na němž ho nosíte.

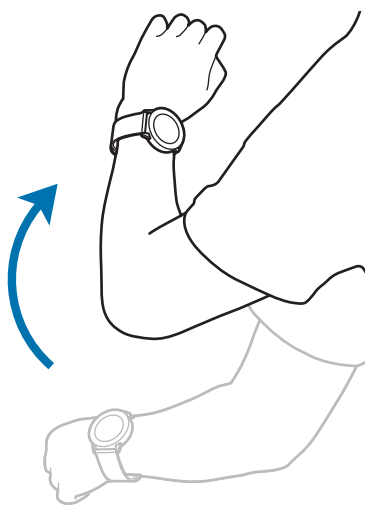

- **Probuzení dotykem:** Nastavte zařízení Galaxy Watch Active tak, aby při dotyku obrazovky zapínalo displej.
- **Režim Vodní zámek:** Před použitím ve vodě aktivujte režim zámku pro použití ve vodě. Dotykový displej, funkce probuzení pomocí gesta a funkce vždy zobrazených hodinek se deaktivují.
- **Citl. tlačítek:** Nastavte zařízení Galaxy Watch Active tak, aby umožňovalo používání dotykového displeje s nasazenými rukavicemi.
- **Nerušit:** Nastavte zařízení Galaxy Watch Active tak, aby zeslabilo všechna upozornění vyjma alarmů a aby se při přijetí oznámení nezapínala obrazovka.
- **Režim Kino:** Můžete aktivovat režim kino pro sledování filmů. Všechny alarmy a upozornění se ztlumí a při přijetí upozornění nebo aktivaci alarmu se nezapne obrazovka. Také funkce probuzení pomocí gesta a funkce vždy zobrazených hodinek se automaticky deaktivují.

- **Režim Dobrou noc:** Před spaním můžete aktivovat noční režim. Během spánku se ztlumí všechna upozornění vyjma alarmů a obrazovka se při přijetí upozornění nezapne. Také funkce probuzení pomocí gesta a funkce vždy zobrazených hodinek se automaticky deaktivují.
- **Denní přehled:** Nastavte zařízení Galaxy Watch Active tak, aby odesílalo denní informace po vašem probuzení a před spaním nebo dvakrát během dne podle vašeho požadavku.
- **Upravit rychlé nastavení:** Zde můžete upravit rychlý panel zařízení Galaxy Watch Active.
- **Kopie obrazovky:** Tažením doprava do obrazovce při stisknutém tlačítku Domů zachytíte obsah obrazovky.

Připojení

Bluetooth

Připojte se k mobilnímu zařízení prostřednictvím Bluetooth. K zařízení Galaxy Watch Active můžete také připojit sluchátka Bluetooth a poslouchat hudbu.



- Společnost Samsung nenese odpovědnost za případnou ztrátu, zachycení nebo zneužití dat odeslaných nebo přijatých pomocí funkce Bluetooth.
- Vždy se přesvědčte, že zařízení, se kterými sdílíte a vyměňujete data, jsou důvěryhodná a řádně zabezpečená. Pokud se mezi zařízeními nacházejí překážky, může být provozní dosah snížen.
- Některá zařízení, obzvláště ta, která nejsou testována nebo schválena společností Bluetooth SIG, nemusí být se zařízeními kompatibilní.
- Nepoužívejte Bluetooth k nezákonným účelům (například pirátské kopie souborů nebo ilegální odposlouchávání hovorů pro komerční účely).
Společnost Samsung není zodpovědná za případné následky ilegálního zneužití funkce Bluetooth.

Na obrazovce Nastavení klepněte na položku **Připojení** → **Bluetooth**.

- **Bluetooth:** Zapíná nebo vypíná funkci Bluetooth.
- **Sluchátka BT:** Hledá sluchátka s podporou funkce Bluetooth a připojuje je k zařízení Galaxy Watch Active.

Wi-Fi

Aktivuje funkci Wi-Fi pro připojení k síti Wi-Fi.

Tato funkce je dostupná, pokud není zařízení Galaxy Watch Active připojeno k mobilnímu zařízení přes rozhraní Bluetooth.

- 1 Na obrazovce Nastavení klepněte na položku **Připojení** → **Wi-Fi**.
- 2 Klepněte na položku **Wi-Fi** a vyberte možnost **Auto** nebo **Vždy zapnuto**, abyste se připojili k síti Wi-Fi.

Pokud vyberete možnost **Auto**, síť Wi-Fi se automaticky odpojí, když zařízení Galaxy Watch Active připojíte k mobilnímu zařízení přes Bluetooth. Pokud vyberete možnost **Vždy vypnuto**, můžete zařízení Galaxy Watch Active používat po připojení k mobilnímu zařízení přes Bluetooth namísto používání sítě Wi-Fi.



- Pokud vyberete možnost **Vždy zapnuto**, bude se baterie vybíjet rychleji než obvykle.
- Možnost **Auto** se nezobrazí a vy se nebudete moci připojovat k síti Wi-Fi automaticky, když budete zařízení Galaxy Watch Active používat bez připojení k mobilnímu zařízení.

- 3 Klepněte na možnost **Sítě Wi-Fi** a ze seznamu sítí Wi-Fi vyberte požadovanou síť.
U sítí, které vyžadují heslo, se zobrazuje ikona zámku.

- 4 Klepněte na položku **Připojit**.



- Jakmile se zařízení Galaxy Watch Active připojí k síti Wi-Fi, bude se k této síti znovu připojovat pokaždé, když tato síť bude k dispozici, a to aniž by bylo třeba vyplňovat heslo. Chcete-li zabránit automatickému připojování zařízení Galaxy Watch Active k určité síti, vyberte ji ze seznamu sítí a klepněte na položku **Odpojit**.
- Pokud se nemůžete správně připojit k síti Wi-Fi, restartujte funkci Wi-Fi svého zařízení nebo bezdrátový router.

NFC

Můžete používat funkci NFC.

Na obrazovce Nastavení klepněte na položku **Připojení** → **NFC**.



Zařízení Galaxy Watch Active obsahuje integrovanou anténu NFC. Se zařízením Galaxy Watch Active zacházejte opatrně, abyste nepoškodili anténu NFC.

- **NFC:** Aktivace nebo deaktivace funkce NFC.
- **Klepn. a zapl.:** Nastaví výchozí aplikaci pro používání funkce NFC.



Dostupnost této funkce závisí na oblasti a poskytovateli služeb.

Používání funkce NFC

Před použitím funkce NFC na vašem zařízení Galaxy Watch Active se musíte zaregistrovat v příslušné službě. Chcete-li se zaregistrovat nebo získat další podrobnosti o službě, obraťte se na poskytovatele služby.

- 1 Na obrazovce Nastavení klepněte na položku **Připojení** → **NFC** a klepnutím na přepínač **NFC** tuto funkci aktivujete.
- 2 Dotkněte se oblastí antény NFC v horní části dotykového displeje Galaxy Watch Active čtečky karet NFC.

Chcete-li nastavit výchozí aplikaci, otevřete obrazovku nastavení a klepněte na položku **Připojení** → **NFC** → **Klepn. a zapl.** a poté vyberte aplikaci.



Seznam služeb nemusí zahrnovat všechny dostupné aplikace.

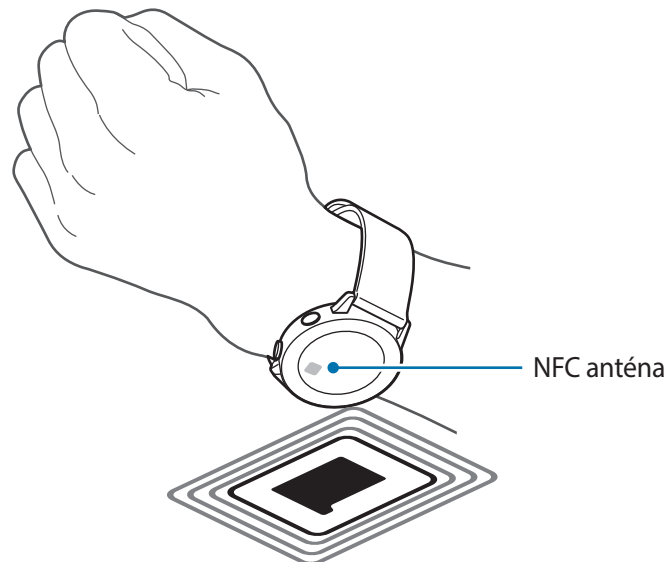

Upozornění

Nastavení zařízení Galaxy Watch Active tak, aby zavibrovalo, když je odpojíte od mobilního zařízení.

Na obrazovce Nastavení klepněte na položku **Připojení** a pak funkci aktivujte klepnutím na přepínač **Upozornění**.



Možnost **Upozornění** se nezobrazí, pokud zařízení Galaxy Watch Active používáte bez připojení k mobilnímu zařízení.

Režim Letadlo

V tomto režimu budou všechny bezdrátové funkce zařízení vypnuty. Budete moci používat pouze služby, které nevyužívají připojení k síti.

Na obrazovce Nastavení klepněte na položku **Připojení** → **Režim Letadlo** a klepnutím na přepínač funkci aktivujte.



Dodržujte předpisy stanovené leteckou společností a pokyny jejích pracovníků. V případech, kdy je povoleno toto zařízení používat, jej vždy používejte v režimu Letadlo.

Poloha

Nastavení zařízení Galaxy Watch Active, aby umožňovalo aplikacím používat aktuální informace o poloze.

Na obrazovce Nastavení klepněte na položku **Připojení** → **Poloha**.

Klepnutím na přepínač aktivujte tuto funkci a potom vyberte způsob shromažďování údajů o poloze.

Aplikace

Pořadí aplikací

Vyberte, jak budou aplikace uspořádány na obrazovce Aplikace.

Na obrazovce Nastavení klepněte na položku **Aplikace** → **Pořadí aplikací**.

- **Nejnovější první:** Naposledy používané aplikace se budou zobrazovat první.
- **Vlastní:** Uspořádejte si aplikace podle svých potřeb.

Aut. spoušt. apl.

Nastavte aplikaci, aby se spouštěla automaticky, když se na ni zaměříte, aniž by bylo nutné na ni klepnout.

Na obrazovce Nastavení klepněte na položku **Aplikace** → **Aut. spoušt. apl.** a klepnutím na přepínač funkci aktivujte.

Oprávnění

Aby některé aplikace správně fungovaly, mohou vyžadovat oprávnění k přístupu nebo k používání informací v zařízení Galaxy Watch Active. Zobrazte nastavení oprávnění jednotlivých aplikací a měňte nastavení.

Na obrazovce Nastavení klepněte na položku **Aplikace** → **Oprávnění**.

Zprávy

Změní nastavení funkce zprávy.

Na obrazovce Nastavení klepněte na položku **Aplikace** → **Zprávy**.

Chcete-li odesílat hlasové zprávy jako zvukový soubor, klepnutím aktivujte přepínač **Odeslat jako zvuk**.

Zabezpečení

Zámek

Změňte nastavení zabezpečení zařízení Galaxy Watch Active. Když použijete tuto funkci, je možné zařízení Galaxy Watch Active automaticky zamknout, když se po určitou dobu nebude pohybovat.

Na obrazovce Nastavení klepněte na položku **Zabezpečení** → **Zámek**.

- **Typ:** Vyberte způsob zamknutí zařízení Galaxy Watch Active.
- **Nápověda:** Zobrazí informace o zamykání zařízení Galaxy Watch Active.

Účet

Po zaregistrování vašeho účtu Samsung na připojeném mobilním zařízení můžete využívat různé funkce zařízení Galaxy Watch Active. V účtu Samsung zaregistrovaném na připojeném mobilním zařízení můžete provádět nastavení funkce služby přizpůsobení.

Na obrazovce Nastavení klepněte na položku **Účet**.

- **Účet Samsung account:** Zkontrolujte účet Samsung zaregistrovaný na vašem připojeném mobilním zařízení. Pokud jste se dosud nepřihlásili, vstupte do svého účtu Samsung na připojeném mobilním zařízení.
- **Přizpůsobená služba:** Nastavte zařízení Galaxy Watch Active, aby analyzovalo vzorec vašeho životního stylu a poskytovalo správnou funkci podle konkrétní polohy a situace.



Tato funkce je k dispozici po připojení zařízení Galaxy Watch Active k mobilnímu zařízení, které podporuje platformu služby přizpůsobení 2.2 nebo novější. Po vyjádření souhlasu s používáním služby přizpůsobení spusťte ve svém mobilním zařízení aplikaci **Nastavení**, klepněte na položku **Účty a zálohování** → **Účty** → **Účet Samsung account** → **Soukromí** → **Přizpůsobená služba** a potom službu aktivujte klepnutím na přepínač.

Usnadnění

Nakonfigurujte různá nastavení pro usnadnění přístupu k zařízení Galaxy Watch Active.

Na obrazovce Nastavení klepněte na položku **Usnadnění**.

- **Zlepšení viditelnosti:** Umožňuje úpravu nastavení pro zrakově postižené uživatele.
- **Rozšířené nastavení:** Nastavte zařízení Galaxy Watch Active, aby vás pravidelně upozorňovalo na nezkontrolovaná oznámení, a vyberte časový interval. Můžete jej také nastavit tak, aby rychle otevíralo nabídky usnadnění.

Obecné

Zadávání

Změňte nastavení textového vstupu.

Na obrazovce Nastavení klepněte na položku **Obecné** → **Zadávání**.

- **Výchozí klávesnice:** Zaškrtněte výchozí klávesnici pro zadávání znaků.
- **Nastavení klávesnice:** Nakonfigurujte nastavení klávesnice Samsung.

Převod textu na řeč

Změní nastavení funkcí převodu textu na řeč, například jazyky, rychlost a další možnosti.

Na obrazovce Nastavení klepněte na položku **Obecné** → **Převod textu na řeč**.

- **Jazyk:** Vyberte jazyk, který se má používat.
- **Rychlost mluvení:** Nastavte rychlost čtení.
- **Číst oznámení nahlas:** Nastavte, aby zařízení Galaxy Watch Active nahlas předčítalo přijatá oznámení. Zvuk však můžete poslouchat pouze prostřednictvím připojených sluchátek Bluetooth.
- **Kontrola aktualizací:** Aktualizujte jazyky podporované pro audio.

Datum a čas

Můžete ručně nastavit datum a čas.

Na obrazovce Nastavení klepněte na položku **Obecné** → **Datum a čas**.



Možnosti **Datum a čas** jsou k dispozici pouze tehdy, pokud budete zařízení Galaxy Watch Active používat bez připojení k mobilnímu zařízení.

- **Nastavit datum:** Umožňuje ruční nastavení data.
- **Nastavit čas:** Umožňuje ruční nastavení času.
- **Vyberte č. pásmo:** Umožňuje ruční výběr časového pásma.
- **Použít 24hodinový formát:** Zobrazení času ve 24hodinovém formátu.

Jazyk

Vyberte jazyk, který chcete na zařízení Galaxy Watch Active používat.

Na obrazovce Nastavení klepněte na položku **Obecné** → **Jazyk**.



Možnost **Jazyk** se zobrazí, pouze pokud zařízení Galaxy Watch Active používáte bez připojení k mobilnímu zařízení.

Resetovat

Funkce vymaže všechna data ze zařízení Galaxy Watch Active.

Na obrazovce Nastavení klepněte na položku **Obecné** → **Resetovat**.

Aktualizace softwaru hodinek

Aktualizuje zařízení Galaxy Watch Active na nejnovější software.

Na obrazovce Nastavení klepněte na položku **Obecné** → **Aktualizace softwaru hodinek**.



Možnost **Aktualizace softwaru hodinek** se zobrazí, pouze pokud zařízení Galaxy Watch Active používáte bez připojení k mobilnímu zařízení.

Baterie

Umožňuje výběr režimu baterie zařízení Galaxy Watch Active. S některými režimy baterie můžete omezit spotřebu energie z baterie.

Na obrazovce Nastavení klepněte na položku **Baterie**.

- **Výchozí:** Tuto možnost vyberte, pokud chcete zařízení Galaxy Watch Active používat normálně. Budete moci používat všechny funkce zařízení Galaxy Watch Active.
- **Úsporný režim:** Tuto možnost vyberte, pokud chcete aktivovat režim úspory energie. Barvy na displeji se budou zobrazovat šedě a některé funkce budou omezeny kvůli omezení spotřeby energie z baterie. Další informace naleznete v části [Úsporný režim](#).
- **Pouze hodinky:** Na displeji se zobrazí pouze hodinky, všechny ostatní funkce budou deaktivovány kvůli omezení spotřeby energie z baterie. Pro zobrazení hodiněk stiskněte tlačítko Domů. Stisknutím a podržením tlačítka Domů na tři sekundy režim Pouze hodinky deaktivujete.

Optimal. baterie

Pokud chcete prodloužit výdrž baterie, zavřete aplikace spuštěné na pozadí a změňte nastavení mající velký vliv na spotřebu baterie.

Na obrazovce Nastavení klepněte na položku **Baterie** → **Optimal. baterie**.

O hodinkách

Umožňuje zobrazit další informace o zařízení Galaxy Watch Active.

Na obrazovce Nastavení klepněte na položku **O hodinkách**.

- **Číslo modelu:** Zde můžete zkontrolovat číslo modelu zařízení Galaxy Watch Active.
- **Sériové číslo:** Zobrazte sériové číslo zařízení Galaxy Watch Active.
- **Úložiště:** Zkontrolujte celkové místo a použité místo v úložišti.
- **Zařízení:** Zkontrolujte informace o zařízení Galaxy Watch Active, jako je adresa MAC sítě Wi-Fi, adresa Bluetooth a sériové číslo.
- **Software:** Zde můžete zkontrolovat verzi softwaru a stav zabezpečení zařízení Galaxy Watch Active.
- **Baterie:** Zde můžete zkontrolovat napětí a kapacitu baterie zařízení Galaxy Watch Active.

- **Regulační info:** Zde můžete zkontrolovat informace o zařízení Galaxy Watch Active, jako je název modelu, výrobce a sériové číslo.



Zobrazení této možnosti závisí na vaší oblasti a poskytovateli služeb.

- **Licence Open source:** Zobrazí průvodce, ve kterém můžete zkontrolovat licenci open source zařízení Galaxy Watch Active.
- **Nahlásit informace o diagnostice a využití:** Nastavte zařízení Galaxy Watch Active tak, aby společnost Samsung automaticky odesílala diagnostické informace a informace o používání zařízení.
- **Ladění:** Aktivace nebo deaktivace režimu ladění při vývoji aplikací pro zařízení Galaxy Watch Active.

Přip. k novému telefonu

Připojte zařízení Galaxy Watch Active k novému mobilnímu zařízení. Zařízení Galaxy Watch Active se může připojit k dalšímu mobilnímu zařízení po provedení částečného resetu, aby byla vymazána dat s výjimkou multimediálních souborů a osobních údajů.

Na obrazovce Nastavení klepněte na položku **Přip. k novému telefonu**.



Možnost **Přip. k novému telefonu** je dostupná, pouze pokud je zařízení Galaxy Watch Active připojeno k mobilnímu zařízení.

Připojit k telefonu

Připojte mobilní zařízení, když používáte zařízení Galaxy Watch Active samostatně. Můžete vybrat, zda chcete obnovit data zařízení Galaxy Watch Active, která jsou uložena na mobilním zařízení.

Na obrazovce Nastavení klepněte na položku **Připojit k telefonu**.

- **✓** : Připojte zařízení Galaxy Watch Active k mobilnímu zařízení a synchronizujte své informace o zdravotním stavu, hodnoty nastavení a kontaktní informace uložené v zařízení Galaxy Watch Active.
- **✗** : Připojení zařízení Galaxy Watch Active k mobilnímu zařízení po obnovení všech dat uložených v zařízení Galaxy Watch Active.



Možnost **Připojit k telefonu** se zobrazí, pouze pokud zařízení Galaxy Watch Active používáte bez připojení k mobilnímu zařízení.

Aplikace Galaxy Wearable

Úvod

Chcete-li připojit zařízení Galaxy Watch Active k mobilnímu zařízení, musíte si do mobilního zařízení nainstalovat aplikaci Galaxy Wearable. Můžete sledovat stav zařízení Galaxy Watch Active a stahovat doporučené vzhledy hodinek a aplikace. Rovněž můžete upravovat různá nastavení zařízení Galaxy Watch Active, například nastavení oznámení.

Spusťte aplikaci **Galaxy Wearable** na mobilním zařízení.



Některé funkce nemusí být v závislosti na typu připojeného mobilního zařízení dostupné.

Otevření dalších možností.

Stav zařízení Galaxy Watch Active

Spouštění aplikací, které lze používat po připojení zařízení Galaxy Watch Active

Úpravy nastavení zařízení Galaxy Watch Active.

Doma

Přizpůsobení vzhledu hodinek.

Ciferníky

Doporučené vzhledy hodinek a aplikace

Informace

Klepněte na položku  a použijte následující možnosti:

- **Přidat nové zařízení:** Odpojte své zařízení od právě připojeného mobilního zařízení a připojte nové. Vyberte své zařízení na obrazovce nebo klepněte na položku **Moje tu není**, pokud své zařízení nemůžete najít, a podle pokynů na obrazovce připojte nové zařízení.
- **Odpojit:** Odpojí zařízení Galaxy Watch Active od právě připojeného mobilního zařízení.
- **Oznámení aplikace:** Umožňuje změny různých nastavení upozornění aplikace Galaxy Wearable na mobilním zařízení.
- **Automatický přepínač:** Zařízení Galaxy Watch Active se bude k mobilnímu zařízení automaticky připojovat, i když je budete nosit na zápěstí.



Tato možnost se zobrazí, pouze pokud se s vaším mobilním zařízením spárují více než dvě zařízení podporující funkci automatického přepínání.

- **Uživatelská příručka:** Podle zobrazené uživatelské příručky se naučíte používat zařízení Galaxy Watch Active.
- **Kontaktujte nás:** Aplikace **Samsung Members** nabízí zákazníkům služby podpory, jako je například diagnostika problému se zařízením, a umožňuje uživatelům odesílat dotazy a hlášení o chybách. Zároveň můžete sdílet informace s ostatními v komunitě uživatelů zařízení Galaxy nebo se podívat na nejnovější novinky a tipy ze světa Galaxy. Aplikace **Samsung Members** vám pomůže vyřešit jakékoli problémy, které mohou při používání zařízení vyvstat.



Tato možnost nemusí být k dispozici v závislosti na oblasti, poskytovateli služby nebo modelu, který nepodporuje aplikaci **Samsung Members**.

Doma

Zobrazíte stav zařízení Galaxy Watch Active a můžete upravit jeho nastavení. Pokud Galaxy Watch Active připojíte, můžete také spouštět použitelné aplikace.

Spusťte na mobilním zařízení aplikaci **Galaxy Wearable** a klepněte na položku **Doma**.

O hodinkách

Zobrazit lze přehled o stavu baterie, úložišti a paměti RAM zařízení Galaxy Watch Active.

Vyberte položku, u které chcete zobrazit podrobnosti.

Galaxy Store

Nakupujte a stahujte aplikace nebo vzhledy hodinek určené speciálně pro zařízení Galaxy Watch Active z aplikace **Galaxy Store**.

Spusťte na mobilním zařízení aplikaci **Galaxy Wearable** a klepněte na položku **Doma** → **Galaxy Store**.

Procházejte obsah podle kategorií, potom aplikaci nebo vzhled hodinek vyberte a stáhněte.

Samsung Health

Zobrazte data uložená v aplikaci Samsung Health.

Spusťte na mobilním zařízení aplikaci **Galaxy Wearable** a klepněte na položku **Doma** → **Samsung Health**.

SmartThings

Spusťte na mobilním zařízení aplikaci **SmartThings**, abyste mohli pohodlně ovládat a spravovat domácí spotřebiče a produkty využívající technologii internet věcí (IoT).

Spusťte na mobilním zařízení aplikaci **Galaxy Wearable** a klepněte na položku **Doma** → **SmartThings**.

Oznámení

Umožňuje změnit nastavení funkce oznámení. Nechte se neustále upozorňovat na různé události, například nové zprávy přijaté do mobilního zařízení.

Spusťte na mobilním zařízení aplikaci **Galaxy Wearable** a klepněte na položku **Doma** → **Oznámení**, klepnutím na přepínač tuto funkci aktivujete a potom aktivujte jednotlivé položky.

- **Správa oznámení:** Vyberte aplikace v mobilním zařízení, které budou zasílat oznámení do zařízení Galaxy Watch Active.
- **Zobrazit jen při nošení hodinek:** Nastaví zařízení Galaxy Watch Active tak, aby zobrazovalo upozornění jen v době, kdy je nosíte.
- **Ztlumit připojený telefon:** Když připojené zařízení Galaxy Watch Active obdrží oznámení, bude ztlumeno mobilní zařízení.
- **Autom. zobrazit detaily:** Nastaví zařízení Galaxy Watch Active tak, aby v okamžiku přijetí oznámení zobrazilo podrobnosti.
- **Indikátor oznámení:** Nastaví zařízení Galaxy Watch Active tak, aby na obrazovce hodin zobrazovalo oranžovou tečku, jež vás bude upozorňovat na oznámení, která jste ještě nezkontrolovali.
- **Zapnout displej:** Nastaví zařízení Galaxy Watch Active tak, aby při přijetí oznámení zapínalo displej.
- **Zobrazit při použití telefonu:** Nastaví zařízení Galaxy Watch Active tak, aby zobrazovalo upozornění během používání mobilního zařízení.
- **Inteligentní přenos:** Nastaví mobilní zařízení tak, aby automaticky spouštělo aplikaci, která zobrazí oznámení ze zařízení Galaxy Watch Active, když mobilní zařízení zvednete.





- Některá mobilní zařízení funkci **Inteligentní přenos** nepodporují.
- Pro zobrazení podrobností u uzamčené obrazovky je nutné mobilní zařízení nejprve odemknout.

Aplikace



Umožňuje přizpůsobení obrazovky Aplikace zařízení Galaxy Watch Active. Můžete také změnit uspořádání aplikací.

Spusťte na mobilním zařízení aplikaci **Galaxy Wearable** a klepněte na položku **Doma** → **Aplikace**.

Odinstalování aplikací

Klepněte na položku  → **Odinstalovat** a potom klepněte na  vedle aplikací, které chcete ze zařízení Galaxy Watch Active odstranit.

Změna pořadí aplikací

- 1 Klepněte na položku  → **Změnit uspořádání** a klepněte na položku **Vlastní**.
- 2 Klepněte na položku  vedle aplikace a přesuňte ji na novou pozici.
- 3 Klepněte na položku **HOTOVO**.

Pokud vyberete možnost **Nejnovější první**, bude obrazovka Aplikace zařízení Galaxy Watch Active uspořádána v pořadí od naposledy použitých aplikací.

Skrývání aplikací

Můžete skrýt aplikaci, aby se nezobrazovala na obrazovce Aplikace zařízení Galaxy Watch Active.

- 1 Klepněte na položku  → **Skrýt**.
- 2 Vyberte aplikaci a klepněte na položku **Použít**.
Aplikace se zobrazí v seznamu **Skryté aplikace** a nezobrazí se na obrazovce Aplikace zařízení Galaxy Watch Active.

Zobrazení skrytých aplikací

- 1 Klepněte na položku  → **Skrýt**.
- 2 Zrušte výběr skryté aplikace a klepněte na položku **Použít**.
Aplikace zmizí ze seznamu **Skryté aplikace** a zobrazí se na poslední obrazovce Aplikace zařízení Galaxy Watch Active.

Přizpůsobení aplikací

Klepněte na položku  na aplikaci a přizpůsobte základní nastavení související s aplikací.

Pomůcky

Nástroje zařízení Galaxy Watch Active můžete přizpůsobit. Můžete také změnit uspořádání nástrojů. Spusťte na mobilním zařízení aplikaci **Galaxy Wearable** a klepněte na položku **Doma** → **Pomůcky**.

Přidávání nebo odstraňování nástrojů

Klepnutím na položku  na nástroji jej odstraníte nebo jej můžete přidat klepnutím na položku  na nástroji a následně klepnutím na možnost **Uložit**.

Nástroj se přidá do zařízení Galaxy Watch Active nebo se z něj odstraní.

Změna uspořádání nástrojů

Klepněte na položku  vedle nástroje, přetáhněte jej na novou pozici a klepněte na položku **Uložit**. Pořadí nástrojů se v zařízení Galaxy Watch Active změní.

Vibrace

Můžete změnit nastavení vibrační zařízení Galaxy Watch Active.

Spusťte na mobilním zařízení aplikaci **Galaxy Wearable** a klepněte na položku **Doma** → **Vibrace**.

- **Intenzita vibrací:** Umožňuje nastavení intenzity vibrační oznámení.
- **Dlouhé vibrace:** Nastaví zařízení Galaxy Watch Active tak, aby u příchozích hovorů a oznámení vibrovalo déle.
- **Vibrace vyzváněcího tónu:** Vyberte vzor vibrace pro příchozí hovory.
- **Vibrace upozornění:** Vyberte vzor vibrace pro oznámení.

Displej

Můžete změnit nastavení displeje a obrazovky Aplikace zařízení Galaxy Watch Active.

Spusťte na mobilním zařízení aplikaci **Galaxy Wearable** a klepněte na položku **Doma** → **Displej**.

- **Jas:** Nastavení jasu displeje.
- **Automatický nízký jas:** Nastavte zařízení Galaxy Watch Active, aby automaticky upravilo jas podle světelných podmínek okolí.
- **Časový limit displeje:** Nastavení prodlevy, než zařízení Galaxy Watch Active vypne podsvícení displeje.
- **Zobr. pos. apl.:** Vyberte, jak dlouho se bude zobrazovat naposledy použitá aplikace, když se obrazovka po vypnutí opět zapne.
- **Styl pozadí:** Změna tapety.

Rozšířené

Zde můžete aktivovat pokročilé funkce zařízení Galaxy Watch Active a měnit nastavení ovládacích prvků.

Spusťte na mobilním zařízení aplikaci **Galaxy Wearable** a klepněte na položku **Doma** → **Rozšířené**.

- **Dvojití stisknutí tlačítka Domů:** Vyberte spuštění aplikace nebo funkce, když na zařízení Galaxy Watch Active dvakrát stisknete tlačítko Domů.
- **Gesto probuzení:** Nastavte zařízení Galaxy Watch Active tak, aby zapínalo obrazovku, kdykoli zvednete zápěstí, na němž ho nosíte.
- **Probuzení dotykem:** Nastavte zařízení Galaxy Watch Active tak, aby při dotyku obrazovky zapínalo displej.
- **Režim Vodní zámek:** Před použitím ve vodě aktivujte režim zámku pro použití ve vodě. Dotykový displej, funkce probuzení pomocí gesta a funkce vždy zobrazených hodin se deaktivují.
- **Citl. tlačítek:** Nastavte zařízení Galaxy Watch Active tak, aby umožňovalo používání dotykového displeje s nasazenými rukavicemi.
- **Nerušit:** Nastavte zařízení Galaxy Watch Active tak, aby zeslabilo všechna upozornění vyjma alarmů a aby se při přijetí oznámení nezapínala obrazovka.
- **Režim Kino:** Můžete aktivovat režim kino pro sledování filmů. Všechny alarmy a upozornění se ztlumí a při přijetí upozornění nebo aktivaci alarmu se nezapne obrazovka. Také funkce probuzení pomocí gesta a funkce vždy zobrazených hodin se automaticky deaktivují.
- **Režim Dobrou noc:** Před spaním můžete aktivovat noční režim. Během spánku se ztlumí všechna upozornění vyjma alarmů a obrazovka se při přijetí upozornění nezapne. Také funkce probuzení pomocí gesta a funkce vždy zobrazených hodin se automaticky deaktivují.
- **Upravit rychlé nastavení:** Zde můžete upravit rychlý panel zařízení Galaxy Watch Active.
- **Kopie obrazovky:** Tažením doprava do obrazovce při stisknutém tlačítku Domů zachytíte obsah obrazovky.

Přidat obsah do hodinek

Umožňuje ruční nebo automatický přenos uložených zvukových nebo obrázkových souborů z mobilního zařízení do zařízení Galaxy Watch Active.

Spusťte na mobilním zařízení aplikaci **Galaxy Wearable** a klepněte na položku **Doma** → **Přidat obsah do hodinek**.

• Hudba

- **Přidat skladby:** Umožňuje výběr zvukových souborů a jejich ruční odeslání z mobilního zařízení do zařízení Galaxy Watch Active.
- **Automatická synchronizace:** Nastaví zařízení, aby synchronizovalo nedávno přidané audio soubory se zařízením Galaxy Watch Active, když mu zbývá více než 15 % kapacity baterie.



Když hudební soubory uložené v zařízení Galaxy Watch Active zabírají více než 1 GB, vymaže soubory, které jste neoznačili jako oblíbené, v pořadí od nejdříve přidaných.

- **Seznamy skladeb k synch.:** Umožňuje výběr seznamů skladeb pro synchronizaci se zařízením Galaxy Watch Active.



Funkce **Seznamy skladeb k synch.** je k dispozici, pouze pokud je na mobilním zařízení nainstalována aplikace Samsung Music a je aktivována, když zapnete funkci **Automatická synchronizace**.

• Obrázky

- **Kopírovat obrázky:** Umožňuje výběr obrázkových souborů a jejich ruční odeslání z mobilního zařízení do zařízení Galaxy Watch Active.
- **Automatická synchronizace:** Nastaví zařízení, aby synchronizovalo snímky se zařízením Galaxy Watch Active, když mu zbývá více než 15 % kapacity baterie.
- **Limit obrázků:** Vyberte počet snímků, které budou odeslány z mobilního zařízení do zařízení Galaxy Watch Active.
- **Alba k synchronizaci:** Umožňuje výběr alb snímků pro synchronizaci se zařízením Galaxy Watch Active.

Odeslat tísňové požadavky

Nastavte zařízení Galaxy Watch Active tak, aby odesílalo tísňové zprávy na předem zaregistrovaný nouzový kontakt rychlým stisknutím tlačítka Domů na zařízení Galaxy Watch Active třikrát po sobě.

Spusťte na mobilním zařízení aplikaci **Galaxy Wearable**, klepněte na položku **Doma** → **Odeslat tísňové požadavky** a klepnutím na přepínač tuto funkci aktivujte. Další informace naleznete v části [SOS zprávy](#).

Najít moje hodinky

Máte možnost vzdáleně ovládat zařízení Galaxy Watch Active v případě, že je ztratíte nebo nemůžete najít.

Spusťte na mobilním zařízení aplikaci **Galaxy Wearable** a klepněte na položku **Doma** → **Najít moje hodinky**.



Abyste mohli používat tuto funkci, zaregistrujte si nejprve účet Samsung na připojeném mobilním zařízení.

- **Zjistit polohu:** Zjistíte, kde se zařízení Galaxy Watch Active nachází.
- **Nastavit zabezpečení:**
 - **Dálkový zámek:** Vzdáleně uzamkne zařízení Galaxy Watch Active a zabrání tak neoprávněnému přístupu. Tuto funkci lze použít, když je mobilní zařízení připojené k zařízení Galaxy Watch Active pomocí funkce Bluetooth nebo vzdáleného připojení. Když je zařízení Galaxy Watch Active zamčeno, připojte k němu mobilní zařízení pomocí funkce Bluetooth. Zámek se deaktivuje automaticky.
 - **Resetovat hodinky:** Vzdáleně vymaže všechny osobní údaje uložené v zařízení Galaxy Watch Active. Po resetování zařízení Galaxy Watch Active nelze informace obnovit ani používat funkci Najít hodinky.
 - **Zámek reaktivace:** Nastaví zařízení Galaxy Watch Active tak, aby po resetování vyžadovalo údaje vašeho účtu Samsung. To zabrání ostatním osobám v opětovné aktivaci zařízení, pokud je ukradené nebo ztracené.

Účet a zálohování

Pro zálohování nebo obnovení dat zařízení Galaxy Watch Active pomocí služby Samsung Cloud si zaregistrujte účet Samsung a přihlaste se do něj. Pomocí účtu Samsung se můžete ke svému zařízení Galaxy Watch Active připojit také vzdáleně.

Spusťte na mobilním zařízení aplikaci **Galaxy Wearable** a klepněte na položku **Doma** → **Účet a zálohování**.

- **Účet Samsung account:** Přidejte svůj účet Samsung pro použití s vaším zařízením Galaxy Watch Active.
- **Záloha a obnovení:** Udržujte své osobní údaje, údaje aplikací a nastavení ve svém zařízení Galaxy Watch Active v bezpečí. Citlivé údaje můžete zálohovat a použít je později. Chcete-li zálohovat nebo obnovit data, musíte se přihlásit ke svému účtu Samsung. Další informace naleznete v části [Správa dat v zařízení Galaxy Watch Active](#).
- **Vzdálené připojení:** Není-li mezi zařízeními k dispozici připojení Bluetooth, nastavte zařízení Galaxy Watch Active na vzdálené připojení k mobilnímu zařízení prostřednictvím sítě Wi-Fi. Chcete-li tuto funkci použít, přihlaste se ke svému účtu Samsung.



Pravidelně zálohujte data na zabezpečené úložiště, jako je například Samsung Cloud nebo počítač, abyste je mohli obnovit v případě jejich poškození nebo ztráty během nechtěného obnovení dat do výrobního nastavení.

Správa dat v zařízení Galaxy Watch Active

Zajistěte bezpečnost osobních údajů, dat aplikací a nastavení v zařízení Galaxy Watch Active. Citlivé údaje můžete zálohovat a použít později, zároveň můžete data v zařízení Galaxy Watch Active zálohovat automaticky.



- Hudba a obrázky uložené do zařízení Galaxy Watch Active se nezalohují.
- Pro aplikaci Samsung Health se v zařízení Galaxy Watch Active ukládají pouze záznamy z posledních 28 dní. Chcete-li zobrazit uložený záznam starší než 28 dní, nainstalujte si aplikaci Samsung Health na připojené mobilní zařízení a automaticky data zálohujte.

Zálohování dat

Chcete-li zálohovat data uložená v zařízení Galaxy Watch Active, spusťte na mobilním zařízení aplikaci **Galaxy Wearable**, klepněte na položku **Doma** → **Účet a zálohování** → **Záloha a obnovení** → **Nastavení zálohování**, vyberte položku, kterou chcete zálohovat, a klepněte na položku **Zálohovat**. Data se uloží do služby Samsung Cloud.

Obnovení dat

Chcete-li obnovit data uložená v zařízení Galaxy Watch Active, spusťte na mobilním zařízení aplikaci **Galaxy Wearable**, klepněte na položku **Doma** → **Účet a zálohování** → **Záloha a obnovení** → **Obnovit**, vyberte položku, kterou chcete obnovit a klepněte na položku **Obnovit**. Obnoví se nejnovější zálohovaná data.

Automatické zálohování dat

Chcete-li automaticky zálohovat data uložená v zařízení Galaxy Watch Active se službou Samsung Cloud a přistupovat k nim z jiných zařízení, kdykoli budete chtít, spusťte na mobilním zařízení aplikaci **Galaxy Wearable**, klepněte na položku **Doma** → **Účet a zálohování** → **Záloha a obnovení** → **Nastavení zálohování** a klepnutím na přepínač **Automatické zálohování** funkci aktivujte.

Synch. nastavení telefonu

Umožňuje úpravu nastavení synchronizace připojení k síti Wi-Fi zařízení Galaxy Watch Active.

Spusťte na mobilním zařízení aplikaci **Galaxy Wearable**, klepněte na položku **Doma** → **Synch. nastavení telefonu** a klepnutím na přepínač **Synch. profily Wi-Fi** tuto funkci aktivujete.

Mobilní zařízení se poté nastaví tak, aby se synchronizovalo se seznamem sítí Wi-Fi uložených v zařízení Galaxy Watch Active.

Usnadnění

Nakonfigurujte různá nastavení pro usnadnění přístupu k zařízení Galaxy Watch Active.



Spusťte na mobilním zařízení aplikaci **Galaxy Wearable** a klepněte na položku **Doma** → **Usnadnění**.

- **Zlepšení viditelnosti:** Umožňuje úpravu nastavení pro zrakově postižené uživatele.
- **Rozšířené nastavení:** Nastavte zařízení Galaxy Watch Active, aby vás pravidelně upozorňovalo na nezkontrolovaná oznámení, a vyberte časový interval. Můžete jej také nastavit tak, aby rychle otevíralo nabídky usnadnění.

O hodinkách

Zobrazí stav zařízení Galaxy Watch Active a další informace. Můžete zde také aktualizovat software zařízení Galaxy Watch Active.

Spusťte na mobilním zařízení aplikaci **Galaxy Wearable** a klepněte na položku **Doma** → **O hodinkách**.

- **Baterie:** Udává zbývající kapacitu baterie a dobu používání a můžete zde aktivovat úsporný režim.
 Zbývající doba používání zobrazuje dobu zbývající do vybití baterie. Zbývající doba používání se může lišit v závislosti na nastaveních zařízení a na provozních podmínkách.
- **Úložiště:** Zkontrolujte stav použité a dostupné paměti. Chcete-li vymazat přebytečné soubory, klepněte na položku **SMAZAT**.
 Skutečná dostupná kapacita vnitřní paměti je menší, než je uváděno, protože operační systém a výchozí aplikace zabírají část této paměti. Dostupná kapacita se může změnit po aktualizaci zařízení.
- **RAM:** Udává stav použité a dostupné paměti RAM. Chcete-li zvýšit rychlost zařízení Galaxy Watch Active snížením objemu paměti RAM, který využíváte, zaškrtněte aplikace v seznamu aplikací a klepněte na položku **SMAZAT**.
- **Aktualizace softwaru hodinek:** Aktualizuje zařízení Galaxy Watch Active na nejnovější software.

- **Právní informace:** Zobrazení právních informací pro zařízení Galaxy Watch Active.
- **Instalovat neznámé aplikace:** Nastavení zařízení Galaxy Watch Active umožňující instalaci aplikací z neznámých zdrojů.
- **Název zařízení:** Umožňuje změna názvu zařízení Galaxy Watch Active.
- **Informace o zařízení:** Uvádí informace o zařízení Galaxy Watch Active, jako je adresa MAC sítě Wi-Fi, adresa Bluetooth a sériové číslo.

Aktualizace softwaru prostřednictvím aplikace Galaxy Wearable

Zařízení Galaxy Watch Active lze přímo aktualizovat na nejnovější software pomocí služby bezdrátového zasílání firmwaru (FOTA).

- 1 Spustíte aplikaci **Galaxy Wearable** na mobilním zařízení.
- 2 Klepněte na položku **Doma** → **O hodinkách** → **Aktualizace softwaru hodinek** → **Aktualizovat**.
- 3 Klepněte na položku **STÁHNOUT** a nainstalujte do mobilního zařízení nejnovější verzi softwaru.
- 4 Přečtěte si informace na obrazovce a klepněte na položku **INSTALOVAT**.

Zařízení Galaxy Watch Active zkopíruje aktualizovaný software z mobilního zařízení a restartuje se.



Chcete-li automaticky vyhledávat a stahovat dostupné aktualizace, aktivujte klepnutím přepínač **Automaticky aktualizovat**. Aktualizace se stáhnou, pouze pokud je zařízení připojeno k síti Wi-Fi.

O aplikaci Galaxy Wearable

Zobrazí informace o verzi aplikace Galaxy Wearable.

Spustíte na mobilním zařízení aplikaci **Galaxy Wearable** a klepněte na položku **Doma** → **O aplikaci Galaxy Wearable**.

Ciferníky

Můžete změnit typ hodinek, které se zobrazí na obrazovce Hodinky.

Spusťte na mobilním zařízení aplikaci **Galaxy Wearable**, klepněte na položku **Ciferníky** a poté vyberte požadovaný typ hodinek. Vybraný vzhled hodinek se použije na obrazovku Hodinky.

Klepnutím na položku **Přizpůsobit** změňte pozadí a položky, které se mají u vzhledu hodinek zobrazovat.

Informace

Můžete stahovat doporučené vzhledy hodinek a aplikace z obchodu **Galaxy Store**.

Spusťte na mobilním zařízení aplikaci **Galaxy Wearable** a klepněte na položku **Informace**.

Stáhněte si požadované ciferníky a aplikace. Klepnutím na položku **ZOBR. VÍCE** zobrazíte další ciferníky a aplikace.

Používání zařízení Galaxy Watch Active

Úvod

Užitečné funkce zařízení Galaxy Watch Active vám zpříjemní každodenní život a pomohou pečovat o vaše zdraví. Služba přizpůsobení zařízení Galaxy Watch Active bude také analyzovat vaše způsoby používání a stav, aby vám byly poskytovány služby a informace podle vaší polohy a místa.

Užívejte si množství funkcí zařízení Galaxy Watch Active.

Využití jako osobního zdravotního trenéra

Pečujte o své zdraví s pomocí zařízení Galaxy Watch Active. Snímač tepové frekvence měří vaši tepovou frekvenci a analyzuje vaši úroveň stresu a spánkový vzorec. Můžete si také vytvořit osobní program na základě údajů, které jste zadali do svého profilu.



Když budete používat zařízení Galaxy Watch Active připojené k mobilnímu zařízení, budete moci vykonávat různá další cvičení a využívat funkce pro péči o zdraví.

Dosažení denního cíle aktivity

Snadno si můžete prohlédnout svůj denní cíl aktivity na základě vytyčeného úkolu, kterým mohou být například spálené kalorie, doba strávená cvičením nebo doba strávená aktivitou, nebo zadaný profil.

Svůj denní cíl můžete kontrolovat pohledem na graf denní aktivity v nástroji **Denní aktivita** nebo aplikaci **Samsung Health**. S pomocí těchto informací můžete sledovat svůj zdravotní stav, vykonávat více činností v rámci vyváženého denního programu a zlepšovat svou kondici.

Další informace naleznete v části [Denní aktivita](#).

Správa stresu a kvality spánku

Přesnější snímač tepové frekvence nepřetržitě měří vaši úroveň stresu a spánkový vzorec.

Zvládnání stresu

Po dokončení měření úrovně stresu se můžete uvolnit podle pokynů pro správné dýchání, které vám poskytne zařízení Galaxy Watch Active. Po měření úrovně stresu klepněte na položku **DÝCHÁNÍ** > a pomocí technik správného dýchání se uvolněte a zbavte stresu.

Kontrola vašeho spánkového vzorce

Zařízení změří váš spánkový vzorec a rozdělí ho do čtyř stavů. Po ranním probuzení si můžete svůj spánkový vzorec prohlédnout na obrazovce nástrojů pro sledování spánku nebo v nástroji **Spánek**. Zjistěte, jaký je váš spánkový vzorec, prostřednictvím neustálého sledování.

Další informace naleznete v části [Spánek](#).



Čtyři fáze spánkového vzorce (bdělost, REM, lehký spánek, hluboký spánek) se budou analyzovat podle vašich pohybů a změn tepové frekvence. Zobrazí se graf s doporučenými hodnotami pro jednotlivé naměřené spánkové stavy na základě výsledků pro osoby ze stejné věkové skupiny.

Rozšířená cvičení

Použití různých technik cvičení

Zařízení Galaxy Watch Active podporuje zhruba 40 cvičení a aktivit provozovaných v krytých prostorách a venku. Cvičte se zařízením Galaxy Watch Active efektivně doma, venku nebo ve fitness centru. Galaxy Watch Active vám pomůže dosahovat vytyčených cílů tím, že bude během cvičení pozorně sledovat dobu, vzdálenost, rychlost, tepovou frekvenci a spotřebu kalorií.

Více informací o zahájení různých cvičení naleznete v části [Cvičení](#).

Provádění více cvičení během jedné relace

Během jedné relace můžete efektivně projít několik různých cvičení. Po dokončení jednoho cvičení můžete okamžitě začít s dalším.

Další informace naleznete v části [Provádění více cvičení](#).

Využití jako inteligentního plánovače

Kontrola informací o dnešním dni

Zařízení Galaxy Watch Active využijete během důležitých dní. Na obrazovce Hodinky můžete zobrazovat informace, jako jsou harmonogramy, připomenutí, doby upozornění a dnešní počasí, aniž byste museli spouštět nějaké aplikace.

Klepněte a podržte obrazovku Hodinky a potom přejeďte prstem po displeji doleva či doprava a vyberte ciferník **Můj den**. Na ciferníku **Můj den** můžete prohlížet svůj denní harmonogram a provádět jeho správu.

Na ciferníku můžete zobrazovat následující informace:

- Dnešní harmonogram, který jste nastavili v kalendáři
- Položky, které jste uložili jako připomenutí
- Času upozornění

Více informací o uložení harmonogramu nebo připomenutí nebo o nastavení upozornění naleznete v části [Kalendář](#), [Reminder](#) nebo [Upozornění](#).



- Můžete sledovat pouze harmonogram a informace o upozornění, které jste nastavili maximálně 10 hodin před aktuálním časem.
- Informace upozornění přidané v mobilním zařízení se na obrazovce hodinek nezobrazí.

Správa mého běžného života

Díky zařízení Galaxy Watch Active si budete moci užívat život pohodlně. Služba přizpůsobení zařízení Galaxy Watch Active zjistí váš životní styl a bude vám poskytovat vhodné funkce podle vaší polohy nebo situace. Začínáte a končete den se zařízením Galaxy Watch Active. Zařízení Galaxy Watch Active vám bude vždy a všude nabízet to, co právě nejvíce potřebujete.



- Tato funkce je k dispozici po připojení zařízení Galaxy Watch Active k mobilnímu zařízení, které podporuje platformu služby přizpůsobení 2.2 nebo novější. Po vyjádření souhlasu s používáním služby přizpůsobení spusťte ve svém mobilním zařízení aplikaci **Nastavení**, klepněte na položku **Účty a zálohování** → **Účty** → **Účet Samsung account** → **Soukromí** → **Přizpůsobená služba** a potom službu aktivujte klepnutím na přepínač.
- Pokud se dříve analyzovaný vzor životního stylu změní, bude zařízení Galaxy Watch Active poskytovat služby a funkce na základě změněného vzoru.

Budte informováni dvakrát denně

Po probuzení a před spaním můžete dostávat veškeré informace, který pro daný den potřebujete.

Na obrazovce Aplikace klepněte na  (**Nastavení**) → **Rozšířené** → **Denní přehled** → **Získávejte přehledy automaticky** a pak funkci aktivujte klepnutím na přepínač.

Po probuzení vás Galaxy Watch Active upozorní na důležité události nebo počasí pro tento den. Než půjdete spát, Galaxy Watch Active vás upozorní na stav cvičení, na zítřejší počasí a harmonogram a připomene vám případné nevyřízené položky připomínek.

Více informací o uložení harmonogramu nebo připomenutí přehledu zpráv naleznete v části, [Kalendář](#) nebo [Reminder](#).



Přehledy zpráv můžete také získat dvakrát denně, pokud budete chtít. Na obrazovce Aplikace klepněte na  (**Nastavení**) → **Rozšířené** → **Denní přehled** → **Nastavit časy přehledů**, klepnutím na přepínač funkci aktivujete, klepněte na položku **Časy přehledů** a nastavte čas, kdy si přejete přehled zpráv dostávat. Tato funkce je však k dispozici teprve po deaktivaci funkce **Získávejte přehledy automaticky**.

Spouštění doporučených aplikací na základě místa a času

Spouštějte své oblíbené aplikace pohodlně prostřednictvím nástrojů. Zařízení Galaxy Watch Active analyzuje vaše vzorce používání na základě času a místa a automaticky přidává vaše oblíbené aplikace, které jste použili v danou dobu nebo na daném místě, do nástroje **Zást. aplikací**.

Když například přijdete na autobusovou zastávku ve špičce, budou do nástroje automaticky přidány často používané mapy nebo aplikace související s dopravou a také vaše aplikace na přehrávání hudby.

Na obrazovce Hodinky přejeďte prstem po displeji doleva a automaticky spustíte přidané aplikace pomocí nástroje **Zást. aplikací**.

Aktivace nočního režimu pro klidnější spánek

Před spaním vás zařízení Galaxy Watch Active upozorní, že je čas jít spát. Aktivujte noční režim optimalizovaný pro spánek.

Na obrazovce Aplikace klepněte na  (**Nastavení**) → **Rozšířené** → **Režim Dobrou noc** a klepnutím aktivujte přepínač. Když obdržíte oznámení na aktivaci nočního režimu, aktivujte jej podle pokynů na obrazovce.

Chcete-li aktivovat noční režim automaticky, klepněte na přepínač **Použit při spánku** a funkci aktivujte. Obdržíte upozornění 30 minut před automatickou aktivací nočního režimu.

Následující funkce budou deaktivovány:

- Všechna upozornění vibrací vyjma alarmů
- Po přijetí upozornění se zapne displej
- Funkce vždy zapnutých hodinek
- Funkce probuzení gestem

Noční režim se automaticky deaktivuje, jakmile se probudíte.

Používání duálních hodin v zahraničí

Pokud cestujete do zahraničí nebo jedete na služební cestu, zařízení Galaxy Watch Active automaticky rozpozná změnu časového pásma a navrhne vám přepnutí na obrazovku duálních hodin, abyste viděli místní čas a čas ve své zemi. Funkci duálních hodin můžete použít změnou ciferníku podle oznámení.



Tato funkce je k dispozici po připojení zařízení Galaxy Watch Active k mobilnímu zařízení, které podporuje platformu služby přizpůsobení 2.2 nebo novější. Po vyjádření souhlasu s používáním služby přizpůsobení spusťte ve svém mobilním zařízení aplikaci **Nastavení**, klepněte na položku **Účty a zálohování** → **Účty** → **Účet Samsung account** → **Soukromí** → **Přizpůsobená služba** a potom službu aktivujte klepnutím na přepínač.

Pohodlné používání připomenutí

Připomenutí můžete rychle registrovat pomocí hlasu, můžete být také informováni o dnešních připomenutích.

Registrování připomenutí pomocí hlasu

Můžete snadno ukládat, co si potřebujete zapamatovat, pomocí hlasu.

Například můžete říct: „Zavolat mámě ve 3 hodiny“ a vytvořit připomenutí. Ve 3 hodiny vám zařízení připomene, že máte zavolat mámě.

Více informací o nastavení připomenutí naleznete v části [Vytvoření upomínky](#).

Dodatek

Řešení problémů

Před kontaktováním servisního střediska společnosti Samsung zkuste použít následující řešení. Některé situace se nemusejí týkat vašeho zařízení Galaxy Watch Active.

Zařízení Galaxy Watch Active se nezapne

Galaxy Watch Active se nezapne, když je zcela vybitá baterie. Před zapnutím zařízení Galaxy Watch Active baterii úplně nabijte.

Dotykový displej reaguje pomalu nebo nesprávně

- Pokud na dotykový displej nasadíte ochranu obrazovky nebo volitelné příslušenství, nemusí dotykový displej fungovat správně.
- Pokud máte rukavice, pokud se dotykového displeje dotýkáte špinavými rukama nebo pokud klepnete na displej ostrým předmětem nebo nehtem, nemusí dotykový displej fungovat správně.
- Vlhké prostředí nebo styk s vodou může způsobit poruchu dotykového displeje.
- Restartujte Galaxy Watch Active a vymažte všechny dočasné softwarové chyby.
- Ujistěte se, že je software zařízení Galaxy Watch Active aktualizován na nejnovější verzi.
- Pokud je dotykový displej poškrábaný nebo poškozený, navštivte servisní centrum Samsung.

Zařízení Galaxy Watch Active zamrzá nebo vykazuje chyby

Zkuste následující řešení. Pokud není problém stále vyřešen, kontaktujte servisní středisko Samsung.

Restartování zařízení Galaxy Watch Active

Pokud zařízení Galaxy Watch Active zamrzne nebo se zablokuje, bude nutné zavřít všechny aplikace nebo zařízení vypnout a znovu zapnout.

Nucený restart

Pokud se zařízení Galaxy Watch Active zablokuje a nereaguje, stiskněte a podržte tlačítko Domů (vypínací tlačítko) po dobu delší než 7 sekund, aby se restartovalo.

Resetování zařízení Galaxy Watch Active

Pokud se pomocí způsobů uvedených výše nepodaří problém vyřešit, provedte obnovení do továrního nastavení.

Na obrazovce Aplikace klepněte na položku  (Nastavení) → **Obecné** → **Resetovat**. Před obnovením továrního nastavení si nezapomeňte vytvořit záložní kopie všech důležitých dat uložených v zařízení Galaxy Watch Active.

Jiné zařízení Bluetooth nemůže najít vaše zařízení Galaxy Watch Active

- Ujistěte se, že je funkce bezdrátového připojení Bluetooth v zařízení Galaxy Watch Active aktivní.
- Resetujte zařízení Galaxy Watch Active a zkuste to znovu.
- Ujistěte se, že se Galaxy Watch Active a druhé zařízení Bluetooth nacházejí v dosahu připojení Bluetooth (10 m). Vzdálenost se může lišit v závislosti na prostředí, ve kterém zařízení používáte.

Pokud výše uvedené rady problém nevyřešily, kontaktujte servisní centrum Samsung.

Není navázáno připojení Bluetooth nebo je vaše zařízení Galaxy Watch Active odpojeno od mobilního zařízení

- Ověřte, zda je aktivní funkce Bluetooth na obou zařízeních.
- Ujistěte se, že mezi zařízeními nejsou žádné překážky, jako například stěny nebo elektrická zařízení.
- Ujistěte se, že je na mobilním zařízení nainstalovaná nejnovější verze aplikace Galaxy Wearable. Bude-li to nutné, aktualizujte aplikaci Galaxy Wearable na nejnovější verzi.
- Ujistěte se, že se Galaxy Watch Active a druhé zařízení Bluetooth nacházejí v dosahu připojení Bluetooth (10 m). Vzdálenost se může lišit v závislosti na prostředí, ve kterém zařízení používáte.
- Restartujte obě zařízení a v mobilním zařízení znovu spusťte aplikaci Galaxy Wearable.

Hovory nejsou spojovány

- Ověřte, zda je zařízení Galaxy Watch Active připojeno k mobilnímu zařízení pomocí funkce Bluetooth. Pokud je zařízení Galaxy Watch Active připojeno k mobilnímu zařízení vzdáleně, nemůžete přijímat příchozí hovory.
- Ověřte, zda jste v mobilním zařízení nenastavili blokování příchozího telefonního čísla.
- Zkontrolujte, zda je aktivován režim nerušit, noční režim nebo režim kino. Pokud je aktivovaný některý z těchto režimů, dotykový displej se během příchozích hovorů nebude zapínat. Stisknutím tlačítka Domů nebo Zpět zapněte displej a zkontrolujte příchozí hovor.

Ikona baterie je prázdná

Baterie je vybitá. Nabijte baterii.

Baterie se nenabíjí správně (pro nabíječky schválené společností Samsung)

- Ověřte, že je zařízení Galaxy Watch Active správně připojeno k podložce pro bezdrátové nabíjení.
- Navštivte servisní středisko Samsung a nechejte vyměnit baterii.

Baterie se vybíjí rychleji než po zakoupení

- Pokud vystavíte zařízení Galaxy Watch Active nebo baterii velmi vysokým nebo nízkým teplotám, může dojít ke snížení využitelné kapacity.
- Spotřeba energie z baterie se při používání aplikací zvyšuje.
- Baterie je spotřební zboží a její užitečná kapacita s postupem času klesá.

Zařízení Galaxy Watch Active je na dotyk horké

Když používáte aplikace, které vyžadují více energie, nebo používáte aplikace po delší dobu, zařízení Galaxy Watch Active může být na dotyk horké. To je normální a nemělo by to mít žádný vliv na životnost ani výkon zařízení Galaxy Watch Active.

Pokud se zařízení Galaxy Watch Active přehřívá nebo pokud bude po delší dobu na dotyk horké, chvíli jej nepoužívejte. Pokud se bude zařízení Galaxy Watch Active i nadále přehřívát, kontaktujte servisní středisko Samsung.

Zařízení Galaxy Watch Active nemůže najít vaši aktuální polohu

Galaxy Watch Active používá údaje o poloze vašeho mobilního zařízení. Signály GPS mohou být blokovány překážkami, například stěnami domu. Nastavte mobilní zařízení na použití sítě Wi-Fi k vyhledání vaší aktuální polohy.

Došlo ke ztrátě dat uložených v zařízení Galaxy Watch Active

Vždy vytvářejte záložní kopie všech důležitých dat uložených v zařízení Galaxy Watch Active. V opačném případě nebude možné v případě poškození nebo ztráty data obnovit. Společnost Samsung nenesie odpovědnost za ztrátu dat uložených v zařízení Galaxy Watch Active.

Po celém obvodu pouzdra zařízení Galaxy Watch Active se objevila úzká mezera

- Tato mezera je nezbytný konstrukční prvek protože může docházet k lehkým otřesům nebo vibracím součástí.
- Časem může tření mezi součástmi způsobit, že se tato mezera mírně rozšíří.

V úložišti zařízení Galaxy Watch Active není dostatek místa

Uvolněte místo v úložišti odstraněním nepotřebných dat, například z mezipaměti, pomocí aplikace Galaxy Wearable nebo ručním odstraněním nepoužívaných aplikací nebo souborů.

Vyjmutí baterie

- **Za účelem vyjmutí baterie se obraťte na autorizované servisní centrum. Pokyny pro vyjmutí baterie naleznete na adrese www.samsung.com/global/ecodesign_energy.**
- Pro svou bezpečnost se **nepokoušejte vyjmout** baterii sami. Pokud by nebyla baterie správně vyjmuta, mohlo by dojít k poškození baterie a zařízení, k poranění osob a/nebo by zařízení mohlo přestat být bezpečné.
- Společnost Samsung nenes zodpovědnost za případné škody nebo ztráty (na základě smlouvy nebo občanskoprávního deliktu včetně nedbalosti), které by mohly pramenit z nedodržování přesného znění těchto varování a pokynů, kromě úmrtí nebo poranění osob způsobených nedbalostí společnosti Samsung.

Copyright

Copyright © 2019 Samsung Electronics

Tato příručka je chráněna mezinárodními zákony o autorských právech.

Žádná část této příručky nesmí být reprodukována, šířena, překládána nebo předávána žádnou formou nebo způsobem, elektronicky ani mechanicky, včetně fotokopií, natáčení ani žádnými jinými systémy pro ukládání, bez předchozího písemného svolení společnosti Samsung Electronics.

Ochranné známky

- SAMSUNG a logo SAMSUNG jsou registrované ochranné známky společnosti Samsung Electronics.
- Bluetooth® je registrovaná ochranná známka společnosti Bluetooth SIG, Inc. na celém světě.
- Wi-Fi®, Wi-Fi Protected Setup™, Wi-Fi Direct™, Wi-Fi CERTIFIED™ a logo Wi-Fi jsou registrované ochranné známky sdružení Wi-Fi Alliance.
- Všechny ostatní ochranné známky a autorská práva jsou majetkem příslušných vlastníků.