

SCD506

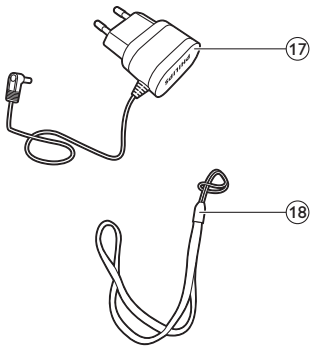

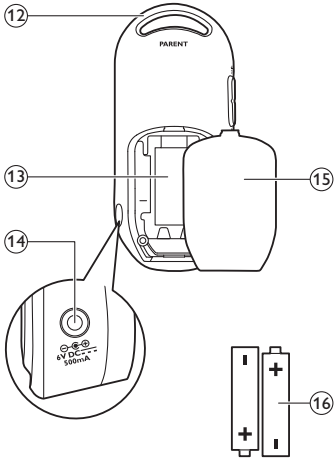

1

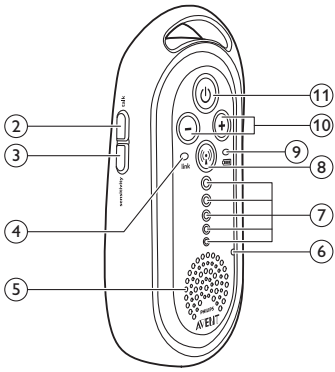

19

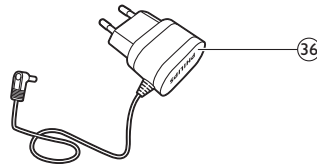
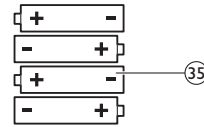
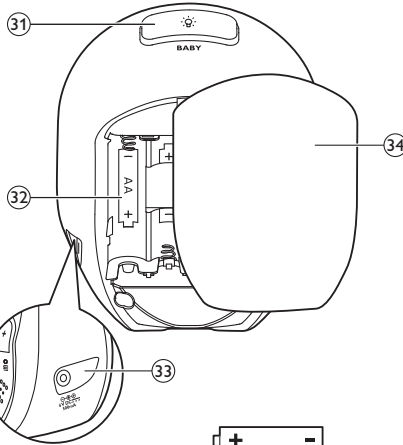
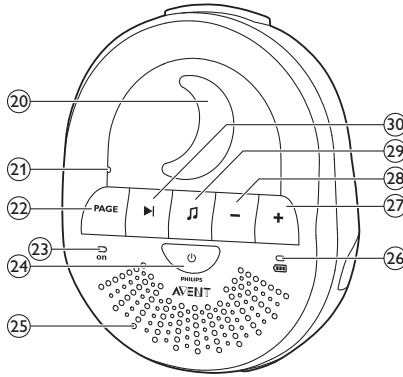

English	6
Čeština	16
Eesti	26
Hrvatski	36
Latviešu	46
Lietuviškai	56
Magyar	66
Polski	77
Română	87
Slovenščina	98
Slovensky	108
Srpski	118
Български	128
Русский	139
Українська	150
Қазақша	160

Introduction

Congratulations on your purchase and welcome to Philips Avent! To fully benefit from the support that Philips Avent offers, register your product at www.philips.com/welcome.

Philips Avent is dedicated to producing caring, reliable products that give parents the reassurance they need. This Philips Avent baby monitor provides round-the-clock support by ensuring you can always hear your baby clearly without any distracting noise. The DECT technology guarantees zero interference and a crystal clear sound between the baby unit and the parent unit.

General description (Fig. 1)

- 1 Parent unit
- 2 'Talk' button
- 3 'Sensitivity' button
- 4 'Link' light
- 5 Speaker
- 6 Microphone
- 7 Sound level lights
- 8 ECO Max button with light
- 9 Battery status light
- 10 Volume + and - buttons
- 11 On/off button
- 12 Neck strap loop
- 13 Battery compartment
- 14 Socket for small plug
- 15 Lid of battery compartment
- 16 Rechargeable batteries
- 17 Adapter with small plug
- 18 Neck strap
- 19 Baby unit
- 20 Nightlight
- 21 Microphone
- 22 PAGE button
- 23 Power-on light
- 24 On/off button
- 25 Speaker
- 26 Battery status light
- 27 Volume + button
- 28 Volume - button
- 29 Lullaby play/stop button
- 30 Next lullaby button
- 31 Nightlight on/off button
- 32 Battery compartment
- 33 Socket for small plug
- 34 Lid of battery compartment
- 35 Non-rechargeable 1.5 V R6 AA batteries (not supplied)
- 36 Adapter with small plug

Important safety information

Read this important information carefully before you use the appliance and save it for future reference.

IMPORTANT

This baby monitor is intended as an aid. It is not a substitute for responsible and proper adult supervision and should not be used as such.

Never leave your baby alone in your home. Always make sure there is someone present to look after the baby and take care of its needs.

Disclaimer

Please note that you use this baby monitor at your own risk. Koninklijke Philips N.V. and its subsidiary companies are not responsible for the operation of this baby monitor or your use of it and therefore do not accept any liability in connection with your use of this baby monitor.

Danger

- Never immerse any part of the baby monitor in water or any other liquid. Do not place the appliance where water or any other liquid can drip or splash onto it. Never use the baby monitor in moist places or close to water.
- Never put any object on top of the baby monitor and do not cover it. Do not block any ventilation openings. Install according to the manufacturer's instructions.
- Cords present a potential strangulation hazard. Keep cords out of the reach of children (more than 1 meter/3.5 feet away). Never place the baby monitor inside the baby's bed or playpen (Fig. 2).
- There is a danger of explosion if disposable or rechargeable batteries are replaced incorrectly. Only replace them with the same type.

Warning

- Check if the voltage indicated on the adapter corresponds to the local mains voltage before you connect the appliance.
- Do not modify or cut off any part of the adapter and its cord, as this causes a hazardous situation.
- Only use the adapter supplied (model S003PV0600050).
- If the adapter is damaged, always have it replaced with one of the original type in order to avoid a hazard.
- This appliance can be used by children aged from 8 years and above and persons with reduced physical, sensory or mental capabilities or lack of experience and knowledge if they have been given supervision or instruction concerning use of the appliance in a safe way and understand the hazards involved. Children shall not play with the appliance. Cleaning and user maintenance shall not be made by children without supervision.
- Protect the mains cord from being walked on or pinched particularly at plugs, convenience receptacles, and the point where they exit from the appliance.
- Make sure that you place the baby monitor in such a way that its cord does not obstruct a doorway or passage. If you place the baby monitor on a table or low cabinet, do not let the mains cord hang over the edge of the table or worktop. Make sure the cord does not lie on the floor where it presents a tripping hazard.
- Keep the packaging materials (plastic bags, cardboard buffers, etc.) out of the reach of children, as they are not a toy.
- To prevent electric shock, do not open the housing of the baby unit or parent unit except for the battery compartments.

Caution

- Use the appliance at a temperature between 0°C (32°F) and 40°C (104°F).

8 English

- Do not install the appliance near any heat sources such as radiators, heat registers, stoves or other apparatus (including amplifiers) that produce heat.
- Make sure that your hands are dry when you handle adapters, plugs and mains cord and also when you insert or replace disposable and rechargeable batteries.
- All the required markings are located on the battery compartment of the parent unit and baby unit and on the bottom enclosure of the charger (if any).
- For the parent unit, only use the rechargeable battery supplied with the baby monitor.
- Charge the rechargeable battery as described in the user manual.
- The parent unit can only be recharged with the rechargeable battery supplied.
- To prevent battery explosion or leakage, which can damage the baby monitor and cause burns and skin or eye irritation:
 - Do not recharge non-rechargeable batteries in the parent unit.
 - Remove rechargeable and disposable batteries if you are not going to use the baby monitor for more than 30 days.
 - Make sure the + and - poles of the batteries point in the right direction.
 - Keep the batteries away from excessive heat such as sunshine, fire or the like.
 - Do not leave empty batteries in the baby unit.
- To prevent batteries from heating up or releasing toxic materials, hydrogen or oxygen, do not overcharge, short-circuit, reverse charge or damage batteries.
- To handle damaged or leaking batteries, wear protective gloves to protect your skin.

Compliance with standards

- This product complies with the radio interference requirements of the European Community (Fig. 3).
- Philips Consumer Lifestyle hereby declares that this baby monitor is in compliance with the essential requirements and other relevant provisions of Directive 1999/5/EC. A copy of the EC Declaration of Conformity (DoC) is available online at www.philips.com/support.

Electromagnetic fields (EMF)

- This Philips appliance complies with all applicable standards and regulations regarding exposure to electromagnetic fields.

Preparing for use

Baby unit

We advise you to operate the baby unit from the mains. To guarantee automatic power backup in case of mains failure, you can insert four 1.5V AA alkaline batteries (not included).

Do not use rechargeable batteries. The baby unit does not have a charging function and rechargeable batteries discharge slowly when they are not in use.

- 1 Remove the lid of the battery compartment (Fig. 4).
- 2 Insert four non-rechargeable 1.5V R6 AA batteries. Make sure that the + and - poles point in the right direction (Fig. 5).
- 3 Reattach the lid.
- 4 Put the small plug in the baby unit and put the adapter in the wall socket (Fig. 6).

Parent unit

The parent unit runs on two rechargeable 850mAh Ni-MH batteries that are supplied with the baby monitor. Charge the parent unit before you use it for the first time and when the batteries are low.

- 1 Make sure that the parent unit is switched off and disconnected from the mains.
- 2 Remove the lid of the battery compartment (Fig. 7).
- 3 Insert the rechargeable batteries. Make sure that the + and - poles point in the right direction (Fig. 8).
- 4 Reattach the lid.
- 5 Put the power adapter in the parent unit and put the adapter in the wall socket (Fig. 9).

The battery status indicator flashes green to indicate that the appliance is charging.

Note: It takes 4 charge and discharge cycles before the rechargeable batteries reach their full capacity.

The normal charging time is 10 hours, and the normal operating time is 24 hours.

Rechargeable batteries:

Manufacturer	Model	Rating
BYD	H-AAA850A-MB20	1.2V Ni-MH AAA/R03 850mAh
GPI	PH85AAAHC	1.2V Ni-MH AAA/R03 850mAh

Using the baby monitor

Positioning the baby monitor

Keep the baby unit out of the reach of the baby. Never place the baby unit inside the baby's bed or playpen.

Because the cord of the baby unit presents a potential strangulation hazard, make sure that the baby unit and its cord are at least 1 metre/3.5 feet away from your baby. (Fig. 10)

To prevent a high-pitched sound from one or both units, make sure the parent unit is at least 1.5 metres/5 feet away from the baby unit.

Note: When the parent unit is out of range of the baby unit, the parent unit beeps from time to time. The link indicator on the parent unit flashes red.

Linking parent unit and baby unit

- 1 Press and hold the on/off button on the baby unit for two seconds (Fig. 11).
 - All lights on the baby unit light up briefly.
- 2 Press and hold the on/off button on the parent unit for two seconds (Fig. 12).
 - All lights on the parent unit light up briefly.
 - The 'link' light flashes red and the parent unit starts to search for the baby unit.
 - When the parent unit and baby unit are linked, the 'link' light turns solid green (Fig. 13).
 - If no connection is established, the 'link' light flashes red and the parent unit beeps from time to time.

Note: It takes less than 15 seconds to establish the link between the parent unit and the baby unit.

What to do if no link is established

- If the parent unit is out of range, place it closer to the baby unit, but not closer than 1 metre/3.5 feet.
- If the baby or parent unit is too close to another DECT appliance (e.g. a cordless phone), switch off this appliance or move the unit away from this appliance.
- If the baby unit is switched off, switch it on.

Operating range

- The operating range is 330 metres/1000 feet outdoors and up to 50 metres/150 feet indoors.
- The operating range of the baby monitor varies depending on the surroundings and factors that cause interference. Wet and moist materials cause so much interference that the range loss is up to 100%. For interference from dry materials, see the table below.

Dry materials	Material thickness	Loss of range
Wood, plaster, cardboard, glass (without metal, wires or lead)	< 30cm (12in)	0-10%
Brick, plywood	< 30cm (12in)	5-35%
Reinforced concrete	< 30cm (12in)	30-100%
Metal grilles or bars	< 1cm (0.4in)	90-100%
Metal or aluminium sheets	< 1cm (0.4in)	100%

Functions and feedback on the baby unit

Nightlight

The nightlight produces a soft glow that comforts your baby.

- 1 Press the nightlight button on the back of the baby unit to switch on the nightlight (Fig. 14).
- 2 Press the nightlight button again to switch off the nightlight.

Lullaby function

- 1 Press the lullaby play/stop button on the baby unit to play the last selected lullaby (Fig. 15).
The selected lullaby repeats for 30 minutes.
- 2 Press the next lullaby button to select another lullaby from the list (Fig. 16).
- 3 To adjust the sound level of the lullaby, press the + or – button on the baby unit.
- 4 To stop lullaby playing, press the lullaby play/stop button on the baby unit.

Paging the parent unit

If you have lost the parent unit, you can use the PAGE button on your baby unit to locate the parent unit. This function only works when the parent unit is switched on.

- 1 Press the PAGE button on the baby unit (Fig. 17). The parent unit produces a paging alert tone.
- 2 To stop the paging alert tone, press the PAGE button on the baby unit again or press any button on the parent unit. The paging alert tone stops automatically after 2 minutes.

Battery status light

The battery status light is solid green when the baby unit is operating on battery power and the batteries contain enough energy.

The battery status light flashes red quickly when the batteries run low while the baby unit is operating on battery power (Fig. 18).

Note: The battery status light is off when the baby unit is powered by the adapter.

Replace the batteries when they run low.

Functions and feedback on the parent unit

Volume

There are five volume levels and a 'volume off' setting.

Setting the volume level

- 1 Press the + button or the - button once.

The sound level lights show the current volume (Fig. 19).

- 2 Press the + button to increase the volume or press the - button to decrease the volume.
- 3 If you do not press a button for more than 3 seconds, the sound level lights go out and the setting is saved.

Volume off

Below the lowest volume setting, there is a 'volume off' setting.

- 1 Press the + button or the - button once.

The sound level lights show the current volume.

- 2 Press and hold the - button for more than 3 seconds to set the volume to off.

Note: The sound level lights always show that the baby produces sounds, even if the volume is set to off.

Talk function

- 1 If you want to comfort your baby, press the TALK button on the parent unit and talk clearly into the microphone on the front from a distance of 15-30cm (0.5-1ft) (Fig. 20).

The 'link' light starts flashing green.

Note: If you have set the volume for the lullaby higher on the baby unit, the sound will also be louder when you use the talk function on the parent unit.

- 2 Release the TALK button when you have finished talking.

Battery status light

When the rechargeable batteries of the parent unit are low, the battery status light flashes red and the parent unit beeps (Fig. 21). The remaining operating time is at least 30 minutes.

When the rechargeable battery of the parent unit is almost empty, the battery status light flashes red.

If you do not connect the parent unit to the mains to charge it when the battery status light flashes red, the parent unit switches off.

12 English

The battery status light flashes green when the parent unit is charging (Fig. 21).

Microphone sensitivity

This option allows you to set the microphone sensitivity of the baby unit. The microphone sensitivity determines what noise level the baby unit picks up, e.g. you will want to hear when your baby cries, but you may be less interested in its babbling.

Note: The parent unit uses less power when it is set to a lower sensitivity level.

- 1 Press the 'sensitivity' button once (Fig. 22).
The sound level lights light up briefly and show the current sensitivity level (Fig. 19).
- 2 Press the 'sensitivity' button again within 3 seconds to increase the sensitivity level.
When the maximum sensitivity level has been reached, the lowest sensitivity level will be selected again.
- 3 If you do not press a button for more than 3 seconds, the sound level lights go out and the setting is saved.

ECO mode

Smart ECO is a standard feature on this baby monitor. It automatically reduces the DECT signal from the baby unit to save energy. To save even more energy, activate the ECO Max mode. In this mode, the DECT signal of the baby unit is switched off as long as the baby does not make a sound.

Caution: When the baby makes a sound, there may be a slight delay in response because the DECT signal has to switch on again before the baby unit can send feedback to the parent unit.

Please note the following:

- In ECO Max mode, you do not receive feedback when the baby unit is switched off or when the parent unit is out of range of the baby unit. You can check the connection by pressing any button on the parent unit.

Activating the ECO Max mode

Make sure that the parent unit is linked to the baby unit.

- 1 Press the ECO Max button (Fig. 23).
The ECO Max indicator lights up blue. The 'link' light starts flashing green slowly approx. 1 minute after the baby has stopped making sounds (Fig. 24).
When the parent unit receives a DECT signal from the baby unit because the baby makes a sound, the 'link' light turns solid green.

Deactivating ECO Max mode

- 1 Press the ECO Max button (Fig. 23).
The ECO Max indicator goes out.

Guarantee and support

If you need information or support, please visit www.philips.com/support or read the separate worldwide guarantee leaflet.

Recycling

- This symbol means that this product shall not be disposed of with normal household waste (2012/19/EU) (Fig. Fig. 25).
- This symbol means that this product contains rechargeable and disposable batteries which shall not be disposed of with normal household waste (2006/66/EC) (Fig. Fig. 26).
- Follow your country's rules for the separate collection of electrical and electronic products, and rechargeable and disposable batteries. Correct disposal helps prevent negative consequences for the environment and human health.

Removing rechargeable and disposable batteries

To remove rechargeable and disposable batteries, see the instructions for placing and/or removing batteries in the user manual.

Frequently asked questions

Question	Answer
Why don't the power-on light of the baby unit and the 'link' light of the parent unit light up when I press the on/off buttons of the units?	Perhaps the rechargeable battery of the parent unit is empty and the parent unit is not plugged in. Put the small plug in the parent unit and put the adapter in a wall socket. Then press the on/off button to establish connection with the baby unit.
	Perhaps the non-rechargeable batteries of the baby unit are empty and the baby unit is not connected to the mains. Replace the non-rechargeable batteries or connect the baby unit to the mains. Then press the on/off button to establish connection with the parent unit.
Why doesn't the battery status light on the parent unit light up when I start recharging the parent unit?	It takes a few minutes before the battery status lightlights up, especially when the parent unit is charged for the first time or has not been in use for a long period.
Is my baby monitor secure from eavesdropping and interference?	The DECT technology of this baby monitor guarantees no interference from other equipment and no eavesdropping.
Why does the parent unit beep?	If the parent unit beeps while the 'link' light flashes red, the connection with the baby unit is lost. Move the parent unit closer to the baby unit to re-establish the connection between the parent unit and the baby unit.
	If the parent unit beeps and the battery status light flashes red, recharge the parent unit.
	If the baby unit is switched off, switch on the baby unit.
Why does the parent unit produce a high-pitched noise?	The units may be too close to each other. Make sure that the parent unit and the baby unit are at least 1.5 metres/5 feet away from each other. It takes a few seconds for the high-pitched noise to stop.
	The volume of the parent unit may be too high. Decrease the volume of the parent unit.

14 English

Question	Answer
Why don't I hear a sound/ Why can't I hear my baby cry?	The volume of the parent unit may be too low or may be switched off. Increase the volume of the parent unit.
	The microphone sensitivity level of the baby unit may be too low. Increase the microphone sensitivity level on the parent unit.
	The baby unit and the parent unit may be out of range of each other. Reduce the distance between the units.
Why does the parent unit react too quickly to other sounds?	The baby unit also picks up other sounds than those of your baby. Move the sound sources away from the baby unit.
	The microphone sensitivity level of the baby unit may be too high. Decrease the microphone sensitivity level on the parent unit.
Why does the parent unit react slowly to the baby's crying?	The microphone sensitivity level of the baby unit may be too low. Increase the microphone sensitivity level on the parent unit.
	The ECO Max mode is on and the baby unit only switches on the DECT signal when the baby makes sounds. Switch off the ECO Max mode to make the baby unit transmit DECT signals continuously and to make the parent unit respond more quickly to your baby's sounds.
Why do the non-rechargeable batteries of the baby unit run low quickly? How can I save battery power?	The microphone sensitivity level of the baby unit may be too high, which causes the baby unit to transmit more often. Decrease the microphone sensitivity level in the menu of the parent unit.
	The speaker volume on the baby unit may be too high, which causes the baby unit to consume a lot of energy. Decrease the speaker volume of the baby unit.
	Perhaps you switched on the nightlight. If you want to use the nightlight, we advise you to run the baby unit on mains power.
	To save energy, activate the ECO Max mode.
The specific operating range of the baby monitor is 330 metres/1000 feet. Why does my baby monitor manage a much smaller distance than that?	The specified range is only valid outdoors in open air.
Why is the operating time of my parent unit shorter than 24 hours?	When the parent unit is charged for the first 4 times, the operating time is less than 24 hours. The rechargeable batteries only reach the full capacity after you charge and discharge them at least 4 times.
	The volume and microphone sensitivity of the parent unit may be too high, which causes the parent unit to consume a lot of energy. Decrease the volume and the microphone sensitivity of the parent unit.
	The parent unit may be switched on during charging. Switch off the parent unit during charging.

Question**Answer**

What happens during a power failure?

If the parent unit is sufficiently charged and there are batteries in the baby unit, the baby monitor continues to operate during a power failure.

The parent unit switched off by itself and I can't switch it on again. What should I do?

Remove the batteries from the parent unit, reinsert them in the parent unit, and the parent unit will switch on automatically. You can also put the small plug in the parent unit and the adapter in the wall socket, and then the parent unit will switch on automatically.

Why does it take up to 10 hours to charge the parent unit, even if the batteries are not completely discharged?

You have removed and then reinserted the batteries. This causes the parent unit to charge the batteries fully up to 10 hours.

To maintain a long battery lifetime over the years, charging is slowed down when the batteries are more than 50% charged.

Úvod

Společnost Philips Avent Vám blahopřeje ke koupi a vítá Vás! Chcete-li plně využívat výhod, které nabízí společnost Philips Avent, zaregistrujte výrobek na adrese www.philips.com/welcome.

Společnost Philips Avent systematicky usiluje o výrobu spolehlivých výrobků péče o dítě, které dávají rodičům požadovanou jistotu. Elektronická chůvička Philips Avent poskytuje nepřetržitou podporu, protože zajišťuje, že své dítě vždy zřetelně uslyšíte bez jakéhokoliv rušivého zvuku. Technologie DECT zaručuje nulové rušení a naprosto čistý zvuk mezi dětskou jednotkou a rodičovskou jednotkou.

Všeobecný popis (obr. 1)

- 1 Rodičovská jednotka
- 2 Tlačítko „Talk“ (Hovor)
- 3 Tlačítko „Sensitivity“ (Citlivost)
- 4 Kontrolka „Link“ (Spojení)
- 5 Reproduktor
- 6 Mikrofon
- 7 Kontrolky hladiny hlasitosti
- 8 Tlačítko „ECO Max“ s kontrolkou
- 9 Kontrolka stavu baterie
- 10 Tlačítka zvýšení (+) a snížení (–) hlasitosti
- 11 Vypínač
- 12 Popruh na zavěšení kolem krku
- 13 Příhrádka na baterie
- 14 Zásuvka pro malou zástrčku
- 15 Víko příhrádky na baterie
- 16 Dobíjecí baterie
- 17 Adaptér s malou zástrčkou
- 18 Popruh na zavěšení kolem krku
- 19 Dětská jednotka
- 20 Noční světlo
- 21 Mikrofon
- 22 Tlačítko PAGE (VYHLEDAT)
- 23 Kontrolka zapnutí přístroje
- 24 Vypínač
- 25 Reproduktor
- 26 Kontrolka stavu baterie
- 27 Tlačítko zvýšení hlasitosti (+)
- 28 Tlačítko snížení hlasitosti (–)
- 29 Tlačítko přehrání/zastavení ukolébavky
- 30 Tlačítko přísti ukolébavky
- 31 Vypínač nočního světla
- 32 Příhrádka na baterie
- 33 Zásuvka pro malou zástrčku
- 34 Víko příhrádky na baterie
- 35 Nedobíjecí baterie 1,5 V R6 AA (nejsou součástí balení)
- 36 Adaptér s malou zástrčkou

Důležité bezpečnostní informace

Před použitím přístroje si pečlivě přečtěte tuto příručku s důležitými informacemi a uschovejte ji pro budoucí použití.

DŮLEŽITÉ

Tato elektronická chůvička má sloužit jako pomůcka. Nepředstavuje náhradu odpovědného a řádného dohledu dospělou osobou a nelze ji tímto způsobem používat.

Nikdy nenechávejte dítě doma samotné. Vždy je třeba, aby s dítětem někdo byl, dohlížel na ně a staral se o jeho potřeby.

Vyloučení odpovědnosti

Vezměte, prosím, na vědomí, že tuto elektronickou chůvičku používáte na vlastní nebezpečí.

Společnost Koninklijke Philips N.V. a její dceřiné společnosti nenesou odpovědnost za provoz této elektronické chůvičky ani za její používání z vaší strany, a tudíž nepřijímají žádnou odpovědnost za škody související s vaším používáním elektronické chůvičky.

Nebezpečí

- Nikdy neponořujte elektronickou chůvičku ani její součást do vody nebo jiné kapaliny. Přístroj nepokládejte na místo, kde na něj může kapat nebo stříkat voda či jiná kapalina. Nepoužívejte elektronickou chůvičku na vlhkých místech nebo blízko vody.
- Na elektronickou chůvičku nikdy nepokládejte žádné předměty a nezakrývejte ji. Neblokujte větrací otvory. Instalaci proveďte podle pokynů výrobce.
- Kabely představují možné nebezpečí uškrcení. Udržujte kabely mimo dosah dětí (ve vzdálenosti větší než 1 metr). Nikdy neumísťujte elektronickou chůvičku do dětské postýlky nebo zahrádky (obr. 2).
- V případě nesprávného vložení jednorázových baterií nebo dobíjecích baterií hrozí nebezpečí výbuchu. Baterie vyměňujte pouze za stejný typ.

Varování

- Dříve než přístroj připojíte k síti, zkontrolujte, zda napětí uvedené na adaptéru souhlasí s napětím v místní elektrické síti.
- Žádnou část adaptéru ani jeho kabelu neupravujte ani neodřezávejte. Mohlo by to vést k nebezpečné situaci.
- Používejte pouze dodaný síťový adaptér (model S003PV0600050).
- Pokud dojde k poškození adaptéru, musíte jej vždy nahradit adaptérem původního typu, abyste předešli možnému nebezpečí.
- Tento přístroj mohou používat děti od 8 let věku a osoby s omezenými fyzickými, smyslovými nebo duševními schopnostmi nebo nedostatkem zkušeností a znalostí, pokud jsou pod dohledem nebo byly poučeny o bezpečném používání přístroje a pokud chápou související rizika. Děti si s přístrojem nesmí hrát. Děti nesmí provádět čištění a uživatelskou údržbu bez dozoru.
- Napájecí kabel chraňte před pošlapáním nebo přiskřípnutím. Zvláštní pozornost je třeba věnovat zástrčkám, zásuvkám a místu, kde kabel vychází z přístroje.
- Elektronickou chůvičku je nutné instalovat tak, aby kabel nepřekážel ve dveřích nebo v chodbě. Pokud elektronickou chůvičku umístíte na stůl nebo nízkou skříňku, nenechávejte napájecí kabel viset přes okraj stolu nebo pracovní desky. Ujistěte se, že kabel neleží na zemi v místech, kde představuje nebezpečí zakopnutí.
- Balicí materiály (plastové sáčky, kartonové výztuže apod.) uložte mimo dosah dětí. Nejedná se o hračky.
- Aby nedošlo k úrazu elektrickým proudem, neotvírejte plášť dětské jednotky ani rodičovské jednotky kromě přihrádek na baterie.

Upozornění

- Přístroj používejte při teplotě mezi 0 °C až 40 °C.
- Přístroj neinstalujte v blízkosti zdrojů tepla, např. radiátorů, vývodů ústředního topení, sporáků ani jiných přístrojů (včetně zesilovačů) produkujících teplo.
- Při manipulaci s adaptéry, zástrčkami a napájecím kabelem a také při vkládání nebo vyjímání jednorázových či dobíjecích baterií dbejte na to, abyste měli suché ruce.
- Veškeré požadované značení je umístěno v přihrádce na baterie rodičovské jednotky a dětské jednotky a na spodním krytu nabíječky (pokud je jí zařízení vybaveno).
- Pro rodičovskou jednotku používejte pouze dobíjecí baterii dodanou s elektronickou chůvičkou.
- Dobíjecí baterii nabíjejte podle pokynů v uživatelské příručce.
- Rodičovskou jednotku lze napájet pouze pomocí dodané dobíjecí baterie.
- Abyste předešli výbuchu nebo prosáknutí baterií, které může poškodit elektronickou chůvičku a způsobit popáleniny a podráždění pokožky a očí,
 - v rodičovské jednotce nenabíjejte baterie, které k tomu nejsou určeny;
 - pokud nebudete elektronickou chůvičku používat déle než 30 dní, vyjměte z ní dobíjecí i jednorázové baterie;
 - Zkontrolujte správnou orientaci + a – pólů baterií.
 - Baterie chraňte před přílišným teplem, například slunečním zářením, ohněm a podobně.
 - Vybité baterie nenechávejte v dětské jednotce.
- Abyste zamezili zahřívání baterií a uvolňování toxických materiálů, vodíku nebo kyslíku, baterie nenabíjejte přes míru, nezkratujte, nenabíjejte při obrácené polaritě, ani baterie nepoškozujte.
- Při manipulaci s poškozenými nebo prosáklými bateriemi chraňte pokožku rukou ochrannými rukavicemi.

Compliance with standards

- Tento výrobek odpovídá požadavkům Evropského společenství (obr. 3) na vysokofrekvenční odrušení.
- Společnost Philips Consumer Lifestyle tímto prohlašuje, že tato elektronická chůvička vyhovuje zásadním požadavkům a dalším příslušným ustanovením směrnice 1999/5/ES. Kopie Prohlášení o shodě ES je k dispozici na adrese www.philips.com/support.

Elektromagnetická pole (EMP)

- Tento přístroj Philips odpovídá všem platným normám a předpisům týkajícím se vystavení účinkům elektromagnetických polí.

Příprava k použití

Dětská jednotka

Doporučujeme dětskou jednotku napájet ze zásuvky. Aby bylo zaručeno automatické zálohování napájení v případě výpadku napájení ze sítě, doporučujeme vložit čtyři alkalické 1,5V baterie velikosti AA (nejsou součástí balení).

Nepoužívejte dobíjecí baterie. Dětská jednotka nemá funkci dobíjení a nepoužívané dobíjecí baterie se časem vybíjejí.

- 1 Sejměte kryt přihrádky (obr. 4) na baterie.
- 2 Vložte čtyři nedobíjecí baterie 1,5 V R6 AA. Zkontrolujte správnou orientaci (obr. 5) pólů + a –.
- 3 Znovu nasadte kryt.

- 4 Zasuňte malou zástrčku do dětské jednotky a zapojte adaptér do síťové zásuvky (obr. 6).

Rodičovská jednotka

Rodičovská jednotka užívá dvě Ni-MH dobíjecí baterie o kapacitě 850 mAh, které jsou dodány s elektronickou chůvičkou. Rodičovskou jednotku nabijte před prvním použitím a pokaždé, když nabití baterií klesne.

- 1 Ujistěte se, že je rodičovská jednotka vypnutá a odpojená od sítě.
- 2 Sejměte kryt příhrádky (obr. 7) na baterie.
- 3 Vložte dvě dobíjecí baterie. Zkontrolujte správnou orientaci (obr. 8) pólů + a -.
- 4 Znovu nasadte kryt.
- 5 Zasuňte malou zástrčku do rodičovské jednotky a zapojte adaptér do síťové zásuvky (obr. 9). Ukazatel stavu baterie bliká zeleně na znamení, že se přístroj nabíjí.

Poznámka: Dobíjecí baterie dosáhnou své plné kapacity teprve po uplynutí 4 cyklů nabití a vybití.

Běžná doba nabíjení je 10 hodin a běžná provozní doba je 24 hodin.

Dobíjecí baterie:

Výrobce	Model	Třída
BYD	H-AAA850A-MB20	1,2 V Ni-MH AAA / R03 850 mAh
GPI	PH85AAAHC	1.2V Ni-MH AAA/R03 850mAh

Použití elektronické chůvičky

Umístění elektronické chůvičky

Dětskou jednotku uchovávejte mimo dosah dítěte. Nikdy neumísťujte dětskou jednotku do dětské postýlky nebo zahrádky.

Vzhledem k tomu, že kabel dětské jednotky představuje možné nebezpečí uškrcení, dbejte na to, aby dětská jednotka a její kabel byly vzdáleny nejméně 1 metr od dítěte. (obr. 10)

Umístěním rodičovské jednotky nejméně 1,5 metru od dětské jednotky zajistíte, aby ani jedna z jednotek nevydávala vysoký zvuk.

Poznámka: Rodičovská jednotka občas pípne, pokud je mimo dosah dětské jednotky. Kontrolka „Link“ (Spojení) na rodičovské jednotce bliká červeně.

Navázání spojení rodičovské jednotky a dětské jednotky

- 1 Stiskněte tlačítko zap/vyp na dětské jednotce a přidržte je dvě sekundy (obr. 11).
 - Všechny kontrolky na dětské jednotce se krátce rozsvítí.
- 2 Stiskněte tlačítko zap/vyp na rodičovské jednotce a přidržte je dvě sekundy (obr. 12).
 - Všechny kontrolky na rodičovské jednotce se krátce rozsvítí.
 - Kontrolka „Link“ (spojení) bliká červeně a rodičovská jednotka začne vyhledávat dětskou jednotku.
 - Když dojde k navázání spojení mezi rodičovskou a dětskou jednotkou, kontrolka „Link“ (spojení) začne svítit zeleně (obr. 13).

20 Čeština

- Pokud nedojde k navázání spojení, kontrolka „Link“ bliká červeně a rodičovská jednotka občas pipne.

Poznámka: Navázání spojení mezi rodičovskou jednotkou a dětskou jednotkou trvá necelých 15 sekund.

Co dělat v případě, že není navázáno spojení

- Pokud je rodičovská jednotka mimo dosah, umístěte ji blíže k dětské jednotce, ale ne blíže než 1 metr.
- Je-li dětská nebo rodičovská jednotka příliš blízko jiného přístroje DECT (například bezdrátového telefonu), vypněte tento přístroj nebo přemístěte jednotku pryč od přístroje.
- Je-li dětská jednotka vypnutá, zapněte ji.

Provozní dosah

- Provozní dosah je 330 metrů venku a až 50 metrů uvnitř budov.
- Provozní dosah elektronické chůvičky je proměnlivý v závislosti na okolí a na faktorech, které způsobují rušení. Mokrý a vlhký materiál způsobují tolik rušení, že ztráta dosahu stoupá až ke 100 %. Informace o rušení suchými materiály naleznete v následující tabulce.

Suché materiály	Tloušťka materiálu	Ztráta dosahu
Dřevo, sádra, karton, sklo (bez kovu, drátů a olova)	< 30 cm	0-10%
Cihly, překližka	< 30 cm	5-35%
Vyztužený beton	< 30 cm	30-100%
Kovové mříže nebo zábradlí	< 1 cm	90-100%
Kovový nebo hliníkový plech	< 1 cm	100%

Funkce a zpětná vazba na dětské jednotce

Noční světlo

Noční světlo vydává tlumenou zář, která dítě uklidňuje.

- 1 Noční světlo (obr. 14) zapnete stisknutím tlačítka nočního světla na zadní straně dětské jednotky.
- 2 Opakovaným stisknutím tlačítka nočního světla je vypnete.

Funkce ukolébavky

- 1 Stisknutím tlačítka přehrání/zastavení ukolébavky na dětské jednotce spustíte poslední vybranou ukolébavku (obr. 15).

Vybraná ukolébavka se opakuje po dobu 30 minut.

- 2 Stisknutím tlačítka další ukolébavky vyberete jinou ukolébavku ze seznamu (obr. 16).
- 3 Úroveň hlasitosti ukolébavky nastavíte stisknutím tlačítka + nebo - na dětské jednotce.
- 4 Přehrávání ukolébavky zastavíte dalším stisknutím tlačítka přehrání/zastavení na dětské jednotce.

Vyhledání rodičovské jednotky

Pokud jste rodičovskou jednotku ztratili, můžete použít tlačítko „PAGE“ (Vyhledat) na dětské jednotce a rodičovskou jednotku vyhledat. Tato funkce funguje pouze, pokud je rodičovská jednotka zapnutá.

- 1 Stiskněte tlačítko „PAGE“ (VYHLEDAT) na dětské jednotce (obr. 17). Rodičovská jednotka začne vydávat vyhledávací tón.
- 2 Vyhledávací tón vypnete opětovným stisknutím tlačítka „PAGE“ (Vyhledat) na dětské jednotce nebo stisknutím libovolného tlačítka na rodičovské jednotce. Vyhledávací tón se automaticky vypne po 2 minutách.

Battery status light

Kontrolka stavu baterie svítí zeleně, pokud je dětská jednotka napájena bateriemi a baterie jsou dostatečně nabitě.

Kontrolka stavu baterie bliká rychle červeně, pokud je dětská jednotka napájena bateriemi (obr. 18) a baterie jsou slabé.

Poznámka: Když je dětská jednotka napájena adaptérem, kontrolka stavu baterie nesvítí.

Pokud jsou baterie slabé, vyměňte je.

Funkce a zpětná vazba na rodičovské jednotce

Hlasitost

K dispozici je pět úrovní hlasitosti a nastavení „vypnutá hlasitost“.

Nastavení úrovně hlasitosti

- 1 Jednou stiskněte tlačítko + nebo –.
Kontrolky úrovně hlasitosti zobrazí aktuální hlasitost (obr. 19).
- 2 Stisknutím tlačítka + hlasitost zvýšíte a stisknutím tlačítka – hlasitost snížíte.
- 3 Pokud nestisknete žádné tlačítko na dobu delší než 3 sekundy, kontrolky úrovně hlasitosti zhasnou a nastavení hlasitosti se uloží.

Vypnutá hlasitost

Pod nejnižším nastavením hlasitosti je k dispozici nastavení „vypnutá hlasitost“.

- 1 Press the + button or the – button once.
Kontrolky úrovně hlasitosti zobrazí aktuální hlasitost.
- 2 Stisknutím a podržením tlačítka – na více než 3 sekundy hlasitost vypnete.

Poznámka: Kontrolky úrovně hlasitosti vždy ukazují, že dítě vydává zvuky, i když je hlasitost vypnutá.

Funkce „Talk“ (Hovor).

- 1 Chcete-li své dítě uklidnit, stiskněte a přidržte tlačítko „TALK“ (Hovor) na rodičovské jednotce a zřetelně mluvejte do mikrofону na přední straně ze vzdálenosti 15–30 cm (obr. 20).
Kontrolka „Link“ (Spojení) začne blikat zeleně.

Poznámka: Pokud nastavíte vyšší hlasitost ukolébavky na dětské jednotce, bude hlasitější i zvuk vašeho hlasu při používání funkce pro hovor na rodičovské jednotce.

- 2 Tlačítko „TALK“ (Hovor) po ukončení hovoru uvolněte.

Battery status light

Pokud dochází energie v dobíjecích bateriích rodičovské jednotky, kontrolka stavu baterie bliká červeně a rodičovská jednotka pípá (obr. 21). Zbývající provozní doba je nejméně 30 minut.

Pokud je dobíjecí baterie rodičovské jednotky téměř vybitá, kontrolka stavu baterie bliká červeně.

Pokud rodičovskou jednotku nepřipojíte k síti a nenabijete tak dobíjecí baterii, když kontrolka stavu baterie bliká červeně, rodičovská jednotka se vypne.

Během nabíjení (obr. 21) rodičovské jednotky bliká kontrolka stavu baterie zeleně.

Citlivost mikrofону

Tato volba umožňuje nastavit citlivost mikrofónu na dětské jednotce. Citlivost mikrofónu určuje, jakou úroveň hlasitosti bude dětská jednotka detekovat, např. budete chtít slyšet pláč vašeho dítěte, ale už nebudete chtít tolik poslouchat jeho žvatláni.

Poznámka: Pokud je rodičovská jednotka nastavena na nižší úroveň citlivosti, spotřebovává méně energie.

- 1 Jednou (obr. 22) stiskněte tlačítko „Sensitivity“ (Citlivost).
Kontrolky úrovně hlasitosti se krátce rozsvítí a zobrazí aktuální úroveň (obr. 19) citlivosti.
- 2 Úroveň citlivosti zvýšíte dalším stisknutím tlačítka Sensitivity (Citlivost) do 3 sekund.
Po dosažení maximální úrovně citlivosti bude znovu vybrána nejnižší úroveň citlivosti.
- 3 Pokud nestisknete žádné tlačítko na dobu delší než 3 sekundy, kontrolky úrovně hlasitosti zhasnou a nastavení hlasitosti se uloží.

Režim ECO

Režim Smart ECO je standardní funkcí této elektronické chůvičky. Tento režim automaticky redukuje signál DECT z dětské jednotky za účelem úspory energie. Chcete-li ušetřit ještě více energie, aktivujte režim ECO Max. V tomto režimu se signál DECT z dětské jednotky vypne, pokud dítě nevydává žádný zvuk.

Upozornění: Když dítě vydá zvuk, může dojít k mírnému zpoždění reakce, protože signál DECT se musí znovu zapnout, než dětská jednotka může poslat zpětnou vazbu rodičovské jednotce.

Mějte na paměti následující skutečnosti:

- V režimu ECO Max nepřijímáte zpětnou vazbu, pokud je dětská jednotka vypnutá nebo pokud je rodičovská jednotka mimo dosah dětské jednotky. Spojení můžete zkontrolovat stisknutím libovolného tlačítka na rodičovské jednotce.

Aktivace režimu ECO Max

Ujistěte se, že je navázáno spojení mezi rodičovskou a dětskou jednotkou.

- 1 Stiskněte tlačítko (obr. 23) „ECO Max“.
Kontrolka „ECO Max“ se rozsvítí modře. Kontrolka „Link“ (Spojení) začne pomalu blikat zeleně cca 1 minutu poté, co dítě přestane vydávat zvuky (obr. 24).
Jakmile rodičovská jednotka přijme signál DECT z dětské jednotky, protože dítě vydá zvuk, kontrolka „Link“ (Spojení) se rozsvítí zeleně.

Deaktivace režimu ECO Max

- 1 Stiskněte tlačítko (obr. 23) „ECO Max“.
Kontrolka „ECO Max“ zhasne.

Záruka a podpora

Více informací nebo podporu naleznete na adrese www.philips.com/support nebo na samostatném záručním listu s celosvětovou platností.

Recyklace

- Tento symbol znamená, že výrobek nelze likvidovat s běžným komunálním odpadem (2012/19/EU) (obr. 25obr.).
- Symbol na výrobku znamená, že tento výrobek obsahuje dobíjecí a jednorázové baterie, které nemohou být likvidovány společně s běžným domácím odpadem (2006/66/ES) (obr. 26obr.).
- Dodržujte předpisy vaší země týkající se sběru tříděného odpadu elektrických a elektronických výrobků a také dobíjecích a jednorázových baterií. Správnou likvidací pomůžete zabránit negativním dopadům na životní prostředí a lidské zdraví.

Vyjmutí dobíjecích baterií a baterií na jedno použití

Chcete-li vyjmout dobíjecí baterie nebo baterie na jedno použití, další pokyny naleznete v pokynech k vkládání a vyjímání baterií v uživatelské příručce.

Nejčastější dotazy

Otázka	Odpověď
Proč se nerozsvítí kontrolka zapnutí na dětské jednotce a kontrolka „Link“ (Spojení) na rodičovské jednotce při stisknutí vypínačů na těchto jednotkách?	Je možné, že dobíjecí baterie v rodičovské jednotce je vybitá a jednotka není připojena k elektrické síti. Zasuňte malou zástrčku do rodičovské jednotky a zapojte adaptér do zásuvky. Potom stisknutím tlačítka zap/vyp navažte spojení s dětskou jednotkou.
	Je možné, že jsou nedobíjecí baterie v dětské jednotce vybité a dětská jednotka není připojena k síti. Vyměňte nedobíjecí baterie nebo dětskou jednotku připojte k síti. Potom stisknutím tlačítka zap/vyp navažte spojení s rodičovskou jednotkou.
Proč se nerozsvítí kontrolka stavu baterie na rodičovské jednotce, když začnu dobíjet rodičovskou jednotku?	Může trvat několik minut, než se kontrolka stavu baterie rozsvítí, zejména při prvním nabíjení rodičovské jednotky nebo jejím nabíjení po dlouhé době nepoužívání.
Je moje elektronická chůvička bezpečná před odposlechem a rušením?	Technologie DECT této elektronické chůvičky zaručuje, že nebude docházet k žádnému rušení ani odposlechu.
Proč rodičovská jednotka pípá?	Pokud rodičovská jednotka pípá a kontrolka „Link“ (Spojení) bliká červeně, ztratilo se spojení s dětskou jednotkou. Přesuňte rodičovskou jednotku blíže k dětské jednotce, abyste obnovili spojení rodičovské jednotky s dětskou jednotkou.
	Pokud rodičovská jednotka pípá a kontrolka stavu baterie bliká červeně, dobijte rodičovskou jednotku.
	Pokud je dětská jednotka vypnutá, zapněte ji.

Otázka	Odpověď
Proč rodičovská jednotka vydává vysoké zvuky?	Je možné, že se jednotky nachází příliš blízko k sobě. Zkontrolujte, zda jsou rodičovská jednotka a dětská jednotka od sebe vzdáleny alespoň 1,5 metru. Vysoké zvuky ustanou po několika sekundách.
	Hlasitost rodičovské jednotky může být příliš vysoká. Nastavte hlasitost rodičovské jednotky na nižší úroveň.
Proč není slyšet zvuk / Proč neslyším dítě, když pláče?	Hlasitost rodičovské jednotky může být příliš nízká nebo je úplně vypnuta. Nastavte hlasitost rodičovské jednotky na vyšší úroveň.
	Úroveň citlivosti mikrofону na dětské jednotce může být příliš nízká. Nastavte citlivost mikrofónu na rodičovské jednotce na vyšší úroveň.
	Rodičovská jednotka a dětská jednotka mohou být mimo vzájemný dosah. Snižte vzdálenost mezi oběma jednotkami.
Proč reaguje rodičovská jednotka příliš rychle na jiné zvuky?	Dětská jednotka rovněž detekuje jiné zvuky než ty, které vydává dítě. Přesuňte zdroje zvuku dále od dětské jednotky.
	Úroveň citlivosti mikrofónu na dětské jednotce může být příliš vysoká. Nastavte citlivost mikrofónu na rodičovské jednotce na nižší úroveň.
Proč reaguje rodičovská jednotka na pláč dítěte pomalu?	The microphone sensitivity level of the baby unit may be too low. Increase the microphone sensitivity level on the parent unit.
	Režim ECO Max je aktivní a dětská jednotka zapne signál DECT pouze tehdy, když dítě vydává zvuky. Vypněte režim ECO Max, aby dětská jednotka přenášela signály DECT nepřetržitě a aby rodičovská jednotka rychleji reagovala na zvuky dítěte.
Proč se nedobíjecí baterie v dětské jednotce rychle vybíjejí? Jak mohu zvýšit výdrž baterií?	Úroveň citlivosti mikrofónu může být nastavena příliš vysoko, což způsobí, že dětská jednotka vysílá častěji. Nastavte citlivost mikrofónu v nabídce na rodičovské jednotce na nižší úroveň.
	Hlasitost reproduktoru dětské jednotky může být příliš vysoká, což způsobí, že jednotka spotřebovává mnoho energie. Nastavte hlasitost reproduktoru dětské jednotky na nižší úroveň.
	Je možné, že jste zapnuli noční světlo. Pokud chcete noční světlo používat, doporučujeme dětskou jednotku napájet ze sítě.
	Chcete-li ušetřit energii, aktivujte režim ECO Max.
Provozní dosah elektronické chůvičky je 330 metrů. Proč moje elektronická chůvička funguje pouze na mnohem menší vzdálenosti?	Uváděný dosah platí pouze v exteriéru.
Proč je provozní doba mojí rodičovské jednotky kratší než 24 hodin?	Během prvních 4 nabíjecích cyklů je provozní doba rodičovské jednotky kratší než 24 hodin. Dobíjecí baterie dosáhnou své plné kapacity po nejméně 4 cyklech nabití a vybití.

Otázka	Odpověď
	Hlasitost a citlivost mikrofonu rodičovské jednotky může být příliš vysoká, což způsobí, že rodičovská jednotka spotřebovává mnoho energie. Nastavte hlasitost a citlivost mikrofonu rodičovské jednotky na nižší úroveň.
	Je možné že rodičovská jednotka je během nabíjení zapnuta. Rodičovskou jednotku během nabíjení vypněte.
Co se stane při výpadku elektřiny ze sítě?	Pokud je rodičovská jednotka dostatečně nabitá a v dětské jednotce jsou vloženy baterie, elektronická chůvička pokračuje v provozu i po výpadku elektřiny ze sítě.
Rodičovská jednotka se sama vypnula a nelze ji znovu zapnout. Co mám dělat?	Vyjměte z rodičovské jednotky baterie, znovu je do ní vložte a rodičovská jednotka se automaticky zapne. Můžete také zasunout malou zástrčku do rodičovské jednotky a zapojit adaptér do zásuvky; potom se rodičovská jednotka automaticky zapne.
Proč trvá nabití rodičovské jednotky až 10 hodin, i když nejsou dobíjecí baterie zcela vybité?	Vyjmuli jste baterie a vložili jste je zpět. To způsobí, že plné nabití baterií rodičovské jednotky trvá až 10 hodin.
	Aby byla zajištěna dlouhá životnost dobíjecích baterií, nabíjení se zpomalí, když jsou nabitě z více než 50 %.

Sissejuhatus

Õnnitleme ostu puhul ja tervitame Philips Aventi poolt! Selleks, et teil Philips Aventi tootetoest kasu oleks, registreerige oma toode saidil www.philips.com/welcome.

Philipsi Avent on pühendunud hoolivate ja töökindlate toodete valmistamisele, tagamaks vanematele vajalik kindlustunne. See Philips Aventi beebimonitor pakub ööpäevaringset abi, võimaldades teil alati kuulda oma beebit mis tahes häiriva mürata. Digitaalne DECT-tehnoloogia tagab interferentsita ühenduse ning kristallselge kuuldavuse beebi- ja keskseadme vahel.

Seadme osad (joon. 1)

- 1 Keskseade
- 2 Kõnenupp
- 3 „Sensitivity“ (tundlikkus) nupp
- 4 „Link“ (side) märgutuli
- 5 Kõlar
- 6 Mikrofon
- 7 Helitaseme tuled
- 8 Valgustusega ECO Max-nupp
- 9 Aku laetuse märgutuli
- 10 Helitugevuse nupud + ja –
- 11 Toitenupp
- 12 Kaelanööri aas
- 13 Akupes
- 14 Väikese pistiku pesa
- 15 Patareikambri kaas
- 16 Laetavad akud
- 17 Väikese pistikuga adapter
- 18 Kaelanöör
- 19 Beebiseade
- 20 Öötuli
- 21 Mikrofon
- 22 Nupp „PAGE“ (otsing)
- 23 Toite märgutuli
- 24 Toitenupp
- 25 Kõlar
- 26 Aku laetuse märgutuli
- 27 Helitugevuse nupp +
- 28 Helitugevuse nupp -
- 29 Hällilaulu mängi/peata-nupp
- 30 Nupp „Järgmine hällilaul“
- 31 Öötule sisse-/väljalülitamise nupp
- 32 Akupes
- 33 Väikese pistiku pesa
- 34 Patareikambri kaas
- 35 Mittelaetavad patareid 1,5 V R6 AA (ei kuulu komplekti)
- 36 Väikese pistikuga adapter

Tähtis ohutusteave

Enne seadme kasutamist lugege oluline teave hoolikalt läbi ja hoidke see edaspidiseks alles.

TÄHELEPANU!

Beebivaht on mõeldud kasutamiseks abivahendina. Seade ei asenda vastutusvõimelise ja korralikku täiskasvanu järelvalvet ning selliselt seda kasutada ei tohi.

Ärge jätke last üksinda koju. Alati tagage, et keegi vaatab lapse järele ja hoolitseb tema vajaduste eest.

Lahtiütlemine

Pidage meeles, et kasutate beebivahti omal vastutusel. Koninklijke Philips N.V. ja selle filiaalid ei vastuta beebivahi teepoolse kasutuse eest ning seega ei võta endale beebivahi kasutamisega seoses mingit vastutust.

Oht

- Ärge kastke beebivahti vette ega mõne muu vedeliku sisse. Ärge asetage seadet kohta, kus vesi või muu vedelik võib sellele peale tilkuda või pritsida. Kunagi ärge kasutage beebivahti märgades kohtades või vee ääres.
- Ärge kunagi asetage ühtegi eset beebivahi peale ega katke seda. Ärge ummistage ühtegi ventilatsiooniava. Paigaldage toode kooskõlas tootja juhtnõridega.
- Juhtmed võivad kujutada lämbumisohtu. Hoidke juhtmeid väljaspool laste käeulatust (rohkem kui 1 meetri kaugusel). Ärge kunagi pange beebivahti beebi voodisse ega mänguaeda (joon. 2).
- Kui ühekordsed või laetavad akud on valesti vahetatud, võib esineda plahvatusoht. Asendage need ainult sama tüüpi akudega.

Hoiatus

- Enne seadme sisselülitamist kontrollige, kas adapterile märgitud pinge vastab vooluvõrgu pingele.
- Ärge modifitseerige ega lõigake adapteri ja selle kaabli ühtegi osa, see võib tekitada ohtliku olukorra.
- Kasutage ainult kaasasolevat adapterit (mudel S003PV0600050).
- Kui adapter on kahjustatud, laske see ohu vältimiseks välja vahetada originaalvaruosaga vastu.
- Seda seadet võivad kasutada lapsed alates 8. eluaastast ning füüsiliste puuete ja vaimuhäiretega isikud või isikud, kellel puuduvad kogemused ja teadmised, kui neid valvatakse või neile on antud juhendid seadme ohutu kasutamise kohta ja nad mõistavad sellega seotud ohte. Lapsed ei tohi seadmega mängida. Ärge laske lastel seadet puhastada ja hooldada järelvalveta.
- Vältige elektrijuhtme peale astumist ja selle pigistamist, eriti pistikute ja pistikupesade juurest ning seadme juhtme väljumiskohast.
- Veenduge, et paigaldasite beebivahi nii, et selle toitejuhe ei tõkestaks ukseava ega vahekaiku. Kui asetate beebivahi lauale või madalale kapile, ärge laske toitejuhtmel rippuda üle laua või tööpinna serva. Veenduge, et juhe ei vedeleks põrandal, kus see kujutab endast ohtu komistamiseks.
- Hoidke pakkekomponendid (plastkotid, kartongist kaitseraam jne) lastele kättesaamatuna, need ei ole mänguasjad.
- Elektrilöögiohu vältimiseks ärge avage beebi- ega keskseadme korpust, v.a. patareipesasid.

Ettevaatust

- Kasutage seadet temperatuurivahemikus 0 °C (32 °F) kuni 40 °C (104 °F).
- Ärge paigaldage seadet kuumaallikate, näiteks radiaatorite, õhurestide, ahjude või muude kuumenevate seadmete (sh võimendite) lähedusse.
- Veenduge, et teie käed on adapterite, pistikute ja toitejuhtmete käsitlemisel ning ühekordsete ja laetavate akude sisestamise või väljavahetamise ajal kuivad.
- Kõik nõutavad märgised paiknevad keskseadme ja beebiseadme patareipesas ning laadija (kui on olemas) põhjakorpusel.

28 Eesti

- Kasutage keskseadmes ainult beebivahiga kaasasolevat laetavat akut.
- Laadige laetavat akut nii, nagu on kirjeldatud kasutusjuhendis.
- Keskseadet tohib laadida ainult kaasasoleva laetava aku kasutamisel.
- Beebivahi kahjustust ning põletusi ja naha või silmade ärritust põhjustada võiva aku plahvatamise või lekke vältimiseks:
 - ärge laadige keskseadmes mittelaetavaid akusid;
 - eemaldage laetavad ja ühekordsed patareid, kui te ei kavatse beebivahti enne 30 päeva möödumist kasutada;
 - veenduge, et patareide + ja – poolused oleksid õigesti suunatud.
 - Kaitske patareid päikesekiirguse, tule või muude ülekuumenemist põhjustada võivate allikate eest.
 - Ärge jätke beebiseadmesse tühje patareid.
- Akude kuumenemise või mürgiste materjalide, vesiniku või hapniku vabanemise vältimiseks ärge ülelaadige, lühistage, laadige vastassuunaliselt ega kahjustage akusid.
- Kandke kahjustatud või lekkivate patareide käsitlemisel nahka kaitsvaid kindaid.

Vastavus standarditele

- Käesolev toode vastab Euroopa Ühenduse (joon. 3) kehtestatud nõuetele raadioside häiringute kohta.
- Philips Consumer Lifestyle teatab, et see beebivaht vastab direktiivi 1999/5/EÜ põhinõuetele ja muudele asjakohastele sätetele. EÜ vastavusdeklaratsiooni koopia on saadaval veebilehel www.philips.com/support.

Elektromagnetväljad (EMF)

- See Philips seade vastab kõikidele elektromagnetiliste väljadega kokkupuudet käsitlevatele kohaldatavatele standarditele ja õigusnormidele.

Kasutamiseks valmistumine

Beebiseade

Kasutage beebiseadet võrgutoitel. Võrgutoite rikke korral saab beebiseadme automaatse toite tagada, kui sisestate neli 1,5 V AA leelispatareid (pole komplektis).

Ärge kasutage laetavaid akusid. Beebiseadmel puudub laadimisfunktsioon ja laetavad akud tühjenevad mittekasutamise korral aeglaselt.

- 1 Eemaldage patareipesa (joon. 4) kaas.
- 2 Sisestage neli mittelaetavat 1,5 V R6 AA patareid. Veenduge, et + ja – poolused oleksid õigesti suunatud (joon. 5).
- 3 Pange kaas tagasi.
- 4 Sisestage väike pistik beebiseadmesse ja adapter seinakontakti (joon. 6).

Keskseade

Keskseade töötab beebivahiga kaasasoleva kahe laetava 850 mAh Ni-Mh akuga. Enne keskseadme esmakordset kasutamist ja kui akud on tühjad, laadige keskseadet.

- 1 Veenduge, et keskseade oleks välja lülitatud ning seadme pistik seinakontaktist välja tõmmatud.
- 2 Eemaldage patareipesa (joon. 7) kaas.
- 3 Sisestage akupatareid. Veenduge, et + ja – poolused oleksid õigesti suunatud (joon. 8).

- 4 Pange kaas tagasi.
- 5 Sisestage väike pistik keskseadmesse ja adapter seinakontakti (joon. 9).
Seadme laadimise tähistamiseks vilgub aku oleku näidik roheliselt.

Märkus. Laetavate akude täismahtuvuse saavutamiseks kulub neli laadimis- ja tühjendamistsükli.

Tavaline laadimisaeg on 10 tundi ja tavaline tööaeg on 24 tundi.

Laetavad akud

Valmistaja	Mudel	Pinge
BYD	H-AAA850A-MB20	1,2 V Ni-MH AAA/R03 850 mAH
GPI	PH85AAAHC	1,2 V Ni-MH AAA/R03 850 mAH

Beebivahi kasutamine

Beebivahi paigaldamine

Hoidke beebiseade eemal beebi käeulatusest. Kunagi ärge pange beebiseadet beebi voodisse ega mänguaeda.

Kuna beebiseadme juhtmega võib kaasnedna lämbumisoht, hoolitsege selle eest, et beebiseade ja selle juhe oleks beebist vähemalt ühe meetri kaugusel (joon. 10).

Et ühes või mõlemas seadmes ei tekiks kiledat heli, veenduge, et keskseade on vähemalt 1,5 meetri kaugusel beebiseadmest.

Märkus. Kui keskseade asub väljaspool beebiseadme tegevusraadiust, piiksub keskseade aeg-ajalt. Keskseadme side märgutuli vilgub punaselt.

Kesk- ja beebiseadme sidumine

- 1 Vajutage ja hoidke beebiseadme sisse-välja lüliti nupp kaks sekundit (joon. 11) all.
 - Kõik beebiseadme tuled süttivad lühikeseks ajaks põlema.
- 2 Vajutage keskseadme sisse-välja lüliti nuppu ja hoidke kaks sekundit (joon. 12) all.
 - Kõik keskseadme tuled süttivad lühikeseks ajaks põlema.
 - „Link” (side) märgutuli vilgub punaselt ja keskseade hakkab beebiseadet otsima.
 - Kui kesk- ja beebiseade on seotud, muutub „link” (side) märgutuli püsivalt roheliseks (joon. 13).
 - Kui ühenduse loomine ei õnnestu, vilgub „link” (side) märgutuli punaselt ja keskseade hakkab aeg-ajalt piiksuma.

Märkus. Kesk- ja beebiseadme vahelise ühenduse loomiseks kulub alla 15 sekundi.

Mida teha, kui ühendust ei loodud?

- Kui keskseade on tegevusraadiusest väljas, pange see lapseseadmele lähemale, kuid mitte lähemale kui 1 m.
- Kui beebi- või keskseade on liiga lähedal muule DECT-seadmele (nt juhtmeta telefonile), lülitage see seade välja või viige beebi- või keskseade sellest eemale.
- Kui beebiseade on välja lülitatud, lülitage see sisse.

30 Eesti

Tegevusraadius

- Tegevusraadius on vabas õhus 330 meetrit ja siseruumides kuni 50 meetrit.
- Beebivahi tegevusraadius sõltub ümbruskonnast ja teistest takistavatest teguritest. Märja ja niiske materjali korral võib takistus olla nii suur, et tegevusraadius väheneb kuni 100%. Kuivade materjalide takistuste kohta vt allpool esitatud tabelit.

Kuivad materjalid	Materjali paksus	Tegevusraadiuse vähenemine
Puit, kipsplaat, kartong, klaas (metallita, traatideta või raamideta).	< 30 cm (12 tolli)	0-10%
Telliskivi, vineer	< 30 cm (12 tolli)	5-35%
Armatuuriga betoon	< 30 cm (12 tolli)	30-100%
Metallvõred või trellid	< 1 cm (0,4 tolli)	90-100%
Metall- või alumiiniumplaadid	< 1 cm (0,4 tolli)	100%

Funktsioonid ja tagasiside beebiseadmes

Öötuli

Öötuli tekitab maheda kuma, mis rahustab teie beebit.

- 1 Öötule sisselülitamiseks vajutage beebiseadme tagaküljel olevat öötule (joon. 14) lülitit.
- 2 Öötule väljalülitamiseks vajutage uuesti öötule lülitit.

Hällilaulu funktsioon

- 1 Viimati valitud hällilaulu (joon. 15) esitamiseks vajutage beebiseadmel hällilaulu mängimise/peatamise nuppu .
Valitud hällilaul kordub 30 minuti vältel.
- 2 Nimistust (joon. 16) mõne teise hällilaulu valimiseks vajutage järgmise hällilaulu nuppu.
- 3 Hällilaulu helitugevuse reguleerimiseks vajutage beebiseadme helitugevuse nuppe + või -.
- 4 Hällilaulu esitamise lõpetamiseks vajutage uuesti beebiseadme hällilaulu mängimise/peatamise nuppu.

Keskseadme otsimine

Kui olete keskseadme kaotanud, saate keskseadme asukoha määramiseks kasutada oma beebiseadme nuppu "PAGE" (otsing). See otsingufunktsioon töötab ainult siis, kui keskseade on sisse lülitatud.

- 1 Vajutage beebiseadme (joon. 17) otsingunupule PAGE (otsing). Keskseade hakkab otsingualarmi andma.
- 2 Otsingu alarmi lõpetamiseks vajutage uuesti beebiseadme nupule "PAGE" või keskseadme suvalisele nupule. Otsingu häireheli lõpeb automaatselt umbes kahe minuti pärast.

Aku laetuse märgutuli

Aku laetuse märgutuli on püsivalt roheline, kui beebiseade töötab akutoitel ja akud sisaldavad piisavalt energiat.

Aku laetuse märgutuli vilgub kiiresti punaselt, kui akud hakkavad beebiseadme akutoitel (joon. 18) kasutamise ajal tühjenema.

Märkus. Kui keskseade on ühendatud adapteriga, on aku laetuse märgutuli kustunud.

Vahetage akud välja, kui need hakkavad tühjenema.

Funktsioonid ja tagasiside keskseadmes

Helitugevus

Kokku on viis helitugevuse sätet ja säte „heli väljas“.

Helitugevuse taseme seadistamine

- 1 Vajutage korra nuppu + või –.
Helitaseme tuled näitavad praeguse helitugevuse taset (joon. 19).
- 2 Helitugevuse suurendamiseks vajutage nupule + ja helitugevuse vähendamiseks vajutage nupule –.
- 3 Kui te kauem kui kolme sekundi vältel ei vajuta ühtegi nuppu, kustuvad helitugevuse taseme tuled ja seadistus salvestatakse.

Heli väljas

Kõige väiksema helitugevuse järel tuleb seadistus „heli väljas“.

- 1 Vajutage korra nuppu + või –.
Helitaseme tuled näitavad praeguse helitugevuse taset.
- 2 Helitugevuse väljalülitamiseks vajutage ja hoidke vähemalt kolm sekundit all nuppu –.

Märkus. Isegi juhul, kui helitugevus on välja lülitatud, annavad beebi häälitsemisest alati märku helitaseme tuled.

Kõnerežiim

- 1 Kui soovite beebit rahustada, vajutage keskseadme kõnenuppu „TALK“ ja rääkige 15–30 cm (joon. 20) kauguselt selgelt otse esimikrofoni.
„Link“ (side) märgutuli hakkab roheliselt vilkuma.

Märkus. Kui seadistasite häällaulu heli beebiseadmel tugevamaks, on heli valjem ka keskseadme kõnefunktsiooni kasutamisel.

- 2 Vabastage kõnenupp TALK (kõne), kui olete rääkimise lõpetanud.

Aku laetuse märgutuli

Kui keskseadme akud on tühjenenud, vilgub aku märgutuli punaselt ja keskseade piiksub (joon. 21). Järelejäänud tööaeg on vähemalt 30 minutit.

Kui keskseadme laetav aku on peaaegu tühi, vilgub aku oleku märgutuli punaselt.

Kui aku märgutuli vilgub punaselt ja te ei ühenda keskseadet vooluvõrku, lülitub keskseade välja.

Kui keskseadet laaditakse (joon. 21), vilgub aku laetuse märgutuli roheliselt.

Mikrofoni tundlikkus

See suvand võimaldab teil seadistada beebiseadme mikrofoni tundlikkust. Mikrofoni tundlikkus määrab, millise mürataseme beebiseade tuvastab, nt te soovite kuulda beebi nuttu, kuid tema lalinast olete ehk vähem huvitatud.

Märkus. Kui keskseade on seadistatud madalamale tundlikkuse tasemele, kasutab seade vähem voolu.

- 1 Vajutage „sensitivity“ (tundlikkus) nuppu üks kord (joon. 22).
Kehtiva tundlikkustaseme (joon. 19) kuvamiseks süttivad korraaks helitaseme tuled.
- 2 Tundlikkuse taseme suurendamiseks vajutage tundlikkuse nuppu uuesti kolme sekundi jooksul.
Maksimaalse tundlikkuse taseme saavutamisel valitakse uuesti madalaim tundlikkuse tase.
- 3 Kui te kauem kui kolme sekundi vältel ei vajuta ühtegi nuppu, kustuvad helitugevuse taseme tuled ja seadistus salvestatakse.

Säästurežiim ECO (öko)

Nutikas ECO-režiim on selle beebivahi standardomadus. See vähendab automaatselt beebiseadme DECT-signaali, et säästa energiat. Selleks, et säästa veelgi rohkem energiat, aktiveerige ECO Max-režiim. Selles režiimis lülitub DECT-signaali beebiseadme välja, kuni beebi ei tee häält.

Ettevaatust! Kui beebi häälitseb, võib reageerimisel tekkida väike viivitus, sest DECT-signaali peab uuesti sisse lülitama enne seda, kui beebiseade saab edastada keskseadmesse tagasisidet.

Pange tähele järgmist.

- Eco Max-režiimis ei saa te tagasisidet, kui beebiseade on välja lülitatud või kui keskseade asub beebiseadme tegevusraadiusest väljas. Ühenduse kontrollimiseks vajutage keskseadme suvalisele nupule.

ECO Max-režiimi aktiveerimine

Veenduge, et keskseade on beebiseadmega ühendatud.

- 1 Vajutage ECO Max nuppu (joon. 23).

ECO Max-märgutuli süttib siniselt. „Link“ (side) märgutuli hakkab roheliselt aeglaselt vilkuma umbes 1 minuti jooksul pärast seda, kui beebi enam häält ei tee (joon. 24).

Kui keskseade võtab beebi häälitsemise korral vastu DECT-signaali beebiseadme, muutub märgutuli „link“ (side) püsivalt roheliseks.

ECO Max-režiimi väljalülitamine

- 1 Vajutage ECO Max-nuppu (joon. 23).

ECO Max-märgutuli kustub.

Garantii ja tugi

Kui vajate teavet või abi, külastage veebilehte www.philips.com/support või lugege eraldiolevat rahvusvahelist garantiilehte.

Ringlussevõtt

- See sümbol tähendab, et seda toodet ei tohi visata tavaliste olmejäätmete hulka (2012/19/EL) (joon. 25joon.).

- See sümbol tähendab, et käesolev toode sisaldab laetavaid ja ühekordseid patareisid, mida ei tohi visata tavaliste olmejäätmete hulka (2006/66/EÜ) (joon. 26joon.).
- Järgige oma riigi elektriliste ja elektrooniliste toodete ning laetavate ja ühekordsete akude lahuskogumist reguleerivaid eeskirju. Õigel viisil kasutusest kõrvaldamine aitab ära hoida kahjulikke tagajärgi keskkonnale ja inimese tervisele.

Laetavate ja ringlussevõetavate akude eemaldamine

Laetavate ja ühekordsete akude eemaldamiseks leiate kasutusjuhendist juhised akude vahetamise ja/või eemaldamise kohta.

Korduma kippuvad küsimused

Küsimus	Vastus
Miks ei hakka beebiseadme sisselülitatud toite ja keskseadme märgutuli „link” (side) põlema, kui ma vajutan seadmete sisse-/väljalülitamisnuppe?	Võibolla on keskseadme laetav aku tühi ja keskseade ei ole seinakontaktiga ühendatud. Ühendage väike pistik keskseadmega ja sisestage adapter seinakontakti. Seejärel vajutage sisse-välja lüliti nuppu, et ühendada beebiseadmega.
	Võibolla on mittelaetavad patareisid tühjad ja beebiseade ei ole vooluvõrku ühendatud. Asendage tavapatareisid või ühendage beebiseade vooluvõrku. Seejärel vajutage sisse-välja lüliti nuppu, et ühendada keskseadmega.
Miks keskseadme aku kontrollituli keskseadme laadimise alustamisel ei sütti?	Kui te laete keskseadet esmakordselt või pärast seda, kui pole seadet kaua aega kasutanud, võib kuluda mitu minutit enne kui aku oleku märgutuli süttib.
Kas beebivaht on piisavalt turvaline nii pealtkuulamise kui ka häiringute suhtes?	Beebivahis kasutatud DECT-tehnoloogia kindlustab, et teised seadmed ei tekita mingeid häiringuid ja pealtkuulamine pole võimalik.
Miks teeb keskseade katkendlikku heli?	Juhul, kui keskseade samaaegselt piiksub ja „link” (side) tuli vilgub punaselt, on ühendus beebiseadmega katkenud. Viige keskseade beebiseadmele lähemale, et luua uuesti ühendus keskseadme ja beebiseadme vahel.
	Kui keskseade annab helisignaali ja aku oleku märgutuli vilgub punaselt, laadige keskseadet.
	Kui beebiseade on välja lülitatud, lülitage beebiseade sisse.
Miks keskseade teeb kiledat müra?	Seadmed võivad üksteisele liiga lähedal paikneda. Veenduge, et keskseade ja beebiseade oleksid üksteisest vähemalt 1,5 m kaugusel. Kileda müra katkemiseks võib kuluda mitu sekundit.
	Keskseadme helitugevus võib olla liiga kõrge. Vähendage keskseadme helitugevust.
Miks ma heli ei kuule?/Miks ma beebi nuttu ei kuule?	Keskseadme helitugevus võib olla liiga madal või seade võib olla välja lülitatud. Suurendage keskseadme helitugevust.

Küsimus	Vastus
	Beebiseadme mikrofoni tundlikkuse tase võib olla liiga madal. Suurendage keskseadmes mikrofoni tundlikkuse taset.
	Beebi- ja keskseade võivad üksteise tegevusraadiusest väljas olla. Vähendage seadmete vahelist kaugust.
Miks reageerib keskseade teistele helidele liiga kiiresti?	Beebiseade registreerib ka teisi helisid peale teie beebi hääliitsuste. Eemaldage heliallikad beebiseadme lähedusest.
	Beebiseadme mikrofoni tundlikkuse tase võib olla liiga kõrge. Vähendage keskseadmes mikrofoni tundlikkuse taset.
Miks keskseade reageerib beebi nutule liiga aeglaselt?	Beebiseadme mikrofoni tundlikkuse tase võib olla liiga madal. Suurendage keskseadmes mikrofoni tundlikkuse taset.
	ECO Max-režiim on sisse lülitatud ja DECT-signaali lülitub beebiseadmes sisse ainult siis, kui beebi teeb häält. DECT-signaali pidevaks saatmiseks beebiseadme ja keskseadme reageerimise kiirendamiseks beebi hääliitsustele lülitage ECO Max-režiim välja.
Miks tühjenevad beebiseadme tavapatareid kiiresti? Kuidas saan patarei voolu säästa?	Beebiseadme mikrofoni tundlikkuse tase võib olla liiga kõrge, mis põhjustab beebiseadme sagedamaid ülekandeid. Vähendage keskseadme menüüs mikrofoni tundlikkuse taset.
	Beebiseadme kõlari helitase võib olla liiga tugev, mistõttu beebiseade tarbib palju voolu. Vähendage beebiseadme kõlari helitugevust.
	Võibolla lülitasite öövalgustuse sisse. Kui soovite öötuld kasutada, soovitage beebiseadme vooluvõrku ühendada.
	Selleks, et säästa energiat, aktiveerige ECO Max-režiim.
Beebivahi konkreetne tegevusraadius on kuni 330 meetrit. Miks mu beebivaht töötab palju lühemal kaugusel kui lubatud?	Konkreetne tööraadius kehtib ainult välitingimustes.
Miks mu keskseadme tööaeg on lühem kui 24 tundi?	Kui keskseadet laetakse esimesel neljal korral, on tööaeg alla 24 tunni. Laetavate akude täismahtuvuse saavutamiseks kulub vähemalt neli laadimis- ja tühjendamistsükli.
	Keskseadme helitase ja mikrofoni tundlikkus võib olla liiga suur, mistõttu keskseade tarbib palju voolu. Vähendage keskseadme helitugevuse ja mikrofoni tundlikkuse taset.
	Võib-olla oli keskseade laadimise ajal sisse lülitatud. Lülitage keskseade laadimise ajaks välja.
Mis juhtub elektrivõrgu rikke korral?	Kui keskseade on piisavalt laetud ja beebiseadmes on patareid, siis beebivaht jätkab võrgurikke ajal tööd.

Küsimus**Vastus**

Keskseade lülitus iseeneslikult välja ja ma ei saa seda uuesti sisse lülitada. Mida peaksin tegema?

Eemaldage keskseadmest patareid, pange need uuesti keskseadmesse ja keskseade lülitub automaatselt sisse. Samuti võite keskseadmega väikse pistiku ühendada ja adapteri seinakontakti sisestada. Seejärel lülitub keskseade automaatselt sisse.

Miks kulub keskseadme laadimiseks kuni 10 tundi, kuigi akud ei ole täielikult tühjenenud?

Olete akud eemaldanud ja uuesti sisse pannud. See põhjustab keskseadme akude täis laadimise kuni 10 tunni jooksul.

Akude tööea tagamiseks mitmeks aastaks aeglustatakse akude laadimist, kui akud on üle 50% laetud.

Uvod

Čestitamo Vam na kupovini i dobrodošli u Philips Avent! Da biste iskoristili sve pogodnosti podrške koju nudi Philips Avent, registrirajte svoj proizvod na stranici www.philips.com/welcome.

Philips Avent predan je proizvodnji brižljivo osmišljenih i pouzdanih proizvoda koji daju roditeljima osjećaj sigurnosti koji traže. Ovaj monitor za bebe Philips Avent daje neprekidnu podršku time što omogućuje da uvijek jasno čujete svoje dijete bez ikakvih ometajućih šumova. Tehnologija DECT jamči kristalno jasan zvuk bez ikakvih smetnji između jedinice za bebu i roditeljske jedinice.

Općeniti opis (sl. 1)

- 1 Roditeljska jedinica
- 2 Gumb za govor
- 3 Gumb za osjetljivost
- 4 Svjetlo "link" (veza)
- 5 Zvučnik
- 6 Mikrofon
- 7 Indikatori razine zvuka
- 8 Gumb ECO Max sa svjetlom
- 9 Indikator napunjenosti baterije
- 10 Gumbi za glasnoću + i -
- 11 Gumb za uključivanje/isključivanje
- 12 Petlja za traku za nošenje oko vrata
- 13 Odjeljak za baterije
- 14 Utičnica za mali utikač
- 15 Poklopac odjeljka za baterije
- 16 Punjive baterije
- 17 Adapter s malim utikačem
- 18 Traka za nošenje oko vrata
- 19 Jedinica za bebu
- 20 Noćno svjetlo
- 21 Mikrofon
- 22 Gumb PAGE (Pozivanje)
- 23 Indikator napajanja
- 24 Gumb za uključivanje/isključivanje
- 25 Zvučnik
- 26 Indikator napunjenosti baterije
- 27 Gumb za glasnoću +
- 28 Gumb za glasnoću -
- 29 Gumb za sviranje/zaustavljanje uspavanke
- 30 Gumb za sljedeću uspavanku
- 31 Gumb za uključivanje/isključivanje noćnog svjetla
- 32 Odjeljak za baterije
- 33 Utičnica za mali utikač
- 34 Poklopac odjeljka za baterije
- 35 Nepunjive baterije R6 AA od 1,5 V (nisu priložene).
- 36 Adapter s malim utikačem

Važne sigurnosne informacije

Prije uporabe aparata pažljivo pročitajte ove važne informacije i spremite ih za buduće potrebe.

VAŽNO

Ovaj monitor za bebe namijenjen je kao pomagalo. On nije zamjena za odgovoran i pravilan roditeljski nadzor i ne smije se koristiti kao takav.

Nikada nemojte ostavljati bebu samu doma. Uvijek se pobrinite da netko pazi na bebu i brine se za bebine potrebe.

Ograničenje odgovornosti

Imajte na umu da koristite ovaj monitor za bebe na vlastitu odgovornost. Tvrtka Koninklijke Philips N.V. i podružnice nisu odgovorne za rad ovog monitora za bebe ni za način na koji ga koristite i stoga ne prihvaćaju nikakvu odgovornost u vezi s vašom upotrebom ovog monitora za bebe.

Opasnost

- Nemojte uranjati monitor za bebe u vodu ili neku drugu tekućinu. Nemojte postavljati aparat na mjesto gdje po njemu može kapati ili prskati voda ili neka druga tekućina. Nemojte koristiti monitor za bebe na vlažnim mjestima ili blizu vode.
- Nikada nemojte stavljati nikakve predmete na monitor za bebe i nemojte ga pokrivati. Nemojte blokirati nijedan otvor za ventilaciju. Instalirajte prema uputama proizvođača.
- Kabeli predstavljaju potencijalnu opasnost od davljenja. Držite kabele izvan dosega djece (na udaljenosti većoj od 1 metra / 3,5 stopa). Nemojte stavljati monitor za bebe u bebin krevet ili ogradicu za igranje (sl. 2).
- Postoji opasnost od eksplozije ako se jednokratne ili punjive baterije nepravilno zamijene. Zamijenite ih isključivo istim tipom baterija.

Upozorenje

- Prije priključivanja aparata provjerite odgovara li mrežni napon naveden na adapteru naponu lokalne mreže.
- Nemojte mijenjati niti odrezati nijedan dio adaptera ili kabela jer je to opasno.
- Koristite samo isporučeni adapter (model S003PV0600050).
- Ako je adapter oštećen, uvijek ga zamijenite originalnim da biste izbjegli potencijalno opasne situacije.
- Ovaj aparat mogu koristiti djeca od 8 ili više godina te osobe sa smanjenim fizičkim, osjetilnim ili mentalnim sposobnostima ili nedostatkom iskustva i znanja, ako su pod nadzorom ili su dobile upute o sigurnom korištenju aparata i ako razumiju moguće opasnosti. Djeca se ne smiju igrati aparatom. Djeca bez nadzora ne smiju obavljati čišćenje i korisničko održavanje.
- Zaštite kabel napajanja od gaženja ili priklještenja, posebno kod utikača, produžnih kabela i točke gdje kabeli izlaze iz aparata.
- Pazite da postavite monitor za bebe tako da kabel ne prolazi kroz vrata ili preko prolaza. Ako postavite monitor za bebe na stol ili niski ormarić, kabel napajanja ne smije visiti preko ruba stola ili radne površine. Pazite da kabel ne leži na podu na mjestu gdje predstavlja opasnost od spoticanja.
- Držite materijala za ambalažu (plastične vreće, kartonske umetke, itd.) izvan dosega djece jer nisu igračke.
- Da biste spriječili električni udar, nemojte otvarati kućište jedinice za bebu niti roditeljske jedinice, osim odjeljaka za baterije.

Oprez

- Koristite aparat na temperaturi između 0 °C (32 °F) i 40 °C (104 °F).
- Nemojte instalirati aparat blizu izvora toplina kao što su radijatori, grijači, pećnice ili drugi aparati (uključujući pojačala) koji stvaraju toplinu.

38 Hrvatski

- Pazite da vam ruke budu suhe kada rukujete adapterima, utikačima i kabelom napajanja te kada umećete ili zamjenjujete jednokratne ili punjive baterije.
- Sve potrebne oznake nalaze se na odjeljku za baterije roditeljske jedinice i jedinice za bebu te na donjem dijelu kućišta punjača (ako ih ima).
- Za roditeljsku jedinicu, koristite samo punjivu bateriju isporučenu uz monitor za bebe.
- Puniti punjivu bateriju kako je opisano u korisničkom priručniku.
- Roditeljska jedinica može se puniti samo uz isporučenu punjivu bateriju.
- Da bi se spriječila eksplozija ili curenje baterije, što može oštetiti monitor za bebe i uzrokovati opekline i nadraživanje kože ili očiju:
 - Nemojte puniti nepunjive baterije u roditeljskoj jedinici.
 - Izvadite punjive i jednokratne baterije ako ne namjeravate koristiti monitor za bebe više od 30 dana.
 - Provjerite jesu li pozitivni i negativni polovi baterija okrenuti u odgovarajućem smjeru.
 - Držite baterije dalje od prevelike topline kao što je sunčeva svjetlost, plamen ili slično.
 - Nemojte ostavljati prazne baterije u jedinici za bebu.
- Da biste spriječili zagrijavanje baterija ili ispuštanje toksičnih materijala, vodika ili kisika, nemojte prepuniti, kratko spojiti, puniti s obrnutim polovima ili oštetiti baterije.
- Ako morate rukovati oštećenim ili curećim baterijama, nosite zaštitne rukavice radi zaštite kože.

Sukladnost standardima

- Ovaj proizvod zadovoljava zahtjeve za radijsku interferenciju Europske zajednice (sl. 3).
- Tvrtka Philips Consumer Lifestyle ovime izjavljuje da je ovaj monitor za bebe usklađen s osnovnim zahtjevima i drugim relevantnim odredbama Direktive 1999/5/EZ. Primjerak Izjave o sukladnosti EZ dostupan je putem interneta na adresi www.philips.com/support.

Elektromagnetska polja (EMF)

- Ovaj Philips aparat zadovoljava sve važeće standarde i propise u vezi izlaganja elektromagnetskim poljima.

Priprema za uporabu

Jedinica za bebu

Preporučujemo da jedinica za bebu bude ukopčana u zidnu utičnicu. Da bi se osigurao automatski pričuveni izvor napajanja u slučaju nestanka struje, možete umetnuti četiri alkalne baterije AA od 1,5 V (nisu priložene).

Nemojte koristiti punjive baterije. Jedinica za bebu nema funkciju punjenja, a punjive baterije polako se prazne kada se ne koriste.

- 1 Uklonite poklopac odjeljka za baterije (sl. 4).
- 2 Umetnite četiri nepunjive baterije R6 AA od 1,5 V. Pazite da polovi + i - budu okrenuti u pravom smjeru (sl. 5).
- 3 Vratite poklopac na mjesto.
- 4 Utaknite mali utikač u jedinicu za bebu, a adapter utaknite u zidnu utičnicu (sl. 6).

Roditeljska jedinica

Roditeljska jedinica koristi dvije punjive baterije Ni-MH od 850 mAh koje se isporučuju uz monitor za bebe. Napunite roditeljsku jedinicu prije prve upotrebe i kada je razina napunjenosti baterija niska.

- 1 Pazite da roditeljska jedinica bude isključena i iskopčana iz zidne utičnice.
- 2 Uklonite poklopac odjeljka za baterije (sl. 7).
- 3 Umetnite punjive baterije. Pazite da polovi + i - budu okrenuti u pravom smjeru (sl. 8).
- 4 Vratite poklopac na mjesto.
- 5 Utaknite mali utikač u roditeljsku jedinicu, a adapter utaknite u zidnu utičnicu (sl. 9).

Indikator statusa baterije treperi zeleno, što znači da se aparat puni.

Napomena: da bi punjive baterije postigle svoj puni kapacitet, moraju proći 4 ciklusa punjenja i pražnjenja.

Normalno vrijeme punjenja je 10 sati, a normalno vrijeme rada je 24 sata.

Punjive baterije:

Proizvođač	Model	Snaga
BYD	H-AAA850A-MB20	1,2 V Ni-MH AAA/R03 850 mAh
GPI	PH85AAAHC	1,2 V Ni-MH AAA/R03 850 mAh

Uporaba monitora za bebe

Postavljanje monitora za bebe

Držite jedinicu za bebu izvan dohvata bebe. Nemojte stavljati jedinicu za bebu u bebin krevet ili ogradicu za igranje.

Budući da kabel jedinice za bebu predstavlja potencijalnu opasnost od davljenja, pazite da jedinica za bebu i njezin kabel budu udaljeni najmanje 1 metar / 3,5 stopa od bebe. (sl. 10)

Kako biste spriječili oglašavanje jedne ili obje jedinice visokim tonovima, pazite da roditeljska jedinica bude najmanje 1,5 metar / 5 stopa udaljena od jedinice za bebu.

Napomena: kad se roditeljska jedinica nalazi izvan dometa jedinice za bebu, roditeljska jedinica daje isprekidani zvučni signal. Indikator veze na roditeljskoj jedinici treperi crvenom bojom.

Povezivanje roditeljske jedinice i jedinice za bebu

- 1 Pritisnite i držite gumb za uključivanje/isključivanje na jedinici za bebu na dvije sekunde (sl. 11).
 - Sva svjetla na jedinici za bebu nakratko će zasvijetliti.
- 2 Pritisnite i držite gumb za uključivanje/isključivanje na roditeljskoj jedinici na dvije sekunde (sl. 12).
 - Sva svjetla na roditeljskoj jedinici nakratko će zasvijetliti.
 - Svjetlo "link" (veza) treperi crvenom bojom i roditeljska jedinica počinje traženje jedinice za bebu.
 - Kad se roditeljska jedinica i jedinica za bebu povežu, svjetlo "link" (veza) svijetli neprekidno zelenom bojom (sl. 13).
 - Ako se veza ne uspostavi, svjetlo "link" (veza) treperi crvenom bojom i roditeljska jedinica daje isprekidane zvučne signale.

Napomena: potrebno je manje od 15 sekundi za uspostavljanje veze između roditeljske jedinice i jedinice za bebu.

Što učiniti u slučaju da se veza ne uspostavi

- Ako je roditeljska jedinica izvan dometa, približite je jedinici za bebu, ali ne bliže od 1 metra / 3,5 stopa.
- Ako je jedinica za bebu ili roditeljska jedinica preblizu drugom DECT aparatu (npr. bežičnom telefonu), isključite taj aparat ili udaljite jedinicu od njega.
- Ako je jedinica za bebu isključena, uključite je.

Radni domet

- Radni domet je 330 metara / 1000 stopa na otvorenom i do 50 metara / 150 stopa u zatvorenom.
- Radni domet monitora za bebe varira ovisno o okruženju i čimbenicima koji uzrokuju smetnje. Mokri i vlažni materijali uzrokuju toliko smetnji da gubitak dometa doseže do 100 %. Pogledajte tablicu dolje u vezi sa smetnjama koje uzrokuju suhi materijali.

Suhi materijali	Debljina materijala	Gubitak dometa
Drvo, žbuka, karton, staklo (bez metala, žica ili olova)	< 30 cm (12 inča)	0-10%
Cigla, iverica	< 30 cm (12 inča)	5-35%
Pojačani beton	< 30 cm (12 inča)	30-100%
Metalne rešetke ili šipke	< 1 cm (0,4 inča)	90-100%
Metalne ili aluminijske ploče	< 1 cm (0,4 inča)	100%

Funkcije i indikatori jedinice za bebu

Noćno svjetlo

Noćno svjetlo stvara meko osvjetljenje koje umiruje bebu.

- 1 Pritisnite gumb za noćno svjetlo na stražnjoj strani jedinice za bebu da biste uključili noćno svjetlo (sl. 14).
- 2 Ponovnim pritiskanjem gumba za noćno svjetlo isključit ćete noćno svjetlo.

Funkcija uspavanke

- 1 Pritisnite gumb za sviranje/zaustavljanje uspavanke na jedinici za bebu da biste pokrenuli sviranje zadnje odabrane uspavanke (sl. 15).
Odabrana uspavanka ponavlja se 30 minuta.
- 2 Pritiskom na gumb za sljedeću uspavanku možete odabrati drugu uspavanku s popisa (sl. 16).
- 3 Da biste podesili glasnoću zvuka uspavanke, pritisnite gumb + ili - na jedinici za bebu.
- 4 Da biste zaustavili sviranje uspavanke, pritisnite gumb za sviranje/zaustavljanje uspavanke na jedinici za bebu.

Pozivanje roditeljske jedinice

Ako ste izgubili roditeljsku jedinicu, možete upotrijebiti gumb PAGE (TRAŽI) na jedinici za bebu da biste je pronašli. Ta funkcija radi samo ako je roditeljska jedinica uključena.

- 1 Pritisnite gumb PAGE (TRAŽI) na jedinici za bebu (sl. 17). Roditeljska jedinica proizvodi zvučni signal za pozivanje.
- 2 Da biste ugasili zvučni signal za pozivanje, ponovo pritisnite gumb PAGE (TRAŽI) na jedinici za bebu ili pritisnite bilo koji gumb na roditeljskoj jedinici. Zvučni signal za pozivanje automatski će se zaustaviti nakon 2 minute.

Indikator napunjenosti baterije

Indikator za stanje baterije svijetli neprekidno zelenom bojom dok jedinica za bebu radi na baterijama i baterije sadrže dovoljno energije.

Indikator za stanje baterije treperi brzo crvenom bojom ako je napunjenost baterija niska dok jedinica za bebu radi na baterijama (sl. 18).

Napomena: indikator za stanje baterije ne svijetli dok se jedinica za bebu napaja putem adaptera.

Zamijenite baterije kada budu pri kraju.

Funkcije i indikatori roditeljske jedinice

Glasnoća

Postoji pet razina glasnoće i postavka "volume off" (zvuk isključen).

Postavljanje razine glasnoće

- 1 Jednom pritisnite gumb + ili -.
Svjetlo za jačinu zvuka prikazuje trenutačnu glasnoću (sl. 19).
- 2 Pritisnite gumb + za povećanje glasnoće ili pritisnite gumb - za smanjenje glasnoće.
- 3 Ako ne pritisnete nijedan gumb dulje od 3 sekunde, svjetla za razinu zvuka se gase i postavka se sprema u memoriju.

Isključenje glasnoće

Ispod najniže razine glasnoće nalazi se postavka "volume off" (isključenje glasnoće).

- 1 Jednom pritisnite gumb + ili -.
Svjetlo za jačinu zvuka prikazuje trenutačnu glasnoću.
- 2 Pritisnite gumb - i zadržite ga duže od 3 sekunde kako biste isključili glasnoću.

Napomena: svjetla za jačinu zvuka uvijek pokazuju ako beba proizvodi zvukove, čak i ako je glasnoća podešena na nisku razinu.

Funkcija Talk (Govor)

- 1 Ako želite umiriti bebu govorom, pritisnite gumb TALK (GOVOR) na roditeljskoj jedinici i govorite jasno u mikrofon na prednjoj strani s udaljenosti 15 – 30 cm (0,5 – 1 ft) (sl. 20).
Svjetlo "link" (veza) počinje treperiti zelenom bojom.

Napomena: ako ste glasnoću za uspavanku na jedinici za bebu postavili na višu razinu, zvuk će biti glasniji i kada koristite funkciju za govor na roditeljskoj jedinici.

- 2 Kad završite, otpustite gumb TALK (Govor).

Indikator napunjenosti baterije

Ako je napunjenost punjivih baterija na roditeljskoj jedinici niska, svjetlo za stanje baterija treperi crvenom bojom i roditeljska jedinica daje zvučni signal (sl. 21). Preostalo vrijeme rada je najmanje 30 minuta.

Kad je punjiva baterija roditeljske jedinice skoro prazna, svjetlo za stanje baterije treperi crvenom bojom.

Ako ne priključite roditeljsku jedinicu da se puni na mrežno napajanje kada svjetlo za stanje baterije treperi crvenom bojom, roditeljska se jedinica isključuje.

Svjetlo za stanje baterije treperi zeleno kada se roditeljska jedinica puni (sl. 21).

Osjetljivost mikrofona

Ova opcija omogućuje podešavanje osjetljivosti mikrofona na jedinici za bebu. Osjetljivost mikrofona određuje koju će glasnoću zvuka jedinica za bebu prepoznati, tj. htjet ćete čuti ako vaša beba plače, ali će vas možda manje zanimati bebino brbljanje.

Napomena: roditeljska jedinica troši manje energije kada se podesi na nižu razinu osjetljivosti.

- 1 Pritisnite gumb "sensitivity" (osjetljivost) jedanput (sl. 22).
Svjetla za razinu zvuka nakratko se pale i prikazuju trenutačnu razinu osjetljivosti (sl. 19).
- 2 Ako želite povećati razinu osjetljivosti, ponovo pritisnite gumb "sensitivity" (osjetljivost) unutar 3 sekunde.

Kad se dosegne maksimalna razina osjetljivosti, ponovo će se odabrati najniža razina osjetljivosti.

- 3 Ako ne pritisnete nijedan gumb dulje od 3 sekunde, svjetla za razinu zvuka se gase i postavka se sprema u memoriju.

Način rada ECO (Ekološki)

Funkcija Smart ECO standardna je značajka na ovom monitoru za bebe. Ona automatski smanjuje signal DECT iz jedinice za bebu radi štednje energije. Ako želite još nižu potrošnju energije, uključite način rada ECO Max. U ovom načinu rada signal DECT iz jedinice za bebu isključen je dokle god beba ne stvara nikakav zvuk.

Oprez: kada se beba oglasi, može doći do malog kašnjenja u odgovoru jer se DECT signal ponovo mora uključiti kako bi jedinica za bebu mogla poslati povratnu informaciju roditeljskoj jedinici.

Imajte na umu sljedeće:

- u načinu rada ECO Max ne primete povratni signal kada se jedinica za bebu isključi ili kada je roditeljska jedinica izvan dometa jedinice za bebu. Vezu možete provjeriti pritiskanjem bilo kojeg gumba na roditeljskoj jedinici.

Uključivanje načina rada ECO Max

Pazite da roditeljska jedinica bude povezana s jedinicom za bebu.

- 1 Pritisnite gumb ECO Max (sl. 23).

Indikator ECO Max svijetli plavom bojom. Svjetlo "link" (veza) počinje polako treperiti zelenom bojom približno 1 minutu nakon što beba prestane stvarati zvukove (sl. 24).

Kada roditeljska jedinica primi DECT signal od jedinice za bebu nakon što se beba oglasi, indikator veze počinje stalno svijetliti zeleno.

Isključivanje načina rada ECO Max

- 1 Pritisnite gumb ECO Max (sl. 23).
Indikator ECO Max isključuje se.

Jamstvo i podrška

Ako su vam potrebne informacije ili podrška, posjetite www.philips.com/support ili pročitajte zasebni jamstveni letak za svjetsku razinu.

Recikliranje

- Ovaj simbol znači da se ovaj proizvod ne smije odlagati zajedno s običnim kućanskim otpadom (2012/19/EU) (sl. 25sl.).
- Ovaj simbol znači da proizvod sadrži punjive i jednokratne baterije koje se ne smiju odlagati zajedno s običnim kućanskim otpadom (2006/66/EC) (sl. 26sl.).
- Poštujte državne propise o zasebnom prikupljanju električnog i elektroničkog otpada te punjivih i jednokratnih baterija. Pravilno odlaganje otpada pomaže u sprječavanju negativnih posljedica za okoliš i ljudsko zdravlje.

Uklanjanja punjivih i jednokratnih baterija

Da biste uklonili punjive i jednokratne baterije, pogledajte upute za umetanje i/ili uklanjanje baterija u korisničkom priručniku.

Česta pitanja

Pitanje	Odgovor
Zašto se svjetlo napajanja na jedinici za bebu i svjetlo "link" (veza) na roditeljskoj jedinici ne pale kada pritisnem gumb za uključivanje/isključivanje na jedinicama?	Možda je punjiva baterija na roditeljskoj jedinici prazna, a roditeljska jedinica nije ukopčana u utičnicu. Ukopčajte mali utikač u roditeljsku jedinicu, a adapter u zidnu utičnicu. Zatim pritisnite gumb za uključivanje/isključivanje da biste uspostavili vezu s jedinicom za bebu.
	Moguće je da su nepunjive baterije u jedinici za bebu prazne, a jedinica za bebu nije ukopčana u utičnicu. Zamijenite nepunjive baterije ili ukopčajte jedinicu za bebu u utičnicu. Zatim pritisnite gumb za uključivanje/isključivanje da biste uspostavili vezu s roditeljskom jedinicom.
Zašto se svjetlo za stanje baterije na roditeljskoj jedinici ne pali kada počnem puniti roditeljsku jedinicu?	Potrebno je nekoliko minuta prije nego što se svjetlo za stanje baterije upali, posebno ako se roditeljska jedinica puni prvi put ili dugo vremena nije bila u upotrebi.
Je li moj monitor za bebe siguran od prisluškivanja i smetnji?	DECT tehnologija jamči vam da neće biti smetnji prouzročenih drugim uređajima niti prisluškivanja.

Pitanje	Odgovor
Zašto se iz roditeljske jedinice čuje zvučni signal?	Ako se iz roditeljske jedinice čuje zvučni signal dok svjetlo "link" (veza) treperi crvenom bojom, veza s jedinicom za bebu prekinuta je. Primaknite roditeljsku jedinicu bliže jedinici za bebu da biste ponovo uspostavili vezu između roditeljske jedinice i jedinice za bebu.
	Ako se iz roditeljske jedinice čuje zvučni signal, a svjetlo za stanje baterije treperi crveno, napunite roditeljsku jedinicu.
	Ako je jedinica za bebu isključena, uključite ju.
Zašto roditeljska jedinica proizvodi visoke tonove?	Moguće je da su jedinice međusobno preblizu. Pazite da roditeljska jedinica i jedinica za bebu međusobno budu udaljene najmanje 1,5 metara / 5 stopa. Potrebno je nekoliko sekundi da visoki ton prestane.
	Moguće je da je glasnoća roditeljske jedinice previsoka. Smanjite glasnoću roditeljske jedinice.
Zašto ne čujem nikakav zvuk / Zašto ne čujem kad moje dijete plače?	Možda je glasnoća roditeljske jedinice preniska ili je zvuk isključen. Povećajte glasnoću roditeljske jedinice.
	Možda je razina osjetljivosti mikrofona na jedinici za bebu preniska. Povećajte razinu osjetljivosti mikrofona na roditeljskoj jedinici.
	Jedinica za bebu i roditeljska jedinica možda su izvan međusobnog dometa. Smanjite udaljenost između jedinica.
Zašto roditeljska jedinica prebrzo reagira na ostale zvukove?	Jedinica za bebu također hvata druge zvukove osim onih koje stvara vaša beba. Udaljite izvore zvuka od jedinice za bebu.
	Možda je razina osjetljivosti mikrofona na jedinici za bebu previsoka. Smanjite razinu osjetljivosti mikrofona na roditeljskoj jedinici.
Zašto roditeljska jedinica presporo reagira na bebin plač?	Možda je razina osjetljivosti mikrofona na jedinici za bebu preniska. Povećajte razinu osjetljivosti mikrofona na roditeljskoj jedinici.
	Uključen je način rada ECO Max i jedinica za bebu uključuje signal DECT samo kada beba stvara zvukove. Isključite način rada ECO Max da bi jedinica za bebu neprekidno slala DECT signale i da bi roditeljska jedinica brže reagirala na zvukove bebe.
Zašto se nepunjive baterije na jedinici za bebu prebrzo prazne? Kako mogu štedjeti energiju baterija?	Možda je razina osjetljivosti mikrofona na jedinici za bebu previsoka, zbog čega jedinica za bebu prečesto odašilje signale. Smanjite razinu osjetljivosti mikrofona u izborniku na roditeljskoj jedinici.
	Možda je glasnoća zvučnika na jedinici za bebu previsoka zbog čega jedinica za bebu troši puno energije. Smanjite glasnoću zvučnika jedinice za bebu.
	Možda ste uključili noćno svjetlo. Ako želite koristiti noćno svjetlo, preporučujemo da jedinica za bebu bude upokčana u zidnu utičnicu.

Pitanje**Odgovor**

	Ako želite uštedjeti energiju, uključite način rada ECO Max.
Konkretan radni raspon monitora za bebe je 330 metara / 1000 stopa. Zašto moj monitor za bebe ima puno manji domet od toga?	Navedeni domet vrijedi samo na otvorenom prostoru.
Zašto je vrijeme rada moje roditeljske jedinice kraće od 24 sata?	Kad se roditeljska jedinica puni prva 4 puta, vrijeme rada je kraće od 24 sata. Punjive baterije postižu puni kapacitet tek nakon što ih 4 puta napunite i ispraznite.
	Možda su glasnoća i osjetljivost mikrofona na roditeljskoj jedinici previsoki, zbog čega roditeljska jedinica troši puno energije. Smanjite glasnoću i osjetljivost mikrofona na roditeljskoj jedinici.
	Možda je roditeljska jedinica uključena tijekom punjenja. Isključite roditeljsku jedinicu tijekom punjenja.
Što se događa u slučaju nestanka struje?	Ako je roditeljska jedinica dovoljno napunjena, a u jedinicu za bebu umetnute su baterije, monitor za bebe nastavlja rad tijekom nestanka struje.
Roditeljska jedinica isključila se sama od sebe i ne mogu ju ponovo uključiti. Što da učinim?	Uklonite baterije iz roditeljske jedinice, ponovo ih umetnite u roditeljsku jedinicu i ona će se automatski uključiti. Također možete ukopčati mali utikač u roditeljsku jedinicu, a adapter u zidnu utičnicu i roditeljska jedinica automatski će se uključiti.
Zašto je potrebno do 10 sati za punjenje roditeljske jedinice čak i ako baterije nisu potpuno ispražnjene?	Izvadili ste i zatim ponovo umetnuli baterije. Zbog toga roditeljska jedinica puni baterije do kraja, što traje do 10 sati.
	Da bi se održao višegodišnji vijek trajanja baterije, punjenje se usporava kada su baterije napunjene više od 50%.

Ievads

Apsveicam ar pirkumu un laipni lūdzam Philips Avent! Lai pilnībā izmantotu Philips Avent piedāvāto atbalstu, reģistrējiet savu produktu www.philips.com/welcome.

Philips Avent ražo drošus kopšanas izstrādājumus, kas sniedz vecākiem tik nepieciešamo atbalstu.

Philips Avent mazuļa uzraudzības ierīce visu diennakti ir kopā ar jums, lai jūs vienmēr skaidri, bez blakus trokšņiem dzirdētu savu mazuli. DECT digitālā tehnoloģija novērš visus traucējumus un garantē kristāltīru skaņu starp mazuļa ierīci un vecāku ierīci

Vispārējs apraksts (1. att.)

- 1 Vecāku ierīce
- 2 Runāšanas poga
- 3 Poga "Sensitivity" (Jutīgums)
- 4 Savienojuma indikators
- 5 Skaļrunis
- 6 Mikrofons
- 7 Skaņas līmeņa indikatori
- 8 ECO Max poga ar indikatoru
- 9 Bateriju statusa indikators
- 10 Skaļuma pogas + un –
- 11 Ieslēgšanas/izslēgšanas poga
- 12 Kakla siksnas cilpa
- 13 Bateriju nodalījums
- 14 Mazās kontaktdakšas kontaktlīgzda
- 15 Bateriju nodalījuma vāciņš
- 16 Atkārtoti uzlādējamās baterijas
- 17 Adapteris ar mazo kontaktdakšu
- 18 Kakla sikсна
- 19 Mazuļa ierīce
- 20 Naktslampiņa
- 21 Mikrofons
- 22 Poga PAGE (Meklēt)
- 23 Ieslēgšanas indikators
- 24 Ieslēgšanas/izslēgšanas poga
- 25 Skaļrunis
- 26 Bateriju statusa indikators
- 27 Skaļuma palielināšanas poga
- 28 Skaļuma samazināšanas poga
- 29 Šūpuļdziesmas atskaņošanas/apturēšanas poga
- 30 Nākamās šūpuļdziesmas poga
- 31 Naktslampiņas iesl./izsl. poga
- 32 Bateriju nodalījums
- 33 Mazās kontaktdakšas kontaktlīgzda
- 34 Bateriju nodalījuma vāciņš
- 35 Parastās baterijas 1,5 V R6 AA (nav iekļautas komplektā)
- 36 Adapteris ar mazo kontaktdakšu

Svarīga informācija par drošību

Pirms ierīces lietošanas rūpīgi izlasiet šo svarīgo informāciju un saglabājiet to, lai vajadzības gadījumā varētu ieskatīties tajā arī turpmāk.

SVARĪGI

Mazuļa uzraudzības ierīce ir palīgierīce. Tā neaizstāj atbildīgu un atbilstošu vecāku uzraudzību un nav izmantojama šādam nolūkam.

Nekad neatstājiet mazuli mājās vienu pašu. Vienmēr nodrošiniet, lai mājās būtu kāds cilvēks, kas varētu pieskatīt mazuli un par to parūpēties.

Atruna

Ņemiet vērā, ka jūs atbildat par šīs mazuļa uzraudzības ierīces lietošanu. Koninklijke Philips N.V. un tās meitas uzņēmumi neatbild par šīs mazuļa uzraudzības ierīces darbību vai tās lietošanu, un tāpēc neuzņemas nekādu atbildību.

Bīstami

- Nekādā gadījumā neiegremdējiet mazuļa uzraudzības ierīci ūdenī vai kādā citā šķidrumā. Nenovietojiet ierīci vietā, kur uz tās var uzlīst ūdens vai kāds cits šķidrums. Nekādā gadījumā neizmantojiet mazuļa uzraudzības ierīci mitrās vietās vai blakus ūdenim.
- Nekādā gadījumā nenovietojiet uz mazuļa uzraudzības ierīces priekšmetus un neaizsedziet ierīci. Nebloķējiet ventilācijas atveres. Uzstādiet ierīci saskaņā ar ražotāja norādījumiem.
- Vadi rada nožņaugšanās risku. Novietojiet vadus vietā, kur tiem nevar piekļūt bērni (tālāk par 1 metru/3,5 pēdām). Nekādā gadījumā nenovietojiet mazuļa uzraudzības ierīci zidaiņa gultiņā vai sētiņā (att. 2).
- Nepareizi ievietotas vienreizlietojamās vai atkārtoti uzlādējamās baterijas rada sprādziena risku. Nomainiet tās pret tāda paša tipa baterijām.

Brīdinājums

- Pirms ierīces pievienošanas elektrotīklam pārbaudiet, vai uz adaptera norādītais spriegums atbilst elektrotīkla spriegumam jūsu mājā.
- Nemainiet un nenogrieziet nevienu adaptera daļu, kā arī nevienu tā daļu un vadu, jo var rasties bīstama situācija.
- Izmantojiet tikai piegādāto adapteri (modelis S003PV0600050).
- Ja adapters ir bojāts, lai izvairītos no negadījumiem, nomainiet to ar oriģinālo adapteri.
- Šo ierīci var izmantot bērni no 8 gadu vecuma un personas ar ierobežotām fiziskajām, uztveres vai garīgajām spējām vai bez pieredzes un zināšanām, ja šīm personām tiek nodrošināta uzraudzība vai sniegti norādījumi par ierīces drošu lietošanu un tās saprot iespējamo bīstamību. Bērni nedrīkst rotaļāties ar ierīci. Bērni bez uzraudzības nedrīkst tīrīt ierīci vai veikt tās tehnisko apkopi.
- Nodrošiniet, lai elektrības vadam nevar uzkāpt vai to saspiest, it īpaši kontaktdakšas un kontaktrozetes tuvumā, kā arī vietā, kur vads tiek pievienots pie ierīces.
- Raugieties, lai mazuļa uzraudzības ierīce būtu novietota tā, ka iespraustais elektrības vads nešķērso durvju ailu vai eju. Ja novietojat mazuļa uzraudzības ierīci uz galda vai zemas virsmas, neļaujiet strāvas vadam karāties pāri galda vai darba virsmas malai. Raugieties, lai iespraustais elektrības vads neatrastos uz grīdas, jo, aizķeroties aiz tā, var pakļupt.
- Nepieļaujiet, ka ar iepakojuma materiālu (polietilēna maisiņiem, kartona starplikām utt.) spēlējas bērni, jo tie nav paredzēti rotaļām.
- Lai novērstu elektriskās strāvas trieciena risku, neatveriet mazuļa ierīces vai vecāku ierīces korpusu, izņemot bateriju nodalījumu.

Ievērībai

- Izmantojiet ierīci temperatūrā no 0 °C līdz 40 °C.

48 Latviešu

- Neuzstādi ierīci siltuma avotu, piemēram, radiatoru, siltā gaisa atveru, krāšņu vai citu ierīču (tostarp pastiprinātāju), tuvumā.
- Raugieties, lai jūsu rokas būtu sausas, pievienojot adapterus, spraudņus un elektrības vadus un ievietojot vai nomainot vienreizlietojamās un atkārtoti uzlādējamās baterijas.
- Visi nepieciešamie marķējumi atrodas uz vecāku ierīces un mazuļa ierīces bateriju nodalījuma un lādētāja apakšējā vāciņa (ja tādi ir).
- Vecāku ierīcei izmantojiet tikai atkārtoti uzlādējamo bateriju, kas tiek piegādāta kopā ar mazuļa uzraudzības ierīci.
- Uzlādējot atkārtoti uzlādējamo bateriju, ievērojiet norādījumus lietotāja rokasgrāmatā.
- Vecāku ierīci var uzlādēt tikai ar atkārtoti uzlādējamo bateriju, kas tiek piegādāta komplektā.
- Lai novērstu baterijas eksploziju vai noplūdi, tādējādi sabojājot mazuļa uzraudzības ierīci un radot apdegumus vai ādas un acu kairinājumu:
 - neuzlādējiet vecāku ierīcē vienreizlietojamās baterijas;
 - ja mazuļa uzraudzības ierīci plānojat nelietot ilgāk par 30 dienām, izņemiet atkārtoti uzlādējamās un vienreizlietojamās baterijas;
 - pārliecinieties, ka + un – bateriju poli tiek ievietoti pareizā virzienā.
 - Sargiet baterijas no ļoti liela karstuma iedarbības, piemēram, saules stariem, liesmām vai līdzīga karstuma avota.
 - Neatstājiet mazuļa ierīcē tukšas baterijas.
- Lai novērstu bateriju uzkaršanu vai indīgu vielu, ūdeņraža vai skābekļa noplūdi, nepārlādējiet baterijas, neradiet īsslēgumu, neveiciet reverso uzlādi un nebojājat baterijas.
- Lai aizsargātu ādu, rīkojoties ar bojātām vai tekošām baterijām, valkājiet aizsargcimdus.

Atbilstība standartiem

- Šī ierīce atbilst Eiropas Kopienas (att. 3) prasībām attiecībā uz radiotraucējumu novēršanu.
- Ar šo Philips Consumer Lifestyle apliecinā, ka šī mazuļa uzraudzības ierīce atbilst Direktīvas 1999/5/EK pamatprasībām un citiem atbilstošiem noteikumiem. EK atbilstības deklarācija (DoC) ir pieejama tiešsaistē vietnē www.philips.com/support.

Elektromagnētiskie lauki (EML)

- Šī Philips ierīce atbilst visiem piemērojamajiem standartiem un noteikumiem, kas attiecas uz elektromagnētisko lauku iedarbību.

Sagatavošana lietošanai

Mazuļa ierīce

Iesakām darbināt mazuļa uzraudzības ierīci no elektrotīkla. Lai elektrotīkla traucējumu gadījumā nodrošinātu automātisku rezerves elektroapgādi, mazuļa ierīcē varat ievietot četras 1,5 V AA sārma baterijas (nav iekļautas komplektā).

Nelietojiet uzlādējamās baterijas. Mazuļa ierīcei nav uzlādēšanas funkcijas, un, ja atkārtoti uzlādējamās baterijas netiek lietotas, tās pamazām izlādējas.

- 1 Noņemiet bateriju nodalījuma (att. 4) vāciņu.
- 2 Ievietojiet četras parastās 1,5 V R6 AA baterijas. Pārliecinieties, ka + un – poli ir vērsti pareizajā virzienā (att. 5).
- 3 Atkal uzlieciet vāciņu.
- 4 Ievietojiet mazo kontaktdakšu mazuļa ierīcē un ievietojiet adapteri sienas kontaktligzdā (att. 6).

Vecāku ierīce

Vecāku ierīce darbojas ar divām atkārtoti uzlādējamām baterijām 850mAh Ni-MH, kas tiek piegādātas kopā ar mazuļa uzraudzības ierīci. Uzlādējiet vecāku ierīci pirms pirmās lietošanas reizes un gadījumā, ja bateriju uzlādes līmenis ir zems.

- 1 Pārlicinieties, ka vecāku ierīce ir izslēgta un atvienota no strāvas avota.
- 2 Noņemiet bateriju nodalījuma (att. 7) vāciņu.
- 3 Ievietojiet atkārtoti uzlādējamās baterijas. Pārlicinieties, ka + un – poli ir vērsti pareizajā virzienā (att. 8).
- 4 Atkal uzlieciet vāciņu.
- 5 Ievietojiet mazo kontaktdakšu vecāku ierīcē un ievietojiet adapteri sienas kontaktlīdždā (att. 9).
Baterijas statusa indikators mirgo zaļā krāsā, lai norādītu, ka ierīce tiek uzlādēta.

Piezīme. Atkārtoti uzlādējamās baterijas sasniedz pilnu ietilpību pēc četriem uzlādes un izlādes cikliem.

Parastais uzlādes laiks ir 10 stundas, bet parastais darbības laiks — 24 stundas.

Atkārtoti uzlādējamās baterijas:

Ražotājs	Modelis	Kategorija
BYD	H-AAA850A-MB20	1,2 V Ni-MH AAA/R03 850 mAh
Grafiskā programmēšanas saskarne (GPS)	PH85AAAHC	1,2 V Ni-MH AAA/R03 850 mAh

Mazuļa uzraudzības ierīces izmantošana

Mazuļa uzraudzības ierīces novietošana

Glabājiet mazuļa ierīci zīdaiņim nesasniedzamā vietā. Nekad nenovietojiet mazuļa ierīci zīdaiņa gultiņā vai sētiņā.

Tā kā mazuļa ierīces vads rada potenciālu nožņaugšanās risku, pārlicinieties, vai mazuļa ierīce un tās vads ir novietots vismaz 1 metra/3,5 pēdu attālumā no mazuļa. (att. 10)

Lai novērstu augstas tonalitātes skaņu no vienas vai abām ierīcēm, nodrošiniet, ka vecāku ierīce atrodas vismaz 1,5 metru/5 pēdu attālumā no mazuļa ierīces.

Piezīme. Ja vecāku ierīce neatrodas mazuļa ierīces uztveršanas diapazonā, vecāku ierīce ar pārtraukumiem raida skaņas signālu. Savienojuma indikators uz vecāku ierīces mirgo sarkanā krāsā.

Vecāku ierīces un mazuļa ierīces savienošana

- 1 Nospiediet un paturiet mazuļa ierīces ieslēgšanas/izslēgšanas pogu divas sekundes (att. 11).
 - Īsu brīdi iedegas visi mazuļa ierīces skaņas līmeņa indikatori.
- 2 Nospiediet un paturiet vecāku ierīces ieslēgšanas/izslēgšanas pogu divas sekundes (att. 12).
 - Īsu brīdi iedegas visi vecāku ierīces skaņas līmeņa indikatori.
 - “Savienojuma” indikators mirgo sarkanā krāsā, un vecāku ierīce sāk meklēt savienojumu ar mazuļa ierīci.
 - Kad vecāku ierīces un mazuļa ierīces savienojums ir izveidots, “savienojuma” indikators nepārtraukti deg zaļā krāsā (att. 13).

50 Latviešu

- Ja savienojums netiek izveidots, "savienojuma" indikators mirgo sarkanā krāsā, un vecāku ierīce ar pārtraukumiem raida skaņas signālu.

Piezīme. Vecāku ierīces un mazuļa ierīces savienojuma izveidošana ilgst mazāk par 15 sekundēm.

Kā rīkoties, ja netiek izveidots savienojums

- Ja vecāku ierīce nav uztveršanas diapazonā, novietojiet to tuvāk mazuļa ierīcei, taču ne tuvāk par 1 m/3,5 pēdām.
- Ja mazuļa vai vecāku ierīce atrodas pārāk tuvu citai DECT ierīcei (piem., bezvadu tālrunim), izslēdziet šo ierīci vai pārvietojiet attiecīgo ierīci tālāk no šīs ierīces.
- Ja mazuļa ierīce ir izslēgta, ieslēdziet to.

Darbības diapazons

- Darbības diapazons ir 330 metri/1000 pēdas ārpus telpām un līdz 50 metriem/150 pēdām iekštelpās.
- Mazuļa uzraudzības ierīces darbības diapazonu ietekmē apkārtnē un citi faktori, kas rada traucējumus. Slapji un mitri materiāli rada tik intensīvus traucējumus, ka diapazons samazinās līdz pat 100%. Informāciju par sausu materiālu radītiem traucējumiem skatiet tālāk esošajā tabulā.

Sausi materiāli	Materiālu biezums	Diapazona traucējumi
Koks, apmetums, kartons, stikls (bez metāla, stieplēm vai svina)	< 30 cm (12 collas)	0-10%
Kiegēļi, saplāksnis	< 30 cm (12 collas)	5-35%
Dzelzsbetons	< 30 cm (12 collas)	30-100%
Metāla režģi vai stieņi	< 1 cm (0,4 collas)	90-100%
Metāla vai alumīnija loksnes	< 1 cm (0,4 collas)	100%

Mazuļa ierīces funkcijas un atgriezeniskā saite

Naktslampiņa

Naktslampiņa rada neuzkrītošu mirdzumu, kas nomierina mazuļi.

- 1 Nospiediet naktslampiņas pogu mazuļa ierīces pamatnē, lai ieslēgtu naktslampiņu (att. 14).
- 2 Vēlreiz nospiediet naktslampiņas pogu, lai izslēgtu naktslampiņu.

Šūpuļdziesmas funkcija

- 1 Mazuļa ierīcē nospiediet šūpuļdziesmas atskaņošanas/apturēšanas pogu, lai atskaņotu pēdējo atlasīto šūpuļdziesmu (att. 15).
Atlasītā šūpuļdziesma tiek atkārtota 30 minūtes.
- 2 Nospiediet nākamās šūpuļdziesmas pogu, lai sarakstā (att. 16) atlasītu citu šūpuļdziesmu.
- 3 Lai noregulētu šūpuļdziesmas skaņas līmeni, nospiediet mazuļa ierīces skaļuma + vai – pogu.
- 4 Lai apturētu šūpuļdziesmas atskaņošanu, mazuļa ierīcē nospiediet šūpuļdziesmas atskaņošanas/apturēšanas pogu.

Vecāku ierīces meklēšana

Ja esat pazaudējis vecāku ierīci, varat izmantot mazuļa ierīces pogu PAGE (Meklēt), lai atrastu vecāku ierīci. Šī funkcija darbojas tikai tad, kad ir ieslēgta vecāku ierīce.

- 1 Nospiediet mazuļa ierīces pogu PAGE (Meklēt). Vecāku ierīce raida meklēšanas brīdinājuma signālu.
- 2 Lai pārtrauktu brīdinājuma signālu, vēlreiz nospiediet mazuļa ierīces pogu PAGE (Meklēt) vai jebkuru vecāku ierīces pogu. Meklēšanas brīdinājuma signāls tiek automātiski pārtraukts pēc 2 minūtēm.

Bateriju statusa indikators

Kad mazuļa ierīce darbojas no bateriju strāvas un baterijās ir pietiekami daudz enerģijas, bateriju statusa indikators nepārtraukti deg zaļā krāsā.

Ja mazuļa ierīce darbojas no bateriju strāvas (att. 18), bateriju statusa indikators ātri mirgo sarkanā krāsā, kad baterijām ir zems uzlādes līmenis.

Piezīme. Kad mazuļa ierīces elektroapgādi nodrošina adapteris, bateriju statusa indikators nedeg.

Nomainiet baterijas, ja tām ir zems uzlādes līmenis.

Vecāku ierīces funkcijas un atgriezeniskā saite

Skaļums

Pieejami pieci skaļuma līmeņi un izslēgta skaļuma iestatījums.

Skaļuma līmeņa iestatīšana

- 1 Vienreiz nospiediet pogu + vai –.
Skaļuma līmeņa indikatori rāda pašreizējo skaļuma līmeni (att. 19).
- 2 Nospiediet + pogu, lai palielinātu skaļumu, vai nospiediet – pogu, lai samazinātu skaļumu.
- 3 Ja ilgāk par 3 sekundēm poga netiek nospiesta, skaļuma līmeņa indikators nodziest un skaļuma iestatījums tiek saglabāts.

Skaļums izslēgts

Zem skaļuma zemākā līmeņa iestatījuma ir izslēgta skaļuma iestatījums.

- 1 Vienreiz nospiediet pogu + vai –.
Skaļuma līmeņa indikatori rāda pašreizējo skaļuma līmeni.
- 2 Nospiediet un turiet pogu ilgāk par 3 sekundēm, lai izslēgtu skaļumu.

Piezīme. Arī tad, ja skaļums ir izslēgts, par mazuļa radītajām skaņām vienmēr informē skaņas līmeņa indikatori.

Runāšanas funkcija

- 1 Ja vēlaties nomierināt savu mazuli, nospiediet vecāku ierīces pogu TALK (Runāt) un skaidrā balsī runājiet priekšpusē esošajā mikrofonā no 15–30 cm (0,5–1 pēdas) (att. 20) attāluma.
Savienojuma indikators sāk mirgot zaļā krāsā.

Piezīme. Ja esat iestatījis lielāku šūpuļdziesmas skaļumu mazuļa ierīcē, skaņa būs skaļāka arī tad, ja izmantosiet vecāku ierīces sarunas funkciju.

- 2 Atlaidiet pogu TALK (Runāt), kad beidzat runāt.

Bateriju statusa indikators

Ja vecāku ierīces atkārtoti uzlādējamo bateriju uzlādes līmenis ir zems, baterijas statusa indikators mirgo sarkanā krāsā un vecāku ierīce raida skaņas signālu (att. 21). Atlikušais darbības laiks ir vismaz 30 minūtes.

Ja vecāku ierīces atkārtoti uzlādējamās baterijas ir gandrīz tukšas, bateriju statusa indikators mirgo sarkanā krāsā.

Ja tad, kad bateriju statusa indikators mirgo sarkanā krāsā, vecāku ierīce netiek pievienota elektrotīklam, lai veiktu uzlādi, vecāku ierīce izslēdzas.

Kad vecāku ierīce tiek uzlādēta (att. 21), bateriju statusa indikators mirgo zaļā krāsā.

Mikrofona jutīgums

Izmantojot šo iespēju, varēsiet iestatīt mazuļa ierīces mikroфона jutīgumu. Mikroфона jutība nosaka, kādu skaņas līmeni uztver mazuļa ierīce, piem., jūs vēlēšities dzirdēt, kad mazulis raud, taču jūs neinteresēs mazuļa dudināšana.

Piezīme. Vecāku ierīce patērē mazāk enerģijas, ja ir iestatīts zemāks mikroфона jutības līmenis.

- 1 Nospiediet jutības pogu vienu reizi (att. 22).
Īslaicīgi iedegas skaņas līmeņa lampiņa un norāda pašreizējo jutības līmeni (att. 19).
- 2 Vēlreiz nospiediet jutības pogu 3 sekundes, lai palielinātu jutības līmeni.
Sasniedzot maksimālo jutības līmeni, atkal tiek atlasīts zemākais jutības līmenis.
- 3 Ja ilgāk par 3 sekundēm poga netiek nospiesta, skaļuma līmeņa indikators nodziest un skaļuma iestatījums tiek saglabāts.

ECO (Ekoloģisks) režīms

Viedais ECO režīms ir šis mazuļa uzraudzības ierīces standarta funkcija. Tas automātiski samazina mazuļa ierīces raidītā DECT signāla līmeni, lai taupītu enerģiju. Lai palielinātu enerģijas ekonomiju, aktivizējiet režīmu ECO Max. Šajā režīmā DECT signāls no mazuļa ierīces uz vecāku ierīci ir izslēgts, kamēr mazulis nerada skaņas.

Ievērojam! Kad mazulis rada skaņu, iespējama neliela atbildes nobīde, jo DECT signāls ir jāieslēdz atkārtoti, pirms mazuļa ierīce var nosūtīt atbildi uz vecāku ierīci.

Ievērojiet!

- ECO Max režīmā netiek saņemta atgriezeniskā saite, ja mazuļa ierīce ir izslēgta vai vecāku ierīce atrodas ārpus mazuļa ierīces darbības diapazona. Savienojumu varat pārbaudīt, nospiežot jebkuru vecāku ierīces pogu.

ECO Max režīma aktivizēšana

Pārliedzinieties, ka vecāku ierīce ir savienota ar mazuļa ierīci.

- 1 Nospiediet ECO Max pogu (att. 23).
ECO Max indikators iedegas zilā krāsā. Savienojuma indikators lēni sāk mirgot zaļā krāsā apmēram 1 minūti pēc tam, kad mazulis ir beidzis radīt skaņas (att. 24).
Ja vecāku ierīce saņem DECT signālu no mazuļa ierīces, jo mazulis rada skaņu, savienojuma lampiņa nepārtraukti deg zaļā krāsā.

Eco Max režīma deaktivizēšana

- 1 Nospiediet ECO Max pogu (att. 23).

Nodziest ECO Max indikatorus.

Garantija un atbalsts

Ja nepieciešama informācija vai atbalsts, lūdzu, apmeklējiet vietni www.philips.com/support vai lasiet atsevišķo, visā pasaulē pieejamo garantijas brošūru.

Otrreizējā pārstrāde

- Šis simbols nozīmē, ka produktu nedrīkst likvidēt kopā ar parastajiem sadzīves atkritumiem (2012/19/ES) (att. 25att.).
- Šis simbols nozīmē, ka šajā produktā ir ievietotas atkārtoti uzlādējamās un vienreizlietojamās baterijas, kuras nedrīkst likvidēt kopā ar parastajiem sadzīves atkritumiem (2006/66/EC) (att. 26att.).
- Ievērojiet vietējos noteikumus par elektrisko un elektronisko produktu un atkārtoti uzlādējamo un vienreizlietojamo bateriju atsevišķu savākšanu. Pareiza produktu likvidēšana palīdz novērst kaitīgu iedarbību uz vidi un cilvēku veselību.

Atkārtoti uzlādējamo un vienreizlietojamo bateriju izņemšana

Lai izņemtu atkārtoti uzlādējamās un vienreizlietojamās baterijas, lietotāja rokasgrāmatā skatiet norādījumus par bateriju ievietošanu un/vai izņemšanu.

Biežāk uzdotie jautājumi

Jautājums	Atbilde
Kāpēc neiedegas strāvas indikators uz mazuļa ierīces un savienojuma indikators uz vecāku ierīces, kad tiek nospiesta ieslēgšanas/izslēgšanas poga uz abām ierīcēm?	Iespējams, ka vecāku ierīces atkārtoti uzlādējamā baterija ir tukša un vecāku ierīce nav pievienota elektrotīklam. Iespraudiet mazo spraudni vecāku ierīcē un ievietojiet adapteri sienas kontaktligzdā. Pēc tam nospiediet ieslēgšanas/izslēgšanas pogu, lai izveidotu savienojumu ar mazuļa ierīci.
	Iespējams, ka mazuļa ierīces neuzlādējamās baterijas ir tukšas un mazuļa ierīce nav pievienota elektrotīklam. Nomainiet neuzlādējamās baterijas vai pievienojiet mazuļa ierīci elektrotīklam. Pēc tam nospiediet ieslēgšanas/izslēgšanas pogu, lai izveidotu savienojumu ar vecāku ierīci.
Kāpēc bateriju statusa indikators uz vecāku ierīces iedegas, kad es sāku uzlādēt vecāku ierīci?	Paiet dažas minūtes, līdz iedegas baterijas statusa indikators, jo īpaši tad, ja vecāku ierīce tiek uzlādēta pirmo reizi vai nav lietota ilgāku laiku.
Vai mana mazuļa uzraudzības ierīce ir nodrošināta pret slepenu noklausīšanos un traucējumiem?	Šīs mazuļa uzraudzības ierīces DECT tehnoloģija nodrošina pret citas ierīces radītiem traucējumiem un slepenu noklausīšanos.

Jautājums	Atbilde
Kāpēc vecāku ierīce pīkst?	Ja vecāku ierīce raida skaņas signālu (pīkst), kamēr savienojuma indikators mirgo sarkanā krāsā, ir zudis savienojums ar mazuļa ierīci. Pievirziet vecāku ierīci tuvāk mazuļa ierīcei, lai atkal izveidotu vecāku ierīces un mazuļa ierīces savienojumu.
	Ja vecāku ierīce raida skaņas signālu (pīkst) un bateriju statusa indikators mirgo sarkanā krāsā, uzlādējiet vecāku ierīci.
	Ja mazuļa ierīce ir izslēgta, ieslēdziet mazuļa ierīci.
Kāpēc vecāku ierīce rada augstfrekvences skaņas?	Iespējams, ka ierīces ir novietotas pārāk tuvu viena otrai. Pārliedziet, vai vecāku ierīce un mazuļa ierīce ir vismaz 1,5 metru/5 pēdu attālumā viena no otras. Pēc dažām sekundēm augstfrekvences skaņas tiks pārtrauktas.
	Iespējams, ka vecāku ierīcei ir iestatīts pārāk augsts skaļuma līmenis. Samaziniet vecāku ierīces skaļuma līmeni.
Kāpēc es nedzirdu skaņu/kāpēc es nedzirdu sava mazuļa raudas?	Iespējams, ka vecāku ierīcei ir iestatīts pārāk zems skaļuma līmenis vai tā ir izslēgta. Palieliniet vecāku ierīces skaļuma līmeni.
	Iespējams, ka mazuļa ierīces mikroфона jutīguma līmenis ir iestatīts pārāk zems. Paaugstiniet vecāku ierīces mikroфона jutīguma līmeni.
	Iespējams, ka mazuļa ierīce un vecāku ierīce atrodas ārpus savstarpējās uztveršanas diapazona. Samaziniet attālumu starp ierīcēm.
Kāpēc vecāku ierīce pārāk ātri reagē uz citām skaņām?	Mazuļa ierīce uztver ne vien jūsu mazuļa radītās skaņas, bet arī citas skaņas. Noņemiet mazuļa ierīces tuvumā esošos skaņas avotus.
	Iespējams, ka mazuļa ierīces mikroфона jutīguma līmenis ir iestatīts pārāk augsts. Samaziniet vecāku ierīces mikroфона jutīguma līmeni.
Kāpēc vecāku ierīce pārāk lēni reagē uz mazuļa raudāšanu?	Iespējams, ka mazuļa ierīces mikroфона jutīguma līmenis ir iestatīts pārāk zems. Paaugstiniet vecāku ierīces mikroфона jutīguma līmeni.
	Ir ieslēgts režīms ECO Max, un mazuļa ierīce ieslēdz DECT signālu tikai tad, kad mazulis rada skaņas. Izslēdziet Eco Max režīmu, lai mazuļa ierīce nepārtraukti pārraidītu DECT signālus un vecāku ierīce ātrāk reaģētu uz mazuļa radītajām skaņām.
Kāpēc mazuļa ierīces neuzlādējamās baterijas izbeidzas tik ātri? Kā var ekonomēt bateriju enerģiju?	Iespējams, mazuļa ierīces mikroфона jutības līmenis ir pārāk augsts, tāpēc mazuļa ierīce biežāk pārraida skaņas. Samaziniet mikroфона jutības līmeni vecāku ierīces izvēlnē.
	Iespējams, mazuļa ierīces skaļruņa skaļuma līmenis ir pārāk augsts, un tādēļ mazuļa ierīce patērē daudz enerģijas. Samaziniet mazuļa ierīces skaļruņa skaļuma līmeni.
	Iespējams, ka esat ieslēdzis naktslampiņu. Ja vēlaties izmantot naktslampiņu, darbiniet mazuļa ierīci no elektrotīkla.
	Lai ekonomētu enerģiju, aktivizējiet režīmu ECO Max.

Jautājums**Atbilde**

Mazuļa uzraudzības ierīces darbības diapazons ir 330 metri/1000 pēdas. Kāpēc manas mazuļa uzraudzības ierīces darbības diapazons ir mazāks?

Norādītais diapazons iespējams tikai ārpus telpām āra vidē.

Kāpēc manas vecāku ierīces darbības laiks ir mazāks par 24 stundām?

Pēc pirmajām 4 vecāku ierīces uzlādes reizēm tās darbības laiks ir mazāks par 24 stundām. Atkārtoti uzlādējamās baterijas sasniedz pilnu ietilpību pēc vismaz četriem uzlādes un izlādes cikliem.

Iespējams, ka vecāku ierīces mikroфона jutības līmenis ir pārāk augsts un tādēļ vecāku ierīce patērē daudz enerģijas. Samaziniet vecāku ierīces skaļuma un mikroфона jutības līmeni.

Iespējams, vecāku ierīce ir ieslēgta uzlādes laikā. Uzlādes laikā izslēdziet vecāku ierīci.

Kas notiek elektroenerģijas padeves atteices gadījumā?

Ja vecāku ierīce ir pietiekami uzlādēta un mazuļa ierīcē ir baterijas, elektroenerģijas padeves atteices gadījumā mazuļa uzraudzības ierīce turpinās darbību.

Vecāku ierīce pati ir izslēgusies un to nav iespējams atkal ieslēgt. Kas jādara?

Izņemiet no vecāku ierīces baterijas, ievietojiet tās atpakaļ ierīcē, un ierīce ieslēgsies automātiski. Varat arī pievienot mazo spraudni vecāku ierīcei un pievienot adapteri sienas kontaktligzdai, pēc tam vecāku ierīce ieslēgsies automātiski.

Kāpēc vecāku ierīces uzlāde ilgst līdz 10 stundām arī tad, ja baterijas nav pilnīgi izlādējušās?

Jūs esat izņēmis un atkal ievietojies baterijas. Tāpēc vecāku ierīces bateriju pilnīga uzlāde ilgst līdz 10 stundām.

Lai saglabātu ilgu baterijas darbību, ja bateriju uzlādes līmenis pārsniedz 50%, uzlādes process tiek palēnināts.

Įvadas

Sveikiname įsigijus „Philips Avent“ ir sveiki prisijungę! Norėdami pasinaudoti visa „Philips Avent“ siūloma parama, užregistruokite savo gaminį adresu www.philips.com/welcome.

„Philips Avent“ specializuojasi kurdamą patikimus priežiūros gaminius, kurie suteikia tėvams reikiamą pasitikėjimą. Šis „Philips Avent“ kūdikio stebėjimo prietaisas užtikrina priežiūrą visą parą ir jus žinote, kad aiškiai girdėsite savo kūdikį be jokio blaškančio triukšmo. DECT skaitmeninė technologija garantuoja nulinį trukdžių lygį ir visiškai aiškų garsą tarp kūdikio prietaiso ir tėvų prietaiso.

Bendrasis aprašymas (1 pav.)

- 1 Tėvų prietaisas
- 2 Kalbėjimo mygtukas
- 3 Jautrio mygtukas
- 4 Ryšio lemputė
- 5 Garsiakalbis
- 6 Mikrofonas
- 7 Garso lygio lemputės
- 8 Mygtukas „ECO Max“ su lempute
- 9 Maitinimo elementų būsenos lemputė
- 10 Garsumo mygtukai „+“ ir „-“
- 11 Įjungimo / išjungimo mygtukas
- 12 Ant kaklo kabinamo dirželio kilpa
- 13 Maitinimo elementų skyrius
- 14 Lizdas mažam kištukui
- 15 Maitinimo elementų skyriaus dangtelis
- 16 Pakartotinai įkraunami maitinimo elementai
- 17 Adapteris su nedideliu kištuku
- 18 Ant kaklo kabinamas dirželis
- 19 Kūdikio prietaisas
- 20 Naktinė lemputė
- 21 Mikrofonas
- 22 Mygtukas „PAGE“ (surasti)
- 23 Įjungimo lemputė
- 24 Įjungimo / išjungimo mygtukas
- 25 Garsiakalbis
- 26 Maitinimo elementų būsenos lemputė
- 27 Garsumo didinimo (+) mygtukas
- 28 Garsumo mažinimo (-) mygtukas
- 29 Lopšinės paleidimo / sustabdymo mygtukas
- 30 Kitos lopšinės mygtukas
- 31 Naktinės lemputės įjungimo / išjungimo mygtukas
- 32 Maitinimo elementų skyrius
- 33 Lizdas mažam kištukui
- 34 Maitinimo elementų skyriaus dangtelis
- 35 Vienkartinio naudojimo 1,5 V R6 AA maitinimo elementai (netiekiami)
- 36 Adapteris su nedideliu kištuku

Svarbi saugos informacija

Prieš pradėdami naudotis prietaisu atidžiai perskaitykite šią svarbią informaciją ir saugokite ją, nes jos gali prireikti ateityje.

SVARBU

Šis kūdikio stebėjimo prietaisas yra pagalbinė priemonė. Jis nėra atsakingos ir tinkamos suaugusiųjų atliekamos priežiūros pakaitalas ir negali būti tam naudojamas.

Niekada nepalikite kūdikio vieno namuose. Visada užtikrinkite, kad kas nors prižiūrėtų kūdikį ir pasirūpintų jo poreikiais.

Atsakomybės apribojimas

Išidėmėkite, kad, naudodami šį kūdikio stebėjimo prietaisą, jūs prisiimate visą riziką. „Koninklijke Philips N.V.“ ir jai pavaldžios įmonės neatsako už šio kūdikio stebėjimo prietaiso veikimą ir naudojimą bei neprisiima jokios atsakomybės, susijusios su tuo, kaip jūs naudojate šį kūdikio stebėjimo prietaisą.

Pavojus

- Kūdikio stebėjimo prietaiso niekada nemerkitė į vandenį ar kitą skystį. Nedėkite prietaiso ten, kur ant jo gali lašėti arba užtikšti vanduo ar kokio nors kito skysčio. Nenaudokite kūdikio stebėjimo prietaiso drėgnose vietose ir arti vandens.
- Ant kūdikio stebėjimo prietaiso niekada nedėkite jokių daiktų ir jo neuždenkite. Neužblokuokite jokių ventiliacijos angų. Įrenkite pagal gamintojo instrukcijas.
- Laidai kelia pasismaugimo pavojų. Laikykite laidas vaikams nepasiekiamoje vietoje (toliau kaip 1 metro (3,5 pedos) atstumu). Niekada nedėkite kūdikio prietaiso į kūdikio lovelę ar aptvarėlį (pav. 2).
- Jei vienkartiniai ar pakartotinai įkraunami maitinimo elementai pakeičiami netinkamai, gali kilti sprogimo pavojus. Keiskite juos tik to paties tipo elementais.

Įspėjimas

- Prieš prijungdami prietaisą patikrinkite, ar ant adapterio nurodyta įtampa atitinka vietos elektros tinklo įtampą.
- Nemodifikuokite ir nenujunkite jokios adapterio ar jo laido dalies, nes tai kelia pavojų.
- Naudokite tik rinkinyje esantį adapterį (modelis S003PVO600050).
- Jei adapteris apgadintas, kad išvengtumėte pavojaus, visada pakeiskite jį originalaus tipo adapteriu.
- Šį prietaisą gali naudoti 8 metų ir vyresni vaikai bei asmenys, kurių fiziniai, jutimo ir protiniai gebėjimai yra silpnesni, arba neturintieji patirties ir žinių, jei jie prižiūrimi arba jiems pateiktos instrukcijos, kaip saugiai naudotis prietaisu, ir jei jie supranta, kokie yra susiję pavojai. Neleiskite vaikams žaisti su šiuo prietaisu. Neleiskite vaikams be priežiūros valyti ar atlikti priežiūrą.
- Saugokite tinklo maitinimo laidą, kad jis nebūtų mindomas ar sugnybiamas, ypač prie kištukų, elektros lizdų, taip pat toje vietoje, kur laidas išeina iš prietaiso.
- Padėkite kūdikio stebėjimo prietaisą taip, kad jo laidas nekliudytų durims ar praeiti. Jei laikote kūdikio stebėjimo prietaisą ant stalo ar žemos spintelės, nepalikite tinklo maitinimo laido laisvai kabėti nuo stalo ar spintelės krašto. Įsitinkite, kad laidas neguli ant grindų, kur galėtų kelti pavojų pargriūti.
- Pakavimo medžiagas (plastikinius maišelius, kartonines apsaugas ir t. t.) laikykite vaikams nepasiekiamoje vietoje, nes tai ne žaislai.
- Kad išvengtumėte elektros šoko, neatidarykite kūdikio prietaiso ar tėvų prietaiso korpuso (išskyrus maitinimo elementų skyrių).

Dėmesio!

- Prietaisą naudokite 0 °C (32 °F)–40 °C (104 °F) temperatūroje.
- Neįrenkite prietaiso šalia šilumos šaltinių, pvz., šildytuvų, viryklių ar kitų įrenginių (įskaitant stiprintuvus), kurie skleidžia šilumą.

58 Lietuviškai

- Įsitinkite, kad jūsų rankos yra sausos, kai liečiate adapterius, kištukus ir elektros tinklo laidą, taip pat kai įdedate ir išimate vienkartinius arba pakartotinai įkraunamus maitinimo elementus.
- Visi būtini žymėjimai yra ant tėvų prietaiso maitinimo elementų skyriaus ir kūdikio prietaiso bei kroviklio apatinio gaubto (jei yra).
- Tėvų prietaisui naudokite tik pakartotinai įkraunamus elementus, tiekiamus kartu su kūdikio stebėjimo prietaisu.
- Kraukite įkraunamus elementus taip, kaip aprašyta naudotojo vadove.
- Tėvų prietaisas gali būti įkraunamas tik naudojant pristatomus pakartotinai įkraunamus elementus.
- Kad užkirstumėte kelią maitinimo elementų sprogimui arba ištekėjimui (tai gali apgadinti kūdikio stebėjimo prietaisą ir lemti nudegimus bei odos ar akių sudirgimą):
 - Nekraukite vienkartinį maitinimo elementų tėvų prietaise.
 - Išimkite įkraunamus ar vienkartinius maitinimo elementus, jei neketinate naudoti kūdikio stebėjimo prietaiso ilgiau kaip 30 dienų.
 - Įsitinkite, kad maitinimo elementų „+“ ir „-“ poliai nustatyti reikiamomis kryptimis.
 - Laikykite maitinimo elementus atokiai nuo didelio karščio šaltinių, pvz., saulės spindulių, ugnies ar pan.
 - Nepalikite kūdikio prietaise išseikvotų maitinimo elementų.
- Kad maitinimo elementai neįkaistų ar neišskirtų nuodingų medžiagų, vandenilio ar deguonies, nekraukite jų per ilgai, nesudarykite trumpojo jungimo, nekraukite sukeitę polius ir neapgadinkite jų.
- Kad apsaugotumėte savo odą, tvarkydami apgadintus arba pratekančius maitinimo elementus mūvėkite apsaugines pirštines.

Atitiktis standartams

- Šis gaminytis atitinka Europos Bendrijos (pav. 3) reikalavimus dėl radijo trukdžių.
- „Philips Consumer Lifestyle“ patvirtina, kad šis kūdikio stebėjimo prietaisas atitinka pagrindinius ir kitus susijusius direktyvos 1999/5/EB nuostatų reikalavimus. EB atitikties deklaracijos (DOC) kopiją galite rasti internete adresu www.philips.com/support.

Elektromagnetiniai laukai (EML)

- Šis Philips prietaisas atitinka visus taikomus standartus ir nuostatus dėl elektromagnetinių laukų poveikio.

Paruošimas naudoti

Kūdikio prietaisas

Patariame kūdikio prietaisą naudoti prijungtą prie elektros tinklo. Kad būtų garantuotas automatinis atsarginis maitinimas nutrūkus maitinimui iš tinklo, galite įdėti keturis šarminius 1,5 V R6 AA maitinimo elementus (neprieddami).

Nenaudokite pakartotinai įkraunamų maitinimo elementų. Kūdikio prietaise nėra įkrovimo funkcijos ir nenaudojami pakartotinai įkraunami maitinimo elementai iš lėto išsikrauna.

- 1 Nuimkite maitinimo elementų skyriaus (pav. 4) dangtelį.
- 2 Įdėkite keturis vienkartinio naudojimo 1,5 V R6 AA maitinimo elementus. Įsitinkite, kad „-“ ir „+“ poliai nustatyti teisinga kryptimi (pav. 5).
- 3 Vėl uždėkite dangtelį.
- 4 Įkiškite mažą kištuką į kūdikio prietaisą, o adapterį – į sieninį el. lizdą (pav. 6).

Tėvų prietaisas

Tėvų prietaisas maitinamas dviem pakartotinai įkraunamais 850 mAh „Ni-MH“ maitinimo elementais, tiekiamais kartu su kūdikio stebėjimo prietaisu. Įkraukite tėvų prietaisą prieš naudodami jį pirmą kartą arba jei maitinimo elementai baigiami išseikvoti.

- 1 Įsitikinkite, kad tėvų prietaisas išjungtas ir atjungtas nuo maitinimo tinklo.
- 2 Nuimkite maitinimo elementų skyriaus (pav. 7) dangtelį.
- 3 Įdėkite du pakartotinai įkraunamus maitinimo elementus. Įsitikinkite, kad „-“ ir „+“ poliai nustatyti teisinga kryptimi (pav. 8).
- 4 Vėl uždėkite dangtelį.
- 5 Mažą kištuką įkiškite į tėvų prietaisą, o adapterį – į sieninį el. lizdą (pav. 9).
Maitinimo elementų įkrovos indikatorius blyksi žalia spalva – tai reiškia, kad prietaisas kraunamas.

Pastaba. Reikia 4 kartus įkrauti ir iškrauti įkraunamus maitinimo elementus, kad jie pasiektų visą savo talpą.

Normali įkrovimo trukmė yra 10 valandos, o normalus veikimo laikas yra 24 valandos.

Pakartotinai įkraunami maitinimo elementai:

Gamintojas:	Modelis	Kategorija
BYD	H-AAA850A-MB20	1,2 V „Ni-MH“ AAA / R03 850 mAh
GPI	PH85AAAHC	1,2 V „Ni-MH“ AAA / R03 850 mAh

Kūdikio stebėjimo prietaiso naudojimas

Kūdikio stebėjimo prietaiso padėties nustatymas

Laikykite kūdikio prietaisą kūdikiui nepasiekiamoje vietoje. Jokiu būdu nedėkite kūdikio prietaiso į vaiko lovelę ar aptvarėlį.

Kūdikio prietaiso laidas kelia pavojų pasismaugti, todėl kūdikio prietaisą ir jo laidą būtina laikyti bent 1 metro (3,5 pėdos) atstumu nuo kūdikio (pav. 10).

Kad nesklistų aukšto tono garsas iš vieno ar abiejų įrenginių, tėvų įrenginį reikia laikyti bent 1,5 metro / 5 pėdos atstumu nuo kūdikio įrenginio.

Pastaba. Kai tėvų prietaisas yra už kūdikio prietaiso veikimo nuotolio, tėvų prietaisas pradeda kartas nuo karto pypsėti. Tėvų prietaiso ryšio indikatorius mirksi raudonai.

Tėvų prietaiso susiejimas su kūdikio prietaisu

- 1 Paspauskite kūdikio prietaiso įjungimo / išjungimo mygtuką ir palaikykite nuspaudę dvi sekundes (pav. 11).
 - Visos kūdikio prietaiso lemputės trumpam nušvinta.
- 2 Paspauskite tėvų prietaiso įjungimo / išjungimo mygtuką ir palaikykite nuspaudę dvi sekundes (pav. 12).
 - Visos tėvų prietaiso lemputės trumpam nušvinta.
 - Ryšio lemputė pradeda mirksėti raudonai ir tėvų prietaisas pradeda kūdikio prietaiso paiešką.
 - Kai tėvų prietaisas sujungiamas su kūdikio prietaisu, ryšio lemputė šviečia žaliai (pav. 13).
 - Jei ryšys neužmegztas, ryšio lemputė mirksi raudonai, o tėvų prietaisas pradeda pypsėti.

Pastaba. Ryšiui tarp tėvų prietaiso ir kūdikio prietaiso užmegzti pakanka mažiau kaip 15 sekundžių.

Ką daryti, jei nepavyksta sujungti

- Jei tėvų prietaisas yra per toli, padėkite jį arčiau kūdikio prietaiso, tačiau ne arčiau kaip per 1 metrą (3,5 pėdos).
- Jei kūdikio ar tėvų prietaisas yra per arti kito DECT prietaiso (pvz., belaidžio telefono), išjunkite šį prietaisą arba perkelkite toliau nuo DECT prietaiso.
- Jei kūdikio prietaisas išjungtas, įjunkite jį.

Veikimo diapazonas

- Prietaiso veikimo diapazonas yra 330 metrų (1 000 pėdų) lauke ir iki 50 metrų (150 pėdų) patalpoje.
- Kūdikio stebėjimo prietaiso veikimo diapazonas skiriasi priklausomai nuo aplinkos ir įvairių trukdančių veiksnių. Šlapios ir drėgnos medžiagos sukelia tokius didelius trukdžius, kad gali būti netgi prarastas visas diapazonas. Sausų medžiagų sukeliama trukdžiai pateikiami toliau esančioje lentelėje.

Sausos medžiagos	Medžiagų storis	Diapazono sumažėjimas
Medis, tinkas, kartonas, stiklas (be metalo, laidų ar švino)	< 30 cm (12 col.)	0-10%
Mūras, fanera	< 30 cm (12 col.)	5-35%
Gelžbetonis	< 30 cm (12 col.)	30-100%
Metalinės grotelės arba strypai	< 1 cm (0,4 col.)	90-100%
Metalo ar aliuminio lakštai	< 1 cm (0,4 col.)	100%

Kūdikio prietaiso funkcijos ir atsakas

Naktinė lemputė

Naktinė lemputė skleidžia švelnią šviesą, dėl kurios jūsų kūdikis jaučiasi gerai.

- 1 Jei norite įjungti naktinę lemputę (pav. 14), galinėje kūdikio prietaiso dalyje paspauskite naktinės lemputės mygtuką.
- 2 Paspauskite naktinės lemputės mygtuką dar kartą, jei norite ją išjungti.

Lopšinės funkcija

- 1 Spauskite kūdikio prietaiso lopšinės paleidimo / sustabdymo mygtuką, kad paleistumėte vėliausią pasirinktą lopšinę (pav. 15).
Pasirinkta lopšinė kartojama apie 30 min.
- 2 Paspauskite kitos lopšinės mygtuką, kad iš sąrašo (pav. 16) pasirinktumėte kitą lopšinę.
- 3 Norėdami reguliuoti lopšinės garsumo lygį, spauskite kūdikio prietaiso mygtuką „+“ arba „-“.
- 4 Jei norite sustabdyti lopšinę, dar kartą paspauskite kūdikio prietaiso lopšinės paleidimo / sustabdymo mygtuką.

Tėvų prietaiso paieškos funkcijos naudojimas

Jei pametėte tėvų prietaisą, jam rasti galite naudoti kūdikio prietaiso mygtuką „PAGE“ (surasti). Ši funkcija veikia tik tada, kai tėvų prietaisas yra įjungtas.

- 1 Paspauskite kūdikio prietaiso (pav. 17) mygtuką „PAGE“ (surasti). Tėvų prietaisas sklaidžia paieškos signalą.
- 2 Jei norite nutraukti paieškos signalą, dar kartą paspauskite kūdikio prietaiso mygtuką „PAGE“ (surasti) arba bet kurį tėvų prietaiso mygtuką. Paieškos signalas nutraukiamas savaime po 2 min.

Maitinimo elementų būsenos lemputė

Maitinimo elementų būsenos lemputė šviečia žaliai, jei kūdikio prietaisas maitinamas elementais ir juose yra pakankamai energijos.

Maitinimo elementų būsenos lemputė dažnai mirksi raudonai, kai maitinimo elementai senka, o kūdikio prietaisas maitinamas elementais (pav. 18).

Pastaba. Kai kūdikio prietaisas maitinamas naudojant adapterį, maitinimo elementų būsenos lemputė išjungta.

Pakeiskite išsekusius maitinimo elementus.

Tėvų prietaiso funkcijos ir atsakas

Garsas

Yra penki garsumo lygiai ir nustatymas „garsas išjungtas“.

Garsumo lygio nustatymas

- 1 Vieną kartą paspauskite + ar – mygtuką.
Garsumo lygio lemputės rodo esamą garsumą (pav. 19).
- 2 Paspauskite mygtuką „+“, kad padidintumėte garsumą, arba mygtuką „–“, kad sumažintumėte garsumą.
- 3 Jei daugiau kaip 3 sekundes nepaspausite mygtuko, garsumo lygio lemputės užges, o nustatymas bus išsaugotas.

Garso išjungimas

Po žemiausio garsumo lygio nustatymo galima pasirinkti tik garso išjungimo nustatymą.

- 1 Vieną kartą paspauskite + ar – mygtuką.
Garsumo lygio lemputės rodo esamą garsumą.
- 2 Paspauskite ir palaikykite paspaudę – mygtuką ilgiau kaip 3 sekundes, jei norite išjungti garsą.

Pastaba. Garsumo lygio lemputės visada rodo, kad kūdikis sklaidžia garsus, net jei garsas išjungtas.

Kalbėjimo funkcija

- 1 Jei norite, kad kūdikis jaustųsi jaukiai, paspauskite tėvų prietaiso „TALK“ (kalbėti) mygtuką ir aiškiai kalbėkite į priekyje esantį mikrofoną, būdami nuo jo 15–30 cm (0,5–1 pėdos) (pav. 20) atstumu.
Ryšio lemputė pradeda mirksėti žaliai.

Pastaba. Jei nustatėte didesnį lopšinės garsumą, garsumas taip pat bus didesnis, kai naudositė tėvų prietaiso kalbėjimo funkciją.

- 2 Baigę kalbėti, atleiskite „TALK“ (kalbėti) mygtuką.

Maitinimo elementų būsenos lemputė

Jei pakartotinai įkraunami tėvų prietaiso maitinimo elementai baigiami išseikvoti, maitinimo elementų būsenos lemputė mirksi raudonai ir tėvų prietaisas pypsi (pav. 21). Likęs veikimo laikas yra mažiausiai 30 minučių.

Kai pakartotinai įkraunami tėvų prietaiso elementai beveik išseikvoti, maitinimo elementų būsenos lemputė mirksi raudonai.

Jei maitinimo elementų būsenos lemputei mirksint raudonai tėvų prietaiso neprijungsite prie maitinimo tinklo, kad įkrautumėte, tėvų prietaisas išsijungs.

Kai tėvų prietaisas kraunamas (pav. 21), maitinimo elementų būsenos lemputė mirksi žaliai.

Mikrofono jautris

Ši parinktis suteikia jums galimybę nustatyti kūdikio prietaiso mikrofono jautrį. Mikrofono jautriu nustatomas triukšmo, kurį užfiksuoja kūdikio prietaisas, lygis, pvz., norite išgirsti, kai kūdikis verkia, bet jus mažiau domina, kai jis skleidžia įprastus garsus.

Pastaba. Tėvų prietaisas naudoja mažiau energijos, kai nustatytas žemesnis jo jautrio lygis.

- 1 Vieną kartą (pav. 22) paspauskite jautrio mygtuką.
Trumpam užsidegs garsumo lygio lemputės ir bus parodytas esamas jautrio lygis (pav. 19).
- 2 Per 3 sekundes vėl paspauskite jautrio mygtuką, kad padidintumėte jautrio lygį.
Pasiekus aukščiausią jautrio lygį, vėl pasirenkamas mažiausias jautrio lygis.
- 3 Jei daugiau kaip 3 sekundes nepaspausite mygtuko, garsumo lygio lemputės užges, o nustatymas bus išsaugotas.

Ekonominis (ECO) režimas

„Smart ECO“ yra standartinė šio kūdikio stebėjimo prietaiso funkcija. Ji automatiškai sumažina DECT signalą iš kūdikio prietaiso, kad būtų taupoma energija. Norėdami sutaupyti dar daugiau energijos, įjunkite „ECO Max“ režimą. Šiuo režimu kūdikio prietaiso DECT signalas bus išjungtas tol, kol kūdikis neskleidžia garsų.

Dėmesio! Kai kūdikis pradeda skleisti kokius nors garsus, signalo iš karto gali nesigirdėti, nes DECT signalas turi iš naujo įsijungti prieš tai, kai iš kūdikio prietaiso atsakas bus nusiūstas į tėvų prietaisą.

Atkreipkite dėmesį:

- „ECO Max“ režimu atsako negausite, jei kūdikio prietaisas išjungtas arba jei tėvų prietaisas nėra kūdikio prietaiso veikimo diapazone. Ryšį galite patikrinti paspaudę bet kurį tėvų prietaiso mygtuką.

„ECO Max“ režimo įjungimas

Įsitinkite, kad tėvų prietaisas susietas su kūdikio prietaisu.

- 1 Paspauskite mygtuką (pav. 23) „ECO Max“.

„ECO Max“ indikatorius nušvinta mėlynai. Ryšio lemputė pradeda retai mirksėti žaliai, praėjus maždaug 1 minutei po to, kai kūdikis nustojo skleisti garsus (pav. 24).

Kai tėvų prietaisas priima DECT signalą iš kūdikio prietaiso dėl to, kad kūdikis skleidžia garsus, ryšio lemputė šviečia žaliai.

„ECO Max“ režimo išjungimas

- 1 Paspauskite mygtuką (pav. 23) „ECO Max“.

„ECO Max“ indikatorius užgessta.

Garantija ir pagalba

Jei reikia informacijos ar pagalbos, apsilankykite www.philips.com/support arba perskaitykite atskirą visame pasaulyje galiojančios garantijos lapelį.

Perdirbimas

- Šis simbolis reiškia, kad gaminio negalima išmesti kartu su įprastomis buitinėmis atliekomis (2012/19/ES) (pav. 25pav.).
- Šis simbolis reiškia, kad šiame gaminyje yra pakartotinai įkraunamų ir vienkartinį maitinimo elementų, kurių negalima išmesti su įprastomis buitinėmis atliekomis (2006/66/EB) (pav. 26pav.).
- Laikykitės jūsų šalyje galiojančių taisyklių, kuriomis reglamentuojamas atskiras elektros ir elektronikos gaminių bei įkraunamų ir vienkartinį maitinimo elementų surinkimas. Tinkamas tokių gaminių utilizavimas padės išvengti neigiamo poveikio aplinkai ir žmonių sveikatai.

Pakartotinai įkraunamų ir vienkartinį maitinimo elementų išėmimas

Noredami išimti pakartotinai įkraunamus ir vienkartinius maitinimo elementus, žr. maitinimo elementų įdėjimo ir (arba) išėmimo instrukcijas naudotojo vadove.

Dažnai užduodami klausimai

Klausimas	Atsakymas
Kodėl, paspaudus prietaisų įjungimo / išjungimo mygtukus, kūdikio prietaiso maitinimo įjungimo lemputė ir tėvų prietaiso ryšio lemputė neįpradeda šviesti?	Galbūt pakartotinai įkraunami tėvų prietaiso elementai yra išseikvoti ir prietaisas neprijungtas prie maitinimo lizdo. Įkiškite mažą kištuką į tėvų prietaisą ir prijunkite adapterį prie sieninio lizdo. Tada paspauskite įjungimo / išjungimo mygtuką, kad būtų užmegztas ryšys su kūdikio prietaisu.
	Galbūt vienkartiniai kūdikio prietaiso maitinimo elementai yra išseikvoti ir prietaisas neprijungtas prie maitinimo tinklo. Pakeiskite vienkartinius maitinimo elementus arba prijunkite kūdikio prietaisą prie maitinimo tinklo. Tada paspauskite įjungimo / išjungimo mygtuką, kad būtų užmegztas ryšys su tėvų prietaisu.
Kodėl nenušvinta tėvų prietaiso maitinimo elementų būsenos lemputė, kai pradėdau įkrauti prietaisą?	Praeina kelios minutės, kol pradeda šviesti maitinimo elementų lemputė, ypač tėvų prietaisą įkraunant pirmą kartą arba ilgą laiką jo nenaudojus.
Ar mano kūdikio stebėjimo prietaisas apsaugotas nuo pasiklausymo ir trukdžių?	Šio kūdikio stebėjimo prietaiso DECT technologija garantuoja, kad kita įranga nekeltų trukdžių, o pasiklausymas neįmanomas.
Kodėl pypsi tėvų prietaisas?	Jei tėvų prietaisas pypsi, o ryšio lemputė mirksi raudonai, ryšys su kūdikio prietaisu yra nutrūkęs. Perkelkite tėvų prietaisą arčiau kūdikio prietaiso, kad būtų vėl užmegztas ryšys tarp šių prietaisų.

Klausimas	Atsakymas
	Jei tėvų prietaisas pypsi ir maitinimo elementų būsenos lemputė mirksi raudonai, įkraukite tėvų prietaisą.
	Jei kūdikio prietaisas išjungtas, įjunkite jį.
Kodėl tėvų prietaisas skleidžia aukšto tono garsą?	Galbūt prietaisai yra per arti vienas kito. Įsitinkite, kad tėvų prietaisas ir kūdikio prietaisas yra bent 1,5 metro (5 pėdų) atstumu vienas nuo kito. Užtrunka kelias sekundes, kol aukšto tono garsas nutyla.
	Tėvų prietaiso garsumas gali būti per didelis. Sumažinkite tėvų prietaiso garsumą.
Kodėl negirdžiu garso / kodėl negirdžiu, kai mano kūdikis verkia?	Tėvų prietaiso garsumas gali būti per mažas arba garsas gali būti išjungtas. Padidinkite tėvų prietaiso garsumą.
	Kūdikio prietaiso mikrofono jautrio lygis gali būti per žemas. Padidinkite tėvų prietaiso mikrofono jautrio lygį.
	Kūdikio prietaisas ir tėvų prietaisas gali būti už vienas kito diapazono ribų. Sumažinkite atstumą tarp prietaisų.
Kodėl tėvų prietaisas per greitai reaguoja į pašalinius garsus?	Kūdikio prietaisas priima ir kitus garsus, ne tik tuos, kuriuos skleidžia jūsų kūdikis. Pašalinkite garso šaltinius nuo kūdikio prietaiso.
	Kūdikio prietaiso mikrofono jautrio lygis gali būti per aukštas. Sumažinkite tėvų prietaiso mikrofono jautrio lygį.
Kodėl į kūdikio verksmą tėvų prietaisas reaguoja lėtai?	Kūdikio prietaiso mikrofono jautrio lygis gali būti per žemas. Padidinkite tėvų prietaiso mikrofono jautrio lygį.
	„ECO Max“ režimas įjungtas ir kūdikio prietaiso DECT signalas įjungiamas, kai kūdikis skleidžia garsus. Išjunkite „ECO Max“ režimą, kad kūdikio prietaisas nuolat siųstų DECT signalus, o tėvų prietaisas greičiau reaguotų į jūsų kūdikio skleidžiamus garsus.
Kodėl kūdikio prietaiso vienkartinio naudojimo maitinimo elementai greitai išsikrauna? Kaip taupyti maitinimo elementų energiją?	Kūdikio prietaiso mikrofono jautrio lygis gali būti per aukštas, o dėl to kūdikio prietaisas signalus siunčia dažniau. Sumažinkite mikrofono jautrio lygį tėvų prietaiso meniu.
	Gali būti nustatytas per didelis kūdikio prietaiso garsiakalbio garsumo lygis, todėl kūdikio prietaisas gali naudoti daug energijos. Sumažinkite kūdikio prietaiso garsiakalbio garsumą.
	Galbūt jūs įjungėte naktinę lemputę. Jei norite naudoti naktinę lemputę, patariame kūdikio prietaisą prijungti prie elektros tinklo.
	Norėdami taupyti energiją, įjunkite „ECO Max“ režimą.

Klausimas**Atsakymas**

Kūdikio stebėjimo prietaiso veikimo diapazonas yra 330 metrų (1 000 pėdų). Kodėl mano kūdikio stebėjimo prietaisas veikia tik daug mažesniu už šį atstumu?

Nurodytas diapazonas galioja tik lauke, atviroje erdvėje.

Kodėl mano tėvų prietaiso veikimo laikas trumpesnis nei 24 valandos?

Kraunant tėvų prietaisą pirmuosius 4 kartus, veikimo laikas yra mažesnis nei 24 valandos. Pakartotinai įkraunami maitinimo elementai pasiekia visą savo galią, kai juos įkraunate ir iškraunate mažiausiai 4 kartus.

Gali būti nustatytas per didelis tėvų prietaiso garsumas ir mikrofono jautris, todėl tėvų prietaisas naudoja daug energijos. Sumažinkite tėvų prietaiso garsumą ir mikrofono jautrį.

Tėvų prietaisas įkraunant gali būti įjungtas. Išjunkite tėvų prietaisą, kai jį kraunate.

Kas įvyksta nutrūkus elektros tiekimui?

Jei tėvų prietaisas pakankamai įkrautas ir kūdikio prietaise yra maitinimo elementai, nutrūkus elektros tiekimui kūdikio stebėjimo prietaisas veiks ir toliau.

Tėvų prietaisas išsijungė pats ir aš negaliu jo vėl įjungti. Ką man daryti?

Išimkite maitinimo elementus iš tėvų prietaiso, vėl juos įdėkite ir prietaisas įsijungs automatiškai. Taip pat galite įkišti mažą kištuką į tėvų prietaisą ir adapterį prijungti prie sieninio elektros lizdo – tada tėvų prietaisas įsijungs automatiškai.

Kodėl įkrauti tėvų prietaisą užtrunka iki 10 valandų, nors maitinimo elementai nėra visiškai išsekvoti?

Jūs išėmėte ir vėl įdėjote maitinimo elementus. Dėl to tėvų prietaisas įkrauna maitinimo elementus iki 10 valandų.

Norint išlaikyti ilgą, kelių metų maitinimo elementų naudojimo laiką, įkrovimas sulėtinamas, kai maitinimo elementai įkrauti daugiau kaip 50 %.

Bevezetés

Köszönjük, hogy Philips terméket vásárolt, és üdvözljük a Philips Avent világában! A Philips Avent által biztosított teljes körű támogatáshoz regisztrálja termékét a www.philips.com/welcome oldalon.

A Philips Avent olyan megbízható és gondoskodó termékek gyártása mellett kötelezte el magát, amelyek megnyugtató biztositanak a szülők számára. Ez a Philips Avent babaórzó lehetővé teszi, hogy ön a nap huszonnégy órájában tisztán, mindenféle zavaró zajtól mentesen hallhassa a baba által kiadott, illetve keltett hangokat. A DECT technológia nulla interferenciát garantál, és kristálytisztá hangot biztosít a bébiegység és a szülői egység között.

Általános leírás (1. ábra)

- 1 Szülői egység
- 2 „Beszéd” gomb
- 3 „Érzékenység” gomb
- 4 „Kapcsolat” jelzőfény
- 5 Hangszóró
- 6 Mikrofon
- 7 Hangerőjelző fények
- 8 ECO Max gomb jelzőfényrel
- 9 Akkumulátor töltöttségjelző fénye
- 10 Hangerőnövelés és -csökkentés gomb
- 11 Be-/kikapcsoló gomb
- 12 Nyakpánthurok
- 13 Akkumulátortartó rekesz
- 14 Aljzat kis méretű dugaszhoz
- 15 Akkumulátortartó rekesz fedele
- 16 Akkumulátorok
- 17 Adapter kisméretű csatlakozóval
- 18 Nyakpánt
- 19 Bébiegység
- 20 Éjszakai fény
- 21 Mikrofon
- 22 PAGE (KERESÉS) gomb
- 23 Működésjelző fény
- 24 Be-/kikapcsoló gomb
- 25 Hangszóró
- 26 Akkumulátor töltöttségjelző fénye
- 27 Hangerő növelése gomb
- 28 Hangerő csökkentése gomb
- 29 Az altatódal lejátszása/leállítása gomb
- 30 Következő altatódal gomb
- 31 Éjszakai fény be-/kikapcsoló gombja
- 32 Akkumulátortartó rekesz
- 33 Aljzat kis méretű dugaszhoz
- 34 Akkumulátortartó rekesz fedele
- 35 Nem újratölthető 1,5 voltos R6 AA típusú elemek (nem tartozék)
- 36 Adapter kisméretű csatlakozóval

Fontos biztonságossági tudnivalók

A készülék használata előtt figyelmesen olvassa el a fontos tudnivalókat, és őrizze meg későbbi használatra.

FONTOS

Ez a babaőrző segítséget jelent. Nem helyettesíti a megfelelő felelős felnőtt felügyeletet, és nem használható ilyen célokra.

Soha ne hagyja otthon egyedül a gyermekét. Mindig ügyeljen arra, hogy valaki legyen a babával, és gondoskodjon az igényeiről.

Felelősség kizárása

Kérjük, vegye figyelembe, hogy ezt a babaőrzőt saját felelősségére használja. A Koninklijke Philips N.V. és leányvállalatai nem felelősek a babaőrző működéséért, illetve azért, ahogyan ön azt használja, így semmilyen felelősséget nem vállalnak arra vonatkozóan, ahogyan ön ezt a babaőrzőt használja.

Veszély

- Soha ne merítse a babaőrzőt és az alkatrészeit vízbe vagy más folyadékba. Ne helyezze a készüléket olyan helyre, ahol víz vagy más folyadék cseppenhet vagy fröcskölődhet rá. Soha ne használja a babaőrzőt nedves helyen vagy víz közelében.
- Soha ne helyezzen semmilyen tárgyat a babaőrző tetejére, és ne is fedje le azt. Ügyeljen arra, hogy a szellőzőnyílások ne záródjanak el. Összeszereléskor kövesse a gyártó utasításait.
- A készülék kábeli potenciális fulladásveszélyt jelentenek. Tartsa távol a zsinórt gyerekektől (legalább 1 méter távolságra). Soha ne tegye a babaőrzőt a baba ágyába vagy járókájába (ábra 2).
- Ha nem megfelelően helyezik be az akkumulátorokat, robbanásveszély áll fenn. Csak azonos típusú akkumulátorokra cserélje.

Vigyázat!

- A készülék csatlakoztatása előtt ellenőrizze, hogy a tápegységen feltüntetett feszültségérték megegyezik-e a helyi hálózati feszültséggel.
- A veszélyes helyzetek elkerülése érdekében ne módosítsa és ne vágja el az adapter és a kábel semelyik részét.
- Csak a mellékelt hálózati adaptert használja (típuszám: S003PV0600050).
- Ha az adapter meghibásodott, a kockázatok elkerülése érdekében mindig eredeti típusúra cseréltesse ki.
- A készüléket 8 éven felüli gyermekek, illetve csökkent fizikai, érzékelési vagy szellemi képességekkel rendelkező vagy a készülék működtetésében járatlan személyek is használhatják felügyelet mellett, illetve ha felvilágosítást kaptak a készülék biztonságos működtetésének módjáról és az azzal járó veszélyekről. Ne engedje, hogy gyermekek játsszanak a készülékkel. A tisztítást és a felhasználó által is végezhető karbantartást nem végezhetik gyermekek felügyelet nélkül.
- Tilos a hálózati kábelre rálépni vagy azt becsipni, különös tekintettel ott, ahol az a csatlakozóaljzatokba és készülékcsatlakozókba illeszkedik, vagy ott, ahol kilép a készülékből.
- Győződjön meg arról, hogy a babaőrző úgy van elhelyezve, hogy a hálózati kábele nem akadályozza a közlekedést egy ajtóban vagy egy folyosón. Ha a babaőrzőt asztalon vagy alacsony szekrényen helyezi el, ne hagyja a hálózati kábelt az asztal vagy a munkalap széle alá lógni. Ügyeljen arra, hogy a kábel ne heverjen a padlón, mert így fennáll annak a veszélye, hogy valaki megbotlik benne.
- A csomagolóanyagokat (például műanyag zacskó, kartondoboz stb.) tartsa gyerekektől távol, mivel ezek nem játékszerek.
- Az elektromos áramütés elkerülése érdekében az akkumulátortartó rekesz kivételével ne nyissa fel a bébiegység és a szülői egység készülékházát.

Figyelem!

- A készüléket 0 °C és 40 °C közötti hőmérsékleten használja.
- Ne helyezze a készüléket hőt kibocsátó eszközök, így fűtőtestek, fűtőnyílások, kályhák vagy működésük során hőt termelő készülékek (például erősítők) közelébe.
- Ügyeljen arra, hogy a keze száraz legyen, ha megfogja az adaptert, a dugót vagy a hálózati kábelt, és akkor is, ha behelyezi vagy kicseréli az egyszer használatos elemeket vagy az akkumulátorokat.
- Minden előírt jelölés a szülői egység és a bébiegység akkumulátortartóján, valamint a töltő házának alján található meg (ha van ilyen).
- A szülői egységhez csak a babaórához mellékelt akkumulátort használja.
- Az akkumulátorcsomagot a kézikönyv utasításai alapján töltsse fel.
- A szülői egységet csak úgy szabad feltölteni, hogy a mellékelt akkumulátor van benne.
- Az akkumulátorok felrobbanása vagy szivárgása károsíthatja a babaórzt; ezért az égési sérülés, valamint a szem-és a bőrirritáció elkerülése érdekében:
 - Ne töltsön fel nem újratölthető elemeket a szülői egységben.
 - Távolítsa el az akkumulátorokat, illetve az egyszer használatos elemeket, ha 30 napnál hosszabb ideig nem használja a babaórzt.
 - Ügyeljen arra, hogy az akkumulátorok + és – pólusai a megfelelő helyzetben legyenek.
 - Ne tegye ki az elemeket sugárzó hőnek, például napsütésnek, tűznek stb.
 - Ne hagyjon lemerült elemet a bébiegységben.
- Az akkumulátorok felmelegedésének vagy mérgező anyagok, hidrogén vagy oxigén termelődésének megakadályozása érdekében ne töltsse túl, ne zárja rövidre, ne töltsse fordított helyzetben és ne rongálja meg az akkumulátorokat.
- Ha sérült vagy szivárgó akkumulátorhoz nyúl, bőrének védelme érdekében mindig használjon védőkesztyűt.

Szabványoknak való megfelelés

- Ez a termék megfelel az Európai Közösség rádióinterferenciára vonatkozó előírásainak (ábra 3).
- A Philips Consumer Lifestyle kijelenti, hogy ez a babaórázó készülék megfelel az 1999/5/EK irányelv főbb előírásainak és egyéb vonatkozó rendelkezéseinek. Az EK-megfelelőségi nyilatkozat (EC Declaration of Conformity, DoC) másolata online megtekinthető a www.philips.com/support címen.

Elektromágneses mezők (EMF)

- Ez az Philips készülék az elektromágneses terekre érvényes összes vonatkozó szabványnak és előírásnak megfelel.

Előkészítés a használatra

Bébiegység

A bébiegységet ajánlott hálózatról üzemeltetni. Az áramszünet esetén automatikusan működésbe lépő tartalék áramforrás biztosítása érdekében behelyezhető négy db 1,5 voltos, AA méretű alkálielem (nem tartozék).

Ne használjon akkumulátorokat. A bébiegység nem rendelkezik töltési funkcióval, és az akkumulátorok lassan kimerülnek akkor is, ha nincsenek használatban.

- 1 Vegye le az akkumulátortartó rekesz fedelét (ábra 4).
- 2 Helyezze be a négy darab 1,5 voltos R6 AA típusú elemet. Ügyeljen arra, hogy az akkumulátorok + és – pólusai a megfelelő helyzetben (ábra 5) legyenek.

- 3 Helyezze vissza a fedelet.
- 4 Helyezze a kisméretű dugaszt a bébiegységbe, és csatlakoztassa az adaptert a fali konnektorba (ábra 6).

Szülői egység

A szülői egység a babaőrzhöz mellékelt két 850 mAh-s Ni-MH akkumulátorral működik. Első használat előtt, illetve ha alacsony az akkumulátorok töltöttsége, töltsse fel a szülői egységet.

- 1 Győződjön meg arról, hogy a szülői egységet kikapcsolta, és kihúzta a fali aljzatból.
- 2 Vegye le az akkumulátortartó rekesz fedelét (ábra 7).
- 3 Helyezze be az akkumulátorokat. Ügyeljen arra, hogy az akkumulátorok + és – pólusai a megfelelő helyzetben (ábra 8) legyenek.
- 4 Helyezze vissza a fedelet.
- 5 Helyezze a kisméretű dugaszt a szülői egységbe, és csatlakoztassa az adaptert a fali konnektorba (ábra 9).

Az akkumulátor jelzőfénye zöld villogással jelzi, hogy a készülék töltése folyamatban van.

Megjegyzés: Az akkumulátorokat 4-szer kell feltölteni és lemeríteni ahhoz, hogy elérjék a maximális kapacitásukat.

Normális esetben a töltés 10 óráig tart, és a vezeték nélküli üzemidő 24 óra.

Akkumulátorok:

Gyártó	Modell	Besorolás
BYD	H-AAA850A-MB20	1,2 V Ni-MH AAA/R03 850 mAh
GPI	PH85AAAHC	1,2 V Ni-MH AAA/R03 850 mAh

A babaőrzhő használata

A babaőrzhő elhelyezése

Ne engedje a gyermeket a bébiegységhez nyúlni. Soha ne tegye a bébiegységet a baba ágyába vagy járókájába.

A bébiegység kábele potenciális fulladásveszélyt jelent, ezért biztosítsa, hogy a bébiegység és a kábel legalább 1 méter távolságban legyen a babától. (ábra 10)

Annak megelőzése érdekében, hogy az egységek éles hangot adjanak ki, helyezze a szülői egységet legalább 1,5 méter távolságra a bébiegéstől.

Megjegyzés: Ha a szülői egység a bébiegység hatótávolságán kívül helyezkedik el, a szülői egység időnként sípoló hangot ad. A szülői egységen található „LINK” (Kapcsolat) jelzőfénye pirosan villog.

A szülői egység és a bébiegység összekapcsolása

- 1 Nyomja meg és két másodpercig tartsa lenyomva a bébiegység be-/kikapcsoló gombját (ábra 11).
 - Rövid ideig világít a bébiegység összes jelzőfénye.
- 2 Nyomja meg, és két másodpercig tartsa lenyomva a szülői egység be-/kikapcsoló gombját (ábra 12).
 - Rövid ideig világít a szülői egység összes jelzőfénye.

70 Magyar

- A „LINK” (Kapcsolat) jelzőfény pirosan villog, és a szülői egység elkezd keresni a bébiegységet.
- Ha a szülői egység és a bébiegység között létrejött a kapcsolat, a „LINK” (Kapcsolat) jelzőfény folyamatosan zöldre változik (ábra 13).
- Ha nem jött létre kapcsolat, akkor a „LINK” (Kapcsolat) jelzőfény pirosan villog, és a szülői egység sípoló hangot ad.

Megjegyzés: Legfeljebb 15 másodpercig tart, amíg a bébiegység kapcsolatot létesít a szülői egységgel.

Teendő, ha nem jön létre a kapcsolat

- Ha a szülői egység hatótávolságon kívül van, tegye közelebb a bébiegységhez, de attól legalább 1 méterre.
- Ha a bébiegység vagy a szülői egység túl közel van egy másik DECT készülékhez (például egy vezeték nélküli telefonhoz), kapcsolja ki ezt a készüléket, vagy vigye el az egységet a készülék közeléből.
- Ha a bébiegység ki van kapcsolva, kapcsolja be.

Hatótávolság

- A működési tartomány 330 méter kültéren és legfeljebb 50 méter beltéren.
- A babaórázó működési tartománya a környezettől és az interferenciát okozó tényezőktől függően változik. A nedves anyagok olyan mértékű interferenciát okoznak, hogy a hatótávolság akár 100%-kal csökkenhet. A száraz anyagok által okozott interferenciát lásd az alábbi táblázatban.

Száraz anyagok	Anyagvastagság	Hatótávvesztés
Fa, vakolat, karton, üveg (fém, huzalok és ólom nélkül)	< 30 cm	0-10%
Tégla, furnérlemez	< 30 cm	5-35%
Vasbeton	< 30 cm	30-100%
Fémrácsok vagy -korlátok	< 1 cm	90-100%
Fém- vagy alumíniumlemez	< 1 cm	100%

A bébiegység funkciói és visszajelzései

Éjszakai fény

A lágy éjszakai fény megnyugtatja a babát.

- 1 Az éjszakai fény bekapcsolásához nyomja meg a bébiegység hátlapján található éjszakai fény gombot (ábra 14).
- 2 Az éjszakai fény kikapcsolásához nyomja meg ismét az éjszakai fény gombot.

Altatódal funkció

- 1 Az utoljára kiválasztott altatódal lejátszásához nyomja meg az altatódal lejátszása/leállítása gombot (ábra 15) a bébiegységen.

A kiválasztott altatódal ismétlődik 30 percig.

- 2 A következő altatódal gombbal másik altatódalt választhat a listáról (ábra 16).
- 3 Az altatódal hangerejének beállításához nyomja meg a + vagy a – gombot a bébi egységen.
- 4 Az altatódal lejátszásának leállításához nyomja meg az altatódal lejátszása/leállítása gombot a bébi egységen.

A szülői egység keresése

Amennyiben elveszítette a szülői egységet, a bébi egység PAGE (KERESÉS) gombját megnyomva megtalálhatja azt. Ez a funkció csak akkor működik, amikor a szülői egység be van kapcsolva.

- 1 Nyomja meg a bébi egységen található PAGE (KERESÉS) gombot (ábra 17). A szülői egység keresési riasztóhangot ad ki.
- 2 A keresési riasztóhang kikapcsolásához nyomja meg újra a PAGE (KERESÉS) gombot a bébi egységen vagy a szülői egység bármelyik gombját. A keresési riasztóhang 2 perc után automatikusan kikapcsolódik.

Akkumulátor töltöttségjelző fénye

Az akkumulátor töltöttségjelző fénye zöld színnel folyamatosan világít, ha a bébi egység akkumulátorról működik, és az akkumulátorok töltöttsége megfelelő.

Az akkumulátor töltöttségjelző fénye piros színnel gyorsan villog, ha a bébi egység akkumulátorról működik, és az akkumulátorok lemerülnek (ábra 18).

Megjegyzés: A töltöttségjelző fény nem világít, ha a bébi egység az adatterről működik.

Ha lemerültek, cserélje ki az elemeket.

A szülői egység funkciói és visszajelzései

Hangerő

Öt különböző hangerő-beállítás és egy „hang kikapcsolása” beállítás választható.

A hangerő beállítása

- 1 Nyomja meg egyszer a + gombot vagy a – gombot.
A hangszintjelző fények az aktuális hangerőt mutatják (ábra 19).
- 2 A + gomb megnyomásával növelheti, a – gombbal pedig csökkentheti a hangerőt.
- 3 Ha egyik gombot sem nyomja meg több mint 3 másodpercig, a hangszintjelző fények kialszanak, és az egység menti a hangerő-beállítást.

Hang kikapcsolása

A leghalkabb beállítás alatt találja a „hang kikapcsolása” beállítást.

- 1 Nyomja meg egyszer a + gombot vagy a – gombot.
A hangszintjelző fények az aktuális hangerőt mutatják.
- 2 A hang kikapcsolásához tartsa lenyomva a – gombot több mint 3 másodpercig.

Megjegyzés: A hangszintjelző fények mindig, még kikapcsolt hang esetén is mutatják, ha a baba hangot ad ki.

Beszéd funkció

- 1 Ha szeretné megnyugtatni a babát, nyomja meg a TALK (Beszéd) gombot a szülői egységen, és beszéljen érthetően a szülői egység elülső részén lévő mikrofonba 15–30 cm-ről (ábra 20).
Zölden villogni kezd a „LINK” (Kapcsolat) jelzőfény.

Megjegyzés: Ha az altatódal hangerejét megnövelte a bébiegységen, akkor a beszélgetés funkció hangereje is megnő a szülői egységen.

- 2 A beszéd befejezése után engedje fel a TALK (Beszéd) gombot.

Akkumulátor töltöttségjelző fénye

Ha a szülői egység akkumulátorai hamarosan lemerülnek, az akkumulátor töltöttségjelzője piros színnel gyorsan villog, és a szülői egység sípoló hangot ad (ábra 21). A hátralévő működési idő még legalább 30 perc.

Ha a szülői egység akkumulátorai már majdnem teljesen lemerültek, az akkumulátor töltöttségjelzője piros színnel villog.

Ha nem csatlakoztatja a szülői egységet töltés céljából a hálózatra, amikor az akkumulátor töltöttségjelzője piros színnel villog, akkor a szülői egység kikapcsol.

Az akkumulátor töltöttségjelző fénye zöld színnel villog, ha a szülői egység töltése folyamatban van (ábra 21).

Mikrofonérzékenység

Ezzel az opcióval beállítható a bébiegység mikrofonérzékenysége. A mikrofonérzékenység azt határozza meg, hogy a bébiegység mekkora mértékű zajszintet érzékeljen – vagyis például az egység csak a baba sírására kapcsoljon be, a gügyögésére ne.

Megjegyzés: A szülői egység kevesebb áramot fogyaszt, ha alacsonyabb érzékenységi szintre van beállítva.

- 1 Nyomja meg egyszer az „érzékenység” gombot (ábra 22).
A hangszintjelző fények rövid időrefelvillannak, jelezve az aktuális érzékenységi szintet (ábra 19).
- 2 Az érzékenységi szint növeléséhez nyomja meg ismét, 3 másodpercen belül az „érzékenység” gombot.
Ha a szülői egység a maximális érzékenységi szintre van beállítva, a gomb megnyomása esetén újra a legalacsonyabb érzékenységi szintre állítódik be.
- 3 Ha egyik gombot sem nyomja meg több mint 3 másodpercig, a hangszintjelző fények kialszanak, és az egység menti a hangerő-beállítást.

ECO (Öko) üzemmód

A babaőrző alapfunkciói közé tartozik a Smart ECO üzemmód. Ez az energia megtakarítása érdekében automatikusan csökkenti a bébiegység által kibocsátott DECT jel erősségét. Ha még több energiát szeretne megtakarítani, kapcsolja be az ECO Max üzemmódot. Ebben az üzemmódban a bébiegység DECT jele addig kikapcsolt állapotban van, amíg a baba hangot nem ad ki.

Figyelem: Amikor a baba hangot ad ki, akkor lehet némi késlekedés a válaszban, mivel a DECT jelet vissza kell kapcsolni, és a bébiegység csak ez után tudja elküldeni a visszajelzést a szülői egységnek.

Vegye figyelembe a következőket:

- ECO Max üzemmódban nem érkezik visszajelzés, ha a bébiegység ki van kapcsolva, vagy a szülői egység a bébiegység hatósugarán kívül van. A szülői egység bármely gombjának megnyomásával ellenőrizheti a kapcsolatot.

Az ECO Max üzemmód aktiválása

Győződjön meg arról, hogy a szülői egység kapcsolódva van a bébiegységgel.

- 1 Nyomja meg az ECO Max gombot (ábra 23).

Az ECO Max jelzőfény kék fénnel kezd világítani. A „LINK” (Kapcsolat) jelzőfény zöld színnel, lassan villogni kezd körülbelül 1 perccel azután, hogy a baba abbahagyta a hang kiadását (ábra 24).

Ha a szülői egység DECT jelet kap a bébiegységtől, mert a baba hangot adott ki, a „LINK” (Kapcsolat) jelzőfény folyamatos zöldre változik.

Az ECO Max üzemmód deaktiválása

- 1 Nyomja meg az ECO Max gombot (ábra 23).

Az ECO Max jelzőfény kialszik.

Garancia és terméktámogatás

Ha információra vagy támogatásra van szüksége, látogasson el a www.philips.com/support weboldalra, vagy olvassa el a különálló, világszerte érvényes garancialevelet.

Újrahasznosítás

- Ez a szimbólum azt jelenti, hogy a termék nem kezelhető normál háztartási hulladékként (2012/19/EU) (ábra 25ábra).
- Ez a szimbólum azt jelenti, hogy ez a termék olyan akkumulátorokat és egyszer használatos elemeket tartalmaz, amelyeket nem szabad háztartási hulladékként kezelni (2006/66/EK) (ábra 26ábra).
- Tartsa be az elektromos és elektronikus termékek, akkumulátorok és egyszer használatos elemek külön történő hulladékgyűjtésére vonatkozó országos előírásokat. A megfelelő hulladékkezelés segítséget nyújt a környezettel és az emberi egészséggel kapcsolatos negatív következmények megelőzéséhez.

Az akkumulátorok és az egyszer használatos elemek eltávolítása

Az akkumulátorok és az egyszer használatos elemek eltávolításáról lásd a használati útmutatóban az elemek behelyezésére és eltávolítására vonatkozó utasításokat.

Gyakori kérdések

Kérdés	Válasz
Miért nem kezd el világítani a bébiegységen a működésjelző fény, a szülői egységen pedig a „LINK” (Kapcsolat) jelzőfény, amikor megnyomom a készülékek be-/kikapcsoló gombjait?	Lehet, hogy lemerültek a szülői egységben az akkumulátorok, és a szülői egység nincs csatlakoztatva a hálózati tápfeszültséghez. Helyezze a kisméretű dugaszt a szülői egységbe, és csatlakoztassa az adaptert a fali aljzathoz. Ezután nyomja meg a be-/kikapcsoló gombot, hogy kapcsolatot létesítsen a bébiegységgel.
	Lehet, hogy lemerültek a bébiegység elemei, és a bébiegység nincs csatlakoztatva a hálózati tápfeszültséghez. Cserélje ki az elemeket, vagy csatlakoztassa a bébiegységet a hálózati tápfeszültségre. Ezután nyomja meg a be-/kikapcsoló gombot, hogy kapcsolatot létesítsen a szülői egységgel.
Miért nem kezd világítani a szülői egységen az akkumulátor töltöttségjelző fénye, amikor a szülői egységet tölteni kezdem?	Néhány percig eltarthat, amíg a szülői egység akkumulátor-jelzőfénye világítani kezd, főleg akkor, ha a szülői egységet először tölti fel, vagy az hosszú ideig nem volt használatban.
Védett a babaórző működése a lehallgatással és az interferenciával szemben?	A babaórző működésénél alkalmazott DECT-technológia garantálja a készülék interferencia és lehallgatás elleni védetségét.
Miért sípol a szülői egység?	Ha a szülői egység sípol, miközben a „LINK” (Kapcsolat) jelzőfény vörösén villog, akkor megszakadt a kapcsolat a bébiegységgel. A bébiegység és a szülői egység közötti kapcsolat helyreállításához helyezze közelebb a szülői egységet a bébiegységhez.
	Ha a szülői egység sípol, és az akkumulátor töltöttségjelzője piros színnel villog, töltse fel a szülői egységet.
	Ha a bébiegység ki van kapcsolva, kapcsolja be.
Miért ad ki a szülői egység éles hangot?	Lehet, hogy az egységek túl közel vannak egymáshoz. Gondoskodjon arról, hogy a szülői egység és a bébiegység egymástól legalább 1,5 méter távolságra helyezkedjen el. Eltart néhány másodpercig, amíg az éles hang kikapcsolódik.
	Előfordulhat, hogy túl magas fokozatra állította a szülői egység hangerejét. Csökkentse a szülői egység hangerejét.
Miért nem hallok semmiféle hangot a készülék segítségével? Miért nem hallom, ha sír a baba?	Lehet, hogy túl alacsony fokozatra állította a szülői egység hangerejét, vagy teljesen kikapcsolta a hangot. Növelje a szülői egység hangerejét.
	Lehet, hogy túl alacsonyra állította a bébiegység mikrofonérzékenységét. Növelje a mikrofonérzékenységet a szülői egységen.
	Előfordulhat, hogy túl távol van egymástól a bébiegység és a szülői egység, így nem érzékelik egymást. Helyezze őket közelebb egymáshoz.

Kérdés**Válasz**

Miért reagál túl gyorsan a szülői egység más hangokra?

A bébiegység a baba hangjain kívül egyéb zajokat is érzékel. Helyezze a hang forrását a bébiegységtől távolabb.

Lehet, hogy túl magasra állította a bébiegység mikrofonérzékenységét. Csökkentse a mikrofon érzékenységét a szülői egységen.

Miért reagál lassan a szülői egység a gyermek hangjára?

Lehet, hogy túl alacsonyra állította a bébiegység mikrofonérzékenységét. Növelje a mikrofonérzékenységet a szülői egységen.

Be van kapcsolva az ECO Max üzemmód, és a bébiegység csak akkor kapcsolja be a DECT jelet, ha a baba hangot ad. Kapcsolja ki az ECO Max üzemmódot, hogy a bébiegység folyamatosan továbbítsa DECT jeleket, és a szülői egység gyorsabban reagáljon a baba hangjaira.

Miért merülnek le túl gyorsan a bébiegység elemei? Hogyan lehet kímélni az akkumulátort?

Lehet, hogy túl magasra állította a bébiegység mikrofonérzékenységét, ezért a bébiegység gyakrabban ad. Csökkentse a mikrofon érzékenységét a szülői egység menüjében.

Előfordulhat, hogy túl magasra állította a bébiegység hangerejét, ami miatt a bébiegység sok energiát fogyaszt. Csökkentse a bébiegység hangerejét.

Előfordulhat, hogy bekapcsolta az éjszakai fényt. Javasoljuk, hogy az éjszakai fény bekapcsolása esetén hálózatról működtesse a bébiegységet.

Ha energiát szeretne megtakarítani, kapcsolja be az ECO Max üzemmódot.

A babaőrző hatótávolságának megadott értéke 330 méter. Miért csak akkor működik a babaőrző, ha az egységek ennél jóval közelebb vannak egymáshoz?

A hatótávolság megadott értéke csak a szabadban, akadálymentes terepen való használatra vonatkozik.

Miért nem működik a szülői egység 24 óráig?

A szülői egység első 4 feltöltése esetén az üzemidő kevesebb mint 24 óra. Az akkumulátorok csak azután érik el teljes kapacitásukat, miután legalább 4 alkalommal lemerítette és feltöltötte őket.

Előfordulhat, hogy túl magasra állította a szülői egység hangerejét és mikrofonérzékenységét, ezért a szülői egység működése sok energiát fogyaszt. Csökkentse a szülői egység hangerejét és mikrofonérzékenységét.

Lehet, hogy töltés közben bekapcsolta a szülői egységet. A szülői egység legyen kikapcsolt állapotban töltés alatt.

Mi történik áramszünet esetén?

Ha a szülői egység elegendő töltéssel rendelkezik, és a bébiegységben vannak elemek, a babaőrző áramszünet alatt is folytatja a működést.

Kérdés	Válasz
A szülői egység magától kikapcsol, és nem tudom újra bekapcsolni. Mi a teendő?	Távolítsa el az akkumulátorokat a szülői egységből, és helyezze vissza a szülői egységbe, majd a szülői egység automatikusan bekapcsol. Helyezze a kisméretű csatlakozódugaszt a szülői egységbe, és csatlakoztassa az adaptert a fali konnektorhoz, majd a szülői egység automatikusan bekapcsol.
Miért tart akár 10 óráig a szülői egység feltöltése még akkor is, ha az akkumulátorok nincsenek teljesen lemerülve?	Kivette és utána visszahelyezte az akkumulátorokat. Ilyenkor a szülői egység teljesen feltölti az akkumulátorokat, akár 10 órán keresztül.
	Annak érdekében, hogy az akkumulátorok hosszú élettartama éveken keresztül megmaradjon, az 50%-os töltöttség elérése után lassabb lesz a töltés.

Wprowadzenie

Gratulujemy zakupu i witamy w gronie użytkowników produktów Philips Avent. Aby w pełni skorzystać z oferowanej przez firmę Philips Avent pomocy, zarejestruj swój produkt na stronie www.philips.com/welcome.

Podstawowym celem firmy Philips Avent jest tworzenie niezawodnych urządzeń, które ułatwiają życie rodzicom i dają gwarancję bezpieczeństwa ich dzieci. Elektroniczna niania Philips Avent zapewnia całodobowy monitoring dziecka, nie zakłócając przy tym jego spokoju. Technologia DECT eliminuje wszelkie zakłócenia dźwięku między nadajnikiem i odbiornikiem.

Opis ogólny (rys. 1)

- 1 Odbiornik
- 2 Przycisk „Talk” (Rozmowa)
- 3 Przycisk „Sensitivity” (Czułość)
- 4 Wskaźnik „Link” (Połączenie)
- 5 Głośnik
- 6 Mikrofon
- 7 Wskaźniki poziomu hałasu
- 8 Przycisk „ECO Max” z podświetleniem
- 9 Wskaźnik stanu akumulatorów
- 10 Przyciski głośności - i +
- 11 Wylącznik
- 12 Pasek na szyję
- 13 Komora baterii
- 14 Gniazdo do podłączenia małej wtyczki
- 15 Pokrywa komory baterii
- 16 Akumulatory
- 17 Zasilacz z małą wtyczką
- 18 Pasek na szyję
- 19 Nadajnik
- 20 Lampka nocna
- 21 Mikrofon
- 22 Przycisk PAGE (Przywołanie)
- 23 Wskaźnik zasilania
- 24 Wylącznik
- 25 Głośnik
- 26 Wskaźnik stanu akumulatorów
- 27 Przycisk Volume +
- 28 Przycisk Volume -
- 29 Przycisk odtwarzania/zatrzymania kołysanki
- 30 Przycisk następnej kołysanki
- 31 Wylącznik lampki nocnej
- 32 Komora baterii
- 33 Gniazdo do podłączenia małej wtyczki
- 34 Pokrywa komory baterii
- 35 Baterie 1,5 V R6 AA (niedołączone do zestawu)
- 36 Zasilacz z małą wtyczką

Ważne informacje dotyczące bezpieczeństwa

Zanim rozpoczniesz korzystanie z urządzenia, zapoznaj się dokładnie z podanymi informacjami, które mogą być przydatne również w późniejszej eksploatacji.

WAŻNE

Elektroniczna niania służy jedynie jako pomoc w opiece. Nie powinna zastępować odpowiedzialnego nadzoru osoby dorosłej.

Nigdy nie pozostawiaj dziecka bez opieki. Zawsze należy zapewnić obecność osoby, która się nim zajmie.

Ograniczenie odpowiedzialności

Pamiętaj, że korzystasz z elektronicznej niani na własne ryzyko. Firma Koninklijke Philips N.V. i jej spółki zależne nie odpowiadają za działanie elektronicznej niani ani za korzystanie z niej i nie będą odpowiedzialne za skutki używania tego urządzenia.

Niebezpieczeństwo

- Nigdy nie zanurzaj żadnej części urządzenia w wodzie ani innym płynie. Nie umieszczaj urządzenia w miejscu, gdzie może zostać ochlupane wodą lub innym płynem. Nigdy nie używaj elektronicznej niani w wilgotnych miejscach ani w pobliżu wody.
- Nigdy nie umieszczaj przedmiotów na elektronicznej nianie i nie przykrywaj jej. Nie blokuj żadnych otworów wentylacyjnych. Zainstaluj elektroniczną nianie według instrukcji producenta.
- Przewody stwarzają potencjalne ryzyko uduszenia. Trzymaj przewody w miejscu niedostępnym dla dzieci (w odległości większej niż 1 metr). Nigdy nie wkładaj elektronicznej niani do łóżeczka lub kojca (rys. 2) dziecka.
- Nieprawidłowe włożenie baterii lub akumulatora stwarza niebezpieczeństwo wybuchu. Baterie i akumulatory należy wymieniać tylko na egzemplarze tego samego typu.

Ostrzeżenie

- Przed podłączeniem urządzenia sprawdź, czy napięcie podane na zasilaczu jest zgodne z napięciem w sieci elektrycznej.
- Ze względów bezpieczeństwa nie modyfikuj żadnej części zasilacza ani nie odcinaj żadnej części jego kabla.
- Korzystaj wyłącznie z zasilacza dołączonego do urządzenia (model S003PV0600050).
- Ze względów bezpieczeństwa w przypadku uszkodzenia zasilacza wymień go na oryginalny zasilacz tego samego typu.
- Urządzenie może być używane przez dzieci w wieku powyżej 8 lat oraz osoby z ograniczonymi zdolnościami fizycznymi, sensorycznymi lub umysłowymi, a także nieposiadające wiedzy lub doświadczenia w użytkowaniu tego typu urządzeń, pod warunkiem, że będą one nadzorowane lub zostaną poinstruowane na temat korzystania z tego urządzenia w bezpieczny sposób oraz zostaną poinformowane o potencjalnych zagrożeniach. Dzieci nie mogą czyszczyć urządzenia ani konserwować go bez nadzoru.
- Zabezpiecz przewód zasilający w taki sposób, aby nie mógł być deptany ani uciskany, zwłaszcza przy wtykach, gniazdach oraz w miejscach, w których przewód wychodzi z urządzenia.
- Upewnij się, że montujesz elektroniczną nianię w taki sposób, żeby jej przewód sieciowy nie blokował wejścia ani przejścia. Jeśli umieścisz elektroniczną nianię na stole lub na niskiej szafce zadbaj o to, żeby kabel zasilający nie zwisał z krawędzi stołu lub blatu. Upewnij się, że przewód nie leży na podłodze i nie stanowi potencjalnego zagrożenia (możliwość potknięcia).
- Elementy opakowania (plastikowe torby, tekturowe pudła itp.) przechowuj w miejscu niedostępnym dla dzieci, ponieważ nie służą do zabawy.
- Nie należy otwierać obudowy nadajnika ani odbiornika (nie dotyczy komory baterii/akumulatorów), gdyż grozi to porażeniem prądem.

Uwaga

- Elektronicznej niani należy używać w temperaturze od 0°C do 40°C.
- Nie instaluj urządzenia w pobliżu źródeł ciepła, takich jak kaloryfery, wloty ciepłego powietrza, kuchenki i inne urządzenia (w tym wzmacniacze), które wytwarzają ciepło.
- Kiedy dotykasz zasilacza, wtyczek i przewodów zasilania, a także podczas wymiany akumulatorów i baterii jednorazowych, upewnij się, że masz dokładnie osuszone ręce.
- Wszystkie wymagane oznaczenia znajdują się na komorze baterii/akumulatorów odbiornika i nadajnika oraz na dolnej części ładowarki (jeśli dotyczy).
- W przypadku odbiornika należy używać wyłącznie zestawu akumulatorów dostarczonego wraz z elektroniczną nianią.
- Akumulatory należy ładować w sposób opisany w instrukcji obsługi.
- W przypadku odbiornika należy używać wyłącznie zestawu akumulatorów dostarczonego wraz z elektroniczną nianią.
- Aby nie dopuścić do wybuchu lub rozszczelnienia akumulatora, co może uszkodzić elektroniczną nianię i spowodować poparzenia skóry i podrażnienia oczu:
 - nie ładuj baterii jednorazowych w odbiorniku.
 - Jeśli elektroniczna niania nie będzie używana przez co najmniej 30 dni, wyjmij akumulatory i baterie z urządzeń.
 - Upewnij się, że bieguny + i - baterii znajdują się w odpowiednim położeniu.
 - Baterie i akumulatory należy chronić przed działaniem wysokich temperatur, których źródłem są światło słoneczne, ogień itp.
 - Nie należy pozostawiać zużytych baterii w nadajniku.
- Aby akumulatory się nie nagrzewały i nie uwalniały toksycznych związków, wodoru lub tlenu, nie wolno ich przeladowywać, doprowadzać do zwarcia, ładować w odwrotny sposób ani ich uszkadzać.
- Aby wyjąć uszkodzone lub nieszczelne akumulatory, załóż rękawice ochronne.

Zgodność z normami

- Niniejszy produkt jest zgodny z przepisami Unii Europejskiej (rys. 3) dotyczącymi zakłóceń radiowych.
- Firma Philips Consumer Lifestyle niniejszym oświadcza, że ta elektroniczna niania spełnia wszystkie niezbędne wymagania oraz inne ważne wytyczne dyrektywy 1999/5/WE. Kopia Deklaracji zgodności WE jest dostępna na stronie www.philips.com/support.

Pola elektromagnetyczne (EMF)

- To urządzenie Philips spełnia wszystkie normy i jest zgodne z wszystkimi przepisami dotyczącymi narażenia na działanie pól elektromagnetycznych.

Przygotowanie do użycia

Nadajnik

Najlepiej jest, gdy urządzenie jest podłączone do zasilania sieciowego. W razie awarii prądu do urządzenia można włożyć cztery baterie alkaliczne 1,5 V AA (do kupienia osobno), które zapewnią zasilanie awaryjne.

Nie wolno używać akumulatorów. Nadajnik nie ma funkcji ładowania, a nieużywane akumulatory powoli się rozładowują.

- 1 Zdejmij pokrywę komory akumulatora (rys. 4).
- 2 Włóż cztery baterie 1,5 V R6 AA. Upewnij się, że bieguny + i - baterii znajdują się w odpowiednim położeniu (rys. 5).
- 3 Umieść pokrywę na miejscu.
- 4 Włóż małą wtyczkę do gniazda w nadajniku i podłącz zasilacz do gniazdka elektrycznego (rys. 6).

Odbiornik

Odbiornik jest zasilany dwoma akumulatorami Ni-MH 850 mAh, które znajdują się w zestawie z elektroniczną nianią. Naładuj akumulatory przed pierwszym użyciem odbiornika i gdy poziom naładowania akumulatorów jest niski.

- 1 Odbiornik musi być wyłączony i odłączony od zasilania.
- 2 Zdejmij pokrywę komory (rys. 7) akumulatorów.
- 3 Włóż dwa akumulatory. Upewnij się, że bieguny + i - znajdują się w odpowiednim położeniu (rys. 8).
- 4 Umieść pokrywę na miejscu.
- 5 Włóż małą wtyczkę do gniazda w odbiorniku i podłącz zasilacz do gniazdka elektrycznego (rys. 9).
Gdy wskaźnik stanu akumulatora miga na zielono, oznacza to, że trwa ładowanie urządzenia.

Uwaga: Aby akumulatory osiągnęły pełną wydajność, należy je czterokrotnie naładować i rozładować.

Później czas ładowania wynosi 10 godzin, a mocy wystarcza na 24 godziny pracy urządzenia.

Akumulatory:

Producent	Model	Parametry
BYD	H-AAA850A-MB20	1,2 V Ni-MH AAA/R03 850 mAh
GPI	PH85AAAHC	1,2 V Ni-MH AAA/R03 850 mAh

Korzystanie z elektronicznej niani

Umiejscowienie elektronicznej niani

Nadajnik należy umieścić w miejscu niedostępnym dla dziecka. Nigdy nie wkładaj nadajnika do łóżeczka lub kojca dziecka.

Ponieważ przewód zasilający nadajnika stwarza potencjalne ryzyko uduszenia, upewnij się, że nadajnik i przewód znajdują się w odległości co najmniej 1 metra od dziecka. (rys. 10)

Aby zapobiec emitowaniu wysokich dźwięków z jednego lub obu elementów zestawu, odbiornik powinien znajdować się w odległości co najmniej 1,5 metra od nadajnika.

Uwaga: Gdy odbiornik znajduje się poza zasięgiem nadajnika, od czasu do czasu emituje sygnały dźwiękowe. Wskaźnik połączenia na odbiorniku miga na czerwono.

Nawiązywanie połączenia pomiędzy odbiornikiem i nadajnikiem

- 1 Naciśnij i przytrzymaj przez 2 sekundy (rys. 11) wyłącznik na nadajniku.
 - Wszystkie wskaźniki nadajnika zaświecą krótko.
- 2 Naciśnij i przytrzymaj przez 2 sekundy (rys. 12) wyłącznik na odbiorniku.

- Wszystkie wskaźniki odbiornika zaświecą krótko.
- Wskaźnik połączenia (LINK) miga na czerwono, a odbiornik szuka nadajnika.
- Gdy odbiornik i nadajnik nawiążą połączenie, wskaźnik połączenia (LINK) zacznie świecić na zielono (rys. 13) w sposób ciągły.
- Jeśli połączenie nie zostanie nawiązane, wskaźnik połączenia (LINK) będzie migał na czerwono, a odbiornik zacznie emitować sygnały dźwiękowe.

Uwaga: Nawiązanie połączenia między nadajnikiem i odbiornikiem zajmuje mniej niż 15 sekund.

Co zrobić, jeśli połączenie nie zostanie nawiązane

- Jeśli odbiornik znajduje się poza zasięgiem, należy umieścić go bliżej nadajnika, ale nie bliżej niż w odległości 1 m.
- Jeśli nadajnik lub odbiornik znajduje się zbyt blisko innego urządzenia DECT (np. telefonu bezprzewodowego), wyłącz to urządzenie lub ustaw elektroniczną nianię z dala od niego.
- Jeśli nadajnik jest wyłączony, włącz go.

Zasięg działania

- Zasięg działania urządzenia wynosi 330 metrów na zewnątrz i do 50 metrów wewnątrz budynku.
- Zasięg pracy urządzenia zależy od warunków otoczenia i czynników zakłócających działanie. Mokre i wilgotne materiały powodują tak duże zakłócenia, że może dojść nawet do całkowitej utraty zasięgu. Informacje na temat zakłóceń powodowanych przez mokre materiały znajdują się w tabeli poniżej.

Suche materiały	Grubość materiału	Utrata zasięgu
Drewno, tynk, tektura, szkło (bez metalowych, drucianych i ołowianych części)	< 30 cm	0-10%
Cegła, sklejka	< 30 cm	5-35%
Żelbeton	< 30 cm	30-100%
Metalowe kraty lub pręty	< 1 cm	90-100%
Blacha metalowa lub aluminiowa	< 1 cm	100%

Funkcje i działanie nadajnika

Lampka nocna

Lampka nocna daje ciepłe światło, które zapewnia dziecku poczucie bezpieczeństwa.

- 1 Naciśnij przycisk lampki nocnej z tyłu nadajnika, aby włączyć lampkę nocną (rys. 14).
- 2 Ponownie naciśnij przycisk lampki nocnej, aby ją wyłączyć.

Funkcja kołysanki

- 1 Naciśnij przycisk odtwarzania/zatrzymania odtwarzania kołysanki na nadajniku, aby odtworzyć ostatnią wybraną kołysankę (rys. 15).

Wybrana kołysanka będzie odtwarzana przez 30 minut.

- 2 Naciśnij przycisk następnej kołysanki, aby wybrać inną kołysankę z listy (rys. 16).
- 3 Aby dostosować poziom głośności kołysanki, naciskaj przyciski + i - na nadajniku.
- 4 Aby zatrzymać odtwarzanie kołysanki, ponownie naciśnij przycisk odtwarzania/zatrzymania odtwarzania kołysanki na nadajniku.

Przywoływanie odbiornika

Jeśli nie wiesz, gdzie znajduje się odbiornik, możesz zlokalizować go za pomocą przycisku PAGE na nadajniku. Funkcja działa tylko, gdy odbiornik jest włączony.

- 1 Naciśnij przycisk PAGE (Przywołanie) na nadajniku (rys. 17). Odbiornik zacznie emitować sygnał alarmowy.
- 2 Aby wyłączyć sygnał alarmowy przywołania, ponownie naciśnij przycisk PAGE na nadajniku lub dowolny przycisk na odbiorniku. Sygnał alarmowy przywołania wyłącza się automatycznie po 2 minutach.

Wskaźnik stanu akumulatorów

Wskaźnik stanu baterii świeci światłem ciągłym na zielono, jeśli nadajnik działa na bateriach i mają one wystarczający zapas energii.

Wskaźnik stanu akumulatora miga szybko na czerwono, jeśli nadajnik jest zasilany z akumulatora (rys. 18) i jest on bliski wyczerpania.

Uwaga: Wskaźnik stanu akumulatora jest wyłączony, gdy nadajnik jest zasilany z zasilacza.

Wymień baterie, gdy są bliskie wyczerpania.

Funkcje i działanie odbiornika

Głośność

Dostępnych jest pięć poziomów głośności oraz ustawienie „volume off” (dźwięk wyciszony).

Ustawianie poziomu głośności

- 1 Naciśnij jeden raz przycisk + lub -.
Wskaźnik głośności pokazuje aktualną głośność (rys. 19).
- 2 Naciśnij przycisk +, aby zwiększyć głośność, lub przycisk -, aby ją zmniejszyć.
- 3 Jeśli żaden przycisk nie zostanie naciśnięty przez ponad 3 sekundy, lampki głośności zgasną, a ustawienie głośności zostanie zapisane.

Wyciszenie dźwięku

Poniżej najniższego ustawienia głośności znajduje się opcja całkowitego wyciszenia dźwięku.

- 1 Naciśnij jeden raz przycisk + lub -.
Wskaźnik głośności pokazuje aktualną głośność.
- 2 Naciśnij i przytrzymaj przez ponad 3 sekundy przycisk -, aby całkowicie wyłączyć dźwięk.

Uwaga: Wskaźnik poziomu głośności zawsze informuje o tym, że dziecko wydaje dźwięki, nawet jeśli dźwięk jest wyciszony.

Funkcja rozmowy

- 1 Jeśli chcesz uspokoić dziecko, naciśnij przycisk rozmowy (TALK) na odbiorniku i mów wyraźnie do mikrofonu znajdującego się z przodu z odległości 15–30 cm (rys. 20).

Wskaźnik połączenia (LINK) zacznie migać na zielono.

Uwaga: Jeśli głośność kotysanki zostanie zwiększona w nadajniku, dźwięk będzie głośniejszy również w przypadku korzystania z funkcji rozmowy w odbiorniku.

- 2 Gdy skończysz mówić, zwolnij przycisk TALK (Rozmowa).

Wskaźnik stanu akumulatorów

Jeśli poziom naładowania akumulatorów w odbiorniku jest niski, wskaźnik naładowania akumulatorów miga na czerwono i emitowany jest sygnał dźwiękowy (rys. 21). Urządzenie może wtedy działać jeszcze przez co najmniej 30 minut.

Gdy akumulatory odbiornika są prawie rozładowane, wskaźnik naładowania miga na czerwono.

Jeśli nie podłączysz odbiornika do źródła zasilania sieciowego, aby naładować akumulatory, odbiornik się wyłączy.

W trakcie ładowania (rys. 21) wskaźnik naładowania akumulatorów miga na zielono.

Czułość mikrofonu

Ta opcja pozwala ustawić czułość mikrofonu w nadajniku. Czułość mikrofonu określa, jaki poziom hałasu odbiera nadajnik, np. ma być słyszalny płacz dziecka, ale nie jego gaworzenie.

Uwaga: Odbiornik zużywa mniej prądu, gdy poziom czułości jest niski.

- 1 Naciśnij przycisk czułości jeden raz (rys. 22).
Wskaźnik głośności zaświeca się na moment i pokazuje aktualny poziom czułości (rys. 19).
- 2 Ponownie naciśnij przycisk czułości w ciągu 3 sekund, aby zwiększyć poziom czułości.
Jeśli jest ustawiony maksymalny poziom czułości, przy następnym naciśnięciu zostanie wybrany najniższy poziom czułości.
- 3 Jeśli żaden przycisk nie zostanie naciśnięty przez ponad 3 sekundy, lampki głośności zgasną, a ustawienie głośności zostanie zapisane.

Tryb ECO

Tryb Smart ECO jest standardową funkcją elektronicznej niani. Automatycznie redukuje sygnał DECT z nadajnika, by oszczędzać prąd. Aby zużywać jeszcze mniej prądu, możesz włączyć tryb ECO Max. W tym trybie sygnał DECT z nadajnika jest wyłączony, jeśli dziecko nie wydaje żadnych odgłosów.

Uwaga: Gdy dziecko wyda z siebie dźwięk, może wystąpić niewielkie opóźnienie w przesyłaniu dźwięku, ponieważ sygnał DECT musi zostać włączony ponownie, zanim nadajnik będzie mógł przesyłać informacje do odbiornika.

Należy pamiętać o następujących kwestiach:

- W trybie ECO Max nie można odbierać sygnałów zwrotnych, gdy nadajnik jest wyłączony lub odbiornik znajduje się poza zasięgiem nadajnika. Połączenie można sprawdzić poprzez naciśnięcie dowolnego przycisku na odbiorniku.

Włączanie trybu ECO Max

Upewnij się, że odbiornik jest połączony z nadajnikiem

- 1 Naciśnij przycisk (rys. 23) ECO Max.

Wskaźnik ECO Max zaświeci się na niebiesko. Wskaźnik LINK (Połączenie) zacznie powoli migać na zielono przez ok. 1 minutę po tym, jak dziecko ucichnie (rys. 24).

Gdy odbiornik odbierze sygnał DECT z nadajnika po tym, jak dziecko wydało z siebie dźwięk, wskaźnik połączenia (LINK) zaświeci się na zielono.

Wyłączanie trybu ECO Max

- 1 Naciśnij przycisk (rys. 23) ECO Max.

Wskaźnik ECO Max gaśnie.

Gwarancja i pomoc techniczna

Jeśli potrzebujesz pomocy lub dodatkowych informacji, odwiedź stronę www.philips.com/support lub zapoznaj się z oddzielną ulotką gwarancyjną.

Recykling

- Ten symbol oznacza, że produktu nie można zutylizować z pozostałymi odpadami domowymi (2012/19/UE) (rys. 25rys.).
- Ten symbol oznacza, że produkt zawiera akumulatory i baterie jednorazowe, których nie można zutylizować z pozostałymi odpadami domowymi (2006/66/WE) (rys. 26rys.).
- Należy postępować zgodnie z obowiązującymi w danym kraju przepisami dotyczącymi selektywnej zbiórki urządzeń elektrycznych i elektronicznych oraz akumulatorów i baterii jednorazowych. Prawidłowa utylizacja pomaga chronić środowisko naturalne i ludzkie zdrowie.

Wymywanie wymiennych akumulatorów i baterii jednorazowych

Aby wyjąć akumulatory lub baterie, zobacz odpowiednie wskazówki w instrukcji obsługi.

Często zadawane pytania

Pytanie	Odpowiedź
Dlaczego wskaźnik zasilania na nadajniku i wskaźnik połączenia (LINK) na odbiorniku nie zapalają się, gdy naciskam wyłączniki na nadajniku i odbiorniku?	Prawdopodobnie akumulator odbiornika jest rozładowany, a odbiornik nie jest podłączony do prądu. Włóż małą wtyczkę do gniazda w odbiorniku i podłącz zasilacz do gniazdka elektrycznego. Następnie naciśnij przycisk zasilania, aby nawiązać łączność z nadajnikiem.
	Prawdopodobnie baterie jednorazowe w nadajniku są wyladowane, a nadajnik nie jest podłączony do zasilania sieciowego. Wymień baterie jednorazowe lub podłącz nadajnik do zasilania sieciowego. Następnie naciśnij przycisk zasilania, aby nawiązać łączność z odbiornikiem

Pytanie	Odpowiedź
Dlaczego wskaźnik baterii na odbiorniku nie zapala się, gdy zaczynam ładować odbiornik?	Wskaźnik naładowania akumulatorów może zapalić się dopiero po kilku minutach szczególnie przy pierwszym ładowaniu lub po długim okresie nieużywania odbiornika.
Czy elektroniczna niania jest zabezpieczona przed podsłuchiwaniem i zakłóceniami ze strony innych urządzeń?	Zastosowana w tym modelu urządzenia technologia DECT gwarantuje brak zakłóceń ze strony innych urządzeń oraz chroni przed podsłuchiwaniem.
Dlaczego odbiornik wydaje sygnały dźwiękowe?	Jeśli odbiornik wydaje sygnały dźwiękowe, podczas gdy wskaźnik połączenia (LINK) miga na czerwono, oznacza to, że połączenie z nadajnikiem zostało przerwane. Umieść odbiornik bliżej nadajnika, aby ponownie nawiązać łączność między modułami.
	Jeśli odbiornik emituje sygnały dźwiękowe i wskaźnik naładowania miga na czerwono, naładuj odbiornik.
	Jeśli nadajnik jest wyłączony, włącz go.
Dlaczego odbiornik emituje wysokie dźwięki?	Moduły mogą być zbyt blisko siebie. Nadajnik powinien znajdować się w odległości co najmniej 1,5 metra od odbiornika. Wysokie dźwięki ucichną po kilku sekundach.
	Poziom głośności odbiornika jest za wysoki. Zmniejsz poziom głośności odbiornika.
Dlaczego nie słyszę żadnych dźwięków? Dlaczego nie słyszę, jak moje dziecko płacze?	Poziom głośności odbiornika jest za niski lub odbiornik może być wyłączony. Zwiększ poziom głośności odbiornika.
	Poziom czułości mikrofonu nadajnika może być za niski. Zwiększ poziom czułości mikrofonu na odbiorniku.
	Nadajnik i odbiornik mogą być poza zasięgiem. Zmniejsz odległość między modułami.
Dlaczego odbiornik reaguje zbyt szybko na inne dźwięki?	Nadajnik rejestruje dźwięki inne niż odgłosy dziecka. Oddal źródła innych dźwięków od nadajnika.
	Poziom czułości mikrofonu nadajnika może być za wysoki. Zmniejsz poziom czułości mikrofonu na odbiorniku.
Dlaczego odbiornik reaguje z opóźnieniem na dźwięki wydawane przez dziecko?	Poziom czułości mikrofonu nadajnika może być za niski. Zwiększ poziom czułości mikrofonu na odbiorniku.
	Włączony jest tryb ECO Max i nadajnik przesyła sygnał DECT tylko wtedy, gdy dziecko wydaje dźwięki. Wyłącz tryb ECO Max, aby nadajnik ciągle przysyłał sygnał DECT, a odbiornik szybciej reagował na dźwięki wydawane przez dziecko.
Dlaczego baterie nadajnika szybko się rozładowują? Jak oszczędzać energię akumulatorów/baterii?	Poziom czułości mikrofonu nadajnika może być zbyt wysoki, co powoduje, że nadajnik emituje sygnały częściej. Zmniejsz poziom czułości mikrofonu w menu odbiornika.

Pytanie	Odpowiedź
	Być może ustawiono zbyt wysoki poziom głośności nadajnika, co powoduje, że zużywa on więcej energii. Zmniejsz poziom głośności nadajnika.
	Być może włączona jest lampka nocna. Jeśli chcesz używać lampki nocnej, najlepiej jest podłączyć nadajnik do zasilania sieciowego.
	Aby oszczędzać energię, włącz tryb ECO Max.
Elektroniczna niania powinna mieć zasięg 330 m. Dlaczego elektroniczna niania działa ma dużo mniejszy zasięg?	Ten zasięg jest mierzony na wolnym powietrzu.
Dlaczego czas działania odbiornika jest krótszy niż 24 godziny?	Przy pierwszych czterech ładowania akumulatorów czas działania odbiornika jest krótszy niż 24 godziny. Akumulatory osiągają pełną wydajność dopiero po pierwszych czterech cyklach rozładowania i naładowania.
	Być może głośność i czułość mikrofonu odbiornika są zbyt wysokie, co powoduje, że nadajnik zużywa dużo energii. Zmniejsz głośność i czułość mikrofonu odbiornika.
	Być może podczas ładowania odbiornik jest włączony. Wyłącz odbiornik na czas ładowania.
Co dzieje się w przypadku awarii zasilania?	Jeśli akumulatory odbiornika są wystarczająco naładowane i w nadajniku znajdują się baterie, wówczas w przypadku awarii zasilania elektroniczna niania będzie działała dalej.
Odbiornik sam się wyłączył i nie da się go ponownie włączyć. Co mam zrobić?	Wyjmij akumulatory z odbiornika i włóż je ponownie. Moduł powinien włączyć się automatycznie. Możesz też włożyć małą wtyczkę do gniazda w odbiorniku i podłączyć zasilacz do gniazda elektrycznego. Wtedy odbiornik również włączy się automatycznie.
Dlaczego ładowanie odbiornika zajmuje 10 godzin, nawet jeśli akumulatory nie są całkowicie rozładowane?	Akumulatory zostały wyjęte i włożone ponownie. W takiej sytuacji pełne naładowanie akumulatorów w odbiorniku zajmuje do 10 godzin.
	Aby wydłużyć żywotność akumulatorów, ich ładowanie jest spowolnione, gdy są naładowane w 50%.

Introducere

Felicitări pentru achiziția dvs. Vă prezentăm Philips Avent! Pentru a beneficia pe deplin de asistența oferită de Philips Avent, înregistrați-vă produsul la www.philips.com/welcome.

Philips AVENT se dedică realizării de produse fiabile de îngrijire, care le oferă părinților siguranța de care au nevoie. Acest monitor pentru copii de la Philips AVENT vă asigură o asistență permanentă, astfel încât să vă puteți auzi copilul întotdeauna, cu claritate, fără zgomote deranjante. Tehnologia DECT garantează absența oricăror interferențe și un semnal foarte clar între unitatea pentru copil și unitatea pentru părinte.

Descriere generală (Fig. 1)

- 1 Unitatea pentru părinte
- 2 Butonul „Talk” (Vorbire)
- 3 Butonul „Sensitivity” (Sensibilitate)
- 4 Indicatorul luminos „link” (legătură)
- 5 Difuzor
- 6 Microfon
- 7 Indicatoare luminoase pentru nivelul de sunet
- 8 Buton ECO Max cu indicator luminos
- 9 Indicator de stare a bateriei
- 10 Butoanele de volum + și -
- 11 Butonul Pornit/Oprit
- 12 Buclă șnur pentru gât
- 13 Compartiment pentru baterii
- 14 Mufă pentru conector mic
- 15 Capacul compartimentului pentru baterii
- 16 Baterii reîncărcabile
- 17 Adaptor cu conector mic
- 18 Șnur pentru gât
- 19 Unitatea pentru copil
- 20 Lumină de veghe
- 21 Microfon
- 22 Buton PAGE (Semnalizare)
- 23 Indicatorul luminos de alimentare
- 24 Butonul Pornit/Oprit
- 25 Difuzor
- 26 Indicator de stare a bateriei
- 27 Buton de volum +
- 28 Buton de volum -
- 29 Buton de redare/oprire cântec de leagăn
- 30 Buton pentru următorul cântec de leagăn
- 31 Buton pornit/oprit pentru lumina de veghe
- 32 Compartiment pentru baterii
- 33 Mufă pentru conector mic
- 34 Capacul compartimentului pentru baterii
- 35 Baterii nereîncărcabile R6 AA de 1,5V (nu sunt furnizate)
- 36 Adaptor cu conector mic

Informații importante privind siguranța

Citiți cu atenție aceste informații importante înainte de a utiliza aparatul și păstrați-le pentru consultare ulterioară.

IMPORTANT

Acest monitor pentru copii este un accesoriu util. Nu este un substitut pentru supravegherea responsabilă a copilului de către un adult și nu trebuie folosit ca atare.

Nu vă lăsați niciodată copilul singur în casă. Asigurați-vă întotdeauna că există cineva prezent care să aibă grijă de copil și de nevoile acestuia.

Exonerare de răspundere

Vă rugăm să rețineți că vă asumați riscurile asociate utilizării acestui monitor pentru copii. Koninklijke Philips N.V. și companiile sale subsidiare nu sunt responsabile pentru funcționarea acestui monitor pentru copii și utilizarea lui de către dvs. Prin urmare, nu acceptă nicio responsabilitate asociată utilizării de către dvs. a acestui monitor pentru copii.

Pericol

- Nu introduceți niciodată vreo componentă a monitorului pentru copii în apă sau în alte lichide. Nu amplasați aparatul acolo unde apa sau orice alt lichid pot picura pe acesta sau îl pot stropi. Nu utilizați niciodată monitorul pentru copii în locuri umede sau în apropierea apei.
- Nu trebuie să puneți niciodată vreun obiect pe monitorul pentru copii sau să-l acoperiți. Nu blocați niciun orificiu de ventilare. Instalați conform instrucțiunilor producătorului.
- Cablurile de alimentare prezintă un pericol potențial de strangulare. Nu lăsați cablurile de alimentare la îndemâna copiilor (la o distanță mai mare de 1 metru). Nu plasați niciodată monitorului pentru copii în pătuțul sau ȧrcul (Fig. 2) copilului.
- Există un pericol de explozie, dacă bateriile de unică folosință sau cele reîncărcabile sunt înlocuite incorect. Înlocuiți-le numai cu unele de același tip.

Avertisment

- Înainte de a conecta aparatul, verificați dacă tensiunea indicată pe adaptor corespunde tensiunii din rețeaua locală.
- Nu modificați și nu înlocuiți nicio piesă a adaptorului și a cablului de alimentare al acestuia, întrucât acest lucru conduce la situații periculoase.
- Folosiți doar adaptorul furnizat (model S003PV0600050).
- Dacă adaptorul este deteriorat, înlocuiți-l întotdeauna cu unul original, pentru a evita orice accident.
- Acest aparat poate fi utilizat de copii cu vârsta de cel puțin 8 ani și de către persoane cu capacități fizice, senzoriale sau mentale reduse sau cărora le lipsesc experiența și cunoștințele necesare, cu condiția să fie supravegheate sau instruite cu privire la utilizarea în siguranță a aparatului și să înțeleagă pericolele implicate. Nu permiteți copiilor să se joace cu aparatul. Procesele de curățare și întreținere de către utilizator nu trebuie realizate de către copii fără a fi supravegheați.
- Protejați cablul de alimentare la rețea, asigurându-vă că nu este călcat sau străpuns în special la ștecher, la fișele accesibile și în locul unde iese din aparat.
- Asigurați-vă că plasați monitorul pentru copii astfel încât cablul să nu obstrucționeze cadrul ușii sau trecerea. Dacă plasați monitorul pentru copii pe o masă sau un pe un dulap mai puțin înalt, nu lăsați cablul de alimentare să atârne de marginea mesei sau a dulapului. Asigurați-vă că nu este întins pe podea în locuri care prezintă un pericol de împiedicare.
- Nu lăsați materialele de împachetare (pungi din plastic, opritoare din carton etc.) la îndemâna copiilor, deoarece nu sunt jucării.
- Pentru a preveni electroșocurile, nu deschideți carcasa unității pentru copil sau cea a unității pentru părinte, cu excepția compartimentelor pentru baterii.

Atenție

- Utilizați și păstrați aparatul la o temperatură cuprinsă între 0 °C și 40 °C.
- Nu instalați aparatul lângă o sursă de căldură, precum radiatoare, elemente generatoare de căldură, sobe sau alte dispozitive (inclusiv amplificatoare) care produc căldură.
- Asigurați-vă că aveți mâinile uscate când manipulați adaptoarele, conectorii și cablul de alimentare și, de asemenea, atunci când introduceți sau înlocuiți bateriile de unică folosință sau pe cele reîncărcabile.
- Toate marcajele necesare se găsesc pe compartimentul pentru baterii al unității pentru părinte și al unității pentru copil și în carcasa inferioară a încărcătorului (dacă există).
- În cazul unității pentru părinte, utilizați numai bateria reîncărcabilă furnizată împreună cu monitorul pentru copii.
- Încărcați bateria reîncărcabilă în conformitate cu instrucțiunile descrise în manualul utilizatorului.
- Unitatea pentru părinte poate fi reîncărcată numai cu ajutorul bateriei reîncărcabile furnizate.
- Pentru a preveni orice explozii sau scurgeri la nivelul bateriei, care ar putea avaria monitorul pentru copii și ar putea conduce la arsuri și iritații la nivelul pielii și ochilor:
 - Nu reîncărcați bateriile nereîncărcabile ale unității pentru părinte.
 - Scoateți bateriile reîncărcabile și pe cele de unică folosință, dacă nu urmează să utilizați monitorul pentru copii pentru o perioadă mai mare de 30 de zile.
 - Asigurați-vă că polii + și - ai bateriilor sunt îndreptați în direcția corectă.
 - Nu expuneți bateriile la surse de căldură excesivă, cum ar fi radiații solare, foc sau alte surse similare.
 - Nu lăsați bateriile descărcate în unitatea pentru copil.
- Pentru a preveni încălzirea bateriilor sau eliberarea de materiale toxice, hidrogen sau oxigen, nu supraîncărcați, scurtcircuitați, încărcați invers și nu distrugeți bateriile.
- Pentru a manipula bateriile avariate sau pe cele care prezintă scurgeri, purtați mănuși de protecție pentru a vă proteja mâinile.

Conformitatea cu standardele

- Acest produs este în conformitate cu cerințele privind interferențele radio ale Comunității europene (Fig. 3).
- Philips Consumer Lifestyle declară prin prezenta că monitorul pentru copii este în conformitate cu cerințele esențiale și cu ale prevederi relevante ale Directivei 1999/5/CE. O copie a Declarației de conformitate CE (DdC) este disponibilă online pe www.philips.com/support.

Câmpuri electromagnetice (EMF)

- Acest aparat Philips respectă toate standardele și reglementările aplicabile privind expunerea la câmpuri electromagnetice.

Pregătirea pentru utilizare

Unitatea pentru copil

Vă recomandăm să utilizați unitatea pentru copil cu alimentare de la rețea. Pentru a asigura funcționarea automată a alimentării de rezervă în cazul unei defecțiuni la nivelul rețelei de alimentare, puteți introduce patru baterii alcaline AA de 1,5 V (nu sunt incluse).

Nu utilizați baterii reîncărcabile. Unitatea pentru copil nu dispune de o funcție de încărcare, iar bateriile reîncărcabile se descarcă mai încet atunci când unitatea nu este utilizată.

90 Română

- 1 Îndepărtați capacul compartimentului (Fig. 4) pentru baterii.
- 2 Introduceți patru baterii nereîncărcabile R6 AA de 1,5V. Asigurați-vă că polii + și - ai bateriilor sunt îndreptați în direcția (Fig. 5) corectă.
- 3 Remontați capacul.
- 4 Branșați conectorul mic la unitatea pentru copil și conectați adaptorul la priza de perete (Fig. 6).

Unitatea pentru părinte

Unitatea pentru părinte funcționează cu două baterii reîncărcabile Ni-MH de 850 mAh care sunt furnizate împreună cu monitorul pentru copii. Încărcați unitatea pentru părinte înainte de a utiliza aparatul pentru prima dată și atunci când bateriile sunt descărcate.

- 1 Asigurați-vă că unitatea pentru părinte este oprită și deconectată de la rețeaua de alimentare.
- 2 Îndepărtați capacul compartimentului (Fig. 7) pentru baterii.
- 3 Introduceți bateriile reîncărcabile. Asigurați-vă că polii + și - ai bateriilor sunt îndreptați în direcția (Fig. 8) corectă.
- 4 Remontați capacul.
- 5 Branșați conectorul mic la unitatea pentru părinte și conectați adaptorul la priza de perete (Fig. 9).
Indicatorul de stare a bateriei luminează verde intermitent pentru a indica faptul că aparatul se încarcă.

Notă: Este nevoie de 4 cicluri de încărcare și descărcare pentru ca bateriile reîncărcabile să atingă capacitatea maximă.

Durata normală de încărcare este de 10 ore, iar cea de funcționare este de 24 de ore.

Baterii reîncărcabile:

Fabricant	Model	Capacitate nominală
BYD	H-AAA850A-MB20	1,2 V Ni-MH AAA/R03 de 850 mAh
GPI	PH85AAAHC	1,2 V Ni-MH AAA/R03 de 850 mAh

Utilizarea monitorului pentru copii

Poziționarea monitorului pentru copil

Nu lăsați unitatea pentru copil la îndemâna copilului. Nu plasați niciodată unitatea pentru copil în pătuț sau în țarc.

Deoarece cablul de alimentare al unității pentru copil prezintă un pericol potențial de strangulare, asigurați-vă că unitatea pentru copil și cablul de alimentare al acesteia se află la o distanță de minimum 1 metru de copilul dvs. (Fig. 10)

Pentru a împiedica producerea unui sunet ascuțit de la una sau ambele unități, asigurați-vă că unitatea pentru părinte este la cel puțin 1,5 metri/5 ft. de unitatea pentru copil.

Notă: Când unitatea pentru părinte este în afara razei de acoperire a unității pentru copil, unitatea pentru părinte emite un semnal sonor la anumite intervale de timp. Indicatorul luminos „link” (legătură) de pe unitatea pentru părinte luminează roșu intermitent.

Conectarea unității pentru părinte cu unitatea pentru copil

- 1 Apăsați și mențineți apăsat butonul pornit/oprit de pe unitatea pentru copil timp de două secunde (Fig. 11).
 - Toate luminile de pe unitatea pentru copil se aprind scurt.
- 2 Apăsați și mențineți apăsat butonul pornit/oprit de pe unitatea pentru părinte timp de două secunde (Fig. 12).
 - Toate luminile de pe unitatea pentru părinte se aprind scurt.
 - Indicatorul luminos „link” (legătură) luminează roșu intermitent, iar unitatea pentru părinte începe căutarea unității pentru copil.
 - Când unitatea pentru părinte și cea pentru copil sunt conectate, indicatorul luminos „link” (legătură) devine verde (Fig. 13) continuu.
 - Dacă nu se poate stabili o conexiune, indicatorul luminos „link” (legătură) luminează roșu intermitent, iar unitatea pentru părinte emite un semnal sonor la anumite intervale de timp.

Notă: Este nevoie de mai puțin de 15 secunde pentru a se stabili o conexiune între cele două unități.

Ce trebuie făcut dacă nu se stabilește nicio conexiune

- Dacă unitatea pentru părinte este în afara razei de acoperire, așezați-o mai aproape de unitatea pentru copil, dar nu mai aproape de 1 metru.
- Dacă unitatea pentru copil sau unitatea pentru părinte este prea aproape de un alt aparat DECT (de ex. un telefon fără fir), opriți acest aparat sau mutați unitatea departe de acest aparat.
- Dacă unitatea pentru copil este oprită, porniți-o.

Raza de acțiune

- Raza de acțiune este de 330 de metri în aer liber și de până la 50 metri în interior.
- Raza de acțiune a monitorului pentru copil variază în funcție de mediul ambiant și de factorii care cauzează interferențe. Materiale ude și umede pot genera interferențe atât de mari încât raza de acțiune scade cu 100%. Pentru interferențe de la materiale uscate, consultați următorul tabel.

Materiale uscate	Grosime material	Micșorarea razei de acțiune
Lemn, gips, carton, sticlă (fără metal, sârmă sau plumb)	< 30 cm	0-10%
Cărămidă, placaj	< 30 cm	5-35%
Beton armat	< 30 cm	30-100%
Grile sau bare metalice	< 1 cm	90-100%
Foi metalice sau de aluminiu	< 1 cm	100%

Funcții și feedback pe unitatea pentru copil

Lumină de veghe

Lumina de veghe produce o strălucire delicată care liniștește bebelușul.

92 Română

- 1 Apăsați butonul pentru lumina de veghe din spatele unității pentru copil pentru a porni lumina de veghe (Fig. 14).
- 2 Apăsați din nou butonul pentru lumina de veghe pentru a o stinge.

Funcția Cântec de leagăn

- 1 Apăsați butonul pornit/oprit pentru cântecul de leagăn de pe unitatea pentru copil pentru a reda cel mai recent selectat cântec de leagăn (Fig. 15).
Cântecul de leagăn selectat se repetă timp de 30 de minute.
- 2 Apăsați butonul pentru următorul cântec de leagăn pentru a selecta un alt cântec de leagăn din cadrul listei (Fig. 16).
- 3 Pentru a regla nivelul sonor al cântecului de leagăn, apăsați butonul + sau - de pe unitatea pentru copil.
- 4 Pentru a opri redarea cântecului de leagă, apăsați butonul pornit/oprit pentru cântecul de leagăn de pe unitatea pentru copil.

Semnalizarea sonoră a unității pentru părinte

Dacă ați pierdut unitatea pentru părinte, puteți folosi butonul PAGE (Semnalizare sonoră) de pe unitatea pentru copil pentru a localiza unitatea pentru părinte. Această funcție poate fi folosită numai atunci când unitatea pentru părinte este pornită.

- 1 Apăsați butonul PAGE (Semnalizare sonoră) de pe unitatea pentru copil (Fig. 17). Unitatea pentru părinte emite un sunet de alertă.
- 2 Pentru a opri tonul alertei de semnalizare sonoră, apăsați butonul PAGE (Semnalizare sonoră) de pe unitatea pentru copil sau apăsați orice buton de pe unitatea pentru părinte. Tonul alertei de semnalizare sonoră se oprește automat după 2 minute.

Indicator de stare a bateriei

Indicatorul de stare a bateriei devine verde continuu când unitatea pentru copil funcționează cu alimentare de la baterii, iar bateriile sunt încărcate suficient.

Indicatorul de stare a bateriei luminează roșu intermitent rapid atunci când bateriile sunt descărcate și unitatea pentru copil funcționează cu alimentare de la baterii (Fig. 18).

Notă: Indicatorul de stare a bateriei este oprit când unitatea pentru copil este alimentată cu ajutorul adaptorului.

Înlocuiți bateriile atunci când acestea se descarcă.

Funcții și feedback pe unitatea pentru părinte

Volum

Există cinci niveluri de volum și o setare pentru „Volume off” (Oprire volum).

Setarea nivelului de volum

- 1 Apăsați butonul + sau butonul - o singură dată.
Indicatoarele luminoase pentru nivelul de sunet indică volumul (Fig. 19) actual.
- 2 Apăsați butonul + pentru a mări volumul sau apăsați butonul - pentru a reduce volumul.
- 3 Dacă nu apăsați niciun buton timp de mai mult de 3 secunde, indicatoarele luminoase pentru nivelul de sunet se sting și setarea este salvată.

Volum oprit

Sub cea mai mică setare de volum, există o setare „Volume off” (Oprire volum).

- 1 Apăsați butonul + sau butonul - o singură dată.
Indicatoarele luminoase pentru nivelul de sunet indică volumul actual.
- 2 Apăsați și mențineți apăsat butonul - timp de peste 3 secunde pentru a seta volumul la oprit.

Notă: Indicatoarele luminoase pentru nivelul de sunet indică întotdeauna faptul că copilul produce sunete, chiar dacă volumul este oprit.

Funcția Talk (Vorbire)

- 1 Dacă doriți să vă liniștiți copilul, apăsați butonul TALK (Vorbire) de pe unitatea pentru părinte și vorbiți clar în microfonul din partea frontală, la o distanță de 15 - 30 cm.
Indicatorul luminos „link” (legătură) luminează verde intermitent.

Notă: Dacă ați setat volumul pentru cântecul de leagăn mai ridicat pe unitatea pentru copil, volumul va fi mai ridicat și atunci când utilizați funcția Talk (Vorbire) de pe unitatea pentru părinte.

- 2 Eliberați butonul TALK (Vorbire) când ați terminat de vorbit.

Indicator de stare a bateriei

Când bateriile reîncărcabile din unitatea pentru părinte sunt descărcate, indicatorul de stare al bateriei luminează roșu intermitent rapid, iar unitate pentru emite un semnal sonor (Fig. 21). Durata de funcționare rămasă este de cel puțin 30 de minute.

Când bateria reîncărcabilă din unitatea pentru părinte este aproape descărcată, indicatorul de stare a bateriei luminează roșu intermitent.

Dacă nu conectați unitatea pentru părinte la rețeaua de alimentare pentru a o încărca, indicatorul de stare a bateriei luminează roșu intermitent, iar unitatea pentru părinte se oprește.

Indicatorul de stare a bateriei luminează verde intermitent când unitatea pentru părinte se încarcă (Fig. 21).

Sensibilitate microfon

Această opțiune vă permite să setați sensibilitatea microfonului de pe unitatea pentru copil.

Sensibilitatea microfonului determină nivelul de zgomot detectat de unitatea pentru copil, de ex., veți dori să știți când copilul dvs. plânge, dar este posibil să fiți mai puțin interesat de găuritul acestuia.

Notă: Unitatea pentru părinte consumă mai puțină energie când este setată la un nivel mai mic de sensibilitate.

- 1 Apăsați butonul „sensitivity” (sensibilitate) o dată (Fig. 22).
Ledurile pentru nivelul de sunet se aprind scurt și indică nivelul de sensibilitate actual (Fig. 19).
- 2 Apăsați din nou butonul „sensitivity” (sensibilitate) într-un interval de 3 secunde de la mărirea nivelul de sensibilitate.
Când se atinge nivelul maxim de sensibilitate, va fi selectat din nou cel mai mic nivel de sensibilitate.
- 3 Dacă nu apăsați niciun buton timp de mai mult de 3 secunde, indicatoarele luminoase pentru nivelul de sunet se sting și setarea este salvată.

Mod ECO

Smart ECO este o caracteristică standard pe acest monitor pentru copii. Acesta reduce automat semnalul DECT generat de unitatea pentru copil pentru a economisi energie. Pentru a economisi mai multă energie, activați modul ECO Max. În acest mod, semnalul DECT generat de unitatea pentru copil este oprit, atâta timp când copilul nu scoate niciun sunet.

Atenție: Atunci când copilul scoate un sunet, este posibil să existe o mică întârziere a răspunsului deoarece semnalul DECT trebuie să fie reactivat înainte ca unitatea pentru copil să poată trimite feedback la unitatea pentru părinte.

Vă rugăm să rețineți următoarele:

- În modul ECO Max, nu primiți feedback când unitatea pentru copil este oprită sau când unitatea pentru părinte este în afara razei de acoperire a unității pentru copil. Puteți verifica conexiunea apăsând orice buton de pe unitatea pentru părinte.

Activarea modului ECO Max

Asigurați-vă că unitatea pentru părinte este conectată la unitatea pentru copil.

- 1 Apăsați butonul (Fig. 23) ECO Max.

Indicatorul ECO Max devine albastru. Indicatorul luminos „link” (legătură) luminează verde intermitent lent timp de aproximativ 1 minut după ce copilul a încetat să mai scoată sunete (Fig. 24).

Atunci când unitatea pentru părinte primește un semnal DECT de la unitatea pentru copil, deoarece copilul scoate un sunet, indicatorul luminos „link” (legătură) devine verde continuu.

Dezactivarea modului ECO Max

- 1 Apăsați butonul (Fig. 23) ECO Max.

Indicatorul ECO Max se stinge.

Garanție și asistență

Dacă aveți nevoie de informații sau de asistență, vizitați www.philips.com/support sau consultați broșura de garanție internațională separată.

Reciclarea

- Acest simbol înseamnă că produsul nu trebuie eliminat împreună cu gunoiul menajer (2012/19/UE) (Fig. 25Fig.).
- Acest simbol înseamnă că produsul conține baterii reîncărcabile și de unică folosință care nu trebuie eliminate împreună cu gunoiul menajer obișnuit (2006/66/CE) (Fig. 26Fig.).
- Respectați regulile specifice țării dvs. cu privire la colectarea separată a produselor electrice și electronice și a bateriilor reîncărcabile și de unică folosință. Eliminarea corectă ajută la prevenirea consecințelor negative asupra mediului înconjurător și a sănătății umane.

Îndepărtarea bateriilor reîncărcabile și a acelor de unică folosință

Pentru a îndepărta bateriile reîncărcabile și cele de unică folosință, consultați instrucțiunile privind plasarea și/sau îndepărtarea bateriilor din manualul utilizatorului.

Întrebări frecvente

Întrebare	Răspuns
De ce indicatorul luminos de alimentare de pe unitatea pentru copil și indicatorul luminos „link” (legătură) de pe unitatea pentru părinte nu se aprind când apăș butoanele pornit/oprit ale unităților?	Este posibil ca bateria reîncărcabilă de pe unitatea pentru părinte să fie descărcată, iar unitatea pentru părinte să nu fie conectată la sursa de alimentare. Plasați conectorul mic în unitatea pentru părinte și adaptorul în priză de perete. Apoi, apăsați butonul pornit/oprit pentru a stabili conexiunea cu unitatea pentru copil.
	Este posibil ca bateriile nereîncărcabile de pe unitatea pentru copil să fie descărcate și unitatea pentru copil să nu fie conectată la rețeaua de alimentare. Înlocuiți bateriile nereîncărcabile sau conectați unitatea pentru copil la rețeaua de alimentare. Apoi, apăsați butonul pornit/oprit pentru a stabili conexiunea cu unitatea pentru părinte.
De ce se aprinde indicatorul de stare a bateriei de pe unitatea pentru părinte când încep reîncărcarea unității pentru părinte?	Durează câteva minute înainte ca indicatorul de stare a bateriei să se aprindă, în special când unitatea pentru părinte este încărcată pentru prima dată sau nu a fost folosită pentru o perioadă îndelungată de timp.
Monitorul pentru copii este protejat împotriva spionajului electronic și interferențelor?	Tehnologia DECT a acestui monitor pentru copii garantează absența oricărui interferențe de la alte echipamente și absența posibilității de spionaj electronic.
De ce semnalizează sonor unitatea pentru părinte?	Dacă unitatea pentru părinte emite sunete în timp ce indicatorul luminos „link” (legătură) luminează roșu intermitent, conexiunea cu unitatea pentru copil a fost pierdută. Mutați unitatea pentru părinte mai aproape de cea pentru copil pentru a restabili conexiunea dintre cele două unități.
	Dacă unitatea pentru părinte emite sunete și indicatorul de stare a bateriei luminează roșu intermitent, reîncărcați unitatea pentru părinte.
	Dacă unitatea pentru copil este oprită, porniți-o.
De ce produce unitatea pentru părinte un zgomot înalt?	Este posibil ca unitățile să fie prea aproape una de cealaltă. Asigurați-vă că unitatea pentru părinte și cea pentru copil se află la cel puțin 1,5 metri distanță una de cealaltă. Durează câteva secunde pentru ca un zgomot înalt să se oprească.
	Volumul unității pentru părinte poate fi prea mare. Micșorați volumul unității pentru părinte.
De ce nu aud niciun sunet? De ce nu aud când copilul plânge?	Este posibil ca volumul unității pentru părinte să fie prea mic sau oprit. Măriți volumul unității pentru părinte.
	Este posibil ca nivelul sensibilității microfonului de pe unitatea pentru copil să fie prea mic. Măriți nivelul sensibilității microfonului de pe unitatea pentru părinte.

Întrebare	Răspuns
	Este posibil ca unitatea pentru copil și cea pentru părinte să fie în afara razei de acoperire una față de cealaltă. Reduceți distanța dintre unități.
De ce unitatea pentru părinte reacționează prea repede la alte sunete?	Unitatea pentru copil detectează și alte sunete decât cele ale copilului dvs. Îndepărtați sursele de sunet de unitatea pentru copil.
	Este posibil ca nivelul sensibilității microfonului de pe unitatea pentru copil să fie prea mare. Reduceți nivelul sensibilității microfonului de pe unitatea pentru părinte.
De ce unitatea pentru părinte reacționează prea încet la plânsetele copilului?	Este posibil ca nivelul sensibilității microfonului de pe unitatea pentru copil să fie prea mic. Măriți nivelul sensibilității microfonului de pe unitatea pentru părinte.
	Modul ECO Max este pornit, iar unitatea pentru copil activează semnalul DECT când copilul scoate sunete. Opriti modul ECO Max pentru a permite unității pentru copil să transmită continuu semnalele DECT și unității pentru părinte să reacționeze mai rapid la sunetele copilului dvs.
De ce se descarcă prea repede bateriile nereîncărcabile ale unității pentru copil? Cum pot să economisesc energia bateriei?	Este posibil ca nivelul sensibilității microfonului de pe unitatea pentru copil să fie prea mare, ceea ce face ca unitatea pentru copil să transmită mai des. Reduceți nivelul sensibilității microfonului din meniul unității pentru părinte.
	Este posibil ca volumul difuzorului de pe unitatea pentru copil să fie prea mare, ceea ce face ca unitatea pentru copil să consume mai multă energie. Micșorați volumul difuzorului de pe unitatea pentru copil.
	Este posibil să fi pornit lumina de veghe. Dacă doriți să folosiți lumina de veghe, vă recomandăm să folosiți unitatea pentru copil conectată la rețeaua de alimentare.
	Pentru a economisi energie, activați modul ECO Max.
Raza de acțiune specifică a monitorului pentru copii este de 330 metri. De ce monitorul meu pentru copii acționează pe o distanță mult mai mică?	Raza de acțiune specificată este valabilă numai în afara casei, în aer liber.
De ce durata de funcționare a unității mele pentru părinte este mai scurtă de 24 de ore?	La primele 4 încărcări ale unității pentru părinte, aceasta funcționează mai puțin de 24 ore. Bateriile reîncărcabile ating capacitatea maximă numai după ce le-ați încărcat și descărcat de cel puțin 4 ori.
	Este posibil ca volumul și sensibilitatea microfonului de pe unitatea pentru părinte să fie prea mari, ceea ce face ca unitatea pentru părinte să consume mai multă energie. Reduceți volumul și sensibilitatea microfonului de pe unitatea pentru părinte.

Întrebare**Răspuns**

	Este posibil ca unitatea pentru părinte să fie pornită în timpul încărcării. Opriți unitatea pentru părinte în timpul încărcării.
Ce se întâmplă în timpul unei căderi de tensiune?	Dacă unitatea pentru părinte este încărcată suficient și există baterii în unitatea pentru copil, monitorul pentru copii continuă să funcționeze în timpul unei căderi de tensiune.
Unitatea pentru părinte s-a oprit singură și nu o pot porni din nou. Ce pot face?	Scoateți bateriile din unitatea pentru părinte, reintroduceți-le în unitatea pentru părinte și aceasta va porni automat. De asemenea, puteți introduce conectorul mic în unitatea pentru părinte și adaptorul în priza de perete și apoi unitatea pentru părinte va porni automat.
De ce durează până la 10 ore încărcarea unității pentru părinte, chiar dacă bateriile nu sunt complet descărcate?	Ați scos și reintrodus bateriile. Acest lucru face ca unitatea pentru părinte să încarce complet bateriile într-un interval de până la 10 ore.
	Pentru o durată de viață îndelungată a bateriilor de-a lungul timpului, încărcarea este încetinită când bateriile sunt încărcate peste 50%.

Uvod

Čestitamo vam za nakup in dobrodošli pri družbi Philips Avent! Če želite popolnoma izkoristiti podporo, ki jo ponuja Philips Avent, izdelek registrirajte na strani www.philips.com/welcome.

Philips Avent je predan proizvodnji zanesljivih izdelkov, zaradi katerih so lahko starši brez skrbi. Elektronska varuška Philips Avent zagotavlja neprekinjeno podporo pri nadzoru otroka, saj ga boste vedno slišali razločno, brez motečih zvokov. Tehnologija DECT zagotavlja povezavo brez motenj ter prenos kristalno čistega zvoka med otroško in starševsko enoto.

Splošni opis (sl. 1)

- 1 Starševska enota
- 2 Gumb »Talk« (Govor)
- 3 Gumb »Sensitivity« (Občutljivost)
- 4 Indikator povezave
- 5 Zvočnik
- 6 Mikrofon
- 7 Indikatorji glasnosti
- 8 Gumb ECO Max z indikatorjem
- 9 Indikator stanja baterije
- 10 Gumba za povečanje in zmanjšanje glasnosti
- 11 Gumb za vklop/izklop
- 12 Zanka ovratnega paščka
- 13 Prostor za baterije
- 14 Vtičnica za mali vtič
- 15 Pokrov prostora za baterije
- 16 Akumulatorske baterije
- 17 Adapter z malim vtičem
- 18 Ovratni pašček
- 19 Otroška enota
- 20 Nočna lučka
- 21 Mikrofon
- 22 Gumb PAGE (Pokliči)
- 23 Indikator vklopa
- 24 Gumb za vklop/izklop
- 25 Zvočnik
- 26 Indikator stanja baterije
- 27 Gumb za povečanje glasnosti
- 28 Gumb za zmanjšanje glasnosti
- 29 Gumb za predvajanje/zaustavitev uspavanke
- 30 Gumb za naslednjo uspavanko
- 31 Gumb za vklop/izklop nočne lučke
- 32 Prostor za baterije
- 33 Vtičnica za mali vtič
- 34 Pokrov prostora za baterije
- 35 1,5-voltne baterije R6AA za enkratno uporabo (niso priložene)
- 36 Adapter z malim vtičem

Pomembne varnostne informacije

Pred uporabo aparata natančno preberite te pomembne informacije in jih shranite za poznejšo uporabo.

POMEMBNO

Ta elektronska varuška je zasnovana kot pripomoček. Kot taka ne more nadomestiti odgovornega in ustreznega nadzora s strani odraslih oseb.

Nikoli ne pustite otroka samega doma. Vedno poskrbite, da bo nekdo pazil nanj in skrbel za njegove potrebe.

Zavrnitev odgovornosti

To elektronsko varuško uporabljate na lastno odgovornost. Družba Koninklijke Philips N.V. in njena odvisna podjetja niso odgovorna za delovanje ali vašo uporabo elektronske varuške in zato ne prevzemajo nikakršne odgovornosti v zvezi z uporabo elektronske varuške.

Nevarnost

- Elektronske varuške ali njenih delov ne potaplajte v vodo ali katero koli drugo tekočino. Aparata ne postavljajte na mesto, ki je izpostavljeno kapljam ali curkom vode ali katere koli druge tekočine. Ne uporabljajte ga v vlažnih prostorih ali blizu vode.
- Na elektronsko varuško ne postavljajte predmetov in z ničimer je ne pokrivajte. Ne zaprite prezračevalnih odprtin. Namestite po navodilih izdelovalca.
- Kabli predstavljajo nevarnost zadušitve. Kabli morajo biti nedosegljivi otrokom (oddaljeni več kot 1 meter). Elektronske varuške ne polagajte v otrokovo posteljo ali stajico (Sl. 2).
- Ob nepravilni zamenjavi baterij za enkratno uporabo ali akumulatorskih baterij obstaja nevarnost eksplozije. Baterije zamenjajte samo z baterijami istega tipa.

Opozorilo

- Preden aparat priključite na električno omrežje, preverite, ali na adapterju označena napetost ustreza napetosti lokalnega električnega omrežja.
- Ne spreminjajte ali odrežite kateregakoli dela napajalnika ali njegovega kabla, ker to lahko povzroči nevarnost.
- Uporabljajte samo priloženi napajalnik (model S003PV0600050).
- Če se adapter poškoduje, ga morate zamenjati z originalnim nadomestnim delom, da se izognete nevarnosti.
- Ta aparat lahko uporabljajo otroci od 8. leta starosti naprej in osebe z zmanjšanimi fizičnimi ali psihičnimi sposobnostmi ali s pomanjkljivimi izkušnjami in znanjem, če so prejele navodila za varno uporabo aparata ali jih pri uporabi nadzoruje odgovorna oseba, ki jih opozori na morebitne nevarnosti. Otroci naj se ne igrajo z aparatom. Otroci ne smejo čistiti in vzdrževati aparata brez nadzora.
- Napajalni kabel, še posebej vtiče, vtičnice in mesto izstopa iz aparata, zaščitite tako, da nanje ne bo mogoče stopiti ali jih stisniti.
- Elektronsko varuško postavite tako, da kabel ne bo oviral prehoda, denimo skozi vrata. Če elektronsko varuško postavite na mizo ali nizko omarico, napajalni kabel ne sme viseti prek roba mize ali delovne površine. Kabel naj tudi ne leži na tleh, kjer bi se lahko kdo spotaknil čezenj.
- Embalaža (plastične vrečke, kartonska zaščita itd.) ni primerna za igranje, zato jo hranite nedosegljivo otrokom.
- Ohišij otroške in starševske enote, razen prostora za baterijo, ne odpirajte, da ne bi prišlo do električnega udara.

Pozor

- Aparat uporabljajte pri temperaturi med 0 °C in 40 °C.

100 Slovenščina

- Aparata ne nameščajte v bližino virov toplote, kot so radiatorji, zračniki, pečice ali drugi aparati (vključno z ojačevalniki), ki proizvajajo toploto.
- Pri ravnanju z adapterji, vtiči in napajalnimi kablji ter pri vstavljanju ali zamenjavi baterij za enkratno uporabo ali akumulatorskih baterij morate imeti suhe roke.
- Vse zahtevane oznake so na prostoru za baterijo starševske in otroške enote ter na spodnjem delu polnilnika (če ga uporabljate).
- S starševsko enoto uporabljajte samo akumulatorsko baterijo, ki ste jo dobili z elektronsko varuško.
- Napolnite akumulatorsko baterijo, kakor je opisano v uporabniškem priročniku.
- Starševsko enoto polnite samo z vstavljenjo akumulatorsko baterijo, ki ste jo dobili z elektronsko varuško.
- Za preprečevanje eksplozije baterij ali puščanja, ki bi lahko poškodovalo elektronsko varuško ter povzročilo opekline in draženje kože ali oči:
 - V starševski enoti ne poskusite polniti baterij za enkratno uporabo.
 - Odstranite akumulatorske baterije ali baterije za enkratno uporabo, če elektronske varuške ne boste uporabljali dlje kot 30 dni.
 - Prepričajte se, da sta pola baterij + in – pravilno usmerjena.
 - Baterij ne izpostavljajte vročini, na primer sončni svetlobi, ognju itd.
 - V otroški enoti ne puščajte praznih baterij.
- Baterij ne polnite čezmerno, ne povzročajte kratkega stika, obratno polnite ali poškodujte, da se ne bi segele ali začele sproščati strupenih snovi, vodika ali kisika.
- Pri ravnanju s poškodovanimi baterijami ali baterijami, ki puščajo, nosite zaščitne rokavice.

Skladnost s standardi

- Aparat je skladen z zahtevami za radijske motnje Evropske skupnosti (Sl. 3).
- Philips Consumer Lifestyle izjavlja, da je ta elektronska varuška skladna z bistvenimi zahtevami in drugimi ustreznimi določbami Direktive 1999/5/ES. Kopija izjave ES o skladnosti je na voljo na spletni strani www.philips.com/support.

Elektromagnetna polja (EMF)

- Ta aparat Philips ustreza vsem upoštevni standardom in predpisom glede izpostavljenosti elektromagnetnim poljem.

Priprava pred uporabo

Otroška enota

Svetujemo vam, da imate otroško enoto priključeno na električno omrežje. Za zagotovitev rezervnega vira energije, na katerega lahko enota samodejno preklopi ob izpadu električne napetosti, lahko vanjo vstavite štiri 1,5-voltno alkalne baterije AA (niso priložene).

Ne uporabljajte akumulatorskih baterij. Z otroško enoto ni mogoče polniti baterij in akumulatorske baterije se počasi praznijo, kadar se ne uporabljajo.

- 1 Odstranite pokrov prostora (Sl. 4) za baterije.
- 2 Vstavite štiri 1,5-voltno baterije tipa R6 AA za enkratno uporabo. Prepričajte se, da sta pola + in – pravilno usmerjena (Sl. 5).
- 3 Ponovno namestite pokrov.
- 4 Vstavite mali vtič v otroško enoto in priključite adapter v omrežno vtičnico (Sl. 6).

Starševska enota

Starševska enota deluje na dve akumulatorski bateriji Ni-MH zmogljivosti 850 mAh, ki sta priloženi elektronski varuški. Starševsko enoto napolnite pred prvo uporabo in kadar so baterije že skoraj prazne.

- 1 Starševska enota mora biti izklopljena in ne sme biti priključena v električno vtičnico.
- 2 Odstranite pokrov prostora (Sl. 7) za baterije.
- 3 Vstavite akumulatorske baterije. Prepričajte se, da sta pola + in – pravilno usmerjena (Sl. 8).
- 4 Ponovno namestite pokrov.
- 5 Vstavite mali vtič v starševsko enoto in priključite adapter v omrežno vtičnico (Sl. 9).

Indikator stanja baterije utripa zeleno, kar pomeni, da se aparat polni.

Opomba: Akumulatorske baterije morate štirikrat popolnoma napolniti in izprazniti, da dosežejo polno zmogljivost.

Potem bo običajni čas polnjenja 10 ur in čas delovanja 24 ur.

Akumulatorske baterije:

Proizvajalec	Model	Nazivna vrednost
BYD	H-AAA850A-MB20	1,2 V Ni-MH AAA/R03 850 mAh
GPI	PH85AAAHC	1,2 V Ni-MH AAA/R03 850 mAh

Uporaba elektronske varuške

Nameščanje elektronske varuške

Otroško enoto vedno postavite tako, da bo nedosegljiva otroku. Otroške enote ne polagajte v otrokovo posteljo ali stajico.

Ker kabel otroške enote predstavlja nevarnost zadušitve, morata biti otroška enota in kabel od otroka oddaljena vsaj 1 meter. (Sl. 10)

Starševska enota mora biti od otroške enote oddaljena vsaj 1,5 metra, da preprečite visok zvok iz obeh enot.

Opomba: Kadar je starševska enota zunaj dosega otroške enote, občasno zapiska in indikator povezave utripa rdeče.

Vzpostavljanje povezave med starševsko in otroško enoto

- 1 Za dve sekundi (Sl. 11) pridržite gumb za vklop/izklop na otroški enoti.
 - Vsi indikatorji na otroški enoti za kratek čas zasvetijo.
- 2 Za dve sekundi (Sl. 12) pridržite gumb za vklop/izklop na starševski enoti.
 - Vsi indikatorji na starševski enoti za kratek čas zasvetijo.
 - Indikator povezave utripa rdeče in starševska enota začne iskati otroško enoto.
 - Ko sta starševska in otroška enota povezani, indikator povezave neprekinjeno sveti zeleno (Sl. 13).
 - Če povezava ni vzpostavljena, indikator povezave utripa rdeče in starševska enota občasno zapiska.

Opomba: Vzpostavlanje povezave med starševsko in otroško enoto traja manj kot 15 sekund.

Kaj storiti, če se povezava ne vzpostavi

- Če je starševska enota zunaj dosega, jo postavite bližje otroški enoti, vendar ne bližje kot 1 meter.
- Če je otroška ali starševska enota preblizu drugi napravi DECT (npr. brezžičnemu telefonu), to napravo izklopite ali enoto premaknite proč od nje.
- Če je otroška enota izklopljena, jo vklopite.

Doseg delovanja

- Doseg delovanja je 330 metrov na prostem in do 50 metrov v zaprtih prostorih.
- Doseg delovanja elektronske varuške se lahko spreminja, saj je odvisen od okolice in dejavnikov, ki povzročajo motnje. Mokri ali vlažni materiali povzročajo tolikšne motnje, da se lahko doseg zmanjša celo za 100 %. Motnje zaradi suhih materialov so opisane v spodnji preglednici.

Suhi materiali	Debelina materiala	Zmanjšanje dosega
Les, mavec, lepenka, steklo (brez kovine, žic ali svinca)	< 30 cm	0-10%
Opeka, vezane plošče	< 30 cm	5-35%
Ojačani beton	< 30 cm	30-100%
Kovinske mreže ali drogovi	< 1 cm	90-100%
Kovinske ali aluminijaste plošče	< 1 cm	100%

Funkcije in indikatorji otroške enote

Nočna lučka

Nočna lučka oddaja nežno svetlobo, ki pomiri otroka.

- 1 Pritisnite gumb za nočno lučko na hrbtni strani otroške enote, da vklopite nočno lučko (Sl. 14).
- 2 Nočno lučko izklopite tako, da znova pritisnete gumb za nočno lučko.

Funkcija uspavanke

- 1 Pritisnite gumb za predvajanje/zaustavitev uspavanke na otroški enoti, da predvajate zadnjo izbrano uspavanko (Sl. 15).

Izbrana uspavanka se predvaja 30 minut.

- 2 Pritisnite gumb za naslednjo uspavanko, da izberete drugo uspavanko na seznamu (Sl. 16).
- 3 Če želite nastaviti glasnost uspavanke, pritisnite gumb + ali – na otroški enoti.
- 4 Predvajanje uspavanke ustavite tako, da pritisnete gumb za predvajanje/zaustavitev uspavanke na otroški enoti.

Klicanje starševske enote

Če ste izgubili starševsko enoto, jo lahko poiščete z gumbom PAGE (Pokliči) na otroški enoti. Ta funkcija deluje samo, če je starševska enota vklopljena.

- 1 Na otroški enoti (Sl. 17) pritisnite gumb PAGE (Pokličí). Starševska enota predvaja opozorilni zvok.
- 2 Za izklop opozorilnega zvoka znova pritisnite gumb PAGE (Pokličí) na otroški enoti ali kateri koli gumb na starševski enoti. Opozorilni zvok se samodejno izklopi po 2 minutah.

Indikator stanja baterije

Indikator stanja baterije neprekinjeno sveti zeleno, kadar otroška enota deluje na baterije in imajo te dovolj energije.

Indikator stanja baterije hitro utripa rdeče, kadar otroška enota deluje na baterije (Sl. 18) in so te skoraj izpraznjene.

Opomba: Če je otroška enota priključena na omrežno napajanje, indikator stanja baterije ne sveti.

Ko so baterije skoraj prazne, jih zamenjajte.

Funkcije in indikatorji starševske enote

Glasnost

Na voljo je pet ravni glasnosti in nastavitvev za izklop zvoka.

Nastavitev ravni glasnosti

- 1 Enkrat pritisnite gumb + ali –.
Indikatorji glasnosti prikazujejo izbrano glasnost (Sl. 19).
- 2 Pritisnite gumb +, da povečate glasnost, ali gumb –, da jo zmanjšate.
- 3 Če dlje kot 3 sekunde ne pritisnete nobenega gumba, indikatorji glasnosti nehajo svetiti in nastavitvev se shrani.

Izklop zvoka

Pod najnižjo nastavitvijo glasnosti je nastavitev za izklop zvoka.

- 1 Enkrat pritisnite gumb + ali –.
Indikatorji glasnosti prikazujejo izbrano glasnost.
- 2 Za dlje kot 3 sekunde pridržite gumb –, da izklopite zvok.

Opomba: Indikatorji glasnosti vedno pokažejo, da se je otrok oglasil, tudi če je zvok izklopljen.

Funkcija za govor

- 1 Če želite otroka pomiriti, pritisnite gumb TALK (Govor) na starševski enoti in z razdalje 15–30 cm (Sl. 20) razločno govorite v mikrofona na sprednji strani enote.

Indikator povezave začne utripati zeleno.

Opomba: Če na otroški enoti povečate glasnost uspavanke, je zvok glasnejši tudi, kadar uporabite funkcijo za govor na starševski enoti.

- 2 Ko prenehate govoriti, spustite gumb TALK (Govor).

Indikator stanja baterije

Če so akumulatorske baterije starševske enote skoraj prazne, indikator stanja baterije utripa rdeče in starševska enota piska (Sl. 21). Preostali čas delovanja je najmanj 30 minut.

Če so akumulatorske baterije v starševski enoti skoraj prazne, indikator stanja baterije utripa rdeče.

104 Slovenščina

Če indikator stanja baterije utripa rdeče in starševske enote ne priključite na električno omrežje, da bi napolnili baterije, se starševska enota izklopi.

Ko se baterije v starševski enoti polnijo (Sl. 21), indikator stanja baterije utripa zeleno.

Občutljivost mikrofona

Ta možnost vam omogoča nastavitve občutljivosti mikrofona otroške enote. Občutljivost mikrofona določa, kako glasen zvok zaznava otroška enota. Otroka na primer želite slišati jokati, ne pa tudi čebljati.

Opomba: Starševska enota porablja manj energije, kadar je nastavljena na manjšo občutljivost.

- 1 Enkrat (Sl. 22) pritisnite gumb »Sensitivity« (Občutljivost).
Indikatorji glasnosti na kratko zasvetijo, da prikažejo trenutno raven (Sl. 19) občutljivosti.
- 2 Če želite povečati občutljivost, v 3 sekundah spet pritisnite gumb »Sensitivity« (Občutljivost).
Ko je dosežena najvišja raven občutljivosti, se ponovno izbere najnižja raven.
- 3 Če dlje kot 3 sekunde ne pritisnete nobenega gumba, indikatorji glasnosti nehajo svetiti in nastavitve se shrani.

Način ECO

Smart ECO je standardna funkcija te elektronske varuške. Samodejno zmanjša signal DECT iz otroške enote, da prihrani energijo. Če želite prihraniti še več energije, vklopite način ECO Max. V tem načinu je signal DECT iz otroške enote izklopljen, dokler se otrok ne oglasi.

Pozor: Ko se otrok oglasi, lahko pri odzivu pride do manjšega zamika, ker se mora signal DECT ponovno vklopiti, preden lahko otroška enota obvesti starševsko enoto.

Upoštevajte naslednje:

- V načinu ECO Max ne prejimate signalov, če je otroška enota izklopljena ali če je starševska enota zunaj dosega otroške enote. Povezavo lahko preverite tako, da pritisnete kateri koli gumb na starševski enoti.

Vklop načina ECO Max

Starševska enota mora biti povezana z otroško.

- 1 Pritisnite gumb (Sl. 23) ECO Max.
Indikator ECO Max začne svetiti modro. Indikator povezave začne počasi utripati zeleno približno minuto po tem, ko se otrok preneha oglašati (Sl. 24).
Ko se otrok oglasi in starševska enota prejme signal DECT iz otroške enote, začne indikator povezave neprekinjeno svetiti zeleno.

Izklop načina ECO Max

- 1 Pritisnite gumb (Sl. 23) ECO Max.
Indikator ECO Max ugasne.

Garancija in podpora

Če potrebujete informacije ali podporo, obiščite spletno stran www.philips.com/support ali preberite ločeni mednarodni garancijski list.

Recikliranje

- Ta simbol pomeni, da izdelka ne smete zavreči skupaj z običajnimi gospodinjskimi odpadki (2012/19/EU) (Sl. 25Sl.).
- Ta simbol pomeni, da izdelek vsebuje akumulatorske baterije in baterije za enkratno uporabo, ki jih ni dovoljeno odlagati skupaj z običajnimi gospodinjskimi odpadki (2006/66/ES) (Sl. 26Sl.).
- Upoštevajte državne predpise za ločeno zbiranje električnih in elektronskih izdelkov ter akumulatorskih baterij in baterij za enkratno uporabo. S pravilnim odlaganjem pomagate preprečiti negativne vplive na okolje in zdravje ljudi.

Odstranitev akumulatorskih baterij in baterij za enkratno uporabo

Navodila za namestitev ali odstranitev akumulatorskih baterij in baterij za enkratno uporabo so na voljo v uporabniškem priročniku.

Pogosta vprašanja

Vprašanje	Odgovor
Zakaj indikator vklopa na otroški enoti in indikator povezave na starševski enoti ne zasvetita, ko na enotah pritisnem gumb za vklop/izklop?	Morda je akumulatorska baterija v starševski enoti prazna in starševska enota ni priključena na električno omrežje. Vstavite mali vtič v starševsko enoto in priključite adapter v omrežno vtičnico. Nato pritisnite gumb za vklop/izklop, da vzpostavite povezavo z otroško enoto.
	Morda so baterije za enkratno uporabo v otroški enoti prazne in otroška enota ni priključena v električno vtičnico. Zamenjajte baterije za enkratno uporabo ali priključite otroško enoto na električno omrežje. Nato pritisnite gumb za vklop/izklop, da vzpostavite povezavo s starševsko enoto.
Zakaj indikator stanja baterije na starševski enoti ne zasveti, ko začnem polniti starševsko enoto?	Indikator stanja baterije zasveti šele po nekaj minutah, zlasti če starševsko enoto polnite prvič ali če je dalj časa niste uporabljali.
Je moja elektronska varuška varna pred prisluškovanjem in motnjami?	Tehnologija DECT v tej elektronski varuški zagotavlja delovanje brez motenj zaradi drugih naprav in zaščito pred prisluškovanjem.
Zakaj starševska enota piska?	Če starševska enota piska, medtem ko indikator povezave utripa rdeče, se je povezava z otroško enoto prekinila. Starševsko enoto premaknite bližje otroški, da ponovno vzpostavite povezavo med njima.
	Če starševska enota piska in indikator stanja baterije utripa rdeče, napolnite starševsko enoto.
	Če je otroška enota izklopljena, jo vklopite.
Zakaj starševska enota oddaja visok zvok?	Morda sta enoti preblizu. Otroška enota mora biti od starševske oddaljena najmanj 1,5 metra. Visok zvok bo ponehal po nekaj sekundah.

Vprašanje	Odgovor
	Morda je starševska enota nastavljena na preveliko glasnost. Zmanjšajte glasnost starševske enote.
Zakaj ničesar ne slišim/zakaj ne slišim otroškega joka?	Morda je starševska enota nastavljena na premajhno glasnost ali je zvok izklopljen. Povečajte glasnost starševske enote.
	Morda je občutljivost mikrofona otroške enote nastavljena na prenizko raven. Povečajte občutljivost mikrofona na starševski enoti.
	Morda sta otroška in starševska enota zunaj dosega. Premaknite ju, da si bosta bližje.
Zakaj se starševska enota prehitro odziva na druge zvoke?	Otroška enota se odziva tudi na druge zvoke, ne samo na otrokov glas. Premaknite druge vire zvoka stran od otroške enote.
	Morda je občutljivost mikrofona otroške enote nastavljena na previsoko raven. Zmanjšajte občutljivost mikrofona na starševski enoti.
Zakaj se starševska enota počasi odziva na otroški jok?	Morda je občutljivost mikrofona otroške enote nastavljena na prenizko raven. Povečajte občutljivost mikrofona na starševski enoti.
	Vkllopljen je način ECO Max, kar pomeni, da je signal DECT iz otroške enote izklopljen, dokler se otrok ne oglasi. Izklopite način ECO Max, da bo otroška enota nenehno prenašala signal DECT. Tako se bo starševska enota hitreje odzivala na otrokov glas.
Zakaj se baterije za enkratno uporabo v otroški enoti tako hitro izpraznijo? Kako lahko varčujem z energijo?	Raven občutljivosti mikrofona na otroški enoti je morda previsoka, zato je prenos iz otroške enote pogostejši. Zmanjšajte občutljivost mikrofona v meniju starševske enote.
	Glasnost zvočnika na otroški enoti je morda prevelika, kar povzroča veliko porabo električne energije. Zmanjšajte glasnost zvočnika otroške enote.
	Morda ste vklopili nočno lučko. Če želite uporabljati nočno lučko, vam svetujemo, da priključite otroško enoto na električno omrežje.
	Če želite varčevati z energijo, vklopite način ECO Max.
V dokumentaciji je za elektronsko varuško naveden doseg delovanja 330 metrov. Zakaj moja elektronska varuška deluje z veliko manjšim dosegom?	Navedeni doseg delovanja velja samo na prostem.
Zakaj je čas delovanja moje starševske enote krajši od 24 ur?	Ko starševsko enoto napolnite prvih štirikrat, bo delovala manj kot 24 ur. Akumulatorske baterije morate najmanj štirikrat popolnoma napolniti in izprazniti, da dosežejo polno zmogljivost.
	Glasnost in občutljivost mikrofona starševske enote sta morda preveliki, kar povzroča veliko porabo električne energije. Zmanjšajte glasnost in občutljivost mikrofona starševske enote.

Vprašanje	Odgovor
	Morda je starševska enota vklopljena, čeprav se polni. Starševsko enoto med polnjenjem izklopite.
Kaj se zgodi med izpadom električne energije?	Če je starševska enota dovolj napolnjena in so v otroški enoti baterije, bo elektronska varuška ob izpadu električne energije delovala naprej.
Starševska enota se je sama izklopila in ne morem je ponovno vklopiti. Kaj naj naredim?	Odstranite baterije iz starševske enote in jih ponovno vstavite. Starševska enota se bo samodejno vklopila. Lahko tudi vstavite mali vtič v starševsko enoto in adapter v omrežno vtičnico. Starševska enota se bo samodejno vklopila.
Zakaj traja polnjenje starševske enote tudi do 10 ur, čeprav baterije niso popolnoma izpraznjene?	Baterije ste odstranili in ponovno vstavili. To povzroči, da starševska enota popolnoma napolni baterije, kar lahko traja do 10 ur.
	Za vzdrževanje dolge življenjske dobe baterij se polnjenje upočasni, ko so baterije napolnjene do več kot 50 %.

Úvod

Gratulujeme vám k nákupu a vítame vás medzi zákazníkmi spoločnosti Philips Avent! Ak chcete využiť všetky výhody zákaznickej podpory spoločnosti Philips Avent, zaregistrujte svoj výrobok na stránke www.philips.com/welcome.

Spoločnosť Philips Avent uvádza na trh praktické a spoľahlivé výrobky, ktoré poskytnú rodičom potrebnú istotu. Toto zariadenie na monitorovanie dieťaťa od spoločnosti Philips Avent zabezpečí, že svoje dieťa budete vždy jasne počuť bez akéhokoľvek rušivého šumu. Technológia DECT garantuje nulové rušenie a ničím nerušený prenos zvuku medzi detskou a rodičovskou jednotkou.

Opis zariadenia (obr. 1)

- 1 Rodičovská jednotka
- 2 Tlačidlo „Talk“ (Rozprávať)
- 3 Tlačidlo „Sensitivity“ (Citlivosť)
- 4 Kontrolné svetlo „Link“ (Spojenie)
- 5 Reproduktor
- 6 Mikrofón
- 7 Kontrolné svetlá úrovne hlasitosti
- 8 Tlačidlo ECO Max s kontrolným svetlom
- 9 Kontrolné svetlo stavu batérií
- 10 Tlačidlá zvýšenia a zníženia hlasitosti
- 11 Vypínač
- 12 Slučka šnúrky na krk
- 13 Priečnik na batérie
- 14 Konektor pre malú koncovku
- 15 Kryt priečinka na batérie
- 16 Nabijateľné batérie
- 17 Adaptér s malou koncovkou
- 18 Šnúrka na krk
- 19 Detská jednotka
- 20 Nočné osvetlenie
- 21 Mikrofón
- 22 Tlačidlo PAGE (Vyhľadať)
- 23 Kontrolné svetlo zapnutia
- 24 Vypínač
- 25 Reproduktor
- 26 Kontrolné svetlo stavu batérií
- 27 Tlačidlo zvýšenia hlasitosti
- 28 Tlačidlo zníženia hlasitosti
- 29 Tlačidlo prehrať/zastaviť uspávanku
- 30 Tlačidlo ďalšej uspávanky
- 31 Vypínač nočného osvetlenia
- 32 Priečnik na batérie
- 33 Konektor pre malú koncovku
- 34 Kryt priečinka na batérie
- 35 Nenabijateľné batérie 1,5 V R6 AA (nie sú súčasťou balenia)
- 36 Adaptér s malou koncovkou

Dôležité bezpečnostné informácie

Pred použitím zariadenia si pozorne prečítajte tieto dôležité informácie a uschovajte si ich na neskoršie použitie.

DÔLEŽITÉ

Toto zariadenie na monitorovanie dieťaťa je navrhnuté ako pomocník. Nie je náhradou za zodpovednú a riadnu kontrolu zo strany dospeljej osoby ani ho tak nemôžete používať.

Nikdy nenechávajte dieťa vo vašej domácnosti bez dozoru. Vždy sa uistite, že sa niekto postará o dieťa a jeho potreby.

Vyhlasenie

Upozorňujeme, že používanie tohto zariadenia na monitorovanie dieťaťa je na vlastné riziko. Spoločnosť Koninklijke Philips N.V. a jej dcérske spoločnosti nie sú zodpovedné za prevádzku tohto zariadenia na monitorovanie dieťaťa ani za vaše používanie tohto zariadenia, a preto neprijíma zodpovednosť za škodu v súvislosti s vaším používaním tohto zariadenia.

Nebezpečenstvo

- Zariadenie na monitorovanie dieťaťa nesmiete ponárať do vody ani inej tekutiny. Neumiestňujte zariadenie na miesto, kde hrozí, že naň môže kvapkať alebo sa vyliat voda. Zariadenie na monitorovanie dieťaťa nikdy neukladajte na vlhké miesta ani do blízkosti vody.
- Nikdy nepokladajte predmety na zariadenie na monitorovanie dieťaťa a nezakrývajte ho. Neblokujte žiadny z vetracích otvorov. Inštalujte podľa pokynov výrobcu.
- Káble predstavujú potenciálne riziko uškrtenia. Káble udržiavajte mimo dosahu detí (viac ako 1 meter). Zariadenie na monitorovanie dieťaťa nikdy nevkładajte do detskej postielky ani detskej záhradky (Obr. 2).
- Ak jednorazové alebo nabijateľné batérie nahradíte nesprávnymi batériami, hrozí nebezpečenstvo výbuchu. Batérie vymieňajte len za rovnaký typ.

Varovanie

- Pred zapojením zariadenia do siete skontrolujte, či napätie uvedené na adaptéri zodpovedá napätiu v sieti.
- Neupravujte ani neodrezávajte žiadnu časť adaptéra ani kábla, pretože by mohlo dôjsť k nebezpečnej situácii.
- Používajte len adaptér dodaný spolu so zariadením (model S003PV0600050).
- Ak je poškodený adaptér, nechajte ho vymeniť za niektorý z originálnych typov, aby ste predišli nebezpečným situáciám.
- Toto zariadenie môžu používať deti staršie ako 8 rokov a osoby, ktoré majú obmedzené telesné, zmyslové alebo mentálne schopnosti alebo nemajú dostatok skúseností a znalostí, ak sú pod dozorom alebo im bolo vysvetlené bezpečné používanie tohto zariadenia a za predpokladu, že rozumejú príslušným rizikám. Deti sa nesmú hrať s týmto zariadením. Deti nesmú bez dozoru čistiť ani vykonávať údržbu tohto zariadenia.
- Dbajte na to, aby na sieťový kábel nikto nestúpil ani ho nezalomil, najmä pri zástrčkách, zásuvkových lištách a v mieste, kde vychádza zo zariadenia.
- Zariadenie na monitorovanie dieťaťa umiestnite tak, aby jeho kábel neprechádzal cez otvor dveri ani prechod. Ak zariadenie na monitorovanie dieťaťa umiestnite na stôl alebo nízku skrinku, nenechajte sieťový kábel previsať cez okraj stola alebo pracovnej dosky. Uistite sa, že kábel neleží na podlahe, kde by oň mohol niekto zakopnúť.
- Baliace materiály (plastové vrecká, kartónová škatuľa a pod.) odkladajte mimo dosahu detí. Nie sú to hračky.
- Okrem priečinkov na batérie neotvárajte puzdro detskej ani rodičovskej jednotky, aby ste predišli úrazu elektrickým prúdom.

Výstraha

- Zariadenie používajte pri teplote medzi 0 °C a 40 °C.
- Zariadenie neinštalujte v blízkosti zdrojov tepla, ako sú radiátory, tepelné regulátory, kachle či iné zariadenia (vrátane zosilňovačov), ktoré vytvárajú teplo.
- Pri manipulácii s adaptérmí, zástrčkami a sieťovým káblom a tiež pri vkladaní alebo výmene jednorazových a nabíjateľných batérií sa uistite, že máte suché ruky.
- Všetky potrebné označenia sú umiestnené na priečniku na batérie rodičovskej a detskej jednotky a na spodnom kryte nabíjačky (ak je k dispozícii).
- V rodičovskej jednotke používajte iba nabíjateľnú batériu, ktorá sa dodáva so zariadením na monitorovanie dieťaťa.
- Nabíjateľnú batériu nabíjajte podľa pokynov v používateľskej príručke.
- Rodičovskú jednotku možno nabíť iba s dodanou nabíjateľnou batériou.
- S cieľom predísť výbuchu alebo vytečeniu batérie, čím sa môže poškodiť zariadenie na monitorovanie dieťaťa a môže dôjsť k popáleninám a podráždeniu pokožky a očí:
 - V rodičovskej jednotke nenabíjajte nenabíjateľné batérie.
 - Ak zariadenie na monitorovanie dieťaťa nebudete používať dlhšie ako 30 dní, vyberte nabíjateľné a jednorazové batérie.
 - Uistite sa, že ste batérie vložili v súlade s označením pólov + a -.
 - Batérie nedávajte do blízkosti zdrojov nadmerného tepla, napríklad na priame slnečné svetlo, do blízkosti ohňa a pod.
 - Vybité batérie nenechávajte v detskej jednotke.
- Ak chcete predísť zohrievaniu batérií alebo úniku toxických materiálov, vodíka alebo kyslíka, batérie nadmerne nenabíjajte, neskratujte, nevkladajte ich pri nabíjaní s opačnou polaritou ani ich nepoškodzujte.
- Pri manipulácii s poškodenými alebo vytekajúcimi batériami používajte na ochranu pokožky ochranné rukavice.

Súlad zariadenia s normami

- Tento výrobok spĺňa požiadavky Európskeho spoločenstva (Obr. 3) týkajúce sa rádiového rozhrania.
- Spoločnosť Philips Consumer Lifestyle týmto vyhlasuje, že toto zariadenie na monitorovanie dieťaťa spĺňa základné požiadavky a ostatné príslušné ustanovenia Smernice 1999/5/ES. Kópia Vyhlásenia o zhode ES (DoC) je dostupná online na webovej stránke www.philips.com/support.

Elektromagnetické polia (EMF)

- Tento spotrebič Philips vyhovuje všetkým príslušným normám a smerniciam týkajúcim sa vystavenia elektromagnetickým poliám.

Príprava na použitie

Detská jednotka

Detskú jednotku odporúčame napájať zo siete. Na zabezpečenie automatického záložného napájania pre prípad výpadku elektrického prúdu môžete vložiť štyri 1,5-voltové alkalické batérie typu AA (nie sú súčasťou balenia).

Nepoužívajte nabíjateľné batérie. Detská jednotka nemá funkciu nabíjania, a keď sa nabíjateľné batérie nepoužívajú, dochádza k ich postupnému vybíjaniu.

- 1 Odstráňte kryt priečinka (Obr. 4) na batérie.
- 2 Vložte štyri nenabíjateľné batérie 1,5 V R6 AA. Uistite sa, že póly + a – batérií sú vložené správne (Obr. 5).
- 3 Nasadte späť kryt.
- 4 Malú koncovku zapojte do detskej jednotky a adaptér do siete (Obr. 6).

Rodičovská jednotka

Rodičovská jednotka je napájaná dvomi nabíjateľnými batériami 850 mAh Ni-MH, ktoré sa dodávajú spolu so zariadením na monitorovanie dieťaťa. Rodičovskú jednotku nabíte pred prvým použitím, alebo keď sú batérie takmer vybité.

- 1 Uistite sa, že je rodičovská jednotka vypnutá a odpojená zo siete.
- 2 Odstráňte kryt priečinka (Obr. 7) na batérie.
- 3 Vložte nabíjateľné batérie. Uistite sa, že póly + a – batérií sú vložené správne (Obr. 8).
- 4 Nasadte späť kryt.
- 5 Malú koncovku zapojte do rodičovskej jednotky a adaptér do siete (Obr. 9).
Keď indikátor stavu batérie bliká nazeleno, znamená to, že sa zariadenie nabíja.

Poznámka: Nabíjateľné batérie dosiahnu svoju plnú kapacitu až po štyroch cykloch nabitia a vybitia.

Bežný čas nabíjania je 10 hodín a bežný prevádzkový čas je 24 hodín.

Nabíjateľné batérie:

Výrobca	Model	Trieda
BYD	H-AAA850A-MB20	1,2 V Ni-MH batéria typu AAA/R03, 850 mAh
GPI	PH85AAAHC	1,2 V Ni-MH batéria typu AAA/R03, 850 mAh

Používanie zariadenia na monitorovanie dieťaťa

Umiestnenie zariadenia na monitorovanie dieťaťa

Detskú jednotku umiestnite mimo dosahu dieťaťa. Detskú jednotku nikdy nevkładajte do detskej postielky ani detskej záhradky.

Keďže kábel detskej jednotky predstavuje potenciálne riziko uškrtienia, uistite sa, že detská jednotka a kábel sú umiestnené aspoň 1 meter od dieťaťa. (Obr. 10)

Uistite sa, že je rodičovská jednotka umiestnená aspoň 1,5 metra od detskej jednotky, aby ste zabránili pískaniu z jedného alebo oboch jednotiek.

Poznámka: Keď sa rodičovská jednotka dostane mimo dosahu detskej jednotky, rodičovská jednotka bude občas pípať. Kontrolné svetlo „Link“ (Spojenie) na rodičovskej jednotke bliká načerveno.

Prepojenie rodičovskej a detskej jednotky

- 1 Na detskej jednotke stlačte a dve sekundy (Obr. 11) podržte stlačený vypínač.
 - Nakrátko sa rozsvietia všetky kontrolné svetlá na detskej jednotke.
- 2 Na rodičovskej jednotke stlačte a dve sekundy (Obr. 12) podržte stlačený vypínač.

112 Slovensky

- Nakrátko sa rozsvietia všetky kontrolné svetlá na rodičovskej jednotke.
- Kontrolné svetlo „link“ (spojenie) bliká načerveno a rodičovská jednotka začne hľadať detskú jednotku.
- Keď sú rodičovská a detská jednotka vzájomne prepojené, kontrolné svetlo „link“ (spojenie) začne nepretržite svietiť nazeleno (Obr. 13).
- Ak sa pripojenie nevytvorí, kontrolné svetlo „link“ (spojenie) bliká načerveno a rodičovská jednotka občas pípe.

Poznámka: Vytvorenie spojenia medzi rodičovskou a detskou jednotkou trvá menej ako 15 sekúnd.

Čo robiť v prípade, ak sa spojenie nevytvorilo

- Ak je rodičovská jednotka mimo dosahu, položte ju bližšie k detskej jednotke, ale nie bližšie ako 1 meter.
- Ak je detská alebo rodičovská jednotka príliš blízko k inému zariadeniu DECT (napríklad bezdrôtovému telefónu), vypnite toto zariadenie alebo premiestnite jednotku ďalej od tohto zariadenia.
- Ak je detská jednotka vypnutá, zapnite ju.

Prevádzkový dosah

- Prevádzkový dosah je 330 metrov v exteriéri a maximálne 50 metrov v interiéri.
- Prevádzkový dosah zariadenia na monitorovanie dieťaťa sa líši v závislosti od okolia a faktorov, ktoré spôsobujú rušenie. Mokrú a vlhkú materiálu spôsobujú také rušenie, že sa dosah skracuje až o 100 %. Hodnoty rušenia zo strany suchých materiálov nájdete v tabuľke uvedenej nižšie.

Suché materiály	Hrúbka materiálov	Skrátenie dosahu
Drevo, omietka, lepenka, sklo (bez kovu, káblov alebo vedenia)	< 30 cm	0-10%
Tehla, preglejka	< 30 cm	5-35%
Železobetón	< 30 cm	30-100%
Kovové mriežky alebo tyče	< 1 cm	90-100%
Kovové alebo hliníkové platne	< 1 cm	100%

Funkcie a informácie o detskej jednotke

Nočné osvetlenie

Nočné osvetlenie vytvára jemné svetlo, ktoré upokojuje vaše dieťa.

- 1 Nočné osvetlenie (Obr. 14) zapnete stlačením tlačidla nočného osvetlenia na zadnej strane detskej jednotky.
- 2 Nočné osvetlenie vypnete opätovným stlačením tlačidla nočného osvetlenia.

Funkcia uspávanky

- 1 Stlačením tlačidla prehrať/zastaviť uspávanku na detskej jednotke spustíte prehrávanie naposledy zvolenej uspávanky (Obr. 15).
Zvolená uspávanka sa zopakuje po 30 minútach.
- 2 Stlačením tlačidla ďalšej uspávanky vyberiete zo zoznamu (Obr. 16) inú uspávanku.
- 3 Úroveň hlasitosti uspávanky nastavíte stláčaním tlačidiel + alebo – na detskej jednotke.
- 4 Prehrávanie uspávanky zastavíte stlačením tlačidla prehrať/zastaviť uspávanku na detskej jednotke.

Vyhľadávanie rodičovskej jednotky

Ak stratíte rodičovskú jednotku, môžete ju vyhľadať pomocou tlačidla PAGE (Vyhľadať) na detskej jednotke. Táto funkcia je k dispozícii len vtedy, keď je rodičovská jednotka zapnutá.

- 1 Stlačte tlačidlo PAGE (Vyhľadať) na detskej jednotke (Obr. 17). Rodičovská jednotka vydá vyhľadávaci signalizačný tón.
- 2 Ak chcete vyhľadávaci signalizačný tón vypnúť, opätovne stlačte tlačidlo PAGE (Vyhľadať) na detskej jednotke alebo stlačte ľubovoľné tlačidlo na rodičovskej jednotke. Vyhľadávaci signalizačný tón sa po 2 minútach automaticky vypne.

Kontrolné svetlo stavu batérií

Kontrolné svetlo stavu batérií svieti neprerušovane nazeleno, ak je detská jednotka napájaná energiou z batérií a v batériách je dostatok energie.

Kontrolné svetlo stavu batérií rýchlo bliká načerveno, ak je detská jednotka napájaná energiou z batérií (Obr. 18) a batérie sú takmer vybité.

Poznámka: Keď je detská jednotka napájaná pomocou adaptéra, kontrolné svetlo stavu batérií nesvieti.

Keď sa batérie vybijú, vymeňte ich.

Funkcie a informácie o rodičovskej jednotke

Hlasitosť

K dispozícii je päť úrovní hlasitosti a nastavenie „volume off“ (vypnutie hlasitosti).

Nastavenie úrovne hlasitosti

- 1 Jedenkrát stlačte tlačidlo + alebo tlačidlo –.
Kontrolné svetlá úrovne hlasitosti zobrazia aktuálnu hlasitosť (Obr. 19).
- 2 Stlačením tlačidla + zvýšite hlasitosť a stlačením tlačidla – ju znížite.
- 3 Ak 3 sekundy nestlačíte žiadne tlačidlo, kontrolné svetlá úrovne hlasitosti zhasnú a nastavenie sa uloží.

Vypnutie hlasitosti

Pod nastavením najnižšej úrovne hlasitosti sa nachádza nastavenie „volume off“ (vypnutie hlasitosti).

- 1 Jedenkrát stlačte tlačidlo + alebo tlačidlo –.
Kontrolné svetlá úrovne hlasitosti zobrazia aktuálnu hlasitosť.
- 2 Stlačením a podržaním tlačidla – na dlhšie ako 3 sekundy úplne vypnete hlasitosť.

Poznámka: Zvuky dieťaťa sú signalizované kontrolnými svetlami úrovne hlasitosti, aj keď je hlasnosť vypnutá.

Funkcia rozprávania

- 1 Ak chcete upokojiť svoje dieťa, stlačte tlačidlo TALK (Rozprávať) na rodičovskej jednotke a zo vzdialenosti 15 až 30 cm (Obr. 20) zrozumiteľne hovorte do mikrofónu umiestneného na prednej strane zariadenia.

Kontrolné svetlo „link“ (spojenie) začne blikať nazeleno.

Poznámka: Ak nastavíte vyššiu úroveň hlasitosti uspávanky na detskej jednotke, zvýši sa aj úroveň hlasitosti funkcie rozprávania na rodičovskej jednotke.

- 2 Potom tlačidlo TALK (Rozprávať) uvoľnite.

Kontrolné svetlo stavu batérií

Ak sú nabijateľné batérie rodičovskej jednotky takmer vybité, kontrolné svetlo stavu batérií bliká načerveno a rodičovská jednotka pípá (Obr. 21). Zostávajúci prevádzkový čas je minimálne 30 minút. Ak je nabijateľná batéria rodičovskej jednotky takmer úplne vybitá, kontrolné svetlo stavu batérií bliká načerveno.

Ak rodičovskú jednotku nepripojíte k sieti, aby sa nabila, keď kontrolné svetlo stavu batérií bliká načerveno, rodičovská jednotka sa vypne.

Keď sa rodičovská jednotka nabíja (Obr. 21), kontrolné svetlo stavu batérií bliká nazeleno.

Ovládanie citlivosti mikrofónu

Táto možnosť umožňuje nastaviť citlivosť mikrofónu detskej jednotky. Úroveň citlivosti mikrofónu určuje, akú úroveň zvuku zaznamená detská jednotka, napríklad keď chcete počuť plač dieťaťa, no nechcete počuť jeho blabotanie.

Poznámka: Pri nastavení nižšej úrovne citlivosti spotrebuje rodičovská jednotka menej energie.

- 1 Jedenkrát (Obr. 22) stlačte tlačidlo „sensitivity“ (citlivosť).
Kontrolné svetlá úrovne hlasitosti sa na krátky čas rozsvietia a zobrazia aktuálnu úroveň (Obr. 19) citlivosti.
- 2 Ak chcete zvýšiť úroveň citlivosti, v priebehu 3 sekúnd znova stlačte tlačidlo „sensitivity“ (citlivosť).
Po dosiahnutí maximálnej úrovne citlivosti sa znova vyberie najnižšia úroveň citlivosti.
- 3 Ak 3 sekundy nestlačíte žiadne tlačidlo, kontrolné svetlá úrovne hlasitosti zhasnú a nastavenie sa uloží.

Úsporný režim ECO

Smart ECO je štandardná funkcia tohto zariadenia na monitorovanie dieťaťa. Automaticky zoslabuje signál DECT detskej jednotky a šetrí tak energiu. Ak chcete ušetriť ešte viac energie, aktivujte režim ECO Max. V tomto režime je signál DECT detskej jednotky vypnutý, až kým dieťa nevydá nejaký zvuk.

Výstraha: Keď dieťa vydá zvuk, môže pri odosielaní informácií dôjsť k malému oneskoreniu, pretože pred odoslaním informácií rodičovskej jednotke musí detská jednotka najskôr opätovne zapnúť signál DECT.

Upozorňujeme na nasledujúce body:

- V režime ECO Max neprijimate informácie v prípade, ak je detská jednotka vypnutá alebo ak je rodičovská jednotka mimo dosahu detskej jednotky. Spojenie môžete skontrolovať stlačením ľubovoľného tlačidla na rodičovskej jednotke.

Zapnutie režimu ECO Max

Uistite sa, že je rodičovská jednotka prepojená s detskou jednotkou.

- 1 Stlačte tlačidlo (Obr. 23) ECO Max.

Indikátor režimu ECO Max sa rozsvieti namodro. Kontrolné svetlo „link“ (spojenie) začne pomaly blikať nazeleno približne 1 minútu potom, ako dieťa prestane vydávať zvuky (Obr. 24).

Keď dieťa vydá zvuk a rodičovská jednotka prijme signál DECT z detskej jednotky, kontrolné svetlo „link“ (spojenie) sa rozsvieti nepretržite nazeleno.

Vypnutie režimu ECO Max

- 1 Stlačte tlačidlo (Obr. 23) ECO Max.

Indikátor ECO Max zhasne.

Záruka a podpora

Ak potrebujete informácie alebo podporu, navštívte webovú stránku www.philips.com/support alebo si preštudujte informácie v priloženom celosvetovo platnom záručnom liste.

Recyklácia

- Tento symbol znamená, že tento výrobok sa nesmie likvidovať s bežným komunálnym odpadom (smernica 2012/19/EÚ) (Obr. 25Obr.).
- Tento symbol znamená, že tento výrobok obsahuje nabíjateľné a jednorazové batérie, ktoré nemožno likvidovať spolu s bežným domovým odpadom (2006/66/ES) (Obr. 26Obr.).
- Dodržiavajte pravidlá separovaného zberu elektrických a elektronických výrobkov, ako aj nabíjateľných a jednorazových batérií vo svojej krajine. Správna likvidácia pomáha zabrániť negatívnym vplyvom na životné prostredie a ľudské zdravie.

Vybratie nabíjateľných a jednorazových batérií

Ak chcete vybrať nabíjateľné a jednorazové batérie, pozrite si pokyny na vloženie alebo vybratie batérií v návode na používanie.

Často kladené otázky

Otázka	Odpoveď
Prečo sa kontrolné svetlo zapnutia na detskej jednotke a kontrolné svetlo „link“ (spojenie) na rodičovskej jednotke nerozsvietia, keď stlačím vypínače na oboch jednotkách?	Možno je vybitá nabíjateľná batéria rodičovskej jednotky a rodičovská jednotka nie je zapojená do siete. Malú koncovku zapojte do rodičovskej jednotky a adaptér do siete. Potom stlačte vypínač, aby sa vytvorilo spojenie s detskou jednotkou.

Otázka	Odpoveď
	Možno sú vybité nenabijateľné batérie detskej jednotky a detská jednotka nie je zapojená do siete. Vymeňte nenabijateľné batérie alebo zapojte detskú jednotku do siete. Potom stlačte vypínač, aby sa vytvorilo spojenie s rodičovskou jednotkou.
Prečo sa kontrolné svetlo stavu batérií na rodičovskej jednotke nerozsvieti, keď začnem rodičovskú jednotku nabíjať?	Rozsvietenie kontrolného svetla stavu batérií trvá niekoľko minút, najmä ak rodičovskú jednotku nabíjate prvýkrát alebo ak sa dlhšie nepoužívala.
Je moje zariadenie na monitorovanie dieťaťa zaistené proti odpočúvaniu a rušeniu?	Technológia DECT tohto zariadenia na monitorovanie dieťaťa garantuje nulové rušenie od iného vybavenia a zabraňuje odpočúvaniu.
Prečo rodičovská jednotka pípa?	Ak rodičovská jednotka pípa, zatiaľ čo kontrolné svetlo „link“ (spojenie) blinká načerveno, prerušilo sa spojenie s detskou jednotkou. Rodičovskú jednotku premiestnite bližšie k detskej jednotke, aby sa znova vytvorilo spojenie medzi rodičovskou a detskou jednotkou.
	Ak rodičovská jednotka pípa a kontrolné svetlo stavu batérií blinká načerveno, nabite rodičovskú jednotku.
	Ak je detská jednotka vypnutá, zapnite ju.
Prečo rodičovská jednotka vydáva vysoký tón?	Jednotky sa môžu nachádzať príliš blízko pri sebe. Zabezpečte, aby sa rodičovská a detská jednotka nachádzali vo vzdialenosti aspoň 1,5 metra od seba. Vysoký tón stichne po niekoľkých sekundách.
	Pravdepodobne je nastavená príliš vysoká hlasitosť rodičovskej jednotky. Znížte hlasitosť rodičovskej jednotky.
Prečo nepočujem žiaden zvuk/plač môjho dieťaťa?	Nastavenie hlasitosti rodičovskej jednotky môže byť na príliš nízkej úrovni alebo úplne vypnuté. Zvýšte hlasitosť rodičovskej jednotky.
	Pravdepodobne je nastavená príliš nízka úroveň citlivosti mikrofónu detskej jednotky. Zvýšte úroveň citlivosti mikrofónu na rodičovskej jednotke.
	Detská a rodičovská jednotka môžu byť mimo dosahu. Zmenšite vzdialenosť medzi jednotkami.
Prečo rodičovská jednotka reaguje príliš rýchlo na iné zvuky?	Detská jednotka zachytáva okrem zvukov vydávaných vašim dieťaťom aj iné zvuky. Presuňte zdroje zvukov ďalej od detskej jednotky.
	Pravdepodobne je nastavená príliš vysoká úroveň citlivosti mikrofónu detskej jednotky. Znížte úroveň citlivosti mikrofónu na rodičovskej jednotke.
Prečo rodičovská jednotka reaguje príliš pomaly na zvuky vydávané dieťaťom?	Pravdepodobne je nastavená príliš nízka úroveň citlivosti mikrofónu detskej jednotky. Zvýšte úroveň citlivosti mikrofónu na rodičovskej jednotke.

Otázka**Odpoveď**

	Je zapnutý režim ECO Max a detská jednotka zapne signál DECT len v prípade, že dieťa vydá zvuk. Ak chcete, aby detská jednotka nepretržite vysielať signály DECT a rodičovská jednotka reagovala rýchlejšie na zvuky dieťaťa, vypnite režim ECO Max.
Prečo sa nenabijateľné batérie detskej jednotky rýchlo vybijú? Ako môžem šetriť energiu batérie?	Pravdepodobne je nastavená príliš vysoká úroveň citlivosti mikrofónu detskej jednotky, čo spôsobuje častejšie vysielanie detskej jednotky. V ponuke rodičovskej jednotky znížte úroveň citlivosti mikrofónu.
	Pravdepodobne je nastavená príliš vysoká úroveň hlasitosti reproduktora, čo spôsobuje, že detská jednotka spotrebuje veľa energie. Znížte hlasitosť reproduktora detskej jednotky.
	Pravdepodobne ste zapli nočné osvetlenie. Ak chcete používať nočné osvetlenie, odporúčame napájať detskú jednotku zo siete.
	Ak chcete ušetriť energiu, aktivujte režim ECO Max.
Prevádzkový dosah zariadenia na monitorovanie dieťaťa je 330 metrov. Prečo má moje zariadenie na monitorovanie dieťaťa podstatne menší prevádzkový dosah?	Uvedený dosah platí len v exteriéri pod holým nebom.
Prečo je prevádzkový čas mojej rodičovskej jednotky kratší ako 24 hodín?	Po prvých štyroch nabitíach rodičovskej jednotky je prevádzkový čas kratší ako 24 hodín. Nabijateľné batérie dosiahnu plnú kapacitu až po minimálne štyroch cykloch nabitia a vybitia.
	Pravdepodobne je nastavená príliš vysoká hlasitosť a citlivosť mikrofónu rodičovskej jednotky, čo spôsobuje, že rodičovská jednotka spotrebuje veľa energie. Znížte hlasitosť a citlivosť mikrofónu rodičovskej jednotky.
	Rodičovská jednotka môže byť počas nabíjania zapnutá. Počas nabíjania rodičovskú jednotku vypnite.
Čo sa stane pri výpadku prúdu?	Ak je rodičovská jednotka dostatočne nabitá a v detskej jednotke sa nachádzajú batérie, zariadenie na monitorovanie dieťaťa pokračuje v prevádzke aj počas výpadku prúdu.
Rodičovská jednotka sa sama vypla a nemôžem ju znova zapnúť. Čo mám robiť?	Vyberte batérie z rodičovskej jednotky, znova ich do nej vložte a rodičovská jednotka sa automaticky zapne. Môžete tiež zapojiť malú koncovku do rodičovskej jednotky a adaptér do elektrickej siete. Potom sa rodičovská jednotka automaticky zapne.
Prečo nabitie rodičovskej jednotky trvá až 10 hodín, aj keď batérie nie sú úplne vybité?	Batérie ste vybrali a znova vložili. To spôsobí, že rodičovská jednotka bude batérie nabíjať naplno až 10 hodín.
	Ak sú batérie nabité na viac ako 50 %, nabíjanie sa spomalí, aby sa zachovala dlhá životnosť batérií v priebehu rokov.

Uvod

Čestitamo na kupovini i dobro došli u Philips Avent! Da biste na najbolji način iskoristili podršku koju pruža Philips Avent, registrujte svoj proizvod na adresi www.philips.com/welcome.

Kompanija Philips Avent je posvećena proizvodnji pouzdanih proizvoda koji roditeljima pružaju potrebnu sigurnost. Ovaj Philips Avent monitor za bebe vam pruža celodnevnu podršku i garantuje da ćete uvek čuti svoju bebu bez ometajućih šumova. DECT tehnologija garantuje da neće biti smetnji sa drugih bežičnih uređaja kao i čist zvučni signal između jedinice za bebu i roditeljske jedinice.

Opšti opis (Sl. 1)

- 1 Roditeljska jedinica
- 2 Dugme „Talk“ (govor)
- 3 Dugme „Sensitivity“ (osetljivost)
- 4 Lampica „Link“ (indikator veze)
- 5 Zvučnik
- 6 Mikrofon
- 7 Lampice koje označavaju nivo zvuka
- 8 Dugme ECO Max (maksimalna ekonomičnost) sa lampicom
- 9 Lampica za status baterije
- 10 Dugmad „+“ i „-“ za jačinu zvuka
- 11 Dugme za uključivanje/isključivanje
- 12 Petlja na kraju trake za nošenje oko vrata
- 13 Odeljak za baterije
- 14 Utičnica za mali priključak
- 15 Poklopac odeljka za baterije
- 16 Punjive baterije
- 17 Adapter sa malim priključkom
- 18 Traka za nošenje oko vrata
- 19 Jedinica za bebu
- 20 Noćno svetlo
- 21 Mikrofon
- 22 Dugme PAGE (pronalaženje)
- 23 Lampica koja označava da je uređaj uključen
- 24 Dugme za uključivanje/isključivanje
- 25 Zvučnik
- 26 Lampica za status baterije
- 27 Dugme „+“ za jačinu zvuka
- 28 Dugme „-“ za jačinu zvuka
- 29 Dugme za reprodukovanje/zaustavljanje uspavanke
- 30 Dugme za sledeću uspavanku
- 31 Dugme za uključivanje/isključivanje noćnog svetla
- 32 Odeljak za baterije
- 33 Utičnica za mali priključak
- 34 Poklopac odeljka za baterije
- 35 Nepunjive R6 AA baterije od 1,5 V (ne isporučuju se)
- 36 Adapter sa malim priključkom

Važne bezbednosne informacije

Pre upotrebe uređaja pažljivo pročitajte ove važne informacije i sačuvajte ih za buduće potrebe.

VAŽNE INFORMACIJE

Ovaj monitor za bebe je namenjen da se koristi kao pomoć. Ne zamenjuje odgovoran i adekvatan nadzor odrasle osobe i ne treba da se koristi na taj način.

Nikada ne ostavljajte vašu bebu samu kod kuće. Vodite računa da neko uvek bude prisutan kako bi brinuo o bebi i vodio računa o njenim potrebama.

Odricanje odgovornosti

Imajte u vidu da ovaj monitor za bebe koristite na sopstveni rizik. Kompanija Koninklijke Philips N.V. i njene podružnice nisu odgovorne za rad ovog monitora za bebe ili njegovu korišćenje i stoga ne prihvataju bilo koju odgovornost u vezi sa vašim korišćenjem ovog monitora za bebe.

Opasnost

- Nemojte potapati nijedan deo monitora za bebe u vodu ili bilo koju drugu tečnost. Nemojte stavljati uređaj na mesto na koje voda ili bilo koja druga tečnost mogu da kaplju ili prskaju po njemu. Nemojte koristiti monitor za bebe na vlažnim mestima ili blizu vode.
- Ne stavljajte bilo koji predmet na monitor za bebe i nemojte ga prekrivati. Nemojte blokirati ventilacione otvore. Postavite ga u skladu sa uputstvima proizvođača.
- Kablovi predstavljaju potencijalnu opasnost od gušenja. Držite kablove van domašaja dece (na udaljenosti većoj od 1 metra). Nemojte stavljati monitor za bebe u krevetac ili ogradiću za bebu (Sl. 2).
- Postoji opasnost od eksplozije ukoliko ne zamenite pravilno baterije za jednokratnu upotrebu ili punjive baterije. Zamenite ih isključivo baterijama istog tipa.

Upozorenje

- Pre nego što priključite uređaj na zidnu utičnicu, proverite da li napon uređaja koji je naznačen na adapteru odgovara lokalnom mrežnom naponu.
- Nemojte da menjate ili preseccate nijedan deo adaptera i odgovarajućeg kabla jer to može da dovede do opasne situacije.
- Koristite isključivo adapter koji ste dobili u kompletu (model S003PV0600050).
- Ukoliko se adapter ošteti, uvek ga zamenite originalnim adapterom kako biste izbegli opasnost.
- Ovaj uređaj mogu da koriste deca koja imaju 8 godina i više i osobe sa smanjenim fizičkim, senzornim ili intelektualnim mogućnostima ili osobe bez iskustva i znanja ukoliko imaju nadzor ili ukoliko su im data uputstva o korišćenju uređaja na bezbedan način i sa razumevanjem mogućih opasnosti. Deca ne smeju da se igraju uređajem. Deca ne smeju da obavljaju čišćenje i održavanje uređaja bez nadzora.
- Zaštite kablove za priključivanje na električnu mrežu od gaženja i nagnećenja posebno kod priključaka, najbližih utičnica i izlaznih tačaka kabla na uređaju.
- Vodite računa da monitor za bebe stavite tako da njegovi kablovi ne blokiraju prag ili prolaz. Ukoliko stavite monitor za bebe na sto ili nisku policu, ne dozvolite da kabl za priključivanje na električnu mrežu visi preko ivice stola ili radne površine. Vodite računa da kabl ne leži na podu na mestu gde njegovo prisustvo predstavlja opasnost od saplitanja.
- Držite materijale za pakovanje (plastične kese, kartonske odbojnice i dr.) van domašaja dece budući da oni nisu za igranje.
- Da biste sprečili strujni udar, nemojte otvarati kućište jedinice za bebu ili roditeljske jedinice. Možete otvoriti samo odeljke za baterije.

Oprez

- Koristite uređaj na temperaturama od 0°C do 40°C.

120 Srpski

- Nemojte stavljati uređaj blizu izvora toplote kao što su radijatori, registri toplote, peći i drugi aparati (uključujući i pojačala) koji emituju toplotu.
- Vodite računa da vam ruke budu suve kada rukujete adapterima, priključcima i kablovima za priključivanje na električnu mrežu, kao i prilikom umetanja i zamene baterija za jednokratnu upotrebu i punjivih baterija.
- Sve neophodne oznake se nalaze na odeljku za baterije roditeljske jedinice i jedinice za bebu, kao i na dnu kućišta punjača (ukoliko postoji).
- Za roditeljsku jedinicu koristite isključivo punjive baterije koje ste dobili uz monitor za bebe.
- Punite punjive baterije kao što je opisano u priručniku.
- Roditeljska jedinica može da se napaja isključivo pomoću isporučenih punjivih baterija.
- Da biste sprečili eksploziju i curenje baterija koji mogu da oštete monitor za bebe i prouzrokuju opekotine i iritaciju kože ili očiju, postupite na sledeći način:
 - Nemojte puniti nepunjive baterije u roditeljskoj jedinici.
 - Uklonite punjive baterije i baterije za jednokratnu upotrebu ukoliko nećete koristiti monitor za bebe duže od 30 dana.
 - Vodite računa da polovi baterija „+“ i „-“ budu okrenuti u pravom smeru.
 - Držite baterije dalje od izvora prekomerne toplote kao što su sunčana svetlost, vatra i slično.
 - Ne ostavljajte prazne baterije u jedinici za bebu.
- Da biste sprečili zagrevanje baterija i ispuštanje otrovnih materija, vodonika i kiseonika, nemojte da prekomerno puniti, kratko prespajate, obrnuto puniti ili oštetite baterije.
- Da biste zaštitili kožu tokom rešavanja problema oštećenih baterija ili baterija koje cure, nosite zaštitne rukavice.

Poštovanje standarda

- Ovaj proizvod je u skladu sa zahtevima Evropske zajednice (Sl. 3) o interferenciji radio signala.
- Kompanija Philips Consumer Lifestyle ovime izjavljuje da je ovaj monitor za bebe u skladu sa svim osnovnim zahtevima i drugim važnim odredbama Direktive 1999/5/EC. Kopija Deklaracije o konformitetu Evropske zajednice (DoC) je dostupna na mreži na adresi www.philips.com/support.

Elektromagnetna polja (EMF)

- Ovaj Philips uređaj je u skladu sa svim važećim standardima i propisima o izloženosti elektromagnetnim poljima.

Priprema za korišćenje

Jedinica za bebu

Savetujemo vam da jedinicu za bebu koristite kada je priključena na električnu mrežu. Da biste obezbedili automatsko rezervno napajanje energijom u slučaju nestanka struje, možete staviti AA alkalne baterije od 1,5 V (ne isporučuju se).

Nemojte koristiti punjive baterije. Jedinica za bebu nema funkciju punjenja i punjive baterije se polako prazne kada ih ne koristite.

- 1 Uklonite poklopac odeljka (Sl. 4) za baterije.
- 2 Umetnite četiri nepunjive R6 AA baterije od 1,5 V. Vodite računa da polovi „+“ i „-“ budu okrenuti u pravom smeru (Sl. 5).
- 3 Ponovo prikačite poklopac.
- 4 Stavite mali priključak u jedinicu za bebu, a adapter u zidnu utičnicu (Sl. 6).

Roditeljska jedinica

Roditeljska jedinica radi na dve punjive Ni-MH baterije od 850 mAh koje se dobijaju uz monitor za bebe. Napunite baterije roditeljske jedinice pre prve upotrebe i kada roditeljska jedinica pokazuje da su baterije gotovo prazne.

- 1 Vodite računa da roditeljska jedinica bude isključena i da ne bude priključena na električnu mrežu.
- 2 Uklonite poklopac odeljka (Sl. 7) za baterije.
- 3 Umetnite punjive baterije. Vodite računa da polovi „+“ i „-“ budu okrenuti u pravom smeru (Sl. 8).
- 4 Ponovo prikačite poklopac.
- 5 Stavite mali priključak u roditeljsku jedinicu, a adapter u zidnu utičnicu (Sl. 9).

Indikator statusa baterije treperi zeleno kako bi ukazao na to da se uređaj puni.

Napomena: Punjive baterije će dostići svoj puni kapacitet tek nakon četiri ciklusa punjenja i pražnjenja.

Punjenje obično traje 10 sati i a vreme rada je 24 sata.

Punjive baterije:

Proizvođač	Model	Ocena
BYD	H-AAA850A-MB20	1,2 V Ni-MH AAA/R03 850 mAh
GPI	PH85AAAHC	1,2 V Ni-MH AAA/R03 850 mAh

Upotreba monitora za bebe

Postavljanje monitora za bebe

Neka jedinica za bebu bude van domašaja bebe. Ne stavljajte jedinicu za bebu u krevetac ili ogradicu za bebu.

Budući da kabl jedinice za bebu predstavlja potencijalnu opasnost od gušenja, vodite računa da jedinica za bebu i njen kabl budu udaljeni od vaše bebe najmanje 1 metar. (Sl. 10)

Da biste sprečili emitovanje piskavog zvučnog signala sa jedne ili obe jedinice, vodite računa da roditeljska jedinica bude udaljena od jedinice za bebu najmanje 1.5 metar.

Napomena: Kada je roditeljska jedinica van dometa jedinice za bebu, ona s vremena na vreme emituje zvučni signal. Crveni indikator veze na roditeljskoj jedinici treperi crveno.

Povezivanje roditeljske jedinice i jedinice za bebu

- 1 Pritisnite i zadržite dugme za uključivanje/isključivanje jedinice za bebu u trajanju od dve sekunde (Sl. 11).
 - Sve lampice na jedinici za bebu će nakratko zasvetleti.
- 2 Pritisnite i zadržite dugme za uključivanje/isključivanje roditeljske jedinice u trajanju od dve sekunde (Sl. 12).
 - Sve lampice na roditeljskoj jedinici će nakratko zasvetleti.
 - Lampica „link“ (indikator veze) treperi crveno i roditeljska jedinica počinje da traži jedinicu za bebu.
 - Kada se roditeljska jedinica i jedinica za bebu povežu, lampica „link“ (indikator veze) neprekidno svetli zeleno (Sl. 13).

122 Srpski

- Ukoliko veza nije uspostavljena, lampica „link“ (indikator veze) treperi crveno i roditeljska jedinica s vremena na vreme emituje zvučni signal.

Napomena: Potrebno je najmanje 15 sekundi za uspostavljanje veze između roditeljske jedinice i jedinice za bebu.

Šta učiniti ukoliko se veza ne uspostavi

- Ukoliko je roditeljska jedinica van dometa, postavite je bliže jedinici za bebu, ali ne bliže od 1 metra.
- Ukoliko je jedinica za bebu ili roditeljska jedinica suviše blizu drugog DECT uređaja (npr. bežičnog telefona), isključite taj uređaj ili udaljite jedinicu od njega.
- Ukoliko je jedinica za bebu isključena, uključite je.

Radni domet

- Radni domet iznosi 330 metara na otvorenom i do 50 metara u zatvorenom prostoru.
- Radni domet monitora za bebe se razlikuje u zavisnosti od okruženja i faktora koji izazivaju smetnje. Mokri i vlažni materijali izazivaju previše smetnji pa gubitak dometa iznosi i do 100%. Informacije o smetnjama koje prouzrokuju suvi materijali potražite u tabeli u nastavku.

Suvi materijali	Debljina materijala	Gubitak dometa
Drvo, gips, karton, staklo (bez metala, žica ili vodova)	< 30 cm	0-10%
Cigla, iverica	< 30 cm	5-35%
Armirani beton	< 30 cm	30-100%
Metalne rešetke ili šipke	< 1 cm	90-100%
Metalne ili aluminijumske ploče	< 1 cm	100%

Funkcije i povratne informacije jedinice za bebu

Noćno svetlo

Noćno svetlo daje blagi odsjaj koji prija vašoj bebi.

- 1 Pritisnite dugme za noćno svetlo koje se nalazi na pozadini jedinice za bebu da biste uključili noćno svetlo (Sl. 14).
- 2 Ponovo pritisnite dugme za noćno svetlo da biste isključili noćno svetlo.

Funkcija uspavanke

- 1 Pritisnite dugme za reprodukovanje/zaustavljanje uspavanke koje se nalazi na jedinici za bebu da biste reprodukovali trenutno izabranu uspavanku (Sl. 15).
Izabrana uspavanka se ponavlja 30 minuta.
- 2 Pritisnite dugme za sledeću uspavanku da biste izabrali drugu uspavanku sa liste (Sl. 16).
- 3 Da biste podesili nivo zvuka uspavanke, pritisnite dugme „+“ ili „-“ koje se nalazi na jedinici za bebu.

- 4 Da biste zaustavili reprodukovanje uspavanke, pritisnite dugme za reprodukovanje/zaustavljanje uspavanke na jedinici za bebu.

Pronalaženje roditeljske jedinice

Ukoliko ste izgubili roditeljsku jedinicu, možete koristiti dugme PAGE (Pronalaženje) na jedinici za bebu da biste je pronašli. Ova funkcija radi samo kada je roditeljska jedinica uključena.

- 1 Pritisnite dugme PAGE (Pronalaženje) na jedinici (Sl. 17) za bebu. Roditeljska jedinica proizvodi zvučni signal za pronalaženje.
- 2 Da biste zaustavili zvučni signal za pronalaženje, ponovo pritisnite dugme PAGE (Pronalaženje) na jedinici za bebu ili pritisnite bilo koje dugme na roditeljskoj jedinici. Zvučni signal za pronalaženje će se automatski zaustaviti nakon 2 minuta.

Lampica za status baterije

Lampica za status baterije neprekidno svetli zeleno kada jedinica za bebu radi na napajanje na baterije i kada baterije imaju dovoljno energije.

Lampica za status baterije brzo treperi crveno ukoliko su baterije na izmaku kada jedinica za bebu radi na napajanje na baterije (Sl. 18).

Napomena: Lampica za status baterije je isključena kada je jedinica za bebu priključena na adapter.

Zamenite baterije kada su na izmaku.

Funkcije i povratne informacije roditeljske jedinice

Dugme za jačinu zvuka

Postoji pet nivoa jačine zvuka i podešavanje „isključivanje jačine zvuka“.

Podešavanje jačine zvuka

- 1 Jedanput pritisnite dugme „+“ ili „-“.
Lampice koje označavaju nivo zvuka pokazuju trenutnu jačinu zvuka (Sl. 19).
- 2 Pritisnite dugme „+“ da biste pojačali jačinu zvuka ili pritisnite dugme „-“ da biste smanjili jačinu zvuka.
- 3 Ukoliko ne pritisnete bilo koje dugme duže od 3 sekunde, lampice koje označavaju nivo zvuka se gase i podešavanje se memoriše.

Isključivanje jačine zvuka

Ispod najnižeg podešavanja za jačinu zvuka nalazi se podešavanje „isključivanje jačine zvuka“.

- 1 Jedanput pritisnite dugme „+“ ili „-“.
Lampice koje označavaju nivo zvuka pokazuju trenutnu jačinu zvuka.
- 2 Pritisnite i zadržite dugme „-“ duže od 3 sekunde da biste podesili isključivanje jačine zvuka.

Napomena: Lampice koje označavaju nivo zvuka uvek pokazuju da se beba oglašava čak i kada je podešena funkcija isključivanja jačine zvuka.

Funkcija za pričanje

- 1 Ukoliko želite da utešite vašu bebu, pritisnite dugme TALK (govor) koje se nalazi na prednjoj strani roditeljske jedinice i jasno pričajte u mikrofona sa razdaljine od 15 do 30 cm (Sl. 20).
Lampica „link“ (indikator veze) počinje da treperi zeleno.

Napomena: Ukoliko ste podesili veću jačinu zvuka uspavanke na jedinici za bebu, zvuk će takode biti jači kada koristite funkciju za pričanje na roditeljskoj jedinici.

- 2 Otpustite dugme TALK (govor) kada završite sa pričanjem.

Lampica za status baterije

Kada su punjive baterije na roditeljskoj jedinici na izmaku, lampica za status baterije treperi crveno i roditeljska jedinica emituje zvučni signal (Sl. 21). Preostalo vreme rada iznosi manje od 30 minuta. Kada je punjiva baterija na roditeljskoj jedinici gotovo na izmaku, lampica za status baterije treperi crveno.

Ukoliko ne povežete roditeljsku jedinicu na električnu mrežu kako bi se punila kada lampica za status baterije treperi crveno, roditeljska jedinica se isključuje.

Lampica za status baterije treperi zeleno kada se baterije roditeljske jedinice pune (Sl. 21).

Osetljivost mikrofona

Ova opcija vam omogućava da podesite osetljivost mikrofona na jedinici za bebu. Osetljivost mikrofona određuje koji nivo buke će jedinica za bebu pokupiti. Na primer, želećete da čujete kada vaša beba plače, ali možda ćete biti manje zainteresovani ukoliko ona guče.

Napomena: Roditeljska jedinica troši manje energije kada je podešena na niži nivo osetljivosti mikrofona.

- 1 Pritisnite dugme „sensitivity“ (osetljivost) jedanput (Sl. 22).
Lampice koje označavaju nivo zvuka se nakratko pale i pokazuju trenutni nivo (Sl. 19) osetljivosti mikrofona.
- 2 Ponovo pritisnite dugme „sensitivity“ (osetljivost) u roku od 3 sekunde da biste povećali nivo osetljivosti mikrofona.
Kada se dostigne maksimalan nivo osetljivosti mikrofona, ponovo će se izabrati najmanji nivo osetljivosti mikrofona.
- 3 Ukoliko ne pritisnete bilo koje dugme duže od 3 sekunde, lampice koje označavaju nivo zvuka se gasi i podešavanje se memoriše.

ECO režim

Smart ECO je standardna funkcija na ovom monitoru za bebe. Ona automatski smanjuje DECT signal jedinice za bebu kako bi se uštedela energija. Da biste dodatno uštedeli energiju, aktivirajte režim ECO Max. U ovom režimu, DECT signal jedinice za bebu ostaje isključen sve dok beba se ne oglasi.

Oprez: Kada se beba oglasi, može doći do neznatnog odlaganja u odgovoru jer DECT signal mora da se ponovo uključi pre nego što jedinica za bebu bude u mogućnosti da pošalje povratne informacije roditeljskoj jedinici.

Imajte u vidu sledeće:

- U režimu ECO Max, ne dobijate povratne informacije kada je jedinica za bebu isključena ili kada je roditeljska jedinica van dometa jedinice za bebu. Vezu možete da proverite tako što ćete pritisnuti bilo koje dugme na roditeljskoj jedinici.

Aktivacija režima ECO Max

Vodite računa da je roditeljska jedinica povezana sa jedinicom za bebu.

- 1 Pritisnite dugme ECO Max (Sl. 23).

Indikator režima ECO Max počinje da svetli plavo. Lampica „link“ (indikator veze) počinje polako da treperi zeleno približno 1 minut nakon što beba prestane da se oglašava (Sl. 24).

Kada roditeljska jedinica primi DECT signal sa jedinice za bebu jer se beba oglašava, lampica „link“ (indikator veze) neprekidno svetli zeleno.

Deaktivacija režima ECO Max

- 1 Pritisnite dugme ECO Max (Sl. 23).

Indikator režima ECO Max se gasi.

Garancija i podrška

Ako su vam potrebne informacije ili podrška, posetite www.philips.com/support ili pročitajte zasebni međunarodni garantni list.

Reciklaža

- Ovaj simbol označava da se ovaj proizvod ne sme odlagati zajedno sa običnim kućnim otpadom (2012/19/EU) (Sl. 25Sl.).
- Ovaj simbol znači da ovaj proizvod sadrži punjive baterije i baterije za jednokratnu upotrebu koje ne treba odlagati zajedno sa običnim kućnim otpadom (2006/66/EC) (Sl. 26Sl.).
- Pridržavajte se pravila vaše zemlje o zasebnom prikupljanju električnih i elektronskih uređaja, punjivih baterija i baterija za jednokratnu upotrebu. Pravilno odlaganje pomaže u sprečavanju negativnih posledica po zdravlje ljudi i životnu sredinu.

Uklanjanje punjivih baterija i baterija za jednokratnu upotrebu

Da biste uklonili punjive baterije i baterije za jednokratnu upotrebu, pogledajte uputstva za postavljanje i/ili uklanjanje baterija u priručniku.

Najčešća pitanja

Pitanje	Odgovor
Zašto se lampica koja označava da je uređaj uključen na jedinici za bebu i lampica „link“ (indikator veze) na roditeljskoj jedinici ne pale kada pritisnem dugmad za uključivanje/isključivanje jedinica?	Možda je punjiva baterija roditeljske jedinice prazna, a roditeljska jedinica isključena. Stavite mali priključak u roditeljsku jedinicu i adapter u zidnu utičnicu. Zatim pritisnite dugme za uključivanje/isključivanje da biste uspostavili vezu sa jedinicom za bebu.

Pitanje	Odgovor
	Možda su nepunjive baterije na jedinici za bebu prazne, a jedinica za bebu nije priključena na električnu mrežu. Zamenite nepunjive baterije na jedinici za bebu ili priključite jedinicu za bebu na električnu mrežu. Zatim pritisnite dugme za uključivanje/isključivanje da biste uspostavili vezu sa roditeljskom jedinicom.
Zašto se lampica za status baterije na roditeljskoj jedinici pali kada se započne punjenje roditeljske jedinice?	Potrebno je nekoliko minuta da se upali lampica za status baterije posebno kada se roditeljska jedinica puni po prvi put ili kada se nije koristila duži vremenski period.
Da li je moj monitor za bebe zaštićen od prisluškivanja i smetnji?	DECT tehnologija ovog monitora za bebe garantuje da neće biti smetnji koje prouzrokuje druga oprema, kao ni prisluškivanja.
Zašto roditeljska jedinica emituje zvučni signal?	Ukoliko roditeljska jedinica emituje zvučni signal dok lampica „link“ (indikator veze) treperi crveno, veza sa jedinicom za bebu je izgubljena. Približite roditeljsku jedinicu bliže jedinici za bebu da biste ponovo uspostavili vezu između ovih jedinica.
	Ukoliko roditeljska jedinica emituje zvučni signal i lampica za status baterije treperi crveno, napunite roditeljsku jedinicu.
	Uključite jedinicu za bebu ukoliko je isključena.
Zašto roditeljska jedinica emituje visok zvučni signal?	Možda su jedinice suviše blizu jedna drugoj. Vodite računa da se roditeljska jedinica i jedinica za bebu nalaze na najmanje 1,5 metara jedna od druge. Potrebno je nekoliko sekundi da se prekine visok zvučni signal.
	Jačina zvuka roditeljske jedinice je možda previsoka. Smanjite jačinu zvuka roditeljske jedinice.
Zašto ne čujem zvuk/ Zašto ne čujem plač moje bebe?	Jačina zvuka roditeljske jedinice je možda suviše niska ili isključena. Povećajte jačinu zvuka roditeljske jedinice.
	Nivo osetljivosti mikrofona na jedinici za bebu je možda suviše nizak. Povećajte nivo osetljivosti mikrofona na roditeljskoj jedinici.
	Jedinica za bebu i roditeljska jedinica možda nisu jedna drugoj u doletu. Smanjite rastojanje između jedinica.
Zašto roditeljska jedinica reaguje suviše brzo na druge zvukove?	Jedinica za bebu pored zvukova koje ispušta vaša beba kupi i druge zvukove. Udaljite izvore tih zvukova od jedinice za bebu.
	Nivo osetljivosti mikrofona na jedinici za bebu je možda suviše visok. Smanjite nivo osetljivosti mikrofona na roditeljskoj jedinici.
Zašto roditeljska jedinica sporo reaguje na plač bebe?	Nivo osetljivosti mikrofona na jedinici za bebu je možda suviše nizak. Povećajte nivo osetljivosti mikrofona na roditeljskoj jedinici.
	Režim ECO Max je uključen i jedinica za bebu samo uključuje DECT signal kada se beba oglasi. Isključite režim ECO Max da biste primorali jedinicu za bebu da neprekidno prenosi DECT signale, a roditeljsku jedinicu da odgovara još brže na zvukove vaše bebe.

Pitanje**Odgovor**

Zašto se nepunjive baterije na jedinici za bebu brzo troše? Kako da uštedim energiju baterije?

Nivo osetljivosti mikrofona na jedinici za bebu je možda suviše visok, što primorava jedinicu za bebu da češće odašilja zvukove. Smanjite nivo osetljivosti mikrofona u meniju roditeljske jedinice.

Jačina zvuka zvučnika na jedinici za bebu je možda prekomerna, što primorava jedinicu za bebu da troši dosta energije. Smanjite jačinu zvuka zvučnika na jedinici za bebu.

Možda ste uključili noćno svetlo. Ukoliko želite da koristite noćno svetlo, savetujemo vam da priključite jedinicu za bebu na električnu mrežu.

Da biste uštedeli energiju, aktivirajte režim ECO Max.

Specifičan domet rada monitora za bebe iznosi 330 metara. Zašto moj monitor za bebe radi na znatno manjoj razdaljini od te?

Specifičan domet važi samo na otvorenom.

Zašto je vreme rada mog uređaja kraće od 24 sata?

Kada se roditeljska jedinica puni tokom prva četiri ciklusa, vreme rada će biti kraće od 24 sata. Punjive baterije će dostići svoj puni kapacitet isključivo nakon najmanje četiri ciklusa punjenja i pražnjenja.

Jačina zvuka i osetljivost mikrofona na roditeljskoj jedinici su možda suviše jaki, što primorava roditeljsku jedinicu da troši dosta energije. Smanjite jačinu zvuka i osetljivosti mikrofona roditeljske jedinice.

Roditeljska jedinica je možda uključena tokom punjenja baterija. Isključite roditeljsku jedinicu tokom punjenja baterija.

Šta se događa kada nestane struja?

Ukoliko su baterije roditeljske jedinice dovoljno napunjene i u jedinici za bebu se nalaze baterije, monitor za bebe nastavlja da radi tokom nestanka struje.

Roditeljska jedinica se sama isključila i ne mogu da je ponovo uključim. Šta treba da uradim?

Uklonite baterije iz roditeljske jedinice, ponovo ih umetnite u nju i ona će se automatski uključiti. Možete i da stavite mali priključak u roditeljsku jedinicu i adapter u zidnu utičnicu, a zatim će se roditeljska jedinica automatski uključiti.

Zašto je potrebno 10 sati da se napuni roditeljska jedinica, čak iako baterije nisu u potpunosti ispražnjene?

Uklonili ste i ponovo ste umetnuli baterije. Zbog toga je roditeljskoj jedinici potrebno i do 10 sati da u potpunosti napuni baterije.

Da biste tokom godina održali dug životni vek baterija, punjenje se usporava kada se baterije napune više od 50%.

Въведение

Поздравяваме ви за покупката и добре дошли във Philips Avent! За да се възползвате изцяло от предлаганата от Philips Avent поддръжка, регистрирайте продукта си на www.philips.bg/welcome.

Усилията на Philips Avent са съсредоточени върху производството на качествени и надеждни продукти, които създават увереност у родителите. Този бебелефон на Philips Avent ви помага да поддържате денонощно връзка с вашето бебе, като го чувате ясно, без разсейващи звуци. Технологията DECT гарантира нулеви смущения и кристално ясен звук между устройството за бебето и родителското устройство.

Общо описание (Фиг. 1)

- 1 Родителско устройство
- 2 Бутон talk (говор)
- 3 Бутон sensitivity (чувствителност)
- 4 Светлинен индикатор link (връзка)
- 5 Високоговорител
- 6 Микрофон
- 7 Светлинни индикатори за ниво на звука
- 8 Бутон ECO Max със светлинен индикатор
- 9 Светлинен индикатор за състоянието на батериите
- 10 Бутони за сила на звука „+“ и „-“
- 11 Бутон за вкл./изкл.
- 12 Отвор за лентата за врат
- 13 Отделение за батерии
- 14 Гнездо за малък жак
- 15 Капак на отделението за батерии
- 16 Акумулаторни батерии
- 17 Адаптер с малък жак
- 18 Лента за врат
- 19 Устройство за бебето
- 20 Нощна светлина
- 21 Микрофон
- 22 Бутон PAGE (ПОВИКВАНЕ)
- 23 Светлинен индикатор за включено захранване
- 24 Бутон за вкл./изкл.
- 25 Високоговорител
- 26 Светлинен индикатор за състоянието на батериите
- 27 Бутон за увеличаване на силата на звука
- 28 Бутон за намаляване на силата на звука
- 29 Бутон за пускане/спиране на приспивна песен
- 30 Бутон за следваща приспивна песен
- 31 Бутон за вкл./изкл. на нощната светлина
- 32 Отделение за батерии
- 33 Гнездо за малък жак
- 34 Капак на отделението за батерии
- 35 Обикновени батерии 1,5V R6 AA (не са включени в комплекта)
- 36 Адаптер с малък жак

Важна информация за безопасност

Преди да използвате уреда, прочетете внимателно тази важна информация и я запазете за справка в бъдеще.

ВАЖНО

Този бебелефон е помощно средство. Той не може да е заместител на отговорния и правилен контрол от страна на възрастните и не трябва да се използва като такъв.

Никога не оставяйте бебето си само въщи. Винаги се уверявайте, че има някой, който да го наглежда и да се грижи за нуждите му.

Отказ от отговорност

Моля, имайте предвид, че използвате този бебелефон на собствен риск. Koninklijke Philips N.V. и нейните дъщерни компании не носят отговорност за функционирането на този бебелефон или използването му от ваша страна, поради което не поемат отговорност във връзка с неговата употреба.

Опасност

- Не потапяйте никоя част от бебелефона във вода или друга течност. Не поставяйте уреда на място, където вода или друга течност могат да покапят върху него или да го изпръскаат. Не използвайте бебелефона на влажни места или в близост до вода.
- Никога не поставяйте каквито и да е предмети върху бебелефона и не го покривайте. Не запушвайте вентилационните отвори. Инсталирайте в съответствие с инструкциите на производителя.
- Кабелите представляват потенциална опасност от задушаване. Пазете кабелите далече от деца (на разстояние над 1 метър/3,5 фута). Никога не поставяйте бебелефона в бебешкото креватче или кошарка (Фиг. 2).
- Съществува опасност от експлозия при неправилно поставяне на обикновените или акумулаторните батерии. Заменяйте батериите само с батерии от същия тип.

Предупреждение

- Преди да включите уреда, проверете дали напрежението, посочено върху адаптера, отговаря на това на местната електрическа мрежа.
- Не модифицирайте и не изолирайте части на адаптера и неговия кабел, тъй като това води до опасна ситуация.
- Използвайте само включения в комплекта адаптер (модел S003PV0600050).
- За да избегнете потенциална опасност, винаги заменяйте повредения адаптер само с оригинален такъв.
- Този уред може да се използва от деца, навършили 8 години, и от хора с намалени физически, сетивни или умствени възможности или без опит и познания, ако са под наблюдение или са инструктирани за безопасна употреба на уреда и разбират евентуалните опасности. Не позволявайте на деца да си играят с уреда. Почистването и потребителската поддръжка не бива да се извършват от деца без надзор.
- Не стъпвайте върху охранващия кабел и го пазете от прищипване, особено при съединителите, щепселната кутия и точката, в която кабелът излиза от устройството.
- Уверете се, че сте поставили бебелефона така, че кабелът му да не пречи на отварянето на врати или преминаването. Ако поставите бебелефона на маса или ниско шкафче, не оставяйте охранващия кабел да виси през ръба на масата или горния плот. Уверете се, че кабелът не лежи на пода, където може да създаде опасност от спъване.
- Пазете опаковъчните материали (полиетиленови пликове, предпазни картони и др.) далече от деца, тъй като те не са играчки.
- За да се избегне електрически удар, не отваряйте корпусите на устройството за бебето и на родителското устройство, с изключение на отделенията за батерии.

Внимание

- Използвайте уреда при температура между 0 °C (32 °F) и 40 °C (104 °F).
- Не поставяйте уреда близо до източници на топлина, като радиатори, вентилационни решетки за горещ въздух, печки или други уреди (включително усилватели), които излъчват топлина.
- Ръцете ви трябва да са сухи, когато работите с адаптери, съединители и захранващи кабели, а също и когато поставяте или сменяте обикновени или акумулаторни батерии.
- Всички задължителни маркировки се намират в отделението за батерии на родителското устройство и устройството за бебето и върху долната част на корпуса на зарядното устройство (ако има такава).
- За родителското устройство използвайте единствено акумулаторните батерии, включени в комплекта на бебелефона.
- Зареждайте акумулаторните батерии според указанията в ръководството за потребителя.
- Родителското устройство може да се зарежда единствено с акумулаторните батерии, включени в комплекта на бебелефона.
- За да избегнете експлозия или изтичане на батериите, което може да повреди бебелефона и да предизвика изгаряния и дразнене на кожата или очите:
 - Не зареждайте обикновени батерии в родителското устройство.
 - Извадете акумулаторните и обикновените батерии, ако няма да използвате бебелефона повече от 30 дни.
 - Убедете се, че полюсите „+“ и „-“ на батериите са правилно ориентирани.
 - Пазете батериите от източници на силна топлина, като например слънчева светлина, огън и др.
 - Не оставяйте изтощени батерии в устройството за бебето.
- За да предотвратите прегряването на батериите или изтичането на токсични вещества, водород или кислород, не допускате презареждане, късо съединение, обратно зареждане или повреждане на батериите.
- Когато подменяте повредени или течащи батерии, носете предпазни ръкавици, за да предпазите кожата си.

Compliance with standards

- Този продукт е в съответствие с изискванията на Европейската общност (Фиг. 3) относно радиосмущенията.
- С настоящото Philips Consumer Lifestyle декларира, че този бебелефон е в съответствие с основните изисквания и другите приложими разпоредби на Директива 1999/5/ЕО. Копие на ЕО декларацията за съответствие можете да намерите онлайн на адрес www.philips.com/support.

Електромагнитни полета (EMF)

- Този уред Philips отговаря на всички действащи стандарти и разпоредби, свързани с излагането на електромагнитни полета.

Подготовка за употреба

Устройство за бебето

Препоръчваме ви да използвате устройството за бебето на ток от електрическата мрежа. За да осигурите автоматично резервно захранване в случай на прекъсване на електрозахранването, можете да поставите четири алкални батерии 1,5 V AA (не са включени в комплекта).

Не използвайте акумулаторни батерии. Устройството за бебето няма функция за зареждане на батериите и акумулаторните батерии бавно се разреждат, когато не се използват.

- 1 Свалете капака на отделението за батерии (Фиг. 4).
- 2 Поставете четири обикновени батерии 1,5 V R6 AA. Уверете се, че полюсите „+“ и „-“ на батериите са правилно ориентирани (Фиг. 5).
- 3 Поставете отново капака.
- 4 Поставете малкия жак в устройството за бебето и включете адаптера в контакта (Фиг. 6).

Родителско устройство

Родителското устройство работи с две акумулаторни батерии 850 mAh Ni-MH, които са включени в комплекта на бебелефона. Заредете родителското устройство, преди да го използвате за първи път и когато батериите са изтощени.

- 1 Уверете се, че родителското устройство е изключено и не е свързано към електрическата мрежа.
- 2 Свалете капака на отделението за батерии (Фиг. 7).
- 3 Поставете акумулаторните батерии. Уверете се, че полюсите „+“ и „-“ на батериите са правилно ориентирани (Фиг. 8).
- 4 Поставете отново капака.
- 5 Поставете малкия жак в родителското устройство и включете адаптера в контакта (Фиг. 9).

Индикаторът за състоянието на батериите мига в зелено, което показва, че уредът се зарежда.

Забележка: Необходими са 4 цикъла на зареждане и разреждане, преди акумулаторните батерии да достигнат пълния си капацитет.

Нормалното време за зареждане е 10 часа, а нормалното време на работа е 24 часа.

Акумулаторни батерии:

Производител	Модел	Номинална мощност
BYD	H-AAA850A-MB20	1,2V Ni-MH AAA/R03 850 mAh
GPI	PH85AAAHC	1,2V Ni-MH AAA/R03 850 mAh

Използване на бебелефона

Разполагане на бебелефона

Дръжте устройството за бебето далеч от него. Не поставяйте устройството за бебето в бебешкото легло или кошара.

Тъй като кабелът на устройството за бебето крие потенциална опасност от задушаване, се уверете, че устройството и кабелът за него са на разстояние поне 1 метър/3,5 фута от детето. (Фиг. 10)

За да предотвратите издаването на твърде висок звук от едното или двете устройства, погрижете се родителското устройство да е на разстояние от поне 1,5 метра/5 фута от устройството за бебето.

Забележка: Когато родителското устройство е извън обхвата на устройството за бебето, родителското устройство периодично издава звукови сигнали. Индикаторът link (връзка) на родителското устройство мига в червено.

Свързване на родителското устройство и устройството за бебето

- 1 Натиснете и задръжте бутона за вкл./изкл. на устройството за бебето за две секунди (Фиг. 11).
 - Всички светлинни индикатори на устройството за бебето светват за кратко.
- 2 Натиснете и задръжте бутона за вкл./изкл. на родителското устройство за две секунди (Фиг. 12).
 - Всички светлинни индикатори на родителското устройство светват за кратко.
 - Светлинният индикатор link (връзка) мига в червено и родителското устройство започва да търси устройството за бебето.
 - Когато родителското устройство и устройството за бебето се свържат, светлинният индикатор link (връзка) започва да свети постоянно в зелено (Фиг. 13).
 - Ако не се установи връзка, светлинният индикатор link (връзка) продължава да примигва в червено и родителското устройство периодично издава звукови сигнали.

Забележка: Родителското устройство установява връзка с устройството за бебето за по-малко от 15 секунди.

Какво да направите, ако не се установи връзка

- Ако родителското устройство е извън обхват, поставете го по-близо до устройството за бебето, но не по-близо от 1 метър/3,5 фута.
- Ако устройството за бебето или родителското устройство са твърде близо до друго цифрово безжично комуникационно устройство по стандарта DECT (напр. безжичен телефон), изключете това устройство или преместете далеч от него устройството за бебето или родителското устройство.
- Ако устройството за бебето е изключено, включете го.

Работен обхват

- Работният обхват е 330 метра/1000 фута на открито и до 50 метра/150 фута на закрито.
- Работният обхват на бебелефона е различен в зависимост от околната обстановка и фактори, които причиняват смущения. Влажни и мокри материали причиняват толкова силни смущения, че загубата на работен обхват е до 100%. За смущения, причинявани от сухи материали, вижте таблицата по-долу.

Сухи материали	Дебелина на материала	Загуба на обхват
Дърво, гипс, картон, стъкло (без метал, проводници или олово)	< 30 см (12 инча)	0-10%
Тухла, шперплат	< 30 см (12 инча)	5-35%
Железобетон	< 30 см (12 инча)	30-100%
Метални мрежи или решетки	< 1 см (0,4 инча)	90-100%
Метални или алуминиеви листове	< 1 см (0,4 инча)	100%

Функции и обратна връзка на устройството за бебето

Нощна светлина

Нощната светлина създава меко сияние, което успокоява бебето.

- 1 Натиснете бутона за нощна светлина на гърба на устройството за бебето, за да включите нощната светлина (Фиг. 14).
- 2 Натиснете бутона за нощна светлина отново, за да я изключите.

Функция „приспивна песен“

- 1 Натиснете бутона за пускане/спиране на приспивна песен на устройството за бебето за възпроизвеждане на последната избрана приспивна песен (Фиг. 15).
Избраната приспивна песен се повтаря в продължение на 30 минути.
- 2 Натиснете бутона за следваща песен, за да изберете друга приспивна песен от списъка (Фиг. 16).
- 3 За да регулирате нивото на звука на приспивната песен, натиснете бутона „+“ или „-“ за сила на звука на устройството за бебето.
- 4 За да спрете приспивната песен, натиснете отново бутона за пускане/спиране на устройството за бебето.

Намиране на родителското устройство

Ако сте загубили родителското устройство, можете да използвате бутона PAGE (ПОВИКВАНЕ) на устройството за бебето, за да намерите родителското устройство. Тази функцията работи само когато родителското устройство е включено.

- 1 Натиснете бутона PAGE (ПОВИКВАНЕ) на устройството за бебето (Фиг. 17). Родителското устройство издава предупредителен сигнал.
- 2 За да спрете предупредителния сигнал, натиснете отново бутона PAGE (ПОВИКВАНЕ) на устройството за бебето или натиснете произволен бутон на родителското устройство. Предупредителният сигнал спира автоматично след 2 минути.

Светлинен индикатор за състоянието на батериите

Светлинният индикатор за състоянието на батериите свети постоянно в зелено, когато устройството за бебето работи на батерии и батериите имат достатъчен заряд.

Светлинният индикатор за състоянието на батериите мига бързо в червено, когато батериите се изтощат, докато устройството за бебето работи на батерии (Фиг. 18).

Забележка: Светлинният индикатор за състоянието на батериите не свети, когато устройството за бебето се захранва от адаптера.

Сменете батериите, когато се изтощат.

Функции и обратна връзка на родителското устройство

Сила на звука

Има пет нива на сила на звука и настройка „изключен звук“.

Задаване на нивото на силата на звука

- 1 Натиснете еднократно бутона „+“ или „-“.
Светлинните индикатори за ниво на звука показват текущата сила на звука (Фиг. 19).
- 2 Натиснете бутона „+“, за да увеличите силата на звука, или бутона „-“, за да я намалите.
- 3 Ако не натиснете бутон за повече от 3 секунди, светлинните индикатори за ниво на звука изгасват и настройката се запазва.

Изключен звук

Под най-ниската сила на звука има настройка „изключен звук“.

- 1 Натиснете еднократно бутона „+“ или „-“.
Светлинните индикатори за ниво на звука показват текущата сила на звука.
- 2 Натиснете и задръжте бутона „-“ за повече от 3 секунди, за да изключите звука.

Забележка: Светлинните индикатори за ниво на звука винаги показват, че бебето издава звуци, дори когато звукът е изключен.

Функция за говорене

- 1 Ако искате да успокоите бебето, натиснете бутона TALK (ГОВОР) на родителското устройство и започнете да говорите отчетливо пред микрофона от разстояние 15 – 30 см (0,5 – 1 фута) (Фиг. 20).
Светлинният индикатор link (връзка) започва да мига в зелено.

Забележка: Ако сте задали по-висока сила на звука на приспивната песен на устройството за бебето, звукът ще бъде по-силен и при използване на функцията за говорене на родителското устройство.

- 2 Отпуснете бутона TALK (ГОВОР), когато приключите с говоренето.

Светлинен индикатор за състоянието на батериите

Когато акумулаторните батерии на родителското устройство са на път да се изтощат, светлинният индикатор за състоянието на батериите мига в червено, а родителското устройство издава кратки звукови сигнали (Фиг. 21). Оставашото време на работа е най-малко 30 минути.

Когато акумулаторните батерии на родителското устройство са почти напълно изтощени, индикаторът за състоянието на батериите мига в червено.

Ако не включите родителското устройство към електрическата мрежа, за да се зареди, когато индикаторът за състоянието на батериите мига в червено, родителското устройство се изключва.

Светлинният индикатор за състоянието на батериите мига в зелено, когато родителското устройство се зарежда (Фиг. 21).

Чувствителност на микрофона

Тази опция ви позволява да настройвате чувствителността на микрофона на устройството за бебето. Чувствителността на микрофона определя нивото на шум, което устройството за бебето улавя. Можете например да искате да чувате, когато бебето заплаче, но не и когато гука.

Забележка: Когато чувствителността на микрофона на родителското устройство е настроена на по-ниско ниво, то консумира по-малко енергия.

- 1 Натиснете еднократно (Фиг. 22) бутона sensitivity (чувствителност).
Светлинните индикатори за ниво на звука светват за кратко и показват текущото ниво (Фиг. 19) на чувствителност.
- 2 Натиснете бутона sensitivity (чувствителност) отново за 3 секунди, за да увеличите нивото на чувствителност.
Когато бъде достигната максималната чувствителност, ще бъде избрано отново най-ниското ниво на чувствителност.
- 3 Ако не натиснете бутон за повече от 3 секунди, светлинните индикатори за ниво на звука изгасват и настройката се запазва.

Режим ECO

Smart ECO е стандартна характеристика на бебелефона. Този режим автоматично намалява DECT сигнала от устройството за бебето, за да пести енергия. За да спестите още повече енергия, активирайте режим ECO Max. В този режим DECT сигналът от устройството за бебето е изключен, докато бебето не издава звук.

Внимание: Когато бебето издаде звук, може да има малко забавяне в реакцията, тъй като DECT сигналът трябва да се включи отново, преди устройството за бебето да може да изпрати обратна връзка до родителското устройство.

Имайте предвид следното:

- В режим ECO Max не получавате обратна връзка, когато устройството за бебето е изключено или когато родителското устройство е извън обхвата на устройството за бебето. Можете да проверите връзката, като натиснете произволен бутон на родителското устройство.

Активиране на режима ECO Max

Уверете се, че родителското устройство е свързано с устройството за бебето.

- 1 Натиснете бутона (Фиг. 23) ECO Max.
Светлинният индикатор ECO Max започва да свети в синьо. Светлинният индикатор link (връзка) започва да мига бавно в зелено в продължение на около 1 минута, след като бебето е престанало да издава звуци (Фиг. 24).
Когато родителското устройство получи DECT сигнал от устройството за бебето, защото бебето е издало звук, светлинният индикатор link (връзка) започва да свети постоянно в зелено.

Деактивиране на режима ECO Max

- 1 Натиснете бутона (Фиг. 23) ECO Max.
Светлинният индикатор ECO Max изгасва.

Гаранция и поддръжка

Ако се нуждаете от информация или поддръжка, посетете www.philips.com/support или прочетете отделната листовка с гаранция за цял свят.

Рециклиране

- Този символ означава, че продуктът не може да се изхвърля заедно с обикновените битови отпадъци (2012/19/EC) (Фиг. 25Фиг.).
- Този символ означава, че продуктът съдържа акумулаторни и обикновени батерии, които не могат да се изхвърлят заедно с обикновените битови отпадъци (2006/66/EO) (Фиг. 26Фиг.).
- Следвайте местните правила за разделно събиране на електрически и електронни продукти и акумулаторни и обикновени батерии. Правилното изхвърляне помага за предотвратяването на негативни последици за околната среда и човешкото здраве.

Изваждане на акумулаторни и обикновени батерии

За изваждане на акумулаторни и обикновени батерии вижте инструкциите за поставяне и/или изваждане на батерии в ръководството за потребителя.

Често задавани въпроси

Въпрос	Отговор
Защо не светват светлинните индикатори за включено захранване на устройството за бебето и за link (връзка) на родителското устройство, когато натисна бутоните за вкл./изкл. на устройствата?	Вероятно акумулаторните батерии на родителското устройство са изтощени и родителското устройство не е включено в електрическата мрежа. Поставете малкия жак в родителското устройство и включете адаптера в контакта. След това натиснете бутона за вкл./изкл., за да установите връзка с устройството за бебето.
	Може би обикновените батерии в устройството за бебето са напълно изтощени и устройството за бебето не е включено към електрическата мрежа. Сменете обикновените батерии или включете устройството за бебето към електрическата мрежа. След това натиснете бутона за вкл./изкл., за да установите връзка с родителското устройство.
Защо светлинният индикатор за състоянието на батериите на родителското устройство не светва, когато започна да зареждам родителското устройство?	Необходими са няколко минути, преди да светне светлинният индикатор за състоянието на батериите на родителското устройство, особено когато го зареждате за първи път или не сте го използвали дълго време.
Защитен ли е моят бебелефон срещу подслушвания и смущения?	DECT технологията на този бебелефон гарантира липса на смущения от друго оборудване и невъзможност за подслушване.

Въпрос	Отговор
Защо родителското устройство издава кратки звукови сигнали?	Ако родителското устройство издава кратки звукови сигнали, когато светлинният индикатор link (връзка) мига в червено, връзката с устройството за бебето е изгубена. Преместете родителското устройство по-близо до устройството за бебето, за да възстановите връзката между тях.
	Ако родителското устройство издава кратки звукови сигнали и светлинният индикатор за състоянието на батериите мига в червено, заредете родителското устройство.
	Ако устройството за бебето е изключено, включете го.
Защо родителското устройство издава писклив звук?	Може би устройствата са твърде близо едно до друго. Погрижете се родителското устройство и устройството за бебето да са на разстояние поне 1,5 метра/5 фута едно от друго. Необходими са няколко секунди, преди пискливият звук да спре.
	Възможно е звукът на родителското устройство да е твърде силен. Намалете силата на звука на родителското устройство.
Защо не чувам звук/не чувам плача на бебето?	Възможно е звукът на родителското устройство да е твърде слаб или да е изключен. Увеличете силата на звука на родителското устройство.
	Възможно е чувствителността на микрофона на устройството за бебето да е твърде ниска. Увеличете чувствителността на микрофона на родителското устройство.
	Възможно е устройството за бебето и родителското устройство да са извън обхват помежду си. Намалете разстоянието между устройствата.
Защо родителското устройство реагира прекалено бързо на други звуци?	Устройството за бебето улавя и други звуци, освен тези на бебето. Преместете източниците на шум по-далече от устройството за бебето.
	Възможно е чувствителността на микрофона на устройството за бебето да е твърде висока. Намалете чувствителността на микрофона на родителското устройство.
Защо родителското устройство реагира бавно на плача на бебето?	Възможно е чувствителността на микрофона на устройството за бебето да е твърде ниска. Увеличете чувствителността на микрофона на родителското устройство.
	Режимът ECO Max е включен и устройството за бебето включва DECT сигнала, когато бебето издаде звуци. Изключете режима Eco Max, за да позволите устройството за бебето да предава DECT сигнали постоянно и да може родителското устройство да реагира по-бързо на звуците на бебето.
Защо обикновените батерии на устройството за бебето се изтощават твърде бързо? Как мога да спестя енергията на батериите?	Нивото на чувствителността на микрофона на устройството за бебето може да е твърде високо, поради което устройството за бебето предава сигнали по-често. Намалете чувствителността на микрофона от менюто на родителското устройство.

Въпрос	Отговор
	Нивото на силата на звука на микрофона на устройството за бебето може да е твърде високо, поради което устройството за бебето консумира много енергия. Намалете силата на звука на устройството за бебето.
	Може би сте включили нощната светлина. Ако искате да използвате нощната светлина, съветваме ви да използвате устройството за бебето на ток от електрическата мрежа.
	За да пестите енергия, активирайте режима ECO Max.
Зададеният работен обхват на бебелефона е 330 метра/1000 фута. Защо моят бебелефон успява да обхване много по-малък периметър от този?	Зададеният обхват е валиден само на открито.
Защо времето на работа на моето родителско устройство е по-кратко от 24 часа?	При първите 4 зареждания на родителското устройство времето му на работа е по-малко от 24 часа. Акумулаторните батерии достигат пълния си капацитет след поне 4 цикъла на зареждане и разреждане.
	Нивото на силата на звука и чувствителността на микрофона на родителското устройство може да е твърде високо, поради което родителското устройство консумира много енергия. Намалете силата на звука и чувствителността на микрофона на родителското устройство.
	Родителското устройство може да е останало включено по време на зареждането. Изключвайте родителското устройство по време на зареждане.
Какво става при спиране на електрозахранването?	Ако родителското устройство е достатъчно заредено и в устройството за бебето има батерии, бебелефонът продължава да работи при спиране на електрозахранването.
Родителското устройство се изключи само и не мога да го включа отново. Какво да направя?	Извадете батериите от родителското устройство, след това ги поставете отново и родителското устройство ще се включи автоматично. Можете също да поставите малкия жак в родителското устройство и да включите адаптера в контакта, така родителското устройство ще се включи автоматично.
Защо са необходими до 10 часа, за да се зареди родителското устройство, дори ако батериите не са напълно разредени?	Извадили сте и след това отново сте поставили батериите. Това кара родителското устройство да зареди батериите напълно, което отнема до 10 часа.
	За удължаване на живота на батериите през годините зареждането се забавя, когато батериите са заредени повече от 50%.

Введение

Поздравляем с покупкой! Добро пожаловать в клуб Philips Avent! Чтобы воспользоваться всеми преимуществами поддержки Philips Avent, зарегистрируйте продукт на веб-сайте www.philips.com/welcome.

Philips Avent предлагает надежные продукты по уходу за детьми, дающие их родителям необходимую уверенность. Эта радионяня Philips Avent позволяет без помех слышать вашего малыша в любое время. Технология DECT гарантирует отсутствие помех от других беспроводных устройств и четкий сигнал между родительским и детским блоками.

Общее описание (Рис. 1)

- 1 Родительский блок
- 2 Кнопка Talk (Разговор)
- 3 Кнопка Sensitivity (Чувствительность)
- 4 Индикатор соединения Link
- 5 Динамик
- 6 Микрофон
- 7 Индикация уровня громкости
- 8 Кнопка ECO Max с индикатором
- 9 Индикатор заряда элементов питания
- 10 Кнопки регулировки громкости +/-
- 11 Кнопка включения/выключения
- 12 Петля для шейного ремешка
- 13 Отсек для аккумуляторов
- 14 Гнездо для малого штекера
- 15 Крышка отсека для аккумуляторов
- 16 Аккумуляторы
- 17 Адаптер с малым штекером
- 18 Шейный ремешок
- 19 Детский блок
- 20 Ночник
- 21 Микрофон
- 22 Кнопка PAGE (Пейджинг)
- 23 Индикатор питания
- 24 Кнопка включения/выключения
- 25 Динамик
- 26 Индикатор заряда элементов питания
- 27 Кнопка увеличения громкости "+"
- 28 Кнопка уменьшения громкости "-"
- 29 Кнопка включения/выключения колыбельной
- 30 Кнопка включения следующей колыбельной
- 31 Кнопка включения/выключения ночника
- 32 Отсек для аккумуляторов
- 33 Гнездо для малого штекера
- 34 Крышка отсека для аккумуляторов
- 35 Одноразовые батареи 1,5 В R6 типа AA (не входят в комплект)
- 36 Адаптер с малым штекером

Важные сведения о безопасности

Перед началом эксплуатации прибора внимательно ознакомьтесь с настоящим буклетом и сохраните его для дальнейшего использования в качестве справочного материала.

ВНИМАНИЕ!

Эта радионяня разработана в качестве вспомогательного устройства. Она не исключает необходимость в ответственном и надлежащем наблюдении за ребенком взрослого лица и не должна использоваться в качестве единственного средства контроля.

Не оставляйте малыша одного дома. Рядом с ребенком всегда должен находиться человек, способный присмотреть за малышом и позаботиться о нем.

Отказ от ответственности

Обратите внимание, что вы отвечаете за все риски, связанные с использованием данной радионяни. Компания Koninklijke Philips N.V. и ее дочерние компании не несут ответственности за работу радионяни и ее применение и, вследствие этого, не берут на себя обязательств, связанных с использованием вами радионяни.

Опасно!

- Запрещается погружать какие-либо части радионяни в воду и другие жидкости. Не размещайте устройство в местах, где на него возможно попадание воды или любой другой жидкости. Запрещается использовать радионяню рядом с водой и в сырых местах.
- Запрещается помещать какие-либо предметы сверху радионяни, а также закрывать ее чем-либо. Не закрывайте вентиляционные отверстия посторонними предметами. Устанавливайте устройство в соответствии с инструкциями производителя.
- Провода представляют потенциальную опасность удушья. Держите провода в недоступном для детей месте (на расстоянии более 1 метра). Запрещается помещать радионяню в детскую кроватку и манеж (Рис. 2).
- При неправильной замене одноразовых элементов питания или аккумуляторов существует опасность взрыва. Заменяйте батареи только однотипными элементами питания.

Предупреждение

- Перед подключением прибора убедитесь, что номинальное напряжение, указанное на адаптере, соответствует напряжению местной электросети.
- Запрещается модифицировать или обрезать детали адаптера и его шнура: это опасно.
- Пользуйтесь только тем адаптером, который входит в комплект поставки (модель S003PV0600050).
- Если адаптер поврежден, заменяйте его только таким же адаптером, чтобы обеспечить безопасную эксплуатацию прибора.
- Данным прибором могут пользоваться дети старше 8 лет и лица с ограниченными возможностями сенсорной системы или ограниченными умственными или физическими способностям, а также лица с недостаточным опытом и знаниями, но только под присмотром других лиц или после инструктирования о безопасном использовании прибора и потенциальных опасностях. Не позволяйте детям играть с прибором. Дети могут осуществлять очистку и уход за прибором только под присмотром взрослых.
- Не наступайте на сетевой шнур и не защемляйте его, особенно в области вилки, розетки и в месте выхода из прибора.
- Радионяня должна быть установлена таким образом, чтобы ее шнур не создавал препятствий ни в дверном проеме, ни в коридоре. Если радионяня установлена на столе или низком шкафу, не допускайте свисания шнура с края стола или другой рабочей поверхности. Убедитесь, что шнур не лежит на полу, где его могут случайно вытянуть из розетки.
- Храните упаковочные материалы (пластиковые пакеты, картонные коробки и т. д.) в недоступном для детей месте.
- Во избежание поражения электрическим током не открывайте корпуса детского и родительского блоков, за исключением отсеков для батарей.

Внимание!

- Прибор следует эксплуатировать при температуре от 0°C до 40°C.
- Запрещается устанавливать прибор возле источников тепла, таких как батареи отопления, обогреватели, кухонные плиты и другие устройства (включая усилители), излучающие тепло.
- При обращении с адаптерами, вилками и шнурами питания, а также при установке и замене одноразовых элементов питания и аккумуляторов руки должны быть сухими.
- Вся необходимая маркировка указана на отсеках для элементов питания родительского и детского блоков, а также на нижней панели корпуса зарядного устройства (при наличии).
- Для родительского блока используйте только аккумулятор, поставляемый в комплекте с радионяней.
- Заряжайте аккумулятор в соответствии с инструкциями, содержащимися в руководстве пользователя.
- Родительский блок допускается заряжать только с аккумулятором, поставляемым в комплекте.
- Во избежание взрыва элементов питания и утечек электролита, которые могут привести к повреждению радионяни или вызвать ожоги и раздражения кожи или глаз, необходимо соблюдать следующие меры предосторожности:
 - Не заряжайте одноразовые элементы питания в родительском блоке.
 - Если радионяня не будет эксплуатироваться дольше 30 дней, извлеките из прибора аккумуляторы и одноразовые элементы питания.
 - При установке батарей соблюдайте полярность ("+" и "-")
 - Не подвергайте элементы питания чрезмерному нагреву (воздействию солнечных лучей, огня и т. п.).
 - Не оставляйте в детском блоке разряженные батареи.
- Во избежание нагрева элементов питания, а также выделения токсичных материалов, водорода и кислорода не допускайте избыточного заряда, коротких замыканий, заряда с обратной полярностью и повреждения батарей.
- При работе с элементами питания, имеющими повреждения или утечки электролита, следует надевать защитные перчатки, чтобы защитить кожу рук.

Соответствие стандартам

- Данное изделие соответствует требованиям ЕС (Рис. 3) по радиопомехам.
- Philips Consumer Lifestyle настоящим заявляет, что радионяня соответствует основным требованиям и другим соответствующим положениям директивы 1999/5/ЕС. Текст Заявления о соответствии требованиям ЕС см. на веб-сайте www.philips.com/support.

Электромагнитные поля (ЭМП)

- Этот прибор Philips соответствует всем применимым стандартам и нормам по воздействию электромагнитных полей.

Подготовка к использованию прибора

Детский блок

Рекомендуется подключать детский блок к электросети. Для обеспечения резервного питания в случае сбоев в подаче электроэнергии можно установить в блок щелочные батареи 1,5 В типа AA (не входят в комплект).

Не используйте аккумуляторы. У детского блока нет функции подзарядки, и аккумуляторы медленно разряжаются, когда не используются.

- 1 Снимите крышку отсека (Рис. 4) для элементов питания.
- 2 Установите четыре одноразовых батареи 1,5 В R6 типа AA. Соблюдайте полярность (Рис. 5) установки батарей ("+" и "-").
- 3 Установите крышку на место.
- 4 Вставьте малый штекер в детский блок и подключите адаптер к розетке электросети (Рис. 6).

Родительский блок

Родительский блок работает от двух аккумуляторов Ni-MH емкостью 850 мА·ч (входят в комплектацию радионяни). Зарядите аккумуляторы перед первым использованием родительского блока, а также в случаях, когда аккумуляторы разряжены.

- 1 Убедитесь, что родительский блок выключен и отсоединен от сети электропитания.
- 2 Снимите крышку отсека (Рис. 7) для элементов питания.
- 3 Вставьте аккумуляторы. Соблюдайте полярность (Рис. 8) установки батарей ("+" и "-").
- 4 Установите крышку на место.
- 5 Вставьте малый штекер в родительский блок и подключите адаптер к розетке электросети (Рис. 9).
Индикатор заряда аккумулятора начнет мигать зеленым светом, указывая на зарядку прибора.

Примечание. Аккумуляторы необходимо 4 раза зарядить и разрядить, прежде чем они достигнут своей полной емкости.

Стандартное время зарядки равно 10 часам, и нормальное время эксплуатации — 24 часам.

Аккумуляторы:

Изготовитель	Модель	Класс защиты
BYD	H-AAA850A-MB20	1,2 В Ni-MH AAA/R03 850 мА·ч
GPI	RH85AAAHC	1,2 В Ni-MH AAA/R03 850 мА·ч

Использование радионяни

Установка радионяни

Храните детский блок в недоступном для детей месте. Запрещается помещать детский блок в детскую кроватку или манеж.

Шнур детского блока представляет угрозу удушья, поэтому детский блок и шнур должны располагаться на расстоянии не менее 1 метра от ребенка. (Рис. 10)

Для предотвращения возникновения высокочастотных помех на одном или обоих блоках необходимо, чтобы расстояние между родительским и детским блоками составляло не менее 1,5 метров.

Примечание. Когда родительский блок находится вне рабочего диапазона детского блока, родительский блок время от времени подает звуковые сигналы. Индикатор соединения LINK на родительском блоке мигает красным светом.

Установление связи между родительским и детским блоками

- 1 Нажмите и удерживайте кнопку включения/выключения детского блока в течение двух секунд (Рис. 11).
 - Все индикаторы детского блока ненадолго загораются.
- 2 Нажмите и удерживайте кнопку включения/выключения родительского блока в течение двух секунд (Рис. 12).
 - Все индикаторы родительского блока ненадолго загораются.
 - Индикатор соединения LINK мигает красным, и родительский блок начинает поиск детского блока.
 - При подключении родительского и детского блоков индикатор соединения LINK загорится ровным зеленым (Рис. 13) светом.
 - Если соединение не было установлено, индикатор соединения LINK продолжает мигать красным светом, а на родительском блоке время от времени раздается звуковой сигнал.

Примечание. Для установления связи между родительским и детским блоками требуется менее 15 секунд.

Если подключение не было установлено...

- Если родительский блок находится вне рабочего диапазона, установите его ближе к детскому блоку, но на расстоянии не менее 1 метра.
- Если родительский или детский блоки расположены слишком близко к другому устройству стандарта DECT (например, беспроводному телефону), выключите устройство или установите блок дальше от устройства.
- Если детский блок выключен, включите его.

Рабочий диапазон

- Рабочий диапазон составляет 330 метров на открытом пространстве и 50 метров в помещении.
- Рабочий диапазон радионяни варьируется в зависимости от окружающих условий и помех различного вида. Мокрые и влажные материалы создают настолько большие помехи, что сокращение рабочего диапазона составит до 100%. Помехи, создаваемые сухими материалами, показаны в приводимой ниже таблице.

Сухие материалы	Толщина объекта	Уменьшение диапазона
Дерево, пластик, картон, стекло (без металлов, проводов или свинца)	< 30 см	0-10%
Кирпич, клееная фанера	< 30 см	5-35%
Железобетон	< 30 см	30-100%
Металлическая арматура или балки	< 1 см	90-100%
Металлические или алюминиевые листы	< 1 см	100%

Функции и индикаторы детского блока

Ночник

Ночник является источником мягкого света, который успокаивает ребенка.

- 1 Чтобы включить ночник (Рис. 14), нажмите кнопку ночника на задней стороне детского блока.
- 2 Снова нажмите кнопку ночника, чтобы отключить ночник.

Функция воспроизведения колыбельной

- 1 Нажмите кнопку включения/выключения колыбельной на детском блоке для воспроизведения последней выбранной колыбельной (Рис. 15).
Воспроизведение колыбельной будет продолжаться в течение 30 минут.
- 2 Для выбора другой колыбельной из списка (Рис. 16) нажмите кнопку включения следующей колыбельной.
- 3 Чтобы настроить уровень громкости колыбельной, нажмите кнопку "+" или "-" на детском блоке.
- 4 Для отключения колыбельной еще раз нажмите кнопку включения/выключения колыбельной на детском блоке.

Обнаружение родительского блока

Для обнаружения родительского блока используйте кнопку PAGE на детском блоке. Функция обнаружения работает только, когда родительский блок включен.

- 1 Нажмите кнопку PAGE (Пейджинг) детского блока (Рис. 17). Родительский блок издает сигнал поиска.
- 2 Чтобы отключить сигнал поиска, снова нажмите кнопку PAGE на детском блоке или любую кнопку на родительском блоке. Сигнал поиска отключается автоматически через 2 минуты.

Индикатор заряда элементов питания

Если детский блок работает от батарей и заряда батарей достаточно, индикатор заряда элементов питания горит ровным зеленым светом.

Если детский блок работает от батарей (Рис. 18) и заряда батарей недостаточно, индикатор заряда элементов питания часто мигает красным светом.

Примечание. Если питание на детский блок подается от адаптера, индикатор заряда батарей выключен.

При разрядке элементов питания замените их.

Функции и индикаторы родительского блока

Громкость

Имеется пять уровней громкости и возможность полного выключения звука.

Настройка уровня громкости

- 1 Один раз нажмите кнопку "+" или "-".
Индикаторы уровня звука показывают текущую установленную громкость (Рис. 19).
- 2 Нажмите кнопку "+" для увеличения громкости или "-" для ее уменьшения.

- 3 Если в течение более 3 секунд ни одна кнопка не будет нажата, индикаторы уровня громкости погаснут, а настройка громкости будет сохранена.

Отключение звука

На устройстве кроме выбора минимального уровня громкости есть возможность полного отключения звука.

- 1 Один раз нажмите кнопку "+" или "-".

Индикаторы уровня звука показывают текущую установленную громкость.

- 2 Чтобы отключить звук, нажмите и удерживайте кнопку "-" более 3 секунд.

Примечание. Даже если громкость полностью выключена, индикаторы уровня звука всегда показывают, когда ребенком издаются звуки.

Функция TALK (Разговор)

- 1 Чтобы успокоить ребенка, нажмите кнопку TALK на родительском блоке и говорите в микрофон на передней панели устройства с расстояния 15–30 см (Рис. 20).

Индикатор LINK (Соединение) начинает мигать зеленым светом.

Примечание. Если на детском блоке повышен уровень громкости колыбельной, громкость для функции разговора на родительском блоке также будет увеличена.

- 2 По окончании разговора отпустите кнопку TALK.

Индикатор заряда элементов питания

Когда аккумуляторы родительского блока разряжены, индикатор заряда аккумуляторов мигает красным и родительский блок издает звуковые сигналы (Рис. 21). Время автономной работы при этом составляет не менее 30 минут.

Когда аккумуляторы родительского блока почти разряжены, индикатор заряда аккумуляторов начинает мигать красным светом.

Если родительский блок не подключить к электросети для зарядки аккумуляторов, когда индикатор заряда аккумуляторов мигает красным, родительский блок выключится.

Когда аккумуляторы родительского блока заряжаются (Рис. 21), индикатор заряда аккумуляторов мигает зеленым светом.

Чувствительность микрофона

Эта функция позволяет устанавливать чувствительность микрофона детского блока.

Чувствительностью микрофона определяется уровень шумов, которые будут улавливаться детским блоком, например, желательнее слышать, когда ребенок кричит, а его лепетание может не вызывать беспокойства.

Примечание. Когда установлен более низкий уровень чувствительности, родительским блоком потребляется меньше энергии.

- 1 Нажмите кнопку Sensitivity (Чувствительность) один раз (Рис. 22).

Индикаторы уровня звука кратковременно загораются и показывают текущий уровень (Рис. 19) чувствительности.

- 2 Чтобы увеличить уровень чувствительности, нажмите в течение 3 секунд кнопку Sensitivity (Чувствительность) еще раз.

После того как достигнут максимальный уровень чувствительности, следующим будет снова выбираться наименьший уровень чувствительности.

- 3 Если в течение более 3 секунд ни одна кнопка не будет нажата, индикаторы уровня громкости погаснут, а настройка громкости будет сохранена.

Режим ECO

Для данной модели радионяни режим Smart ECO является стандартной функцией. В этом режиме сигнал DECT, получаемый от ребенка, автоматически уменьшается с целью энергосбережения. Для дополнительной экономии энергии включите режим ECO Max. В этом режиме отключается передача сигнала DECT с детского блока, когда ребенок молчит.

Внимание! При обнаружении звука сигнал с детского блока поступает на родительский блок с задержкой, так как требуется некоторое время на восстановление сигнала DECT.

Примите во внимание следующее:

- В режиме ECO Max при выключенном детском блоке или при выходе родительского блока из диапазона действия детского блока уведомление не поступает. Проверить наличие связи можно путем нажатия любой кнопки на родительском блоке.

Включение режима ECO Max

Убедитесь в наличии связи между родительским и детским блоками.

- 1 Нажмите кнопку (Рис. 23) ECO Max.

Индикатор ECO Max загорается синим светом. После того как ребенок прекращает кричать (Рис. 24), индикатор соединения LINK начинает редко мигать зеленым светом в течение приблизительно 1 минуты.

При обнаружении звука и поступлении на родительский блок сигнала DECT с детского блока, индикатор соединения LINK загорается ровным зеленым светом.

Отключение режима ECO Max

- 1 Нажмите кнопку (Рис. 23) ECO Max.

Индикатор ECO Max гаснет.

Гарантия и поддержка

Для получения поддержки или информации посетите веб-сайт www.philips.com/support или ознакомьтесь с информацией на гарантийном талоне.

Радионяня

Изготовитель: "Филип Консьюмер Лайфстайл Б.В.", Туссендиенп 4, 9206 АД, Драхтен, Нидерланды
Импортер на территорию России и Таможенного Союза: ООО "ФИЛИПС", Российская Федерация, 123022 г. Москва, ул. Сергея Макеева, д.13, тел. +7 495 961-1111

SCD506: 100-240 В; 50/60 Гц

Съемный аккумулятор NiMH 1,2 В; Щелочная батарея типа AA R6 1,5 В — 4 шт

Для бытовых нужд

Утилизация

- Этот символ означает, что продукт не может быть утилизирован вместе с бытовыми отходами (2012/19/ЕС) (Рис. 25Рис.).

- Этот символ означает, что в данном изделии содержатся аккумуляторы и одноразовые элементы питания, которые не должны утилизироваться вместе с бытовыми отходами (2006/66/EC) (Рис. 26Рис.).
- Соблюдайте правила своей страны по раздельному сбору электрических и электронных изделий, а также аккумуляторов и одноразовых элементов питания. Правильная утилизация поможет предотвратить негативное воздействие на окружающую среду и здоровье человека.

Извлечение аккумуляторов и одноразовых элементов питания

Инструкции по извлечению и установке аккумуляторов и одноразовых элементов питания содержатся в руководстве пользователя.

Часто задаваемые вопросы

Вопрос	Ответ
Почему индикатор питания детского блока и индикатор соединения LINK родительского блока не загораются при нажатии кнопок включения/выключения блоков?	Возможно, аккумулятор родительского блока разряжен, и родительский блок не подключен к сети питания. Вставьте малый штекер адаптера в родительский блок и подключите адаптер к розетке электросети. Затем нажмите кнопку включения/выключения для установления соединения с детским блоком.
	Возможно, одноразовые батареи детского блока разряжены, и детский блок не подключен к электросети. Замените одноразовые батареи или подключите детский блок к электросети. Затем нажмите кнопку включения/выключения для установления соединения с родительским блоком.
Почему после начала зарядки аккумуляторов на родительском блоке не загорается индикатор заряда?	Потребуется подождать несколько минут, прежде чем загорится индикатор заряда, особенно, если аккумулятор родительского блока заряжается в первый раз или если родительский блок не эксплуатировался продолжительное время.
Защищена ли радионяня от подслушивания и помех?	Технология DECT, используемая в радионяне, гарантирует отсутствие помех от другого оборудования и защиту от подслушивания.
Почему родительский блок издает звуковой сигнал?	Звуковые сигналы, издаваемые родительским блоком при мигающем красным светом индикаторе соединения LINK, указывают на отсутствие связи с детским блоком. Чтобы восстановить связь между родительским и детским блоками, переместите родительский блок ближе к детскому блоку.
	Если родительский блок издает звуковые сигналы и индикатор заряда мигает красным, зарядите аккумуляторы родительского блока.
	Если детский блок выключен, включите его.
Почему родительский блок воспроизводит пронзительный звук?	Возможно, блоки находятся слишком близко друг к другу. Убедитесь, что родительский и детский блоки находятся на расстоянии не менее 1,5 метров друг от друга. Пронзительный звук издается родительским блоком несколько секунд, после чего прекращается.

Вопрос	Ответ
Почему я ничего не слышу/почему я не слышу, как плачет ребенок?	Возможно, на родительском блоке установлен слишком высокий уровень громкости. Уменьшите уровень громкости на родительском блоке.
Почему родительский блок слишком быстро реагирует на посторонние звуки?	Возможно, на родительском блоке установлен слишком низкий уровень громкости или звук выключен полностью. Увеличьте уровень громкости на родительском блоке.
Почему родительский блок передает крик ребенка с задержкой?	Возможно, установлен слишком низкий уровень чувствительности микрофона детского блока. Увеличьте уровень чувствительности микрофона родительского блока.
Почему одноразовые батареи детского блока быстро разряжаются? Как продлить срок службы батарей?	Возможно, родительский и детский блоки находятся вне рабочего диапазона друг друга. Сократите расстояние между блоками.
Почему индивидуальный рабочий диапазон радионяни составляет 330 метров (1000 футов). Почему моя радионяня работает только на гораздо меньшем расстоянии?	Детским блоком улавливаются также посторонние звуки, не издаваемые ребенком. Переместите источники звука подальше от детского блока.
	Возможно, установлен слишком высокий уровень чувствительности микрофона детского блока. Уменьшите уровень чувствительности микрофона родительского блока.
	Возможно, установлен слишком низкий уровень чувствительности микрофона детского блока. Увеличьте уровень чувствительности микрофона родительского блока.
	Включен режим ECO Max, и передача сигнала DECT включается детским блоком, только когда ребенок начинает плакать. Выключите режим ECO Max, чтобы сигналы DECT передавались детским блоком постоянно, а родительский блок более быстро регистрировал плач ребенка.
	Если уровень чувствительности микрофона детского блока слишком высок, передача сигналов детским блоком происходит чаще. Уменьшите уровень чувствительности микрофона в меню родительского блока.
	Возможно, установлена слишком высокая громкость динамика на детском блоке, поэтому он потребляет много энергии. Уменьшите громкость динамика на детском блоке.
	Возможно, включен ночник. При использовании ночника рекомендуем подключать детский блок к электросети.
	Для экономии энергии включите режим ECO Max.
	Такой рабочий диапазон поддерживается только на открытом пространстве.

Вопрос	Ответ
Почему мой родительский блок работает меньше 24 часов?	Когда аккумуляторы родительского блока заряжаются первые 4 раза, время работы составляет менее 24 часов. Только после того как аккумуляторы будут заряжены и разряжены не менее 4 раз, они достигнут своей полной емкости.
	Возможно, установлены слишком высокие уровни громкости и чувствительности микрофона на родительском блоке, поэтому он потребляет много энергии. Уменьшите громкость и чувствительность микрофона на родительском блоке.
	Возможно, родительский блок включен во время зарядки. Выключайте родительский блок на время зарядки.
Что происходит при сбое питания?	Если аккумуляторы родительского блока заряжены в достаточной степени и в детском блоке имеются неразряженные батареи, радионяня будет продолжать функционировать при сбое электропитания.
Родительский блок выключается самопроизвольно, и не удается включить его снова. Что делать?	Извлеките из родительского блока аккумуляторы и снова вставьте их обратно на место, при этом родительский блок должен включиться автоматически. Можно также вставить малый штекер адаптера в родительский блок и подключить адаптер к розетке электросети, после чего родительский блок должен включиться автоматически.
Почему зарядка аккумуляторов родительского блока занимает до 10 часов, даже если аккумуляторы разряжены не полностью?	Вы вынули и затем снова вставили аккумуляторы. В этом случае аккумуляторы родительского блока будут полностью заряжаться до 10 часов.
	Если аккумуляторы заряжены более чем на 50 процентов, их зарядка замедляется с целью обеспечения продолжительного срока службы аккумуляторов в течение нескольких лет.

Вступ

Вітаємо Вас із покупкою та ласкаво просимо до клубу Philips Avent! Щоб у повній мірі скористатися підтримкою, яку пропонує Philips Avent, зареєструйте свій виріб на веб-сайті www.philips.com/welcome.

Компанія Philips Avent впродовж багатьох років виробляє якісні товари для догляду за дитиною, які справді необхідні батькам. Завдяки цій системі контролю за дитиною від Philips Avent Ви зможете цілодобово чути свого малюка чітко й без жодних зайвих шумів. Технологія DECT гарантує відсутність перешкод і чіткий звук між дитячим і батьківським блоками.

Загальний опис (мал. 1)

- 1 Батьківський блок
- 2 Кнопка TALK (Розмова)
- 3 Кнопка SENSITIVITY (Чутливість)
- 4 Індикатор зв'язку
- 5 Гучномовець
- 6 Мікрофон
- 7 Індикатори рівня звуку
- 8 Кнопка ECO Max з індикатором
- 9 Індикатор стану батареї
- 10 Кнопки збільшення та зменшення гучності
- 11 Кнопка "увімк./вимк."
- 12 Ремінець для шиї
- 13 Батарейний відсік
- 14 Роз'єм для малої вилки
- 15 Кришка батарейного відсіку
- 16 Акумуляторні батареї
- 17 Адаптер із малою вилкою
- 18 Ремінець для шиї
- 19 Дитячий блок
- 20 Нічник
- 21 Мікрофон
- 22 Кнопка PAGE (Виклик)
- 23 Індикатор роботи
- 24 Кнопка "увімк./вимк."
- 25 Гучномовець
- 26 Індикатор стану батареї
- 27 Кнопка збільшення гучності
- 28 Кнопка зменшення гучності
- 29 Кнопка відтворення/зупинення колискової
- 30 Кнопка вибору наступної колискової
- 31 Кнопка ввімкнення/вимкнення нічника
- 32 Батарейний відсік
- 33 Роз'єм для малої вилки
- 34 Кришка батарейного відсіку
- 35 Звичайні батареї 1,5 В типу R6 AA (не входять у комплект)
- 36 Адаптер із малою вилкою

Важлива інформація з техніки безпеки

Перш ніж користуватися пристроєм, уважно прочитайте цю важливу інформацію та зберігайте її для довідки в майбутньому.

ВАЖЛИВА ІНФОРМАЦІЯ

Ця система контролю за дитиною є допоміжним пристроєм. Не використовуйте її для заміни відповідального й належного батьківського нагляду.

Ніколи не залишайте дитину саму вдома. Хтось завжди має бути поруч, щоб наглядати за дитиною та дбати про її потреби.

Відмова від відповідальності

Зауважте, що Ви користуєтеся цією системою контролю за дитиною на власний ризик. Компанія Koninklijke Philips N.V. та її дочірні компанії не несуть відповідальності за роботу цієї системи контролю за дитиною або Ваше користування нею, а тому не беруть на себе жодної відповідальності у зв'язку з Вашим користуванням цією системою контролю за дитиною.

Небезпечно

- Ніколи не занурюйте жодної частини пристрою у воду чи іншу рідину. Не ставте пристрій у місцях, де на нього може потрапити вода чи будь-яка інша рідина. Ніколи не використовуйте систему контролю за дитиною у вологому середовищі чи близько до води.
- Ніколи не кладіть жодних предметів на систему контролю за дитиною та не накривайте її. Не закривайте вентиляційні отвори. Встановлюйте виріб згідно з інструкціями виробника.
- Шнури можуть спричинити задушення. Тримайте кабелі подалі від дітей (на відстані понад 1 м). Ніколи не кладіть систему контролю за дитиною в дитяче ліжко чи манеж (Мал. 2).
- Неправильна заміна звичайних або акумуляторних батарей може призвести до вибуху. Заміняйте батареї лише батареями того самого типу.

Обережно

- Перш ніж підключити пристрій до мережі, перевірте, чи збігається напруга, вказана на адаптері, з напругою в мережі.
- Не змінюйте та не обрізайте жодних частин адаптера чи його шнура, оскільки це може спричинити небезпечну ситуацію.
- Використовуйте лише адаптер, що додається (модель S003PV0600050).
- Якщо адаптер пошкоджено, його обов'язково треба замінити оригінальним, щоб уникнути небезпеки.
- Цим пристроєм можуть користуватися діти віком від 8 років та особи з послабленими відчуттями, фізичними або розумовими здібностями чи без належного досвіду та знань за умови, що використання відбувається під наглядом, їм було проведено інструктаж щодо безпечного користування пристроєм і пояснено можливі ризики. Не дозволяйте дітям бавитися пристроєм. Не дозволяйте дітям виконувати чистення та догляд без нагляду дорослих.
- Слідкуйте, щоб не стати на кабель живлення чи не перетиснути його, особливо біля штекерів і в місцях виходу з пристрою.
- Установлюйте систему контролю за дитиною так, щоб її шнур живлення не загороджував прохід. У разі встановлення системи контролю за дитиною на столі або низькій шафі шнур живлення не повинен звисати над краєм столу чи робочої поверхні. Слідкуйте, щоб шнур живлення не лежав там, де через нього можна перечепитися.
- Зберігайте пакувальні матеріали (пластикові пакети, картонні амортизатори тощо) подалі від дітей, адже вони – не іграшка.
- Щоб запобігти ураженню електричним струмом, не відкривайте корпус дитячого та батьківського блоків (за винятком батарейного відсіку).

Увага

- Використовуйте пристрій за температури від 0 °С до 40 °С.
- Не ставте пристрій біля джерел тепла, наприклад батарей, обігрівачів, печей або інших виробів (включно з підсилювачами), які виділяють тепло.
- Коли Ви вставляєте чи замінюєте звичайні й акумуляторні батареї або контактуєте з адаптерами, вилками й шнуром живлення, руки мають бути сухими.
- Усі потрібні позначення знаходяться на батарейному відсіку батьківського та дитячого блоків і на нижній частині корпусу зарядного пристрою (за наявності).
- Використовуйте з батьківським блоком лише акумуляторні батареї, що входять у комплект.
- Заряджайте акумуляторну батарею, як описано в посібнику користувача.
- Батьківський блок можна заряджати лише з акумуляторними батареями, що входять у комплект.
- Щоб запобігти протіканню й вибуху батарей, що може пошкодити систему контролю за дитиною та викликати опіки й подразнення очей, дотримуйтеся наведених нижче вказівок.
 - Не перезаряджайте звичайні батареї в батьківському блоці.
 - Виймайте звичайні й акумуляторні батареї, якщо Ви не плануєте користуватися системою контролю за дитиною більше 30 днів.
 - Перевірте правильність розташування полюсів "+" і "-" батарей.
 - Оберегайте батареї від надмірної дії тепла (наприклад, сонячних променів, вогню тощо).
 - Не залишайте розряджені батареї в дитячому блоці.
- Щоб запобігти нагріванню батарей і витоку токсичних матеріалів, водню або кисню, не заряджайте надмірно, не замикайте, не розряджайте та не пошкоджуйте батареї.
- Щоб захистити шкіру, перш ніж брати батареї, які пошкоджені або протікають, одягайте захисні рукавиці.

Відповідність стандартам

- Цей виріб відповідає всім вимогам Європейського Союзу (Мал. 3) щодо радіоперешкод.
- Цим повідомленням компанія Philips Consumer Lifestyle стверджує, що ця система контролю за дитиною відповідає важливим вимогам та іншим відповідним умовам Директиви 1999/5/EC. Копію заяви ЄС про відповідність можна знайти на веб-сайті www.philips.com/support.

Електромагнітні поля (ЕМП)

- Цей пристрій Philips відповідає всім чинним стандартам і нормативним актам, що стосуються впливу електромагнітних полів.

Підготовка до використання

Дитячий блок

Радимо підключати дитячий блок до електричної мережі. Щоб гарантувати безперебійну роботу в разі перебою із живленням, можна вставити в дитячий блок чотири лужні батареї 1,5 В типу AA (не входять у комплект).

Не використовуйте акумуляторні батареї, оскільки дитячий блок не має функції заряджання, а акумуляторні батареї повільно розряджаються, навіть коли не використовуються.

- 1 Зніміть кришку батарейного відсіку (Мал. 4).
- 2 Вставте чотири звичайні батареї 1,5 В типу R6 AA. Стежте за правильним розташуванням (Мал. 5) полюсів "+" і "-" кожної батареї.
- 3 Встановіть кришку на місце.

- 4 Вставте малу вилку в дитячий блок, а адаптер – у розетку (Мал. 6).

Батьківський блок

Батьківський блок живиться від двох акумуляторних батарей Ni-MH ємністю 850 мА·год, які додаються до системи контролю за дитиною. Заряджайте батьківський блок перед першим використанням і щоразу, коли він вказує на низький рівень заряду батарей.

- 1 Переконайтеся, що батьківський блок вимкнено та відключено від електромережі.
- 2 Зніміть кришку батарейного відсіку (Мал. 7).
- 3 Вставте акумуляторні батареї. Стежте за правильним розташуванням (Мал. 8) полюсів "+" і "-" кожної батареї.
- 4 Встановіть кришку на місце.
- 5 Вставте малу вилку в батьківський блок, а адаптер – у розетку (Мал. 9).

Індикатор стану батареї блимає зеленим світлом, повідомляючи про заряджання пристрою.

Примітка. Щоб акумуляторні батареї досягнули повної ємності, потрібно чотири цикли заряджання й розряджання.

Звичайна тривалість заряджання становить 10 годин, а час роботи – 24 години.

Акумуляторні батареї

Виробник	Модель	Характеристики
BYD	H-AAA850A-MB20	1,2 В (Ni-MH, AAA/R03), 850 мА·год
GPI	PH85AAAHC	1,2 В (Ni-MH, AAA/R03), 850 мА·год

Використання системи контролю за дитиною

Встановлення дитячого блока

Дитячий блок має бути подалі від дитини. Ніколи не кладіть дитячий блок у дитяче ліжко чи манеж.

Оскільки кабель дитячого блока може спричинити задушення, дитячий блок і його кабель мають знаходитися на відстані щонайменше 1 м від дитини. (Мал. 10)

Щоб один чи обидва блоки не видавали пронизливих звуків, ставте батьківський блок на відстані щонайменше 1,5 м від дитячого блока.

Примітка. Коли батьківський блок не потрапляє в діапазон прийому дитячого блока, батьківський блок час від часу подає звукові сигнали. Індикатор зв'язку на батьківському блоці блимає червоним.

Встановлення з'єднання між батьківським блоком і дитячим блоком

- 1 Натисніть і утримуйте кнопку "Увімк./Вимк." на дитячому блоці протягом двох секунд (Мал. 11).
 - На короткий час засвітяться всі індикатори на дитячому блоці.
- 2 Натисніть і утримуйте кнопку "Увімк./Вимк." на батьківському блоці протягом двох секунд (Мал. 12).
 - На короткий час засвітяться всі індикатори на батьківському блоці.
 - Індикатор зв'язку заблимає червоним, і батьківський блок почне шукати дитячий.
 - Коли батьківський і дитячий блоки буде з'єднано, індикатор зв'язку засвітиться зеленим (Мал. 13).

- Якщо зв'язок не буде встановлено, індикатор зв'язку продовжить блимати червоним, а батьківський блок почне періодично подавати звукові сигнали.

Примітка. З'єднання між батьківським і дитячим блоками встановлюється менш ніж за 15 секунд.

Що робити, коли не вдається встановити з'єднання

- Якщо батьківський блок знаходиться поза межами діапазону, перемістіть його ближче до дитячого блока, але не ближче ніж на 1 метр.
- Якщо дитячий чи батьківський блок знаходиться надто близько до іншого пристрою DECT (наприклад, бездротового телефону), вимкніть цей пристрій чи перемістіть блок подалі від цього пристрою.
- Якщо дитячий блок вимкнено, увімкніть його.

Робоча відстань

- Робоча відстань становить 330 метрів надворі та до 50 метрів у приміщенні.
- Робоча відстань системи контролю за дитиною залежить від оточення та інших факторів, які можуть створювати перешкоди. Мокрі та вологі матеріали створюють настільки сильні перешкоди, що можуть зменшувати робочу відстань до нуля. Таблицю перешкод від сухих матеріалів наведено нижче.

Сухі матеріали	Товщина матеріалів	Зменшення відстані
Дерево, штукатурка, картон, скло (без металу, дротів або свинцю)	< 30 см	0-10%
Цегла, клеєна фанера	< 30 см	5-35%
Залізобетон	< 30 см	30-100%
Металеві решітки або бруски	< 1 см	90-100%
Металеві або алюмінієві листи	< 1 см	100%

Функції та зворотний зв'язок на дитячому блоці

Нічник

Нічник світиться м'яким світлом, яке заспокоює дитину.

- 1 Щоб увімкнути нічник (Мал. 14), натисніть кнопку нічника на задній панелі дитячого блока.
- 2 Щоб вимкнути нічник, натисніть його кнопку ще раз.

Функція колискової

- 1 Щоб відтворити останню вибрану колискову, натисніть кнопку відтворення/зупинення колискової (Мал. 15) на дитячому блоці.

Вибрана колискова повторюється протягом 30 хвилин.

- 2 Щоб вибрати іншу колискову зі списку (Мал. 16), натисніть кнопку вибору наступної колискової.
- 3 Щоб налаштувати рівень гучності колискової, натискайте кнопки "+" чи "-" на дитячому блоці.

- 4 Щоб вимкнути колискову, натисніть кнопку відтворення/зупинення колискової на дитячому блоці.

Пошуковий виклик батьківському блоку

Якщо Ви не можете знайти батьківський блок, можна скористатися кнопкою PAGE (Виклик) на дитячому блоці, щоб знайти його. Ця функція працює, лише коли батьківський блок увімкнено.

- 1 Натисніть кнопку PAGE (Виклик) на дитячому блоці (Мал. 17). Батьківський блок видасть пошуковий сигнал.
- 2 Щоб вимкнути пошуковий сигнал, знову натисніть кнопку PAGE (Виклик) на дитячому блоці або будь-яку кнопку на батьківському блоці. Пошуковий сигнал вимикається автоматично через 2 хвилини.

Індикатор стану батареї

Якщо дитячий блок працює із живленням від батарей і батареї достатньо заряджені, індикатор стану батареї світиться зеленим.

Якщо батареї розряджаються, коли дитячий блок працює із живленням від батарей (Мал. 18), індикатор стану батареї швидко блимає червоним.

Примітка. Якщо дитячий блок живиться від електромережі, індикатор батареї не світиться.

Якщо батареї розряджаються, замініть їх.

Функції та зворотний зв'язок на батьківському блоці

Гучність

Існує п'ять рівнів гучності та беззвучний режим.

Налаштування рівня гучності

- 1 Один раз натисніть кнопку "+" чи "-".
На дисплеї з'явиться поточний рівень гучності (Мал. 19).
- 2 Для збільшення гучності натискайте кнопку "+", а для зменшення гучності – кнопку "-".
- 3 Якщо протягом більше 3 секунд не натиснути жодної кнопки, індикатори рівня гучності згасають і налаштування гучності зберігаються.

Вимкнення гучності

Нижче найменшого рівня гучності знаходиться беззвучний режим.

- 1 Один раз натисніть кнопку "+" чи "-".
На дисплеї з'явиться поточний рівень гучності.
- 2 Щоб вимкнути гучність, натисніть і утримуйте кнопку "-" понад 3 секунди.

Примітка. Навіть якщо гучність вимкнено, індикатори рівня звуку завжди повідомляють про те, що дитина видає звуки.

Функція розмови

- 1 Щоб заспокоїти дитину, натисніть кнопку TALK (Розмова) на батьківському блоці та чітко говоріть у мікрофон спереду з відстані 15–30 см (Мал. 20).
Зелений індикатор LINK (Зв'язок) починає блимати зеленим.

Примітка. Якщо на дитячому блоці для колискової налаштувати більшу гучність, звук також буде гучнішим і в режимі розмови на батьківському блоці.

- 2 По завершенні відпустіть кнопку TALK (Розмова).

Індикатор стану батареї

Коли в акумуляторних батареях батьківського блока залишається мало заряду, індикатор батареї блимає червоним і батьківський блок подає звукові сигнали (Мал. 21). Це означає, що заряду залишається принаймні на 30 хвилин роботи.

Коли акумуляторні батареї практично розрядилися, індикатор стану батареї швидко блимає червоним.

Якщо не підключити батьківський блок до електромережі, коли індикатор батареї блимає червоним, батьківський блок вимикається.

Під час заряджання (Мал. 21) індикатор батареї на батьківському блоці блимає зеленим.

Чутливість мікрофона

Цей параметр у меню батьківського блока дозволяє налаштувати чутливість мікрофона дитячого блока. Чутливість мікрофона визначає, який рівень шуму вловлює дитячий блок (наприклад, Ви захочете чути плач дитини, але можете бути менш зацікавлені в її лепеті).

Примітка. Зі зниженою чутливістю батьківський блок споживає менше енергії.

- 1 Натисніть кнопку SENSITIVITY (Чутливість) один раз (Мал. 22).
На короткий час індикатори рівня звуку засвітяться й покажуть поточний рівень (Мал. 19) чутливості.
- 2 Протягом наступних 3 секунд знову натисніть кнопку чутливості, щоб збільшити її рівень.
Після найвищого рівня чутливості відбувається перехід до найнижчого.
- 3 Якщо протягом більше 3 секунд не натиснути жодної кнопки, індикатори рівня гучності згасають і налаштування гучності зберігаються.

Режим ECO (Екорегим)

Ця система контролю за дитиною оснащена функцією Smart Eco (розумна економія). Вона автоматично зменшує потужність сигналу DECT із дитячого блока для економії енергії. Щоб зберегти ще більше енергії, увімкніть режим максимальної економії ECO Max. У цьому режимі сигнал DECT дитячого блока вимикається, поки дитина не видасть звук.

Увага! Коли дитина видає звук, можлива незначна затримка відповіді, оскільки сигнал DECT має увімкнутися знову до того, як дитячий блок надішле відповідь батьківському блоку.

Важлива інформація

- У режимі Eco Max неможливо отримати відповідь, якщо дитячий блок вимкнено або батьківський блок знаходиться за межами діапазону прийому сигналів дитячого блока. Щоб перевірити підключення, натисніть будь-яку кнопку на батьківському блоці.

Увімкнення режиму ECO Max

Переконайтеся, що батьківський блок підключено до дитячого.

- 1 Натисніть кнопку (Мал. 23) ECO Max.

Індикатор ECO Max засвітиться синім. Індикатор зв'язку повільно блиматиме зеленим близько хвилини після того, як дитина замовкне (Мал. 24).

Коли дитина видає звук і батьківський блок отримує сигнал DECT від дитячого блока, індикатор зв'язку світиться зеленим.

Вимкнення режиму ECO Max

- 1 Натисніть кнопку (Мал. 23) ECO Max.
Індикатор ECO Max згасне.

Гарантія та підтримка

Якщо Вам необхідна інформація чи підтримка, завітайте на веб-сайт www.philips.com/support або прочитайте окремий гарантійний талон.

Утилізація

- Цей символ означає, що поточний виріб не підлягає утилізації зі звичайними побутовими відходами (згідно з директивою ЄС 2012/19/EU) (Мал. 25Мал.).
- Цей символ означає, що виріб містить звичайні й акумуляторні батареї, які не можна утилізувати зі звичайними побутовими відходами (згідно з Директивою 2006/66/ЄС) (Мал. 26Мал.).
- Дотримуйтеся правил розділеного збору електричних та електронних пристроїв, а також звичайних та акумуляторних батарей у Вашій країні. Належна утилізація допоможе запобігти негативному впливу на навколишнє середовище та здоров'я людей.

Виймання акумуляторних і звичайних батарей

Вказівки про те, як вийняти звичайні й акумуляторні батареї, дивіться в розділі щодо встановлення й виймання батарей у посібнику користувача.

Часті запитання

Запитання	Відповідь
Чому після натиснення на блоках кнопок "Увімк./Вимк." на дитячому блоці не засвічується індикатор роботи, а на батьківському – індикатор зв'язку?	Можливо, розрядився комплект акумуляторних батарей батьківського блока і він не під'єднаний до зарядного пристрою. Вставте малу вилку в батьківський блок, а адаптер – у розетку. Потім натисніть кнопку "Увімк./Вимк.", щоб підключити його до дитячого блока.
	Можливо, вичерпався ресурс звичайних батарей дитячого блока і він не під'єднаний до мережі. Замініть звичайні батареї або під'єднайте дитячий блок до мережі. Потім натисніть кнопку "Увімк./Вимк.", щоб підключити його до батьківського блока.
Чому під час заряджання не засвічується індикатор стану батареї на батьківському блоці?	Індикатор батареї засвічується через кілька хвилин, особливо під час першого заряджання або після тривалої перерви у використанні.
Система контролю за дитиною захищена від прослуховування та перешкод?	Технологія DECT цієї системи контролю за дитиною гарантує відсутність перешкод від іншого обладнання та захист від прослуховування.

Запитання	Відповідь
Чому батьківський блок подає сигнали?	Якщо батьківський блок подає звукові сигнали, а індикатор зв'язку блимає червоним, це означає, що втрачено зв'язок із дитячим блоком. Щоб відновити зв'язок між блоками, перемістіть батьківський блок ближче до дитячого.
	Якщо батьківський блок видає звукові сигнали, а індикатор батареї блимає червоним, батьківський блок потрібно зарядити.
	Можливо, дитячий блок вимкнено. Увімкніть дитячий блок.
Чому батьківський блок видає пронизливий шум?	Можливо, блоки знаходяться надто близько один від одного. Стежте за тим, щоб відстань між батьківським і дитячим блоками становила принаймні 1,5 метра. Пронизливий шум зникне за кілька секунд.
	Можливо, надто високий рівень гучності батьківського блока. Зменште гучність батьківського блока.
Чому я не чую звуків або плачу дитини?	Можливо, у батьківському блоці надто низький рівень гучності або вимкнено звук. Збільште гучність батьківського блока.
	Можливо, надто низький рівень чутливості мікрофона дитячого блока. Виберіть більший рівень чутливості мікрофона в меню батьківського блока.
	Можливо, дитячий і батьківський блоки не потрапляють у радіус прийому. Зменште відстань між блоками.
Чому батьківський блок надто швидко реагує на інші звуки?	Дитячий блок вловлює також інші звуки, крім тих, що видає дитина. Перемістіть сторонні джерела звуку подалі від дитячого блока.
	Можливо, надто високий рівень чутливості мікрофона дитячого блока. Виберіть менший рівень чутливості мікрофона в меню батьківського блока.
Чому батьківський блок повільно реагує на плач дитини?	Можливо, надто низький рівень чутливості мікрофона дитячого блока. Виберіть більший рівень чутливості мікрофона в меню батьківського блока.
	Увімкнено режим Eco Max, і дитячий блок вмикає сигнал DECT лише тоді, коли дитина видає звуки. Щоб дитячий блок постійно передавав сигнали DECT, а батьківський блок швидше реагував на звуки дитини, вимкніть режим ECO Max.
Чому звичайні батареї на дитячому блоці швидко розряджаються? Як економити енергію батарей?	Можливо, встановлений надто високий рівень чутливості мікрофона дитячого блока, і тому він частіше передає сигнали. Зменште рівень чутливості мікрофона в меню батьківського блока.
	Можливо, встановлений надто високий рівень гучності на дитячому блоці, тому дитячий блок споживає багато енергії. Зменште гучність дитячого блока.
	Можливо, увімкнено нічник. Якщо Ви бажаєте використовувати нічник, рекомендуємо підключити дитячий блок до електромережі.
	Щоб заощадити енергію, увімкніть режим максимальної економії ECO Max.

Запитання	Відповідь
У характеристиках указано, що система контролю за дитиною передає сигнали в радіусі до 330 метрів. Чому фактична відстань роботи набагато менша?	Визначена робоча відстань дійсна лише на відкритому просторі.
Чому батьківський блок працює від батарей менше 24 годин?	Після перших чотирьох заряджань батьківський блок працює менше 24 годин. Акумуляторні батареї досягають повної ємності лише після принаймні чотирьох циклів заряджання й розряджання.
	Можливо, на батьківському блоці встановлено надто високий рівень гучності й чутливості мікрофона, тому він споживає багато енергії. Зменште рівень гучності й чутливості мікрофона в меню батьківського блока.
	Можливо, під час зарядження батьківський блок увімкнений. Вимикайте батьківський блок під час заряджання.
Що станеться під час збою в електропостачанні?	Якщо батьківський блок достатньо заряджений, а в дитячому блоці є батареї, система контролю за дитиною продовжить працювати навіть у разі збою в електропостачанні.
Батьківський блок вимкнувся самостійно, і я не можу увімкнути його знову. Що робити?	Вийміть батареї з батьківського блока, а потім вставте їх назад: батьківський блок увімкнеться автоматично. Також можна вставити малу вилку в батьківський блок, а адаптер – у розетку: батьківський блок теж увімкнеться автоматично.
Чому навіть після неповного розряджання батьківський блок заряджається до 10 годин?	Ви вийняли, а потім знову вставили батареї. Тому батьківському блоку потрібно до 10 годин, щоб повністю зарядити батареї.
	Щоб підтримувати тривалий строк служби батареї протягом років, заряджання сповільнюється після накопичення більш ніж 50% заряду.

Кіріспе

Осы затты сатып алуыңызбен құттықтаймыз және Philips Avent компаниясына қош келдіңіз! Philips Avent ұсынған қолдау көрсету қызметін толықтай қолдану үшін, өнімді www.philips.com/welcome сайтында тіркеңіз.

Philips Avent ата-ананың сенімін ақтайтын қамқор, сенімді өнімдерді шығаруға арналған компания. Осы Philips Avent нәресте бақылаушысы сізге тәулік бойы қызмет етіп, басқа кедергі келтіретін дыбыстарсыз нәрестеңізді анық естуге мүмкіндік береді. DECT технологиясы басқа сымсыз құралдардан келетін кедергі мүмкіндігін нөлге түсіріп, ата-ана бөлігі мен нәресте бөлігі арасында таза байланысты қамтамасыз ету кепілдігін береді.

Жалпы сипаттама (1-сурет)

- 1 Ата-ана бөлігі
- 2 "Сөйлеу" түймесі
- 3 "Сезімталдық" түймесі
- 4 "Сілтеме" жарығы
- 5 Динамик
- 6 Микрофон
- 7 Дауыс деңгейінің жарықтары
- 8 Жарығы бар ECO Max түймесі
- 9 Батарея күйінің жарығы
- 10 Дыбыс деңгейі + және - түймелері
- 11 Қосу/өшіру түймесі
- 12 Мойын белдігінің ілмегі
- 13 Батарея бөлігі
- 14 Кіші ашаға арналған розетка
- 15 Батарея бөлігінің қақпағы
- 16 Қайта зарядталатын батареялар
- 17 Кіші ашасы бар адаптер
- 18 Мойын белдігі
- 19 Нәресте бөлігі
- 20 Түнгі шам
- 21 Микрофон
- 22 PAGE (Пейджер) түймесі
- 23 Қуат жарығы
- 24 Қосу/өшіру түймесі
- 25 Динамик
- 26 Батарея күйінің жарығы
- 27 Дыбыс деңгейі + түймесі
- 28 Дыбыс деңгейі - түймесі
- 29 Бесік жырын ойнату/тоқтату түймесі
- 30 Келесі бесік жыры түймесі
- 31 Түнгі шамды қосу/өшіру түймесі
- 32 Батарея бөлігі
- 33 Кіші ашаға арналған розетка
- 34 Батарея бөлігінің қақпағы
- 35 Қайта зарядталмайтын 1,5 В R6 AA батареялары (бірге берілмеген)
- 36 Кіші ашасы бар адаптер

Маңызды қауіпсіздік ақпараты

Құралды қолданбастан бұрын осы маңызды ақпаратты мұқият оқып шығып, оны келешекте қарау үшін сақтап қойыңыз.

МАҢЫЗДЫ

Бұл нәресте монитормы тек көмекші құрал ретінде ғана жасалған. Ол жауапкершілікті және орнықты ересек бақылауын алмастыра алмайды, оны бұл мақсатпен қолдануға болмайды.

Нәрестені ешқашан үйде жалғыз қалдырмаңыз. Өрқашан нәрестеге қарайтын адамның болатынын тексеріңіз және оның қажеттіліктеріне мән беріңіз.

Бас тарту

Бұл нәресте монитормын өз тәуекеліңізбен пайдаланатыныңызды ескеріңіз. Koninklijke Philips N.V. және оның еншілес компаниялары осы нәресте монитормының жұмысы үшін және оны пайдалануыңыз үшін жауапты емес, сондықтан осы нәресте монитормын пайдалануыңызға қатысты ешқандай жауапкершілікті өзіне алмайды.

Қауіпті жағдайлар

- Нәресте монитормының ешқандай бөлігін суға немесе басқа сұйықтыққа батыруға болмайды. Құралды су немесе басқа сұйықтық тамып не шашырап кететін жерге қоюға болмайды. Нәресте монитормын дымқыл немесе суға жақын жерге қоймаңыз.
- Нәресте монитормының үстіне ешнәрсе қоймаңыз және оны жаппаңыз. Ешқандай желдету саңылауларын қалқаламаңыз. Өндіруші нұсқауларына сай орнатыңыз.
- Сымдар тұншығу қаупін тудырады. Сымдарды балалардан аулақ ұстаңыз (1 метрден/3,5 футтан көбірек алыс). Ешқашан нәресте бөлігін нәрестенің төсегіне немесе ойнау алаңына (сурет 2) қоймаңыз.
- Егер бір жолғы немесе қайта зарядталатын батареялар дұрыс ауыстырылмаса, жарылыс қаупі болады. Оларды тек бірдей түрімен ауыстырыңыз.

Абайлаңыз

- Құралды қоспас бұрын, адаптерде көрсетілген кернеу жергілікті розетканың кернеуіне сәйкес келетінін тексеріңіз.
- Адаптердің ешбір бөлігін өзгертпеңіз немесе кеспеңіз, бұл қауіпті жағдайды тудырады.
- Тек осыған қосымша берілген адаптерді ғана қолданыңыз (S003PV0600050 үлгісі).
- Адаптер зақымдалған жағдайда, қауіпті жағдай туғызбас үшін, оны тек түпнұсқасымен ауыстыру керек.
- Бақылау астында болса не құрылғыны қауіпсіз пайдалану туралы нұсқаулар алған болса және байланысты қауіптерді түсінсе, бұл құрылғыны 8 және одан жоғары жастағы балаларға және дене, сезу немесе ақыл-ой қабілеттері кем немесе тәжірибесі мен білімі жоқ адамдарға пайдалануға болады. Балалар құралмен ойнамауы керек. Тазалау мен пайдаланушыға техникалық қызмет көрсету қызметтерін бақылаусыз балаларға орындауға болмайды.
- Құат сымның әсіресе аша ұштарын, электр розеткаларын және олардың құралдан шығатын жерлерін басылып немесе қысылып қалудан қорғаңыз.
- Нәресте бақылаушысын оның сымы есікті немесе өтетін жерді бөгемейтіндей етіп орнатыңыз. Егер нәресте монитормын үстелге немесе аласа корпус үстіне қойсаңыз, желілік шнур үстелдің немесе үстел бетінің үстінде салбырап тұрмауы керек. Сымның еденде шалынып қалу қаупін тудыратындай етіп жатпағанын тексеріңіз.
- Орауыш материалдарды (пакетті, картон буферді, т.б.) балалардан алшақ қойыңыз. Олар ойыншық емес.
- Электр тогының соғу қаупін болдырмау үшін нәресте және ата-ана бөліктерінің орнын ашпаңыз, тек батарея орнын ғана ашуға болады.

Абайлаңыз

- Құрылғыны 0°C (32°F) және 40°C (104°F) арасындағы температурада пайдаланыңыз.
- Құралды радиаторлар, жылытқыштар, пештер немесе жылу шығаратын басқа құрылғылар (күшейткіштерді қоса) сияқты жылу көздеріне жақын орнатпаңыз.
- Адаптерлерді, тығындарды және электр сымын өңдеу кезінде және бір жолғы және қайта зарядталатын батареяларды салу немесе ауыстыру кезінде қолдарыңыздың құрғақ екендігін тексеріңіз.
- Барлық қажет белгілер ата-ана бөлігінің және нәресте бөлігінің батарея бөлімінде және зарядтағыштың корпусының төменгі жағында (бар болса) орналасқан.
- Ата-ана бөлігі үшін тек нәресте бақылаушысымен бірге берілген қайта зарядталатын батареяны пайдаланыңыз.
- Қайта зарядталатын батарея бөлігін пайдаланушы нұсқаулығында көрсетілгендей зарядтаңыз.
- Ата-ана бөлігін бірге берілген қайта зарядталатын батареямен ғана қайта зарядтауға болады.
- Нәресте бақылаушысына зақым келтіретін және тері күйіктеріне немесе көз тітіркенуіне себеп болатын батареяның жарылуын немесе кемуін болдырмау үшін:
 - Қайта зарядталмайтын батареяларды ата-ана бөлігінде зарядтауға болмайды.
 - Егер нәресте бақылаушысы 30 күннен аса пайдаланылмаса, қайта зарядталатын және бір жолғы батареяларды алып тастаңыз.
 - Батареялардың + және - жақтарын дұрыс қаратып салыңыз.
 - Батареяларды күн сәулесі, от немесе басқа төтенше жылу көздерінен аулақ жерде сақтаңыз.
 - Бос батареяларды нәрестеге бөлігінде қалдырмаңыз.
- Батареяларды қызудан немесе улы материалдар, сутегі немесе оттегі босауынан қорғау үшін артық зарядтау, қысқа тұйықталу, кері заряд немесе батареялар зақымын болдырмаңыз.
- Теріні қорғау үшін зақымдалған не ағатын батареяларды ұстағанда қорғағыш қолғапты киіңіз.

Стандарттарға сәйкестігі

- Бұл өнім Еуропалық қауымдастықтың (сурет 3) радио кедергілеріне қойылатын талаптарына сай.
- Philips Consumer Lifestyle осы арқылы осы нәресте монитормың 1999/5/ЕС директивасының негізгі талаптарына және басқа тиісті ережелеріне сай екенін мәлімдейді. ЕС сәйкестік туралы мәлімдемесінің (DoC) көшірмесі желіде мына мекенжайда бар: www.philips.com/support.

Электромагниттік өрістер (ЭМӨ)

- Бұл Philips құрылғысы электромагниттік өрістерге қатысты барлық қолданыстағы стандарттар мен ережелерге сәйкес келеді.

Пайдалануға дайындау

Нәресте бөлігі

Нәресте бөлігін желіден басқару ұсынылады. Электр көзі ақаулығы жағдайында автоматты қуат сақтандырышына кепілдік беру үшін төрт 1,5 В AA сілтілі батареяларын (қосылмаған) салуға болады.

Қайта зарядталатын батареяларды пайдаланбаңыз. Нәресте бөлігінде пайдаланылмаған жағдайда заряды төмендейтін зарядтау функциясы және қайта зарядталатын батареялар жоқ.

- 1 Батарея бөлігі (сурет 4) қақпағын алып тастаңыз.
- 2 Қайта зарядталмайтын 1,5 В R6 AA батареялардың төртеуін салыңыз. Батареялардың + және - жақтары дұрыс бағытта (сурет 5) қойылғандығына көз жеткізіңіз.
- 3 Қақпағын қайта жабыңыз.

4 Кіші ашаны нәресте бөлігіне қойып, адаптерді қабырға розеткасына (сурет 6) қосыңыз.

Ата-ана бөлігі

Ата-ана бөлігі нәрестемониторымен берілген екі қайта зарядталатын 850 мА-сағ никель-металл гибриді батареялармен жұмыс істейді. Ата-ана бөлігін бірінші рет пайдалану алдында және батарея заряды төмен кезде зарядтаңыз.

- 1 Ата-ана бөлігі өшірілгенін және розеткадан ажыратылғанын тексеріңіз.
- 2 Батарея бөлігі (сурет 7) қақпағын алып тастаңыз.
- 3 Қайта зарядталатын батареяларды салыңыз. Батареялардың + және - жақтары дұрыс бағытта (сурет 8) қойылғандығына көз жеткізіңіз.
- 4 Қақпағын қайта жабыңыз.
- 5 Кіші ашаны ата-ана бөлігіне қойып, адаптерді қабырға розеткасына (сурет 9) қосыңыз.
Батарея күйінің көрсеткіші жасыл болып жыпылықтап, құралдың зарядталып жатқанын көрсетеді.

Ескерту: Зарядталатын батареялар толық сыйымдылығына жетпестен бұрын, онда 4 зарядтау және разрядтау циклі болады.

Қалыпты зарядтау уақыты - 10 сағат және қалыпты жұмыс уақыты - 24 сағат.

Қайта зарядталатын батареялар:

Өндіруші	Үлгі	Көрсеткіш
BYD	H-AAA850A-MB20	1.2V Ni-MH AAA/R03 850mAh
GPI	PH85AAAHC	1.2V Ni-MH AAA/R03 850mAh

Нәресте мониторын пайдалану

Нәресте мониторын орнықтыру

Нәресте бөлігін нәрестенің қолы жетпейтін жерде сақтаңыз. Нәресте бөлігін нәрестенің төсегіне немесе манежінің ішіне қоймаңыз.

Нәресте бөлігінің сымы буынып қалу қаупін тудыратындықтан нәресте бөлігі мен сымын нәрестеден кемінде 1 метр/3,5 фут қашықтықта ұстаңыз. (сурет 10)

Бір немесе екі бөліктен де жағымсыз ащы дауыс шығармас үшін ата-ана бөлігі нәресте бөлігінен кемінде 1,5 метр/5 фут қашықтықта ұстаңыз.

Ескерту: Ата-ана бөлігі нәресте бөлігі қамтитын аудан сыртына шығып кеткен кезде, ата-ана бөлігінде белгілі уақыт сайын дыбыстық сигнал шығады. Ата-ана бөлігіндегі байланыс индикаторы қызыл түсте жанады.

Ата-ана бөлігі мен нәресте бөлігін байланыстыру

- 1 Нәресте бөлігіндегі қосу/өшіру түймесін екі секунд (сурет 11) бойы басып тұрыңыз.
 - Нәресте бөлігіндегі барлық шамдар қысқа уақытқа ғана жанады.
- 2 Ата-ана бөлігіндегі қосу/өшіру түймесін екі секунд (сурет 12) бойы басып тұрыңыз.
 - Ата-ана бөлігіндегі барлық шамдар қысқа уақытқа ғана жанады.
 - "Байланыс" шам қызыл түсте жыпылықтап, ата-ана бөлігі нәресте бөлігін іздеуді бастайды.

- Ата-ана бөлігі мен нәресте бөлігі байланысқан кезде, "байланыс" шамы тұрақты жасыл (сурет 13) түспен жанады.
- Егер байланыс орнатылмаса, "байланыс" шамы қызыл түспен жыпылықтап, ата-ана бөлігі уақыт сайын дыбыстық сигнал шығарады.

Ескерту: Ата-ана бөлігі мен нәресте бөлігі арасындағы байланысты орнату үшін кемінде 15 секунд уақыт керек.

Байланыс орнатылмаса, орындалатын әрекет

- Ата-ана бөлігі жұмыс ауқымынан тыс болса, нәресте бөлігіне жақынырақ орналастырыңыз, алайда 1 метр/3,5 футтан жақын болмауын қадағалаңыз.
- Нәресте немесе ата-ана бөлігін басқа DECT құралының (мысалы, сымсыз телефон) жанына қойсаңыз, құралды сөндіріңіз де, бөлікті құралдан әрірек апарып қойыңыз.
- Нәресте бөлігі ажыратылған болса, оны қосыңыз.

Жұмыс жасау аймағы

- Сыртта жұмыс ауқымы 330 метр/1000 фут болса, үйдің ішінде 50 метр/150 фут болады.
- Нәресте бақылаушысының жұмыс ауқымы кедергіге себеп болатын орталарға және факторларға байланысты әр түрлі болады. Сулы немесе дымқыл материалдар ауқымы 100% болған кезде кедергіге себеп болады. Құрғақ материалдар кедергісі үшін төмендегі кестені көріңіз.

Құрғақ материалдар	Материалдар қалыңдығы	Байланысты жоғалту
Ағаш, гипс, картон, әйнек (металы жоқ, сым немесе қорғасын)	< 30 см (12 дюйм)	0-10%
Кірпіш, желімделген фанер	< 30 см (12 дюйм)	5-35%
Темірбетон	< 30 см (12 дюйм)	30-100%
Металл торлар мен кесектер	< 1 см (0,4 дюйм)	90-100%
Металл немесе алюминий беттері	< 1 см (0,4 дюйм)	100%

Нәресте бөлігіндегі функциялар мен кері байланыс

Түнгі шам

Түнгі шам нәрестеге қолайлы болатын жұмсақ шамды шығарады.

- 1 Түнгі шамды қосу үшін нәресте бөлігінің артындағы түнгі (сурет 14) шам түймесін басыңыз.
- 2 Түнгі шамды сөндіру үшін, түнгі шам түймесін қайта басыңыз.

Бесік жыры функциясы

- 1 Соңғы таңдалған бесік жырын (сурет 15) ойнату үшін, нәресте бөлігіндегі бесік жырын ойнату/тоқтату түймесін басыңыз.
Таңдалған бесік жыры 30 минут бойы қайталанады.
- 2 Келесі бесік жыры түймесін басып, тізімнен (сурет 16) басқа бесік жырын таңдаңыз.

- 3 Бесік жырының дыбыс деңгейін реттеу үшін, нәресте бөлігіндегі + немесе – түймесін басыңыз.
- 4 Бесік жырын тоқтату үшін, нәресте бөлігіндегі бесік жырын ойнату/тоқтату түймесін басыңыз.

Ата-ана бөлігіне хабар жіберу

Ата-ана бөлігін жоғалтып алған жағдайда, оның орнын анықтау үшін, нәресте бөлігіндегі PAGE (Пейджер) түймесін пайдалануға болады. Бұл функция тек ата-ана бөлігі қосұлы кезде ғана жұмыс жасайды.

- 1 Нәресте бөлігіндегі (сурет 17) PAGE (Пейджер) түймесін басыңыз. Ата-ана бөлігі хабар жіберудің дабыл дыбысын шығарады.
- 2 Хабар жіберудің дабыл дыбысын тоқтату үшін, нәресте бөлігіндегі PAGE (Пейджер) түймесін қайта басыңыз немесе ата-ана бөлігіндегі кез келген түймені басыңыз. Хабар жіберудің дабыл дыбысы 2 минуттан соң автоматты түрде тоқтайды.

Батарея күйінің жарығы

Нәресте бөлігі батареямен іске қосылғанда және батареяда жеткілікті заряд болғанда, батарея күйінің жарығы тұрақты жасыл түсте болып жанады.

Батарея қуаты (сурет 18) арқылы жұмыс істеп тұрған нәресте бөлігінде заряд төмендеген жағдайда, батарея күйінің жарығы жылдам қызыл түсте жыпылықтайды.

Ескерту: Нәресте бөлігі адаптермен қуатталған кезде, батарея күйінің жарығы өшеді.

Заряды азайғанда батареяларды ауыстырыңыз.

Ата-ана бөлігіндегі функциялар мен кері байланыс

Дыбыс деңгейі

Бес дыбыс деңгейі және "дыбыс деңгейін өшіру" параметрі бар.

Дыбыс деңгейін орнату

- 1 + түймесін немесе - түймесін бір рет басыңыз.
Дыбыс деңгейі шамдары ағымдағы дыбыс деңгейін (сурет 19) көрсетеді.
- 2 Дыбыс деңгейін көтеру үшін + түймесін, ал төмендету үшін - түймесін басыңыз.
- 3 Түймені кемінде 3 секунд бойы баспаған жағдайда, дыбыс деңгейі шамдары өшіп, параметрлер сақталады.

Дыбысты өшіру

Төменгі дыбыс деңгейі параметрінің астында "дыбысы сөндірілген" параметрі бар.

- 1 + түймесін немесе - түймесін бір рет басыңыз.
Дыбыс деңгейі шамдары ағымдағы дыбыс деңгейін көрсетеді.
- 2 Дыбысты өшіру үшін, кемінде 3 секунд бойы - түймесін басып тұрыңыз.

Ескерту: Дыбыс деңгейі шамдары дыбыс деңгейі өшірілген кезде де, әрқашан нәрестенің дыбыс шығарғанын көрсетеді.

Сөйлесу функциясы

- 1 Нәрестенізге қолайлы болу үшін, ата-ана бөлігіндегі СӨЙЛЕСУ түймесін басып, алдыңғы микрофонға 15-30 см (0,5-1 фут) (сурет 20) арақашықтықта тұрып анық сөйлеңіз.

"Байланыс" шамы жасыл түсте жыпылықтауды бастайды.

Ескерту: Нәресте бөлігінде бесік жыры үшін дыбыс деңгейін жоғары етіп орнатсаңыз, дыбыс ата-ана бөлігінде сөйлеу функциясын пайдаланған кезде де қатты шығады.

2 Сөйлесіп болғаннан соң СӨЙЛЕСУ түймесін жіберіңіз.

Батарея күйінің жарығы

Ата-ана бөлігінің қайта зарядталатын батареяларының заряды төмен болса, батарея күйінің шамы қызыл түсте жыпылықтап, ата-ана бөлігінде дыбыстық сигнал (сурет 21) шығады. Қалған жұмыс уақыты - кемінде 30 минут.

Ата-ана бөлігінің қайта зарядталатын батарея заряды бос болса, батарея күйінің шамы қызыл түсте жыпылықтайды.

Егер батарея күйінің шамы қызыл түсте жанған кезде ата-ана бөлігі электр көзіне қосылмаса, ата-ана бөлігі өшеді.

Ата-ана бөлігін зарядтау (сурет 21) кезінде, батарея күйінің шамы жасыл түсте жыпылықтайды.

Микрофон сезімталдығы

Бұл опция нәресте бөлігі микрофонының сезімталдығын орнатуға мүмкіндік береді. Микрофон сезімталдығы нәресте бөлігі таңдайтын шу деңгейін анықтайды, мысалы, бала жылаған кезде естігіңіз келеді, бірақ оның үлдеп жатқанын естігіңіз келмейді.

Ескерту: Ата-ана бөлігі төмен сезімталдық деңгейіне орнатылған кезде, ол аз қуатты пайдаланады.

1 "Сезімталдық" түймесін бір рет (сурет 22) басыңыз.

Дыбыс деңгейінің шамдары ағымдағы сезімталдық деңгейін (сурет 19) көрсету үшін қысқа уақытқа жанады.

2 Сезімталдық деңгейін арттыру үшін, 3 секунд ішінде "сезімталдық" түймесін қайта басыңыз.

Максималды сезімталдық деңгейіне жеткен кезде, ең төменгі сезімталдық деңгейі қайта таңдалады.

3 Түймені кемінде 3 секунд бойы баспаған жағдайда, дыбыс деңгейі шамдары өшіп, параметрлер сақталады.

ECO (ЭКО) режимі

Smart ECO - осы нәресте бақылаушысындағы стандартты мүмкіндік. Қуатты үнемдеу үшін, ол нәресте бөлігінен DECT сигналын автоматты түрде азайтады. Қуатты көбірек үнемдеу үшін, Eco Max режимін белсендіріңіз. Бұл режимде бала дауысы шықпағанда нәресте бөлігінің DECT сигналы сәнеді.

Абайлаңыз: Бала дыбыс шығарғанда, жауапта аздап кідіріс болуы мүмкін, себебі нәресте бөлігі ата-ана бөлігіне кері байланыс жіберместен бұрын DECT сигналы қайтадан қосылуы керек.

Келесі жағдайларды ескеріңіз:

- Eco Max режимінде нәресте бөлігі өшкен кезде немесе ата-ана бөлігі нәресте бөлігінің ауқымынан тыс болғанда, кері байланыс қабылданбайды. Ата-ана бөлігіндегі кез келген түймені басу арқылы байланысты тексеруге болады.

ECO Max режимін белсендіру

Ата-ана бөлігі нәресте бөлігіне қосылғанын тексеріңіз.

1 ECO Max түймесін (сурет 23) басыңыз.

ECO Max индикаторы көк түсте жанады. Дыбыстар жасау (сурет 24) тоқтағаннан кейін, "байланыс" шамы жасыл түсте баяу шамамен 1 минуттай жыпылықтайды.

Ата-ана бөлігі нәресте бөлігінен DECT сигналын нәресте дыбыс шығарғандықтан қабылдаған кезде, "байланыс" шамы тұтас жасыл түске ауысады.

ECO Max режимін ажырату

1 ECO Max түймесін (сурет 23) басыңыз.

ECO Max индикаторы өшеді.

Кепілдік және қолдау көрсету

Егер сізге ақпарат немесе қолдау көрсету қажет болса, www.philips.com/support сайтына кіріңіз немесе бөлек дүниежүзілік кепілдік парақшасын оқыңыз.

Нәрестені қадағалайтын құрал

Өндіруші: "Филипп Консьюмер Лайфстайл Б.В.", Туссендиепен 4, 9206 АД, Драхтен, Нидерланды
Ресей және Кедендік Одақ территориясына импорттаушы: "ФИЛИПС" ЖШҚ, Ресей Федерациясы, 123022 Мәскеу қаласы, Сергей Макеев көшесі, 13-үй, тел. +7 495 961-1111

SCD506: 100-240 В; 50/60 Гц

Съёмный аккумулятор NiMh 1,2 В; 4x AA R6 1,5 В сілтілі батарея

Тұрмыстық қажеттіліктерге арналған

Өңдеу

- Бұл таңба осы өнімді қалыпты тұрмыстық қалдықпен бірге тастауға болмайтынын білдіреді (2012/19/EU) (сурет 25сурет).
- Бұл белгі осы өнімде күнделікті үй қоқыстарымен бірге тастауға болмайтын кірістірілген қайта зарядтауға болатын батареялар бар (2006/66/EC) (сурет 26сурет).
- Электрондық және электр өнімдері мен зарядталатын батареяларды бөлек жинау бойынша жергілікті ережелерді орындаңыз. Дұрыс тастау қоршаған ортаға және адам денсаулығына кері әсерін тигізбеуге көмектеседі.

Қайта зарядталатын және бір жолғы батареяларды алып тастау

Қайта зарядталатын және бір жолғы батареяларды алып тастау үшін, пайдаланушы нұсқаулығындағы батареяларды орналастыру және/немесе алып тастау нұсқауларын көріңіз.

Жиі қойылатын сұрақтар

Сұрақ	Жауап
Бөліктердегі қосу/өшіру түймелерін басқан кезде, нәресте бөлігіндегі қуат жарығы мен ата-ана бөлігіндегі "байланыс" шамы неге жанбайды?	Мүмкін ата-ана бөлігінің қайта зарядталатын батареясы бос және ата-ана бөлігі тоққа қосылмаған болар. Кіші ашаны ата-ана бөлігіне қойып, адаптерді қабырға розеткасына қосыңыз. Нәресте бөлігімен байланыс орнату үшін, қосу/өшіру түймесін басыңыз.

Сұрақ	Жауап
	Мүмкін нәресте бөлігінің қайта зарядталмайтын батареялары бос және нәресте бөлігі тоққа қосылмаған шығар. Қайта зарядталмайтын батареяларды алмастырыңыз немесе нәресте бөлігін тоққа қосыңыз. Ата-ана бөлігімен байланыс орнату үшін, қосу/өшіру түймесін басыңыз.
Неліктен ата-ана бөлігін қайта зарядтауды бастаған кезде ата-ана бөлігіндегі батарея күйінің шамы жанбайды?	Батарея күйі шамдары жанбай тұрып, әсіресе, ата-ана бөлігін бірінші рет зарядтау кезінде немесе ұзақ уақыт пайдаланбаған кезде бірнеше минут өтуі мүмкін.
Нәресте бақылаушысы жасырын тыңдаудан және кедергілерден сақ па?	Осы нәресте қадағалаушының DECT технологиясы басқа құралдардан кедергі болдырмайды және жасырын тыңдаудың алдын алады.
Неліктен ата-ана бөлігі дыбыс шығарады?	Егер "байланыс" жарығы қызыл болып жымыңдап тұрған кезде ата-ана бөлігі дыбыс шығарса, онда нәресте бөлігімен байланыс жоғалды деген сөз. Ата-ана бөлігі мен нәресте бөлігі арасындағы байланысты қайта орнату үшін, ата-ана бөлігін нәресте бөлігіне барынша жақын жылжытыңыз.
	Егер ата-ана бөлігінен дыбыс шықса және батарея күйінің шамы қызыл түсте жыпылықтаса, ата-ана бөлігін қайта зарядтаңыз. Егер нәресте бөлігі өшірілсе, нәресте бөлігін қосыңыз.
Неліктен ата-ана бөлігі жағымсыз жоғары үн шығарады?	Бөліктер бір-біріне тым жақын орналасқан болуы мүмкін. Ата-ана бөлігі мен нәресте бөлігі бір-бірінен кемінде 1,5 метр (5 фут) алыс болуын тексеріңіз және дыбыс деңгейін төменірек етіп орнатыңыз. Жоғары деңгейлі шуды тоқтатуға бірнеше секунд кетеді.
	Ата-ана бөлігінің дыбыс деңгейі тым жоғары болуы мүмкін. Ата-ана бөлігінің дыбыс деңгейін төмендетіңіз.
Неліктен мен дыбыстарды естімеймін/Неліктен мен нәрестемнің жылағанын естімеймін?	Ата-ана бөлігінің дыбыс деңгейі тым төмен немесе өшірілген болуы мүмкін. Ата-ана бөлігінің дыбыс деңгейін жоғарлатыңыз.
	Нәресте бөлігіндегі микрофон сезімталдығының деңгейі тым төмен болуы мүмкін. Ата-ана бөлігіндегі мәзірден микрофон сезімталдығының деңгейін жоғарғы деңгейге орнатыңыз.
	Нәресте бөлігі мен ата-ана бөлігі бір бірімен байланыс аймағынан тыс шығар. Екеуінің ара қашықтығын азайтыңыз.
Неліктен ата-ана бөлігі басқа дыбыстарды тым жылдам сезінеді?	Нәресте бөлігі нәрестенің дыбысынан басқа дыбыстарды да қабылдайды. Дыбыс көздерін нәресте бөлігінен алысқа жылжытыңыз.
	Нәресте бөлігіндегі микрофон сезімталдығының деңгейі тым жоғары болуы мүмкін. Ата-ана бөлігіндегі мәзірден микрофон сезімталдығының деңгейін төмен деңгейге орнатыңыз.

Сұрақ	Жауап
Неліктен ата-ана бөлігі нәресте дыбыстарын тым жай сезінеді?	Нәресте бөлігіндегі микрофон сезімталдығының деңгейі тым төмен болуы мүмкін. Ата-ана бөлігіндегі мәзірден микрофон сезімталдығының деңгейін жоғарғы деңгейге орнатыңыз.
	Есо Max режимі қосулы және нәресте бөлігі DECT сигналын тек нәресте дыбыс шығарғанда қосады. Нәресте бөлігінің DECT сигналдарын үздіксіз тасымалдауын жалғастыру және ата-ана нәресте даусына жылдам әсер ету мүмкіндігін арттыру үшін, ECO Max режимін өшіріп қойыңыз.
Неліктен нәресте бөлігіндегі қайта зарядталмайтын батареялар жылдам отырып қала береді? Батарея қуатын қалай үнемдей аламын?	Нәресте бөлігінің микрофон сезімталдығының деңгейі тым жоғары болуы мүмкін, ол нәресте бөлігінің көп энергияны тұтынуына әкеледі. Ата-ана бөлігінің мәзірінен микрофон сезімталдығының деңгейін төмендетіңіз. Ата-ана бөлігіндегі мәзірден микрофон сезімталдығының деңгейін төмендетіңіз.
	Нәресте бөлігіндегі динамиктің дыбыс деңгейі тым жоғары болуы мүмкін, ол нәресте бөлігінің көп энергияны тұтынуына әкеледі. Нәресте бөлігінің дыбыс деңгейін төмендетіңіз.
	Мүмкін сіз түнгі шамды қосып қойған боларсыз. Түнгі шамды қолданғыңыз келсе, онда нәресте бөлігін ток қуатынан іске қосуға кеңес береміз.
	Қуатты үнемдеу үшін ECO Max режимін қосыңыз.
Нәресте бақылаушының қызмет көрсету аймағы 330 метр/1000 фут деп көрсетілген. Неліктен менің нәресте бақылаушым одан төмен аймақты қамтиды?	Көрсетілген қызмет аймағы ол ашық ауадағы аймақ.
Неге ата-ана бөлігінің жұмыс уақыты 24 сағаттан қысқа?	Ата-ана бөлігін алғаш рет 4 рет зарядтаған кезде, қызмет көрсету уақыты 24 сағаттан кем болады. Қайта зарядталатын батареяларды кемінде 4 рет зарядтап, ажыратқаннан кейін ғана, олар өздерінің толық мүмкіндігін пайдаланады.
	Нәресте бөлігіндегі динамик және микрофон сезімталдығы тым жоғары болуы мүмкін, ол ата-ана бөлігінің көп энергияны тұтынуына әкеледі. Ата-ана бөлігіндегі дыбыс деңгейін және микрофон сезімталдығы деңгейін төмендетіңіз.
	Мүмкін ата-ана бөлігі зарядталып жатқанда қосулы шығар. Зарядтап жатқанда ата-ана бөлігін сөндіріп қойыңыз.
Тоқ қуаты болмай қалғанда не болады?	Егер ата-ана бөлігі дұрыс зарядталған болса және егер екі бөлікте де батареялар салынған болса, онда нәресте бақылаушысының жұмысы қуат ақаулығы барысында жалғасады.
Ата-ана бөлігі өздігінен өшіп, оны қайта қосу мүмкін емес. Мен не істеуім керек?	Ата-ана бөлігінен батареяларды алып тастап, оларды ата-ана бөлігіне қайта салыңыз, ата-ана бөлігі автоматты түрде қосылады. Сонымен қатар, кішкентай ашаны ата-ана бөлігіне және адаптерді қабырға розеткасына қойып, одан кейін ата-ана бөлігі автоматты түрде қосылады.

170 Қазақша

Сұрақ

Батареялар заряды толығымен аяқталса, ата-ана бөлігін зарядтауға неге 10 сағат керек?

Жауап

Батареялар алынып қайта салынды. Бұл ата-ана бөлігі батареяларының толығымен 10 сағат зарядталуына себеп болады.

Батареяның жылдар бойы ұзақ уақыт қызмет мерзімін қамтамасыз ету үшін, батареялар заряды 50%-дан үлкен болған кезде зарядтау баяу төмендейді.

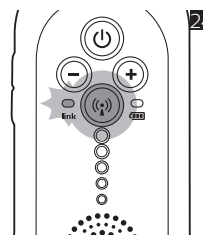
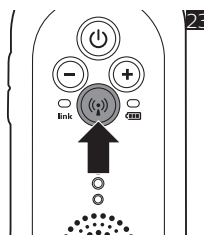
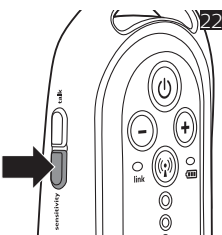
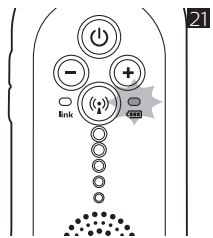
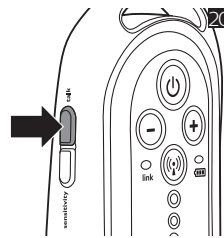
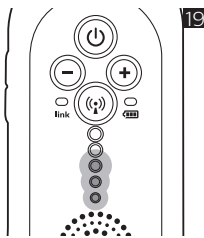
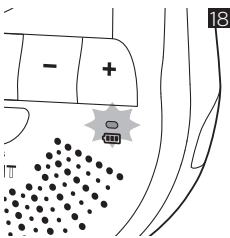
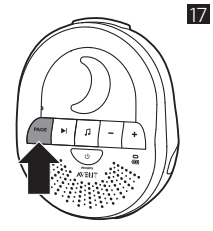
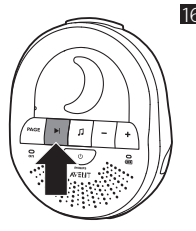
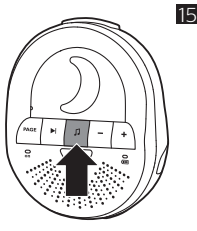
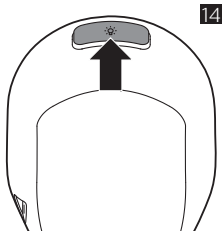
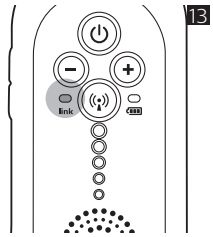
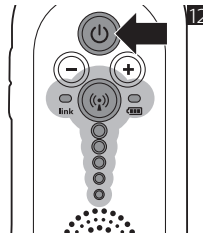
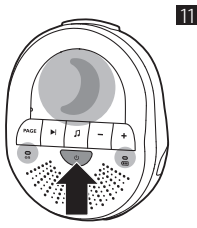
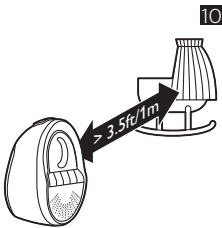
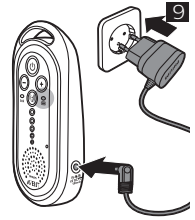
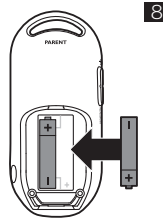
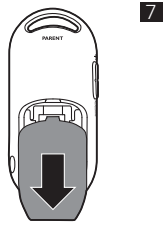
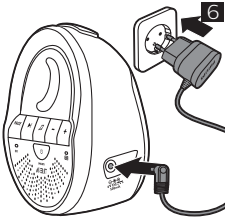
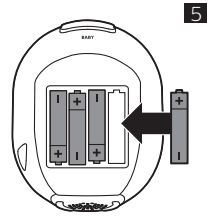
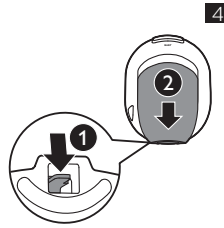



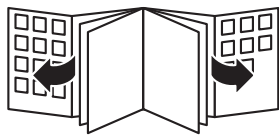



EAC

www.philips.com/avent

Philips Consumer Lifestyle BV

Tussendiepen 4, 9206 AD Drachten, the Netherlands

Trademarks owned by the Philips Group.

© 2016 Koninklijke Philips N.V.

All rights reserved

4213.355.5054.2 (4/2016)



>75% recycled paper
>75% papier recyclé