



IXUS 285 HS

Uživatelská příručka k fotoaparátu

ČESKY

- Před použitím fotoaparátu si přečtěte tuto příručku včetně části „Bezpečnostní upozornění“ (12).
- Přečtení této příručky vám pomůže naučit se správně používat fotoaparát.
- Příručku uložte na bezpečném místě, abyste ji měli k dispozici pro případné budoucí použití.

- Klepnutím na tlačítka vpravo dole získáte přístup na ostatní stránky.
 -  : Další stránka
 -  : Předchozí stránka
 -  : Stránka před klepnutím na odkaz
- Chcete-li přejít na začátek kapitoly, klepněte na název kapitoly vpravo.

Před použitím

Základní příručka

Pokročilá příručka

Základy práce
s fotoaparátem

Režim Auto /
Režim Hybridní Auto

Další režimy
fotografování

Režim P

Režim přehrávání

Funkce Wi-Fi

Nabídka nastavení

Příslušenství

Dodatek

Rejstřík

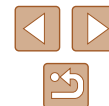

Před použitím

Úvodní informace

Obsah balení

Před použitím fotoaparátu zkontrolujte, zda balení obsahuje následující položky.

Pokud některá z položek chybí, kontaktujte prodejce fotoaparátu.



Fotoaparát



Baterie
NB-11LH*

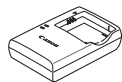

Nabíječka baterií
CB-2LF/CB-2LFE



Řemínek na zápěstí

* Neodlepujte přilepený obal z baterie.

- Dodávány jsou rovněž tištěné materiály.
- Paměťová karta není součástí balení (📖2).

Kompatibilní paměťové karty

Následující typy paměťových karet (prodávané samostatně) lze použít, a to bez ohledu na jejich kapacitu.

- Paměťové karty SD*
- Paměťové karty SDHC*
- Paměťové karty SDXC*



* Karty odpovídají standardům SD. Správná činnost paměťových karet ve fotoaparátu však nebyla ověřována u všech typů paměťových karet.

Před použitím

Základní příručka

Pokročilá příručka

Základy práce
s fotoaparátem

Režim Auto /
Režim Hybridní Auto

Další režimy
fotografování

Režim P

Režim přehrávání

Funkce Wi-Fi

Nabídka nastavení

Příslušenství

Dodatek

Rejstřík



Poznámky na úvod a právní informace

- Pořídíte několik počátečních zkušebních snímků a přehrajte je, abyste se ujistili, že byly správně zaznamenány. Upozorňujeme, že společnost Canon Inc., její dceřiné firmy a pobočky ani distributoři nenesou žádnou odpovědnost za jakékoli škody vzniklé nesprávnou funkcí fotoaparátu nebo příslušenství (včetně paměťových karet), jež mají za následek poškození snímku, který má být zaznamenán a/nebo který má být zaznamenán ve strojově čitelném tvaru.
- “Uživatelé prováděné neautorizované fotografování nebo zaznamenávání (video a/nebo zvuk) osob nebo autorským právem chráněných materiálů může narušit soukromí těchto osob a/nebo zákonná práva jiných osob, včetně autorského práva a dalších práv týkajících se intelektuálního vlastnictví, a to i v případech, že jsou tyto snímky nebo záznamy určeny výhradně pro osobní použití.”
- Informace o záručních podmínkách a zákaznické podpoře Canon naleznete v informacích o záruce dodávaných v sadě příruček k fotoaparátu.
- Přestože jsou obrazovky (monitory) vyráběny v podmínkách extrémně přesného výrobního procesu a více než 99,99 % pixelů odpovídá konstrukčním požadavkům, mohou být v ojedinělých případech některé pixely vadné nebo se mohou zobrazovat jako červené nebo černé body. Tento jev neznamená závadu fotoaparátu a neovlivňuje zaznamenané snímky.
- Při dlouhodobějším používání fotoaparátu může dojít k zahřátí jeho těla. Tento jev neznamená závadu.

Typografické konvence v této příručce

- V této příručce jsou tlačítka a přepínače fotoaparátu označeny ikonami, které se na nich na fotoaparátu nacházejí, resp. ikonami jim podobnými.
- Následující tlačítka a ovladače fotoaparátu jsou označeny ikonami. Čísla v závorkách označují počet odpovídajících kontrol v „Části přístroje“ (4).
- [▲] Tlačítko nahoru (5) na zadní straně
- [◀] Tlačítko doleva (6) na zadní straně
- [▶] Tlačítko doprava (12) na zadní straně
- [▼] Tlačítko dolů (7) na zadní straně
- Režimy fotografování stejně jako ikony a text, které se zobrazují na monitoru, jsou uváděny v hranatých závorkách.
- ⓘ: Důležité informace, které je třeba znát
- 📖: Poznámky a tipy pro pokročilé používání fotoaparátu
- 📖 xx: Stránky se souvisejícími informacemi (v tomto příkladu představují písmena „xx“ číslo stránky)
- Pokyny v této příručce se vztahují na používání fotoaparátu ve výchozím nastavení.
- Z praktických důvodů jsou všechny podporované paměťové karty zjednodušeně označovány jako „paměťové karty“.
- Níže uvedené symboly „▶ Statické snímky“ a „▶ Filmy“ označují, jak je funkce používána – jestli pro statické snímky nebo pro videosekvence.

Před použitím

Základní příručka

Pokročilá příručka

Základy práce s fotoaparátem

Režim Auto / Režim Hybridní Auto

Další režimy fotografování

Režim P

Režim přehrávání

Funkce Wi-Fi

Nabídka nastavení

Příslušenství

Dodatek

Rejstřík

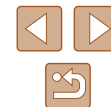

Části přístroje

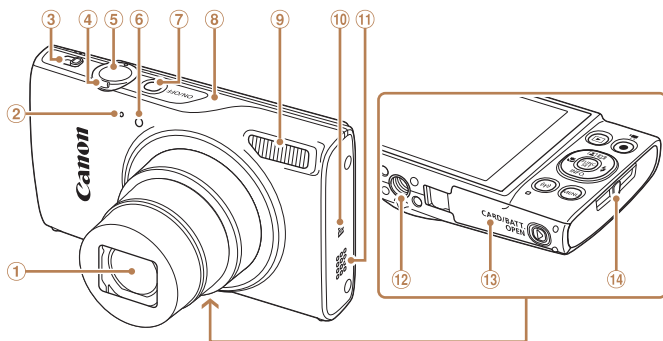

- | | |
|----------------------------------|---------------------------------|
| ① Objektiv | ⑦ Tlačítko ON/OFF |
| ② Mikrofon | ⑧ Oblast Wi-Fi antény |
| ③ Přepínač režimů | ⑨ Blesk |
| ④ Páčka zoomu | ⑩ (Značka N-Mark)* |
| Fotografování: (teleobjektiv) / | ⑪ Reproduktor |
| (širokoúhlý | ⑫ Stativový závit |
| objektiv) | ⑬ Krytka prostoru pro paměťovou |
| Přehrávání: (zvětšení) / | kartu / baterii |
| (index) | ⑭ Očko pro upevnění řemínku |
| ⑤ Tlačítko spouště | |
| ⑥ Světlo | |

* Používá se s funkcemi NFC (88).

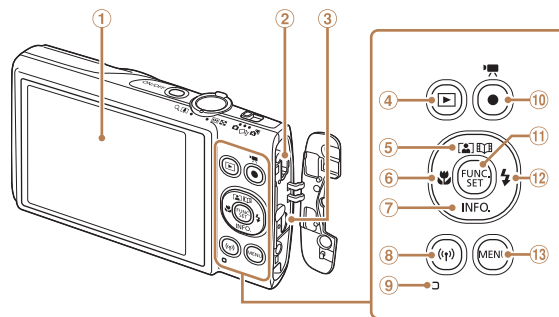

- | | |
|-------------------------------------|---------------------------------|
| ① Obrazovka (monitor) | ⑦ Tlačítko (Informace) / Dolů |
| ② Konektor AV OUT (výstup Audio/ | ⑧ Tlačítko (Wi-Fi) |
| Video) / DIGITAL (digitální výstup) | ⑨ Indikátor |
| ③ Konektor HDMI™ | ⑩ Tlačítko filmu |
| ④ Tlačítko (Přehrávání) | ⑪ Tlačítko FUNC. (Funkce) / SET |
| ⑤ Tlačítko (Auto zoom) / | ⑫ Tlačítko (Blesk) / Doprava |
| (Story Highlights) / Nahoru | ⑬ Tlačítko (MENU) |
| ⑥ Tlačítko (Makro) / Doleva | |

Před použitím

Základní příručka

Pokročilá příručka

Základy práce
s fotoaparátem

Režim Auto /
Režim Hybridní Auto

Další režimy
fotografování

Režim P

Režim přehrávání

Funkce Wi-Fi

Nabídka nastavení

Příslušenství

Dodatek

Rejstřík

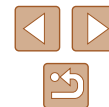

Obsah

Před použitím

Úvodní informace	2
Obsah balení	2
Kompatibilní paměťové karty.....	2
Poznámky na úvod a právní informace.....	3
Typografické konvence v této příručce.....	3
Části přístroje	4
Běžné činnosti s fotoaparátem.....	11
Bezpečnostní upozornění.....	12

Základní příručka

Základní operace	15
Základní příprava	15
Nasazení řemínku	15
Správné držení fotoaparátu.....	15
Nabití baterie	16
Vložení baterie a paměťové karty.....	16
Vyjmutí baterie a paměťové karty.....	17
Nastavení data a času.....	17
Změna data a času.....	18
Jazyk zobrazování.....	19
Seznámení s činnostmi fotoaparátu.....	19
Fotografování (Režim Smart Auto).....	19
Prohlížení	21
Mazání snímků	21

Pokročilá příručka

Základy práce s fotoaparátem	22
Zapnutí/vypnutí.....	22
Funkce úspory energie (Automatické vypnutí)	23
Funkce úspory energie v režimu fotografování	23
Funkce úspory energie v režimu přehrávání	23
Tlačítko spouště	23
Možnosti zobrazení v režimu fotografování.....	24
Použití nabídky FUNC.....	24
Použití obrazovky nabídky	25
Klávesnice zobrazovaná na monitoru	26
Indikátory.....	27
Hodiny	27
Režim Auto / Režim Hybridní Auto	28
Fotografování s využitím fotoaparátu určených nastavení.....	28
Fotografování (Režim Smart Auto).....	28
Fotografování v režimu Hybridní Auto	30
Přehrávání krátkých filmů	31
Statické snímky / filmy	31
Statické snímky	31
Filmy	32
Ikony scén	32
Ikony stabilizace obrazu	33
Rámečky na monitoru.....	34
Běžně používané, praktické funkce.....	34
Větší přiblížení objektů (Digitální zoom)	34
Automatické zoomování v odpovědi na pohyb předmětu (Auto zoom).....	35
Použití samospouště	36

Před použitím
Základní příručka
Pokročilá příručka
Základy práce s fotoaparátem
Režim Auto / Režim Hybridní Auto
Další režimy fotografování
Režim P
Režim přehrávání
Funkce Wi-Fi
Nabídka nastavení
Příslušenství
Dodatek
Rejstřík



Použití samospouště pro eliminaci chvění fotoaparátu	36
Prizpůsobení samospouště	36
Deaktivace blesku	37
Přidání razítka data	37
Sequenční fotografování.....	38
Funkce pro uživatelské nastavení snímků	38
Změna poměru stran	38
Změna počtu záznamových pixelů (Velikost snímku).....	39
Pokyny k volbě počtu záznamových pixelů na základě velikosti papíru (snímky s poměrem stran 4:3).....	39
Změna kvality filmů.....	39
Pomocné funkce pro fotografování	40
Zobrazení mřížky.....	40
Zvětšení zaostřovaného místa	40
Změna nastavení režimu IS.....	41
Deaktivace stabilizace obrazu.....	41
Záznam filmů s objekty ve stejné velikosti, jako na zobrazení před zahájením záznamu	41
Uživatelské přizpůsobení činnosti fotoaparátu	42
Deaktivace pomocného světla AF	42
Deaktivace světla redukce červených očí	42
Změna způsobu zobrazení snímku po jeho pořízení.....	43
Změna doby zobrazení snímku po jeho pořízení	43
Změna obrazovky zobrazené po pořízení snímků	43
Další režimy fotografování	44
Zábava s různými variantami snímků z každého snímku (Kreativní snímek)	44
Zobrazení snímku při přehrávání.....	45
Výběr efektů	45
Specifické scény.....	46
Aplikace speciálních efektů	47

Fotografování s efektem objektivu rybí oko (Efekt obj. rybí oko)	47
Pořizování snímků se vzhledem zmenšených modelů (Efekt miniatury)	48
Rychlosti přehrávání a odhadované doby přehrávání (pro jedninutové klipy)	48
Fotografování s efektem levného fotoaparátu (Levný fotoaparát)	49
Monochromatické snímky.....	49
Speciální režimy pro jiné účely.....	50
Automatické fotografování po detekci obličeje (Chytrá expozice)	50
Automatické fotografování po detekci úsměvu (Úsměv)	50
Automatické fotografování po detekci mrknutí (Samospoušť mrknutím).....	50
Automatické fotografování po detekci nové osoby (Samospoušť s detekcí obličeje)	51
Pořizování dlouhých expozic (Dlouhá závěrka).....	52
Sequenční fotografování (Rychlé souvislé fotografování)	52
Režim P	53
Fotografování v režimu programové automatiky (režim [P]).....	53
Jas snímku (Expozice)	54
Nastavení jasu snímku (Kompenzace expozice).....	54
Změna režimu měření expozice	54
Změna citlivosti ISO.....	55
Úprava jasu snímku (i-Contrast).....	55
Barvy snímku.....	56
Úprava vyvážení bílé	56
Uživatelské vyvážení bílé	56
Změna barevných tónů snímku (Mé barvy).....	56
Vlastní barva	57

Před použitím
Základní příručka
Pokročilá příručka
Základy práce s fotoaparátem
Režim Auto / Režim Hybridní Auto
Další režimy fotografování
Režim P
Režim přehrávání
Funkce Wi-Fi
Nabídka nastavení
Příslušenství
Dodatek
Rejstřík



Rozsah zaostření a zaostřování.....	58	Zobrazení jednotlivých snímků ve skupině.....	69
Pořizování snímků zblízka (Makro).....	58	Možnosti prohlížení snímků.....	70
Fotografování vzdálených objektů (Nekonečno).....	58	Zvětšování snímků	70
Digitální telekonvertor.....	59	Prohlížení prezentací.....	70
Změna nastavení režimu rámečku AF.....	59	Změna nastavení prezentace.....	71
Tvář + AiAF.....	59	Automatické přehrávání souvisejících snímků	
Výběr zaostřovaného objektu (AF sledování)	60	(C chytrý výběr).....	71
Střed.....	61	Ochrana snímků.....	72
Fotografování s funkcí AF servo.....	61	Použití nabídky	72
Změna režimu zaostřování	62	Výběr jednotlivých snímků.....	73
Blesk.....	62	Výběr rozsahu	73
Změna nastavení režimu blesku.....	62	Nastavení ochrany u všech snímků současně	74
Auto	62	Odstranění ochrany u všech snímků současně	74
Zapnuto	62	Mazání snímků.....	74
Pomalá synchronizace	62	Vymazání více snímků současně	75
Vypnuto	63	Volba metody výběru snímků	75
Ostatní nastavení	63	Výběr jednotlivých snímků.....	75
Změna nastavení kompresního poměru (Kvalita snímku).....	63	Výběr rozsahu	76
Změna nastavení režimu IS.....	63	Označení všech snímků současně.....	76
Režim přehrávání	64	Otáčení snímků	76
Prohlížení	64	Použití nabídky	77
Přepínání režimů zobrazení	65	Vypnutí automatického otáčení	77
Varovná indikace přeexpozice (přeexponovaná místa).....	66	Označení snímků jako oblíbených	78
Histogram	66	Použití nabídky	78
Zobrazení informací GPS.....	66	Úpravy statických snímků.....	79
Prohlížení filmů vytvořených při pořizování statických snímků		Změna velikosti snímků	79
(Krátký film)	66	Výřez	79
Prohlížení podle data	67	Změna barevných tónů snímku (Mé barvy).....	80
Procházení a filtrování snímků	67	Úprava jasu snímku (i-Contrast).....	81
Procházení snímků ve formě indexu	67	Korekce červených očí	81
Vyhledání snímků na základě zadaných podmínek	68		

Před použitím
Základní příručka
Pokročilá příručka
Základy práce s fotoaparátem
Režim Auto / Režim Hybridní Auto
Další režimy fotografování
Režim P
Režim přehrávání
Funkce Wi-Fi
Nabídka nastavení
Příslušenství
Dodatek
Rejstřík

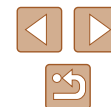

Úpravy filmů	82	Registrace dalších webových služeb	101
Úpravy krátkých filmů	83	Přenos snímků na webové služby	102
Prohlížení alb (Story Highlights)	84	Bezdrátový tisk snímků na připojené tiskárně	103
Výběr motivů do alb	84	Odeslání snímků do jiného fotoaparátu	104
Přidání hudby na pozadí do alba	85	Možnosti odesílání snímků	105
Vytváření vlastních alb	85	Odeslání více snímků	105
Funkce Wi-Fi	87	Výběr rozsahu	105
Dostupné funkce Wi-Fi	87	Odeslání oblíbených snímků	106
Odeslání snímků do telefonu Smartphone	88	Poznámky k odesílání snímků	106
Odeslání snímků do telefonu Smartphone		Výběr počtu záznamových pixelů (Velikost snímku)	107
kompatibilního s NFC	88	Přidání komentářů	107
Připojení prostřednictvím NFC při vypnutém		Automatické odesílání snímků (Synchronizace snímků)	108
fotoaparátu nebo při aktivním režimu fotografování	88	Základní příprava	108
Připojení prostřednictvím NFC při nastavení fotoaparátu		Příprava fotoaparátu	108
do režimu přehrávání	90	Příprava počítače	108
Přidání chytrého telefonu	91	Odesílání snímků	109
Použití jiného přístupového bodu	93	Prohlížení snímků poslaných prostřednictvím služby	
Předchozí přístupové body	93	synchronizace snímků na telefon Smartphone	109
Ukládání snímků do počítače	94	Použití telefonu Smartphone pro zobrazení snímků ve	
Příprava k registraci počítače	94	fotoaparátu a ovládání fotoaparátu	110
Instalace softwaru	94	Opatření snímků ve fotoaparátu geografickými značkami	110
Konfigurace počítače pro připojení prostřednictvím Wi-Fi		Dálkové fotografování	110
(pouze systém Windows)	95	Úprava nebo vymazání nastavení Wi-Fi	111
Ukládání snímků do připojeného počítače	95	Úprava informací o připojení	111
Ověření kompatibility přístupového bodu	95	Změna přezdívky zařízení	112
Použití přístupových bodů kompatibilních s WPS	96	Vymazání informací o připojení	112
Připojení k přístupovým bodům na seznamu	98	Změna přezdívky fotoaparátu	112
Předchozí přístupové body	99	Opětovné nastavení sítě Wi-Fi na výchozí hodnoty	113
Odesílání snímků do registrované webové služby	99	Nabídka nastavení	114
Registrace webových služeb	99	Nastavení základních funkcí fotoaparátu	114
Registrace služby CANON iMAGE GATEWAY	100	Ztišení činnosti fotoaparátu	114

Před použitím
Základní příručka
Pokročilá příručka
Základy práce s fotoaparátem
Režim Auto / Režim Hybridní Auto
Další režimy fotografování
Režim P
Režim přehrávání
Funkce Wi-Fi
Nabídka nastavení
Příslušenství
Dodatek
Rejstřík



Nastavení hlasitosti	114
Skrytí rad a tipů	115
Datum a čas	115
Světový čas	115
Nastavení doby pro zasunutí objektivu.....	116
Použití režimu Eco.....	116
Nastavení funkce Úspora energie	116
Jas monitoru	117
Skrytí úvodní obrazovky	117
Formátování paměťových karet.....	117
Nízkoúrovňové formátování	118
Číslování souborů.....	118
Ukládání snímků na základě data	119
Zobrazení metrických / nemetrických hodnot.....	119
Ověřování log osvědčení.....	119
Jazyk zobrazování.....	119
Úprava dalších nastavení	120
Obnovení výchozích nastavení fotoaparátu	120
Příslušenství.....	121
Přehled systému.....	121
Volitelné příslušenství.....	122
Příslušenství pro napájení	122
Blesk.....	122
Ostatní příslušenství.....	123
Tiskárny	123
Úložiště pro fotografie a filmy	123
Použití volitelného příslušenství.....	123
Přehrávání na televizoru.....	123
Přehrávání na televizoru s vysokým rozlišením	123
Přehrávání na televizoru se standardním rozlišením	124

Použití softwaru.....	125
Kabelová připojení k počítači.....	125
Kontrola počítačového systémového prostředí	125
Instalace softwaru.....	125
Ukládání snímků do počítače	126
Tisk snímků	127
Snadný tisk	127
Konfigurace nastavení tisku	128
Oříznutí snímků před tiskem	129
Výběr velikosti papíru a rozvržení před tiskem.....	129
Dostupné možnosti rozvržení.....	130
Tisk průkazových fotografií.....	130
Tisk filmových scén.....	130
Možnosti tisku filmů	130
Přidávání snímků na seznam tisků (DPOF)	131
Konfigurace nastavení tisku	131
Nastavení tisku pro jednotlivé snímky	131
Nastavení tisku pro rozsah snímků	132
Nastavení tisku pro všechny snímky	132
Vymazání všech snímků ze seznamu tisků.....	132
Tisk snímků přidaných na seznam tisků (DPOF)	132
Přidání snímků do fotoalba.....	133
Volba metody výběru snímků	133
Přidání jednotlivých snímků.....	133
Přidání všech snímků do fotoalba	133
Odebrání všech snímků z fotoalba	133
Dodatek.....	134
Odstraňování problémů.....	134
Zprávy zobrazované na monitoru.....	138

Před použitím
Základní příručka
Pokročilá příručka
Základy práce s fotoaparátem
Režim Auto / Režim Hybridní Auto
Další režimy fotografování
Režim P
Režim přehrávání
Funkce Wi-Fi
Nabídka nastavení
Příslušenství
Dodatek
Rejstřík

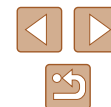

Informace zobrazované na monitoru.....	140
Fotografování (zobrazené informace)	140
Stav baterie	140
Přehrávání (podrobné informace).....	141
Přehled panelu pro ovládání filmů.....	141
Tabulky funkcí a nabídek.....	142
Funkce dostupné v jednotlivých režimech fotografování.....	142
Nabídka FUNC.....	143
Karta fotografování	145
Karta nastavení	147
Karta přehrávání.....	147
Karta tisku.....	148
Nabídka FUNC. režimu přehrávání	148
Pokyny pro manipulaci	148
Specifikace.....	149
Fotoaparát.....	149
Počet snímků / Doba záznamu, Doba přehrávání.....	150
Rozsah zaostřitelných vzdáleností	150
Počet snímků, které lze uložit na paměťovou kartu.....	151
Doba záznamu na paměťovou kartu	151
Baterie NB-11LH.....	152
Nabíječka baterií CB-2LF/CB-2LFE	152
Rejstřík	153
Upozornění k připojení Wi-Fi (k bezdrátové síti LAN).....	155
Upozornění na rušení rádiových vln	155
Bezpečnostní opatření.....	155
Ochranné známky a licence	156
Zřeknutí se odpovědnosti	157

Před použitím
Základní příručka
Pokročilá příručka
Základy práce s fotoaparátem
Režim Auto / Režim Hybridní Auto
Další režimy fotografování
Režim P
Režim přehrávání
Funkce Wi-Fi
Nabídka nastavení
Příslušenství
Dodatek
Rejstřík



Běžné činnosti s fotoaparátem

Fotografování

- Použití fotoaparátem určených nastavení (Režim Auto, Režim Hybridní Auto)
 - [28](#), [30](#)
- Pozorování několika efektů aplikovaných na každý snímek s použitím fotoaparátem určených nastavení (Režim Kreativní snímek)
 - [44](#)

Pořízení kvalitních snímků osob



Portréty
([46](#))

Specifické scény



Slabé osvětlení
([46](#))



Ohňostroj
([46](#))

Aplikace speciálních efektů



Živé barvy
([47](#))



Efekt plakátu
([47](#))



Efekt rybí oko
([47](#))



Efekt miniatURY
([48](#))



Levný fotoaparát
([49](#))



Monochromatický
([49](#))

- Zaostření na tváře osob
 - [28](#), [46](#), [59](#)
- Fotografování bez blesku (Vypnutí blesku)
 - [37](#), [63](#)
- Zhotovení autoportrétů (Samospoušť)
 - [36](#), [51](#)
- Přidání razítka data
 - [37](#)
- Kombinace filmových klipů a snímků (Krátký film)
 - [30](#)

Prohlížení

- Prohlížení snímků (Režim přehrávání)
 - [64](#)
- Automatické přehrávání snímků (Prezentace)
 - [70](#)
- Prohlížení snímků na televizoru
 - [123](#)
- Prohlížení snímků na počítači
 - [125](#)
- Rychlé procházení mezi snímky
 - [67](#)
- Vymazání snímků
 - [74](#)
- Automatické vytvoření alba
 - [84](#)

Záznam a prohlížení filmů

- Záznam filmů
 - [28](#)
- Prohlížení filmů (Režim přehrávání)
 - [64](#)

Před použitím

Základní příručka

Pokročilá příručka

Základy práce
s fotoaparátem

Režim Auto /
Režim Hybridní Auto

Další režimy
fotografování

Režim P

Režim přehrávání

Funkce Wi-Fi

Nabídka nastavení

Příslušenství

Dotek

Rejstřík



Tisk

- Tisk snímků
- 127

Ukládání

- Uložení snímků do počítače pomocí kabelu
- 126

Používání funkcí Wi-Fi

- Odeslání snímků do telefonu Smartphone
- 88
- Sdílení snímků online
- 99
- Odeslání snímků do počítače
- 94

Bezpečnostní upozornění

- Před použitím výrobku si nezapomeňte pečlivě přečíst níže uvedená bezpečnostní upozornění. Vždy dbejte na to, abyste výrobek používali správným způsobem.
- Bezpečnostní upozornění zde uvedená mají zabránit zranění uživatele či dalších osob a zamezit škodám na majetku.
- U každého samostatně prodávaného příslušenství si před jeho použitím přečtěte dodávané pokyny.



Varování

Označuje možnost vážného zranění či smrtelného úrazu.

- Nepoužívejte blesk v bezprostřední blízkosti očí osob. Intenzivní světlo záblesku by mohlo způsobit poškození zraku. Zejména při fotografování malých dětí s bleskem udržujte odstup minimálně 1 metr od fotografovaného dítěte.

- Zařízení skladujte mimo dosah dětí a batolat. Závěsný popruh omotaný okolo krku dítěte může způsobit udušení. Pokud váš výrobek používá napájecí kabel, může náhodné omotání kabelu okolo krku dítěte způsobit udušení.

- Používejte pouze doporučené napájecí zdroje.
- Výrobek nerozebírejte, neupravujte, ani jej nevystavujte vysokým teplotám.
- Pokud je baterie opatřena přilepeným obalem, tento obal neodlepujte.
- Chraňte výrobek před pádem a nevystavujte jej silným nárazům.
- Nedotýkejte se vnitřních částí výrobku v případě, že došlo k jejich odhalení například v důsledku pádu výrobku.
- Výrobek přestaňte ihned používat v případě, že z něho vychází kouř nebo neobvyklý zápach, a v dalších případech, kdy se chová nestandardním způsobem.
- K čištění výrobku nepoužívejte organická rozpouštědla, jako je alkohol, benzín nebo ředidla.

Před použitím

Základní příručka

Pokročilá příručka

Základy práce s fotoaparátem

Režim Auto / Režim Hybridní Auto

Další režimy fotografování

Režim P

Režim přehrávání

Funkce Wi-Fi

Nabídka nastavení

Příslušenství

Dodatek

Rejstřík



- Zamezte kontaktu výrobku s kapalinami a nedopusťte vniknutí kapaliny nebo cizího objektu do vnitřních částí výrobku. Mohlo by dojít k vzniku požáru nebo k úrazu elektrickým proudem. Pokud dojde k zvlhnutí výrobku nebo k vniknutí kapaliny či cizích objektů do vnitřních částí výrobku, ihned vyjměte baterii/baterie nebo výrobek odpojte od elektrické sítě.

- Pokud váš model obsahuje hledáček nebo vyměnitelný objektiv, nedívejte se přes hledáček nebo objektiv na jasné zdroje světla (například Slunce při jasném dni nebo jasné umělé zdroje světla). Hrozí riziko poškození vašeho zraku.

- Pokud váš model obsahuje vyměnitelný objektiv, nenechávejte objektiv (nebo fotoaparát s připojeným objektivem) na Slunci bez nasazené krytky objektivu. Mohlo by dojít k požáru.

- Nedotýkejte se výrobku za bouřky, pokud je připojen k elektrické síti. Mohlo by dojít k vzniku požáru nebo k úrazu elektrickým proudem. Ihned přestaňte výrobek používat a vzdalte se od něj.

- Používejte pouze doporučené baterie.

- Neumísťujte baterii/baterie do blízkosti otevřeného ohně ani je do něj nevhazujte.

Mohlo by dojít k explozi nebo vytečení baterie/baterií a následnému úrazu elektrickým proudem nebo požáru. V případě, že dojde ke kontaktu unikajícího elektrolytu z baterie s očima, ústy, pokožkou nebo oděvem, okamžitě postižená místa opláchněte vodou.

- Pokud výrobek využívá nabíječku baterií, věnujte pozornost následujícím pokynům.
 - Pravidelně odpojujte kabel a suchým hadříkem otírejte prach a nečistoty ulpělé na síťové vidlici, vnějších částech zásuvky elektrické sítě a okolním prostředí.
 - Síťovou vidlici nezapojujte ani neodpojujte mokřima rukama.
 - Nepoužívejte zařízení způsobem vedoucím k překročení jmenovité kapacity zásuvky elektrické sítě a napájecích kabelů. Nepoužívejte zařízení v případě poškození propojovací vidlice kabelu, ani v případě nesprávného (nedostatečného) zasunutí vidlice kabelu do zásuvky elektrické sítě.
 - Dejte pozor, aby se konektory ani vidlice nedostaly do kontaktu s prachem a kovovými předměty (jako jsou špendlíky nebo klíče).
 - Pokud je váš výrobek vybaven napájecím kabelem, nepřerušujte, nepoškozujte a neupravujte kabel ani na něj neumísťujte těžké předměty.

Mohlo by dojít k vzniku požáru nebo k úrazu elektrickým proudem.

- Na místech, kde je zakázáno fotografovat, fotoaparát vypněte. Elektromagnetické vlnění produkované fotoaparátem může narušovat činnost elektronických přístrojů a dalších zařízení. Při použití výrobku na místech, kde je používání elektronických zařízení omezeno (například uvnitř letadel a zdravotnických zařízení), dbejte patřičné pozornosti a dodržujte pokyny.

- Zamezte dlouhodobému kontaktu fotoaparátu s pokožkou. I když fotoaparát není na dotek horký, může dojít k nízkoteplotním popáleninám a zrudnutí pokožky nebo tvorbě puchýřů. Na horkých místech a v případech špatného větrání nebo necitlivé pokožky použijte stativ.

 Upozornění	Označuje možnost zranění.
--	---------------------------

- Při přenášení výrobku za popruh dbejte na to, abyste výrobkem do ničeho neudeřili, ani jej nevystavili silným nárazům nebo ořesům nebo jej nezachytili o jiné předměty.

- Dejte pozor, abyste nevystavili objektiv působení silného nárazu nebo tlaku.

Mohli byste poškodit fotoaparát nebo se poranit.

- Dejte pozor, abyste nevystavili monitor silným nárazům. Dojde-li k prasknutí monitoru, můžete se zranit střepy z monitoru.

- Při použití blesku dbejte pozor, abyste nezakrývali reflektor blesku prsty nebo oblečením.

Mohlo by dojít k popálení nebo poškození blesku.

- Výrobek nepoužívejte, neumísťujte ani neskladujte na následujících místech:

- Místa vystavená přímému slunečnímu záření
- Místa vystavená teplotám nad 40 °C
- Místa s vysokou vlhkostí či prašností

Na výše uvedených místech může dojít k úniku elektrolytu, přehřátí nebo výbuchu baterií a následnému požáru, popálení, úrazu elektrickým proudem nebo jinému úrazu. Přehřátí a poškození výrobku může vést k úrazu elektrickým proudem, požáru, popálení nebo k jinému zranění.

- Přechodové efekty v prezentacích mohou při dlouhodobém pozorování vyvolat nepříjemné pocity.

Před použitím
Základní příručka
Pokročilá příručka
Základy práce s fotoaparátem
Režim Auto / Režim Hybridní Auto
Další režimy fotografování
Režim P
Režim přehrávání
Funkce Wi-Fi
Nabídka nastavení
Příslušenství
Dodatek
Rejstřík

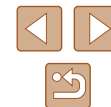

- Při použití volitelných objektivů, filtrů a filtrových adaptérů (jsou-li dostupné) kontrolujte správné připevnění tohoto příslušenství.

Dojde-li k uvolnění a pádu příslušenství objektivu, může se roztržít a skleněné střešky z čoček mohou způsobit pořezání.

- U výrobků s automatickým vysouváním a zasouváním blesku dávejte při zasouvání blesku pozor, abyste se neskřípli.

Mohlo by dojít ke zranění.

Upozornění

Označuje možnost škod na majetku.

- Nemiřte fotoaparát do intenzivních zdrojů světla, jaké představuje například slunce za jasného dne nebo intenzivní zdroj umělého světla. Takovéto jednání by mohlo způsobit poškození obrazového snímače nebo vnitřních součástí přístroje.

- Při použití fotoaparátu na písčité pláži nebo ve větrném prostředí dbajte na to, aby se do přístroje nedostal písek nebo prach.

- U výrobků s automatickým vysouváním a zasouváním blesku netiskněte blesk silou dolů ani se jej nepokoušejte páčením otevřít. Mohlo by dojít k poškození výrobku.

- Bavlněným tamponem nebo kouskem látky otřete z blesku veškeré cizí objekty, jako je prach, špína apod. Teplo vydávané bleskem může způsobit uvolnění kouře z cizího objektu nebo může dojít k poruše výrobku.

- Pokud výrobek nepoužíváte, vyjměte baterii/baterie a uložte je. Jakékoli vytečení baterie může způsobit poškození výrobku.

- Před likvidací baterie/baterií zakryjte kontakty páskou či jiným izolačním materiálem.

Dotyk těchto kontaktů a jiných kovových materiálů může vést k vzniku požáru nebo výbuchu.

- Nepoužíváte-li výrobek, odpojte od elektrické sítě jakoukoli nabíječku baterií používanou s výrobkem. Používaný výrobek nezakrývejte oblečením ani jinými objekty.

Dlouhodobé nepřerušené zapojení nabíječky baterií do elektrické sítě může způsobit přehřátí a deformaci jednotky a následný požár.

- V blízkosti domácích zvířat neponechávejte žádné baterie. Rozkousáním baterie zvířetem může dojít k úniku elektrolytu, přehřátí nebo výbuchu baterie a následnému poškození výrobku nebo požáru.

- Používá-li váš výrobek více baterií, nepoužívejte společně baterie s různou úrovní nabití či staré a nové baterie. Nevkládejte baterie s chybnou polaritou kontaktů + a –.

Mohlo by dojít k poškození výrobku.

- Nesedějte si s fotoaparátem vloženým do kapsy kalhot.

Mohlo by dojít k závadě nebo k poškození monitoru.

- Při vkládání fotoaparátu do brašny se ujistěte, že nedochází ke kontaktu monitoru s tvrdými předměty. Je-li výrobek vybaven zavíracím monitorem, rovněž zavřete monitor (tak, aby směřoval zobrazovačem k tělu fotoaparátu).

- Na výrobek neupevňujte žádné tvrdé předměty.

Mohlo by dojít k závadě nebo k poškození monitoru.



Před použitím

Základní příručka

Pokročilá příručka

Základy práce s fotoaparátem

Režim Auto / Režim Hybridní Auto

Další režimy fotografování

Režim P

Režim přehrávání

Funkce Wi-Fi

Nabídka nastavení

Příslušenství

Dotek

Registřík



Základní příručka

Základní operace

Základní informace a pokyny, od úvodní přípravy až po fotografování a přehrávání

Základní příprava

Na fotografování se připravte následujícím způsobem.

Nasazení řemínku

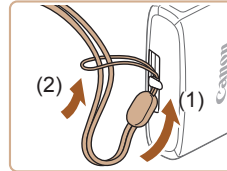

- Konec řemínku protáhněte otvorem v očku pro upevnění řemínku (1) a poté protáhněte druhý konec řemínku smyčkou na protaženém konci řemínku (2).

Správné držení fotoaparátu



- Řemínek fotoaparátu si nasadíte na zápěstí.
- Během fotografování přitiskněte paže k tělu a držte fotoaparát pevně, abyste zabránili jeho pohybu. Dejte pozor, abyste prsty nezakrývali blesk.

Před použitím

Základní příručka

Pokročilá příručka

Základy práce s fotoaparátem

Režim Auto / Režim Hybridní Auto

Další režimy fotografování

Režim P

Režim přehrávání

Funkce Wi-Fi

Nabídka nastavení

Příslušenství

Dodatek

Rejstřík

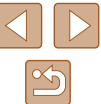

Nabití baterie

Baterii před použitím nabijte pomocí dodávané nabíječky. Na toto úvodní nabití baterie nezapomeňte, protože baterie není při zakoupení fotoaparátu nabitá.



1 Vložte baterii.

- Po vyrovnání značek ▲ na baterii a nabíječky zasuňte baterii do nabíječky (1) a zatlačte ji směrem dolů (2).

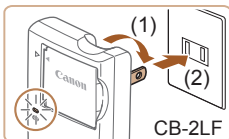

2 Nabijte baterii.

- CB-2LF: Vyklepne síťovou vidlici (1) a zapojte nabíječku do zásuvky elektrické sítě (2).
- CB-2LFE: Zapojte jeden konec napájecího kabelu do nabíječky a druhý konec do zásuvky elektrické sítě.
- Kontrolka nabíjení se rozsvítí oranžově a baterie se začne nabíjet.

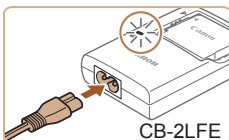

- Po dokončení nabíjení změní kontrolka barvu na zelenou.

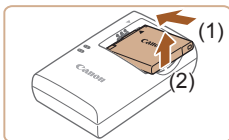

3 Vyměňte baterii.

- Po odpojení nabíječky baterii od elektrické sítě vyměňte baterii tak, že ji stisknete dovnitř (1) a vyjmete směrem nahoru (2).



- Pro ochranu baterie a zachování jejího optimálního stavu nenabíjejte baterii souvisle po dobu delší než 24 hodin.
- V případě nabíječek baterií, které používají napájecí kabel, nepřipojujte nabíječku ani kabel k jiným objektům. Taková činnost by mohla vést k poruše nebo poškození produktu.



- Podrobnosti o dobách nabíjení, počtech snímků a dobách nahrávání při použití plně nabitě baterie viz „Počet snímků / Doba záznamu, Doba přehrávání“ (150).
- Nabité baterie jsou i v případě nečinnosti zatíženy samovybíjením. Baterii nabijte v den, kdy ji budete používat (nebo bezprostředně předtím).
- Nabíječku baterií je možné používat v oblastech vybavených elektrickou sítí se střídavým proudem o napětí 100 – 240 V AC (50/60 Hz). Pokud síťová zástrčka neodpovídá zásuvce, použijte komerčně dostupný adaptér. Nikdy nepoužívejte elektrické transformátory určené pro cestování do zahraničí, neboť mohou poškodit baterii.

Vložení baterie a paměťové karty

Do fotoaparátu vložte baterii (součást dodávky) a paměťovou kartu (prodávána samostatně). Dříve než začnete používat novou paměťovou kartu nebo paměťovou kartu, která byla naformátována v jiném zařízení, měli byste ji naformátovat pomocí tohoto fotoaparátu (117).

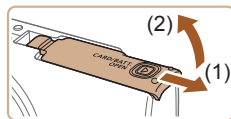

1 Otevřete krytku.

- Posuňte krytku (1) a otevřete ji (2).

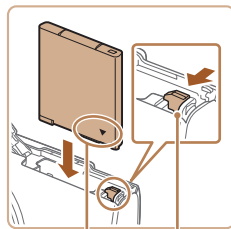

2 Vložte baterii.

- Uchopte baterii kontakty (1) směřujícími vyobrazeným způsobem, stiskněte aretaci baterie (2) ve směru šipky a zasuňte baterii do přístroje, až slyšitelně zaklapne do aretované polohy.
- Pokud vložíte baterii ve špatné orientaci, nelze ji zaaretovat ve správné poloze. Vždy kontrolujte správnou orientaci baterie a její zajištění v přístroji.

Před použitím

Základní příručka

Pokročilá příručka

Základy práce s fotoaparátem

Režim Auto / Režim Hybridní Auto

Další režimy fotografování

Režim P

Režim přehrávání

Funkce Wi-Fi

Nabídka nastavení

Příslušenství

Dotacek

Rejstřík

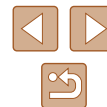

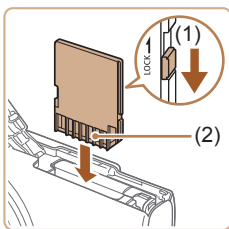

3 Zkontrolujte přepínač ochrany proti zápisu na kartě a vložte paměťovou kartu.

- Pokud je paměťová karta opatřena přepínačem ochrany proti zápisu, nebude v případě nastavení přepínače do zamknuté polohy možné zaznamenávat data. Posuňte přepínač ve směru šipky (1).
- Vložte paměťovou kartu kontakty (2) směřujícími vyobrazeným způsobem a zasuňte ji tak daleko do přístroje, až zaklapne do aretované polohy.
- Vždy kontrolujte správnou orientaci vkládané paměťové karty. Vložíte-li paměťovou kartu v nesprávné orientaci, může dojít k poškození fotoaparátu.

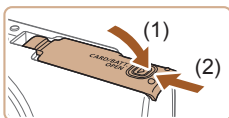

4 Zavřete krytku.

- Sklopte krytku (1) a za současného stisknutí směrem dolů ji zasuňte směrem dovnitř, až zaklapne do zavřené polohy (2).



- Informace o počtech snímků a hodinách záznamu, které lze uložit na paměťovou kartu, viz „Počet snímků, které lze uložit na paměťovou kartu“ (151).

■ Vyjmutí baterie a paměťové karty

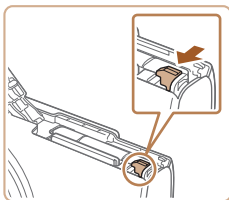

Vyjměte baterii.

- Otevřete krytku a stiskněte aretaci baterie ve směru šipky.
- Baterie se povysune.

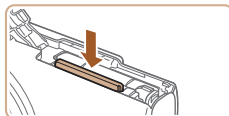

Vyjměte paměťovou kartu.

- Zatláče paměťovou kartu směrem do těla přístroje, až uslyšíte klapnutí, a potom ji pomalu uvolněte.
- Paměťová karta se uvolní a povysune.

Nastavení data a času

Pokud se po zapnutí fotoaparátu zobrazí obrazovka [Datum/čas], nastavte následujícím způsobem přesné datum a čas. Tyto informace se při pořízení snímku uloží do vlastností snímku a využívají se při řazení snímků podle data pořízení nebo při tisku snímků s uvedením data pořízení.

V případě potřeby můžete rovněž přidat na snímky razítko data (137).

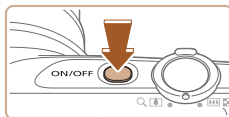

1 Zapněte fotoaparát.

- Stiskněte tlačítko ON/OFF.
- Zobrazí se obrazovka [Datum/čas].

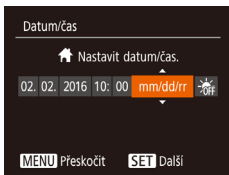

2 Nastavte datum a čas.

- Stisknutím tlačítek [◀][▶] vyberte požadovanou položku.
- Stisknutím tlačítek [▲][▼] zadejte hodnoty data a času.
- Po dokončení stiskněte tlačítko [OK].

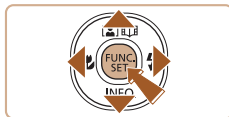

Před použitím
Základní příručka
Pokročilá příručka
Základy práce s fotoaparátem
Režim Auto / Režim Hybridní Auto
Další režimy fotografování
Režim P
Režim přehrávání
Funkce Wi-Fi
Nabídka nastavení
Příslušenství
Dodatek
Rejstřík

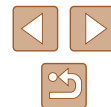

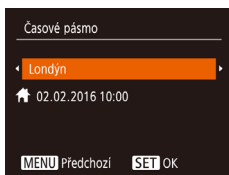

3 Zadejte místní časové pásmo.

- Stisknutím tlačítek [◀][▶] vyberte domácí časové pásmo.

4 Dokončete proces nastavení.

- Po dokončení nastavování stiskněte tlačítko [MENU]. Po zobrazení zprávy pro potvrzení obrazovka pro nastavení zmizí.
- Stisknutím tlačítka ON/OFF vypnete fotoaparát.



- Dokud nenastavíte datum, čas a místní časové pásmo, bude se obrazovka [Datum/čas] zobrazovat při každém zapnutí fotoaparátu. Zadejte správné informace.



- Chcete-li nastavit letní čas (posunutí času o 1 hodinu dopředu), vyberte možnost [ON] v kroku 2 a potom vyberte stisknutím tlačítek [▲][▼] možnost [OFF].

Změna data a času

Úpravu zobrazení data a času proveďte následujícím způsobem.

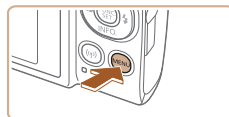

1 Zobrazte obrazovku nabídky.

- Stiskněte tlačítko [MENU].

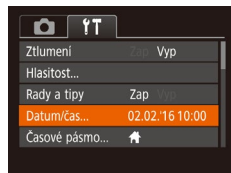

2 Vyberte položku [Datum/čas].

- Posunutím páčky zoomu vyberte kartu [↑].
- Stisknutím tlačítek [▲][▼] vyberte položku [Datum/čas] a potom stiskněte tlačítko [MENU].

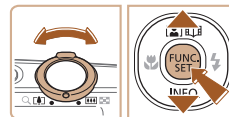

3 Změňte datum a čas.

- Podle pokynů uvedených v kroku 2 „Nastavení data a času“ (17) upravte nastavení.
- Stisknutím tlačítka [MENU] zavřete obrazovku nabídky.



- Nastavení data/času jsou po vyjmutí baterie z fotoaparátu uchována po dobu přibližně tří týdnů pomocí vestavěné baterie pro datum/čas (záložní baterie).
- Po vložení nabitě baterie se baterie pro datum/čas přibližně za čtyři hodiny nabije, a to i při ponechání fotoaparátu ve vypnutém stavu.
- Dojde-li k vybití baterie pro datum/čas, zobrazí se po zapnutí fotoaparátu obrazovka [Datum/čas]. Podle pokynů uvedených v části „Nastavení data a času“ (17) nastavte správné datum a čas.

Před použitím

Základní příručka

Pokročilá příručka

Základy práce s fotoaparátem

Režim Auto / Režim Hybridní Auto

Další režimy fotografování

Režim P

Režim přehrávání

Funkce Wi-Fi

Nabídka nastavení

Příslušenství

Dodatek

Rejstřík



Jazyk zobrazení

Jazyk pro zobrazení údajů lze podle potřeby změnit.



1 Přejděte do režimu přehrávání.

- Stiskněte tlačítko [▶].

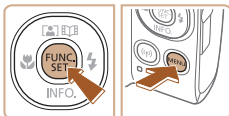

2 Otevřete obrazovku nastavení.

- Stiskněte a přidržte tlačítko [FUNC/SET] a ihned potom stiskněte tlačítko [MENU].



3 Nastavte jazyk zobrazení.

- Stisknutím tlačítek [▲][▼][◀][▶] vyberte jazyk a potom stiskněte tlačítko [MENU].
- Po nastavení jazyka zobrazení se obrazovka nastavení zavře.



- Pokud uděláte v kroku 2 mezi stisknutím tlačítka [FUNC/SET] a tlačítka [MENU] příliš dlouhou pauzu, zobrazí se aktuální čas. V takovém případě zrušte zobrazení času stisknutím tlačítka [MENU] a opakujte krok 2.
- Jazyk zobrazení můžete změnit také stisknutím tlačítka [MENU] a výběrem položky [Jazyk] na kartě [N].

Seznámení s činností fotoaparátu

► Statické snímky ► Filmy

Pomocí těchto pokynů zapnete fotoaparát, poříďte statické snímky nebo filmy a prohlédnete si pořízené výsledky.

Fotografování (Režim Smart Auto)

Chcete-li používat plně automatický výběr optimálního nastavení pro specifické scény, jednoduše nechte určit fotoaparát fotografovaný objekt a snímací podmínky.

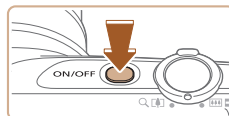

1 Zapněte fotoaparát.

- Stiskněte tlačítko ON/OFF.
- Zobrazí se úvodní obrazovka.



2 Přejděte do režimu [AUTO].

- Nastavte přepínač režimů do polohy [CAMERA].
- Stiskněte tlačítko [MENU], stisknutím tlačítek [▲][▼] vyberte položku [AUTO], a potom znovu stiskněte tlačítko [MENU].
- Stisknutím tlačítek [▲][▼] vyberte položku [AUTO] a potom stiskněte tlačítko [MENU].
- Namířte fotoaparát na objekt. Fotoaparát po dobu určování fotografované scény lehce cvaká.
- V pravém horním rohu monitoru se zobrazí ikona scény a ikona režimu stabilizace obrazu.
- Rámečky zobrazené okolo libovolných rozpoznávaných objektů značí zaostření těchto objektů.



Před použitím

Základní příručka

Pokročilá příručka

Základy práce s fotoaparátem

Režim Auto / Režim Hybridní Auto

Další režimy fotografování

Režim P

Režim přehrávání

Funkce Wi-Fi

Nabídka nastavení

Příslušenství

Dotek

Rejstřík

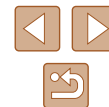



3 Určete kompozici snímku.

- Chcete-li nastavit delší ohniskovou vzdálenost a zvětšit fotografovaný objekt, posuňte páčku zoomu směrem k symbolu [T] (teleobjektiv), chcete-li nastavit kratší ohniskovou vzdálenost, posuňte páčku zoomu směrem k symbolu [W] (širokouhlý objektiv).

4 Exponujte / Zahajte záznam.

Požizování statických snímků

1) Zaostřete.

- Namáčkněte tlačítko spouště do poloviny. Fotoaparát po zaostření dvakrát pípne a zobrazí rámečky označující zaostřená místa obrazového pole.

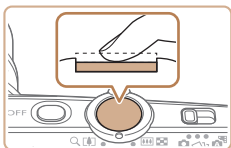

2) Exponujte.

- Stiskněte tlačítko spouště až na doraz.
- Během expozice přehrává fotoaparát zvuk závěrky a za nízké hladiny osvětlení dochází k automatickému spuštění blesku.
- Fotoaparátem nehýbejte až do odeznění zvuku závěrky.
- Po zobrazení vašeho snímku se fotoaparát vrátí na obrazovku režimu fotografování.

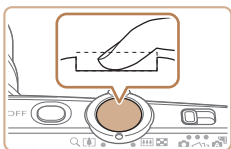

(1)



Záznam filmů

1) Zahajte záznam.

- Stiskněte tlačítko filmu. Fotoaparát jednou pípne, začne zaznamenávat film a na monitoru se zobrazí údaj [● ZÁZN] a uplynulý čas (1).
- V horní a spodní části monitoru se zobrazují černé pruhy a objekt je lehce zvětšený. Černé pruhy označují oblasti obrazového pole, které nebudou zaznamenány.
- Rámečky zobrazené okolo libovolných rozpoznávaných tváří osob značí zaostření těchto tváří.
- Jakmile je zahájeno pořizování záznamu, sejměte prst z tlačítka filmu.

2) Ukončete záznam.

- Chcete-li zastavit záznam filmu, stiskněte znovu tlačítko filmu. Fotoaparát dvakrát pípne a záznam filmu se ukončí.

Před použitím
Základní příručka
Pokročilá příručka
Základy práce s fotoaparátem
Režim Auto / Režim Hybridní Auto
Další režimy fotografování
Režim P
Režim přehrávání
Funkce Wi-Fi
Nabídka nastavení
Příslušenství
Dodatek
Rejstřík



Prohlížení

Pořízené snímky nebo filmy lze následujícím způsobem prohlížet na monitoru.



1 Přejděte do režimu přehrávání.

- Stiskněte tlačítko [▶].
- Zobrazí se poslední pořízený snímek.



2 Vyberte snímky.

- Chcete-li zobrazit předcházející snímek, stiskněte tlačítko [◀]. Chcete-li zobrazit následující snímek, stiskněte tlačítko [▶].

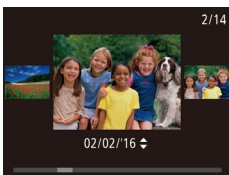

- Chcete-li zobrazit tuto obrazovku (režim Rolování zobrazení), stiskněte a přidržeťte tlačítko [◀][▶] na dobu minimálně 1 s. V tomto režimu procházíte snímky stisknutím tlačítek [◀][▶].
- Chcete-li se vrátit do režimu zobrazení jednotlivých snímků, stiskněte tlačítko [⊕].
- Filmy jsou označeny ikonou [SET ▶]. Chcete-li přehrávat filmy, pokračujte krokem 3.

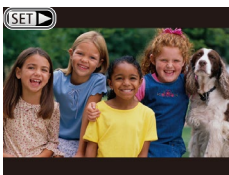

3 Přehrávejte filmy.

- Stiskněte tlačítko [⊕], stisknutím tlačítek [▲][▼] vyberte položku [▶], a potom znovu stiskněte tlačítko [⊕].
- Zahájí se přehrávání filmu a po jeho dokončení se zobrazí ikona [SET ▶].
- Chcete-li upravit hlasitost, použijte během přehrávání tlačítko [▲][▼].



- Chcete-li přepnout z režimu přehrávání do režimu fotografování, namáčkněte tlačítko spouště do poloviny.

Mazání snímků

Nepotřebné snímky můžete jednotlivě vybírat a vymazat. Při mazání snímků buďte opatrní, vymazané snímky již nelze obnovit.

1 Vyberte snímek, který chcete vymazat.

- Stisknutím tlačítek [◀][▶] vyberte snímek.

2 Vymažte snímek.

- Stiskněte tlačítko [⊕], stisknutím tlačítek [▲][▼] vyberte položku [Smazat?], a potom znovu stiskněte tlačítko [⊕].
- Po zobrazení zprávy [Smazat?] vyberte stisknutím tlačítek [◀][▶] možnost [Smazat] a potom stiskněte tlačítko [⊕].
- Aktuální snímek se vymaže.
- Chcete-li zrušit mazání, vyberte stisknutím tlačítek [◀][▶] položku [Zrušit] a potom stiskněte tlačítko [⊕].

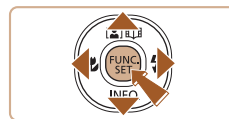

- Fotoaparát umožňuje rovněž vybrat více snímků a tyto snímky vymazat současně (75).

Před použitím

Základní příručka

Pokročilá příručka

Základy práce s fotoaparátem

Režim Auto / Režim Hybridní Auto

Další režimy fotografování

Režim P

Režim přehrávání

Funkce Wi-Fi

Nabídka nastavení

Příslušenství

Dotek

Rejstřík



Pokročilá příručka

Základy práce s fotoaparátem

Další základní operace a více způsobů zábavy s fotoaparátem včetně volitelných funkcí pro fotografování a přehrávání

Zapnutí/vypnutí

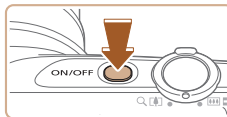

Režim fotografování

- Stisknutím tlačítka ON/OFF zapnete fotoaparát a připravíte jej k fotografování.
- Chcete-li fotoaparát vypnout, stiskněte tlačítko ON/OFF znovu.



Režim přehrávání

- Stisknutím tlačítka [▶] zapnete fotoaparát a zobrazíte snímky.
- Chcete-li fotoaparát vypnout, stiskněte tlačítko [▶] znovu.



- Chcete-li přepnout z režimu fotografování do režimu přehrávání, stiskněte tlačítko [▶].
- Chcete-li přepnout z režimu přehrávání do režimu fotografování, namáčkněte tlačítko spouště do poloviny (23).
- Jakmile je fotoaparát v režimu přehrávání, dojde po uplynutí přibližně jedné minuty k zasunutí objektivu. Je-li objektiv fotoaparátu zasunutý, můžete fotoaparát vypnout stisknutím tlačítka [▶].

Před použitím

Základní příručka

Pokročilá příručka

Základy práce s fotoaparátem

Režim Auto /
Režim Hybridní Auto

Další režimy
fotografování

Režim P

Režim přehrávání

Funkce Wi-Fi

Nabídka nastavení

Příslušenství

Dotek

Rejstřík

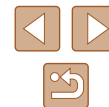

Funkce úspory energie (Automatické vypnutí)

Z důvodu úspory energie se po určité době nečinnosti automaticky vypne monitor (Vypnutí zobrazení) a následně rovněž fotoaparát.

Funkce úspory energie v režimu fotografování

Monitor fotoaparátu se automaticky vypne po uplynutí přibližně jedné minuty nečinnosti. Přibližně po uplynutí dalších dvou minut se zasune objektiv a fotoaparát se zcela vypne. Jestliže je vypnutý monitor, ale objektiv ještě není zasunutý, aktivujete namáčknutím tlačítka spouště do poloviny (123) monitor a připravíte fotoaparát na fotografování.

Funkce úspory energie v režimu přehrávání

Fotoaparát se automaticky vypne po uplynutí přibližně pěti minut nečinnosti.



- Podle potřeby můžete deaktivovat funkci Autom. vypnutí a upravit načasování vypnutí zobrazení (116).
- Funkce úspory energie není aktivní, je-li fotoaparát připojen k jiným zařízením pomocí Wi-Fi (87) nebo je-li připojen k počítači (126).

Tlačítko spouště

Abyste zajistili správné zaostření všech snímků, vždy nejprve namáčkněte tlačítko spouště do poloviny a po dokončení zaostřování stiskněte tlačítko zbývající část jeho chodu až na doraz pro expozici snímku. V této příručce jsou činnosti a možné stavy tlačítka spouště popisovány jako *namáčknutí tlačítka spouště do poloviny* a *stisknutí tlačítka spouště až na doraz*.

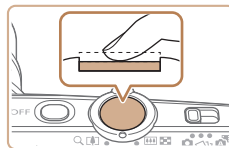

1 Namáčkněte tlačítko spouště do poloviny. (Lehce stiskněte tlačítko kvůli zaostření.)

- Namáčkněte tlačítko spouště do poloviny. Fotoaparát po dokončeném zaostření dvakrát pípe a zobrazí rámečky jako indikaci zaostřených míst obrazového pole.

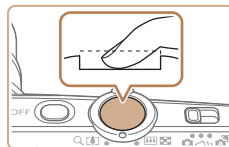

2 Stiskněte tlačítko spouště až na doraz. (Stiskněte doposud lehce namáčknuté tlačítko spouště až na doraz.)

- Fotoaparát přehraje zvuk závěrky a pořídí snímek.
- Fotoaparátem nehýbejte až do odeznění zvuku závěrky.



- Exponujete-li přímo bez předchozího namáčknutí tlačítka spouště do poloviny, nemusí být výsledný snímek správně zaostřený.
- Doba přehrávání zvuku závěrky se liší v závislosti na času závěrky potřebném pro dosažení správné expozice. Při fotografování některých scén může být tato doba delší. Pohne-li se fotoaparát (nebo fotografovaný objekt) před ukončením přehrávání zvuku závěrky, mohou být snímky rozmazané.

Před použitím

Základní příručka

Pokročilá příručka

Základy práce s fotoaparátem

Režim Auto / Režim Hybridní Auto

Další režimy fotografování

Režim P

Režim přehrávání

Funkce Wi-Fi

Nabídka nastavení

Příslušenství

Dotacek

Rejstřík



Možnosti zobrazení v režimu fotografování

Stisknutím tlačítka [▼] lze měnit zobrazované informace nebo informace skrýt. Podrobnosti o zobrazovaných informacích viz „Informace zobrazované na monitoru“ (140).

	Informace se zobrazují
	Informace se nezobrazují



- Při fotografování za slabého osvětlení se automaticky zvýší jas obrazu na monitoru pomocí funkce nočního zobrazení pro možnost snazší kontroly kompozice. Jas snímku zobrazeného na monitoru a jas skutečně zaznamenaného snímku však budou odlišné. Pamatujte si, že zkreslený nebo trhaný obraz objektu na monitoru neovlivní zaznamenané snímky.
- Možnosti zobrazení pro přehrávání viz „Přepínání režimů zobrazení“ (65).

Použití nabídky FUNC.

Pomocí nabídky FUNC. lze následovně nastavovat nejčastěji používané funkce.

Položky a možnosti nabídky se liší v závislosti na režimu fotografování (143) nebo přehrávání (148).

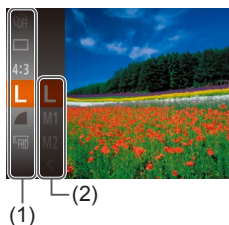

(1)

(2)

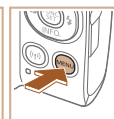
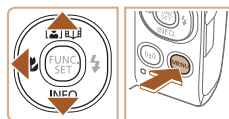

1 Zobrazte nabídku FUNC.

- Stiskněte tlačítko [FUNC].

2 Vyberte položku nabídky.

- Stisknutím tlačítek [▲][▼] vyberte položku nabídky (1) a potom stiskněte tlačítko [FUNC] nebo [▶].
- Dostupné možnosti (2) jsou uvedeny vedle položek nabídky, vpravo.
- V závislosti na položce nabídky lze funkce specifikovat jednoduchým stisknutím tlačítka [FUNC] nebo [▶], resp. se zobrazí pro konfiguraci funkce další obrazovka.

3 Vyberte možnost.

- Stisknutím tlačítek [▲][▼] vyberte požadovanou možnost.
- Položky označené ikonou [MENU] lze konfigurovat stisknutím tlačítka [MENU].
- Chcete-li se vrátit k položkám nabídky, stiskněte tlačítko [◀].

Před použitím

Základní příručka

Pokročilá příručka

Základy práce s fotoaparátem

Režim Auto / Režim Hybridní Auto

Další režimy fotografování

Režim P

Režim přehrávání

Funkce Wi-Fi

Nabídka nastavení

Příslušenství

Dotek

Rejstřík





4 Potvrďte svoji volbu a odejděte.

- Stiskněte tlačítko [OK].
- Znovu se zobrazí obrazovka zobrazená před stisknutím tlačítka [OK] v kroku 1 a potom se zobrazí nastavená možnost.



- Pokud jste omylem provedli nesprávné nastavení, můžete obnovit výchozí nastavení fotoaparátu (📖 120).

Použití obrazovky nabídky

Pomocí obrazovky nabídky lze následovně nastavovat různé funkce fotoaparátu. Položky nabídek jsou uspořádány do samostatných karet podle účelu, například pro fotografování [📷], přehrávání [▶] apod. Dostupnost jednotlivých položek nabídek se liší v závislosti na vybraném režimu fotografování nebo přehrávání (📖 145 – 📖 148).

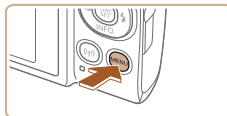

1 Zobrazte obrazovku nabídky.

- Stiskněte tlačítko [MENU].



2 Vyberte kartu.

- Posunutím páčky zoomu vyberte kartu.
- Po základním výběru karty stisknutím tlačítek [▲][▼] můžete stisknutím tlačítek [◀][▶] přepínat mezi kartami.

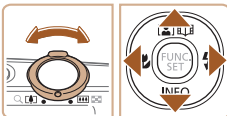

Před použitím

Základní příručka

Pokročilá příručka

Základy práce s fotoaparátem

Režim Auto / Režim Hybridní Auto

Další režimy fotografování

Režim P

Režim přehrávání

Funkce Wi-Fi

Nabídka nastavení

Příslušenství

Dotek

Rejstřík

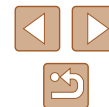

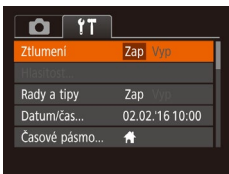
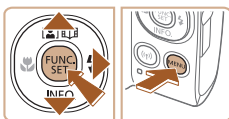
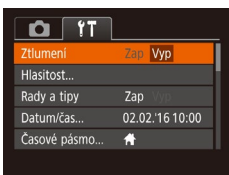

3 Vyberte položku nabídky.

- Stisknutím tlačítek [▲][▼] vyberte položku nabídky.
- V případě položek nabídky a možností, které nejsou zobrazeny, nejprve přepněte stisknutím tlačítka [☉] nebo [▶] obrazovku a potom vyberte stisknutím tlačítek [▲][▼] požadovanou položku nabídky.
- Chcete-li se vrátit k předchozí obrazovce, stiskněte tlačítko [MENU].

4 Vyberte možnost.

- Stisknutím tlačítek [◀][▶] vyberte požadovanou možnost.

5 Potvrďte svoji volbu a odejděte.

- Stisknutím tlačítka [MENU] se vraťte na obrazovku zobrazenou před stisknutím tlačítka [MENU] v kroku 1.



- Pokud jste omylem provedli nesprávné nastavení, můžete obnovit výchozí nastavení fotoaparátu (120).

Klávesnice zobrazovaná na monitoru

K zadání údajů pro připojení k síti Wi-Fi (88) použijte klávesnici zobrazovanou na monitoru. Pamatujte si, že délka a typ informací, které lze zadat, se mění v závislosti na použité funkci.

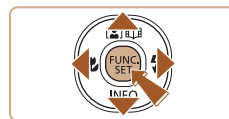
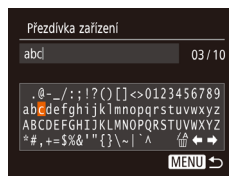

Zadání znaků

- Stisknutím tlačítek [▲][▼][◀][▶] vyberte znak a zadejte jej stisknutím tlačítka [☉].

Pohyb kurzoru

- Vyberte možnost [◀] nebo [▶] a stiskněte tlačítko [☉].

Mazání znaků

- Vyberte možnost [☹] a stiskněte tlačítko [☉]. Předchozí znak se vymaže.

Potvrzení zadání a návrat k předchozí obrazovce

- Stiskněte tlačítko [MENU].

Před použitím

Základní příručka

Pokročilá příručka

Základy práce s fotoaparátem

Režim Auto / Režim Hybridní Auto

Další režimy fotografování

Režim P

Režim přehrávání

Funkce Wi-Fi

Nabídka nastavení

Příslušenství

Dotek

Rejstřík

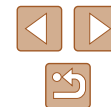

Indikátory

Indikátor na zadní straně fotoaparátu (📖4) bliká v tento okamžik zeleně.

- Připojeno k počítači (📖126)
- Vypnuté zobrazení (📖23, 📖116)
- Spouštění, záznam nebo načítání
- Komunikace s dalšími zařízeními
- Pořizování dlouhých expozič (📖52)
- Připojování/přenos pomocí Wi-Fi



- Pokud ukazatel bliká zeleně, neotvírejte krytku prostoru pro paměťovou kartu/baterii nebo s fotoaparátem netřeste nebo nebouchejte. Mohlo by dojít k poškození snímků nebo fotoaparátu či paměťové karty.

Hodiny

Můžete zkontrolovat aktuální čas.

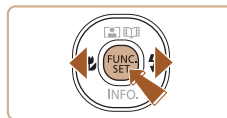

- Stiskněte a přidržte tlačítko [INFO].
- Zobrazí se aktuální čas.
- Pokud držíte fotoaparát při používání funkce hodin na výšku, přepne se zobrazení rovněž na výšku. Stisknutím tlačítek [◀][▶] změníte barvu zobrazení.
- Opětovným stisknutím tlačítka [INFO] ukončíte zobrazení hodin.



- Při vypnutém fotoaparátu stiskněte a přidržte tlačítko [INFO] a potom stisknutím tlačítka ON/OFF zobrazte hodiny.

Před použitím

Základní příručka

Pokročilá příručka

Základy práce s fotoaparátem

Režim Auto / Režim Hybridní Auto

Další režimy fotografování

Režim P

Režim přehrávání

Funkce Wi-Fi

Nabídka nastavení

Příslušenství

Dodatek

Rejstřík



Režim Auto / Režim Hybridní Auto

Praktický režim pro jednoduché fotografování s vyšší mírou kontroly nad výsledky

Fotografování s využitím fotoaparátu určených nastavení

Chcete-li používat plně automatický výběr optimálního nastavení pro specifické scény, jednoduše nechte určit fotoaparát fotografovaný objekt a snímací podmínky.

Fotografování (Režim Smart Auto)

► Statické snímky ► Filmy

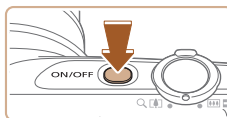

1 Zapněte fotoaparát.

- Stiskněte tlačítko ON/OFF.
- Zobrazí se úvodní obrazovka.

2 Přejděte do režimu [AUTO].

- Nastavte přepínač režimů do polohy [📷].
- Stiskněte tlačítko [ⓘ], stisknutím tlačítek [▲][▼] vyberte položku [AUTO], a potom znovu stiskněte tlačítko [ⓘ].
- Stisknutím tlačítek [▲][▼] vyberte položku [AUTO] a potom stiskněte tlačítko [ⓘ].
- Namiřte fotoaparát na objekt. Fotoaparát po dobu určování fotografované scény lehce cvaká.
- V pravém horním rohu monitoru se zobrazí ikona scény a ikona režimu stabilizace obrazu (📖32, 📖33).
- Rámečky zobrazené okolo libovolných rozpoznaných objektů značí zaostření těchto objektů.

Před použitím

Základní příručka

Pokročilá příručka

Základy práce s fotoaparátem

Režim Auto / Režim Hybridní Auto

Další režimy fotografování

Režim P

Režim přehrávání

Funkce Wi-Fi

Nabídka nastavení

Příslušenství

Dodatek

Rejstřík

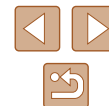



(1)



3 Určete kompozici snímku.

- Chcete-li nastavit delší ohniskovou vzdálenost a zvětšit fotografovaný objekt, posuňte páčku zoomu směrem k symbolu [☰] (teleobjektiv), chcete-li nastavit kratší ohniskovou vzdálenost, posuňte páčku zoomu směrem k symbolu [☷] (širokoúhlý objektiv). (Na monitoru se zobrazí sloupec zoomu (1) indikující aktuální pozici zoomu.)
- Chcete-li změnit nastavení zoomu rychle, posuňte páčku zoomu úplně k symbolu [☰] (teleobjektiv) nebo [☷] (širokoúhlý objektiv); chcete-li změnit nastavení zoomu pomalu, posuňte páčku jen o kousek v požadovaném směru.

4 Zahajte záznam.

Poživování statických snímků

1) Zaostřete.

- Namáčkněte tlačítko spouště do poloviny. Fotoaparát po zaostření dvakrát pípne a zobrazí rámečky označující zaostřená místa obrazového pole.
- Je-li zaostřených více oblastí na snímku, zobrazí se několik rámečků AF.

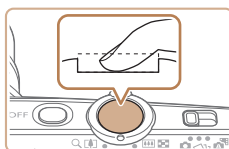
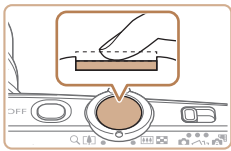

(1)



(2)

2) Exponujte.

- Stiskněte tlačítko spouště až na doraz.
- Během expozice přehrává fotoaparát zvuk závěrky a za nízké hladiny osvětlení dochází k automatickému spuštění blesku.
- Fotoaparátem nehýbejte až do odeznění zvuku závěrky.
- Po zobrazení vašeho snímku se fotoaparát vrátí na obrazovku režimu fotografování.

Záznam filmů

1) Zahajte záznam.

- Stiskněte tlačítko filmu. Fotoaparát jednou pípne, začne zaznamenávat film a na monitoru se zobrazí údaj [●ZÁZN] a uplynulý čas (1).
- V horní a spodní části monitoru se zobrazují černé pruhy a objekt je lehce zvětšený. Černé pruhy označují oblasti obrazového pole, které nebudou zaznamenány.
- Rámečky zobrazené okolo libovolných rozpoznávaných tváří osob značí zaostření těchto tváří.
- Jakmile je zahájeno pořizování záznamu, sejměte prst z tlačítka filmu.

Před použitím
Základní příručka
Pokročilá příručka
Základy práce s fotoaparátem
Režim Auto / Režim Hybridní Auto
Další režimy fotografování
Režim P
Režim přehrávání
Funkce Wi-Fi
Nabídka nastavení
Příslušenství
Dodatek
Rejstřík





2) Podle potřeby změňte velikost objektu a upravte kompozici záběru.

- Chcete-li změnit velikost objektu, opakujte operace v kroku 3. Dojde však k zaznamenání provozních zvuků fotoaparátu. Mějte na paměti, že filmy zaznamenané při modrém zobrazení faktoru zoomu budou zrnité.
- Pokud změňte kompozici záběru, zaostření, jas a barevné podání se automaticky upraví.



3) Ukončete záznam.

- Chcete-li zastavit záznam filmu, stiskněte znovu tlačítko filmu. Fotoaparát dvakrát pípne a záznam filmu se ukončí.
- Záznam filmu se ukončí automaticky po zaplnění paměťové karty.



2 Určete kompozici snímku.

- Chcete-li vytvořit kompozici snímku a zaostřit, postupujte podle kroků 3 – 4 v části „Fotografování (Režim Smart Auto)“ (28).
- Chcete-li vytvořit působivější krátké filmy, zaměřte fotoaparát na objekty po dobu asi čtyř sekund před pořizováním statických snímků.

3 Exponujte / Zahajte záznam.

- Chcete-li fotografovat, postupujte podle kroku 4 v části „Fotografování (Režim Smart Auto)“ (28).
- Fotoaparát zaznamená statický snímek a filmový klip. Klip, který je ukončen statickým snímkem a zvukem závěrky, vytvoří jedinou kapitolu v krátkém filmu.



- Výdrž baterie v tomto režimu je kratší než v režimu [AUTO], protože je při expozici každého snímku zaznamenán rovněž krátký film.
- K zaznamenání krátkého filmu nemusí dojít v případě pořízení statického snímku ihned po zapnutí fotoaparátu, při výběru režimu [A] a při jiných způsobech používání fotoaparátu.
- Provozní zvuky vydávané fotoaparátem se zaznamenají na krátkých filmech.

Fotografování v režimu Hybridní Auto

► Statické snímky ► Filmy

Jednoduchým pořizováním statických snímků můžete vytvořit krátký film zachycující události v průběhu dne. Fotoaparát zaznamená před každým snímkem 2 – 4 s dlouhé klipy scén, které se později zkombinují v krátkém filmu.



1 Přejděte do režimu [A].

- Nastavte přepínač režimů do polohy [A].

Před použitím
Základní příručka
Pokročilá příručka
Základy práce s fotoaparátem
Režim Auto / Režim Hybridní Auto
Další režimy fotografování
Režim P
Režim přehrávání
Funkce Wi-Fi
Nabídka nastavení
Příslušenství
Dodatek
Rejstřík

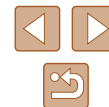



- Kvalita krátkého filmu je nastavena na [HD] a nelze ji měnit.
- Fotoaparát nepřehrává zvuky při namáčknutí tlačítka spouště do poloviny ani při spuštění samospouště.
- Krátké filmy jsou v následujících případech ukládány jako samostatné filmové soubory, a to i v případě, že byly zaznamenány v režimu [A] ve stejný den.
 - Velikost souboru krátkého filmu dosáhne hodnoty přibližně 4 GB nebo celková doba nahrávání přibližně 29 min 59 s.
 - Krátký film je chráněn (72).
 - Dojde ke změně nastavení letního času (17) nebo časového pásma (115).
 - Je vytvořena nová složka (119).
- Zaznamenané zvuky závěrky nelze upravit ani smazat.
- Upřednostňujete-li nahrávání krátkých filmů bez statických snímků, upravte nastavení předem. Vyberte možnost MENU (25) ▶ karta [C] ▶ [Typ kr. filmu] ▶ [Bez snímků] (25).
- Jednotlivé kapitoly lze upravit (83).

■ Přehrávání krátkých filmů

Zobrazením statického snímku pořízeného v režimu [A] přehrajte krátký film vytvořený ve stejný den, nebo zadejte datum pořízení krátkého filmu, který chcete přehrát (66).

■ Statické snímky / filmy



- Pokud fotoaparát nevydává žádné provozní zvuky, mohl být zapnut podržením tlačítka [▼]. Chcete-li aktivovat provozní zvuky fotoaparátu, stiskněte tlačítko [MENU], vyberte položku [Ztlumení] na kartě [F] a stisknutím tlačítek [◀] [▶] vyberte možnost [Vyp].

■ Statické snímky



- Blikající ikona [G] varuje před pravděpodobným rozmazáním snímků vlivem pohybu fotoaparátu. V tom případě upevněte fotoaparát na stativ nebo učiňte jiné opatření pro zajištění jeho stability.
- Pokud jsou snímky tmavé bez ohledu na použití blesku, přiblížte se více k objektu. Podrobnosti o pracovním rozsahu blesku viz „Fotoaparát“ (149).
- Pokud při namáčknutí tlačítka spouště do poloviny fotoaparát pouze jednou pípne, může se objekt nacházet příliš blízko. Podrobnosti o rozsahu zaostření viz „Rozsah zaostřitelných vzdáleností“ (150).
- Pro potlačení efektu červených očí a jako pomůcka pro správné zaostření se může při fotografování za nedostatku světla rozsvítit pomocné světlo.
- Pokud se při pokusu o pořízení snímku zobrazí blikající ikona [G], znamená to, že nelze pořídit snímek před dokončením nabíjení blesku. Ve fotografování lze pokračovat až po nabití blesku, buďto tedy stisknete tlačítko spouště až na doraz a čekejte, nebo tlačítko uvolněte a znovu stiskněte.
- Ačkoliv můžete fotografovat znovu ještě před zobrazením obrazovky režimu fotografování, předchozí snímek může určit zaostření, jas a používané barvy.



- Můžete změnit dobu zobrazení snímků po expozici (43).

Před použitím
Základní příručka
Pokročilá příručka
Základy práce s fotoaparátem
Režim Auto / Režim Hybridní Auto
Další režimy fotografování
Režim P
Režim přehrávání
Funkce Wi-Fi
Nabídka nastavení
Příslušenství
Dodatek
Rejstřík



Filmy



- Při pořizování filmů držte prsty mimo mikrofon. Blokování mikrofonu může znemožňovat záznam zvuku nebo může způsobovat utlumení zvuku.



- Při pořizování filmů se vyvarujte dotyku jiných ovládacích prvků fotoaparátu než tlačítka filmu, protože hrozí riziko zaznamenání provozních zvuků fotoaparátu.
- Po zahájení nahrávání filmu se oblast zobrazení obrázku změní a objekty se zvětší tak, aby bylo možné korigovat značné otřesy fotoaparátu. Chcete-li snímat objekty ve stejné velikosti, jako před zahájením snímání, upravte nastavení stabilizace obrazu (41).



- Zvukový záznam je monofonní.

Ikony scén

► Statické snímky ► Filmy

V režimech [M] a [AUTO] jsou zobrazením ikon indikovány scény určené fotoaparátem a fotoaparát automaticky vybírá odpovídající nastavení pro optimální zaostření, jas a barevné podání objektu.

Pozadí	Snímání lidí			Barva pozadí ikony
	Lidé	V pohybu*1	Stíny na tvářích*1	
Světlé				Šedá
Světlé a protisvětlo			–	
S modrou oblohou				Světle modrá
Modrá obloha a protisvětlo			–	
Bodová světla				Tmavě modrá
Tmavé				
Tmavé, Fotografování ze stativu		–	–	

Před použitím

Základní příručka

Pokročilá příručka

Základy práce s fotoaparátem

Režim Auto / Režim Hybridní Auto

Další režimy fotografování

Režim P

Režim přehrávání

Funkce Wi-Fi

Nabídka nastavení

Příslušenství

Dodatek

Rejstřík



Pozadí	Snímání ostatních objektů			Barva pozadí ikony
	Ostatní objekty	V pohybu*1	Zblízka	
Světlé				Šedá
Světlé a protisvětlo				
S modrou oblohou				Světle modrá
Modrá obloha a protisvětlo				
Západy slunce			–	Oranžová
Bodová světla				Tmavě modrá
Tmavé				
Tmavé, Fotografování ze stativu	*2	–	–	

*1 Nezobrazuje se u filmů.

*2 Zobrazuje se u tmavých scén, pokud je fotoaparát ve stabilním stavu – například upevněný na stativ.



- Pokud ikona vybraného motivového programu neodpovídá aktuálním snímacím podmínkám nebo pokud není možné dosáhnout na snímcích požadovaného účinku, barev nebo jasu, zkuste fotografovat v režimu [P] (53).

Ikony stabilizace obrazu

► Statické snímky ► Filmy

Na základě snímacích podmínek je automaticky aplikována optimální stabilizace obrazu (Inteligentní IS). V režimu [S] a [AUTO] se navíc zobrazí následující ikony.

	Stabilizace obrazu pro statické snímky (Normální)
	Stabilizace obrazu pro statické snímky při panoramování (Panoramování)*
	Stabilizace obrazu pro kruhové otřesy fotoaparátu a otřesy s posunem na snímcích typu makro (hybridní IS). Pro filmy se zobrazí a stabilizace obrazu se také použije.
	Stabilizace obrazu pro filmy, která potlačuje účinky silného chvění fotoaparátu, například při záznamu filmů za chůze (Dynamická)
	Stabilizace obrazu pro pomalé chvění fotoaparátu, ke kterému dochází například při záznamu filmů teleobjektivem (Optická)
	Není prováděna stabilizace obrazu, protože fotoaparát je upevněn na stativu nebo jinak udržován ve stabilní poloze. Během záznamu filmu se však zobrazuje ikona a použije se stabilizace obrazu potlačující účinky větru a jiných zdrojů vibrací (Stativ IS).

* Zobrazuje se při panoramování z důvodu sledování pohyblivých objektů fotoaparátem. Pokud sledujete objekt, který se pohybuje horizontálně, potlačuje stabilizace obrazu pouze vertikální chvění fotoaparátu (horizontální stabilizace obrazu je vypnuta). Obdobně, pokud sledujete objekt, který se pohybuje vertikálně, potlačuje stabilizace obrazu pouze horizontální chvění fotoaparátu (vertikální stabilizace obrazu je vypnuta).



- Chcete-li zrušit stabilizaci obrazu, nastavte položku [Režim IS] na [Vyp] (41). V takovém případě se ikona IS nezobrazuje.
- V režimu [S] se nezobrazují žádné ikony .

Před použitím

Základní příručka

Pokročilá příručka

Základy práce s fotoaparátem

Režim Auto / Režim Hybridní Auto

Další režimy fotografování

Režim P

Režim přehrávání

Funkce Wi-Fi

Nabídka nastavení

Příslušenství

Dodatek

Rejstřík



Rámečky na monitoru

► Statické snímky ► Filmy

Jakmile v režimu [AUTO] fotoaparát rozpozná objekty, na které jej namíříte, zobrazí se různé rámečky.

- Kolem objektu (nebo tváře osoby), který fotoaparát vybere jako hlavní objekt, se zobrazí bílý rámeček a kolem ostatních rozpoznávaných tváří se zobrazí šedé rámečky. Tyto rámečky sledují v určitém rozmezí pohyblivé objekty pro zachování jejich zaostření. Pokud ale fotoaparát rozpozná pohyb hlavního objektu, šedé rámečky zmizí a zůstane zobrazený pouze bílý rámeček.
- Pokud namáčknete tlačítko spouště do poloviny a fotoaparát rozpozná pohyb objektu, zobrazí se modrý rámeček a zaostření a jas snímku jsou trvale upravovány (AF servo).



- Pokud se rámečky nezobrazují, zobrazují se okolo nežádoucích objektů nebo se zobrazují na pozadí a v podobných místech, zkuste fotografovat v režimu [P] (53).

Běžně používané, praktické funkce

Větší přiblížení objektů (Digitální zoom)

► Statické snímky ► Filmy

Pokud jsou vzdálené objekty příliš daleko na to, aby je bylo možné dostatečně zvětšit pomocí optického zoomu, použijte digitální zoom pro jejich až cca 48násobné zvětšení.



1 Posuňte páčku zoomu směrem k symbolu [Z].

- Přidržeťte páčku, dokud se zoomování nezastaví.
- Zoomování se zastaví po dosažení nejvyššího možného faktoru zoomu (před citelným zvýšením zrnitosti snímků), což je indikováno na obrazovce.

2 Posuňte páčku zoomu znovu k symbolu [Z].

- (1) je současný faktor zoomu.
- Fotoaparát ještě více zvětší objekt.

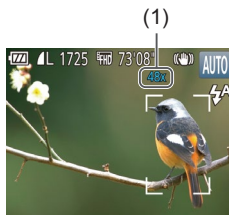

Před použitím

Základní příručka

Pokročilá příručka

Základy práce s fotoaparátem

Režim Auto / Režim Hybridní Auto

Další režimy fotografování

Režim P

Režim přehrávání

Funkce Wi-Fi

Nabídka nastavení

Příslušenství

Dodatek

Rejstřík





- Posunutím páčky zoomu se zobrazí sloupec zoomu (který indikuje polohu zoomu). Sloupec zoomu je barevně kódován pro označení rozsahu zoomu.
 - Bílé pásmo: rozsah optického zoomu, kde nejsou snímky znatelně zrnité.
 - Žluté pásmo: rozsah digitálního zoomu, kde se snímky nejeví znatelně zrnité (ZoomPlus).
 - Modré pásmo: rozsah digitálního zoomu, kde jsou snímky zrnité.
- Protože při některých nastaveních záznamových pixelů (📖39) není modrý rozsah k dispozici, lze maximálního faktoru zoomu dosáhnout postupem uvedeným v kroku 1.



- Chcete-li deaktivovat digitální zoom, vyberte možnost MENU (📖25) ► karta [📷] ► [Digitální zoom] ► [Vyp].

Automatické zoomování v odpovědi na pohyb předmětu (Auto zoom)

► **Statické snímky** ► **Filmy**

Fotoaparát automaticky zoomuje pro udržení rozpoznané tváře (📖28) v konstantní velikosti. Pokud se osoba přiblíží, fotoaparát automaticky nastaví kratší ohniskovou vzdálenost (oddálí osobu) a naopak.

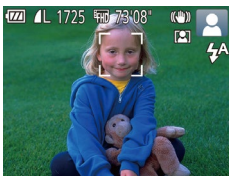

1 Přejděte do režimu Automatické zoomování.

- Stiskněte tlačítko [▲].
- Zobrazí se ikona [📷].
- Okolo nalezené tváře se zobrazí bílý rámeček a fotoaparát přiblíží a oddálí obraz, aby udržel předmět na obrazovce.
- Je-li nalezeno více tváří, zobrazí se bílý rámeček okolo tváře hlavního objektu a až dva šedé rámečky okolo dalších tváří, jelikož fotoaparát přiblíží tyto objekty na obrazovce.

2 Exponujte / Zahajte záznam.

- Automatické přiblížení pokračuje i po pořízené fotografie a rámečky jsou stále zobrazeny.
- Chcete-li zrušit automatické zoomování, stiskněte znovu tlačítko [▲]. Zobrazí se ikona [📷].



- Tváře se nemusí detekovat při některých faktorech zoomu nebo pokud je hlava osoby nakloněná nebo pokud osoba nestojí čelně k fotoaparátu.
- Režim Automatické zoomování je deaktivován v následujících situacích.
 - Pokud změníte režim fotografování
 - Když stisknete tlačítko [MENU], tlačítko Film nebo tlačítko [📷]
 - Po stisknutí tlačítka [▶]



- Pokud se nalezený objekt přesune směrem k okrajům obrazovky, fotoaparát oddálí obraz a udrží objekt na obrazovce.
- Faktor zoomu nelze změnit pomocí po stisknutí tlačítka spouště až na doraz při použití režimu samospouště (📖36).
- Fotoaparát stanovuje prioritu přiblížení a udržuje objekty na obrazovce. Z toho důvodu nemusí být možné udržovat stálou velikost zobrazení tváře v závislosti na pohybu objektu a podmínkách snímání.
- Není-li nalezena tvář, fotoaparát provede přiblížení po určitém úroveň a po nalezené tváře přiblížování zastaví.

- Před použitím
- Základní příručka
- Pokročilá příručka
 - Základy práce s fotoaparátem
 - Režim Auto / Režim Hybridní Auto
 - Další režimy fotografování
 - Režim P
 - Režim přehrávání
 - Funkce Wi-Fi
 - Nabídka nastavení
 - Příslušenství
 - Dotek
 - Rejstřík

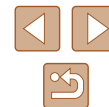

Použití samospouště

► **Statické snímky** ► **Filmy**

Samospoušť lze použít při pořizování skupinových snímků, na kterých je přítomen rovněž fotograf, a při pořizování dalších načasovaných snímků. Fotoaparát pořídí snímek přibližně za 10 sekund od stisknutí tlačítka spouště.



1 Provedte konfiguraci nastavení.

- Stiskněte tlačítko [MENU], v nabídce vyberte položku [FUNC. SET] a potom vyberte možnost [INFO.] (📖24).
- Jakmile dokončíte nastavení, zobrazí se ikona [INFO].

2 Zahajte záznam.

- Statické snímky: Namáčknutím tlačítka spouště do poloviny zaostříte na objekt a potom stiskněte tlačítko až na doraz.
- Filmy: Stiskněte tlačítko filmu.
- Jakmile spustíte samospoušť, kontrolka samospouště začne blikat a fotoaparát přehraje zvuk samospouště.
- Dvě sekundy před expozicí snímku se blikání a frekvence zvuku zrychlí. (Pokud dojde ke spuštění blesku, svítí kontrolka trvale.)
- Chcete-li zrušit pořízení snímku se samospouští po zahájení odpočítávání, stiskněte tlačítko [MENU].
- Chcete-li se vrátit k původnímu nastavení, vyberte v kroku 1 možnost [INFO].

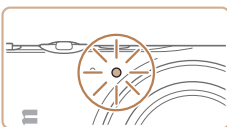

Použití samospouště pro eliminaci chvění fotoaparátu

Při použití této možnosti pořídí fotoaparát snímek přibližně 2 s po stisknutí tlačítka spouště. Pokud je fotoaparát při stisknutí tlačítka spouště nestabilní, neovlivní to pořizovaný snímek.

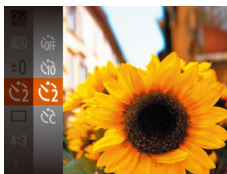

- Postupem uvedeným v kroku 1 v části „Použití samospouště“ (📖36) vyberte možnost [INFO].
- Jakmile dokončíte nastavení, zobrazí se ikona [INFO].
- Postupem uvedeným v kroku 2 v části „Použití samospouště“ (📖36) exponujte.

Přizpůsobení samospouště

Lze nastavit dobu zpoždění (0 – 30 s) a počet pořízených snímků (1 – 10 snímků).



1 Vyberte položku [INFO].

- Podle pokynů v kroku 1 v části „Použití samospouště“ (📖36) vyberte položku [INFO.] a stiskněte tlačítko [MENU].

2 Provedte konfiguraci nastavení.

- Stisknutím tlačítek [▲][▼] vyberte prodlouhu nebo počet snímků.
- Stisknutím tlačítek [◀][▶] vyberte hodnotu a potom stiskněte tlačítko [MENU].
- Jakmile dokončíte nastavení, zobrazí se ikona [INFO].
- Postupem uvedeným v kroku 2 v části „Použití samospouště“ (📖36) exponujte.

Před použitím
Základní příručka
Pokročilá příručka
Základy práce s fotoaparátem
Režim Auto / Režim Hybridní Auto
Další režimy fotografování
Režim P
Režim přehrávání
Funkce Wi-Fi
Nabídka nastavení
Příslušenství
Dodatek
Registřík





- U filmů natočených pomocí samospouště začne záznam po určené prodlevě, ale stanovení počtu snímků nemá žádný vliv.



- Pokud nastavíte pořízení více snímků, určí se nastavení jasu a vyvážení bílé podle prvního snímku. Pokud při expozici pracuje blesk nebo pokud jste zadali pořízení velkého množství snímků, může se prodloužit doba mezi expozicemi jednotlivých snímků. Fotoграфování se automaticky ukončí po zaplnění paměťové karty.
- Jestliže nastavíte zpoždění delší než dvě sekundy, blikání světla samospouště a rychlost zvukového signálu se dvě sekundy před expozicí snímku zrychlí. (Pokud dojde ke spuštění blesku, svítí kontrolka trvale.)

Deaktivace blesku

► Statické snímky ► Filmy

Následujícím způsobem připravíte fotoaparát na fotoграфování bez blesku.



- Několikrát stiskněte tlačítko [▶], dokud se nezobrazí ikona [⚡].
- Blesk již nebude aktivován.
- Chcete-li aktivovat blesk, stiskněte znovu tlačítko [▶]. (Zobrazí se ikona [⚡].) Blesk se automaticky spustí za nízké hladiny osvětlení.

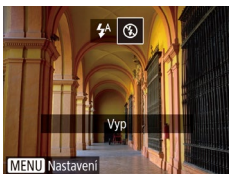

- Pokud při namáčknutí tlačítka spouště do poloviny během chvění fotoaparátu nebo za nízké hladiny osvětlení bliká ikona [⚡], upevněte fotoaparát na stativ nebo použijte jiné opatření pro jeho stabilizaci.

Přidání razítka data

► Statické snímky ► Filmy

Fotoaparát může přidat datum a čas pořízení do pravého spodního rohu snímků. Razítka data přidaná na snímky již nelze upravovat ani odstranit, proto před jejich použitím zkontrolujte správnost nastaveného data a času (📖17).

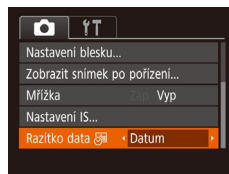

1 Provedte konfiguraci nastavení.

- Stiskněte tlačítko [MENU], na kartě [📷] vyberte položku [Razítka data] (📅) a potom vyberte požadovanou možnost (📖25).
- Jakmile dokončíte nastavení, zobrazí se ikona [📅].

2 Exponujte / Zahajte záznam.

- Fotoaparát během fotoграфování přidává informaci a datum a čas do pravého spodního rohu snímků.
- Chcete-li se vrátit k původnímu nastavení, vyberte v kroku 1 možnost [Vyp].



- Razítka data přidaná na snímky již nelze upravit ani odstranit.



- Jedním z následujících způsobů lze razítka data přidat při tisku i na snímky pořízené bez razítka data. Provedete-li však tento postup u snímků, které již razítka data obsahují, mohou se časové údaje vytisknout dvojitě.
 - Snímky vytiskněte s využitím funkcí tiskárny (📖127)
 - Snímky vytiskněte pomocí nastavení tisku DPOF na fotoaparátu (📖131)

- Před použitím
- Základní příručka
- Pokročilá příručka
 - Základy práce s fotoaparátem
 - Režim Auto / Režim Hybridní Auto
 - Další režimy fotoграфování
 - Režim P
 - Režim přehrávání
 - Funkce Wi-Fi
 - Nabídka nastavení
 - Příslušenství
 - Dodatek
- Rejstřík

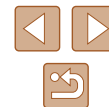

Sekvenční fotografování

► **Statické snímky** ► **Filmy**

Chcete-li v režimu [AUTO] zhotovit sérii snímků, přidrže tlačítko spouště stisknuté až na doraz.

Podrobnosti o rychlosti sekvenčního fotografování viz „Fotoaparát“ (149).



1 Provedte konfiguraci nastavení.

- Stisknete tlačítko [ⓘ], v nabídce vyberte položku [FUNC SET] a potom vyberte možnost [INFO] (124).
- Jakmile dokončíte nastavení, zobrazí se ikona [INFO].

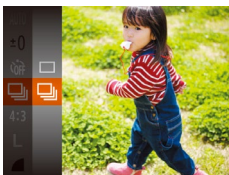

2 Exponujte / Zahajte záznam.

- Chcete-li zhotovit sérii snímků, přidrže tlačítko spouště stisknuté až na doraz.



- V režimu sekvenčního fotografování jsou ohnisko, expozice a barvy blokovány v pozici/úrovni určené při namáčknutí tlačítka spouště do poloviny.
- Nelze použít se samospouští (136).
- V závislosti na snímacích podmínkách, nastavení fotoaparátu a pozici zoomu může fotoaparát přestat dočasně fotografovat nebo se může snížit rychlost sekvenčního fotografování.
- Po zhotovení většího počtu snímků se může fotografování zpomalit.
- Pokud pracuje blesk, rychlost fotografování se může zpomalit.

Funkce pro uživatelské nastavení snímků

Změna poměru stran

► **Statické snímky** ► **Filmy**

Fotoaparát umožňuje následovně měnit poměr stran (poměr šířky k výšce) obrazu snímků.

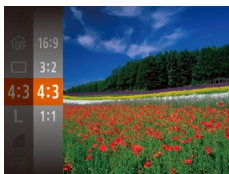

- Stisknete tlačítko [ⓘ], vyberte v nabídce položku [4:3] a vyberte požadovanou možnost (124).
- Po dokončení nastavení se aktualizuje poměr stran obrazu na monitoru.
- Chcete-li se vrátit k původnímu nastavení, opakujte postup, ale vyberte možnost [4:3].

16:9	Používá se pro zobrazení snímků na širokoúhlých televizorech HDTV a obdobných zobrazovačích.
3:2	Stejný poměr stran obrazu jako u 35mm filmu, používá se pro tisk snímků ve formátu 130 x 180 mm a pro tisk snímků v pohlednicovém formátu.
4:3	Natívní poměr stran monitoru fotoaparátu. Používá se pro zobrazení snímků na standardních televizorech a obdobných zobrazovačích. Rovněž se používá pro tisk snímků ve formátu 90 x 130 mm a formátech řady A.
1:1	Čtvercový obraz.



- Není k dispozici v režimu [A/S].

Před použitím

Základní příručka

Pokročilá příručka

Základy práce s fotoaparátem

Režim Auto / Režim Hybridní Auto

Další režimy fotografování

Režim P

Režim přehrávání

Funkce Wi-Fi

Nabídka nastavení

Příslušenství

Dodatek

Rejstřík



Změna počtu záznamových pixelů (Velikost snímku)

► **Statické snímky** ► **Filmy**

Následujícím způsobem vyberte počet záznamových pixelů snímku ze 4 úrovní. Informace o počtech snímků, které lze uložit na paměťovou kartu při různých nastaveních záznamových pixelů, viz „Počet snímků, které lze uložit na paměťovou kartu“ (151).



- Stiskněte tlačítko [F], vyberte v nabídce položku [L] a vyberte požadovanou možnost (24).
- Zobrazí se nastavená možnost.
- Chcete-li se vrátit k původnímu nastavení, opakujte postup, ale vyberte možnost [L].

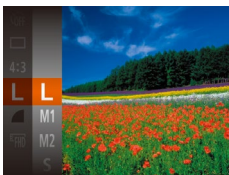

► Pokyny k volbě počtu záznamových pixelů na základě velikosti papíru (snímky s poměrem stran 4:3)

L	A2 (420 x 594 mm)
M1	A3 – A5 (297 x 420 – 148 x 210 mm)
M2	90 x 130 mm, 130 x 180 mm, Pohlednice
S	Pro zaslání e-mailem a podobné účely



- Není k dispozici v režimu [A].

Změna kvality filmů

► **Statické snímky** ► **Filmy**

Jsou dostupná 3 nastavení kvality snímku. Informace o celkové době záznamu filmů, které lze uložit na paměťovou kartu při různých nastaveních kvality snímku, viz „Doba záznamu na paměťovou kartu“ (151).



- Stiskněte tlačítko [F], vyberte v nabídce položku [FHD] a vyberte požadovanou možnost (24).
- Zobrazí se nastavená možnost.
- Chcete-li se vrátit k původnímu nastavení, opakujte postup, ale vyberte možnost [FHD].

Kvalita snímku	Počet záznamových pixelů	Rychlost snímání	Podrobnosti
FHD	1920 x 1080	30 sním./s	Záznam filmů s rozlišením Full HD.
HD	1280 x 720	30 sním./s	Záznam filmů s rozlišením HD.
VGA	640 x 480	30 sním./s	Záznam filmů se standardním rozlišením.



- V režimech [FHD] a [HD] se v horní a spodní části displeje zobrazí černé sloupce označující obrazová pole, které nebudou zaznamenány.

Před použitím

Základní příručka

Pokročilá příručka

Základy práce s fotoaparátem

Režim Auto / Režim Hybridní Auto

Další režimy fotografování

Režim P

Režim přehrávání

Funkce Wi-Fi

Nabídka nastavení

Příslušenství

Dotek

Rejstřík



Pomocné funkce pro fotografování

Zobrazení mřížky

► Statické snímky ► Filmy

Jako vodítko pro nastavení správné horizontální a vertikální orientace obrazu lze na monitoru zobrazit pomocnou mřížku.

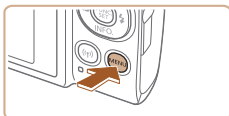

- Stiskněte tlačítko [MENU], na kartě [📷] vyberte položku [Mřížka] a vyberte možnost [Zap] (📖25).
- Po dokončení nastavení se na monitoru zobrazí mřížka.
- Chcete-li se vrátit k původnímu nastavení, opakujte postup, ale vyberte možnost [Vyp].



- Mřížka se nezaznamená na snímcích.

Zvětšení zaostřovaného místa

► Statické snímky ► Filmy

Chcete-li zvětšit oblast snímku v rámečku AF a zkontrolovat zaostření, namáčkněte tlačítko spouště do poloviny.

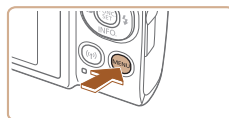

1 Proveďte konfiguraci nastavení.

- Stiskněte tlačítko [MENU], na kartě [📷] vyberte položku [Zoom bodu AF] a vyberte možnost [Zap] (📖25).

2 Zkontrolujte zaostření.

- Namáčkněte tlačítko spouště do poloviny. Tvář, kterou fotoaparát detekuje jako hlavní objekt, se nyní zvětší.
- Chcete-li se vrátit k původnímu nastavení, vyberte v kroku 1 možnost [Vyp].



- Zaostřená oblast se nezvětší při namáčknutí tlačítka spouště do poloviny v následujících případech.
 - Pokud nebyla rozpoznána tvář, pokud je osoba příliš blízko fotoaparátu a její tvář je příliš velká pro zobrazení na monitoru nebo pokud fotoaparát detekoval pohyb objektu
 - Při použití digitálního zoomu (📖34)
 - Při použití AF sledování (📖60)
 - Při použití televizoru jako monitoru (📖123)
- Není k dispozici v režimu [📷].

Před použitím

Základní příručka

Pokročilá příručka

Základy práce s fotoaparátem

Režim Auto / Režim Hybridní Auto

Další režimy fotografování

Režim P

Režim přehrávání

Funkce Wi-Fi

Nabídka nastavení

Příslušenství

Dodatek

Rejstřík



Změna nastavení režimu IS

Deaktivace stabilizace obrazu

► Statické snímky ► Filmy

Pokud držíte fotoaparát v klidu (například při fotografování na stativu) doporučujeme nastavit stabilizaci obrazu na hodnotu [Vyp] a deaktivovat ji.

1 Otevřete obrazovku nastavení.

- Stiskněte tlačítko [MENU], vyberte položku [Nastavení IS] na kartě [📷] a potom stiskněte tlačítko [📖] (📖25).

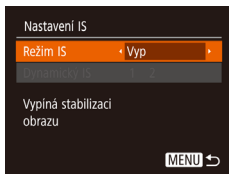

2 Proveďte konfiguraci nastavení.

- Stisknutím tlačítek [▲][▼] vyberte položku [Režim IS] a potom vyberte stisknutím tlačítek [◀][▶] možnost [Vyp].

Souvislé	Na základě snímacích podmínek je automaticky aplikována optimální stabilizace obrazu (Inteligentní IS) (📖33).
Vyp	Deaktivuje stabilizaci obrazu.

Záznam filmů s objekty ve stejné velikosti, jako na zobrazení před zahájením záznamu

► Statické snímky ► Filmy

Za normálních okolností se po zahájení záznamu filmu změni zobrazené obrazové pole a objekty se zobrazí větší, aby bylo možné provadět korekci výraznějšího chvění fotoaparátu.

Chcete-li provadět záznam filmů u objektů stejné velikosti zobrazenými před záznamem, můžete omezit stabilizaci obrazu.



- Podle pokynů v krocích v části „Deaktivace stabilizace obrazu“ (📖41) zobrazte obrazovku [Nastavení IS].
- Vyberte položku [Dynamický IS] a potom vyberte možnost [2] (📖25).



- Chcete-li zaznamenat objekty ve stejné velikosti, jako před zahájením snímání, můžete rovněž nastavit položku [Režim IS] na [Vyp].
- Nastavení položky [Dynamický IS] není dostupné v případě nastavení položky [Režim IS] na [Vyp] (📖41).
- Když kvalita filmu činí [EiGA], dynamický IS má hodnotu [1] a nelze ji měnit.

Před použitím

Základní příručka

Pokročilá příručka

Základy práce s fotoaparátem

Režim Auto / Režim Hybridní Auto

Další režimy fotografování

Režim P

Režim přehrávání

Funkce Wi-Fi

Nabídka nastavení

Příslušenství

Dodatek

Rejstřík



Uživatelské přizpůsobení činnosti fotoaparátu

Funkce pro fotografování na kartě [📷] obrazovky nabídky lze následujícím způsobem přizpůsobovat vlastními požadavkům. Pokyny k funkcím nabídky viz „Použití obrazovky nabídky“ (📖25).

Deaktivace pomocného světla AF

► Statické snímky ► Filmy

Světlo, které se za normálních okolností rozsvítí při namáčknutí tlačítka spouště do poloviny v podmínkách nízké hladiny osvětlení jako pomůcka pro správné zaostření, lze deaktivovat.



- Stiskněte tlačítko [MENU], na kartě [📷] vyberte položku [Pom. světlo AF] a vyberte možnost [Vyp].
- Chcete-li se vrátit k původnímu nastavení, opakujte postup, ale vyberte možnost [Zap].

Deaktivace světla redukce červených očí

► Statické snímky ► Filmy

Světlo redukce červených očí, které redukuje projevy efektu červených očí u snímků pořízených s bleskem za nízké hladiny osvětlení, lze deaktivovat.

1 Zobrazte obrazovku [Nastavení blesku].

- Stiskněte tlačítko [MENU], vyberte položku [Nastavení blesku] na kartě [📷] a potom stiskněte tlačítko [🔍].



2 Proveďte konfiguraci nastavení.

- Nastavte položku [Kor. lampa] na možnost [Vyp].
- Chcete-li se vrátit k původnímu nastavení, opakujte postup, ale vyberte možnost [Zap].

Před použitím

Základní příručka

Pokročilá příručka

Základy práce s fotoaparátem

Režim Auto / Režim Hybridní Auto

Další režimy fotografování

Režim P

Režim přehrávání

Funkce Wi-Fi

Nabídka nastavení

Příslušenství

Dodatek

Rejstřík

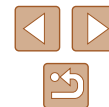

Změna způsobu zobrazení snímku po jeho pořízení

► Statické snímky ► Filmy

Lze zvolit dobu zobrazení snímků ihned po expozici a zobrazované informace.

Změna doby zobrazení snímku po jeho pořízení

1 Přejděte na obrazovku [Zobrazit snímek po pořízení].

- Stiskněte tlačítko [MENU], na kartě [📷] vyberte položku [Zobrazit snímek po pořízení], a potom stiskněte tlačítko [📄].

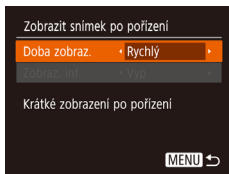

2 Proveďte konfiguraci nastavení.

- Vyberte položku [Doba zobraz.] a potom vyberte požadovanou možnost.
- Chcete-li se vrátit k původnímu nastavení, opakujte postup, ale vyberte možnost [Rychlý].

Rychlý	Snímky se zobrazují pouze po dobu nutnou pro přípravu k expozici dalšího snímku.
2 s, 4 s, 8 s	Snímky se zobrazují po zvolené době. I ve chvíli, kdy je na monitoru zobrazen snímek, můžete fotografovat opětovným namáčknutím tlačítka spouště do poloviny.
Přidržet	Snímky se zobrazují trvale až do namáčknutí tlačítka spouště do poloviny.
Vyp	Pořízené snímky se nezobrazují.

Změna obrazovky zobrazené po pořízení snímku

Mění způsob zobrazení snímku po expozici.

1 Nastavte položku [Doba zobraz.] na [2 s], [4 s], [8 s] nebo [Přidržet] (📖43).

2 Proveďte konfiguraci nastavení.

- Vyberte položku [Zobraz. inf.] a potom vyberte požadovanou možnost.
- Chcete-li se vrátit k původnímu nastavení, opakujte postup, ale vyberte možnost [Vyp].

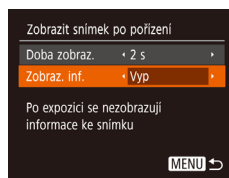

Vyp	Zobrazuje se pouze snímek.
Podrobné	Zobrazují se fotografické informace (📖141).



- Pokud je položka [Doba zobraz.] (📖43) nastavena na možnost [Vyp] nebo [Rychlý], položka [Zobraz. inf.] se nastaví na [Vyp] a nelze ji změnit.
- Stisknutím tlačítka [▼] během zobrazení snímku po expozici lze přepínat zobrazené informace. Upozorňujeme, že nastavení položky [Zobraz. inf.] se nezmění. Stisknutím tlačítka [📄] lze ovládat následující funkce.
 - Ochrana (📖72)
 - Oblíbené (📖78)
 - Vymazání snímku (📖74)

Před použitím

Základní příručka

Pokročilá příručka

Základy práce s fotoaparátem

Režim Auto / Režim Hybridní Auto

Další režimy fotografování

Režim P

Režim přehrávání

Funkce Wi-Fi

Nabídka nastavení

Příslušenství

Dotek

Rejstřík

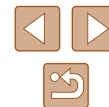

Další režimy fotografování

Efektivní fotografování různých scén a pořizování snímků vylepšených pomocí jedinečných obrazových efektů a speciálních funkcí



Zábava s různými variantami snímků z každého snímku (Kreativní snímek)

► Statické snímky ► Filmy

Fotoaparát určí fotografovaný objekt a snímací podmínky a následně automaticky aplikuje speciální efekty a změni kompozici snímku pro zdůraznění objektu. Při expozici každého snímku je zaznamenáno šest statických snímků. Můžete pořídit více statických snímků s efekty za pomoci fotoaparátem určených nastavení.



1 Přejděte do režimu [📷].

- Nastavte přepínač režimů do polohy [📷].

2 Zahajte záznam.

- Stiskněte tlačítko spouště až na doraz. Během fotografování fotoaparát třikrát přehraje zvuk závěrky.
- Po zobrazení šesti snímků po sobě se na dobu dvou sekund zobrazí všechny tyto snímky současně.
- Chcete-li ponechat snímky zobrazené až do namáčknutí tlačítka spouště do poloviny, stiskněte tlačítko [⏏]. Snímek pro zobrazení na celé obrazovce můžete vybrat stisknutím tlačítek [▲][▼][◀][▶] a pak stisknutím tlačítka [⏏].
- Pro návrat zpět k původnímu zobrazení stiskněte tlačítko [MENU].



- Při použití blesku trvá fotografování určitou dobu, držte fotoaparát stabilně až do trojího přehrání času závěrky.
- Šest snímků je spravováno společně jako skupina (📖69).
- Současné zobrazení šesti snímků uvedené v kroku 2 pracuje pouze ihned po expozici snímku.

Před použitím

Základní příručka

Pokročilá příručka

Základy práce s fotoaparátem

Režim Auto / Režim Hybridní Auto

Další režimy fotografování

Režim P

Režim přehrávání

Funkce Wi-Fi

Nabídka nastavení

Příslušenství

Dodatek

Rejstřík



Zobrazení snímku při přehrávání

Šest uložených snímků z každé expozice je spravováno společně jako skupina a během přehrávání se zobrazuje pouze první snímek každé této série. Snímek, který je součástí skupiny, je označen ikonou [SET]  zobrazovanou v levém horním rohu obrazovky.



- Pokud vymažete snímek, který je součástí skupiny (674), vymažou se všechny snímky této skupiny. Při mazání snímků proto buďte opatrní.



- Snímky patřící do skupiny lze přehrávat jednotlivě (669) a oddělit ze skupiny (669).
- Nastavení ochrany (672) u snímku patřícího do skupiny nastaví ochranu u všech snímků skupiny.
- Seskupené snímky lze prohlížet jednotlivě pomocí funkcí Vyhledání snímku (667) a Chytrý výběr (671). V těchto případech se dočasně zruší seskupení snímků.
- Následující akce nejsou k dispozici pro snímky ve skupinách: zvětšení (670), označení jako oblíbených (678), úpravy (679), tisk (6127), jednotlivé označování pro tisk (6131) nebo přidávání do fotoalb (6133). Před provedením těchto akcí zobrazte seskupené snímky jednotlivě (669) nebo nejprve zrušte seskupování (669).
- Současné zobrazení uvedené v kroku 2 je k dispozici pouze ihned po expozici snímku.

Výběr efektů

► **Statické snímky** ► **Filmy**

Pro snímky pořízené v režimu [Q] lze vybírat různé efekty.

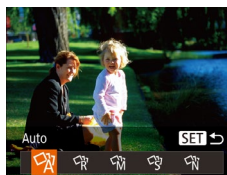

- Po výběru režimu [Q] stiskněte tlačítko [▼].
- Stisknutím tlačítek [◀][▶] vyberte efekt a potom stiskněte tlačítko [SET].

Auto	Všechny efekty
Retro	Snímky připomínající staré snímky
Monochromatický	Snímky jsou generovány jednobarevné
Speciální	Výrazně působící snímky
Přirozené	Tlumené, přirozeně působící snímky

Před použitím
Základní příručka
Pokročilá příručka
Základy práce s fotoaparátem
Režim Auto / Režim Hybridní Auto
Další režimy fotografování
Režim P
Režim přehrávání
Funkce Wi-Fi
Nabídka nastavení
Příslušenství
Dotek
Rejstřík



Specifické scény

Tento režim umožňuje volbu motivového programu odpovídajícího fotografované scéně a fotoaparát automaticky zkonfiguruje nastavení pro dosažení optimálních výsledných snímků.



1 Přejděte do režimu [📷].

- Nastavte přepínač režimů do polohy [📷].



2 Vyberte režim fotografování.

- Stiskněte tlačítko [📷], v nabídce vyberte položku [AUTO] a potom vyberte režim fotografování (📖24).

3 Exponujte / Zahajte záznam.



📷 Fotografování portrétů (Portrét)

▶ Statické snímky ▶ Filmy

- Slouží k fotografování osob se změkčujícím efektem.

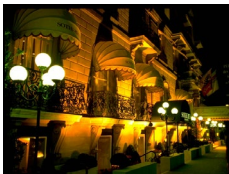

📷 Fotografování večerních scén bez použití stativu (Noční scéna z ruky)

▶ Statické snímky ▶ Filmy

- Režim pořizuje překrásné snímky večerních scén a portréty na večerním pozadí bez nutnosti naprosto stabilního držení fotoaparátu nebo použití stativu.



📷 Fotografování za nízké hladiny osvětlení (Nízká hladina osvětlení)

▶ Statické snímky ▶ Filmy

- Režim umožňující fotografovat s potlačenými účinky chvění fotoaparátu a pohybu objektu, a to i za nízké hladiny osvětlení.



📷 Fotografování ohňostrojů (Ohňostroj)

▶ Statické snímky ▶ Filmy

- Umožňuje pořizovat živé snímky ohňostrojů.



- Objekty se v režimu [📷] jeví v porovnání s ostatními režimy větší.
- V režimu [📷] se snímky mohou jevit jako zrnité, protože dochází ke zvýšení citlivosti ISO (📖55) v souladu s podmínkami snímání.
- Protože fotoaparát v režimu [📷] fotografuje sekvenčně, držte jej během fotografování stabilně.
- Při použití režimu [📷] mohou určité snímání podmínky nebo nadměrné rozmazání pohybu znemožnit dosažení očekávaných výsledků.
- Při použití režimu [📷] upevněte fotoaparát na stativ nebo učiňte jiné opatření pro zajištění jeho stability. Při fotografování ze stativu nebo použití jiného opatření pro zajištění přístroje je třeba nastavit v položce [Režim IS] možnost [Vyp] (📖41).



- Při použití stativu pro fotografování nočních scén poskytnete lepší výsledky režim [AUTO] namísto režimu [📷] (📖28).
- Nastavení záznamových pixelů v režimu [📷] je [IM] (2592 x 1944) a nelze je měnit.
- Namáčnete-li tlačítko spouště do poloviny v režimu [📷], nastaví se optimální zaostření, i když se nezobrazují žádné snímky.

Před použitím
Základní příručka
Pokročilá příručka
Základy práce s fotoaparátem
Režim Auto / Režim Hybridní Auto
Další režimy fotografování
Režim P
Režim přehrávání
Funkce Wi-Fi
Nabídka nastavení
Příslušenství
Dodatek
Rejstřík

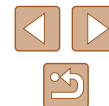

Aplikace speciálních efektů

Tento režim umožňuje přidávat k pořizovaným snímkům různé efekty.



1 Vyberte režim fotografování.

- Postupem popsaným v krocích 1 – 2 v části „Specifické scény“ (📖46) vyberte režim fotografování.

2 Exponujte / Zahajte záznam.

👤 Pořizování snímků s živými barvami (Extra živé)

► Statické snímky ► Filmy

- Snímky s živými barvami.



🖼️ Pořizování snímků s efektem plakátu (Efekt plakátu)

► Statické snímky ► Filmy

- Snímky, které vypadají jako staré plakáty nebo ilustrace.



- V režimech [👤] a [🖼️] zkuste nejprve pořídít zkušební snímky, abyste se ujistili, že dosáhnete požadovaných výsledků.

Fotografování s efektem objektivu rybí oko (Efekt obj. rybí oko)

► Statické snímky ► Filmy

Tento režim pořizuje snímky se zkreslujícím efektem objektivu rybí oko.

1 Vyberte položku [🐟].

- Podle pokynů v krocích 1 – 2 v části „Specifické scény“ (📖46) vyberte položku [🐟].

2 Vyberte úroveň efektu.

- Stiskněte tlačítko [▼], stisknutím tlačítek [◀][▶] vyberte úroveň efektu, a potom stiskněte tlačítko [🔍].
- Zobrazí se náhled vzhledu snímku s aplikovaným efektem.

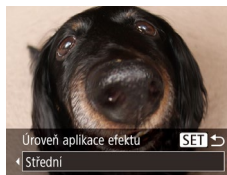

3 Exponujte / Zahajte záznam.



- Zkuste nejprve pořídít zkušební snímky, abyste se ujistili, že dosáhnete požadovaných výsledků.

Před použitím

Základní příručka

Pokročilá příručka

Základy práce s fotoaparátem

Režim Auto / Režim Hybridní Auto

Další režimy fotografování

Režim P

Režim přehrávání

Funkce Wi-Fi

Nabídka nastavení

Příslušenství

Dotatek

Rejstřík



Požizování snímků se vzhledem zmenšených modelů (Efekt miniaturny)

► **Statické snímky** ► **Filmy**

Tento režim vytváří efekt miniaturních modelů rozmazáním obrazového pole nad a pod vybranou oblastí.
Výběrem rychlosti přehrávání před zaznamenáním filmu lze takto vytvářet filmy se vzhledem scén miniaturních modelů. Lidé a objekty ve scéně se při přehrávání pohybují velkou rychlostí. Není zaznamenáván zvuk.

1 Vyberte položku [📷].

- Podle pokynů v krocích 1 – 2 v části „Specifické scény“ (📖46) vyberte položku [📷].
- Na monitoru se zobrazí bílý rámeček označující část obrazového pole, která nebude rozmazána.



2 Zvolte oblast, kterou chcete zachovat ostrou.

- Stisknete tlačítko [▼].
- Posunutím páčky zoomu nastavíte velikost rámečku a stisknutím tlačítek [▲][▼] umístíte rámeček do požadované oblasti.



3 U filmů vyberte rychlost přehrávání filmu.

- Stisknete tlačítko [MENU] a stisknutím tlačítek [◀][▶] vyberte rychlost.

4 Vraťte se na obrazovku fotografování a exponujte.

- Stisknutím tlačítka [MENU] se vraťte na obrazovku fotografování a potom exponujte.

■ Rychlosti přehrávání a odhadované doby přehrávání (pro jednonominutové klipy)

Rychlost	Doba přehrávání
5x	Přibližně 12 s
10x	Přibližně 6 s
20x	Přibližně 3 s

Filmy se přehrávají rychlostí 30 snímků/s.



- Při pořizování filmů není zoom k dispozici. Před zahájením záznamu nezapomeňte zoom nastavit.
- Zkuste nejprve pořídit zkušební snímky, abyste se ujistili, že dosáhnete požadovaných výsledků.



- Chcete-li přepnout orientaci rámečku na vertikální, stiskněte v kroku 2 tlačítka [◀][▶]. Chcete-li vrátit rámeček do horizontální polohy, stiskněte tlačítka [▲][▼].
- Chcete-li posunout rámeček v horizontální orientaci, stiskněte tlačítka [▲][▼], chcete-li posunout rámeček ve vertikální orientaci, stiskněte tlačítka [◀][▶].
- Při držení fotoaparátu na výšku se změni orientace rámečku.
- Kvalita filmu je nastavena na [EiVGA] při použití poměru stran [4:3] a na [E-HD] při použití poměru stran [16:9] (📖38). Tato nastavení kvality nelze změnit.

Před použitím

Základní příručka

Pokročilá příručka

Základy práce s fotoaparátem

Režim Auto / Režim Hybridní Auto

Další režimy fotografování

Režim P

Režim přehrávání

Funkce Wi-Fi

Nabídka nastavení

Příslušenství

Dodatek

Rejstřík



Fotografování s efektem levného fotoaparátu (Levný fotoaparát)

► **Statické snímky** ► **Filmy**

Tento efekt vytváří za pomoci vinětace (tmavé a rozmazané okraje snímků) a změny celkového barevného podání snímky připomínající snímky z levných fotoaparátů.

1 Vyberte položku [📷].

- Podle pokynů v krocích 1 – 2 v části „Specifické scény“ (📖46) vyberte položku [📷].



2 Vyberte barevný tón.

- Stiskněte tlačítko [▼], stisknutím tlačítek [◀][▶] vyberte barevný tón, a potom stiskněte tlačítko [📷].
- Zobrazí se náhled vzhledu snímku s aplikovaným efektem.

3 Exponujte / Zahajte záznam.

Standardní	Snímky připomínající snímky z levného fotoaparátu.
Teplý	Snímky s teplejším barevným tónem než snímky v režimu [Standardní].
Studený	Snímky se studenějším barevným tónem než snímky v režimu [Standardní].



- Zkuste nejprve pořídit zkušební snímky, abyste se ujistili, že dosáhnete požadovaných výsledků.

Monochromatické snímky

► **Statické snímky** ► **Filmy**

Režim umožňující pořizovat černobílé, sépiové nebo modrobílé snímky.

1 Vyberte položku [📷].

- Podle pokynů v krocích 1 – 2 v části „Specifické scény“ (📖46) vyberte položku [📷].



2 Vyberte barevný tón.

- Stiskněte tlačítko [▼], stisknutím tlačítek [◀][▶] vyberte barevný tón, a potom stiskněte tlačítko [📷].
- Zobrazí se náhled vzhledu snímku s aplikovaným efektem.

3 Exponujte / Zahajte záznam.

Černobíle	Černobílé snímky.
Sépie	Sépiově zbarvené snímky.
Modrá	Modrobílé snímky.

Před použitím

Základní příručka

Pokročilá příručka

Základy práce
s fotoaparátem

Režim Auto /
Režim Hybridní Auto

Další režimy
fotografování

Režim P

Režim přehrávání

Funkce Wi-Fi

Nabídka nastavení

Příslušenství

Dotek

Rejstřík



Speciální režimy pro jiné účely

Automatické fotografování po detekci obličeje (Chytrá expozice)

► Statické snímky ► Filmy

Automatické fotografování po detekci úsměvu (Úsměv)

Fotoaparát automaticky pořídí snímek při každé detekci úsměvu, aniž by bylo nutné stisknout tlačítko spouště.

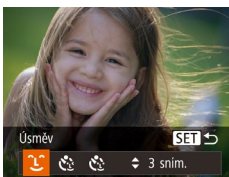

1 Vyberte položku [📷].

- Podle pokynů v krocích 1 – 2 v části „Specifické scény“ (📖46) vyberte položku [📷] a potom stiskněte tlačítko [▼].
- Stisknutím tlačítek [◀][▶] vyberte položku [📷] a potom stiskněte tlačítko [📷].
- Fotoaparát vstoupí do režimu pohotovosti pro fotografování a na monitoru se zobrazí zpráva [Detekce úsměvu zapnutá].



2 Namiřte fotoaparát na osobu.

- Vždy, když fotoaparát detekuje úsměv, pořídí po rozsvícení světla snímek.
- Chcete-li detekci úsměvu pozastavit, stiskněte tlačítko [◀]. Chcete-li detekci obnovit, znovu stiskněte tlačítko [▶].



- Po dokončení fotografování přepněte na jiný režim, jinak bude fotoaparát stále pokračovat ve fotografování pokaždé, když detekuje úsměv osoby v záběru.



- V tomto režimu můžete fotografovat rovněž běžným stisknutím tlačítka spouště.
- Úsměv osoby lze snáze detekovat, hledí-li osoba směrem k fotoaparátu a otevírá ústa tak dalece, že jsou vidět zuby.
- Chcete-li změnit počet snímků, stiskněte tlačítka [▲][▼] po výběru položky [📷] v kroku 1.

Automatické fotografování po detekci mrknutí (Samospoušť mrknutím)

Namiřte fotoaparát na fotografovanou osobu a stiskněte tlačítko spouště až na doraz. Fotoaparát pořídí snímek přibližně dvě sekundy poté, co detekuje mrknutí fotografované osoby.



1 Vyberte položku [📷].

- Podle pokynů v krocích 1 – 2 v části „Specifické scény“ (📖46) vyberte položku [📷] a potom stiskněte tlačítko [▼].
- Stisknutím tlačítek [◀][▶] vyberte položku [📷] a potom stiskněte tlačítko [📷].

2 Utvořte kompozici snímku a namáčkněte tlačítko spouště do poloviny.

- Ujistěte se, že se okolo tváře osoby, která má mrknout, zobrazuje zelený rámeček.

3 Stiskněte tlačítko spouště až na doraz.

- Fotoaparát vstoupí do režimu pohotovosti pro fotografování a na monitoru se zobrazí zpráva [Pro exp. snímku mrkněte].
- Začne blikat kontrolka a je přehráván zvuk samospouště.

Před použitím

Základní příručka

Pokročilá příručka

Základy práce s fotoaparátem

Režim Auto / Režim Hybridní Auto

Další režimy fotografování

Režim P

Režim přehrávání

Funkce Wi-Fi

Nabídka nastavení

Příslušenství

Dotek

Rejstřík





4 Postavte se čelem k fotoaparátu a mrkněte.

- Fotoaparát pořídí snímek přibližně dvě sekundy poté, co detekuje mrknutí osoby, jejíž tvář se nachází v rámečku.
- Chcete-li zrušit pořízení snímku se samospouští po zahájení odpočítávání, stiskněte tlačítko [MENU].



- Není-li detekováno mrknutí, znovu pomalu a záměrně mrkněte.
- Mrknutí nemusí být detekováno v případě zakrytí očí vlasy, pokrývkou hlavy nebo brýlemi.
- Jako mrknutí je detekováno rovněž zavření a otevření obou očí současně.
- Není-li detekováno mrknutí, fotoaparát pořídí snímek po uplynutí přibližně 15 s.
- Chcete-li změnit počet snímků, stiskněte tlačítka [▲][▼] po výběru položky [📷] v kroku 1.
- Není-li v obrazovém poli přítomna při stisknutí tlačítka spouště až na doraz žádná osoba, pořídí fotoaparát snímek v okamžiku, kdy vstoupí osoba do záběru a mrkne.

Automatické fotografování po detekci nové osoby (Samospoušť s detekcí obličeje)

Fotoaparát pořídí snímek přibližně dvě sekundy poté, co rozpozná tvář další osoby vstupující do záběru (například fotografa) (📖59). Tato funkce je užitečná v případech, kdy chcete být přítomni na skupinových a podobných snímcích.



1 Vyberte položku [📷].

- Podle pokynů v krocích 1 – 2 v části „Specifické scény“ (📖46) vyberte položku [📷] a potom stiskněte tlačítko [▼].
- Stisknutím tlačítek [◀][▶] vyberte položku [📷] a potom stiskněte tlačítko [📷].



2 Utvořte kompozici snímku a namáčkněte tlačítko spouště do poloviny.

- Ujistěte se, že se okolo tváře, na kterou je zaostřeno, zobrazil zelený rámeček a okolo ostatních tváří bílé rámečky.

3 Stiskněte tlačítko spouště až na doraz.

- Fotoaparát přejde do pohotovostního režimu fotografování a zobrazí se zpráva [Dívejte se do fotoaparátu pro zahájení odpočtu].
- Začne blikat kontrolka a je přehráván zvuk samospouště.

4 Připojte se k fotografovaným objektům v záběru a dívejte se do fotoaparátu.

- Jakmile fotoaparát rozpozná novou tvář, začne blikat kontrolka a zrychlí se zvuk samospouště. (Pokud pracuje blesk, zůstane kontrolka svítit.) Expozice snímku proběhne po uplynutí přibližně dvou sekund.
- Chcete-li zrušit pořízení snímku se samospouští po zahájení odpočítávání, stiskněte tlačítko [MENU].



- I v případě, že vaše tvář není rozpoznána poté, co se připojíte k ostatním osobám v záběru, fotoaparát pořídí o 15 s později snímek.
- Chcete-li změnit počet snímků, stiskněte tlačítka [▲][▼] po výběru položky [📷] v kroku 1.

Před použitím
Základní příručka
Pokročilá příručka
Základy práce s fotoaparátem
Režim Auto / Režim Hybridní Auto
Další režimy fotografování
Režim P
Režim přehrávání
Funkce Wi-Fi
Nabídka nastavení
Příslušenství
Dodatek
Rejstřík

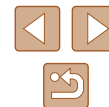

Požízení dlouhých expozic (Dlouhá závěrka)

► **Statické snímky** ► **Filmy**

Rychlost závěrky lze nastavit na hodnotu mezi 1 s a 15 s a pořizovat snímky s dlouhými expozicemi. Fotoaparát přitom upevněte na stativ nebo učinite jiné opatření pro zajištění jeho stability.

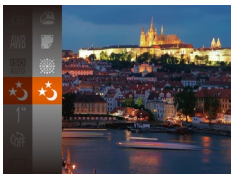

1 Vyberte položku [∞].

- Podle pokynů v krocích 1 – 2 v části „Specifické scény“ (📖46) vyberte položku [∞].

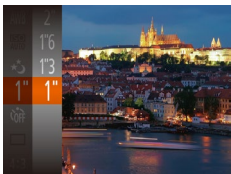

2 Zvolte rychlost závěrky.

- Stisknete tlačítko [⊕], vyberte v nabídce položku [1"] a vyberte požadovanou rychlost (📖24).

3 Zkontrolujte expozici.

- Namáčknutím tlačítka spouště do poloviny zobrazte expozici pro zvolenou rychlost závěrky.

4 Exponujte / Zahajte záznam.



- Jas obrazu na monitoru v kroku 3 při namáčknutí tlačítka spouště do poloviny nemusí odpovídat jas snímků.
- Při použití rychlostí závěrky 1,3 s a delších vzniká před přípravou fotoaparátu k expozici dalšího snímku určitá prodleva, protože fotoaparát zpracovává snímky pro redukci šumu.
- Při fotografování ze stativu nebo použití jiného opatření pro zajištění fotoaparátu je vhodné nastavit v poloze [Režim IS] možnost [Vyp] (📖41).



- Dojde-li ke spuštění blesku, může být výsledný snímek přeeponovaný. Dojde-li k této situaci, nastavte blesk na [🚫] a opakujte expozici (📖62).

Sekvenční fotografování (Rychlé souvislé fotografování)

► **Statické snímky** ► **Filmy**

Přidržetím tlačítka spouště v poloze plného stisknutí až na doraz lze pořizovat série snímků v rychlém sledu. Podrobnosti o rychlosti sekvenčního fotografování viz „Fotoaparát“ (📖149).



1 Vyberte položku [📷].

- Podle pokynů v krocích 1 – 2 v části „Specifické scény“ (📖46) vyberte položku [📷].

2 Exponujte / Zahajte záznam.

- Chcete-li zhotovit sérii snímků, přidržeťte tlačítko spouště stisknuté až na doraz.



- Nastavení záznamových pixelů je [M] (2592 x 1944) a není možné jej změnit.
- Zaostření, jas a barvy snímků jsou určeny prvním snímkem.
- V závislosti na snímacích podmínkách, nastavení fotoaparátu a pozici zoomu může fotoaparát přestat dočasně fotografovat nebo se může snížit rychlost sekvenčního fotografování.
- Po zhotovení většího počtu snímků se může fotografování zpomalit.

Před použitím

Základní příručka

Pokročilá příručka

Základy práce s fotoaparátem

Režim Auto / Režim Hybridní Auto

Další režimy fotografování

Režim P

Režim přehrávání

Funkce Wi-Fi

Nabídka nastavení

Příslušenství

Dotek

Rejstřík



Režim P

Náročnější snímky ve vámi zvoleném stylu



- Pokyny v této kapitole se vztahují na nastavení přepínače režimů na režim [P] a režim [P].
- [P]: Programová automatika; AE: Automatická expozice
- Než začnete používat funkce popsané v této kapitole v režimech jiných než [P], ověřte si, že je daná funkce v příslušném režimu dostupná (142).

Fotografování v režimu programové automatiky (režim [P])

► Statické snímky ► Filmy

Mnoho funkcí fotoaparátu lze uživatelsky přizpůsobit tak, aby vyhovovaly vašemu fotografickému stylu.



1 Přejděte do režimu [P].

- Podle pokynů v krocích 1 – 2 v části „Specifické scény“ (46) vyberte položku [P].

2 Upravte nastavení požadovaným způsobem (54 – 63) a potom exponujte / zahajte záznam.



- Pokud není při namáčknutí tlačítka spouště do poloviny možné dosáhnout optimální expozice, zobrazí se hodnoty rychlosti závěrky a clony oranžově. V takovém případě zkuste upravit nastavení citlivosti ISO (55) nebo zapnout blesk (pokud jsou objekty tmavé, 62), což může zajistit optimální expozici.
- V režimu [P] lze rovněž zaznamenávat filmy, a to stisknutím tlačítka filmu. Některá nastavení v nabídkách FUNC. (24) a MENU (25) však mohou být automaticky upravena pro záznam filmu.

Před použitím

Základní příručka

Pokročilá příručka

Základy práce s fotoaparátem

Režim Auto / Režim Hybridní Auto

Další režimy fotografování

Režim P

Režim přehrávání

Funkce Wi-Fi

Nabídka nastavení

Příslušenství

Dotek

Rejstřík

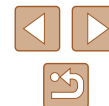

Jas snímku (Expozice)

Nastavení jasu snímku (Kompenzace expozice)

► Statické snímky ► Filmy

Standardní expozici nastavenou fotoaparátem lze upravovat v krocích po 1/3 EV, v rozmezí -2 až +2 EV.



- Stisknete tlačítko [⊕] a v nabídce vyberte položku [±0]. Za současného sledování monitoru upravte jas stisknutím tlačítek [▲][▼] (24).
- Při pořizování filmů pracujte se zobrazenou stupnicí kompenzace expozice.
- Pokud chcete pořizovat statické snímky, stisknete tlačítko [⊕] pro zobrazení nastavené úrovně kompenzace expozice a exponujete.



- Statické snímky je také možné pořizovat se zobrazeným sloupcem kompenzace expozice.
- Během záznamu filmu se zobrazuje ikona [AEL] a expozice je zablokována.

Změna režimu měření expozice

► Statické snímky ► Filmy

Režim měření expozice (způsob měření jasu) lze následujícím způsobem nastavit tak, aby odpovídal snímacím podmínkám.

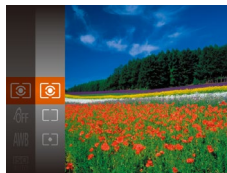

- Stisknete tlačítko [⊕], vyberte v nabídce položku [⊕] a vyberte požadovanou možnost (24).
- Zobrazí se nastavená možnost.

Poměrové	Pro typické podmínky snímání včetně snímků v protisvětle. Fotoaparát automaticky upravuje expoziční parametry podle snímacích podmínek.
Celoplošné se zd. stř.	Určuje průměrný jas v celém obrazovém poli a při nastavování expozice přikládá nejvyšší důležitost střední části obrazu.
Bodové	Měření probíhá pouze v oblasti [] (rámeček bodu bodového AE), která se zobrazuje uprostřed monitoru.

Před použitím

Základní příručka

Pokročilá příručka

Základy práce s fotoaparátem

Režim Auto / Režim Hybridní Auto

Další režimy fotografování

Režim P

Režim přehrávání

Funkce Wi-Fi

Nabídka nastavení

Příslušenství

Dotek

Rejstřík



Změna citlivosti ISO

► **Statické snímky** ► **Filmy**

Nastavte citlivost ISO na hodnotu [AUTO] pro automatické nastavení vhodné pro režim snímání a okolní podmínky. V opačném případě nastavte vyšší hodnotu citlivosti ISO pro vyšší citlivost nebo nižší hodnotu pro nižší citlivost.



- Stisknete tlačítko **[ISO]**, vyberte v nabídce položku **[AUTO]** a vyberte požadovanou možnost (📖24).
- Zobrazí se nastavená možnost.



- Pokud chcete zobrazit automaticky určenou citlivost ISO v případě, že jste nastavili citlivost ISO [AUTO], namáčkněte tlačítko spouště do poloviny.
- Přestože se může nastavením nižší citlivosti ISO snížit zmitost snímku, za určitých snímacích podmínek vzrůstá pravděpodobnost pohybu objektu a chvění fotoaparátu.
- Vyšší rychlost závěrky při vyšší citlivosti ISO snižuje riziko rozmazání objektu i účinky chvění fotoaparátu a zvyšuje dosah blesku. Snímky však mohou být zrnité.

Úprava jasu snímku (i-Contrast)

► **Statické snímky** ► **Filmy**

Fotoaparát je schopen před pořízením snímku rozpoznat nadměrně jasná a tmavá obrazová pole (například tváře osob nebo pozadí) a automaticky upravit jejich jas na optimální hodnoty. Pro lepší vzhled hlavního objektu lze rovněž automaticky kompenzovat nedostatečný celkový kontrast snímku.



- Stisknete tlačítko **[MENU]**, na kartě **[CAMERA]** vyberte možnost **[i-Contrast]** a vyberte možnost **[Auto]** (📖25).
- Jakmile dokončíte nastavení, zobrazí se ikona **[i]**.



- Za určitých snímacích podmínek může být kompenzace nepřesná nebo může způsobit zrnitý vzhled snímků.



- Kompenzovat lze rovněž existující snímky (📖81).

Před použitím

Základní příručka

Pokročilá příručka

Základy práce s fotoaparátem

Režim Auto / Režim Hybridní Auto

Další režimy fotografování

Režim P

Režim přehrávání

Funkce Wi-Fi

Nabídka nastavení

Příslušenství

Dotek

Rejstřík

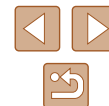

Barvy snímku

Úprava vyvážení bílé

► **Statické snímky** ► **Filmy**

Úpravou vyvážení bílé (WB) můžete dosáhnout přirozenějších barev fotografované scény na snímku.

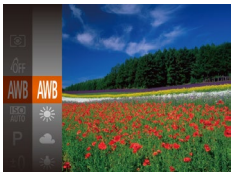

- Stiskněte tlačítko [WB], vyberte v nabídce položku [AWB] a vyberte požadovanou možnost (24).
- Zobrazí se nastavená možnost.

AWB	Auto	Automaticky nastaví optimální hodnotu vyvážení bílé podle podmínek, za kterých fotografujete.
	Denní světlo	Pro focení venku za dobrého počasí.
	Zataženo	Pro focení při zatažené obloze nebo za soumraku.
	Žárovka	Pro focení pod běžným žárovkovým světlem.
	Zářivka	Pro focení v zářivkovém osvětlení.
	Zářivka H	Pro focení při zářivkovém osvětlení odpovídajícím dennímu světlu.
	Uživ. nastavení	Slouží pro ruční nastavení uživatelského vyvážení bílé (24).

Uživatelské vyvážení bílé

Chcete-li dosáhnout přirozeného vzhledu barev při fotografování pod aktuálním osvětlením, nastavte vyvážení bílé tak, aby přesně odpovídalo světelnému zdroji použitému při fotografování. Vyvážení bílé barvy nastavte pod stejným zdrojem světla, jaký se použije k osvětlení fotografované scény.



- Podle pokynů v krocích v části „Úprava vyvážení bílé“ (24) vyberte položku [WB].
- Namiřte fotoaparát na plochý bílý objekt takovým způsobem, aby byl celý obraz na monitoru bílý. Stiskněte tlačítko [MENU].
- Barevný tón obrazu na monitoru se po zaznamenání dat vyvážení bílé změní.



- Pokud změníte nastavení fotoaparátu po zaznamenání dat vyvážení bílé, výsledné barvy mohou být nepřirozené.

Změna barevných tónů snímku (Mé barvy)

► **Statické snímky** ► **Filmy**

Barevné tóny snímků lze měnit, snímky lze například převádět na sépiové nebo černobílé.

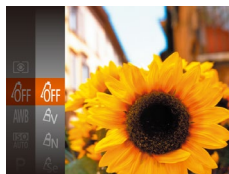

- Stiskněte tlačítko [WB], vyberte v nabídce položku [MÉ BARVY] a vyberte požadovanou možnost (24).
- Zobrazí se nastavená možnost.

Před použitím

Základní příručka

Pokročilá příručka

Základy práce s fotoaparátem

Režim Auto / Režim Hybridní Auto

Další režimy fotografování

Režim P

Režim přehrávání

Funkce Wi-Fi

Nabídka nastavení

Příslušenství

Dotek

Rejstřík



☞ Mé barvy Vyp	–
☞ Živé	Zvýrazní kontrast a nasycení barev a vyvolá dojem vyšší ostrosti snímků.
☞ Neutrální	Snižuje kontrast a sytost barev pro dosažení tlumených snímků.
☞ Sépie	Vytváří sépiově tónované snímky.
☞ Černobíle	Vytváří černobílé snímky.
☞ Pozitivní film	Kombinuje efekty Živá modrá, Živá zelená a Živá červená a vytváří intenzivní a současně přirozeně vypadající barvy obdobné snímkům na pozitivním filmu.
☞ Světl. tón pleti	Zesvětluje barevné tóny pleti.
☞ Tmavší tón pleti	Ztmavuje barevné tóny pleti.
☞ Živá modrá	Zdůrazňuje modré tóny na snímcích. Obloha, moře a další modré objekty jsou reprodukovány s vyšší živostí.
☞ Živá zelená	Zdůrazňuje zelené tóny na snímcích. Hory, stromy a listí a další zelené objekty jsou reprodukovány s vyšší živostí.
☞ Živá červená	Zdůrazňuje červené tóny na snímcích. Červené objekty budou živější.
☞ Vlastní barva	Upravuje nastavení kontrastu, ostrosti, sytosti barev a dalších parametrů podle vlastních představ uživatele (☞57).



- Vybázení bílé (☞56) nelze nastavovat v režimech [☞] a [☞].
- V režimech [☞] a [☞] mohou být změněny jiné barvy než barevné tóny pleti osob. Tato nastavení nemusí u některých barevných tónů pleti poskytovat očekávané výsledky.

Vlastní barva

Kontrast, ostrost, sytost barev, červenou, zelenou, modrou a barevné tóny pleti na snímku lze upravovat v rozmezí 1 – 5.

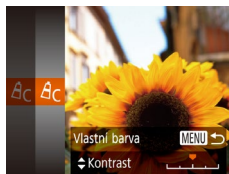

1 Otevřete obrazovku nastavení.

- Postupem uvedeným v krocích v části „Změna barevných tónů snímku (Mé barvy)“ (☞56) vyberte položku [☞] a potom stiskněte tlačítko [MENU].

2 Proveďte konfiguraci nastavení.

- Stisknutím tlačítek [▲][▼] vyberte položku a stisknutím tlačítek [◀][▶] vyberte hodnotu.
- Chcete-li dosáhnout výraznějšího/ intenzivnějšího účinku (nebo tmavších barevných tónů pleti), volte hodnoty vpravo, chcete-li dosáhnout slabšího / lehčího účinku (nebo světlejších barevných tónů pleti), volte hodnoty vlevo.
- Nastavení dokončete stisknutím tlačítka [MENU].

Před použitím
Základní příručka
Pokročilá příručka
Základy práce s fotoaparátem
Režim Auto / Režim Hybridní Auto
Další režimy fotografování
Režim P
Režim přehrávání
Funkce Wi-Fi
Nabídka nastavení
Příslušenství
Dodatek
Rejstřík



Rozsah zaostření a zaostřování

Požívání snímků zblízka (Makro)

► Statické snímky ► Filmy

Chcete-li omezit zaostřování na blízké objekty, nastavte fotoaparát do režimu [🌻]. Podrobnosti o rozsahu zaostření viz „Rozsah zaostřitelných vzdáleností“ (📖 150).

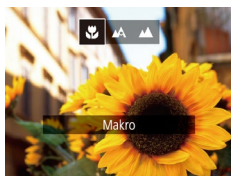

- Stiskněte tlačítko [◀], stisknutím tlačítek [◀][▶] vyberte položku [🌻] a potom stiskněte tlačítko [📷].
- Jakmile dokončíte nastavení, zobrazí se ikona [🌻].



- Pokud pracuje blesk, může dojít k vinětaci.
- Ikona [🌻] v oblasti žlutého zobrazení sloupce pod sloupcem zoomu se zbarví šedě a fotoaparát nelze zaostřit.



- Abyste zamezili pohybu fotoaparátu, zkuste upevnit přístroj na stativ a fotografujte fotoaparátem nastaveným do režimu [📷] (📖 36).

Fotografování vzdálených objektů (Nekonečno)

► Statické snímky ► Filmy

Chcete-li omezit zaostřování na vzdálené objekty, nastavte fotoaparát do režimu [∞]. Podrobnosti o rozsahu zaostření viz „Rozsah zaostřitelných vzdáleností“ (📖 150).



- Stiskněte tlačítko [◀], stisknutím tlačítek [◀][▶] vyberte položku [∞] a potom stiskněte tlačítko [📷].
- Jakmile dokončíte nastavení, zobrazí se ikona [∞].

Před použitím

Základní příručka

Pokročilá příručka

Základy práce s fotoaparátem

Režim Auto / Režim Hybridní Auto

Další režimy fotografování

Režim P

Režim přehrávání

Funkce Wi-Fi

Nabídka nastavení

Příslušenství

Dodatek

Rejstřík



Digitální telekonvertor

► **Statické snímky** ► **Filmy**

Ohniskovou vzdálenost objektivu lze zvětšit přibližně 1.6x nebo 2.0x. Díky tomu lze použít menší rychlosti závěrky než při použití zoomu (včetně digitálního) se stejným faktorem a potlačit tak chvění fotoaparátu.

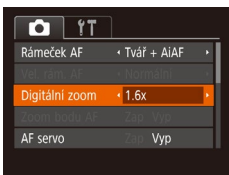

- Stisknete tlačítko [MENU], na kartě [📷] vyberte položku [Digitální zoom] a vyberte požadovanou možnost (📖25).
- Obraz na monitoru se zvětší a současně se zobrazí faktor zoomu.



- Digitální telekonvertor nelze použít současně s digitálním zoomem (📖34) nebo zoomem bodu AF (📖40).



- Rychlost závěrky může být ekvivalentní při posunutí páčky zoomu až na doraz směrem k symbolu [📷] pro nastavení maximálního přiblížení a při nastavení zoomu pro zvětšení objektu na stejnou velikost postupem uvedeným v kroku 2 v části „Větší přiblížení objektů (Digitální zoom)“ (📖34).

Změna nastavení režimu rámečku AF

Režim rámečku AF (automatické zaostřování) můžete následujícím způsobem změnit tak, aby odpovídal snímacím podmínkám.



- Stisknete tlačítko [MENU], na kartě [📷] vyberte položku [Rámeček AF], a potom vyberte požadovanou možnost (📖25).

■ **Tvář + AiAF**

► **Statické snímky** ► **Filmy**

- Slouží k rozpoznání tváří osob a následnému zaostření a nastavení expozice (pouze poměrové měření) a vyvážení bílé (📖41).
- Po namíření fotoaparátu na objekt se kolem tváře osoby, kterou fotoaparát vybere jako hlavní objekt, zobrazí bílý rámeček a kolem ostatních rozpoznávaných tváří se zobrazí až dva šedé rámečky.
- Pokud fotoaparát rozpozná pohyb, rámečky v určitém rozmezí sledují pohybující se objekty.
- Po namáčknutí tlačítka spouště do poloviny se zobrazí až devět zelených rámečků okolo zaostřených tváří osob.

Před použitím

Základní příručka

Pokročilá příručka

Základy práce s fotoaparátem

Režim Auto / Režim Hybridní Auto

Další režimy fotografování

Režim P

Režim přehrávání

Funkce Wi-Fi

Nabídka nastavení

Příslušenství

Dodatek

Rejstřík

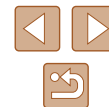



- Pokud nejsou rozpoznány tváře osob nebo pokud se zobrazují pouze šedé rámečky (nikoli bílý rámeček), zobrazí se při namáčknutí tlačítka spouště do poloviny až devět zelených rámečků v místě zaostřených oblastí.
- Pokud při nastavení položky AF servo (61) na [Zap] není rozpoznána žádná tvář osoby, zobrazí se při namáčknutí tlačítka spouště do poloviny rámeček AF uprostřed monitoru.
- Příklady tváří, které nelze rozpoznat:
 - Příliš vzdálené nebo příliš blízké objekty
 - Příliš tmavé nebo příliš světlé objekty
 - Tváře osob z profilu, z úhlu nebo částečně zakryté
- Fotoaparát může jako tváře osob chybně určit také jiné objekty.
- Pokud fotoaparát při namáčknutí tlačítka spouště do poloviny nemůže zaostřit, rámeček AF se nezobrazí.

■ Výběr zaostřovaného objektu (AF sledování)

► Statické snímky ► Filmy

Následujícím způsobem pořídíte snímek po výběru zaostřovaného objektu.

1 Vyberte položku [AF sledování].

- Podle pokynů v krocích v části „Změna nastavení režimu rámečku AF“ (59) vyberte položku [AF sledování].
- Uprostřed obrazu na monitoru se zobrazí rámeček [□].



2 Zvolte objekt, na který chcete zaostřit.

- Namiřte fotoaparát tak, aby se rámeček [□] nacházel na požadovaném objektu, a potom stiskněte tlačítko [◀].
- V případě, že fotoaparát rozpozná objekt, pípne a zobrazí rámeček [□]. I když se bude fotografovaný objekt pohybovat, fotoaparát ho bude v určitém rozmezí sledovat.
- Není-li rozpoznán žádný objekt, zobrazí se rámeček [□].
- Sledování objektu zrušíte opětovným stisknutím tlačítka [◀].

3 Exponujte / Zahajte záznam.

- Namáčkněte tlačítko spouště do poloviny. Rámeček [□] změní barvu na modrou [□] a začne sledovat objekt za současných úprav zaostření a expozice fotoaparátem (AF servo) (61).
- Exponujte stisknutím tlačítka spouště až na doraz.
- Rámeček [□] se zobrazuje i po expozici a fotoaparát pokračuje ve sledování objektu.



- Položka [AF servo] (61) je nastavena na [Zap] a její nastavení nelze změnit.
- Sledování nemusí být možné u objektů, které jsou příliš malé nebo se příliš rychle pohybují, resp. u objektů s barvou či jasnem příliš podobnými pozadí.
- Není dostupná položka [Zoom bodu AF] na kartě [📷].
- Položky [📷] a [📷] nejsou dostupné.



- Fotoaparát je schopen rozpoznat objekty i v případě, že namáčkněte tlačítko spouště do poloviny bez stisknutí tlačítka [◀]. Po expozici snímku se uprostřed obrazu na monitoru zobrazí rámeček [□].

Před použitím
Základní příručka
Pokročilá příručka
Základy práce s fotoaparátem
Režim Auto / Režim Hybridní Auto
Další režimy fotografování
Režim P
Režim přehrávání
Funkce Wi-Fi
Nabídka nastavení
Příslušenství
Dodatek
Rejstřík



Střed

► Statické snímky ► Filmy

Uprostřed obrazu na monitoru se zobrazuje jeden rámeček AF. Režim vhodný pro spolehlivé zaostřování.



- Pokud fotoaparát při namáčknutí tlačítka spouště do poloviny nemůže zaostřit, zobrazí se žlutý rámeček AF a ikona [!].



- Chcete-li zmenšit velikost rámečku AF, stiskněte tlačítko [MENU] a nastavte položku [Vel. rám. AF] na kartě [📷] na [Malý] (📖25).
- Pokud použijete digitální zoom (📖34) nebo digitální telekonvertor (📖59), nastaví se velikost rámečku AF na [Normální].
- Pokud fotografujete objekty, které jsou umístěny na kraji nebo v rohu snímku, pak nejprve namiřte fotoaparát tak, aby se objekt nacházel v rámečku AF, a poté namáčkněte tlačítko spouště do poloviny a přidržte jej. Za pokračujícího namáčknutí tlačítka spouště do poloviny upravte kompozici snímku a poté stiskněte tlačítko spouště až na doraz (Blokování zaostření).
- Při namáčknutí tlačítka spouště do poloviny v okamžiku nastavení položky [Zoom bodu AF] (📖40) na [Zap] se zvětší obraz v místě rámečku AF.

Fotografování s funkcí AF servo

► Statické snímky ► Filmy

Tento režim pomáhá zamezit ztrátě snímků pohyblivých objektů pokračujícím zaostřováním a úpravami expozice po celou dobu namáčknutí tlačítka spouště do poloviny.

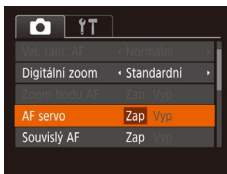

1 Proveďte konfiguraci nastavení.

- Stiskněte tlačítko [MENU], na kartě [📷] vyberte položku [AF servo] a vyberte možnost [Zap] (📖25).

2 Zaostřete.

- Zaostření a expozice jsou plynule aktualizovány v místě, na kterém se při namáčknutí tlačítka spouště do poloviny zobrazí modrý rámeček AF.



- Za určitých podmínek nemusí být fotoaparát schopen zaostřit na fotografovaný objekt.
- Při namáčknutí tlačítka spouště do poloviny za nízké hladiny osvětlení nemusí dojít k aktivaci režimu AF servo (rámečky AF nezmění barvu na modrou). V takovém případě se zaostření a expozice nastaví podle zvoleného režimu rámečku AF.
- Není-li možné dosáhnout optimální expozice, zobrazí se rychlost závěrky a clonové číslo oranžově. Dojde-li k takovéto situaci, uvolněte tlačítko spouště a zkuste je znovu namáčknout do poloviny.
- Není dostupná položka [Zoom bodu AF] na kartě [📷] (📖25).
- Nelze použít v kombinaci se samospouští (📖36).

Před použitím
Základní příručka
Pokročilá příručka
Základy práce s fotoaparátem
Režim Auto / Režim Hybridní Auto
Další režimy fotografování
Režim P
Režim přehrávání
Funkce Wi-Fi
Nabídka nastavení
Příslušenství
Dotek
Rejstřík

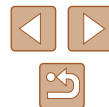

Změna režimu zaostřování

► **Statické snímky** ► **Filmy**

Výchozí nastavení fotoaparátu, ve kterém přístroj trvale zaostřuje na fotografovaný objekt i v době, kdy není stisknuté tlačítko spouště, lze změnit. Namísto tohoto nastavení lze omezit zaostřování fotoaparátu na okamžik namáčknutí tlačítka spouště do poloviny.



- Stiskněte tlačítko [MENU], na kartě [📷] vyberte položku [Souvislý AF] a potom vyberte možnost [Vyp] (📖25).

Zap	Toto nastavení pomáhá zamezit zmeškání náhlých fotografických příležitostí, protože fotoaparát trvale zaostřuje na objekt až do namáčknutí tlačítka spouště do poloviny.
Vyp	Toto nastavení šetří energii, protože fotoaparát nezaostřuje trvale.

Blesk

Změna nastavení režimu blesku

► **Statické snímky** ► **Filmy**

Režim blesku můžete změnit tak, aby odpovídal snímané scéně. Podrobnosti o pracovním rozsahu blesku viz „Fotoaparát“ (📖149).

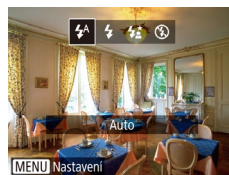

Proveďte konfiguraci nastavení.

- Stiskněte tlačítko [▶], stisknutím tlačítek [◀][▶] vyberte režim blesku a potom stiskněte tlačítko [📷].
- Zobrazí se nastavená možnost.

Auto

Blesk automaticky pracuje za nízké hladiny osvětlení.

Zapnuto

Blesk pracuje při každé expozici snímku.

Pomalá synchronizace

Blesk osvětluje hlavní objekt (například osobu) a fotoaparát současně exponuje pomalou rychlostí závěrky pro získání správně exponovaného pozadí mimo dosah blesku.



- Při použití režimu [📷] upevněte fotoaparát na stativ nebo učiňte jiné opatření pro zajištění jeho stability. Při fotografování ze stativu nebo použití jiného opatření pro zajištění přístroje je třeba nastavit v položce [Režim IS] možnost [Vyp] (📖41).
- V režimu [📷] i po spuštění blesku při expozici zajistěte, aby se hlavní objekt nepohyboval, dokud fotoaparát nepřestane přehrávat zvuk závěrky.

Před použitím

Základní příručka

Pokročilá příručka

Základy práce s fotoaparátem

Režim Auto / Režim Hybridní Auto

Další režimy fotografování

Režim P

Režim přehrávání

Funkce Wi-Fi

Nabídka nastavení

Příslušenství

Dodatek

Rejstřík



Vypnuto

Pro fotografování bez blesku.



- Pokud při namáčknutí tlačítka spouště do poloviny během chvění fotoaparátu nebo za nízké hladiny osvětlení bliká ikona [!], upevněte fotoaparát na stativ nebo použijte jiné opatření pro jeho stabilizaci.

Ostatní nastavení

Změna nastavení kompresního poměru (Kvalita snímku)

► Statické snímky ► Filmy

K dispozici jsou dva kompresní poměry, [S] (Superjemný) a [L] (Jemný). Informace o počtech snímků, které lze uložit na paměťovou kartu při různých nastaveních kompresního poměru, viz „Počet snímků, které lze uložit na paměťovou kartu“ (151).

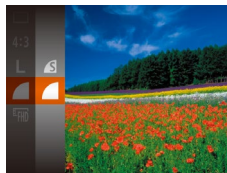

- Stiskněte tlačítko [OK], vyberte v nabídce položku [L] a vyberte požadovanou možnost (24).

Změna nastavení režimu IS

► Statické snímky ► Filmy



- Podle pokynů v krocích 1 – 2 v části „Deaktivace stabilizace obrazu“ (41) vyberte položku [Při fotogr.]



- Pokud není stabilizace obrazu schopna potlačit účinky chvění fotoaparátu, nasadte fotoaparát na stativ nebo učiňte jiná opatření pro jeho stabilizaci. V tomto případě nastavte položku [Režim IS] na [Vyp].
- Při pořizování filmů se nastavení změní na [Souvislé].

Před použitím
Základní příručka
Pokročilá příručka
Základy práce s fotoaparátem
Režim Auto / Režim Hybridní Auto
Další režimy fotografování
Režim P
Režim přehrávání
Funkce Wi-Fi
Nabídka nastavení
Příslušenství
Dodatek
Rejstřík



Režim přehrávání

Zábavné prohlížení, procházení a úpravy snímků mnoha různými způsoby

- Stisknutím tlačítka [▶] přejdete do režimu přehrávání a připravíte fotoaparát na tyto operace.



- Snímky, které byly přejmenovány nebo upraveny pomocí počítače, resp. snímky z jiných fotoaparátů nemusí být možné přehrát nebo upravit.

Prohlížení

► Statické snímky ► Filmy

Pořízené snímky nebo filmy lze následujícím způsobem prohlížet na monitoru.



1 Přejděte do režimu přehrávání.

- Stiskněte tlačítko [▶].
- Zobrazí se poslední pořízený snímek.



2 Vyberte snímky.

- Chcete-li zobrazit předcházející snímek, stiskněte tlačítko [◀]. Chcete-li zobrazit následující snímek, stiskněte tlačítko [▶].

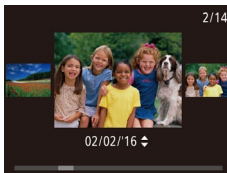

- Chcete-li zobrazit tuto obrazovku (režim Rolování zobrazení), stiskněte a přidržíte tlačítka [◀][▶] na dobu minimálně 1 s. V tomto režimu procházíte snímky stisknutím tlačítek [◀][▶].
- Chcete-li se vrátit do režimu zobrazení jednotlivých snímků, stiskněte tlačítko [⊞].
- Stisknete-li v režimu Rolování zobrazení tlačítka [▲][▼], můžete procházet snímky seskupené podle data pořízení.

Před použitím

Základní příručka

Pokročilá příručka

Základy práce s fotoaparátem

Režim Auto / Režim Hybridní Auto

Další režimy fotografování

Režim P

Režim přehrávání

Funkce Wi-Fi

Nabídka nastavení

Příslušenství

Dodatek

Rejstřík





- Filmy jsou označeny ikonou [SET ▶]. Chcete-li přehrávat filmy, pokračujte krokem 3.

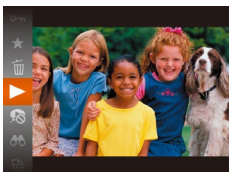

3 Přehrávejte filmy.

- Chcete-li zahájit přehrávání, stiskněte tlačítko [▶], stisknutím tlačítek [▲][▼] vyberte položku [▶] a znovu stiskněte tlačítko [▶].



(1)

4 Nastavte hlasitost.

- Pro úpravu hlasitosti použijte tlačítka [▲][▼].
- Chcete-li nastavit hlasitost v okamžiku, kdy se nadále nezobrazuje indikátor hlasitosti (1), použijte tlačítka [▲][▼].

5 Pozastavte přehrávání.

- Chcete-li pozastavit nebo obnovit přehrávání, stiskněte tlačítko [⏸].
- Po dokončení přehrávání filmu se zobrazí ikona [SET ▶].



- Chcete-li přepnout z režimu přehrávání do režimu fotografování, namáčkněte tlačítko spouště do poloviny.
- Chcete-li vypnout funkci Rolování zobrazení, vyberte možnost MENU (📖25) ▶ karta [▶] ▶ [Rolování zobraz.] ▶ [Vyp].
- Pokud upřednostňujete při aktivaci režimu přehrávání zobrazení posledního pořízeného snímku, vyberte možnost MENU (📖25) ▶ karta [▶] ▶ [Obnovit] ▶ [Posl. sn.].
- Chcete-li změnit přechod mezi snímky, zobrazte nabídku MENU (📖25) a potom vyberte požadovaný efekt na kartě [▶] v položce ▶ [Přechod].

Přepínání režimů zobrazení

▶ Statické snímky ▶ Filmy

Stisknutím tlačítka [▼] lze měnit zobrazované informace nebo informace skrýt. Podrobnosti o zobrazovaných informacích viz „Přehrávání (podrobné informace)“ (📖141).

	Bez zobrazených informací
	Zobrazeny stručné informace
	Zobrazeny podrobné informace

Před použitím
Základní příručka
Pokročilá příručka
Základy práce s fotoaparátem
Režim Auto / Režim Hybridní Auto
Další režimy fotografování
Režim P
Režim přehrávání
Funkce Wi-Fi
Nabídka nastavení
Příslušenství
Dotek
Rejstřík



Varovná indikace přexpozice (přexponovaná místa)

V režimu zobrazení podrobných informací bliká na monitoru indikace míst se ztrátou kresby ve světlech (📖65).

Histogram

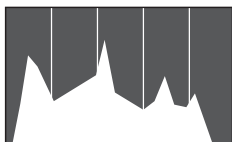

- Zobrazení podrobných informací zahrnuje graf (📖65), který představuje histogram znázorňující rozložení jasů na snímku. Vodorovná osa představuje stupeň jasu a svislá osa zase podíl plochy obrázku na jednotlivých úrovních jasu. Pomocí histogramu lze kontrolovat správnost expozice.

Zobrazení informací GPS

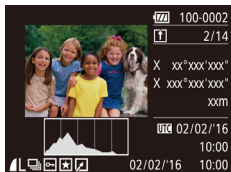

- Pomocí telefonu Smartphone připojeného k fotoaparátu prostřednictvím Wi-Fi můžete ke snímekům ve fotoaparátu přidat geografické značky a doplnit tak údaje, jako je například zeměpisná šířka, zeměpisná délka a nadmořská výška (📖110). Tyto informace můžete kontrolovat v režimu zobrazení informací GPS.
- Zobrazený obsah (shora dolů): zeměpisná šířka, zeměpisná délka, nadmořská výška a čas UTC (datum a čas pořízení).



- Zobrazení informací GPS není k dispozici u snímků, v nichž tyto údaje chybí.
- U položek, které nejsou v telefonu Smartphone k dispozici, nebo u položek, jež nebyly zaznamenány správně, se zobrazí namísto numerických hodnot symbol [---].



- UTC: zkratka výrazu Coordinated Universal Time; tento čas v podstatě odpovídá greenwichskému času

Prohlížení filmů vytvořených při pořizování statických snímků (Krátký film)

► Statické snímky ► Filmy

Krátké filmy zaznamenané automaticky v režimu [📷] (📖30) v den pořízení statických snímků lze přehrávat následovně.



1 Vyberte snímek.

- Statické snímky pořízené v režimu [📷] jsou označeny ikonou [SET 📷].

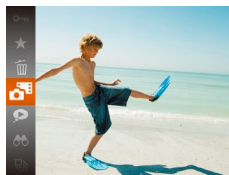

2 Přehrajte krátký film.

- Stiskněte tlačítko [🔍] a v nabídce vyberte položku [📷] (📖24).
- Přehraje (od začátku) krátký film zaznamenaný automaticky ze statických snímků pořízených ve stejný den.



- Při použití fotoaparátu s vypnutým zobrazováním informací (📖65) se po krátké prodlevě přestane zobrazovat ikona [SET 📷].

Před použitím

Základní příručka

Pokročilá příručka

Základy práce s fotoaparátem

Režim Auto / Režim Hybridní Auto

Další režimy fotografování

Režim P

Režim přehrávání

Funkce Wi-Fi

Nabídka nastavení

Příslušenství

Dodatek

Rejstřík



Prohlížení podle data

Krátké filmy lze prohlížet podle data.

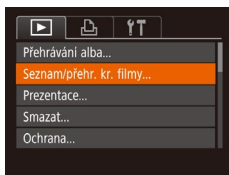

1 Vyberte film.

- Stisknete tlačítko [MENU], vyberte položku [Seznam/přehr. kr. filmy...] na kartě [▶] a potom vyberte datum (📅25).

2 Přehrajte film.

- Přehrávání spustíte stisknutím tlačítka [▶].

Procházení a filtrování snímků

Procházení snímků ve formě indexu

► Statické snímky ► Filmy

Zobrazení více snímků ve formě indexu umožňuje rychlé vyhledání požadovaného snímku.



1 Zobrazte snímky v podobě indexu.

- Posunutím páčky zoomu směrem k symbolu [Q] zobrazíte snímky v podobě indexu. Dalším posunutím páčky zvýšíte počet zobrazených snímků.
- Chcete-li zobrazit méně snímků, posuňte páčku zoomu směrem k symbolu [Q]. Při každém posunutí páčky se počet snímků sníží.



2 Vyberte snímek.

- Stisknutím tlačítek [▲][▼][◀][▶] vyberte snímek.
- Kolem vybraného snímku se zobrazí oranžový rámeček.
- Chcete-li zobrazit vybraný snímek v zobrazení jednotlivých snímků, stisknete tlačítko [Q].



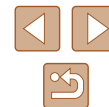

Před použitím
Základní příručka
Pokročilá příručka
Základy práce s fotoaparátem
Režim Auto / Režim Hybridní Auto
Další režimy fotografování
Režim P
Režim přehrávání
Funkce Wi-Fi
Nabídka nastavení
Příslušenství
Dodatek
Rejstřík



Vyhledání snímků na základě zadaných podmínek

► Statické snímky ► Filmy

Umožňuje rychle vyhledávat snímky na plně paměťové kartě filtrováním zobrazení snímků na základě zadaných podmínek. U sad filtrovaných snímků lze také nastavit ochranu (📖72) nebo lze všechny tyto snímky současně vymazat (📖74).

 Lidé	Zobrazí se snímky s rozpoznávanými tvářemi.
 Datum fot.	Zobrazí se snímky pořízené k vybranému datu.
 Oblíbené	Zobrazí se snímky označené jako oblíbené (📖78).
 Snímek/film	Zobrazí se statické snímky, filmy a filmy pořízené v režimu [📖30] (📖30).

1 Vyberte podmínky vyhledávání.

- Stiskněte tlačítko [🔍], v nabídce vyberte položku [👤] a vyberte podmínku (📖24).
- Pokud jste vybrali možnost [👤] nebo [📺], vyberte stisknutím tlačítek [▲][▼][◀][▶] na zobrazené obrazovce podmínku a potom stiskněte tlačítko [🔍].

2 Prohlédněte si filtrované snímky.

- Snímky vyhovující vašim podmínkám se zobrazí ve žlutých rámečcích. Chcete-li zobrazit pouze tyto snímky, stiskněte tlačítka [◀][▶].
- Chcete-li zrušit filtrované přehrávání, vyberte v kroku 1 položku [👤].



- Pokud fotoaparát nenajde žádné snímky odpovídající některým podmínkám, nebudou tyto podmínky nadále k dispozici.



- Chcete-li zobrazit nebo skrýt informace, stiskněte v kroku 2 tlačítko [▼].
- Mezi možnosti zobrazení nalezených snímků (v kroku 2) patří „Procházení snímků ve formě indexu“ (📖67), „Zvětšování snímků“ (📖70) a „Prohlížení prezentací“ (📖70). Výběrem možnosti [Vyb. všechny vyhl. sním.] v nabídce „Ochrana snímků“ (📖72), „Vymazání více snímků současně“ (📖75), „Přidávání snímků na seznam tisků (DPOF)“ (📖131) nebo „Přidání snímků do fotoalba“ (📖133) můžete u všech snímků nastavit ochranu, smazat je nebo vytisknout, případně je přidat do fotoalba.
- Pokud snímky upravíte a uložíte jako nové (📖79 – 📖83), zobrazí se zpráva a nalezené snímky se nadále nezobrazují.

Před použitím
Základní příručka
Pokročilá příručka
Základy práce s fotoaparátem
Režim Auto / Režim Hybridní Auto
Další režimy fotografování
Režim P
Režim přehrávání
Funkce Wi-Fi
Nabídka nastavení
Příslušenství
Dodatek
Rejstřík



Zobrazení jednotlivých snímků ve skupině

► **Statické snímky** ► **Filmy**

Snímky pořízené v režimu [📷] nebo [📷] (📖44, 📖52) se zobrazují společně, tyto seskupené snímky však lze zobrazit rovněž jednotlivě.



1 Vyberte seskupený snímek.

- Stisknutím tlačítek [◀][▶] vyberte snímek označený ikonou [SET] [📷].



2 Vyberte položku [📷].

- Stiskněte tlačítko [📷] a v nabídce vyberte položku [📷] (📖24).



3 Zobrazte jednotlivé snímky z určité skupiny.

- Stisknutím tlačítek [◀][▶] lze zobrazit pouze snímky z dané skupiny.
- Chcete-li skupinové přehrávání zrušit, stiskněte tlačítko [📷], v nabídce vyberte položku [📷], a potom znovu stiskněte tlačítko [📷] (📖24).



- Během skupinového přehrávání (krok 3) lze využívat funkce z nabídky, kterou zobrazíte stisknutím tlačítka [📷]. Také lze rychle procházet snímky „Procházení snímků ve formě indexu“ (📖67) a zvětšovat je „Zvětšování snímků“ (📖70). S veškerými snímky ve skupině lze manipulovat najednou, vyberete-li možnost [Všechny sn. ve skup.] pro funkci „Ochrana snímků“ (📖72), „Vymazání více snímků současně“ (📖75), „Přidávání snímků na seznam tisků (DPOF)“ (📖131) nebo „Přidání snímků do fotoalba“ (📖133).
- Chcete-li zrušit seskupení snímků a prohlížet snímky jako jednotlivé statické snímky, vyberte možnost MENU (📖25) ► karta [📷] ► [Skupiny snímků] ► [Vyp] (📖25). U seskupených snímků však nelze během přehrávání jednotlivých snímků zrušit seskupení.
- V režimu [📷] pracuje současné zobrazení uvedené v kroku 2 v části „Zábava s různými variantami snímků z každého snímku (Kreativní snímek)“ (📖44) pouze ihned po expozici snímku.

Před použitím
Základní příručka
Pokročilá příručka
Základy práce s fotoaparátem
Režim Auto / Režim Hybridní Auto
Další režimy fotografování
Režim P
Režim přehrávání
Funkce Wi-Fi
Nabídka nastavení
Příslušenství
Dotek
Rejstřík

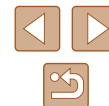

Možnosti prohlížení snímků

Zvětšování snímků

► Statické snímky ► Filmy



1 Zvětšete snímek.

- Posunutím páčky zoomu směrem k symbolu [Q] se snímek přiblíží a zvětší a zobrazí se ikona [SET]. Snímky lze přidržetím páčky zoomu přiblížit asi 10x.
- Pro informaci se zobrazí přibližná pozice zobrazené oblasti (1).
- Chcete-li snímek zmenšit, pohněte páčkou zoomu směrem k symbolu [Q]. Přidržením tlačítka se lze vrátit do režimu zobrazení jednotlivých snímků.

2 Podle potřeby posunujte oblast zobrazení a přepínejte mezi snímky.

- Chcete-li přesunout oblast zobrazení, použijte tlačítka [▲][▼][◀][▶].
- Je-li zobrazen symbol [SET], lze stisknutím tlačítka [OK] přejít na možnost [SET L+]. Chcete-li z přiblíženého snímku přepnout na jiné snímky, použijte tlačítka [◀][▶]. Pro návrat zpět k původnímu nastavení stiskněte znovu tlačítko [OK].



- Ze zvětšeného snímku se lze do režimu zobrazení jednotlivých snímků vrátit stisknutím tlačítka [MENU].

Prohlížení prezentací

► Statické snímky ► Filmy

Podle následujícího návodu lze automaticky přehrávat snímky na paměťové kartě. Každý snímek se zobrazí asi na dobu tři sekund.



- Stiskněte tlačítko [OK], vyberte v nabídce položku [OK] a vyberte požadovanou možnost [24].
- Zobrazí se zpráva [Načítání snímku] a po několika sekundách se spustí prezentace.
- Prezentaci ukončíte stisknutím tlačítka [MENU].



- Během prezentací nepracují funkce úspory energie fotoaparátu [23].



- Chcete-li pozastavit nebo obnovit přehrávání prezentace, stiskněte tlačítko [OK].
- Během přehrávání můžete stisknutím tlačítek [◀][▶] přepínat na jiné snímky. Chcete-li rychle přecházet na následující či předchozí snímky, přidržte tlačítka [◀][▶].
- V režimu filtrovaného zobrazení [68] se přehrávají pouze snímky, které odpovídají podmínkám vyhledávání.

Před použitím

Základní příručka

Pokročilá příručka

Základy práce s fotoaparátem

Režim Auto / Režim Hybridní Auto

Další režimy fotografování

Režim P

Režim přehrávání

Funkce Wi-Fi

Nabídka nastavení

Příslušenství

Dodatek

Rejstřík



Změna nastavení prezentace

Můžete nastavit opakování prezentací a měnit přechody mezi snímky či dobu zobrazení jednotlivých snímků.

1 Otevřete obrazovku nastavení.

- Stiskněte tlačítko **[MENU]** a na kartě **[▶]** vyberte položku **[Prezentace]** (📖25).

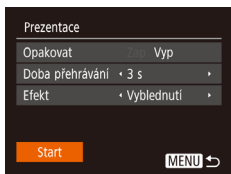

2 Proveďte konfiguraci nastavení.

- Vyberte položku nabídky, kterou chcete nastavit, a vyberte požadovanou možnost (📖25).
- Chcete-li spustit prezentaci s vybraným nastavením, vyberte položku **[Start]** a stiskněte tlačítko **[Ⓜ]**.
- Chcete-li se vrátit k zobrazení obrazovky nabídky, stiskněte tlačítko **[MENU]**.



- Pokud je u položky **[Efekt]** vybrána možnost **[Bublina]**, nelze změnit nastavení položky **[Doba přehrávání]**.

Automatické přehrávání souvisejících snímků (Chytrý výběr)

► **Statické snímky** ► **Filmy**

Na základě aktuálního snímku vybere fotoaparát čtyři snímky, které by vás mohly zajímat. Pokud si vyberete jeden z těchto snímků, fotoaparát vybere další čtyři snímky. Umožní vám tak zábavné přehrávání snímků v neočekávaném pořadí. Tuto funkci můžete vyzkoušet po pořízení velkého množství snímků nejrůznějších scén.

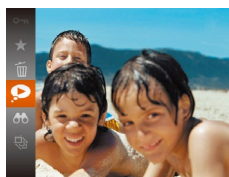

1 Vyberte funkci Chytrý výběr.

- Stiskněte tlačítko **[Ⓜ]** a v nabídce vyberte položku **[▶]** (📖24).
- Zobrazí se čtyři vybrané snímky.



2 Vyberte snímek.

- Stisknutím tlačítek **[▲]****[▼]****[◀]****[▶]** vyberte snímek, který chcete zobrazit jako další.
- Vybraný snímek se zobrazí uprostřed a okolo něj budou rozmístěny čtyři další vybrané snímky.
- Chcete-li snímek uprostřed zobrazit na celou obrazovku, stiskněte tlačítko **[Ⓜ]**. Chcete-li se vrátit k původnímu zobrazení, znovu stiskněte tlačítko **[Ⓜ]**.
- Stisknutím tlačítka **[MENU]** obnovíte zobrazení jednotlivých snímků.



- Položka **Chytrý výběr** není dostupná v následujících případech:
 - Fotoaparátem bylo pořízeno méně než 50 snímků
 - V současné chvíli je zobrazen nepodporovaný snímek
 - Snímky se zobrazují ve filtrovaném zobrazení (📖68)
 - Během skupinového přehrávání (📖69)

Před použitím

Základní příručka

Pokročilá příručka

Základy práce
s fotoaparátem

Režim Auto /
Režim Hybridní Auto

Další režimy
fotografování

Režim P

Režim přehrávání

Funkce Wi-Fi

Nabídka nastavení

Příslušenství

Dotek

Rejstřík

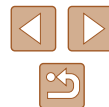

Ochrana snímků

► **Statické snímky** ► **Filmy**

Důležité snímky lze chránit proti náhodnému vymazání (📖74).



- Stiskněte tlačítko [🔒] a v nabídce vyberte položku [Ochrana] (📖24). Zobrazí se nápis [Chráněno].
- Chcete-li ochranu zrušit, tento postup opakujte – znovu vyberte položku [Ochrana] a stiskněte tlačítko [🔒].



- V případě formátování paměťové karty budou vymazány i chráněné snímky uložené na dané kartě (📖117).



- Chráněné snímky nelze vymazat pomocí funkce mazání ve fotoaparátu. Chcete-li snímky vymazat tímto způsobem, nejprve zrušte funkci ochrany snímků.

Použití nabídky

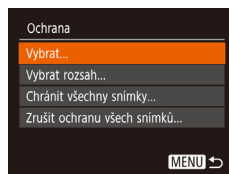
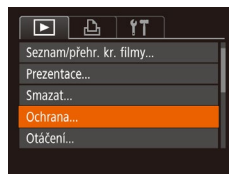

1 Otevřete obrazovku nastavení.

- Stiskněte tlačítko [MENU] a na kartě [📺] vyberte možnost [Ochrana] (📖25).

2 Zvolte metodu výběru snímků.

- Vyberte položku nabídky a požadovanou možnost (📖25).
- Chcete-li se vrátit k zobrazení obrazovky nabídky, stiskněte tlačítko [MENU].

Před použitím

Základní příručka

Pokročilá příručka

Základy práce
s fotoaparátem

Režim Auto /
Režim Hybridní Auto

Další režimy
fotografování

Režim P

Režim přehrávání

Funkce Wi-Fi

Nabídka nastavení

Příslušenství

Dodatek

Rejstřík



Výběr jednotlivých snímků

1 Vyberte položku [Vybrat].

- Podle pokynů v kroku 2 v části „Použití nabídky“ (📖 72) vyberte položku [Vybrat] a stiskněte tlačítko [OK].



2 Vyberte snímek.

- Stisknutím tlačítek [◀][▶] vyberte snímek a potom stiskněte tlačítko [OK]. Zobrazí se ikona [OK].
- Chcete-li zrušit výběr, stiskněte znovu tlačítko [OK]. Ikona [OK] se poté nadále nezobrazuje.
- Chcete-li vybrat více snímků, opakujte výše uvedený postup.

3 Nastavte ochranu snímku.

- Stiskněte tlačítko [MENU]. Zobrazí se potvrzující zpráva.
- Stisknutím tlačítek [◀][▶] vyberte možnost [OK] a stiskněte tlačítko [OK].

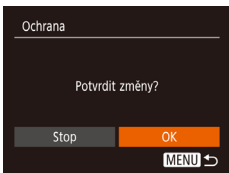

- Pokud před dokončením procesu nastavení popsaného v kroku 3 přepnete do režimu fotografování nebo vypnete fotoaparát, nastavení ochrany snímků se neuskuteční.

Výběr rozsahu

1 Vyberte položku [Vybrat rozsah].

- Podle pokynů v kroku 2 v části „Použití nabídky“ (📖 72) vyberte položku [Vybrat rozsah] a stiskněte tlačítko [OK].

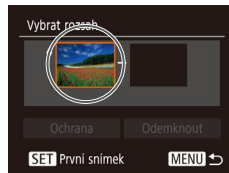

2 Vyberte počáteční snímek.

- Stiskněte tlačítko [OK].



- Stisknutím tlačítek [◀][▶] vyberte snímek a potom stiskněte tlačítko [OK].



3 Vyberte koncový snímek.

- Stisknutím tlačítka [▶] vyberte položku [Poslední snímek] a potom stiskněte tlačítko [OK].



- Stisknutím tlačítek [◀][▶] vyberte snímek a potom stiskněte tlačítko [OK].
- Snímky předcházející prvnímu snímku nelze vybrat jako poslední snímek.

Před použitím

Základní příručka

Pokročilá příručka

Základy práce s fotoaparátem

Režim Auto / Režim Hybridní Auto

Další režimy fotografování

Režim P

Režim přehrávání

Funkce Wi-Fi

Nabídka nastavení

Příslušenství

Dotacek

Rejstřík



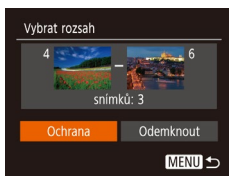

4 Nastavte ochranu snímků.

- Stisknutím tlačítka [▼] vyberte možnost [Ochrana] a stiskněte tlačítko [OK].



- Chcete-li zrušit ochranu skupiny snímků, v kroku 4 vyberte možnost [Odemknout].

Nastavení ochrany u všech snímků současně

1 Vyberte položku [Chránit všechny snímky].

- Podle pokynů v kroku 2 v části „Použití nabídky“ (72) vyberte položku [Chránit všechny snímky] a stiskněte tlačítko [OK].

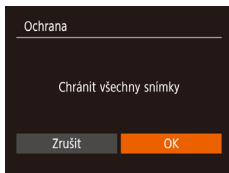

2 Nastavte ochranu snímků.

- Stisknutím tlačítek [◀][▶] vyberte možnost [OK] a stiskněte tlačítko [OK].

Odstranění ochrany u všech snímků současně

Ochranu lze odstranit rovněž ze všech snímků současně. Chcete-li zrušit ochranu snímků, vyberte možnost [Zrušit ochranu všech snímků] v kroku 1 v části „Nastavení ochrany u všech snímků současně“ a potom dokončete krok 2.

Mazání snímků

► **Statické snímky** ► **Filmy**

Nepotřebné snímky můžete jednotlivě vybírat a vymazat. Při mazání snímků buďte opatrní, vymazané snímky již nelze obnovit. Chráněné snímky (72) však nelze vymazat.

1 Vyberte snímek, který chcete vymazat.

- Stisknutím tlačítek [◀][▶] vyberte snímek.

2 Vymažte snímek.

- Stiskněte tlačítko [OK] a v nabídce vyberte položku [Smazat] (24).
- Po zobrazení zprávy [Smazat?] vyberte stisknutím tlačítek [◀][▶] možnost [Smazat] a potom stiskněte tlačítko [OK].
- Aktuální snímek se vymaže.
- Chcete-li zrušit mazání, vyberte stisknutím tlačítek [◀][▶] položku [Zrušit] a potom stiskněte tlačítko [OK].



Před použitím
Základní příručka
Pokročilá příručka
Základy práce s fotoaparátem
Režim Auto / Režim Hybridní Auto
Další režimy fotografování
Režim P
Režim přehrávání
Funkce Wi-Fi
Nabídka nastavení
Příslušenství
Dotek
Rejstřík

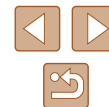

Vymazání více snímků současně

Fotoaparát umožňuje rovněž vybrat více snímků a tyto snímky vymazat současně. Při mazání snímků buďte opatrní, vymazané snímky již nelze obnovit. Chráněné snímky (📖72) však nelze vymazat.

Volba metody výběru snímků

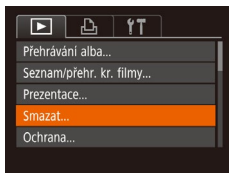

1 Otevřete obrazovku nastavení.

- Stiskněte tlačítko [MENU] a na kartě [▶] vyberte možnost [Smazat] (📖25).

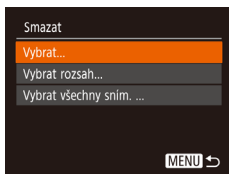

2 Zvolte metodu výběru snímků.

- Vyberte položku nabídky a požadovanou možnost (📖25).
- Chcete-li se vrátit k zobrazení obrazovky nabídky, stiskněte tlačítko [MENU].

Výběr jednotlivých snímků



1 Vyberte položku [Vybrat].

- Podle pokynů v kroku 2 v části „Volba metody výběru snímků“ (📖75) vyberte položku [Vybrat] a stiskněte tlačítko [☑].

2 Vyberte snímek.

- Po výběru snímku v kroku 2 v části „Výběr jednotlivých snímků“ (📖73) se zobrazí ikona [✓].
- Chcete-li zrušit výběr, stiskněte znovu tlačítko [☑]. Ikona [✓] se poté nadále nezobrazuje.
- Chcete-li vybrat více snímků, opakujte výše uvedený postup.

3 Vymažte snímky.

- Stiskněte tlačítko [MENU]. Zobrazí se potvrzující zpráva.
- Stisknutím tlačítek [◀][▶] vyberte možnost [OK] a stiskněte tlačítko [☑].

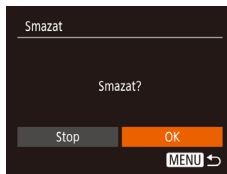

Před použitím
Základní příručka
Pokročilá příručka
Základy práce s fotoaparátem
Režim Auto / Režim Hybridní Auto
Další režimy fotografování
Režim P
Režim přehrávání
Funkce Wi-Fi
Nabídka nastavení
Příslušenství
Dotek
Rejstřík

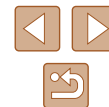

Výběr rozsahu

1 Vyberte položku [Vybrat rozsah].

- Podle pokynů v kroku 2 v části „Volba metody výběru snímků“ (📖 75) vyberte položku [Vybrat rozsah] a stiskněte tlačítko [📏].

2 Vyberte snímky.

- Snímky vyberte podle pokynů v krocích 2 – 3 v části „Výběr rozsahu“ (📖 73).

3 Vymažte snímky.

- Stisknutím tlačítka [▼] vyberte možnost [Smazat] a potom stiskněte tlačítko [🗑️].



Označení všech snímků současně

1 Vyberte položku [Vybrat všechny sním.].

- Podle pokynů v kroku 2 v části „Volba metody výběru snímků“ (📖 75) vyberte položku [Vybrat všechny sním.] a stiskněte tlačítko [📏].

2 Vymažte snímky.

- Stisknutím tlačítek [◀][▶] vyberte možnost [OK] a stiskněte tlačítko [🗑️].

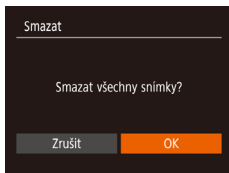

Otáčení snímků

► Statické snímky ► Filmy

Podle následujícího návodu můžete měnit orientaci snímků a ukládat je.

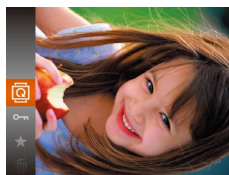

1 Vyberte položku [📏].

- Stiskněte tlačítko [📏] a v nabídce vyberte položku [📏] (📖 24).



2 Otočte snímek.

- V závislosti na požadovaném směru otočení stiskněte tlačítko [◀] nebo [▶]. Při každém stisknutí tlačítka se snímek otočí o 90°. Nastavení dokončete stisknutím tlačítka [📏].

Před použitím

Základní příručka

Pokročilá příručka

Základy práce s fotoaparátem

Režim Auto / Režim Hybridní Auto

Další režimy fotografování

Režim P

Režim přehrávání

Funkce Wi-Fi

Nabídka nastavení

Příslušenství

Dotek

Rejstřík

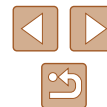

Použití nabídky

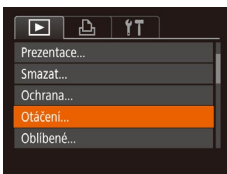

1 Vyberte položku [Otáčení].

- Stiskněte tlačítko [MENU] a na kartě [▶] vyberte položku [Otáčení] (📖25).



2 Otočte snímek.

- Stisknutím tlačítek [◀][▶] vyberte snímek.
- Při každém stisknutí tlačítka [📷] se snímek otočí o 90°.
- Chcete-li se vrátit k zobrazení obrazovky nabídky, stiskněte tlačítko [MENU].



- Snímky nelze otáčet, je-li možnost [Autootáčení] nastavena na [Vyp] (📖77).

Vypnutí automatického otáčení

Tento postup slouží k vypnutí funkce automatického otáčení snímků, která otáčí snímky na základě aktuální orientace fotoaparátu.

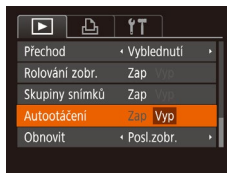

- Stiskněte tlačítko [MENU], na kartě [▶] vyberte položku [Autootáčení], a potom vyberte možnost [Vyp] (📖25).



- Je-li položka [Autootáčení] nastavena na [Vyp], snímky nelze otáčet (📖76). Již otočené snímky se budou zobrazovat v původní orientaci.
- V režimu Chytrý výběr (📖71) se i při nastavení položky [Autootáčení] na [Vyp] zobrazují snímky pořízené na výšku v orientaci na šířku, a otočené snímky se zobrazují v otočené orientaci.

Před použitím
Základní příručka
Pokročilá příručka
Základy práce s fotoaparátem
Režim Auto / Režim Hybridní Auto
Další režimy fotografování
Režim P
Režim přehrávání
Funkce Wi-Fi
Nabídka nastavení
Příslušenství
Dodatek
Rejstřík

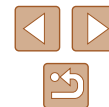

Označení snímků jako oblíbených

► Statické snímky ► Filmy

Snímky lze uspořádat za pomoci jejich označení jako oblíbených. Výběrem kategorie při filtrovaném přehrávání lze omezit následující operace na všechny filtrované snímky.

- „Prohlížení“ (📖64), „Prohlížení prezentací“ (📖70), „Ochrana snímků“ (📖72), „Mazání snímků“ (📖74), „Přidávání snímků na seznam tisků (DPOF)“ (📖131), „Přidání snímků do fotoalba“ (📖133)



- Stisknete tlačítko [📌] a v nabídce vyberte položku [★] (📖24).
- Zobrazí se zpráva [Označen jako oblíbený].
- Chcete-li zrušit označení snímku, tento proces opakujte, znovu vyberte položku [★] a stisknete tlačítko [📌].

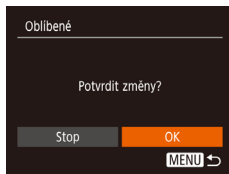

2 Vyberte snímek.

- Stisknutím tlačítek [◀][▶] vyberte snímek a potom stisknete tlačítko [📌]. Zobrazí se ikona [★].
- Chcete-li zrušit označení snímku, stisknete znovu tlačítko [📌]. Ikona [★] se poté nadále nezobrazuje.
- Chcete-li vybrat více snímků, opakujte výše uvedený postup.

3 Dokončete proces nastavení.

- Stisknete tlačítko [MENU]. Zobrazí se potvrzující zpráva.
- Stisknutím tlačítek [◀][▶] vyberte možnost [OK] a stisknete tlačítko [📌].



- Pokud před dokončením procesu nastavení popsaného v kroku 3 přepnete do režimu fotografování nebo vypnete fotoaparát, označení snímků jako oblíbených se neuskuteční.

Použití nabídky

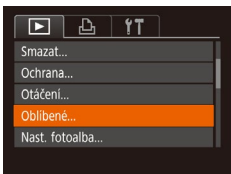

1 Vyberte položku [Oblíbené].

- Stisknete tlačítko [MENU] a na kartě [▶] vyberte položku [Oblíbené] (📖25).

Před použitím
Základní příručka
Pokročilá příručka
Základy práce s fotoaparátem
Režim Auto / Režim Hybridní Auto
Další režimy fotografování
Režim P
Režim přehrávání
Funkce Wi-Fi
Nabídka nastavení
Příslušenství
Dotek
Rejstřík

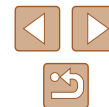

Úpravy statických snímků



- Úpravy snímků (📖79 – 📖81) jsou k dispozici jen tehdy, je-li na paměťové kartě dostatek volného místa.

Změna velikosti snímku

► Statické snímky ► Filmy

Můžete si uložit kopie snímků s nižším počtem záznamových pixelů.

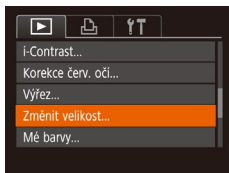

1 Vyberte položku [Změnit velikost].

- Stisknutím tlačítka [MENU] a na kartě [▶] vyberte položku [Změnit velikost] (📖25).

2 Vyberte snímek.

- Stisknutím tlačítek [◀][▶] vyberte snímek a potom stiskněte tlačítko [📷].

3 Vyberte velikost snímku.

- Stisknutím tlačítek [◀][▶] vyberte velikost a potom stiskněte tlačítko [📷].
- Zobrazí se zpráva [Uložit nový snímek?].

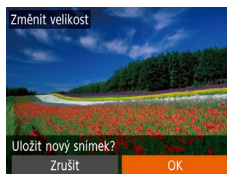

4 Uložte nový snímek.

- Stisknutím tlačítek [◀][▶] vyberte možnost [OK] a stiskněte tlačítko [📷].
- Snímek bude uložen jako nový soubor.

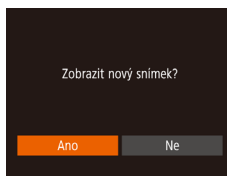

5 Zkontrolujte nový snímek.

- Stiskněte tlačítko [MENU]. Zobrazí se zpráva [Zobrazit nový snímek?].
- Stisknutím tlačítek [◀][▶] vyberte možnost [Ano] a potom stiskněte tlačítko [📷].
- Uložený snímek se zobrazí.



- Úpravy nelze provádět u snímků pořízených při nastavení záznamových pixelů [S] (📖39).



- Snímky nelze zvětšit pro dosažení většího počtu záznamových pixelů.

Výřez

► Statické snímky ► Filmy

Můžete určit oblast snímku, která bude uložena jako samostatný obrazový soubor.

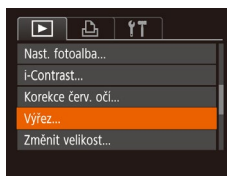

1 Vyberte položku [Výřez].

- Stiskněte tlačítko [MENU] a na kartě [▶] vyberte položku [Výřez] (📖25).

Před použitím
Základní příručka
Pokročilá příručka
Základy práce s fotoaparátem
Režim Auto / Režim Hybridní Auto
Další režimy fotografování
Režim P
Režim přehrávání
Funkce Wi-Fi
Nabídka nastavení
Příslušenství
Dodatek
Rejstřík



2 Vyberte snímek.

- Stisknutím tlačítek [◀][▶] vyberte snímek a potom stiskněte tlačítko [MENU].



3 Upravte oblast oříznutí.

- Kolem oblasti snímku, která se má oříznout, se zobrazí rámeček (1).
- V levém horním rohu se zobrazí původní snímek a v pravém dolním rohu se zobrazí náhled oříznutého snímku (2). Rovněž můžete vidět počet záznamových pixelů po oříznutí (3).
- Velikost rámečku lze změnit pomocí páčky zoomu.
- Rámeček lze přesunout pomocí tlačítek [▲][▼][◀][▶].
- Chcete-li změnit orientaci rámečku, stiskněte tlačítko [REVERSE].
- Stiskněte tlačítko [MENU].

4 Uložte snímek jako nový soubor a zobrazte jej.

- Postupujte podle pokynů v krocích 4 – 5 v části „Změna velikosti snímků“ (56).



- Úpravy nelze provádět u snímků pořízených při nastavení záznamových pixelů [S] (39), resp. u snímků s velikostí změněnou na [S] (79).



- Snímky podporující oříznutí budou mít po oříznutí stejný poměr stran.
- Oříznuté snímky budou mít menší počet záznamových pixelů než snímky neoříznuté.

Změna barevných tónů snímku (Mé barvy)

► Statické snímky ► Filmy

Můžete upravit barvy snímku a upravený snímek pak uložit jako samostatný soubor. Podrobnosti o jednotlivých možnostech viz „Změna barevných tónů snímku (Mé barvy)“ (56).

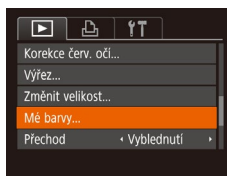

1 Vyberte položku [Mé barvy].

- Stiskněte tlačítko [MENU] a na kartě [▶] vyberte možnost [Mé barvy] (25).

2 Vyberte snímek.

- Stisknutím tlačítek [◀][▶] vyberte snímek a potom stiskněte tlačítko [MENU].

3 Vyberte možnost.

- Stisknutím tlačítek [◀][▶] vyberte možnost a potom stiskněte tlačítko [MENU].



4 Uložte snímek jako nový soubor a zobrazte jej.

- Postupujte podle pokynů v krocích 4 – 5 v části „Změna velikosti snímků“ (79).



- Obrazová kvalita snímků, které tímto způsobem opakovaně upravíte, se bude při každé další úpravě mírně snižovat a nemusí být možné dosáhnout požadované barvy.



- Barvy snímků upravené pomocí této funkce se mohou lehce lišit od barev na snímcích pořízených pomocí funkce Mé barvy (56).

Před použitím
Základní příručka
Pokročilá příručka
Základy práce s fotoaparátem
Režim Auto / Režim Hybridní Auto
Další režimy fotografování
Režim P
Režim přehrávání
Funkce Wi-Fi
Nabídka nastavení
Příslušenství
Dotek
Rejstřík



Úprava jasu snímku (i-Contrast)

► Statické snímky ► Filmy

Fotoaparát je schopen rozpoznat nadměrně jasná a tmavá obrazová pole (například tváře osob nebo pozadí) a automaticky upravit jejich jas na optimální hodnoty. V zájmu lepšího vzhledu hlavního objektu je rovněž automaticky kompenzován nedostatečný celkový kontrast snímku. Můžete si vybírat ze čtyř úrovní korekce a upravený snímek pak uložit jako nový soubor.

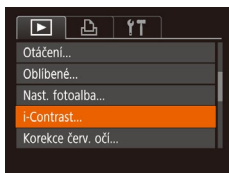

1 Vyberte položku [i-Contrast].

- Stiskněte tlačítko [MENU] a na kartě [▶] vyberte položku [i-Contrast] (📖25).

2 Vyberte snímek.

- Stisknutím tlačítek [◀][▶] vyberte snímek a potom stiskněte tlačítko [📷].

3 Vyberte možnost.

- Stisknutím tlačítek [◀][▶] vyberte možnost a potom stiskněte tlačítko [📷].

4 Uložte snímek jako nový soubor a zobrazte jej.

- Postupujte podle pokynů v krocích 4 – 5 v části „Změna velikosti snímků“ (📖79).



- U některých snímků může být korekce nepřesná nebo může způsobit zrnitý vzhled.
- Po opakovaných úpravách pomocí této funkce mohou být snímky zrnité.



- Pokud nedosáhnete očekávaného výsledku při použití nastavení [Auto], pokuste se snímky upravit s hodnotami [Nízký], [Střední] nebo [Vysoký].

Korekce červených očí

► Statické snímky ► Filmy

Tato funkce automaticky opravuje efekt červených očí na snímcích. Upravený snímek lze uložit jako samostatný soubor.

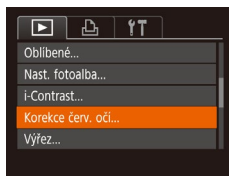

1 Vyberte položku [Korekce červ. očí].

- Stiskněte tlačítko [MENU] a na kartě [▶] vyberte možnost [Korekce červ. očí] (📖25).

2 Vyberte snímek.

- Stisknutím tlačítek [◀][▶] vyberte snímek.

3 Opravte snímek.

- Stiskněte tlačítko [📷].
- Červené oči detekované fotoaparátem budou upraveny a kolem upravených obrazových polí se zobrazí rámečky.
- Podle potřeby můžete snímky zvětšit nebo zmenšit. Postupujte podle kroků v části „Zvětšování snímků“ (📖70).

Před použitím
Základní příručka
Pokročilá příručka
Základy práce s fotoaparátem
Režim Auto / Režim Hybridní Auto
Další režimy fotografování
Režim P
Režim přehrávání
Funkce Wi-Fi
Nabídka nastavení
Příslušenství
Dotacek
Rejstřík

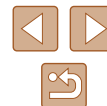



4 Uložte snímek jako nový soubor a zobrazte jej.

- Pomocí tlačítek [▲][▼][◀][▶] vyberte možnost [Nový soubor] a stiskněte tlačítko [⏏].
- Snímek bude uložen jako nový soubor.
- Postupujte podle pokynů v kroku 5 v části „Změna velikosti snímků“ (679).



- U některých snímků nemusí korekce proběhnout správně.
- Chcete-li přepsat původní snímek opraveným snímkem, vyberte v kroku 4 možnost [Přepsat]. Původní snímek se v tomto případě vymaže.
- Chráněné snímky nelze přepsat.

Úpravy filmů

► Statické snímky ► **Filmy**

Fotoaparát umožňuje odstraňovat nepotřebné úseky na začátcích a koncích filmů.



(1)



(2)

1 Vyberte položku [⌘].

- Podle pokynů v krocích 1 – 5 v části „Prohlížení“ (664) vyberte položku [⌘] a stiskněte tlačítko [⏏].
- Zobrazí se panel a proužek pro střih filmu.

2 Určete úseky, které chcete odstranit.

- (1) je panel pro úpravy filmů a (2) proužek pro úpravy.
- Pomocí tlačítek [▲][▼] vyberte možnost [⌘] nebo [⌘].
- Chcete-li zobrazit úseky, které lze odstříhnout (na monitoru jsou označeny symbolem [⌘]), přemístěte stisknutím tlačítek [◀][▶] ikonu [⏏]. Začátek filmu (od [⌘]) odstříhnete výběrem možnosti [⌘] a konec filmu odstříhnete výběrem možnosti [⌘].
- Pokud posunete ikonu [⏏] na jinou pozici než značku [⌘], dojde výběrem možnosti [⌘] k odstříhnutí části od nejbližší značky [⌘] směrem doleva, a výběrem možnosti [⌘] k odstříhnutí části od nejbližší značky [⌘] směrem doprava.

Před použitím
Základní příručka
Pokročilá příručka
Základy práce s fotoaparátem
Režim Auto / Režim Hybridní Auto
Další režimy fotografování
Režim P
Režim přehrávání
Funkce Wi-Fi
Nabídka nastavení
Příslušenství
Dodatek
Rejstřík

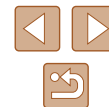

3 Zkontrolujte upravený film.

- Stisknutím tlačítek [▲][▼] vyberte položku [▶] a potom stiskněte tlačítko [⏏]. Spustí se přehrávání upraveného filmu.
- V případě potřeby dalších stříhových úprav opakujte krok 2.
- Chcete-li úpravy zrušit, vyberte stisknutím tlačítek [▲][▼] možnost [↵]. Stiskněte tlačítko [⏏], stisknutím tlačítek [◀][▶] vyberte možnost [OK], a potom znovu stiskněte tlačítko [⏏].



4 Uložte upravený film.

- Stisknutím tlačítek [▲][▼] vyberte položku [▶] a potom stiskněte tlačítko [⏏].
- Pomocí tlačítek [▲][▼][◀][▶] vyberte možnost [Nový soubor] a stiskněte tlačítko [⏏].
- Film bude uložen jako nový soubor.



- Chcete-li přepsat původní film sestříhaným, vyberte v kroku 4 položku [Přepsat]. Původní film se v tomto případě vymaže.
- Není-li na paměťové kartě dostatek volného místa, je k dispozici pouze možnost [Přepsat].
- Pokud se v průběhu ukládání vybité baterie, nemusí dojít k uložení filmů.
- Během úprav filmů doporučujeme použít plně nabitou baterii.

Úpravy krátkých filmů

▶ Statické snímky ▶ Filmy

Jednotlivé kapitoly (klipy) (📖30) zaznamenané v režimu [📹] lze podle potřeby vymazat. Při mazání klipů buďte opatrní, vymazané klipy již nelze obnovit.

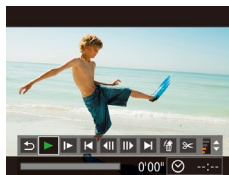

1 Vyberte klip, který chcete vymazat.

- Postupem uvedeným v krocích 1 – 2 v části „Prohlížení filmů vytvořených při pořízování statických snímků (krátký film)“ (📖66) vyberte film zaznamenaný v režimu [📹] a poté zobrazte stisknutím tlačítka [⏏] ovládací panel pro přehrávání filmu.
- Stisknutím tlačítek [◀][▶] vyberte položku [◀] nebo [▶] a potom stiskněte tlačítko [⏏].

2 Vyberte položku [🗑].

- Stisknutím tlačítek [◀][▶] vyberte položku [🗑] a potom stiskněte tlačítko [⏏].
- Vybraný klip se opakovaně přehraje.

3 Potvrďte vymazání.

- Stisknutím tlačítek [◀][▶] vyberte možnost [OK] a stiskněte tlačítko [⏏].
- Klip je vymazán a krátký film je přepsán.

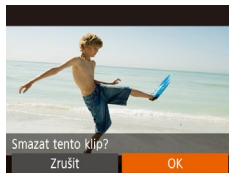

- Ikona [🗑] se nezobrazí v případě, že jste vybrali klip v době propojení fotoaparátu s tiskárnou.

Před použitím
Základní příručka
Pokročilá příručka
Základy práce s fotoaparátem
Režim Auto / Režim Hybridní Auto
Další režimy fotografování
Režim P
Režim přehrávání
Funkce Wi-Fi
Nabídka nastavení
Příslušenství
Dodatek
Rejstřík



Prohlížení alb (Story Highlights)

► **Statické snímky** ► **Filmy**

Můžete si vybrat témata jako datum a vytvořit album automaticky vybraných snímků, které odpovídají tématu. Tyto snímky jsou zkombinovány do prezentace, kterou lze uložit jako krátký cca 2 – 3minutový film.

Před použitím této funkce se ujistěte, že jsou baterie plně nabitě. Vytváření alb také vyžaduje volný prostor na paměťové kartě. Zpravidla využíváte paměťové karty s kapacitou 16 GB nebo vyšší a zajistěte alespoň 1 GB volného místa.

Výběr motivů do alb

Stisknutím tlačítka [▲] přejděte na úvodní obrazovku a vyberte motivy, které má fotoaparát použít při výběru prvků alba. Všimněte si, že fotoaparát přidá do alb pravděpodobněji snímky označené jako oblíbené (📖78).

Datum	Vytvoří album ze snímků pořízených ve stejný den. Snímky jsou vybrány ze snímků pořízených ve stejný den jako snímek zobrazený před otevřením místní obrazovky.
Událost	Dobrá volba pro alba z prázdnin, večírků nebo jiných událostí. Snímky jsou vybrány ze snímků pořízených během události před a po snímku zobrazeném před otevřením místní obrazovky.
Uživ. nastavení	Zahrnuje snímky na základě určeného snímku nebo data snímání.



1 Vyberte snímek.

- Vyberte snímek v zobrazení jednoho snímku.
- Motivy dostupné v kroku 3 budou různé podle data pořízení snímku.

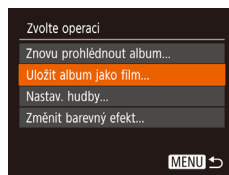

2 Otevřete úvodní obrazovku.

- Stiskněte tlačítko [▲].
- Po zobrazení informace [Moment prosím] se zobrazí úvodní obrazovka.

3 Zobrazte náhled alba.

- Stisknutím tlačítek [◀][▶] vyberte položku [Datum] nebo [Událost] jako téma alba a potom stiskněte tlačítko [📖].
- Poté, co se na několik sekund zobrazí zpráva [Načítání], se album přehraje.

4 Uložte album.

- Stisknutím tlačítek [▲][▼] vyberte možnost [Uložit album jako film] a potom stiskněte tlačítko [📖].
- Po uložení alba se zobrazí možnost [Uloženo].

5 Přehrajte album (📖64).



- Alba mohou obsahovat následující snímky zachycené fotoaparátem.
 - Fotografie
 - Krátké filmy (📖30), s výjimkou komprimovaných filmů

Před použitím
Základní příručka
Pokročilá příručka
Základy práce s fotoaparátem
Režim Auto / Režim Hybridní Auto
Další režimy fotografování
Režim P
Režim přehrávání
Funkce Wi-Fi
Nabídka nastavení
Příslušenství
Dodatek
Rejstřík

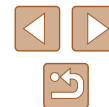



- Alba nelze uložit, pokud na paměťové kartě není dostatek místa.
- V kroku 4 můžete určit barevný efekt výběrem možnosti [Změnit barevný efekt] a stisknutím tlačítka [☰]. Chcete-li zobrazit náhled, jak bude album vypadat po použití vybraného efektu, zvolte možnost [Znovu prohlédnout album] na obrazovce v kroku 4 po stisknutí tlačítek [◀][▶] a vyberte barevný efekt a stiskněte tlačítko [☰].
- Chcete-li přehrávat uložená alba, vyberte možnost [Seznam alb] na úvodní obrazovce funkce Story Highlights, stiskněte tlačítko [☰], vyberte uvedené album a znovu stiskněte tlačítko [☰].

Přidání hudby na pozadí do alba

► **Statické snímky** ► **Filmy**

Vybírejte ze tří druhů hudby na pozadí, která se bude přehrávat během přehrávání alba.

1 Vytvoření alba.

- Postupujte podle kroků 1 – 3 v části „Prohlížení alb (Story Highlights)“ (☰84) a vytvořte album.

2 Konfigurujte nastavení hudby na pozadí.

- Na obrazovce v kroku 4 části „Prohlížení alb (Story Highlights)“ (☰84) vyberte možnost [Nastav. hudby].
- Stisknutím tlačítek [▲][▼] vyberte požadovanou položku. Stiskněte tlačítko [☰] a potom vyberte stisknutím tlačítek [▲][▼] požadovanou možnost (☰25).

3 Uložte album.

- Pro uložení alba postupujte podle kroku 4 v části „Prohlížení alb (Story Highlights)“ (☰84).



- Po uložení alb nebude možné hudbu na pozadí přidávat později. Hudbu na pozadí v albech nelze odebrat nebo změnit.
- Kapitoly alb s hudbou na pozadí nelze upravovat (☰83).
- Zvuk pro filmy se nepřehraje, pokud přidáte hudbu na pozadí do alba.



- Pokud raději nechcete přidávat hudbu na pozadí, nastavte na obrazovce v kroku 3 možnost [Přidat hudbu] na hodnotu [Ne].
- Chcete-li si poslechnout ukázkou hudby na pozadí vybrané v části [Skladba], vyberte možnost [Ukázka hudby] na obrazovce v kroku 3 a stiskněte tlačítko [☰].

Vytváření vlastních alb

► **Statické snímky** ► **Filmy**

Vytvořte si vlastním album výběrem požadovaných snímků.

1 Vyberte možnost vytvoření vlastního alba.

- Podle kroků 1 – 3 v části „Prohlížení alb (Story Highlights)“ (☰84) vyberte možnost [Uživ. nastavení] a stiskněte tlačítko [☰].

2 Zvolte metodu výběru snímků.

- Vyberte možnost [Výběr snímků] nebo [Výběr dat] a potom stiskněte tlačítko [☰].

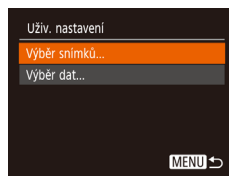

Před použitím

Základní příručka

Pokročilá příručka

Základy práce s fotoaparátem

Režim Auto / Režim Hybridní Auto

Další režimy fotografování

Režim P

Režim přehrávání

Funkce Wi-Fi

Nabídka nastavení

Příslušenství

Dodatek

Rejstřík



3 Vyberte prvky alba.

- Jakmile vyberete prvky pro své album a stisknete tlačítko [OK], budou vámi označené prvky označeny jako [✓].
- Po dokončení výběru snímků nebo krátkých filmů v části [Výběr snímků] nebo dat v části [Výběr dat] stisknete tlačítko [MENU].
- Stisknutím tlačítek [◀][▶] vyberte možnost [Náhled] a potom stisknete tlačítko [OK].

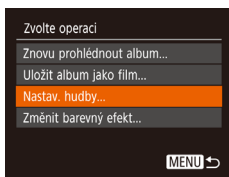

4 Vyberte hudbu na pozadí.

- Po zobrazení obrazovky nalevo vyberte položku [Nastav. hudby]. Přidejte hudbu na pozadí jak je uvedeno v části „Přidání hudby na pozadí do alba“ (85) a pak stisknete tlačítko [MENU].



5 Vyberte barevný efekt.

- Na obrazovce v kroku 4 části „Prohlížení alb (Story Highlights)“ (84) vyberte možnost [Změnit barevný efekt].
- Pomocí tlačítek [◀][▶] vyberte barevný efekt a potom stisknete tlačítko [OK].

6 Uložte album.

- Pro uložení alba postupujte podle kroku 4 v části „Prohlížení alb (Story Highlights)“ (84).



- Pokud vyberete možnost [Výběr snímků], je možné vybrat až 40 souborů. Při druhém vytvoření uživatelského alba se zobrazí možnost [Vybrat snímky podle předchozích nastavení?]. Pokud chcete jako základ použít dříve vybrané snímky, zvolte možnost [Ano]. Předchozí snímky jsou označeny ikonou [✓] a zobrazuje se více snímků najednou.
- Pokud vyberete možnost [Výběr dat], je možné vybrat až 15 dat.
- U některých snímků není možné barevný efekt použít.

Před použitím
Základní příručka
Pokročilá příručka
Základy práce s fotoaparátem
Režim Auto / Režim Hybridní Auto
Další režimy fotografování
Režim P
Režim přehrávání
Funkce Wi-Fi
Nabídka nastavení
Příslušenství
Dotek
Rejstřík



Funkce Wi-Fi

Umožňuje bezdrátový přenos snímků z fotoaparátu na různá kompatibilní zařízení a používání fotoaparátu v kombinaci s webovými službami



- Před použitím funkce Wi-Fi si přečtěte část „Upozornění k připojení Wi-Fi (k bezdrátové síti LAN)“ (155).

Dostupné funkce Wi-Fi

Připojení fotoaparátu prostřednictvím Wi-Fi k následujícím zařízením a službám umožní odesílání a příjem snímků, i dálkové ovládání fotoaparátu.

- **Telefony Smartphone a tablety**
Můžete odesílat snímky do telefonů Smartphone a tabletů s funkcí Wi-Fi. Pomocí telefonu Smartphone či tabletu můžete rovněž dálkově fotografovat a přidávat ke snímkům geografické informace. Z praktických důvodů jsou telefony Smartphone, tablety a další kompatibilní zařízení v této příručce hromadně označována jako „telefony Smartphone“.
- **Počítač**
Pomocí softwaru můžete ukládat snímky z fotoaparátu v počítači připojeném prostřednictvím Wi-Fi.
- **Webové služby**
Přidejte do fotoaparátu informace o svém účtu pro online fotografickou službu CANON iMAGE GATEWAY a další webové služby pro odesílání snímků z fotoaparátu na tyto služby. Neodeslané snímky ve fotoaparátu lze rovněž odesílat do počítače nebo webové služby pomocí služby CANON iMAGE GATEWAY.
- **Tiskárny**
Snímky můžete bezdrátově odeslat do tiskárny kompatibilní se standardem PictBridge (s podporou standardu DPS over IP) a vytisknout.
- **Jiný fotoaparát**
Prostřednictvím připojení Wi-Fi můžete bezdrátově odesílat snímky mezi kompatibilními fotoaparáty značky Canon.

Před použitím

Základní příručka

Pokročilá příručka

Základy práce s fotoaparátem

Režim Auto / Režim Hybridní Auto

Další režimy fotografování

Režim P

Režim přehrávání

Funkce Wi-Fi

Nabídka nastavení

Příslušenství

Dodatek

Rejstřík



Odeslání snímků do telefonu Smartphone

Existuje několik způsobů připojení fotoaparátu k telefonu Smartphone a odeslání snímků.

- Připojení pomocí NFC (📖88)
U telefonů Smartphone kompatibilních se systémem NFC a vybavených operačním systémem Android (OS verze 4.0 nebo novější) stačí k propojení zařízení pouze dotknout se telefonem fotoaparátu.
- Připojení pomocí nabídky Wi-Fi (📖91)
Fotoaparát můžete připojit k telefonu Smartphone stejně, jako byste jej připojili k počítači nebo jinému zařízení. Lze přidat více telefonů Smartphone.

Před připojením fotoaparátu musíte do telefonu Smartphone nainstalovat zdarma dostupnou speciální aplikaci Camera Connect. Další informace o této aplikaci (podporované telefony Smartphone a obsažené funkce) najdete na webu společnosti Canon.



- Uživatelé fotoaparátu Canon kompatibilního s Wi-Fi, kteří připojují fotoaparát k telefonu Smartphone prostřednictvím sítě Wi-Fi, musí zvážit přechod z mobilní aplikace CameraWindow na mobilní aplikaci Camera Connect.

Odeslání snímků do telefonu Smartphone kompatibilního s NFC

Použijte telefon Smartphone s operačním systémem Android (OS verze 4.0 nebo novější), který je kompatibilní s NFC, zjednodušíte tak proces instalace softwaru Camera Connect a připojení k fotoaparátu. Operace prováděné po prvním připojení zařízení pomocí NFC se liší v závislosti na režimu fotoaparátu v okamžiku dotyku obou zařízení.

- Pokud je fotoaparát v okamžiku dotyku obou zařízení vypnutý nebo se nachází v režimu fotografování, můžete vybírat a odesílat snímky na obrazovce výběru snímků. Jakmile jsou zařízení připojena, můžete rovněž dálkově fotografovat a opatřovat snímky geografickými informacemi (📖110). K nedávno připojeným zařízením, která jsou uvedena v menu Wi-Fi, se lze snadno opakovaně připojit.
- Je-li fotoaparát ve chvíli připojení v režimu přehrávání, můžete si snímky vybírat a odesílat z indexu zobrazeného pro výběr snímků.

Pro připojení prostřednictvím NFC k fotoaparátu, který je vypnutý nebo se nachází v režimu fotografování, postupujte podle pokynů v níže uvedené části.

1 Připojení prostřednictvím NFC při vypnutém fotoaparátu nebo při aktivním režimu fotografování

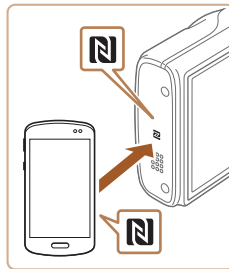

1 Nainstalujte aplikaci Camera Connect.

- Aktivujte NFC na telefonu Smartphone a dotkněte se zařízeními vzájemně proti značkám N-Mark (N) pro automatické spuštění aplikace Google Play na telefonu Smartphone. Jakmile se zobrazí stránka se stažením aplikace Camera Connect, stáhněte a nainstalujte aplikaci.

Před použitím

Základní příručka

Pokročilá příručka

Základy práce s fotoaparátem

Režim Auto / Režim Hybridní Auto

Další režimy fotografování

Režim P

Režim přehrávání

Funkce Wi-Fi

Nabídka nastavení

Příslušenství

Dodatek

Rejstřík



2 Vytvořte připojení.

- Ujistěte se, že je fotoaparát vypnutý nebo v režimu fotografování.
- Dotkněte se značkou N-Mark (N) na telefonu Smartphone s nainstalovaným softwarem Camera Connect značky N-Mark na fotoaparátu.
- Fotoaparát se automaticky zapne.
- Pokud se zobrazí obrazovka [Přezdívka zařízení] vyberte stisknutím tlačítek [▲][▼] možnost [OK] a potom stiskněte tlačítko [MENU].

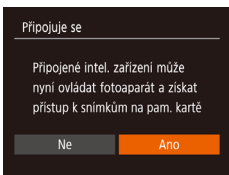
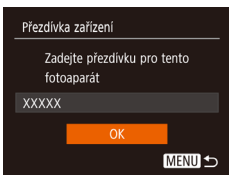

- V telefonu Smartphone se spustí aplikace Camera Connect.
- Zařízení se automaticky připojí.

3 Upravte nastavení zabezpečení.

- Po zobrazení této obrazovky vyberte stisknutím tlačítek [◀][▶] možnost [Ano] a potom stiskněte tlačítko [MENU].
- Nyní můžete použít telefon Smartphone k procházení a importu snímků, resp. k označení snímků ve fotoaparátu geografickými značkami nebo dálkově ovládanému fotografování.



4 Pošlete snímek.

- Pomocí tlačítek [▲][▼][◀][▶] vyberte možnost [Vybrat a poslat] a potom stiskněte tlačítko [MENU].
- Stisknutím tlačítek [▲][▼] vyberte možnost [Vybrat] a stiskněte tlačítko [MENU].
- Stisknutím tlačítek [▲][▼][◀][▶] vyberte snímek, který chcete odeslat, stisknutím tlačítka [MENU] snímek označte jako vybraný ([✓]), a potom stiskněte tlačítko [MENU].
- Stisknutím tlačítek [◀][▶] vyberte možnost [OK] a stiskněte tlačítko [MENU].
- Stisknutím tlačítek [▲][▼][◀][▶] vyberte možnost [Poslat] a potom stiskněte tlačítko [MENU].
- Jakmile je snímek odeslán, zobrazí se zpráva [Přenos dokončen] a znovu se zobrazí obrazovka pro přenos snímku.
- Chcete-li připojení ukončit, stiskněte tlačítko [MENU], na zobrazené obrazovce pro potvrzení vyberte stisknutím tlačítek [◀][▶] možnost [OK] a potom stiskněte tlačítko [MENU]. Pro ukončení připojení můžete použít rovněž telefon Smartphone.

Před použitím
Základní příručka
Pokročilá příručka
Základy práce s fotoaparátem
Režim Auto / Režim Hybridní Auto
Další režimy fotografování
Režim P
Režim přehrávání
Funkce Wi-Fi
Nabídka nastavení
Příslušenství
Dodatek
Rejstřík

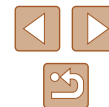



- Při používání funkce NFC věnujte pozornost následujícím informacím.
 - Vyvarujte se silných vzájemných nárazů mezi fotoaparátem a telefonem Smartphone. Mohlo by dojít k poškození zařízení.
 - V závislosti na telefonu Smartphone nemusí dojít k okamžitému vzájemnému rozpoznání obou zařízení. V takovém případě zkuste držet zařízení u sebe v lehké odlišných pozicích. Pokud není navázáno připojení, držte obě zařízení u sebe, dokud se neaktualizuje obrazovka fotoaparátu.
 - Pokud se pokusíte o připojení, když je fotoaparát vypnutý, může se na telefonu Smartphone zobrazit zpráva připomínající, abyste zapnuli fotoaparát. Pokud je tomu tak, zapněte fotoaparát a znovu se oběma zařízeními dotkněte.
 - Mezi fotoaparát a telefon Smartphone neumísťujte jiné objekty. Mějte rovněž na paměti, že obaly na fotoaparát nebo telefon Smartphone a podobné příslušenství mohou znemožňovat komunikaci.
- Veškeré snímky ve fotoaparátu lze zobrazit v připojeném telefonu Smartphone výběrem možnosti [Ano] v kroku 3. Chcete-li snímky ve fotoaparátu zachovat jako soukromé tak, aby je v telefonu Smartphone nebylo možné zobrazit, zvolte v kroku 3 možnost [Ne].
- Jakmile zaregistrujete telefon Smartphone, můžete změnit nastavení zabezpečení pro tento telefon ve fotoaparátu (111).



- Připojení vyžadují přítomnost paměťové karty ve fotoaparátu.
- Dále můžete přezdívku fotoaparátu změnit na obrazovce v kroku 2 (89).
- Ne všechny telefony Smartphone, které jsou kompatibilní s funkcí NFC, obsahují značku N-Mark (N). Podrobné informace naleznete v uživatelské příručce k telefonu Smartphone.
- Můžete vybrat rovněž více snímků pro odeslání současně a změnit rozlišení (velikost) snímků před odesláním (105).
- Aktuální snímek můžete také odeslat výběrem možnosti [Poslat snímek] na obrazovce v kroku 4.
- Chcete-li zakázat připojení NFC, vyberte možnost MENU (25) ► karta (1) ► [Nastavení bezdrát. komunikace] ► [Nastavení sítě Wi-Fi] ► [NFC] ► [Vyp].

■ Připojení prostřednictvím NFC při nastavení fotoaparátu do režimu přehrávání

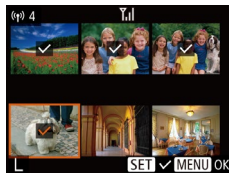

- Zapněte fotoaparát stisknutím tlačítka [▶].
- Dotkněte se telefonem Smartphone s nainstalovaným softwarem Camera Connect (88) proti značce N-Mark (N) na fotoaparátu.
- Stisknutím tlačítek [▲][▼][◀][▶] vyberte snímek, který chcete odeslat, a potom stiskněte tlačítko [☰]. Zobrazí se ikona [✓].
- Chcete-li zrušit výběr, stiskněte znovu tlačítko [☰]. Ikona [✓] se poté nadále nezobrazuje.
- Chcete-li vybrat více snímků, opakujte výše uvedený postup.
- Po dokončení výběru snímků stiskněte tlačítko [MENU].
- Stisknutím tlačítek [◀][▶] vyberte možnost [OK] a stiskněte tlačítko [☰].
- Stisknutím tlačítek [▲][▼][◀][▶] vyberte možnost [Poslat] a potom stiskněte tlačítko [☰].
- Snímky jsou nyní odeslány.



- Pokud během připojení vyžaduje zpráva na fotoaparátu zadání přezdívky, zadejte ji podle kroku 2 v části „Odeslání snímků do telefonu Smartphone kompatibilního s NFC“ (88).
- Fotoaparát neuchovává záznam o uskutečněných připojeních k telefonům Smartphone pomocí NFC v režimu přehrávání.
- Snímky můžete nastavit pro přenos ve vámi zvolené velikosti (105).

Před použitím
Základní příručka
Pokročilá příručka
Základy práce s fotoaparátem
Režim Auto / Režim Hybridní Auto
Další režimy fotografování
Režim P
Režim přehrávání
Funkce Wi-Fi
Nabídka nastavení
Příslušenství
Dodatek
Rejstřík

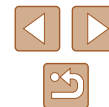

Přidání chytrého telefonu

Tyto kroky ukazují, jak použít fotoaparát jako přístupový bod, ale můžete použít rovněž existující přístupový bod (93).



1 Nainstalujte aplikaci Camera Connect.

- V případě telefonů iPhone a tabletů iPad vyhledejte aplikaci Camera Connect v obchodě App Store, stáhněte ji a nainstalujte.
- U telefonů Smartphone s operačním systémem Android vyhledejte aplikaci Camera Connect v obchodě Google Play, stáhněte ji a nainstalujte.

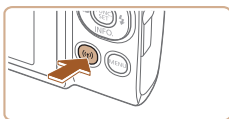

2 Vstupte do nabídky Wi-Fi.

- Stiskněte tlačítko [Wi-Fi].
- Zobrazí-li se obrazovka [Předzdvíka zařízení], vyberte možnost [OK].

3 Vyberte položku [Smartphone].

- Stisknutím tlačítek [▲][▼][◀][▶] vyberte položku [Smartphone] a potom stiskněte tlačítko [OK].

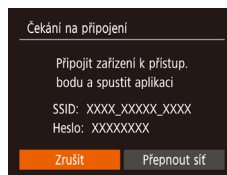
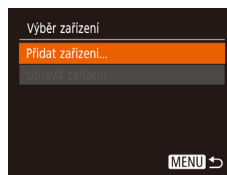

4 Vyberte položku [Přidat zařízení].

- Stisknutím tlačítek [▲][▼] vyberte položku [Přidat zařízení] a potom stiskněte tlačítko [OK].

- Zobrazí se SSID a heslo fotoaparátu.

5 Připojte telefon Smartphone k síti.

- V nabídce nastavení Wi-Fi telefonu Smartphone vyberte pro navázání připojení k síti SSID (název sítě) zobrazený na fotoaparátu.
- Do pole Heslo zadejte heslo zobrazené na fotoaparátu.

6 Spusťte aplikaci Camera Connect.

- Spusťte aplikaci Camera Connect v telefonu Smartphone.

7 Vyberte fotoaparát, ke kterému se chcete připojit.

- Na obrazovce výběru fotoaparátu zobrazeném v chytrém telefonu vyberte fotoaparát, se kterým chcete zahájit párování.

Před použitím

Základní příručka

Pokročilá příručka

Základy práce s fotoaparátem

Režim Auto / Režim Hybridní Auto

Další režimy fotografování

Režim P

Režim přehrávání

Funkce Wi-Fi

Nabídka nastavení

Příslušenství

Dodatek

Rejstřík

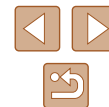

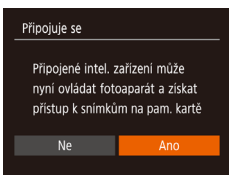

8 Upravte nastavení zabezpečení.

- Stisknutím tlačítek [◀][▶] vyberte možnost [Ano] a potom stiskněte tlačítko [OK].
- Nyní můžete použít telefon Smartphone k procházení a importu snímků, resp. k označení snímků ve fotoaparátu geografickými značkami nebo dálkově ovládanému fotografování.



9 Pošlete snímek.

- Pomocí tlačítek [▲][▼][◀][▶] vyberte možnost [Vybrat a poslat] a potom stiskněte tlačítko [OK].
- Stisknutím tlačítek [▲][▼] vyberte možnost [Vybrat] a stiskněte tlačítko [OK].
- Stisknutím tlačítek [▲][▼][◀][▶] vyberte snímek, který chcete odeslat, stisknutím tlačítka [OK] snímek označte jako vybraný (✓), a potom stiskněte tlačítko [MENU].
- Stisknutím tlačítek [◀][▶] vyberte možnost [OK] a stiskněte tlačítko [OK].
- Stisknutím tlačítek [▲][▼][◀][▶] vyberte možnost [Poslat] a potom stiskněte tlačítko [OK].
- Jakmile je snímek odeslán, zobrazí se zpráva [Přenos dokončen] a znovu se zobrazí obrazovka pro přenos snímku.
- Chcete-li připojení ukončit, stiskněte tlačítko [MENU], na zobrazené obrazovce pro potvrzení vyberte stisknutím tlačítek [◀][▶] možnost [OK] a potom stiskněte tlačítko [OK]. Pro ukončení připojení můžete použít rovněž telefon Smartphone.
- Chcete-li přidat více telefonů Smartphone, zopakujte výše uvedený postup počínaje krokem 1.



- Veškeré snímky ve fotoaparátu lze zobrazit v připojeném telefonu Smartphone výběrem možnosti [Ano] v kroku 8. Chcete-li snímky ve fotoaparátu zachovat jako soukromé tak, aby je v telefonu Smartphone nebylo možné zobrazit, zvolte v kroku 8 možnost [Ne].
- Jakmile zaregistrujete telefon Smartphone, můžete změnit nastavení zabezpečení pro tento telefon ve fotoaparátu (111).



- Připojení vyžadují přítomnost paměťové karty ve fotoaparátu.
- Jakmile se připojíte k zařízením pomocí nabídky Wi-Fi, zobrazí se při zobrazení nabídky Wi-Fi nejprve poslední cílová místa. Můžete se snadno znovu připojit stisknutím tlačítek [▲][▼] pro výběr jména zařízení a následným stisknutím tlačítka [OK]. Chcete-li přidat nové zařízení, zobrazte stisknutím tlačítek [◀][▶] obrazovku pro výběr zařízení a poté proveďte konfiguraci nastavení.
- Pokud upřednostňujete nezobrazovat naposled použité cílové zařízení, vyberte možnost MENU (25) ▶ karta (↑) ▶ [Nastavení bezdrát. komunikace] ▶ [Nastavení sítě Wi-Fi] ▶ [Historie cílů] ▶ [Vyp].
- Chcete-li se připojit bez zadání hesla v kroku 5, vyberte možnost MENU (25) ▶ karta (↑) ▶ [Nastavení bezdrát. komunikace] ▶ [Nastavení sítě Wi-Fi] ▶ [Heslo] ▶ [Vyp]. Položka [Heslo] se již na obrazovce SSID nezobrazí (v kroku 4).
- Můžete vybrat rovněž více snímků pro odeslání současně a změnit rozlišení (velikost) snímků před odesláním (105).
- Aktuální snímek můžete také odeslat výběrem možnosti [Poslat snímek] na obrazovce v kroku 9.

Před použitím
Základní příručka
Pokročilá příručka
Základy práce s fotoaparátem
Režim Auto / Režim Hybridní Auto
Další režimy fotografování
Režim P
Režim přehrávání
Funkce Wi-Fi
Nabídka nastavení
Příslušenství
Dodatek
Rejstřík

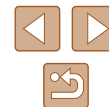

Použití jiného přístupového bodu

Při navazování připojení mezi fotoaparátem a telefonem Smartphone pomocí nabídky Wi-Fi, můžete použít rovněž existující přístupový bod.



1 Připravte se k připojení.

- Zobrazte obrazovku [Čekání na připojení] podle kroků 1 – 4 v části „Přidání chytrého telefonu“ (📖91).

2 Připojte telefon Smartphone k přístupovému bodu.

3 Vyberte možnost [Přepnout síť].

- Stisknutím tlačítek [◀][▶] vyberte možnost [Přepnout síť] a potom stiskněte tlačítko [🔒].
- Zobrazí se seznam detekovaných přístupových bodů.

4 Připojte se k přístupovému bodu.

- U přístupových bodů kompatibilních s WPS se připojte k přístupovému bodu způsobem popsaným v krocích 5 – 8 v části „Použití přístupových bodů kompatibilních s WPS“ (📖96).
- U přístupových bodů nekompatibilních s WPS postupujte podle kroků 2 – 4 v části „Připojení k přístupovým bodům na seznamu“ (📖98) a připojte se k přístupovému bodu.

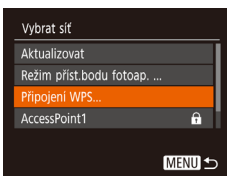
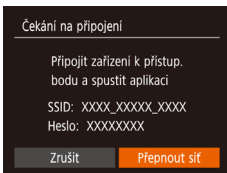

5 Vyberte fotoaparát, ke kterému se chcete připojit.

- Na obrazovce výběru fotoaparátu zobrazeném v chytrém telefonu vyberte fotoaparát, se kterým chcete zahájit párování.

6 Nakonfigurujte nastavení zabezpečení a odešlete snímky.

- Podle pokynů v krocích 8 – 9 v části „Přidání chytrého telefonu“ (📖91) nakonfigurujte nastavení zabezpečení a odešlete snímky.

Předchozí přístupové body

Pro automatické přepojení k libovolnému předchozímu přístupovému bodu postupujte podle kroku 4 v části „Přidání chytrého telefonu“ (📖91).

- Chcete-li použít fotoaparát jako přístupový bod, vyberte na obrazovce zobrazené po navázání připojení položku [Přepnout síť] a potom vyberte položku [Režim příst.bodu fotoap.].
- Chcete-li přepnout přístupové body, vyberte na obrazovce zobrazené po navázání spojení položku [Přepnout síť] a poté postupujte dále podle pokynů v části „Použití jiného přístupového bodu“ (📖93), počínaje krokem 4.

Před použitím
Základní příručka
Pokročilá příručka
Základy práce s fotoaparátem
Režim Auto / Režim Hybridní Auto
Další režimy fotografování
Režim P
Režim přehrávání
Funkce Wi-Fi
Nabídka nastavení
Příslušenství
Dodatek
Rejstřík

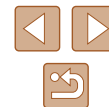

Ukládání snímků do počítače

Příprava k registraci počítače

Podrobnosti o počítačích, které lze připojit k fotoaparátu pomocí sítě Wi-Fi, systémových požadavcích a další informace o kompatibilitě (včetně podpory v nových operačních systémech) naleznete na webových stránkách Canon.



- Edice systémů Windows 7 Starter a Home Basic nejsou podporovány.
- Systémy Windows 7 N (evropská verze) a KN (jihokorejská verze) vyžadují stažení a instalaci balíku Windows Media Feature Pack. Podrobnosti viz následující webová stránka.
<http://go.microsoft.com/fwlink/?LinkId=159730>

Instalace softwaru

V následujícím popisu jsou pro ilustraci použity operační systémy Windows 7 a Mac OS X 10.8.



1 Stáhněte software.

- Pomocí počítače připojeného k síti Internet přejděte na webovou stránku <http://www.canon.com/icpd/>.
- Zobrazte stránku pro vaši zemi nebo region.
- Stáhněte software.

2 Nainstalujte software.

- Klikněte na položku [Easy Installation/ Snadná instalace] a postupem podle pokynů na monitoru dokončete proces instalace.
- V závislosti na výkonu počítače a připojení k síti Internet může trvat instalace určitou dobu.
- Po nainstalování softwaru klikněte na tlačítko [Finish/Dokončit] nebo [Restart/ Restartovat] na obrazovce.



- Je nutné připojení k síti Internet a veškeré poplatky poskytovateli připojení za uživatelský účet a přenosy dat je třeba platit samostatně.



- Chcete-li odinstalovat software, postupujte podle následujících kroků.
 - Systém Windows: Vyberte nabídku [Start] ► [Všechny programy] ► [Canon Utilities] a potom vyberte software, který chcete odinstalovat.
 - Mac OS: Ve složce [Canon Utilities] v rámci složky [Aplikace] přetáhněte složku softwaru, který chcete odinstalovat, do koše a potom koš vysypte.

Před použitím
Základní příručka
Pokročilá příručka
Základy práce s fotoaparátem
Režim Auto / Režim Hybridní Auto
Další režimy fotografování
Režim P
Režim přehrávání
Funkce Wi-Fi
Nabídka nastavení
Příslušenství
Dodatek
Rejstřík



■ Konfigurace počítače pro připojení prostřednictvím Wi-Fi (pouze systém Windows)

U počítačů s operačním systémem Windows je třeba provést před bezdrátovým propojením fotoaparátu s počítačem konfiguraci následujících nastavení.



1 Ověřte, jestli je počítač připojen k přístupovému bodu.

- Pokyny pro kontrolu síťového připojení viz příručka k použití počítače.

2 Provedte konfiguraci nastavení.

- Klikněte v následujícím pořadí: Nabídka [Start] ► [Všechny programy] ► [Canon Utilities] ► [CameraWindow] ► [Wi-Fi connection setup/Nastavení připojení Wi-Fi].
- V aplikaci, která se otevře, postupujte podle pokynů na obrazovce a proveďte konfiguraci nastavení.



- Následující nastavení systému Windows se konfiguruje při spuštění softwarového nástroje v kroku 2.
 - Zapněte vysílání datového proudu médií. Konfigurace umožní fotoaparátu vidět (vyhledat) počítač z důvodu připojení pomocí Wi-Fi.
 - Zapněte zjišťování sítě. Tato konfigurace umožní počítači vidět (vyhledat) fotoaparát.
 - Zapněte ICMP (Internet Control Message Protocol). Tato funkce umožňuje kontrolovat stav připojení k síti.
 - Povolte funkci Universal Plug & Play (UPnP). Tato konfigurace umožní automatickou vzájemnou detekci síťových zařízení.
- Některé druhy zabezpečovacího softwaru mohou znemožnit dokončení zde popisovaných nastavení. Zkontrolujte nastavení zabezpečovacího softwaru.

Ukládání snímků do připojeného počítače

Fotoaparát připojte k přístupovému bodu pomocí Wi-Fi následujícím způsobem.

Informace naleznete rovněž v příručce k přístupovému bodu.

■ Ověření kompatibility přístupového bodu

Ověřte, jestli směrovač Wi-Fi nebo základnová stanice odpovídají standardům Wi-Fi v části „Fotoaparát“ (149).

Metody připojení se liší v závislosti na použití přístupového bodu s podporou Wi-Fi Protected Setup (WPS, 96) nebo bez podpory WPS (98). U přístupových bodů bez podpory WPS věnujte pozornost následujícím informacím.

- **Název sítě (SSID/ESSID)**
Identifikátory SSID či ESSID vámi používaného přístupového bodu. Používá se i označení „název přístupového bodu“ či „název sítě“.
- **Ověřování v síti / šifrování dat (metoda šifrování / režim šifrování)**
Metoda šifrování dat během bezdrátového přenosu. Zkontrolujte typ použitého zabezpečení: WPA2-PSK (AES), WPA2-PSK (TKIP), WPA-PSK (AES), WPA-PSK (TKIP), WEP (otevřený systém) a bez zabezpečení.
- **Heslo (šifrovací klíč / síťový klíč)**
Klíč používaný pro šifrování dat během bezdrátového přenosu. Tomuto klíči se také říká „šifrovací klíč“ nebo „síťový klíč“.
- **Index klíče (přenosový klíč)**
Klíč nastavený při použití WEP se použije pro ověřování v síti / šifrování dat. Jako nastavení použijte „1“.



- Je-li pro úpravu síťových nastavení vyžadován účet správce, obraťte se na správce systému, který vám poskytne další podrobnosti.
- Tato nastavení jsou velmi důležitá pro zabezpečení sítě. Při změně těchto nastavení postupujte s přiměřenou opatrností.

Před použitím
Základní příručka
Pokročilá příručka
Základy práce s fotoaparátem
Režim Auto / Režim Hybridní Auto
Další režimy fotografování
Režim P
Režim přehrávání
Funkce Wi-Fi
Nabídka nastavení
Příslušenství
Dodatek
Rejstřík





- Informace o kompatibilitě WPS a pokyny k ověření nastavení sítě najdete v uživatelské příručce dodávané k přístupovému bodu.
- Směrovač je zařízení, které vytváří síťovou strukturu (LAN) pro připojení více počítačů. Směrovač, který obsahuje interní bezdrátovou funkci Wi-Fi, se nazývá „směrovač Wi-Fi“.
- V této příručce jsou veškeré bezdrátové směrovače zmiňovány jako směrovače Wi-Fi a základnové stanice jako „přístupové body“.
- Používáte-li v připojení Wi-Fi filtrování pomocí adresy MAC, nezapomeňte do přístupového bodu zadat adresu MAC fotoaparátu. Adresu MAC fotoaparátu lze ověřit výběrem položky MENU (25) ▶ karta (11) ▶ [Nastavení bezdrát. komunikace] ▶ [Nastavení sítě Wi-Fi] ▶ [Kontrola adresy MAC].

Použití přístupových bodů kompatibilních s WPS

WPS usnadňuje dokončení nastavování při propojení zařízení pomocí Wi-Fi. Pro nastavení zařízení s podporou WPS můžete použít buď metodu automatické konfigurace, nebo PIN.

1 Ověřte, jestli je počítač připojen k přístupovému bodu.

- Pokyny ke kontrole připojení najdete v uživatelské příručce dodávané k zařízení a přístupovému bodu.

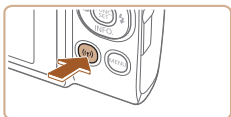

2 Vstupte do nabídky Wi-Fi.

- Stiskněte tlačítko [(1)].

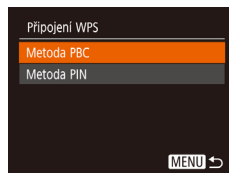
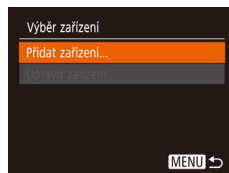
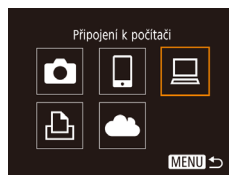
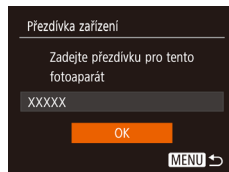

- Pokud se zobrazí obrazovka [Přezdívka zařízení] vyberte stisknutím tlačítek [▲][▼] možnost [OK] a potom stiskněte tlačítko [(2)].

3 Vyberte položku [Laptop].

- Stisknutím tlačítek [▲][▼][◀][▶] vyberte položku [Laptop] a potom stiskněte tlačítko [(3)].

4 Vyberte položku [Přidat zařízení].

- Stisknutím tlačítek [▲][▼] vyberte položku [Přidat zařízení] a potom stiskněte tlačítko [(4)].

5 Vyberte možnost [Připojení WPS].

- Stisknutím tlačítek [▲][▼] vyberte položku [Připojení WPS] a potom stiskněte tlačítko [(5)].

6 Vyberte možnost [Metoda PBC].

- Stisknutím tlačítek [▲][▼] vyberte položku [Metoda PBC] a potom stiskněte tlačítko [(6)].

Před použitím
Základní příručka
Pokročilá příručka
Základy práce s fotoaparátem
Režim Auto / Režim Hybridní Auto
Další režimy fotografování
Režim P
Režim přehrávání
Funkce Wi-Fi
Nabídka nastavení
Příslušenství
Dodatek
Rejstřík



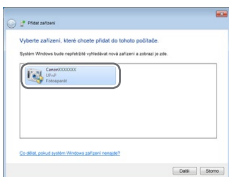
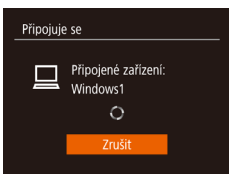
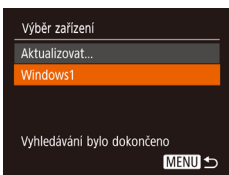
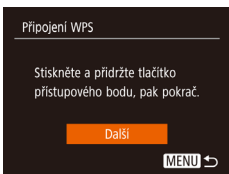

7 Vytvořte připojení.

- Na přístupovém bodu přidržeťte po dobu několika sekund stisknuté tlačítko připojení WPS.
- Na fotoaparátu stiskněte tlačítko [INFO] pro přechod k dalšímu kroku.
- Fotoaparát se připojí k přístupovému bodu a na obrazovce [Výběr zařízení] se objeví seznam zařízení připojených k přístupovému bodu.

8 Vyberte cílové zařízení.

- Stisknutím tlačítek [▲][▼] vyberte jméno cílového zařízení a potom stiskněte tlačítko [INFO].

9 Nainstalujte ovladač (pouze první připojení k systému Windows).

- Zobrazí-li se na fotoaparátu tato obrazovka, klikněte na tlačítko Start v počítači, dále klikněte na položku [Ovládací panely] a potom klikněte na položku [Přidat zařízení].

- Poklepejte na ikonu připojeného fotoaparátu.
- Spustí se instalace ovladače.
- Po dokončení instalace ovladače a navázání spojení mezi fotoaparátem a počítačem se zobrazí obrazovka automatického přehrávání. Na obrazovce fotoaparátu se nezobrazí nic.

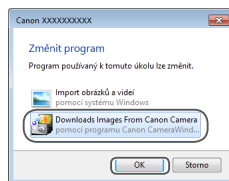

10 Zobrazte aplikaci CameraWindow.

- Systém Windows: Kliknutím na tlačítko [Downloads Images From Canon Camera/Stáhněte si snímky z fotoaparátu Canon] zobrazte aplikaci CameraWindow.
- Mac OS: Okno CameraWindow se zobrazí automaticky po navázání připojení Wi-Fi mezi fotoaparátem a počítačem.

11 Importujte snímky.

- Klikněte na tlačítko [Import Images from Camera/Importovat snímky z fotoaparátu] a potom klikněte na tlačítko [Import Untransferred Images/Importovat nepřenesené snímky].
- Snímky se uloží do složky Obrázky v počítači, do samostatných složek vytvořených a pojmenovaných podle data vytvoření.
- Po dokončení importu snímků klikněte na zobrazené obrazovce na tlačítko [OK].
- Chcete-li zobrazit snímky ukládané do počítače, použijte předinstalovaný nebo běžně dostupný software kompatibilní se snímky zachycenými fotoaparátem.

Před použitím
Základní příručka
Pokročilá příručka
Základy práce s fotoaparátem
Režim Auto / Režim Hybridní Auto
Další režimy fotografování
Režim P
Režim přehrávání
Funkce Wi-Fi
Nabídka nastavení
Příslušenství
Dodatek
Rejstřík





- Jakmile se připojíte k zařízením pomocí nabídky Wi-Fi, zobrazí se při zobrazení nabídky Wi-Fi nejprve poslední cílová místa. Můžete se snadno znovu připojit stisknutím tlačítek [▲][▼] pro výběr jména zařízení a následným stisknutím tlačítka [⊞]. Chcete-li přidat nové zařízení, zobrazte stisknutím tlačítek [◀][▶] obrazovku pro výběr zařízení a poté proveďte konfiguraci nastavení.
- Pokud upřednostňujete nezobrazovat naposled použité cílové zařízení, vyberte možnost MENU (📖25) ▶ karta [↑][↓] ▶ [Nastavení bezdrát. komunikace] ▶ [Nastavení sítě Wi-Fi] ▶ [Historie cílů] ▶ [Vyp].
- Dále můžete přezdívkou fotoaparátu změnit na obrazovce v kroku 2 (📖96).
- Pokud je fotoaparát připojen k počítači, je obrazovka fotoaparátu prázdná.
- Mac OS: Nezobrazí-li se aplikace CameraWindow, klikněte na ikonu [CameraWindow] v Doku.
- Chcete-li fotoaparát odpojit, vypněte ho.
- Vyberete-li v kroku 6 možnost [Metoda PIN], zobrazí se na obrazovce kód PIN. Nezapomeňte tento kód nastavit v přístupovém bodu. Na obrazovce [Výběr zařízení] vyberte příslušné zařízení. Další podrobnosti najdete v uživatelské příručce dodávané k přístupovému bodu.



3 Zadejte heslo přístupového bodu.

- Stisknutím tlačítka [⊞] zobrazte klávesnici a potom zadejte heslo (📖26).
- Stisknutím tlačítek [▲][▼] vyberte možnost [Další] a potom stiskněte tlačítko [⊞].

4 Vyberte možnost [Auto].

- Stisknutím tlačítek [▲][▼] vyberte možnost [Auto] a potom stiskněte tlačítko [⊞].
- Pro uložení snímků do připojeného počítače postupujte podle pokynů počínaje krokem 8 v části „Použití přístupových bodů kompatibilních s WPS“ (📖96).



- Chcete-li zjistit heslo přístupového bodu, zkontrolujte samotný přístupový bod nebo vyhledejte informace v uživatelské příručce.
- Nejsou-li rozpoznány žádné přístupové body ani po výběru možnosti [Aktualizovat] v kroku 2 pro aktualizaci seznamu, vyberte možnost [Ruční nastavení] v kroku 2 pro ruční dokončení nastavení přístupového bodu. Postupujte dle pokynů na obrazovce a zadejte identifikátor SSID, bezpečnostní nastavení a heslo.
- Použijete-li přístupový bod, ke kterému jste se již připojovali, k připojení jiného zařízení, zobrazí se jako heslo v kroku 3 symbol [*]. Chcete-li použít stejné heslo, vyberte stisknutím tlačítek [▲][▼] možnost [Další] a potom stiskněte tlačítko [⊞].

■ Připojení k přístupovým bodům na seznamu

1 Zobrazte seznam přístupových bodů.

- Postupem popsaným v krocích 1 – 4 v části „Použití přístupových bodů kompatibilních s WPS“ (📖96) zobrazte seznam sítí (přístupových bodů).

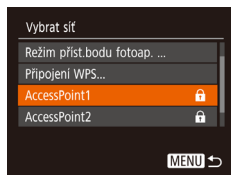

2 Vyberte přístupový bod.

- Pomocí tlačítek [▲][▼] vyberte síť (přístupový bod) a potom stiskněte tlačítko [⊞].

Před použitím
Základní příručka
Pokročilá příručka
Základy práce s fotoaparátem
Režim Auto / Režim Hybridní Auto
Další režimy fotografování
Režim P
Režim přehrávání
Funkce Wi-Fi
Nabídka nastavení
Příslušenství
Dodatek
Rejstřík

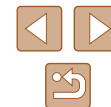

Předchozí přístupové body

Pro automatické přepojení k libovolnému předchozímu přístupovému bodu postupujte podle kroku 4 v části „Použití přístupových bodů kompatibilních s WPS“ (📖96).

- Chcete-li se připojit k zařízení pomocí přístupového bodu, ověřte, jestli je cílové zařízení již připojeno k tomuto přístupovému bodu, a potom postupujte dále počínaje krokem 8 v části „Použití přístupových bodů kompatibilních s WPS“ (📖96).
- Chcete-li přepnout přístupové body, vyberte na obrazovce zobrazené při navázání připojení položku [Přepnout síť] a poté postupujte dále podle pokynů počínaje krokem 5 v části „Použití přístupových bodů kompatibilních s WPS“ (📖96) nebo podle pokynů počínaje krokem 2 v části „Připojení k přístupovým bodům na seznamu“ (📖98).

Odesílání snímků do registrované webové služby

Registrace webových služeb

Pomocí telefonu Smartphone nebo počítače přidáte fotoaparát do požadované webové služby.

- Dokončení registrace fotoaparátu pro CANON iMAGE GATEWAY a další webové služby vyžaduje telefon Smartphone nebo počítač s Internetovým prohlížečem a připojení k Internetu.
- Podrobnosti o požadavcích na prohlížeče (Microsoft Internet Explorer atd.), včetně nastavení a informací o verzích, najdete na webové stránce služby CANON iMAGE GATEWAY.
- Informace o zemích a regionech, v nichž je k dispozici služba CANON iMAGE GATEWAY, najdete na webu společnosti Canon (<http://www.canon.com/cig/>).
- Kromě služby CANON iMAGE GATEWAY se můžete dále zaregistrovat i k jiným webovým službám. Další podrobnosti najdete na webech příslušné webové služby, k níž se chcete zaregistrovat.
- Mohou být vyžadovány poplatky za samostatné připojení od poskytovatele internetu a za přístupový bod.



- Služba CANON iMAGE GATEWAY také poskytuje uživatelské příručky ke stažení.

Před použitím
Základní příručka
Pokročilá příručka
Základy práce s fotoaparátem
Režim Auto / Režim Hybridní Auto
Další režimy fotografování
Režim P
Režim přehrávání
Funkce Wi-Fi
Nabídka nastavení
Příslušenství
Dodatek
Rejstřík

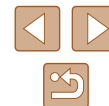

Registrace služby CANON IMAGE GATEWAY

Propojte fotoaparát a službu CANON iMAGE GATEWAY přidáním služby CANON iMAGE GATEWAY jako cílové webové služby ve fotoaparátu. Všimněte si, že pro dokončení nastavení spojení budete muset zadat e-mailovou adresu používanou ve vašem počítači nebo chytrém telefonu k příjmu zprávy oznámení.

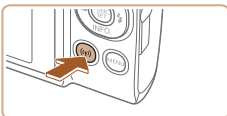

1 Vstupte do nabídky Wi-Fi.

- Stiskněte tlačítko [Wi-Fi].

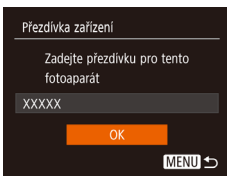

- Pokud se zobrazí obrazovka [Přezdívkva zařízení] vyberte stisknutím tlačítek [▲][▼] možnost [OK] a potom stiskněte tlačítko [OK].

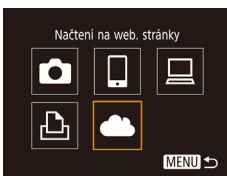

2 Vyberte položku [Cloud].

- Stisknutím tlačítek [▲][▼][◀][▶] vyberte položku [Cloud] a potom stiskněte tlačítko [OK].

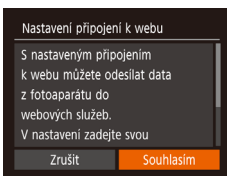

3 Přijměte smlouvu pro zadání e-mailové adresy.

- Přečtěte si zobrazenou smlouvu, stisknutím tlačítek [◀][▶] vyberte položku [Souhlasím] a pak stiskněte tlačítko [OK].

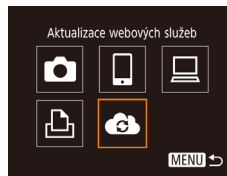
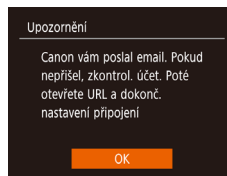
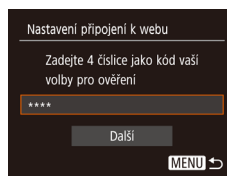
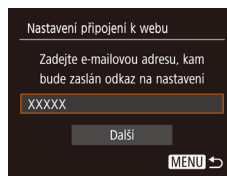

4 Vytvořte připojení k přístupovému bodu.

- Připojte se k přístupovému bodu postupem popsaným v krocích 5 – 7 v části „Použití přístupových bodů kompatibilních s WPS“ (96) nebo v krocích 2 – 4 v části „Připojení k přístupovým bodům na seznamu“ (98).

5 Zadejte svou e-mailovou adresu.

- Jakmile fotoaparát připojíte ke službě CANON iMAGE GATEWAY prostřednictvím přístupového bodu, zobrazí se obrazovka pro zadání e-mailové adresy.
- Zadejte svou e-mailovou adresu, stisknutím tlačítek [▲][▼] vyberte možnost [Další] a potom stiskněte tlačítko [OK].

6 Zadejte číslo o čtyřech číslicích.

- Zadejte číslo o čtyřech číslicích dle vlastní volby, stisknutím tlačítek [▲][▼] vyberte možnost [Další] a potom stiskněte tlačítko [OK].
- Toto číslo o čtyřech číslicích budete potřebovat později při nastavení propojení se službou CANON iMAGE GATEWAY v kroku 8.

7 Zkontrolujte zprávu s oznámením.

- Po odeslání informací do služby CANON iMAGE GATEWAY obdržíte zprávu s oznámením na e-mailovou adresu zadanou v kroku 5.
- Stiskněte tlačítko [OK] na další obrazovce, které označuje, že bylo oznámení odesláno.
- [Cloud] se teď změní na [e-mail].

Před použitím
Základní příručka
Pokročilá příručka
Základy práce s fotoaparátem
Režim Auto / Režim Hybridní Auto
Další režimy fotografování
Režim P
Režim přehrávání
Funkce Wi-Fi
Nabídka nastavení
Příslušenství
Dodatek
Rejstřík

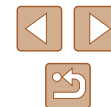



8 Otevřete stránku ve zprávě s oznámením a dokončete nastavení odkazu fotoaparátu.

- V počítači nebo chytrém telefonu otevřete stránku propojenou se zprávou oznámením.
- Dokončete nastavení na stránce nastavení propojení fotoaparátu podle pokynů.



9 Dokončete nastavení služby CANON iMAGE GATEWAY ve fotoaparátu.

- Stisknutím tlačítek [▲][▼][◀][▶] vyberte položku [📶] a potom stiskněte tlačítko [📷].
- [📖] (108) a služba CANON iMAGE GATEWAY jsou teď přidány jako cílová místa.
- Podle potřeby můžete přidávat další webové služby. V takovém případě postupujte podle pokynů v kroku 2 v části „Registrace dalších webových služeb“ (101).



- Ověřte, zda není zpočátku poštovní aplikace vašeho počítače nebo chytrého telefonu nakonfigurována k blokování pošty z příslušných domén, což by vám mohlo zabránit v příjmu zpráv s oznámením.



- Dále můžete přezdívku fotoaparátu změnit na obrazovce v kroku 1 (112).
- Jakmile se připojíte k zařízením pomocí nabídky Wi-Fi, zobrazí se při zobrazení nabídky nejprve poslední cílová místa. Stisknutím tlačítek [◀][▶] zobrazíte obrazovku pro výběr zařízení a potom provedete konfiguraci nastavení.

Registrace dalších webových služeb

Kromě služby CANON iMAGE GATEWAY můžete do fotoaparátu přidat i jiné webové služby.



1 Přihlaste se ke službě CANON iMAGE GATEWAY a otevřete odkaz s nastavením fotoaparátu.

- Pomocí počítače nebo telefonu Smartphone přejděte na adresu <http://www.canon.com/cig/> a navštivte stránku CANON iMAGE GATEWAY.



2 Konfigurujte webovou službu, kterou chcete používat.

- V počítači nebo chytrém telefonu zobrazte obrazovku nastavení webové služby.
- Pro dokončení nastavení webových služeb, které chcete použít, dodržujte pokyny na obrazovce.

3 Vyberte položku [📶].

- Stiskněte tlačítko [(?)].
- Stisknutím tlačítek [▲][▼][◀][▶] vyberte položku [📶] a potom stiskněte tlačítko [📷].
- Nastavení webové služby by nyní aktualizováno.

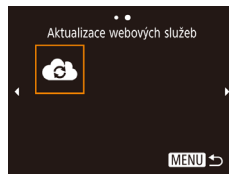

- Dojde-li ke změně jakýchkoliv konfigurovaných nastavení, postupujte znovu podle těchto kroků a konfigurujte nastavení fotoaparátu.

Před použitím
Základní příručka
Pokročilá příručka
Základy práce s fotoaparátem
Režim Auto / Režim Hybridní Auto
Další režimy fotografování
Režim P
Režim přehrávání
Funkce Wi-Fi
Nabídka nastavení
Příslušenství
Dodatek
Rejstřík



Přenos snímků na webové služby

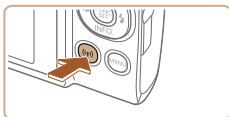

1 Vstupte do nabídky Wi-Fi.

- Stiskněte tlačítko [Wi-Fi].



2 Vybte cílové místo.

- Stisknutím tlačítek [▲][▼][◀][▶] vyberte ikonu webové služby, ke které se chcete připojit, a potom stiskněte tlačítko [OK].
- Pokud se s webovou službou využívá více možností sdílení nebo pokud ji využívá více příjemců, vyberte stisknutím tlačítek [▲][▼] a následným stisknutím tlačítka [OK] na obrazovce [Vybte příjemce] požadovanou položku.



3 Pošlete snímek.

- Pomocí tlačítek [▲][▼][◀][▶] vyberte možnost [Vybrat a poslat] a potom stiskněte tlačítko [OK].
- Stisknutím tlačítek [▲][▼] vyberte možnost [Vybrat] a stiskněte tlačítko [OK].
- Stisknutím tlačítek [▲][▼][◀][▶] vyberte snímek, který chcete odeslat, stisknutím tlačítka [OK] snímek označte jako vybraný ([✓]), a potom stiskněte tlačítko [MENU].
- Stisknutím tlačítek [◀][▶] vyberte možnost [OK] a stiskněte tlačítko [OK].
- Stisknutím tlačítek [▲][▼][◀][▶] vyberte možnost [Poslat] a potom stiskněte tlačítko [OK].

- Při přenosu dat do služby YouTube si přečtěte podmínky služby, vyberte možnost [Souhlasím] a stiskněte tlačítko [OK].
- Stisknutím tlačítka [OK] se po zobrazení textu [OK] po odeslání obrázku vraťte na obrazovku přehrávání.



- Připojení vyžadují přítomnost paměťové karty s uloženými snímky ve fotoaparátu.
- Můžete vybrat rovněž více snímků pro odeslání současně, změnit velikost snímku a přidat komentáře před odesláním (105).
- Aktuální snímek můžete také odeslat výběrem možnosti [Poslat snímek] na obrazovce v kroku 3.
- Chcete-li zobrazit snímky nahrané do služby CANON IMAGE GATEWAY na telefonu Smartphone, vyzkoušejte specializovanou aplikaci Canon Online Photo Album. Stáhněte a instalujte aplikaci Canon Online Photo Album pro zařízení iPhone a iPad z obchodu App Store nebo pro zařízení se systémem Android z obchodu Google Play.

Před použitím
Základní příručka
Pokročilá příručka
Základy práce s fotoaparátem
Režim Auto / Režim Hybridní Auto
Další režimy fotografování
Režim P
Režim přehrávání
Funkce Wi-Fi
Nabídka nastavení
Příslušenství
Dotek
Rejstřík



Bezdrátový tisk snímků na připojené tiskárně

Fotoaparát připojte k tiskárně pomocí připojení Wi-Fi následujícím způsobem. Tyto kroky ukazují, jak použít fotoaparát jako přístupový bod, ale můžete použít rovněž existující přístupový bod (📖93).

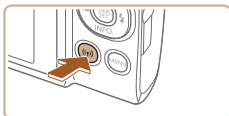

1 Vstupte do nabídky Wi-Fi.

- Stiskněte tlačítko [☰].

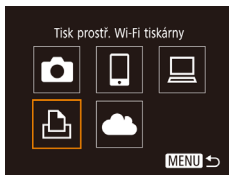

2 Vyberte položku [📄].

- Stisknutím tlačítek [▲][▼][◀][▶] vyberte položku [📄] a potom stiskněte tlačítko [⊕].

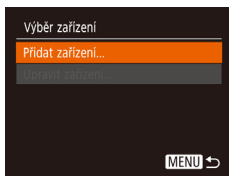

3 Vyberte položku [Přidat zařízení].

- Stisknutím tlačítek [▲][▼] vyberte položku [Přidat zařízení] a potom stiskněte tlačítko [⊕].

- Zobrazí se SSID a heslo fotoaparátu.

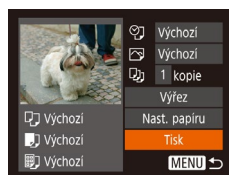
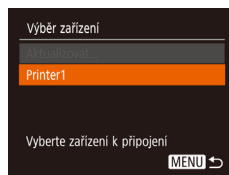
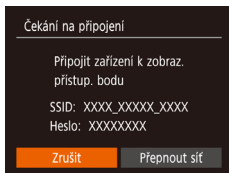

4 Připojte tiskárnu k síti.

- V nabídce nastavení Wi-Fi tiskárny vyberte pro navázání připojení k síti SSID (název sítě) zobrazený na fotoaparátu.
- Do pole Heslo zadejte heslo zobrazené na fotoaparátu.

5 Vyberte tiskárnu.

- Stisknutím tlačítek [▲][▼] vyberte název tiskárny a potom stiskněte tlačítko [⊕].

6 Vyberte snímek, který chcete vytisknout.

- Stisknutím tlačítek [◀][▶] vyberte snímek.
- Stiskněte tlačítko [⊕], vyberte položku [📄] a znovu stiskněte tlačítko [⊕].
- Stisknutím tlačítek [▲][▼] vyberte možnost [Tisk] a stiskněte tlačítko [⊕].
- Podrobné pokyny k tisku najdete v části „Tisk snímků“ (📖127).
- Chcete-li připojení ukončit, stiskněte tlačítko [▲], na zobrazené obrazovce pro potvrzení vyberte stisknutím tlačítek [◀][▶] možnost [OK] a potom stiskněte tlačítko [⊕].

Před použitím
Základní příručka
Pokročilá příručka
Základy práce s fotoaparátem
Režim Auto / Režim Hybridní Auto
Další režimy fotografování
Režim P
Režim přehrávání
Funkce Wi-Fi
Nabídka nastavení
Příslušenství
Dodatek
Rejstřík

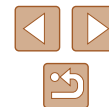



- Připojení vyžadují přítomnost paměťové karty s uloženými snímky ve fotoaparátu.
- Jakmile se připojíte k zařízení pomocí nabídky Wi-Fi, zobrazí se při zobrazení nabídky Wi-Fi nejprve poslední cílová místa. Můžete se snadno znovu připojit stisknutím tlačítek [▲][▼] pro výběr jména zařízení a následným stisknutím tlačítka [OK]. Chcete-li přidat nové zařízení, zobrazte stisknutím tlačítek [◀][▶] obrazovku pro výběr zařízení a poté proveďte konfiguraci nastavení.
- Pokud upřednostňujete nezobrazovat naposled použité cílové zařízení, vyberte možnost MENU (25) ▶ karta [↑][↓] ▶ [Nastavení bezdrát. komunikace] ▶ [Nastavení sítě Wi-Fi] ▶ [Historie cílů] ▶ [Vyp].
- Chcete-li se připojit bez zadání hesla v kroku 4, vyberte možnost MENU (25) ▶ karta [↑][↓] ▶ [Nastavení bezdrát. komunikace] ▶ [Nastavení sítě Wi-Fi] ▶ [Heslo] ▶ [Vyp]. Položka [Heslo] se již na obrazovce SSID nezobrazí (v kroku 3).
- Chcete-li použít jiný přístupový bod, postupujte podle kroků 3 – 4 v části „Použití jiného přístupového bodu“ (93).

Odeslání snímků do jiného fotoaparátu

Níže uvedeným postupem propojíte dva fotoaparáty pomocí Wi-Fi.

- Bezdrátově lze propojit pouze fotoaparáty značky Canon vybavené připojením Wi-Fi. Nelze se připojit k fotoaparátům Canon, které nejsou vybaveny funkcí Wi-Fi, a to ani když podporují karty Eye-Fi/FlashAir.

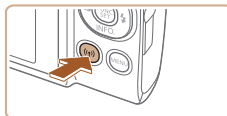

1 Vstupte do nabídky Wi-Fi.

- Stiskněte tlačítko [Wi-Fi].

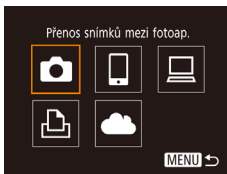

2 Vyberte položku [Kamera].

- Stisknutím tlačítek [▲][▼][◀][▶] vyberte položku [Kamera] a potom stiskněte tlačítko [OK].

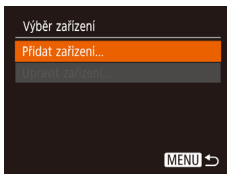

3 Vyberte položku [Přidat zařízení].

- Stisknutím tlačítek [▲][▼] vyberte položku [Přidat zařízení] a potom stiskněte tlačítko [OK].
- V cílovém fotoaparátu postupujte rovněž podle pokynů v krocích 1 – 3.
- Jakmile se v obou fotoaparátech zobrazí možnost [Začněte připojovat k cílovému fotoaparátu], přidají se do fotoaparátu informace o připojení fotoaparátu.

Před použitím
Základní příručka
Pokročilá příručka
Základy práce s fotoaparátem
Režim Auto / Režim Hybridní Auto
Další režimy fotografování
Režim P
Režim přehrávání
Funkce Wi-Fi
Nabídka nastavení
Příslušenství
Dodatek
Rejstřík





4 Pošlete snímek.

- Pomocí tlačítek [▲][▼][◀][▶] vyberte možnost [Vybrat a poslat] a potom stiskněte tlačítko [OK].
- Stisknutím tlačítek [▲][▼] vyberte možnost [Vybrat] a stiskněte tlačítko [OK].
- Stisknutím tlačítek [▲][▼][◀][▶] vyberte snímek, který chcete odeslat, stisknutím tlačítka [OK] snímek označte jako vybraný (✓), a potom stiskněte tlačítko [MENU].
- Stisknutím tlačítek [◀][▶] vyberte možnost [OK] a stiskněte tlačítko [OK].
- Stisknutím tlačítek [▲][▼][◀][▶] vyberte možnost [Poslat] a potom stiskněte tlačítko [OK].
- Jakmile je snímek odeslán, zobrazí se zpráva [Přenos dokončen] a znovu se zobrazí obrazovka pro přenos snímku.
- Chcete-li připojení ukončit, stiskněte tlačítko [MENU], na zobrazené obrazovce pro potvrzení vyberte stisknutím tlačítek [◀][▶] možnost [OK] a potom stiskněte tlačítko [OK].



- Připojení vyžadují přítomnost paměťové karty ve fotoaparátu.
- Jakmile se připojíte k zařízení pomocí nabídky Wi-Fi, zobrazí se při zobrazení nabídky Wi-Fi nejprve poslední cílová místa. Můžete se snadno znovu připojit stisknutím tlačítek [▲][▼] pro výběr jména zařízení a následným stisknutím tlačítka [OK]. Chcete-li přidat nové zařízení, zobrazte stisknutím tlačítek [◀][▶] obrazovku pro výběr zařízení a poté proveďte konfiguraci nastavení.
- Pokud upřednostňujete nezobrazovat naposled použité cílové zařízení, vyberte možnost MENU (125) ▶ karta [Wi-Fi] ▶ [Nastavení bezdrát. komunikace] ▶ [Nastavení sítě Wi-Fi] ▶ [Historie cílů] ▶ [Vyp].
- Můžete vybrat rovněž více snímků pro odeslání současně a změnit rozlišení (velikost) snímků před odesláním (105).
- Aktuální snímek můžete také odeslat výběrem možnosti [Poslat snímek] na obrazovce v kroku 4.

Možnosti odesílání snímků

Můžete vybrat více snímků pro odeslání současně a změnit nastavení záznamových pixelů snímku (velikost) snímků před odesláním. Některé webové služby rovněž umožňují opatřit odeslané snímky popiskami.

Odeslání více snímků

Na obrazovce odesílání snímku určete rozsah snímků, které chcete odeslat nebo odešlete pouze snímky označené jako oblíbené.

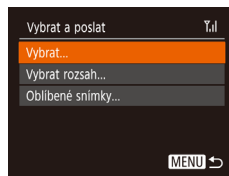

Výběr rozsahu

1 Vyberte položku [Vybrat a poslat].

- Na obrazovce pro přenos snímků vyberte stisknutím tlačítek [◀][▶] položku [Vybrat a poslat] a potom stiskněte tlačítko [OK].

2 Zvolte metodu výběru snímků.

- Stisknutím tlačítek [▲][▼] vyberte metodu výběru.

1 Vyberte položku [Vybrat rozsah].

- Podle pokynů v kroku 2 v části „Odeslání více snímků“ (105) vyberte položku [Vybrat rozsah] a stiskněte tlačítko [OK].

Před použitím
Základní příručka
Pokročilá příručka
Základy práce s fotoaparátem
Režim Auto / Režim Hybridní Auto
Další režimy fotografování
Režim P
Režim přehrávání
Funkce Wi-Fi
Nabídka nastavení
Příslušenství
Dodatek
Rejstřík

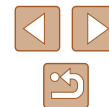

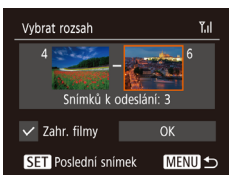

2 Vyberte snímky.

- Snímky vyberte podle pokynů v krocích 2 – 3 v části „Výběr rozsahu“ (📖73).
- Chcete-li zahrnout filmy, stisknutím tlačítek [▲][▼][◀][▶] vyberte položku [Zahr. filmy] a potom stisknutím tlačítka [☑] označte možnost jako vybranou (✓).
- Stisknutím tlačítek [▲][▼][◀][▶] vyberte možnost [OK] a stiskněte tlačítko [☑].

3 Odešlete snímky.

- Stisknutím tlačítek [◀][▶] vyberte možnost [Poslat] a potom stiskněte tlačítko [☑].

📁 Odeslání oblíbených snímků

Odešlete pouze snímky označené jako oblíbené (📖78).

1 Vyberte položku [Oblíbené snímky].

- Podle pokynů v kroku 2 v části „Odeslání více snímků“ (📖105) vyberte položku [Oblíbené snímky] a stiskněte tlačítko [☑].
- Zobrazí se obrazovka výběru snímků do oblíbených. Pokud nechcete snímek zahrnout, vyberte snímek a stisknutím tlačítka [☑] odeberte označení [✓].
- Stiskněte tlačítko [MENU].
- Stisknutím tlačítek [◀][▶] vyberte možnost [OK] a stiskněte tlačítko [☑].

2 Odešlete snímky.

- Stisknutím tlačítek [◀][▶] vyberte možnost [Poslat] a potom stiskněte tlačítko [☑].



- V kroku 1 není položka [Oblíbené snímky] k dispozici, dokud neoznačíte snímky jako oblíbené.

Poznámky k odesílání snímků

- V závislosti na stavu vámi používané sítě může odeslání filmů trvat dlouho. Nezapomeňte pravidelně kontrolovat úroveň nabití baterie fotoaparátu.
- Webové služby mohou limitovat počet snímků nebo délku filmů, které lze odeslat.
- Při odesílání filmů do telefonů Smartphone si pamatujte, že podporovaná kvalita obrazu závisí na telefonu Smartphone. Podrobné informace naleznete v uživatelské příručce k telefonu Smartphone.
- Níže uvedené ikony signalizují na obrazovce intenzitu bezdrátového signálu.
[📶] vysoká, [📶] střední, [📶] nízká, [📶] slabá
- Odeslání snímků do webových služeb trvá kratší dobu v případě, že odesíláte snímky, které jste již odeslali a které jsou ještě na serveru služby CANON IMAGE GATEWAY.

Před použitím
Základní příručka
Pokročilá příručka
Základy práce s fotoaparátem
Režim Auto / Režim Hybridní Auto
Další režimy fotografování
Režim P
Režim přehrávání
Funkce Wi-Fi
Nabídka nastavení
Příslušenství
Dodatek
Rejstřík

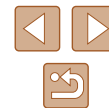

Výběr počtu záznamových pixelů (Velikost snímku)

Na obrazovce pro přenos snímků vyberte stisknutím tlačítek [▲][▼] položku [F4] a potom stiskněte tlačítko [OK]. Na zobrazené obrazovce vyberte stisknutím tlačítek [▲][▼] nastavení záznamových pixelů (velikost snímku) a potom stiskněte tlačítko [OK].

- Chcete-li odeslat snímky v původní velikosti, vyberte možnost úpravy velikosti [Ne].
- Výběrem možnosti [M2] změníte velikost snímků, jež jsou větší než zvolená velikost před odesláním.
- Velikost filmů nelze upravit.



- Velikost snímku lze konfigurovat rovněž pomocí položky MENU (25) ► karta [F4] ► [Nastavení bezdrát. komunikace] ► [Nastavení sítě Wi-Fi] ► [Změnit velik. pro odesl.].

Přidání komentářů

Pomocí fotoaparátu můžete přidávat do snímků odesílaných na e-mailové adresy, sociální sítě apod. komentáře. Počet znaků a symbolů, které lze zadat, se liší v závislosti na webové službě.

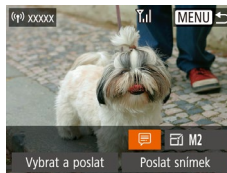

1 Otevřete obrazovku pro přidání komentářů.

- Na obrazovce pro přenos snímků vyberte stisknutím tlačítek [▲][▼][4][▶] položku [F4] a potom stiskněte tlačítko [OK].

2 Přidejte komentář (26).

3 Odešlete snímek.



- Není-li zadaný komentář, odešle se automaticky komentář zadaný ve službě CANON IMAGE GATEWAY.
- Rovněž můžete opatřit popisem více snímků před jejich odesláním. Stejný komentář se přidá ke všem společně odeslaným snímkům.

Před použitím

Základní příručka

Pokročilá příručka

Základy práce
s fotoaparátem

Režim Auto /
Režim Hybridní Auto

Další režimy
fotografování

Režim P

Režim přehrávání

Funkce Wi-Fi

Nabídka nastavení

Příslušenství

Dodatek

Rejstřík



Automatické odesílání snímků (Synchronizace snímků)

Snímky na paměťové kartě, které nebyly doposud přeneseny, lze odeslat do počítače nebo webových služeb pomocí služby CANON iMAGE GATEWAY.

Upozorňujeme, že snímky nelze odeslat pouze do webových služeb.

Základní příprava

Příprava fotoaparátu

Jako cílové místo zaregistrujte [📄]. V cílovém počítači nainstalujete a nakonfigurujete nástroj Image Transfer Utility, software zdarma kompatibilní s funkcí Synchr. snímků.



1 Jako cílové místo přidejte [📄].

- Přidejte [📄] jako cílové místo postupem popsaným v části „Registrace služby CANON iMAGE GATEWAY“ (📖100).
- Chcete-li zahrnout webovou službu jako cíl, přihlaste se ke službě CANON iMAGE GATEWAY (📖100), vyberte model svého fotoaparátu, otevřete obrazovku nastavení webové služby a v nastavení Synchr. snímků vyberte cílovou webovou službu. Podrobnosti naleznete v části Návodů služby CANON iMAGE GATEWAY.

Příprava počítače

Instalace a konfigurace softwaru v cílovém počítači.



1 Nainstalujte nástroj Image Transfer Utility.

- Nainstalujte nástroj Image Transfer Utility do počítače připojeného k internetu (📖94).
- Nástroj Image Transfer Utility lze také stáhnout ze stránky nastavení Synchr. snímků služby CANON iMAGE GATEWAY (📖108).

2 Zaregistrujte fotoaparát.

- Systém Windows: Na liště klikněte pravým tlačítkem myši na položku [📷] a poté klikněte na možnost [Add new camera/Přidat nový fotoaparát].
- Mac OS: Ve sloupci menu klikněte na ikonu [📷] a potom klikněte na položku [Add new camera/Přidat nový fotoaparát].
- Zobrazí se seznam fotoaparátů propojených se službou CANON iMAGE GATEWAY. Vyberte fotoaparát, ze kterého mají být odeslány snímky.
- Jakmile proběhne registrace fotoaparátu a počítač je připraven na příjem snímků, ikona se změní na [📷].

Před použitím
Základní příručka
Pokročilá příručka
Základy práce s fotoaparátem
Režim Auto / Režim Hybridní Auto
Další režimy fotografování
Režim P
Režim přehrávání
Funkce Wi-Fi
Nabídka nastavení
Příslušenství
Dodatek
Rejstřík



Odesílání snímků

Snímky odeslané z fotoaparátu se automaticky ukládají do počítače. Pokud je počítač, do kterého chcete odeslat snímky, vypnutý, uloží se snímky dočasně na serveru CANON iMAGE GATEWAY. Uložené snímky jsou pravidelně vymazány, takže nezapomeňte zapnout počítač a snímky uložit.

1 Odešlete snímky.

- Postupujte dle pokynů v krocích 1 – 2 v části „Přenos snímků na webové služby“ (📖 102) a vyberte položku [📷].
- Odeslané snímky jsou označeny ikonou [📷].

2 Uložte snímky do počítače.

- Snímky se po zapnutí počítače automaticky uloží v počítači.
- Snímky se automaticky odesílají do webových služeb ze serveru CANON iMAGE GATEWAY, a to i když je počítač vypnutý.



- Při odesílání snímků doporučujeme použít plně nabitou baterii.



- I v případě, že byly snímky importovány do počítače jinou metodou, se veškeré snímky neodeslané do počítače prostřednictvím služby CANON iMAGE GATEWAY odešlou do počítače.
- Odesílání je rychlejší, je-li cílem počítač ve stejné síti jako fotoaparát, protože se snímky odesílají přes přístupový kód, a nikoliv prostřednictvím služby CANON iMAGE GATEWAY. Upozorňujeme, že snímky uložené v počítači se odesílají do služby CANON iMAGE GATEWAY, takže počítač musí být připojen k internetu.

Prohlížení snímků poslaných prostřednictvím služby synchronizace snímků na telefon Smartphone

Instalací aplikace Canon Online Photo Album (Canon OPA) můžete používat svůj telefon Smartphone k prohlížení a stahování snímků odeslaných prostřednictvím služby Synchr. snímků, které jsou dočasně uloženy na serveru služby CANON iMAGE GATEWAY.

Nastavte přístup z telefonu Smartphone následujícím způsobem.

- Ujistěte se, že jste dokončili nastavení popsané v části „Příprava počítače“ (📖 108).
- Stáhněte a instalujte aplikaci Canon Online Photo Album pro zařízení iPhone a iPad z obchodu App Store nebo pro zařízení se systémem Android z obchodu Google Play.
- Přihlaste se ke službě CANON iMAGE GATEWAY (📖 100), vyberte svůj model fotoaparátu, otevřete obrazovku nastavení webové služby a v nastavení Synchr. snímků povolte zobrazování a stahování z telefonu Smartphone. Podrobnosti naleznete v části Návodů služby CANON iMAGE GATEWAY.



- Jakmile odstraníte snímky, které byly dočasně uloženy na serveru služby CANON iMAGE GATEWAY, již je nelze zobrazit.
- Snímky odeslané před aktivací zobrazování stahování do telefonu Smartphone v nastavení Synchr. snímků nelze tímto způsobem zobrazit.



- Pokyny k aplikaci Canon Online Photo Album naleznete v části Návodů aplikace Canon Online Photo Album.

Před použitím

Základní příručka

Pokročilá příručka

Základy práce s fotoaparátem

Režim Auto / Režim Hybridní Auto

Další režimy fotografování

Režim P

Režim přehrávání

Funkce Wi-Fi

Nabídka nastavení

Příslušenství

Dodatek

Rejstřík



Použití telefonu Smartphone pro zobrazení snímků ve fotoaparátu a ovládání fotoaparátu

S využitím speciální aplikace Camera Connect pro telefony Smartphone můžete provádět následující operace.

- Procházet snímky ve fotoaparátu a ukládat je do telefonu Smartphone
- Opatřovat snímky ve fotoaparátu geografickými značkami (📖110)
- Dálkově fotografovat (📖110)



- Pokud chcete prohlížet snímky z fotoaparátu, musí být v nastavení fotoaparátu povolen smartphone (📖91, 📖111).

Opatření snímků ve fotoaparátu geografickými značkami

Ke snímkům ve fotoaparátu lze přidat data GPS zaznamenaná v telefonu Smartphone pomocí vyhrazené aplikace Camera Connect. Ke snímkům se přidávají údaje zahrnující zeměpisnou šířku, zeměpisnou délku a nadmořskou výšku.



- Před fotografováním ověřte správné nastavení data a času domácího časového pásma, jak je popsáno v části „Nastavení data a času“ (📖17). Rovněž zadejte pomocí kroků v části „Světový čas“ (📖115) veškerá cílová místa fotografování, která se nacházejí v jiných časových pásmech.
- Ostatní vás budou moci najít nebo identifikovat pomocí dat o poloze ve vašich snímcích a filmech opatřených geografickými značkami. Při sdílení těchto snímků s jinými osobami buďte opatrní, zejména při umísťování snímků on-line, kde je může vidět mnoho jiných osob.

Dálkové fotografování

Obrazovku režimu fotografování na telefonu Smartphone můžete použít k dálkovému fotografování.

1 Zajistěte fotoaparát.

- Jakmile je zahájeno dálkové fotografování, vysune se objektiv fotoaparátu. Pohyb objektivu během zoomování může vést ke změně polohy fotoaparátu. Fotoaparát zabezpečte ve stabilní poloze připevněním na stativ nebo jiným způsobem.

2 Propojte fotoaparát a chytrý telefon (📖91).

- V nastavení zabezpečení vyberte možnost [Ano].

3 Vyberte režim dálkového fotografování.

- V okně aplikace Camera Connect na telefonu Smartphone vyberte dálkové fotografování.
- Vysune se objektiv fotoaparátu. Nepřibližujte se prsty k objektivu a zajistěte, aby objektivu nebránily v pohybu žádné předměty.
- Jakmile je fotoaparát připraven na dálkové fotografování, zobrazí se živý obraz z fotoaparátu na telefonu Smartphone.
- V tom okamžiku se na fotoaparátu zobrazí zpráva a všechny operace s výjimkou stisknutí tlačítka ON/OFF jsou zakázány.

4 Exponujte / Zahajte záznam.

- Fotografování ovládejte pomocí telefonu Smartphone.

Před použitím

Základní příručka

Pokročilá příručka

Základy práce s fotoaparátem

Režim Auto / Režim Hybridní Auto

Další režimy fotografování

Režim P

Režim přehrávání

Funkce Wi-Fi

Nabídka nastavení

Příslušenství

Dodatek

Rejstřík





- Během dálkového fotografování pracuje fotoaparát v režimu [P]. Některá předem provedená nastavení v nabídkách FUNC. a MENU však mohou být automaticky změněna.
- Není dostupný záznam filmů.



- Trhaný obraz pohybu objektu zobrazený na telefonu Smartphone díky podmínkám připojení neovlivní zaznamenávané snímky.
- Nezobrazují se žádné rámečky AF. Pořídte zkušební snímek pro kontrolu zaostření.
- Pořízené snímky nejsou přenášeny do telefonu Smartphone. Pomocí telefonu Smartphone procházejte a importujte snímky z fotoaparátu.

Úprava nebo vymazání nastavení Wi-Fi

Níže uvedeným postupem upravte nebo vymažte nastavení Wi-Fi.

Úpravy informací o připojení

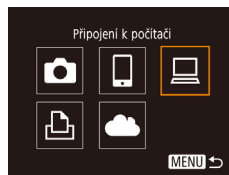

1 Zobrazte nabídku Wi-Fi a vyberte zařízení, které chcete upravit.

- Stiskněte tlačítko [(P)].
- Stisknutím tlačítek [◀][▶] zobrazte obrazovku pro výběr zařízení, stisknutím tlačítek [▲][▼][◀][▶] vyberte ikonu zařízení pro úpravu, a potom stiskněte tlačítko [(P)].

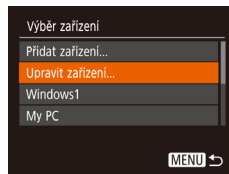

2 Vyberte položku [Upravit zařízení].

- Stisknutím tlačítek [▲][▼] vyberte položku [Upravit zařízení] a potom stiskněte tlačítko [(P)].

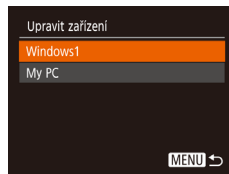

3 Vyberte zařízení, které chcete upravit.

- Stisknutím tlačítek [▲][▼] vyberte zařízení, které chcete upravit, a potom stiskněte tlačítko [(P)].

4 Vyberte položku, kterou chcete upravit.

- Stisknutím tlačítek [▲][▼] vyberte položku pro úpravu a potom stiskněte tlačítko [(P)].
- Položky, které lze měnit, jsou ovlivněny zařízením nebo službou.

Před použitím
Základní příručka
Pokročilá příručka
Základy práce s fotoaparátem
Režim Auto / Režim Hybridní Auto
Další režimy fotografování
Režim P
Režim přehrávání
Funkce Wi-Fi
Nabídka nastavení
Příslušenství
Dodatek
Rejstřík

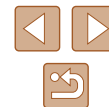

Lze konfigurovat	Připojení				
					Webové služby
[Změnit přezdívku zařízení] (📖112)	○	○	○	○	-
[Zobr. nastavení] (📖91)	-	○	-	-	-
[Smazat informace o připojení] (📖112)	○	○	○	○	-

○ : Lze konfigurovat - : Nelze konfigurovat

Změna přezdívky zařízení

Přezdívku zařízení (název zařízení), která se zobrazuje ve fotoaparátu, lze změnit.

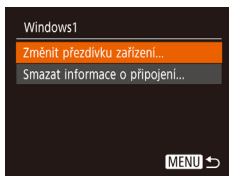

- Podle pokynů v kroku 4 v části „Úpravy informací o připojení“ (📖111) vyberte možnost [Změnit přezdívku zařízení] a stiskněte tlačítko [MENU].
- Vyberte vstupní pole a stiskněte tlačítko [MENU]. Pomocí zobrazené klávesnice zadejte novou přezdívku (📖26).

Vymazání informací o připojení

Informace o připojení (informace o zařízeních, ke kterým jste se připojovali) lze vymazat následujícím způsobem.

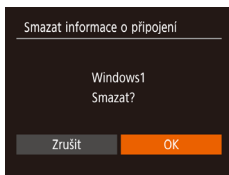

- Podle pokynů v kroku 4 v části „Úpravy informací o připojení“ (📖111) vyberte možnost [Smazat informace o připojení] a stiskněte tlačítko [MENU].
- Po zobrazení zprávy [Smazat?] vyberte stisknutím tlačítek [◀][▶] možnost [OK] a stiskněte tlačítko [MENU].
- Informace o připojení se vymažou.

Změna přezdívky fotoaparátu

Změňte přezdívku fotoaparátu (zobrazuje se na připojených zařízeních) podle vlastních požadavků.

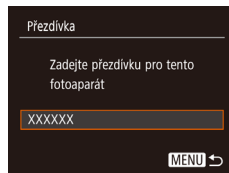
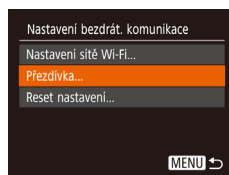
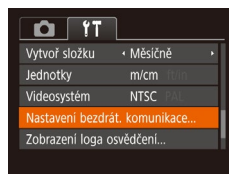

1 Vyberte položku [Nastavení bezdrát. komunikace].

- Stiskněte tlačítko [MENU] a potom vyberte na kartě [↑] položku [Nastavení bezdrát. komunikace] (📖25).

2 Vyberte položku [Přezdívka].

- Stisknutím tlačítek [▲][▼] vyberte možnost [Přezdívka] a potom stiskněte tlačítko [MENU].

3 Změňte přezdívku.

- Stisknutím tlačítka [MENU] zobrazte klávesnici (📖26) a poté zadejte novou přezdívku.



- Pokud přezdívka, kterou jste se zadali, začíná symbolem nebo mezerou, zobrazí se zpráva. Stiskněte tlačítko [MENU] a zadejte jinou přezdívku.
- Přezdívku můžete změnit také na obrazovce [Přezdívka zařízení] zobrazené při prvním použití sítě Wi-Fi. V takovém případě vyberte textové pole, stisknutím tlačítka [MENU] otevřete klávesnici a zadejte přezdívku.

Před použitím
Základní příručka
Pokročilá příručka
Základy práce s fotoaparátem
Režim Auto / Režim Hybridní Auto
Další režimy fotografování
Režim P
Režim přehrávání
Funkce Wi-Fi
Nabídka nastavení
Příslušenství
Dodatek
Rejstřík



Opětovné nastavení sítě Wi-Fi na výchozí hodnoty

Pokud fotoaparát předáváte jiné osobě nebo jej chcete zlikvidovat, vraťte nastavení sítě Wi-Fi na výchozí hodnoty.

Resetování nastavení Wi-Fi vymaže rovněž veškerá nastavení webových služeb. Před použitím této možnosti se ujistěte, že chcete skutečně resetovat veškerá nastavení sítě Wi-Fi.

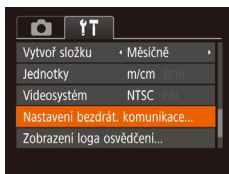

1 Vyberte položku [Nastavení bezdrát. komunikace].

- Stiskněte tlačítko [MENU] a potom vyberte na kartě [↑↓] položku [Nastavení bezdrát. komunikace] (📖25).

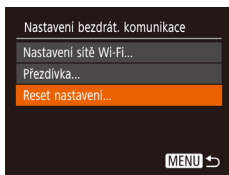

2 Vyberte položku [Reset nastavení].

- Stisknutím tlačítek [▲][▼] vyberte položku [Reset nastavení] a potom stiskněte tlačítko [⊞].

3 Obnovte výchozí nastavení.

- Stisknutím tlačítek [◀][▶] vyberte možnost [OK] a stiskněte tlačítko [⊞].
- Nastavení sítě Wi-Fi jsou nyní resetována.



- Chcete-li resetovat jiná nastavení (mimo Wi-Fi) na výchozí hodnoty, vyberte na kartě [↑↓] možnost [Resetovat vše] (📖120).

Před použitím
Základní příručka
Pokročilá příručka
Základy práce s fotoaparátem
Režim Auto / Režim Hybridní Auto
Další režimy fotografování
Režim P
Režim přehrávání
Funkce Wi-Fi
Nabídka nastavení
Příslušenství
Dodatek
Rejstřík

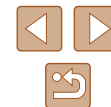

Nabídka nastavení

Přizpůsobení nebo nastavení základních funkcí fotoaparátu pro větší pohodlí

Nastavení základních funkcí fotoaparátu

Funkce nabídky MENU (📖 25) na kartě [📷] lze konfigurovat. Často používané funkce můžete přizpůsobit podle vlastních požadavků.

Ztišení činnosti fotoaparátu

Zvuky fotoaparátu a filmy lze ztišit následujícím způsobem.

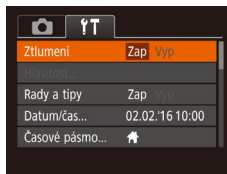

- Vyberte položku [Ztlumení] a pak vyberte možnost [Zap].



- Činnost fotoaparátu můžete ztišit rovněž přidržением tlačítka [▼] při zapnutí fotoaparátu.
- Pokud ztlumíte zvuky fotoaparátu, ztlumí se rovněž zvuk při přehrávání filmů (📖 64). Chcete-li u filmů obnovit přehrávání zvuku, stiskněte tlačítko [▲]. K úpravě hlasitosti použijte podle potřeby tlačítka [▲][▼].

Nastavení hlasitosti

Hlasitost jednotlivých zvuků vydávaných fotoaparátem lze upravit následujícím způsobem.



- Vyberte možnost [Hlasitost] a stiskněte tlačítko [🔊].
- Vyberte položku a stisknutím tlačítek [◀][▶] nastavte hlasitost.

Před použitím

Základní příručka

Pokročilá příručka

Základy práce s fotoaparátem

Režim Auto / Režim Hybridní Auto

Další režimy fotografování

Režim P

Režim přehrávání

Funkce Wi-Fi

Nabídka nastavení

Příslušenství

Dotek

Rejstřík

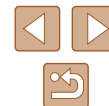

Skrytí rad a tipů

Při výběru položek nabídky FUNC. (📖24) nebo MENU (📖25) se standardně zobrazují rady a tipy. Nechcete-li tyto informace využívat, můžete je vypnout.

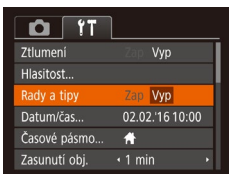

- Vyberte položku [Rady a tipy] a pak vyberte možnost [Vyp].

Datum a čas

Úpravu zobrazení data a času provedte následujícím způsobem.

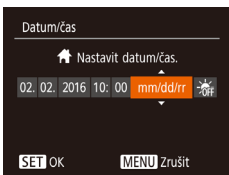

- Vyberte položku [Datum/čas] a potom stiskněte tlačítko [📏].
- Stisknutím tlačítek [◀][▶] vyberte položku a potom upravte nastavení stisknutím tlačítek [▲][▼].

Světový čas

Chcete-li zajistit, aby při cestách do zahraničí byl u snímků správně nastaven místní čas a datum, stačí předem zaregistrovat cílové místo a přepnout do odpovídajícího časového pásma. Díky této praktické funkci není třeba měnit nastavení položky Datum/čas ručně. Před použitím funkce světového času se ujistěte, že je správně nastaven čas a datum postupem popsáním v části „Nastavení data a času“ (📖17).

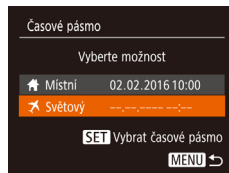

1 Zadejte cílové místo.

- Vyberte položku [Časové pásmo] a stiskněte tlačítko [📏].
- Stisknutím tlačítek [▲][▼] vyberte možnost [✈ Světový] a potom stiskněte tlačítko [📏].
- Stisknutím tlačítek [◀][▶] vyberte cílové místo.
- Chcete-li nastavit letní čas (posunutí času o 1 hodinu dopředu), vyberte stisknutím tlačítek [▲][▼] položku [☀], a potom vyberte stisknutím tlačítek [◀][▶] položku [☀].
- Stiskněte tlačítko [📏].

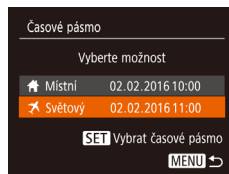

2 Přepněte do cílového časového pásma.

- Stisknutím tlačítek [▲][▼] vyberte možnost [✈ Světový] a potom stiskněte tlačítko [MENU].
- Na obrazovce režimu fotografování se zobrazí ikona [✈] (📖140).



- Pokud změníte datum nebo čas v režimu [✈] (📖18), nastavení [🏠 Místní] čas a datum se automaticky změní.

Před použitím

Základní příručka

Pokročilá příručka

Základy práce s fotoaparátem

Režim Auto / Režim Hybridní Auto

Další režimy fotografování

Režim P

Režim přehrávání

Funkce Wi-Fi

Nabídka nastavení

Příslušenství

Dotek

Rejstřík



Nastavení doby pro zasunutí objektivu

Objektiv se v režimu fotografování za normálních okolností zasune cca po uplynutí jedné minuty od stisknutí tlačítka [▶] v režimu fotografování (📖22). Chcete-li, aby se objektiv zasunul ihned po stisknutí tlačítka [▶], nastavte dobu zasunutí objektivu na [0 s].

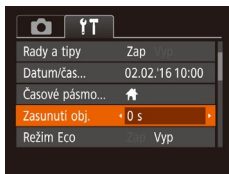

- Vyberte položku [Zasunutí obj.] a potom vyberte možnost [0 s].

Použití režimu Eco

Tato funkce umožňuje šetřit energii baterie v režimu fotografování. Pokud se fotoaparát nepoužívá, obrazovka rychle ztmavne z důvodu snížení vybíjení baterie.

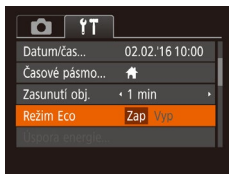

1 Provedte konfiguraci nastavení.

- Vyberte položku [Režim Eco] a pak vyberte možnost [Zap].
- Na obrazovce režimu fotografování se zobrazí ikona [ECO] (📖140).
- Obrazovka ztmavne po uplynutí přibližně dvou sekund nečinnosti fotoaparátu; po uplynutí dalších deseti sekund se obrazovka vypne. Fotoaparát se automaticky vypne po uplynutí přibližně tří minut nečinnosti.

2 Exponujte / Zahajte záznam.

- Jestliže je vypnutá obrazovka, ale objektiv ještě není zasunutý, aktivujete namáčknutím tlačítka spouště do poloviny obrazovku a připravíte fotoaparát na fotografování.

Nastavení funkce Úspora energie

Tato funkce umožňuje podle potřeby nastavit dobu pro deaktivaci fotoaparátu a monitoru (Automatické vypnutí a Vypnutí zobrazení) (📖23).



- Vyberte položku [Úspora energie] a stiskněte tlačítko [ⓘ].
- Vybranou položku podle potřeby upravte stisknutím tlačítek [◀][▶].



- Pokud chcete šetřit energii, měli byste za normálních okolností vybrat nastavení [Zap] pro položku [Autom. vypnutí] a nastavení [1 min] pro položku [Vyp displeje].



- Nastavení [Vyp displeje] je použito i v případě, že je funkce [Autom. vypnutí] nastavena na [Vyp].
- Tyto funkce pro úsporu energie nejsou k dispozici při nastavení funkce Režim Eco (📖116) na [Zap].

Před použitím
Základní příručka
Pokročilá příručka
Základy práce s fotoaparátem
Režim Auto / Režim Hybridní Auto
Další režimy fotografování
Režim P
Režim přehrávání
Funkce Wi-Fi
Nabídka nastavení
Příslušenství
Dotacek
Rejstřík



Jas monitoru

Úpravu jasu monitoru provedte následujícím způsobem.



- Vyberte položku [Jas displeje] a pak upravte stisknutím tlačítek [◀][▶] nastavení jasu.



- Pro zajištění maximálního jasu stiskněte a přidržeťte po dobu alespoň jedné sekundy tlačítko [▼] při zobrazení obrazovky režimu fotografování nebo v režimu zobrazení jednotlivých snímků. (Tím potlačíte nastavení [Jas displeje] na kartě [📷].) Chcete-li obnovit původní nastavení jasu, opětovně stiskněte a přidržeťte tlačítko [▼] po dobu alespoň jedné sekundy nebo restartujte fotoaparát.

Skrytí úvodní obrazovky

Chcete-li, můžete deaktivovat zobrazení úvodní obrazovky, která se běžně zobrazí po zapnutí fotoaparátu.



- Vyberte položku [Úvodní obrázek] a pak vyberte možnost [Vyp].

Formátování paměťových karet

Dříve než začnete používat novou paměťovou kartu nebo kartu, která byla naformátována v jiném zařízení, měli byste ji naformátovat pomocí tohoto fotoaparátu.

Při formátování paměťové karty se vymažou všechna data, která jsou na ní uložena. Před formátováním zkopírujte snímky z paměťové karty do počítače nebo jiným způsobem vytvořte jejich zálohu.

1 Zobrazte obrazovku [Formátovat].

- Vyberte možnost [Formátovat] a stiskněte tlačítko [📷].

2 Vyberte možnost [OK].

- Stisknutím tlačítek [▲][▼] vyberte položku [Zrušit], stisknutím tlačítek [◀][▶] vyberte možnost [OK], a potom stiskněte tlačítko [📷].

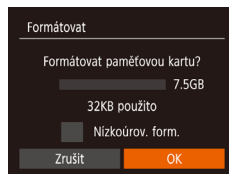

3 Naformátujte paměťovou kartu.

- Chcete-li zahájit formátování, vyberte stisknutím tlačítek [▲][▼] možnost [OK] a potom stiskněte tlačítko [📷].
- Po dokončení formátování se na monitoru zobrazí zpráva [Formátování paměť. karty bylo dokončeno]. Stiskněte tlačítko [📷].

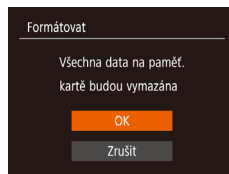

- Formátování nebo vymazání dat na paměťové kartě pouze změní informace pro správu souborů na kartě a nezajistí úplné vymazání dat. Při předávání nebo likvidaci paměťové karty proveďte příslušná opatření, např. kartu fyzicky poškozďte, abyste zabránili úniku osobních informací.

Před použitím

Základní příručka

Pokročilá příručka

Základy práce s fotoaparátem

Režim Auto / Režim Hybridní Auto

Další režimy fotografování

Režim P

Režim přehrávání

Funkce Wi-Fi

Nabídka nastavení

Příslušenství

Dotek

Rejstřík





- Celková kapacita karty uvedená na obrazovce formátování může být nižší, než je uvedeno na paměťové kartě.

Nízkoúrovňové formátování

Nízkoúrovňové formátování proveďte v následujících případech: Zobrazí se zpráva [Chyba paměťové karty], fotoaparát nepracuje správně, poklesne rychlost zápisu nebo čtení paměťové karty, zpomalí se souvislé fotografování nebo dojde k náhlému zastavení záznamu filmu. Při nízkourovňovém formátování se vymažou všechna data na paměťové kartě. Před zahájením nízkourovňového formátování zkopírujte snímky z paměťové karty do počítače nebo jiným způsobem vytvořte jejich zálohu.

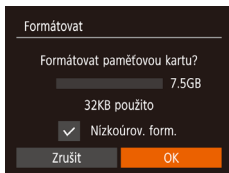

- Na obrazovce v kroku 2 v části „Formátování paměťových karet“ (📖117) vyberte stisknutím tlačítek [▲][▼] položku [Nízkoúrov. form.] a potom vyberte stisknutím tlačítek [◀][▶] tuto možnost. Zobrazí se ikona [✓].
- Pokračujte v procesu formátování a postupujte podle kroků 2 – 3 v části „Formátování paměťových karet“ (📖117).



- Nízkoúrovňové formátování může trvat déle než operace popsaná v části „Formátování paměťových karet“ (📖117), protože dochází k vymazání veškerých zaznamenaných dat na paměťové kartě.
- Nízkoúrovňové formátování paměťové karty můžete zrušit výběrem možnosti [Stop]. V takovém případě budou všechna data vymazána, ale paměťovou kartu můžete běžně používat.

Číslování souborů

Pořízeným snímkům jsou automaticky přiřazena čísla souborů v pořadí, v jakém byly pořízeny (0001 – 9999). Snímky jsou ukládány do složek s kapacitou max. 2 000 snímků. Způsob přiřazování čísel souborů ve fotoaparátu lze změnit.

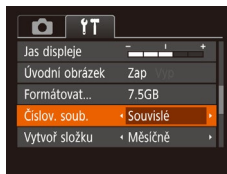

- Vyberte položku [Číslov. soub.] a vyberte možnost.

Souvislé	I po vložení nové paměťové karty jsou čísla snímků přiřazována za sebou (dokud není pořízen nebo uložen snímek s číslem 9999).
Autom. reset	Jestliže vyměníte paměťovou kartu za novou nebo je vytvořena nová složka, začne číslování snímků znovu od 0001.



- Bez ohledu na možnost vybranou pro toto nastavení mohou být snímky na nově vložených paměťových kartách číslovány za sebou, a to s využitím posledního čísla stávajících snímků. Chcete-li začít snímky ukládat počínaje číslem 0001, použijte prázdnou (nebo naformátovanou, 📖117) paměťovou kartu.

Před použitím

Základní příručka

Pokročilá příručka

Základy práce s fotoaparátem

Režim Auto / Režim Hybridní Auto

Další režimy fotografování

Režim P

Režim přehrávání

Funkce Wi-Fi

Nabídka nastavení

Příslušenství

Dotek

Rejstřík



Ukládání snímků na základě data

Místo ukládání snímků do složek vytvářených každý měsíc lze fotoaparát nastavit tak, aby vytvářel složky každý den, kde fotografujete, a ukládal do nich snímky pořízené daný den.



- Vyberte položku [Vytvoř složku] a potom vyberte možnost [Denně].
- Snímky budou následně ukládány do složek vytvořených v den pořízení.

Zobrazení metrických / nemetrických hodnot

Jednotky zobrazení nadmořských výšek v informacích GPS (📖110), sloupci zoomu (📖28) a dalších údajů lze podle potřeby přepínat mezi m/cm a ft/in.



- Vyberte položku [Jednotky] a vyberte možnost [ft/in].

Ověřování log osvědčení

Některá loga osvědčení týkající se požadavků, které fotoaparát splňuje, je možné zobrazit na obrazovce. Jiná loga osvědčení jsou vytištěna v této příručce, na obalu fotoaparátu nebo na těle fotoaparátu.



- Vyberte položku [Zobrazení loga osvědčení] a potom stiskněte tlačítko [📄].

Jazyk zobrazení

Jazyk pro zobrazované údaje lze podle potřeby změnit.



- Vyberte položku [Jazyk 🗣️] a potom stiskněte tlačítko [📄].
- Stisknutím tlačítek [▲][▼][◀][▶] vyberte jazyk a potom stiskněte tlačítko [📄].



- K obrazovce [Jazyk 🗣️] můžete rovněž přejít v režimu přehrávání, a to stisknutím a přidržením tlačítka [📄] a následným okamžitým stisknutím tlačítka [MENU].

Před použitím

Základní příručka

Pokročilá příručka

Základy práce s fotoaparátem

Režim Auto / Režim Hybridní Auto

Další režimy fotografování

Režim P

Režim přehrávání

Funkce Wi-Fi

Nabídka nastavení

Příslušenství

Dotatek

Rejstřík

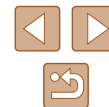

Úprava dalších nastavení

Následující nastavení lze rovněž upravit na kartě [f↑].

- [Videosystém] (📖123)
- [Nastavení bezdrát. komunikace] (📖87)

Obnovení výchozích nastavení fotoaparátu

Pokud jste omylem provedli nesprávné nastavení, můžete obnovit výchozí nastavení fotoaparátu.

1 Přejděte k obrazovce [Resetovat vše].

- Vyberte položku [Resetovat vše] a stiskněte tlačítko [⏏].

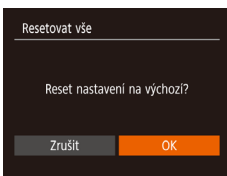

2 Obnovte výchozí nastavení.

- Stisknutím tlačítek [◀][▶] vyberte možnost [OK] a stiskněte tlačítko [⏏].
- Výchozí nastavení je nyní obnoveno.



- Pro následující funkce nelze obnovit výchozí nastavení.
 - Nastavení na kartě [f↑] – [Datum/čas] (📖115), [Časové pásmo] (📖115), [Jazyk] (📖119) a [Videosystém] (📖123)
 - Zaznamenané údaje o uživatelském nastavení vyvážení bílé (📖56)
 - Režim fotografování
 - Nastavení sítě Wi-Fi (📖87)

Před použitím

Základní příručka

Pokročilá příručka

Základy práce s fotoaparátem

Režim Auto / Režim Hybridní Auto

Další režimy fotografování

Režim P

Režim přehrávání

Funkce Wi-Fi

Nabídka nastavení

Příslušenství

Dodatek

Rejstřík

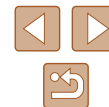

Příslušenství

Využití fotoaparátu více způsoby při použití volitelného příslušenství Canon a dalšího kompatibilního příslušenství prodávaného samostatně

Přehled systému

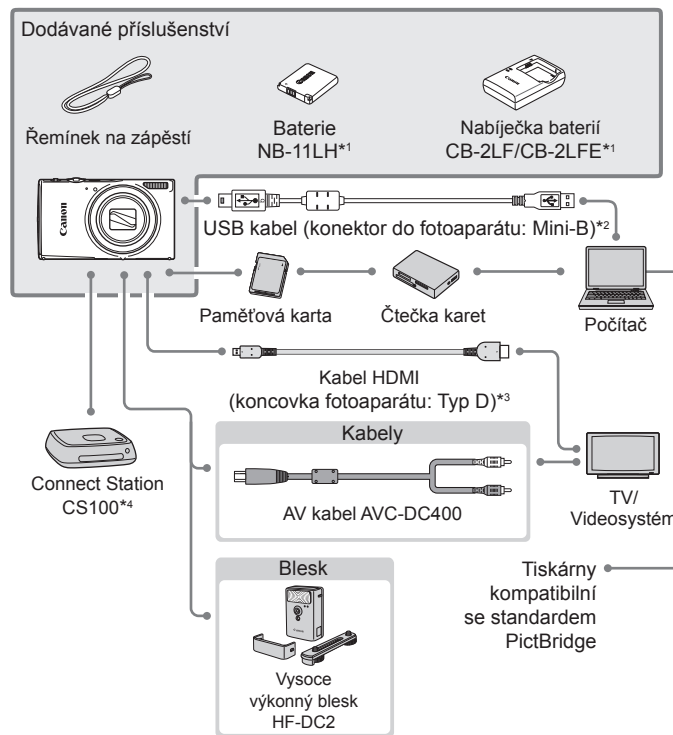

*1 Prodává se rovněž samostatně.

*2 K dispozici je rovněž originální příslušenství Canon (kabel rozhraní IFC-400PCU).

*3 Použijte komerčně dostupné kabely v délce maximálně 2,5 m.

*4 Použijte poslední verzi firmwaru.

Před použitím

Základní příručka

Pokročilá příručka

Základy práce s fotoaparátem

Režim Auto / Režim Hybridní Auto

Další režimy fotografování

Režim P

Režim přehrávání

Funkce Wi-Fi

Nabídka nastavení

Příslušenství

Dodatek

Rejstřík



Doporučujeme vám používat originální příslušenství společnosti Canon.

Tento výrobek byl zkonstruován tak, aby dosahoval vynikajících výsledků při použití originálního příslušenství společnosti Canon. Společnost Canon není odpovědná za jakékoli škody na tomto výrobku a/nebo za nehody, jako je např. požár apod., způsobené chybnou funkcí příslušenství jiných výrobců (např. únik elektrolytu a/nebo výbuch baterie). Záruka se nevztahuje na opravy vzniklé nesprávnou funkcí příslušenství jiných výrobců, avšak můžete požadovat provedení takových oprav za úhradu.

Volitelné příslušenství

Dále uvedené příslušenství k fotoaparátu se prodává samostatně. Poznámka: Může se stát, že některé položky příslušenství nejsou prodávány v některých regionech nebo byl jejich prodej již ukončen.

Příslušenství pro napájení

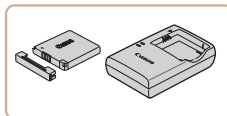

Baterie NB-11LH

- Nabíjecí lithium-iontová baterie

Nabíječka baterií CB-2LF/CB-2LFE

- Nabíječka pro baterii NB-11LH.



- Baterie obsahuje praktickou krytku, kterou můžete nasadit pro rychlou indikaci stavu jejího nabití. Krytku nasadte tak, aby byla při nabití baterii viditelná značka ▲, resp. aby při vybití baterii nebyla viditelná značka ▲.
- Podporovány jsou rovněž baterie NB-11L.

Blesk

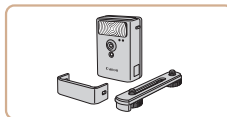

Vysoce výkonný blesk HF-DC2

- Externí blesk pro osvětlení objektů, které jsou mimo dosah vestavěného blesku.

Před použitím

Základní příručka

Pokročilá příručka

Základy práce s fotoaparátem

Režim Auto / Režim Hybridní Auto

Další režimy fotografování

Režim P

Režim přehrávání

Funkce Wi-Fi

Nabídka nastavení

Příslušenství

Dodatek

Rejstřík



Ostatní příslušenství

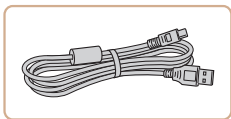

Kabel rozhraní IFC-400PCU

- Slouží k propojení fotoaparátu s počítačem nebo tiskárnou.

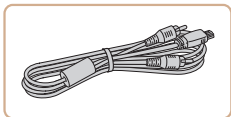

AV kabel AVC-DC400

- Umožňuje připojit fotoaparát k televizoru a zajistit tak lepší kvalitu přehrávání.

Tiskárny

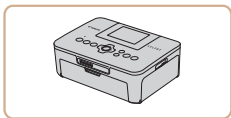

Tiskárny Canon kompatibilní se standardem PictBridge

- Připojíte-li fotoaparát přímo k tiskárně, můžete tisknout snímky bez nutnosti použití počítače. Pro další informace navštivte nejbližšího prodejce výrobků Canon.

Úložiště pro fotografie a filmy

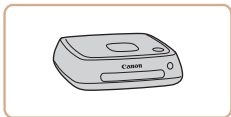

Connect Station CS100

- Mediální rozcestník pro ukládání snímků fotoaparátu, prohlížení na připojeném televizoru, bezdrátový tisk na tiskárně kompatibilní s Wi-Fi, sdílení přes internet a další.

Použití volitelného příslušenství

Přehrávání na televizoru

► **Statické snímky** ► **Filmy**

Připojení fotoaparátu k televizoru vám umožní zobrazovat snímky na větší obrazovce.

Podrobnosti o připojení a přepínání vstupů naleznete v uživatelské příručce dodávané s televizorem.



- Některé informace se při zobrazování snímků na televizoru nemusí zobrazovat správně (141).

Přehrávání na televizoru s vysokým rozlišením

Snímky můžete zobrazit na televizoru připojením fotoaparátu k televizoru HDTV pomocí komerčně dostupného kabelu HDMI (maximální délka 2,5 m, konektor typu D na straně fotoaparátu). Filmy pořízené při nastavení kvality snímku [FFHD] nebo [FHD] lze zobrazit ve vysokém rozlišení.

1 Ujistěte se, že fotoaparát i televizor jsou vypnuty.

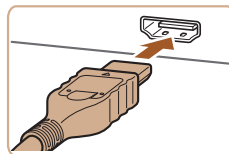

2 Připojte fotoaparát k televizoru.

- Zcela zasuňte koncovku kabelu do konektoru HDMI televizoru, jak je znázorněno na obrázku.

Před použitím

Základní příručka

Pokročilá příručka

Základy práce s fotoaparátem

Režim Auto / Režim Hybridní Auto

Další režimy fotografování

Režim P

Režim přehrávání

Funkce Wi-Fi

Nabídka nastavení

Příslušenství

Dodatek

Rejstřík



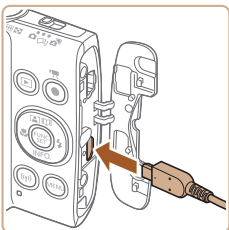

- Otevřete krytku konektorů na fotoaparátu a řádně zasuněte koncovku kabelu do zdířky fotoaparátu.

3 Zapněte televizor a přepněte jej na externí vstup.

- Přepněte televizor na externí vstup, do něž jste zapojili kabel v kroku 2.



4 Zapněte fotoaparát.

- Zapněte fotoaparát stisknutím tlačítka [▶].
- Na televizoru se zobrazí snímky z fotoaparátu. (Na monitoru fotoaparátu se nic nezobrazí.)
- Po skončení přehrávání snímků vypněte fotoaparát a televizor a pak odpojte kabel.



- Je-li fotoaparát připojen k televizoru HDTV, nejsou přehrávány provozní zvuky fotoaparátu.

■ Přehrávání na televizoru se standardním rozlišením

Pomocí AV kabelu AVC-DC400 (prodává se samostatně) můžete fotoaparát připojit k televizoru a zobrazit tak pořízené snímky na větší obrazovce.

1 Ujistěte se, že fotoaparát i televizor jsou vypnuty.

2 Připojte fotoaparát k televizoru.

- Zasuňte koncovku kabelu řádně do konektorů vstupu videosignálu televizoru, jak je znázorněno na obrázku.

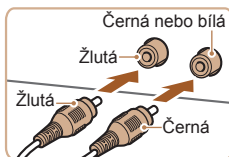

- Otevřete krytku konektorů na fotoaparátu a řádně zasuněte koncovku kabelu do zdířky fotoaparátu.

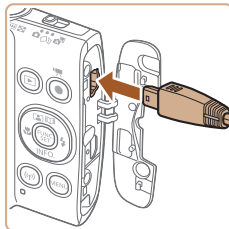

3 Zobrazte snímky.

- Podle pokynů uvedených v krocích 3 – 4 v části „Přehrávání na televizoru s vysokým rozlišením“ (123) zobrazte snímky.



- Pokud fotoaparát a televizor používají odlišnou televizní normu (NTSC nebo PAL), nezobrazí se snímky správně. Chcete-li změnit televizní normu videovýstupu, stiskněte tlačítko [MENU] a na kartě [Ÿ] vyberte položku [Videosystém]. (Pro Japonsko zvolte [NTSC].)



- Připojení fotoaparátu k televizoru vám umožní rovněž pořizovat snímky a zobrazovat jejich náhled na větší obrazovce televizoru. Postupy pro fotografování jsou stejné jako při použití monitoru fotoaparátu. Není však dostupná položka Zoom bodu AF (40).

Před použitím

Základní příručka

Pokročilá příručka

Základy práce s fotoaparátem

Režim Auto / Režim Hybridní Auto

Další režimy fotografování

Režim P

Režim přehrávání

Funkce Wi-Fi

Nabídka nastavení

Příslušenství

Dotacek

Rejstřík



Použití softwaru

Chcete-li využít funkce následujícího softwaru, stáhněte jej z webové stránky společnosti Canon a nainstalujte do počítače.

- CameraWindow
 - Import snímků do počítače
- Nástroj pro přenos snímků
 - Nastavení synchronizace snímků (📖 108) a přijetí snímků
- Nástroj Mapa
 - Využití mapy k zobrazení informací GPS, které jsou součástí snímků



- Chcete-li zobrazit a upravovat snímky uložené do počítače, použijte předinstalovaný nebo běžně dostupný software kompatibilní se všemi snímky pořízenými fotoaparátem.

Kabelová připojení k počítači

Kontrola počítačového systémového prostředí

Podrobné informace o systémových požadavcích softwaru a kompatibilitě včetně informací o podpoře v nových operačních systémech viz webová stránka Canon.

Instalace softwaru

V následujícím popisu jsou pro ilustraci použity operační systémy Windows 7 a Mac OS X 10.8.

1 Stáhněte software.

- Pomocí počítače připojeného k síti Internet přejděte na webovou stránku <http://www.canon.com/icpd/>.
- Zobrazte stránku pro vaši zemi nebo region.
- Stáhněte software.

2 Nainstalujte software.

- Klikněte na položku [Easy Installation/ Snadná instalace] a postupem podle pokynů na monitoru dokončete proces instalace. V závislosti na výkonu počítače a připojení k síti Internet může trvat instalace určitou dobu.
- Po nainstalování softwaru klikněte na tlačítko [Finish/Dokončit] nebo [Restart/Restartovat] na obrazovce.



- Je nutné připojení k síti Internet a veškeré poplatky poskytovateli připojení za uživatelský účet a přenosy dat je třeba platit samostatně.



- Chcete-li odinstalovat software, postupujte podle následujících kroků.
 - Systém Windows: Vyberte nabídku [Start] ► [Všechny programy] ► [Canon Utilities] a potom vyberte software, který chcete odinstalovat.
 - Mac OS: Ve složce [Canon Utilities] v rámci složky [Aplikace] přetáhněte složku softwaru, který chcete odinstalovat, do koše a potom koš vysypte.

Před použitím

Základní příručka

Pokročilá příručka

Základy práce s fotoaparátem

Režim Auto / Režim Hybridní Auto

Další režimy fotografování

Režim P

Režim přehrávání

Funkce Wi-Fi

Nabídka nastavení

Příslušenství

Dodatek

Rejstřík



Ukládání snímků do počítače

Pomocí USB kabelu (prodávány samostatně; konektor do fotoaparátu: Mini-B) můžete fotoaparát připojit k počítači a ukládat snímky do počítače.

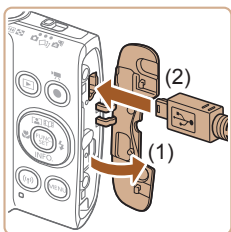

1 Připojte fotoaparát k počítači.

- U vypnutého fotoaparátu otevřete krytku (1). Menší zástrčku USB kabelu zasuňte plně do konektoru fotoaparátu v orientaci znázorněné na obrázku (2).

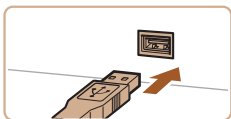

- Větší zástrčku USB kabelu zasuňte do konektoru USB v počítači. Podrobnosti o rozhraní USB počítače naleznete v návodu k použití počítače.



2 Zapnutím fotoaparátu zobrazte okno CameraWindow.

- Zapněte fotoaparát stisknutím tlačítka [▶].
- Mac OS: Okno CameraWindow se zobrazí po navázání spojení mezi fotoaparátem a počítačem.
- Systém Windows: Postupujte dle kroků uvedených níže.
- Na obrazovce, která je zobrazena, klepněte na odkaz [📷] umožňující změnu programu.

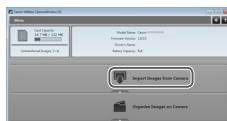
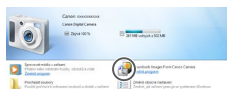
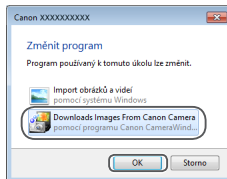
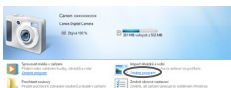

- Vyberte možnost [Downloads Images From Canon Camera/Stáhněte si snímky z fotoaparátu Canon] a klepněte na možnost [OK].

- Poklepejte na ikonu [📷].

3 Uložte snímky do počítače.

- Klikněte na tlačítko [Import Images from Camera/Importovat snímky z fotoaparátu] a potom klikněte na tlačítko [Import Untransferred Images/Importovat nepřenesené snímky].
- Snímky se uloží do složky Obrázky v počítači, do samostatných složek vytvořených a pojmenovaných podle data vytvoření.
- Po uložení snímků zavřete okno programu CameraWindow, stisknutím tlačítka [▶] vypněte fotoaparát a odpojte kabel.
- Chcete-li zobrazit snímky ukládané do počítače, použijte předinstalovaný nebo běžně dostupný software kompatibilní se snímky zachycenými fotoaparátem.

Před použitím

Základní příručka

Pokročilá příručka

Základy práce s fotoaparátem

Režim Auto / Režim Hybridní Auto

Další režimy fotografování

Režim P

Režim přehrávání

Funkce Wi-Fi

Nabídka nastavení

Příslušenství

Dodatek

Rejstřík

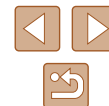



- Windows 7: Ne zobrazí-li se obrazovka v kroku 2, klepněte na ikonu [i] na liště.
- Mac OS: Jestliže se program CameraWindow nezobrazí po kroku 2, klepněte na ikonu [CameraWindow] v Doku.
- Přestože lze uložit snímky do počítače jednoduchým propojením fotoaparátu s počítačem bez použití dodávaného softwaru, platí zde následující omezení.
 - Po připojení fotoaparátu k počítači může trvat zpřístupnění snímků několik minut.
 - Snímky pořízené v orientaci na výšku se mohou uložit v orientaci na šířku.
 - Nastavení ochrany snímků může být při uložení snímků do počítače vymazáno.
 - V závislosti na použité verzi operačního systému, velikosti souborů snímků a používaném softwaru může docházet k problémům při přenosu snímků nebo informací o snímcích.

Tisk snímků

Po připojení fotoaparátu k tiskárně lze snadno vytisknout pořízené snímky. Ve fotoaparátu lze určit snímky, které chcete vytisknout dávkově, připravit objednávky pro fotolaboratoře a připravit objednávky nebo vytisknout snímky pro fotoalba.

V tomto textu je pro ilustraci použita tiskárna Compact Photo Printer řady Canon SELPHY CP. Zobrazované obrazovky a dostupné funkce se budou lišit v závislosti na tiskárně. Další informace naleznete rovněž v příručce k tiskárně.

Snadný tisk

► **Statické snímky** ► **Filmy**

Chcete-li tisknout snímky, připojte fotoaparát k tiskárně kompatibilní se standardem PictBridge pomocí USB kabelu (prodávány samostatně, konektor do fotoaparátu: Mini-B).

1 Ujistěte se, že fotoaparát i tiskárna jsou vypnuty.

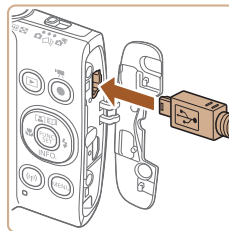

2 Připojte fotoaparát k tiskárně.

- Otevřete krytku konektorů. Menší zástrčku kabelu zasuňte pevně do konektoru fotoaparátu v orientaci znázorněné na obrázku.
- Větší zástrčku kabelu zasuňte do konektoru v tiskárně. Další informace o propojení naleznete v uživatelské příručce k tiskárně.

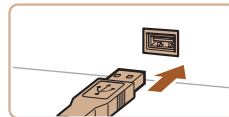

Před použitím

Základní příručka

Pokročilá příručka

Základy práce s fotoaparátem

Režim Auto / Režim Hybridní Auto

Další režimy fotografování

Režim P

Režim přehrávání

Funkce Wi-Fi

Nabídka nastavení

Příslušenství

Dotacek

Rejstřík





3 Zapněte tiskárnu.

4 Zapněte fotoaparát.

- Zapněte fotoaparát stisknutím tlačítka [▶].

5 Vyberte snímek.

- Stisknutím tlačítek [◀][▶] vyberte snímek.



6 Zobrazte obrazovku pro tisk.

- Stiskněte tlačítko [⊕], vyberte položku [Tisk] a znovu stiskněte tlačítko [⊕].

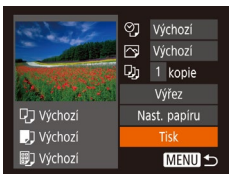

7 Vytiskněte snímek.

- Stisknutím tlačítek [▲][▼] vyberte možnost [Tisk] a stiskněte tlačítko [⊕].
- Bude zahájen tisk.
- Chcete-li vytisknout další snímky, zopakujte po dokončení tisku výše uvedené postupy počínaje krokem 5.
- Po dokončení tisku vypněte fotoaparát a tiskárnu a odpojte kabel.



- Informace o tiskárnách Canon kompatibilních se standardem PictBridge (prodávané samostatně) viz „Tiskárny“ (123).

Konfigurace nastavení tisku

► Statické snímky ► Filmy

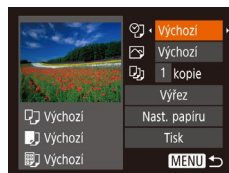

1 Zobrazte obrazovku pro tisk.

- Podle pokynů v krocích 1 – 6 v části „Snadný tisk“ (127) zobrazte tuto obrazovku.

2 Proveďte konfiguraci nastavení.

- Stisknutím tlačítek [▲][▼] vyberte položku a stisknutím tlačítek [◀][▶] vyberte možnost.

👤	Výchozí	Odpovídá aktuálnímu nastavení tiskárny.
	Datum	Vytiskne snímky s uvedením data.
	Č. souboru	Vytiskne snímky s uvedením čísla souboru.
	Obojí	Vytiskne snímky s uvedením data i čísla souboru.
	Vyp	–
📁	Výchozí	Odpovídá aktuálnímu nastavení tiskárny.
	Vyp	–
	Zap	K optimalizaci nastavení tisku se použijí informace o pořízení snímku.
👁	Č. oči 1	Koriguje efekt červených očí.
	Kopie	Umožňuje výběr počtu tištěných kopií.
Výřez	–	Umožňuje určit požadovanou oblast obrazového pole snímku pro tisk (129).
Nast. papíru	–	Umožňuje určit velikost papíru, rozvržení a další informace (129).

- Před použitím
- Základní příručka
- Pokročilá příručka
 - Základy práce s fotoaparátem
 - Režim Auto / Režim Hybridní Auto
 - Další režimy fotografování
 - Režim P
 - Režim přehrávání
 - Funkce Wi-Fi
 - Nabídka nastavení
 - Příslušenství
 - Dotek
- Registřík

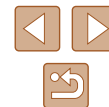

Ořiznutí snímků před tiskem

Ořiznete-li snímky před tiskem, můžete vytisknout pouze požadovanou část obrazového pole, nikoli celý snímek.

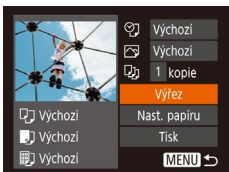

1 Vyberte položku [Výřez].

- Jakmile pomocí kroku 1 v části „Konfigurace nastavení tisku“ (128) zobrazíte obrazovku pro tisk, vyberte položku [Výřez] a stiskněte tlačítko [OK].
- Zobrazí se rámeček ořiznutí označující oblast obrazového pole snímku, která bude vytištěna.

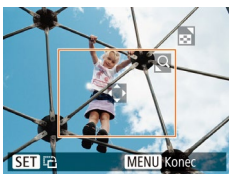

2 Upravte rámeček ořiznutí podle potřeby.

- Velikost rámečku lze změnit pomocí páčky zoomu.
- Rámeček lze přesunout pomocí tlačítek [▲][▼][◀][▶].
- Chcete-li rámeček otočit, stiskněte tlačítko [OK].
- Stiskněte tlačítko [MENU], stisknutím tlačítek [▲][▼] vyberte možnost [OK] a stiskněte tlačítko [OK].

3 Vytiskněte snímek.

- Podle pokynů v kroku 7 v části „Snadný tisk“ (127) zahajte tisk.



- U snímků malých velikostí nebo v případě některých poměrů stran nelze ořiznutí provést.
- Pokud ořiznete snímky pořízené s nastavením [Razítko data], může se stát, že se datum nevytiskne správně.

Výběr velikosti papíru a rozvržení před tiskem

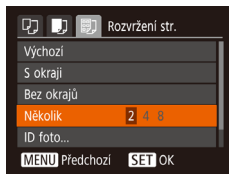
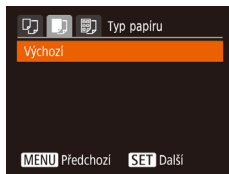
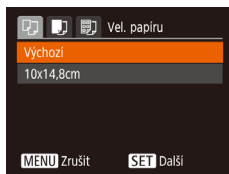
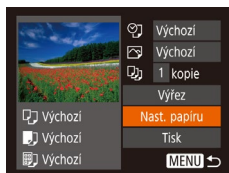

1 Vyberte položku [Nast. papíru].

- Jakmile pomocí kroku 1 v části „Konfigurace nastavení tisku“ (128) zobrazíte obrazovku pro tisk, vyberte položku [Nast. papíru] a potom stiskněte tlačítko [OK].

2 Vyberte velikost papíru.

- Stisknutím tlačítek [▲][▼] vyberte možnost a potom stiskněte tlačítko [OK].

3 Vyberte typ papíru.

- Stisknutím tlačítek [▲][▼] vyberte možnost a potom stiskněte tlačítko [OK].

4 Vyberte rozvržení.

- Stisknutím tlačítek [▲][▼] vyberte požadovanou možnost.
- Při výběru možnosti [Několik] vyberte stisknutím tlačítek [◀][▶] počet snímků na list.
- Stiskněte tlačítko [OK].

5 Vytiskněte snímek.

Před použitím
Základní příručka
Pokročilá příručka
Základy práce s fotoaparátom
Režim Auto / Režim Hybridní Auto
Další režimy fotografování
Režim P
Režim přehrávání
Funkce Wi-Fi
Nabídka nastavení
Příslušenství
Dotacek
Rejstřík



Dostupné možnosti rozvržení

Výchozí	Odpovídá aktuálnímu nastavení tiskárny.
S okrají	Vytiskne kolem snímku prázdné místo.
Bez okrajů	Tisk bez okrajů, od kraje ke kraji.
Několik	Vyberte, kolik snímků má být vytištěno na jeden list.
ID foto	Vytiskne snímky pro identifikační účely. K dispozici pouze pro snímky s nastavením záznamových pixelů L a poměrem stran 4:3.
Fixní vel.	Výběr velikosti tisku. Na výběr jsou možnosti 90 x 130 mm, pohlednice nebo širokoúhlé formáty.

Tisk průkazových fotografií

1 Vyberte možnost [ID foto].

- Podle pokynů v krocích 1 – 4 v části „Výběr velikosti papíru a rozvržení před tiskem“ (129) vyberte položku [ID foto] a stiskněte tlačítko [OK].

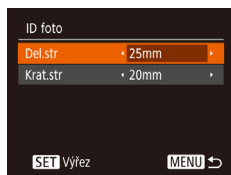

2 Vyberte velikost delší a kratší strany papíru.

- Stisknutím tlačítek [▲][▼] vyberte požadovanou položku. Stisknutím tlačítek [◀][▶] vyberte délku a potom stiskněte tlačítko [OK].

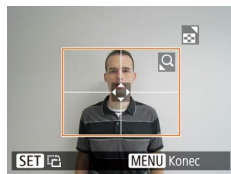

3 Vyberte oblast snímku pro tisk.

- Postupem uvedeným v kroku 2 v části „Oříznutí snímků před tiskem“ (129) vyberte oblast snímku určenou k vytisknutí.

4 Vytiskněte snímek.

Tisk filmových scén

► Statické snímky ► Filmy

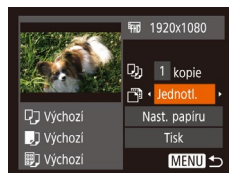

1 Zobrazte obrazovku pro tisk.

- Podle pokynů v krocích 1 – 6 v části „Snadný tisk“ (127) vyberte film. Zobrazí se tato obrazovka.

2 Vyberte metodu tisku.

- Stisknutím tlačítek [▲][▼] vyberte možnost [Jednotl.] a stisknutím tlačítek [◀][▶] vyberte metodu tisku.

3 Vytiskněte snímek.

Možnosti tisku filmů

Jednotl.	Vytiskne aktuální scénu jako statický snímek.
Sekvence	Vytiskne sekvenci scén v určitém časovém intervalu, a to na jeden list papíru. Nastavením možnosti [Titulek] na [Zap] můžete rovněž vytisknout číslo složky, číslo souboru a uplynulý čas.



- Chcete-li zrušit probíhající tisk, stiskněte tlačítko [OK], vyberte možnost [OK] a znovu stiskněte tlačítko [OK].
- Po zobrazení scén k tisku jak je uvedeno v krocích 2 – 5 „Zobrazení“ (164), můžete také otevřít obrazovku v kroku 1 stisknutím tlačítek [◀][▶] a volbou možnosti [Titulek] na ovládacím panelu filmů a pak stisknutím tlačítka [OK].

Před použitím
Základní příručka
Pokročilá příručka
Základy práce s fotoaparátem
Režim Auto / Režim Hybridní Auto
Další režimy fotografování
Režim P
Režim přehrávání
Funkce Wi-Fi
Nabídka nastavení
Příslušenství
Dotek
Registřík



Přidávání snímků na seznam tisků (DPOF)

► **Statické snímky** ► **Filmy**

Pomocí fotoaparátu lze nastavit dávkový tisk (132) a objednat tisk ve fotolaboratoři. Následujícím způsobem můžete vybrat až 998 snímků na paměťové kartě a nakonfigurovat požadovaná nastavení, například počet kopií. Tiskové informace připravené tímto způsobem budou odpovídat standardům DPOF (Digital Print Order Format).

Konfigurace nastavení tisku

Určete formát tisku, zda má být uvedeno datum nebo číslo souboru, a další nastavení. Tato nastavení budou použita pro všechny snímky v seznamu tisku.



- Stiskněte tlačítko **[MENU]** a na kartě **[]** vyberte možnost [Nastavení tisku]. Vyberte a nakonfigurujte požadované položky (125).

Formát snímků	Standardní	Snímky se tisknou každý na jednotlivý list papíru.
	Index	Na každý list jsou vytištěny menší verze více snímků.
	Obojí	Snímky jsou vytištěny ve standardním i indexovém formátu.
Datum	Zap	Snímky jsou vytištěny s uvedením data pořízení.
	Vyp	–
Č. souboru	Zap	Snímky jsou vytištěny s uvedením čísla souboru.
	Vyp	–
Vymaz dat DPOF	Zap	Po vytištění jsou vymazána všechna nastavení snímků na seznamu tisků.
	Vyp	–



- Některé tiskárny nebo fotolaboratoře nemusí být schopny reagovat na specifická nastavení DPOF.
- Na monitoru fotoaparátu se může zobrazit ikona **[]**, která upozorňuje, že nastavení tisku na paměťové kartě byla nakonfigurována pomocí jiného fotoaparátu. Pokud změníte nastavení tisku pomocí tohoto fotoaparátu, všechna předchozí nastavení mohou být přepsána.



- Pokud vyberete možnost [Index], nebude možné nastavit možnosti [Datum] a [Č. souboru] současně na hodnotu [Zap].
- Tisk indexů není u některých tiskáren Canon kompatibilních se standardem PictBridge (prodávané samostatně) k dispozici.
- Datum se vytiskne ve formátu odpovídajícím nastavení položky [Datum/čas] na kartě **[]** (17).

Nastavení tisku pro jednotlivé snímky

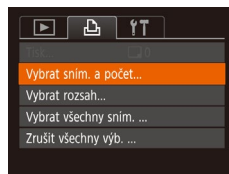

1 Vyberte položku [Vybrat sním. a počet].

- Stiskněte tlačítko **[MENU]**, na kartě **[]** vyberte položku [Vybrat sním. a počet] a potom stiskněte tlačítko **[]**.

2 Vyberte snímek.

- Stisknutím tlačítek **[◀][▶]** vyberte snímek a potom stiskněte tlačítko **[]**.
- Nyní můžete určit počet kopií.
- Pokud jste zadali tisk indexu snímku, je označen ikonou **[]**. Chcete-li zrušit tisk indexu snímku, znovu stiskněte tlačítko **[]**. Ikona **[]** se poté nadále nezobrazuje.

Před použitím
Základní příručka
Pokročilá příručka
Základy práce s fotoaparátem
Režim Auto / Režim Hybridní Auto
Další režimy fotografování
Režim P
Režim přehrávání
Funkce Wi-Fi
Nabídka nastavení
Příslušenství
Dodatek
Rejstřík

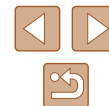



3 Zadejte počet výtisků.

- Stisknutím tlačítek [▲][▼] zadejte počet výtisků (maximálně 99).
- Opakováním kroků 2 – 3 nastavte tisk pro další snímky a zadejte počet výtisků.
- U indexů nelze nastavit počet výtisku. Můžete pouze zvolit, které snímky mají být vytisknuty, a to podle postupu v kroku 2.
- Po dokončení se stisknutím tlačítka [MENU] vraťte na obrazovku nabídky.

Nastavení tisku pro rozsah snímků

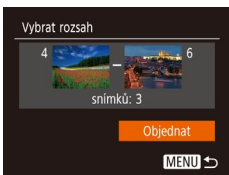

- Podle pokynů v kroku 1 v části „Nastavení tisku pro jednotlivé snímky“ (131) vyberte položku [Vybrat rozsah] a stiskněte tlačítko [OK].
- Snímky vyberte podle pokynů v krocích 2 – 3 v části „Výběr rozsahu“ (73).
- Stisknutím tlačítek [▲][▼] vyberte možnost [Objednat] a potom stiskněte tlačítko [OK].

Nastavení tisku pro všechny snímky

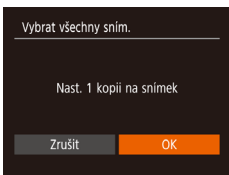

- Podle pokynů v kroku 1 v části „Nastavení tisku pro jednotlivé snímky“ (131) vyberte položku [Vybrat všechny sním.] a stiskněte tlačítko [OK].
- Stisknutím tlačítek [◀][▶] vyberte možnost [OK] a stiskněte tlačítko [OK].

Vymazání všech snímků ze seznamu tisků

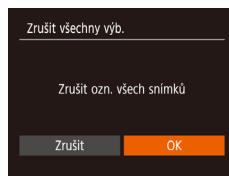

- Podle pokynů v kroku 1 v části „Nastavení tisku pro jednotlivé snímky“ (131) vyberte položku [Zrušit všechny vzb.] a stiskněte tlačítko [OK].
- Stisknutím tlačítek [◀][▶] vyberte možnost [OK] a stiskněte tlačítko [OK].

Tisk snímků přidávaných na seznam tisků (DPOF)

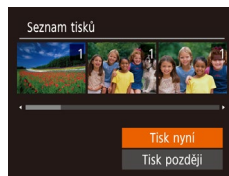

- Pokud byly na seznam tisků přidány snímky (131 – 132), zobrazí se po připojení fotoaparátu k tiskárně kompatibilní se standardem PictBridge tato obrazovka. Chcete-li vytisknout snímky ze seznamu tisků, vyberte stisknutím tlačítek [▲][▼] možnost [Tisk nyní] a stiskněte tlačítko [OK].
- Všechny tiskové úlohy DPOF, které byly pozastaveny, budou obnoveny od dalšího snímku.

Před použitím
Základní příručka
Pokročilá příručka
Základy práce s fotoaparátem
Režim Auto / Režim Hybridní Auto
Další režimy fotografování
Režim P
Režim přehrávání
Funkce Wi-Fi
Nabídka nastavení
Příslušenství
Dotek
Rejstřík

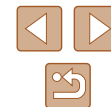

Přidání snímků do fotoalba

► **Statické snímky** ► **Filmy**

Fotoalba lze vytvořit ve fotoaparátu, a to výběrem až 998 snímků na paměťové kartě a následným importem do počítače pomocí softwaru. Vybrané snímky pak budou uloženy ve speciální složce. Tato funkce je praktická pro online objednávky tištěných fotoalb a pro tisk fotoalb pomocí tiskárny.

Volba metody výběru snímků

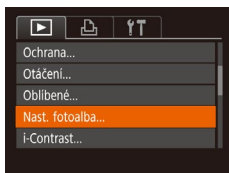

- Stiskněte tlačítko [MENU], vyberte položku [Nast. fotoalba] na kartě [▶] a potom vyberte způsob výběru snímků.



- Na monitoru fotoaparátu se může zobrazit ikona [!], která upozorňuje, že nastavení tisku na paměťové kartě byla nakonfigurována pomocí jiného fotoaparátu. Pokud změníte nastavení tisku pomocí tohoto fotoaparátu, všechna předchozí nastavení mohou být přepsána.

Přidání jednotlivých snímků

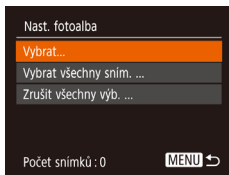

1 Vyberte možnost [Vybrat].

- Postupem uvedeným v části „Volba metody výběru snímků“ (133) vyberte možnost [Vybrat] a potom stiskněte tlačítko [OK].



2 Vyberte snímek.

- Stisknutím tlačítek [◀][▶] vyberte snímek a potom stiskněte tlačítko [OK].
- Zobrazí se ikona [✓].
- Chcete-li odebrat snímek z fotoalba, znovu stiskněte tlačítko [OK]. Ikona [✓] se poté nadále nezobrazuje.
- Chcete-li vybrat více snímků, opakujte výše uvedený postup.
- Po dokončení se stisknutím tlačítka [MENU] vraťte na obrazovku nabídky.

Přidání všech snímků do fotoalba

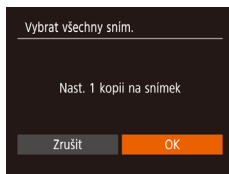

- Postupem uvedeným v části „Volba metody výběru snímků“ (133) vyberte položku [Vybrat všechny sním.] a stiskněte tlačítko [OK].
- Stisknutím tlačítek [◀][▶] vyberte možnost [OK] a stiskněte tlačítko [OK].

Odebrání všech snímků z fotoalba

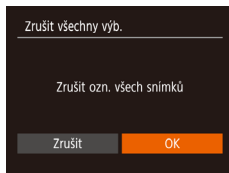

- Postupem uvedeným v části „Volba metody výběru snímků“ (133) vyberte položku [Zrušit všechny sním.] a stiskněte tlačítko [OK].
- Stisknutím tlačítek [◀][▶] vyberte možnost [OK] a stiskněte tlačítko [OK].

Před použitím
Základní příručka
Pokročilá příručka
Základy práce s fotoaparátem
Režim Auto / Režim Hybridní Auto
Další režimy fotografování
Režim P
Režim přehrávání
Funkce Wi-Fi
Nabídka nastavení
Příslušenství
Dotek
Rejstřík

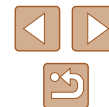

Dodatek

Užitečné informace při použití fotoaparátu

Odstraňování problémů

Domníváte-li se, že s fotoaparátem není něco v pořádku, zkontrolujte nejprve následující. Pokud níže uvedené postupy váš problém nevyřeší, obraťte se na centrum zákaznické podpory Canon.

Napájení

Po stisknutí tlačítka ON/OFF nedojde k žádné odezvě.

- Ujistěte se, jestli je baterie nabitá (16).
- Ujistěte se, jestli je baterie vložena ve správné orientaci (16).
- Ujistěte se, jestli je krytka prostoru pro paměťovou kartu/baterii zcela zavřená (16).
- Jsou-li kontakty baterie zanesené, výkon napájení se sníží. Zkuste kontakty vyčistit bavlněným tampónem a několikrát po sobě baterii vyjměte a znovu ji zasuňte.

Baterie se rychle vybíjí.

- Výkon napájení klesá při nízkých teplotách. Ohřejte baterii například vložením do kapsy (dbejte přitom, aby nedošlo k propojení kontaktů baterie s kovovými předměty).
- Jsou-li kontakty baterie zanesené, výkon napájení se sníží. Zkuste kontakty vyčistit bavlněným tampónem a několikrát po sobě baterii vyjměte a znovu ji zasuňte.
- Pokud tato opatření nepomáhají a baterie se po nabití stále rychle vybíjí, dosáhla zřejmě konce své životnosti. Zkupte novou baterii.

Objektiv se nezasune.

- Neotvírejte krytku prostoru pro paměťovou kartu/baterii, je-li fotoaparát zapnutý. Zavřete krytku, zapněte fotoaparát a znovu jej vypněte (16).

Baterie je zvětšená.

- Zvětšení baterie je běžné a nepředstavuje žádné bezpečnostní riziko. Dojde-li však k tak velkému vyboulení baterie, že ji nelze nadále vložit do fotoaparátu, obraťte se na centrum zákaznické podpory Canon.

Zobrazení na televizoru

Snímky z fotoaparátu vypadají zkreslené nebo se na televizoru nezobrazují (123).

Před použitím

Základní příručka

Pokročilá příručka

Základy práce
s fotoaparátem

Režim Auto /
Režim Hybridní Auto

Další režimy
fotografování

Režim P

Režim přehrávání

Funkce Wi-Fi

Nabídka nastavení

Příslušenství

Dodatek

Rejstřík



Fotografování

Nelze pořizovat snímky.

- V režimu přehrávání (📄64) namáčkněte tlačítko spouště do poloviny (📄23).

Neobvyklý obsah obrazovky za slabého osvětlení (📄24).

Neobvyklý obsah obrazovky při fotografování.

- Poznámka: Následující jevy nebudou zaznamenány na statických snímcích, ale budou zaznamenány na filmech.
 - Při zářivkovém nebo LED osvětlení může obraz blikat a mohou se zobrazit horizontální pruhy.

Na snímky nejsou přidána žádná razítka data.

- Proveďte konfiguraci nastavení položky [Razítka data 📄] (📄37). Razítka data nejsou na snímky přidávána automaticky, záleží na provedené konfiguraci nastavení položky [Datum/čas] (📄17).
- Razítka data nejsou přidávána v režimech fotografování (📄145), ve kterých nelze provést konfiguraci nastavení položky [Razítka data 📄] (📄37).

Po stisknutí tlačítka spouště na obrazovce bliká ikona [📷] a nelze pořídít snímek (📄31).

Při namáčknutí tlačítka spouště do poloviny se zobrazí ikona [📷] (📄31).

- Nastavte položku režim [Režim IS] na [Trvale zap.] (📄41).
- Nastavte režim blesku na [📷] (📄62).
- Zvyšte citlivost ISO (📄55).
- Upevněte fotoaparát na stativ nebo učiňte jiné opatření pro zajištění jeho stability. Při fotografování ze stativu nebo použití jiného opatření pro zajištění přístroje je třeba nastavit v položce [Režim IS] možnost [Vyp] (📄41).

Snímky jsou rozostřené.

- Namáčknutím tlačítka spouště do poloviny zaostřete na objekt před stisknutím tlačítka spouště až na doraz pro expozici snímku (📄23).
- Ujistěte se, že se fotografované objekty nachází v rozsahu zaostření (📄150).
- Nastavte položku [Pom. světlo AF] na [Zap] (📄42).
- Ověřte, zda jsou nepotřebné funkce, například režim makro, deaktivovány.

Pokud namáčkněte tlačítko spouště do poloviny, fotoaparát nemůže zaostřit a nezobrazí se rámeček AF.

- Pokud zaměříte na kontrastnější oblasti objektu a namáčkněte tlačítko spouště do poloviny, rámeček AF se zobrazí a fotoaparát bude zaostřovat. V opačném případě zkuste opakovaně namáčknout tlačítko spouště do poloviny.

Objekty na snímcích působí příliš tmavě.

- Nastavte režim blesku na [📷] (📄62).
- Upravte nastavení jasu pomocí kompenzace expozice (📄54).
- Upravte kontrast pomocí funkce i-Contrast (📄55, 📄81).
- Použijte bodové měření (📄54).

Objekty jsou příliš světlé, dochází ke ztrátě kresby ve světlech.

- Nastavte režim blesku na [📷] (📄37).
- Upravte nastavení jasu pomocí kompenzace expozice (📄54).
- Použijte bodové měření (📄54).
- Snižte osvětlení objektů.

Snímky jsou příliš tmavě bez ohledu na použití blesku (📄31).

- Fotografujte v rozmezí účinného pracovního rozsahu blesku (📄149).
- Zvyšte citlivost ISO (📄55).

Objekty na snímcích s bleskem jsou příliš světlé, dochází ke ztrátě kresby ve světlech.

- Fotografujte v rozmezí účinného pracovního rozsahu blesku (📄149).
- Nastavte režim blesku na [📷] (📄37).

Na snímcích s bleskem se objevují bílé body.

- Tento jev je způsoben tím, jak se světlo blesku odráží od prachových nebo jiných částic vznášejících se ve vzduchu.

Snímky jsou zrnité.

- Snižte citlivost ISO (📄55).
- Vysoká citlivost ISO může v některých režimech fotografování způsobit zrnitost snímků (📄46).

Objekty jsou ovlivněny efektem červených očí.

- Nastavte položku [Kor. lampa] na hodnotu [Zap] (📄42), aby došlo k rozsvícení světla redukce červených očí (📄4) u snímků s bleskem. Mějte na paměti, že pokud svítí světlo redukce červených očí (po dobu přibližně jedné sekundy), nelze fotografovat, protože světlo provádí potlačení efektu červených očí. Nejlepších výsledků dosáhnete, pokud se objekty dívají do světla redukce červených očí. Zkuste rovněž zvýšit intenzitu osvětlení scény v interiéru nebo fotografovat z menší vzdálenosti.
- Upravte snímky pomocí korekce červených očí (📄81).

Zaznamenávání snímků na paměťovou kartu trvá příliš dlouho nebo dochází ke zpomalení při pořizování sérií snímků.

- Pomocí fotoaparátu proveďte nízkourovňové formátování paměťové karty (📄118).

Nastavení fotoaparátu nebo nabídky FUNC. nejsou k dispozici.

- Dostupné položky nastavení se liší v závislosti na režimu fotografování. Další informace viz „Funkce dostupné v jednotlivých režimech fotografování“, „Nabídka FUNC.“ a „Karta fotografování“ (📄142 – 📄145).

Před použitím

Základní příručka

Pokročilá příručka

Základy práce s fotoaparátem

Režim Auto / Režim Hybridní Auto

Další režimy fotografování

Režim P

Režim přehrávání

Funkce Wi-Fi

Nabídka nastavení

Příslušenství

Dodatek

Registři



Záznam filmů

Uplynulý čas se zobrazuje nesprávně nebo je záznam přerušen.

- Pomocí fotoaparátu naformátujete paměťovou kartu nebo použijte paměťovou kartu schopnou zaznamenávat vyššími rychlostmi. Pamatujte si, že i v případě, že se uplynulý čas zobrazuje nesprávně, délka filmů na paměťové kartě odpovídá aktuální době záznamu (📖117, 📖151).

Zobrazí se ikona (📷) a záznam se automaticky zastaví.

- Interní vyrovnávací paměť fotoaparátu se zaplnila, protože fotoaparát dostatečně rychle nezaznamenával na paměťovou kartu. Vyzkoušejte jedno z následujících opatření:
 - Pomocí fotoaparátu proveďte nízkourovňové formátování paměťové karty (📖118).
 - Snižte kvalitu snímku (📖39).
 - Použijte paměťovou kartu schopnou zaznamenávat vyššími rychlostmi (📖151).

Není k dispozici zoomování.

- Zoomování není k dispozici při záznamu filmů v režimu (📷) (📖48).

Objekty vypadají zkresleně.

- Objekty, které rychle projdou záběrem během záznamu, mohou vypadat zkresleně. Nejedná se o chybnou funkci.

Přehrávání

Není k dispozici přehrávání.

- Přehrávání snímků nebo filmů nemusí fungovat, pokud byl pomocí počítače změněn název souborů nebo upravena struktura složek.

Přehrávání se zastaví nebo vypadne zvuk.

- Použijte paměťovou kartu, u které bylo provedeno nízkourovňové formátování v tomto fotoaparátu (📖118).
- Při přehrávání filmů zkopírovaných na paměťovou kartu s nízkou rychlostí čtení může docházet ke krátkým přerušením.
- Jsou-li filmy přehrávány v počítači, může v případě nedostatečného výkonu počítače docházet k výpadku některých políček nebo přerušení reprodukce zvuku.

U filmů není přehráván zvuk.

- Pokud je aktivována funkce [Ztlumení] (📖114), nastavte hlasitost zvuku (📖114), další možností je, že nahraný zvuk je příliš slabý.
- U filmů pořízených v režimu (📷) (📖48) není zvuk přehráván, protože v tomto režimu není zvuk zaznamenáván.

Stisknutím tlačítka [▲] nelze přejít na úvodní obrazovku Story Highlights.

- Zobrazení úvodní obrazovky není možné v době připojení k tiskárně. Odpojte fotoaparát od tiskárny.
- Zobrazení úvodní obrazovky není možné během připojení Wi-Fi. Ukončete připojení Wi-Fi.

Paměťová karta

Paměťová karta není rozpoznána.

- Restartujte fotoaparát s vloženou paměťovou kartou (📖22).

Počítač

Nelze provádět přenos snímků do počítače.

- Při pokusu o přenos snímků do počítače pomocí kabelu zkuste následujícím způsobem snížit přenosovou rychlost.
 - Stisknutím tlačítka [▶] aktivujete režim přehrávání. Přidržte tlačítko **MENU** a zároveň stiskněte současně tlačítka [▲] a (📷). Na další obrazovce vyberte stisknutím tlačítek [◀][▶] položku [B] a potom stiskněte tlačítko (📷).

Před použitím

Základní příručka

Pokročilá příručka

Základy práce
s fotoaparátem

Režim Auto /
Režim Hybridní Auto

Další režimy
fotografování

Režim P

Režim přehrávání

Funkce Wi-Fi

Nabídka nastavení

Příslušenství

Dodatek

Registřík

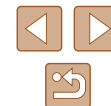

Wi-Fi

Stisknutím tlačítka [(Wi-Fi)] nelze zobrazit nabídku Wi-Fi.

- Nabídku Wi-Fi nelze zobrazit v případě, že je fotoaparát připojený k tiskárně nebo počítači kabelem. Odpojte kabel.

Nelze přidat zařízení/cílové umístění.

- Do fotoaparátu lze přidat celkem 20 položek informací o připojení. Před přidáním nových zařízení / cílových umístění ve fotoaparátu nejdříve vymažte nepotřebné informace o připojení (111).
- Pomocí počítače nebo telefonu Smartphone zaregistrujte webové služby (99).
- Chcete-li přidat telefon Smartphone, nejdříve nainstalujte do telefonu Smartphone specializovanou aplikaci Camera Connect (88).
- Chcete-li přidat počítač, nejdříve nainstalujte do počítače software CameraWindow. Rovněž zkontrolujte prostředí a nastavení počítače a Wi-Fi (94, 95).
- Nepoužívejte fotoaparát v blízkosti zdrojů signálů interferujících s Wi-Fi, jako jsou mikrovlnné trouby, zařízení Bluetooth a další zařízení pracující ve frekvenčním pásmu 2,4 GHz.
- Přiblížte fotoaparát k zařízení, ke kterému se pokoušíte připojit (například k přístupovému bodu), a ujistěte se, že se mezi oběma zařízeními nenacházejí žádné překážky.

Nelze se připojit k přístupovému bodu.

- Ujistěte se, že přístupový bod je nastaven na kanál podporovaný fotoaparátem (149). Upozorňujeme, že namísto automatického přiřazení kanálu je vhodné zadat podporovaný kanál ručně.

Nelze odesílat snímky.

- V cílovém zařízení není dostatečně velký prostor úložiště. V cílovém zařízení uvolněte prostor úložiště a snímky odešlete znovu.
- Přepínač ochrany proti zápisu na paměťové kartě v cílovém fotoaparátu je nastaven do zamčené polohy. Posuňte přepínač ochrany proti zápisu do odemčené polohy.
- Snímky nejsou odeslány do služby CANON iIMAGE GATEWAY nebo jiných webových služeb, jestliže přesunete nebo přejmenujete soubory snímků či složky v počítači, do nichž se ukládaly snímky odesílané pomocí funkce synchronizace snímků a přístupového bodu (108). Před přesunutím nebo přejmenováním těchto souborů snímků či složek v počítači se ujistěte, že snímky již byly odeslány do služby CANON iIMAGE GATEWAY nebo jiných webových služeb.

Nelze upravit velikost odesílaných snímků.

- Velikost snímků nelze upravit na větší, než je původní nastavení záznamových pixelů.
- Velikost filmů nelze upravit.

Odeslání snímků trvá velmi dlouho./Bezdrátové připojení je přerušeno.

- Odeslání více snímků za sebou může trvat dlouho. Doba odesílání (107) můžete zkusit zkrátit zmenšením snímku.
- Odeslání více filmů může trvat dlouho.
- Nepoužívejte fotoaparát v blízkosti zdrojů signálů interferujících s Wi-Fi, jako jsou mikrovlnné trouby, zařízení Bluetooth a další zařízení pracující ve frekvenčním pásmu 2,4 GHz. Pamatujte si, že odeslání snímků může trvat dlouho i při zobrazení ikony [Wi-Fi].
- Přiblížte fotoaparát k zařízení, ke kterému se pokoušíte připojit (například k přístupovému bodu), a ujistěte se, že se mezi oběma zařízeními nenacházejí žádné překážky.

V počítači nebo chytrém telefonu nebyla po přidání služby CANON iIMAGE GATEWAY do fotoaparátu obdržena žádná zpráva s oznámením.

- Ověřte, zda jste zadali správnou e-mailovou adresu a pokuste se znovu přidat cílové místo.
- Zkontrolujte nastavení e-mailu v počítači nebo chytrém telefonu. Pokud jsou konfigurovány k blokování e-mailů z některých domén, možná nebudete moci přijímat zprávu s oznámením.

Chcete vymazat informace o připojení Wi-Fi před likvidací fotoaparátu nebo před jeho předáním jiné osobě.

- Resetujte nastavení sítě Wi-Fi (113).

Před použitím
Základní příručka
Pokročilá příručka
Základy práce s fotoaparátem
Režim Auto / Režim Hybridní Auto
Další režimy fotografování
Režim P
Režim přehrávání
Funkce Wi-Fi
Nabídka nastavení
Příslušenství
Dodatek
Rejstřík

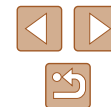

Zprávy zobrazované na monitoru

Pokud se zobrazí chybové hlášení, reagujte následujícím způsobem.

Fotografování a přehrávání

Není paměťová karta

- Je možné, že paměťová karta je vložena v nesprávné orientaci. Vložte paměťovou kartu znovu ve správné orientaci (116).

Paměťová karta zamčena

- Přepínač ochrany proti zápisu na paměťové kartě je v zamčené poloze. Přepněte přepínač ochrany proti zápisu do odemčené polohy (116).

Nelze nahrát!

- Pokoušíte se pořídít snímek, ale ve fotoaparátu není vložena paměťová karta. Chcete-li fotografovat, vložte paměťovou kartu ve správné orientaci (116).

Chyba paměťové karty (118)

- Zobrazuje-li se stejné chybové hlášení i po vložení naformátované podporované paměťové karty (112) ve správné orientaci (116), obraťte se na podporu zákazníků společnosti Canon.

Nedostatek místa na kartě

- Na paměťové kartě není k dispozici dostatek místa pro pořízení (128, 144, 153) nebo úpravu snímku (179). Vymažte nepotřebné snímky (174) nebo vložte paměťovou kartu s dostatkem volného místa (116).

Nabijte baterii (116)

Není žádný snímek

- Na paměťové kartě nejsou žádné snímky, které lze zobrazit.

Chráněno! (172)

Nedefinovaný snímek/Nekompatibilní JPEG/Snímek je příliš velký/Nelze přehrávat MOV

- Nepodporované nebo poškozené snímky nelze zobrazit.
- Snímky, které byly přejmenovány nebo upraveny pomocí počítače, resp. snímky z jiných fotoaparátů nemusí být možné zobrazit.

Nelze zvětšovat!/Obsah nelze přehrát v režimu Chytrý výběr/Nelze otáčet/Snímek nelze upravit/Nelze upravit/Snímek nelze vybrat

- Pro snímky, které byly přejmenovány nebo upraveny pomocí počítače, resp. snímky z jiných fotoaparátů nemusí být následující funkce k dispozici. Poznámka: Funkce označené hvězdičkou (*) nejsou k dispozici pro filmy. Zvětšit* (170), Chytrý výběr* (171), Otáčení* (176), Oblíbené (178), Upravit* (179), Seznam tisků* (131) a Nastavení fotoalba* (133)

Neplatný rozsah výběru

- Při zadávání rozsahu pro výběr snímku (173, 176, 132) jste se pokusili vybrat počáteční snímek, který se nacházel za koncovým, nebo naopak.

Překročen limit pro výběr

- Pro seznam tisků (131) nebo nastavení fotoalba (133) bylo vybráno více než 998 snímku. Vyberte 998 snímku nebo méně.
- Nastavení seznamu tisků (131) nebo nastavení fotoalba (133) nebylo možné správně uložit. Snižte počet vybraných snímku a opakujte pokus.
- Pokusili jste se vybrat více než 500 snímku pro použití s funkcemi Ochrana (172), Smazat (174), Oblíbené (178), Seznam tisků (131) a Nastavení fotoalba (133).

Chyba pojmenování!

- Složku nebylo možné vytvořit, resp. nebylo možné zaznamenat snímky, protože bylo překročeno nejvyšší podporované číslo složky (999) pro ukládání snímku na paměťovou kartu a nejvyšší podporované číslo snímku (9999) pro snímky ve složkách. Na kartě [11] změňte nastavení položky [Číslov. soub.] na [Autom. reset] (118) nebo naformátujte paměťovou kartu (117).

Chyba objektivu

- K této chybě může dojít tehdy, když v průběhu pohybu objektivu bráníte objektivu ve volném pohybu nebo fotografujete na místech s nadměrným výskytem prachu nebo písku ve vzduchu.
- Časté zobrazení této zprávy může znamenat poškození fotoaparátu. V takovém případě kontaktujte uživatelskou podporu společnosti Canon.

Byla detekována chyba fotoap. (číslo chyby)

- Pokud se tato chybová zpráva zobrazí bezprostředně po pořízení snímku, je možné, že snímek nebyl uložen. Snímek proto zkontrolujte v režimu přehrávání.
- Časté zobrazení této zprávy může znamenat poškození fotoaparátu. V takovém případě si запиšte číslo chyby (Exx) a kontaktujte uživatelskou podporu společnosti Canon.

Před použitím

Základní příručka

Pokročilá příručka

Základy práce s fotoaparátem

Režim Auto / Režim Hybridní Auto

Další režimy fotografování

Režim P

Režim přehrávání

Funkce Wi-Fi

Nabídka nastavení

Příslušenství

Dodatek

Rejstřík



Chyba souboru

- Správný tisk (📖127) nemusí být možný u snímků pořízených jinými fotoaparáty a snímků upravovaných pomocí počítače, a to i v případě připojení fotoaparátu k tiskárně.

Chyba tisku

- Zkontrolujte nastavení velikosti papíru (📖129). Pokud se tato zpráva zobrazí a nastavení je správné, vypněte a zapněte tiskárnu a znovu proveďte nastavení fotoaparátu.

Nádržka přeb. ink. je plná

- Se žádostí o pomoc při výměnu nádržky na přebytečný inkoust se obraťte na podporu zákazníků společnosti Canon.

Wi-Fi

Připojení selhalo

- Nebyly rozpoznány žádné přístupové body. Zkontrolujte nastavení přístupového bodu (📖95).
- Nepodařilo se nalézt zařízení. Fotoaparát vypněte, opětovně zapněte a vyzkoušejte připojení.
- Zkontrolujte připojované zařízení a ujistěte se, zda je připraveno k připojení.

Nelze určit přístupový bod

- Na několika přístupových bodech došlo k současnému stisknutí tlačítek WPS. Zkuste fotoaparát opětovně připojit.

Nebyl nalezen žádný přístupový bod

- Ujistěte se, zda je přístupový bod zapnutý.
- Připojujete-li přístupový bod ručně, ujistěte se, zda jste zadali správný identifikátor SSID.

Nesprávné heslo/Nesprávné nastavení zabezpečení sítě Wi-Fi

- Zkontrolujte nastavení zabezpečení přístupového bodu (📖95).

Konflikt adres IP

- Resetujte IP adresu, aby nekolidovala s jinými adresami.

Odpojeno/Přijetí selhalo/Odesláni selhalo

- Můžete se nacházet v místě odstínění signálu Wi-Fi.
- Nepoužívejte bezdrátové funkce Wi-Fi fotoaparátu v blízkosti mikrovlnné trouby, zařízení Bluetooth a jiných zařízení, jež pracují ve frekvenčním pásmu 2,4 GHz.
- Přiblížte fotoaparát k zařízení, ke kterému se pokoušíte připojit (například k přístupovému bodu), a ujistěte se, že se mezi oběma zařízeními nenacházejí žádné překážky.
- Zkontrolujte připojené zařízení, zda v něm nedochází k chybám.

Odesláni selhalo

Chyba paměťové karty

- Zobrazuje-li se stejné chybové hlášení i po vložení naformátované paměťové karty ve správné orientaci, obraťte na podporu zákazníků společnosti Canon.

Přijetí selhalo

Nedostatek místa na kartě

- V cílovém fotoaparátu není na paměťové kartě dostatek volného místa pro přijetí snímků. Vymazáním snímků uvolníte na paměťové kartě místo nebo vložte paměťovou kartu s dostatkem volného místa.

Přijetí selhalo

Paměťová karta zamčena

- Přepínač ochrany proti zápisu na paměťové kartě ve fotoaparátu, který přijímá snímky, je nastaven do zamčené polohy. Posuňte přepínač ochrany proti zápisu do odemčené polohy.

Přijetí selhalo

Chyba pojmenování!

- Snímky nelze přijmout, dosáhne-li počet snímků v cílové složce (999) či fotoaparátu (9999) nejvyšší možné hodnoty.

Nedostatek prostoru na serveru

- Vymazáním nepotřebných snímků odeslaných na server CANON iIMAGE GATEWAY uvolníte potřebné místo.
- Uložte snímky odeslané pomocí funkce Synchronizace snímků (📖108) do počítače.

Zkontrolujte nastavení sítě

- Ujistěte se, zda se počítač připojí k internetu s aktuálním nastavením sítě.

Před použitím

Základní příručka

Pokročilá příručka

Základy práce s fotoaparátem

Režim Auto / Režim Hybridní Auto

Další režimy fotografování

Režim P

Režim přehrávání

Funkce Wi-Fi

Nabídka nastavení

Příslušenství

Dodatek

Rejstřík

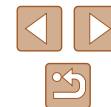

Informace zobrazované na monitoru

Fotografování (zobrazené informace)

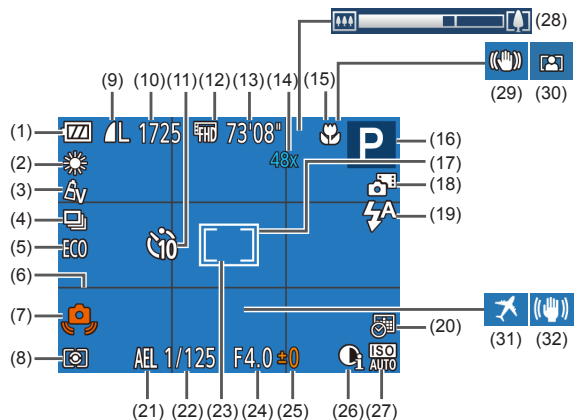

- | | |
|--|---|
| (1) Stav baterie (140) | (10) Počet zaznamenaných snímků (151)* |
| (2) Vyvážení bílé (56) | (11) Samospoušť (36) |
| (3) Mé barvy (56) | (12) Kvalita filmu (39) |
| (4) Režim řízení (38) | (13) Zbývající čas (151) |
| (5) Režim Eco (116) | (14) Zvětšení zoomu (34),
Digitální telekonvertor (59) |
| (6) Mřížka (40) | (15) Rozsah zaostření (58) |
| (7) Varování před chvěním fotoaparátu (31) | (16) Režim fotografování (142),
ikona scény (32) |
| (8) Režim měření expozice (54) | (17) Rámeček AF (59) |
| (9) Kompresi snímků (63),
Nastavení záznamových pixelů (39) | (18) Režim Hybridní Auto (30) |

- | | |
|--------------------------------------|------------------------------|
| (19) Režim blesku (62) | (26) i-Contrast (55) |
| (20) Razítko data (37) | (27) Citlivost ISO (55) |
| (21) Blokování AE (54) | (28) Sloupec zoomu (28) |
| (22) Rychlost závěrky | (29) Ikona režimu IS (33) |
| (23) Rámeček bodu bodového AE (54) | (30) Auto zoom (35) |
| (24) Clonové číslo | (31) Časové pásmo (115) |
| (25) Úroveň kompenzace expozice (54) | (32) Stabilizace obrazu (41) |

* V režimu [] indikuje počet dostupných snímků.

Stav baterie

Na monitoru se zobrazí ikona nebo zpráva indikující aktuální stav baterie.

Zobrazení	Podrobnosti
	Kapacita je dostatečná
	Baterie je částečně vybitá, ale její kapacita je dostačující
	Baterie je téměř vybitá—brzy ji nabijte
[Nabijte baterii]	Baterie je vybitá—okamžitě ji nabijte

Před použitím

Základní příručka

Pokročilá příručka

Základy práce s fotoaparátem

Režim Auto / Režim Hybridní Auto

Další režimy fotografování

Režim P

Režim přehrávání

Funkce Wi-Fi

Nabídka nastavení

Příslušenství

Dodatek

Rejstřík

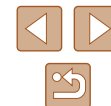

Přehrávání (podrobné informace)

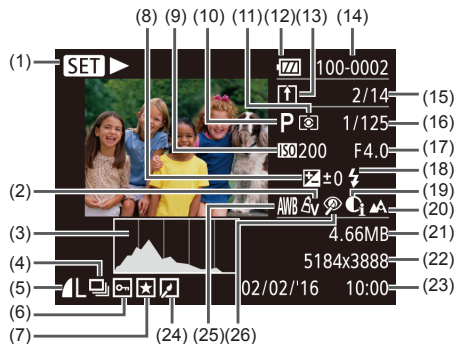

- | | |
|---|--|
| (1) Přehrávání filmu (📖64), Přehrávání připojených krátkých filmů (📖67), Skupinové přehrávání (📖69) | (11) Režim měření expozice (📖54) |
| (2) Mé barvy (📖56), Efekt Kreativní snímek (📖44) | (12) Stav baterie (📖140) |
| (3) Histogram (📖66) | (13) Synchronizace snímků (📖108) |
| (4) Skupinové přehrávání (📖69), Krátké filmy (📖66) | (14) Číslo složky – číslo souboru (📖118) |
| (5) Komprese (kvalita snímku) (📖63) / Nastavení záznamových pixelů (📖39), MP4 (filmy) | (15) Aktuální číslo snímku / Celkový počet snímků |
| (6) Ochrana (📖72) | (16) Rychlost závěrky (statické snímky), Kvalita snímku / Rychlost snímání (filmy) (📖39) |
| (7) Oblíbené (📖78) | (17) Clonové číslo |
| (8) Úroveň kompenzace expozice (📖54) | (18) Blesk (📖62) |
| (9) Citlivost ISO (📖55), Rychlost přehrávání (📖48) | (19) i-Contrast (📖55, 📖81) |
| (10) Režim fotografování (📖142) | (20) Rozsah zaostření (📖58) |
| | (21) Velikost souboru |
| | (22) Fotografie: Nastavení záznamových pixelů (📖151) Filmy: Doba přehrávání (📖151) |
| | (23) Datum/čas pořízení (📖17) |

(24) Úpravy snímků (📖79)

(26) Korekce červených očí (📖81)

(25) Vyvážení bílé (📖56)



- Některé informace se při zobrazování snímku na televizoru nemusí zobrazovat správně (📖123).

📖 Přehled panelu pro ovládání filmů

Na panelu pro ovládání filmů zobrazeném postupem uvedeným v části „Prohlížení“ (📖64) jsou k dispozici následující operace.

↶	Opustit
▶	Přehrát
▶	Pomalý pohyb (Stisknutím tlačítek [◀][▶] můžete měnit rychlost přehrávání. Není přehráván žádný zvuk.)
◀	Skok dozadu* nebo Předchozí klip (📖83) (Pokud přidržíte tlačítko [⏮], budete pokračovat v přeskokování dozadu.)
◀	Předchozí políčko (Přidržení tlačítka [⏮] plní funkci rychlého převíjení zpět.)
▶	Následující políčko (Přidržení tlačítka [⏭] plní funkci rychlého převíjení vpřed.)
▶	Skok dopředu* nebo Další klip (📖83) (Pokud přidržíte tlačítko [⏭], budete pokračovat v přeskokování dopředu.)
🗑️	Smazat klip (zobrazuje se pouze tehdy, je-li vybrán krátký film, 📖83)
🔧	Upravit (📖82)
🖨️	Zobrazí se v případě připojení fotoaparátu k tiskárně kompatibilní se standardem PictBridge (📖127).

* Zobrazí snímek přibližně o 4 sekundy předcházející nebo následující aktuálnímu snímku.



- Při přehrávání filmu můžete přeskokovat vpřed nebo vzad (resp. k předcházejícímu nebo dalšímu klipu) stisknutím tlačítek [◀][▶].

Před použitím

Základní příručka

Pokročilá příručka

Základy práce s fotoaparátem

Režim Auto / Režim Hybridní Auto

Další režimy fotografování

Režim P

Režim přehrávání

Funkce Wi-Fi

Nabídka nastavení

Příslušenství

Dodatek

Rejstřík



Tabulky funkcí a nabídek

Funkce dostupné v jednotlivých režimech fotografování

Funkce	Režim fotografování																			
			AUTO	P																
Kompenzace expozice (📖54)	-	-	-	○	○	○	○	○	○	○	○	○	○	○	○	○	○	○	○	
Blesk (📖62)																				
	○	○	○	○	○	○	○	○	-	○	○	○	○	○	○	○	○	-	-	
	-	-	-	○	○	○	○	○	-	○	-	○	○	○	○	○	○	○	-	○
	*1	-	*1	○	-	-	-	-	-	*1	-	-	-	-	-	-	-	-	-	
	○	○	○	○	○	○	○	○	○	○	○	○	○	○	○	○	○	○	○	
Rozsah zaostření (📖58)																				
	○	○	○	○	○	○	○	○	○	○	○	○	○	○	○	○	○	○	○	
	-	-	-	○	○	-	-	-	○	○	○	○	○	○	○	○	○	○	-	○
Nastavení objektu AF sledování (📖60)	-	-	-	○	○	-	-	-	○	-	○	-	-	-	○	○	○	-	○	
Změna zobrazení snímání (📖24)	○	-	○	○	○	-	-	-	○	○	○	○	-	-	-	-	○	○	○	

*1 Není k dispozici, ale v některých případech se přepne do režimu

○ K dispozici nebo nastaveno automaticky. - Není k dispozici.

- Před použitím
- Základní příručka
- Pokročilá příručka
 - Základy práce s fotoaparátem
 - Režim Auto / Režim Hybridní Auto
 - Další režimy fotografování
 - Režim P
 - Režim přehrávání
 - Funkce Wi-Fi
 - Nabídka nastavení
 - Příslušenství
 - Dotek
- Rejstřík

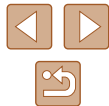

Nabídka FUNC.

Funkce	Režim fotografování																				
			AUTO	P																	
Měření světla (📖54)			O	O	O	O	O	O	O	O	O	O	O	O	O	O	O	O	O	O	O
			-	-	-	O	-	-	-	-	-	-	-	-	-	-	-	-	-	-	-
Mé barvy (📖56)			O	O	O	O	O	O	O	O	O	O	O	O	O	O	O	O	O	O	O
			-	-	-	O	-	O	O	O	-	-	-	-	-	-	-	-	-	-	O
Vyvážení bílé (📖56)			O	O	O	O	O	O	O	O	O	O	O	O	O	O	O	O	O	O	O
			-	-	-	O	-	O	O	O	-	O	-	-	-	-	-	-	-	-	-
Citlivost ISO (📖55)			O	O	O	O	O	O	O	O	O	O	O	O	O	O	O	O	O	O	O
			-	-	-	O	-	-	-	-	-	-	-	-	-	-	-	-	-	-	-
Samospoušť (📖36)			O	O	O	O	O	O	O	O	O	O	O	O	O	O	O	O	O	O	O
			O	O	O	O	O	-	-	-	-	O	O	O	O	O	O	O	O	O	O
Nastavení samospouště (📖36)			O	O	O	O	O	-	-	-	-	O	O	O	O	O	O	O	O	O	O
			-	-	O	O	O	-	-	-	-	O	O	O	O	O	O	O	O	O	O
Režim řízení (📖38)			O	O	O	O	O	O	O	-	O	O	O	O	O	O	O	O	O	O	O
			-	-	O	O	O	-	-	-	O	-	O	O	O	O	O	O	O	O	-

*1 Vyvážení bílé není k dispozici.

*2 Lze nastavit v rozmezí 1 – 5: kontrast, ostrost, sytost barev, červené, zelené a modré barevné tóny pleti.

*3 Nelze nastavit na hodnotu 0 sekund v režimech bez výběru počtu snímků.

*4 Pouze jeden snímek (nelze změnit) v režimech bez výběru počtu snímků.

O K dispozici nebo nastaveno automaticky. – Není k dispozici.

Před použitím

Základní příručka

Pokročilá příručka

Základy práce s fotoaparátem

Režim Auto / Režim Hybridní Auto

Další režimy fotografování

Režim P

Režim přehrávání

Funkce Wi-Fi

Nabídka nastavení

Příslušenství

Dodatek

Rejstřík



Režim fotografování																				
Funkce																				
Pom. světlo AF (42)																				
Zap		<input type="checkbox"/>	<input type="checkbox"/>	<input type="checkbox"/>	<input type="checkbox"/>	<input type="checkbox"/>	<input type="checkbox"/>	<input type="checkbox"/>	<input type="checkbox"/>	<input type="checkbox"/>	<input type="checkbox"/>	<input type="checkbox"/>	<input type="checkbox"/>	<input type="checkbox"/>	<input type="checkbox"/>	<input type="checkbox"/>	<input type="checkbox"/>	<input type="checkbox"/>	<input type="checkbox"/>	<input type="checkbox"/>
Vyp		<input type="checkbox"/>	<input type="checkbox"/>	<input type="checkbox"/>	<input type="checkbox"/>	<input type="checkbox"/>	<input type="checkbox"/>	<input type="checkbox"/>	<input type="checkbox"/>	<input type="checkbox"/>	<input type="checkbox"/>	<input type="checkbox"/>	<input type="checkbox"/>	<input type="checkbox"/>	<input type="checkbox"/>	<input type="checkbox"/>	<input type="checkbox"/>	<input type="checkbox"/>	<input type="checkbox"/>	<input type="checkbox"/>
Nastavení blesku (42)																				
Kor. lampa	Zap/Vyp	<input type="checkbox"/>	<input type="checkbox"/>	<input type="checkbox"/>	<input type="checkbox"/>	<input type="checkbox"/>	<input type="checkbox"/>	<input type="checkbox"/>	<input type="checkbox"/>	<input type="checkbox"/>	<input type="checkbox"/>	<input type="checkbox"/>	<input type="checkbox"/>	<input type="checkbox"/>	<input type="checkbox"/>	<input type="checkbox"/>	<input type="checkbox"/>	<input type="checkbox"/>	<input type="checkbox"/>	<input type="checkbox"/>
i-Contrast (55)																				
Auto		<input type="checkbox"/>	<input type="checkbox"/>	<input type="checkbox"/>	<input type="checkbox"/>	<input type="checkbox"/>	<input type="checkbox"/>	<input type="checkbox"/>	<input type="checkbox"/>	<input type="checkbox"/>	<input type="checkbox"/>	<input type="checkbox"/>	<input type="checkbox"/>	<input type="checkbox"/>	<input type="checkbox"/>	<input type="checkbox"/>	<input type="checkbox"/>	<input type="checkbox"/>	<input type="checkbox"/>	<input type="checkbox"/>
Vyp		<input type="checkbox"/>	<input type="checkbox"/>	<input type="checkbox"/>	<input type="checkbox"/>	<input type="checkbox"/>	<input type="checkbox"/>	<input type="checkbox"/>	<input type="checkbox"/>	<input type="checkbox"/>	<input type="checkbox"/>	<input type="checkbox"/>	<input type="checkbox"/>	<input type="checkbox"/>	<input type="checkbox"/>	<input type="checkbox"/>	<input type="checkbox"/>	<input type="checkbox"/>	<input type="checkbox"/>	<input type="checkbox"/>
Zobrazit snímek po pořízení (43)																				
Doba zobraz.	Vyp/Rychlý	<input type="checkbox"/>	<input type="checkbox"/>	<input type="checkbox"/>	<input type="checkbox"/>	<input type="checkbox"/>	<input type="checkbox"/>	<input type="checkbox"/>	<input type="checkbox"/>	<input type="checkbox"/>	<input type="checkbox"/>	<input type="checkbox"/>	<input type="checkbox"/>	<input type="checkbox"/>	<input type="checkbox"/>	<input type="checkbox"/>	<input type="checkbox"/>	<input type="checkbox"/>	<input type="checkbox"/>	<input type="checkbox"/>
	2 s/4 s/8 s/Přidržet	<input type="checkbox"/>	<input type="checkbox"/>	<input type="checkbox"/>	<input type="checkbox"/>	<input type="checkbox"/>	<input type="checkbox"/>	<input type="checkbox"/>	<input type="checkbox"/>	<input type="checkbox"/>	<input type="checkbox"/>	<input type="checkbox"/>	<input type="checkbox"/>	<input type="checkbox"/>	<input type="checkbox"/>	<input type="checkbox"/>	<input type="checkbox"/>	<input type="checkbox"/>	<input type="checkbox"/>	<input type="checkbox"/>
Zobraz. inf.	Vyp	<input type="checkbox"/>	<input type="checkbox"/>	<input type="checkbox"/>	<input type="checkbox"/>	<input type="checkbox"/>	<input type="checkbox"/>	<input type="checkbox"/>	<input type="checkbox"/>	<input type="checkbox"/>	<input type="checkbox"/>	<input type="checkbox"/>	<input type="checkbox"/>	<input type="checkbox"/>	<input type="checkbox"/>	<input type="checkbox"/>	<input type="checkbox"/>	<input type="checkbox"/>	<input type="checkbox"/>	<input type="checkbox"/>
	Podrobné	<input type="checkbox"/>	<input type="checkbox"/>	<input type="checkbox"/>	<input type="checkbox"/>	<input type="checkbox"/>	<input type="checkbox"/>	<input type="checkbox"/>	<input type="checkbox"/>	<input type="checkbox"/>	<input type="checkbox"/>	<input type="checkbox"/>	<input type="checkbox"/>	<input type="checkbox"/>	<input type="checkbox"/>	<input type="checkbox"/>	<input type="checkbox"/>	<input type="checkbox"/>	<input type="checkbox"/>	<input type="checkbox"/>
Mřížka (40)																				
Zap/Vyp		<input type="checkbox"/>	<input type="checkbox"/>	<input type="checkbox"/>	<input type="checkbox"/>	<input type="checkbox"/>	<input type="checkbox"/>	<input type="checkbox"/>	<input type="checkbox"/>	<input type="checkbox"/>	<input type="checkbox"/>	<input type="checkbox"/>	<input type="checkbox"/>	<input type="checkbox"/>	<input type="checkbox"/>	<input type="checkbox"/>	<input type="checkbox"/>	<input type="checkbox"/>	<input type="checkbox"/>	<input type="checkbox"/>
Nastavení IS (41)																				
Režim IS	Vyp	<input type="checkbox"/>	<input type="checkbox"/>	<input type="checkbox"/>	<input type="checkbox"/>	<input type="checkbox"/>	<input type="checkbox"/>	<input type="checkbox"/>	<input type="checkbox"/>	<input type="checkbox"/>	<input type="checkbox"/>	<input type="checkbox"/>	<input type="checkbox"/>	<input type="checkbox"/>	<input type="checkbox"/>	<input type="checkbox"/>	<input type="checkbox"/>	<input type="checkbox"/>	<input type="checkbox"/>	<input type="checkbox"/>
	Trvale zap.	<input type="checkbox"/>	<input type="checkbox"/>	<input type="checkbox"/>	<input type="checkbox"/>	<input type="checkbox"/>	<input type="checkbox"/>	<input type="checkbox"/>	<input type="checkbox"/>	<input type="checkbox"/>	<input type="checkbox"/>	<input type="checkbox"/>	<input type="checkbox"/>	<input type="checkbox"/>	<input type="checkbox"/>	<input type="checkbox"/>	<input type="checkbox"/>	<input type="checkbox"/>	<input type="checkbox"/>	<input type="checkbox"/>
	Při fotogr.	<input type="checkbox"/>	<input type="checkbox"/>	<input type="checkbox"/>	<input type="checkbox"/>	<input type="checkbox"/>	<input type="checkbox"/>	<input type="checkbox"/>	<input type="checkbox"/>	<input type="checkbox"/>	<input type="checkbox"/>	<input type="checkbox"/>	<input type="checkbox"/>	<input type="checkbox"/>	<input type="checkbox"/>	<input type="checkbox"/>	<input type="checkbox"/>	<input type="checkbox"/>	<input type="checkbox"/>	<input type="checkbox"/>
Dynamický IS	1	<input type="checkbox"/>	<input type="checkbox"/>	<input type="checkbox"/>	<input type="checkbox"/>	<input type="checkbox"/>	<input type="checkbox"/>	<input type="checkbox"/>	<input type="checkbox"/>	<input type="checkbox"/>	<input type="checkbox"/>	<input type="checkbox"/>	<input type="checkbox"/>	<input type="checkbox"/>	<input type="checkbox"/>	<input type="checkbox"/>	<input type="checkbox"/>	<input type="checkbox"/>	<input type="checkbox"/>	<input type="checkbox"/>
	2	<input type="checkbox"/>	<input type="checkbox"/>	<input type="checkbox"/>	<input type="checkbox"/>	<input type="checkbox"/>	<input type="checkbox"/>	<input type="checkbox"/>	<input type="checkbox"/>	<input type="checkbox"/>	<input type="checkbox"/>	<input type="checkbox"/>	<input type="checkbox"/>	<input type="checkbox"/>	<input type="checkbox"/>	<input type="checkbox"/>	<input type="checkbox"/>	<input type="checkbox"/>	<input type="checkbox"/>	<input type="checkbox"/>
Razítko data (37)																				
Vyp		<input type="checkbox"/>	<input type="checkbox"/>	<input type="checkbox"/>	<input type="checkbox"/>	<input type="checkbox"/>	<input type="checkbox"/>	<input type="checkbox"/>	<input type="checkbox"/>	<input type="checkbox"/>	<input type="checkbox"/>	<input type="checkbox"/>	<input type="checkbox"/>	<input type="checkbox"/>	<input type="checkbox"/>	<input type="checkbox"/>	<input type="checkbox"/>	<input type="checkbox"/>	<input type="checkbox"/>	<input type="checkbox"/>
Datum/Datum a čas		<input type="checkbox"/>	<input type="checkbox"/>	<input type="checkbox"/>	<input type="checkbox"/>	<input type="checkbox"/>	<input type="checkbox"/>	<input type="checkbox"/>	<input type="checkbox"/>	<input type="checkbox"/>	<input type="checkbox"/>	<input type="checkbox"/>	<input type="checkbox"/>	<input type="checkbox"/>	<input type="checkbox"/>	<input type="checkbox"/>	<input type="checkbox"/>	<input type="checkbox"/>	<input type="checkbox"/>	<input type="checkbox"/>
Typ kr. filmu (30)																				
Se snímky/Bez snímků		<input type="checkbox"/>	<input type="checkbox"/>	<input type="checkbox"/>	<input type="checkbox"/>	<input type="checkbox"/>	<input type="checkbox"/>	<input type="checkbox"/>	<input type="checkbox"/>	<input type="checkbox"/>	<input type="checkbox"/>	<input type="checkbox"/>	<input type="checkbox"/>	<input type="checkbox"/>	<input type="checkbox"/>	<input type="checkbox"/>	<input type="checkbox"/>	<input type="checkbox"/>	<input type="checkbox"/>	<input type="checkbox"/>

O K dispozici nebo nastaveno automaticky. – Není k dispozici.

- Před použitím
- Základní příručka
- Pokročilá příručka
 - Základy práce s fotoaparátem
 - Režim Auto / Režim Hybridní Auto
 - Další režimy fotografování
 - Režim P
 - Režim přehrávání
 - Funkce Wi-Fi
 - Nabídka nastavení
 - Příslušenství
 - Dotek
- Rejstřík



Karta nastavení

Položka	Odkazovaná stránka
Ztlumení	📖114
Hlasitost	📖114
Rady a tipy	📖115
Datum/čas	📖17
Časové pásmo	📖115
Zasunutí obj.	📖116
Režim Eco	📖116
Úspora energie	📖23, 📖116
Jas displeje	📖117
Úvodní obrázek	📖117
Formátovat	📖117
Číslování souborů	📖118
Vytvoř složku	📖119
Jednotky	📖119
Videosystém	📖123
Nastavení bezdrát. komunikace	📖87
Zobrazení loga osvědčení	📖119
Jazyk 	📖19
Resetovat vše	📖120

Karta přehrávání

Položka	Odkazovaná stránka
Přehrávání alba	📖84
Seznam/přehr. kr. filmy	📖67
Prezentace	📖70
Smazat	📖74
Ochrana	📖72
Otáčení	📖76
Oblíbené	📖78
Nast. fotoalba	📖133
i-Contrast	📖81
Korekce červ. očí	📖81
Výřez	📖79
Změnit velikost	📖79
Mé barvy	📖80
Přechod	📖64
Rolování zobr.	📖64
Skupiny snímků	📖69
Autootáčení	📖77
Obnovit	📖64

Před použitím

Základní příručka

Pokročilá příručka

Základy práce
s fotoaparátem

Režim Auto /
Režim Hybridní Auto

Další režimy
fotografování

Režim P

Režim přehrávání

Funkce Wi-Fi

Nabídka nastavení

Příslušenství

Dodatek

Rejstřík



Karta tisku

Položka	Odkazovaná stránka
Tisk	–
Vybrat sním. a počet	131
Vybrat rozsah	132
Vybrat všechny sním.	132
Zrušit všechny výb.	132
Nastavení tisku	131

Nabídka FUNC. režimu přehrávání

Položka	Odkazovaná stránka
Otáčení	76
Ochrana	72
Oblíbené	78
Smazat	74
Tisk	127
Skupinové přehrávání	69
Přehrát film	64
Přehrát připoj. kr. film	67
Chytrý výběr	71
Vyhled. snímku	68
Prezentace	70

Pokyny pro manipulaci

- Tento fotoaparát je velmi citlivé elektronické zařízení. Snažte se uchránit jej před pádem a nevystavovat jej silným nárazům.
- Nikdy neumisťujte fotoaparát do blízkosti magnetů, motorů nebo jiných zařízení, která generují silná elektromagnetická pole a mohla by způsobit nesprávnou funkci či vymazání dat snímků.
- Ulpěla-li na fotoaparátu nebo monitoru nečistota či voda, otřete jej měkkým, suchým hadříkem, například utěrkou na brýle. Při čištění nepoužívejte sílu.
- K čištění fotoaparátu ani obrazovky nikdy nepoužívejte organická rozpouštědla.
- Prach a nečistotu odstraňujte z objektivu pomocí ofukovacího štětce. Je-li čištění obtížné, obraťte na podporu zákazníků společnosti Canon.
- Chcete-li předejít kondenzaci vlhkosti na povrchu fotoaparátu při náhlých změnách teploty (je-li fotoaparát přenesen z chladu do tepla), umístěte fotoaparát do vzduchotěsného igelitového sáčku a před vyjmutím ze sáčku jej nechte pozvolna se přizpůsobit změně teploty.
- Vytvoří-li se na fotoaparátu kondenzační vlhkost, okamžitě jej přestaňte používat. Pokud tak neučiníte, můžete fotoaparát poškodit. Vyjměte paměťovou kartu a baterii a před dalším použitím vyčkejte, až se veškerá vlhkost zcela odpaří.
- Nepoužité baterie skladujte v plastovém sáčku nebo nějaké nádobě. Nebudete-li baterii nějakou dobu používat, pak ji pro zachování její výkonnosti přibližně jednou za rok nabijte a poté ji před ulovením použijte ve fotoaparátu tak dlouho, dokud se nevybíje.

Před použitím

Základní příručka

Pokročilá příručka

Základy práce s fotoaparátem

Režim Auto / Režim Hybridní Auto

Další režimy fotografování

Režim P

Režim přehrávání

Funkce Wi-Fi

Nabídka nastavení

Příslušenství

Dodatek

Rejstřík

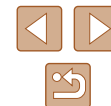

Specifikace

Fotoaparát

Obrazový snímač

Počet efektivních pixelů fotoaparátu
(Zpracování snímků může způsobit
snížení počtu pixelů.) Přibližně 20,2 megapixelů
Celkový počet pixelů Přibližně 21,1 megapixelů
Velikost obrazu Typ 1/2,3

Objektiv

Ohnisková vzdálenost
(ekvivalent 35mm kinofilmu) 4,5–54,0 mm (25 – 300 mm)
Zvětšení zoomu 12×

Digitální zoom

Zvětšení přibližně 4×
Max. zvětšení
(digitální x optický zoom) přibližně 48×
Ohnisková vzdálenost
(max. teleobjektiv,
ekvivalent 35mm kinofilmu) Ekvivalent přibližně 1 200 mm

Obrazovka (monitor)

Typ barevný TFT s tekutými krystaly
Velikost obrazovky 7,5 cm (3,0 palce)
Počet efektivních pixelů: cca 461 000 pixelů

Sekvenční fotografování (v souladu s CIPA)

Rychlost

(Liší se v závislosti na předmětu,
poloze zoomu a dalších faktorech snímání

a také na značce paměťových karet.) Běžné sekvenční fotografování
v režimech Auto/P:
Přibl. 2,5 snímků/s
Režim běžného sekvenčního
rychlého souvislého
fot.: Cca 7,2 snímků/s

Vestavěný blesk

Dosah blesku (širokouhlý konec) 50 cm – 4,0 m
Dosah blesku (teleskopický konec) 1,0 – 2,0 m

Rychlost závěrky

Režim Auto
(nastavení automatiky) 1 – 1/2 000 s
Rozsah ve všech režimech snímání
Max. 15 s
Min. 1/2 000 s
Rychlost (jednotka: s) Dlouhý režim závěrky
15; 13; 10; 8; 6; 5; 4; 3,2; 2,5; 2;
1,6; 1,3; 1

Clona

Číslo F 3,6 / 10 (W)
7,0 / 20 (T)

AF

Rámeček AF Detek. tváře AiAF (počet rámečků
AF: max. 9), AF sledování, Střed

Formát souboru V souladu s DFC (Design rule for
Camera File system); kompatibilní
s DPOF (verze 1.1)

Typ dat (statické snímky)

Obrazový formát souboru Exif 2.3 (DCF 2.0)
Typ snímků JPEG

Typ dat (filmy)

Formát záznamu MP4
Video MPEG-4 AVC/H.264
Zvuk MPEG-4 AAC-LC (monofonní)

Napájecí zdroj

Baterie NB-11LH

Před použitím

Základní příručka

Pokročilá příručka

Základy práce
s fotoaparátem

Režim Auto /
Režim Hybridní Auto

Další režimy
fotografování

Režim P

Režim přehrávání

Funkce Wi-Fi

Nabídka nastavení

Příslušenství

Dodatek

Rejstřík



Rozhraní	
Kabelový	vysokorychlostní USB (Mini-B) Analogový zvukový výstup (monofonní) Analogový video výstup (NTSC/PAL) HDMI (konektor D-Type HDMI)
Bezdrátová síť	Specifikace Wi-Fi : IEEE 802.11b/g/n Frekvence: 2,4 GHz Kanály: 1 – 11 Zabezpečení: WEP, WPA-PSK (AES/TKIP), WPA2-PSK (AES/TKIP) NFC
Provozní prostředí	
Teploty	0 – 40 °C
Rozměry (v souladu s CIPA) (ŠxVxH)	99,6 x 58,0 x 22,8 mm
Hmotnost (v souladu s CIPA)	
Včetně baterie,	
Paměťová karta	Přibliž. 147 g
Pouze tělo fotoaparátu	Přibliž. 130 g

Počet snímků / Doba záznamu, Doba přehrávání

Počet snímků (v souladu s CIPA)	Cca 180 snímků
Počet snímků v režimu Eco	Cca 265 snímků
Doba záznamu filmu (v souladu s CIPA)*1	Cca 40 min
Doba záznamu filmu (kontinuální snímání)*2	Cca 1 h 10 min
Doba přehrávání*3	Cca 4 h

- *1 Celková doba při opakovaném snímání za následujících podmínek:
- V režimu [AUTO], s veškerým dalším nastavením na výchozí hodnoty
- Se záznamem, zastavením, přiblížením a zapnutím a vypnutím fotoaparátu
- *2 Celková doba při opakovaném snímání za následujících podmínek:
- V režimu [AUTO] s veškerým dalším nastavením na výchozí hodnoty
- Automatické zastavení/obnovení po určité době nebo dosažení kapacity na záznam
- *3 Čas při přehrávání prezentace statických snímků.

Rozsah zaostřitelných vzdáleností

Režim fotografování	Rozsah zaostření	Nejkratší ohnisková vzdálenost (☐☐☐)	Nejdelší ohnisková vzdálenost (☐☐☐)
AUTO	–	1 cm – nekonečno	1,0 m – nekonečno
Ostatní režimy		5 cm – nekonečno	1,0 m – nekonečno
		1 – 50 cm	–
		3,0 m – nekonečno	3,0 m – nekonečno











Před použitím
Základní příručka
Pokročilá příručka
Základy práce s fotoaparátem
Režim Auto / Režim Hybridní Auto
Další režimy fotografování
Režim P
Režim přehrávání
Funkce Wi-Fi
Nabídka nastavení
Příslušenství
Dodatek
Rejstřík



Počet snímků, které lze uložit na paměťovou kartu



Počet snímků s poměrem stran (📖38) 4:3 na paměťovou kartu je následující. Mějte na paměti, že počet dostupných snímků se mění v závislosti na poměru stran.

Počet snímků, které lze uložit na 16GB paměťovou kartu (přibližný počet snímků)

L		1766
		
M1		3546
		
M2		9344
		
M		10798
		
S		80988
		

- Hodnoty v tabulce jsou měřeny podle standardů společnosti Canon a mohou se měnit v závislosti na fotografovaném objektu, použité paměti a nastavení fotoaparátu.

Doba záznamu na paměťovou kartu

Pixely	Doba záznamu na 16GB paměťovou kartu (přibliž.)	Doba záznamu jednoho klipu (přibliž.)
 (1920 x 1080)	1 h 8 min 34 s	29 min 59 s
 (1280 x 720)	3 h 58 min 1 s	29 min 59 s
 (640 x 480)	8 h 25 min 48 s	1 h

- Hodnoty v tabulce jsou měřeny podle standardů společnosti Canon a mohou se měnit v závislosti na fotografovaném objektu, použité paměti a nastavení fotoaparátu.
- Doba záznamu pro individuální filmy je založena na paměťových kartách hodnocených SD speed class 10. Nahrávání se může zastavit, pokud jsou použity karty hodnocené nižšími třídami rychlosti. Nahrávání se také automaticky zastaví, pokud velikost souboru dosáhne 4 GB nebo když se karta zaplní.

Před použitím
Základní příručka
Pokročilá příručka
Základy práce s fotoaparátem
Režim Auto / Režim Hybridní Auto
Další režimy fotografování
Režim P
Režim přehrávání
Funkce Wi-Fi
Nabídka nastavení
Příslušenství
Dodatek
Rejstřík

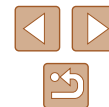

Baterie NB-11LH

Typ:	Nabíjecí lithium-iontová baterie
Nominální napětí:	3,6 V DC
Nominální kapacita:	800 mAh
Počet nabíjecích cyklů:	Cca 300x
Provozní teploty:	0 – 40 °C

Nabíječka baterií CB-2LF/CB-2LFE

Jmenovité vstupní hodnoty:	100 – 240 V AC (50/60 Hz)
Jmenovité výstupní hodnoty:	4,2 V DC, 0,41 A
Doba nabíjení:	Cca 2 hodiny 20 minut
Provozní teploty:	5 – 40 °C

- Velikost, hmotnost a počet dostupných snímků jsou založeny na pravidlech měření Camera & Imaging Products Association.
- Za určitých snímacích podmínek mohou být počty snímků a doby záznamu nižší než výše uvedené.
- Počet snímků / doba při použití plně nabitých baterií.

Před použitím
Základní příručka
Pokročilá příručka
Základy práce s fotoaparátem
Režim Auto / Režim Hybridní Auto
Další režimy fotografování
Režim P
Režim přehrávání
Funkce Wi-Fi
Nabídka nastavení
Příslušenství
Dodatek
Rejstřík



Rejstřík

A

AF servo 61
AF sledování 60
AV kabel 123, 124

B

Barva (vyvážení bílé) 56
Baterie → Datum/čas
(baterie pro datum/čas)
Nabíjení 16
Režim Eco 116
Stav 140
Úspora energie 23

Blesk

Deaktivace blesku 37, 63
Pomalá synchronizace 62
Zap 62

Blokování AE 54

Blokování zaostření 61

C

Camera Connect 88
CameraWindow 94, 125
CANON iMAGE GATEWAY 87, 99
Cestování s fotoaparátem 115
Citlivost ISO 55

Č

Černobílé snímky 57
Číslování souborů 118

D

Dálkové fotografování 110
Datum/čas
Baterie pro datum/čas 18
Nastavení 17
Přidání razítek data 37
Světový čas 115
Změna 18
Digitální telekonvertor 59
Digitální zoom 34
Dlouhá závěrka
(režim fotografování) 52
DPOF 131

E

Efekt miniatury
(režim fotografování) 48
Efekt objektivu rybí oko (režim
fotografování) 47
Efekt plakátu (režim fotografování) 47
Extra živé (režim fotografování) 47

F

Filmy
Doba záznamu filmu 151
Kvalita snímku (záznamové
pixely / rychlost snímání) 39
Úpravy 82
Fotoaparát
Resetovat vše 120

Fotografování

Datum/čas pořízení → Datum/čas

Informace o snímku 140

Funkce Wi-Fi 87

H

Hodiny 27
Hybridní Auto
(režim fotografování) 30

Ch

Chybová hlášení 138
Chytrá expozice
(režim fotografování) 50
Chytrý výběr 71

I

i-Contrast 55, 81
Indikátor 27

J

Jazyk zobrazování 19

K

Kabel HDMI 123
Kompenzace
Expozice 54
Kompresní poměr (kvalita snímku) 63
Konektor 124, 127
Korekce červených očí 81
Kreativní snímek 44
Kvalita snímku → Kompresní poměr
(kvalita snímku)

L

Levný fotoaparát
(režim fotografování) 49

M

Makro (rozsah zaostření) 58
Mazání 74
Mě barvy 56, 80
Monochromatický
(režim fotografování) 49
Mřížka 40

N

Nabídka
Tabulka 142
Základní činnosti 25
Nabídka FUNC.
Tabulka 143, 148
Základní činnosti 24
Nabídka Wi-Fi 91
Nabíječka baterií 2, 122
Napájení 122
→ Nabíječka baterií,
→ Baterie
Nast. fotoalba 133
Nízká hladina osvětlení
(režim fotografování) 46
Noční scéna z ruky
(režim fotografování) 46

O

Oblíbené 78
Obrazovka
Ikony 140, 141
Jazyk zobrazování 19
Nabídka → Nabídka FUNC.,
Nabídka Menu
Obsah balení 2
Odesílání snímků 105
Odesílání snímků do jiného
fotoaparátu 104

Před použitím
Základní příručka
Pokročilá příručka
Základy práce s fotoaparátem
Režim Auto / Režim Hybridní Auto
Další režimy fotografování
Režim P
Režim přehrávání
Funkce Wi-Fi
Nabídka nastavení
Příslušenství
Dodatek
Rejstřík



Odesílání snímků do počítače 94
Odesílání snímků do telefonu
Smartphone 88
Odesílání snímků do tiskárny 103
Odesílání snímků
na webové služby 99
Ohňostroj (režim fotografování) 46
Ochrana 72
Otáčení 76

P

P (režim snímání) 53
Paměťové karty 2
Doba záznamu filmu 151
Paměťové karty SD / SDHC / SDXC
→ Paměťové karty
PictBridge 123, 127
Poměr stran 38
Portrét (režim fotografování) 46
Prezentace 70
Programová automatika 53
Prohlížení 21
Chytrý výběr 71
Prezentace 70
Vyhledání snímku 68
Zobrazení indexu 67
Zobrazení jednotlivých
snímků 21
Zobrazení na televizoru 123
Zvětšené zobrazení 70
Přehrávání → Prohlížení
Připojení pomocí
přístupového bodu 95
Příslušenství 122

R

Rámečky AF 59
Resetovat vše 120
Režim Auto
(režim fotografování) 19, 28
Režim Eco 116
Režim měření expozice 54
Režim příst. bodu fotoap. 93
Rozsah zaostření
Makro 58
Rychlé souvislé fotografování
(režim fotografování) 52

Ř

Řemínek na zápěstí 2, 15
Řešení možných problémů 134

S

Samospoušť 36
2sekundová samospoušť 36
Přizpůsobení samospouště 36
Samospoušť-Detekce obličeje
(režim fotografování) 51
Samospoušť mrknutím
(režim fotografování) 50
Samospoušť-Detekce obličeje
(režim fotografování) 51
Samospoušť mrknutím
(režim fotografování) 50
Sépiové tónované snímky 57
Snímky
Doba zobrazení 43
Mazání 74
Ochrana 72
Přehrávání → Prohlížení

Software

Instalace 94
Ukládání snímků do počítače
94, 126
Stabilizace obrazu 41
Story Highlights 84
Střed (režim rámečku AF) 61
Světlo 42
Světový čas 115
Synchronizace snímků 108

T

Tisk 127
Tvář + AiAF (režim rámečku AF) 59

U

Ukládání snímků do počítače 94, 126

Ú

Úprava nebo smazání informací
o připojení 111
Úpravy
i-Contrast 81
Korekce červených očí 81
Mé barvy 80
Výřez 79
Změna velikosti snímků 79
Úsměv (režim fotografování) 50
Úspora energie 23
Uživatelské vyvážení bílé 56

V

Vyhledávání 68
Výchozí → Resetovat vše
Výřez 79, 129
Vyvážení bílé (barva) 56

Z

Zaostřování
AF servo 61
Rámečky AF 59
Zoom bodu AF 40
Záznamové pixely
(velikost snímku) 39
Změna velikosti snímků 79
Zobrazení na televizoru 123
Zoom 20, 29, 34
Zvětšené zobrazení 70
Zvuky 114

Před použitím
Základní příručka
Pokročilá příručka
Základy práce s fotoaparátem
Režim Auto / Režim Hybridní Auto
Další režimy fotografování
Režim P
Režim přehrávání
Funkce Wi-Fi
Nabídka nastavení
Příslušenství
Dodatek
Rejstřík



Upozornění k připojení Wi-Fi (k bezdrátové síti LAN)

- Země a regiony, které umožňují používání WLAN
 - Používání WLAN je v některých zemích a regionech omezeno a neoprávněné použití může být trestáno podle národních nebo místních ustanovení. Nechcete-li porušit ustanovení vztahující se na WLAN, navštivte webové stránky společnosti Canon a ověřte si, kde je používání těchto sítí dovoleno. Upozorňujeme, že společnost Canon nemůže být zodpovědná za jakékoliv potíže zapříčiněné používáním WLAN v jiných zemích a regionech.
- Nižší uvedené činnosti mohou mít za následek právní postih:
 - Změna či úprava produktu
 - Odstranění certifikačních nálepek z produktu
- V souladu s právními předpisy upravujícími zahraniční obchod a směnu je nutné pro export strategických prostředků či služeb (včetně tohoto produktu) za hranice Japonska získat od japonské vlády povolení k exportu (nebo povolení k transakci služby).
- Jelikož tento produkt obsahuje americký šifrovací software, spadá pod exportní regulační opatření vlády USA a nelze jej exportovat či dovézt do země, na než USA uvalily obchodní embargo.
- Nezapomeňte si poznamenat nastavení vámi používané bezdrátové sítě LAN. Nastavení bezdrátové sítě LAN uložená v tomto produktu se mohou změnit nebo vymazat v důsledku nesprávného fungování produktu, vlivem rádiových vln nebo statické elektřiny, nehody či poruchy. V rámci preventivních opatření si poznamenejte nastavení bezdrátového připojení LAN. Upozorňujeme, že společnost Canon nepřebírá žádnou zodpovědnost za přímé či nepřímé škody nebo ztrátu zisků následkem poškození nebo zničení obsahu.
- Při předání produktu další osobě, likvidaci nebo odeslání na opravu si nezapomeňte poznamenat nastavení bezdrátového připojení LAN a v případě potřeby obnovit výchozí nastavení produktu (vymazat nastavení).
- Společnost Canon neposkytuje žádnou náhradu za škody vzniklé v důsledku ztráty či krádeže produktu. Společnost Canon nepřijímá žádnou odpovědnost za škody nebo ztráty vzniklé neoprávněným přístupem nebo používáním cílových zařízení registrovaných k tomuto produktu v době ztráty nebo krádeže produktu.

- Tento produkt používejte v souladu s pokyny v této příručce. Funkci bezdrátového připojení LAN používejte v souladu s pokyny v této příručce. Společnost Canon nepřebírá žádnou zodpovědnost za škody či ztrátu produktu, pokud jsou produkt a jeho funkce využívány jiným způsobem, než jaký popisuje tato příručka.
- Bezdrátové připojení LAN nepoužívejte v případě, že se produkt nachází v blízkosti lékařského zařízení nebo jiného elektronického zařízení. Provoz bezdrátového připojení LAN v blízkosti lékařského zařízení nebo jiného elektronického zařízení může negativně ovlivnit činnost těchto zařízení.

Upozornění na rušení rádiových vln

- Tento produkt může být rušen jinými zařízeními, jež vysílají rádiové vlny. Chcete-li rušení předejít, umístěte tento produkt co nejdále od výše zmíněných zařízení nebo taková zařízení nepoužívejte současně s tímto produktem.

Bezpečnostní opatření

Jelikož připojení Wi-Fi využívá rádiových vln k přenosu signálů, je nutné dbát přísnějších bezpečnostních opatření než při využívání kabelových sítí LAN.

Při použití připojení Wi-Fi respektujte níže uvedené skutečnosti.

- Využívejte pouze sítě, k jejichž používání máte oprávnění. Tento produkt vyhledává blízké sítě Wi-Fi a výsledky hledání zobrazuje na obrazovce. Mohou se zobrazit i sítě (neznámé sítě), jež nemáte oprávnění používat. Připojení či pokus o připojení k těmto sítím však může být považováno za neoprávněný přístup. Používejte pouze ty sítě, k jejichž využívání máte oprávnění. Nepokoušejte se připojit k jiným neznámým sítím.

Před použitím

Základní příručka

Pokročilá příručka

Základy práce
s fotoaparátem

Režim Auto /
Režim Hybridní Auto

Další režimy
fotografování

Režim P

Režim přehrávání

Funkce Wi-Fi

Nabídka nastavení

Příslušenství

Dodatek

Rejstřík

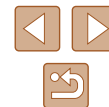

Nejsou-li bezpečnostní nastavení konfigurována správně, může dojít k níže uvedeným potížím.

- Monitorování přenosu
Třetí osoby mohou s nekalými úmysly monitorovat bezdrátové přenosy Wi-Fi a pokusit se získat vámi odeslaná data.
- Neoprávněný přístup do sítě
Třetí osoby mohou s nekalými úmysly získat neoprávněný přístup do vámi používané sítě a odcizit, upravit či zničit informace. Kromě toho se můžete stát obětí dalších typů neoprávněného přístupu, jako je například falešná identita (na základě falešné identity se někdo pokusí získat neoprávněný přístup k informacím) nebo útoky s využitím odrazového můstku (někdo získá neoprávněný přístup k vaší síti, kterou pak využívá jako odrazový můstek k zamaskování útoků na jiné systémy).

Chcete-li předejít tomuto typu problémů, nezapomeňte bezdrátovou síť Wi-Fi řádně zabezpečit. Bezdrátové připojení Wi-Fi používejte v tomto fotoaparátu jen v případě, že správně rozumíte zabezpečení připojení Wi-Fi a při konfiguraci bezpečnostních nastavení dovedete správně posoudit poměr mezi rizikem a pohodlím.



Fotoaparát může prostřednictvím připojení Wi-Fi tisknout na tiskárnách kompatibilních se standardem PictBridge. Díky technickým standardům PictBridge je snadné přímo připojit digitální fotoaparáty, tiskárny a další zařízení. Kromě toho zajišťuje nový standard označovaný jako DPS over IP připojení PictBridge v síťových prostředích. Fotoaparát je s tímto standardem kompatibilní.

Ochranné známky a licence

- Microsoft a Windows jsou ochrannými známkami nebo registrovanými ochrannými známkami společnosti Microsoft Corporation ve Spojených státech nebo v jiných zemích.
- Macintosh a Mac OS jsou ochrannými známkami společnosti Apple Inc. registrovanými ve Spojených státech a v jiných zemích.
- App Store, iPhone a iPad jsou ochrannými známkami společnosti Apple Inc.
- Logo SDXC je ochranná známka společnosti SD-3C, LLC.
- HDMI, logo HDMI a High-Definition Multimedia Interface jsou ochranné známky nebo registrované ochranné známky společnosti HDMI Licensing, LLC.
- Wi-Fi®, Wi-Fi Alliance®, WPA™, WPA2™ a Wi-Fi Protected Setup™ jsou ochrannými známkami nebo registrovanými ochrannými známkami asociace Wi-Fi Alliance.
- Značka N-Mark je ochranná známka nebo registrovaná ochranná známka společnosti NFC Forum, Inc. v USA a dalších zemích.
- Veškeré ostatní ochranné známky jsou majetkem příslušných vlastníků.
- Toto zařízení využívá technologii exFAT licencovanou společností Microsoft.
- This product is licensed under AT&T patents for the MPEG-4 standard and may be used for encoding MPEG-4 compliant video and/or decoding MPEG-4 compliant video that was encoded only (1) for a personal and non-commercial purpose or (2) by a video provider licensed under the AT&T patents to provide MPEG-4 compliant video. No license is granted or implied for any other use for MPEG-4 standard.

* Poznámka zobrazená podle potřeby v angličtině.

Před použitím
Základní příručka
Pokročilá příručka
Základy práce s fotoaparátem
Režim Auto / Režim Hybridní Auto
Další režimy fotografování
Režim P
Režim přehrávání
Funkce Wi-Fi
Nabídka nastavení
Příslušenství
Dodatek
Rejstřík

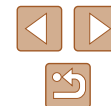

Zřeknutí se odpovědnosti

- Neautorizovaná reprodukce této příručky je zakázána.
- Všechny údaje jsou založeny na standardech testování společnosti Canon.
- Uváděné informace se mohou stejně jako specifikace a vzhled výrobku bez předchozího upozornění změnit.
- Ilustrace a snímky obrazovek v této příručce se mohou mírně lišit od skutečného vybavení.
- Nehledě na výše uvedené informace společnost Canon nepřebírá žádnou odpovědnost za libovolné ztráty vzniklé v důsledku používání tohoto výrobku.

Před použitím
Základní příručka
Pokročilá příručka
Základy práce s fotoaparátem
Režim Auto / Režim Hybridní Auto
Další režimy fotografování
Režim P
Režim přehrávání
Funkce Wi-Fi
Nabídka nastavení
Příslušenství
Dodatek
Rejstřík

