

PowerShot G5X

Uživatelská příručka k fotoaparátu

- Před použitím fotoaparátu si přečtěte tuto příručku včetně části „Bezpečnostní upozornění“ (14).
- Přečtení této příručky vám pomůže naučit se správně používat fotoaparát.
- Příručku uložte na bezpečném místě, abyste ji měli k dispozici pro případné budoucí použití.
- Klepnutím na tlačítka vpravo dole získáte přístup na ostatní stránky.
 - ▶: Další stránka
 - ◀: Předchozí stránka
 - ↩: Stránka před klepnutím na odkaz
- Chcete-li přejít na začátek kapitoly, klepněte na název kapitoly vpravo.

ČESKY

Před použitím

Základní příručka

Pokročilá příručka

Základy práce
s fotoaparátem

Režim Auto /
Režim Hybridní Auto

Další režimy fotografování

Režim P

Režimy Tv, Av, M a C

Režim přehrávání

Funkce Wi-Fi

Nabídka nastavení

Příslušenství

Dodatek

Rejstřík



Před použitím

Úvodní informace

Obsah balení

Před použitím fotoaparátu zkontrolujte, zda balení obsahuje následující položky.

Pokud některá z položek chybí, kontaktujte prodejce fotoaparátu.



Fotoaparát



Baterie
NB-13L*

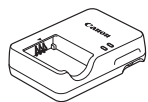

Nabíječka baterií
CB-2LH/CB-2LHE



Závěsný popruh
na krk



Adaptér pro popruh

* Neodlepujte přilepený obal z baterie.

- Dodávány jsou rovněž tištěné materiály.
- Paměťová karta není součástí balení (📖2).

Kompatibilní paměťové karty

Následující typy paměťových karet (prodávané samostatně) lze použít, a to bez ohledu na jejich kapacitu.

- Paměťové karty SD*¹
- Paměťové karty SDHC*^{1*2}
- Paměťové karty SDXC*^{1*2}



*¹ Karty odpovídají standardům SD. Správná činnost paměťových karet ve fotoaparátu však nebyla ověřována u všech typů paměťových karet.

*² Podporovány jsou také paměťové karty UHS-I.

Před použitím

Základní příručka

Pokročilá příručka

Základy práce
s fotoaparátem

Režim Auto /
Režim Hybridní Auto

Další režimy fotografování

Režim P

Režimy Tv, Av, M a C

Režim přehrávání

Funkce Wi-Fi

Nabídka nastavení

Příslušenství

Dodatek







Rejstřík



Poznámky na úvod a právní informace

- Pořídíte několik počátečních zkušebních snímků a přehrajte je, abyste se ujistili, že byly správně zaznamenány. Upozorňujeme, že společnost Canon Inc., její dceřiné firmy a pobočky ani distributoři nenesou žádnou odpovědnost za jakékoli škody vzniklé nesprávnou funkcí fotoaparátu nebo příslušenství (včetně paměťových karet), jež mají za následek poškození snímku, který má být zaznamenán a/nebo který má být zaznamenán ve strojově čitelném tvaru.
- Zákony na ochranu autorských práv ve vaší zemi mohou zakazovat použití vašich zaznamenaných snímků nebo autorskými právy chráněné hudby a snímků s hudbou na paměťové kartě pro jakékoli jiné než soukromé účely. Zamezte pořizování neautorizovaných záznamů porušujících autorská práva a berte na zřetel, že i snímky pořízené pro osobní potřebu na některých vystoupeních, výstavách nebo v některých komerčních prostorách mohou v určitých případech porušovat autorská nebo jiná práva.
- Informace o záručních podmínkách a zákaznické podpoře Canon naleznete v informacích o záruce dodávaných v sadě příruček k fotoaparátu.
- Přestože jsou obrazovka (monitor) a hledáček vyráběny v podmínkách extrémně přesného výrobního procesu a více než 99,99 % pixelů odpovídá konstrukčním požadavkům, mohou být v ojedinělých případech některé pixely vadné nebo se mohou zobrazovat jako červené nebo černé body. Tento jev neznamená závadu fotoaparátu a neovlivňuje zaznamenané snímky.
- Při dlouhodobějším používání fotoaparátu může dojít k zahřátí jeho těla. Tento jev neznamená závadu.

Typografické konvence v této příručce

- V této příručce jsou tlačítka a voliče fotoaparátu označeny ikonami, které se na nich na fotoaparátu nacházejí, resp. ikonami jim podobnými.
- Následující tlačítka a ovladače fotoaparátu jsou označeny ikonami. Čísla v závorkách odpovídají označení ovládacích prvků v kapitole „Části přístroje“ (4).
- [, 13] Ovládací kroužek (13) na přední straně
- [, 3] Přední ovladač (3) na přední straně
- [, 11] Tlačítko nahoru (11) na zadní straně
- [, 12] Tlačítko doleva (12) na zadní straně
- [, 17] Tlačítko doprava (17) na zadní straně
- [, 19] Tlačítko dolů (19) na zadní straně
- [, 18] Příkazový ovladač (18) na zadní straně
- Režimy fotografování stejně jako ikony a text, které se zobrazují na monitoru, jsou uváděny v hranatých závorkách.
- ⓘ: Důležité informace, které je třeba znát
- ⓘ: Poznámky a tipy pro pokročilé používání fotoaparátu
- ⓘ: Označuje použití dotykové obrazovky
- ⓘ xx: Stránky se souvisejícími informacemi (v tomto příkladu představují písmena „xx“ číslo stránky)
- Pokyny v této příručce se vztahují na používání fotoaparátu ve výchozím nastavení.
- Z praktických důvodů jsou všechny podporované paměťové karty zjednodušeně označovány jako „paměťové karty“.
- Níže uvedené symboly „▶“ Statické snímky“ a „▶“ Filmy“ označují, jak je funkce používána – jestli pro statické snímky nebo pro videosekvence.

Před použitím

Základní příručka

Pokročilá příručka

Základy práce
s fotoaparátem

Režim Auto /
Režim Hybridní Auto

Další režimy fotografování

Režim P

Režimy Tv, Av, M a C

Režim přehrávání

Funkce Wi-Fi

Nabídka nastavení

Příslušenství

Dodatek

Rejstřík



Části přístroje

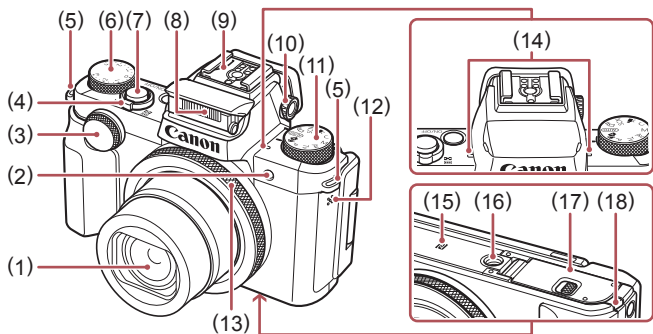

- | | |
|---|--|
| (1) Objektiv | (9) Sárňky pro blesk |
| (2) Světlo | (10) Volič dioptrické korekce |
| (3) Přední ovladač | (11) Volič režimů |
| (4) Páčka zoomu | (12) Reproduktor |
| Fotografování: [📷] (teleobjektiv) / [📷] (širokoúhlý objektiv) | (13) Ovládací kroužek |
| Přehrávání: [🔍] (zvětšení) / [📄] (index) | (14) Mikrofon |
| (5) Očko pro upevnění popruhu | (15) [N] (Značka N-Mark)*1 |
| (6) Volič kompenzace expozice | (16) Stativový závit |
| (7) Tlačítko spouště | (17) Krytka prostoru pro paměťovou kartu / baterii |
| (8) Blesk | (18) Krytka konektoru pro DC propojku |

*1 Používá se s funkcemi NFC (📖134).

*2 Použijete-li ochranu monitoru, může se zhoršit rozpoznání gest. V takovém případě zvýšte citlivost dotykové obrazovky (📖165).

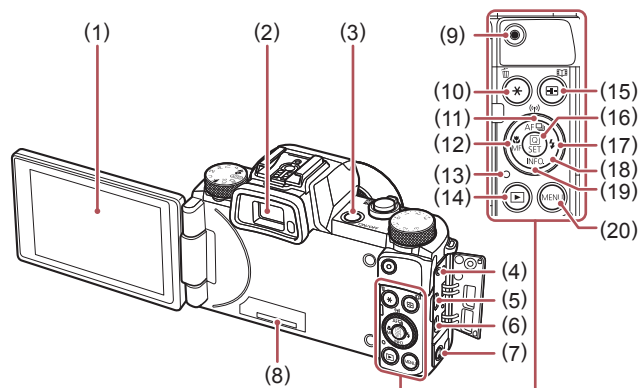

- | | |
|---|---|
| (1) Obrazovka (monitor)*2 | (12) Tlačítko [M] (Makro) / [MF] (Ruční zaostřování) / Doleva |
| (2) Hledáček | (13) Indikátor |
| (3) Tlačítko ON/OFF | (14) Tlačítko [▶] (Přehrávání) |
| (4) Konektor pro dálkovou spoušť | (15) Tlačítko [📷] (Volič rámečku AF) / [📷] (Význačné příběhy) |
| (5) Konektor DIGITAL (digitální výstup) | (16) Tlačítko [⚙️] (Nabídka Rychlé nastavení/Nastavení) |
| (6) Konektor HDMI™ | (17) Tlačítko [⚡] (Blesk) / Doprava |
| (7) Tlačítko [📶] (Připojení mobilního zařízení) | (18) Příkazový ovladač |
| (8) Sériové číslo (číslo těla) | (19) Tlačítko [INFO.] (Informace) / Dolů |
| (9) Tlačítko filmu | (20) Tlačítko [MENU] |
| (10) Tlačítko [✖] / [🗑️] (Smazání jednoho snímku) | |
| (11) Tlačítko [AF] (One Shot/Servo) / [📷] (Režim řízení) / [📶] (Wi-Fi) / Nahoru | |



- Otáčením příkazového ovladače můžete provádět většinu operací dostupných prostřednictvím tlačítek [▶] [◀] [📷] [▶], jako je výběr položek a procházení snímků.

Před použitím

Základní příručka

Pokročilá příručka

Základy práce s fotoaparátem

Režim Auto / Režim Hybridní Auto

Další režimy fotografování

Režim P

Režimy Tv, Av, M a C

Režim přehrávání

Funkce Wi-Fi

Nabídka nastavení

Příslušenství

Dodatek

Rejstřík



Obsah

Před použitím

Úvodní informace	2
Obsah balení	2
Kompatibilní paměťové karty.....	2
Poznámky na úvod a právní informace.....	3
Typografické konvence v této příručce.....	3
Části přístroje	4
Běžné činnosti s fotoaparátem	12
Bezpečnostní upozornění.....	14

Základní příručka

Základní operace	17
Použití dotykové obrazovky.....	17
Dotyk	17
Přetažení	17
Základní příprava	18
Nasazení popruhu	18
Správné držení fotoaparátu.....	18
Nabití baterie	18
Vložení baterie a paměťové karty.....	19
Vyjmutí baterie a paměťové karty.....	20
Použití monitoru.....	20
Nastavení úhlu a orientace monitoru.....	20
Nastavení data a času.....	20
Změna data a času.....	21
Jazyk zobrazování	22
Seznámení s činnostmi fotoaparátu.....	23
Fotografování (Režim Smart Auto).....	23
Prohlížení	24
Mazání snímků	25

Pokročilá příručka

Základy práce s fotoaparátem	26
Zapnutí/Vypnutí	26
Funkce úspory energie (Automatické vypnutí)	27
Funkce úspory energie v režimu fotografování	27
Funkce úspory energie v režimu přehrávání	27
Tlačítko spouště	27
Použití hledáčku	28
Režimy fotografování	29
Možnosti zobrazení v režimu fotografování.....	29
Použití nabídky Rychlé nastavení	30
Používání dotykové obrazovky ke konfiguraci nastavení	30
Použití obrazovky nabídky	31
Použití dotykové obrazovky.....	32
Klávesnice zobrazovaná na monitoru	32
Indikátory.....	33
Hodiny	34
Režim Auto / Režim Hybridní Auto	35
Fotografování s využitím fotoaparátu určených nastavení.....	35
Fotografování (Režim Smart Auto).....	35
Fotografování v režimu Hybridní Auto	37
Přehrávání krátkých filmů	38
Statické snímky / filmy	38
Statické snímky	38
Filmy	39
Ikony scén	39
Scény pro sekvenční fotografování	40
Ikony stabilizace obrazu	41
Rámečky na monitoru.....	41
Běžně používané, praktické funkce.....	42
Větší přiblížení objektů (Digitální zoom)	42

Před použitím

Základní příručka

Pokročilá příručka

Základy práce s fotoaparátem

Režim Auto / Režim Hybridní Auto

Další režimy fotografování

Režim P

Režimy Tv, Av, M a C

Režim přehrávání

Funkce Wi-Fi

Nabídka nastavení

Příslušenství

Dodatek

Rejstřík



Fotografování s využitím předvolených ohniskových vzdáleností (Skokový zoom).....	42
Použití samospouště	43
Použití samospouště pro eliminaci chvění fotoaparátu	43
Přizpůsobení samospouště	43
Fotografování prostřednictvím dotyku obrazovky (Expozice dotykem).....	44
Sekvenční fotografování.....	44
Zobrazení snímku při přehrávání	45
Používání identifikace tváře	46
Osobní informace	46
Registrace informací pro funkci Identifikace tváře.....	46
Fotografování	47
Kontrola a úprava zaregistrovaných informací	48
Přepsání a přidání informací o tváři	49
Vymazání registrovaných informací	50
Funkce pro uživatelské nastavení snímků	50
Změna poměru stran	50
Změna kvality snímku.....	51
Korekce zelených oblastí snímku způsobených rtuťovými výbojkami.....	51
Změna kvality filmů	52
Video NTSC.....	52
Video PAL.....	52
Pomocné funkce pro fotografování	53
Použití dvouosé elektronické vodováhy	53
Zvětšení zaostřovaného místa	53
Kontrola zavřených očí	54
Vypnutí automatické vodováhy.....	54
Změna nastavení režimu IS.....	54
Deaktivace stabilizace obrazu	54
Záznam filmů s objekty ve stejné velikosti, jako na zobrazení před zahájením snímání	55
Uživatelské přizpůsobení činnosti fotoaparátu	55

Zamezení spuštění pomocného světla AF	55
Zamezení rozsvícení světla redukce červených očí.....	56
Změna způsobu zobrazení snímku po jeho pořízení.....	56
Změna doby zobrazení snímku po jeho pořízení	56
Změna obrazovky zobrazené po pořízení snímků	57
Další režimy fotografování	58
Automatická aplikace efektů (Kreativní snímek)	58
Zábava s různými variantami snímků z každého snímku	58
Výběr efektů	59
Záznam filmů s různými efekty	59
Přehrávání filmů Kreativní snímek	59
Specifické scény.....	60
Aplikace speciálních efektů	61
Pořizování autotypů s optimálním nastavením (Autoportrét)	61
Pořizování snímků vysoce kontrastních scén (Velký dynamický rozsah).....	62
Přidávání uměleckých efektů	63
Pořizování snímků s vybledlými barvami (Nostalgie)	63
Fotografování s efektem objektivu rybí oko (Efekt rybí oko)	63
Pořizování snímků se vzhledem zmenšených modelů (Efekt miniatury)	64
Rychlosti přehrávání a odhadované doby přehrávání (pro jednonutové klipy)	64
Fotografování s efektem levného fotoaparátu (Levný fotoaparát)	65
Zvýraznění objektů na pozadí (Rozostření pozadí).....	65
Fotografování se změkčujícím efektem.....	66
Monochromatické snímky.....	66
Speciální režimy pro jiné účely.....	67
Fotografování hvězdné oblohy (Hvězda).....	67
Fotografování osob pod hvězdnou oblohou (Hvězdný portrét).....	67

Před použitím

Základní příručka

Pokročilá příručka

Základy práce s fotoaparátem

Režim Auto / Režim Hybridní Auto

Další režimy fotografování

Režim P

Režimy Tv, Av, M a C

Režim přehrávání

Funkce Wi-Fi

Nabídka nastavení

Příslušenství

Dodatek

Rejstřík



Fotografování nočních scén pod hvězdnou oblohou (Noční obloha s hvězdami).....	68	Úprava automatického nastavení ND filtru.....	81
Fotografování hvězdných stop (Stopy hvězd).....	69	Barvy snímku.....	82
Natáčení filmů pohybu hvězd (Časosběrný film o hvězdách).....	70	Zachycení přirozených barev (Vyvážení bílé).....	82
Úprava barev.....	72	Uživatelské vyvážení bílé.....	82
Nastavení zaostření.....	72	Ruční korekce vyvážení bílé.....	82
Záznam různých druhů filmů.....	73	Změna barevných tónů snímku (Mé barvy).....	83
Záznam filmů v režimu [].....	73	Vlastní barva.....	84
Blokování nebo změna jasu snímku před zahájením záznamu.....	74	Rozsah zaostření a zaostřování.....	84
Zakázání funkce [] Automatický delší čas.....	74	Požívání snímků zblízka (Makro).....	84
Korekce výrazného chvění fotoaparátu.....	75	Fotografování v režimu ručního zaostřování.....	85
Nastavení zvuku.....	75	Snadná identifikace oblasti zaostření (Zvýraznění okrajů pro MF).....	86
Deaktivace větrného filtru.....	75	Bracketing zaostřování (BKT zaostření).....	86
Použití tlumiče.....	75	Digitální telekonvertor.....	87
Záznam krátkých klipů.....	75	Výběr metody AF.....	87
Efekty přehrávání.....	76	Jeden bod AF.....	87
Záznam filmů iFrame.....	76	Posouvání a změna velikostí rámečků AF (Jeden bod AF).....	87
Režim P.....	77	+Sledování.....	88
Fotografování v režimu programové automatiky (režim [P]).....	77	Fotografování s funkcí AF servo.....	88
Jas snímku (Expozice).....	78	Změna režimu zaostřování.....	89
Nastavení jasu snímku (Kompenzace expozice).....	78	Výběr zaostřované osoby (Výběr tváře).....	89
Blokování jasu snímku / Expozice (Blokování AE).....	78	Výběr zaostřovaného objektu (AF dotykem).....	90
Změna režimu měření expozice.....	78	Fotografování s funkcí blokování AF.....	91
Propojení rámečku bodu bodového AE s rámečkem AF.....	79	Blesk.....	91
Změna citlivosti ISO.....	79	Změna nastavení režimu blesku.....	91
Úprava automatického nastavení citlivosti ISO.....	80	Auto.....	91
Změna úrovně potlačení šumu (NR u vysokých citlivostí ISO).....	80	Zap.....	91
Bracketing expozice (Fotografování v režimu AEB).....	80	Pomalá synchronizace.....	92
Korekce dynamického rozsahu (Korekce DR).....	81	Vyp.....	92
Korekce stínů.....	81	Nastavení kompenzace zábleskové expozice.....	92
		Fotografování s funkcí blokování FE.....	93
		Změna časování blesku.....	93

Před použitím

Základní příručka

Pokročilá příručka

Základy práce s fotoaparátem

Režim Auto / Režim Hybridní Auto

Další režimy fotografování

Režim P

Režimy Tv, Av, M a C

Režim přehrávání

Funkce Wi-Fi

Nabídka nastavení

Příslušenství

Dodatek

Rejstřík



Ostatní nastavení	94
Změna kvality snímku.....	94
Fotografování ve formátu RAW	94
Použití nabídky.....	95
Změna nastavení režimu IS.....	95
Režimy Tv, Av, M a C	96
Nastavení rychlosti závěrky (režim [Tv])	96
Nastavení clonového čísla (režim [Av]).....	97
Nastavení rychlosti závěrky a clonového čísla (režim [M])	97
Pořizování dlouhých expozic (Bulb)	98
Nastavení výkonu blesku	99
Záznam filmů s určeným nastavením rychlosti závěrky a clonového čísla.....	99
Přizpůsobení ovládacích prvků a zobrazení.....	100
Přizpůsobení zobrazených informací	100
Přizpůsobení zobrazených informací	101
Přiřazení funkcí k ovladačům	101
Přizpůsobení nabídky Rychlé nastavení	102
Výběr položek, které budou zahrnuty v nabídce	102
Změna uspořádání položek nabídky	103
Uložení nastavení fotoaparátu	103
Nastavení, která lze uložit	103
Uložení běžně používaných položek nabídky režimu fotografování (Má nabídka)	104
Režim přehrávání	105
Prohlížení	105
Použití dotykové obrazovky.....	106
Přepínání režimů zobrazení	107
Varovná indikace přeexpozice (přeexponovaná místa).....	107
Histogram	108
Histogram RGB, zobrazení informací GPS	108

Zobrazení krátkých filmů zaznamenaných v režimu Kreativní snímek (Filmy Kreativní snímek)	108
Prohlížení filmů vytvořených při pořizování statických snímků (Krátký film)	109
Prohlížení podle data	109
Ověření osob detekovaných identifikací tváře.....	109
Procházení a filtrování snímků.....	110
Procházení snímků ve formě indexu	110
Použití dotykové obrazovky.....	110
Vyhledání snímků na základě zadaných podmínek	110
Skok mezi snímky pomocí předního ovladače	111
Použití dotykové obrazovky.....	112
Zobrazení jednotlivých snímků ve skupině.....	112
Úprava informací pro funkci Identifikace tváře	113
Změna jmen.....	113
Vymazání jmen	113
Možnosti prohlížení snímků.....	114
Zvětšování snímků	114
Použití dotykové obrazovky.....	114
Prohlížení prezentací.....	114
Ochrana snímků	115
Použití nabídky	115
Výběr jednotlivých snímků.....	116
Výběr rozsahu	116
Nastavení ochrany u všech snímků současně	117
Odstranění ochrany u všech snímků současně	117
Mazání snímků	118
Vymazání více snímků současně	118
Volba metody výběru snímků	118
Výběr jednotlivých snímků.....	119
Výběr rozsahu	119
Označení všech snímků současně.....	119
Otáčení snímků	120
Použití nabídky	120

Před použitím

Základní příručka

Pokročilá příručka

Základy práce
s fotoaparátem

Režim Auto /
Režim Hybridní Auto

Další režimy fotografování

Režim P

Režimy Tv, Av, M a C

Režim přehrávání

Funkce Wi-Fi

Nabídka nastavení

Příslušenství

Dodatek

Rejstřík



Vypnutí automatického otáčení	120
Označení snímků jako oblíbených	121
Použití nabídky	121
Praktické ovládání: Akce ovládání dotykem	122
Použití funkcí u akcí ovládání dotykem	122
Změna funkcí u akcí ovládání dotykem	122
Přiřaditelné funkce	122
Úpravy statických snímků	123
Změna velikosti snímků	123
Použití nabídky	123
Výřez	124
Změna barevných tónů snímku (Mé barvy)	125
Úprava jasu snímku (i-Contrast)	125
Korekce červených očí	126
Úpravy filmů	127
Omezení velikosti souborů	128
Kvalita snímku komprimovaných filmů	128
Mazání kapitol filmů	128
Prohlížení alb (Význačné příběhy)	129
Výběr motivů do alb	129
Přidání hudby na pozadí k albům	130
Vytváření vlastních alb	131
Zkombinování krátkých klipů	132
Funkce Wi-Fi	133
Dostupné funkce Wi-Fi	133
Odeslání snímků do telefonu Smartphone	134
Odeslání snímků do telefonu Smartphone kompatibilního s NFC	134
Připojení prostřednictvím NFC při vypnutém fotoaparátu nebo při aktivním režimu fotografování	134
Připojení prostřednictvím NFC při nastavení fotoaparátu do režimu přehrávání	136
Odeslání do telefonu Smartphone přiřazeného k tlačítku	136

Přidání telefonu Smartphone pomocí nabídky Wi-Fi	138
Použití jiného přístupového bodu	139
Předchozí přístupové body	140
Ukládání snímků do počítače	140
Příprava k registraci počítače	140
Kontrola počítačového systémového prostředí	140
Instalace softwaru	140
Konfigurace počítače pro připojení prostřednictvím Wi-Fi (pouze systém Windows)	141
Ukládání snímků do připojeného počítače	142
Ověření kompatibility přístupového bodu	142
Použití přístupových bodů kompatibilních s WPS	142
Připojení k přístupovým bodům na seznamu	144
Předchozí přístupové body	145
Odesílání snímků do registrované webové služby	145
Registrace webových služeb	145
Registrace služby CANON iMAGE GATEWAY	146
Registrace dalších webových služeb	147
Přenos snímků na webové služby	148
Bezdrátový tisk snímků na připojené tiskárně	148
Odeslání snímků do jiného fotoaparátu	149
Možnosti odesílání snímků	150
Odeslání více snímků	150
Výběr jednotlivých snímků	150
Výběr rozsahu	151
Odeslání oblíbených snímků	151
Poznámky k odesílání snímků	152
Výběr počtu záznamových pixelů (Velikost snímku)	152
Přidání komentářů	152
Automatické odesílání snímků (Synchronizace snímků)	153
Základní příprava	153
Příprava fotoaparátu	153
Příprava počítače	153
Odesílání snímků	154

Před použitím

Základní příručka

Pokročilá příručka

Základy práce
s fotoaparátem

Režim Auto /
Režim Hybridní Auto

Další režimy fotografování

Režim P

Režimy Tv, Av, M a C

Režim přehrávání

Funkce Wi-Fi

Nabídka nastavení

Příslušenství

Dodatek

Rejstřík



Zobrazení odeslaných snímků na telefonu Smartphone prostřednictvím funkce Synchronizace snímků.....	154
Použití telefonu Smartphone pro zobrazení snímků ve fotoaparátu a ovládání fotoaparátu	155
Opatření snímků ve fotoaparátu geografickými značkami.....	155
Dálkové fotografování.....	156
Úprava nebo vymazání nastavení Wi-Fi	157
Úpravy informací o připojení.....	157
Změna přezdívky zařízení	157
Vymazání informací o připojení	157
Změna přezdívky fotoaparátu.....	158
Opětovné nastavení sítě Wi-Fi na výchozí hodnoty	158
Nabídka nastavení.....	159
Nastavení základních funkcí fotoaparátu	159
Ukládání snímků na základě data	159
Číslování souborů.....	159
Formátování paměťových karet.....	160
Nízkoúrovňové formátování	160
Změna videosystému	160
Kalibrace elektronické vodováhy	161
Resetování elektronické vodováhy.....	161
Přepnutí barvy informací na obrazovce.....	161
Použití režimu Eco.....	161
Nastavení funkce Úspora energie	162
Jas monitoru	162
Světový čas	162
Datum a čas	163
Nastavení doby pro zasunutí objektivu.....	163
Jazyk zobrazování.....	163
Ztišení činnosti fotoaparátu	164
Nastavení hlasitosti	164
Uživatelské přizpůsobení zvuků	164
Úvodní obrazovka.....	164

Skrutí rad a tipů	165
Nastavení dotykové obrazovky.....	165
Zobrazení metrických / nemetrických hodnot.....	165
Ověřování log osvědčení.....	165
Nastavení údajů copyrightu pro záznam do snímků.....	165
Odstranění všech údajů copyrightu	166
Úprava dalších nastavení	166
Obnovení výchozích nastavení fotoaparátu	166
Příslušenství.....	167
Přehled systému.....	168
Volitelné příslušenství.....	169
Příslušenství pro napájení	169
Zábleskové jednotky.....	169
Ostatní příslušenství.....	170
Tiskárny	170
Ukládání snímků a filmů	170
Použití volitelného příslušenství	170
Přehrávání na televizoru.....	170
Napájení fotoaparátu ze standardní elektrické zásuvky.....	171
Vložení a nabití baterie.....	172
Použití počítače k nabití baterie	173
Použití dálkové spouště (prodáváná samostatně).....	174
Použití externího blesku (prodáváný samostatně)	174
Blesky Speedlite EX	174
Použití ramena pro blesk Speedlite SB-E2 (prodávané samostatně)	175
Nastavení fotoaparátu dostupná při použití externího blesku (prodáváný samostatně)	175
Použití softwaru.....	176
Kabelová připojení k počítači.....	176
Kontrola počítačového systémového prostředí	176
Instalace softwaru	177
Ukládání snímků do počítače	177

Před použitím

Základní příručka

Pokročilá příručka

Základy práce s fotoaparátem

Režim Auto / Režim Hybridní Auto

Další režimy fotografování

Režim P

Režimy Tv, Av, M a C

Režim přehrávání

Funkce Wi-Fi

Nabídka nastavení

Příslušenství

Dodatek

Rejstřík



Tisk snímků	178
Snadný tisk	178
Konfigurace nastavení tisku	179
Oříznutí snímků před tiskem	180
Výběr velikosti papíru a rozvržení před tiskem	180
Dostupné možnosti rozvržení	181
Tisk průkazových fotografií	181
Tisk filmových scén	181
Možnosti tisku filmů	181
Přidávání snímků na seznam tisků (DPOF)	182
Konfigurace nastavení tisku	182
Nastavení tisku pro jednotlivé snímky	182
Nastavení tisku pro rozsah snímků	183
Nastavení tisku pro všechny snímky	183
Vymazání všech snímků ze seznamu tisků	183
Tisk snímků přidaných na seznam tisků (DPOF)	183
Přidání snímků do fotoalba	184
Volba metody výběru snímků	184
Přidání jednotlivých snímků	184
Přidání všech snímků do fotoalba	184
Odebrání všech snímků z fotoalba	184
Dodatek	185
Odstraňování problémů	185
Zprávy zobrazované na monitoru	189
Informace zobrazované na monitoru	191
Fotografování (zobrazené informace)	191
Stav baterie	191
Přehrávání (podrobné informace)	192
Přehled panelu pro ovládání filmů	193
Tabulky funkcí a nabídek	193
Funkce dostupné v jednotlivých režimech fotografování	193
Nabídka Rychlé nastavení	196

Karta fotografování	199
Karta [📷1]	199
Karta [📷2]	201
Karta [📷3]	202
Karta [📷4]	203
Karta [📷5]	204
Karta [📷6]	206
Karta [📷7]	206
Karta [📷8]	207
Karta nastavení	207
Karta Má nabídka	208
Karta přehrávání	208
Karta tisku	209
Pokyny pro manipulaci	209
Specifikace	210
Fotoaparát	210
Počet snímků / Doba záznamu, Doba přehrávání	211
Rozsah zaostřitelných vzdáleností	211
Počet snímků, které lze uložit na paměťovou kartu	212
Doba záznamu na paměťovou kartu	212
Baterie NB-13L	213
Nabíječka baterií CB-2LH/CB-2LHE	213
Kompaktní napájecí adaptér CA-DC30/CA-DC30E	213
Rejstřík	214
Upozornění k připojení Wi-Fi (k bezdrátové síti LAN)	216
Upozornění na rušení rádiových vln	216
Bezpečnostní opatření	216
Ochranné známky a licence	217
Zřeknutí se odpovědnosti	217

Před použitím

Základní příručka

Pokročilá příručka

Základy práce
s fotoaparátem

Režim Auto /
Režim Hybridní Auto

Další režimy fotografování

Režim P

Režimy Tv, Av, M a C

Režim přehrávání

Funkce Wi-Fi

Nabídka nastavení

Příslušenství

Dodatek

Rejstřík



Běžné činnosti s fotoaparátem

Fotografování

- Použití fotoaparátem určených nastavení (Režim Auto, Režim Hybridní Auto)
- [635](#), [637](#)
- Pozorování několika efektů aplikovaných na každý snímek s použitím fotoaparátem určených nastavení (Režim Kreativní snímek)
- [58](#)
- Pořizování autoportrétů s optimálním nastavením (Autoportrét)
- [61](#)

Pořízení kvalitních snímků osob



Specifické scény



Aplikace speciálních efektů



Živé barvy
([61](#))



Efekt plakátu
([61](#))



Nostalgie
([63](#))



Efekt rybí oko
([63](#))



Efekt miniaturny
([64](#))



Levný fotoaparát
([65](#))



Rozostření pozadí
([65](#))



Změkčující efekt
([66](#))



Monochromatický
([66](#))

- Zaostření na tváře osob
- [35](#), [60](#), [88](#), [89](#)
- Fotografování bez blesku (Vypnutí blesku)
- [35](#)
- Zhotovení autoportrétů (Samospoušť)
- [43](#)
- Kombinace filmových klipů a snímků (Krátký film)
- [37](#)

Před použitím

Základní příručka

Pokročilá příručka

Základy práce
s fotoaparátem

Režim Auto /
Režim Hybridní Auto

Další režimy fotografování

Režim P

Režimy Tv, Av, M a C

Režim přehrávání

Funkce Wi-Fi

Nabídka nastavení







Příslušenství

Dodatek





Rejstřík



Prohlížení

- Prohlížení snímků (Režim přehrávání)
 -  105
- Automatické přehrávání snímků (Prezentace)
 -  114
- Prohlížení snímků na televizoru
 -  170
- Prohlížení snímků na počítači
 -  176
- Rychlé procházení mezi snímky
 -  110
- Vymazání snímků
 -  118
- Automatické vytvoření alba
 -  129

Záznam a prohlížení filmů

- Záznam filmů
 -  35,  73,  99
- Prohlížení filmů (Režim přehrávání)
 -  105



Tisk

- Tisk snímků
 -  178

Ukládání

- Uložení snímků do počítače
 -  177

Používání funkcí Wi-Fi

- Odeslání snímků do telefonu Smartphone
 -  134
- Sdílení snímků online
 -  145
- Odeslání snímků do počítače
 -  153

Před použitím

Základní příručka

Pokročilá příručka

Základy práce s fotoaparátem

Režim Auto / Režim Hybridní Auto

Další režimy fotografování

Režim P

Režimy Tv, Av, M a C

Režim přehrávání

Funkce Wi-Fi

Nabídka nastavení

Příslušenství

Dodatek

Rejstřík



Bezpečnostní upozornění

- Před použitím výrobku si nezapomeňte pečlivě přečíst níže uvedená bezpečnostní upozornění. Vždy dbejte na to, abyste výrobek používali správným způsobem.
- Bezpečnostní upozornění zde uvedená mají zabránit zranění uživatele či dalších osob a zamezit škodám na majetku.
- U každého samostatně prodávaného příslušenství si před jeho použitím přečtěte dodávané pokyny.

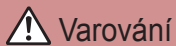

Varování

Označuje možnost vážného zranění či smrtelného úrazu.

- Nepoužívejte blesk v bezprostřední blízkosti očí osob. Intenzivní světlo záblesku by mohlo způsobit poškození zraku. Zejména při fotografování malých dětí s bleskem udržujte odstup minimálně 1 metr od fotografovaného dítěte.
- Zařízení skladujte mimo dosah dětí a batolat. Závěsný popruh omotaný okolo krku dítěte může způsobit udušení. Pokud váš výrobek používá napájecí kabel, může náhodné omotání kabelu okolo krku dítěte způsobit udušení. Krytka sáněk pro blesk je nebezpečná v případě, že dojde k jejímu poknutí. Dojde-li k takovéto situaci, ihned vyhledejte lékařskou pomoc.
- Používejte pouze doporučené napájecí zdroje.
- Výrobek nerozebírejte, neupravujte, ani jej nevystavujte vysokým teplotám.
- Pokud je baterie opatřena přilepeným obalem, tento obal neodlepujte.
- Chraňte výrobek před pádem a nevystavujte jej silným nárazům.
- Nedotýkejte se vnitřních částí výrobku v případě, že došlo k jejich odhalení například v důsledku pádu výrobku.
- Výrobek přestaňte ihned používat v případě, že z něho vychází kouř nebo neobvyklý zápach, a v dalších případech, kdy se chová nestandardním způsobem.

- K čištění výrobku nepoužívejte organická rozpouštědla, jako je alkohol, benzín nebo ředidla.
- Zamezte kontaktu výrobku s kapalinami a nedopusťte vniknutí kapaliny nebo cizího objektu do vnitřních částí výrobku. Mohlo by dojít k vzniku požáru nebo k úrazu elektrickým proudem. Pokud dojde k zvlhnutí výrobku nebo k vniknutí kapaliny či cizích objektů do vnitřních částí výrobku, ihned vyjměte baterii/baterie nebo výrobek odpojte od elektrické sítě.

- Pokud je váš model přístroje vybaven hledáčkem nebo výměnným objektivem, nedívejte se hledáčkem ani objektivem do silných zdrojů světla (například slunce za jasného dne nebo silný zdroj umělého světla).

Hrozí riziko poškození vašeho zraku.

- Pokud je váš model přístroje vybaven výměnným objektivem, neopouštějte objektiv (nebo fotoaparát s nasazeným objektivem) na slunci bez nasazené krytky objektivu. Mohlo by dojít k požáru.

- Nedotýkejte se výrobku za bouřky, pokud je připojen k elektrické síti. Mohlo by dojít k vzniku požáru nebo k úrazu elektrickým proudem. Ihned přestaňte výrobek používat a vzdalte se od něj.

- Používejte pouze doporučené baterie.
- Neumísťujte baterii/baterie do blízkosti otevřeného ohně ani je do něj nevhazujte. Mohlo by dojít k explozi nebo vytečení baterie/baterií a následnému úrazu elektrickým proudem nebo požáru. V případě, že dojde ke kontaktu unikajícího elektrolytu z baterie s očima, ústy, pokožkou nebo oděvem, okamžitě postižená místa opláchněte vodou.

- Pokud výrobek využívá nabíječku baterií, věnujte pozornost následujícím pokynům.
 - Pravidelně odpojujte kabel a suchým hadříkem otřete prach a nečistoty ulpělé na síťové vidlici, vnějších částech zásuvky elektrické sítě a okolním prostředí.
 - Síťovou vidlici nezapojujte ani neodpojujte mokřou rukama.

Před použitím

Základní příručka

Pokročilá příručka

Základy práce s fotoaparátem

Režim Auto / Režim Hybridní Auto

Další režimy fotografování

Režim P

Režimy Tv, Av, M a C

Režim přehrávání

Funkce Wi-Fi

Nabídka nastavení

Příslušenství

Dodatek

Rejstřík



- Nepoužívejte zařízení způsobem vedoucím k překročení jmenovité kapacity zásuvky elektrické sítě a napájecích kabelů. Nepoužívejte zařízení v případě poškození propojovací vidlice kabelu, ani v případě nesprávného (nedostatečného) zasunutí vidlice kabelu do zásuvky elektrické sítě.
- Dejte pozor, aby se konektory ani vidlice nedostaly do kontaktu s prachem a kovovými předměty (jako jsou špendlíky nebo klíče).
- Pokud je váš výrobek vybaven napájecím kabelem, nepřerušujte, nepoškozujte a neupravujte kabel, ani na něj neumísťte těžké předměty.

Mohlo by dojít k vzniku požáru nebo k úrazu elektrickým proudem.

- Na místech, kde je zakázáno fotografovat, fotoaparát vypněte. Elektromagnetické vlnění produkované fotoaparátem může narušovat činnost elektronických přístrojů a dalších zařízení. Při použití výrobku na místech, kde je používání elektronických zařízení omezeno (například uvnitř letadel a zdravotnických zařízení), dbejte patřičné pozornosti a dodržujte pokyny.

- Zamezte dlouhodobému kontaktu fotoaparátu s pokožkou. I když fotoaparát není na dotek horký, může dojít k nízkoteplotním popáleninám a zrudnutí pokožky nebo tvorbě puchýřů. Na horkých místech a v případech špatného větrání nebo necitlivé pokožky použijte stativ.

 Upozornění	Označuje možnost zranění.
---	---------------------------

- Při přenášení výrobku za popruh dbejte na to, abyste výrobkem do něčeho neudeřili, ani jej nevystavili silným nárazům nebo otřesům nebo jej nezachytili o jiné předměty.
- Dejte pozor, abyste nevystavili objektiv působení silného nárazu nebo tlaku.

Mohli byste poškodit fotoaparát nebo se poranit.

- Dejte pozor, abyste nevystavili monitor silným nárazům. Dojde-li k prasknutí monitoru, můžete se zranit střepy z monitoru.

- Při použití blesku dejte pozor, abyste nezakrývali reflektor blesku prsty nebo oblečením.

Mohlo by dojít k popálení nebo poškození blesku.

- Výrobek nepoužívejte, neumísťte ani neskladujte na následujících místech:
 - Místa vystavená přímému slunečnímu záření
 - Místa vystavená teplotám nad 40 °C
 - Místa s vysokou vlhkostí či prašností

Na výše uvedených místech může dojít k úniku elektrolytu, přehřátí nebo výbuchu baterií a následnému požáru, popálení, úrazu elektrickým proudem nebo jinému úrazu.

Přehřátí a poškození výrobku může vést k úrazu elektrickým proudem, požáru, popálení nebo k jinému zranění.

- Přechodové efekty v prezentacích mohou při dlouhodobém pozorování vyvolat nepříjemné pocity.
- Při použití volitelných objektivů, filtrů a filtrových adaptérů (jsou-li dostupné) kontrolujte správné připevnění tohoto příslušenství. Dojde-li k uvolnění a pádu příslušenství objektivu, může se roztrhnout a skleněné střepy z čoček mohou způsobit požezání.

- U výrobků s automatickým vysouváním a zasouváním blesku dávejte při zasouvání blesku pozor, abyste se neskřípli.

Mohlo by dojít ke zranění.

Upozornění	Označuje možnost škod na majetku.
-------------------	-----------------------------------

- Nemířte fotoaparátem do silných zdrojů světla, jaký představuje například slunce za jasného dne nebo silný zdroj umělého světla. Takovéto jednání by mohlo způsobit poškození obrazového snímače nebo vnitřních součástí přístroje.

- Při použití fotoaparátu na písčité pláži nebo ve větrném prostředí dbejte na to, aby se do přístroje nedostal písek nebo prach.

- U výrobků s automatickým vysouváním a zasouváním blesku netiskněte blesk silou dolů ani se jej nepokoušejte páčením otevřít.

Mohlo by dojít k poškození výrobku.

Před použitím

Základní příručka

Pokročilá příručka

Základy práce s fotoaparátem

Režim Auto / Režim Hybridní Auto

Další režimy fotografování

Režim P

Režimy Tv, Av, M a C

Režim přehrávání

Funkce Wi-Fi

Nabídka nastavení

Příslušenství

Dodatek

Rejstřík



- Bavlněným tamponem nebo kouskem látky otřete zblesku veškeré cizí objekty, jako je prach, špína apod.
Teplo vydávané bleskem může způsobit uvolnění kouře z cizího objektu nebo může dojít k poruše výrobku.

• Pokud výrobek nepoužíváte, vyjměte baterii/baterie a uložte je. Jakékoli vytečení baterie může způsobit poškození výrobku.

- Před likvidací baterie/baterií zakryjte kontakty páskou či jiným izolačním materiálem.

Dotyk těchto kontaktů a jiných kovových materiálů může vést k vzniku požáru nebo výbuchu.

- Nepoužíváte-li výrobek, odpojte od elektrické sítě jakoukoli nabíječku baterií používanou s výrobkem. Používaný výrobek nezakryvejte oblečením ani jinými objekty.

Dlouhodobé nepřerušené zapojení nabíječky baterií do elektrické sítě může způsobit přehřátí a deformaci jednotky a následný požár.

- V blízkosti domácích zvířat neponechávejte žádné baterie. Rozkousáním baterie zvířetem může dojít k úniku elektrolytu, přehřátí nebo výbuchu baterie a následnému poškození výrobku nebo požáru.

- Používá-li váš výrobek více baterií, nepoužívejte společně baterie s různou úrovní nabití či staré a nové baterie. Nevkládejte baterie s chybou polaritou kontaktů + a –.

Mohlo by dojít k poškození výrobku.

- Při vkládání fotoaparátu do brašny se ujistěte, že nedochází ke kontaktu monitoru s tvrdými předměty. Je-li výrobek vybaven zavíracím monitorem, rovněž zavřete monitor (tak, aby směřoval zobrazovačem k tělu fotoaparátu).

- Na výrobek neupevňujte žádné tvrdé předměty. Mohlo by dojít k závadě nebo k poškození monitoru.



Před použitím

Základní příručka

Pokročilá příručka

Základy práce s fotoaparátem

Režim Auto / Režim Hybridní Auto

Další režimy fotografování

Režim P

Režimy Tv, Av, M a C

Režim přehrávání

Funkce Wi-Fi

Nabídka nastavení

Příslušenství

Dodatek

Rejstřík



Základní příručka

Základní operace

Základní informace a pokyny, od úvodní přípravy až po fotografování a přehrávání

Použití dotykové obrazovky

Dotyková obrazovka fotoaparátu umožňuje intuitivní ovládání jednoduchým dotykem nebo klepnutím na obrazovku (monitor).

Dotyk



Krátce se dotkněte monitoru prstem.

- Toto gesto se používá pro fotografování, konfiguraci funkcí fotoaparátu a podobně.

Přetažení

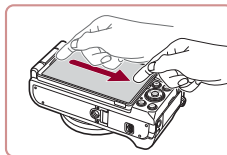

Dotkněte se monitoru a pohněte prstem po monitoru.

- Toto gesto slouží v režimu přehrávání kromě jiného pro přepnutí na další snímek nebo pro změnu (přesunutí) zvětšené části obrazového pole.

Před použitím

Základní příručka

Pokročilá příručka

Základy práce s fotoaparátem

Režim Auto / Režim Hybridní Auto

Další režimy fotografování

Režim P

Režimy Tv, Av, M a C

Režim přehrávání

Funkce Wi-Fi

Nabídka nastavení

Příslušenství

Dodatek

Rejstřík



Základní příprava

Na fotografování se připravte následujícím způsobem.

Nasazení popruhu

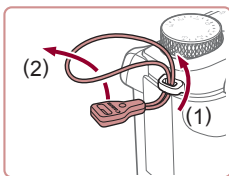

1 Nasadte adaptér pro popruh.

- Dodávaný adaptér pro popruh nasadíte vyobrazeným způsobem na fotoaparát.
- Na druhé straně fotoaparátu nasadíte adaptér stejným způsobem.

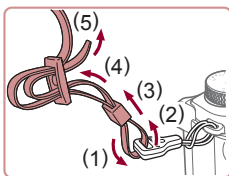

2 Nasadte popruh.

- Dodávaný popruh nasadíte vyobrazeným způsobem na fotoaparát.
- Na druhé straně fotoaparátu nasadíte popruh stejným způsobem.

Správné držení fotoaparátu



- Popruh fotoaparátu si zavěste okolo krku.
- Během fotografování přitiskněte paže k tělu a držte fotoaparát pevně, abyste zabránili jeho pohybu. Pokud jste vysunuli blesk, nezakrývejte jej prsty.

Nabití baterie

Baterii před použitím nabijte pomocí dodávané nabíječky. Na toto úvodní nabití baterie nezapomeňte, protože baterie není při zakoupení fotoaparátu nabitá.

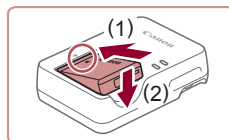

1 Vložte baterii.

- Po vyrovnání značek ▲ na baterii a nabíječce zasuněte baterii do nabíječky (1) a stiskněte ji směrem dolů (2).

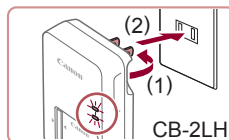

2 Nabijte baterii.

- **CB-2LH:** Vyklopte síťovou vidlici (1) a zapojte nabíječku do zásuvky elektrické sítě (2).
- **CB-2LHE:** Zapojte jeden konec napájecího kabelu do nabíječky a druhý konec do zásuvky elektrické sítě.
- Kontrolka nabíjení se rozsvítí oranžově a baterie se začne nabíjet.
- Po dokončení nabíjení změní kontrolka barvu na zelenou.

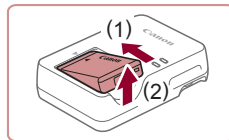
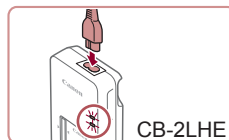

3 Vyměňte baterii.

- Po odpojení nabíječky baterií od elektrické sítě vyměňte baterii tak, že ji stisknete dovnitř (1) a vyjmete směrem nahoru (2).



- Pro ochranu baterie a zachování jejího optimálního stavu nenabíjejte baterii souvisle po dobu delší než 24 hodin.
- V případě nabíječek baterií, které používají napájecí kabel, nepřipojujte nabíječku ani kabel k jiným objektům. Takováto činnost by mohla vést k poruše nebo poškození produktu.

Před použitím

Základní příručka

Pokročilá příručka

Základy práce s fotoaparátem

Režim Auto / Režim Hybridní Auto

Další režimy fotografování

Režim P

Režimy Tv, Av, M a C

Režim přehrávání

Funkce Wi-Fi

Nabídka nastavení

Příslušenství

Dodatek

Rejstřík





- Podrobnosti o dobách nabíjení, počtech snímků a dobách nahrávání při použití plně nabitě baterie viz „Počet snímků / Doba záznamu, Doba přehrávání“ (160).
- Nabitě baterie jsou i v případě nečinnosti zatíženy samovybíjením. Baterii nabíjte v den, kdy ji budete používat (nebo bezprostředně předtím).
- Jako vizuální připomenutí stavu nabití baterie nasadte krytku baterie tak, aby byla při nabitě baterii viditelná značka ▲, resp. aby při vybité baterii byla tato značka skrytá.
- Nabíječku baterií je možné používat v oblastech vybavených elektrickou sítí se střídavým proudem o napětí 100 – 240 V AC (50/60 Hz). Pokud síťová zástrčka neodpovídá zásuvce, použijte komerčně dostupný adaptér. Nikdy nepoužívejte elektrické transformátory určené pro cestování do zahraničí, neboť mohou poškodit baterii.

Vložení baterie a paměťové karty

Do fotoaparátu vložte baterii (součást dodávky) a paměťovou kartu (prodávána samostatně).

Dříve než začnete používat novou paměťovou kartu nebo paměťovou kartu, která byla naformátována v jiném zařízení, měli byste ji naformátovat pomocí tohoto fotoaparátu (160).

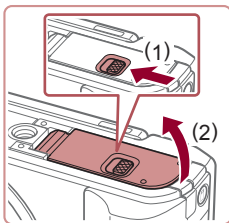

1 Otevřete krytku.

- Posuňte přepínač (1) a otevřete krytku (2).

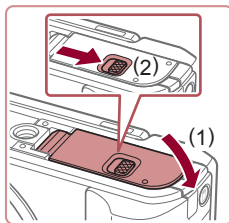
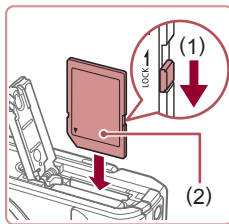
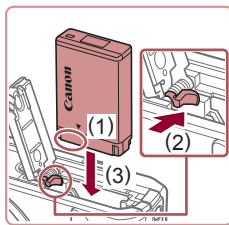

2 Vložte baterii.

- Uchopte baterii s kontakty ve vyobrazené poloze (1), podržte aretaci baterie ve směru šipky (2) a zasuňte baterii ve směru šipky (3) tak daleko do přístroje, až aretace zaklapne do zajištěné polohy.
- Pokud vložíte baterii ve špatné orientaci, nelze ji zaaretovat ve správné poloze. Vždy kontrolujte správnou orientaci baterie a její zajištění v přístroji.

3 Zkontrolujte přepínač ochrany proti zápisu na kartě a vložte paměťovou kartu.

- Pokud je paměťová karta opatřena přepínačem ochrany proti zápisu, nebude v případě nastavení přepínače do zamknuté polohy možné zaznamenávat data. Posuňte přepínač ve směru šipky (1).
- Vložte paměťovou kartu štítkem (2) směřujícím vyobrazeným způsobem tak daleko do přístroje, až zaklapne do aretované polohy.
- Vždy kontrolujte správnou orientaci vkládané paměťové karty. Vložíte-li paměťovou kartu v nesprávné orientaci, může dojít k poškození fotoaparátu.

4 Zavřete krytku.

- Sklopte krytku (1), stiskněte ji směrem dolů a současně posunujte přepínač, až zaklapne do zavřené polohy (2).

Před použitím

Základní příručka

Pokročilá příručka

Základy práce s fotoaparátem

Režim Auto / Režim Hybridní Auto

Další režimy fotografování

Režim P

Režimy Tv, Av, M a C

Režim přehrávání

Funkce Wi-Fi

Nabídka nastavení

Příslušenství

Dodatek

Rejstřík





- Informace o počtech snímků a hodinách záznamu, které lze uložit na paměťovou kartu, viz „Počet snímků, které lze uložit na paměťovou kartu“ (212).

Vyjmutí baterie a paměťové karty

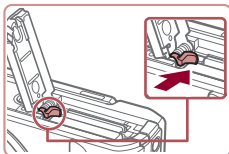

Vyjměte baterii.

- Otevřete krytku a stiskněte aretaci baterie ve směru šipky.
- Baterie se povysune.

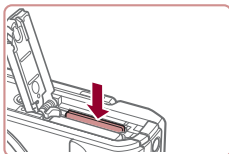

Vyjměte paměťovou kartu.

- Zatlačte paměťovou kartu směrem do těla přístroje, až uslyšíte klapnutí, a potom ji pomalu uvolněte.
- Paměťová karta se uvolní a povysune.

Použití monitoru

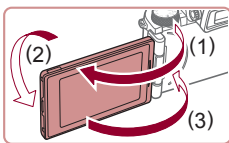

- Otevřete monitor (1) a otočte jej o 180° směrem k objektivu (2).
- V této orientaci monitor opět zavřete (3).



- Monitor lze ve směru (1) otevřít pouze v úhlu přibližně 175°. Dávejte pozor, abyste monitor neotevřeli ve větším úhlu, došlo by k poškození fotoaparátu.

Nastavení úhlu a orientace monitoru

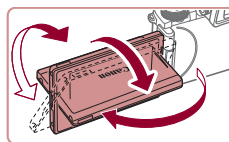

- Úhel a orientaci monitoru můžete nastavit podle potřeby tak, aby výsledná pozice monitoru vyhovovala podmínkám snímání.
- Nepoužíváte-li fotoaparát, chraňte monitor zavřením zobrazovačem směrem k tělu přístroje.



- Je-li fotoaparát zapnutý, dojde při otevření monitoru k jeho aktivaci. Tím se také deaktivuje hledáček. Obdobně se zavřením monitoru (zobrazovačem směrem k tělu fotoaparátu) vypne monitor a zapne hledáček.
- Chcete-li být rovněž přítomni na snímcích, můžete si prohlížet vlastní zrcadlový obraz otočením zobrazovače monitoru směrem k přední části fotoaparátu. Chcete-li zrušit převrácené zobrazení, stiskněte tlačítko **MENU**, vyberte položku [Převr. zobrazení] na kartě **1**, stiskněte tlačítko **[OK]** a potom vyberte stisknutím tlačítek **[▲]**/**[▼]** možnost [Vyp].

Nastavení data a času

Pokud se po zapnutí fotoaparátu zobrazí obrazovka [Datum/čas], nastavte následujícím způsobem přesné datum a čas. Tyto informace se při pořízení snímku uloží do vlastností snímku a využívají se při řazení snímků podle data pořízení nebo při tisku snímků s uvedením data pořízení.

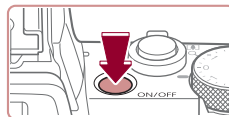

1 Zapněte fotoaparát.

- Stiskněte tlačítko ON/OFF.
- Zobrazí se obrazovka [Datum/čas].

Před použitím

Základní příručka

Pokročilá příručka

Základy práce s fotoaparátem

Režim Auto / Režim Hybridní Auto

Další režimy fotografování

Režim P

Režimy Tv, Av, M a C

Režim přehrávání

Funkce Wi-Fi

Nabídka nastavení

Příslušenství

Dodatek

Rejstřík



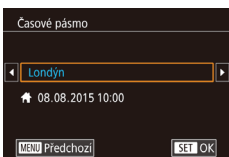
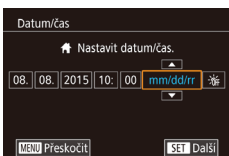

2 Nastavte datum a čas.

- Stisknutím tlačítek [◀][▶] vyberte položku.
- Stisknutím tlačítek [▲][▼] nebo otočením voliče [◉] zadejte hodnoty data a času.
- Po dokončení stiskněte tlačítko [SET].

3 Zadejte místní časové pásmo.

- Stisknutím tlačítek [◀][▶] vyberte domácí časové pásmo.

4 Dokončete proces nastavení.

- Po dokončení nastavování stiskněte tlačítko [SET]. Po zobrazení zprávy pro potvrzení obrazovka pro nastavení zmizí.
- Stisknutím tlačítka ON/OFF vypnete fotoaparát.



- Dokud nenastavíte datum, čas a místní časové pásmo, bude se obrazovka [Datum/čas] zobrazovat při každém zapnutí fotoaparátu. Zadejte správné informace.



- Chcete-li nastavit letní čas (posunutí času o 1 hodinu dopředu), vyberte možnost [☀] v kroku 2 a potom vyberte stisknutím tlačítek [▲][▼] nebo otočením voliče [◉] možnost [☀].



- Datum a čas můžete také nastavit dotykem v místě požadované položky na monitoru v kroku 2 a následným dotykem položek [▲][▼] a [SET]. Podobně můžete také dotykem položek [◀][▶] na monitoru v kroku 3 a následně položky [SET] nastavit domácí časové pásmo.

Změna data a času

Úpravu zobrazení data a času provedte následujícím způsobem.



1 Zobrazte obrazovku nabídky.

- Stiskněte tlačítko [MENU].

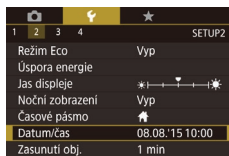

2 Vyberte [Datum/čas].

- Stisknutím tlačítek [◀][▶] nebo otočením voliče [◉] vyberte kartu [2].
- Stisknutím tlačítek [▲][▼] nebo otočením voliče [◉] vyberte položku [Datum/čas] a potom stiskněte tlačítko [SET].

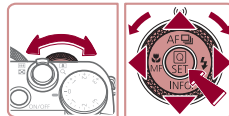

3 Změňte datum a čas.

- Podle pokynů uvedených v kroku 2 „Nastavení data a času“ (20) upravte nastavení.
- Stisknutím tlačítka [MENU] zavřete obrazovku nabídky.

Před použitím

Základní příručka

Pokročilá příručka

Základy práce s fotoaparátem

Režim Auto / Režim Hybridní Auto

Další režimy fotografování

Režim P

Režimy Tv, Av, M a C

Režim přehrávání

Funkce Wi-Fi

Nabídka nastavení

Příslušenství

Dodatek

Rejstřík





- Nastavení data/času jsou po vyjmutí baterie z fotoaparátu uchována po dobu přibližně tří týdnů pomocí vestavěné baterie pro datum/čas (záložní baterie).
- Po vložení nabitě baterie nebo propojení fotoaparátu se sadou napájecího adaptéru (prodávána samostatně, 169) se baterie pro datum/čas přibližně za čtyři hodiny nabije, a to i při ponechání fotoaparátu ve vypnutém stavu.
- Dojde-li k vybití baterie pro datum/čas, zobrazí se po zapnutí fotoaparátu obrazovka [Datum/čas]. Podle pokynů uvedených v části „Nastavení data a času“ (20) nastavte správné datum a čas.



- Pokud uděláte v kroku 2 mezi stisknutím tlačítka a tlačítka **MENU** příliš dlouhou pauzu, zobrazí se aktuální čas. V takovém případě zrušte zobrazení času stisknutím tlačítka a opakujte krok 2.
- Jazyk zobrazení můžete změnit také stisknutím tlačítka **MENU** a výběrem položky [Jazyk] na kartě 3].



- Jazyk můžete nastavit také dotykem na monitoru v místě požadovaného jazyka v kroku 3 a následným opakovaným dotykem ve stejném místě.

Před použitím

Základní příručka

Pokročilá příručka

Základy práce s fotoaparátem

Režim Auto / Režim Hybridní Auto

Další režimy fotografování

Režim P

Režimy Tv, Av, M a C

Režim přehrávání

Funkce Wi-Fi

Nabídka nastavení

Příslušenství

Dodatek

Rejstřík



Jazyk zobrazení

Jazyk pro zobrazené údaje lze podle potřeby změnit.

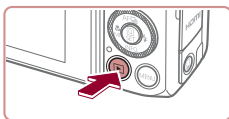

1 Přejděte do režimu přehrávání.

- Stiskněte tlačítko .

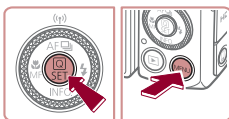

2 Otevřete obrazovku nastavení.

- Stiskněte a přidržte tlačítko a ihned potom stiskněte tlačítko **MENU**.



3 Nastavte jazyk zobrazení.

- Stisknutím tlačítek nebo otočením voliče vyberte jazyk a potom stiskněte tlačítko .
- Po nastavení jazyka zobrazení se obrazovka nastavení zavře.



Seznámení s činností fotoaparátu

► Statické snímky ► Filmy

Pomocí těchto pokynů zapnete fotoaparát, pořídíte statické snímky nebo filmy a prohlédnete si pořízené výsledky.

Fotografování (Režim Smart Auto)

Chcete-li používat plně automatický výběr optimálního nastavení pro specifické scény, jednoduše nechte určit fotoaparát fotografovaný objekt a snímací podmínky.

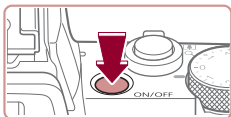

1 Zapněte fotoaparát.

- Stiskněte tlačítko ON/OFF.
- Zobrazí se úvodní obrazovka.



2 Přejděte do režimu [AUTO].

- Nastavte volič režimů do polohy [AUTO].
- Namiřte fotoaparát na objekt. Fotoaparát po dobu určování fotografované scény lehce cvaká.
- V levém horním rohu monitoru se zobrazí ikona scény a ikona režimu stabilizace obrazu.
- Rámečky zobrazené okolo libovolných rozpoznaných objektů značí zaostření těchto objektů.



3 Určete kompozici snímku.

- Chcete-li nastavit delší ohniskovou vzdálenost a zvětšit fotografovaný objekt, posuňte páčku zoomu směrem k symbolu [▲] (teleobjektiv), chcete-li nastavit kratší ohniskovou vzdálenost, posuňte páčku zoomu směrem k symbolu [■] (širokoúhlý objektiv).

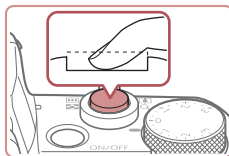
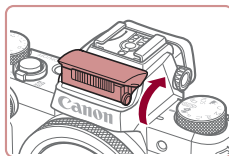
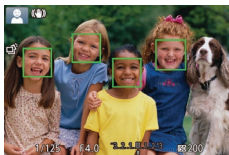
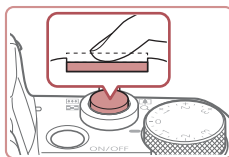

4 Exponujte/zahajte záznam. Pořizování statických snímků

1) Zaostřete.

- Namáčkněte tlačítko spouště do poloviny. Fotoaparát po zaostření dvakrát pípne a zobrazí rámečky označující zaostřená místa obrazového pole.

- Zobrazí-li se zpráva [Vysunout blesk], vysuňte blesk prsty. Při expozici snímku dojde k odpálení záblesku. Nechcete-li použít blesk, stiskněte jej prsty dolů směrem k tělu fotoaparátu.

2) Exponujte.

- Stiskněte tlačítko spouště až na doraz.
- Během expozice přehrává fotoaparát zvuk závěrky a za nízké hladiny osvětlení dochází (pokud jste vysunuli blesk do pracovní polohy) k automatickému spuštění blesku.
- Fotoaparát nehybejte až do odeznění zvuku závěrky.
- Po zobrazení vašeho snímku se fotoaparát vrátí na obrazovku režimu fotografování.

Před použitím

Základní příručka

Pokročilá příručka

Základy práce s fotoaparátem

Režim Auto / Režim Hybridní Auto

Další režimy fotografování

Režim P

Režimy Tv, Av, M a C

Režim přehrávání

Funkce Wi-Fi

Nabídka nastavení

Příslušenství

Dodatek

Rejstřík



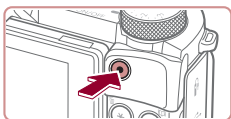

(1)

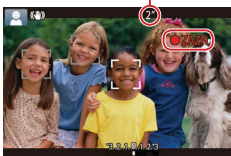

Záznam filmů

1) Zahajte záznam.

- Stisknete tlačítko filmu. Fotoaparát jednou pípne, začne zaznamenávat film a na monitoru se zobrazí údaj [●ZÁZN] a uplynulý čas (1).
- V horní a spodní části monitoru se zobrazují černé pruhy a objekt je lehce zvětšený. Černé pruhy označují oblasti obrazového pole, které nebudou zaznamenány.
- Rámečky zobrazené okolo libovolných rozpoznávaných tváří osob značí zaostření těchto tváří.
- Jakmile je zahájeno pořizování záznamu, sejměte prst z tlačítka filmu.

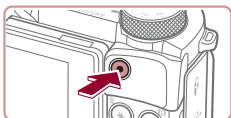

2) Ukončete záznam.

- Chcete-li zastavit záznam filmu, stisknete znovu tlačítko filmu. Fotoaparát dvakrát pípne a záznam filmu se ukončí.

Prohlížení

Pořízené snímky nebo filmy lze následujícím způsobem prohlížet na monitoru.

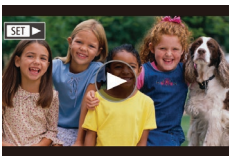
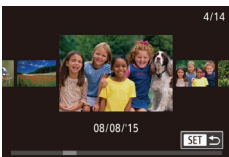
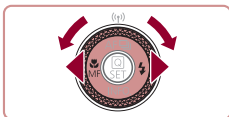
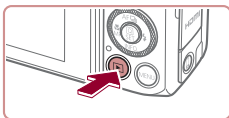

1 Přejděte do režimu přehrávání.

- Stisknete tlačítko [▶].
- Zobrazí se poslední pořízený snímek.

2 Vyberte snímky.

- Chcete-li zobrazit předcházející snímek, stisknete tlačítko [◀] nebo otočte voličem [●] proti směru hodinových ručiček. Chcete-li zobrazit další snímek, stisknete tlačítko [▶] nebo otočte voličem [●] ve směru hodinových ručiček.
- Stisknutím a přidržením tlačítek [◀][▶] se aktivuje rychlé procházení snímků.

- Chcete-li zobrazit tuto obrazovku (režim Rolování zobrazení), otáčejte rychle voličem [●]. V tomto režimu procházíte snímky otáčením voliče [●].
- Chcete-li se vrátit do režimu zobrazení jednotlivých snímků, stisknete tlačítko [●].
- Filmy jsou označeny ikonou [SET ▶]. Chcete-li přehrávat filmy, pokračujte krokem 3.

Před použitím

Základní příručka

Pokročilá příručka

Základy práce s fotoaparátem

Režim Auto / Režim Hybridní Auto

Další režimy fotografování

Režim P

Režimy Tv, Av, M a C

Režim přehrávání

Funkce Wi-Fi

Nabídka nastavení

Příslušenství

Dodatek

Rejstřík





3 Přehrávejte filmy.

- Stiskněte tlačítko [⏸], stisknutím tlačítek [▲][▼] vyberte položku [▶], a potom znovu stiskněte tlačítko [SET].
- Zahájí se přehrávání filmu a po jeho dokončení se zobrazí ikona [SET ▶].
- Chcete-li upravit hlasitost, použijte během přehrávání tlačítka [▲][▼].



- Chcete-li přepnout z režimu přehrávání do režimu fotografování, namáčkněte tlačítko spouště do poloviny.



- Přehrávání filmu můžete spustit rovněž dotykem ikony [▶]. Chcete-li nastavit hlasitost, rychle přetáhněte prstem po obrazovce během přehrávání směrem nahoru nebo dolů.

Mazání snímků

Nepotřebné snímky můžete jednotlivě vybírat a vymazat. Při mazání snímků buďte opatrní, vymazané snímky již nelze obnovit.



1 Vyberte snímek, který chcete vymazat.

- Stisknutím tlačítek [◀][▶] nebo otočením voliče [⦿] vyberte snímek.

2 Vymažte snímek.

- Stiskněte tlačítko [☑].
- Po zobrazení zprávy [Smazat?] vyberte stisknutím tlačítek [◀][▶] nebo otočením voliče [⦿] položku [Smazat] a potom stiskněte tlačítko [SET].
- Aktuální snímek se vymaže.
- Chcete-li zrušit mazání, vyberte stisknutím tlačítek [◀][▶] nebo otočením voliče [⦿] položku [Zrušit] a potom stiskněte tlačítko [SET].



- Fotoaparát umožňuje rovněž vybrat více snímků a tyto snímky vymazat současně (118).



- Aktuální snímek můžete také vymazat dotykem položky [Smazat] na obrazovce v kroku 2.
- Snímky lze vymazat rovněž pomocí akcí ovládaných dotykem (122).

Před použitím

Základní příručka

Pokročilá příručka

Základy práce s fotoaparátem

Režim Auto / Režim Hybridní Auto

Další režimy fotografování

Režim P

Režimy Tv, Av, M a C

Režim přehrávání

Funkce Wi-Fi

Nabídka nastavení

Příslušenství

Dodatek

Rejstřík



Pokročilá příručka

Základy práce s fotoaparátem

Další základní operace a více způsobů zábavy s fotoaparátem včetně volitelných funkcí pro fotografování a přehrávání

Zapnutí/Vypnutí

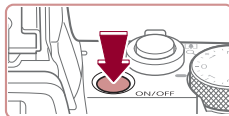

Režim fotografování

- Stisknutím tlačítka ON/OFF zapnete fotoaparát a připravíte jej k fotografování.
- Chcete-li fotoaparát vypnout, stiskněte tlačítko ON/OFF znovu.

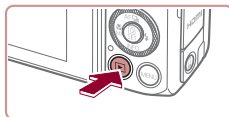

Režim přehrávání

- Stisknutím tlačítka [▶] zapnete fotoaparát a zobrazíte snímky.
- Chcete-li fotoaparát vypnout, stiskněte tlačítko [▶] znovu.



- Chcete-li přepnout z režimu fotografování do režimu přehrávání, stiskněte tlačítko [▶].
- Jakmile je fotoaparát v režimu přehrávání, dojde po uplynutí přibližně jedné minuty k zasunutí objektivu. Je-li objektiv fotoaparátu zasunutý, můžete fotoaparát vypnout stisknutím tlačítka [▶].

Před použitím

Základní příručka

Pokročilá příručka

Základy práce s fotoaparátem

Režim Auto /
Režim Hybridní Auto

Další režimy fotografování

Režim P

Režimy Tv, Av, M a C

Režim přehrávání

Funkce Wi-Fi

Nabídka nastavení

Příslušenství

Dodatek

Rejstřík



Funkce úspory energie (Automatické vypnutí)

Z důvodu úspory energie se po určité době nečinnosti automaticky vypne monitor (Vypnutí zobrazení) a následně rovněž fotoaparát.

Funkce úspory energie v režimu fotografování

Monitor fotoaparátu se automaticky vypne po uplynutí přibližně jedné minuty nečinnosti. Přibližně po uplynutí dalších dvou minut se zasune objektiv a fotoaparát se zcela vypne. Jestliže je vypnutý monitor, ale objektiv ještě není zasunutý, aktivujete namáčknutím tlačítka spouště do poloviny (📖27) monitor a připravíte fotoaparát na fotografování.

Funkce úspory energie v režimu přehrávání

Fotoaparát se automaticky vypne po uplynutí přibližně pěti minut nečinnosti.



- Podle potřeby můžete deaktivovat funkci automatického vypnutí a upravit načasování vypnutí zobrazení (📖162).
- Funkce úspory energie není aktivní, je-li fotoaparát připojen k jiným zařízením pomocí Wi-Fi (📖133) nebo je-li připojen k počítači (📖177).

Tlačítko spouště

Abyste zajistili správné zaostření všech snímků, vždy nejprve namáčkněte tlačítko spouště do poloviny a po dokončení zaostřování stiskněte tlačítko zbývající část jeho chodu až na doraz pro expozici snímku. V této příručce jsou činnosti a možné stavy tlačítka spouště popisovány jako *namáčknutí tlačítka spouště do poloviny* a *stisknutí tlačítka spouště až na doraz*.

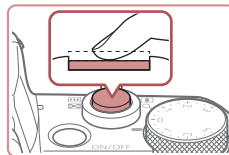

1 Namáčkněte tlačítko spouště do poloviny. (Lehce stiskněte tlačítko kvůli zaostření.)

- Namáčkněte tlačítko spouště do poloviny. Fotoaparát po dokončeném zaostření dvakrát pípne a zobrazí rámečky jako indikaci zaostřených míst obrazového pole.

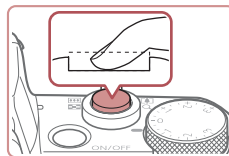

2 Stiskněte tlačítko spouště až na doraz. (Stiskněte doposud lehce namáčknuté tlačítko spouště až na doraz.)

- Fotoaparát přehraje zvuk závěrky a pořídí snímek.
- Fotoaparátem nehýbejte až do odeznění zvuku závěrky.



- Exponujete-li přímo bez předchozího namáčknutí tlačítka spouště do poloviny, nemusí být výsledný snímek správně zaostřený.
- Doba přehrávání zvuku závěrky se liší v závislosti na času závěrky potřebném pro dosažení správné expozice. Při fotografování některých scén může být tato doba delší. Pohne-li se fotoaparát (nebo fotografovaný objekt) před ukončením přehrávání zvuku závěrky, mohou být snímky rozmazané.

Před použitím

Základní příručka

Pokročilá příručka

Základy práce s fotoaparátem

Režim Auto / Režim Hybridní Auto

Další režimy fotografování

Režim P

Režimy Tv, Av, M a C

Režim přehrávání

Funkce Wi-Fi

Nabídka nastavení

Příslušenství

Dodatek

Rejstřík



Použití hledáčku

► Statické snímky ► Filmy

Fotografování je jednodušší s elektronickým hledáčkem, který vám pomůže zaměřit se na zachování zaostření objektů.

1 Přepínejte podle potřeby mezi použitím monitoru a hledáčku.

- Přesunutí hledáčku blíž oku aktivuje jeho displej a deaktivuje monitor fotoaparátu.
- Přesunutí hledáčku dál od oka deaktivuje jeho displej a aktivuje monitor fotoaparátu.

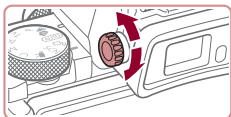

2 Upravte nastavení dioptrické korekce.

- Otočením voliče zaostříte zobrazení v hledáčku.



- Displej hledáčku a monitor fotoaparátu nelze aktivovat současně.
- Dotykové operace na monitoru fotoaparátu nejsou možné, když se používá displej hledáčku.



- Přestože jsou hledáčky vyráběny v podmínkách extrémně přesného výrobního procesu a více než 99,99 % pixelů odpovídá konstrukčním požadavkům, mohou být v ojedinělých případech některé pixely vadné nebo se mohou zobrazovat jako červené nebo černé body. Tento jev neznamená závadu fotoaparátu a neovlivňuje zaznamenané snímky.
- Stejně nastavení poměru stran (1/50) způsobí zobrazení černých pruhů na horním a dolním nebo pravém a levém okraji monitoru. Tyto oblasti nejsou zaznamenávány.
- Monitor se neaktivuje, pokud vzdálíte oko od hledáčku v případě, že jste vybrali možnost MENU (1/31) ► karta [1] ► [Nast. zobraz.] ► [Ovládání zobr.] ► [Ruční] a potom možnost [Ruční zobrazení] ► [Hledáček].
- Pohyb se zobrazuje plynuleji (v hledáčku i na monitoru) v režimech [AUTO], [P], [Av], [Tv] a [M] v případě, že vyberete možnost MENU (1/31) ► karta [1] ► [Režim zobrazení] ► [Priorita zobr.] ► [Plynulý]. V této situaci vede nastavení položky [Zobraz. v hled.] na [Rychle] k ještě plynulejšímu pohybu obrazu zobrazení v hledáčku, ale může vést k neklidnému obrazu na monitoru.
- Během komunikace Wi-Fi (1/133) nebo při zobrazení klávesnice na obrazovce (1/32) se zobrazení přepne na monitor fotoaparátu.
- Jas displeje (1/162) můžete nakonfigurovat zvlášť pro hledáček a monitor fotoaparátu.
- Chcete-li zmenšit obrazovku fotografování, vyberte možnost MENU (1/31) ► karta [1] ► [Formát zobr. hled.] ► [Zobrazení 2].

Před použitím

Základní příručka

Pokročilá příručka

Základy práce s fotoaparátem

Režim Auto / Režim Hybridní Auto

Další režimy fotografování

Režim P

Režimy Tv, Av, M a C

Režim přehrávání

Funkce Wi-Fi

Nabídka nastavení

Příslušenství

Dodatek

Rejstřík



Režimy fotografování

K volbě jednotlivých režimů fotografování použijte volič režimů.

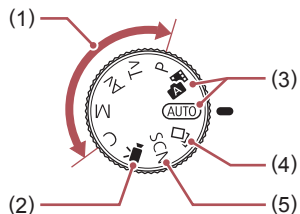

- | | |
|--|--|
| <p>(1) Režimy P, Tv, Av, M a C
Tento režim umožňuje pořizovat snímky s uživatelským nastavením fotoaparátu (📖77, 📖96).</p> <p>(2) Režim Film
Slouží k pořizování filmů (📖73, 📖99).
Filmy lze snadno pořizovat rovněž při nastavení voliče režimů do jiné polohy, stačí jen stisknout tlačítko filmu.</p> | <p>(3) Režim Auto / Režim Hybridní Auto
Režim vhodný pro plně automatické fotografování, kdy veškerá nastavení provádí fotoaparát (📖23, 📖35, 📖37).</p> <p>(4) Režim Kreativní snímek
Tento režim umožňuje pozorovat několik efektů aplikovaných automaticky na každý snímek (📖58).</p> <p>(5) Speciální motivové programy
Umožňují fotografovat s nastavením vytvořeným pro specifické scény nebo přidávat různé efekty (📖60).</p> |
|--|--|

Možnosti zobrazení v režimu fotografování

Stisknutím tlačítka **[INFO.]** zobrazíte nebo skryjete mřížku a elektronickou vodováhu.

Chcete-li podrobněji zkonfigurovat zobrazení na obrazovce, přejděte ke kartě **[📷1]** ► a položce **[Zobrazení informací ke snímku]** (📖100).



- Je-li fotoaparát zapnutý, dojde při otevření monitoru k jeho aktivaci. Tím se také deaktivuje hledáček. Obdobně se zavřením monitoru (zobrazovačem směrem k tělu fotoaparátu) vypne monitor a zapne hledáček (📖20).
- Při fotografování za slabého osvětlení se automaticky zvýší jas obrazu na monitoru pomocí funkce nočního zobrazení pro možnost snazší kontroly kompozice. Jas snímku zobrazeného na monitoru a jas skutečně zaznamenaného snímku však budou odlišné. Pamatujte si, že zkreslený nebo trhaný obraz objektu na monitoru neovlivní zaznamenané snímky.
- Možnosti zobrazení pro přehrávání viz „Přepínání režimů zobrazení“ (📖107).

Před použitím

Základní příručka

Pokročilá příručka

Základy práce s fotoaparátem

Režim Auto / Režim Hybridní Auto

Další režimy fotografování

Režim P

Režimy Tv, Av, M a C

Režim přehrávání

Funkce Wi-Fi

Nabídka nastavení

Příslušenství

Dodatek

Rejstřík



Použití nabídky Rychlé nastavení

Pomocí nabídky **Q** (Rychlé nastavení) lze nastavovat nejčastěji používané funkce. Položky a možnosti nabídky se liší v závislosti na režimu fotografování (196).



1 Zobrazte nabídku **Q**.

- Stiskněte tlačítko **[Q]**.



(1) (2)

2 Vyberte položku nabídky.

- Stisknutím tlačítek **[▲]**/**[▼]** vyberte položku nabídky (1).
- Dostupné možnosti (2) se zobrazují ve spodní části monitoru.

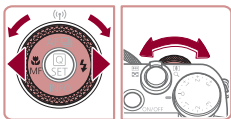

3 Vyberte možnost.

- Stisknutím tlačítek **[◀]**/**[▶]** nebo otočením voliče **[0]** či **[Z]** vyberte požadovanou možnost.
- Položky označené ikonou **[MENU]** lze konfigurovat stisknutím tlačítka **[MENU]**.
- Položky označené ikonou **[INFO]** lze konfigurovat stisknutím tlačítka **[INFO]**.
- Položky označené ikonou **[+/-]** lze konfigurovat stisknutím tlačítka **[+/-]**.



4 Potvrďte provedenou volbu a vraťte se zpět.

- Stiskněte tlačítko **[0]**.
- Znovu se zobrazí obrazovka zobrazená před stisknutím tlačítka **[Q]** v kroku 1 a potom se zobrazí nastavená možnost.



- Pokud jste omylem provedli nesprávné nastavení, můžete obnovit výchozí nastavení fotoaparátu (166).
- Rovněž se můžete vrátit zpět výběrem položky **[↶]** v nabídce a stisknutím tlačítka **[0]**.

Používání dotykové obrazovky ke konfiguraci nastavení



- V pravém horním rohu monitoru se dotkněte ikony **[Q]** pro zobrazení nabídky Rychlé nastavení.
- Pro dokončení nastavování se dotkněte položky nabídky a požadované možnosti.
- Pro návrat k předchozí obrazovce se dotkněte položky nabídky **[↶]** nebo se znovu dotkněte vybrané možnosti.
- Obrazovku pro položky označené ikonou **[MENU]** můžete zobrazit dotykem ikony **[MENU]**.
- Obrazovku pro položky označené ikonou **[INFO]** můžete zobrazit dotykem ikony **[INFO]**.
- Obrazovku pro položky označené ikonou **[+/-]** můžete zobrazit dotykem ikony **[+/-]**.

Před použitím

Základní příručka

Pokročilá příručka

Základy práce s fotoaparátem

Režim Auto / Režim Hybridní Auto

Další režimy fotografování

Režim P

Režimy Tv, Av, M a C

Režim přehrávání

Funkce Wi-Fi

Nabídka nastavení

Příslušenství

Dodatek

Rejstřík



Použití obrazovky nabídky

Pomocí obrazovky nabídky lze následovně nastavovat různé funkce fotoaparátu.



1 Zobrazte obrazovku nabídky.

- Stiskněte tlačítko [MENU].

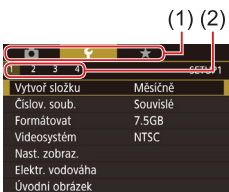

2 Vyberte kartu.

- Karty představují funkce (1), například pro fotografování ([📷]), přehrávání ([▶]), nebo nastavení ([⚙]), resp. stránky v rámci funkce (2). Karty jsou v tomto návodu identifikovány kombinací funkce a stránky, například [📷1].
- Posunutím páčky zoom vyberte kartu funkce a stisknutím tlačítek [◀][▶] nebo otočením voliče [🌀] vyberte stránku karty.

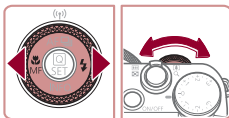
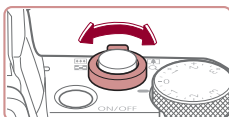

3 Vyberte položku nabídky.

- Stisknutím tlačítek [▲][▼] nebo otočením voliče [🌀] vyberte položku a potom stiskněte tlačítko [OK].
- V případě položek nabídky a možností, které nejsou zobrazeny, nejprve přepněte stisknutím tlačítka [🌀] obrazovku a potom vyberte stisknutím tlačítek [▲][▼] nebo otočením voliče [🌀] požadovanou položku nabídky.
- Chcete-li se vrátit k předchozí obrazovce, stiskněte tlačítko [MENU].

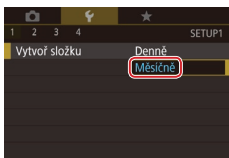

4 Vyberte možnost.

- Při vertikálním výpisu možností vyberte požadovanou možnost stisknutím tlačítek [▲][▼] nebo otočením voliče [🌀].
- Při horizontálním výpisu možností vyberte požadovanou možnost stisknutím tlačítek [◀][▶] nebo otočením voliče [🌀].



5 Potvrďte provedenou volbu a vraťte se zpět.

- Stiskněte tlačítko [OK] pro potvrzení volby a návrat na obrazovku výběru položek nabídky.
- Stisknutím tlačítka [MENU] se vraťte na obrazovku zobrazenou před stisknutím tlačítka [MENU] v kroku 1.



- Pokud jste omylem provedli nesprávné nastavení, můžete obnovit výchozí nastavení fotoaparátu (166).
- Dostupnost jednotlivých položek nabídek se liší v závislosti na vybraném režimu fotografování nebo přehrávání (199 – 208).

Před použitím

Základní příručka

Pokročilá příručka

Základy práce s fotoaparátem

Režim Auto / Režim Hybridní Auto

Další režimy fotografování

Režim P

Režimy Tv, Av, M a C

Režim přehrávání

Funkce Wi-Fi

Nabídka nastavení

Příslušenství

Dodatek

Rejstřík



Použití dotykové obrazovky

- Chcete-li vybírat karty, přejděte stisknutím tlačítka **[MENU]** na obrazovku nabídky a poté se dotkněte karty funkcí a karty stránky.
- Tažením rolujte položky nabídky směrem nahoru nebo dolů, resp. vyberte dotykem položku nabídky.
- Pro dokončení nastavování a návrat k obrazovce výběru položek nabídky se dotkněte požadované možnosti.
- U položek nabídky zobrazovaných včetně sloupce indikujícího úroveň se dotkněte požadovaného místa sloupce.
- Chcete-li konfigurovat položky nabídky, pro něž se nezobrazují žádné možnosti, nejprve se dotkněte příslušné položky nabídky, čímž přejdete na obrazovku nastavení. Na obrazovce nastavení vyberte tažením nebo dotykem položku a poté dotykem vyberte požadovanou možnost. Chcete-li se vrátit k předchozí obrazovce, dotkněte se ikony **[MENU←]**.
- Můžete také dotykem vybrat prvky pro zadání vstupu (například zaškrťovací políčka či textová pole) a pomocí dotyků na klávesnici zobrazené na obrazovce zadat text.
- Zobrazuje-li se tlačítko **[SET]**, můžete se podle potřeby namísto stisknutí tlačítka **[SET]** dotknout tlačítka **[SET]**.
- Zobrazuje-li se tlačítko **[MENU]**, můžete se podle potřeby namísto stisknutí tlačítka **[MENU]** dotknout tlačítka **[MENU]**.
- Zobrazuje-li se tlačítko **[INFO]**, můžete se podle potřeby namísto stisknutí tlačítka **[INFO]** dotknout tlačítka **[INFO]**.
- Chcete-li nabídku zrušit, stiskněte znovu tlačítko **[MENU]**.

Klávesnice zobrazovaná na monitoru

Pomocí klávesnice na monitoru zadejte informace pro funkci identifikace tváře (👤46), připojení Wi-Fi (📶133) atd. Pamatujte si, že délka a typ informací, které lze zadat, se mění v závislosti na použité funkci.

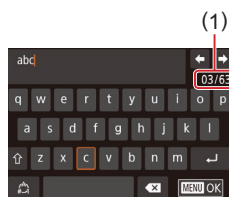

(1) Zadání znaků

- Dotykem na klávesnici zadejte příslušné znaky.
- Délka zadávaných informací (1) se liší v závislosti na použité funkci.

Pohyb kurzoru

- Dotkněte se ikony **[←][→]**.

Zadávání konců řádků

- Dotkněte se položky **[↵]**.

Přepínání režimů vstupu

- Chcete-li přepnout na čísla či symboly, dotkněte se ikony **[123]**.
- Dotykem tlačítka **[↵]** zadejte velká písmena.
- Dostupné režimy vstupu se liší v závislosti na používané funkci.

Mazání znaků

- Chcete-li odstranit předchozí znak, dotkněte se tlačítka **[←X]** nebo stiskněte tlačítko **[↵]**.
- Dotykem a přidržením ikony **[←X]** odstraníte pět znaků současně.

Před použitím

Základní příručka

Pokročilá příručka

Základy práce
s fotoaparátém

Režim Auto /
Režim Hybridní Auto

Další režimy fotografování

Režim P

Režimy Tv, Av, M a C

Režim přehrávání

Funkce Wi-Fi

Nabídka nastavení

Příslušenství

Dodatek

Rejstřík



Potvrzení zadání a návrat k předchozí obrazovce

- Stiskněte tlačítko **[MENU]**.



- Používá-li se hledáček (📖28), není dostupná klávesnice na obrazovce.
- U některých funkcí se nezobrazuje ikona [↩] a nelze ji použít.



- Jiným způsobem použití klávesnice je stisknutí tlačítek [▲][▼][◀][▶] nebo otočení voliče [🌀] pro výběr znaků nebo ikon a následné stisknutí tlačítka [🔍]. Kurzor můžete přesunout také otočením voliče [🔍]. Chcete-li se vrátit k předchozí obrazovce, stiskněte tlačítko **[MENU]**.

Indikátory

Indikátor na zadní straně fotoaparátu (📖4) svítí nebo bliká v závislosti na stavu fotoaparátu.

Barva	Stav indikátoru	Stav fotoaparátu
Zelená	Bliká	Spouštění fotoaparátu, záznam / načítání / přenos snímků, pořizování dlouhých expozičních (📖96, 📖97), připojení k počítači (📖177), připojování / přenos pomocí Wi-Fi nebo vypnutí displeje (📖27, 📖161, 📖162)
Oranžová	Svítí	Nabíjení pomocí USB



- Pokud bliká indikátor zeleně, nikdy nevytáhněte fotoaparát, neotevírejte krytku prostoru pro paměťovou kartu / baterii a netřeste fotoaparátem – může dojít k poškození snímků nebo fotoaparátu či paměťové karty.

Před použitím

Základní příručka

Pokročilá příručka

Základy práce s fotoaparátem

Režim Auto / Režim Hybridní Auto

Další režimy fotografování

Režim P

Režimy Tv, Av, M a C

Režim přehrávání

Funkce Wi-Fi

Nabídka nastavení

Příslušenství

Dodatek

Rejstřík



Hodiny

Můžete zkontrolovat aktuální čas.



- Stiskněte a přidržte tlačítko [SET].
- Zobrazí se aktuální čas.
- Pokud držíte fotoaparát při používání funkce hodin na výšku, přepne se zobrazení rovněž na výšku.
- Stisknutím tlačítek [◀][▶] nebo otočením voliče [DIAL] změníte barvu zobrazení.
- Opětovným stisknutím tlačítka [SET] ukončete zobrazení hodin.



- Při vypnutém fotoaparátu stiskněte a přidržte tlačítko [SET] a potom stisknutím tlačítka ON/OFF zobrazte hodiny.

Před použitím

Základní příručka

Pokročilá příručka

Základy práce s fotoaparátem

Režim Auto / Režim Hybridní Auto

Další režimy fotografování

Režim P

Režimy Tv, Av, M a C

Režim přehrávání

Funkce Wi-Fi

Nabídka nastavení

Příslušenství

Dodatek

Rejstřík



Režim Auto / Režim Hybridní Auto

Praktický režim pro jednoduché fotografování s vyšší mírou kontroly nad výsledky

Fotografování s využitím fotoaparátu určených nastavení

Chcete-li používat plně automatický výběr optimálního nastavení pro specifické scény, jednoduše nechte určit fotoaparát fotografovaný objekt a snímání podmínky.

Fotografování (Režim Smart Auto)

► Statické snímky ► Filmy

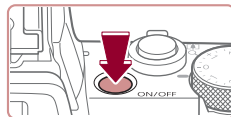

1 Zapněte fotoaparát.

- Stiskněte tlačítko ON/OFF.
- Zobrazí se úvodní obrazovka.



2 Přejděte do režimu [AUTO].

- Nastavte volič režimů do polohy [AUTO].
- Namiřte fotoaparát na objekt. Fotoaparát po dobu určování fotografované scény lehce cvaká.
- V levém horním rohu monitoru se zobrazí ikona motivového programu a ikona režimu stabilizace obrazu (📖39, 📖41).
- Rámečky zobrazené okolo libovolných rozpoznaných objektů značí zaostření těchto objektů.



Před použitím

Základní příručka

Pokročilá příručka

Základy práce s fotoaparátem

Režim Auto / Režim Hybridní Auto

Další režimy fotografování

Režim P

Režimy Tv, Av, M a C

Režim přehrávání

Funkce Wi-Fi

Nabídka nastavení

Příslušenství

Dodatek

Rejstřík





(1)



(2)

3 Určete kompozici snímku.

- Chcete-li nastavit delší ohniskovou vzdálenost a zvětšit fotografovaný objekt, posuňte páčku zoomu směrem k symbolu [🏔️] (teleobjektiv), chcete-li nastavit kratší ohniskovou vzdálenost, posuňte páčku zoomu směrem k symbolu [🌄] (širokoúhlý objektiv). (Na monitoru se zobrazí sloupec zoomu (1) zobrazující pozici zoomu a rozsah zaostření (2).)

4 Exponujte / Zahajte záznam.

Pořizování statických snímků

1) Zaostřete.

- Namáčkněte tlačítko spouště do poloviny. Fotoaparát po zaostření dvakrát pípne a zobrazí rámečky označující zaostřená místa obrazového pole.
- Je-li zaostřených více oblastí na snímku, zobrazí se několik rámečků.

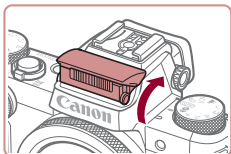
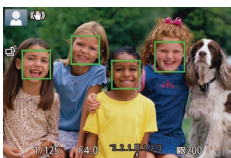
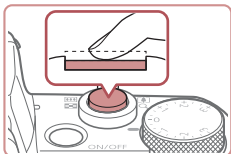

- Zobrazí-li se zpráva [Vysunout blesk], vysuňte blesk prsty. Při expozici snímku dojde k odpálení záblesku. Nechcete-li použít blesk, stiskněte jej prsty dolů směrem k tělu fotoaparátu.

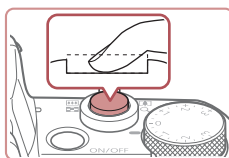

2) Exponujte.

- Stiskněte tlačítko spouště až na doraz.
- Během expozice přehrává fotoaparát zvuk závěrky a za nízké hladiny osvětlení dochází (pokud jste vysunuli blesk do pracovní polohy) k automatickému spuštění blesku.
- Fotoaparát nehybejte až do odeznění zvuku závěrky.
- Po zobrazení vašeho snímku se fotoaparát vrátí na obrazovku režimu fotografování.

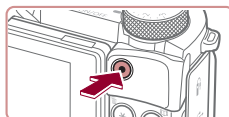

(1)



Záznam filmů

1) Zahajte záznam.

- Stiskněte tlačítko filmu. Fotoaparát jednou pípne, začne zaznamenávat film a na monitoru se zobrazí údaj [●ZÁZN] a uplynulý čas (1).
- V horní a spodní části monitoru se zobrazují černé pruhy a objekt je lehce zvětšený. Černé pruhy označují oblasti obrazového pole, které nebudou zaznamenány.
- Rámečky zobrazené okolo libovolných rozpoznaných tváří osob značí zaostření těchto tváří.
- Jakmile je zahájeno pořizování záznamu, sejměte prst z tlačítka filmu.

Před použitím

Základní příručka

Pokročilá příručka

Základy práce s fotoaparátem

Režim Auto /
Režim Hybridní Auto

Další režimy fotografování

Režim P

Režimy Tv, Av, M a C

Režim přehrávání

Funkce Wi-Fi

Nabídka nastavení

Příslušenství

Dodatek

Rejstřík





2) Podle potřeby změňte velikost objektu a upravte kompozici záběru.

- Chcete-li změnit velikost objektu, opakujte operace v kroku 3. Dojde však k zaznamenání provozních zvuků fotoaparátu. Mějte na paměti, že filmy zaznamenané při modrém zobrazení faktoru zoomu budou zrnité.
- Pokud změňte kompozici záběru, zaostření, jas a barevné podání se automaticky upraví.

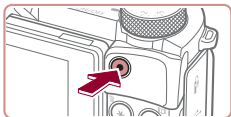

3) Ukončete záznam.

- Chcete-li zastavit záznam filmu, stiskněte znovu tlačítko filmu. Fotoaparát dvakrát pípne a záznam filmu se ukončí.
- Záznam filmu se ukončí automaticky po zaplnění paměťové karty.



- Blesk spouštěný během fotografování znamená, že fotoaparát se pokouší automaticky zajistit optimální barevné podání hlavního objektu a pozadí (Vícebodové vyvážení bílé).

Fotografování v režimu Hybridní Auto

► Statické snímky ► Filmy

Jednoduchým pořízením statických snímků můžete vytvořit krátký film zachycující události v průběhu dne. Fotoaparát zaznamená před každým snímkem 2–4 s dlouhé klipy scén, které se později zkombinují v krátkém filmu.



1 Přejděte do režimu [Hybridní Auto].

- Postupem uvedeným v kroku 2 v části „Fotografování (Režim Smart Auto)“ (35) vyberte možnost [Hybridní Auto].



2 Určete kompozici snímku.

- Chcete-li vytvořit kompozici snímku a zaostřit, postupujte podle kroků 3 – 4 v části „Fotografování (Režim Smart Auto)“ (35).
- Chcete-li vytvořit působivější krátké filmy, zaměřte fotoaparát na objekty po dobu asi čtyř sekund před pořízením statických snímků.

3 Exponujte / Zahajte záznam.

- Chcete-li fotografovat, postupujte podle kroku 4 v části „Fotografování (Režim Smart Auto)“ (35).
- Fotoaparát zaznamená statický snímek a filmový klip. Klip, který je ukončen statickým snímkem a zvukem závěrky, vytvoří jedinou kapitolu v krátkém filmu.



- Výdrž baterie v tomto režimu je kratší než v režimu [AUTO], protože je při expozici každého snímku zaznamenán rovněž krátký film.
- K zaznamenání krátkého filmu nemusí dojít v případě pořízení statického snímku ihned po zapnutí fotoaparátu, při výběru režimu [Hybridní Auto] a při jiných způsobech používání fotoaparátu.
- V krátkých filmech se zaznamenávají zvuky a vibrace způsobené provozem fotoaparátu.

Před použitím

Základní příručka

Pokročilá příručka

Základy práce s fotoaparátem

Režim Auto / Režim Hybridní Auto

Další režimy fotografování

Režim P

Režimy Tv, Av, M a C

Režim přehrávání

Funkce Wi-Fi

Nabídka nastavení

Příslušenství

Dodatek

Rejstřík





- Kvalita krátkého filmu je automaticky nastavena na [HD 29.97P] v případě systému NTSC a na [HD 25.00P] v případě systému PAL a nelze ji měnit (160).
- Fotoaparát nepřehrává zvuky při namáčknutí tlačítka spouště do poloviny ani při spuštění samospouště (164).
- Krátké filmy jsou v následujících případech ukládány jako samostatné filmové soubory, a to i v případě, že byly zaznamenány v režimu [S] ve stejný den.
 - Velikost souboru krátkého filmu dosáhne hodnoty přibližně 4 GB nebo celková doba nahrávání přibližně 16 min 40 s.
 - Krátký film je chráněný (115).
 - Dojde ke změně nastavení letního času (20) nebo časového pásma (162).
 - Je vytvořena nová složka (159).
- Zaznamenané zvuky závěrky nelze upravit ani smazat.
- Upřednostňujete-li nahrávání krátkých filmů bez statických snímků, upravte nastavení předem. Vyberte možnost MENU (31) ▶ karta [7] ▶ [Typ kr. filmu] ▶ [Bez snímků].
- Jednotlivé kapitoly lze upravit (128).

Přehrávání krátkých filmů

Zobrazením statického snímku pořízeného v režimu [S] přehrajte krátký film vytvořený ve stejný den, nebo zadejte datum pořízení krátkého filmu, který chcete přehrát (109).

Statické snímky / filmy



- Pokud fotoaparát nevydává žádné provozní zvuky, mohl být zapnutý během podržení tlačítka [INFO] ve stisknuté poloze. Chcete-li aktivovat zvuky, stiskněte tlačítko [MENU], vyberte položku [Ztlumení] na kartě [3] a potom vyberte možnost [Vyp].

Statické snímky



- Blikající ikona [9] varuje před pravděpodobným rozmazáním snímků vlivem pohybu fotoaparátu. V tom případě upevněte fotoaparát na stativ nebo učiňte jiné opatření pro zajištění jeho stability.
- Pokud jsou snímky tmavé bez ohledu na použití blesku, přiblížte se více k objektu. Podrobnosti o pracovním rozsahu blesku viz „Fotoaparát“ (210).
- Pokud při namáčknutí tlačítka spouště do poloviny fotoaparát pouze jednou pípne, může se objekt nacházet příliš blízko. Podrobnosti o rozsahu zaostření viz „Rozsah zaostřitelných vzdáleností“ (211).
- Pro potlačení efektu červených očí a jako pomůcka pro správné zaostření se může při fotografování za nedostatku světla rozsvítit pomocné světlo.
- Pokud se při pokusu o pořízení snímku zobrazí blikající ikona [5], znamená to, že nelze pořídít snímek před dokončením nabíjení blesku. Ve fotografování lze pokračovat až po nabití blesku, buďto tedy stiskněte tlačítko spouště až na doraz a čekejte, nebo tlačítko uvolněte a znovu stiskněte.
- Jsou-li zobrazeny ikony „Spánek“ a „Spící batolata“ (39), nejsou přehrávány zvuky závěrky.
- Ačkoliv můžete fotografovat znovu ještě před zobrazením obrazovky režimu fotografování, předchozí snímek může určit zaostření, jas a používané barvy.



- Můžete změnit dobu zobrazení snímků po expozici (56).

Před použitím

Základní příručka

Pokročilá příručka

Základy práce s fotoaparátem

Režim Auto / Režim Hybridní Auto

Další režimy fotografování

Režim P

Režimy Tv, Av, M a C

Režim přehrávání

Funkce Wi-Fi

Nabídka nastavení

Příslušenství

Dodatek

Rejstřík





- Před záznamem filmu zasuňte prstem blesk do těla přístroje. Během záznamu držte prsty mimo mikrofon (1). Ponechání blesku ve vysunutém stavu nebo blokování mikrofonu může znemožňovat záznam zvuku, resp. může způsobovat utlumení zvuku.

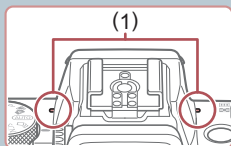

- Při záznamu filmů se vyvarujte dotyku jiných ovládacích prvků fotoaparátu než tlačítka filmu, protože hrozí riziko zaznamenání provozních zvuků fotoaparátu.
- Jakmile je zahájen záznam filmu, změní se zobrazené obrazové pole a objekty se zobrazí větší, aby bylo možné provádět korekci výraznějšího chvění fotoaparátu. Chcete-li zaznamenávat objekty ve stejné velikosti, jako na zobrazení před zahájením záznamu, pokračujte podle kroků v části „Záznam filmů s objekty ve stejné velikosti, jako na zobrazení před zahájením snímání“ (140).



- Zvukový záznam je stereofonní.

Ikony scén

► Statické snímky ► Filmy

V režimech [M] a [AUTO] jsou zobrazením ikon indikovány scény určené fotoaparátem a fotoaparát automaticky vybírá odpovídající nastavení pro optimální zaostření, jas a barevné podání objektu. V závislosti na scéně může pracovat souvislý záznam snímky (140).

Objekt	Pozadí				
	Normální	Protisvětlo	Tmavé*1	Západy slunce	Bodová světla
Lidé	*2	*3		–	
Lidé v pohybu	*3	*3	–	–	–
Stíny na tvářích	*2	–	–	–	–
Úsměv	*3	*3	–	–	–
Spánek	*2	*3	–	–	–
Batolata	*3	*3	–	–	–
Usmívající se batolata	*3	*3	–	–	–
Spící batolata	*2	*3	–	–	–
Děti v pohybu	*3	*3	–	–	–
Ostatní objekty	*2	*3			
Ostatní pohybující se objekty	*3	*3	–	–	–
Ostatní blízké objekty	*2	*3	–	–	

*1 Použitý stativ.

*2 Barva pozadí ikon je světle modrá, je-li na pozadí modrá obloha, tmavě modrá, je-li pozadí tmavé, a šedá u všech ostatních typů pozadí.

*3 Barva pozadí ikon je světle modrá, je-li na pozadí modrá obloha, a šedá u všech ostatních typů pozadí.

Před použitím

Základní příručka

Pokročilá příručka

Základy práce s fotoaparátem

Režim Auto / Režim Hybridní Auto

Další režimy fotografování

Režim P

Režimy Tv, Av, M a C

Režim přehrávání

Funkce Wi-Fi

Nabídka nastavení

Příslušenství

Dodatek

Rejstřík



- Barva pozadí ikon [👤], [👤], [👤], [👤] a [👤] je tmavě modrá a barva pozadí ikony [👤] je oranžová.
- U filmů se zobrazují pouze ikony Lidé, Ostatní objekty a Ostatní blízké objekty.
- V režimu [👤] se zobrazují pouze ikony Lidé, Stíny na tvářích, Ostatní objekty a Ostatní blízké objekty.
- Při použití samospouště se nezobrazují ikony pro následující objekty: lidé v pohybu a usmívající se nebo spící lidé; usmívající se nebo spící děti; děti v pohybu a další objekty v pohybu.
- Při nastavení jiných režimů řízení než [👤] (📖40, 📖44) a při nastavení položky [Kor. rtuť. výboj.] na [Zap] a automatické korekci scén (📖51) se nezobrazují ikony usmívajících se nebo spících objektů a pohybujících se dětí.
- Je-li blesk nastaven na [👤], ikony Protisvětlo se nezobrazí u pohybujících se dětí a usmávajících se lidí.
- Při nastavení položky [Identif. tváře] na [Zap] a rozpoznání zaregistrovaných tváří batolata (ve stáří 2 – 12 let) se zobrazí ikony pro batolata (včetně usmávajících se a spících batolata) a pohybující se děti (📖46). Před fotografováním se ujistěte, že máte nastaveny správné hodnoty data a času (📖20).



- Pokud ikona vybraného motivového programu neodpovídá aktuálním snímacím podmínkám nebo pokud není možné dosáhnout na snímcích požadovaného účinku, barev nebo jasu, zkuste fotografovat v režimu [P] (📖77).

Scény pro sekvenční fotografování

Pokud se při pořízení statického snímku zobrazuje ikona pro jednu z následujících scén (v levém sloupci tabulky), zhotovuje fotoaparát sekvence snímků. Pokud se při namáčknutí tlačítka spouště do poloviny zobrazuje ikona pro jednu z následujících scén (v levém sloupci tabulky), zobrazí se jedna z ikon [👤], [👤] nebo [👤] jako informace o tom, že fotoaparát zhotovuje sekvence snímků.

Úsměv (včetně ikony Batolata)	Fotoaparát souvisle pořizuje snímky a rozpoznává různé parametry každého snímku, jako je například výraz ve tváři fotografované osoby, a ukládá pouze snímek rozpoznáný jako nejlepší.
Spánek (včetně ikony Batolata)	Umožňuje pořizovat překrásné snímky spících tváří kombinací několika sekvenčně pořízených snímků pro snížení patnosti projevů chvění fotoaparátu a šumu. Pomocné světlo AF nepracuje, blesk se nespustí a není přehráván zvuk závěrky.
Děti	Abyste nezmeškali správný okamžik snímku pohybujících se dětí, fotoaparát zhotoví při každé expozici sérii tří snímků.



- Při fotografování některých scén se nemusí uložit očekávané snímky a barvy nemusí mít očekávaný vzhled.
- Zaostření, jas a barvy snímků jsou určeny prvním snímkem.



- Chcete-li pořizovat pouze jednotlivé snímky, stiskněte tlačítko [▲] a potom vyberte možnost [] (stisknutím tlačítek [◀] [▶] nebo otočením voliče [👤]).

Před použitím

Základní příručka

Pokročilá příručka

Základy práce s fotoaparátem

Režim Auto /
Režim Hybridní Auto

Další režimy fotografování

Režim P

Režimy Tv, Av, M a C

Režim přehrávání

Funkce Wi-Fi

Nabídka nastavení

Příslušenství

Dodatek

Rejstřík



Ikony stabilizace obrazu

► Statické snímky ► Filmy

Na základě snímacích podmínek je automaticky aplikována optimální stabilizace obrazu (Inteligentní IS) a zobrazí se následující ikony.

	Stabilizace obrazu pro statické snímky (Normální)
	Stabilizace obrazu pro statické snímky při panorámování (Panorámování)*
	Stabilizace obrazu pro úhlové chvění fotoaparátu a pravoúhlé chvění u makrosnímků (Hybridní IS). U filmů se zobrazují ikony a , a je využita rovněž stabilizace obrazu.
	Stabilizace obrazu pro filmy, která potlačuje účinky silného chvění fotoaparátu, například při záznamu filmů za chůze (Dynamická).
	Stabilizace obrazu pro pomalé chvění fotoaparátu, ke kterému dochází například při záznamu filmů teleobjektivem (Optická).
	Není prováděna stabilizace obrazu, protože fotoaparát je upevněn na stativu nebo jinak udržován ve stabilní poloze. Během záznamu filmu se však zobrazuje ikona a použije se stabilizace obrazu potlačující účinky větru a jiných zdrojů vibrací (Stativ IS).

* Zobrazuje se při panorámování z důvodu sledování pohyblivých objektů fotoaparátem. Pokud sledujete objekt, který se pohybuje horizontálně, potlačuje stabilizace obrazu pouze vertikální chvění fotoaparátu (horizontální stabilizace obrazu je vypnuta). Obdobně, pokud sledujete objekt, který se pohybuje vertikálně, potlačuje stabilizace obrazu pouze horizontální chvění fotoaparátu (vertikální stabilizace obrazu je vypnuta).



- Chcete-li zrušit stabilizaci obrazu, nastavte položku [Režim IS] na [Vyp] (54). V takovém případě se ikona IS nezobrazuje.
- V režimu se nezobrazují žádné ikony .

Rámečky na monitoru

► Statické snímky ► Filmy

Jakmile v režimu [AUTO] fotoaparát rozpozná objekty, na které jej namíříte, zobrazí se různé rámečky.

- Kolem objektu (nebo tváře osoby), který fotoaparát vybere jako hlavní objekt, se zobrazí bílý rámeček a kolem ostatních rozpoznávaných tváří se zobrazí šedé rámečky. Tyto rámečky sledují v určitém rozmezí pohyblivé objekty pro zachování jejich zaostření. Pokud ale fotoaparát rozpozná pohyb hlavního objektu, šedé rámečky zmizí a zůstane zobrazen pouze bílý rámeček.
- Pokud namáčknete tlačítko spouště do poloviny a fotoaparát rozpozná pohyb objektu, zobrazí se modrý rámeček a zaostření a jas snímku jsou trvale upravovány (AF servo).



- Pokud se rámečky nezobrazují, zobrazují se okolo nežádoucích objektů nebo se zobrazují na pozadí a v podobných místech, zkuste fotografovat v režimu [P] (77).
- Chcete-li vybrat objekty, na něž fotoaparát zaostří, dotkněte se požadovaného objektu na obrazovce. Zobrazí se rámeček a fotoaparát přejde do režimu AF dotykem (90). Namáčknete tlačítko spouště do poloviny. Zobrazí se modrý rámeček a fotoaparát udržuje zaostření a nastavení jasu objektu (AF servo).

Před použitím

Základní příručka

Pokročilá příručka

Základy práce s fotoaparátem

Režim Auto / Režim Hybridní Auto

Další režimy fotografování

Režim P

Režimy Tv, Av, M a C

Režim přehrávání

Funkce Wi-Fi

Nabídka nastavení

Příslušenství

Dodatek

Rejstřík



Běžně používané, praktické funkce

Větší přiblížení objektů (Digitální zoom)

► Statické snímky ► Filmy

Pokud jsou vzdálené objekty příliš daleko na to, aby je bylo možné dostatečně zvětšit pomocí optického zoomu, použijte digitální zoom pro jejich až cca 17násobné zvětšení.

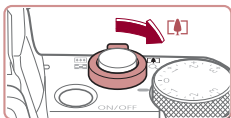

1 Posuňte páčku zoomu směrem k symbolu [📈].

- Přidržete páčku, dokud se zoomování nezastaví.
- Zoomování se zastaví po dosažení nejvyššího možného faktoru zoomu (před citelným zvýšením zrnitosti snímků), což je indikováno na obrazovce.

2 Posuňte páčku zoomu znovu k symbolu [📈].

- Fotoaparát ještě více zvětší objekt.
- (1) je současný faktor zoomu.

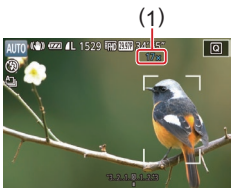

- Posunutím páčky zoomu se zobrazí sloupec zoomu (který indikuje polohu zoomu). Sloupec zoomu je barevně kódovaný pro indikaci různých částí rozsahu zoomu.
 - Bílé pásmo: rozsah optického zoomu, kde nejsou snímky znatelně zrnité.
 - Žluté pásmo: rozsah digitálního zoomu, kde se snímky nejeví znatelně zrnité (ZoomPlus).
 - Modré pásmo: rozsah digitálního zoomu, kde jsou snímky zrnité.



- Protože při některých nastaveních záznamových pixelů (📖94) není modrý rozsah k dispozici, lze maximálního faktoru zoomu dosáhnout postupem uvedeným v kroku 1.



- Chcete-li deaktivovat digitální zoom, vyberte možnost MENU (📖31) ► karta [📷3] ► [Digitální zoom] ► [Vyp].

Fotografování s využitím předvolených ohniskových vzdáleností (Skokový zoom)

► Statické snímky ► Filmy

Fotografování a záznam filmů s využitím běžných ohniskových vzdáleností v rozmezí 24 – 100 mm (ekvivalent u 35mm filmu).

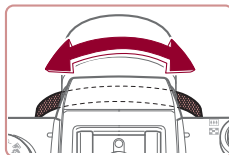

- Chcete-li změnit ohniskovou vzdálenost z 24 na 28 mm, otočte kroužkem [📈] proti směru hodinových ručiček, až klapne. Pro přiblížení otočte kroužkem [📈] proti směru hodinových ručiček, pro oddálení otočte kroužkem ve směru hodinových ručiček.



- Skokový zoom není k dispozici při záznamu filmů, proto zde nemá otáčení kroužku [📈] žádný účinek.



- Při použití digitálního zoomu (📖42) nelze otáčením kroužku [📈] proti směru hodinových ručiček upravovat faktor zoomu. Při otočení kroužku ve směru hodinových ručiček však lze nastavit ohniskovou vzdálenost na 100 mm.

Před použitím

Základní příručka

Pokročilá příručka

Základy práce s fotoaparátem

Režim Auto / Režim Hybridní Auto

Další režimy fotografování

Režim P

Režimy Tv, Av, M a C

Režim přehrávání

Funkce Wi-Fi

Nabídka nastavení

Příslušenství

Dodatek

Rejstřík



Použití samospouště

► Statické snímky ► Filmy

Samospoušť lze použít při pořizování skupinových snímků, na kterých je přítomen rovněž fotograf, a při pořizování dalších načasovaných snímků. Fotoaparát pořídí snímek přibližně za 10 sekund od stisknutí tlačítka spouště.



1 Proveďte konfiguraci nastavení.

- Stisknete tlačítko [Q], v nabídce vyberte položku [C], a potom vyberte možnost [C] (30).
- Jakmile dokončíte nastavení, zobrazí se ikona [C].

2 Exponujte / Zahajte záznam.

- Statické snímky: Namáčknutím tlačítka spouště do poloviny zaostřete na objekt a potom stisknete tlačítko až na doraz.
- Filmy: Stisknete tlačítko filmu.
- Jakmile spustíte samospoušť, kontrolka samospouště začne blikat a fotoaparát přehraje zvuk samospouště.
- Dvě sekundy před expozicí snímku se blikání a frekvence zvuku zrychlí. (Pokud dojde ke spuštění blesku, svítí kontrolka trvale.)
- Chcete-li zrušit pořízení snímku se samospouští po zahájení odpočítávání, stisknete tlačítko [MENU].
- Chcete-li se vrátit k původnímu nastavení, vyberte v kroku 1 možnost [C].



Použití samospouště pro eliminaci chvění fotoaparátu

► Statické snímky ► Filmy

Při použití této možnosti pořídí fotoaparát snímek přibližně 2 s po stisknutí tlačítka spouště. Pokud je fotoaparát při stisknutí tlačítka spouště nestabilní, neovlivní to pořizovaný snímek.



- Postupem uvedeným v kroku 1 v části „Použití samospouště“ (343) vyberte možnost [C].
- Jakmile dokončíte nastavení, zobrazí se ikona [C].

Přizpůsobení samospouště

► Statické snímky ► Filmy

Lze nastavit dobu zpoždění (0 – 30 s) a počet pořízených snímků (1 – 10 snímků).

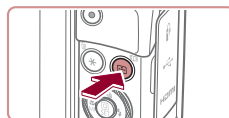

1 Vyberte položku [C].

- Podle pokynů v kroku 1 v části „Použití samospouště“ (343) vyberte položku [C] a stisknete tlačítko [C].

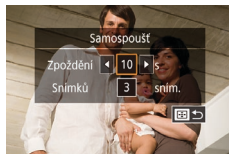

2 Proveďte konfiguraci nastavení.

- Stisknutím tlačítek [▲][▼] vyberte dobu zpoždění nebo počet snímků.
- Stisknutím tlačítek [◀][▶] nebo otočením voliče [Q] vyberte požadovanou hodnotu a potom dvakrát stisknete tlačítko [Q].
- Jakmile dokončíte nastavení, zobrazí se ikona [C].
- Postupem uvedeným v kroku 2 v části „Použití samospouště“ (343) exponujte.



Před použitím

Základní příručka

Pokročilá příručka

Základy práce s fotoaparátem

Režim Auto / Režim Hybridní Auto

Další režimy fotografování

Režim P

Režimy Tv, Av, M a C

Režim přehrávání

Funkce Wi-Fi

Nabídka nastavení

Příslušenství

Dodatek

Rejstřík





- U filmů zaznamenaných se samospouští se záznam zahájí po nastavené době zpoždění, ale nastavení počtu snímků nemá žádný účinek.



- Pokud nastavíte pořízení více snímků, určí se nastavení jasu a vyvážení bílé podle prvního snímku. Pokud při expozici pracuje blesk nebo pokud jste zadali pořízení velkého množství snímků, může se prodloužit doba mezi expozicemi jednotlivých snímků. Fotoграфování se automaticky ukončí po zaplnění paměťové karty.
- Jestliže nastavíte zpoždění delší než dvě sekundy, blikání světla samospouště a rychlost zvukového signálu se dvě sekundy před expozicí snímku zrychlí. (Pokud dojde ke spuštění blesku, svítí kontrolka trvale.)

Fotografování prostřednictvím dotyku obrazovky (Expozice dotykem)

► Statické snímky ► Filmy

Pomocí této možnosti můžete namísto stisknutí tlačítka spouště exponovat jednoduchým dotykem prstu na obrazovce a jeho uvolněním. Fotoaparát automaticky zaostřuje na objekty a upravuje jas snímků.



1 Povolte funkci expozice dotykem.

- Stiskněte tlačítko [MENU], na kartě [CAM2] vyberte položku [Expoz. dotykem] a potom vyberte možnost [Povolit] (213).



2 Exponujte.

- Dotkněte se objektu na obrazovce a pak ihned zvedněte prst.
- Fotoaparát přehraje zvuk závěrky a pořídí snímek.
- Chcete-li zrušit expozici dotykem, vyberte v kroku 1 možnost [Zakáz.].



- Dotykem položky [↵] se můžete připravit na expozici dalšího snímku i ve chvíli, kdy je na monitoru zobrazen předchozí snímek.

Sekvenční fotografování

► Statické snímky ► Filmy

Chcete-li zhotovit sérii snímků v režimu [AUTO], přidržeťte tlačítko spouště stisknuté až na doraz.

Podrobnosti o rychlosti sekvenčního fotografování viz „Fotoaparát“ (210).

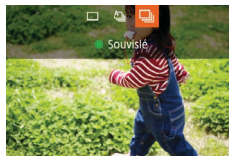

1 Proveďte konfiguraci nastavení.

- Stiskněte tlačítko [▲], vyberte položku [CAM2] (stisknutím tlačítek [◀][▶] nebo otočením voliče [◉]) a potom stiskněte tlačítko [⊞].
- Jakmile dokončíte nastavení, zobrazí se ikona [CAM2].

2 Exponujte.

- Chcete-li zhotovit sérii snímků, přidržeťte tlačítko spouště stisknuté až na doraz.

Před použitím

Základní příručka

Pokročilá příručka

Základy práce s fotoaparátem

Režim Auto / Režim Hybridní Auto

Další režimy fotografování

Režim P

Režimy Tv, Av, M a C

Režim přehrávání

Funkce Wi-Fi

Nabídka nastavení

Příslušenství

Dodatek

Rejstřík





- V režimu sekvenčního fotografování jsou zaostření, expozice a barvy blokovány v pozici/úrovni určené při namáčknutí tlačítka spouště do poloviny.
- Nelze použít se samospouští (📖43).
- V závislosti na snímacích podmínkách, nastavení fotoaparátu a pozici zoomu může fotoaparát přestat dočasně fotografovat nebo se může snížit rychlost sekvenčního fotografování.
- Po zhotovení většího počtu snímků se může fotografování zpomalit.
- Pokud pracuje blesk, rychlost fotografování se může zpomalit.
- Korekce vyvážení bílé (📖35) není k dispozici. Mějte rovněž na paměti, že nejsou k dispozici tyto funkce.
 - [Kor. rtuť. výboj.] (📖51)
 - [Detekce mrkání] (📖54)
- Při použití funkce Expozice dotykem (📖44) fotoaparát nepřetržitě exponuje po celou dobu, po kterou se dotýkáte obrazovky. Zaostření a expozice zůstávají během sekvenčního fotografování po určení pro první snímek konstantní.



- V režimu [AUTO] můžete také vybírat položky v kroku 1, stisknutím tlačítek [◀][▶].

Zobrazení snímku při přehrávání

Každá sada sekvenčně pořízených snímků je spravována jako jedna skupina, ze které se zobrazuje pouze první snímek. Snímek, který je součástí skupiny, je označen ikonou [SET] (📖) zobrazovanou v levém horním rohu obrazovky.



- Pokud vymažete snímek, který je součástí skupiny (📖118), vymažou se všechny snímky této skupiny. Při mazání snímků proto buďte opatrní.



- Snímky patřící do skupiny lze přehrávat jednotlivě (📖112) a oddělit ze skupiny (📖112).
- Nastavení ochrany (📖115) u snímku patřícího do skupiny nastaví ochranu u všech snímků skupiny.
- Seskupené snímky lze prohlížet jednotlivě při přehrávání pomocí funkce Vyhledání snímku (📖110). V těchto případech se dočasně zruší seskupení snímků.
- Následující akce nejsou k dispozici pro snímky ve skupinách: úprava informací pro identifikaci tváře (📖113), zvětšení (📖114), označení jako oblíbených (📖121), úpravy (📖123), tisk (📖178), jednotlivé označování pro tisk (📖182) nebo přidávání do fotoalb (📖184). Před provedením těchto akcí zobrazte seskupené snímky jednotlivě (📖112) nebo nejprve zrušte seskupování (📖112).

Před použitím

Základní příručka

Pokročilá příručka

Základy práce s fotoaparátem

Režim Auto / Režim Hybridní Auto

Další režimy fotografování

Režim P

Režimy Tv, Av, M a C

Režim přehrávání

Funkce Wi-Fi

Nabídka nastavení

Příslušenství

Dodatek

Rejstřík



Používání identifikace tváře

Pokud předem zaregistrujete osobu, fotoaparát rozpozná tvář této osoby a při fotografování upřednostní zaostření, nastavení jasu a barevného podání na tuto osobu. V režimu [AUTO] je fotoaparát schopen detekovat novorozence a děti v závislosti na zaregistrovaném datu narození a při následném fotografování optimalizovat příslušná nastavení podle nalezených osob.

Tato funkce rovněž umožňuje nalézt pořízené snímky, které obsahují zaregistrované osoby (📖110).

Osobní informace

- Do fotoaparátu se uloží osobní informace (jméno, datum narození) a také informace, jako jsou například snímky tváře (informace o tváři) zaregistrované pomocí funkce identifikace tváře. Kromě toho se do statických snímků uloží jména zaregistrovaných osob, které detekuje fotoaparát. Při použití funkce Identifikace tváře proto buďte opatrní, pokud sdílíte fotoaparát či snímky s dalšími osobami nebo pokud umísťujete snímky online, kde je může vidět mnoho dalších osob.
- Při likvidaci fotoaparátu nebo jeho předání jiné osobě po použití funkce Identifikace tváře nezapomeňte nejprve vymazat z fotoaparátu veškeré informace (zaregistrované tváře, jména a data narození) (📖50).

Registrace informací pro funkci Identifikace tváře

Pro účely identifikace tváří lze zaregistrovat informace až o 12 osobách (informace o tvářích, jména a data narození).

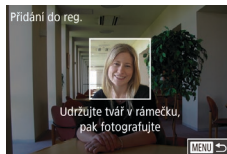
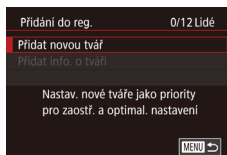
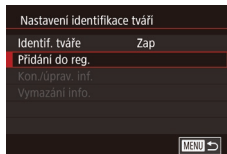
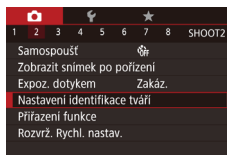

1 Otevřete obrazovku nastavení.

- Stiskněte tlačítko [MENU], na kartě [📷] vyberte položku [Nastavení identifikace tváří], a potom stiskněte tlačítko [🔍] (📖31).

- Stisknutím tlačítek [▲][▼] nebo otočením voliče [🔍] vyberte položku [Přidání do reg.] a potom stiskněte tlačítko [🔍].

- Stisknutím tlačítek [▲][▼] nebo otočením voliče [🔍] vyberte položku [Přidat novou tvář] a potom stiskněte tlačítko [🔍].

2 Zaregistrujte informace pro identifikaci tváře.

- Nasměrujte fotoaparát tak, aby se tvář registrované osoby nacházela v šedém rámečku ve středu obrazovky.
- Bílý rámeček na tváři osoby signalizuje, že fotoaparát identifikoval příslušnou tvář. Ujistěte se, že se na tváři zobrazuje bílý rámeček, a stiskněte spoušť.
- Nedojde-li k identifikaci tváře, nelze zaregistrovat informace o tváři.

Před použitím

Základní příručka

Pokročilá příručka

Základy práce s fotoaparátem

Režim Auto / Režim Hybridní Auto

Další režimy fotografování

Režim P

Režimy Tv, Av, M a C

Režim přehrávání

Funkce Wi-Fi

Nabídka nastavení

Příslušenství

Dodatek

Rejstřík



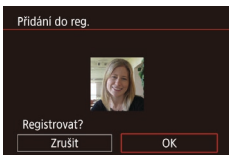

- Po zobrazení zprávy [Registrovat?] vyberte stisknutím tlačítek [◀][▶] nebo otočením voliče [⊙] možnost [OK] a potom stiskněte tlačítko [⊙].
- Zobrazí se obrazovka [Úprava profilu].

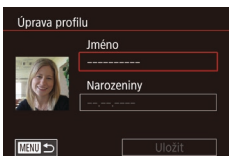

3 Zaregistrujte jméno a datum narození.

- Stisknutím tlačítka [⊙] zobrazte klávesnici a poté zadejte jméno (🗨32).

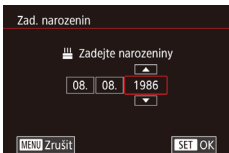

- Chcete-li zaregistrovat datum narození, vyberte na obrazovce [Úprava profilu] možnost [Narozeniny] (stisknutím tlačítek [▲][▼] nebo otočením voliče [⊙]) a potom stiskněte tlačítko [⊙].
- Stisknutím tlačítek [◀][▶] vyberte požadovanou možnost.
- Stisknutím tlačítek [▲][▼] nebo otočením voliče [⊙] zadejte datum.
- Po dokončení stiskněte tlačítko [⊙].

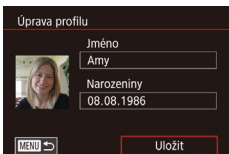

4 Uložte nastavení.

- Stisknutím tlačítek [▲][▼] nebo otočením voliče [⊙] vyberte položku [Uložit] a potom stiskněte tlačítko [⊙].
- Po zobrazení zprávy vyberte stisknutím tlačítek [◀][▶] nebo otočením voliče [⊙] možnost [Ano] a potom stiskněte tlačítko [⊙].

5 Pokračujte v registraci informací pro identifikaci tváře.

- Chcete-li zaregistrovat až 4 další informace pro identifikaci tváře (výrazy nebo úhly pohledu), opakujte krok 2.
- Registrované tváře se identifikují mnohem snáze, přidáte-li nejrůznější informace pro identifikaci tváře. K pohledu zepředu přidejte pohled lehce z profilu, poříďte snímek usmívajícím se tvář a fotografujte v interiéru i exteriéru.



- Při postupu dle kroku 2 se nespustí blesk.
- Nezaregistrujete-li v kroku 3 narozeniny, ikony novorozenců a dětí (👶39) se v režimu [AUTO] nezobrazí.



- Zaregistrované informace o tváři lze přepsat a pokud nebyly v kroku 5 zaplněny všechny volné sloty pro uložení informací o tváři, lze přidat další (🗨46).

Fotografování

Pokud předem zaregistrujete osobu, fotoaparát při fotografování upřednostní tuto osobu jako hlavní objekt a optimalizuje zaostření, nastavení expozice a barevné podání pro tuto osobu.

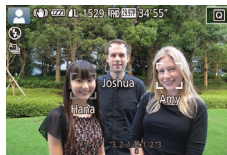

- Pokud namíříte fotoaparát na osoby, zobrazí se v případě rozpoznání jména až 3 zaregistrovaných osob.
- Exponujte.
- Zobrazená jména se zaznamenají ve statických snímcích. Jména rozpoznávaných osob (maximálně 5) se zaznamenají i v případě, že se nezobrazí.

Před použitím

Základní příručka

Pokročilá příručka

Základy práce s fotoaparátem

Režim Auto / Režim Hybridní Auto

Další režimy fotografování

Režim P

Režimy Tv, Av, M a C

Režim přehrávání

Funkce Wi-Fi

Nabídka nastavení

Příslušenství

Dodatek

Rejstřík





- Osoby, které nejsou zaregistrovány, může fotoaparát omylem detekovat jako registrované osoby, mají-li takové osoby podobné rysy tváře.



- Zaregistrované osoby nemusí fotoaparát správně detekovat, liší-li se zachycený snímek či scéna výrazně od zaregistrovaných informací o tváři.
- Nedojde-li k detekci zaregistrované tváře nebo neprobíhá-li detekce bez potíží, přepište registrované informace novými informacemi o tváři. Zaregistrujete-li informace o tváři přímo před samotným fotografováním, zaregistrované tváře se detekují snáze.
- Dojde-li během dalšího fotografování k nesprávné identifikaci a záměně s jinou osobou, můžete v příslušném snímku během přehrávání upravit či vymazat zaznamenané jméno (113).
- Protože se tváře batolat a dětí během růstu rychle mění, měli byste pravidelně aktualizovat informace o jejich tváři (46).
- I když vymažete označovací pole [Info k fotograf.] v poloze „Přizpůsobení zobrazených informací“ (101), jména osob se nezobrazí, ale budou zaznamenána do snímků.
- Pokud nechcete zaznamenávat jména osob do snímků, vyberte položku [Nastavení identifikace tváří] na kartě [2], vyberte položku [Identif. tváře] a potom vyberte možnost [Vyp].
- Na obrazovce přehrávání můžete ověřit jména zaznamenaná ve snímcích (v režimu zobrazení stručných informací) (107).
- V režimu [A] se na obrazovce fotografování nezobrazují jména, zaznamenávají se však do statických snímků.
- Jména zaznamenaná během sekvenčního fotografování (44) budou nadále zaznamenávána ve stejné pozici jako v prvním snímku, i když se objekty pohybují.

Kontrola a úprava zaregistrovaných informací

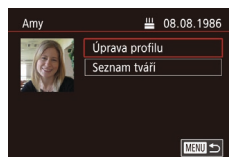
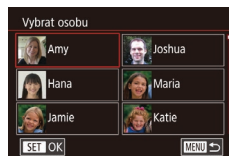
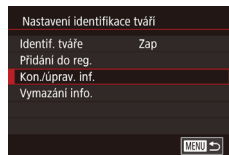

1 Zobrazte obrazovku [Kon./úprav. inf.].

- Podle pokynů v kroku 1 v části „Registrace informací pro funkci Identifikace tváře“ (46) vyberte možnost [Kon./úprav. inf.].

2 Vyberte osobu, jejíž údaje si přejete zkontrolovat nebo upravit.

- Stisknutím tlačítek [▲][▼][◀][▶] vyberte osobu, jejíž údaje si přejete zkontrolovat nebo upravit, a potom stiskněte tlačítko [OK].

3 Podle potřeby zkontrolujte nebo upravit informace.

- Chcete-li zkontrolovat jméno nebo datum narození, vyberte položku [Úprava profilu] (stisknutím tlačítek [▲][▼] nebo otočením voliče [D]) a potom stiskněte tlačítko [OK]. Na zobrazené obrazovce můžete upravovat jména nebo data narození postupem popsaným v kroku 3 v části „Registrace informací pro funkci Identifikace tváře“ (46).

Před použitím

Základní příručka

Pokročilá příručka

Základy práce s fotoaparátem

Režim Auto / Režim Hybridní Auto

Další režimy fotografování

Režim P

Režimy Tv, Av, M a C

Režim přehrávání

Funkce Wi-Fi

Nabídka nastavení

Příslušenství

Dodatek

Rejstřík



- Chcete-li zkontrolovat informace o tváři, vyberte položku [Seznam tváří] (stisknutím tlačítek [▲][▼] nebo otočením voliče [⊙]) a potom stiskněte tlačítko [SET]. Chcete-li vymazat informace o tváři, stiskněte na zobrazené obrazovce tlačítko [SET], stisknutím tlačítek [▲][▼][◀][▶] nebo otočením voliče [⊙] vyberte informace o tváři, které chcete vymazat, a potom stiskněte tlačítko [SET]. Po zobrazení zprávy [Smazat?] vyberte možnost [OK] (stisknutím tlačítek [◀][▶] nebo otočením voliče [⊙]) a potom stiskněte tlačítko [SET].



- I v případě, že změníte jména na obrazovce [Úprava profilu], jména zaznamenaná v předchozím snímku zůstanou stejná.

Přepsání a přidání informací o tváři

Stávající informace o tváři lze přepsat novými informacemi o tváři. Informace o tváři byste měli pravidelně aktualizovat, a to zejména v případě novorozenců a dětí, jejichž tváře se s růstem rychle mění. Informace o tváři můžete přidat v případě, že jste ještě nezaplnili všech 5 pozic s informacemi o tváři.

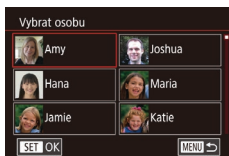
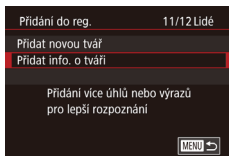

1 Zobrazte obrazovku [Přidat info. o tváři].

- Podle pokynů v kroku 1 v části „Registrace informací pro funkci Identifikace tváře“ (📖46) vyberte možnost [Přidat info. o tváři].

2 Vyberte osobu, jejíž informace o tváři chcete přepsat.

- Stisknutím tlačítek [▲][▼][◀][▶] vyberte jméno osoby, jejíž informace o tváři chcete přepsat, a potom stiskněte tlačítko [SET].

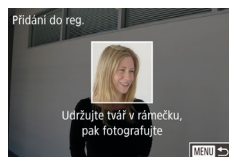
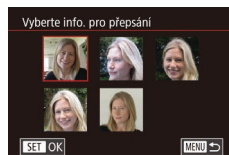

- Je-li již zaregistrovaných pět položek informace o tváři, zobrazí se zpráva. Vyberte možnost [OK] (stisknutím tlačítek [◀][▶] nebo otočením voliče [⊙]) a potom stiskněte tlačítko [SET].
- Je-li zaregistrováno méně než pět položek informace o tváři, přejděte ke kroku 4 pro přidání informací o tváři.

3 Vyberte informace o tváři, které chcete přepsat.

- Stisknutím tlačítek [▲][▼][◀][▶] nebo otočením voliče [⊙] vyberte informace o tváři, které chcete přepsat, a potom stiskněte tlačítko [SET].

4 Zaregistrujte informace pro identifikaci tváře.

- Postupem uvedeným v kroku 2 v části „Registrace informací pro funkci Identifikace tváře“ (📖46) poříďte snímek a zaregistrujte nové informace o tváři.
- Registrované tváře se identifikují mnohem snáze, přidáte-li nejrůznější informace pro identifikaci tváře. K pohledu zepředu přidejte pohled lehký z profilu, poříďte snímek usmívající se tváře a fotografujte v interiéru i exteriéru.



- Je-li všech 5 polí s informacemi o tváři obsazeno, nelze přidat další informace o tváři. Postupem dle výše uvedených kroků přepište informace o tváři.
- Pokud je otevřený alespoň jeden slot, můžete pomocí výše uvedených kroků zaregistrovat nové informace o tváři, nemůžete však přepsat žádné informace o tváři. Namísto přepsání informací o tváři nejprve vymažte nežádoucí stávající informace (📖50) a poté podle potřeby zaregistrujte nové informace o tváři (📖46).

Před použitím

Základní příručka

Pokročilá příručka

Základy práce s fotoaparátem

Režim Auto / Režim Hybridní Auto

Další režimy fotografování

Režim P

Režimy Tv, Av, M a C

Režim přehrávání

Funkce Wi-Fi

Nabídka nastavení

Příslušenství

Dodatek

Rejstřík



Vymazání registrovaných informací

Informace zaregistrované pro identifikaci tváře (informace o tvářích, jména a data narození) lze vymazat. Jména zaznamenaná v dříve pořízených snímcích však nejsou vymazána.

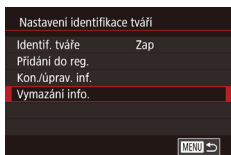

1 Zobrazte obrazovku [Vymazání info.].

- Postupem uvedeným v kroku 1 v části „Registrace informací pro funkci Identifikace tváře“ (📖46) vyberte možnost [Vymazání info.].



2 Vyberte osobu, jejíž údaje si přejete vymazat.

- Stisknutím tlačítek [▲][▼][◀][▶] vyberte jméno osoby, které chcete vymazat, a potom stiskněte tlačítko [👤].
- Po zobrazení zprávy [Smazat?] vyberte stisknutím tlačítek [◀][▶] nebo otočením voliče [👤] možnost [OK] a potom stiskněte tlačítko [👤].



- Pokud vymažete informace o zaregistrované osobě, nebudete moci zobrazit jméno osoby (📖109), přepsat informace (📖113) ani vyhledávat snímky obsahující tyto informace (📖110).



- Můžete rovněž vymazat jména osob v informacích o snímku (📖113).

Funkce pro uživatelské nastavení snímků

Změna poměru stran

► **Statické snímky** ► **Filmy**

Fotoaparát umožňuje následně měnit poměr stran (poměr šířky k výšce) obrazu snímků.



- Stiskněte tlačítko [👤], vyberte v nabídce položku **[3:2]** a vyberte požadovanou možnost (📖30).
- Po dokončení nastavení se aktualizuje poměr stran obrazu na monitoru.
- Chcete-li se vrátit k původnímu nastavení, opakujte postup, ale vyberte možnost **[3:2]**.

16:9	Používá se pro zobrazení snímků na širokoúhlých televizorech HDTV a obdobných zobrazovačích.
3:2	Nativní poměr stran monitoru fotoaparátu. Stejný poměr stran jako u 35mm filmu, používá se pro tisk snímků ve formátu 130 x 180 mm a pro tisk snímků v pohlednicovém formátu.
4:3	Používá se pro zobrazení snímků na standardních televizorech a obdobných zobrazovačích. Rovněž se používá pro tisk snímků ve formátu 90 x 130 mm a formátech řady A.
1:1	Čtvercový obraz.



- Není k dispozici v režimu [📹].
- Toto nastavení také můžete nakonfigurovat výběrem možnosti MENU (📖31) ► karta [📷1] ► [Poměr stran stat. obrazu].

Před použitím

Základní příručka

Pokročilá příručka

Základy práce s fotoaparátem

Režim Auto / Režim Hybridní Auto

Další režimy fotografování

Režim P

Režimy Tv, Av, M a C

Režim přehrávání

Funkce Wi-Fi

Nabídka nastavení

Příslušenství

Dodatek

Rejstřík



Změna kvality snímku

► Statické snímky ► Filmy

Následujícím způsobem lze vybírat ze 4 úrovní kvality snímku. Informace o tom, kolik snímků jakého typu lze uložit na paměťovou kartu, viz „Počet snímků, které lze uložit na paměťovou kartu“ (212).



- Stisknete tlačítko [M], vyberte v nabídce položku [L] a vyberte požadovanou možnost (30).
- Zobrazí se nastavená možnost.
- Chcete-li se vrátit k původnímu nastavení, opakujte postup, ale vyberte možnost [L].

Pokyny k volbě kvality snímku na základě velikosti papíru (snímky s poměrem stran 3:2)

	A2 (420 x 594 mm)
	A3 – A5 (297 x 420 – 148 x 210 mm)
	90 x 130 mm, 130 x 180 mm, Pohlednice
	Pro zaslání e-mailem a podobné účely



- Není k dispozici v režimu [S].
- Kvalitu snímku můžete změnit rovněž zobrazením položky MENU (31) ► karta [1] ► [Kval. snímku].

Korekce zelených oblastí snímku způsobených rtuťovými výbojkami

► Statické snímky ► Filmy

U snímků večerních scén osvětlených rtuťovými výbojkami mohou v režimu [AUTO] získat objekty nebo pozadí na snímcích zelený nádech. Toto zelené zbarvení lze automaticky korigovat při fotografování, pomocí funkce vícebodového vyvážení bílé.

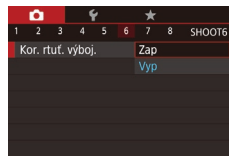
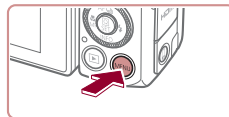

- Stisknete tlačítko [MENU], na kartě [6] vyberte položku [Kor. rtuř. výboj.] a potom vyberte možnost [Zap] (31).
- Jakmile dokončíte nastavení, zobrazí se ikona [☀].
- Chcete-li se vrátit k původnímu nastavení, opakujte postup, ale vyberte možnost [Vyp].



- Po dokončení fotografování pod rtuťovými výbojkami je třeba nastavit položku [Kor. rtuř. výboj.] znovu na [Vyp]. V opačném případě mohou být mylně korigovány zelené tóny, které nebyly způsobeny rtuťovými výbojkami.



- Zkuste nejprve pořídit zkušební snímky, abyste se ujistili, že dosáhnete požadovaných výsledků.
- V režimu sekvenčního fotografování (44) je pro toto nastavení použita možnost [Vyp] a její nastavení nelze změnit.

Před použitím

Základní příručka

Pokročilá příručka

Základy práce s fotoaparátem

Režim Auto / Režim Hybridní Auto

Další režimy fotografování

Režim P

Režimy Tv, Av, M a C

Režim přehrávání

Funkce Wi-Fi

Nabídka nastavení

Příslušenství

Dodatek

Rejstřík



Změna kvality filmů

► Statické snímky ► Filmy

Tato položka slouží k nastavení kvality filmů (velikosti snímku a rychlosti snímání). Rychlost snímání určuje, kolik snímků se zaznamená za jednu sekundu, což je určeno automaticky na základě nastavení NTSC nebo PAL (📖160). Informace o celkové době záznamu filmů, které se vejdou na paměťovou kartu, pro jednotlivá nastavení kvality snímku, viz „Doba záznamu na paměťovou kartu“ (📖212).



- Stisknete tlačítko [📷], vyberte položku nabídky pro nastavení kvality filmu a vyberte požadovanou možnost (📖30).
- Zobrazí se nastavená možnost.

Video NTSC

Kvalita snímku	Počet záznamových pixelů	Rychlost snímání	Podrobnosti
[📷] 59.94P	1920 x 1080	59,94 sním./s	Záznam filmů s rozlišením Full HD.
[📷] 29.97P	1920 x 1080	29,97 sním./s	[📷] 59.94P umožňuje pořizovat filmy s plynulejším pohybem.
[📷] 23.98P	1920 x 1080	23,98 sním./s	
[📷] 29.97P	1280 x 720	29,97 sním./s	Záznam filmů s rozlišením HD.
[📷] 29.97P	640 x 480	29,97 sním./s	Záznam filmů se standardním rozlišením.

Video PAL

Kvalita snímku	Počet záznamových pixelů	Rychlost snímání	Podrobnosti
[📷] 50.00P	1920 x 1080	50,00 sním./s	Záznam filmů s rozlišením Full HD.
[📷] 25.00P	1920 x 1080	25,00 sním./s	
[📷] 25.00P	1280 x 720	25,00 sním./s	Záznam filmů s rozlišením HD.
[📷] 25.00P	640 x 480	25,00 sním./s	Záznam filmů se standardním rozlišením.



- Černé pruhy (zobrazené na levé a pravé straně v režimech [📷] 29.97P a [📷] 25.00P) a na horní a spodní straně v režimech [📷] 59.94P, [📷] 29.97P, [📷] 23.98P, [📷] 29.97P, [📷] 50.00P, [📷] 25.00P a [📷] 25.00P) označují oblasti obrazového pole, které se nezaznamenají.
- Toto nastavení také můžete nakonfigurovat výběrem možnosti MENU (📖31) ► karta [📷] ► [Kvalita filmu].

Před použitím

Základní příručka

Pokročilá příručka

Základy práce s fotoaparátem

Režim Auto / Režim Hybridní Auto

Další režimy fotografování

Režim P

Režimy Tv, Av, M a C

Režim přehrávání

Funkce Wi-Fi

Nabídka nastavení

Příslušenství

Dodatek

Rejstřík



Pomocné funkce pro fotografování

Použití dvoosé elektronické vodováhy

► Statické snímky ► Filmy

Na monitoru lze zobrazit elektronickou vodováhu jako vodičko pro nastavení vodorovné polohy fotoaparátu ve smyslu náklonu přístroje směrem doleva a doprava, resp. směrem dozadu nebo dopředu.



1 Zobrazte elektronickou vodováhu.

- Několikanásobným stisknutím tlačítka [▼] zobrazte elektronickou vodováhu.



(1) (2)

2 Vyrovnajte fotoaparát.

- (1) označuje orientaci dopředu-dozađu a (2) doleva-doprava.
- Je-li fotoaparát nakloněný, pohněte jím tak, aby se červená linka změnila na zelenou.



- Pokud se elektronická vodováha nezobrazí v kroku 1, stiskněte tlačítko [MENU] a zkontrolujte nastavení na kartě [1] ► [Zobrazení informací ke snímku].
- Elektronická vodováha se nezobrazuje při záznamu filmů.
- Při držení fotoaparátu na výšku se orientace elektronické vodováhy automaticky mění, aby odpovídala orientaci fotoaparátu.
- Máte-li pocit, že fotoaparát dostatečně nepomáhá při nastavení vodorovné polohy, proveďte kalibraci elektronické vodováhy (161).
- Není k dispozici v režimu [3].

Zvětšení zaostřovaného místa

► Statické snímky ► Filmy

Chcete-li zvětšit oblast snímku v rámečku AF a zkontrolovat zaostření, namáčkněte tlačítko spouště do poloviny.



1 Proveďte konfiguraci nastavení.

- Stiskněte tlačítko [MENU], na kartě [3] vyberte položku [Zoom bodu AF] a vyberte možnost [Zap] (31).

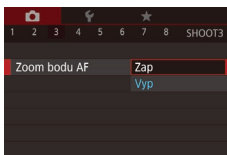

2 Zkontrolujte zaostření.

- Namáčkněte tlačítko spouště do poloviny. Tvář, kterou fotoaparát detekuje jako hlavní objekt, se nyní zvětší.
- Chcete-li se vrátit k původnímu nastavení, vyberte v kroku 1 možnost [Vyp].



- Zaostřená oblast se nezvětší při namáčknutí tlačítka spouště do poloviny v následujících případech.
 - Pokud nebyla rozpoznána tvář, pokud je osoba příliš blízko fotoaparátu a její tvář je příliš velká pro zobrazení na monitoru nebo pokud fotoaparát detekoval pohyb objektu
 - Při použití digitálního zoomu (42)
 - Při použití televizoru jako monitoru (170)
- Není k dispozici v režimu [3].

Před použitím

Základní příručka

Pokročilá příručka

Základy práce s fotoaparátem

Režim Auto / Režim Hybridní Auto

Další režimy fotografování

Režim P

Režimy Tv, Av, M a C

Režim přehrávání

Funkce Wi-Fi

Nabídka nastavení

Příslušenství

Dodatek

Rejstřík



Kontrola zavřených očí

► Statické snímky ► Filmy

Pokud fotoaparát rozpozná, že má fotografovaná osoba zavřené oči, zobrazí se ikona [E].



1 Proveďte konfiguraci nastavení.

- Stiskněte tlačítko [MENU], na kartě [C4] vyberte položku [Detekce mrkání] a potom vyberte možnost [Zap] (31).

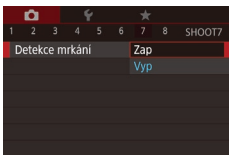

2 Exponujte.

- Pokud fotoaparát rozpozná osobu se zavřenými očima, bliká ikona [E].
- Chcete-li se vrátit k původnímu nastavení, vyberte v kroku 1 možnost [Vyp].



- Pokud v režimu [C] nastavíte pořízení více snímků, je tato funkce dostupná pouze pro finální snímek.
- V případě výběru možnosti [2 s], [4 s], [8 s] nebo [Přidržet] v položce [Doba zobraz.] (56) se okolo osob se zavřenými očima zobrazí rámeček.
- Tato funkce není dostupná během sekvenčního fotografování v režimu [A] (40).
- Tato funkce není dostupná v režimu sekvenčního fotografování (44).

Vypnutí automatické vodováhy

► Statické snímky ► Filmy

Za normálních okolností automatická vodováha udržuje filmy s vyrovnaným horizontem. Chcete-li tuto funkci zrušit, vyberte možnost [Zakáz.]

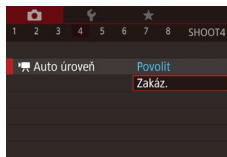

- Stiskněte tlačítko [MENU], vyberte položku [Auto úroveň] na kartě [C4] a potom stiskněte tlačítko [E] (31).
- Vyberte možnost [Zakáz.] a znovu stiskněte tlačítko [E] (31).



- Jakmile se zahájí záznam, zobrazená oblast se zúží a objekty se zvětší (55).

Změna nastavení režimu IS

Deaktivace stabilizace obrazu

► Statické snímky ► Filmy

Pokud se fotoaparát nachází ve stabilní poloze (například při použití stativu), je třeba vypnout stabilizaci obrazu nastavením na [Vyp].

1 Otevřete obrazovku nastavení.

- Stiskněte tlačítko [MENU], vyberte položku [Nastavení IS] na kartě [C4] a potom stiskněte tlačítko [E] (31).

2 Proveďte konfiguraci nastavení.

- Stisknutím tlačítek [▲][▼] nebo otočením voliče [E] vyberte položku [Režim IS], stiskněte tlačítko [E] a stisknutím tlačítek [▲][▼] nebo otočením voliče [E] vyberte požadovanou možnost (31).

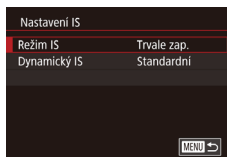

Před použitím

Základní příručka

Pokročilá příručka

Základy práce s fotoaparátem

Režim Auto / Režim Hybridní Auto

Další režimy fotografování

Režim P

Režimy Tv, Av, M a C

Režim přehrávání

Funkce Wi-Fi

Nabídka nastavení

Příslušenství

Dodatek

Rejstřík



Trvale zap.	Na základě snímacích podmínek je automaticky aplikována optimální stabilizace obrazu (Inteligentní IS) (📖41).
Vyp	Deaktivuje stabilizaci obrazu.

■ Záznam filmů s objekty ve stejné velikosti, jako na zobrazení před zahájením snímání

▶ Statické snímky ▶ Filmy

Ze normálních okolností se po zahájení záznamu filmu změni zobrazené obrazové pole a objekty se zobrazí větší, aby bylo možné provádět vyrovnání obrazu a korekci výraznějšího chvění fotoaparátu. Chcete-li zaznamenávat filmy s objekty ve stejné velikosti, jako před zahájením snímání, můžete potlačit stabilizaci obrazu a zrušit automatickou vodováhu.

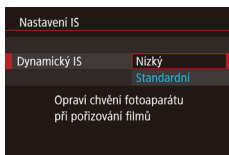

- Nastavte položku [Auto úroveň] na možnost [Zakáz.] způsobem popsaným v části „Vypnutí automatické vodováhy“ (📖54).
- Podle pokynů v kroku 1 v části „Deaktivace stabilizace obrazu“ (📖54) zobrazte obrazovku [Nastavení IS].
- Vyberte položku [Dynamický IS] a potom vyberte možnost [Nizký] (📖31).



- Chcete-li zaznamenat objekty ve stejné velikosti, jako před zahájením snímání, můžete rovněž nastavit položku [Režim IS] na [Vyp].
- Položka [Dynamický IS] není k dispozici při nastavení položky [Režim IS] Na [Vyp] (📖54).
- Při nastavení kvality filmu [VGA 29.97P] (NTSC) nebo [VGA 25.00P] (PAL) je k dispozici pouze možnost [Standardní].

Uživatelské přizpůsobení činnosti fotoaparátu

Funkce pro fotografování na kartě [📷] obrazovky nabídky lze následujícím způsobem přizpůsobovat vlastním požadavkům. Pokyny k funkcím nabídky viz „Použití obrazovky nabídky“ (📖31).

■ Zamezení spuštění pomocného světla AF

▶ Statické snímky ▶ Filmy

Světlo, které se za normálních okolností rozsvítí při namáčknutí tlačítka spouště do poloviny v podmínkách nízké hladiny osvětlení jako pomůcka pro správné zaostření, lze deaktivovat.

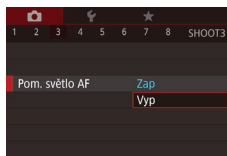

- Stiskněte tlačítko [MENU], na kartě [📷] vyberte položku [Pom. světlo AF] a vyberte možnost [Vyp].
- Chcete-li se vrátit k původnímu nastavení, opakujte postup, ale vyberte možnost [Zap].

Před použitím

Základní příručka

Pokročilá příručka

Základy práce s fotoaparátem

Režim Auto / Režim Hybridní Auto

Další režimy fotografování

Režim P

Režimy Tv, Av, M a C

Režim přehrávání

Funkce Wi-Fi

Nabídka nastavení

Příslušenství

Dodatek

Rejstřík



Zamezení rozsvícení světla redukce červených očí

► Statické snímky ► Filmy

Světlo redukce červených očí, které redukuje projev efektu červených očí u snímků pořízených s bleskem za nízké hladiny osvětlení, lze deaktivovat.

1 Zobrazte obrazovku [Řízení blesku].

- Stiskněte tlačítko [MENU], na kartě [5] vyberte položku [Řízení blesku], a potom stiskněte tlačítko [5].

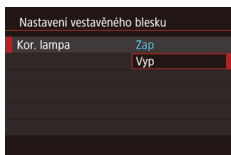

2 Proveďte konfiguraci nastavení.

- Vyberte položku [Kor. lampa] a potom vyberte možnost [Vyp].
- Chcete-li se vrátit k původnímu nastavení, opakujte postup, ale vyberte možnost [Zap].

Změna způsobu zobrazení snímku po jeho pořízení

► Statické snímky ► Filmy

Lze zvolit dobu zobrazení snímků ihned po expozici a zobrazované informace.

Změna doby zobrazení snímku po jeho pořízení

1 Přejděte na obrazovku [Zobrazit snímek po pořízení].

- Stiskněte tlačítko [MENU], na kartě [2] vyberte položku [Zobrazit snímek po pořízení], a potom stiskněte tlačítko [2].

2 Proveďte konfiguraci nastavení.

- Vyberte položku [Doba zobraz.] a potom vyberte požadovanou možnost.
- Chcete-li se vrátit k původnímu nastavení, opakujte postup, ale vyberte možnost [Rychlý].

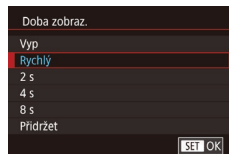

Rychlý	Snímky se zobrazují pouze po dobu nutnou pro přípravu k expozici dalšího snímku.
2 s, 4 s, 8 s	Snímky se zobrazují po zvolené době. I ve chvíli, kdy je na monitoru zobrazen snímek, můžete fotografovat opětovným namáčknutím tlačítka spouště do poloviny.
Přidržet	Snímky se zobrazují trvale až do namáčknutí tlačítka spouště do poloviny.
Vyp	Pořízené snímky se nezobrazují.

Před použitím

Základní příručka

Pokročilá příručka

Základy práce s fotoaparátem

Režim Auto / Režim Hybridní Auto

Další režimy fotografování

Režim P

Režimy Tv, Av, M a C

Režim přehrávání

Funkce Wi-Fi

Nabídka nastavení

Příslušenství

Dodatek

Rejstřík



Změna obrazovky zobrazené po pořízení snímků

Mění způsob zobrazení snímků po expozici.

1 Nastavte položku [Doba zobraz.] na [2 s], [4 s], [8 s] nebo [Přidržet] (📖 56).

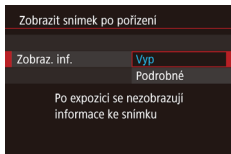

2 Proveďte konfiguraci nastavení.

- Vyberte položku [Zobraz. inf.] a potom vyberte požadovanou možnost.
- Chcete-li se vrátit k původnímu nastavení, opakujte postup, ale vyberte možnost [Vyp].

Vyp	Zobrazuje se pouze snímek.
Podrobné	Zobrazují se fotografické informace (📖 192).



- Pokud je položka [Doba zobraz.] (📖 56) nastavena na možnost [Vyp] nebo [Rychlý], položka [Zobraz. inf.] se nastaví na [Vyp] a nelze ji změnit.
- Stisknutím tlačítka [INFO] během zobrazení snímku po expozici lze přepínat zobrazené informace. Upozorňujeme, že nastavení položky [Zobraz. inf.] se nezmění. Stisknutím tlačítka [🗑️] lze rovněž smazat snímky.

Před použitím

Základní příručka

Pokročilá příručka

Základy práce s fotoaparátem

Režim Auto / Režim Hybridní Auto

Další režimy fotografování

Režim P

Režimy Tv, Av, M a C

Režim přehrávání

Funkce Wi-Fi

Nabídka nastavení

Příslušenství

Dodatek

Rejstřík



Další režimy fotografování

Efektivní fotografování různých scén a pořizování snímků vylepšených pomocí jedinečných obrazových efektů a speciálních funkcí



Automatická aplikace efektů (Kreativní snímek)

► Statické snímky ► Filmy

Zábava s různými variantami snímků z každého snímku

Fotoaparát určí fotografovaný objekt a snímací podmínky a následně automaticky aplikuje speciální efekty a změni kompozici snímku pro zdůraznění objektu. Při expozici každého snímku je zaznamenáno šest statických snímků. Můžete pořídit více statických snímků s efekty za pomoci fotoaparátém určených nastavení.

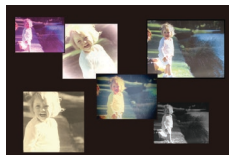

1 Přejděte do režimu [Creative Shot].

- Nastavte volič režimů do polohy [Creative Shot].

2 Exponujte / Zahajte záznam.

- Stiskněte tlačítko spouště až na doraz. Během fotografování fotoaparát třikrát přehraje zvuk závěrky.
- Po zobrazení šesti snímků po sobě se na dobu dvou sekund zobrazí všechny tyto snímky současně.
- Chcete-li ponechat snímky zobrazené až do namáčknutí tlačítka spouště do poloviny, stiskněte tlačítko [Creative Shot]. Snímek pro zobrazení na celé obrazovce můžete vybrat stisknutím tlačítek [Up] [Down] [Left] [Right] nebo otočením voliče [Creative Shot] a následným stisknutím tlačítka [Creative Shot].
- Pro návrat zpět k původnímu zobrazení stiskněte tlačítko [MENU].

Před použitím

Základní příručka

Pokročilá příručka

Základy práce
s fotoaparátém

Režim Auto /
Režim Hybridní Auto

Další režimy fotografování

Režim P

Režimy Tv, Av, M a C

Režim přehrávání

Funkce Wi-Fi

Nabídka nastavení

Příslušenství

Dodatek

Rejstřík





- Při použití blesku trvá fotografování určitou dobu, držte fotoaparát stabilně až do trojího přehrání času závěrky.
- Šest snímků je spravováno společně jako skupina (📖112).
- Současné zobrazení šesti snímků uvedené v kroku 2 pracuje pouze ihned po expozici snímku.

Výběr efektů

Pro snímky pořízené v režimu [📷] lze vybírat různé efekty.



- Po výběru režimu [📷] vyberte efekt otočením kroužku [🔄].

📷 Auto	Všechny efekty
🕒 Retro	Snímky připomínající staré snímky
🎨 Monochromatický	Snímky jsou generovány jednobarevné
👁️ Speciální	Výrazně působící snímky
🔊 Přirozené	Tlumené, přirozeně působící snímky

Záznam filmů s různými efekty

Nechte fotoaparát určit objekty a podmínky snímání při záznamu filmů – přístroj automaticky přidá filtry a efekty, jako je pomalé nebo rychlé přehrávání pohybu. Jakmile máte zaznamenáno několik filmů, zkombinují se automaticky až čtyři filmy pro vytvoření filmu Kreativní snímek v délce 15 – 25 sekund. Mějte na paměti, že v tomto režimu není zaznamenáván zvuk.

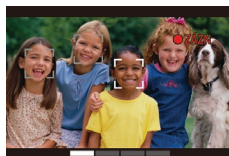

1 Přejděte do režimu [📷].

- Nastavte volič režimů do polohy [📷].

2 Zaznamenejte první film.

- Stiskněte tlačítko filmu. Fotoaparát začne zaznamenávat film a zobrazí sloupec indikující uplynulý čas.
- Záznam se automaticky ukončí po uplynutí 3 – 6 sekund.

3 Zaznamenejte druhý až čtvrtý film.

- Krok 2 zopakujte třikrát pro zaznamenání čtyř filmů.



- I když během dne nezaznamenáte čtyři filmy, uloží se při změně data film Kreativní snímek jako samostatný soubor.



- Efekty jsou obecně konzistentně aplikovány na filmy 1 – 4, ale můžete rovněž změnit efekt u každého filmu (📖59).
- Jednotlivé kapitoly lze upravit (📖128).

Přehrávání filmů Kreativní snímek

Můžete vybrat a přehrát filmy Kreativní snímek zaznamenané v režimu [📷] (📖108).

Před použitím

Základní příručka

Pokročilá příručka

Základy práce s fotoaparátem

Režim Auto / Režim Hybridní Auto

Další režimy fotografování

Režim P

Režimy Tv, Av, M a C

Režim přehrávání

Funkce Wi-Fi

Nabídka nastavení

Příslušenství

Dodatek

Rejstřík



Specifické scény

Tento režim umožňuje volbu motivového programu odpovídajícího fotografované scéně a fotoaparát automaticky zkonfiguruje nastavení pro dosažení optimálních výsledných snímků.



1 Přejděte do režimu [SCN].

- Nastavte volič režimů do polohy [SCN].



2 Vyberte režim fotografování.

- Stiskněte tlačítko [OK], v nabídce vyberte položku [SCN] a potom vyberte režim fotografování (30).

3 Exponujte / Zahajte záznam.

Fotografování portrétů (Portrét)

► Statické snímky ► Filmy



- Slouží k fotografování osob se změkčujícím efektem.

Fotografování večerních scén bez použití stativu (Noční scéna z ruky)

► Statické snímky ► Filmy



- Režim pořizuje překrásné snímky večerních scén a portréty na večerním pozadí bez nutnosti naprosto stabilního držení fotoaparátu nebo použití stativu.



- Kombinací několika sekvenčně pořizovaných snímků je vytvořen jediný snímek se sníženou patrností projevů chvění fotoaparátu a šumu.

Fotografování ohňostrojí (Ohňostroj)

► Statické snímky ► Filmy

- Umožňuje pořizovat živé snímky ohňostrojí.



- Objekty se v režimu [F] jeví v porovnání s ostatními režimy větší.
- V režimu [F] se snímky mohou jevit jako zrnité, protože dochází ke zvýšení citlivosti ISO (79) v souladu s podmínkami snímání.
- Protože fotoaparát v režimu [F] fotografuje sekvenčně, držte jej během fotografování stabilně.
- Při použití režimu [F] mohou určité snímání podmínky nebo nadměrné rozmazání pohybu znemožnit dosažení očekávaných výsledků.
- Při použití režimu [F] upevněte fotoaparát na stativ nebo učiňte jiné opatření pro zajištění jeho stability. V takovém případě doporučujeme v položce [Režim IS] zvolit možnost [Vyp] (54).



- Při použití stativu pro fotografování nočních scén poskytnete lepší výsledky režim [AUTO] namísto režimu [F] (35).
- Rovněž můžete vybrat režim snímání zobrazením nabídky MENU (31) ► karta [1] ► [Režim nahrávání].
- Namáčnete-li tlačítko spouště do poloviny v režimu [F], nastaví se optimální zaostření, i když se nezobrazují žádné snímky.

Před použitím

Základní příručka

Pokročilá příručka

Základy práce s fotoaparátem

Režim Auto / Režim Hybridní Auto

Další režimy fotografování

Režim P

Režimy Tv, Av, M a C

Režim přehrávání

Funkce Wi-Fi

Nabídka nastavení

Příslušenství

Dodatek

Rejstřík



Aplikace speciálních efektů

Tento režim umožňuje přidávat k pořizovaným snímkům různé efekty.



Pořizování snímků s živými barvami (Extra živé)

► Statické snímky ► Filmy

- Snímky s živými barvami.





Pořizování snímků s efektem plakátu (Efekt plakátu)



► Statické snímky ► Filmy

- Snímky, které vypadají jako staré plakáty nebo ilustrace.



- V režimech  a  zkuste nejprve pořídít zkušební snímky, abyste se ujistili, že dosáhnete požadovaných výsledků.





- Rovněž můžete vybrat režim snímání zobrazením nabídky MENU  31 ► karta  1 ► [Režim nahrávání].

Pořizování autoportrétů s optimálním nastavením (Autoportrét)

V případě autoportrétů zahrnuje přizpůsobené zpracování snímků vyhlazení pleti a úpravu jasu a pozadí pro zdůraznění fotografované osoby.

1 Vyberte položku .

- Podle pokynů v krocích 1 – 2 v části „Specifické scény“  60) vyberte položku .

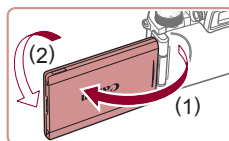

2 Otevřete monitor.

- Otevřete monitor vyobrazeným způsobem.



3 Proveďte konfiguraci nastavení.

- Na monitoru se dotkněte ikony nastavení pro konfiguraci.

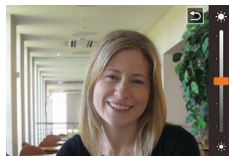

- Vyberte požadovanou možnost.
- Chcete-li se vrátit k předchozí obrazovce, dotkněte se položky .

4 Exponujte / Zahajte záznam.

Před použitím

Základní příručka

Pokročilá příručka

Základy práce s fotoaparátem

Režim Auto / Režim Hybridní Auto

Další režimy fotografování

Režim P

Režimy Tv, Av, M a C

Režim přehrávání

Funkce Wi-Fi

Nabídka nastavení

Příslušenství

Dodatek

Rejstřík



Položka	Podrobnosti
	K dispozici je možnost [AUTO] a šest úrovní rozostření pozadí.
	K dispozici je pět úrovní jasu.
	K dispozici je pět úrovní vyhlazení pleti. Vyhlazení pleti je optimalizováno pro tvář hlavního objektu.
	Chcete-li použít expozici dotykem, vyberte možnost [☐].



- V závislosti na podmínkách snímání může dojít k úpravě i jiných oblastí, než je pleť osob.
- Zkuste nejprve pořídit zkušební snímky, abyste se ujistili, že dosáhnete požadovaných výsledků.



- V režimu blesku je nastavena hodnota rozostření pozadí [AUTO] a toto nastavení nelze změnit.
- V režimu se při aktivaci samospouště výběrem možnosti [☐] nebo výběrem možnosti [☐] a nastavením doby na 3 s nebo více zobrazuje v horní části monitoru doba zbývající před expozicí.

■ Pořizování snímků vysoce kontrastních scén (Velký dynamický rozsah)

► Statické snímky ► Filmy

Fotoaparát pořídí při každém stisknutí spouště tři po sobě jdoucí snímky s různým nastavením jasu a poté vybere a sloučí oblasti s nejlepším jasnem do jediného snímku. Tato metoda umožňuje potlačit ztrátu kresby ve světlech a stínech snímků, ke které běžně dochází u vysoce kontrastních scén.

1 Vyberte položku [HDR].

- Podle pokynů v krocích 1 – 2 v části „Specifické scény“ (60) vyberte položku [HDR].

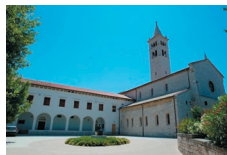

2 Exponujte.

- Během fotografování držte fotoaparát stabilně. Po stisknutí tlačítka spouště až na doraz pořídí fotoaparát tři snímky a následně je zkombinuje.



- Nadměrné rozmazání pohybu nebo určité snímací podmínky mohou znemožnit dosažení očekávaných výsledků.



- Jestliže je fotografování rušeno nadměrným chvěním fotoaparátu, umístěte fotoaparát na stativ nebo fotoaparát stabilizujte jinak. Při fotografování ze stativu nebo použití jiného opatření pro zajištění přístroje je třeba nastavit v položce [Režim IS] možnost [Vyp] (54).
- Jakýkoliv pohyb objektu vede ve výsledku k rozmazaným snímkům.
- Další snímky lze pořídit až po určité prodlevě, protože fotoaparát zpracovává a kombinuje aktuálně pořízené snímky.
- Při namáčknutí tlačítka spouště do poloviny v podmínkách s extrémně vysokou hladinou osvětlení se může zobrazit ikona [ND], která znamená, že fotoaparát automaticky upraví jas snímku pro dosažení optimální hodnoty.

Před použitím

Základní příručka

Pokročilá příručka

Základy práce s fotoaparátem

Režim Auto / Režim Hybridní Auto

Další režimy fotografování

Režim P

Režimy Tv, Av, M a C

Režim přehrávání

Funkce Wi-Fi

Nabídka nastavení

Příslušenství

Dodatek

Rejstřík



Přidávání uměleckých efektů



- Podle pokynů v krocích 1 – 2 v části „Specifické scény“ (📖60) vyberte položku [HDR].
- Otočením kroužku (🔘) vyberte efekt.
- Zobrazí se náhled vzhledu snímku s aplikovaným efektem.

Přirozené	Snímky mají přirozený a organický vzhled.
Standardní	Snímky se podobají malbám a mají potlačený kontrast.
Živé	Snímky se podobají živým ilustracím.
Výrazné	Snímky se podobají olejomalbám s výraznými okraji.
Reliéfní	Snímky se podobají starým fotografiím, mají výrazné okraje a temnou atmosféru.

Požizování snímků s vybledlými barvami (Nostalgie)

► Statické snímky ► Filmy

Tento efekt zeslabuje barvy a propůjčuje snímku vybledlý vzhled starých fotografií. K dispozici je pět úrovní efektu.

1 Vyberte položku [📖].

- Podle pokynů v krocích 1 – 2 v části „Specifické scény“ (📖60) vyberte položku [📖].

2 Vyberte úroveň efektu.

- Otočením kroužku (🔘) vyberte požadovanou úroveň efektu.
- Zobrazí se náhled vzhledu snímku s aplikovaným efektem.



3 Exponujte / Zahajte záznam.



- Zkuste nejprve pořídit zkušební snímky, abyste se ujistili, že dosáhnete požadovaných výsledků.



- Na obrazovce režimu fotografování dojde k vyblednutí barev, efekt stárnutí snímku však není patrný. Snímek proto zkontrolujte v režimu přehrávání, abyste mohli posoudit účinky efektu (📖105).
- Efekt stárnutí snímku není viditelný na filmech.

Fotografování s efektem objektivu rybí oko (Efekt rybí oko)

► Statické snímky ► Filmy

Tento režim pořizuje snímky se zkreslujícím efektem objektivu rybí oko.

1 Vyberte položku [📖].

- Podle pokynů v krocích 1 – 2 v části „Specifické scény“ (📖60) vyberte položku [📖].

2 Vyberte úroveň efektu.

- Otočením kroužku (🔘) vyberte požadovanou úroveň efektu.
- Zobrazí se náhled vzhledu snímku s aplikovaným efektem.

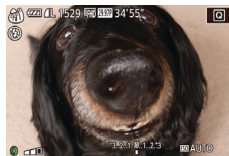

3 Exponujte.



- Zkuste nejprve pořídit zkušební snímky, abyste se ujistili, že dosáhnete požadovaných výsledků.

Před použitím

Základní příručka

Pokročilá příručka

Základy práce s fotoaparátem

Režim Auto / Režim Hybridní Auto

Další režimy fotografování

Režim P

Režimy Tv, Av, M a C

Režim přehrávání

Funkce Wi-Fi

Nabídka nastavení

Příslušenství

Dodatek

Rejstřík



Pořizování snímků se vzhledem zmenšených modelů (Efekt miniaturní)

► Statické snímky ► Filmy

Tento režim vytváří efekt miniaturních modelů rozmazáním oblastí snímku nad a pod vybranou oblastí.

Výběrem rychlosti přehrávání před zaznamenáním filmu lze takto vytvářet filmy se vzhledem scén miniaturních modelů. Lidé a objekty ve scéně se při přehrávání pohybují velkou rychlostí. Není zaznamenáván zvuk.

1 Vyberte položku [📷].

- Podle pokynů v krocích 1 – 2 v části „Specifické scény“ (📷60) vyberte položku [📷].
- Na monitoru se zobrazí bílý rámeček označující část obrazového pole, která nebude rozmazána.



2 Zvolte oblast, kterou chcete zachovat ostrou.

- Stiskněte tlačítko [▼].
- Posunutím páčky zoomu změňte velikost rámečku a otočením voliče [🔍] rámeček nastavte do požadované oblasti.



3 U filmů vyberte rychlost přehrávání filmu.

- Otočením voliče [🔍] vyberte rychlost.

4 Vraťte se na obrazovku fotografování a exponujte.

- Stisknutím tlačítka [📷] se vraťte na obrazovku fotografování a potom exponujte.

Rychlosti přehrávání a odhadované doby přehrávání (pro jednonominutové klipy)

Rychlost	Doba přehrávání
5x	Přibližně 12 s
10x	Přibližně 6 s
20x	Přibližně 3 s

Filmy se přehrávají rychlostí 30 sním./s.



- Při pořizování filmů není zoom k dispozici. Před zahájením záznamu nezapomeňte zoom nastavit.
- Zkuste nejprve pořídit zkušební snímky, abyste se ujistili, že dosáhnete požadovaných výsledků.



- Chcete-li přepnout orientaci rámečku na vertikální, stiskněte v kroku 2 tlačítka [◀][▶]. Chcete-li vrátit rámeček do horizontální polohy, stiskněte tlačítka [▲][▼].
- Chcete-li posunout rámeček v horizontální orientaci, stiskněte tlačítka [▲][▼], chcete-li posunout rámeček ve vertikální orientaci, stiskněte tlačítka [◀][▶].
- Při držení fotoaparátu na výšku se změní orientace rámečku.
- Kvalita filmu je nastavena na [EVCAL] při použití poměru stran [4:3] a na [E-HD] při použití poměru stran [16:9] (📷50). Tato nastavení kvality nelze změnit.



- Rámeček můžete posunout také dotykem nebo přetažením napříč obrazovkou.

Před použitím

Základní příručka

Pokročilá příručka

Základy práce s fotoaparátem

Režim Auto / Režim Hybridní Auto

Další režimy fotografování

Režim P

Režimy Tv, Av, M a C

Režim přehrávání

Funkce Wi-Fi

Nabídka nastavení

Příslušenství

Dodatek

Rejstřík



Fotografování s efektem levného fotoaparátu (Levný fotoaparát)

► Statické snímky ► Filmy

Tento efekt vytváří za pomoci vinětace (tmavé a rozmazané okraje snímku) a změny celkového barevného podání snímky připomínající snímky z levných fotoaparátů.

1 Vyberte položku [O].

- Podle pokynů v krocích 1 – 2 v části „Specifické scény“ (L60) vyberte položku [O].



2 Vyberte barevný tón.

- Otočením kroužku [E] vyberte požadovaný barevný tón.
- Zobrazí se náhled vzhledu snímku s aplikovaným efektem.

3 Exponujte.

Standardní	Snímky připomínající snímky z levného fotoaparátu.
Teplý	Snímky s teplejším barevným tónem než snímky v režimu [Standardní].
Studený	Snímky se studenějším barevným tónem než snímky v režimu [Standardní].



- Zkuste nejprve pořídit zkušební snímky, abyste se ujistili, že dosáhnete požadovaných výsledků.

Zvýraznění objektů na pozadí (Rozostření pozadí)

► Statické snímky ► Filmy

Objekty lze zachytit tak, aby jasně vystupovaly na pozadí. Dva po sobě jdoucí snímky jsou zaznamenány s nastavením optimalizovaným pro rozostření pozadí. Pozadí je rozostřeno prostřednictvím efektů objektivu a zpracování obrazu na základě objektu a scény.

1 Vyberte položku [A].

- Podle pokynů v krocích 1 – 2 v části „Specifické scény“ (L60) vyberte položku [A].



2 Exponujte.

- Během fotografování držte fotoaparát stabilně. Po stisknutí tlačítka spouště až na doraz pořídí fotoaparát dva snímky.
- Blikající ikona [A] signalizuje, že snímky se nepodařilo zpracovat.



- Nadměrné rozmazání pohybu nebo určité snímací podmínky mohou znemožnit dosažení očekávaných výsledků.



- Chcete-li dosáhnout těch nejlepších výsledků s rozostřením pozadí, pokuste se objekt vyfotografovat zblízka a ujistěte se, že mezi objektem a pozadím je dostatečná vzdálenost.
- Po použití sekvenčního fotografování může dojít k určité prodlevě, než lze pořídit další snímky.
- Chcete-li upravit úroveň efektu, otočte kroužkem [E].

Před použitím

Základní příručka

Pokročilá příručka

Základy práce s fotoaparátem

Režim Auto / Režim Hybridní Auto

Další režimy fotografování

Režim P

Režimy Tv, Av, M a C

Režim přehrávání

Funkce Wi-Fi

Nabídka nastavení

Příslušenství

Dodatek

Rejstřík



Fotografování se změkčujícím efektem

► Statické snímky ► Filmy

Pomocí této funkce můžete pořizovat snímky tak, jako by byl na fotoaparátu nasazen filtr se změkčujícím efektem. Úroveň efektu lze nastavit požadovaným způsobem.

1 Vyberte položku [👤].

- Podle pokynů v krocích 1 – 2 v části „Specifické scény“ (📷60) vyberte položku [👤].



2 Vyberte úroveň efektu.

- Otočením kroužku [🔍] vyberte požadovanou úroveň efektu.
- Zobrazí se náhled vzhledu snímku s aplikovaným efektem.

3 Exponujte.



- Zkuste nejprve pořídit zkušební snímky, abyste se ujistili, že dosáhnete požadovaných výsledků.

Monochromatické snímky

► Statické snímky ► Filmy

Režim umožňující pořizovat černobílé, sépiové nebo modrobílé snímky.

1 Vyberte položku [📷].

- Podle pokynů v krocích 1 – 2 v části „Specifické scény“ (📷60) vyberte položku [📷].



2 Vyberte barevný tón.

- Otočením kroužku [🔍] vyberte požadovaný barevný tón.
- Zobrazí se náhled vzhledu snímku s aplikovaným efektem.

3 Exponujte / Zahajte záznam.

Černobílé	Černobílé snímky.
Sépie	Sépiově zbarvené snímky.
Modrá	Modrobílé snímky.

Před použitím

Základní příručka

Pokročilá příručka

Základy práce
s fotoaparátem

Režim Auto /
Režim Hybridní Auto

Další režimy fotografování

Režim P

Režimy Tv, Av, M a C

Režim přehrávání

Funkce Wi-Fi

Nabídka nastavení

Příslušenství

Dodatek

Rejstřík



Speciální režimy pro jiné účely

Fotografování hvězdné oblohy (Hvězda)

Fotografování osob pod hvězdnou oblohou (Hvězdný portrét)

► Statické snímky ► Filmy

Pořizujte nádherné snímky lidí pod hvězdnou oblohou. Po prvním použití blesku při fotografování osoby fotoaparát provede dvě expozice bez blesku. Tři snímky jsou zkombinovány do jednoho a zpracovány tak, aby byly hvězdy výraznější.

Podrobnosti o pracovním rozsahu blesku viz „Fotoaparát“ 210.



1 Vyberte položku [☆].

- Podle pokynů v krocích 1 – 2 v části „Specifické scény“ (60) vyberte položku [☆] a potom stiskněte tlačítko [▲].
- Stisknutím tlačítek [◀][▶] nebo otočením voliče [◀] vyberte položku [☆] a potom stiskněte tlačítko [SET].
- Zoom se nastaví na nejkratší ohniskovou vzdálenost a toto nastavení nelze změnit.

2 Vysuňte blesk.

- Vysuňte blesk prsty.

3 Zajistěte fotoaparát.

- Upevněte fotoaparát na stativ nebo učíte jiné opatření pro zajištění jeho stability.

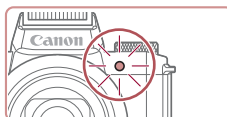
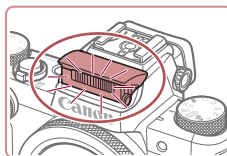

4 Exponujte.

- Stiskněte tlačítko spouště. Při pořízení prvního snímku se odpálí záblesk.
- Nyní je pořízen druhý a třetí snímek bez odpálení záblesku.

5 Nechte osobu stát bez hnutí, dokud neblikne světlo.

- Fotografovaná osoba by měla stát nepohnutě, dokud lampa po pořízení třetího snímku třikrát neblikne. To může trvat až přibližně 2 sekundy.
- Všechny snímky jsou zkombinovány do jednoho.



- Za určitých snímacích podmínek nemusí mít snímky očekávaný vzhled.
- Pro dosažení kvalitnějších snímků nechte osoby stát mimo světelné zdroje, jaký představuje například pouliční osvětlení, a ujistěte se, že máte vysunutý blesk.
- Další snímky lze pořídit až po určité prodlevě, protože fotoaparát zpracovává aktuálně pořízené snímky.
- Abyste zamezili rozmazání snímků, zajistěte, aby se fotografovaná osoba v průběhu kroků 4 – 5 nehýbala.

Před použitím

Základní příručka

Pokročilá příručka

Základy práce s fotoaparátem

Režim Auto / Režim Hybridní Auto

Další režimy fotografování

Režim P

Režimy Tv, Av, M a C

Režim přehrávání

Funkce Wi-Fi

Nabídka nastavení

Příslušenství

Dodatek

Rejstřík





- Pro snadnější pozorování obrazu zkuste před fotografováním vybrat možnost MENU ► karta [2] ► [Noční zobrazení] ► [Zap] (161).
- Pokud chcete upravit jas objektu, zkuste změnit kompenzaci zábleskové expozice (92).
- Pokud chcete upravit jas pozadí, zkuste změnit kompenzaci expozice (78). Za určitých podmínek fotografování však snímky nemusí vypadat očekávaným způsobem a je třeba zajistit, aby se fotografované osoby v rámci kroků 4 – 5 nehýbaly (tyto kroky mohou trvat až přibližně 15 sekund).
- Chcete-li zachytit více hvězd a získat jasnější světlo hvězd, vyberte možnost MENU (31) ► karta [6] ► [Nastavení hvězdného portréru] ► [Viditel. hvězd] ► [Dominantní]. Za určitých podmínek fotografování však snímky nemusí vypadat očekávaným způsobem a je třeba zajistit, aby se fotografované osoby v rámci kroků 4 – 5 nehýbaly (tyto kroky mohou trvat až přibližně 8 sekund).
- Chcete-li získat jasnější hvězdy, vyberte možnost MENU (31) ► karta [6] ► [Zvýraz. hvězd] ► [Ostré]. Chcete-li zvýraznit jasné hvězdy na hvězdné obloze, nastavte položku [Zvýraz. hvězd] na [Změkčené]. Toto nastavení může produkovat působivé snímky zvětšením jasných hvězd a potlačením slabších hvězd. Chcete-li zakázat zpracování světla hvězd, vyberte možnost [Vyp].

Fotografování nočních scén pod hvězdnou oblohou (Noční obloha s hvězdami)

► **Statické snímky** ► **Filmy**

Zachyťte působivé snímky hvězdné oblohy nad nočními scénami. Na snímku se světlo z hvězd automaticky posílí a hvězdná obloha tak získá krásný vzhled.

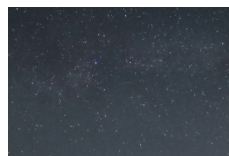

1 Vyberte položku [6].

- Podle pokynů v krocích 1 – 2 v části „Specifické scény“ (60) vyberte položku [6] a potom stiskněte tlačítko [▲].
- Stisknutím tlačítek [◀][▶] nebo otočením voliče [0] vyberte položku [6] a potom stiskněte tlačítko [0].
- Zoom se nastaví na nejkratší ohniskovou vzdálenost a toto nastavení nelze změnit.

2 Zajistěte fotoaparát.

- Upevněte fotoaparát na stativ nebo učiňte jiné opatření pro zajištění jeho stability.

3 Exponujte.



- Další snímky lze pořídít až po určité prodlevě, protože fotoaparát zpracovává aktuálně pořízené snímky.

Před použitím

Základní příručka

Pokročilá příručka

Základy práce
s fotoaparátem

Režim Auto /
Režim Hybridní Auto

Další režimy fotografování

Režim P

Režimy Tv, Av, M a C

Režim přehrávání

Funkce Wi-Fi

Nabídka nastavení

Příslušenství

Dodatek

Rejstřík





- Pro snadnější pozorování obrazu zkuste před fotografováním vybrat možnost MENU ► karta [F2] ► [Noční zobrazení] ► [Zap] (161).
- Chcete-li získat jasnější hvězdy, vyberte možnost MENU (31) ► karta [5] ► [Zvýraz. hvězd] ► [Ostré]. Chcete-li zvýraznit jasné hvězdy na hvězdné obloze, nastavte položku [Zvýraz. hvězd] na [Změkčené]. Toto nastavení může produkovat působivé snímky zvětšením jasných hvězd a potlačením slabších hvězd. Chcete-li zakázat zpracování světla hvězd, vyberte možnost [Vyp].
- Zkuste přepnout do režimu ručního zaostřování (85), čímž přesněji specifikujete místo zaostření před expozicí.

Fotografování hvězdných stop (Stopy hvězd)

► **Statické snímky** ► **Filmy**

Pruhy vytvořené pohybem hvězd napříč oblohou se zaznamenávají v jediném snímku. Jakmile stanovíte rychlost závěrky a počet snímků, fotoaparát plynule exponuje. Každá fotografická sekvence může trvat až cca dvě hodiny. Před zahájením fotografování zkontrolujte stav baterie.



1 Vyberte položku [A].

- Podle pokynů v krocích 1 – 2 v části „Specifické scény“ (60) vyberte položku [A] a potom stiskněte tlačítko [▲].
- Stisknutím tlačítek [◀][▶] nebo otočením voliče [D] vyberte položku [A] a potom stiskněte tlačítko [A].
- Zoom se nastaví na nejkratší ohniskovou vzdálenost a toto nastavení nelze změnit.

2 Zadejte trvání fotografické relace.

- Otáčením kroužku [E] vyberte trvání expozice.



3 Zajistěte fotoaparát.

- Upevněte fotoaparát na stativ nebo učiňte jiné opatření pro zajištění jeho stability.

4 Exponujte.

- Stiskněte tlačítko spouště až na doraz. Krátce se zobrazí zpráva [Moment prosím] a poté započne expozice.
- Během fotografování nemanipulujte s fotoaparátem.
- Chcete-li fotografování zrušit, stiskněte opětovně tlačítko spouště až na doraz. Mějte na paměti, že zrušení může trvat až přibližně 30 sekund.



- Dojde-li ve fotoaparátu baterie, fotografování se zastaví a uloží se kompozitní snímek ze snímků pořízených až do okamžiku vybití baterie.
- Další snímky lze pořídit až po určité prodlevě, protože fotoaparát zpracovává aktuálně pořízené snímky.



- Pro snadnější pozorování obrazu zkuste před fotografováním vybrat možnost MENU ► karta [F2] ► [Noční zobrazení] ► [Zap] (161).
- Zkuste přepnout do režimu ručního zaostřování (85), čímž přesněji specifikujete místo zaostření před expozicí.

Před použitím

Základní příručka

Pokročilá příručka

Základy práce s fotoaparátem

Režim Auto / Režim Hybridní Auto

Další režimy fotografování

Režim P

Režimy Tv, Av, M a C

Režim přehrávání

Funkce Wi-Fi

Nabídka nastavení

Příslušenství

Dodatek

Rejstřík



Natáčení filmů pohybu hvězd (Časoběrný film o hvězdách)

► Statické snímky ► Filmy

Zaznamenáním časoběrného filmu kombinujícího snímky pořízené ve zvoleném intervalu můžete vytvářet filmy s rychle se pohybujícími hvězdami. Podle potřeby lze nastavit interval mezi snímky a dobu trvání záznamu.

Mějte na paměti, že každá série časoběrného snímání zabere dlouhou dobu a vyžaduje pořízení mnoha snímků. Předem zkontrolujte nabití baterie a volné místo na paměťové kartě.



1 Vyberte položku [🌠].

- Podle pokynů v krocích 1 – 2 v části „Specifické scény“ (📖60) vyberte položku [🌠] a potom stiskněte tlačítko [▲].
- Stisknutím tlačítek [◀][▶] nebo otočením voliče [🔍] vyberte položku [🌠] a potom stiskněte tlačítko [📷].
- Zoom se nastaví na nejkratší ohniskovou vzdálenost a toto nastavení nelze změnit.

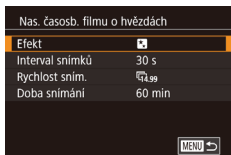

2 Proveďte konfiguraci nastavení filmu.

- Stiskněte tlačítko [▶].
- Stisknutím tlačítek [▲][▼] nebo otočením voliče [🔍] vyberte položku a potom vyberte požadovanou možnost.

3 Zajistěte fotoaparát.

- Upevněte fotoaparát na stativ nebo učiňte jiné opatření pro zajištění jeho stability.

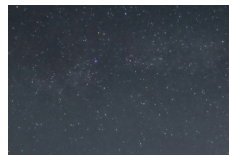

4 Zkontrolujte jas.

- Stisknutím tlačítka spouště až na doraz poříďte jeden statický snímek.
- Přepněte fotoaparát do režimu přehrávání (📖105) a zkontrolujte jas snímku.
- Chcete-li upravit jas, otočte voličem kompenzace expozice na obrazovce fotografování. Vyfotografujte další snímek a zkontrolujte opětovně jas.

5 Exponujte / Zahajte záznam.

- Stiskněte tlačítko filmu. Krátce se zobrazí zpráva [Moment prosím] a poté započne expozice.
- Během fotografování nemanipulujte s fotoaparátem.
- Chcete-li fotografování zrušit, stiskněte tlačítko filmu znovu. Mějte na paměti, že zrušení může trvat až přibližně 30 sekund.
- Během fotografování pracuje fotoaparát v režimu Eco (📖161).

Položka	Možnosti	Podrobnosti
Efekt	🌠 🌠 🌠 🌠 🌠	Výběr efektů pro film, jako jsou například stopy hvězd.
Interval snímků	15 s, 30 s, 1 min	Výběr intervalu mezi jednotlivými snímky.
Rychlost snímání	📷4,99, 📷29,97 (NTSC) 📷2,50, 📷25,00 (PAL)	Výběr rychlosti snímání filmu.
Doba snímání	60 min, 90 min, 120 min, Neomezeno	Výběr délky časoběrného záznamu. Chcete-li zaznamenávat až do vybití baterie, vyberte možnost [Neomezeno].

Před použitím

Základní příručka

Pokročilá příručka

Základy práce s fotoaparátem

Režim Auto / Režim Hybridní Auto

Další režimy fotografování

Režim P

Režimy Tv, Av, M a C

Režim přehrávání

Funkce Wi-Fi

Nabídka nastavení

Příslušenství

Dodatek

Rejstřík



Odhadnuté doby přehrávání podle intervalu mezi snímky a rychlosti snímání (pro jednu hodinu trvající záznam)

Interval mezi snímky	Rychlost snímání		Doba přehrávání
	NTSC	PAL	
15 s	14.99	12.50	16 s
15 s	9.97	5.00	8 s
30 s	14.99	12.50	8 s
30 s	9.97	5.00	4 s
1 min	14.99	12.50	4 s
1 min	9.97	5.00	2 s



- Další snímky lze pořídit až po určité prodlevě, protože fotoaparát zpracovává aktuálně pořízené snímky.
- Dojde-li ve fotoaparátu baterie nebo na paměťové kartě dojde volné místo, fotografování se zastaví a uloží se film ze snímků pořízených až do okamžiku vybití baterie.
- Interval fotografování [1 min] není k dispozici s těmito efekty: a



- Není zaznamenáván zvuk.
- Pro snadnější pozorování obrazu zkuste před fotografováním vybrat možnost MENU ► karta ► [Noční zobrazení] ► [Zap] (161).
- Obrazovku v kroku 2 lze zobrazit rovněž výběrem možnosti MENU (31) ► karta ► [Nas. časosb. filmu o hvězdách].
- Chcete-li uložit jednotlivé snímky nashromážděné před vytvořením filmu, vyberte možnost MENU (31) ► karta ► [Uložit sn. *] ► [Zap]. Upozorňujeme, že tyto jednotlivé snímky jsou spravovány jako jediná skupina a během přehrávání se zobrazí pouze první snímek. Snímek, který je součástí skupiny, je označen ikonou zobrazovanou v levém horním rohu obrazovky. Pokud vymažete snímek, který je součástí skupiny (118), vymažou se všechny snímky této skupiny. Při mazání snímků proto buďte opatrní.
- Zkuste přepnout do režimu ručního zaostřování (85), čímž přesněji specifikujete místo zaostření před expozicí.
- I když nastavíte možnost [Neomezeno] v poloze [Doba snímání] v kroku 2 a použijete sadu napájecího adaptéru (prodávána samostatně, 169), fotografování se zastaví nejdéle po 8 hodinách.

Před použitím

Základní příručka

Pokročilá příručka

Základy práce s fotoaparátem

Režim Auto / Režim Hybridní Auto

Další režimy fotografování

Režim P

Režimy Tv, Av, M a C

Režim přehrávání

Funkce Wi-Fi

Nabídka nastavení

Příslušenství

Dodatek

Rejstřík



Úprava barev

► Statické snímky ► Filmy

Barvy je možné ručně upravovat v režimu [M].

1 Vyberte režim fotografování.

- Zvolte [P] (867), [A] (868), [M] (869) nebo [S] (870).

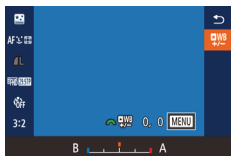

2 Vyberte úpravu barvy.

- Stiskněte tlačítko [INFO] a v nabídce vyberte položku [WB] (830).

3 Upravte nastavení.

- Otočením voliče [C] nebo stisknutím tlačítek [L] [R] upravte úroveň korekce pro B a A, a potom stiskněte tlačítko [SET].
- Jakmile dokončíte nastavení, zobrazí se ikona [WB].



- B znamená modrou, A znamená žlutou.
- Při úpravě barev v režimu [M] zůstávají barevné tóny pleti stejné.
- Přístup k pokročilému nastavení lze získat stisknutím tlačítka [MENU], když se zobrazuje obrazovka v kroku 2 (882).



- Úroveň korekce můžete vybrat také dotykem nebo přetažením sloupce v kroku 2.

Nastavení zaostření

► Statické snímky ► Filmy

Automaticky nastavuje zaostření tak, aby vyhovovalo obloze s hvězdami.

1 Vyberte režim fotografování.

- Zvolte [A] (868), [M] (869) nebo [S] (870).

2 Zajistěte fotoaparát.

- Upevněte fotoaparát na stativ nebo učiňte jiné opatření pro zajištění jeho stability.

3 Zaměřte v záběru hvězdy, které chcete zachytit.

- Stiskněte tlačítko [X].
- Nakloňte fotoaparát tak, aby se hvězdy, které chcete zachytit, nacházely uvnitř zobrazeného rámečku.

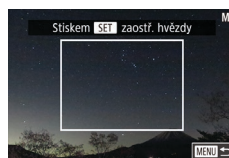
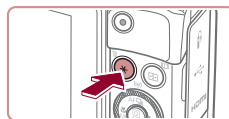

4 Nastavení zaostření.

- Stiskněte tlačítko [INFO]. Zobrazí se nápis [Úprava zaostření hvězd] a zahájí se nastavování.
- Nastavení může trvat přibližně 30 sekund. Nepohybujte fotoaparátem až do zobrazení nápisu [Úprava dokončena].
- Stiskněte tlačítko [INFO].

5 Exponujte/zahajte záznam (868, 869, 870).

Před použitím

Základní příručka

Pokročilá příručka

Základy práce s fotoaparátem

Režim Auto / Režim Hybridní Auto

Další režimy fotografování

Režim P

Režimy Tv, Av, M a C

Režim přehrávání

Funkce Wi-Fi

Nabídka nastavení

Příslušenství

Dodatek

Rejstřík





- Zaostření nemusí být upraveno za následujících podmínek. V takovém případě opakujte od kroku 3.
 - Jasný zdroj světla
 - Letadla nebo jiné svítící objekty nebo mraky na obloze



- Pokud nastavení selže, zaostření se vrátí do původní pozice.

Záznam různých druhů filmů

Záznam filmů v režimu [🎞️]

▶ Statické snímky ▶ Filmy



1 Přejděte do režimu [🎞️].

- Nastavte volič režimů do polohy [🎞️].
- Stiskněte tlačítko [📄], v nabídce vyberte položku [🎞️], a potom vyberte možnost [🎞️] (📖30).
- V horní a spodní části monitoru se zobrazují černé pruhy a objekt je lehce zvětšený. Černé pruhy označují oblasti obrazového pole, které nebudou zaznamenány.

2 Zkonfigurujte nastavení tak, aby vyhovovalo filmu (📖193).

3 Zahajte záznam.

- Stiskněte tlačítko filmu.
- Chcete-li ukončit záznam filmu, stiskněte znovu tlačítko filmu.



- Rovněž můžete vybrat režim snímání zobrazením nabídky MENU (📖31) ▶ karta [📷1] ▶ [Režim nahrávání].



- Zaostření lze upravit během záznamu dotykem položky [AF] a stisknutím tlačítek [▲][▼] během zobrazení ikony [MF].

Před použitím

Základní příručka

Pokročilá příručka

Základy práce s fotoaparátem

Režim Auto / Režim Hybridní Auto

Další režimy fotografování

Režim P

Režimy Tv, Av, M a C

Režim přehrávání

Funkce Wi-Fi

Nabídka nastavení

Příslušenství

Dodatek

Rejstřík



Blokování nebo změna jasu snímku před zahájením záznamu

► Statické snímky ► Filmy

Před zahájením záznamu nebo v jeho průběhu můžete zablokovat expozici nebo ji měnit v krocích po 1/3 EV v rozmezí -3 až +3 EV.



1 Zablokujte expozici.

- Dotykem tlačítka [✳] zablokujete expozici.
- Expozici odblokujete opětovným dotykem tlačítka [✳].

2 Upravte expozici.

- Otočte voličem kompenzace expozice.

3 Zahajte záznam (📖 73).

Zakázání funkce Automatický delší čas

► Statické snímky ► Filmy

Pokud jsou pohyby na filmech příliš trhané, můžete zakázat funkci Automatický delší čas. Za nízké hladiny osvětlení však mohou být filmy tmavé.

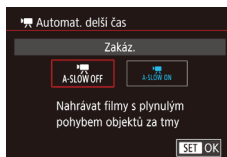

- Stiskněte tlačítko [MENU], vyberte položku [Automat. delší čas] na kartě [7] a potom vyberte možnost [A-SLOW OFF] (📖 31).
- Chcete-li se vrátit k původnímu nastavení, opakujte postup, ale vyberte možnost [A-SLOW ON].



- Funkce Automat. delší čas je k dispozici pouze pro filmy [59.94P] a [50.00P].

Před použitím

Základní příručka

Pokročilá příručka

Základy práce s fotoaparátem

Režim Auto / Režim Hybridní Auto

Další režimy fotografování

Režim P

Režimy Tv, Av, M a C

Režim přehrávání

Funkce Wi-Fi

Nabídka nastavení

Příslušenství

Dodatek

Rejstřík



Korekce výrazného chvění fotoaparátu

▶ Statické snímky ▶ Filmy

Tato funkce koriguje výrazné chvění fotoaparátu, ke kterému dochází například při záznamu za pohybu. Část zobrazených snímků se změní více než při použití možnosti [Standardní] a objekty se dále zvětší.

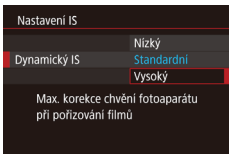

- Postupem uvedeným v krocích v části „Záznam filmů s objekty ve stejné velikosti, jako na zobrazení před zahájením snímání“ (📖55) vyberte možnost [Vysoký].



- Položka [Dynamický IS] není k dispozici při nastavení položky [Režim IS] na [Vyp].
- Při nastavení kvality filmu [VGA 29.97P] (NTSC) nebo [VGA 25.00P] (PAL) je k dispozici pouze možnost [Standardní].

Nastavení zvuku

▶ Statické snímky ▶ Filmy

Deaktivace větrného filtru

Hluk způsobený silným větrem lze potlačit. Použije-li se však tato možnost při bezvětří, může znít záznam zvuku nepřírozně. V takovém případě můžete větrný filtr deaktivovat.

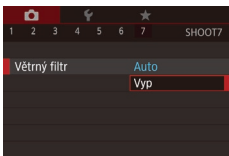

- Stiskněte tlačítko [MENU], vyberte položku [Větrný filtr] na kartě [7] a potom stiskněte tlačítko [🔊] (📖31).
- Vyberte možnost [Vyp] (📖31).

Použití tlumiče

Tlumič může potlačit zkreslení zvuku v hlučných prostředích. V tichých prostředích však snižuje úroveň záznamu zvuku.

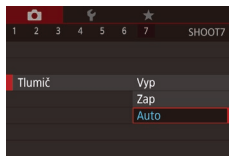

- Stiskněte tlačítko [MENU], vyberte položku [Tlumič] na kartě [7] a potom stiskněte tlačítko [🔊] (📖31).
- Vyberte požadovanou možnost (📖31).

Záznam krátkých klipů

▶ Statické snímky ▶ Filmy

Aplikuje efekty přehrávání na krátké klipy v délce několika sekund, jako jsou rychlý pohyb, pomalý pohyb nebo opakované přehrávání. Klipy zaznamenané v tomto režimu mohou být zahrnuty do alb Význačné příběhy (📖129).

1 Přejděte do režimu [🔊].

- Nastavte volič režimů do polohy [🔊].
- Stiskněte tlačítko [🔊], v nabídce vyberte položku [🔊], a potom vyberte možnost [🔊] (📖30).
- Černé pruhy zobrazené v horní a spodní části monitoru značí místa obrazového pole, která nebudou zaznamenána.

2 Specifikujte dobu snímání a efekt přehrávání.

- Stiskněte tlačítko [▼].
- Otočením voliče [🔊] nastavte dobu snímání (4 – 6 s) a otočením voliče [🔊] nastavte efekt přehrávání (📖76).

3 Zahajte záznam (📖73).

- Na monitoru se zobrazí uplynulý čas.



Před použitím

Základní příručka

Pokročilá příručka

Základy práce s fotoaparátem

Režim Auto / Režim Hybridní Auto

Další režimy fotografování

Režim P

Režimy Tv, Av, M a C

Režim přehrávání

Funkce Wi-Fi

Nabídka nastavení





Příslušenství

Dodatek







Rejstřík



Efekty přehrávání

 2x	Přehrávání rychlého pohybu
 1x	Přehrávání normální rychlostí
 1/2x	Přehrávání pomalého pohybu
	Normální přehrávání se zpětným přetočením posledních dvou sekund a jejich opětovným přehráním s pomalým pohybem



- U těchto klipů není zaznamenáván zvuk.
- Kvalita filmu je nastavena na   (NTSC) nebo   (PAL) ( 52,  52) a nelze ji změnit.
- Během záznamu  se na sloupec zobrazující uplynulý čas přidá značka označující poslední dvě sekundy.





Záznam filmů iFrame

► Statické snímky ► Filmy

Záznam filmů, které lze upravovat pomocí softwaru nebo zařízení kompatibilních s formátem iFrame.









1 Vyberte položku .

- Nastavte volič režimů do polohy .
- Stiskněte tlačítko , v nabídce vyberte položku , a potom vyberte možnost  ( 30).
- Černé pruhy zobrazené v horní a spodní části monitoru značí místa obrazového pole, která nebudou zaznamenána.

2 Zahajte záznam .



- iFrame je formát videa vyvinutý společností Apple Inc.
- Kvalita filmu je nastavena na   (NTSC) nebo   (PAL) ( 52,  52) a nelze ji změnit.

Před použitím

Základní příručka

Pokročilá příručka

Základy práce
s fotoaparátem

Režim Auto /
Režim Hybridní Auto

Další režimy fotografování

Režim P

Režimy Tv, Av, M a C

Režim přehrávání

Funkce Wi-Fi

Nabídka nastavení

Příslušenství

Dodatek

Rejstřík



Režim P

Náročnější snímky ve vámi zvoleném stylu



- Pokyny v této kapitole se vztahují na fotoaparát s voličem režimů nastaveným do polohy [P].
- [P]: Programová automatika; AE: Automatická expozice
- Než začnete používat funkce popsané v této kapitole v režimech jiných než [P], ověřte si, že je daná funkce v příslušném režimu dostupná (193).

Fotografování v režimu programové automatiky (režim [P])

► Statické snímky ► Filmy

Mnoho funkcí fotoaparátu lze uživatelsky přizpůsobit tak, aby vyhovovaly vašemu fotografickému stylu.



1 Přejděte do režimu [P].

- Nastavte volič režimů do polohy [P].

2 Upravte nastavení požadovaným způsobem (78 – 95) a potom exponujte / zahajte záznam.



- Pokud není při namáčnutí tlačítka spouště do poloviny možné dosáhnout optimální expozice, zobrazí se hodnoty rychlosti závěrky a clony oranžově. V takovém případě zkuste upravit nastavení citlivosti ISO (79) nebo zapnout blesk (pokud jsou objekty tmavé, 91), což může zajistit optimální expozici.
- V režimu [P] lze rovněž zaznamenávat filmy, a to stisknutím tlačítka filmu. Některá nastavení v nabídkách [Q] (30) a MENU (31) však mohou být automaticky upravena pro záznam filmu.

Před použitím

Základní příručka

Pokročilá příručka

Základy práce s fotoaparátem

Režim Auto / Režim Hybridní Auto

Další režimy fotografování

Režim P

Režimy Tv, Av, M a C

Režim přehrávání

Funkce Wi-Fi

Nabídka nastavení

Příslušenství

Dodatek

Rejstřík



Jas snímku (Expozice)

Nastavení jasu snímku (Kompenzace expozice)

► Statické snímky ► Filmy

Standardní expozici nastavenou fotoaparátem lze upravovat v krocích po 1/3 EV, v rozmezí -3 až +3 EV.



- Za současného sledování monitoru nastavte otáčením voliče kompenzace expozice jas monitoru.

Blokování jasu snímku / Expozice (Blokování AE)

► Statické snímky ► Filmy

Před fotografováním můžete zablokovat expozici nebo samostatně nastavit expozici a zaostření.

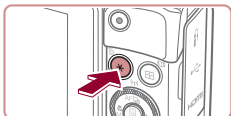

1 Zablokujte expozici.

- Namiřte fotoaparát na fotografovaný objekt pro určení a zablokování expozice a potom stiskněte tlačítko **[*]**.
- Zobrazí se ikona **[*]** a zablokuje se expozice.
- Chcete-li odblokovat expozici, stiskněte znovu tlačítko **[*]**. Ikona **[*]** se poté nadále nezobrazuje.

2 Upravte kompozici snímku a exponujte.



- AE: Automatická expozice
- Po zablokování expozice můžete upravit nastavení rychlosti závěrky a clony otočením voliče **[]** (Flexibilní program).

Změna režimu měření expozice

► Statické snímky ► Filmy

Režim měření expozice (způsob měření jasu) lze následujícím způsobem nastavit tak, aby odpovídal snímacím podmínkám.



- Stiskněte tlačítko **[]**, vyberte v nabídce položku **[]** a vyberte požadovanou možnost (**[]**30).
- Zobrazí se nastavená možnost.

Poměrové	Pro typické podmínky snímání včetně snímků v protisvětle. Fotoaparát automaticky upravuje expoziční parametry podle snímacích podmínek.
Celoplošné se zd. stř.	Určuje průměrný jas v celém obrazovém poli a při nastavování expozice přikládá nejvyšší důležitost střední části obrazu.
Bodové	Měření probíhá pouze v oblasti [] (rámeček bodu bodového AE). Rámeček bodu bodového AE lze rovněž propojit s rámečkem AF ([] 79).

Před použitím

Základní příručka

Pokročilá příručka

Základy práce s fotoaparátem

Režim Auto / Režim Hybridní Auto

Další režimy fotografování

Režim P

Režimy Tv, Av, M a C

Režim přehrávání

Funkce Wi-Fi

Nabídka nastavení

Příslušenství

Dodatek

Rejstřík



Propojení rámečku bodu bodového AE s rámečkem AF

► Statické snímky ► Filmy

1 Nastavte režim měření expozice [●].

- Podle pokynů v krocích v části „Změna režimu měření expozice“ (878) vyberte položku [●].

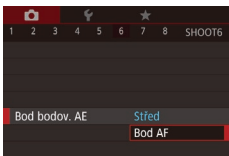

2 Proveďte konfiguraci nastavení.

- Stiskněte tlačítko [MENU], na kartě [6] vyberte položku [Bod bodov. AE], a potom vyberte možnost [Bod AF] (831).
- Rámeček bodu bodového AE je nyní propojen s pohybem rámečku AF (87).



- Není k dispozici při nastavení položky [Metoda AF] na [Sledován] (88).

Změna citlivosti ISO

► Statické snímky ► Filmy

Citlivost ISO nastavte na [AUTO] pro automatické úpravy nastavení v souladu s režimem fotografování a podmínkami. Jinak nastavte vyšší hodnoty citlivosti ISO pro vyšší citlivost ke světlu a nižší hodnoty pro nižší citlivost.



- Stiskněte tlačítko [ISO], vyberte v nabídce položku [ISO] a vyberte požadovanou možnost (830).
- Zobrazí se nastavená možnost.



- Pokud chcete zobrazit automaticky určenou citlivost ISO v případě, že jste nastavili citlivost ISO [AUTO], namáčkněte tlačítko spouště do poloviny.
- Přestože se může nastavením nižší citlivosti ISO snížit zrnitost snímku, za určitých snímacích podmínek vzrůstá pravděpodobnost pohybu objektu a chvění fotoaparátu.
- Vyšší rychlosti závěrky používané při vyšších citlivostech ISO snižují rozmazání fotoaparátu a zvyšují dosah blesku. Snímky však mohou být zrnité.
- Citlivost ISO můžete nastavit rovněž zobrazením položky MENU (831) ► karta [5] ► [Citlivost ISO] ► [Citlivost ISO].

Před použitím

Základní příručka

Pokročilá příručka

Základy práce s fotoaparátem

Režim Auto / Režim Hybridní Auto

Další režimy fotografování

Režim P

Režimy Tv, Av, M a C

Režim přehrávání

Funkce Wi-Fi

Nabídka nastavení

Příslušenství

Dodatek

Rejstřík



Úprava automatického nastavení citlivosti ISO

► Statické snímky ► Filmy

Je-li fotoaparát nastaven do režimu [AUTO], lze zvolit maximální citlivost ISO v rozmezí [400] – [12800] a hodnotu citlivosti ve třech rozsazích.

1 Otevřete obrazovku nastavení.

- Stiskněte tlačítko [MENU], na kartě [5] vyberte položku [Citlivost ISO], a potom stiskněte tlačítko [31].
- Vyberte položku [Automat. nastav. citl. ISO] a stiskněte tlačítko [31].



2 Proveďte konfiguraci nastavení.

- Vyberte položku nabídky, kterou chcete nastavit, a vyberte požadovanou možnost [31].

Změna úrovně potlačení šumu (NR u vysokých citlivostí ISO)

Můžete si vybrat ze 3 úrovní potlačení šumu: [Standardní], [Vysoký], [Nízký]. Tato funkce je obzvláště efektivní při fotografování s vysokými citlivostmi ISO.

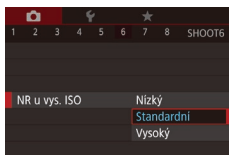

- Stiskněte tlačítko [MENU], na kartě [6] vyberte položku [NR u vys. ISO], a potom vyberte požadovanou možnost [31].



- Není k dispozici při pořizování snímků ve formátu RAW [94].

Bracketing expozice (Fotografování v režimu AEB)

► Statické snímky ► Filmy

V tomto režimu pořídí fotoaparát tři snímky, u kterých automaticky upraví expozici (v pořadí standardní expozice, podexpozice a přeexpozice). Míru podexpozice a přeexpozice (ve vztahu ke standardní expozici) lze nastavit v rozmezí -2 až +2 EV, v krocích po 1/3 EV.

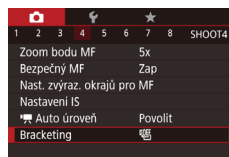

1 Vyberte položku [4].

- Stiskněte tlačítko [MENU], na kartě [4] vyberte položku [Bracketing] a potom vyberte možnost [31].

2 Proveďte konfiguraci nastavení.

- Stiskněte tlačítko [31] a potom upravte nastavení stisknutím tlačítek [4] nebo otočením voliče [31].



- Fotografování v režimu AEB je k dispozici pouze v režimu [9].
- V tomto režimu není dostupné sekvenční fotografování [44].

Před použitím

Základní příručka

Pokročilá příručka

Základy práce s fotoaparátem

Režim Auto / Režim Hybridní Auto

Další režimy fotografování

Režim P

Režimy Tv, Av, M a C

Režim přehrávání

Funkce Wi-Fi

Nabídka nastavení

Příslušenství

Dodatek

Rejstřík





- Je-li již použita kompenzace expozice (📖78), bere se její hodnota jako výchozí úroveň expozice pro tuto funkci.
- Obrazovku nastavení v kroku 2 lze zobrazit rovněž stisknutím tlačítka [MENU] v době zobrazení obrazovky kompenzace expozice (📖78).
- Bez ohledu na počet specifikovaný v položce [📖] (📖43) jsou pořízeny tři snímky.
- V režimu [Detekce mrkání] (📖54) je tato funkce dostupná pouze pro finální snímek.

Korekce dynamického rozsahu (Korekce DR)

▶ **Statické snímky** ▶ **Filmy**

Ztmavuje dále uvedeným způsobem jasné oblasti obrazu, které by jinak mohly vypadat vybělené a bez detailů.



- Stisknete tlačítko [📖], vyberte v nabídce položku [OFF] a vyberte požadovanou možnost (📖30).
- Zobrazí se nastavená možnost.

Možnosti	Podrobnosti	Dostupná citlivost ISO (📖79)
📖 OFF	–	
📖 AUTO	Automatické nastavení zamezující ztrátě kresby ve světlech	[AUTO], [125] – [12800]
📖 200%	Snižuje jas světlých částí obrazu o cca 200 % v porovnání s úrovní jasu [OFF].	[AUTO], [250] – [6400]



- Pokud zadáte hodnotu mimo zde uváděný podporovaný rozsah citlivostí ISO (📖79), upraví se nastavení citlivosti na podporovanou hodnotu.

Korekce stínů

▶ **Statické snímky** ▶ **Filmy**

Automaticky zachovává následujícím způsobem detaily ve stínech.



- Stisknete tlačítko [📖], v nabídce vyberte položku [OFF], a potom vyberte možnost [ON] (📖30).
- Jakmile dokončíte nastavení, zobrazí se ikona [ON].

Úprava automatického nastavení ND filtru

Pro optimální jas zaznamenávaných scén snižuje automatický ND filtr intenzitu světla až na 1/8 aktuální úrovně, o hodnotu ekvivalentní 3 EV. Výběr možnosti [OFF] vám umožní redukovat rychlost závěrky a clonové číslo.



- Stisknete tlačítko [📖], vyberte v nabídce položku [ON] a vyberte požadovanou možnost (📖30).
- Zobrazí se nastavená možnost.



- Při výběru položky [ON] upevněte fotoaparát na stativ nebo učiňte jiné opatření pro zajištění jeho stability. V takovém případě doporučujeme v položce [Režim IS] zvolit možnost [Vyp] (📖54).



- ND: Neutrální šedý filtr

Před použitím

Základní příručka

Pokročilá příručka

Základy práce s fotoaparátem

Režim Auto / Režim Hybridní Auto

Další režimy fotografování

Režim P

Režimy Tv, Av, M a C

Režim přehrávání

Funkce Wi-Fi

Nabídka nastavení

Příslušenství

Dodatek

Rejstřík



Barvy snímku

Zachycení přirozených barev (Vyvážení bílé)

► Statické snímky ► Filmy

Úpravou vyvážení bílé (WB) můžete dosáhnout přirozenějších barev fotografované scény na snímků.



- Stiskněte tlačítko [WB], vyberte v nabídce položku [WB] a vyberte požadovanou možnost (82).
- Zobrazí se nastavená možnost.

Auto	Automaticky nastaví optimální hodnotu vyvážení bílé podle podmínek, za kterých fotografujete.
Denní světlo	Pro focení venku za dobrého počasí.
Stín	Pro focení ve stínu.
Zataženo	Pro focení při zatažené obloze nebo za soumraku.
Žárovka	Pro focení pod běžným žárovkovým světlem.
Zářivka	Pro focení v zářivkovém osvětlení.
Zářivka H	Pro focení při zářivkovém osvětlení odpovídajícím dennímu světlu.
Blesk	Pro focení s bleskem.
Uživ. nastavení	Slouží pro ruční nastavení uživatelského vyvážení bílé (82).

Uživatelské vyvážení bílé

► Statické snímky ► Filmy

Chcete-li dosáhnout přirozeného vzhledu barev při fotografování pod aktuálním osvětlením, nastavte vyvážení bílé tak, aby přesně odpovídalo světelnému zdroji použitému při fotografování. Vyvážení bílé barvy nastavte pod stejným zdrojem světla, jaký se použije k osvětlení fotografované scény.



- Podle pokynů v krocích v části „Zachycení přirozených barev (Vyvážení bílé)“ (82) vyberte položku [WB] nebo [WB].
- Namiřte fotoaparát na plochy bílý objekt takovým způsobem, aby byl celý obraz na monitoru bílý. Stiskněte tlačítko [WB].
- Barevný tón obrazu na monitoru se po zaznamenání dat vyvážení bílé změní.



- Pokud změníte nastavení fotoaparátu po zaznamenání dat vyvážení bílé, výsledné barvy mohou být nepřirozené.

Ruční korekce vyvážení bílé

► Statické snímky ► Filmy

Nastavení vyvážení bílé lze korigovat. Toto nastavení může mít stejný účinek jako použití komerčně dostupných barevných konverzních nebo korekčních filtrů.



1 Proveďte konfiguraci nastavení.

- Podle pokynů v krocích v části „Zachycení přirozených barev (Vyvážení bílé)“ (82) vyberte položku [WB].
- Otáčením voliče [WB] upravte nastavení korekce pro hodnoty B a A.

Před použitím

Základní příručka

Pokročilá příručka

Základy práce s fotoaparátem

Režim Auto / Režim Hybridní Auto

Další režimy fotografování

Režim P

Režimy Tv, Av, M a C

Režim přehrávání

Funkce Wi-Fi

Nabídka nastavení

Příslušenství

Dodatek

Rejstřík





2 Zkonfigurujte pokročilá nastavení.

- Chcete-li zkonfigurovat pokročilejší nastavení, stiskněte tlačítko [MENU] a otáčením voličů [◀] [▶] [⏪] [⏩] nebo stisknutím tlačítek [▲] [▼] [◀] [▶] nastavte úroveň korekce.
- Chcete-li resetovat úroveň korekce, stiskněte tlačítko [↺].
- Nastavení dokončete stisknutím tlačítka [⏹].
- Jakmile dokončíte nastavení, zobrazí se ikona [WB].



- Fotoaparát zachová nastavení úrovně korekce vyvážení bílé i v případě použití jiné možnosti vyvážení bílé (pomocí kroků v části „Zachycení přirozených barev (Vyvážení bílé)“ (82)), korekce je však resetována při zaznamenání dat uživatelského vyvážení bílé.



- B: modrá; A: žlutá; M: purpurová; G: zelená
- Chování fotoaparátu lze přizpůsobit rovněž tak, že se otočením voliče [◀] [▶] nebo [⏪] [⏩] zobrazí obrazovka nastavení hodnot B a A (101).
- Jedna úroveň korekce modrá/žlutá je ekvivalentní barevnému konverznímu filtru o síle 7 miredů. (Mired: jednotka barevné teploty používaná pro označení optické hustoty barevných konverzních filtrů)
- Toto nastavení také můžete nakonfigurovat výběrem položky MENU (31) ▶ karta [6] ▶ [Korekce VB].



- Úroveň korekce můžete vybrat také dotykem nebo přetažením sloupce v kroku 1 nebo rámečku v kroku 2.

Změna barevných tónů snímku (Mé barvy)

▶ Statické snímky ▶ Filmy

Barevné tóny snímku lze měnit, snímky lze například převádět na sépiové nebo černobílé.



- Stiskněte tlačítko [⏹], vyberte v nabídce položku [OFF] a vyberte požadovanou možnost (30).
- Zobrazí se nastavená možnost.

[OFF]	Mé barvy Vyp	–
[V]	Živé	Zvýrazní kontrast a nasycení barev a vyvolá dojem vyšší ostrosti snímků.
[N]	Neutrální	Snižuje kontrast a sytost barev pro dosažení tlumených snímků.
[S]	Sépie	Vytváří sépiové tónované snímky.
[W]	Černobíle	Vytváří černobílé snímky.
[P]	Pozitivní film	Kombinuje efekty Živá modrá, Živá zelená a Živá červená a vytváří intenzivní a současně přirozeně vypadající barvy obdobné snímekům na pozitivním filmu.
[L]	Světl. tón pleti	Zesvětluje barevné tóny pleti.
[D]	Tmavší tón pleti	Ztmavuje barevné tóny pleti.
[B]	Živá modrá	Zdůrazňuje modré tóny na snímcích. Obloha, moře a další modré objekty jsou reprodukovány s vyšší živostí.
[G]	Živá zelená	Zdůrazňuje zelené tóny na snímcích. Hory, stromy a listí a další zelené objekty jsou reprodukovány s vyšší živostí.
[R]	Živá červená	Zdůrazňuje červené tóny na snímcích. Červené objekty budou živější.
[C]	Vlastní barva	Upravuje nastavení kontrastu, ostrosti, sytosti barev a dalších parametrů podle vlastních představ uživatele (84).

Před použitím

Základní příručka

Pokročilá příručka

Základy práce s fotoaparátem

Režim Auto / Režim Hybridní Auto

Další režimy fotografování

Režim P

Režimy Tv, Av, M a C

Režim přehrávání

Funkce Wi-Fi

Nabídka nastavení

Příslušenství

Dodatek

Rejstřík





- Vyvážení bílé (82) nelze nastavit v režimech [S] a [AW].
- V režimech [S] a [AW] mohou být změněny jiné barvy než barevné tóny pleti osob. Tato nastavení nemusí u některých barevných tónů pleti poskytovat očekávané výsledky.

Vlastní barva

► Statické snímky ► Filmy

Kontrast, ostrost, sytost barev, červenou, zelenou, modrou a barevné tóny pleti na snímku lze upravovat v rozmezí 1 – 5.

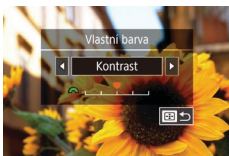

1 Otevřete obrazovku nastavení.

- Postupem uvedeným v krocích v části „Změna barevných tónů snímku (Mé barvy)“ (83) vyberte položku [S] a potom stiskněte tlačítko [M].

2 Proveďte konfiguraci nastavení.

- Stisknutím tlačítek [◀][▶] nebo otočením voliče [D] vyberte položku a potom upravte nastavení otočením voliče [R].
- Chcete-li dosáhnout výraznějšího / intenzivnějšího účinku (nebo tmavších barevných tónů pleti), volte hodnoty vpravo, chcete-li dosáhnout slabšího / lehčího účinku (nebo světlejších barevných tónů pleti), volte hodnoty vlevo.
- Nastavení dokončete stisknutím tlačítka [M].



- Hodnotu můžete také zadat dotykem nebo přetažením sloupce.

Rozsah zaostření a zaostřování

■ Pořizování snímku zblízka (Makro)

► Statické snímky ► Filmy

Chcete-li omezit zaostřování na blízké objekty, nastavte fotoaparát do režimu [M]. Podrobnosti o rozsahu zaostření viz „Rozsah zaostřitelných vzdáleností“ (211).

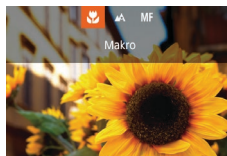

- Stiskněte tlačítko [M], vyberte položku [M] (stisknutím tlačítek [◀][▶] nebo otočením voliče [D]) a potom stiskněte tlačítko [D].
- Jakmile dokončíte nastavení, zobrazí se ikona [M].



- Pokud pracuje blesk, může dojít k viněti.



- Abyste zamezili pohybu fotoaparátu, zkuste upevnit přístroj na stativ a fotografujte fotoaparátem nastaveným do režimu [M].



- Toto nastavení můžete konfigurovat stisknutím tlačítka [M], dotykem položky [M] a následným opětovným dotykem této položky.

Před použitím

Základní příručka

Pokročilá příručka

Základy práce s fotoaparátem

Režim Auto / Režim Hybridní Auto

Další režimy fotografování

Režim P

Režimy Tv, Av, M a C

Režim přehrávání

Funkce Wi-Fi

Nabídka nastavení

Příslušenství

Dodatek

Rejstřík



Fotografování v režimu ručního zaostřování

► Statické snímky ► Filmy

Pokud není možné zaostřit v režimu automatického zaostřování, zkuste ruční zaostřování. Můžete specifikovat obecnou vzdálenost pro zaostření a poté namáčknout tlačítko spouště do poloviny pro určení optimálního zaostření objektu v blízkosti specifikované pozice. Podrobnosti o rozsahu zaostření viz „Rozsah zaostřitelných vzdáleností“ (211).



1 Vyberte položku [MF].

- Stisknete tlačítko [◀], vyberete položku [MF] (stisknutím tlačítek [◀][▶] nebo otočením voliče [◉]) a potom stisknete tlačítko [SET].
- Zobrazí se ikona [MF] a indikátor MF.



(1)

2 Určete obecné zaostření.

- Za současné kontroly sloupce indikátoru MF (1, který zobrazuje vzdálenost a zaostření) a zvětšení zobrazení vyberte otočením voliče [◉] obecné nastavení zaostření a potom stisknete tlačítko [SET].
- Chcete-li upravit zvětšení, stisknete tlačítko [▶].
- Během zvětšeného zobrazení můžete posouvat zaostřovací rámeček stisknutím tlačítka [±] a následně tlačítek [▲][▼][◀][▶].

3 Jemně doostřete.

- Namáčkněte tlačítko spouště do poloviny pro jemné zaostření (Bezpečný MF).
- Chcete-li zrušit ruční zaostřování, vyberte v kroku 1 možnost [A].



- Při použití ručního zaostřování se nastaví režim rámečku AF (87) na [Jeden bod AF] a velikost rámečku AF (87) na [Normální] a tato nastavení nelze změnit.
- Při použití digitálního zoomu (42), digitálního telekonvertoru (87), nebo při použití televizoru jako monitoru fotoaparátu (170) lze zaostřovat, ale zvětšená část obrazu se nezobrazí.



- Chcete-li zaostřit přesněji, zkuste stabilizovat fotoaparát upevněním na stativ.
- Zvětšenou oblast zobrazení můžete zvětšit nebo skrýt úpravou nastavení MENU (31) ► karta [4] ► [Zoom bodu MF].
- Chcete-li deaktivovat jemné doladění automatického zaostřování při namáčknutí tlačítka spouště do poloviny, vyberte možnost MENU (31) ► karta [4] ► [Bezpečný MF] ► [Vyp].



- Zaostřovací rámeček můžete posouvat přetažením na obrazovce v kroku 2.
- Dotykem tlačítka [AF] můžete zablokovat zaostřování během záznamu filmu. Poté se zobrazí ikona [MF].

Před použitím

Základní příručka

Pokročilá příručka

Základy práce s fotoaparátem

Režim Auto / Režim Hybridní Auto

Další režimy fotografování

Režim P

Režimy Tv, Av, M a C

Režim přehrávání

Funkce Wi-Fi

Nabídka nastavení

Příslušenství

Dodatek

Rejstřík



Snadná identifikace oblasti zaostření (Zvýraznění okrajů pro MF)

► Statické snímky ► Filmy

Okraje zaostřených objektů se zobrazují barevně, takže je ruční zaostřování snazší. Podle potřeby můžete upravit barvy a citlivost (úroveň) detekce hran.

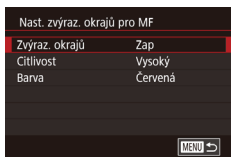

1 Otevřete obrazovku nastavení.

- Stiskněte tlačítko [MENU], na kartě [4] vyberte položku [Nast. zvýraz. okrajů pro MF], vyberte položku [Zvýraz. okrajů] a potom vyberte možnost [Zap] (31).

2 Proveďte konfiguraci nastavení.

- Vyberte položku nabídky, kterou chcete nastavit, a vyberte požadovanou možnost (31).



- Barvy zobrazené pro zvýraznění okrajů MF se na snímcích neznamenávají.



2 Proveďte konfiguraci nastavení.

- Stiskněte tlačítko [MENU] a potom upravte nastavení stisknutím tlačítek [◀][▶] nebo otočením voliče [0].



- Bracketing zaostření je dostupný pouze v režimu [P] (91).
- V tomto režimu není dostupné sekvenční fotografování (44).



- Obrazovku nastavení v kroku 2 můžete zobrazit rovněž stisknutím tlačítka [MENU] v kroku 2 v části „Fotografování v režimu ručního zaostřování“ (85).
- Bez ohledu na počet specifikovaný v položce [Počet snímků] (43) jsou pořízeny tři snímky.
- V režimu [Detekce mrkání] (54) je tato funkce dostupná pouze pro finální snímek.



- Toto nastavení můžete také nakonfigurovat zadáním hodnoty dotykem nebo přetažením sloupce na obrazovce v kroku 2 a následným dotykem položky [MENU].

Bracketing zaostřování (BKT zaostření)

► Statické snímky ► Filmy

Tato funkce pořídí při každé expozici tři snímky, první s ručně nastaveným zaostřením a další se zaostřením na větší a menší vzdálenost určenou zvoleným nastavením. Rozptýl vzdáleností od vámi zvoleného zaostření lze nastavit ve třech úrovních.

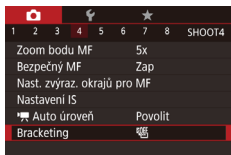

1 Vyberte položku [BKT].

- Stiskněte tlačítko [MENU], na kartě [4] vyberte položku [Bracketing] a potom vyberte možnost [3] (31).

Před použitím

Základní příručka

Pokročilá příručka

Základy práce
s fotoaparátem

Režim Auto /
Režim Hybridní Auto

Další režimy fotografování

Režim P

Režimy Tv, Av, M a C

Režim přehrávání

Funkce Wi-Fi

Nabídka nastavení

Příslušenství

Dodatek

Rejstřík



Digitální telekonvertor

► Statické snímky ► Filmy

Ohniskovou vzdálenost objektivu lze zvětšit přibližně 1,6x nebo 2,0x. Díky tomu lze použít menší rychlosti závěrky než při použití zoomu (včetně digitálního) se stejným faktorem a potlačit tak chvění fotoaparátu.



- Stisknete tlačítko [MENU], na kartě [3] vyberte položku [Digitální zoom] a vyberte požadovanou možnost (31).
- Obraz na monitoru se zvětší a současně se zobrazí faktor zoomu.



- Rychlost závěrky může být ekvivalentní při posunutí páčky zoomu až na doraz směrem k symbolu [] pro nastavení maximálního přiblížení a při nastavení zoomu pro zvětšení objektu na stejnou velikost postupem uvedeným v kroku 2 v části „Větší přiblížení objektů (Digitální zoom)“ (42).

Výběr metody AF

► Statické snímky ► Filmy

Změňte metodu automatického zaostřování (AF) tak, aby odpovídala podmínkám snímání.



- Stisknete tlačítko [AF], vyberte v nabídce položku [AF] a vyberte požadovanou možnost (31).



- Toto nastavení také můžete nakonfigurovat zobrazením položky MENU (31) ► karta [3] ► [Metoda AF].

Jeden bod AF

► Statické snímky ► Filmy

Fotoaparát zaostří s využitím jednoho rámečku AF. Režim vhodný pro spolehlivé zaostřování. Rámeček lze přesunout rovněž dotykem obrazovky (90).



- Pokud fotoaparát při namáčknutí tlačítka spouště do poloviny nemůže zaostřit, zobrazí se žlutý rámeček AF a ikona [!].



- Pokud fotografujete objekty, které jsou umístěny na kraji nebo v rohu snímku, pak nejprve namiřte fotoaparát tak, aby se objekt nacházel v rámečku AF a poté namáčkněte tlačítko spouště do poloviny a přidržte ho. Za pokračujícího namáčknutí tlačítka spouště do poloviny upravte kompozici snímku a poté stisknete tlačítko spouště až na doraz (Blokování zaostření).
- Při namáčknutí tlačítka spouště do poloviny v okamžiku nastavení položky [Zoom bodu AF] (53) na [Zap] se zvětší obraz v místě rámečku AF.

Posouvání a změna velikosti rámečků AF (Jeden bod AF)

► Statické snímky ► Filmy

Pokud chcete změnit pozici nebo velikost rámečku AF, nastavte rámeček AF do režimu [Jeden bod AF].

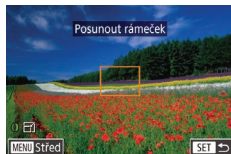

1 Posuňte rámeček AF.

- Dotkněte se obrazovky. V místě dotyku (AF dotykem) se zobrazí oranžově zbarvený rámeček AF.
- Otočením voliče [] nebo [] posuňte rámeček AF a stisknutím tlačítek [▲][▼][◀][▶] jemně dolaďte jeho polohu.
- Chcete-li vrátit rámeček AF do původní středové pozice, stisknete tlačítko [MENU].

Před použitím

Základní příručka

Pokročilá příručka

Základy práce s fotoaparátem

Režim Auto / Režim Hybridní Auto

Další režimy fotografování

Režim P

Režimy Tv, Av, M a C

Režim přehrávání

Funkce Wi-Fi

Nabídka nastavení

Příslušenství

Dodatek

Rejstřík



2 Změňte velikost rámečku AF.

- Chcete-li zmenšit velikost rámečku AF, otočte kroužkem [F]. Chcete-li obnovit původní velikost rámečku, otočte kroužkem znovu.

3 Dokončete proces nastavení.

- Stiskněte tlačítko [OK].



- Pokud použijete digitální zoom (42) nebo digitální telekonvertor (87) a režim ručního zaostřování (85), zobrazí se rámečky AF v normální velikosti.



- Obrazovku v kroku 1 můžete zobrazit rovněž stisknutím tlačítka [INFO].
- Rámeček AF můžete vrátit do původní středové pozice rovněž přidržím stisknutého tlačítka [INFO].
- Rámeček bodu bodového AE lze rovněž propojit s rámečkem AF (79).
- Velikost rámečku AF lze nastavit rovněž stisknutím tlačítka [MENU] a výběrem položky [Vel. rám. AF] na kartě [3] (31).

+Sledování

► Statické snímky ► Filmy

- Slouží k rozpoznání tváří osob a následnému zaostření a nastavení expozice (pouze poměrové měření) a vyvážení bílé (WB).
- Po namíření fotoaparátu na objekt se kolem tváře osoby, kterou fotoaparát vybere jako hlavní objekt, zobrazí bílý rámeček a kolem ostatních rozpoznávaných tváří se zobrazí až dva šedé rámečky.
- Pokud fotoaparát rozpozná pohyb, rámečky v určitém rozmezí sledují pohybující se objekty.
- Po namáčknutí tlačítka spouště do poloviny se zobrazí až devět zelených rámečků okolo zaostřených tváří osob.



- Když nejsou zjištěny žádné tváře nebo se zobrazují pouze šedé rámečky (bez bílého), po namáčknutí tlačítka spouště do poloviny se v místě zaostřených oblastí zobrazí zelené rámečky. Maximální počet rámečků závisí na nastavení poměru stran (50).
- Pokud nejsou v režimu AF servo (88) rozpoznány žádné tváře osob, zobrazí se při namáčknutí tlačítka spouště do poloviny rámeček AF uprostřed monitoru.
- Příklady tváří, které nelze rozpoznat:
 - Příliš vzdálené nebo příliš blízké objekty
 - Příliš tmavé nebo příliš světlé objekty
 - Tváře osob z profilu, z úhlu nebo částečně zakryté
- Fotoaparát může jako tváře osob chybně určit také jiné objekty.
- Pokud fotoaparát při namáčknutí tlačítka spouště do poloviny nemůže zaostřit, rámeček AF se nezobrazí.

Fotografování s funkcí AF servo

► Statické snímky ► Filmy

Tento režim pomáhá zamezit ztrátě snímků pohyblivých objektů pokračujícím zaostřováním a úpravami expozice po celou dobu namáčknutí tlačítka spouště do poloviny.

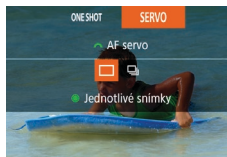

1 Proveďte konfiguraci nastavení.

- Stiskněte tlačítko [▲] a otočením voliče [Z] vyberte možnost [SERVO].

2 Zaostřete.

- Zaostření a expozice jsou plynule aktualizovány v místě, na kterém se při namáčknutí tlačítka spouště do poloviny zobrazí modrý rámeček AF.

Před použitím

Základní příručka

Pokročilá příručka

Základy práce s fotoaparátem

Režim Auto / Režim Hybridní Auto

Další režimy fotografování

Režim P

Režimy Tv, Av, M a C

Režim přehrávání

Funkce Wi-Fi

Nabídka nastavení

Příslušenství

Dodatek

Rejstřík





- Za určitých podmínek nemusí být fotoaparát schopen zaostřit na fotografovaný objekt.
- Při namáčknutí tlačítka spouště do poloviny za nízké hladiny osvětlení nemusí dojít k aktivaci režimu AF servo (rámečky AF nezmění barvu na modrou). V takovém případě se zaostření a expozice nastaví podle zvolené metody AF.
- Souvislé fotografování (📖44) je v režimu AF servo pomalejší.
- Není-li možné dosáhnout optimální expozice, zobrazí se rychlost závěrky a clonové číslo oranžově. Dojde-li k takovéto situaci, uvolněte tlačítko spouště a zkuste je znovu namáčknout do poloviny.
- Není dostupná funkce blokování AF.
- Není dostupná položka [Zoom bodu AF] na kartě [📷3] (📖31).
- Nelze použít v kombinaci se samospouští (📖43).



- Chcete-li, aby fotoaparát trvale upravoval zaostření během souvislého fotografování (📖44), nastavte AF servo s položkou [Metoda AF] nastavenou na [Jeden bod AF].
- Toto nastavení také můžete nakonfigurovat zobrazením položky MENU (📖31) ▶ karta [📷3] ▶ [Činnost AF].

Změna režimu zaostřování

▶ **Statické snímky** ▶ **Filmy**

Výchozí nastavení fotoaparátu, ve kterém přístroj trvale zaostřuje na fotografovaný objekt i v době, kdy není stisknuté tlačítko spouště, lze změnit. Namísto tohoto nastavení lze omezit zaostřování fotoaparátu na okamžik namáčknutí tlačítka spouště do poloviny.

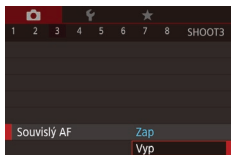

- Stisknete tlačítko [MENU], na kartě [📷3] vyberte položku [Souvislý AF] a potom vyberte možnost [Vyp] (📖31).

Zap	Toto nastavení pomáhá zamezit zmeškání náhlých fotografických příležitostí, protože fotoaparát trvale zaostřuje na objekt až do namáčknutí tlačítka spouště do poloviny.
Vyp	Toto nastavení spoří energii, protože fotoaparát nezaostřuje trvale.

Výběr zaostřované osoby (Výběr tváře)

▶ **Statické snímky** ▶ **Filmy**

Tento režim umožňuje fotografovat po výběru tváře osoby, na kterou chcete zaostřit.



1 Nastavte metodu AF na [L+Sledování] (📖87).

2 Přejděte do režimu Výběr tváře.

- Namířte fotoaparát na tvář osoby a stiskněte tlačítko [L+S].
- Po zobrazení zprávy [Výběr tváře: Zap] se okolo tváře osoby rozpoznané jako hlavní objekt zobrazí rámeček [L+S].
- I když se fotografovaný objekt pohybuje, rámeček [L+S] jej v určitém rozmezí sleduje.
- Není-li rozpoznána žádná tvář, rámeček [L+S] se nezobrazí.

3 Vyberte tvář, na kterou chcete zaostřit.

- Chcete-li přepnout rámeček [L+S] na jinou rozpoznanou tvář, stiskněte tlačítko [L+S].
- Jakmile přepnete všechny rozpoznané tváře, zobrazí se nápis [Výběr tváře: Vyp] a následně obrazovka vybrané metody AF.

Před použitím

Základní příručka

Pokročilá příručka

Základy práce s fotoaparátem

Režim Auto / Režim Hybridní Auto

Další režimy fotografování

Režim P

Režimy Tv, Av, M a C

Režim přehrávání

Funkce Wi-Fi

Nabídka nastavení

Příslušenství

Dodatek

Rejstřík





4 Exponujte.

- Namáčkněte tlačítko spouště do poloviny. Po dokončení zaostřování se rámeček [] změní na [].
- Exponujte stisknutím tlačítka spouště až na doraz.



- Je-li položka [Identif. tváře] nastavena na [Zap], zobrazí se pouze jméno zaregistrované osoby vybrané jako hlavní objekt, a to i při rozpoznání jiných zaregistrovaných osob. Jména těchto osob se však zaznamenají ve statických snímcích (46).

Výběr zaostřovaného objektu (AF dotykem)

► Statické snímky ► Filmy

Tento režim umožňuje fotografovat po výběru tváře osoby nebo jiného objektu, na nějž chcete zaostřit.



1 Nastavte metodu AF na [L+Sledování] (87).

2 Vyberte tvář osoby nebo jiný objekt, na nějž chcete zaostřit.

- Dotkněte se objektu nebo osoby zobrazené na monitoru.
- V případě, že fotoaparát rozpozná objekt, pípne a zobrazí rámeček []. Zaostření je uchováno i u pohyblivých objektů.
- Chcete-li zrušit režim AF dotykem, dotkněte se položky [].

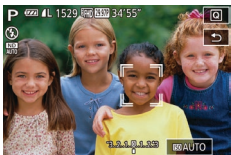

3 Exponujte / Zahajte záznam.

- Namáčkněte tlačítko spouště do poloviny. Po dokončení zaostřování se rámeček [] změní na zelený [].
- Exponujte stisknutím tlačítka spouště až na doraz.



- Chcete-li, aby fotoaparát při dotyku na obrazovce nepožadoval žádné snímky, ujistěte se, že je deaktivován režim [Expoz. dotykem]. Stiskněte tlačítko [MENU], na kartě [2] vyberte položku [Expoz. dotykem] a potom vyberte možnost [Zakáz.] (31).
- Sledování nemusí být možné u objektů, které jsou příliš malé nebo se příliš rychle pohybují, resp. u objektů s nedostatečným kontrastem mezi objektem a pozadím.
- I když budete fotografovat v režimu [] (84), fotoaparát se při dotyku obrazovky (pro zadání místa zaostření) vrátí do režimu [A].
- Je-li položka [Identif. tváře] nastavena na možnost [Zap], nezobrazí se při detekci registrovaných osob jména – zaznamenají se však do statických snímků (46). Jméno se však zobrazí v případě, je-li zaostřený objekt shodný s osobou detekovanou pomocí identifikace tváře.

Před použitím

Základní příručka

Pokročilá příručka

Základy práce s fotoaparátem

Režim Auto / Režim Hybridní Auto

Další režimy fotografování

Režim P

Režimy Tv, Av, M a C

Režim přehrávání

Funkce Wi-Fi

Nabídka nastavení

Příslušenství

Dodatek

Rejstřík



Fotografování s funkcí blokování AF

► Statické snímky ► Filmy

Zaostření lze zablokovat. Jakmile zablokuje zaostření, zaostřená vzdálenost se nezmění ani po uvolnění tlačítka spouště.

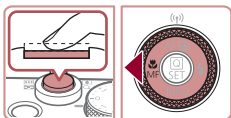

1 Zablokujte zaostření.

- Přidrže tlačítko spouště namáčknuté do poloviny a stiskněte tlačítko [◀].
- Zaostření se zablokuje a na monitoru se zobrazí ikona [MF] a indikátor MF.
- Chcete-li zrušit blokování zaostření, držte tlačítko spouště namáčknuté do poloviny a znovu stiskněte tlačítko [◀].

2 Upravte kompozici snímku a exponujte.



- Nelze použít v kombinaci s funkcí Expozice dotykem (214).

Blesk

Změna nastavení režimu blesku

► Statické snímky ► Filmy

Režim blesku můžete změnit tak, aby odpovídal snímané scéně. Podrobnosti o pracovním rozsahu blesku viz „Fotoaparát“ (210).

1 Vysuňte blesk.

2 Proveďte konfiguraci nastavení.

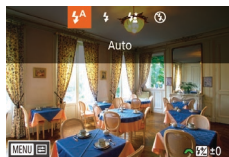

- Stiskněte tlačítko [▶], vyberte režim blesku (stisknutím tlačítek [◀][▶] nebo otočením voliče [◂]) a potom stiskněte tlačítko [⊞].
- Zobrazí se nastavená možnost.



- Je-li blesk zasunutý, nelze stisknutím tlačítka [▶] zobrazit obrazovku nastavení. Proto předem vysuňte blesk.
- Pokud pracuje blesk, může dojít k vinětaci.

Auto

Blesk automaticky pracuje za nízké hladiny osvětlení.

Zap

Blesk pracuje při každé expozici snímku.

Před použitím

Základní příručka

Pokročilá příručka

Základy práce s fotoaparátem

Režim Auto / Režim Hybridní Auto

Další režimy fotografování

Režim P

Režimy Tv, Av, M a C

Režim přehrávání

Funkce Wi-Fi

Nabídka nastavení

Příslušenství

Dodatek

Rejstřík



Pomalá synchronizace

Blesk osvětluje hlavní objekt (například osobu) a fotoaparát současně exponuje pomalou rychlostí závěrky pro získání správně exponovaného pozadí mimo dosah blesku.



- Při použití režimu [A] upevněte fotoaparát na stativ nebo učiňte jiné opatření pro zajištění jeho stability. Při fotografování ze stativu nebo použití jiného opatření pro zajištění přístroje je třeba nastavit v položce [Režim IS] možnost [Vyp] (54).
- V režimu [A] i po spuštění blesku při expozici zajistěte, aby se hlavní objekt nepohyboval, dokud fotoaparát nepřestane přehrávat zvuk závěrky.

Vyp

Pro fotografování bez blesku.



- Pokud při namáčnutí tlačítka spouště do poloviny během chvění fotoaparátu nebo za nízké hladiny osvětlení bliká ikona [Vyp], upevněte fotoaparát na stativ nebo použijte jiné opatření pro jeho stabilizaci.



- Toto nastavení můžete konfigurovat rovněž stisknutím tlačítka [▶], dotykem požadované možnosti a následným opětovným dotykem této možnosti.

Nastavení kompenzace zábleskové expozice

► **Statické snímky** ► **Filmy**

Stejně jako v případě kompenzace expozice (78) můžete upravit zábleskovou expozici v rozmezí -2 až +2 EV, v krocích po 1/3 EV.

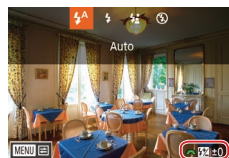

- Vysuňte blesk, stiskněte tlačítko [▶], ihned poté vyberte otočením voliče [◀▶] úroveň kompenzace, a potom stiskněte tlačítko [OK].
- Zobrazí se nastavená úroveň kompenzace.



- Pokud hrozí riziko přexponování, fotoaparát automaticky upraví nastavení rychlosti závěrky a clonového čísla u snímků s bleskem, aby zamezil ztrátě kresby ve světlech a zaručil pořízení snímku s optimální expozicí. Tyto automatické úpravy nastavení rychlosti závěrky a clonového čísla však můžete deaktivovat zobrazením nabídky MENU (31) a výběrem karty [5] a možnosti ► [Řízení blesku] ► [Bezpečné FE] ► [Vyp].
- Kompenzaci zábleskové expozice můžete nakonfigurovat rovněž zobrazením nabídky MENU (31) a výběrem karty [5] a možnosti ► [Řízení blesku] ► [Kom. zábl. exp.].
- Obrazovku [Nastavení vestavěného blesku] (31) lze zobrazit rovněž následujícím způsobem (s výjimkou v případě nasazení externích blesků).
 - Stiskněte a přidržeťte tlačítko [▶] na dobu minimálně jedné sekundy.
 - Pokud je vysunutý blesk, stiskněte tlačítko [▶] a ihned poté stiskněte tlačítko [MENU].

Před použitím

Základní příručka

Pokročilá příručka

Základy práce s fotoaparátem

Režim Auto / Režim Hybridní Auto

Další režimy fotografování

Režim P

Režimy Tv, Av, M a C

Režim přehrávání

Funkce Wi-Fi

Nabídka nastavení

Příslušenství

Dodatek

Rejstřík



Fotografování s funkcí blokování FE

► Statické snímky ► Filmy

Podobně jako při blokování trvalé expozice pomocí funkce blokování AE (📖78) můžete zablokovat zábleskovou expozici pomocí funkce blokování FE.

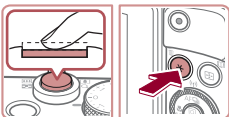

1 Vysuňte blesk a nastavte jej do režimu [🔧] (📖91).

2 Zablokujte zábleskovou expozici.

- Namiřte fotoaparát na fotografovaný objekt pro určení expozice. Přidržte tlačítko spouště namáčknuté do poloviny a stiskněte tlačítko [🔧].
- Dojde ke spuštění záblesku, a jakmile se zobrazí ikona [🔧], je uložena hodnota výkonu blesku.
- Chcete-li zrušit funkci blokování FE, uvolněte tlačítko spouště a znovu stiskněte tlačítko [🔧]. Ikona [🔧] se poté nadále nezobrazuje.

3 Upravte kompozici snímku a exponujte.

- Po expozici jednoho snímku se funkce blokování FE zruší a ikona [🔧] se poté nadále nezobrazuje.



- FE: Záblesková expozice

Změna časování blesku

► Statické snímky ► Filmy

Tato funkce umožňuje změnit synchronizaci blesku a závěrky.

1 Otevřete obrazovku nastavení.

- Stiskněte tlačítko [MENU], na kartě [📷5] vyberte položku [Řízení blesku], a potom stiskněte tlačítko [🔧] (📖31).

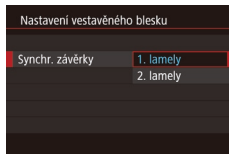

2 Provedte konfiguraci nastavení.

- Vyberte položku [Synchr. závěrky] a potom vyberte požadovanou možnost (📖31).

1. lamely	K odpálení záblesku dojde ihned po otevření závěrky.
2. lamely	K odpálení záblesku dojde bezprostředně před zavřením závěrky.

Před použitím

Základní příručka

Pokročilá příručka

Základy práce s fotoaparátem

Režim Auto / Režim Hybridní Auto

Další režimy fotografování

Režim P

Režimy Tv, Av, M a C

Režim přehrávání

Funkce Wi-Fi

Nabídka nastavení

Příslušenství

Dodatek

Rejstřík



Ostatní nastavení

Změna kvality snímku

► **Statické snímky** ► **Filmy**

Vyberte z 8 kombinací velikosti (počtu pixelů) a komprese (kvalita snímku). Rovněž určete, jestli chcete fotografovat ve formátu RAW (📖94). Informace o tom, kolik snímků jakého typu lze uložit na paměťovou kartu, viz „Počet snímků, které lze uložit na paměťovou kartu“ (📖212).



- Podle pokynů uvedených v krocích v části „Změna kvality snímku“ (📖51) upravte nastavení.



- Ikony [S] a [L] indikují různé úrovně kvality snímku v závislosti na rozsahu komprese. Při stejné velikosti (počtu pixelů) nabízí možnost [S] vyšší kvalitu snímku. Přestože mají snímky [L] o něco nižší kvalitu, lze jich umístit na paměťovou kartu větší množství.

Fotografování ve formátu RAW

Fotoaparát je schopen pořizovat snímky ve formátech JPEG a RAW.

Snímky JPEG	Snímky jsou zpracovány ve fotoaparátu pro získání optimální kvality a zkomprimovány pro zmenšení velikosti obrazového souboru. Tato komprese dat je však nevratná a snímky nelze zcela obnovit do původního nezpracovaného stavu. Zpracování snímků může rovněž způsobovat určité ztráty kvality.
Snímky RAW	„Raw“ jsou hrubá (nezpracovaná) obrazová data, která jsou zaznamenána beze ztrát kvality snímku v důsledku zpracování dat ve fotoaparátu. Obrazová data v tomto stavu nelze přímo použít pro prohlížení na počítači nebo tisk. Nejprve je třeba pomocí softwaru (Digital Photo Professional, 📖176) převést obrazová data na běžné soubory JPEG nebo TIFF. Snímky lze zpracovávat s minimálními ztrátami kvality obrazu.



- Stiskněte tlačítko [Q] a v nabídce vyberte položku [L] (📖30).
- Chcete-li fotografovat pouze ve formátu RAW, vyberte možnost [RAW].
- Chcete-li fotografovat současně ve formátech JPEG a RAW, vyberte kvalitu snímku JPEG a potom stiskněte tlačítko [Q]. Vedle položky [RAW] se zobrazí značka [✓]. Pro zrušení tohoto nastavení postupujte podle stejných kroků a odeberte značku [✓] vedle položky [RAW].

Před použitím

Základní příručka

Pokročilá příručka

Základy práce s fotoaparátem

Režim Auto / Režim Hybridní Auto

Další režimy fotografování

Režim P

Režimy Tv, Av, M a C

Režim přehrávání

Funkce Wi-Fi

Nabídka nastavení

Příslušenství

Dodatek

Rejstřík





- Pro přenos snímků ve formátu RAW (resp. snímků zaznamenaných společně ve formátech RAW a JPEG) vždy používejte určený software (📖176).
- Digitální zoom (📖42) není k dispozici při fotografování ve formátu RAW. Rovněž nelze provádět konfiguraci úrovně potlačení šumu (📖80), korekce dynamického rozsahu (📖81), korekce stínů (📖81) a funkce Mé barvy (📖83).



- Podrobnosti ke vztahu mezi počtem záznamových pixelů a počtům snímků, které lze uložit na paměťovou kartu, viz „Počet snímků, které lze uložit na paměťovou kartu“ (📖212).
- Soubory JPEG jsou označeny příponou .JPG, soubory RAW jsou označeny příponou .CR2.

Použití nabídky

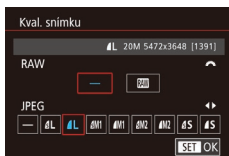

- Stiskněte tlačítko [MENU], vyberte položku [Kval. snímku] na kartě [1] a potom stiskněte tlačítko [📖] (📖31).
- Chcete-li současně fotografovat ve formátu RAW, otočte voličem [🔧] a vyberte možnost [RAW] v položce [RAW]. Mějte na paměti, že v případě výběru možnosti [-] jsou pořizeny pouze snímky JPEG.
- Stisknutím tlačítek [◀][▶] nebo otočením voliče [🔧] vyberte možnost [JPEG] a potom vyberte velikost a kvalitu snímku. Mějte na paměti, že v případě výběru možnosti [-] jsou pořizeny pouze snímky RAW.
- Po dokončení se stisknutím tlačítka [📖] vraťte na obrazovku nabídky.



- Položky [RAW] a [JPEG] nelze současně nastavit na možnost [-].

Změna nastavení režimu IS

▶ **Statické snímky** ▶ **Filmy**

Stabilizace obrazu může být vypnutá až do okamžiku snímku.



- Podle pokynů v krocích v části „Deaktivace stabilizace obrazu“ (📖54) vyberte položku [Při fotogr.].

Před použitím

Základní příručka

Pokročilá příručka

Základy práce s fotoaparátem

Režim Auto / Režim Hybridní Auto

Další režimy fotografování

Režim P

Režimy Tv, Av, M a C

Režim přehrávání

Funkce Wi-Fi

Nabídka nastavení

Příslušenství

Dodatek

Rejstřík



Režimy Tv, Av, M a C

Režimy umožňující pořizovat promyšlenější, sofistikovanější snímky a přizpůsobovat chování fotoaparátu vlastnímu fotografickému stylu uživatele



- Pokyny v této kapitole se vztahují na fotoaparát nastavený do odpovídajících režimů.

Nastavení rychlosti závěrky (režim [Tv])

► Statické snímky ► Filmy

V tomto režimu můžete následujícím způsobem zvolit požadovanou rychlost závěrky. Fotoaparát automaticky nastaví clonové číslo pro dosažení správné expozice. Podrobnosti o dostupných rychlostech závěrky viz „Fotoaparát“ (📖210).

1 Přejděte do režimu [Tv].

- Nastavte volič režimů do polohy [Tv].



2 Nastavte rychlost závěrky.

- Otočením voliče  nastavte rychlost závěrky.

Rychlost závěrky (s)	Dostupná citlivost ISO (📖79)
30 – 1,3	[AUTO], [125] – [3200]
1 – 1/2000	[AUTO], [125] – [12800]



- V podmínkách vyžadujících pomalejší rychlosti závěrky může před přípravou fotoaparátu k expozici dalšího snímku vznikat určitá prodleva, protože fotoaparát zpracovává snímky pro redukci šumu.
- Při použití malých rychlostí závěrky a umístění fotoaparátu na stativ je třeba nastavit položku [Režim IS] na [Vyp] (📖54).
- Oranžové zobrazení clonového čísla při namáčknutí tlačítka spouště do poloviny značí, že nebylo dosaženo optimální expozice. Upravujte nastavení rychlosti závěrky, dokud se clonové číslo nezobrazí bíle, nebo použijte funkci Bezpečný posun (📖97).



- [Tv]: Rychlost závěrky

Před použitím

Základní příručka

Pokročilá příručka

Základy práce s fotoaparátem

Režim Auto / Režim Hybridní Auto

Další režimy fotografování

Režim P

Režimy Tv, Av, M a C

Režim přehrávání

Funkce Wi-Fi

Nabídka nastavení

Příslušenství

Dodatek

Rejstřík



Nastavení clonového čísla (režim [Av])

► Statické snímky ► Filmy

V tomto režimu můžete následujícím způsobem zvolit požadované clonové číslo. Fotoaparát automaticky nastaví rychlost závěrky pro dosažení správné expozice.

Podrobnosti o dostupných clonových číslech viz „Fotoaparát“ (📖210).

1 Přejděte do režimu [Av].

- Nastavte volič režimů do polohy [Av].



2 Nastavte clonové číslo.

- Otočením voliče [🔧] nastavte clonové číslo.



- Oranžové zobrazení rychlosti závěrky při namáčnutí tlačítka spouště do poloviny značí, že nebylo dosaženo optimální expozice. Upravujte nastavení clonového čísla tak dlouho, dokud se rychlost závěrky nezobrazí bíle, nebo použijte funkci Bezpečný posun (viz níže).



- [Av]: Clonové číslo (velikost otvoru tvořeného irisovou clonou v objektivu)
- V režimech [Tv] a [Av] stisknete tlačítko [MENU] a nastavte položku [Bezpečný posun] na kartě [📷] na [Zap] (📖31), aby fotoaparát automaticky upravoval nastavení rychlosti závěrky a clonového čísla v případě problémů s expozicí, abyste vždy mohli fotografovat s optimální expozicí. Pokud však pracuje blesk, není funkce Bezpečný posun dostupná.

Nastavení rychlosti závěrky a clonového čísla (režim [M])

► Statické snímky ► Filmy

Tento režim umožňuje nastavit požadované hodnoty rychlosti závěrky a clonového čísla pro dosažení odpovídající expozice.

Podrobnosti o dostupných rychlostech závěrky a clonových číslech viz „Fotoaparát“ (📖210).

1 Přejděte do režimu [M].

- Nastavte volič režimů do polohy [M].

2 Proveďte konfiguraci nastavení.

- Otočením voliče [🔧] nastavte rychlost závěrky (1).
- Otočením kroužku [🔘] nastavte clonové číslo (2).
- Pokud je citlivost ISO fixní, zobrazuje se na indikátoru úrovně expozice značka úrovně expozice (4) pro specifikované expoziční parametry v porovnání se standardní úrovní expozice (3). V případě, že se aktuální expozice odchyluje o více než 3 EV od standardní expozice, zobrazuje se značka úrovně expozice ve formě [◀] nebo [▶].
- Citlivost ISO je určena a jas obrazovky se změní při namáčnutí tlačítka spouště do poloviny po nastavení položky Citlivost ISO na [AUTO]. Není-li možné dosáhnout standardní expozice s vámi specifikovanými hodnotami rychlosti závěrky a clonového čísla, zobrazí se citlivost ISO oranžově.



(1) (2)
(3) (4)

Před použitím

Základní příručka

Pokročilá příručka

Základy práce s fotoaparátem

Režim Auto / Režim Hybridní Auto

Další režimy fotografování

Režim P

Režimy Tv, Av, M a C

Režim přehrávání

Funkce Wi-Fi

Nabídka nastavení

Příslušenství

Dodatek

Rejstřík



Rychlost závěrky (s)	Dostupná citlivost ISO (📖79)
[BULB], 30 – 1,3	[AUTO], [125] – [3200]
1 – 1/2000	[AUTO], [125] – [12800]



- Pokud po nastavení rychlosti závěrky a clonového čísla použijete zoom nebo změníte kompozici snímku, může se úroveň expozice změnit.
- V závislosti na nastavení rychlosti závěrky a clonového čísla se může změnit jas obrazu na monitoru. Pokud je však vysunutý blesk a nastavený režim ⚡, jas obrazu na monitoru se nezmění.



- **M**: Ruční
- Kalkulace optimální expozice je určena na základě zvoleného režimu měření expozice (📖78).
- Následující operace jsou k dispozici při nastavení položky Citlivost ISO na [AUTO].
 - Nastavení expozice otáčením voliče kompenzace expozice.
 - Stisknutí tlačítka [X] pro zablokování citlivosti ISO. Jas obrazovky se změní odpovídajícím způsobem.

Pořizování dlouhých expozic (Bulb)

Při použití rychlosti závěrky bulb jsou snímky exponovány po dobu stisknutí tlačítka spouště.

1 Nastavte rychlost závěrky bulb.

- Nastavte rychlost závěrky [BULB] postupem popsaným v krocích 1 – 3 v části „Nastavení rychlosti závěrky a clonového čísla (režim **M**)“ (📖97).

2 Exponujte.

- Snímky jsou exponovány po dobu stisknutí tlačítka spouště až na doraz. Během expozice se zobrazuje uplynulý čas.



- Maximální doba expozice s touto funkcí je 4 min 16 s.
- Upevněte fotoaparát na stativ nebo učiňte jiné opatření pro zajištění jeho stability. V takovém případě rovněž zakažte stabilizaci obrazu (📖54).



- Abyste zamezili chvění fotoaparátu, ke kterému jinak dochází v případě přímého stisknutí tlačítka spouště, můžete exponovat na dálku (📖156) nebo použít volitelnou dálkovou spoušť (📖174).



- Při nastavení položky [Expoz. dotykem] na [Povolit] se expozice spustí jedním dotykem obrazovky a ukončí dalším dotykem. Dávejte pozor, abyste při dotyku obrazovky nepohnuli fotoaparátem.

Před použitím

Základní příručka

Pokročilá příručka

Základy práce s fotoaparátem

Režim Auto / Režim Hybridní Auto

Další režimy fotografování

Režim P

Režimy Tv, Av, M a C

Režim přehrávání

Funkce Wi-Fi

Nabídka nastavení

Příslušenství

Dodatek

Rejstřík



Nastavení výkonu blesku

► **Statické snímky** ► **Filmy**

V režimech [TV][Av][M] jsou k dispozici tři různé výkony blesku.

1 Nastavte režim blesku.

- Stiskněte tlačítko [MENU], na kartě [5] vyberte položku [Řízení blesku], a potom stiskněte tlačítko [31] (31).
- Stisknutím tlačítek [▲][▼] nebo otočením voliče [0] vyberte položku [Režim blesku] a potom stiskněte tlačítko [31].
- Stisknutím tlačítek [▲][▼] nebo otočením voliče [0] vyberte položku [Ruční] a potom stiskněte tlačítko [31].

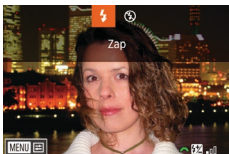

2 Proveďte konfiguraci nastavení.

- Vysuňte blesk, stiskněte tlačítko [▶], ihned vyberte otočením voliče [☀] výkon blesku a potom stiskněte tlačítko [31].
- Po dokončení nastavení se na monitoru zobrazí výkon blesku.
[☀]: Minimum, [☀☀]: Střední, [☀☀☀]: Maximum



- Nastavení výkonu blesku lze provést rovněž zobrazením nabídky MENU (31) a výběrem karty [5] a možnosti ► [Řízení blesku] ► [Výkon blesku].
- Obrazovku [Řízení blesku] (31) lze zobrazit rovněž následujícím způsobem.
 - Stiskněte a přidržíte tlačítko [▶] na dobu minimálně jedné sekundy.
 - Pokud je vysunutý blesk, stiskněte tlačítko [▶] a ihned poté stiskněte tlačítko [MENU].

Záznam filmů s určeným nastavením rychlosti závěrky a clonového čísla

► **Statické snímky** ► **Filmy**

Nastavte požadovanou rychlost závěrky, expozici, clonové číslo a citlivost ISO.

Podrobnosti o dostupných nastaveních rychlosti závěrky a clonového čísla viz „Fotoaparát“ (210), podrobnosti o dostupných citlivostech ISO viz „Změna citlivosti ISO“ (79).

1 Přejděte do režimu [P].

- Nastavte volič režimů do polohy [P].
- Stiskněte tlačítko [31], v nabídce vyberte položku [P], a potom vyberte možnost [P] (30).

2 Proveďte konfiguraci nastavení.

- Otočením voliče [☀] nastavte rychlost závěrky.
- Otočením kroužku [f] nastavte clonové číslo.



3 Zahajte záznam.

- Stiskněte tlačítko filmu.
- Nastavení lze upravovat rovněž během záznamu, a to postupem popsáním v kroku 2.



- Některé rychlosti závěrky mohou způsobit u záznamů pod zářivkovým nebo LED osvětlením blikání obrazu na monitoru, které se může zaznamenat.

Před použitím

Základní příručka

Pokročilá příručka

Základy práce s fotoaparátem

Režim Auto / Režim Hybridní Auto

Další režimy fotografování

Režim P

Režimy Tv, Av, M a C

Režim přehrávání

Funkce Wi-Fi

Nabídka nastavení

Příslušenství

Dodatek

Rejstřík





- V režimu [AUTO] můžete rovněž nastavit expozici před zahájením záznamu otáčením voliče kompenzace expozice.
- Pokud je citlivost ISO fixní, zobrazuje se na indikátoru úrovně expozice značka úrovně expozice pro vámi specifikovanou hodnotu v porovnání se standardní úrovní expozice. V případě, že se aktuální expozice odchyluje o více než 3 EV od standardní expozice, zobrazuje se značka úrovně expozice ve formě [◀] nebo [▶].
- Hodnotu citlivosti ISO v režimu [AUTO] můžete zkontrolovat namáčknutím tlačítka spouště do poloviny. Není-li možné dosáhnout standardní expozice s vámi specifikovanými hodnotami rychlosti závěrky a clonového čísla, zobrazí se citlivost ISO oranžově.



- Zaostření lze upravit během záznamu dotykem položky [AF] (pro přepnutí na [MF]) a poté stisknutím tlačítek [▲][▼].

Prizpůsobení ovládacích prvků a zobrazení

Prizpůsobení zobrazených informací

Prizpůsobte obrazovku zobrazovanou při stisknutí tlačítka [INFO] na obrazovce fotografování. Prizpůsobit můžete rovněž zobrazované informace (obsah).

1 Otevřete obrazovku nastavení.

- Na kartě [1] vyberte položku [Nastavení inf. na obraz./přepnutí] nebo [Nast. inf. v hled./přepnutí] v položce [Zobrazení informací ke snímku] a potom stiskněte tlačítko [31].

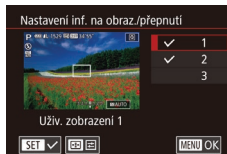

2 Proveďte konfiguraci nastavení.

- Stisknutím tlačítek [▲][▼] nebo otočením voliče [0] vyberte libovolnou obrazovku, kterou nechcete zobrazit, a stisknutím tlačítka [0] odstraňte značku [✓]. Opětovné stisknutí tlačítka [0] přidá značku [✓], což znamená, že je obrazovka vybrána pro zobrazení.
- Chcete-li se vrátit k zobrazení obrazovky nabídky, stiskněte tlačítko [MENU].



- Příklad zobrazení s možnostmi vybranými v kroku 2 je pro názornost uveden vlevo.
- Je třeba vybrat minimálně jednu možnost.

Před použitím

Základní příručka

Pokročilá příručka

Základy práce s fotoaparátem

Režim Auto / Režim Hybridní Auto

Další režimy fotografování

Režim P

Režimy Tv, Av, M a C

Režim přehrávání

Funkce Wi-Fi

Nabídka nastavení

Příslušenství

Dodatek

Rejstřík



Prizpůsobení zobrazených informací

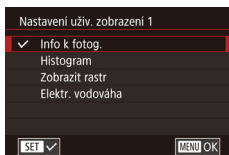

- Podle pokynů v krocích 1 – 2 v části „Prizpůsobení zobrazených informací“ (100) vyberte položku [Uživ. zobrazení 1] nebo [Uživ. zobrazení 2] a potom stiskněte tlačítko [SET].
- Stisknutím tlačítek [▲][▼] nebo otočením voliče [●] vyberte informaci, kterou chcete zobrazit, a potom stiskněte tlačítko [●] pro přidání značky [✓].
- Chcete-li vidět příklad zobrazení, stiskněte tlačítko [MENU] pro návrat na obrazovku [Nastavení inf. na obraz./přepnutí] nebo [Nast. inf. v hled./přepnutí].



- Pro menší mřížku zobrazte kartu [1] ► a položku [Zobrazení informací ke snímku] ► [Zobrazit rastr].

■ Přirazení funkcí k ovladačům

► **Statické snímky** ► **Filmy**

Změna funkce tlačítka spouště, tlačítka [✖], kroužku [f], voliče [☀] a voliče [●], resp. přiřazení běžných funkcí tlačítku filmu nebo tlačítku [■].

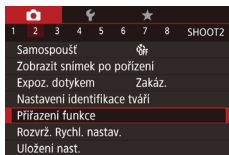

1 Otevřete obrazovku nastavení.

- Stiskněte tlačítko [MENU], vyberte položku [Přirazení funkce] na kartě [1] a potom stiskněte tlačítko [●] (31).



2 Proveďte konfiguraci nastavení.

- Stisknutím tlačítek [▲][▼] nebo otočením voliče [☀][●] vyberte volič nebo tlačítko, kterému chcete přiřadit funkci, a potom stiskněte tlačítko [●].
- V případě přiřazování funkce tlačítku spouště, tlačítku [✖], kroužku [f], voliči [☀] nebo voliči [●] vyberte stisknutím tlačítek [▲][▼] nebo otočením voliče [●] režim fotografování nebo ovládací prvek fotoaparátu, stisknutím tlačítek [◀][▶] vyberte režim fotografování nebo funkci, a potom stiskněte tlačítko [MENU].
- V případě přiřazování tlačítka [■] nebo [■] stiskněte tlačítko [●], vyberte funkci na zobrazené obrazovce (stisknutím tlačítek [▲][▼][◀][▶] nebo otočením voličů [☀][●]) a potom stiskněte tlačítko [●].

Tlačítko spouště nebo tlačítko [✖]	Chcete-li umožnit aktivaci zaostřování stisknutím tlačítka [✖], vyberte nastavení [AE/AF, neblok. AE]. Mějte na paměti, že toto nastavení zakáže normální funkci tlačítka [✖], tj. blokování AE. Rovněž mějte na paměti, že při použití expozice dotykem fotoaparát před expozicí nezaostří.
Kroužek [f], volič [☀] a volič [●]	Přiřazením funkce [M/●] můžete v režimu [M] nastavovat rychlost závěrky voličem [☀] a clonové číslo kroužkem [f].
Tlačítko filmu	Stisknutím tlačítka aktivujete přiřazenou funkci.
Tlačítko [■]	

Před použitím

Základní příručka

Pokročilá příručka

Základy práce s fotoaparátem

Režim Auto / Režim Hybridní Auto

Další režimy fotografování

Režim P

Režimy Tv, Av, M a C

Režim přehrávání

Funkce Wi-Fi

Nabídka nastavení













Příslušenství

Dodatek

Rejstřík





- Chcete-li obnovit výchozí nastavení tlačítka filmu a tlačítka , vyberte možnost  a .
- Ikony označené  indikují, že funkce není dostupná v aktuálním režimu fotografování nebo v aktuálních nastaveních.
- Při použití funkce  nebo  zaznamená každé stisknutí přiřazeného tlačítka data vyvážení bílé (82) a nastavení vyvážení bílé se změní na  nebo .
- Při použití funkce [AF] každé stisknutí přiřazeného tlačítka zaostří, aktivuje blokování zaostření a zobrazí ikonu [AF] na obrazovce.
- Při použití funkce  dojde stisknutím přiřazeného tlačítka k deaktivaci zobrazení na monitoru. Zobrazení obnovíte jednou z následujících operací.
 - Stiskněte libovolné tlačítko kromě tlačítka ON/OFF
 - Uchopte fotoaparát v jiné orientaci
 - Otevřete nebo zavřete monitor
 - Vysuňte nebo zasuňte blesk
- I nadále můžete zaznamenávat filmy v režimu , ,  nebo , a to i když přiřadíte tlačítku filmu určitou funkci.

Prizpůsobení nabídky Rychlé nastavení

► Statické snímky ► Filmy

Zobrazení položek nabídky Rychlé nastavení lze přizpůsobit.





Výběr položek, které budou zahrnuty v nabídce



1 Otevřete obrazovku nastavení.

- Stiskněte tlačítko [MENU], vyberte položku [Rozvrž. Rychl. nastav.] na kartě  a potom stiskněte tlačítko  (31).

2 Vyberete ikony, které budou zahrnuty v nabídce.

- Dotkněte se ikon, které chcete zahrnout do nabídky Rychlé nastavení. Vybrané ikony jsou označeny symbolem .
- Vybrané položky (označené ikonou ) se přidají k zobrazení.
- Položky bez symbolu  lze nakonfigurovat na kartě  na obrazovce nabídky.

3 Dokončete nastavení.

- Stiskněte tlačítko [MENU] a dotkněte se položky [OK].



- V nabídce lze zobrazit až 11 položek.
- Obrazovku v kroku 2 lze zobrazit rovněž přidržním stisknutého tlačítka  při zobrazené nabídce Rychlé nastavení.

Před použitím

Základní příručka

Pokročilá příručka

Základy práce s fotoaparátem

Režim Auto / Režim Hybridní Auto

Další režimy fotografování

Režim P

Režimy Tv, Av, M a C

Režim přehrávání

Funkce Wi-Fi

Nabídka nastavení

Příslušenství

Dodatek

Rejstřík



Změna uspořádání položek nabídky



1 Otevřete obrazovku nastavení.

- Na obrazovce v kroku 2 části „Výběr položek, které budou zahrnuty v nabídce“ (📖 102) stiskněte tlačítko [MENU].
- Přetažením umístěte ikonu do nové pozice.

2 Dokončete nastavení.

- Stiskněte tlačítko [MENU].

Uložení nastavení fotoaparátu

▶ Statické snímky ▶ Filmy

Často používané režimy a přizpůsobené funkce pro fotografování si můžete uložit pro pozdější opakované použití. Chcete-li později zobrazit uložená nastavení, jednoduše otočte voličem režimů do polohy [C]. Tímto způsobem lze uchovat rovněž nastavení, která jsou obvykle vymazána přepnutím režimu fotografování nebo vypnutím fotoaparátu (například nastavení samospoště).

Nastavení, která lze uložit

- Režimy fotografování ([P], [Tv], [Av] a [M])
- Položky nastavované v režimech [P], [Tv], [Av] a [M] (📖 78 – 📖 97)
- Nastavení nabídky fotografování
- Pozice zoomu
- Ručně zaostřené vzdálenosti (📖 85)
- Nastavení Má nabídka (📖 104)

1 Přejděte do režimu fotografování s nastaveními, která chcete uložit, a změňte nastavení fotoaparátu požadovaným způsobem.

2 Provedte konfiguraci nastavení.

- Stiskněte tlačítko [MENU], vyberte položku [Uložení nast.] na kartě [2], a potom stiskněte tlačítko [C].

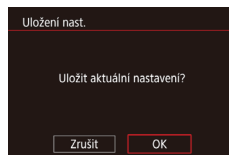
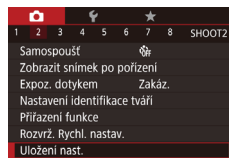

3 Uložte nastavení.

- Stisknutím tlačítek [◀] [▶] nebo otočením voliče [C] vyberte položku [OK] a potom stiskněte tlačítko [C].

Před použitím

Základní příručka

Pokročilá příručka

Základy práce s fotoaparátem

Režim Auto / Režim Hybridní Auto

Další režimy fotografování

Režim P

Režimy Tv, Av, M a C

Režim přehrávání

Funkce Wi-Fi

Nabídka nastavení

Příslušenství

Dodatek

Rejstřík





- Chcete-li upravit uložená nastavení (kromě příslušného režimu fotografování), vyberte položku [C], změňte nastavení a opakujte kroky 2 – 3. Tato podrobná nastavení nejsou aplikována v dalších režimech fotografování.



- Chcete-li vymazat informace uložené v položce [C] a obnovit výchozí nastavení, otočte volič režimů do polohy [C] a vyberte položku [Resetovat vše] (166).

Uložení běžně používaných položek nabídky režimu fotografování (Má nabídka)

► Statické snímky ► Filmy

Na kartě [★1] lze uložit až šest běžně používaných položek nabídky fotografování. Uživatelským přizpůsobením karty [★1] můžete rychle přistupovat k těmto položkám z jediné obrazovky.



1 Otevřete obrazovku nastavení.

- Stiskněte tlačítko [MENU], vyberte položku [Nast. Má nabídka] na kartě [★1] a potom stiskněte tlačítko [OK] (31).

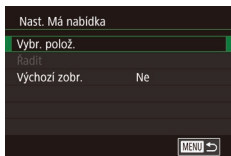

2 Provedte konfiguraci nastavení.

- Stisknutím tlačítek [▲][▼] nebo otočením voliče [OK] vyberte položku [Vybr. polož.] a potom stiskněte tlačítko [OK].
- Stisknutím tlačítek [▲][▼] nebo otočením voliče [OK] vyberte položku nabídky, kterou chcete uložit (maximálně šest položek), a potom stiskněte tlačítko [OK] pro její uložení.
- Zobrazí se ikona [✓].

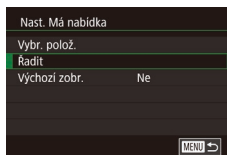

- Chcete-li zrušit ukládání, stiskněte tlačítko [OK]. Ikona [✓] se poté nadále nezobrazuje.
- Stiskněte tlačítko [MENU].

3 Podle potřeby změňte seřazení položek nabídky.

- Stisknutím tlačítek [▲][▼] nebo otočením voliče [OK] vyberte položku [Řadit] a potom stiskněte tlačítko [OK].
- Vyberte položku nabídky, kterou chcete přesunout (stisknutím tlačítek [▲][▼] nebo otočením voliče [OK]), a potom stiskněte tlačítko [OK].
- Stisknutím tlačítek [▲][▼] nebo otočením voliče [OK] změňte pořadí nabídek a potom stiskněte tlačítko [OK].
- Stiskněte tlačítko [MENU].



- Nastavit lze i šedě zobrazené položky v kroku 2, ty se však v závislosti na režimu fotografování nemusí zobrazit.



- Chcete-li aktivovat okamžité zobrazení nabídky Má nabídka stisknutím tlačítka [MENU] v režimu fotografování, nastavte položku [Výchozí zobr.] na [Ano].



- Na obrazovce [Vybr. polož.] určené k uložení či vymazání položek můžete položky vybrat i dotykem.
- Na obrazovce [Řadit] můžete přetažením položek změnit pořadí zobrazení.

Před použitím

Základní příručka

Pokročilá příručka

Základy práce s fotoaparátem

Režim Auto / Režim Hybridní Auto

Další režimy fotografování

Režim P

Režimy Tv, Av, M a C

Režim přehrávání

Funkce Wi-Fi

Nabídka nastavení

Příslušenství

Dodatek

Rejstřík



Režim přehrávání

Zábavné prohlížení, procházení a úpravy snímků mnoha různými způsoby

- Stisknutím tlačítka [▶] přejdete do režimu přehrávání a připravíte fotoaparát na tyto operace.



- Snímky, které byly přejmenovány nebo upraveny pomocí počítače, resp. snímky z jiných fotoaparátů nemusí být možné přehrát nebo upravit.

Prohlížení

▶ Statické snímky ▶ Filmy

Pořízené snímky nebo filmy lze následujícím způsobem prohlížet na monitoru.

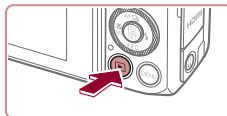

1 Přejděte do režimu přehrávání.

- Stiskněte tlačítko [▶].
- Zobrazí se poslední pořízený snímek.



2 Vyberte snímky.

- Chcete-li zobrazit předcházející snímek, stiskněte tlačítko [◀] nebo otočte voličem [●] proti směru hodinových ručiček. Chcete-li zobrazit další snímek, stiskněte tlačítko [▶] nebo otočte voličem [●] ve směru hodinových ručiček.
- Stisknutím a přidržením tlačítek [◀][▶] se aktivuje rychlé procházení snímků.

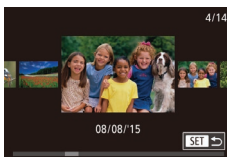

- Chcete-li zobrazit tuto obrazovku (režim Rolování zobrazení), otáčejte rychle voličem [●]. V tomto režimu procházíte snímky otáčením voliče [●].
- Chcete-li se vrátit do režimu zobrazení jednotlivých snímků, stiskněte tlačítko [SET].
- Stisknete-li v režimu Rolování zobrazení tlačítka [▲][▼], můžete procházet snímky seskupené podle data pořízení.

Před použitím

Základní příručka

Pokročilá příručka

Základy práce s fotoaparátem

Režim Auto / Režim Hybridní Auto

Další režimy fotografování

Režim P

Režimy Tv, Av, M a C

Režim přehrávání

Funkce Wi-Fi

Nabídka nastavení

Příslušenství

Dodatek

Rejstřík





- Filmy jsou označeny ikonou [SET ▶]. Chcete-li přehrávat filmy, pokračujte krokem 3.



3 Přehrávejte filmy.

- Chcete-li zahájit přehrávání, zobrazte stisknutím tlačítka [⏪] ovládací panel pro přehrávání filmů, stisknutím tlačítek [▶][⏩] vyberte položku [▶], a potom znovu stiskněte tlačítko [⏪].



4 Nastavte hlasitost.

- Pro úpravu hlasitosti použijte tlačítka [▲][▼].
- Chcete-li nastavit hlasitost v okamžiku, kdy se nadále nezobrazuje indikátor hlasitosti (1), použijte tlačítka [▲][▼].

(1)

5 Pozastavte přehrávání.

- Chcete-li pozastavit nebo obnovit přehrávání, stiskněte tlačítko [⏸].
- Po dokončení přehrávání filmu se zobrazí ikona [SET ▶].



- Chcete-li přepnout z režimu přehrávání do režimu fotografování, namáčkněte tlačítko spouště do poloviny.
- Chcete-li vypnout funkci Rolování zobrazení, vyberte možnost MENU [31] ▶ karta [▶] 5 ▶ [Rolování zobr.] ▶ [Vyp].
- Pokud upřednostňujete při aktivaci režimu přehrávání zobrazení posledního pořízeného snímku, vyberte položku MENU [31] ▶ karta [▶] 5 ▶ [Obnovit] ▶ [Posl. sn.]
- Chcete-li změnit přechod mezi snímky, zobrazte nabídku MENU [31] a potom vyberte požadovaný efekt na kartě [▶] 5 v položce ▶ [Přechod. efekt].

Použití dotykové obrazovky

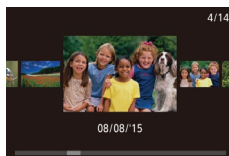
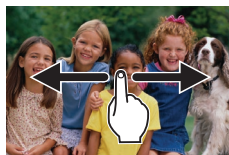

- Chcete-li zobrazit následující snímek, přejeďte prstem po monitoru směrem doleva; chcete-li zobrazit předcházející snímek, přejeďte prstem směrem doprava.

- Chcete-li přejít do režimu Rolování zobrazení, rychle opakovaně přetáhněte prstem vlevo či vpravo.

- Přetažením vlevo či vpravo můžete také procházet snímky v režimu Rolování zobrazení.

- Dotekem středního snímku obnovíte režim zobrazení jednotlivých snímků.

- Chcete-li procházet snímky seskupené podle data pořízení v režimu Rolování zobrazení, rychle přetáhněte prstem směrem nahoru nebo dolů.

- Přehrávání filmu spustíte dotekem položky [⏪] v kroku 2 v části „Prohlížení“ [105].

- Chcete-li nastavit hlasitost během přehrávání filmu, rychle přetáhněte prstem po obrazovce směrem nahoru nebo dolů.

- Chcete-li přehrávání zastavit, dotkněte se monitoru. Zobrazí se obrazovka uvedená vlevo. K dispozici jsou níže uvedené akce.

- Dotekem položky [🔊] zobrazte panel pro ovládání hlasitosti a poté nastavte hlasitost dotekem tlačítek [▲][▼]. Při hlasitosti 0 se zobrazí ikona [🔊].

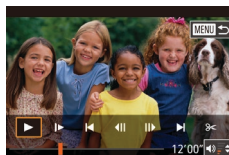

Před použitím

Základní příručka

Pokročilá příručka

Základy práce s fotoaparátem

Režim Auto / Režim Hybridní Auto

Další režimy fotografování

Režim P

Režimy Tv, Av, M a C

Režim přehrávání

Funkce Wi-Fi

Nabídka nastavení

Příslušenství

Dodatek

Rejstřík



- Chcete-li přejít na jiné políčko, dotkněte se posuvníku nebo proveďte přetažení doleva nebo doprava.
- Chcete-li obnovit přehrávání, dotkněte se položky [▶].
- Dotykem položky [MENU] se vrátíte na obrazovku v kroku 2 v části „Prohlížení“ (105).

■ Přepínání režimů zobrazení

► Statické snímky ► Filmy

Stisknutím tlačítka [INFO] lze měnit zobrazované informace nebo informace skrýt. Podrobnosti o zobrazovaných informacích viz „Přehrávání (podrobné informace)“ (192).
Je-li fotoaparát zapnutý, dojde při otevření monitoru k jeho aktivaci. Tím se také deaktivuje hledáček. Obdobně se zavřením monitoru (zobrazovačem směrem k tělu fotoaparátu) vypne monitor a zapne hledáček (20).

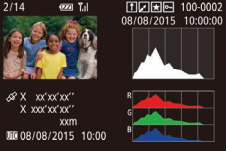
	Bez zobrazených informací
	Stručné informace
	Podrobné informace
	Histogram RGB, zobrazení informací GPS



- Režimy zobrazení nelze přepínat, je-li fotoaparát připojen pomocí Wi-Fi k jiným zařízením než tiskárnám.

Varovná indikace přexpozice (přexponovaná místa)

► Statické snímky ► Filmy

V režimu zobrazení podrobných informací bliká na monitoru indikace míst se ztrátou kresby ve světlech (107).

Před použitím

Základní příručka

Pokročilá příručka

Základy práce
s fotoaparátem

Režim Auto /
Režim Hybridní Auto

Další režimy fotografování

Režim P

Režimy Tv, Av, M a C

Režim přehrávání

Funkce Wi-Fi

Nabídka nastavení

Příslušenství

Dodatek

Rejstřík



Histogram

► **Statické snímky** ► **Filmy**

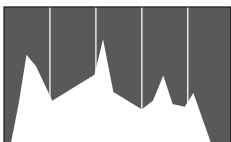

- Zobrazení podrobných informací zahrnuje graf (📖107), který představuje histogram znázorňující rozložení jasů na snímku. Vodorovná osa představuje stupeň jasů a svislá osa zase podíl plochy obrázku na jednotlivých úrovních jasů. Pomocí histogramu lze kontrolovat správnost expozice.
- Histogram lze zobrazit i během fotografování (📖100, 📖191).

Histogram RGB, zobrazení informací GPS

► **Statické snímky** ► **Filmy**

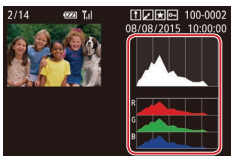

- Histogram RGB zobrazuje rozložení červených, zelených a modrých barevných tónů ve snímku. Vodorovná osa představuje jas červených, zelených nebo modrých barevných tónů a svislá osa zase podíl plochy obrázku na jednotlivých úrovních jasů. Zobrazením histogramu lze zkontrolovat barevné vlastnosti snímku.

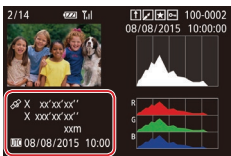

- Pomocí telefonu Smartphone připojeného k fotoaparátu prostřednictvím Wi-Fi můžete ke snímekům ve fotoaparátu přidat geografické značky a doplnit tak údaje, jako je například zeměpisná šířka, zeměpisná délka a nadmořská výška (📖155). Tyto informace můžete kontrolovat v režimu zobrazení informací GPS.
- Zobrazený obsah (shora dolů): zeměpisná šířka, zeměpisná délka, nadmořská výška a čas UTC (datum a čas pořizení).



- U položek, které nejsou v telefonu Smartphone k dispozici, nebo u položek, jež nebyly zaznamenány správně, se zobrazí namísto numerických hodnot symbol [---].



- UTC: zkratka výrazu Coordinated Universal Time; tento čas v podstatě odpovídá greenwickskému času
- Zobrazení informací GPS není k dispozici u snímků, v nichž tyto údaje chybí.



- Přetažením spodní poloviny obrazovky nahoru nebo dolů v zobrazení podrobných informací můžete také přepnout mezi histogramem RGB (pouze statické snímky) a zobrazením informací GPS.

Zobrazení krátkých filmů zaznamenaných v režimu Kreativní snímek (Filmy Kreativní snímek)

► **Statické snímky** ► **Filmy**

Přehrávání filmů Kreativní snímek zaznamenaných v režimu [📷] (📖58).

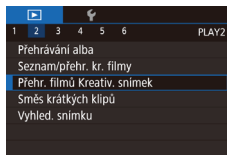

1 Vyberte film.

- Stiskněte tlačítko [MENU] a vyberte položku [Přehr. filmů Kreativ. snímek] na kartě [📷2] (📖31).

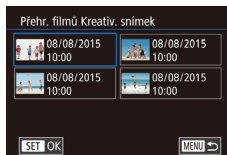

2 Přehrajte film.

- Vyberte film, který chcete přehrát, a stiskněte tlačítko [🔍].

Před použitím

Základní příručka

Pokročilá příručka

Základy práce s fotoaparátem

Režim Auto / Režim Hybridní Auto

Další režimy fotografování

Režim P

Režimy Tv, Av, M a C

Režim přehrávání

Funkce Wi-Fi

Nabídka nastavení

Příslušenství

Dodatek

Rejstřík



Prohlížení filmů vytvořených při pořizování statických snímků (Krátký film)

▶ Statické snímky ▶ Filmy

Krátké filmy zaznamenané automaticky v režimu [INFO] (107) v den pořízení statických snímků lze přehrávat následovně.



1 Vyberte snímek.

- Statické snímky pořízené v režimu [INFO] jsou označeny ikonou [INFO].
- Vyberte statický snímek označený ikonou [INFO] a stiskněte tlačítko [INFO].



2 Přehrajte krátký film.

- Stisknutím tlačítek [▲][▼] vyberte položku [INFO] a potom stiskněte tlačítko [INFO].
- Přehraje se (od začátku) film zaznamenaný automaticky ze statických snímků pořízených ve stejný den.



- Při použití fotoaparátu s vypnutým zobrazováním informací (107) se po krátké prodávě přestane zobrazovat ikona [INFO].

Prohlížení podle data

Krátké filmy lze prohlížet podle data.

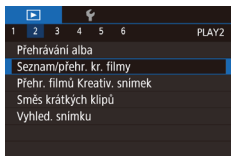

- Stiskněte tlačítko [MENU], vyberte položku [Seznam/přehr. kr. filmy] na kartě [INFO] a potom se dotkněte data (131).

Ověření osob detekovaných identifikací tváře

▶ Statické snímky ▶ Filmy

Přepnete-li fotoaparát do režimu zobrazení stručných informací (107), zobrazí se jména až pěti detekovaných osob, jež jsou zaregistrovány pro funkci identifikace tváří (46).



- Několikrát stiskněte tlačítko [INFO], dokud se neaktivuje zobrazení stručných informací, a potom vyberte snímek stisknutím tlačítek [◀][▶] nebo otočením voliče [INFO].
- U detekovaných osob se zobrazí jména.



- Pokud nechcete, aby se zobrazovala jména osob na snímcích pořízených funkcí identifikace tváře, vyberte možnost MENU (131) ▶ karta [INFO] ▶ [Identifikace tváře] ▶ [Zobrazení jména] ▶ [Vyp].

Před použitím

Základní příručka

Pokročilá příručka

Základy práce s fotoaparátem

Režim Auto / Režim Hybridní Auto

Další režimy fotografování

Režim P

Režimy Tv, Av, M a C

Režim přehrávání

Funkce Wi-Fi

Nabídka nastavení

Příslušenství

Dodatek

Rejstřík



Procházení a filtrování snímků

Procházení snímků ve formě indexu

► Statické snímky ► Filmy

Zobrazení více snímků ve formě indexu umožňuje rychlé vyhledání požadovaného snímku.

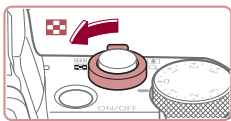

1 Zobrazte snímky v podobě indexu.

- Posunutím páčky zoomu směrem k symbolu zobrazíte snímky v podobě indexu. Dalším posunutím páčky zvýšíte počet zobrazených snímků.
- Chcete-li zobrazit méně snímků, posuňte páčku zoomu směrem k symbolu . Při každém posunutí páčky se počet snímků snižuje.



2 Vyberte snímek.

- Mezi snímky lze procházet otáčením voliče .
- Stisknutím tlačítek vyberte snímek.
- Kolem vybraného snímku se zobrazí oranžový rámeček.
- Chcete-li zobrazit vybraný snímek v zobrazení jednotlivých snímků, stiskněte tlačítko .



- Chcete-li deaktivovat efekt zobrazení ve 3D (zobrazuje se, když přidržíte stisknutá tlačítka nebo rychle otočíte voličem , vyberte možnost MENU (31) ► karta ► [Efekt indexu] ► [Vyp].

Použití dotykové obrazovky



- Stažením prstů k sobě přejdete od zobrazení jednotlivých snímků k zobrazení indexu.



- Chcete-li zobrazit více miniatur na obrazovce, opětovně stáhněte prsty k sobě.
- Přetažením obrazovky směrem nahoru nebo dolů posunete zobrazené snímky.
- Chcete-li na obrazovce zobrazit méně miniatur, roztáhněte prsty od sebe.
- Dotykem vyberete snímek a opětovným dotykem jej zobrazíte v režimu zobrazení jednotlivých snímků.

Vyhledání snímků na základě zadaných podmínek

► Statické snímky ► Filmy

Umožňuje rychle vyhledávat snímky na plné paměťové kartě filtrováním zobrazení snímků na základě zadaných podmínek. U sad filtrovaných snímků lze také nastavit ochranu (115) nebo lze všechny tyto snímky současně vymazat (118).

Oblíbené	Zobrazí se snímky označené jako oblíbené (121).
Datum fot.	Zobrazí se snímky pořízené k vybranému datu.
Lidé	Zobrazí se snímky s rozpoznávanými tvářemi.
Snímek/film	Zobrazí se statické snímky, filmy a filmy pořízené v režimu (37).
Jméno	Zobrazí se snímky zaregistrované osoby (46).

Před použitím

Základní příručka

Pokročilá příručka

Základy práce s fotoaparátem

Režim Auto / Režim Hybridní Auto

Další režimy fotografování

Režim P

Režimy Tv, Av, M a C

Režim přehrávání

Funkce Wi-Fi

Nabídka nastavení

Příslušenství

Dodatek

Rejstřík





1 Vyberte první podmínku.

- V režimu zobrazení jednotlivých snímků stiskněte tlačítko [INFO], vyberte v nabídce položku [INFO] a vyberte podmínku.
- Jestliže vyberete možnost [★] nebo [INFO], můžete stisknutím tlačítek [◀][▶] nebo otočením voliče [INFO] prohlížet pouze výběr snímků splňujících tuto podmínku. Chcete-li provést nějakou akci hromadně se všemi vybranými snímky, stiskněte tlačítko [INFO] a přejděte ke kroku 3.

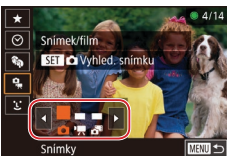

2 Vyberte druhou podmínku a zobrazte filtrované snímky.

- Pokud jste vybrali možnost [INFO] nebo [INFO] jako první podmínku, vyberte druhou stisknutím tlačítek [◀][▶], a potom zobrazte otočením voliče [INFO] pouze odpovídající snímky.
- Chcete-li přepnout do filtrovaného zobrazení snímků, stiskněte tlačítko [INFO] a přejděte ke kroku 3.
- Pokud jste vybrali možnost [INFO] jako první podmínku, stiskněte tlačítko [INFO] a stisknutím tlačítek [▲][▼][◀][▶] na další obrazovce vyberte osobu.



3 Prohlédněte si filtrované snímky.

- Snímky vyhovující vašim podmínkám se zobrazí ve žlutých rámečcích. Chcete-li zobrazit pouze tyto snímky, stiskněte tlačítko [◀][▶] nebo otočte voličem [INFO].
- Chcete-li zrušit filtrované zobrazení, stiskněte tlačítko [INFO], v nabídce vyberte položku [INFO] a potom znovu stiskněte tlačítko [INFO].



- Pokud fotoaparát nenajde žádné snímky odpovídající některým podmínkám, nebudou tyto podmínky nadále k dispozici.



- Chcete-li skrýt nebo zobrazit další informace, stiskněte v kroku 3 tlačítko [INFO].
- Mezi možnosti zobrazení nalezených snímků (v kroku 3) patří „Procházení snímků ve formě indexu“ (INFO), „Zvětšování snímků“ (INFO) a „Prohlášení prezentací“ (INFO). Operace se snímky můžete aplikovat rovněž na všechny nalezené snímky výběrem možnosti [Chránit vš. snímky hledání] v části „Ochrana snímků“ (INFO) nebo [Vyb. všechny vyhl. sním.] v části „Vymazání více snímků současně“ (INFO), „Přidávání snímků na seznam tisků (DPOF)“ (INFO) nebo „Přidání snímků do fotoalba“ (INFO).
- Pokud snímky upravíte a uložíte jako nové (INFO – INFO), zobrazí se zpráva a nalezené snímky se nadále nezobrazují.



- Parametry vyhledávání můžete nastavit rovněž dotykem na obrazovce v krocích 1 a 2.
- Jakmile vyberete podmínky, můžete opětovným dotykem v místě dané podmínky zobrazit snímky, jež vyhovují příslušným podmínkám.

Skok mezi snímky pomocí předního ovladače

► Statické snímky ► Filmy

Pomocí předního ovladače rychle vyhledáte snímky a přeskočíte k požadovaným snímkům pomocí filtrování zobrazených snímků podle vámi zadaných požadavků.

★ Skok Oblíbené	Zobrazí se snímky označené jako oblíbené (INFO).
📅 Skok datum fot.	Přeskočí na první snímek v každé skupině snímků pořízených ve stejný den.
1 Jeden snímek	Přeskočí o 1 snímek.
10 Skok 10 snímků	Přeskočí o 10 snímků najednou.
100 Skok 100 snímků	Přeskočí o 100 snímků najednou.

Před použitím

Základní příručka

Pokročilá příručka

Základy práce s fotoaparátem

Režim Auto / Režim Hybridní Auto

Další režimy fotografování

Režim P

Režimy Tv, Av, M a C

Režim přehrávání

Funkce Wi-Fi

Nabídka nastavení

Příslušenství

Dodatek

Rejstřík





1 Vyberte podmínku vyhledávání.

- V režimu zobrazení jednotlivých snímků lze vybrat podmínku (resp. metodu skoku) otáčením voliče [☀️] a následným bezprostředním stisknutím tlačítek [▲][▼].

2 Zobrazte snímky odpovídající zadaným podmínkám, resp. skočte o zadaný počet snímků.

- Otočením voliče [☀️] zobrazíte pouze snímky odpovídající podmínce nebo přeskočíte o zadaný počet snímků vpřed nebo zpět.

Použití dotykové obrazovky



- Přetažením dvěma prsty vlevo či vpravo můžete také přeskočit k předcházejícímu nebo dalšímu snímku metodou skoku vybranou v kroku 1 v části „Skok mezi snímky pomocí předního ovladače“ (111).

Zobrazení jednotlivých snímků ve skupině

► Statické snímky ► Filmy

Snímky pořízené v řadě (44), snímky pořízené v režimu [📷] (58) a jednotlivé statické snímky uložené jako zdrojová data v režimu [📷] (70) se seskupí a zobrazí se vždy pouze první snímek skupiny. Snímky však lze prohlížet rovněž jednotlivě.



1 Vyberte seskupený snímek.

- Stisknutím tlačítek [◀][▶] nebo otočením voliče [🔍] vyberte snímek označený ikonou [SET 📷].



2 Vyberte položku [📷].

- Stisknete tlačítko [🔍] a v nabídce vyberte položku [📷] (30).



3 Zobrazte jednotlivé snímky z určité skupiny.

- Stisknutím tlačítek [◀][▶] nebo otáčením voliče [🔍] lze zobrazit pouze snímky z dané skupiny.
- Chcete-li skupinové přehrávání zrušit, stisknete tlačítko [🔍], v nabídce vyberte položku [📷], a potom znovu stisknete tlačítko [🔍] (30).



- Během skupinového přehrávání (krok 3) lze také rychle procházet snímky „Procházení snímků ve formě indexu“ (110) a zvětšovat je „Zvětšování snímků“ (114). Prováděné akce můžete aplikovat na všechny snímky ve skupině současně, výběrem [Chránit vs. snímky skupiny] v části „Ochrana snímků“ (115), [Všechny sn. ve skup.] v části „Vymazání více snímků současně“ (118), [Vybrat všechny ve skupině] v části „Přidávání snímků na seznam tisků (DPOF)“ (182) nebo [Vybrat všechny sním.] v části „Přidání snímků do fotoalba“ (184).
- Chcete-li zrušit seskupení snímků, a prohlížet snímky jako jednotlivé statické snímky, vyberte možnost MENU (31) ► karta [▶] 5 ► [Skupiny snímků] ► [Vyp] (31). U seskupených snímků však nelze během přehrávání jednotlivých snímků zrušit seskupení.
- V režimu [📷] se současně zobrazení po kroku 2 v části „Automatická aplikace efektů (Kreativní snímek)“ (58) zobrazí pouze bezprostředně po expozici.

Před použitím

Základní příručka

Pokročilá příručka

Základy práce s fotoaparátem

Režim Auto / Režim Hybridní Auto

Další režimy fotografování

Režim P

Režimy Tv, Av, M a C

Režim přehrávání

Funkce Wi-Fi

Nabídka nastavení

Příslušenství

Dodatek

Rejstřík



Úprava informací pro funkci Identifikace tváře

Všimnete-li si během přehrávání nesprávného jména, můžete jméno změnit nebo vymazat.

Nelze však přidat jména osob, jež se nedetekují prostřednictvím identifikace tváře (jména se nezobrazují), a osob, jejichž jména jste vymazali.

Změna jmen

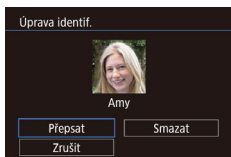
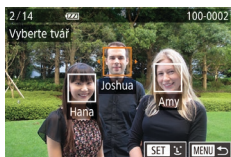
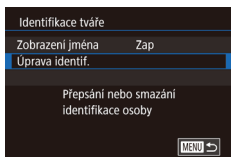

1 Otevřete obrazovku nastavení.

- Stisknete tlačítko [MENU] a na kartě [▶]3) vyberte položku [Identifikace tváře] (📖31).
- Stisknutím tlačítek [▲][▼] nebo otočením voliče [🔍] vyberte položku [Úprava identif.] a potom stisknete tlačítko [🔗].

2 Vyberte snímek.

- Postupem uvedeným v části „Ověření osob detekovaných identifikací tváře“ (📖109) vyberte snímek a stisknete tlačítko [🔗].
- Kolem vybrané tváře se zobrazí oranžový rámeček. Pokud se na snímku zobrazí více jmen, vyberte stisknutím tlačítek [◀][▶] nebo otočením voliče [🔍] jméno, které chcete změnit, a potom stisknete tlačítko [🔗].

3 Vyberte možnost pro úpravu.

- Stisknutím tlačítek [▲][▼][◀][▶] nebo otočením voliče [🔍] vyberte možnost [Přepsat] a potom stisknete tlačítko [🔗].

4 Vyberte jméno osoby pro přepsání.

- Postupem uvedeným v kroku 2 v části „Přepsání a přidání informací o tváři“ (📖49) vyberte jméno osoby pro přepsání.



- Obrazovku [Úprava identif.] můžete zobrazit také dotykem snímku na obrazovce v kroku 2, dotykem položky [SET] zobrazí oranžový rámeček a poté se dotknout tváře osoby, jejíž jméno chcete přepsat.
- Dotykem položek v kroku 3 můžete rovněž vybrat možnosti pro úpravu.

Vymazání jmen

- Na obrazovce zobrazené v kroku 3 v části „Změna jmen“ (📖113) vyberte možnost [Smazat] a stisknete tlačítko [🔗].
- Po zobrazení zprávy [Smazat?] vyberte stisknutím tlačítek [◀][▶] nebo otočením voliče [🔍] možnost [OK] a potom stisknete tlačítko [🔗].

Před použitím

Základní příručka

Pokročilá příručka

Základy práce s fotoaparátem

Režim Auto / Režim Hybridní Auto

Další režimy fotografování

Režim P

Režimy Tv, Av, M a C

Režim přehrávání

Funkce Wi-Fi

Nabídka nastavení

Příslušenství

Dodatek

Rejstřík



Možnosti prohlížení snímků

Zvětšování snímků

► Statické snímky ► Filmy

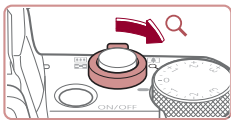

(1)

1 Zvětšete snímek.

- Posunutím páčky zoomu směrem k symbolu [Q] lze snímek přiblížit a zvětšit. Snímky lze přidržetím páčky zoomu přiblížit asi 10x.
- Pro informaci se zobrazí přibližná pozice zobrazené oblasti (1).
- Chcete-li snímek zmenšit, pohněte páčkou zoomu směrem k symbolu [Q]. Přidržením tlačítka se lze vrátit do režimu zobrazení jednotlivých snímků.

2 Podle potřeby posunujte oblast zobrazení a přepínejte mezi snímky.

- Chcete-li přesunout oblast zobrazení, použijte tlačítka [▲][▼][◀][▶].
- Chcete-li z přiblíženého snímku přepnout na jiný snímek, otočte voličem [◂].



- Ze zvětšeného snímku se lze do režimu zobrazení jednotlivých snímků vrátit stisknutím tlačítka [MENU].
- Při zobrazení ikony [SET] můžete zkontrolovat pozici zaostření stisknutím tlačítka [F] (Kontrola zaostření). Je-li zaostřeno více pozic, přepnete opakovaným stisknutím tlačítka [F] na ostatní pozice.

Použití dotykové obrazovky



- Snímky zvětšíte roztáhnutím prstů od sebe.
- Opakováním této akce lze snímky zvětšit až 10x.
- Chcete-li přesunout oblast zobrazení, přetáhněte ji na monitoru.
- Stáhnutím prstů k sobě snímky zmenšíte.
- Dotykem položky [MENU] obnovíte režim zobrazení jednotlivých snímků.

Prohlížení prezentací

► Statické snímky ► Filmy

Podle následujícího návodu lze automaticky přehrávat snímky na paměťové kartě.

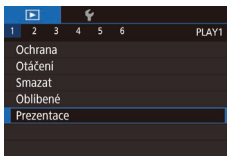

- Stiskněte tlačítko [MENU] a na kartě [1] vyberte položku [Prezentace] (31).
- Stisknutím tlačítek [▲][▼] nebo otočením voliče [◂] vyberte položku [Start] a potom stiskněte tlačítko [F].
- Zobrazí se zpráva [Načítání snímku] a po několika sekundách se spustí prezentace.
- Prezentaci ukončíte stisknutím tlačítka [MENU].



- Během prezentací nepracují funkce úspory energie fotoaparátu (27).

Před použitím

Základní příručka

Pokročilá příručka

Základy práce s fotoaparátem

Režim Auto / Režim Hybridní Auto

Další režimy fotografování

Režim P

Režimy Tv, Av, M a C

Režim přehrávání

Funkce Wi-Fi

Nabídka nastavení

Příslušenství

Dodatek

Rejstřík





- Chcete-li pozastavit nebo obnovit přehrávání prezentace, stiskněte tlačítko [⏸].
- Během přehrávání lze stisknutím tlačítek [◀][▶] nebo otáčením voliče [🌀] přepínat na jiné snímky. Chcete-li rychle přecházet na následující či předchozí snímky, přidržte stisknutá tlačítka [◀][▶].
- Na obrazovce zobrazené výběrem položky [Nastavit] a tisknutím tlačítka [🔧] [📖31] můžete zkonfigurovat opakování prezentací, dobu zobrazení jednotlivých snímků a přechod mezi snímky.



- Prezentaci lze zastavit rovněž dotykem obrazovky.

Ochrana snímků

▶ **Statické snímky** ▶ **Filmy**

Důležité snímky lze chránit proti náhodnému vymazání [📖118].



- Stiskněte tlačítko [🔧], vyberte položku [O] v nabídce a potom vyberte položku [O] (stisknutím tlačítek [◀][▶] nebo otočením voliče [🌀]). Zobrazí se ikona [🔒].
- Chcete-li zrušit ochranu, vyberte možnost [OFF]. Ikona [🔒] se poté nadále nezobrazuje.



- V případě formátování paměťové karty budou vymazány i chráněné snímky uložené na dané kartě [📖160].



- Chráněné snímky nelze vymazat pomocí funkce mazání ve fotoaparátu. Chcete-li snímky vymazat tímto způsobem, nejprve zrušte funkci ochrany snímků.

Použití nabídky

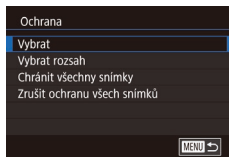

1 Otevřete obrazovku nastavení.

- Stiskněte tlačítko [MENU] a na kartě [▶1] vyberte možnost [Ochrana] [📖31].

2 Zvolte metodu výběru snímků.

- Vyberte požadovanou možnost [📖31].
- Chcete-li se vrátit k zobrazení obrazovky nabídky, stiskněte tlačítko [MENU].

Před použitím

Základní příručka

Pokročilá příručka

Základy práce
s fotoaparátem

Režim Auto /
Režim Hybridní Auto

Další režimy fotografování

Režim P

Režimy Tv, Av, M a C

Režim přehrávání

Funkce Wi-Fi

Nabídka nastavení

Příslušenství

Dodatek

Rejstřík



Výběr jednotlivých snímků

1 Vyberte položku [Vybrat].

- Postupem uvedeným v části „Použití nabídky“ (📖 115) vyberte možnost [Vybrat] a potom stiskněte tlačítko [SET].



2 Vyberte snímek.

- Stisknutím tlačítek [◀][▶] nebo otočením voliče [DIAL] vyberte snímek a potom stiskněte tlačítko [SET]. Zobrazí se ikona [OK].
- Chcete-li zrušit výběr, stiskněte znovu tlačítko [SET]. Ikona [OK] se poté nadále nezobrazuje.
- Chcete-li vybrat více snímků, opakujte výše uvedený postup.

3 Nastavte ochranu snímku.

- Stiskněte tlačítko [MENU]. Zobrazí se potvrdující zpráva.
- Stisknutím tlačítek [◀][▶] nebo otočením voliče [DIAL] vyberte položku [OK] a potom stiskněte tlačítko [SET].

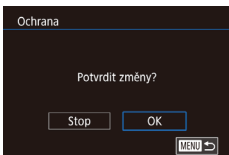

- Pokud před dokončením procesu nastavení popsaného v kroku 3 přepnete do režimu fotografování nebo vypnete fotoaparát, nastavení ochrany snímků se neuskuteční.



- Snímky můžete vybrat nebo vymazat rovněž dotykem obrazovky v kroku 2. Obrazovku pro potvrzení zobrazíte dotykem položky [MENU].
- Ochranu snímků můžete nastavit rovněž dotykem možnosti [OK] na obrazovce v kroku 3.

Výběr rozsahu

1 Vyberte položku [Vybrat rozsah].

- Postupem uvedeným v části „Použití nabídky“ (📖 115) vyberte možnost [Vybrat rozsah] a potom stiskněte tlačítko [SET].

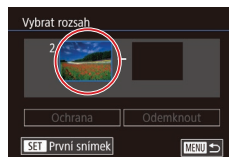

2 Vyberte počáteční snímek.

- Stiskněte tlačítko [SET].

- Stisknutím tlačítek [◀][▶] nebo otočením voliče [DIAL] vyberte snímek a potom stiskněte tlačítko [SET].

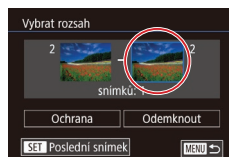

3 Vyberte koncový snímek.

- Stisknutím tlačítka [▶] vyberte položku [Poslední snímek] a potom stiskněte tlačítko [SET].

- Stisknutím tlačítek [◀][▶] nebo otočením voliče [DIAL] vyberte snímek a potom stiskněte tlačítko [SET].
- Snímky předcházející prvnímu snímku nelze vybrat jako poslední snímek.

Před použitím

Základní příručka

Pokročilá příručka

Základy práce s fotoaparátem

Režim Auto / Režim Hybridní Auto

Další režimy fotografování

Režim P

Režimy Tv, Av, M a C

Režim přehrávání

Funkce Wi-Fi

Nabídka nastavení

Příslušenství

Dodatek

Rejstřík





4 Nastavte ochranu snímků.

- Stisknutím tlačítka [▼] vyberte možnost [Ochrana] a stiskněte tlačítko [OK].



- První nebo poslední snímek lze vybrat rovněž otáčením voliče [OK] při zobrazení horní obrazovky v krocích 2 a 3.
- Chcete-li zrušit ochranu skupiny snímků, v kroku 4 vyberte možnost [Odemknout].



- Obrazovku pro výběr prvního nebo posledního snímku lze zobrazit také dotykem snímku v horní části obrazovky v krocích 2 a 3.
- Ochranu snímků můžete nastavit rovněž dotykem položky [Ochrana] na obrazovce v kroku 4.

Nastavení ochrany u všech snímků současně

1 Vyberte položku [Chránit všechny snímky].

- Postupem uvedeným v části „Použití nabídky“ (115) vyberte položku [Chránit všechny snímky] a stiskněte tlačítko [OK].

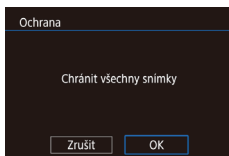

2 Nastavte ochranu snímků.

- Stisknutím tlačítek [◀][▶] nebo otočením voliče [OK] vyberte položku [OK] a potom stiskněte tlačítko [OK].

Odstranění ochrany u všech snímků současně

Ochranu lze odstranit rovněž ze všech snímků současně. Chcete-li zrušit ochranu snímků, vyberte možnost [Zrušit ochranu všech snímků] v kroku 1 v části „Nastavení ochrany u všech snímků současně“ a potom dokončete krok 2.

Před použitím

Základní příručka

Pokročilá příručka

Základy práce
s fotoaparátem

Režim Auto /
Režim Hybridní Auto

Další režimy fotografování

Režim P

Režimy Tv, Av, M a C

Režim přehrávání

Funkce Wi-Fi

Nabídka nastavení

Příslušenství

Dodatek

Rejstřík



Mazání snímků

► **Statické snímky** ► **Filmy**

Nepotřebné snímky můžete jednotlivě vybírat a vymazat. Při mazání snímků buďte opatrní, vymazané snímky již nelze obnovit. Chráněné snímky (📖 115) však nelze vymazat.

1 Vyberte snímek, který chcete vymazat.

- Stisknutím tlačítek [◀][▶] nebo otočením voliče [🔍] vyberte snímek.



2 Vymažte snímek.

- Stiskněte tlačítko [🗑️].
- Po zobrazení zprávy [Smazat?] vyberte stisknutím tlačítek [◀][▶] nebo otočením voliče [🔍] položku [Smazat] a potom stiskněte tlačítko [📁].
- Aktuální snímek se vymaže.
- Chcete-li zrušit mazání, vyberte stisknutím tlačítek [◀][▶] nebo otočením voliče [🔍] položku [Zrušit] a potom stiskněte tlačítko [📁].



- V případě snímků pořízených současně ve formátech RAW a JPEG dostanete stisknutím tlačítka [🗑️] během zobrazení snímků na výběr možnosti [Smazat RAW], [Smazat JPEG] a [Smazat RAW+JPEG].



- Aktuální snímek můžete také vymazat dotykem položky [Smazat] na obrazovce v kroku 2.
- Snímky lze vymazat rovněž pomocí akcí ovládaných dotykem (📖 122).

Vymazání více snímků současně

Fotoaparát umožňuje rovněž vybrat více snímků a tyto snímky vymazat současně. Při mazání snímků buďte opatrní, vymazané snímky již nelze obnovit. Chráněné snímky (📖 115) však nelze vymazat.

Volba metody výběru snímků

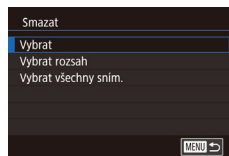

1 Otevřete obrazovku nastavení.

- Stiskněte tlačítko [MENU] a na kartě [1] vyberte možnost [Smazat] (📖 31).

2 Zvolte metodu výběru snímků.

- Stisknutím tlačítek [▲][▼] nebo otočením voliče [🔍] vyberte metodu výběru snímků a potom stiskněte tlačítko [📁].
- Chcete-li se vrátit k zobrazení obrazovky nabídky, stiskněte tlačítko [MENU].

Před použitím

Základní příručka

Pokročilá příručka

Základy práce s fotoaparátem

Režim Auto / Režim Hybridní Auto

Další režimy fotografování

Režim P

Režimy Tv, Av, M a C

Režim přehrávání

Funkce Wi-Fi

Nabídka nastavení

Příslušenství

Dodatek

Rejstřík



Výběr jednotlivých snímků

1 Vyberte položku [Vybrat].

- Postupem uvedeným v části „Volba metody výběru snímků“ (118) vyberte položku [Vybrat] a potom stiskněte tlačítko [OK].



2 Vyberte snímek.

- Po výběru snímku v kroku 2 v části „Výběr jednotlivých snímků“ (116) se zobrazí ikona [✓].
- Chcete-li zrušit výběr, stiskněte znovu tlačítko [OK]. Ikona [✓] se poté nadále nezobrazuje.
- Chcete-li vybrat více snímků, opakujte výše uvedený postup.

3 Vymažte snímky.

- Stiskněte tlačítko [MENU]. Zobrazí se potvrzující zpráva.
- Stisknutím tlačítek [◀][▶] nebo otočením voliče [OK] vyberte položku [OK] a potom stiskněte tlačítko [OK].

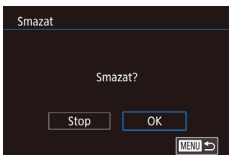

- Výběrem snímku pořízeného současně ve formátech RAW a JPEG se smažou obě verze snímku.

Výběr rozsahu

1 Vyberte položku [Vybrat rozsah].

- Postupem uvedeným v části „Volba metody výběru snímků“ (118) vyberte možnost [Vybrat rozsah] a potom stiskněte tlačítko [OK].

2 Vyberte snímky.

- Snímky vyberte podle pokynů v krocích 2 – 3 v části „Výběr rozsahu“ (116).

3 Vymažte snímky.

- Stisknutím tlačítka [▼] vyberte možnost [Smazat] a potom stiskněte tlačítko [OK].

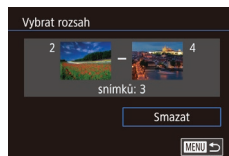

Označení všech snímků současně

1 Vyberte položku [Vybrat všechny sním.].

- Postupem uvedeným v části „Volba metody výběru snímků“ (118) vyberte položku [Vybrat všechny sním.] a stiskněte tlačítko [OK].

2 Vymažte snímky.

- Stisknutím tlačítek [◀][▶] nebo otočením voliče [OK] vyberte položku [OK] a potom stiskněte tlačítko [OK].

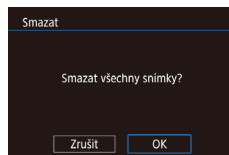

Před použitím

Základní příručka

Pokročilá příručka

Základy práce s fotoaparátem

Režim Auto / Režim Hybridní Auto

Další režimy fotografování

Režim P

Režimy Tv, Av, M a C

Režim přehrávání

Funkce Wi-Fi

Nabídka nastavení

Příslušenství

Dodatek

Rejstřík



Otáčení snímků

► **Statické snímky** ► **Filmy**

Podle následujícího návodu můžete měnit orientaci snímků a ukládat je.

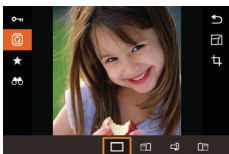

1 Vyberte položku [Otačení].

- Stiskněte tlačítko [Otačení] a v nabídce vyberte položku [Otačení] (📖30).

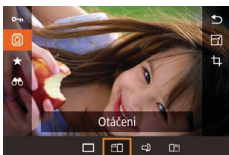

2 Otočte snímek.

- V závislosti na požadovaném směru otočení stiskněte tlačítko [◀] nebo [▶]. Při každém stisknutí tlačítka se snímek otočí o 90°. Nastavení dokončete stisknutím tlačítka [SET].



- Snímky nelze otáčet, je-li možnost [Autootáčení] nastavena na [Vyp] (📖120).

Použití nabídky

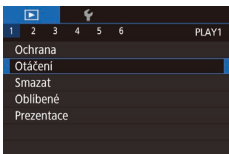

1 Vyberte položku [Otačení].

- Stiskněte tlačítko [MENU] a na kartě [▶] 1 vyberte položku [Otačení] (📖31).

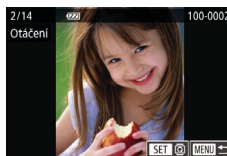

2 Otočte snímek.

- Stisknutím tlačítek [◀][▶] nebo otočením voliče [◂] vyberte snímek.
- Při každém stisknutí tlačítka [◂] se snímek otočí o 90°.
- Chcete-li se vrátit k zobrazení obrazovky nabídky, stiskněte tlačítko [MENU].



- Na obrazovce v kroku 2 můžete dotykem položky [SET] otočit snímky nebo se dotykem položky [MENU] vrátit na obrazovku nabídky.

Vypnutí automatického otáčení

Tento postup slouží k vypnutí funkce automatického otáčení snímků, která otáčí snímky na základě aktuální orientace fotoaparátu.

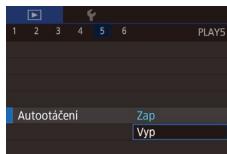

- Stiskněte tlačítko [MENU], na kartě [▶] 5 vyberte položku [Autootáčení], a potom vyberte možnost [Vyp] (📖31).



- Je-li položka [Autootáčení] nastavena na [Vyp], snímky nelze otáčet (📖120). Již otočené snímky se budou zobrazovat v původní orientaci.

Před použitím

Základní příručka

Pokročilá příručka

Základy práce s fotoaparátem

Režim Auto / Režim Hybridní Auto

Další režimy fotografování

Režim P

Režimy Tv, Av, M a C

Režim přehrávání

Funkce Wi-Fi

Nabídka nastavení

Příslušenství

Dodatek

Rejstřík



Označení snímků jako oblíbených

► **Statické snímky** ► **Filmy**

Snímky lze uspořádat za pomoci jejich označení jako oblíbených. Výběrem kategorie při filtrovaném přehrávání lze omezit následující operace na všechny filtrované snímky.

- „Prohlížení“ (📖105), „Prohlížení prezentací“ (📖114), „Ochrana snímků“ (📖115), „Mazání snímků“ (📖118), „Přidávání snímků na seznam tisků (DPOF)“ (📖182), „Přidání snímků do fotoalba“ (📖184)

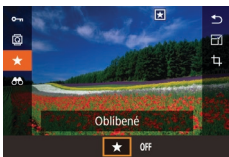

- Stisknete tlačítko [📖] a v nabídce vyberte položku [★] (📖30).
- Chcete-li zrušit označení snímku, tento proces opakujte, vyberte možnost [OFF] a stisknete tlačítko [📖].

Použití nabídky



1 Vyberte položku [Oblíbené].

- Stisknete tlačítko [MENU] a na kartě [1] vyberte položku [Oblíbené] (📖31).

2 Vyberte snímek.

- Stisknutím tlačítek [◀][▶] nebo otočením voliče [📖] vyberte snímek a potom stisknete tlačítko [📖]. Zobrazí se ikona [★].
- Chcete-li zrušit označení snímku, stisknete znovu tlačítko [📖]. Ikona [★] se poté nadále nezobrazuje.
- Chcete-li vybrat více snímků, opakujte výše uvedený postup.

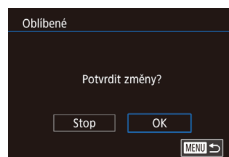

3 Dokončíte nastavení.

- Stisknete tlačítko [MENU]. Zobrazí se potvrzující zpráva.
- Stisknutím tlačítek [◀][▶] nebo otočením voliče [📖] vyberte položku [OK] a potom stisknete tlačítko [📖].



- Pokud před dokončením procesu nastavení popsaného v kroku 3 přepnete do režimu fotografování nebo vypnete fotoaparát, označení snímků jako oblíbených se neuskuteční.



- Označení snímků jako oblíbených usnadňuje jejich přidávání při vytváření alb (📖129).



- Aktuální snímky můžete vybrat nebo vymazat dotykem obrazovky v kroku 2.
- Snímky lze označit jako oblíbené rovněž pomocí akcí ovládaných dotykem (📖122).

Před použitím

Základní příručka

Pokročilá příručka

Základy práce s fotoaparátem

Režim Auto / Režim Hybridní Auto

Další režimy fotografování

Režim P

Režimy Tv, Av, M a C

Režim přehrávání

Funkce Wi-Fi

Nabídka nastavení

Příslušenství

Dodatek

Rejstřík



Praktické ovládání: Akce ovládání dotykem

► Statické snímky ► Filmy

V režimu přehrávání jednotlivých snímků můžete rychle a snadno vyvolat funkce, které jsou přiřazeny ke čtyřem různým dotykovým gestům (akcím ovládání dotykem).

Použití funkcí u akcí ovládání dotykem



- Přetáhněte prst přes monitor, jak je znázorněno na obrázku.
- Funkce přiřazená gestu [↶] je nyní aktivována.

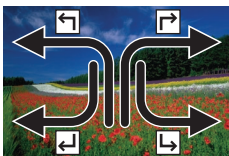

- Podobným způsobem lze přetažením prstu po monitoru aktivovat i funkce přiřazené gestům [↷], [↵] a [↘].
- Funkce přiřazené jednotlivým akcím ovládání dotykem lze přizpůsobit.

Změna funkcí u akcí ovládání dotykem

Nejčastěji používané operace si můžete zjednodušit tím, že k nim přiřadíte vybrané vzory přetažení.

1 Otevřete obrazovku nastavení.

- Stiskněte tlačítko [MENU] a na kartě [6] vyberte položku [Nast. ovl. dotykem] (31).



2 Přiřadte funkci akci ovládané dotykem.

- Stisknutím tlačítek [▲][▼] nebo otočením voliče [0] vyberte metodu přetažení a potom stiskněte tlačítko [0].
- Stisknutím tlačítek [▲][▼] nebo otočením voliče [0] vyberte funkci, kterou chcete přiřadit.

Přiřaditelné funkce

Prezentace	Spuštění prezentace.
Smazat	Vymazání snímku.
Ochrana	Ochrana snímku nebo zrušení ochrany.
Otáčení	Otočení snímku.
Oblíbené	Označení snímků jako oblíbených položek nebo zrušení tohoto označení.
Další oblíbený	Přepnutí na další snímek označený jako oblíbený.
Předchozí oblíbený	Přepnutí na předchozí snímek označený jako oblíbený.
Další datum	Přepnutí na první snímek s dalším datem pořízení.
Předchozí datum	Přepnutí na první snímek s předchozím datem pořízení.
Fotoaparát	
Smartphone	Přejděte na obrazovku připojení Wi-Fi.
Počítač	Podrobnosti k funkcím Wi-Fi viz „Funkce Wi-Fi“ (133).
Tiskárna	
Webová služba	

Před použitím

Základní příručka

Pokročilá příručka

Základy práce s fotoaparátem

Režim Auto / Režim Hybridní Auto

Další režimy fotografování

Režim P

Režimy Tv, Av, M a C

Režim přehrávání

Funkce Wi-Fi

Nabídka nastavení

Příslušenství

Dodatek

Rejstřík



Úpravy statických snímků



- Úpravy snímků (123 – 126) jsou k dispozici jen tehdy, je-li na paměťové kartě dostatek volného místa.



- Obrazovky úprav můžete zobrazit u různých funkcí dotykem snímku po výběru funkce v nabídce.
- Zobrazuje-li se ikona [MENU] na obrazovce úprav, můžete se v případě potřeby namísto stisknutí tlačítka [MENU] dotknout ikony [MENU].
- Zobrazuje-li se ikona [SET] na obrazovce úprav, můžete se v případě potřeby namísto stisknutí tlačítka [SET] dotknout ikony [SET].

Změna velikosti snímků

► Statické snímky ► Filmy

Můžete si uložit kopie snímků s nižším počtem záznamových pixelů.



1 Vyberte velikost snímku.

- Stiskněte tlačítko [MENU], v nabídce vyberte položku [Změnit velikost] a vyberte velikost snímku (30).
- Stiskněte tlačítko [SET].



2 Uložte nový snímek.

- Po zobrazení zprávy [Uložit nový snímek?] vyberte stisknutím tlačítek [◀][▶] nebo otočením voliče [OK] možnost [OK] a potom stiskněte tlačítko [SET].
- Snímek bude uložen jako nový soubor.

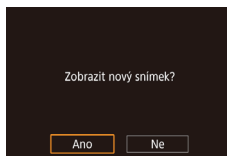

3 Zkontrolujte nový snímek.

- Stisknutím tlačítek [◀][▶] nebo otočením voliče [OK] vyberte možnost [Ano] a potom stiskněte tlačítko [SET].
- Uložený snímek se zobrazí.



- Úpravy nelze provádět u snímků pořízených při nastavení záznamových pixelů [S].
- Snímky ve formátu RAW nelze upravovat.



- Snímky nelze zvětšit pro dosažení většího počtu záznamových pixelů.



- Uložené snímky můžete také zobrazit dotykem možnosti [Ano] na obrazovce v kroku 3.

Použití nabídky

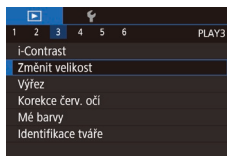

1 Vyberte položku [Změnit velikost].

- Stiskněte tlačítko [MENU] a na kartě [3] vyberte položku [Změnit velikost] (31).

2 Vyberte snímek.

- Stisknutím tlačítek [◀][▶] nebo otočením voliče [OK] vyberte snímek a potom stiskněte tlačítko [SET].

3 Vyberte velikost snímku.

- Stisknutím tlačítek [◀][▶] nebo otočením voliče [OK] vyberte velikost a potom stiskněte tlačítko [SET].

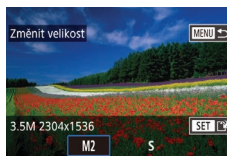

Před použitím

Základní příručka

Pokročilá příručka

Základy práce s fotoaparátom

Režim Auto / Režim Hybridní Auto

Další režimy fotografování

Režim P

Režimy Tv, Av, M a C

Režim přehrávání

Funkce Wi-Fi

Nabídka nastavení

Příslušenství

Dodatek

Rejstřík



Výřez

4 Uložte snímek jako nový soubor a zobrazte jej.

- Postupujte podle kroku 2 v části „Změna velikosti snímků“ (123).
- Stiskněte tlačítko [MENU] a postupujte podle kroku 3 v části „Změna velikosti snímků“ (123).

► Statické snímky ► Filmy

Můžete určit oblast snímku, která bude uložena jako samostatný obrazový soubor.



1 Otevřete obrazovku nastavení.

- Stiskněte tlačítko [MENU], vyberte položku [T] v nabídce a potom stiskněte tlačítko [OK] (30).

2 Změňte velikost, nastavte výřez a upravte poměr stran ořezávaného snímku.

- Velikost rámečku lze změnit pomocí páčky zoomu.
- Rámeček lze posunout pomocí tlačítek [▲][▼][◀][▶].
- Chcete-li změnit orientaci rámečku, vyberte otočením voliče [C] položku [R] a potom stiskněte tlačítko [OK].
- Chcete-li změnit poměr stran rámečku, vyberte otočením voliče [C] položku [A]. Chcete-li přepnout mezi poměry stran obrazu ([3:2], [16:9], [4:3] a [1:1]), stiskněte opakovaně tlačítko [C].

3 Zkontrolujte oříznutý snímek.

- Otočením voliče [C] vyberte položku [L].
- Chcete-li přepnout zobrazení mezi oříznutým snímkem a rámečkem výřezu, stiskněte opakovaně tlačítko [C].

4 Uložte snímek jako nový soubor a zobrazte jej.

- Otočením voliče [C] vyberte položku [L] a potom stiskněte tlačítko [OK].
- Postupujte podle pokynů v krocích 2 – 3 v části „Změna velikosti snímků“ (123).



- Úpravy nelze provádět u snímků pořízených při nastavení záznamových pixelů [S], resp. u snímků s velikostí změněnou na [S] (123).
- Snímky ve formátu RAW nelze upravovat.
- Oříznuté snímky nelze znovu oříznout.
- U oříznutých snímků nelze měnit velikost.



- Oříznuté snímky budou mít menší počet záznamových pixelů než snímky neoříznuté.
- Během zobrazení náhledu oříznutého snímku v kroku 3 můžete změnit velikost rámečku výřezu, jeho pozici a poměr stran obrazu.
- Operace v kroku 2 jsou k dispozici rovněž stisknutím tlačítka [MENU] výběrem karty [3] ► a položky [Výřez], stisknutím tlačítka [C], výběrem snímku a opětovným stisknutím tlačítka [C].
- Pokud oříznete statické snímky pořízené s pomocí funkce identifikace tváře (46), zůstanou na oříznutých snímcích pouze jména osob zbylých na těchto snímcích.



- Rámeček výřezu můžete přemístit v kroku 2 rovněž přetažením. Velikost rámečků můžete upravit rovněž stažením nebo roztážením prstů (114) na obrazovce.
- Operace jsou k dispozici rovněž dotykem položek [L], [R], [A] a [L] v horní části obrazovky v kroku 2.

Před použitím

Základní příručka

Pokročilá příručka

Základy práce s fotoaparátem

Režim Auto / Režim Hybridní Auto

Další režimy fotografování

Režim P

Režimy Tv, Av, M a C

Režim přehrávání

Funkce Wi-Fi

Nabídka nastavení

Příslušenství

Dodatek

Rejstřík



Změna barevných tónů snímku (Mé barvy)

► **Statické snímky** ► **Filmy**

Můžete upravit barvy snímku a upravený snímek pak uložit jako samostatný soubor. Podrobnosti o jednotlivých možnostech viz „Změna barevných tónů snímku (Mé barvy)“ (📖83).



1 Vyberte položku [Mé barvy].

- Stiskněte tlačítko [MENU] a na kartě [▶]3] vyberte položku [Mé barvy] (📖31).

2 Vyberte snímek.

- Stisknutím tlačítek [◀][▶] nebo otočením voliče [🔍] vyberte snímek a potom stiskněte tlačítko [📁].

3 Vyberte možnost.

- Stisknutím tlačítek [◀][▶] nebo otočením voliče [🔍] vyberte možnost a potom stiskněte tlačítko [📁].

4 Uložte snímek jako nový soubor a zobrazte jej.

- Postupujte podle kroku 2 v části „Změna velikosti snímku“ (📖123).
- Stiskněte tlačítko [MENU] a postupujte podle kroku 3 v části „Změna velikosti snímku“ (📖123).



- Obrazová kvalita snímků, které tímto způsobem opakovaně upravíte, se bude při každé další úpravě mírně snižovat a nemusí být možné dosáhnout požadované barvy.
- Barvy snímků ve formátu RAW nelze upravovat.



- Barvy snímků upravené pomocí této funkce se mohou lehce lišit od barev na snímcích pořízených pomocí funkce Mé barvy (📖83).



- Toto nastavení můžete nakonfigurovat také dotykem příslušné možnosti na obrazovce v kroku 3 a následným opakovaným dotykem ve stejném místě.

Úprava jasu snímku (i-Contrast)

► **Statické snímky** ► **Filmy**

Fotoaparát je schopen rozpoznat nadměrně jasné a tmavé oblasti scény (například tváře osob nebo pozadí) a automaticky upravit jejich jas na optimální hodnoty. V zájmu lepšího vzhledu hlavního objektu je rovněž automaticky kompenzován nedostatečný celkový kontrast snímku. Můžete si vybírat ze čtyř úrovní korekce a upravený snímek pak uložit jako nový soubor.

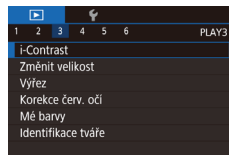

1 Vyberte položku [i-Contrast].

- Stiskněte tlačítko [MENU] a na kartě [▶]3] vyberte položku [i-Contrast] (📖31).

2 Vyberte snímek.

- Stisknutím tlačítek [◀][▶] nebo otočením voliče [🔍] vyberte snímek a potom stiskněte tlačítko [📁].

3 Vyberte možnost.

- Stisknutím tlačítek [◀][▶] nebo otočením voliče [🔍] vyberte možnost a potom stiskněte tlačítko [📁].

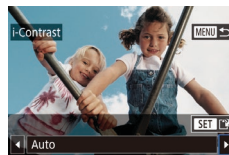

Před použitím

Základní příručka

Pokročilá příručka

Základy práce s fotoaparátem

Režim Auto / Režim Hybridní Auto

Další režimy fotografování

Režim P

Režimy Tv, Av, M a C

Režim přehrávání

Funkce Wi-Fi

Nabídka nastavení

Příslušenství

Dodatek

Rejstřík



4 Uložte snímek jako nový soubor a zobrazte jej.

- Postupujte podle kroku 2 v části „Změna velikosti snímků“ (📖123).
- Stiskněte tlačítko [MENU] a postupujte podle kroku 3 v části „Změna velikosti snímků“ (📖123).



- U některých snímků může být korekce nepřesná nebo může způsobit zrnitý vzhled.
- Po opakovaných úpravách pomocí této funkce mohou být snímky zrnité.
- Tímto způsobem nelze upravovat snímky ve formátu RAW.



- Pokud nedosáhnete očekávaného výsledku při použití nastavení [Auto], pokuste se snímky upravit s hodnotami [Nizký], [Střední] nebo [Vysoký].



- Toto nastavení můžete nakonfigurovat rovněž dotykem tlačítek [◀][▶] na obrazovce v kroku 3.

Korekce červených očí

► Statické snímky ► Filmy

Tato funkce automaticky opravuje efekt červených očí na snímcích. Upravený snímek lze uložit jako samostatný soubor.

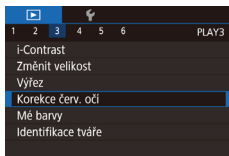

1 Vyberte položku [Korekce červ. očí].

- Stiskněte tlačítko [MENU] a na kartě [▶]3 vyberte položku [Korekce červ. očí] (📖31).

2 Vyberte snímek.

- Stisknutím tlačítek [◀][▶] nebo otočením voliče [🔍] vyberte snímek.



3 Opravte snímek.

- Stiskněte tlačítko [🔍].
- Červené oči detekované fotoaparátem budou upraveny a kolem upravených oblastí snímku se zobrazí rámečky.
- Podle potřeby můžete snímky zvětšit nebo zmenšit. Postupujte podle kroků v části „Zvětšování snímků“ (📖114).

4 Uložte snímek jako nový soubor a zobrazte jej.

- Stisknutím tlačítek [▲][▼][◀][▶] nebo otočením voliče [🔍] vyberte možnost [Nový soubor] a potom stiskněte tlačítko [🔍].
- Snímek bude uložen jako nový soubor.
- Stiskněte tlačítko [MENU] a postupujte podle kroku 3 v části „Změna velikosti snímků“ (📖123).



- U některých snímků nemusí korekce proběhnout správně.
- Chcete-li přepsat původní snímek opraveným snímkem, vyberte v kroku 4 možnost [Přepsat]. Původní snímek se v tomto případě vymaže.
- Chráněné snímky nelze přepsat.
- Tímto způsobem nelze upravovat snímky ve formátu RAW.
- Korekci červených očí lze provádět u snímků ve formátu JPEG zachycených rovněž ve formátu RAW, originální snímky však nebudou přepsány.



- Snímky můžete uložit rovněž dotykem položky [Nový soubor] nebo [Přepsat] na obrazovce v kroku 4.

Před použitím

Základní příručka

Pokročilá příručka

Základy práce s fotoaparátem

Režim Auto / Režim Hybridní Auto

Další režimy fotografování

Režim P

Režimy Tv, Av, M a C

Režim přehrávání

Funkce Wi-Fi

Nabídka nastavení

Příslušenství

Dodatek

Rejstřík



Úpravy filmů

► Statické snímky ► Filmy

Fotoaparát umožňuje odstraňovat nepotřebné úseky na začátcích a koncích filmů.

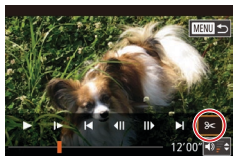

(1)

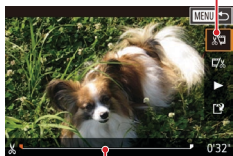

(2)

1 Vyberte položku [✂].

- Podle pokynů v krocích 1–5 v části „Prohlížení“ (📖 105) vyberte položku [✂] a stiskněte tlačítko [OK].
- Zobrazí se panel a proužek pro stříhání filmu.

2 Určete úseky, které chcete odstranit.

- (1) je panel pro úpravy filmů a (2) proužek pro úpravy.
- Pomocí tlačítek [▲][▼] vyberte možnost [🔍] nebo [🔍].
- Chcete-li vybrat úseky, které chcete odstříhnout (označeny ikonou [🔍]), přemístujte stisknutím tlačítek [◀][▶] nebo otočením voliče [🔍] oranžovou ikonu [🔍] nebo [🔍]. Začátek filmu (od [🔍]) odstříhnete výběrem možnosti [🔍] a konec filmu odstříhnete výběrem možnosti [🔍].
- Pokud posunete ikonu [🔍] nebo [🔍] na jinou pozici než značku [🔍], dojde výběrem možnosti [🔍] k odstříhnutí části od nejbližší značky [🔍] směrem doleva a výběrem možnosti [🔍] k odstříhnutí části od nejbližší značky [🔍] směrem doprava.

3 Zkontrolujte upravený film.

- Stisknutím tlačítek [▲][▼] vyberte položku [▶] a potom stiskněte tlačítko [OK]. Spustí se přehrávání upraveného filmu.



- V případě potřeby dalších stříhových úprav opakujte krok 2.
- Chcete-li zrušit úpravy, stiskněte tlačítko [MENU], vyberte možnost [OK] (stisknutím tlačítek [◀][▶] nebo otočením voliče [🔍]), a potom stiskněte tlačítko [OK].

4 Uložte upravený film.

- Stisknutím tlačítek [▲][▼] vyberte položku [▶] a potom stiskněte tlačítko [OK].
- Stisknutím tlačítek [▲][▼][◀][▶] nebo otočením voliče [🔍] vyberte možnost [Nový soubor] a potom stiskněte tlačítko [OK].
- Vyberte položku [Ul. bez kompr.] a potom stiskněte tlačítko [OK].
- Film bude uložen jako nový soubor.



- Následující filmy nelze tímto způsobem upravovat: krátké filmy (📖 37), filmy Kreativní snímek (📖 59) a alba bez hudby na pozadí (📖 130).
- Chcete-li přepsat původní film sestříhaným, vyberte v kroku 4 položku [Přepsat]. Původní film se v tomto případě vymaže.
- Není-li na paměťové kartě dostatek volného místa, je k dispozici pouze možnost [Přepsat].
- Pokud se v průběhu ukládání vybité baterie, nemusí dojít k uložení filmů.
- Při úpravách filmů doporučujeme použít plně nabitou baterii nebo samostatně prodávanou sadu napájecího adaptéru (📖 169).



- Filmy můžete upravovat rovněž dotykem panelu pro úpravy filmů nebo sloupce pro úpravy.

Před použitím

Základní příručka

Pokročilá příručka

Základy práce s fotoaparátem

Režim Auto / Režim Hybridní Auto

Další režimy fotografování

Režim P

Režimy Tv, Av, M a C

Režim přehrávání

Funkce Wi-Fi

Nabídka nastavení

Příslušenství

Dodatek

Rejstřík



Omezení velikosti souborů

Níže uvádíme postup omezení velikosti souborů pomocí komprese filmů.

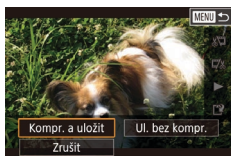

- Na obrazovce v kroku 2 v části „Úpravy filmů“ vyberte možnost [L]. Vyberte položku [Nový soubor] a potom stiskněte tlačítko [OK].
- Vyberte položku [Kompr. a uložit] a potom stiskněte tlačítko [OK].

Kvalita snímku komprimovaných filmů

Před komprimací	Po komprimaci
FHD 59.94P, FHD 29.97P	FHD 29.97P
FHD 23.98P	FHD 23.98P
FHD 50.00P, FHD 25.00P	FHD 25.00P



- Filmy [FVGA 29.97P] a [FVGA 25.00P] nelze komprimovat.
- Upravené filmy nelze uložit v komprimovaném formátu, jestliže vyberete možnost [Přepsat].
- Komprese filmů na kvalitu [FHD 29.97P] nebo [FHD 25.00P] snižuje velikost souboru při současném zachování stejné kvality snímku.

Mazání kapitol filmů

▶ Statické snímky ▶ Filmy

Jednotlivé kapitoly (klipy) zaznamenané v režimu [V] nebo [A] (37, 59) lze vymazat. Při mazání klipů buďte opatrní, vymazané klipy již nelze obnovit.

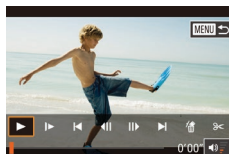

1 Vyberte klip, který chcete vymazat.

- Přejahrajte krátký film postupem popsaným v krocích 1 – 2 v části „Zobrazení krátkých filmů zaznamenaných v režimu Kreativní snímek (Filmy Kreativní snímek)“ (108) nebo „Prohlížení filmů vytvořených při pořizování statických snímků (Krátký film)“ (109) a potom stiskněte tlačítko [OK] pro zobrazení ovládacího panelu pro přehrávání filmů.
- Stisknutím tlačítek [◀][▶] nebo otočením voliče [●] vyberte položku [◀] nebo [▶] a potom vyberte stisknutím tlačítka [OK] klip.

2 Vyberte položku [OK].

- Stisknutím tlačítek [◀][▶] nebo otočením voliče [●] vyberte položku [OK] a potom stiskněte tlačítko [OK].
- Vybraný klip se opakovaně přehraje.

3 Potvrďte vymazání.

- Stisknutím tlačítek [◀][▶] nebo otočením voliče [●] vyberte položku [OK] a potom stiskněte tlačítko [OK].
- Klip je vymazán a krátký film je přepsán.

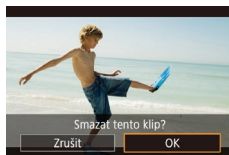

- Ikona [OK] se nezobrazí v případě, že jste vybrali klip v době propojení fotoaparátu s tiskárnou.

Před použitím

Základní příručka

Pokročilá příručka

Základy práce s fotoaparátem

Režim Auto / Režim Hybridní Auto

Další režimy fotografování

Režim P

Režimy Tv, Av, M a C

Režim přehrávání

Funkce Wi-Fi

Nabídka nastavení

Příslušenství

Dodatek

Rejstřík



Prohlížení alb (Význačné příběhy)

► Statické snímky ► Filmy

Pro vytvoření alba automaticky vybraných snímků odpovídajících motivů můžete vybrat motiv, jako je datum nebo jméno osoby. Tyto obrázky jsou zkombinovány do prezentace, kterou lze uložit jako krátký cca 2–3minutový film.

Před použitím této funkce se ujistěte, že je baterie plně nabitá. Tvorba alb rovněž vyžaduje volný prostor na paměťové kartě. Jako vodičko lze použít paměťovou kartu s kapacitou 16 GB nebo vyšší a ujistit se, že obsahuje minimálně 1 GB volného místa.

Výběr motivů do alb

Stisknutím tlačítka [F1] přejděte na úvodní obrazovku a vyberte motiv, který má fotoaparát použít při výběru prvků alba. Mějte na paměti, že fotoaparát pravděpodobněji přidá do alb snímky označené jako oblíbené (📖121).

Datum	Vytvoří album ze snímků pořízených ve stejný den. Snímky jsou vybrány ze snímků pořízených ve stejný den jako snímek zobrazený před zobrazením úvodní obrazovky.
Jméno osoby	Tuto možnost lze použít k vytvoření měsíčních alb lidí, například dětí, jak rostou. Do alb lze vybrat objekty, jejichž informace pro identifikaci obličeje jste zaregistrovali před fotografováním. Snímky jsou vybrány ze snímků se stejným objektem pořízených ve stejný měsíc jako snímek zobrazený před zobrazením úvodní obrazovky.
Událost	Dobrá volba pro alba z prázdnin, večírků nebo jiných událostí. Snímky jsou vybrány ze snímků pořízených během události před a po snímku zobrazeném před zobrazením úvodní obrazovky.
Uživ. nastavení	Zahrnuje snímky založené na vámi specifikovaných snímcích, datech nebo osobách registrovaných ve funkci Identifikace tváře.

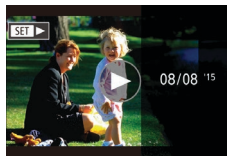
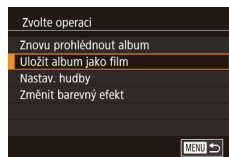
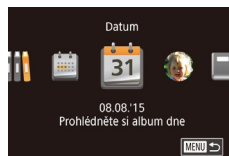

1 Vyberte snímek.

- Vyberte snímek v zobrazení jednoho snímku.
- Motivy dostupné v kroku 3 budou různé podle data pořízení snímku a informací pro identifikaci obličeje.

2 Otevřete úvodní obrazovku.

- Stiskněte tlačítko [F1].
- Po zobrazení nápisu [Moment prosím] se zobrazí úvodní obrazovka.

3 Zobrazte náhled alba.

- Stisknutím tlačítek [◀][▶] vyberte jako motiv alba osobu nebo položku [Datum] či [Událost] a potom stiskněte tlačítko [F1].
- Poté, co se na několik sekund zobrazí zpráva [Načítání], se přehraje album.

4 Uložte album.

- Stisknutím tlačítek [▲][▼] vyberte možnost [Uložit album jako film] a potom stiskněte tlačítko [F1].
- Po uložení alba se zobrazí nápis [Uloženo].

5 Přehrajte album (📖105).

Před použitím

Základní příručka

Pokročilá příručka

Základy práce s fotoaparátem

Režim Auto / Režim Hybridní Auto

Další režimy fotografování

Režim P

Režimy Tv, Av, M a C

Režim přehrávání

Funkce Wi-Fi

Nabídka nastavení

Příslušenství

Dodatek

Rejstřík





- Alba mohou obsahovat následující snímky pořízené fotoaparátem.
 - Statické snímky
 - Krátké filmy (📖37), s výjimkou komprimovaných filmů
 - Krátké filmové klipy (📖75) v délce dvou sekund a více, resp. filmy Kreativní snímek (📖59) s výjimkou komprimovaných filmů



- Alba nelze uložit, pokud na paměťové kartě není dostatek místa.
- Chcete-li během náhledu přeskočit k následující kapitole, přetáhněte po obrazovce směrem doleva, chcete-li přeskočit k následující kapitole, přetáhněte po obrazovce doprava.
- V kroku 4 můžete určit barevný efekt výběrem možnosti [Změnit barevný efekt] a stisknutím tlačítka [🎨]. Chcete-li zobrazit náhled alba s vybraným aplikovaným efektem, vyberte na obrazovce v kroku 4 po stisknutí tlačítek [◀][▶] pro výběr barevného efektu a stisknutí tlačítka [🎨] položku [Znovu prohlédnout album].
- Chcete-li přehrát uložená alba, vyberte položku [Seznam alb] na úvodní obrazovce Význačné příběhy, stiskněte tlačítko [🎨], vyberte album v seznamu a znovu stiskněte tlačítko [🎨].

■ Přidání hudby na pozadí k albům

▶ Statické snímky ▶ Filmy

Vyberte ze sedmi druhů hudby na pozadí, která se bude přehrávat během přehrávání alba.

1 Zaregistrujte hudbu na pozadí na paměťovou kartu.

- Podle pokynů v krocích 1 – 4 v části „Prohlížení alb (Význačné příběhy)“ (📖129) vyberte položku [Nastav. hudby] a stiskněte tlačítko [🎨].

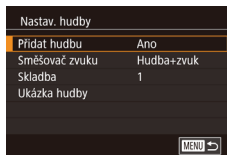
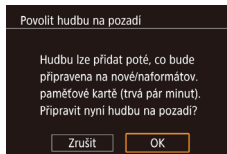

- Při použití nové nebo nedávno naformátované paměťové karty se zobrazí obrazovka uvedená vlevo. Vyberte možnost [OK] (stisknutím tlačítek [◀][▶]) nebo otočením voliče [🔘], stiskněte tlačítko [🎨] a vyčkejte přibližně čtyři minuty do zaregistrování sedmi typů hudby na kartu.
- Při použití paměťové karty s již zaregistrovanou hudbou přejděte ke kroku 2.

2 Vytvořte album.

- Postupem uvedeným v krocích 1 – 3 v části „Prohlížení alb (Význačné příběhy)“ (📖129) vytvořte album.

3 Zkonfigurujte nastavení hudby na pozadí.

- Stisknutím tlačítek [▲][▼] nebo otočením voliče [🔘] vyberte požadovanou položku, stiskněte tlačítko [🎨] a stisknutím tlačítek [▲][▼] nebo otočením voliče [🔘] vyberte požadovanou možnost (📖31).

4 Uložte album.

- Alba uložte podle pokynů v kroku 4 v části „Prohlížení alb (Význačné příběhy)“ (📖129).



- Jakmile jsou alba uložena, nelze následně přidávat hudbu na pozadí. Hudbu na pozadí v albech nelze odstranit ani změnit.
- Kapitoly nebo alba s hudbou na pozadí nelze upravovat (📖128).

Před použitím

Základní příručka

Pokročilá příručka

Základy práce s fotoaparátem

Režim Auto / Režim Hybridní Auto

Další režimy fotografování

Režim P

Režimy Tv, Av, M a C

Režim přehrávání

Funkce Wi-Fi

Nabídka nastavení

Příslušenství

Dodatek

Rejstřík





- Pokud upřednostňujete nepřidávat hudbu na pozadí, nastavte na obrazovce v kroku 3 položku [Přidat hudbu] na [Ne].
- Chcete-li použít pouze hudbu na pozadí namísto zvukového doprovodu filmu, nastavte položku [Směšovač zvuku] na obrazovce v kroku 3 na [Pouze hudba].
- Chcete-li si poslechnout ukázkou hudby na pozadí vybrané v položce [Skladba], vyberte na obrazovce v kroku 3 položku [Ukázka hudby] a stiskněte tlačítko [🔊].

Vytváření vlastních alb

► Statické snímky ► Filmy

Vytvářejte svá vlastní alba výběrem požadovaných snímků.

1 Vyberte možnost vytvoření uživatelského alba.

- Podle pokynů v krocích 1 – 3 v části „Prohlížení alb (Význačné příběhy)“ (📖 129) vyberte položku [Uživ. nastavení] a stiskněte tlačítko [🔊].

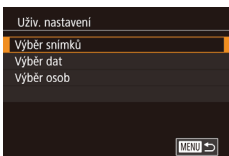

2 Zvolte metodu výběru snímků.

- Vyberte možnost [Vybrat snímky], [Vybrat dat] nebo [Vybrat osob] a potom stiskněte tlačítko [🔊].

3 Vyberte prvky alba.

- Jakmile vyberete prvky pro své album a stisknete tlačítko [🔊], označí se vámi vybrané prvky symbolem [✓].
- Po dokončení výběru statických snímků, krátkých klipů nebo filmů Kreativní snímek v položce [Vybrat snímky], dat v položce [Vybrat dat] nebo osob v položce [Vybrat osob] stiskněte tlačítko [MENU].

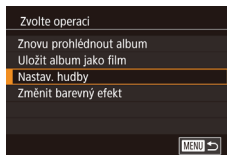

- Stisknutím tlačítek [◀][▶] nebo otočením voliče [🔊] vyberte položku [Náhled] a potom stiskněte tlačítko [🔊].

4 Vyberte hudbu na pozadí.

- Po zobrazení obrazovky vyobrazené vlevo vyberte položku [Nastav. hudby]. Postupem popsáním v části „Přidání hudby na pozadí k albům“ (📖 130) přidejte hudbu na pozadí a potom stiskněte tlačítko [MENU].

5 Vyberte barevný efekt.

- Na obrazovce v kroku 4 v části „Prohlížení alb (Význačné příběhy)“ (📖 129) vyberte možnost [Změnit barevný efekt].
- Stisknutím tlačítek [◀][▶] vyberte barevný efekt a potom stiskněte tlačítko [🔊].

6 Uložte album.

- Alba uložte podle pokynů v kroku 4 v části „Prohlížení alb (Význačné příběhy)“ (📖 129).



- Po výběru položky [Vybrat snímky] můžete vybrat až 40 souborů (nebo 10 souborů filmů). Při druhém vytvoření uživatelského alba se zobrazí možnost [Vybrat snímky podle předchozích nastavení?]. Pokud chcete jako základ použít dříve vybrané snímky, zvolte možnost [Ano]. Předchozí statické snímky, klipy a filmy Kreativní snímek jsou označeny ikonou [✓] a zobrazuje se více snímků najednou.
- Pokud vyberete možnost [Vybrat dat], lze vybrat až 15 dat.
- U některých snímků není možné barevný efekt použít.

Před použitím

Základní příručka

Pokročilá příručka

Základy práce s fotoaparátem

Režim Auto / Režim Hybridní Auto

Další režimy fotografování

Režim P

Režimy Tv, Av, M a C

Režim přehrávání

Funkce Wi-Fi

Nabídka nastavení

Příslušenství

Dodatek

Rejstřík



Zkombinování krátkých klipů

► Statické snímky ► Filmy

Krátké klipy zkombinujte pro vytvoření delšího filmu.

Mějte na paměti, že filmy vytvořené tímto způsobem se nepřidají do alb Význačné příběhy (📖 129).

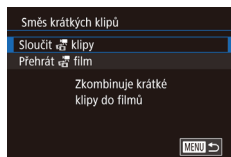

1 Otevřete obrazovku úprav.

- Stiskněte tlačítko [MENU], vyberte položku [Směs krátkých klipů] na kartě [▶]2] a potom vyberte možnost [Sloučit klipy] (📖 31).

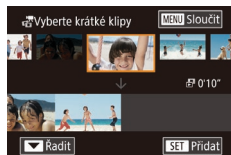

2 Vyberte klipy, které chcete zkombinovat.

- Přetažením klipů v horní části obrazovky směrem doleva nebo doprava vyberte klip, který chcete zkombinovat, a stiskněte tlačítko [SET].
- Vybraný klip se zobrazí ve spodní části obrazovky.
- Chcete-li zrušit výběr, stiskněte znovu tlačítko [SET].
- Opakováním těchto kroků vyberte ostatní klipy, které chcete zkombinovat.
- Po dokončení výběru klipů stiskněte tlačítko [MENU].

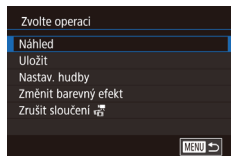

3 Zobrazte náhled filmu.

- Vyberte položku [Náhled] a stiskněte tlačítko [SET].
- Poté, co se na několik sekund zobrazí zpráva [Načítání], se přehraje náhled zkombinovaných klipů.

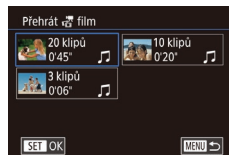

4 Uložte film.

- Vyberte položku [Uložit] a potom stiskněte tlačítko [SET].
- Po uložení filmu se zobrazí nápis [Uloženo].

5 Přehrajte film.

- Pro zobrazení seznamu vami vytvořených filmů vyberte položku [Přehrát film] na obrazovce v kroku 1.
- Vyberte film, který chcete přehrát, a stiskněte tlačítko [SET].



- Chcete-li přehrát vybraný klip, posuňte na obrazovce v kroku 2 páčkou zoomu směrem k symbolu [▶].
- Chcete-li změnit uspořádání klipů, stiskněte na obrazovce v kroku 2 tlačítko [▼], vyberte klip, stiskněte tlačítko [SET], stiskněte tlačítka [◀] [▶] nebo otočte voličem [◉] a potom znovu stiskněte tlačítko [SET].
- Chcete-li aplikovat barevný efekt, vyberte na obrazovce v kroku 3 položku [Změnit barevný efekt].
- Chcete-li přidat hudbu na pozadí, vyberte na obrazovce v kroku 3 položku [Nastav. hudby] (📖 130).
- Kvalita filmu uložených filmů je [HD 29.97P] (NTSC) nebo [HD 25.00P] (PAL).
- Pokud je to možné, použijte plně nabitou baterii.

Před použitím

Základní příručka

Pokročilá příručka

Základy práce s fotoaparátem

Režim Auto / Režim Hybridní Auto

Další režimy fotografování

Režim P

Režimy Tv, Av, M a C

Režim přehrávání

Funkce Wi-Fi

Nabídka nastavení

Příslušenství

Dodatek

Rejstřík



Funkce Wi-Fi

Umožňuje bezdrátový přenos snímků z fotoaparátu na různá kompatibilní zařízení a používání fotoaparátu v kombinaci s webovými službami



- Před použitím Wi-Fi si přečtěte informace v části „Upozornění k připojení Wi-Fi (k bezdrátové síti LAN)“ (216).

Dostupné funkce Wi-Fi

Připojení fotoaparátu prostřednictvím Wi-Fi k následujícím zařízením a službám umožní odesílání a příjem snímků, i dálkové ovládání fotoaparátu.

- **Telefony Smartphone a tablety**
Můžete odesílat snímky do telefonů Smartphone a tabletů s funkcí Wi-Fi. Pomocí telefonu Smartphone či tabletu můžete rovněž dálkově fotografovat a přidávat ke snímkům geografické informace. Z praktických důvodů jsou telefony Smartphone, tablety a další kompatibilní zařízení v této příručce hromadně označovány jako „telefony Smartphone“.
- **Počítač**
Pomocí softwaru můžete ukládat snímky z fotoaparátu v počítači připojeném prostřednictvím Wi-Fi.
- **Webové služby**
Přidejte do fotoaparátu informace o svém účtu pro online fotografickou službu CANON iIMAGE GATEWAY a další webové služby pro odesílání snímků z fotoaparátu na tyto služby. Neodeslané snímky ve fotoaparátu lze rovněž odesílat do počítače nebo webové služby pomocí služby CANON iIMAGE GATEWAY.
- **Tiskárny**
Snímky můžete bezdrátově odeslat do tiskárny kompatibilní se standardem PictBridge (s podporou standardu DPS over IP) a vytisknout.
- **Jiný fotoaparát**
Prostřednictvím připojení Wi-Fi můžete bezdrátově odesílat snímky mezi kompatibilními fotoaparáty značky Canon.

Před použitím

Základní příručka

Pokročilá příručka

Základy práce s fotoaparátem

Režim Auto / Režim Hybridní Auto

Další režimy fotografování

Režim P

Režimy Tv, Av, M a C

Režim přehrávání

Funkce Wi-Fi

Nabídka nastavení

Příslušenství

Dodatek

Rejstřík



Odeslání snímků do telefonu Smartphone

Existuje několik způsobů připojení fotoaparátu k telefonu Smartphone a odeslání snímků.

- Připojení pomocí NFC (📖134)
U telefonů Smartphone kompatibilních se systémem NFC a vybavených operačním systémem Android (OS verze 4.0 nebo novější) stačí k propojení zařízení pouze dotknout se telefonem fotoaparátu.
- Připojení k zařízení přiřazenému tlačítku (📖136)
Chcete-li propojit zařízení, pouze stiskněte tlačítko (📖136). Tím se zjednoduší odeslání snímků do telefonu Smartphone (📖136). Mějte na paměti, že tlačítko (📖136) lze přidělit pouze jeden telefon Smartphone.
- Připojení pomocí nabídky Wi-Fi (📖138)
Fotoaparát můžete připojit k telefonu Smartphone stejně, jako v případě připojování k počítači nebo jinému zařízení. Lze přidat více telefonů Smartphone.

Před připojením fotoaparátu musíte do telefonu Smartphone nainstalovat zdarma dostupnou speciální aplikaci Camera Connect. Další informace o této aplikaci (podporované telefony Smartphone a obsažené funkce) najdete na webu společnosti Canon.



- Majitelé fotoaparátů Canon kompatibilních s Wi-Fi, kteří používají software CameraWindow k propojení svých fotoaparátů s telefony Smartphone pomocí Wi-Fi, by měli zvážit přechod na mobilní aplikaci Camera Connect.

Odeslání snímků do telefonu Smartphone kompatibilního s NFC

Použijte telefon Smartphone s operačním systémem Android (OS verze 4.0 nebo novější), který je kompatibilní s NFC, zjednodušíte tak proces instalace softwaru Camera Connect a připojení k fotoaparátu.

Operace prováděné při výchozím připojení zařízení pomocí NFC se liší v závislosti na režimu fotoaparátu v okamžiku dotyku obou zařízení.

- Pokud je fotoaparát v okamžiku dotyku obou zařízení vypnutý nebo se nachází v režimu fotografování, můžete vybírat a odesílat snímky na obrazovce výběru snímků. Jakmile jsou zařízení připojena, můžete rovněž dálkově fotografovat a opatřovat snímky geografickými informacemi (📖155). K nedávno připojeným zařízením, která jsou uvedena v menu Wi-Fi, se lze snadno opakovaně připojit.
- Je-li fotoaparát ve chvíli připojení v režimu přehrávání, můžete si snímky vybírat a odesílat v zobrazení náhledů pro výběr snímků. Po přenosu snímku se připojení automaticky ukončí.

Pro připojení prostřednictvím NFC k fotoaparátu, který je vypnutý nebo se nachází v režimu fotografování, postupujte podle pokynů v níže uvedené části.

Připojení prostřednictvím NFC při vypnutém fotoaparátu nebo při aktivním režimu fotografování

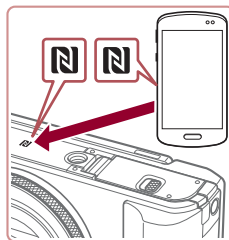

1 Nainstalujte aplikaci Camera Connect.

- Aktivujte NFC na telefonu Smartphone a dotkněte se zařízeními vzájemně proti značkám N-Mark (📶) pro automatické spuštění aplikace Google Play na telefonu Smartphone. Jakmile se zobrazí stránka se stažením aplikace Camera Connect, stáhněte a nainstalujte aplikaci.

Před použitím

Základní příručka

Pokročilá příručka

Základy práce s fotoaparátem

Režim Auto / Režim Hybridní Auto

Další režimy fotografování

Režim P

Režimy Tv, Av, M a C

Režim přehrávání

Funkce Wi-Fi

Nabídka nastavení

Příslušenství

Dodatek

Rejstřík



2 Vytvořte připojení.

- Ujistěte se, že je fotoaparát vypnutý nebo v režimu fotografování.
- Dotkněte se značkou N-Mark (N) na telefonu Smartphone s nainstalovaným softwarem Camera Connect značky N-Mark na fotoaparátu.
- Fotoaparát se automaticky zapne.
- Pokud se zobrazí obrazovka [Přezdívkva zařízení], vyberte stisknutím tlačítek [▲][▼] nebo otočením voliče [●] možnost [OK] a potom stiskněte tlačítko [OK].

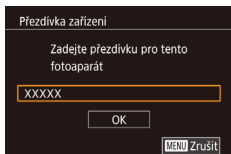

- V telefonu Smartphone se spustí aplikace Camera Connect.
- Zařízení se automaticky připojí.

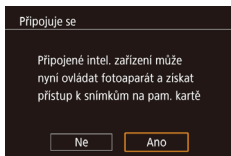

3 Upravte nastavení zabezpečení.

- Při zobrazení této obrazovky vyberte stisknutím tlačítek [◀][▶] nebo otočením voliče [●] možnost [Ano] a potom stiskněte tlačítko [OK].
- Nyní můžete použít telefon Smartphone k procházení a importu snímků, resp. k označení snímků ve fotoaparátu geografickými značkami nebo dálkově ovládanému fotografování.

4 Pošlete snímek.

- Otočením voliče [●] vyberte snímek, který chcete odeslat, stisknutím tlačítek [◀][▶] vyberte položku [Poslat snímek] a potom stiskněte tlačítko [OK].



- Snímek se začne odesílat. Obrazovka během odeslání snímků ztmavne.
- Jakmile je snímek odeslán, zobrazí se zpráva [Přenos dokončen] a znovu se zobrazí obrazovka pro přenos snímku.
- Chcete-li ukončit připojení, stiskněte tlačítko [MENU], vyberte možnost [OK] na obrazovce pro potvrzení (stisknutím tlačítek [◀][▶] nebo otočením voliče [●]) a potom stiskněte tlačítko [OK]. Pro ukončení připojení můžete použít rovněž telefon Smartphone.



- Při používání funkce NFC věnujte pozornost následujícím informacím.
 - Vyvarujte se silných vzájemných nárazů mezi fotoaparátem a telefonem Smartphone. Mohlo by dojít k poškození zařízení.
 - V závislosti na telefonu Smartphone nemusí dojít k okamžitému vzájemnému rozpoznání obou zařízení. V takovém případě zkuste držet zařízení u sebe v lehce odlišných pozicích. Pokud není navázáno připojení, držte obě zařízení u sebe, dokud se neaktualizuje obrazovka fotoaparátu.
 - Pokoušíte-li se o připojení při vypnutém fotoaparátu, zobrazí se na telefonu Smartphone zpráva připomínající nutnost zapnutí fotoaparátu. Je-li tomu tak, zapněte fotoaparát a znovu se vzájemně dotkněte zařízeními.
 - Mezi fotoaparát a telefon Smartphone neumísťte jiné objekty. Mějte rovněž na paměti, že obaly na fotoaparát nebo telefon Smartphone a podobné příslušenství mohou znemožňovat komunikaci.
- Veškeré snímky ve fotoaparátu lze zobrazit v připojeném telefonu Smartphone výběrem možnosti [Ano] v kroku 3. Chcete-li snímky ve fotoaparátu zachovat jako soukromé tak, aby je v telefonu Smartphone nebylo možné zobrazit, zvolte v kroku 3 možnost [Ne].
- Jakmile zaregistrujete telefon Smartphone, můžete změnit nastavení zabezpečení pro tento telefon ve fotoaparátu (157).

Před použitím

Základní příručka

Pokročilá příručka

Základy práce s fotoaparátem

Režim Auto / Režim Hybridní Auto

Další režimy fotografování

Režim P

Režimy Tv, Av, M a C

Režim přehrávání

Funkce Wi-Fi

Nabídka nastavení

Příslušenství

Dodatek

Rejstřík





- Připojení vyžadují přítomnost paměťové karty ve fotoaparátu.
- Přečtvrtku fotoaparátu můžete změnit rovněž na obrazovce v kroku 2 (132).
- Ne všechny telefony Smartphone, které jsou kompatibilní s funkcí NFC, obsahují značku N-Mark (N). Podrobné informace naleznete v uživatelské příručce k telefonu Smartphone.
- Můžete vybrat rovněž více snímků pro odeslání současně a změnit rozlišení (velikost) snímků před odesláním (150).
- Chcete-li zakázat připojení NFC, vyberte možnost MENU (31) ► karta [4] ► [Nastavení sítě Wi-Fi] ► [NFC] ► [Vyp].

Připojení prostřednictvím NFC při nastavení fotoaparátu do režimu přehrávání

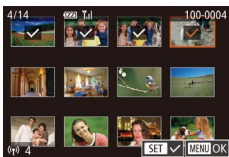

- Zapněte fotoaparát stisknutím tlačítka [ON].
- Dotkněte se telefonem Smartphone s nainstalovaným softwarem Camera Connect (134) proti značce N-Mark (N) na fotoaparátu.
- Stisknutím tlačítek [▲][▼][◀][▶] vyberte snímek, který chcete odeslat, a potom stiskněte tlačítko [OK]. Zobrazí se ikona [✓].
- Chcete-li zrušit výběr, stiskněte znovu tlačítko [OK]. Ikona [✓] se poté nadále nezobrazuje.
- Chcete-li vybrat více snímků, opakujte výše uvedený postup.
- Po dokončení výběru snímků stiskněte tlačítko [MENU], vyberte možnost [OK] a potom stiskněte tlačítko [OK].
- Stisknutím tlačítek [◀][▶] vyberte možnost [Poslat] a potom stiskněte tlačítko [OK].
- Snímky jsou nyní odeslány. Po odeslání snímku se připojení automaticky ukončí.



- Pokud během připojení vyžaduje zpráva na fotoaparátu zadání přečtvrtky, zadejte ji podle kroku 2 v části „Připojení prostřednictvím NFC při vypnutém fotoaparátu nebo při aktivním režimu fotografování“ (134).
- Fotoaparát neuchovává záznam o uskutečněných připojeních k telefonům Smartphone pomocí NFC v režimu přehrávání.
- Snímky můžete nastavit pro přenos ve vámi zvolené velikosti (152).

Odeslání do telefonu Smartphone přiřazeného k tlačítku

Jakmile se prvotně připojíte k telefonu Smartphone stisknutím tlačítka [ON], můžete se poté jednoduchým stisknutím tlačítka [ON] znovu připojit pro zobrazení a uložení snímků ve fotoaparátu na připojeném zařízení. Tyto kroky ukazují, jak použít fotoaparát jako přístupový bod, ale můžete použít rovněž existující přístupový bod (139).



1 Nainstalujte aplikaci Camera Connect.

- Pro zařízení iPhone nebo iPad vyhledejte aplikaci Camera Connect v obchodě App Store, stáhněte ji a nainstalujte.
- U telefonů Smartphone s operačním systémem Android vyhledejte aplikaci Camera Connect v obchodě Google Play, stáhněte ji a nainstalujte.

2 Stiskněte tlačítko [ON].

- Stiskněte tlačítko [ON].



Před použitím

Základní příručka

Pokročilá příručka

Základy práce s fotoaparátem

Režim Auto / Režim Hybridní Auto

Další režimy fotografování

Režim P

Režimy Tv, Av, M a C

Režim přehrávání

Funkce Wi-Fi

Nabídka nastavení

Příslušenství

Dodatek

Rejstřík



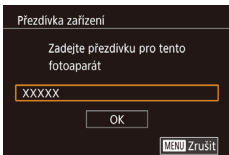

- Pokud se zobrazí obrazovka [Přezdívkva zařízení], vyberte stisknutím tlačítek [▲][▼] nebo otočením voliče [●] možnost [OK] a potom stiskněte tlačítko [●].



3 Vyberte položku [●].

- Stisknutím tlačítek [◀][▶] nebo otočením voliče [●] vyberte položku [●] a potom stiskněte tlačítko [●].

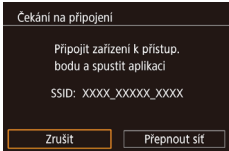

- Zobrazí se identifikátor SSID fotoaparátu.

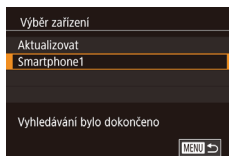

6 Vyberte telefon Smartphone, ke kterému se chcete připojit.

- Vyberte telefon Smartphone (stisknutím tlačítek [▲][▼] nebo otočením voliče [●]), a potom stiskněte tlačítko [●].
- Po navázání připojení s telefonem Smartphone se na fotoaparátu zobrazí jméno telefonu Smartphone. (Tato obrazovka se přibližně za minutu zavře.)



7 Importujte snímky.

- Pomocí telefonu Smartphone importujte snímky z fotoaparátu do telefonu Smartphone.
- Pomocí telefonu Smartphone ukončete připojení; fotoaparát se automaticky vypne.



- Připojení vyžadují přítomnost paměťové karty ve fotoaparátu.
- Přezdívkva fotoaparátu můžete změnit rovněž na obrazovce v kroku 2 (158).
- Pro lepší zabezpečení můžete zobrazit heslo na obrazovce v kroku 3 otevřením nabídky MENU (31) a výběrem karty [4] ► a možnosti [Nastavení sítě Wi-Fi] ► [Heslo] ► [Zap]. V tomto případě zadejte do pole hesla na telefonu Smartphone v kroku 4 heslo zobrazované na fotoaparátu.
- Pro tlačítko [●] lze registrovat jeden telefon Smartphone. Chcete-li přiřadit jiný, nejprve vymažte aktuální v nabídce MENU (31) ► karta [4] ► [Tlačítko příp. mob. zařízení].

4 Připojte telefon Smartphone k síti.

- V nabídce nastavení Wi-Fi telefonu Smartphone vyberte pro navázání připojení k síti SSID (název sítě) zobrazený na fotoaparátu.

5 Spusťte aplikaci Camera Connect.

- V telefonu Smartphone spusťte aplikaci Camera Connect.
- Jakmile fotoaparát rozpozná telefon Smartphone, zobrazí se obrazovka pro výběr zařízení.



Před použitím

Základní příručka

Pokročilá příručka

Základy práce s fotoaparátem

Režim Auto / Režim Hybridní Auto

Další režimy fotografování

Režim P

Režimy Tv, Av, M a C

Režim přehrávání

Funkce Wi-Fi

Nabídka nastavení

Příslušenství

Dodatek

Rejstřík



Přidání telefonu Smartphone pomocí nabídky Wi-Fi

Tyto kroky ukazují, jak použít fotoaparát jako přístupový bod, ale můžete použít rovněž existující přístupový bod (139).



1 Nainstalujte aplikaci Camera Connect.

- Pro zařízení iPhone nebo iPad vyhledejte aplikaci Camera Connect v obchodě App Store, stáhněte ji a nainstalujte.
- U telefonů Smartphone s operačním systémem Android vyhledejte aplikaci Camera Connect v obchodě Google Play, stáhněte ji a nainstalujte.

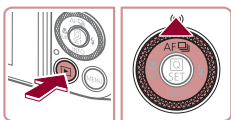

2 Vstupte do nabídky Wi-Fi.

- Stiskněte tlačítko [▶].
- Stiskněte tlačítko [▲].
- Pokud se zobrazí obrazovka [Předzdvíhka zařízení], vyberte položku [OK] (136).



3 Vyberte položku [Smartphone].

- Stisknutím tlačítek [◀][▶] nebo otočením voliče [●] vyberte položku [Smartphone] a potom stiskněte tlačítko [●].



4 Vyberte položku [Přidat zařízení].

- Stisknutím tlačítek [▲][▼] nebo otočením voliče [●] vyberte položku [Přidat zařízení] a potom stiskněte tlačítko [●].

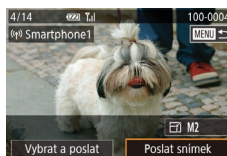
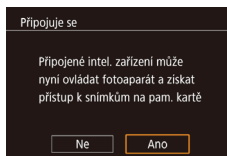
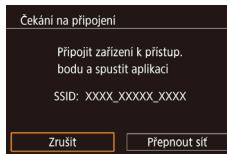

- Zobrazí se identifikátor SSID fotoaparátu.
- Způsobem popsáním v krocích 4 – 6 v části „Odeslání do telefonu Smartphone přiřazeného k tlačítku“ (136) vyberte telefon Smartphone, ke kterému se chcete připojit.

5 Upravte nastavení zabezpečení.

- Stisknutím tlačítek [◀][▶] nebo otočením voliče [●] vyberte možnost [Ano] a potom stiskněte tlačítko [●].
- Nyní můžete použít telefon Smartphone k procházení a importu snímků, resp. k označení snímků ve fotoaparátu geografickými značkami nebo dálkově ovládanému fotografování.

6 Pošlete snímek.

- Otočením voliče [●] vyberte snímek, který chcete odeslat, stisknutím tlačítek [◀][▶] vyberte položku [Poslat snímek] a potom stiskněte tlačítko [●].
- Snímek se začne odesílat. Obrazovka během odesílání snímků ztmavne.
- Jakmile je snímek odeslán, zobrazí se zpráva [Přenos dokončen] a znovu se zobrazí obrazovka pro přenos snímků.
- Chcete-li ukončit připojení, stiskněte tlačítko [MENU], vyberte možnost [OK] na obrazovce pro potvrzení (stisknutím tlačítek [◀][▶] nebo otočením voliče [●]) a potom stiskněte tlačítko [●]. Pro ukončení připojení můžete použít rovněž telefon Smartphone.
- Chcete-li přidat více telefonů Smartphone, zopakujte výše uvedený postup počínaje krokem 1.

Před použitím

Základní příručka

Pokročilá příručka

Základy práce s fotoaparátem

Režim Auto / Režim Hybridní Auto

Další režimy fotografování

Režim P

Režimy Tv, Av, M a C

Režim přehrávání

Funkce Wi-Fi

Nabídka nastavení

Příslušenství

Dodatek

Rejstřík





- Veškeré snímky ve fotoaparátu lze zobrazit v připojeném telefonu Smartphone výběrem možnosti [Ano] v kroku 5. Chcete-li snímky ve fotoaparátu zachovat jako soukromé tak, aby je v telefonu Smartphone nebylo možné zobrazit, zvolte v kroku 5 možnost [Ne].
- Jakmile zaregistrujete telefon Smartphone, můžete změnit nastavení zabezpečení pro tento telefon ve fotoaparátu (1157).



- Připojení vyžadují přítomnost paměťové karty ve fotoaparátu.
- Jakmile se připojíte k zařízení pomocí nabídky Wi-Fi, zobrazí se při zobrazení nabídky Wi-Fi nejprve poslední cílová místa. Můžete se snadno znovu připojit stisknutím tlačítek [▲][▼] pro výběr jména zařízení a následným stisknutím tlačítka [⊞]. Chcete-li přidat nové zařízení, zobrazte stisknutím tlačítek [◀][▶] obrazovku pro výběr zařízení a poté proveďte konfiguraci nastavení.
- Pokud upřednostňujete nezobrazovat naposled použité cílové zařízení, vyberte možnost MENU (131) ▶ karta [4] ▶ [Nastavení sítě Wi-Fi] ▶ [Historie cílů] ▶ [Vyp].
- Můžete vybrat rovněž více snímků pro odeslání současně a změnit rozlišení (velikost) snímků před odesláním (1150).

Použití jiného přístupového bodu

Při navazování připojení mezi fotoaparátem a telefonem Smartphone tlačítkem [Q] nebo pomocí nabídky Wi-Fi, můžete použít rovněž existující přístupový bod.

1 Připravte se k připojení.

- Zobrazte obrazovku [Čekání na připojení], a to buď postupem podle kroků 1 – 3 v části „Odeslání do telefonu Smartphone přiřazeného k tlačítku“ (1136) nebo podle kroků 1 – 4 v části „Přidání telefonu Smartphone pomocí nabídky Wi-Fi“ (1138).

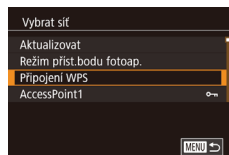
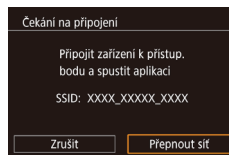

2 Připojte telefon Smartphone k přístupovému bodu.

3 Vyberte možnost [Přepnout síť].

- Stisknutím tlačítek [◀][▶] nebo otočením voliče [⊞] vyberte možnost [Přepnout síť] a potom stiskněte tlačítko [⊞].
- Zobrazí se seznam detekovaných přístupových bodů.

4 Připojte se k přístupovému bodu a vyberte telefon Smartphone.

- U přístupových bodů kompatibilních s WPS se připojte k přístupovému bodu a vyberte telefon Smartphone způsobem popsaných v krocích 5 – 8 v části „Použití přístupových bodů kompatibilních s WPS“ (1142).
- U přístupových bodů nekompatibilních s WPS postupujte podle kroků 2 – 4 v části „Připojení k přístupovým bodům na seznamu“ (1144), připojte se k přístupovému bodu a vyberte telefon Smartphone.

5 Nakonfigurujte nastavení zabezpečení a odešlete snímky.

- Podle pokynů v krocích 5 – 6 v části „Přidání telefonu Smartphone pomocí nabídky Wi-Fi“ (1138) nakonfigurujte nastavení zabezpečení a odešlete snímky.

Před použitím

Základní příručka

Pokročilá příručka

Základy práce s fotoaparátem

Režim Auto / Režim Hybridní Auto

Další režimy fotografování

Režim P

Režimy Tv, Av, M a C

Režim přehrávání

Funkce Wi-Fi

Nabídka nastavení

Příslušenství

Dodatek

Rejstřík



■ Předchozí přístupové body

Pro automatické přepojení k předchozímu přístupovému bodu postupujte podle kroku 3 v části „Odeslání do telefonu Smartphone přirazeného k tlačítku“ (📖 136) nebo podle kroku 4 v části „Přidání telefonu Smartphone pomocí nabídky Wi-Fi“ (📖 138).

- Chcete-li použít fotoaparát jako přístupový bod, vyberte na obrazovce zobrazené po navázání připojení položku [Přepnout síť] a potom vyberte položku [Režim příst.bodu fotoap.]
- Pro přepojení k předchozímu přístupovému bodu postupujte podle pokynů začínaje krokem 5 v části „Použití jiného přístupového bodu“ (📖 139).
- Chcete-li přepnout přístupové body, vyberte na obrazovce zobrazené po navázání spojení položku [Přepnout síť] a poté postupujte dále podle pokynů v části „Použití jiného přístupového bodu“ (📖 139), začínaje krokem 4.

Ukládání snímků do počítače

■ Příprava k registraci počítače

Kontrola počítačového systémového prostředí

Fotoaparát lze připojit pomocí Wi-Fi k počítačům s následujícími operačními systémy. Podrobné informace o systémových požadavcích a kompatibilitě včetně informací o podpoře v nových operačních systémech viz webová stránka Canon.

- Windows 8/8.1
- Windows 7 SP1
- Mac OS X 10.9
- Mac OS X 10.8.2 nebo novější



- Edice systémů Windows 7 Starter a Home Basic nejsou podporovány.
- Systémy Windows 7 N (evropská verze) a KN (jihokorejská verze) vyžadují stažení a instalaci balíku Windows Media Feature Pack. Podrobnosti viz následující webová stránka.
<http://go.microsoft.com/fwlink/?LinkId=159730>

Instalace softwaru

V následujícím popisu jsou pro ilustraci použity operační systémy Windows 7 a Mac OS X 10.8.

1 Stáhněte software.

- Z počítače připojeného k internetu navštivte následující webovou stránku.

<http://www.canon.com/icpd/>

Před použitím

Základní příručka

Pokročilá příručka

Základy práce s fotoaparátem

Režim Auto / Režim Hybridní Auto

Další režimy fotografování

Režim P

Režimy Tv, Av, M a C

Režim přehrávání

Funkce Wi-Fi

Nabídka nastavení

Příslušenství

Dodatek

Rejstřík



- Vyberte zemi nebo region a podle zobrazených pokynů se připravte ke stažení softwaru.
- Komprimovaný software je nyní stažen do počítače.



2 Zahajte instalaci.

- Klepněte na stažený soubor a po zobrazení obrazovky vlevo klepněte na položku [Easy Installation / Snadná instalace]. Podle pokynů na obrazovce dokončete proces instalace.
- V závislosti na výkonu počítače a připojení k síti Internet může trvat instalace určitou dobu.
- Po nainstalování softwaru klepněte na tlačítko [Finish/Dokončit] nebo [Restart/Restartovat] na obrazovce.



- Je nutné připojení k síti Internet a veškeré poplatky poskytovateli připojení za uživatelský účet a přenosy dat je třeba platit samostatně.



- Chcete-li odinstalovat software, postupujte podle těchto kroků.
 - Systém Windows: Vyberte položku nabídka [Start] ► [Všechny programy] ► [Canon Utilities] a potom vyberte software, který chcete odinstalovat.
 - Mac OS: Ve složce [Canon Utilities] v rámci složky [Aplikace] přetáhněte složku softwaru, který chcete odinstalovat, do koše a potom vyprázdněte koš.

Konfigurace počítače pro připojení prostřednictvím Wi-Fi (pouze systém Windows)

U počítačů s operačním systémem Windows je třeba provést před bezdrátovým propojením fotoaparátu s počítačem konfiguraci následujících nastavení.



1 Ověřte, jestli je počítač připojen k přístupovému bodu.

- Pokyny pro kontrolu síťového připojení viz příručka k použití počítače.

2 Proveďte konfiguraci nastavení.

- Klepněte v následujícím pořadí: Nabídka [Start] ► [Všechny programy] ► [Canon Utilities] ► [CameraWindow] ► [Wi-Fi connection setup / Nastavení připojení Wi-Fi].
- V aplikaci, která se otevře, postupujte podle pokynů na obrazovce a proveďte konfiguraci nastavení.



- Následující nastavení systému Windows se konfiguruje při spuštění softwarového nástroje v kroku 2.
 - Zapněte vysílání datového proudu médií. Konfigurace umožní fotoaparátu vidět (vyhledat) počítač z důvodu připojení pomocí Wi-Fi.
 - Zapněte zjišťování sítě. Tato konfigurace umožní počítači vidět (vyhledat) fotoaparát.
 - Zapněte ICMP (Internet Control Message Protocol). Tato funkce umožňuje kontrolovat stav připojení k síti.
 - Povolte funkci Universal Plug & Play (UPnP). Tato konfigurace umožní automatickou vzájemnou detekci síťových zařízení.
- Některé druhy zabezpečovacího softwaru mohou znemožnit dokončení zde popisovaných nastavení. Zkontrolujte nastavení zabezpečovacího softwaru.

Před použitím

Základní příručka

Pokročilá příručka

Základy práce s fotoaparátem

Režim Auto / Režim Hybridní Auto

Další režimy fotografování

Režim P

Režimy Tv, Av, M a C

Režim přehrávání

Funkce Wi-Fi

Nabídka nastavení

Příslušenství

Dodatek

Rejstřík



Ukládání snímků do připojeného počítače

Fotoaparát připojte k přístupovému bodu pomocí Wi-Fi následujícím způsobem.

Informace naleznete rovněž v příručce k přístupovému bodu.

Ověření kompatibility přístupového bodu

Ověřte, jestli směrovač Wi-Fi nebo základnová stanice odpovídají standardům Wi-Fi v části „Fotoaparát“ (📖210).

Metody připojení se liší v závislosti na použití přístupového bodu s podporou Wi-Fi Protected Setup (WPS, 📖142) nebo bez podpory WPS (📖144). U přístupových bodů bez podpory WPS věnujte pozornost následujícím informacím.

- Název sítě (SSID/ESSID)
Identifikátory SSID či ESSID vámi používaného přístupového bodu. Používá se i označení „název přístupového bodu“ či „název sítě“.
- Ověřování v síti / šifrování dat (metoda šifrování / režim šifrování)
Metoda šifrování dat během bezdrátového přenosu. Zkontrolujte typ použitého zabezpečení: WPA2-PSK (AES), WPA2-PSK (TKIP), WPA-PSK (AES), WPA-PSK (TKIP), WEP (otevřený systém) a bez zabezpečení.
- Heslo (šifrovací klíč / síťový klíč)
Klíč používaný pro šifrování dat během bezdrátového přenosu. Tomuto klíči se také říká „šifrovací klíč“ nebo „síťový klíč“.
- Index klíče (přenosový klíč)
Klíč nastavený při použití WEP se použije pro ověřování v síti / šifrování dat. Jako nastavení použijte „1“.



- Je-li pro úpravu síťových nastavení vyžadován účet správce, obraťte se na správce systému, který vám poskytne další podrobnosti.
- Tato nastavení jsou velmi důležitá pro zabezpečení sítě. Při změně těchto nastavení postupujte s přiměřenou opatrností.



- Informace o kompatibilitě WPS a pokyny k ověření nastavení sítě najdete v uživatelské příručce dodávané k přístupovému bodu.
- Směrovač je zařízení, které vytváří síťovou strukturu (LAN) pro připojení více počítačů. Směrovač, který obsahuje interní bezdrátovou funkci Wi-Fi, se nazývá „směrovač Wi-Fi“.
- V této příručce jsou veškeré bezdrátové směrovače zmiňovány jako směrovače Wi-Fi a základnové stanice jako „přístupové body“.
- Používáte-li v připojení Wi-Fi filtrování pomocí adres MAC, nezapomeňte do přístupového bodu zadat adresu MAC fotoaparátu. Adresu MAC fotoaparátu lze ověřit výběrem položky MENU (📖31) ▶ karta [F4] ▶ [Nastavení sítě Wi-Fi] ▶ [Kontrola adresy MAC].

Použití přístupových bodů kompatibilních s WPS

WPS usnadňuje dokončení nastavování při propojení zařízení pomocí Wi-Fi. Pro nastavení zařízení s podporou WPS můžete použít buď metodu automatické konfigurace, nebo PIN.

1 Ověřte, jestli je počítač připojen k přístupovému bodu.

- Pokyny ke kontrole připojení najdete v uživatelské příručce dodávané k zařízení a přístupovému bodu.

2 Vstupte do nabídky Wi-Fi.

- Stiskněte tlačítko [▶].
- Stiskněte tlačítko [▲].

- Pokud se zobrazí obrazovka [Přezdívka zařízení], vyberte stisknutím tlačítek [▲][▼] nebo otočením voliče [🔍] možnost [OK] a potom stiskněte tlačítko [🔍].

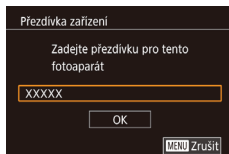
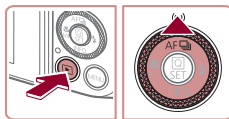

Před použitím

Základní příručka

Pokročilá příručka

Základy práce s fotoaparátem

Režim Auto / Režim Hybridní Auto

Další režimy fotografování

Režim P

Režimy Tv, Av, M a C

Režim přehrávání

Funkce Wi-Fi

Nabídka nastavení

Příslušenství

Dodatek

Rejstřík



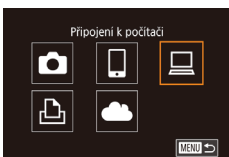

3 Vyberte položku [Připojení k počítači].

- Stisknutím tlačítek [▲][▼][◀][▶] nebo otočením voliče [●] vyberte položku [Připojení k počítači] a potom stiskněte tlačítko [SET].



4 Vyberte položku [Přidat zařízení].

- Stisknutím tlačítek [▲][▼] nebo otočením voliče [●] vyberte položku [Přidat zařízení] a potom stiskněte tlačítko [SET].

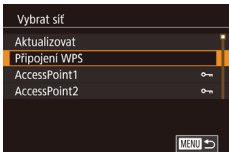

5 Vyberte položku [Připojení WPS].

- Stisknutím tlačítek [▲][▼] nebo otočením voliče [●] vyberte položku [Připojení WPS] a potom stiskněte tlačítko [SET].

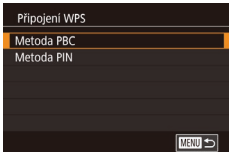

6 Vyberte možnost [Metoda PBC].

- Stisknutím tlačítek [▲][▼] nebo otočením voliče [●] vyberte možnost [Metoda PBC] a potom stiskněte tlačítko [SET].



7 Vytvořte připojení.

- Na přístupovém bodu přidržete po dobu několika sekund stisknuté tlačítko připojení WPS.
- Na fotoaparátu stiskněte tlačítko [SET] pro přechod k dalšímu kroku.
- Fotoaparát se připojí k přístupovému bodu a na obrazovce [Výběr zařízení] se objeví seznam zařízení připojených k přístupovému bodu.

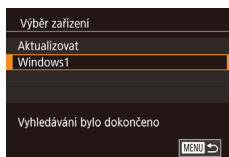
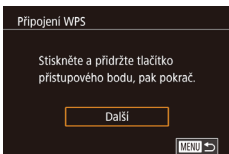

8 Vyberte cílové zařízení.

- Vyberte název cílového zařízení (stisknutím tlačítek [▲][▼] nebo otočením voliče [●]) a potom stiskněte tlačítko [SET].

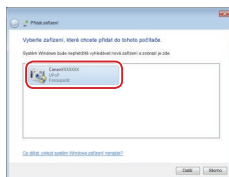
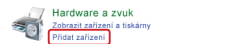
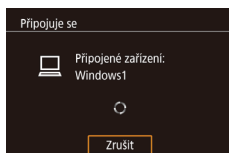

9 Nainstalujte ovladač (pouze první připojení k systému Windows).

- Zobrazí-li se na fotoaparátu tato obrazovka, klepněte na tlačítko Start v počítači, dále klepněte na položku [Ovládací panel] a potom klepněte na položku [Přidat zařízení].
- Poklepejte na ikonu připojeného fotoaparátu.
- Spustí se instalace ovladače.
- Po dokončení instalace ovladače a navázání spojení mezi fotoaparátem a počítačem se zobrazí obrazovka automatického přehrávání. Na obrazovce fotoaparátu se nezobrazí nic.

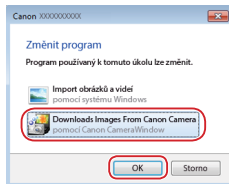

10 Zobrazte aplikaci CameraWindow.

- Systém Windows: Klepnutím na tlačítko [Downloads Images From Canon Camera / Stáhněte si snímky z fotoaparátu Canon] zobrazte aplikaci CameraWindow.
- Mac OS: Okno CameraWindow se zobrazí automaticky po navázání připojení Wi-Fi mezi fotoaparátem a počítačem.

Před použitím

Základní příručka

Pokročilá příručka

Základy práce s fotoaparátem

Režim Auto / Režim Hybridní Auto

Další režimy fotografování

Režim P

Režimy Tv, Av, M a C

Režim přehrávání

Funkce Wi-Fi

Nabídka nastavení

Příslušenství

Dodatek

Rejstřík



11 Importujte snímky.

- Klepněte na tlačítko [Import Images from Camera / Importovat snímky z fotoaparátu] a potom klepněte na tlačítko [Import Untransferred Images / Importovat nepřenesené snímky].
- Snímky se uloží do složky Obrázky v počítači, do samostatných složek vytvořených a pojmenovaných podle data vytvoření.
- Po dokončení importu snímků klepněte na zobrazené obrazovce na tlačítko [OK].
- K prohlížení snímků uložených v počítači použijte software Digital Photo Professional. Chcete-li zobrazovat filmy, použijte předinstalovaný nebo běžně dostupný software kompatibilní s filmy zaznamenanými fotoaparátem.



- Jakmile se připojíte k zařízení pomocí nabídky Wi-Fi, zobrazí se při zobrazení nabídky Wi-Fi nejprve poslední cílová místa. Můžete se snadno znovu připojit stisknutím tlačítek [▲][▼] pro výběr jména zařízení a následným stisknutím tlačítka [🔍]. Chcete-li přidat nové zařízení, zobrazte stisknutím tlačítek [◀][▶] obrazovku pro výběr zařízení a poté proveďte konfiguraci nastavení.
- Pokud upřednostňujete nezobrazovat naposled použité cílové zařízení, vyberte možnost MENU (📖 31) ▶ karta [4] ▶ [Nastavení sítě Wi-Fi] ▶ [Historie cílů] ▶ [Vyp].
- Přezdívku fotoaparátu můžete změnit rovněž na obrazovce v kroku 2 (📖 158).
- Pokud je fotoaparát připojen k počítači, je obrazovka fotoaparátu prázdná.
- Mac OS: Nezobrazí-li se aplikace CameraWindow, klepněte na ikonu [CameraWindow] v Doku.
- Chcete-li fotoaparát odpojit, vypněte jej.
- Vyberete-li v kroku 6 možnost [Metoda PIN], zobrazí se na obrazovce kód PIN. Nezapomeňte tento kód nastavit v přístupovém bodu. Na obrazovce [Výběr zařízení] vyberte příslušné zařízení. Další podrobnosti najdete v uživatelské příručce dodávané k přístupovému bodu.

Připojení k přístupovým bodům na seznamu

1 Zobrazte seznam přístupových bodů.

- Postupem popsáním v krocích 1 – 4 v části „Použití přístupových bodů kompatibilních s WPS“ (📖 142) zobrazte seznam sítí (přístupových bodů).

2 Vyberte přístupový bod.

- Stisknutím tlačítek [▲][▼] nebo otočením voliče [🔍] vyberte síť (přístupový bod) a potom stiskněte tlačítko [🔍].

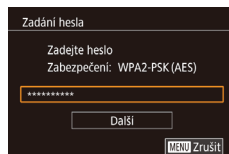
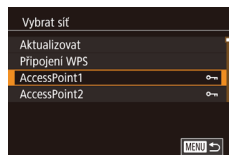

3 Zadejte heslo přístupového bodu.

- Stisknutím tlačítka [🔍] zobrazte klávesnici a potom zadejte heslo (📖 32).
- Stisknutím tlačítek [▲][▼] nebo otočením voliče [🔍] vyberte položku [Další] a potom stiskněte tlačítko [🔍].

4 Vyberte možnost [Auto].

- Stisknutím tlačítek [▲][▼] nebo otočením voliče [🔍] vyberte možnost [Auto] a potom stiskněte tlačítko [🔍].
- Pro uložení snímků do připojeného počítače postupujte podle pokynů počínaje krokem 8 v části „Použití přístupových bodů kompatibilních s WPS“ (📖 142).

Před použitím

Základní příručka

Pokročilá příručka

Základy práce s fotoaparátem

Režim Auto / Režim Hybridní Auto

Další režimy fotografování

Režim P

Režimy Tv, Av, M a C

Režim přehrávání

Funkce Wi-Fi

Nabídka nastavení

Příslušenství

Dodatek

Rejstřík





- Chcete-li zjistit heslo přístupového bodu, zkontrolujte samotný přístupový bod nebo vyhledejte informace v uživatelské příručce.
- Nejsou-li rozpoznány žádné přístupové body ani po výběru možnosti [Aktualizovat] v kroku 2 pro aktualizaci seznamu, vyberte možnost [Ruční nastavení] v kroku 2 pro ruční dokončení nastavení přístupového bodu. Postupujte dle pokynů na obrazovce a zadejte identifikátor SSID, bezpečnostní nastavení a heslo.
- Použijete-li přístupový bod, ke kterému jste se již připojovali, k připojení jiného zařízení, zobrazí se jako heslo v kroku 3 symbol [*]. Chcete-li použít stejné heslo, vyberte možnost [Další] (stisknutím tlačítka [▲][▼] nebo otočením voliče [●]) a potom stisknete tlačítko [●].

Předchozí přístupové body

Pro automatické přepojení k libovolnému předchozímu přístupovému bodu postupujte podle kroku 4 v části „Použití přístupových bodů kompatibilních s WPS“ (142).

- Chcete-li se připojit k zařízení pomocí přístupového bodu, ověřte, jestli je cílové zařízení již připojeno k tomuto přístupovému bodu, a potom postupujte dále počínaje krokem 8 v části „Použití přístupových bodů kompatibilních s WPS“ (142).
- Chcete-li přepnout přístupové body, vyberte na obrazovce zobrazené při navázání připojení položku [Přepnout síť] a poté postupujte dále podle pokynů počínaje krokem 5 v části „Použití přístupových bodů kompatibilních s WPS“ (142) nebo podle pokynů počínaje krokem 2 v části „Připojení k přístupovým bodům na seznamu“ (144).

Odesílání snímků do registrované webové služby

Registrace webových služeb

Pomocí telefonu Smartphone nebo počítače přidáte fotoaparát do požadované webové služby.

- Dokončení registrace fotoaparátu pro CANON iMAGE GATEWAY a další webové služby vyžaduje telefon Smartphone nebo počítač s Internetovým prohlížečem a připojení k Internetu.
- Podrobnosti o požadavcích na prohlížeče (Microsoft Internet Explorer atd.), včetně nastavení a informací o verzích, najdete na webové stránce služby CANON iMAGE GATEWAY.
- Informace o zemích a regionech, v nichž je k dispozici služba CANON iMAGE GATEWAY, najdete na webu společnosti Canon (<http://www.canon.com/cig/>).
- Kromě služby CANON iMAGE GATEWAY se můžete dále zaregistrovat i k jiným webovým službám. Další podrobnosti najdete na webech příslušné webové služby, k níž se chcete zaregistrovat.
- Mohou být vyžadovány poplatky za samostatné připojení od poskytovatele internetu a za přístupový bod.



- Služba CANON iMAGE GATEWAY rovněž poskytuje návody k obsluze ke stažení.

Před použitím

Základní příručka

Pokročilá příručka

Základy práce s fotoaparátem

Režim Auto / Režim Hybridní Auto

Další režimy fotografování

Režim P

Režimy Tv, Av, M a C

Režim přehrávání

Funkce Wi-Fi

Nabídka nastavení

Příslušenství

Dodatek

Rejstřík



Registrace služby CANON iMAGE GATEWAY

Propojte fotoaparát a službu CANON iMAGE GATEWAY přidáním služby CANON iMAGE GATEWAY jako cílové webové služby ve fotoaparátu. Mějte na paměti, že pro doručení zprávy s upozorněním pro dokončení propojení budete potřebovat zadat e-mailovou adresu používanou ve vašem počítači nebo telefonu Smartphone.

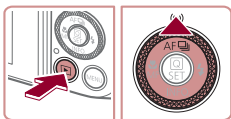

1 Vstupte do nabídky Wi-Fi.

- Zapněte fotoaparát stisknutím tlačítka [▶].
- Stiskněte tlačítko [▲].

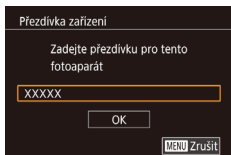

- Pokud se zobrazí obrazovka [Přezdívka zařízení], dotkněte se položky [OK].

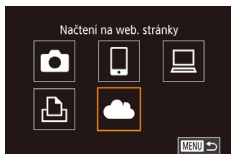

2 Vyberte položku [☁].

- Stisknutím tlačítek [▲][▼][◀][▶] nebo otočením voliče [●] vyberte položku [☁] a potom stiskněte tlačítko [☺].

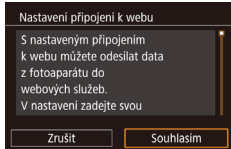

3 Potvrďte smlouvu, abyste mohli zadat e-mailovou adresu.

- Přečtěte si zobrazenou smlouvu a dotkněte se možnosti [Souhlasím].

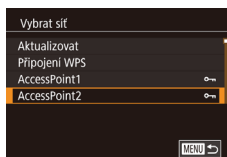

4 Vytvořte připojení k přístupovému bodu.

- Připojte se k přístupovému bodu postupem popsáním v krocích 5 – 7 v části „Použití přístupových bodů kompatibilních s WPS“ (📖142) nebo v krocích 2 – 4 v části „Připojení k přístupovým bodům na seznamu“ (📖144).

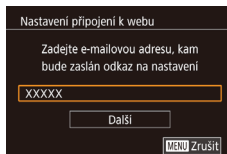

5 Zadejte svou e-mailovou adresu.

- Jakmile fotoaparát připojíte ke službě CANON iMAGE GATEWAY prostřednictvím přístupového bodu, zobrazí se obrazovka pro zadání e-mailové adresy.
- Zadejte svou e-mailovou adresu a dotkněte se položky [Další].

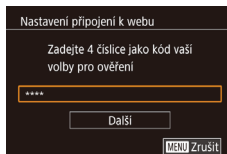

6 Zadejte čtyřmístné číslo.

- Zadejte zvolené čtyřmístné číslo a dotkněte se možnosti [Další].
- Toto číslo budete potřebovat později pro nastavení propojení se službou CANON iMAGE GATEWAY v kroku 8.

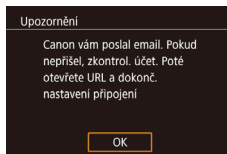

7 Zkontrolujte zprávu s upozorněním.

- Jakmile je informace odeslána do služby CANON iMAGE GATEWAY, obdržíte zprávu s upozorněním na e-mailovou adresu zadanou v kroku 5.
- Dotkněte se položky [OK] na další obrazovce, která značí odeslání zprávy s upozorněním.
- Symbol [☁] se nyní změní na [☺].

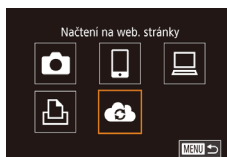

Před použitím

Základní příručka

Pokročilá příručka

Základy práce s fotoaparátem

Režim Auto / Režim Hybridní Auto

Další režimy fotografování

Režim P

Režimy Tv, Av, M a C

Režim přehrávání

Funkce Wi-Fi

Nabídka nastavení

Příslušenství

Dodatek

Rejstřík





8 Zobrazte webovou stránku ve zprávě s upozorněním a dokončete nastavení propojení fotoaparátu.

- Z počítače nebo telefonu Smartphone zobrazte webovou stránku odkazovanou ve zprávě s upozorněním.
- Podle pokynů dokončete nastavení na stránce nastavení propojení fotoaparátu.



9 Dokončete nastavení služby CANON iMAGE GATEWAY ve fotoaparátu.

- Dotkněte se položky [📶].
- [📖] (153) a služba CANON iMAGE GATEWAY jsou nyní přidány jako cíle.
- Podle potřeby můžete přidat další webové služby. V takovém případě postupujte podle pokynů od kroku 2 v části „Registrace dalších webových služeb“ (📖147).



- Nejprve se ujistěte, že e-mailová aplikace vašeho počítače nebo telefonu Smartphone není nakonfigurována tak, aby blokovala e-maily z relevantních domén, což by mohlo znemožnit přijetí zprávy s upozorněním.



- Přezdívkou fotoaparátu můžete změnit rovněž na obrazovce v kroku 1 (📖158).
- Jakmile se připojíte k zařízením pomocí nabídky Wi-Fi, zobrazí se při zobrazení nabídky nejprve poslední cílová místa. Stisknutím tlačítek [◀][▶] zobrazte obrazovku pro výběr zařízení a potom proveďte konfiguraci nastavení.
- Jakmile je cílové místo připojení přiřazeno akcím ovládaným dotykem (📖122), můžete se automaticky znovu připojit k předchozímu cílovému místu jednoduchým přetažením po obrazovce prostřednictvím přiřazeného gesta.

Registrace dalších webových služeb

Kromě služby CANON iMAGE GATEWAY můžete do fotoaparátu přidat i jiné webové služby.



1 Přihlaste se ke službě CANON iMAGE GATEWAY a otevřete odkaz s nastavením fotoaparátu.

- Pomocí počítače nebo telefonu Smartphone přejděte na adresu <http://www.canon.com/cig/> a navštivte stránku CANON iMAGE GATEWAY.



2 Konfigurujte webovou službu, kterou chcete používat.

- Postupujte podle pokynů zobrazených na telefonu Smartphone nebo na počítači a nastavte používanou webovou službu.

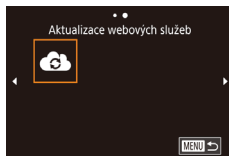

3 Vyberte položku [📶].

- V režimu přehrávání stiskněte tlačítko [▲].
- Přetáhněte prstem doleva či doprava na obrazovce a potom se dotkněte položky [📶].
- Nastavení webové služby je nyní aktualizováno.



- Dojde-li ke změně jakýchkoliv konfigurovaných nastavení, postupujte znovu podle těchto kroků a konfiguruje nastavení fotoaparátu.

Před použitím

Základní příručka

Pokročilá příručka

Základy práce s fotoaparátem

Režim Auto / Režim Hybridní Auto

Další režimy fotografování

Režim P

Režimy Tv, Av, M a C

Režim přehrávání

Funkce Wi-Fi

Nabídka nastavení

Příslušenství

Dodatek

Rejstřík



Přenos snímků na webové služby

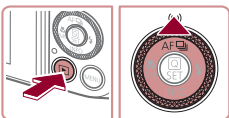

1 Vstupte do nabídky Wi-Fi.

- Zapněte fotoaparát stisknutím tlačítka [▶].
- Stiskněte tlačítko [▲].



2 Vyberte cílové místo.

- Dotkněte se ikony webové služby, ke které se chcete připojit.
- Pokud se s webovou službou využívá více příjemců nebo možností sdílení, dotkněte se požadované položky na zobrazené obrazovce [Vyberte příjemce].



3 Pošlete snímek.

- Přetahováním snímků směrem doleva nebo doprava vyberte snímek, který chcete odeslat, a potom se dotkněte položky [Poslat snímek].
- Při přenosu dat do služby YouTube si přečtěte podmínky služby a dotkněte se položky [Souhlasím].
- Snímek se začne odesílat. Obrazovka během odesílání snímků ztmavne.
- Jakmile je snímek odeslán, dotkněte se na zobrazené obrazovce možnosti [OK] pro návrat na obrazovku přehrávání.



- Připojení vyžadují přítomnost paměťové karty s uloženými snímky ve fotoaparátu.
- Můžete vybrat rovněž více snímků pro odeslání současně, změnit velikost snímků a přidat komentáře před odesláním (150).
- Chcete-li na telefonu Smartphone zobrazit snímky načtené do služby CANON iMAGE GATEWAY, vyzkoušejte speciální aplikaci Canon Online Photo Album. Stáhněte a nainstalujte aplikaci Canon Online Photo Album z obchodu App Store pro zařízení iPhone a iPad a z obchodu Google Play pro zařízení Android.

Bezdrátový tisk snímků na připojené tiskárně

Fotoaparát připojte k tiskárně pomocí připojení Wi-Fi následujícím způsobem.

Tyto kroky ukazují, jak použít fotoaparát jako přístupový bod, ale můžete použít rovněž existující přístupový bod (139).

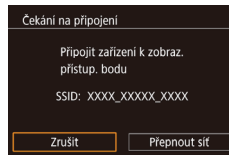
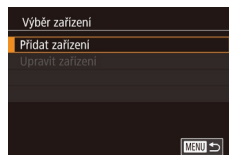
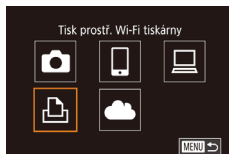

1 Vstupte do nabídky Wi-Fi.

- Zobrazte nabídku Wi-Fi postupem popsáním v kroku 2 v části „Přidání telefonu Smartphone pomocí nabídky Wi-Fi“ (138).

2 Vyberte položku [Přidat].

- Stisknutím tlačítek [▲][▼][◀][▶] nebo otočením voliče [●] vyberte položku [Přidat] a potom stiskněte tlačítko [●].

3 Vyberte položku [Přidat zařízení].

- Stisknutím tlačítek [▲][▼] nebo otočením voliče [●] vyberte položku [Přidat zařízení] a potom stiskněte tlačítko [●].

- Zobrazí se identifikátor SSID fotoaparátu.

4 Připojte tiskárnu k síti.

- V nabídce nastavení Wi-Fi tiskárny vyberte pro navázání připojení k síti SSID (název sítě) zobrazený na fotoaparátu.

Před použitím

Základní příručka

Pokročilá příručka

Základy práce s fotoaparátem

Režim Auto / Režim Hybridní Auto

Další režimy fotografování

Režim P

Režimy Tv, Av, M a C

Režim přehrávání

Funkce Wi-Fi

Nabídka nastavení

Příslušenství

Dodatek

Rejstřík



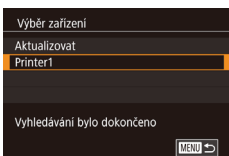

5 Vyberte tiskárnu.

- Vyberte název tiskárny (stisknutím tlačítek [▲][▼] nebo otočením voliče [●]) a potom stiskněte tlačítko [●].

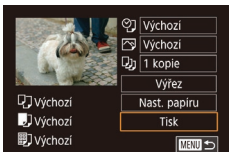

6 Vyberte snímek, který chcete vytisknout.

- Stisknutím tlačítek [◀][▶] nebo otočením voliče [●] vyberte snímek.
- Stiskněte tlačítko [●].
- Stisknutím tlačítek [▲][▼] vyberte možnost [Tisk] a stiskněte tlačítko [●].
- Podrobné pokyny k tisku najdete v části „Tisk snímků“ (178).
- Chcete-li ukončit připojení, stiskněte tlačítko [▲], vyberte možnost [OK] na obrazovce pro potvrzení (stisknutím tlačítek [◀][▶] nebo otočením voliče [●]) a potom stiskněte tlačítko [●].



- Připojení vyžadují přítomnost paměťové karty s uloženými snímky ve fotoaparátu.
- Jakmile se připojíte k zařízením pomocí nabídky Wi-Fi, zobrazí se při zobrazení nabídky Wi-Fi nejprve poslední cílová místa. Můžete se snadno znovu připojit stisknutím tlačítek [▲][▼] pro výběr jména zařízení a následným stisknutím tlačítka [●]. Chcete-li přidat nové zařízení, zobrazte stisknutím tlačítek [◀][▶] obrazovku pro výběr zařízení a poté proveďte konfiguraci nastavení.
- Pokud upřednostňujete nezobrazovat naposled použité cílové zařízení, vyberte možnost MENU (31) ▶ karta [4] ▶ [Nastavení sítě Wi-Fi] ▶ [Historie cílů] ▶ [Vyp].
- Chcete-li použít jiný přístupový bod, postupujte podle kroků 3 – 4 v části „Použití jiného přístupového bodu“ (139).

Odeslání snímků do jiného fotoaparátu

Níže uvedeným postupem propojíte dva fotoaparáty pomocí Wi-Fi.

- Bezdrátově lze propojit pouze fotoaparáty značky Canon vybavené připojením Wi-Fi. Nelze se připojit k fotoaparátům Canon, které nejsou vybaveny funkcí Wi-Fi, a to ani když podporují karty Eye-Fi.

1 Vstupte do nabídky Wi-Fi.

- Zobrazte nabídku Wi-Fi postupem popsaným v kroku 2 v části „Přidání telefonu Smartphone pomocí nabídky Wi-Fi“ (138).

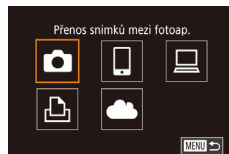

2 Vyberte položku [Přidat zařízení].

- Stisknutím tlačítek [▲][▼][◀][▶] nebo otočením voliče [●] vyberte položku [Přidat zařízení] a potom stiskněte tlačítko [●].



3 Vyberte položku [Přidat zařízení].

- Stisknutím tlačítek [▲][▼] nebo otočením voliče [●] vyberte položku [Přidat zařízení] a potom stiskněte tlačítko [●].
- V cílovém fotoaparátu postupujte rovněž podle pokynů v krocích 1 – 3.
- Jakmile se v obou fotoaparátech zobrazí možnost [Spouští se připojení k cílovému fotoaparátu], přidají se do fotoaparátu informace o připojení fotoaparátu.

Před použitím

Základní příručka

Pokročilá příručka

Základy práce s fotoaparátem

Režim Auto / Režim Hybridní Auto

Další režimy fotografování

Režim P

Režimy Tv, Av, M a C

Režim přehrávání

Funkce Wi-Fi

Nabídka nastavení

Příslušenství

Dodatek

Rejstřík



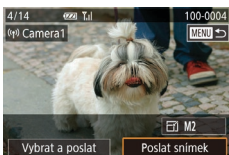

4 Pošlete snímek.

- Otočením voliče [◂] vyberte snímek, který chcete odeslat, stisknutím tlačítek [◂][▶] vyberte položku [Poslat snímek] a potom stiskněte tlačítko [📷].
- Snímek se začne odesílat. Obrazovka během odesílání snímků ztmavne.
- Jakmile je snímek odeslán, zobrazí se zpráva [Přenos dokončen] a znovu se zobrazí obrazovka pro přenos snímku.
- Chcete-li ukončit připojení, stiskněte tlačítko [MENU], vyberte možnost [OK] na obrazovce pro potvrzení (stisknutím tlačítek [◂][▶] nebo otočením voliče [◂]) a potom stiskněte tlačítko [📷].



- Připojení vyžadují přítomnost paměťové karty ve fotoaparátu.
- Jakmile se připojíte k zařízení pomocí nabídky Wi-Fi, zobrazí se při zobrazení nabídky Wi-Fi nejprve poslední cílové místo. Můžete se snadno znovu připojit stisknutím tlačítek [▲][▼] pro výběr jména zařízení a následným stisknutím tlačítka [📷]. Chcete-li přidat nové zařízení, zobrazte stisknutím tlačítek [◂][▶] obrazovku pro výběr zařízení a poté proveďte konfiguraci nastavení.
- Pokud upřednostňujete nezobrazovat naposled použité cílové zařízení, vyberte možnost MENU (📷31) ▶ karta [📷4] ▶ [Nastavení sítě Wi-Fi] ▶ [Historie cílů] ▶ [Vyp].
- Můžete vybrat rovněž více snímků pro odeslání současně a změnit velikost snímků před odesláním (📷150, 📷152).
- Jakmile je cílové místo připojení přiřazeno akcím ovládaným dotykem (📷122), můžete se automaticky znovu připojit k předchozímu cílovému místu jednoduchým přetažením po obrazovce prostřednictvím přiřazeného gesta.

Možnosti odesílání snímků

Můžete vybrat více snímků pro odeslání současně a změnit nastavení záznamových pixelů (velikost) snímků před odesláním. Některé webové služby rovněž umožňují opatřit odeslané snímky popiskami.

Odeslání více snímků

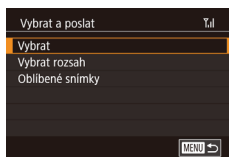

1 Vyberte položku [Vybrat a poslat].

- Na obrazovce pro přenos snímků vyberte stisknutím tlačítek [◂][▶] položku [Vybrat a poslat] a potom stiskněte tlačítko [📷].

2 Zvolte metodu výběru snímků.

- Stisknutím tlačítek [▲][▼] nebo otočením voliče [◂] vyberte metodu výběru.

Výběr jednotlivých snímků

1 Vyberte položku [Vybrat].

- Podle pokynů v kroku 2 v části „Odeslání více snímků“ (📷150) vyberte položku [Vybrat] a stiskněte tlačítko [📷].

Před použitím

Základní příručka

Pokročilá příručka

Základy práce s fotoaparátem

Režim Auto / Režim Hybridní Auto

Další režimy fotografování

Režim P

Režimy Tv, Av, M a C

Režim přehrávání

Funkce Wi-Fi

Nabídka nastavení

Příslušenství

Dodatek

Rejstřík



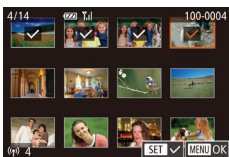

2 Vyberte snímek.

- Stisknutím tlačítek [▲][▼][◀][▶] vyberte snímek, který chcete odeslat, a potom stiskněte tlačítko [☺]. Zobrazí se ikona [✓].
- Chcete-li zrušit výběr, stiskněte znovu tlačítko [☺]. Ikona [✓] se poté nadále nezobrazuje.
- Chcete-li vybrat více snímků, opakujte výše uvedený postup.
- Po dokončení výběru snímků stiskněte tlačítko [MENU].
- Stisknutím tlačítek [◀][▶] nebo otočením voliče [●] vyberte položku [OK] a potom stiskněte tlačítko [☺].

3 Odešlete snímky.

- Stisknutím tlačítek [◀][▶] nebo otočením voliče [●] vyberte položku [Poslat] a potom stiskněte tlačítko [☺].



- Můžete také vybrat snímky v kroku 2 posunutím páčky zoomu směrem k symbolu [Q], čímž přejdete k zobrazení jednotlivých snímků, a následným stisknutím tlačítek [◀][▶] nebo otočením voliče [●].

Výběr rozsahu

1 Vyberte položku [Vybrat rozsah].

- Podle pokynů v kroku 2 v části „Odeslání více snímků“ (115) vyberte položku [Vybrat rozsah] a stiskněte tlačítko [☺].

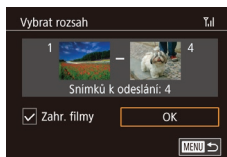

2 Vyberte snímky.

- Snímky vyberte podle pokynů v krocích 2 – 3 v části „Výběr rozsahu“ (116).
- Chcete-li zahrnout filmy, vyberte stisknutím tlačítek [▲][▼][◀][▶] možnost [Zahr. filmy] a potom stiskněte tlačítko [☺] pro označení možnosti jako vybrané (✓).
- Stisknutím tlačítek [▲][▼][◀][▶] vyberte možnost [OK] a stiskněte tlačítko [☺].

3 Odešlete snímky.

- Stisknutím tlačítek [◀][▶] nebo otočením voliče [●] vyberte položku [Poslat] a potom stiskněte tlačítko [☺].

Odeslání oblíbených snímků

Odeslání snímků označených jako oblíbené (121).

1 Vyberte položku [Oblíbené snímky].

- Podle pokynů v kroku 2 v části „Odeslání více snímků“ (115) vyberte položku [Oblíbené snímky] a stiskněte tlačítko [☺].
- Zobrazí se obrazovka výběru snímků pro oblíbené snímky. Nechcete-li snímek zahrnout, vyberte snímek a stiskněte tlačítko [☺] pro odstranění symbolu [✓].
- Po dokončení výběru snímků stiskněte tlačítko [MENU], vyberte možnost [OK] a potom stiskněte tlačítko [☺].

2 Odešlete snímky.

- Stisknutím tlačítek [◀][▶] nebo otočením voliče [●] vyberte položku [Poslat] a potom stiskněte tlačítko [☺].

Před použitím

Základní příručka

Pokročilá příručka

Základy práce s fotoaparátem

Režim Auto / Režim Hybridní Auto

Další režimy fotografování

Režim P

Režimy Tv, Av, M a C

Režim přehrávání

Funkce Wi-Fi

Nabídka nastavení

Příslušenství

Dodatek

Rejstřík





- V kroku 1 není dostupná položka [Oblíbené snímky], dokud nemáte označeny nějaké snímky jako oblíbené.

Poznámky k odesílání snímků

- V závislosti na stavu vámi používané sítě může odeslání filmů trvat dlouho. Nezapomeňte pravidelně kontrolovat úroveň nabití baterie fotoaparátu.
- Webové služby mohou limitovat počet snímků nebo délku filmů, které lze odeslat.
- V případě filmů, které nekomprimujete (128), je namísto původního souboru odeslán samostatný komprimovaný soubor. Může tak dojít ke zpoždění přenosu a soubor nelze odeslat, dokud pro tento soubor není dostatek místa na paměťové kartě.
- Při odesílání filmů do telefonů Smartphone si pamatujte, že podporovaná kvalita obrazu závisí na telefonu Smartphone. Podrobné informace naleznete v uživatelské příručce k telefonu Smartphone.
- Níže uvedené ikony signalizují na obrazovce intenzitu bezdrátového signálu. [Full] vysoká, [Half] střední, [Low] nízká, [Weak] slabá
- Odesílání snímků do webových služeb trvá kratší dobu v případě, že odesíláte snímky, které jste již odeslali a které jsou ještě na serveru služby CANON iMAGE GATEWAY.

Výběr počtu záznamových pixelů (Velikost snímku)

Na obrazovce pro přenos snímků vyberte stisknutím tlačítek [▲][▼] položku [M2] a potom stiskněte tlačítko [OK]. Na zobrazené obrazovce vyberte stisknutím tlačítek [▲][▼] nastavení záznamových pixelů (velikost snímku) a potom stiskněte tlačítko [OK].

- Chcete-li odeslat snímky v původní velikosti, vyberte možnost úpravy velikosti [Ne].
- Výběrem možnosti [M2] změníte velikost snímků, jež jsou větší než zvolená velikost před odesláním.
- Velikost filmů nelze upravit.



- Velikost snímku můžete nakonfigurovat rovněž pomocí položky MENU (31) ► karta [4] ► [Nastavení sítě Wi-Fi] ► [Změnit velik. pro odesíl.].

Přidání komentářů

Pomocí fotoaparátu můžete přidávat do snímků odesílaných na e-mailové adresy, sociální sítě apod. komentáře. Počet znaků a symbolů, které lze zadat, se liší v závislosti na webových službách.

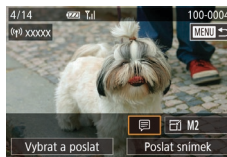

1 Otevřete obrazovku pro přidání komentářů.

- Na obrazovce pro přenos snímků vyberte stisknutím tlačítek [▲][▼][◀][▶] položku [M2] a potom stiskněte tlačítko [OK].

2 Přidejte komentář (32).

3 Odešlete snímek.



- Není-li zadáný komentář, odešle se automaticky komentář zadaný ve službě CANON iMAGE GATEWAY.
- Rovněž můžete opatřit popisem více snímků před jejich odesláním. Stejný komentář se přidá ke všem společně odeslaným snímkům.

Před použitím

Základní příručka

Pokročilá příručka

Základy práce s fotoaparátem

Režim Auto / Režim Hybridní Auto

Další režimy fotografování

Režim P

Režimy Tv, Av, M a C

Režim přehrávání

Funkce Wi-Fi

Nabídka nastavení

Příslušenství

Dodatek

Rejstřík



Automatické odesílání snímků (Synchronizace snímků)

Snímky na paměťové kartě, které nebyly doposud přeneseny, lze odeslat do počítače nebo webových služeb pomocí služby CANON iMAGE GATEWAY. Upozorňujeme, že snímky nelze odeslat pouze do webových služeb.

■ Základní příprava

Příprava fotoaparátu

Jako cílové místo zaregistrujte [📷]. Můžete rovněž přiřadit funkci [📷] tlačítku [📷], takže můžete snadno stisknout tlačítko [📷] pro odeslání veškerých neodeslaných snímků na paměťovou kartu nebo do počítače pomocí CANON iMAGE GATEWAY.



1 Jako cílové místo přidejte [📷].

- Přidejte [📷] jako cílové místo postupem popsaným v části „Registrace služby CANON iMAGE GATEWAY“ (📖146).
- Chcete-li zahrnout webovou službu jako cíl, přihlaste se ke službě CANON iMAGE GATEWAY (📖145), vyberte model svého fotoaparátu, zobrazte obrazovku nastavení webové služby a vyberte cílovou webovou službu v nastavení Synchr. snímků. Podrobnosti viz nápověda k webové službě CANON iMAGE GATEWAY.

Příprava počítače

Instalace a konfigurace softwaru v cílovém počítači.



1 Nainstalujte software.

- Nainstalujte software do počítače připojeného k internetu (📖140).

2 Zaregistrujte fotoaparát.

- Systém Windows: Na liště klepněte pravým tlačítkem myši na položku [📷] a poté klepněte na možnost [Add new camera / Přidat nový fotoaparát].

2 Vyberte typ snímků, které chcete odeslat (pouze při současném odesílání snímků a filmů).

- Stiskněte tlačítko [MENU] a na kartě [📷4] vyberte položku [Nastavení sítě Wi-Fi] (📖31).
- Stisknutím tlačítek [▲][▼] vyberte položku [Synchr. snímků] a stisknutím tlačítek [▲][▼] vyberte možnost [Snímky/filmy].

3 Přiřaďte funkci [📷] tlačítku [📷] (pouze při odesílání snímků stisknutím tlačítka [📷]).

- Pokud již je tlačítko [📷] přiřazeno pro telefon Smartphone, vymažte jej (📖136).
- Stisknutím tlačítka [📷] zobrazte obrazovku mobilního připojení, vyberte položku [📷] (stisknutím tlačítek [◀][▶] nebo otočením voliče [🔘]), a potom stiskněte tlačítko [📷].

Před použitím

Základní příručka

Pokročilá příručka

Základy práce s fotoaparátem

Režim Auto / Režim Hybridní Auto

Další režimy fotografování

Režim P

Režimy Tv, Av, M a C

Režim přehrávání

Funkce Wi-Fi



Nabídka nastavení

Příslušenství

Dodatek

Rejstřík







- Mac OS: Ve sloupci menu klepněte na ikonu  a potom klepněte na položku [Add new camera / Přidat nový fotoaparát].
- Zobrazí se seznam fotoaparátů propojených se službou CANON iMAGE GATEWAY. Vyberte fotoaparát, ze kterého mají být odeslány snímky.
- Jakmile proběhne registrace fotoaparátu a počítač je připraven na příjem snímků, ikona se změní na .

Odesílání snímků

Snímky odeslané z fotoaparátu se automaticky ukládají do počítače. Pokud je počítač, do kterého chcete odeslat snímky, vypnutý, uloží se snímky dočasně na serveru CANON iMAGE GATEWAY. Uložené snímky jsou pravidelně vymazány, takže nezapomeňte zapnout počítač a snímky uložit.

1 Odešlete snímky.

- Pokud již je funkce  přiřazena tlačítku , stiskněte tlačítko .
- Pokud jste nepřiradili tlačítko tímto způsobem, vyberte možnost  způsobem popsaným v krocích 1 – 2 v části „Přenos snímků na webovou službu“ (148).
- Odeslané snímky jsou označeny ikonou .

2 Uložte snímky do počítače.

- Snímky se po zapnutí počítače automaticky uloží v počítači.
- Snímky se automaticky odesílají do webových služeb ze serveru CANON iMAGE GATEWAY, a to i když je počítač vypnutý.



- Při odesílání snímků doporučujeme použít plně nabitou baterii nebo samostatně prodávanou sadu napájecího adaptéru (169).



- I v případě, že byly snímky importovány do počítače jinou metodou, se veškeré snímky neodeslané do počítače prostřednictvím služby CANON iMAGE GATEWAY odešlou do počítače.
- Odesílání je rychlejší, je-li cílem počítač ve stejné síti jako fotoaparát, protože se snímky odesílají přes přístupový kód, a nikoliv prostřednictvím služby CANON iMAGE GATEWAY. Upozorňujeme, že snímky uložené v počítači se odesílají do služby CANON iMAGE GATEWAY, takže počítač musí být připojen k internetu.

Zobrazení odeslaných snímků na telefonu Smartphone prostřednictvím funkce Synchr. snímků

Po nainstalování aplikace Canon Online Photo Album (Canon OPA) můžete použít telefon Smartphone k prohlížení a stahování snímků odeslaných prostřednictvím funkce Synchr. snímků, zatímco jsou snímky dočasně uloženy na serveru CANON iMAGE GATEWAY. Při přípravě povolte následujícím způsobem přístup telefonu Smartphone.

- Ujistěte se, že máte dokončena nastavení popsaná v části „Příprava počítače“ (153).
- Stáhněte a nainstalujte aplikaci Canon Online Photo Album z obchodu App Store pro zařízení iPhone a iPad a z obchodu Google Play pro zařízení Android.
- Přihlaste se ke službě CANON iMAGE GATEWAY (145), vyberte model svého fotoaparátu, zobrazte obrazovku nastavení webových služeb a povolte prohlížení a stahování snímků z telefonu Smartphone v nastavení funkce Synchr. snímků. Podrobnosti viz nápověda k webové službě CANON iMAGE GATEWAY.

Před použitím

Základní příručka

Pokročilá příručka

Základy práce s fotoaparátem

Režim Auto / Režim Hybridní Auto

Další režimy fotografování

Režim P

Režimy Tv, Av, M a C

Režim přehrávání

Funkce Wi-Fi

Nabídka nastavení

Příslušenství

Dodatek

Rejstřík





- Jakmile jsou snímky dočasně uloženy na serveru CANON IMAGE GATEWAY vymazány, již je nelze zobrazit.
- Snímky odeslané před povolením prohlížení a stahování snímků telefonem Smartphone v nastavení funkce Synchr. snímků nelze tímto způsobem zobrazit.



- Pokyny k aplikaci Canon Online Photo Album viz nápověda k aplikaci Canon Online Photo Album.

Použití telefonu Smartphone pro zobrazení snímků ve fotoaparátu a ovládání fotoaparátu

S využitím speciální aplikace Camera Connect pro telefony Smartphone můžete provádět následující operace.

- Procházet snímky ve fotoaparátu a ukládat je do telefonu Smartphone
- Opatřovat snímky ve fotoaparátu geografickými značkami (📖 155)
- Dálkově fotografovat (📖 156)



- Nastavení zabezpečení (soukromí) musí být nakonfigurováno předem, aby bylo možné zobrazit snímky na telefonu Smartphone (📖 136, 📖 138, 📖 157).

■ Opatření snímků ve fotoaparátu geografickými značkami

Ke snímkům ve fotoaparátu lze přidat data GPS zaznamenaná v telefonu Smartphone pomocí vyhrazené aplikace Camera Connect. Ke snímkům se přidávají údaje zahrnující zeměpisnou šířku, zeměpisnou délku a nadmořskou výšku.



- Před fotografováním ověřte správné nastavení data a času domácího časového pásma, jak je popsáno v „Nastavení data a času“ (📖 20). Rovněž zadejte pomocí kroků v části „Světový čas“ (📖 162) veškerá cílová místa fotografování, která se nacházejí v jiných časových pásmech.
- Ostatní vás budou moci najít nebo identifikovat pomocí dat o poloze ve vašich snímcích a filmech opatřených geografickými značkami. Při sdílení těchto snímků s jinými osobami buďte opatrní, zejména při umístování snímků on-line, kde je může vidět mnoho jiných osob.

Před použitím

Základní příručka

Pokročilá příručka

Základy práce s fotoaparátem

Režim Auto / Režim Hybridní Auto

Další režimy fotografování

Režim P

Režimy Tv, Av, M a C

Režim přehrávání

Funkce Wi-Fi

Nabídka nastavení

Příslušenství

Dodatek

Rejstřík



Dálkové fotografování

Obrazovku režimu fotografování na telefonu Smartphone můžete použít k dálkovému fotografování.

1 Vyberte režim fotografování.

- Otočením voliče režimů vyberte režim [P], [Tv], [Av], [M] nebo [C].

2 Zajistěte fotoaparát.

- Jakmile je zahájeno dálkové fotografování, vysune se objektiv fotoaparátu. Pohyb objektivu během zoomování může vést ke změně polohy fotoaparátu. Fotoaparát zabezpečte ve stabilní poloze připevněním na stativ nebo jiným způsobem.

3 Propojte fotoaparát a telefon Smartphone (📖136, 📖138).

- V nastavení zabezpečení vyberte možnost [Ano].

4 Vyberte režim dálkového fotografování.

- V okně aplikace Camera Connect na telefonu Smartphone vyberte dálkové fotografování.
- Vysune se objektiv fotoaparátu. Udržujte prsty mimo objektiv a zajistěte, aby objektivu nebránily v pohybu žádné předměty.
- Jakmile je fotoaparát připraven na dálkové fotografování, zobrazí se živý obraz z fotoaparátu na telefonu Smartphone.
- V tom okamžiku se na fotoaparátu zobrazí zpráva a všechny operace s výjimkou stisknutí tlačítka ON/OFF jsou zakázány.

5 Exponujte.

- Fotografování ovládejte pomocí telefonu Smartphone.



- Režim [P] se používá k fotografování v režimech jiných než [P], [Tv], [Av], [M] a [C]. Některá předem provedená nastavení v nabídkách Rychlé nastavení a MENU však mohou být automaticky změněna.
- Není dostupný záznam filmů.



- Trhaný obraz pohybu objektu zobrazený na telefonu Smartphone díky podmínkám připojení neovlivní zaznamenávané snímky.
- Pořízené snímky nejsou přenášeny do telefonu Smartphone. Pomocí telefonu Smartphone procházejte a importujte snímky z fotoaparátu.

Před použitím

Základní příručka

Pokročilá příručka

Základy práce s fotoaparátem

Režim Auto / Režim Hybridní Auto

Další režimy fotografování

Režim P

Režimy Tv, Av, M a C

Režim přehrávání

Funkce Wi-Fi

Nabídka nastavení

Příslušenství

Dodatek

Rejstřík



Úprava nebo vymazání nastavení Wi-Fi

Níže uvedeným postupem upravte nebo vymažte nastavení Wi-Fi.

Úpravy informací o připojení

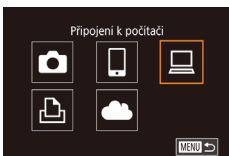

1 Zobrazte nabídku Wi-Fi a vyberte zařízení, které chcete upravit.

- Stiskněte tlačítko [▶].
- Stiskněte tlačítko [▲].
- Stisknutím tlačítek [▲][▼][◀][▶] nebo otočením voliče [●] vyberte ikonu zařízení, které chcete upravit, a potom stiskněte tlačítko [Ⓜ].

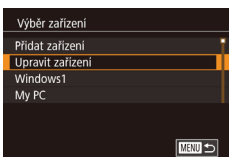

2 Vyberte položku [Upravit zařízení].

- Stisknutím tlačítek [▲][▼] nebo otočením voliče [●] vyberte položku [Upravit zařízení] a potom stiskněte tlačítko [Ⓜ].



3 Vyberte zařízení, které chcete upravit.

- Stisknutím tlačítek [▲][▼] nebo otočením voliče [●] vyberte upravovanou položku a potom stiskněte tlačítko [Ⓜ].

4 Vyberte položku, kterou chcete upravit.

- Stisknutím tlačítek [▲][▼] nebo otočením voliče [●] vyberte upravovanou položku a potom stiskněte tlačítko [Ⓜ].
- Položky, které lze měnit, jsou ovlivněny nastavením nebo službou.

Lze konfigurovat	Připojení				
					Webové služby
[Změnit přezdívku zařízení] (📖157)	<input type="radio"/>	<input type="radio"/>	<input type="radio"/>	<input type="radio"/>	–
[Zobř. nastavení] (📖136)	–	<input type="radio"/>	–	–	–
[Smazat informace o připojení] (📖157)	<input type="radio"/>	<input type="radio"/>	<input type="radio"/>	<input type="radio"/>	–

O : Lze konfigurovat – : Nelze konfigurovat

Změna přezdívky zařízení

Přezdívku zařízení (název zařízení), která se zobrazuje ve fotoaparátu, lze změnit.

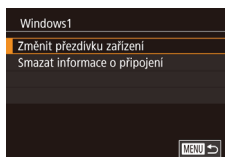

- Podle pokynů v kroku 4 v části „Úpravy informací o připojení“ (📖157) vyberte možnost [Změnit přezdívku zařízení] a stiskněte tlačítko [Ⓜ].
- Vyberte vstupní pole a stiskněte tlačítko [Ⓜ]. Pomocí zobrazené klávesnice zadejte novou přezdívku (📖32).

Vymazání informací o připojení

Informace o připojení (informace o zařízeních, ke kterým jste se připojovali) lze vymazat následujícím způsobem.

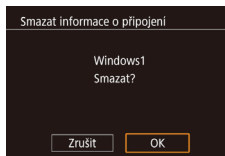

- Podle pokynů v kroku 4 v části „Úpravy informací o připojení“ (📖157) vyberte možnost [Smazat informace o připojení] a stiskněte tlačítko [Ⓜ].
- Po zobrazení zprávy [Smazat?] vyberte stisknutím tlačítek [◀][▶] nebo otočením voliče [●] možnost [OK] a potom stiskněte tlačítko [Ⓜ].
- Informace o připojení se vymažou.

Před použitím

Základní příručka

Pokročilá příručka

Základy práce s fotoaparátem

Režim Auto / Režim Hybridní Auto

Další režimy fotografování

Režim P

Režimy Tv, Av, M a C

Režim přehrávání

Funkce Wi-Fi

Nabídka nastavení

Příslušenství

Dodatek

Rejstřík



Změna přezdívky fotoaparátu

Změňte přezdívku fotoaparátu (zobrazovaná na připojených zařízeních) požadovaným způsobem.

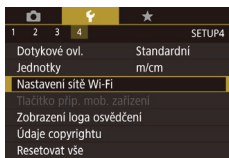

1 Vyberte položku [Nastavení sítě Wi-Fi].

- Stiskněte tlačítko [MENU] a na kartě [4] vyberte položku [Nastavení sítě Wi-Fi] (📖31).

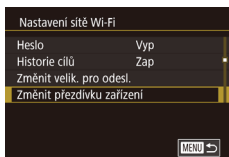

2 Vyberte položku [Změnit přezdívku zařízení].

- Stisknutím tlačítek [▲][▼] nebo otočením voliče [●] vyberte položku [Změnit přezdívku zařízení] a potom stiskněte tlačítko [SET].

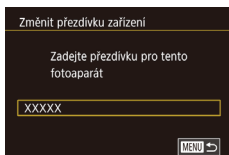

3 Změňte přezdívku.

- Stisknutím tlačítka [SET] zobrazte klávesnici a potom zadejte přezdívku (📖32).



- Pokud přezdívka, kterou jste se zadali, začíná symbolem nebo mezerou, zobrazí se zpráva. Stiskněte tlačítko [SET] a zadejte jinou přezdívku.
- Přezdívku můžete změnit rovněž pomocí obrazovky [Přezdívka zařízení] zobrazené při prvním použití Wi-Fi. V takovém případě vyberte textové pole, stisknutím tlačítka [SET] zobrazte klávesnici a potom zadejte novou přezdívku.

Opětovné nastavení sítě Wi-Fi na výchozí hodnoty

Pokud fotoaparát předáváte jiné osobě nebo jej chcete zlikvidovat, vraťte nastavení sítě Wi-Fi na výchozí hodnoty. Resetování nastavení Wi-Fi vymaže rovněž veškerá nastavení webové služby. Před použitím této možnosti se ujistěte, že chcete skutečně resetovat veškerá nastavení sítě Wi-Fi.

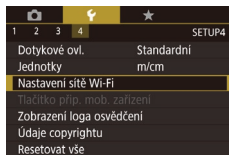

1 Vyberte položku [Nastavení sítě Wi-Fi].

- Stiskněte tlačítko [MENU] a na kartě [4] vyberte položku [Nastavení sítě Wi-Fi] (📖31).

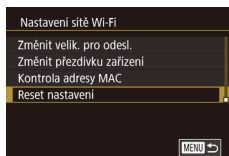

2 Vyberte položku [Reset nastavení].

- Stisknutím tlačítek [▲][▼] nebo otočením voliče [●] vyberte položku [Reset nastavení] a potom stiskněte tlačítko [SET].

3 Obnovte výchozí nastavení.

- Stisknutím tlačítek [◀][▶] nebo otočením voliče [●] vyberte položku [OK] a potom stiskněte tlačítko [SET].
- Nastavení sítě Wi-Fi jsou nyní resetována.



- Chcete-li resetovat jiná nastavení (mimo Wi-Fi) na výchozí hodnoty, vyberte na kartě [4] položku [Resetovat vše] (📖166).

Před použitím

Základní příručka

Pokročilá příručka

Základy práce s fotoaparátem

Režim Auto / Režim Hybridní Auto

Další režimy fotografování

Režim P

Režimy Tv, Av, M a C

Režim přehrávání

Funkce Wi-Fi

Nabídka nastavení

Příslušenství

Dodatek

Rejstřík



Nabídka nastavení

Přizpůsobení nebo nastavení základních funkcí fotoaparátu pro větší pohodlí

Nastavení základních funkcí fotoaparátu

Nastavení nabídky MENU (📖31) na kartách [👉1], [👉2], [👉3] a [👉4] lze konfigurovat. Často používané funkce můžete přizpůsobit podle vlastních požadavků.

Ukládání snímků na základě data

Místo ukládání snímků do složek vytvářených každý měsíc lze fotoaparát nastavit tak, aby vytvářel složky každý den, kde fotografujete, a ukládal do nich snímky pořízené daný den.



- Vyberte položku [Vytvoř složku] na kartě [👉1] a potom vyberte možnost [Denně].
- Snímky budou následně ukládány do složek vytvořených v den pořízení.

Číslování souborů

Pořízeným snímkům jsou automaticky přiřazena čísla souborů v pořadí, v jakém byly pořízeny (0001 – 9999). Snímky jsou ukládány do složek s kapacitou max. 2 000 snímků. Způsob přiřazování čísel souborů ve fotoaparátu lze změnit.

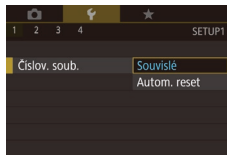

- Vyberte položku [Číslov. soub.] na kartě [👉1] potom a vyberte možnost.

Souvislé	I po vložení nové paměťové karty jsou čísla snímků přiřazována za sebou (dokud není pořízen nebo uložen snímek s číslem 9999).
Autom. reset	Jestliže vyměníte paměťovou kartu za novou nebo je vytvořena nová složka, začne číslování snímků znovu od 0001.

Před použitím

Základní příručka

Pokročilá příručka

Základy práce s fotoaparátem

Režim Auto / Režim Hybridní Auto

Další režimy fotografování

Režim P

Režimy Tv, Av, M a C

Režim přehrávání

Funkce Wi-Fi

Nabídka nastavení

Příslušenství

Dodatek

Rejstřík





- Bez ohledu na možnost vybranou pro toto nastavení mohou být snímky na nově vložených paměťových kartách číslovány za sebou, a to s využitím posledního čísla stávajících snímků. Chcete-li začít snímky ukládat počínaje číslem 0001, použijte prázdnou (nebo naformátovanou, 160) paměťovou kartu.

Formátování paměťových karet

Dříve než začnete používat novou paměťovou kartu nebo kartu, která byla naformátována v jiném zařízení, měli byste ji naformátovat pomocí tohoto fotoaparátu.

Při formátování paměťové karty se vymažou všechna data, která jsou na ní uložena. Před formátováním zkopírujte snímky z paměťové karty do počítače nebo jiným způsobem vytvořte jejich zálohu.

1 Zobrazte obrazovku [Formátovat].

- Vybte položku [Formátovat] na kartě a potom stiskněte tlačítko .

2 Vybte možnost [OK].

- Stisknutím tlačítek nebo otočením voliče vyberte položku [OK] a potom stiskněte tlačítko .
- Paměťová karta je nyní naformátována.

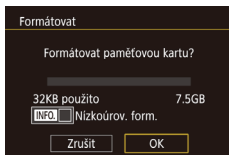

- Formátování nebo vymazání dat na paměťové kartě pouze změní informace pro správu souborů na kartě a nezajistí úplné vymazání dat. Při předávání nebo likvidaci paměťové karty proveďte příslušná opatření, např. kartu fyzicky poškodte, abyste zabránili úniku osobních informací.



- Celková kapacita karty uvedená na obrazovce formátování může být nižší, než je uvedeno na paměťové kartě.

Nízkoúrovňové formátování

Nízkoúrovňové formátování proveďte v následujících případech: Zobrazí se zpráva [Chyba paměťové karty], fotoaparát nepracuje správně, poklesne rychlost zápisu nebo čtení paměťové karty, zpomalí se souvislé fotografování nebo dojde k náhlému zastavení záznamu filmu. Při nízkourovňovém formátování se vymažou všechna data na paměťové kartě. Před zahájením nízkourovňového formátování zkopírujte snímky z paměťové karty do počítače nebo jiným způsobem vytvořte jejich zálohu.

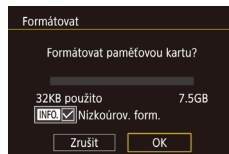

- Na obrazovce v kroku 2 v části „Formátování paměťových karet“ (160) vyberte stisknutím tlačítka položku [Nízkoúrov. form.]. Zobrazí se ikona .
- Pokračujte v procesu formátování a postupujte podle kroku 2 v části „Formátování paměťových karet“ (160).



- Nízkoúrovňové formátování může trvat déle než operace popsaná v části „Formátování paměťových karet“ (160), protože dochází k vymazání veškerých zaznamenaných dat na paměťové kartě.
- Nízkoúrovňové formátování paměťové karty můžete zrušit výběrem možnosti [Stop]. V takovém případě budou všechna data vymazána, ale paměťovou kartu můžete běžně používat.

Změna videosystému

Nastavte videosystém televizoru použitého pro zobrazení. Toto nastavení ovlivňuje kvalitu snímku (rychlost snímání) dostupnou pro filmy.

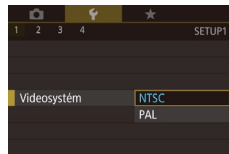

- Vybte položku [Videosystém] na kartě a potom vyberte možnost.

Před použitím

Základní příručka

Pokročilá příručka

Základy práce s fotoaparátem

Režim Auto / Režim Hybridní Auto

Další režimy fotografování

Režim P

Režimy Tv, Av, M a C

Režim přehrávání

Funkce Wi-Fi

Nabídka nastavení

Příslušenství

Dodatek

Rejstřík



Kalibrace elektronické vodováhy

Máte-li pocit, že fotoaparát dostatečně nepomáhá při nastavení vodorovné polohy, proveďte kalibraci elektronické vodováhy. Pro zajištění přesnější kalibrace zobrazte mřížku (📖100), která vám pomůže nastavit fotoaparát do vodorovné polohy.

1 Ujistěte se, že je fotoaparát nastavený do vodorovné polohy.

- Umístěte fotoaparát na vodorovnou plochu, jako je stůl.

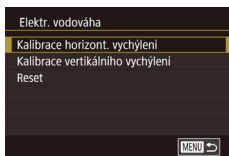

2 Zkalibrujte elektronickou vodováhu.

- Vyberte položku [Elektr. vodováha] na kartě [📷1] a potom stiskněte tlačítko [📷].
- Chcete-li provést kalibraci náklonu doleva/doprava, vyberte položku [Kalibrace horizont. vychýlení], chcete-li provést kalibraci náklonu dopředu/dozadu, vyberte položku [Kalibrace vertikálního vychýlení]; potom stiskněte tlačítko [📷]. Zobrazí se potvrzující zpráva.
- Vyberte možnost [OK] a potom stiskněte tlačítko [📷].

Resetování elektronické vodováhy

Chcete-li obnovit výchozí stav elektronické vodováhy, postupujte následujícím způsobem. Poznámka: Tuto operaci nelze provést, pokud jste neprováděli kalibraci elektronické vodováhy.

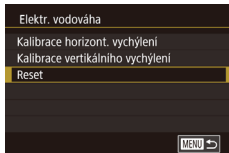

- Vyberte položku [Elektr. vodováha] na kartě [📷1] a potom stiskněte tlačítko [📷].
- Vyberte položku [Reset] a potom stiskněte tlačítko [📷].
- Vyberte možnost [OK] a potom stiskněte tlačítko [📷].

Přepnutí barvy informací na obrazovce

▶ Statické snímky ▶ Filmy

Barvu informací zobrazovaných na obrazovce a v nabídkách lze změnit na barvu vhodnou pro fotografování za nízké hladiny osvětlení. Povolení tohoto nastavení je užitečné v režimech, jako je například [📷] (📖67).

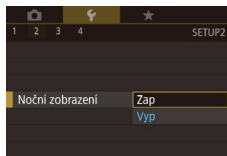

- Vyberte položku [Noční zobrazení] na kartě [📷2] a potom vyberte možnost [Zap] (📖31).
- Chcete-li se vrátit k původnímu zobrazení, vyberte možnost [Vyp].



- Podržení tlačítka [INFO.] ve stisknuté poloze po dobu minimálně jedné sekundy na obrazovce fotografování nebo v režimu přehrávání během zobrazení jednoho snímku se můžete rovněž vrátit k nastavení [Vyp].

Použití režimu Eco

Tato funkce umožňuje šetřit energii baterie v režimu fotografování. Pokud se fotoaparát nepoužívá, obrazovka rychle ztmavne z důvodu snížení vybíjení baterie.

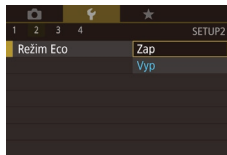

1 Proveďte konfiguraci nastavení.

- Vyberte položku [Režim Eco] na kartě [📷2] a potom vyberte možnost [Zap].
- Na obrazovce režimu fotografování se zobrazí ikona [ECO] (📖191).
- Obrazovka ztmavne po uplynutí přibližně dvou sekund nečinnosti fotoaparátu; po uplynutí dalších deseti sekund se obrazovka vypne. Fotoaparát se automaticky vypne po uplynutí přibližně tří minut nečinnosti.

Před použitím

Základní příručka

Pokročilá příručka

Základy práce s fotoaparátem

Režim Auto / Režim Hybridní Auto

Další režimy fotografování

Režim P

Režimy Tv, Av, M a C

Režim přehrávání

Funkce Wi-Fi

Nabídka nastavení

Příslušenství

Dodatek

Rejstřík



2 Exponujte / Zahajte záznam.

- Jestliže je vypnutá obrazovka, ale objektiv ještě není zasunutý, aktivujete namáčknutím tlačítka spouště do poloviny obrazovku a připravíte fotoaparát na fotografování.

Nastavení funkce Úspora energie

Tato funkce umožňuje podle potřeby nastavit dobu pro deaktivaci fotoaparátu a monitoru (Automatické vypnutí a Vypnutí zobrazení) (📖27).



- Vyberte položku [Úspora energie] na kartě [📷2] a potom stiskněte tlačítko [📖].
- Vyberte položku, stiskněte tlačítko [📖] a stisknutím tlačítek [▲][▼] nebo otočením voliče [📏] nakonfigurujte nastavení.



- Pokud chcete šetřit energii, měli byste za normálních okolností vybrat nastavení [Zap] pro položku [Autom. vypnutí] a nastavení [1 min] pro položku [Vyp displeje].



- Nastavení [Vyp displeje] je použito i v případě, že je funkce [Autom. vypnutí] nastavena na [Vyp].
- Tyto funkce pro úsporu energie nejsou k dispozici při nastavení funkce Režim Eco (📖161) na [Zap].

Jas monitoru

Jas monitoru a hledáčku lze nastavovat samostatně. Před úpravou nastavení se ujistěte, že je aktivován zobrazovač, který chcete nastavit.

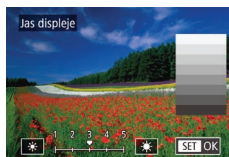

- Vyberte možnost [Jas displeje] na kartě [📷2], stiskněte tlačítko [📖] a stisknutím tlačítek [◀][▶] nebo otočením voliče [📏] nastavte jas.



- Pro zajištění maximálního jasu stiskněte a přidržte po dobu alespoň jedné sekundy tlačítko [INFO] při zobrazení obrazovky režimu fotografování nebo v režimu zobrazení jednotlivých snímků. (Tento postup má přednost před nastavením [Jas displeje] na kartě [📷2].) Chcete-li obnovit původní nastavení jasu, opětovně stiskněte a přidržte tlačítko [INFO] po dobu alespoň jedné sekundy nebo restartujte fotoaparát.

Světový čas

Chcete-li zajistit, aby při cestách do zahraničí byl u snímků správně nastaven místní čas a datum, stačí předem zaregistrovat cílové místo a přepnout do odpovídajícího časového pásma. Díky této praktické funkci není třeba měnit nastavení položky Datum/čas ručně. Před použitím funkce světového času se ujistěte, že je správně nastaven čas a datum postupem popsáným v části „Nastavení data a času“ (📖20).

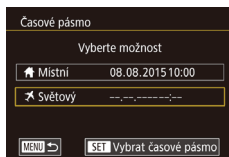

1 Zadejte cílové místo.

- Vyberte položku [Časové pásmo] na kartě [📷2] a potom stiskněte tlačítko [📖].
- Stisknutím tlačítek [▲][▼] nebo otočením voliče [📏] vyberte položku [✖ Světový] a potom stiskněte tlačítko [📖].

Před použitím

Základní příručka

Pokročilá příručka

Základy práce s fotoaparátem

Režim Auto / Režim Hybridní Auto

Další režimy fotografování

Režim P

Režimy Tv, Av, M a C

Režim přehrávání

Funkce Wi-Fi

Nabídka nastavení

Příslušenství

Dodatek

Rejstřík



- Stisknutím tlačítek [◀][▶] vyberte cílové místo.
- Chcete-li nastavit letní čas (posunutí času o 1 hodinu dopředu), vyberte stisknutím tlačítek [▲][▼] nebo otočením voliče [🌀] položku [🌞] a potom vyberte stisknutím tlačítek [◀][▶] položku [🌞].
- Stiskněte tlačítko [🌀].

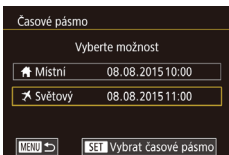

2 Přepněte do cílového časového pásma.

- Stisknutím tlačítek [▲][▼] nebo otočením voliče [🌀] vyberte položku [🌍 Světový] a potom stiskněte tlačítko [MENU].
- Na obrazovce režimu fotografování se zobrazí ikona [🌍] (📖 191).



- Pokud změníte datum nebo čas v režimu [🌍] (📖 21), nastavení [🏠 Místní] čas a datum se automaticky změní.

Datum a čas

Úpravu zobrazení data a času provedte následujícím způsobem.

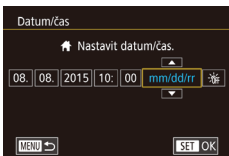

- Vyberte položku [Datum/čas] na kartě [🔧2] a potom stiskněte tlačítko [🌀].
- Stisknutím tlačítek [◀][▶] vyberte položku a potom upravte stisknutím tlačítek [▲][▼] nebo otočením voliče [🌀] nastavení.

Nastavení doby pro zasunutí objektivu

Objektiv se v režimu fotografování za normálních okolností zasune cca po uplynutí jedné minuty od stisknutí tlačítka [▶] v režimu fotografování (📖 26). Chcete-li, aby se objektiv zasunul ihned po stisknutí tlačítka [▶], nastavte dobu zasunutí objektivu na [0 s].

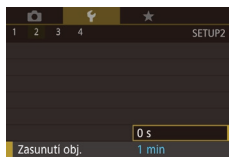

- Vyberte položku [Zasunutí obj.] na kartě [🔧2] a potom vyberte možnost [0 s].

Jazyk zobrazení

Jazyk pro zobrazení údajů lze podle potřeby změnit.



- Vyberte položku [Jazyk] na kartě [🔧3] a potom stiskněte tlačítko [🌀].
- Stisknutím tlačítek [▲][▼][◀][▶] nebo otočením voliče [🌀] vyberte jazyk a potom stiskněte tlačítko [🌀].



- K obrazovce [Jazyk] můžete rovněž přejít v režimu přehrávání, a to stisknutím a přidržením tlačítka [🌀] a následným okamžitým stisknutím tlačítka [MENU].

Před použitím

Základní příručka

Pokročilá příručka

Základy práce s fotoaparátem

Režim Auto / Režim Hybridní Auto

Další režimy fotografování

Režim P

Režimy Tv, Av, M a C

Režim přehrávání

Funkce Wi-Fi

Nabídka nastavení

Příslušenství

Dodatek

Rejstřík



Ztišení činnosti fotoaparátu

Zvuky fotoaparátu a filmy lze ztlumit následujícím způsobem.

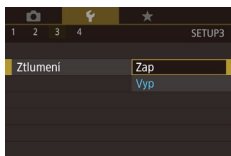

- Vyberte položku [Ztlumení] na kartě [F3] a potom vyberte možnost [Zap].



- Činnost fotoaparátu můžete ztlumit rovněž přidržením tlačítka [INFO] při zapnutí fotoaparátu.
- Pokud ztlumíte zvuky fotoaparátu, ztlumí se rovněž zvuk při přehrávání filmů (105). Chcete-li u filmů obnovit přehrávání zvuku, stiskněte tlačítko [▲] nebo táhněte prstem směrem nahoru po monitoru. Stisknutím tlačítek [▲][▼] nebo rychlým přetažením nahoru či dolů po monitoru lze podle potřeby nastavovat hlasitost.

Nastavení hlasitosti

Hlasitost jednotlivých zvuků vydávaných fotoaparátem lze upravit následujícím způsobem.



- Vyberte položku [Hlasitost] na kartě [F3] a potom stiskněte tlačítko [SET].
- Vyberte položku a stisknutím tlačítek [◀][▶] nastavte hlasitost.

Uživatelské přizpůsobení zvuků

Provozní zvuky lze přizpůsobit následujícím způsobem.



- Vyberte položku [Volby zvuku] na kartě [F3] a potom stiskněte tlačítko [SET].
- Vyberte položku a stisknutím tlačítek [▲][▼] změňte zvuk.



- Zvuk závěrky v krátkých filmech zaznamenaných v režimu [A] (37) nelze změnit.

Úvodní obrazovka

Úvodní obrazovku, která se zobrazí po zapnutí fotoaparátu, můžete přizpůsobit následujícím způsobem.

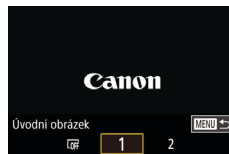

- Vyberte položku [Úvodní obrázek] na kartě [F1] a potom stiskněte tlačítko [SET].
- Stisknutím tlačítek [◀][▶] nebo otočením voliče [C] vyberte požadovanou možnost.

Před použitím

Základní příručka

Pokročilá příručka

Základy práce s fotoaparátem

Režim Auto / Režim Hybridní Auto

Další režimy fotografování

Režim P

Režimy Tv, Av, M a C

Režim přehrávání

Funkce Wi-Fi

Nabídka nastavení

Příslušenství

Dodatek

Rejstřík



Skrytí rad a tipů

Při výběru položek nabídky Rychlé nastavení (📖30) se za normálních okolností zobrazují rady a tipy. Nechcete-li tyto informace využívat, můžete je vypnout.

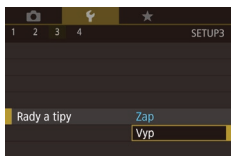

- Vyberte položku [Rady a tipy] na kartě [📷3] a potom vyberte možnost [Vyp].

Nastavení dotykové obrazovky

Citlivost dotykové obrazovky lze zvýšit tak, aby obrazovka reagovala na lehčí dotek, resp. lze dotykové ovládání zakázat.



- Vyberte kartu [📷4] a položku ▶ [Dotykové ovl.] a potom vyberte požadovanou možnost.
- Chcete-li zvýšit citlivost dotykové obrazovky, vyberte možnost [Citlivé]; chcete-li zakázat dotykové ovládání, vyberte možnost [Zakáz.].

Zobrazení metrických / nemetrických hodnot

Jednotky zobrazení sloupce zoomu (📖35) indikátoru MF (📖85) a dalších údajů lze podle potřeby přepínat mezi m/cm a ft/in.

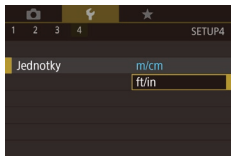

- Vyberte položku [Jednotky] na kartě [📷4] a potom vyberte možnost [ft/in].

Ověřování log osvědčení

Některá loga osvědčení týkající se požadavků, které fotoaparát splňuje, je možné zobrazit na obrazovce. Jiná loga osvědčení jsou vytištěna v této příručce, na obalu fotoaparátu nebo na těle fotoaparátu.

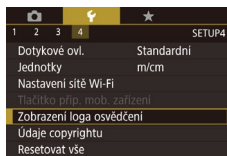

- Vyberte položku [Zobrazení loga osvědčení] na kartě [📷4] a potom stiskněte tlačítko [📷].

Nastavení údajů copyrightu pro záznam do snímků

Chcete-li do snímků zaznamenávat jméno autora a údaje copyrightu, nastavte nejprve následujícím způsobem tyto informace.

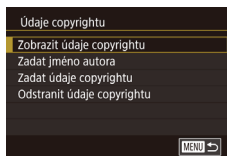

- Vyberte položku [Údaje copyrightu] na kartě [📷4] a potom stiskněte tlačítko [📷].
- Stisknutím tlačítek [▲][▼] nebo otočením voliče [📷] vyberte položku [Zadat jméno autora] či [Zadat údaje copyrightu]. Stisknutím tlačítka [📷] zobrazte klávesnici a zadejte jméno (📖32).
- Stiskněte tlačítko [MENU]. Jakmile se zobrazí zpráva [Potvrdit změny?], vyberte možnost [Ano] (stisknutím tlačítek [◀][▶] nebo otočením voliče [📷]) a potom stiskněte tlačítko [📷].
- Zde nastavené informace se nyní zaznamenají do snímků.



- Chcete-li zkontrolovat zadané informace, vyberte na výše uvedené obrazovce položku [Zobrazit údaje copyrightu], a potom stiskněte tlačítko [📷].

Před použitím

Základní příručka

Pokročilá příručka

Základy práce s fotoaparátem

Režim Auto / Režim Hybridní Auto

Další režimy fotografování

Režim P

Režimy Tv, Av, M a C

Režim přehrávání

Funkce Wi-Fi

Nabídka nastavení

Příslušenství

Dodatek

Rejstřík



Odstranění všech údajů copyrightu

Následujícím způsobem můžete současně odstranit jméno autora a údaje copyrightu.

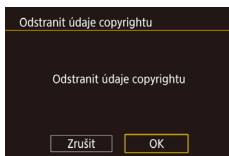

- Postupem uvedeným v krocích v části „Nastavení údajů copyrightu pro záznam do snímků“ (📖 165) vyberte položku [Odstranit údaje copyrightu].
- Stisknutím tlačítek [◀][▶] nebo otočením voliče [🔍] vyberte položku [OK] a potom stiskněte tlačítko [📷].



- Údaje copyrightu, které již byly zaznamenány do snímků, nebudou odstraněny.

Úprava dalších nastavení

Upravit lze rovněž následující nastavení.

- Karta [📄4], nastavení [Nastavení sítě Wi-Fi] (📖 133)
- Karta [📄4], nastavení [Tlačítko příp. mob. zařízení] (📖 136)

Obnovení výchozích nastavení fotoaparátu

Pokud jste omylem provedli nesprávné nastavení, můžete obnovit výchozí nastavení fotoaparátu.

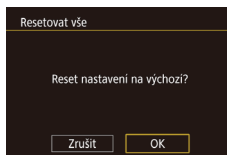

1 Přejděte k obrazovce [Resetovat vše].

- Vyberte položku [Resetovat vše] na kartě [📄4] a potom stiskněte tlačítko [📷].

2 Obnovte výchozí nastavení.

- Stisknutím tlačítek [◀][▶] nebo otočením voliče [🔍] vyberte položku [OK] a potom stiskněte tlačítko [📷].
- Výchozí nastavení je nyní obnoveno.



- Pro následující funkce nelze obnovit výchozí nastavení.
 - Informace zaregistrované pomocí funkce identifikace tváře (📖 46)
 - Karta [📄1], nastavení [Videosystém] (📖 160)
 - Karta [📄2], nastavení [Časové pásmo] (📖 162), [Datum/čas] (📖 163) a karta [📄3], nastavení [Jazyk] (📖 163)
 - Zaznamenané údaje o uživatelském nastavení vyvážení bílé (📖 82)
 - Režim fotografování
 - Nastavení kompenzace expozice (📖 78)
 - Režim Film (📖 73)
 - Nastavení sítě Wi-Fi (📖 133)
 - Kalibrovaná hodnota pro elektronickou vodováhu (📖 161)
 - Údaje copyrightu (📖 165)

Před použitím

Základní příručka

Pokročilá příručka

Základy práce s fotoaparátem

Režim Auto / Režim Hybridní Auto

Další režimy fotografování

Režim P

Režimy Tv, Av, M a C

Režim přehrávání

Funkce Wi-Fi

Nabídka nastavení

Příslušenství

Dodatek

Rejstřík



Příslušenství

Využití fotoaparátu více způsoby při použití volitelného příslušenství Canon a dalšího kompatibilního příslušenství prodávaného samostatně

Doporučujeme vám používat originální příslušenství společnosti Canon.

Tento výrobek byl zkonstruován tak, aby dosahoval vynikajících výsledků při použití originálního příslušenství společnosti Canon. Společnost Canon není odpovědná za jakékoli škody na tomto výrobku a/nebo za nehody, jako je např. požár apod., způsobené chybnou funkcí příslušenství jiných výrobců (např. únik elektrolytu a/nebo výbuch baterie). Mějte na paměti, že veškeré opravy, které může váš výrobek Canon vyžadovat v důsledku závad nekrytých zárukou, vám budou účtovány.

Před použitím

Základní příručka

Pokročilá příručka

Základy práce s fotoaparátem

Režim Auto / Režim Hybridní Auto

Další režimy fotografování

Režim P

Režimy Tv, Av, M a C

Režim přehrávání

Funkce Wi-Fi

Nabídka nastavení

Příslušenství

Dodatek

Rejstřík



Přehled systému

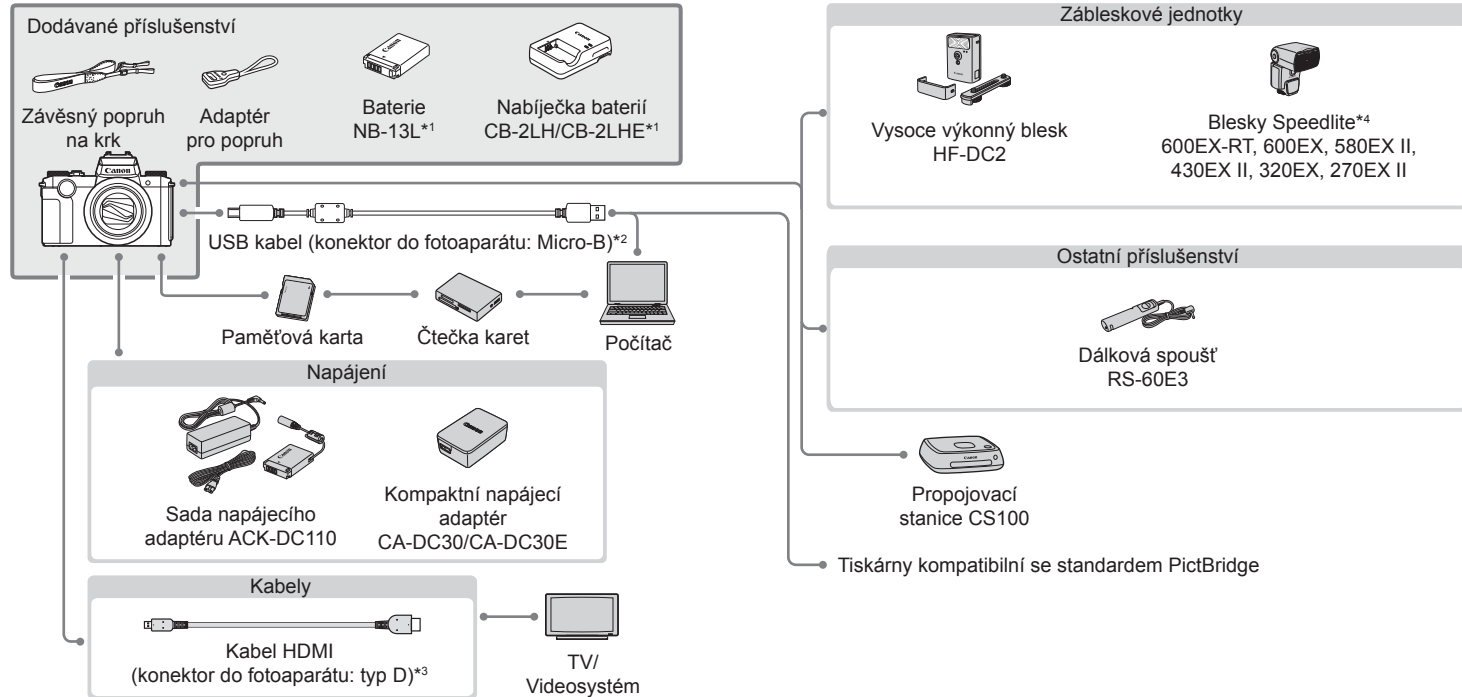

Před použitím

Základní příručka

Pokročilá příručka

Základy práce s fotoaparátem

Režim Auto / Režim Hybridní Auto

Další režimy fotografování

Režim P

Režimy Tv, Av, M a C

Režim přehrávání

Funkce Wi-Fi

Nabídka nastavení

Příslušenství

Dodatek

Rejstřík

*1 Prodává se rovněž samostatně.

*2 K dispozici je rovněž originální příslušenství Canon (kabel rozhraní IFC-600PCU).

*3 Používejte komerčně dostupné kabely v délce maximálně 2,5 m.

*4 Podporováno je rovněž následující příslušenství: Blesky Speedlite 580EX, 430EX, 270EX a 220EX, Speedlite Transmitter ST-E3-RT, rameno pro blesk Speedlite SB-E2 a kabel pro umístění blesku mimo fotoaparát OC-E3.



Volitelné příslušenství

Dále uvedené příslušenství k fotoaparátu se prodává samostatně. Poznámka: Může se stát, že některé položky příslušenství nejsou prodávány v některých regionech nebo byl jejich prodej již ukončen.

■ Příslušenství pro napájení

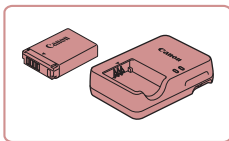

Baterie NB-13L

- Nabíjecí lithium-iontová baterie

Nabíječka baterií CB-2LH/CB-2LHE

- Nabíječka pro baterii NB-13L



- Použijete-li neoriginální baterii pro Canon, zobrazí se zpráva [Chyba komunikace baterie.] a je vyžadována reakce uživatele. Mějte na paměti, že společnost Canon není odpovědná za jakékoli škody, jako je porucha nebo požár, způsobené v důsledku použití neoriginálních baterií pro Canon.

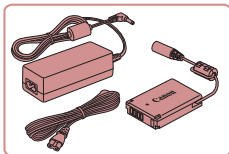

Sada napájecího adaptéru ACK-DC110

- Umožňuje napájet fotoaparát z jakékoli standardní elektrické zásuvky. Doporučuje se používat při dlouhodobějším používání fotoaparátu nebo při připojení fotoaparátu k počítači nebo tiskárně. Adaptér nelze používat k nabíjení baterie ve fotoaparátu.



- Nabíječku baterií a sadu napájecího adaptéru je možné použít v oblastech vybavených elektrickou sítí se střídavým proudem o napětí 100 – 240 V AC (50/60 Hz).
- Pokud síťová zástrčka neodpovídá zásuvce, použijte komerčně dostupný adaptér. Nikdy nepoužívejte elektrické transformátory určené pro cestování do zahraničí, neboť mohou poškodit baterii.

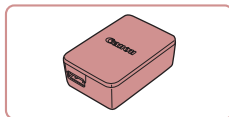

Kompaktní napájecí adaptér CA-DC30/CA-DC30E

- Do fotoaparátu vložte baterii pro nabití. Pro připojení adaptéru k fotoaparátu je nutný kabel rozhraní IFC-600PCU (prodávány samostatně).

■ Zábleskové jednotky

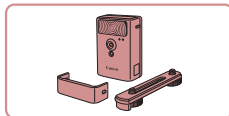

Vysoce výkonný blesk HF-DC2

- Externí blesk pro osvětlení objektů, které jsou mimo dosah vestavěného blesku. Použití lze rovněž vysocí výkonný blesk HF-DC1.

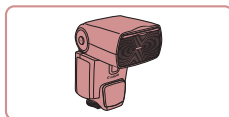

Blesky Speedlite 600EX-RT/600EX II/430EX II/320EX/270EX II

- Blesky upevňované do sáňek na fotoaparátu, které umožňují všestrannou práci se zábleskovým osvětlením. Podporovány jsou rovněž blesky Speedlite 580EX, 430EX, 270EX a 220EX.

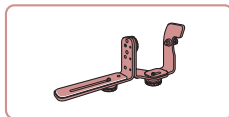

Rameno pro blesk Speedlite SB-E2

- Zamezují vzniku nepřírodných stínů po stranách objektů při fotografování na výšku. Zahrnuje kabel pro umístění blesku mimo fotoaparát OC-E3.

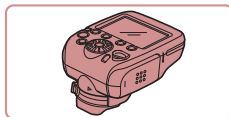

Speedlite Transmitter ST-E2/ST-E3-RT

- Umožňuje bezdrátové ovládání blesků Speedlite (s výjimkou blesků Speedlite 220EX/270EX).

Před použitím

Základní příručka

Pokročilá příručka

Základy práce s fotoaparátem

Režim Auto / Režim Hybridní Auto

Další režimy fotografování

Režim P

Režimy Tv, Av, M a C

Režim přehrávání

Funkce Wi-Fi

Nabídka nastavení

Příslušenství

Dodatek

Rejstřík





- Vysoce výkonnéblesky nelze použít v režimu fotografování [M], [Av] nebo [Tv] při nastavení položky [Režim blesku] na [Ruční].

Ostatní příslušenství

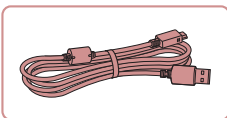

Kabel rozhraní IFC-600PCU

- Slouží k propojení fotoaparátu s počítačem nebo tiskárnou.

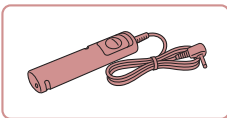

Dálková spoušť RS-60E3

- Umožňuje dálkové ovládání tlačítka spouště (namáčknutí tlačítka spouště do poloviny a stisknutí tlačítka až na doraz).

Tiskárny

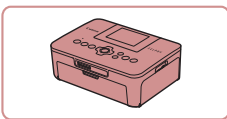

Tiskárny Canon kompatibilní se standardem PictBridge

- Připojíte-li fotoaparát přímo k tiskárně, můžete tisknout snímky bez nutnosti použití počítače. Pro další informace navštivte nejbližšího prodejce výrobků Canon.

Ukládání snímků a filmů

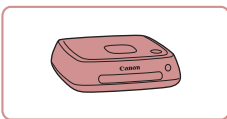

Propojovací stanice CS100

- Mediální rozhraní pro ukládání snímků z fotoaparátu, jejich zobrazování na připojeném televizoru, bezdrátový tisk na tiskárnách s podporou Wi-Fi, sdílení prostřednictvím internetu a další využití.

Použití volitelného příslušenství

Přehrávání na televizoru

► Statické snímky ► Filmy

Snímky můžete zobrazit na televizoru připojením fotoaparátu k televizoru HDTV pomocí komerčně dostupného kabelu HDMI (maximální délka 2,5 m, konektor typu D na straně fotoaparátu). Filmy pořízené při nastavení kvality snímku [EFHD 59.94P], [EFHD 29.97P], [EFHD 23.98P], [EFHD 23.97P], [EFHD 50.00P], [EFHD 25.00P] nebo [EFHD 25.00P] lze zobrazit ve vysokém rozlišení. Podrobnosti o připojení a přepínání vstupů naleznete v uživatelské příručce dodávané s televizorem.

1 Ujistěte se, že fotoaparát i televizor jsou vypnuty.

2 Připojte fotoaparát k televizoru.

- Zcela zasuňte koncovku kabelu do konektoru HDMI televizoru, jak je znázorněno na obrázku.

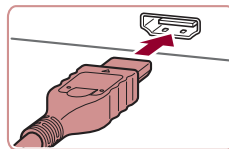

- Otevřete krytku konektorů na fotoaparátu a řádně zasuňte koncovku kabelu do zdířky fotoaparátu.

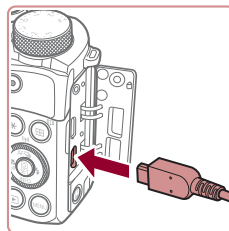

3 Zapněte televizor a přepněte jej na externí vstup.

- Přepněte televizor na externí vstup, do něž jste zapojili kabel v kroku 2.

Před použitím

Základní příručka

Pokročilá příručka

Základy práce s fotoaparátem

Režim Auto / Režim Hybridní Auto

Další režimy fotografování

Režim P

Režimy Tv, Av, M a C

Režim přehrávání

Funkce Wi-Fi

Nabídka nastavení

Příslušenství

Dodatek

Rejstřík



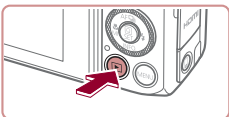

4 Zapněte fotoaparát.

- Stiskněte tlačítko [▶].
- Na televizoru se zobrazí snímky z fotoaparátu. (Na monitoru fotoaparátu se nic nezobrazí.)
- Po skončení přehrávání snímků vypněte fotoaparát a televizor a pak odpojte kabel.



- Používání dotykové obrazovky není podporováno, je-li fotoaparát připojen k televizoru.



- Některé informace nemusí být při zobrazování snímků na televizoru dostupné (192).
- Je-li fotoaparát připojen k televizoru HDTV, nejsou přehrávány provozní zvuky fotoaparátu.
- Připojení fotoaparátu k televizoru vám umožní rovněž pořizovat snímky a zobrazovat jejich náhled na větší obrazovce televizoru. Postupy pro fotografování jsou stejné jako při použití monitoru fotoaparátu. Nejsou však dostupné položky Zoom bodu AF (53), Zoom bodu MF (85), Zvýraznění okrajů pro MF (86) a Noční zobrazení (161).

Napájení fotoaparátu ze standardní elektrické zásuvky

▶ Statické snímky ▶ Filmy

Napájení fotoaparátu pomocí sady napájecího adaptéru ACK-DC110 (prodává se samostatně) eliminuje nutnost sledovat stav baterií.

1 Ujistěte se, že je fotoaparát vypnutý.

2 Otevřete krytku.

- Podle pokynů v kroku 1 v části „Vložení baterie a paměťové karty“ (19) otevřete krytku prostoru pro paměťovou kartu / baterii a potom otevřete vyobrazeným způsobem krytku portu pro kabel DC propojky.

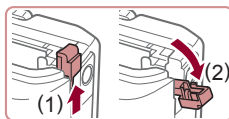

3 Vložte DC propojku.

- Uchopte propojku s kontakty (1) směřujícími vyobrazeným způsobem a vložte ji, jako kdybyste vkládali baterii (postupujte podle kroku 2 v části „Vložení baterie a paměťové karty“ (19)).
- Ujistěte se, že kabel propojky prochází portem (1).

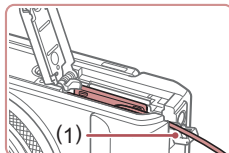
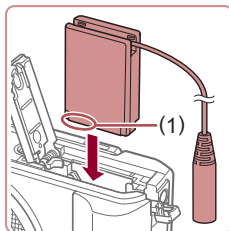

Před použitím

Základní příručka

Pokročilá příručka

Základy práce s fotoaparátem

Režim Auto / Režim Hybridní Auto

Další režimy fotografování

Režim P

Režimy Tv, Av, M a C

Režim přehrávání

Funkce Wi-Fi

Nabídka nastavení

Příslušenství

Dodatek

Rejstřík



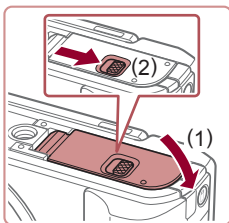

4 Zavřete krytku.

- Sklopte krytku (1), stiskněte ji směrem dolů a současně posunujte přepínač, až zaklapne do zavřené polohy (2).

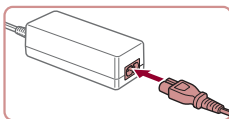

5 Připojte napájecí kabel.

- Zapojte jeden konec napájecího kabelu do kompaktního napájecího adaptéru a druhý konec do síťové zásuvky.
- Zapněte fotoaparát a používejte jej podle potřeby.
- Jakmile budete hotovi, vypněte fotoaparát a odpojte napájecí kabel ze síťové zásuvky.



- Neodpojujte adaptér ani napájecí kabel, pokud je fotoaparát zapnutý. Mohli byste vymazat snímky nebo poškodit fotoaparát.
- Adaptér ani kabel adaptéru nepřipojujte k jiným objektům. Takováto činnost by mohla vést k poruše nebo poškození produktu.

Vložení a nabití baterie

Nabijte dodávanou baterii pomocí volitelného kompaktního napájecího adaptéru CA-DC30/CA-DC30E nebo kabelu rozhraní IFC-600PCU.

1 Vložte baterii.

- Podle pokynů v kroku 1 v části „Vložení baterie a paměťové karty“ (📖 19) otevřete krytku.
- Postupem popsaným v kroku 2 v části „Vložení baterie a paměťové karty“ (📖 19) vložte baterii.
- Podle pokynů v kroku 3 v části „Vložení baterie a paměťové karty“ (📖 19) zavřete krytku.

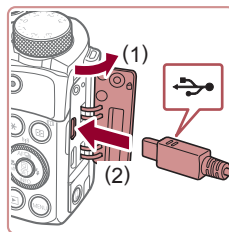

2 Připojte kompaktní napájecí adaptér k fotoaparátu.

- U vypnutého fotoaparátu otevřete krytku (1). Podržte menší zástrčku kabelu rozhraní (prodávány samostatně) ve vyobrazeném směru a zasuňte ji plně do konektoru ve fotoaparátu (2).
- Větší zástrčku kabelu rozhraní zasuňte do kompaktního napájecího adaptéru.

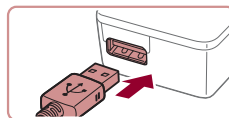

Před použitím

Základní příručka

Pokročilá příručka

Základy práce s fotoaparátem

Režim Auto / Režim Hybridní Auto

Další režimy fotografování

Režim P

Režimy Tv, Av, M a C

Režim přehrávání

Funkce Wi-Fi

Nabídka nastavení

Příslušenství

Dodatek

Rejstřík



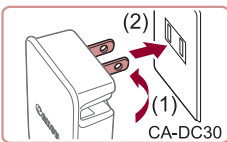

CA-DC30

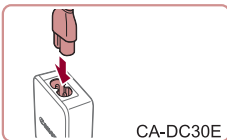

CA-DC30E

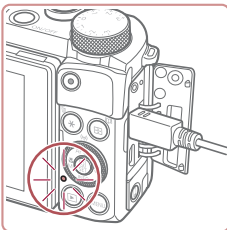

3 Nabijte baterii.

- **CA-DC30:** Vyklopte síťovou vidlici (1) a zapojte kompaktní napájecí adaptér do zásuvky elektrické sítě (2).
- **CA-DC30E:** Zapojte jeden konec napájecího kabelu do kompaktního napájecího adaptéru a druhý konec do zásuvky elektrické sítě.
- Zahájí se nabíjení a rozsvítí se kontrolka USB nabíjení.
- Po dokončení nabíjení kontrolka zhasne.
- Odpojte kompaktní napájecí adaptér ze zásuvky elektrické sítě a kabel rozhraní od fotoaparátu.



- Pro ochranu baterie a zachování jejího optimálního stavu nenabíjejte baterii souvisle po dobu delší než 24 hodin.
- Při nabíjení jiné baterie nejprve odpojte kabel rozhraní od fotoaparátu a poté vložte jinou baterii pro nabíjení.



- Podrobnosti o dobách nabíjení, počtech snímků a dobách nahrávání při použití plně nabitě baterie viz „Počet snímků / Doba záznamu, Doba přehrávání“ (📖211).
- Můžete zobrazit snímky i během nabíjení baterie, a to zapnutím fotoaparátu a přechodem do režimu přehrávání (📖24). Během nabíjení baterie však nemůžete fotografovat.
- Nabitě baterie jsou i v případě nečinnosti zatíženy samovybíjením. Baterii nabíjete v den, kdy ji budete používat (nebo bezprostředně předtím).
- Nabíječku baterií je možné používat v oblastech vybavených elektrickou sítí se střídavým proudem o napětí 100 – 240 V AC (50/60 Hz). Pokud síťová zástrčka neodpovídá zásuvce, použijte komerčně dostupný adaptér. Nikdy nepoužívejte elektrické transformátory určené pro cestování do zahraničí, neboť mohou poškodit baterii.

Použití počítače k nabití baterie

Baterii můžete nabít rovněž zasunutím větší zástrčky kabelu rozhraní do konektoru USB v počítači v kroku 2 „Vložení a nabití baterie“ (📖172). Podrobnosti o rozhraní USB počítače naleznete v návodu k použití počítače.



- Nabíjení není možné při vypnutém fotoaparátu.
- Některé počítače mohou pro nabíjení baterie vyžadovat přítomnost paměťové karty ve fotoaparátu. Před zapojením kabelu do portu USB počítače vložte do fotoaparátu paměťovou kartu (📖19).

Před použitím

Základní příručka

Pokročilá příručka

Základy práce s fotoaparátem

Režim Auto / Režim Hybridní Auto

Další režimy fotografování

Režim P

Režimy Tv, Av, M a C

Režim přehrávání

Funkce Wi-Fi

Nabídka nastavení

Příslušenství

Dodatek

Rejstřík



Použití dálkové spouště (prodáváná samostatně)

► Statické snímky ► Filmy

Pomocí volitelné dálkové spouště RS-60E3 můžete zamezit výskytu chvění fotoaparátu, k němuž jinak dochází v důsledku stisknutí tlačítka spouště. Toto volitelné příslušenství je vhodné při použití pomalých rychlostí závěrky.

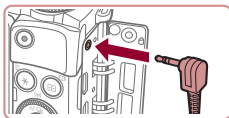

1 Připojte dálkovou spoušť.

- Ujistěte se, že je fotoaparát vypnutý.
- Otevřete krytku konektorů a zapojte koncovku dálkové spouště.

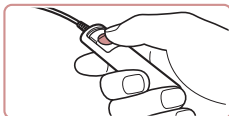

2 Exponujte.

- Stisknutím tlačítka spouště na dálkové spoušti provedte expozici snímku.

Použití externího blesku (prodáváný samostatně)

► Statické snímky ► Filmy

Při použití volitelného blesku série Speedlite EX je možné sofistikovanější fotografování s bleskem. Pro pořizování filmů pomocí osvětlení LED je k dispozici volitelný blesk Speedlite 320EX.



- Tento fotoaparát nepodporuje některé funkce blesků série Speedlite EX.
- Při použití blesků Canon, které nejsou série EX, nemusí blesk v některých případech fungovat správně, resp. nemusí vůbec dojít k odpálení záblesku.
- Použití blesků a zábleskového příslušenství jiných výrobců než Canon (zejména blesků s vysokým spínacím napětím) může znemožnit normální činnost fotoaparátu a způsobit poškození přístroje.



- Další informace naleznete rovněž v příručce k bleskům série Speedlite EX.

Blesky Speedlite EX

► Statické snímky ► Filmy

Tyto volitelné blesky mohou poskytovat jasné osvětlení v různých situacích.

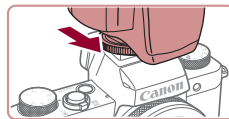

1 Nasadíte blesk.

- Zkontrolujte, jestli je fotoaparát vypnutý, a poté upevněte blesk do sáněk pro blesk.

2 Zapněte blesk a potom zapněte fotoaparát.

- Zobrazí se červená ikona [⚡].
- Jakmile je blesk připraven, rozsvítí se pilotní světlo na blesku.

3 Vyberte režim fotografování [P], [Tv], [Av] nebo [M].

- Nastavení blesku lze konfigurovat pouze v těchto režimech. Ve všech ostatních režimech se nastavení blesku upravuje automaticky podle potřeby (včetně odpalování záblesků).

4 Nakonfigurujte externí blesk.

- Stiskněte tlačítko [MENU], na kartě [5] vyberte položku [Řízení blesku], a potom stiskněte tlačítko [5].
- Zobrazí se možnosti, které již jsou nastaveny na blesku samotném.
- Stisknutím tlačítek [▲][▼] nebo otočením voliče [5] vyberte položku a potom nastavte požadovanou možnost.

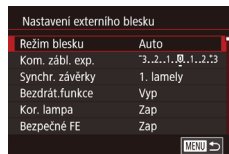

Před použitím

Základní příručka

Pokročilá příručka

Základy práce s fotoaparátem

Režim Auto / Režim Hybridní Auto

Další režimy fotografování

Režim P

Režimy Tv, Av, M a C

Režim přehrávání

Funkce Wi-Fi

Nabídka nastavení

Příslušenství

Dodatek

Rejstřík



- Dostupné položky se liší v závislosti na režimu fotografování a připojeném blesku (175).



- Je-li připojen blesk série Speedlite EX, nelze konfigurovat nastavení vestavěného blesku, protože příslušná obrazovka nastavení již není přístupná.
- Obrazovku nastavení lze zobrazit rovněž stisknutím a přidržením tlačítka [▶] na dobu minimálně jedné sekundy.
- Pouze model 600EX-RT/580EX II: Pokud je externí blesk nastaven na stroboskopický záblesk, není dostupná položka [Řízení blesku].
- Pouze model 320EX: Automatické osvětlení LED je k dispozici pouze při záznamu filmů za nízké hladiny osvětlení nebo v režimu Film. V takovém případě se zobrazí ikona [5:3].

Použití ramena pro blesk Speedlite SB-E2 (prodávané samostatně)

► Statické snímky ► Filmy

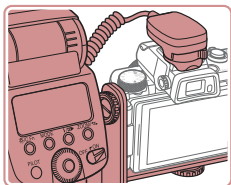

- Použití volitelného ramena pro blesk Speedlite SB-E2 může pomoci zamezit vzniku nepřírovných stínů po stranách objektů při fotografování na výšku.
- Aby LCD monitor nepřekážel ramenu, používejte jej zavřený a nastavený tak, aby zobrazovač směřoval ven.

Nastavení fotoaparátu dostupná při použití externího blesku (prodávány samostatně)

► Statické snímky ► Filmy

V režimech **[P]**, **[Tv]**, **[Av]** a **[M]** jsou k dispozici následující položky. V dalších režimech fotografování lze konfigurovat pouze nastavení [Kor. lampy]. (Při automatickém řízení záblesku je záblesk odpálen při každé expozici snímku.) V režimech, ve kterých nepracuje vestavěný blesk fotoaparátu, nepracují ani externí blesky (193).

Položka	Možnosti	Režim fotografování			
		P	Tv	Av	M
Režim blesku	Auto* ¹	○	○	○	○
	Ruční* ²	○	○	○	○
Kom. zábl. exp.* ³	-3 až +3	○	○	○	○
Výkon blesku* ⁴	1/128* ⁵ – 1/1 (v krocích po 1/3 EV)	○	○	○	○
Bezdrát.funkce* ⁶	Vyp/Opt. přenos/Rád. přenos	○	○	○	○
Kor. lampy	Zap/Vyp	○	○	○	○
	Svítil	○	○	○	–
Bezpečné FE* ⁷	Vyp	○	○	○	○
	Zrušit nastavení blesku* ⁸	○	○	○	○

Před použitím

Základní příručka

Pokročilá příručka

Základy práce s fotoaparátem

Režim Auto / Režim Hybridní Auto

Další režimy fotografování

Režim P

Režimy Tv, Av, M a C

Režim přehrávání

Funkce Wi-Fi

Nabídka nastavení

Příslušenství

Dodatek

Rejstřík



- *1 Pro blesk je používán režim E-TTL.
- *2 Pro blesk je používán režim M.
V režimu fotografování [M] je pro blesk k dispozici rovněž režim E-TTL. V tomto případě je na výkon blesku nastavený ve fotoaparátu použita kompenzace zábleskové expozice nastavená na blesku.
- *3 Lze nakonfigurovat pouze v případě nastavení položky [Režim blesku] na [Auto] a nastavení kompenzace zábleskové expozice na [+0]. Upravíte-li kompenzaci zábleskové expozice na blesku Speedlite 600EX-RT, 600EX, 580EX II nebo 430EX II, dojde k automatické úpravě indikace na fotoaparátu.
- *4 Lze nakonfigurovat, je-li položka [Režim blesku] nastavena na [Ruční]. Propojeno s nastavením blesku.
- *5 1/64 u blesků Speedlite 430EX II/430EX/320EX/270EX II/270EX.
- *6 Ostatní možnosti nakonfigurujte na blesku samotném. K dispozici v kombinaci s blesky Speedlite 580EX II/600EX-RT/600EX/90EX. Při nastavení této položky na jiné nastavení než [Vyp] nelze nastavit položku [Synchr. závěrky] na [2. lamely]. (Je-li položka [Synchr. závěrky] nastavena na [2. lamely], bude nastavení změněno na [1. lamely]).
- *7 Lze nakonfigurovat pouze v případě, že je položka [Režim blesku] nastavena na [Auto].
- *8 Obnoví veškerá výchozí nastavení. Je rovněž možné obnovit výchozí nastavení položek [Bezpečné FE] a [Kor. lampa], a to pomocí položky [Resetovat vše] na kartě [4] fotoaparátu (166).



- Při nastavení režimu fotografování [AUTO] se nezobrazují ikony scén určených fotoaparátem – Úsměv, Spánek, Batolata (Úsměv), Batolata (Spánek) a Děti – a fotoaparát nepoužívá sekvenční fotografování (40).

Použití softwaru

Chcete-li využívat funkce následujícího softwaru, stáhněte si software z webových stránek společnosti Canon a nainstalujte jej do svého počítače.

- CameraWindow
 - Import snímků do počítače
- Image Transfer Utility
 - Nastavení synchronizace snímků (153) a příjem snímků
- Map Utility
 - Pomocí mapy můžete zobrazit informace GPS zaznamenané do snímků
- Digital Photo Professional
 - Procházení, zpracovávání a úpravy snímků RAW



- Chcete-li zobrazovat a upravovat filmy v počítači, použijte předinstalovaný nebo běžně dostupný software kompatibilní s filmy zaznamenanými fotoaparátem.



- Software Image Transfer Utility lze stáhnout ze stránky nastavení synchronizace snímků služby CANON iMAGE GATEWAY.

Kabelová připojení k počítači

Kontrola počítačového systémového prostředí

Software lze používat na následujících počítačích. Podrobné informace o systémových požadavcích a kompatibilitě včetně informací o podpoře v nových operačních systémech viz webová stránka Canon.

- Windows 8/8.1
- Windows 7 SP1
- Mac OS X 10.10
- Mac OS X 10.9

Před použitím

Základní příručka

Pokročilá příručka

Základy práce s fotoaparátem

Režim Auto / Režim Hybridní Auto

Další režimy fotografování

Režim P

Režimy Tv, Av, M a C

Režim přehrávání

Funkce Wi-Fi

Nabídka nastavení

Příslušenství

Dodatek

Rejstřík



Při odeslání snímků do počítače pomocí Wi-Fi zkontrolujte systémové požadavky v části „Kontrola počítačového systémového prostředí“ (140).

Instalace softwaru

Pokyny k instalaci softwaru viz „Instalace softwaru“ (140).

Ukládání snímků do počítače

S pomocí USB kabelu (prodáván samostatně; konektor do fotoaparátu: Micro-B) můžete propojit fotoaparát s počítačem a uložit snímky do počítače.

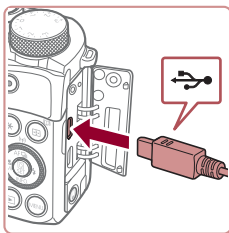

1 Připojte fotoaparát k počítači.

- U vypnutého fotoaparátu otevřete krytku. Menší zástrčku kabelu zasuňte plně do konektoru fotoaparátu v orientaci znázorněné na obrázku.

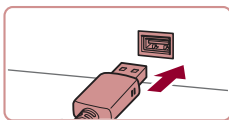

- Větší zástrčku kabelu zasuňte do konektoru v počítači. Podrobnosti o konektorech počítače naleznete v návodu k použití počítače.

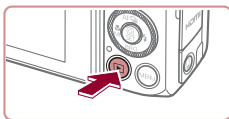

2 Zapnutím fotoaparátu zobrazte okno CameraWindow.

- Stiskněte tlačítko [▶].
- Mac OS: Okno CameraWindow se zobrazí po navázání spojení mezi fotoaparátem a počítačem.

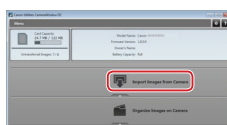
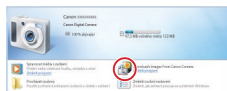
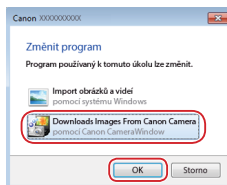
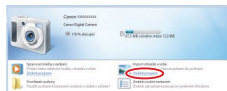

- Windows: Postupujte dle kroků uvedených níže.
- Na obrazovce, která je zobrazena, klepněte na odkaz [] umožňující změnu programu.
- Vyberte možnost [Downloads Images From Canon Camera / Stáhněte si snímky z fotoaparátu Canon] a klepněte na možnost [OK].

- Poklepejte na ikonu [].

3 Uložte snímky do počítače.

- Klepněte na tlačítko [Import Images from Camera / Importovat snímky z fotoaparátu] a potom klepněte na tlačítko [Import Untransferred Images / Importovat nepřenesené snímky].
- Snímky se uloží do složky Obrázky v počítači, do samostatných složek vytvořených a pojmenovaných podle data vytvoření.
- Po uložení snímků zavřete okno programu CameraWindow, stisknutím tlačítka [▶] vypnete fotoaparát a odpojte kabel.
- Chcete-li zobrazit snímky ukládané do počítače, použijte předinstalovaný nebo běžně dostupný software kompatibilní se snímky pořizovanými fotoaparátem.

Před použitím

Základní příručka

Pokročilá příručka

Základy práce s fotoaparátem

Režim Auto / Režim Hybridní Auto

Další režimy fotografování

Režim P

Režimy Tv, Av, M a C

Režim přehrávání

Funkce Wi-Fi

Nabídka nastavení

Příslušenství

Dodatek

Rejstřík





- Windows 7: Neobrazí-li se obrazovka v kroku 2, klepněte na ikonu [F5] na liště.
- Mac OS: Jestliže se program CameraWindow nezobrazí po kroku 2, klepněte na ikonu [CameraWindow] v Doku.
- Přestože lze uložit snímky do počítače jednoduchým propojením fotoaparátu s počítačem bez použití dodávaného softwaru, platí zde následující omezení.
 - Po připojení fotoaparátu k počítači může trvat zpřístupnění snímků několik minut.
 - Snímky pořízené v orientaci na výšku se mohou uložit v orientaci na šířku.
 - Snímky RAW (nebo snímky JPEG zaznamenané současně se snímky RAW) se nemusí uložit.
 - Nastavení ochrany snímků může být při uložení snímků do počítače vymazáno.
 - V závislosti na použité verzi operačního systému, velikosti souborů snímků a používaném softwaru může docházet k problémům při přenosu snímků nebo informací o snímcích.

Tisk snímků

► **Statické snímky** ► **Filmy**

Propojením fotoaparátu s tiskárnou standardu PictBridge pomocí kabelu můžete vytisknout snímky a zkonfigurovat množství nastavení používaných tiskárnou nebo tiskovou službou.

V tomto příkladu je pro tisk standardu PictBridge použita tiskárna Canon SELPHY CP. Informace naleznete rovněž v návodu k tiskárně.

Snadný tisk

► **Statické snímky** ► **Filmy**

Snímky můžete snadno vytisknout propojením fotoaparátu s tiskárnou standardu PictBridge pomocí USB kabelu (prodávány samostatně; konektor do fotoaparátu: Micro-B).

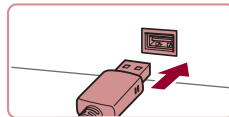
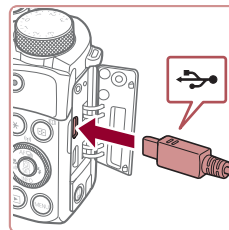

1 Ujistěte se, že fotoaparát i tiskárna jsou vypnuty.

2 Připojte fotoaparát k tiskárně.

- Otevřete krytku konektorů. Menší zástrčku kabelu zasuňte pevně do konektoru fotoaparátu v orientaci znázorněné na obrázku.
- Větší zástrčku kabelu zasuňte do konektoru v tiskárně. Další informace o propojení naleznete v uživatelské příručce k tiskárně.

3 Zapněte tiskárnu.

Před použitím

Základní příručka

Pokročilá příručka

Základy práce s fotoaparátem

Režim Auto / Režim Hybridní Auto

Další režimy fotografování

Režim P

Režimy Tv, Av, M a C

Režim přehrávání

Funkce Wi-Fi

Nabídka nastavení

Příslušenství

Dodatek

Rejstřík



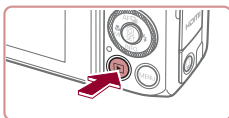

4 Zapněte fotoaparát.

- Stiskněte tlačítko [▶].

5 Vyberte snímek.

- Stisknutím tlačítek [◀][▶] nebo otočením voliče [◉] vyberte snímek.



6 Zobrazte obrazovku pro tisk.

- Stiskněte tlačítko [Ⓢ], vyberte položku [▶] a znovu stiskněte tlačítko [Ⓢ].

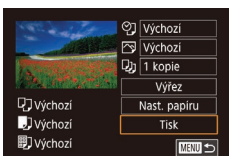

7 Vytiskněte snímek.

- Stisknutím tlačítek [▲][▼] nebo otočením voliče [◉] vyberte položku [Tisk] a potom stiskněte tlačítko [Ⓢ].
- Bude zahájen tisk.
- Chcete-li vytisknout další snímky, zopakujte po dokončení tisku výše uvedené postupy počínaje krokem 5.
- Po dokončení tisku vypněte fotoaparát a tiskárnu a odpojte kabel.



- Informace o tiskárnách Canon kompatibilních se standardem PictBridge (prodávané samostatně) viz „Tiskárny“ (170).
- Snímky RAW nelze tisknout.

Konfigurace nastavení tisku

▶ Statické snímky ▶ Filmy

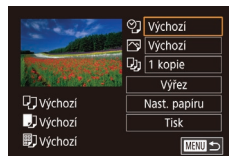

1 Zobrazte obrazovku pro tisk.

- Podle pokynů v krocích 1 – 6 v části „Snadný tisk“ (178) zobrazte tuto obrazovku.

2 Proveďte konfiguraci nastavení.

- Stisknutím tlačítek [▲][▼] nebo otočením voliče [◉] vyberte položku a potom stiskněte tlačítko [Ⓢ]. Na další obrazovce vyberte požadovanou možnost (stisknutím tlačítek [▲][▼] nebo otočením voliče [◉]) a potom stiskněte tlačítko [Ⓢ] pro návrat na obrazovku tisku.

🗨️	Výchozí	Odpovídá aktuálnímu nastavení tiskárny.
	Datum	Vytiskne snímky s uvedením data.
	Č. soub.	Vytiskne snímky s uvedením čísla souboru.
	Obojí	Vytiskne snímky s uvedením data i čísla souboru.
🖨️	Vyp	–
	Výchozí	Odpovídá aktuálnímu nastavení tiskárny.
	Vyp	–
	Zap	K optimalizaci nastavení tisku se použijí informace o pořízení snímku.
👁️	Č. očí 1	Koriguje efekt červených očí.
	Kopie	Umožňuje výběr počtu tištěných kopií.
Výřez	–	Umožňuje určit požadovanou oblast obrazového pole snímku pro tisk (180).
Nast. papíru	–	Umožňuje určit velikost papíru, rozvržení a další informace (180).

Před použitím

Základní příručka

Pokročilá příručka

Základy práce s fotoaparátem

Režim Auto / Režim Hybridní Auto

Další režimy fotografování

Režim P

Režimy Tv, Av, M a C

Režim přehrávání

Funkce Wi-Fi

Nabídka nastavení

Příslušenství

Dodatek

Rejstřík



Oříznutí snímků před tiskem

► Statické snímky ► Filmy

Oříznete-li snímky před tiskem, můžete vytisknout pouze požadovanou část obrazového pole, nikoli celý snímek.

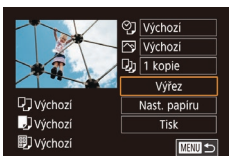

1 Vyberte položku [Výřez].

- Jakmile pomocí kroku 1 v části „Konfigurace nastavení tisku“ (179) zobrazíte obrazovku pro tisk, vyberte položku [Výřez] a stiskněte tlačítko [OK].
- Zobrazí se rámeček oříznutí označující oblast obrazového pole snímku, která bude vytištěna.

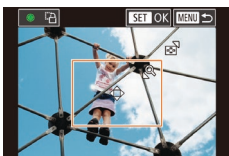

2 Upravte rámeček oříznutí podle potřeby.

- Velikost rámečku lze změnit pomocí páčky zoomu.
- Rámeček lze posunout pomocí tlačítek [▲][▼][◀][▶].
- Chcete-li rámeček otočit, otočte voličem [OK].
- Po dokončení stiskněte tlačítko [OK].

3 Vytiskněte snímek.

- Podle pokynů v kroku 7 v části „Snadný tisk“ (178) zahajte tisk.



- U snímků malých velikostí nebo v případě některých poměrů stran nelze oříznutí provést.

Výběr velikosti papíru a rozvržení před tiskem

► Statické snímky ► Filmy

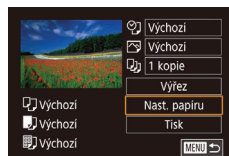

1 Vyberte položku [Nast. papíru].

- Jakmile pomocí kroku 1 v části „Konfigurace nastavení tisku“ (179) zobrazíte obrazovku pro tisk, vyberte položku [Nast. papíru] a potom stiskněte tlačítko [OK].

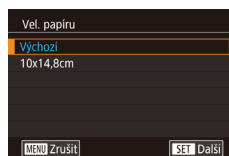

2 Vyberte velikost papíru.

- Stisknutím tlačítek [▲][▼] nebo otočením voliče [OK] vyberte možnost a potom stiskněte tlačítko [OK].

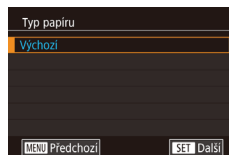

3 Vyberte typ papíru.

- Stisknutím tlačítek [▲][▼] nebo otočením voliče [OK] vyberte možnost a potom stiskněte tlačítko [OK].

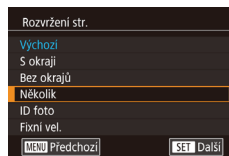

4 Vyberte rozvržení.

- Stisknutím tlačítek [▲][▼] nebo otočením voliče [OK] vyberte požadovanou možnost.
- Při výběru možnosti [Několik] stiskněte tlačítko [OK]. Na další obrazovce vyberte počet snímků na list (stisknutím tlačítek [▲][▼] nebo otočením voliče [OK]) a potom stiskněte tlačítko [OK].

5 Vytiskněte snímek.

Před použitím

Základní příručka

Pokročilá příručka

Základy práce s fotoaparátem

Režim Auto / Režim Hybridní Auto

Další režimy fotografování

Režim P

Režimy Tv, Av, M a C

Režim přehrávání

Funkce Wi-Fi

Nabídka nastavení

Příslušenství

Dodatek

Rejstřík



Dostupné možnosti rozvržení

Výchozí	Odpovídá aktuálnímu nastavení tiskárny.
S okrají	Vytiskne kolem snímku prázdné místo.
Bez okrajů	Tisk bez okrajů, od kraje ke kraji.
Několik	Vyberte, kolik snímků má být vytištěno na jeden list.
ID foto	Vytiskne snímky pro identifikační účely. K dispozici pouze pro snímky s nastavením záznamových pixelů L a poměrem stran 3:2.
Fixní vel.	Výběr velikosti tisku. Na výběr je 90 x 130 mm, pohlednice nebo širokoúhlé formáty.

Tisk průkazových fotografií

► Statické snímky ► Filmy

1 Vyberte možnost [ID foto].

- Podle pokynů v krocích 1 – 4 v části „Výběr velikosti papíru a rozvržení před tiskem“ (118) vyberte položku [ID foto] a stiskněte tlačítko [OK].



2 Vyberte velikost delší a kratší strany papíru.

- Stisknutím tlačítek [▲][▼] nebo otočením voliče [OK] vyberte položku a potom stiskněte tlačítko [OK]. Na další obrazovce vyberte délku (stisknutím tlačítek [▲][▼] nebo otočením voliče [OK]) a potom stiskněte tlačítko [OK].

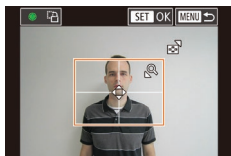

3 Vyberte oblast snímku pro tisk.

- Stisknutím tlačítek [▲][▼] nebo otočením voliče [OK] vyberte položku [Výřez] a potom stiskněte tlačítko [OK].
- Postupem uvedeným v kroku 2 v části „Ořiznutí snímků před tiskem“ (118) vyberte oblast snímku určenou k vytištění.

4 Vytiskněte snímek.

Tisk filmových scén

► Statické snímky ► Filmy

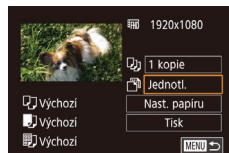

1 Zobrazte obrazovku pro tisk.

- Podle pokynů v krocích 1–6 v části „Snadný tisk“ (117) vyberte film. Zobrazí se obrazovka znázorněná vlevo.

2 Vyberte metodu tisku.

- Stisknutím tlačítek [▲][▼] vyberte položku [OK] a potom stiskněte tlačítko [OK]. Na další obrazovce vyberte požadovanou možnost (stisknutím tlačítek [▲][▼] nebo otočením voliče [OK]) a potom stiskněte tlačítko [OK] pro návrat na obrazovku tisku.

3 Vytiskněte snímek.

Možnosti tisku filmů

Jednotl.	Vytiskne aktuální scénu jako statický snímek.
Sekvence	Vytiskne sekvenci scén v určitém časovém intervalu, a to na jeden list papíru. Nastavením možnosti [Titulek] na [Zap] můžete rovněž vytisknout číslo složky, číslo souboru a uplynulý čas.



- Chcete-li zrušit probíhající tisk, stiskněte tlačítko [OK], vyberte možnost [OK], a potom znovu stiskněte tlačítko [OK].
- Po zobrazení scény pro tisk způsobem popsaným v krocích 2–5 v části „Prohlížení“ (105) můžete přistupovat k obrazovce v kroku 1 rovněž zde, stisknutím tlačítek [◀][▶] pro výběr položky [OK] na ovládacím panelu pro přehrávání filmů a následným stisknutím tlačítka [OK].

Před použitím

Základní příručka

Pokročilá příručka

Základy práce s fotoaparátem

Režim Auto / Režim Hybridní Auto

Další režimy fotografování

Režim P

Režimy Tv, Av, M a C

Režim přehrávání

Funkce Wi-Fi

Nabídka nastavení

Příslušenství

Dodatek

Rejstřík



Přidávání snímků na seznam tisků (DPOF)

► **Statické snímky** ► **Filmy**

Pomocí fotoaparátu lze nastavit dávkový tisk (183) a objednat tisk ve fotolaboratoři. Následujícím způsobem můžete vybrat až 998 snímků na paměťové kartě a nakonfigurovat požadovaná nastavení, například počet kopií. Tiskové informace připravené tímto způsobem budou odpovídat standardům DPOF (Digital Print Order Format).



- Do seznamu tisků nelze zahrnout snímky RAW.

Konfigurace nastavení tisku

► **Statické snímky** ► **Filmy**

Určete formát tisku, zda má být uvedeno datum nebo číslo souboru, a další nastavení. Tato nastavení budou použita pro všechny snímky v seznamu tisku.

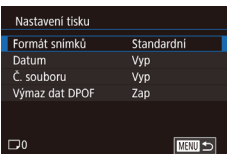

- Stiskněte tlačítko [MENU], vyberte položku [Nastavení tisku] na kartě [4] a potom stiskněte tlačítko [4].
- Stisknutím tlačítek [▲][▼] nebo otočením voliče [0] vyberte položku [Nastavení tisku] a potom stiskněte tlačítko [4]. Na další obrazovce vyberte a zkonfigurujte požadované položky (31).

Formát snímků	Standardní	Snímky se tisknou každý na jednotlivý list papíru.
	Index	Na každý list jsou vytištěny menší verze více snímků.
	Obojí	Snímky jsou vytištěny ve standardním i indexovém formátu.
Datum	Zap	Snímky jsou vytištěny s uvedením data pořízení.
	Vyp	–
Č. souboru	Zap	Snímky jsou vytištěny s uvedením čísla souboru.
	Vyp	–
Vymaz dat DPOF	Zap	Po vytištění jsou vymazána všechna nastavení snímků na seznamu tisků.
	Vyp	–



- Některé tiskárny nebo fotolaboratoře nemusí být schopny reagovat na specifická nastavení DPOF.
- Na monitoru fotoaparátu se může zobrazit ikona [!], která upozorňuje, že nastavení tisku na paměťové kartě byla nakonfigurována pomocí jiného fotoaparátu. Pokud změníte nastavení tisku pomocí tohoto fotoaparátu, všechna předchozí nastavení mohou být přepsána.



- Pokud vyberete možnost [Index], nebude možné nastavit možnosti [Datum] a [Č. souboru] současně na hodnotu [Zap].
- Tisk indexů není u některých tiskáren Canon kompatibilních se standardem PictBridge (prodávané samostatně) k dispozici.
- Datum se vytiskne ve formátu odpovídajícím nastavení položky [Datum/čas] na kartě [2] (21).

Nastavení tisku pro jednotlivé snímky

► **Statické snímky** ► **Filmy**

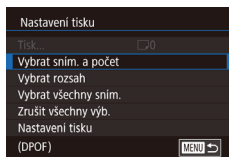

1 Vyberte položku [Vybrat sním. a počet].

- Stiskněte tlačítko [MENU], vyberte položku [Nastavení tisku] na kartě [4] a potom stiskněte tlačítko [4].
- Stisknutím tlačítek [▲][▼] nebo otočením voliče [0] vyberte položku [Vybrat sním. a počet] a potom stiskněte tlačítko [4].

2 Vyberte snímek.

- Stisknutím tlačítek [◀][▶] nebo otočením voliče [0] vyberte snímek a potom stiskněte tlačítko [4].
- Nyní můžete určit počet kopií.

Před použitím

Základní příručka

Pokročilá příručka

Základy práce s fotoaparátem

Režim Auto / Režim Hybridní Auto

Další režimy fotografování

Režim P

Režimy Tv, Av, M a C

Režim přehrávání

Funkce Wi-Fi

Nabídka nastavení

Příslušenství

Dodatek

Rejstřík





- Pokud jste zadali tisk index printu snímku, je označen ikonou [✓]. Chcete-li zrušit tisk index printu snímku, znovu stiskněte tlačítko [⊞]. Ikona [✓] se poté nadále nezobrazuje.

3 Zadejte počet výtisků.

- Stisknutím tlačítek [▲][▼] nebo otočením voliče [⊞] zadejte počet výtisků (maximálně 99).
- Opakováním kroků 2 a 3 nastavte tisk pro další snímky a zadejte počet výtisků.
- U indexů nelze nastavit počet výtisků. Můžete pouze zvolit, které snímky mají být vytisknuty, a to podle postupu v kroku 2.
- Po dokončení se stisknutím tlačítka [MENU] vraťte na obrazovku nabídky.

Nastavení tisku pro rozsah snímků

▶ **Statické snímky** ▶ **Filmy**

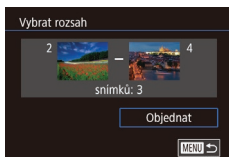

- Podle pokynů v kroku 1 v části „Nastavení tisku pro jednotlivé snímky“ (182) vyberte položku [Vybrat rozsah] a stiskněte tlačítko [⊞].
- Snímky vyberte podle pokynů v krocích 2 – 3 v části „Výběr rozsahu“ (116).
- Stisknutím tlačítek [▲][▼] vyberte možnost [Objednat] a potom stiskněte tlačítko [⊞].

Nastavení tisku pro všechny snímky

▶ **Statické snímky** ▶ **Filmy**

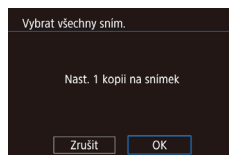

- Podle pokynů v kroku 1 v části „Nastavení tisku pro jednotlivé snímky“ (182) vyberte položku [Vybrat všechny sním.] a stiskněte tlačítko [⊞].
- Stisknutím tlačítek [◀][▶] nebo otočením voliče [⊞] vyberte položku [OK] a potom stiskněte tlačítko [⊞].

Vymazání všech snímků ze seznamu tisků

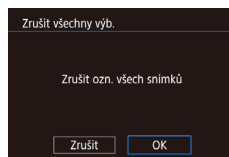

- Podle pokynů v kroku 1 v části „Nastavení tisku pro jednotlivé snímky“ (182) vyberte položku [Zrušit všechny vyb.] a stiskněte tlačítko [⊞].
- Stisknutím tlačítek [◀][▶] nebo otočením voliče [⊞] vyberte položku [OK] a potom stiskněte tlačítko [⊞].

Tisk snímků přidanych na seznam tisků (DPOF)

▶ **Statické snímky** ▶ **Filmy**

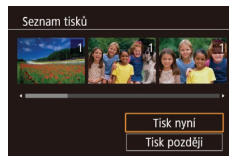

- Pokud byly na seznam tisků přidány snímky (182 – 183), zobrazí se po připojení fotoaparátu k tiskárně kompatibilní se standardem PictBridge tato obrazovka. Chcete-li vytisknout snímky ze seznamu tisků, vyberte stisknutím tlačítek [▲][▼] možnost [Tisk nyní] a stiskněte tlačítko [⊞].
- Všechny tiskové úlohy DPOF, které byly pozastaveny, budou obnoveny od dalšího snímku.

Před použitím

Základní příručka

Pokročilá příručka

Základy práce s fotoaparátem

Režim Auto / Režim Hybridní Auto

Další režimy fotografování

Režim P

Režimy Tv, Av, M a C

Režim přehrávání

Funkce Wi-Fi

Nabídka nastavení

Příslušenství

Dodatek

Rejstřík



Přidání snímků do fotoalba

► **Statické snímky** ► **Filmy**

Fotoalba lze vytvořit ve fotoaparátu, a to výběrem až 998 snímků na paměťové kartě a použitím softwaru CameraWindow pro jejich import do počítače (176), kde budou zkopírovány do své vlastní složky. Tato funkce je praktická pro online objednávky tištěných fotoalb a pro tisk fotoalb pomocí tiskárny.

Volba metody výběru snímků

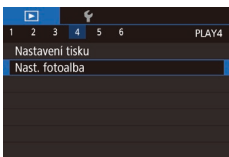

- Stiskněte tlačítko **[MENU]**, vyberte položku **[Nast. fotoalba]** na kartě **[▶] 4** a potom vyberte způsob výběru snímků.



- Na monitoru fotoaparátu se může zobrazit ikona **[!]**, která upozorňuje, že nastavení tisku na paměťové kartě byla nakonfigurována pomocí jiného fotoaparátu. Pokud změníte nastavení tisku pomocí tohoto fotoaparátu, všechna předchozí nastavení mohou být přepsána.

Přidání jednotlivých snímků

► **Statické snímky** ► **Filmy**

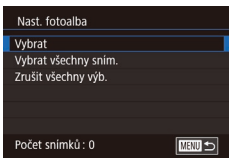

1 Vyberte možnost **[Vybrat]**.

- Postupem uvedeným v části „Volba metody výběru snímků“ (184) vyberte možnost **[Vybrat]** a potom stiskněte tlačítko **[SET]**.



2 Vyberte snímek.

- Stisknutím tlačítek **[◀][▶]** nebo otočením voliče **[DIAL]** vyberte snímek a potom stiskněte tlačítko **[SET]**.
- Zobrazí se ikona **[✓]**.
- Chcete-li odebrat snímek z fotoalba, znovu stiskněte tlačítko **[SET]**. Ikona **[✓]** se poté nadále nezobrazuje.
- Chcete-li vybrat více snímků, opakujte výše uvedený postup.
- Po dokončení se stisknutím tlačítka **[MENU]** vraťte na obrazovku nabídky.

Přidání všech snímků do fotoalba

► **Statické snímky** ► **Filmy**

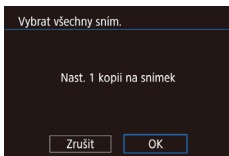

- Postupem uvedeným v části „Volba metody výběru snímků“ (184) vyberte položku **[Vybrat všechny sním.]** a stiskněte tlačítko **[SET]**.
- Stisknutím tlačítek **[◀][▶]** nebo otočením voliče **[DIAL]** vyberte položku **[OK]** a potom stiskněte tlačítko **[SET]**.

Odebrání všech snímků z fotoalba

► **Statické snímky** ► **Filmy**

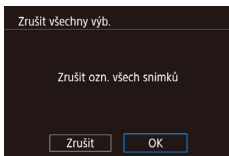

- Postupem uvedeným v části „Volba metody výběru snímků“ (184) vyberte položku **[Zrušit všechny výbě.]** a stiskněte tlačítko **[SET]**.
- Stisknutím tlačítek **[◀][▶]** nebo otočením voliče **[DIAL]** vyberte položku **[OK]** a potom stiskněte tlačítko **[SET]**.

Před použitím

Základní příručka

Pokročilá příručka

Základy práce s fotoaparátem

Režim Auto / Režim Hybridní Auto

Další režimy fotografování

Režim P

Režimy Tv, Av, M a C

Režim přehrávání

Funkce Wi-Fi

Nabídka nastavení

Příslušenství

Dodatek

Rejstřík



Dodatek

Užitečné informace při použití fotoaparátu

Odstraňování problémů

Domníváte-li se, že s fotoaparátem není něco v pořádku, zkontrolujte nejprve následující. Pokud níže uvedené postupy váš problém nevyřeší, obraťte se na centrum zákaznické podpory Canon.

Napájení

Po stisknutí tlačítka ON/OFF nedojde k žádné odezvě.

- Ujistěte se, jestli je baterie nabitá (18).
- Ujistěte se, že je baterie vložena ve správné orientaci (19).
- Ujistěte se, jestli je krytka prostoru pro paměťovou kartu / baterii zcela zavřena (19).
- Jsou-li kontakty baterie zanesené, výkon napájení se sníží. Zkuste kontakty vyčistit bavlněným tampónem a několikrát po sobě baterii vyjměte a znovu ji zasuňte.

Baterie se rychle vybíjí.

- Výkon napájení klesá při nízkých teplotách. Ohřejte baterii například vložením do kapsy (dbejte přítom, aby nedošlo k propojení kontaktů baterie s kovovými předměty).
- Jsou-li kontakty baterie zanesené, výkon napájení se sníží. Zkuste kontakty vyčistit bavlněným tampónem a několikrát po sobě baterii vyjměte a znovu ji zasuňte.
- Pokud tato opatření nepomáhají a baterie se po nabití stále rychle vybíjí, dosáhla zřejmě konce své životnosti. Zkupte novou baterii.

Objektiv se nezasune.

- Neotvírejte krytku prostoru pro paměťovou kartu / baterii, je-li fotoaparát zapnutý. Zavřete krytku, zapněte fotoaparát a znovu jej vypněte (19).

Baterie je zvětšená.

- Zvětšení baterie je běžné a nepředstavuje žádné bezpečnostní riziko. Dojde-li však k tak velkému vyboulení baterie, že ji nelze nadále vložit do fotoaparátu, obraťte se na centrum zákaznické podpory Canon.

Zobrazení na televizoru

Snímky z fotoaparátu vypadají zkreslené nebo se na televizoru nezobrazují (170).

Před použitím

Základní příručka

Pokročilá příručka

Základy práce
s fotoaparátem

Režim Auto /
Režim Hybridní Auto

Další režimy fotografování

Režim P

Režimy Tv, Av, M a C

Režim přehrávání

Funkce Wi-Fi

Nabídka nastavení

Příslušenství

Dodatek

Rejstřík



Fotografování

Nelze pořizovat snímky.

- V režimu přehrávání (📖105) namáčkněte tlačítko spouště do poloviny (📖27).

Neobvyklý obsah obrazovky za slabého osvětlení (📖29).

Neobvyklý obsah obrazovky při fotografování.

- Poznámka: Následující jevy nebudou zaznamenány na statických snímcích, ale budou zaznamenány na filmech.
 - Při zářivkovém nebo LED osvětlení může obraz blikat a mohou se zobrazit horizontální pruhy.

Během záznamu není k dispozici zobrazení na celé obrazovce (📖94).

Po stisknutí tlačítka spouště na obrazovce bliká ikona [📷] a nelze pořídít snímek (📖38).

Při namáčknutí tlačítka spouště do poloviny se zobrazí ikona [📷] (📖38).

- Nastavte položku režim [Režim IS] na [Trvale zap.] (📖54).
- Vysuňte blesk a nastavte režim blesku [📷] (📖91).
- Zvyšte citlivost ISO (📖79).
- Upevněte fotoaparát na stativ nebo učiňte jiné opatření pro zajištění jeho stability. Při fotografování ze stativu nebo použití jiného opatření pro zajištění přístroje je třeba nastavit v poloze [Režim IS] možnost [Vyp] (📖54).

Snímky jsou rozostřené.

- Namáčknutím tlačítka spouště do poloviny zaostříte na objekt před stisknutím tlačítka spouště až na doraz pro expozici snímku (📖27).
- Ujistěte se, že se fotografované objekty nachází v rozsahu zaostření (📖211).
- Nastavte položku [Pom. světlo AF] na [Zap] (📖55).
- Ověřte, zda jsou nepotřebné funkce, například režim makro, deaktivovány.
- Zkuste fotografovat s funkcí blokování AF (📖87, 📖91).

Snímky jsou rozmazané.

- K rozmazání snímků může častěji docházet při použití funkce Expozice dotykem, a to v závislosti na podmínkách fotografování. Při fotografování pevně držte fotoaparát.

Pokud namáčkněte tlačítko spouště do poloviny, fotoaparát nemůže zaostřit a nezobrazí se rámeček AF.

- Pokud zaměříte na kontrastnější oblasti objektu a namáčkněte tlačítko spouště do poloviny, rámeček AF se zobrazí a fotoaparát bude zaostřovat. V opačném případě zkuste opakovaně namáčknout tlačítko spouště do poloviny.

Objekty na snímcích působí příliš tmavě.

- Vysuňte blesk a nastavte režim blesku [📷] (📖91).
- Upravte nastavení jasu pomocí kompenzace expozice (📖78).
- Použijte funkci blokování AE nebo bodové měření (📖78).

Objekty jsou příliš světlé, dochází ke ztrátě kresby ve světlech.

- Zasuňte blesk a nastavte režim blesku na [📷] (📖35).
- Upravte nastavení jasu pomocí kompenzace expozice (📖78).
- Použijte funkci blokování AE nebo bodové měření (📖78).
- Snižte osvětlení objektů.

Snímky jsou příliš tmavé bez ohledu na použití blesku (📖38).

- Fotografujte v rozmezí účinného pracovního rozsahu blesku (📖210).
- Upravte jas kompenzací zábleskové expozice nebo upravte výkon blesku (📖92, 📖99).
- Zvyšte citlivost ISO (📖79).

Objekty na snímcích s bleskem jsou příliš světlé, dochází ke ztrátě kresby ve světlech.

- Fotografujte v rozmezí účinného pracovního rozsahu blesku (📖210).
- Zasuňte blesk a nastavte režim blesku na [📷] (📖35).
- Upravte jas kompenzací zábleskové expozice nebo upravte výkon blesku (📖92, 📖99).

Na snímcích s bleskem se objevují bílé body.

- Tento jev je způsoben tím, jak se světlo blesku odráží od prachových nebo jiných částic vznášejících se ve vzduchu.

Snímky jsou zrnité.

- Snižte citlivost ISO (📖79).
- Vysoká citlivost ISO může v některých režimech fotografování způsobit zrnitost snímků (📖60).

Objekty jsou ovlivněny efektem červených očí.

- Nastavte položku [Kor. lampa] na [Zap] (📖56). U snímků s bleskem se rozsvítí světlo redukce červených očí (📖4). Nejlepších výsledků dosáhnete, pokud se objekty dívají do světla redukce červených očí. Zkuste rovněž zvýšit intenzitu osvětlení scény v interiéru nebo fotografovat z menší vzdálenosti.
- Upravte snímky pomocí korekce červených očí (📖126).

Zaznamenávání snímků na paměťovou kartu trvá příliš dlouho nebo dochází ke zpomalení při pořizování sérií snímků.

- Pomocí fotoaparátu proveďte nízkouřivkové formátování paměťové karty (📖160).

Nastavení pro fotografování nebo nabídka Rychlé nastavení nejsou k dispozici.

- Dostupné položky nastavení se liší v závislosti na režimu fotografování. Další informace viz „Funkce dostupné v jednotlivých režimech fotografování“, „Nabídka Rychlé nastavení“ a „Karta fotografování“ (📖193 – 📖199).

Před použitím

Základní příručka

Pokročilá příručka

Základy práce s fotoaparátem

Režim Auto / Režim Hybridní Auto

Další režimy fotografování

Režim P

Režimy Tv, Av, M a C

Režim přehrávání

Funkce Wi-Fi

Nabídka nastavení

Příslušenství

Dodatek

Rejstřík



Ikony Batolata a Děti se nezobrazují.

- Ikony Batolata a Děti se nezobrazí v případě, že není ve funkci identifikace tváře nastaveno datum narození (👤46). Pokud se ikony nadále nezobrazují ani po zadání data narození, přeregistrujte informace o tváři (👤46) nebo zkontrolujte správné nastavení data/času (👤163).

Funkce AF dotykem a Expozice dotykem nepracují.

- Funkce AF dotykem a Expozice dotykem nepracují při doteku na okrajích obrazovky. Zkuste se dotknout blíže středu obrazovky.

Záznam filmů

Uplynulý čas se zobrazuje nesprávně nebo je záznam přerušen.

- Pomocí fotoaparátu naformátuje paměťovou kartu nebo použijte paměťovou kartu schopnou zaznamenávat vyššími rychlostmi. Pamatujte si, že i v případě, že se uplynulý čas zobrazuje nesprávně, délka filmů na paměťové kartě odpovídá aktuální době záznamu (👤160, 📽212).

Zobrazí se ikona (📷) a záznam se automaticky zastaví.

- Interní vyrovnávací paměť fotoaparátu se zaplnila, protože fotoaparát dostatečně rychle nezaznamenával na paměťovou kartu. Vyzkoušejte jedno z následujících opatření:
 - Pomocí fotoaparátu proveďte nízkouúrovňové formátování paměťové karty (👤160).
 - Snižte kvalitu snímku (📷52).
 - Použijte paměťovou kartu schopnou zaznamenávat vyššími rychlostmi (📽212).

Není k dispozici zoomování.

- V režimu (📷) (👤67) není k dispozici zoomování.
- Zoomování není při záznamu filmů v režimech (📷) (👤64), (📷) (👤75) a (📷) (👤58) k dispozici.

Objekty vypadají zkresleně.

- Objekty, které rychle projdou záběrem během záznamu, mohou vypadat zkresleně. Nejedná se o chybnou funkci.

Je zaznamenán lineární šum.

- Lineární šum se může zaznamenat, pokud jsou na obrazovce snímání v jinak tmavé scéně viditelná světla nebo jiné zdroje jasného osvětlení. Změňte kompozici tak, aby na obrazovce snímání nebo v její blízkosti nebylo vidět jasná světla.

Přehrávání

Není k dispozici přehrávání.

- Přehrávání snímků nebo filmů nemusí fungovat, pokud byl pomocí počítače změněn název souborů nebo upravena struktura složek.

Přehrávání se zastaví nebo vypadne zvuk.

- Použijte paměťovou kartu, u které bylo provedeno nízkouúrovňové formátování v tomto fotoaparátu (👤160).
- Při přehrávání filmů zkopírovaných na paměťovou kartu s nízkou rychlostí čtení může docházet ke krátkým přerušením.
- Jsou-li filmy přehrávány v počítači, může v případě nedostatečného výkonu počítače docházet k výpadku některých políček nebo přerušení reprodukce zvuku.

U filmů není přehráván zvuk.

- Pokud je aktivována funkce [Ztlumení] (👤164), nastavte hlasitost zvuku (🔊24), další možností je, že nahraný zvuk je příliš slabý.
- U filmů pořízených v režimech (📷) (👤64), (📷) (👤70), (📷) (👤75) a (📷) (👤58) není přehráván zvuk, protože v těchto režimech se zvuk nezaznamenává.

Stisknutím tlačítka (📷) nelze přejít na úvodní obrazovku režimu

Význačné příběhy.

- Zobrazení úvodní obrazovky není možné v době připojení k tiskárně. Odpojte fotoaparát od tiskárny.
- Zobrazení úvodní obrazovky není možné během připojení Wi-Fi. Ukončete připojení Wi-Fi.

Požadovaná ikona objektu pro album se nezobrazuje na úvodní obrazovce Význačné příběhy.

- V režimu zobrazení zjednodušených informací (👤107) vyberte snímek, který zobrazuje jméno osoby pro album před přechodem na úvodní obrazovku Význačné příběhy (👤129).

Paměťová karta

Paměťová karta není rozpoznána.

- Restartujte fotoaparát s vloženou paměťovou kartou (👤26).

Počítač

Nelze provádět přenos snímků do počítače.

- Při pokusu o přenos snímků do počítače pomocí kabelu zkuste následujícím způsobem snížit přenosovou rychlost.
 - Stisknutím tlačítka (📷) aktivujte režim přehrávání. Přidržeťte tlačítko (MENU) a zároveň stiskněte současně tlačítka (📷) a (📷). Na další obrazovce vyberte stisknutím tlačítek (📷) položku [B] a potom stiskněte tlačítko (📷).

Před použitím

Základní příručka

Pokročilá příručka

Základy práce s fotoaparátem

Režim Auto / Režim Hybridní Auto

Další režimy fotografování

Režim P

Režimy Tv, Av, M a C

Režim přehrávání

Funkce Wi-Fi

Nabídka nastavení

Příslušenství

Dodatek

Rejstřík



Wi-Fi

Stisknutím tlačítka **[▲]** nelze zobrazit nabídku Wi-Fi.

- Nabídka Wi-Fi není k dispozici v režimu fotografování. Přepněte fotoaparát do režimu přehrávání a zkuste to znovu.
- V režimu přehrávání nelze zobrazit nabídku Wi-Fi při zvětšeném zobrazení a při zobrazení indexu. Přepněte fotoaparát do režimu zobrazení jednotlivých snímků a zkuste to znovu. Stejně tak nelze nabídku Wi-Fi zobrazit během skupinového přehrávání nebo filtrovaného zobrazení snímků podle zadaných parametrů. Zrušte skupinové nebo filtrované přehrávání.
- Nabídku Wi-Fi nelze zobrazit v případě, že je fotoaparát připojený k tiskárně, počítači nebo televizoru kabelem. Odpojte kabel.

Nelze přidat zařízení / cílové umístění.

- Do fotoaparátu lze přidat celkem 20 položek informací o připojení. Před přidáním nových zařízení / cílových umístění ve fotoaparátu nejdříve vymažte nepotřebné informace o připojení (157).
- Pomocí počítače nebo telefonu Smartphone zaregistrujte webové služby (145).
- Chcete-li přidat telefon Smartphone, nejdříve nainstalujte do telefonu Smartphone specializovanou aplikaci Camera Connect (136).
- Chcete-li přidat počítač, nejdříve nainstalujte do počítače software CameraWindow. Rovněž zkontrolujte prostředí a nastavení počítače a Wi-Fi (140, 142).
- Nepoužívejte fotoaparát v blízkosti zdrojů signálů interferujících s Wi-Fi, jako jsou mikrovlnné trouby, zařízení Bluetooth a další zařízení pracující ve frekvenčním pásmu 2,4 GHz.
- Přiblížte fotoaparát k zařízení, ke kterému se pokoušíte připojit (například k přístupovému bodu), a ujistěte se, že se mezi oběma zařízeními nenacházejí žádné překážky.

Nelze se připojit k přístupovému bodu.

- Ujistěte se, že přístupový bod je nastaven na kanál podporovaný fotoaparátem (210). Upozorňujeme, že namísto automatického přiřazení kanálu je vhodné zadat podporovaný kanál ručně.

Nelze odesílat snímky.

- V cílovém zařízení není dostatečně velký prostor úložiště. V cílovém zařízení uvolněte prostor úložiště a snímky odešlete znovu.
- Přepínač ochrany proti zápisu na paměťové kartě v cílovém fotoaparátu je nastaven do zamčené polohy. Posuňte přepínač ochrany proti zápisu do odemčené polohy.
- Snímky ve formátu RAW nelze odeslat. U snímků pořízených ve formátu JPEG a RAW je odeslána pouze verze ve formátu JPEG. Snímky ve formátu RAW však lze odesílat pomocí funkce synchronizace snímků.

- Snímky nejsou odeslány do služby CANON iIMAGE GATEWAY nebo jiných webových služeb, jestliže přesunete nebo přejmenujete soubory snímků či složek v počítači, do nichž se ukládaly snímky odesílané pomocí funkce synchronizace snímků prostřednictvím přístupového bodu (153). Před přesunutím nebo přejmenováním těchto souborů snímků či složek v počítači se ujistěte, že snímky již byly odeslány do služby CANON iIMAGE GATEWAY nebo jiných webových služeb.

Nelze upravit velikost odesílaných snímků.

- Velikost snímků nelze upravit na větší, než je původní nastavení záznamových pixelů.
- Velikost filmů nelze upravit.

Odeslání snímků trvá velmi dlouho. / Bezdrátové připojení je přerušeno.

- Odeslání více snímků za sebou může trvat dlouho. Dobu odesílání (152) můžete zkusit zkrátit zmenšením snímku.
- Odeslání více filmů může trvat dlouho.
- Nepoužívejte fotoaparát v blízkosti zdrojů signálů interferujících s Wi-Fi, jako jsou mikrovlnné trouby, zařízení Bluetooth a další zařízení pracující ve frekvenčním pásmu 2,4 GHz. Pamatujte si, že odeslání snímků může trvat dlouho i při zobrazení ikony [Wi-Fi].
- Přiblížte fotoaparát k zařízení, ke kterému se pokoušíte připojit (například k přístupovému bodu), a ujistěte se, že se mezi oběma zařízeními nenacházejí žádné překážky.

Po přidání služby CANON iIMAGE GATEWAY k fotoaparátu není počítačem nebo chytrým telefonem obdržena žádná upozorňující zpráva.

- Ujistěte se, že je vámi zadaná e-mailová adresa správná, a znovu zkuste přidat cílové místo.
- Zkontrolujte nastavení e-mailu v počítači nebo telefonu Smartphone. Pokud jsou zkonfigurovány tak, aby blokovaly e-maily z určitých domén, nemusíte být schopni přijímat upozorňující zprávy.

Chcete vymazat informace o připojení Wi-Fi před likvidací fotoaparátu nebo před jeho předáním jiné osobě.

- Resetujte nastavení sítě Wi-Fi (158).

Před použitím

Základní příručka

Pokročilá příručka

Základy práce s fotoaparátem

Režim Auto / Režim Hybridní Auto

Další režimy fotografování

Režim P

Režimy Tv, Av, M a C

Režim přehrávání

Funkce Wi-Fi

Nabídka nastavení

Příslušenství

Dodatek

Rejstřík



Zprávy zobrazované na monitoru

Pokud se zobrazí chybové hlášení, reagujte následujícím způsobem.

Fotografování a přehrávání

Není paměťová karta

- Je možné, že paměťová karta je vložena v nesprávné orientaci. Vložte paměťovou kartu znovu ve správné orientaci (119).

Paměťová karta zamčena

- Přepínač ochrany proti zápisu na paměťové kartě je v zamčené poloze. Přepněte přepínač ochrany proti zápisu do odemčené polohy (119).

Nelze nahrát!

- Pokoušíte se pořídit snímek, ale ve fotoaparátu není vložena paměťová karta. Chcete-li fotografovat, vložte paměťovou kartu ve správné orientaci (119).

Chyba paměťové karty (160)

- Zobrazuje-li se stejné chybové hlášení i po vložení naformátované podporované paměťové karty (162) ve správné orientaci (119), obraťte se na podporu zákazníků společnosti Canon.

Nedostatek místa na kartě

- Na paměťové kartě není k dispozici dostatek místa pro pořízení (135, 158, 177, 196) nebo úpravu snímků (123). Vymažte nepotřebné snímky (118) nebo vložte paměťovou kartu s dostatkem volného místa (119).

AF dotykem nedostupný

- Funkce AF dotykem není k dispozici v aktuálním režimu fotografování (193).

AF dotykem zrušen

- Fotoaparát nebude nadále rozpoznávat objekt vybraný pomocí funkce AF dotykem (190).

Nabijte baterii (118)

Není žádný snímek

- Na paměťové kartě nejsou žádné snímky, které lze zobrazit.

Chráněno! (115)

Nedefinovaný snímek / Nekompatibilní JPEG / Snímek je příliš velký /

Nelze přehrávat MOV / Nelze přehrávat MP4

- Nepodporované nebo poškozené snímky nelze zobrazit.
- Snímky, které byly přejmenovány nebo upraveny pomocí počítače, resp. snímky z jiných fotoaparátů nemusí být možné zobrazit.

Nelze zvětšovat! / Nelze otáčet / Snímek nelze upravit / Nelze upravit / Nelze kategorizovat / Snímek nelze vybrat / Žádné identifikační informace

- Pro snímky, které byly přejmenovány nebo upraveny pomocí počítače, resp. snímky z jiných fotoaparátů nemusí být následující funkce k dispozici. Poznámka: Funkce označené hvězdičkou (*) nejsou k dispozici pro filmy. Úprava identif.* (113), Zvětšení* (114), Otáčení* (120), Oblíbené (121), Upravit* (123), Seznam tisků* (182) a Nast. fotoalba* (184).

Neplatný rozsah výběru

- Při zadávání rozsahu pro výběr snímků (116, 119, 183) jste se pokusili vybrat počáteční snímek, který se nacházel za koncovým, nebo naopak.

Překročen limit pro výběr

- Pro seznam tisků (182) nebo nastavení fotoalba (184) bylo vybráno více než 998 snímků. Vyberte 998 snímků nebo méně.
- Nastavení seznamu tisků (182) nebo nastavení fotoalba (184) nebylo možné správně uložit. Snižte počet vybraných snímků a opakujte pokus.
- Pokusili jste se vybrat více než 500 snímků pro použití s funkcemi Ochrana (115), Smazat (118), Oblíbené (121), Seznam tisků (182) a Nastavení fotoalba (184).

Chyba pojmenování!

- Složku nebylo možné vytvořit, resp. nebylo možné zaznamenat snímky, protože bylo překročeno nejvyšší podporované číslo složky (999) pro ukládání snímků na paměťovou kartu a nejvyšší podporované číslo snímku (9999) pro snímky ve složkách. Na kartě [1] změňte nastavení položky [Číslov. soub.] na [Autom. reset] (159) nebo naformátujte paměťovou kartu (160).

Chyba objektivu

- K této chybě může dojít tehdy, když v průběhu pohybu objektivu bráníte objektivu ve volném pohybu nebo fotografujete na místech s nadměrným výskytem prachu nebo písku ve vzduchu.
- Časté zobrazení této zprávy může znamenat poškození fotoaparátu. V takovém případě kontaktujte uživatelskou podporu společnosti Canon.

Byla detekována chyba fotoap. (číslo chyby)

- Pokud se tato chybová zpráva zobrazí bezprostředně po pořízení snímku, je možné, že snímek nebyl uložen. Snímek proto zkontrolujte v režimu přehrávání.
- Časté zobrazení této zprávy může znamenat poškození fotoaparátu. V takovém případě si запиšte číslo chyby (Exx) a kontaktujte uživatelskou podporu společnosti Canon.

Chyba souboru

- Správný tisk (178) nemusí být možný u snímků pořízených jinými fotoaparáty a snímků upravovaných pomocí počítače, a to i v případě připojení fotoaparátu k tiskárně.

Před použitím

Základní příručka

Pokročilá příručka

Základy práce s fotoaparátem

Režim Auto / Režim Hybridní Auto

Další režimy fotografování

Režim P

Režimy Tv, Av, M a C

Režim přehrávání

Funkce Wi-Fi

Nabídka nastavení

Příslušenství

Dodatek

Rejstřík



Chyba tisku

- Zkontrolujte nastavení velikosti papíru (📖180). Pokud se tato zpráva zobrazí a nastavení je správné, vypněte a zapněte tiskárnu a znovu proveďte nastavení fotoaparátu.

Nádržka přeb. ink. je plná

- Se žádostí o pomoc při výměnu nádržky na přebytečný inkoust se obraťte na podporu zákazníků společnosti Canon.

Wi-Fi

Připojení selhalo

- Nebyly rozpoznány žádné přístupové body. Zkontrolujte nastavení přístupového bodu (📖142).
- Nepodařilo se nalézt zařízení. Fotoaparát vypněte, opětovně zapněte a vyzkoušejte připojení.
- Zkontrolujte připojované zařízení a ujistěte se, zda je připraveno k připojení.

Nelze určit přístupový bod

- Na několika přístupových bodech došlo k současnému stisknutí tlačítek WPS. Zkuste fotoaparát opětovně připojit.

Nebyl nalezen žádný přístupový bod

- Ujistěte se, zda je přístupový bod zapnutý.
- Připojujete-li přístupový bod ručně, ujistěte se, zda jste zadali správný identifikátor SSID.

Nesprávné heslo / Nesprávné nastavení zabezpečení sítě Wi-Fi

- Zkontrolujte nastavení zabezpečení přístupového bodu (📖142).

Konflikt adres IP

- Resetujte IP adresu, aby nekolidovala s jinými adresami.

Odpojeno / Přijetí selhalo / Odeslání selhalo

- Můžete se nacházet v místě odstínění signálu Wi-Fi.
- Nepoužívejte bezdrátové funkce Wi-Fi fotoaparátu v blízkosti mikrovlnné trouby, zařízení Bluetooth a jiných zařízení, jež pracují ve frekvenčním pásmu 2,4 GHz.
- Přiblížte fotoaparát k zařízení, ke kterému se pokoušíte připojit (například k přístupovému bodu), a ujistěte se, že se mezi oběma zařízeními nenacházejí žádné překážky.
- Zkontrolujte připojené zařízení, zda v něm nedochází k chybám.

Odeslání selhalo

Chyba paměťové karty

- Zobrazuje-li se stejné chybové hlášení i po vložení naformátované paměťové karty ve správné orientaci, obraťte na podporu zákazníků společnosti Canon.

Přijetí selhalo

Nedostatek místa na kartě

- V cílovém fotoaparátu není na paměťové kartě dostatek volného místa pro přijetí snímků. Vymazáním snímků uvolněte na paměťové kartě místo nebo vložte paměťovou kartu s dostatkem volného místa.

Přijetí selhalo

Paměťová karta zamčena

- Přepínač ochrany proti zápisu na paměťové kartě ve fotoaparátu, který přijímá snímky, je nastaven do zamčené polohy. Posuňte přepínač ochrany proti zápisu do odemčené polohy.

Přijetí selhalo

Chyba pojmenování!

- Snímky nelze přijmout, dosáhne-li počet snímků v cílové složce (999) či fotoaparátu (9999) nejvyšší možné hodnoty.

Nedostatek prostoru na serveru

- Vymazáním nepotřebných snímků odeslaných na server CANON iMAGE GATEWAY uvolníte potřebné místo.
- Uložte snímky odeslané pomocí funkce Synchronizace snímků (📖153) do počítače.

Zkontrolujte nastavení sítě

- Ujistěte se, zda se počítač připojí k internetu s aktuálním nastavením sítě.

Před použitím

Základní příručka

Pokročilá příručka

Základy práce s fotoaparátem

Režim Auto / Režim Hybridní Auto

Další režimy fotografování

Režim P

Režimy Tv, Av, M a C

Režim přehrávání

Funkce Wi-Fi

Nabídka nastavení

Příslušenství

Dodatek

Rejstřík



Informace zobrazované na monitoru

Fotografování (zobrazené informace)

Stejné informace se zobrazují v hledáčku.

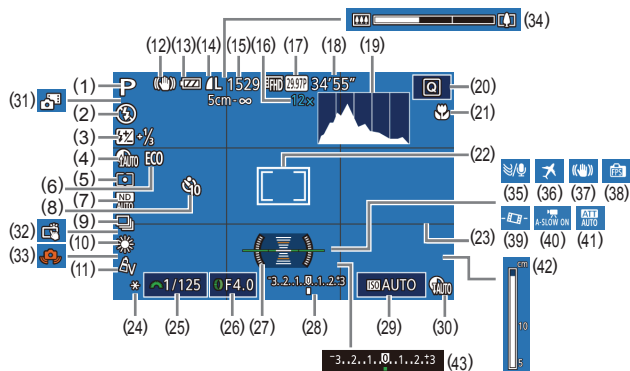

- | | |
|--|---|
| (1) Režim fotografování (📖193), ikona scény (📖39) | (9) Režim řízení (📖44), Režim AEB (📖80), Bracketing zaostřování (📖86) |
| (2) Režim blesku (📖91) | (10) Vyvážení bílé (📖82), Korekce ruťových výbojek (📖51) |
| (3) Kompenzace zábleskové expozice / Výkon blesku (📖92, 📖99) | (11) Mé barvy (📖83) |
| (4) Korekce stínů (📖81) | (12) Ikona režimu IS (📖41) |
| (5) Režim měření expozice (📖78) | (13) Stav baterie (📖191) |
| (6) Režim Eco (📖161) | (14) Kompresie snímků (📖94), Nastavení záznamových pixelů (📖94) |
| (7) ND filtr (📖81), NR u vysokých citlivostí ISO (📖80) | (15) Počet zaznamenaných snímků (📖212)* |
| (8) Samospoušť (📖43) | |

- | | |
|--|--|
| (16) Zvětšení zoomu (📖42), Digitální telekonvertor (📖87) | (28) Úroveň expozice (📖97) |
| (17) Kvalita filmu (📖52) | (29) Citlivost ISO (📖79) |
| (18) Zbývajcí čas (📖212) | (30) Korekce DR (📖81) |
| (19) Histogram (📖108) | (31) Režim Hybridní Auto (📖37) |
| (20) Nabídka Rychlé nastavení (📖30) | (32) Expozice dotykem (📖44) |
| (21) Rozsah zaostření (📖84, 📖85), Blokování AF (📖91) | (33) Varování před chvěním fotoaparátu (📖38) |
| (22) Rámeček AF (📖87), Rámeček bodu bodového AE (📖78) | (34) Sloupec zoomu (📖35) |
| (23) Mřížka (📖100) | (35) Větrný filtr (📖75) |
| (24) Blokování AE (📖78), Blokování FE (📖93) | (36) Časové pásmo (📖162) |
| (25) Rychlost závěrky (📖96, 📖97) | (37) Stabilizace obrazu (📖54) |
| (26) Clonové číslo (📖97) | (38) Režim zobrazení (📖28) |
| (27) Elektronická vodováha (📖53) | (39) Auto úroveň (📖54) |
| | (40) Automatický delší čas (📖74) |
| | (41) Tlumič (📖75) |
| | (42) Indikátor MF (📖85) |
| | (43) Kompenzace expozice (📖78) |

* V režimu [📖] indikuje počet dostupných snímků.

Stav baterie

Na monitoru se zobrazí ikona nebo zpráva indikující aktuální stav baterie.

Zobrazení	Podrobnosti
	Kapacita je dostatečná
	Baterie je částečně vybitá, ale její kapacita je dostačující
	Baterie je téměř vybitá—brzy ji nabijte
[Nabijte baterii]	Baterie je vybitá—okamžitě ji nabijte

Před použitím

Základní příručka

Pokročilá příručka

Základy práce s fotoaparátem

Režim Auto / Režim Hybridní Auto

Další režimy fotografování

Režim P

Režimy Tv, Av, M a C

Režim přehrávání

Funkce Wi-Fi

Nabídka nastavení

Příslušenství

Dodatek

Rejstřík



Přehrávání (podrobné informace)

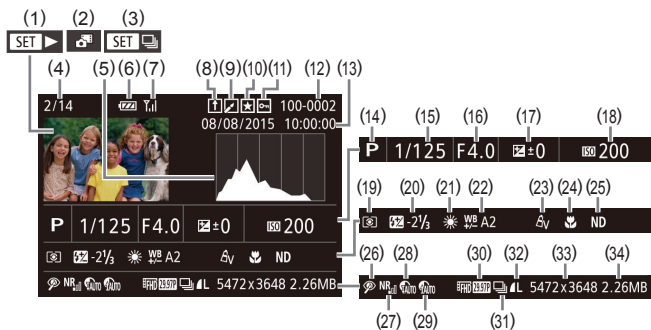

- | | |
|--|---|
| (1) Filmy (📖35, 📖105) | (15) Rychlost závěrky (📖96, 📖97) |
| (2) Krátké filmy (📖109) | (16) Clonové číslo (📖97) |
| (3) Skupinové přehrávání (📖112) | (17) Úroveň kompenzace expozice (📖78) |
| (4) Aktuální číslo snímku / Celkový počet snímků | (18) Citlivost ISO (📖79) |
| (5) Histogram (📖108) | (19) Režim měření expozice (📖78) |
| (6) Stav baterie (📖191) | (20) Blesk (📖91), Kompenzace zábleskové expozice (📖92) |
| (7) Síla signálu Wi-Fi (📖152) | (21) Vyvážení bílé (📖82) |
| (8) Synchronizace snímků (📖153) | (22) Korekce vyvážení bílé (📖82), Korekce rtuťových výbojek (📖51), Efekt kreativního snímku (📖59) |
| (9) Úpravy snímků (📖123), Komprese filmů (📖128) | (23) Mé barvy (📖83, 📖125) |
| (10) Oblíbené (📖121) | (24) Rozsah zaostření (📖84, 📖85) |
| (11) Ochrana (📖115) | (25) ND filtr (📖81) |
| (12) Číslo složky – číslo souboru (📖159) | |
| (13) Datum/čas pořízení (📖20) | |
| (14) Režim fotografování (📖193) | |

- | | |
|--|--|
| (26) Korekce červených očí (📖126), Efekt přehrávání krátkých klipů (📖75) | (32) Komprese (kvalita snímku) (📖94) / Nastavení záznamových pixelů (📖52), Krátké filmy (📖37), RAW (📖94), MP4 (filmy), Alba (📖129) |
| (27) NR u vysokých citlivostí ISO (📖80) | (33) Statické snímky: Nastavení záznamových pixelů (📖212) Filmy: Doba přehrávání (📖212) |
| (28) Korekce DR (📖81) | (34) Velikost souboru |
| (29) Korekce stínů (📖81) | |
| (30) Kvalita snímku / Rychlost snímání (filmy) (📖52) | |
| (31) Skupinové přehrávání (📖112) | |



- Některé informace se při zobrazování snímků na televizoru nemusí zobrazovat správně (📖170).

Před použitím

Základní příručka

Pokročilá příručka

Základy práce s fotoaparátem

Režim Auto / Režim Hybridní Auto

Další režimy fotografování

Režim P

Režimy Tv, Av, M a C

Režim přehrávání

Funkce Wi-Fi

Nabídka nastavení

Příslušenství











Dodatek

Rejstřík



Přehled panelu pro ovládání filmů

Na panelu pro ovládání filmů zobrazeném postupem uvedeným v části „Prohlížení“ (📖105) jsou k dispozici následující operace.

	Dotykem zobrazíte panel pro ovládání hlasitosti a poté nastavte hlasitost dotykem tlačítek [▲][▼]. Při hlasitosti 0 se zobrazí ikona [🔊].
	Přehrát
	Pomalý pohyb (Stisknutím tlačítek [⏪][⏩] nebo otočením voliče [🔍] můžete měnit rychlost přehrávání. Není přehráván zvuk.)
	Skok dozadu* nebo Předchozí klip (📖128) (Pokud přidržíte tlačítko [🔍], budete pokračovat v přeskakování dozadu.)
	Předchozí políčko (Přidržením tlačítka [🔍] plní funkci rychlého převijení zpět.)
	Následující políčko (Přidržením tlačítka [🔍] plní funkci rychlého převijení vpřed.)
	Skok dopředu* nebo Další klip (📖128) (Pokud přidržíte tlačítko [🔍], budete pokračovat v přeskakování dopředu.)
	Smazat klip (zobrazuje se pouze tehdy, je-li vybrán krátký film, 📖128)
	Úpravy (📖127)
	Zobrazí se v případě připojení fotoaparátu k tiskárně kompatibilní se standardem PictBridge (📖178).

* Zobrazí snímek přibližně o 4 sekundy předcházející nebo následující aktuálnímu snímku.



- Při přehrávání filmu můžete přeskačovat vpřed nebo vzad (resp. k předcházejícímu nebo dalšímu klipu) stisknutím tlačítek [⏪][⏩].

Tabulky funkcí a nabídek

Funkce dostupné v jednotlivých režimech fotografování

Černé ikony, jako je například **C**, označují dostupné nebo automaticky nastavené funkce v daném režimu fotografování.

Šedé ikony, jako je například **C**, označují funkce nedostupné v daném režimu fotografování.

Kompenzace expozice (📖78)



Citlivost ISO (📖79)

Auto



125 – 12800



Činnost AF (📖88)

ONE SHOT



SERVO



Před použitím

Základní příručka

Pokročilá příručka

Základy práce s fotoaparátem

Režim Auto / Režim Hybridní Auto

Další režimy fotografování

Režim P

Režimy Tv, Av, M a C

Režim přehrávání

Funkce Wi-Fi

Nabídka nastavení

Příslušenství

Dodatek

Rejstřík



Nastavení Av/Tv (📖96, 📖97)

Clonové číslo



Rychlost závěrky



Nastavení Bulb (B)



Flexibilní program (📖78)



Blokování AE / Blokování FE v pohotovostním režimu (📖78, 📖93)*4



Blokování AE (během záznamu) / Kompenzace expozice (📖74)



Blokování AF (při přiřazení k tlačítku [AF-ON] nebo k tlačítku filmu) (📖91)



Rozsah zaostření (📖84, 📖85)



MF



Přepínání ručního zaostřování při záznamu filmů (📖73)



Posun rámečku AF (📖87)

Střed



Okraj



AF dotykem (📖90)



Před použitím

Základní příručka

Pokročilá příručka

Základy práce s fotoaparátem

Režim Auto / Režim Hybridní Auto

Další režimy fotografování

Režim P

Režimy Tv, Av, M a C

Režim přehrávání

Funkce Wi-Fi

Nabídka nastavení

Příslušenství

Dodatek

Rejstřík



Výběr tváře (89)



Expozice dotykem (44)



Změna zobrazení (29)



- *1 Položky a možnosti nabídky se liší v závislosti na režimu fotografování.
- *2 [SERVO], je-li detekován pohyb objektu.
- *3 Není k dispozici, ale v některých případech se přepne do režimu [AF].
- *4 Blokování FE není k dispozici v režimu blesku [FL].
- *5 Pouze při výběru možnosti [MF].
- *6 K dispozici pouze pro fotografování. Určení předmětu není k dispozici.

Nabídka Rychlé nastavení

Metoda AF (87)

+Sledování



Jeden bod AF



Kvalita snímku

Podrobnosti viz „Karta fotografování“ (199).

Kvalita filmu (52, 52)

Při nastavení na NTSC

FHD 59.94P



FHD 29.97P



FHD 23.98P



Před použitím

Základní příručka

Pokročilá příručka

Základy práce
s fotoaparátem

Režim Auto /
Režim Hybridní Auto

Další režimy fotografování

Režim P

Režimy Tv, Av, M a C

Režim přehrávání

Funkce Wi-Fi

Nabídka nastavení

Příslušenství

Dodatek

Rejstřík



4K HD 29.97P

C*¹ / M / Av / Tv / P / [Menu] / AUTO / [Camera] / [Zoom] / [White Balance] / [Exposure Compensation] / [Flash] / [WB] / [ISO] / [Focus] / [Zoom] / [Menu] / [Camera] / [Zoom] / [White Balance] / [Exposure Compensation] / [Flash] / [WB] / [ISO] / [Focus] / [Zoom]

4K VGA 29.97P

C*¹ / M / Av / Tv / P / [Menu] / AUTO / [Camera] / [Zoom] / [White Balance] / [Exposure Compensation] / [Flash] / [WB] / [ISO] / [Focus] / [Zoom] / [Menu] / [Camera] / [Zoom] / [White Balance] / [Exposure Compensation] / [Flash] / [WB] / [ISO] / [Focus] / [Zoom]

Při nastavení na PAL

4K HD 50.00P

C*¹ / M / Av / Tv / P / [Menu] / AUTO / [Camera] / [Zoom] / [White Balance] / [Exposure Compensation] / [Flash] / [WB] / [ISO] / [Focus] / [Zoom] / [Menu] / [Camera] / [Zoom] / [White Balance] / [Exposure Compensation] / [Flash] / [WB] / [ISO] / [Focus] / [Zoom]

4K HD 25.00P

C*¹ / M / Av / Tv / P / [Menu] / AUTO / [Camera] / [Zoom] / [White Balance] / [Exposure Compensation] / [Flash] / [WB] / [ISO] / [Focus] / [Zoom] / [Menu] / [Camera] / [Zoom] / [White Balance] / [Exposure Compensation] / [Flash] / [WB] / [ISO] / [Focus] / [Zoom]

4K HD 25.00P

C*¹ / M / Av / Tv / P / [Menu] / AUTO / [Camera] / [Zoom] / [White Balance] / [Exposure Compensation] / [Flash] / [WB] / [ISO] / [Focus] / [Zoom] / [Menu] / [Camera] / [Zoom] / [White Balance] / [Exposure Compensation] / [Flash] / [WB] / [ISO] / [Focus] / [Zoom]

4K VGA 25.00P

C*¹ / M / Av / Tv / P / [Menu] / AUTO / [Camera] / [Zoom] / [White Balance] / [Exposure Compensation] / [Flash] / [WB] / [ISO] / [Focus] / [Zoom] / [Menu] / [Camera] / [Zoom] / [White Balance] / [Exposure Compensation] / [Flash] / [WB] / [ISO] / [Focus] / [Zoom]

Samospoušť (📖43)

[Self-timer] / [Self-timer]

C*¹ / M / Av / Tv / P / [Menu] / AUTO / [Camera] / [Zoom] / [White Balance] / [Exposure Compensation] / [Flash] / [WB] / [ISO] / [Focus] / [Zoom] / [Menu] / [Camera] / [Zoom] / [White Balance] / [Exposure Compensation] / [Flash] / [WB] / [ISO] / [Focus] / [Zoom]

Nastavení samospouště (📖43)

Zpoždění*³

C*¹ / M / Av / Tv / P / [Menu] / AUTO / [Camera] / [Zoom] / [White Balance] / [Exposure Compensation] / [Flash] / [WB] / [ISO] / [Focus] / [Zoom] / [Menu] / [Camera] / [Zoom] / [White Balance] / [Exposure Compensation] / [Flash] / [WB] / [ISO] / [Focus] / [Zoom]

Snímku*⁴

C*¹ / M / Av / Tv / P / [Menu] / AUTO / [Camera] / [Zoom] / [White Balance] / [Exposure Compensation] / [Flash] / [WB] / [ISO] / [Focus] / [Zoom] / [Menu] / [Camera] / [Zoom] / [White Balance] / [Exposure Compensation] / [Flash] / [WB] / [ISO] / [Focus] / [Zoom]

ND filtr (📖81)

ND ON

C*¹ / M / Av / Tv / P / [Menu] / AUTO / [Camera] / [Zoom] / [White Balance] / [Exposure Compensation] / [Flash] / [WB] / [ISO] / [Focus] / [Zoom] / [Menu] / [Camera] / [Zoom] / [White Balance] / [Exposure Compensation] / [Flash] / [WB] / [ISO] / [Focus] / [Zoom]

ND OFF

C*¹ / M / Av / Tv / P / [Menu] / AUTO / [Camera] / [Zoom] / [White Balance] / [Exposure Compensation] / [Flash] / [WB] / [ISO] / [Focus] / [Zoom] / [Menu] / [Camera] / [Zoom] / [White Balance] / [Exposure Compensation] / [Flash] / [WB] / [ISO] / [Focus] / [Zoom]

ND AUTO

C*¹ / M / Av / Tv / P / [Menu] / AUTO / [Camera] / [Zoom] / [White Balance] / [Exposure Compensation] / [Flash] / [WB] / [ISO] / [Focus] / [Zoom] / [Menu] / [Camera] / [Zoom] / [White Balance] / [Exposure Compensation] / [Flash] / [WB] / [ISO] / [Focus] / [Zoom]

Před použitím

Základní příručka

Pokročilá příručka

Základy práce s fotoaparátem

Režim Auto / Režim Hybridní Auto

Další režimy fotografování

Režim P

Režimy Tv, Av, M a C

Režim přehrávání

Funkce Wi-Fi

Nabídka nastavení

Příslušenství

Dodatek

Rejstřík



Poměr stran stat. obrazu (📖50)

16:9



3:2



4:3



1:1



Vyvázení bílé (📖82)

AWB



Korekce VB (📖82)



Úprava barvy (📖72)



Mé barvy (📖83)

Off



BV / BN / Bse*6 / BW*6 / BP / BL / BD / BB / BG / BR / BC*7



Korekce DR (📖81)

Off



Auto



100%



Před použitím

Základní příručka

Pokročilá příručka

Základy práce
s fotoaparátem

Režim Auto /
Režim Hybridní Auto

Další režimy fotografování

Režim P

Režimy Tv, Av, M a C

Režim přehrávání

Funkce Wi-Fi

Nabídka nastavení

Příslušenství

Dodatek

Rejstřík



Korekce stínů (81)



Měření světla (78)



- *1 Položky a možnosti nabídky se liší v závislosti na režimu fotografování.
- *2 Synchronizováno s nastavením poměru stran; nastavováno automaticky (64).
- *3 Nelze nastavit na hodnotu 0 sekund v režimech bez výběru počtu snímků. Jeden snímek (nelze změnit) v režimech bez výběru počtu snímků.
- *4 Nastavováno automaticky, odpovídá poměru stran nastaveném pomocí položky [Velikost záznamu filmu].
- *6 Vyvážení bílé není k dispozici.
- *7 Lze nastavit v rozmezí 1–5: kontrast, ostrost, sytost barev, červené, zelené a modré odstíny a tóny pleti.

Karta fotografování

Karta [1]

Režim nahrávání (60, 61, 73)



Kvalita snímku (51, 94)

JPEG



RAW

–



Před použitím

Základní příručka

Pokročilá příručka

Základy práce s fotoaparátem

Režim Auto / Režim Hybridní Auto

Další režimy fotografování

Režim P

Režimy Tv, Av, M a C

Režim přehrávání

Funkce Wi-Fi

Nabídka nastavení

Příslušenství

Dodatek

Rejstřík



RAW



Poměr stran stat. obrazu (📖50)

Podrobnosti viz „Nabídka Rychlé nastavení“ (📖196).

Zobrazení informací ke snímku (📖100)

Nastavení inf. na obraz./přepnutí / Nast. inf. v hled./ přepnutí

Info k fotog./Histogram/Zobrazit rastr/Elektř. vodováha



Svislé zobr. v hled.

Zap/Vyp



Zobrazit rastr

Rastr 1 卍/Rastr 2 卐



Převr. zobrazení (📖20)

Zap/Vyp



Režim zobrazení (📖28)

Priorita zobr.

Úspora energie



Plynulý



Zobraz. v hled.

Normální



Rychle



Formát zobr. hled. (📖28)

Zobrazení 1/Zobrazení 2



Před použitím

Základní příručka

Pokročilá příručka

Základy práce s fotoaparátem

Režim Auto / Režim Hybridní Auto

Další režimy fotografování

Režim P

Režimy Tv, Av, M a C

Režim přehrávání

Funkce Wi-Fi

Nabídka nastavení

Příslušenství

Dodatek

Rejstřík



Karta [📷2]

Zobrazit snímek po pořízení (📖56)

Doba zobraz.

Vyp/Rychlý



2 s/4 s/8 s



Přidržet



Zobraz. inf.

Vyp



Podrobné



Expozice dotykem (📖44)

Povolit



Zakáz.



Nastavení identifikace tváří (📖46)

Zap/Vyp



Přirazení funkce (📖101)

Kroužek [👉]/volič [☀️]/volič [👤]/tlačítko [📷]/tlačítko [🌟]



Tlačítko [👁️]



Tlačítko [🗨️]



Rozvrž. Rychl. nastav. (📖102)



Uložení nast. (📖103)

Cíl C



Před použitím

Základní příručka

Pokročilá příručka

Základy práce
s fotoaparátem

Režim Auto /
Režim Hybridní Auto

Další režimy fotografování

Režim P

Režimy Tv, Av, M a C

Režim přehrávání

Funkce Wi-Fi

Nabídka nastavení

Příslušenství

Dodatek

Rejstřík



Automat. delší čas (📖74)

Povolit



Zakáz.



Karta [📷3]

Digitální zoom (📖42)

Standardní



Vyp



Zamknout



1.6x/2.0x



Zoom bodu AF (📖53)

Zap



Vyp



Činnost AF (📖88)

Podrobnosti viz „Funkce dostupné v jednotlivých režimech fotografování“ (📖193).

Metoda AF (📖87)

Podrobnosti viz „Nabídka Rychlé nastavení“ (📖196).

Vel. rám. AF (📖87)*2

Normální



Malý



Souvislý AF (📖89)

Zap



Před použitím

Základní příručka

Pokročilá příručka

Základy práce s fotoaparátem

Režim Auto /
Režim Hybridní Auto

Další režimy fotografování

Režim P

Režimy Tv, Av, M a C

Režim přehrávání

Funkce Wi-Fi

Nabídka nastavení

Příslušenství

Dodatek

Rejstřík



Vyp



Pom. světlo AF (85)

Zap



Vyp



Karta [4]

Zoom bodu MF (85)

Vyp



5x/10x



Bezpečný MF (85)

Zap



Vyp



Nast. zvýraz. okrajů pro MF (86)

Zvýraz. okrajů

Zap/Vyp



Citlivost

Nízká/Vysoká



Barva

Červená/Žlutá/Modrá



Nastavení IS (54)

Režim IS

Vyp



Souvislé



Před použitím

Základní příručka

Pokročilá příručka

Základy práce
s fotoaparátem

Režim Auto /
Režim Hybridní Auto

Další režimy fotografování

Režim P

Režimy Tv, Av, M a C

Režim přehrávání

Funkce Wi-Fi

Nabídka nastavení

Příslušenství

Dodatek

Rejstřík



Při fotogr.



Dynamický IS

Nízká



Standardní



Vysoká



Bracketing (86)

Podrobnosti viz „Funkce dostupné v jednotlivých režimech fotografování“ (193).

Karta [5]

Citlivost ISO (80)

Citlivost ISO

Podrobnosti viz „Funkce dostupné v jednotlivých režimech fotografování“ (193).

Automat. nastav. citl. ISO

Max. citl. ISO



Rychlost změny



Korekce DR (81)

Podrobnosti viz „Nabídka Rychlé nastavení“ (196).

Korekce stínů (81)

Podrobnosti viz „Nabídka Rychlé nastavení“ (196).

Měření světla (78)

Podrobnosti viz „Nabídka Rychlé nastavení“ (196).

ND filtr (81)

Podrobnosti viz „Nabídka Rychlé nastavení“ (196).

Řízení blesku (56, 92, 93, 99)

Režim blesku

Auto



Ruční



Kom. zábl. exp.

Podrobnosti viz „Funkce dostupné v jednotlivých režimech fotografování“ (193).

Výkon blesku

Podrobnosti viz „Funkce dostupné v jednotlivých režimech fotografování“ (193).

Před použitím

Základní příručka

Pokročilá příručka

Základy práce s fotoaparátem

Režim Auto / Režim Hybridní Auto

Další režimy fotografování

Režim P

Režimy Tv, Av, M a C

Režim přehrávání

Funkce Wi-Fi

Nabídka nastavení

Příslušenství

Dodatek

Rejstřík



Synchr. závěrky

1. lamely



2. lamely



Kor. lampa

Zap/Vyp



Bezpečné FE

Zap



Vyp



Zvýraz. hvězd (70)

Ostré/Vyp/Změkčené



Uložit sn. (70)

Zap/Vyp



Nas. časosb. filmu o hvězdách (70)

Efekt



Interval snímků

15 s/30 s/1 min



Rychlost snímání

4.99 / 29.97 (NTSC), 2.50 / 5.00 (PAL)



Doba snímání

60 min/90 min/120 min/Neomezeno



Před použitím

Základní příručka

Pokročilá příručka

Základy práce
s fotoaparátem

Režim Auto /
Režim Hybridní Auto

Další režimy fotografování

Režim P

Režimy Tv, Av, M a C

Režim přehrávání

Funkce Wi-Fi

Nabídka nastavení

Příslušenství

Dodatek

Rejstřík



Karta [📷6]

Korekce VB (📖82)

Podrobnosti viz „Nabídka Rychlé nastavení“ (📖196).

Mé barvy (📖125)

Podrobnosti viz „Nabídka Rychlé nastavení“ (📖196).

NR u vys. ISO (📖80)

Nížká/Standardní/Vysoká



Kor. rtuť. výboj. (📖51)

Zap/Vyp



Bod bodov. AE (📖78)

Střed/Bod AF



Bezpečný posun (📖97)

Zap



Vyp



Nastavení hvězdného portréru (📖67)

Víditel. hvězd

Standardní/Dominantní



Karta [📷7]

Detekce mrkání (📖54)

Zap



Vyp



Typ kr. filmu (📖37)

Se snímky/Bez snímků



Před použitím

Základní příručka

Pokročilá příručka

Základy práce
s fotoaparátem

Režim Auto /
Režim Hybridní Auto

Další režimy fotografování

Režim P

Režimy Tv, Av, M a C

Režim přehrávání

Funkce Wi-Fi

Nabídka nastavení

Příslušenství

Dodatek

Rejstřík



Karta [📷8]

Kvalita filmu (📖52)

Podrobnosti viz „Nabídka Rychlé nastavení“ (📖196).

Větrný filtr (📖75)

Auto



Vyp



Tlumič (📖75)

Zap/Vyp



Auto



📢 Auto úroveň (📖54)

Povolit



Zakáz.



- *1 Položky a možnosti nabídky se liší v závislosti na režimu fotografování.
- *2 Dostupné při nastavení rámečku AF na [Jednobodový].
- *3 [Povolit] u jiných funkcí než Kreativní zóna a filmů.

Karta nastavení

Karta	Položka	Odkazovaná stránka
👤1	Vytvoř složku	📖159
	Číslování souborů	📖159
	Formátovat	📖160
	Videosystém	📖160
	Nast. zobraz.	📖28
	Elektr. vodováha	📖53
👤2	Úvodní obrázek	📖164
	Režim Eco	📖161
	Úspora energie	📖27
	Jas displeje	📖162
	Noční zobrazení	📖161
	Časové pásmo	📖162
	Datum/čas	📖163
Zasunutí obj.	📖163	

Před použitím

Základní příručka

Pokročilá příručka

Základy práce
s fotoaparátem

Režim Auto /
Režim Hybridní Auto

Další režimy fotografování

Režim P

Režimy Tv, Av, M a C

Režim přehrávání

Funkce Wi-Fi

Nabídka nastavení

Příslušenství

Dodatek

Rejstřík



Karta	Položka	Odkazovaná stránka
f3	Jazyk	163
	Ztlumení	164
	Hlasitost	164
	Volby zvuku	164
	Rady a tipy	165
f4	Dotykové ovládání	165
	Jednotky	165
	Nastavení sítě Wi-Fi	133
	Tlačítko příp. mob. zařízení	136
	Zobrazení loga osvědčení	165
	Údaje copyrightu	165
Resetovat vše	166	

Karta Má nabídka

Karta	Položka	Odkazovaná stránka
★1	Nast. Má nabídka	104

Karta přehrávání

Karta	Položka	Odkazovaná stránka
▶1	Ochrana	115
	Otáčení	120
	Smazat	118
	Oblíbené	121
	Prezentace	114
▶2	Přehrávání alba	129
	Seznam/přehr. kr. filmy	109
	Přehr. filmů Kreativ. snímek	108
	Směs krátkých klipů	132
	Vyhled. snímku	110
▶3	i-Contrast	125
	Změnit velikost	123
	Výřez	124
	Korekce červ. očí	126
	Mé barvy	125
Identifikace tváře	109	
▶4	Nastavení tisku	182
	Nast. fotoalba	184

Před použitím

Základní příručka

Pokročilá příručka

Základy práce
s fotoaparátem

Režim Auto /
Režim Hybridní Auto

Další režimy fotografování

Režim P

Režimy Tv, Av, M a C

Režim přehrávání

Funkce Wi-Fi

Nabídka nastavení

Příslušenství

Dodatek

Rejstřík



Karta	Položka	Odkazovaná stránka
▶5	Přechodový efekt	📖105
	Efekt indexu	📖110
	Rolování zobr.	📖105
	Skupiny snímků	📖112
	Autootáčení	📖120
	Obnovit	📖105
▶6	Skok sním.pom. 	📖111
	Nast. ovl. dotykem	📖122

Karta tisku

Položka	Odkazovaná stránka
Tisk	–
Vybrat sním. a počet	📖182
Vybrat rozsah	📖183
Vybrat všechny sním.	📖183
Zrušit všechny vyb.	📖183
Nastavení tisku	📖182

Pokyny pro manipulaci

- Tento fotoaparát je velmi citlivé elektronické zařízení. Snažte se uchránit jej před pádem a nevystavovat jej silným nárazům.
- Nikdy neumísťujte fotoaparát do blízkosti magnetů, motorů nebo jiných zařízení, která generují silná elektromagnetická pole a mohla by způsobit nesprávnou funkci či vymazání dat snímků.
- Ulpěla-li na fotoaparátu nebo monitoru nečistota či voda, otřete jej měkkým, suchým hadříkem, například utěrkou na brýle. Při čištění nepoužívejte sílu.
- K čištění fotoaparátu ani obrazovky nikdy nepoužívejte organická rozpouštědla.
- Prach a nečistoty odstraňujte z objektivu pomocí ofukovacího štětce. Je-li čištění obtížné, obraťte na podporu zákazníků společnosti Canon.
- Chcete-li předejít kondenzaci vlhkosti na povrchu fotoaparátu při náhlých změnách teploty (je-li fotoaparát přenesen z chladu do tepla), umístěte fotoaparát do vzduchotěsného igelitového sáčku a před vyjmutím ze sáčku jej nechte pozvolna se přizpůsobit změně teploty.
- Vytvoří-li se na fotoaparátu kondenzační vlhkost, okamžitě jej přestaňte používat. Pokud tak neučiníte, můžete fotoaparát poškodit. Vyjměte paměťovou kartu a baterii a před dalším použitím vyčkejte, až se veškerá vlhkost zcela odpaří.
- Nepoužité baterie skladujte v plastovém sáčku nebo nějaké nádobě. Nebudete-li baterii nějakou dobu používat, pak ji pro zachování její výkonnosti přibližně jednou za rok nabijte a poté ji před uložením použijte ve fotoaparátu tak dlouho, dokud se nevybijí.

Před použitím

Základní příručka

Pokročilá příručka

Základy práce s fotoaparátem

Režim Auto / Režim Hybridní Auto

Další režimy fotografování

Režim P

Režimy Tv, Av, M a C

Režim přehrávání

Funkce Wi-Fi

Nabídka nastavení

Příslušenství

Dodatek

Rejstřík



Specifikace

Fotoaparát

Obrazový snímač

Počet efektivních pixelů fotoaparátu (Zpracování některých snímků může využívat menší počet pixelů)	Cca 20,2 milionu pixelů
Celkový počet pixelů	Cca 20,9 milionu pixelů
Velikost snímku	1,0palcový typ snímače

Objektiv

Ohnisková vzdálenost (ekvivalent 35mm filmu)	8,8 – 36,8 mm (24–100 mm)
Faktor zoomu	4,2x

Digitální zoom

Maximálně v kombinaci s optickým zoomem	Cca 17x
Ohnisková vzdálenost (nejdelší optická ohnisková vzdálenost, ekvivalent 35mm filmu)	Cca 400 mm
ZoomPlus (Velikost L)	Cca 8,4x

Hledáček	Elektronický hledáček
	Počet efektivních pixelů: Cca 2 360 000 pixelů
	Velikost obrazovky: 0,39palcový typ
	Pokrytí: Cca 100 % obrazového pole
	Předsunutí výstupní pupily: 22 mm
	Dioptrická korekce: –3,0 až +1,0 m ⁻¹ (dpt)

Obrazovka (monitor)

Typ	Barevná TFT LCD obrazovka
Velikost obrazovky	7,5 cm (3,0 palců)
Počet efektivních pixelů	Cca 1 040 000 pixelů

Sekvenční fotografování

Rychlost (Mění se v závislosti na objektu, pozici zoomu a dalších faktorech snímání, stejně jako na značce paměťové karty) ...	One-Shot AF: Cca 5,9 snímků/s AF servo: Cca 4,4 snímků/s
---	---

Vestavěný blesk

Měřicí rozsah (při nejkratší ohniskové vzdálenosti)	50 cm – 7,0 m
Měřicí rozsah (při nejdelší ohniskové vzdálenosti)	50 cm – 4,0 m

Rychlost závěrky

Režim Auto (nastavení Auto)	1 – 1/2000 s
Ostatní režimy	30 – 1/2000 s, bulb (B)

Clona

Clonová čísla	1.8 – 11 (W) 2.8 – 11 (T)
---------------------	------------------------------

Typ AF	Jednobodový, Tvář+Sledování (AF body: max. 31)
--------------	---

Formát souborů	Design rule for Camera File system, kompatibilní se standardem DPOF (verze 1.1)
----------------------	---

Typ dat (statické snímky)

Formát obrazových souborů	Exif 2.3 (DCF 2.0)
Formáty obrazu	JPEG, RAW (CR2, 14bitový formát RAW společnosti Canon)

Typ dat (filmy)

Formát záznamu	MP4
Obraz	MPEG-4 AVC/H.264
Zvuk	MPEG-4 AAC LC (stereofonní)

Zdroj energie

Baterie	NB-13L
Nabíjení pomocí USB	S využitím kompaktního napájecího adaptéru CA-DC30/CA-DC30E
Sada napájecího adaptéru	ACK-DC110

Před použitím

Základní příručka

Pokročilá příručka

Základy práce s fotoaparátem

Režim Auto / Režim Hybridní Auto

Další režimy fotografování

Režim P

Režimy Tv, Av, M a C

Režim přehrávání

Funkce Wi-Fi

Nabídka nastavení

Příslušenství

Dodatek

Rejstřík



Rozhraní	
Kabelové.....	USB (Micro-B), HDMI (typ D)
Bezdrátové.....	Specifikace: IEEE 802.11b/g/n Frekvence: 2,4 GHz Kanály: 1 – 11 Zabezpečení: WEP, WPA-PSK (AES/TKIP), WPA2-PSK (AES/TKIP)

Provozní podmínky	
Teploty.....	0 – 40 °C
Rozměry (Š × V × H).....	112,4 x 76,4 x 44,2 mm

Hmotnost	
Včetně baterie,	
Paměťová karta.....	Cca 377 g
Pouze tělo fotoaparátu.....	Cca 353 g

Počet snímků / Doba záznamu, Doba přehrávání

Počet snímků	Zapnutý monitor	Cca 210
	Zapnutý hledáček	Cca 215
Počet snímků (zapnutý režim Eco)	Zapnutý monitor	Cca 320
Doba záznamu filmu (skutečně využita)*1	Zapnutý monitor	Cca 40 min
	Zapnutý hledáček	Cca 40 min
Doba záznamu filmu (nepřetržitě snímání)*2	Zapnutý monitor	Cca 1 h 10 min
	Zapnutý hledáček	Cca 1 h 10 min
Doba přehrávání*3		Cca 4 h

- *1 Celková doba při opakovaném snímání za následujících podmínek:
- V režimu [AUTO] a při použití výchozích nastavení ostatních možností
- Se záznamem, zastavením, zoomováním a zapnutím a vypnutím fotoaparátu
- *2 Celková doba při opakovaném snímání za následujících podmínek:
- V režimu [AUTO] a při použití výchozích nastavení ostatních možností
- Automatické zastavení/obnovení po dosažení doby nebo kapacity na jeden záznam
- *3 Doba při přehrávání prezentace statických snímků.

Rozsah zaostřitelných vzdáleností

Režim fotografování	Rozsah zaostření	Nejkratší ohnisková vzdálenost (M)	Nejdelší ohnisková vzdálenost (L)
AUTO	–	5 cm – nekonečno	40 cm – nekonečno
Ostatní režimy	A	5 cm – nekonečno	40 cm – nekonečno
	T*	5 – 50 cm	–

* Není dostupné v některých režimech fotografování.

Před použitím

Základní příručka

Pokročilá příručka

Základy práce s fotoaparátem

Režim Auto / Režim Hybridní Auto

Další režimy fotografování

Režim P

Režimy Tv, Av, M a C

Režim přehrávání

Funkce Wi-Fi

Nabídka nastavení

Příslušenství

Dodatek

Rejstřík



Počet snímků, které lze uložit na paměťovou kartu

Počet snímků s poměrem stran (📖50) of 3:2 na paměťovou kartu je následující. Mějte na paměti, že počet dostupných snímků se mění v závislosti na poměru stran.

Počet snímků, které lze uložit na 16GB paměťovou kartu (přibližný)

L		1786
		2999
M1		2857
		4810
M2		8377
		14724
S		48592
		69418
RAW		610

- Hodnoty v tabulce jsou měřeny podle standardů společnosti Canon a mohou se měnit v závislosti na fotografovaném objektu, použité paměti a nastavení fotoaparátu.

Doba záznamu na paměťovou kartu

Velikost	Rychlost snímání/ videosystém	Doba záznamu na 16GB paměťovou kartu (přibližná)	Doba záznamu pro jednotlivé filmy (přibližná)
FHD (1920 x 1080)	FHD 59.94P (NTSC) FHD 50.00P (PAL)	59 min 30 s	29 min 59 s
	FHD 29.97P FHD 23.98P (NTSC) FHD 25.00P (PAL)	1 h 26 min 05 s	29 min 59 s
HD (1280 x 720)	HD 29.97P (NTSC) HD 25.00P (PAL)	4 h 05 min 15 s	29 min 59 s
VGA (640 x 480)	VGA 29.97P (NTSC) VGA 25.00P (PAL)	10 h 22 min 35 s	1 h

- Hodnoty v tabulce jsou měřeny podle standardů společnosti Canon a mohou se měnit v závislosti na fotografovaném objektu, použité paměti a nastavení fotoaparátu.
- Doby záznamu jednotlivých filmů jsou založeny na paměťových kartách rychlostní třídy SD speed class 10. Při použití karet nižší rychlostní třídy může dojít k zastavení záznamu. Záznam se rovněž automaticky zastaví po dosažení velikosti souboru 4 GB nebo po zaplnění karty.

Před použitím

Základní příručka

Pokročilá příručka

Základy práce s fotoaparátem

Režim Auto /
Režim Hybridní Auto

Další režimy fotografování

Režim P

Režimy Tv, Av, M a C

Režim přehrávání

Funkce Wi-Fi

Nabídka nastavení

Příslušenství

Dodatek

Rejstřík



Baterie NB-13L

Typ:	Nabíjecí lithium-iontová baterie
Nominální napětí:	3,6 V DC
Nominální kapacita:	1 250 mAh
Počet nabíjecích cyklů:	Cca 300x
Provozní teploty:	0 – 40 °C

Nabíječka baterií CB-2LH/CB-2LHE

Jmenovité vstupní hodnoty:	100 – 240 V AC (50/60 Hz) 0,09 A (100 V) – 0,06 A (240 V)
Jmenovité výstupní hodnoty:	4,2 V DC, 0,7 A
Doba nabíjení:	Cca 2 h 10 min (s baterií NB-13L)
Provozní teploty:	5 – 40 °C

Kompaktní napájecí adaptér CA-DC30/ CA-DC30E

Jmenovité vstupní hodnoty:	100 – 240 V AC (50/60 Hz) 0,07 A (100 V) – 0,045 A (240 V)
Jmenovité výstupní hodnoty:	5,0 V DC, 0,55 A
Doba nabíjení:	Cca 5 h* (při nabíjení s baterií NB-13L ve fotoaparátu) * Doba nabíjení se výrazně liší v závislosti na zbývající kapacitě baterie.
Provozní teploty:	5 – 40 °C

- Velikost, hmotnost a počet dostupných snímků vychází z pokynů sdružení CIPA (Camera & Imaging Products Association).
- Za určitých snímacích podmínek mohou být počty snímků a doby záznamu nižší než výše uvedené.
- Počet snímků / doba při použití plně nabitě baterie.

Před použitím

Základní příručka

Pokročilá příručka

Základy práce
s fotoaparátem

Režim Auto /
Režim Hybridní Auto

Další režimy fotografování

Režim P

Režimy Tv, Av, M a C

Režim přehrávání

Funkce Wi-Fi

Nabídka nastavení

Příslušenství

Dodatek

Rejstřík



Rejstřík

A

AF na dotek 90
AF servo 88
Akce ovládané dotykem 122
Autoportrét (režim fotografování) 61
Av (režim fotografování) 97

B

Barva (vyvážení bílé) 82
Baterie → Datum/čas
(baterie pro datum/čas)
Nabíjení 18
Režim Eco 161
Stav 191
Úspora energie 27
Blesk
Deaktivace blesku 92
Kompenzace zábleskové
expozice 92
Pomalá synchronizace 92
Zap 91

Blokování AE 78
Blokování AF 91
Blokování FE 93
Blokování zaostření 87
Bracketing zaostřování 86

C

Camera Connect 134
CameraWindow 176
CANON IMAGE GATEWAY 145
Černobílé snímky 83
Cestování s fotoaparátem 162

Chybová hlášení 189
Číslování souborů 159
Citlivost ISO 79

D

Dálkové fotografování 156
Datum/čas
Baterie pro datum/čas 22
Nastavení 20
Světový čas 162
Změna 21
DC propojka 171
Detekce mrkání 54
Digitální telekonvertor 87
Digitální zoom 42
Dotyk 17
Dotyková obrazovka 17
DPOF 182

E

Efekt miniatury
(režim fotografování) 64
Efekt plakátu (režim fotografování) 61
Efekt rybí oko
(režim fotografování) 63
Elektronická vodováha 53
Expozice
Blokování AE 78
Blokování FE 93
Kompenzace 78
Expozice dotykem 44
Extra živé (režim fotografování) 61

F

Filmy
Doba záznamu filmu 212
Kvalita snímku (záznamové
pixely / rychlost snímání) 52
Úpravy 127
Filmy iFrame (režim filmu) 76
Fotoaparát
Resetovat vše 166
Fotografování
Datum/čas pořízení → Datum/čas
Informace o snímku 100, 191
Fotografování AEB 80
Funkce Wi-Fi 133

H

Hodiny 34
Hvězda (režim fotografování) 67
Časosběrný film o hvězdách
(režim fotografování) 70
Noční obloha s hvězdami
(režim fotografování) 68
Stopy hvězd
(režim fotografování) 69
Hybridní Auto
(režim fotografování) 37

I

i-Contrast 125
Identifikace tváře 46
Indikátor 33, 55, 56

J

Jazyk zobrazování 22

K

Kabel HDMI 170
Kompresa 94
Konektor 170, 178
Kontrola zaostření 114
Korekce dynamického rozsahu 81
Korekce červených očí 126
Korekce rtuťových výbojek 51
Korekce stínů 81
Krátké klipy (režim Film) 75
Kreativní snímek 58
Kvalita snímku → Kompresa

L

Levný fotoaparát
(režim fotografování) 65

M

M (režim fotografování) 97
Makro (rozsah zaostření) 84
Mazání 118
Mé barvy 83, 125
Metoda AF 87
Monochromatický
(režim fotografování) 66
Mřížka 100

N

Nabídka Rychlé nastavení
Tabulka 196
Nabídka Wi-Fi 138
Nabíječka baterií 2, 169
Napájení 169
→ Baterie,
→ Nabíječka baterií,
→ Sada napájecího adaptéru
Napájení v domácnosti 171
Nastavení fotoalba 184

Před použitím

Základní příručka

Pokročilá příručka

Základy práce
s fotoaparátem

Režim Auto /
Režim Hybridní Auto

Další režimy fotografování

Režim P

Režimy Tv, Av, M a C

Režim přehrávání

Funkce Wi-Fi

Nabídka nastavení

Příslušenství

Dodatek

Rejstřík



ND filtr 81
Noční scéna z ruky
(režim fotografování) 60
Nostalgie (režim fotografování) 63
NR u vysokých citlivostí ISO 80

O

Oblíbené 121
Obrazovka
Ikony 191, 192
Jazyk zobrazování 22
přehrávání → Nabídka Rychlé
nastavení, Nabídka
Obsah balení 2
Ochrana 115
Odesílání snímků 149
Odesílání snímků do telefonu
Smartphone 134
Odesílání snímků na webové
služby 145
Odeslání snímků na jiný
fotoaparát 149
Ohňostroj (režim fotografování) 60
Otáčení 120

P

P (režim fotografování) 77
Paměťové karty 2
Doba záznamu filmu 212
Paměťové karty SD / SDHC / SDXC
→ Paměťové karty
PictBridge 170, 178
Poměr stran 50
Portrét (režim fotografování) 60
Přehrávání → Prohlížení
Tabulka 193
Základní činnosti 31

Přetažení 17
Prezentace 114
Připojení pomocí přístupového
bodu 142
Příslušenství 169
Programová automatika 77
Prohlížení 24
Prezentace 114
Vyhledání snímku 110
Zobrazení indexu 110
Zobrazení jednotlivých
snímků 24
Zobrazení na televizoru 170
Zobrazení s přeskokováním
snímků 111
Zvětšené zobrazení 114

R

Rámečky AF 87
RAW 94
Řemínek na zápěstí 2
Řešení možných problémů 185
Resetovat vše 166
Režim Auto
(režim fotografování) 23, 35
Režim Eco 161
Režim měření expozice 78
Režim přístupového bodu
fotoaparátu 140
Rozostření pozadí
(režim fotografování) 65
Rozsah zaostření
Makro 84
Ruční zaostřování 85
Ruční (režim Film) 99
Ruční zaostřování
(rozsah zaostření) 85

S

Sada napájecího adaptéru 169, 171
Samospoušť 43
2sekundová samospoušť 43
Přizpůsobení samospouště 43
Sekvenční fotografování 40, 44
Sépiové tónované snímky 83
Snímky
Doba zobrazení 56
Mazání 118
Ochrana 115
Přehrávání → Prohlížení
Software
Instalace 140, 177
Ukládání snímků
do počítače 177
Stabilizace obrazu 54, 95
Standardní (režim Film) 73
Světový čas 162
Synchronizace snímků 153

T

Tisk 178
Tlačítko Připojení mobilního
zařízení 136
Tv (režim fotografování) 96

U

Ukládání snímků do počítače 177
Úprava nebo smazání informací
o připojení 157
Úpravy
i-Contrast 125
Korekce červených očí 126
Mé barvy 125
Výřez 124
Změna velikosti snímků 123
Úspora energie 27
Uživatelské vyvážení bílé 82

V

Velký dynamický rozsah
(režim fotografování) 62
Větrný filtr 75
Vícebodové vyvážení bílé 51
Výběr tváře 89
Výchozí → Resetovat vše
Vyhledávání 110
Vymazání všech 118
Výřez 124, 180
Vyvážení bílé (barva) 82
Význačné příběhy 129

Z

Zaostřování
AF na dotek 90
AF servo 88
Blokování AF 91
Rámečky AF 87
Zoom bodu AF 53
Zvýraznění okrajů pro MF 86
Závěsný popruh na krk
→ Řemínek na zápěstí
Záznam geografických značek
do snímků 155
Záznamové pixely
(velikost snímku) 51, 94
Změkčující efekt
(režim fotografování) 66
Změna velikosti snímků 123
Zobrazení informací GPS 108
Zobrazení na televizoru 170
Zobrazení s přeskokováním
snímků 111
Zoom 23, 36, 42
Zvětšené zobrazení 114
Zvuky 164

Před použitím

Základní příručka

Pokročilá příručka

Základy práce
s fotoaparátem

Režim Auto /
Režim Hybridní Auto

Další režimy fotografování

Režim P

Režimy Tv, Av, M a C

Režim přehrávání

Funkce Wi-Fi

Nabídka nastavení

Příslušenství

Dodatek

Rejstřík



Upozornění k připojení Wi-Fi (k bezdrátové síti LAN)

- Země a regiony, které umožňují používání WLAN
 - Používání WLAN je v některých zemích a regionech omezeno a neoprávněné použití může být trestáno podle národních nebo místních ustanovení. Nechcete-li porušit ustanovení vztahující se na WLAN, navštivte webové stránky společnosti Canon a ověřte si, kde je používání těchto sítí dovoleno. Upozorňujeme, že společnost Canon nemůže být zodpovědná za jakékoliv potíže zapříčiněné používáním v jiných zemích a regionech.
- Nižší uvedené činnosti mohou mít za následek právní postih:
 - Změna či úprava produktu
 - Odstranění certifikačních nálepek z produktu
- V souladu s právními předpisy upravujícími zahraniční obchod a směnu je nutné pro export strategických prostředků či služeb (včetně tohoto produktu) za hranice Japonska získat od japonské vlády povolení k exportu (nebo povolení k transakci služby).
- Jelikož tento produkt obsahuje americký šifrovací software, spadá pod exportní regulační opatření vlády USA a nelze jej exportovat či dovézt do země, na něž USA uvalily obchodní embargo.
- Nezapomeňte si poznamenat nastavení vámi používané bezdrátové sítě LAN.
Nastavení bezdrátové sítě LAN uložená v tomto produktu se mohou změnit nebo vymazat v důsledku nesprávného fungování produktu, vlivem rádiových vln nebo statické elektřiny, nehody či poruchy. V rámci preventivních opatření si poznamenejte nastavení bezdrátového připojení LAN. Upozorňujeme, že společnost Canon nepřebírá žádnou zodpovědnost za přímé či nepřímé škody nebo ztrátu zisků následkem poškození nebo zničení obsahu.
- Při předání produktu další osobě, likvidaci nebo odeslání na opravu si nezapomeňte poznamenat nastavení bezdrátového připojení LAN a v případě potřeby obnovit výchozí nastavení produktu (vymazat nastavení).

- Společnost Canon neposkytuje žádnou náhradu za škody vzniklé v důsledku ztráty či krádeže produktu. Společnost Canon nepřijímá žádnou odpovědnost za škody nebo ztráty vzniklé neoprávněným přístupem nebo používáním cllových zařízení registrovaných k tomuto produktu v době ztráty nebo krádeže produktu.
- Tento produkt používejte v souladu s pokyny v této příručce. Funkci bezdrátového připojení LAN používejte v souladu s pokyny v této příručce. Společnost Canon nepřebírá žádnou zodpovědnost za škody či ztrátu produktu, pokud jsou produkt a jeho funkce využívány jiným způsobem, než jaký popisuje tato příručka.
- Bezdrátové připojení LAN nepoužívejte v případě, že se produkt nachází v blízkosti lékařského zařízení nebo jiného elektronického zařízení. Provoz bezdrátového připojení LAN v blízkosti lékařského zařízení nebo jiného elektronického zařízení může negativně ovlivnit činnost těchto zařízení.

Upozornění na rušení rádiových vln

- Tento produkt může být rušen jinými zařízeními, jež vysílají rádiové vlny. Chcete-li rušení předejít, umístěte tento produkt co nejdále od výše zmíněných zařízení nebo taková zařízení nepoužívejte současně s tímto produktem.

Bezpečnostní opatření

Jelikož připojení Wi-Fi využívá rádiových vln k přenosu signálů, je nutné dbát přísnějších bezpečnostních opatření než při využívání kabelových sítí LAN.

Při použití připojení Wi-Fi respektujte níže uvedené skutečnosti.

- Využívejte pouze sítě, k jejichž používání máte oprávnění. Tento produkt vyhledává blízké sítě Wi-Fi a výsledky hledání zobrazuje na obrazovce. Mohou se zobrazit i sítě (neznámé sítě), jež nemáte oprávnění používat. Připojení či pokus o připojení k těmto sítím však může být považováno za neoprávněný přístup. Používejte pouze ty sítě, k jejichž využívání máte oprávnění. Nepokoušejte se připojit k jiným neznámým sítím.

Před použitím

Základní příručka

Pokročilá příručka

Základy práce
s fotoaparátem

Režim Auto /
Režim Hybridní Auto

Další režimy fotografování

Režim P

Režimy Tv, Av, M a C

Režim přehrávání

Funkce Wi-Fi

Nabídka nastavení

Příslušenství

Dodatek

Rejstřík



Nejsou-li bezpečnostní nastavení konfigurována správně, může dojít k níže uvedeným potížím.

- Monitorování přenosu
Třetí osoby mohou s nekalými úmysly monitorovat bezdrátové přenosy Wi-Fi a pokusit se získat vámi odesílaná data.
- Neoprávněný přístup do sítě
Třetí osoby mohou s nekalými úmysly získat neoprávněný přístup do vámi používané sítě a odcizit, upravit či zničit informace. Kromě toho se můžete stát obětí dalších typů neoprávněného přístupu, jako je například falešná identita (na základě falešné identity se někdo pokusí získat neoprávněný přístup k informacím) nebo útoky s využitím odrazového můstku (někdo získá neoprávněný přístup k vaší síti, kterou pak využívá jako odrazový můstek k zamaskování útoků na jiné systémy).

Chcete-li předejít tomuto typu problémů, nezapomeňte bezdrátovou síť Wi-Fi řádně zabezpečit.

Bezdrátové připojení Wi-Fi používejte v tomto fotoaparátu jen v případě, že správně rozumíte zabezpečení připojení Wi-Fi a při konfiguraci bezpečnostních nastavení dovedete správně posoudit poměr mezi rizikem a pohodlím.



Fotoaparát může prostřednictvím připojení Wi-Fi tisknout na tiskárnách kompatibilních se standardem PictBridge. Díky technickým standardům PictBridge je snadné přímo připojit digitální fotoaparáty, tiskárny a další zařízení. Kromě toho zajišťuje nový standard označovaný jako DPS over IP připojení PictBridge v síťových prostředích. Fotoaparát je s tímto standardem kompatibilní.

Ochranné známky a licence

- Microsoft a Windows jsou ochrannými známkami nebo registrovanými ochrannými známkami společnosti Microsoft Corporation ve Spojených státech nebo v jiných zemích.
- Macintosh a Mac OS jsou ochrannými známkami společnosti Apple Inc. registrovanými ve Spojených státech a v jiných zemích.

- App Store, iPhone a iPad jsou ochrannými známkami společnosti Apple Inc.
- Logo SDXC je ochranná známka společnosti SD-3C, LLC.
- HDMI, logo HDMI a High-Definition Multimedia Interface jsou ochranné známky nebo registrované ochranné známky společnosti HDMI Licensing, LLC.
- Logo a symbol iFrame jsou ochranné známky společnosti Apple Inc.
- Wi-Fi®, Wi-Fi Alliance®, WPA™, WPA2™ a Wi-Fi Protected Setup™ jsou ochrannými známkami nebo registrovanými ochrannými známkami asociace Wi-Fi Alliance.
- Značka N-Mark je ochranná známka nebo registrovaná ochranná známka společnosti NFC Forum, Inc. v USA a dalších zemích.
- Veškeré ostatní ochranné známky jsou majetkem příslušných vlastníků.
- Toto zařízení využívá technologii exFAT licencovanou společností Microsoft.
- This product is licensed under AT&T patents for the MPEG-4 standard and may be used for encoding MPEG-4 compliant video and/or decoding MPEG-4 compliant video that was encoded only (1) for a personal and non-commercial purpose or (2) by a video provider licensed under the AT&T patents to provide MPEG-4 compliant video. No license is granted or implied for any other use for MPEG-4 standard.
* Poznámka zobrazená podle potřeby v angličtině.

Zřeknutí se odpovědnosti

- Neautorizovaná reprodukce této příručky je zakázána.
- Všechny údaje jsou založeny na standardech testování společnosti Canon.
- Uváděné informace se mohou stejně jako specifikace a vzhled výrobku bez předchozího upozornění změnit.
- Ilustrace a snímky obrazovek v této příručce se mohou mírně lišit od skutečného vybavení.
- Nehledě na výše uvedené informace společnost Canon nepřebírá žádnou odpovědnost za libovolné ztráty vzniklé v důsledku používání tohoto výrobku.

Před použitím

Základní příručka

Pokročilá příručka

Základy práce s fotoaparátem

Režim Auto / Režim Hybridní Auto

Další režimy fotografování

Režim P

Režimy Tv, Av, M a C

Režim přehrávání

Funkce Wi-Fi

Nabídka nastavení

Příslušenství

Dodatek

Rejstřík

