

Canon



PowerShot SX430 IS

PowerShot SX432 IS

ČESKY

Uživatelská příručka k fotoaparátu

- Před použitím fotoaparátu si přečtěte tuto příručku včetně části „Bezpečnostní pokyny“ (12).
- Přečtení této příručky vám pomůže naučit se správně používat fotoaparát.
- Příručku uložte na bezpečném místě, abyste ji měli k dispozici pro případné budoucí použití.

- Klepnutím na tlačítka vpravo dole získáte přístup na ostatní stránky.
 -  : Další stránka
 -  : Předchozí stránka
 -  : Stránka před klepnutím na odkaz
- Chcete-li přejít na začátek kapitoly, klepněte na název kapitoly vpravo.

Před použitím

Základní příručka

Pokročilá příručka

1 Základy práce s fotoaparátem

2 Režim Auto

3 Další režimy fotografování

4 Režim P

5 Režim přehrávání

6 Funkce Wi-Fi

7 Nabídka nastavení

8 Příslušenství

9 Dodatek

Rejstřík

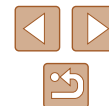

Před použitím

Úvodní informace

Obsah balení

Před použitím fotoaparátu zkontrolujte, zda balení obsahuje následující položky. Pokud některá z položek chybí, kontaktujte prodejce fotoaparátu.



Fotoaparát



Baterie
NB-11LH*

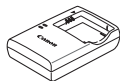

Nabíječka baterií
CB-2LF/CB-2LFE



Řemínek na zápěstí



Krytka objektivu
(se šňůrkou)

* Neodlepujte přilepený obal z baterie.

- Dodávány jsou rovněž tištěné materiály.
- Paměťová karta není součástí balení (📖2).

Kompatibilní paměťové karty

Následující typy paměťových karet (prodávané samostatně) lze použít, a to bez ohledu na jejich kapacitu.

- Paměťové karty SD*
- Paměťové karty SDHC*
- Paměťové karty SDXC*



* Karty odpovídají standardům SD. Správná činnost paměťových karet ve fotoaparátu však nebyla ověřována u všech typů paměťových karet.

Před použitím

Základní příručka

Pokročilá příručka

1 Základy práce
s fotoaparátem

2 Režim Auto

3 Další režimy
fotografování

4 Režim P

5 Režim přehrávání

6 Funkce Wi-Fi

7 Nabídka nastavení

8 Příslušenství

9 Dodatek

Rejstřík



Poznámky na úvod a právní informace

- Pořídíte několik počátečních zkušebních snímků a přehrajte je, abyste se ujistili, že byly správně zaznamenány. Upozorňujeme, že společnost Canon Inc., její dceřiné firmy a pobočky ani distributoři nenesou žádnou odpovědnost za jakékoli škody vzniklé nesprávnou funkcí fotoaparátu nebo příslušenství (včetně paměťových karet), jež mají za následek poškození snímku, který má být zaznamenán a/nebo který má být zaznamenán ve strojově čitelném tvaru.
- Uživatelem prováděné neautorizované fotografování nebo zaznamenávání (video a/nebo zvuk) osob nebo autorským právem chráněných materiálů může narušit soukromí těchto osob a/nebo zákonná práva jiných osob, včetně autorského práva a dalších práv týkajících se intelektuálního vlastnictví, a to i v případě, že jsou tyto snímky nebo záznamy určeny výhradně pro osobní použití.
- Informace o záručních podmínkách a zákaznické podpoře Canon naleznete v informacích o záruce dodávaných v sadě příruček k fotoaparátu.
- Přestože jsou obrazovky (monitory) vyráběny v podmínkách extrémně přesného výrobního procesu a více než 99,99 % pixelů odpovídá konstrukčním požadavkům, mohou být v ojedinělých případech některé pixely vadné nebo se mohou zobrazovat jako červené nebo černé body. Tento jev neznamená závadu fotoaparátu a neovlivňuje zaznamenané snímky.
- Při dlouhodobějším používání fotoaparátu může dojít k zahřátí jeho těla. Tento jev neznamená závadu.

Typografické konvence v této příručce

- V této příručce jsou tlačítka fotoaparátu označena ikonami, které se na nich na fotoaparátu nacházejí, resp. ikonami jim podobnými.
- Následující tlačítka a ovladače fotoaparátu jsou označeny ikonami. Čísla v závorkách označují číslo odpovídajících ovládacích prvků v „Části přístroje“ (4).
 - [▲] Tlačítko nahoru (9) na zadní straně
 - [◀] Tlačítko doleva (13) na zadní straně
 - [▶] Tlačítko doprava (11) na zadní straně
 - [▼] Tlačítko dolů (12) na zadní straně
- Režimy fotografování stejně jako ikony a text, které se zobrazují na monitoru, jsou uváděny v hranatých závorkách.
- ⓘ: Důležité informace, které je třeba znát
- 📌: Poznámky a tipy pro pokročilé používání fotoaparátu
- 📖 xx: Stránky se souvisejícími informacemi (v tomto příkladu představují písmena „xx“ číslo stránky)
- Níže uvedené symboly „▶ Statické snímky“ a „▶ Filmy“ označují, jak je funkce používána – jestli pro statické snímky nebo pro videosekvence.
- Pokyny v této příručce se vztahují na používání fotoaparátu ve výchozím nastavení.
- Z praktických důvodů jsou všechny podporované paměťové karty zjednodušeně označovány jako „paměťové karty“.

Před použitím

Základní příručka

Pokročilá příručka

1 Základy práce s fotoaparátem

2 Režim Auto

3 Další režimy fotografování

4 Režim P

5 Režim přehrávání

6 Funkce Wi-Fi

7 Nabídka nastavení

8 Příslušenství

9 Dodatek

Rejstřík



Části přístroje

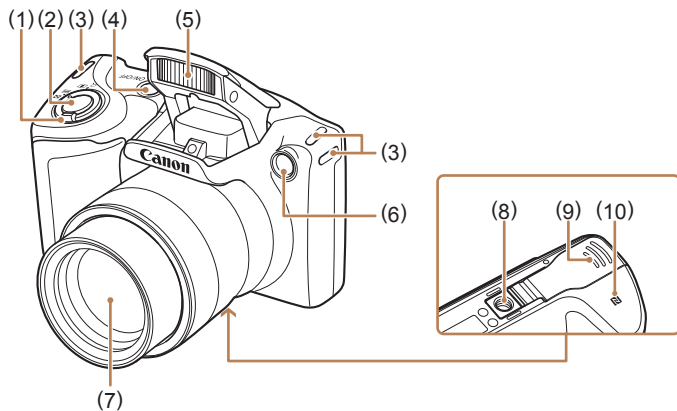

- | | |
|---|--|
| (1) Páčka zoomu
Fotografování: [T] (teleobjektiv) /
[W] (širokoúhlý
objektiv)
Přehrávání: [M] (zvětšení) /
[I] (index) | (5) Blesk |
| (2) Tlačítko spouště | (6) Světlo |
| (3) Očko pro upevnění řemínku | (7) Objektiv |
| (4) Tlačítko ON/OFF | (8) Stativový závit |
| | (9) Krytka prostoru pro paměťovou
kartu/baterii |
| | (10) [N] (N-Mark)* |

* Používá se s funkcemi NFC (77).

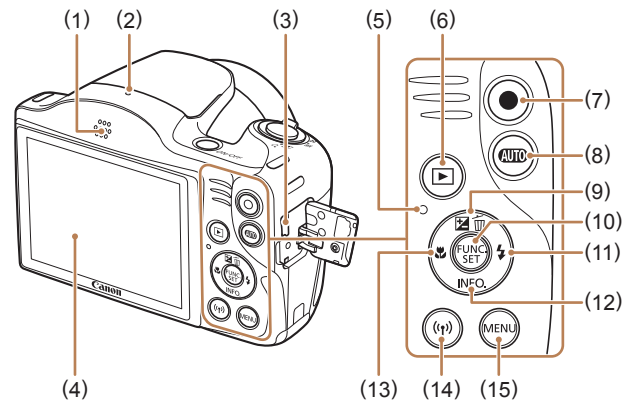

- | | |
|---|--|
| (1) Reproduktor | (9) Tlačítko [K] (Kompenzace
expozice) / [D] (Smazání
jednoho snímku) / Nahoru |
| (2) Mikrofon | (10) Tlačítko FUNC. (Funkce) / SET |
| (3) Konektor AV OUT (výstup Audio/
Video) / DIGITAL (digitální výstup) | (11) Tlačítko [B] (Blesk) / Doprava |
| (4) Monitor | (12) Tlačítko [INFO. (Informace)] /
Dolů |
| (5) Indikátor | (13) Tlačítko [M] (Makro) / Doleva |
| (6) Tlačítko [P] (Přehrávání) | (14) Tlačítko [W] (Wi-Fi) |
| (7) Tlačítko filmu | (15) Tlačítko [MENU] |
| (8) Tlačítko [AUTO] (Auto) | |

Před použitím

Základní příručka

Pokročilá příručka

1 Základy práce
s fotoaparátem

2 Režim Auto

3 Další režimy
fotografování

4 Režim P

5 Režim přehrávání

6 Funkce Wi-Fi

7 Nabídka nastavení

8 Příslušenství

9 Dodatek

Rejstřík



Obsah

Před použitím

Úvodní informace	2
Obsah balení	2
Kompatibilní paměťové karty.....	2
Poznámky na úvod a právní informace	3
Typografické konvence v této příručce.....	3
Části přístroje	4
Běžné činnosti s fotoaparátem	11
Bezpečnostní pokyny	12

Základní příručka

Základní operace	15
Základní příprava	15
Nasazení příslušenství	15
Správné držení fotoaparátu	16
Nabití baterie	16
Vložení baterie a paměťové karty.....	17
Vyjmutí baterie a paměťové karty.....	17
Nastavení data a času	18
Změna data a času.....	18
Jazyk zobrazování	19
Seznámení s činnostmi fotoaparátu.....	20
Fotografování (Režim Smart Auto).....	20
Prohlížení	21
Mazání snímků	22

Pokročilá příručka

1 Základy práce s fotoaparátem	23
Zapnutí/Vypnutí	23
Funkce úspory energie (Automatické vypnutí)	24
Funkce úspory energie v režimu fotografování	24
Funkce úspory energie v režimu přehrávání	24
Tlačítko spouště	24
Možnosti zobrazení v režimu fotografování.....	25
Použití nabídky FUNC.....	25
Použití obrazovky nabídky	26
Klávesnice zobrazovaná na monitoru	27
Indikátory.....	28
Hodiny	28
2 Režim Auto	29
Fotografování s využitím fotoaparátu určených nastavení.....	29
Fotografování (Režim Smart Auto).....	29
Statické snímky/filmy	31
Statické snímky	31
Filmy	32
Ikony scén	32
Ikony stabilizace obrazu	33
Rámečky na monitoru.....	34
Běžně používané, praktické funkce.....	34
Větší přiblížení objektů (Digitální zoom).....	34
Použití samospouště	35
Použití samospouště pro eliminaci chvění fotoaparátu	35
Přizpůsobení samospouště	36
Přidání razítka data	36
Souvislé fotografování	37

Před použitím

Základní příručka

Pokročilá příručka

1 Základy práce s fotoaparátem

2 Režim Auto

3 Další režimy fotografování

4 Režim P

5 Režim přehrávání

6 Funkce Wi-Fi

7 Nabídka nastavení

8 Příslušenství

9 Dodatek

Rejstřík



Funkce pro uživatelské nastavení snímků	38
Změna poměru stran	38
Změna počtu záznamových pixelů (Velikost snímku).....	38
Pokyny k volbě počtu záznamových pixelů na základě velikosti papíru (snímky s poměrem stran 4:3).....	38
Změna kvality filmů	39
Pomocné funkce pro fotografování	39
Zobrazení mřížky	39
Uživatelské přizpůsobení činnosti fotoaparátu	40
Deaktivace pomocného světla AF	40
Deaktivace světla redukce červených očí	40
Změna způsobu zobrazení snímku po jeho pořízení.....	41
Změna doby zobrazení snímku po jeho pořízení	41
Změna obrazovky zobrazené po pořízení snímků	41
3 Další režimy fotografování	42
Uživatelské přizpůsobení jasu / barev (Živé ovládání).....	42
Specifické scény.....	43
Aplikace speciálních efektů	44
Fotografování s efektem objektivu rybí oko (Efekt Rybí oko)....	44
Pořizování snímků se vzhledem zmenšených modelů (Efekt miniatury)	45
Rychlosti přehrávání a odhadované doby přehrávání (pro jednonutové klipy)	45
Fotografování s efektem levného fotoaparátu (Efekt Levný fotoa.)	46
Monochromatické snímky.....	46
Speciální režimy pro jiné účely.....	47
Automatické fotografování po detekci nové osoby (Samosp.-Det. oblič.).....	47
Pořizování dlouhých expozic (Dlouhá závěrka).....	47

4 Režim P.....	49
Fotografování v režimu programové automatiky (režim [P]).....	49
Jas snímku (Expozice)	50
Úprava jasu snímku (Kompenzace expozice)	50
Změna režimu měření expozice	50
Změna citlivosti ISO.....	51
Úprava jasu snímku (i-Contrast).....	51
Barvy snímku.....	52
Úprava vyvážení bílé	52
Uživatelské vyvážení bílé	52
Změna barevných tónů snímku (Mé barvy).....	52
Vlastní barva	53
Rozsah zaostření a zaostřování	54
Pořizování snímků zblízka (Makro)	54
Fotografování vzdálených objektů (Nekonečno)	54
Digitální telekonvertor.....	54
Změna nastavení režimu rámečku AF.....	55
Střed	55
Tvář + AiAF.....	55
Výběr zaostřovaného objektu (AF sledování)	56
Fotografování s funkcí AF servo.....	56
Změna režimu zaostřování	57
Blesk.....	57
Změna nastavení režimu blesku.....	57
Auto	57
Zap	57
Pomalá synchronizace	57
Vyp	58

Před použitím
Základní příručka
Pokročilá příručka
1 Základy práce s fotoaparátem
2 Režim Auto
3 Další režimy fotografování
4 Režim P
5 Režim přehrávání
6 Funkce Wi-Fi
7 Nabídka nastavení
8 Příslušenství
9 Dodatek
Rejstřík

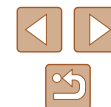

Ostatní nastavení	58
Změna nastavení kompresního poměru (Kvalita snímku).....	58
Změna nastavení režimu IS.....	59
Záznam filmů s objekty ve stejné velikosti, jako na zobrazení před zahájením snímání	59
5 Režim přehrávání	60
Prohlížení	60
Přepínání režimů zobrazení	61
Varovná indikace přeexpozice (přeexponovaná místa).....	61
Histogram	62
Zobrazení informací GPS.....	62
Procházení a filtrování snímků	62
Procházení snímků ve formě indexu	62
Vyhledání snímků na základě zadaných podmínek	63
Možnosti prohlížení snímků.....	64
Zvětšování snímků	64
Prohlížení prezentací.....	64
Změna nastavení prezentace.....	64
Automatické přehrávání souvisejících snímků (Chytrý výběr)...	65
Ochrana snímků	66
Použití nabídky	66
Výběr jednotlivých snímků.....	66
Výběr rozsahu	67
Nastavení ochrany u všech snímků současně	68
Odstranění ochrany u všech snímků současně	68
Mazání snímků	68
Vymazání více snímků současně	68
Volba metody výběru snímků	68
Výběr jednotlivých snímků.....	69
Výběr rozsahu	69
Označení všech snímků současně.....	69

Otáčení snímků	70
Použití nabídky	70
Vypnutí automatického otáčení	70
Označení snímků jako oblíbených	71
Použití nabídky	71
Úpravy statických snímků.....	72
Změna velikosti snímků.....	72
Výřez	72
Změna barevných tónů snímku (Mé barvy).....	73
Úprava jasu snímku (i-Contrast).....	74
Korekce červených očí	74
Úpravy filmů	75
6 Funkce Wi-Fi	76
Dostupné funkce Wi-Fi.....	76
Odeslání snímků do smartphonu	77
Odeslání snímků do smartphonu kompatibilního s NFC	77
Připojení prostřednictvím NFC při vypnutém fotoaparátu nebo při aktivním režimu fotografování	77
Připojení prostřednictvím NFC při nastavení fotoaparátu do režimu přehrávání	79
Přidání telefonu Smartphone.....	80
Použití jiného přístupového bodu	82
Předchozí přístupové body.....	82
Ukládání snímků do počítače	83
Příprava k registraci počítače	83
Instalace softwaru CameraWindow	83
Konfigurace počítače pro připojení prostřednictvím Wi-Fi (pouze systém Windows)	83

Před použitím
Základní příručka
Pokročilá příručka
1 Základy práce s fotoaparátem
2 Režim Auto
3 Další režimy fotografování
4 Režim P
5 Režim přehrávání
6 Funkce Wi-Fi
7 Nabídka nastavení
8 Příslušenství
9 Dodatek
Rejstřík



Ukládání snímků do připojeného počítače	84
Ověření kompatibility přístupového bodu	84
Použití přístupových bodů kompatibilních s WPS	85
Připojení k přístupovým bodům na seznamu	87
Předchozí přístupové body	88
Odesílání snímků do registrované webové služby	88
Registrace webových služeb	88
Registrace služby CANON iMAGE GATEWAY	89
Registrace dalších webových služeb	90
Přenos snímků na webové služby	91
Bezdrátový tisk snímků na připojené tiskárně	92
Odeslání snímků do jiného fotoaparátu	93
Možnosti odesílání snímků	94
Odeslání více snímků	94
Výběr rozsahu	94
Odeslání oblíbených snímků	95
Poznámky k odesílání snímků	95
Výběr počtu záznamových pixelů (Velikost snímku)	96
Přidání komentářů	96
Automatické odesílání snímků (Synchronizace snímků)	97
Základní příprava	97
Příprava fotoaparátu	97
Příprava počítače	97
Odesílání snímků	98
Prohlížení snímků poslaných prostřednictvím služby synchronizace snímků na smartphone	98
Použití smartphonu pro zobrazení snímků ve fotoaparátu a ovládání fotoaparátu	99
Opatření snímků ve fotoaparátu geografickými značkami	99
Dálkové fotografování s živým náhledem	100

Úprava nebo vymazání nastavení Wi-Fi	101
Úpravy informací o připojení	101
Změna přezdívky zařízení	101
Vymazání informací o připojení	101
Změna přezdívky fotoaparátu	102
Opětovné nastavení sítě Wi-Fi na výchozí hodnoty	102
7 Nabídka nastavení	103
Nastavení základních funkcí fotoaparátu	103
Ztišení činnosti fotoaparátu	103
Nastavení hlasitosti	104
Skrýtí rad a tipů	104
Datum a čas	104
Světový čas	104
Nastavení doby pro zasunutí objektivu	105
Použití režimu Eco	105
Nastavení funkce Úspora energie	105
Jas monitoru	106
Skrýtí úvodní obrazovky	106
Formátování paměťových karet	106
Nízkouřovňové formátování	107
Číslování souborů	107
Ukládání snímků na základě data	108
Zobrazení metrických/nemetrických hodnot	108
Ověřování log osvědčení	108
Jazyk zobrazení	108
Úprava dalších nastavení	108
Obnovení výchozích nastavení fotoaparátu	109

Před použitím
Základní příručka
Pokročilá příručka
1 Základy práce s fotoaparátem
2 Režim Auto
3 Další režimy fotografování
4 Režim P
5 Režim přehrávání
6 Funkce Wi-Fi
7 Nabídka nastavení
8 Příslušenství
9 Dodatek
Rejstřík



8 Příslušenství	110
Přehled systému.....	110
Volitelné příslušenství.....	111
Příslušenství pro napájení.....	111
Blesk.....	112
Ostatní příslušenství.....	112
Tiskárny.....	112
Ukládání snímků a filmů.....	112
Použití volitelného příslušenství.....	113
Přehrávání na televizoru.....	113
Použití softwaru.....	114
Kabelová připojení k počítači.....	114
Kontrola počítačového systémového prostředí.....	114
Instalace softwaru.....	114
Ukládání snímků do počítače.....	114
Tisk snímků.....	116
Snadný tisk.....	116
Konfigurace nastavení tisku.....	117
Oříznutí snímků před tiskem.....	117
Výběr velikosti papíru a rozvržení před tiskem.....	118
Dostupné možnosti rozvržení.....	118
Tisk průkazových fotografií.....	118
Tisk filmových scén.....	119
Možnosti tisku filmů.....	119
Přidávání snímků na seznam tisků (DPOF).....	119
Konfigurace nastavení tisku.....	119
Nastavení tisku pro jednotlivé snímky.....	120
Nastavení tisku pro rozsah snímků.....	121
Nastavení tisku pro všechny snímky.....	121
Vymazání všech snímků ze seznamu tisků.....	121
Tisk snímků přidaných na seznam tisků (DPOF).....	121

Přidání snímků do fotoalba.....	121
Volba metody výběru snímků.....	121
Přidání jednotlivých snímků.....	122
Přidání všech snímků do fotoalba.....	122
Odebrání všech snímků z fotoalba.....	122
9 Dodatek	123
Odstraňování problémů.....	123
Zprávy zobrazované na monitoru.....	127
Informace zobrazované na monitoru.....	129
Fotografování (zobrazené informace).....	129
Stav baterie.....	129
Přehrávání (podrobné informace).....	130
Přehled panelu pro ovládání filmů.....	130
Tabulky funkcí a nabídek.....	131
Funkce dostupné v jednotlivých režimech fotografování.....	131
Nabídka FUNC.....	132
Karta fotografování.....	134
Karta nastavení.....	136
Karta přehrávání.....	136
Karta tisku.....	137
Nabídka FUNC. režimu přehrávání.....	137
Pokyny pro manipulaci.....	137
Specifikace.....	138
Obrazový snímač.....	138
Objektiv.....	138
Závěrka.....	138
Clona.....	138
Blesk.....	138
Monitor.....	138
Fotografování.....	139
Záznam.....	139
Napájení.....	140

Před použitím
Základní příručka
Pokročilá příručka
1 Základy práce s fotoaparátem
2 Režim Auto
3 Další režimy fotografování
4 Režim P
5 Režim přehrávání
6 Funkce Wi-Fi
7 Nabídka nastavení
8 Příslušenství
9 Dodatek
Rejstřík



Rozhraní	140
Provozní podmínky.....	140
Rozměry (podle standardu CIPA).....	140
Hmotnost (podle standardu CIPA).....	140
Baterie NB-11LH.....	141
Nabíječka baterií CB-2LF/CB-2LFE	141
Rejstřík	142
Opatření týkající se bezdrátových funkcí (Wi-Fi nebo jiných).....	144
Upozornění na rušení rádiových vln.....	144
Bezpečnostní opatření	144
Software třetích stran	145
Osobní informace a bezpečnostní opatření	145
Ochranné známky a licence	146
Zřeknutí se odpovědnosti	146

Před použitím

Základní příručka

Pokročilá příručka

1 Základy práce
s fotoaparátem

2 Režim Auto

3 Další režimy
fotografování

4 Režim P

5 Režim přehrávání

6 Funkce Wi-Fi

7 Nabídka nastavení

8 Příslušenství

9 Dodatek

Rejstřík



Běžné činnosti s fotoaparátem

Fotografování

- Použití fotoaparátem určených nastavení (Režim Auto)
 - [429](#)

Pořízení kvalitních snímků osob



Portréty
([43](#))

Specifické scény



Nízká hladina osvětlení
([43](#))



Ohňostroj
([43](#))

Aplikace speciálních efektů



Živé barvy
([44](#))



Efekt plakátu
([44](#))



Efekt rybí oko
([44](#))



Efekt miniaturny
([45](#))



Efekt Levný fotoaparát
([46](#))



Monochromatický
([46](#))

- Úprava nastavení obrazu (Živé ovládání)
 - [42](#)
- Zaostření na tváře osob
 - [29](#), [43](#), [55](#)
- Fotografování bez blesku (Vypnutí blesku)
 - [29](#)
- Zhotovení autoportrétů (Samospoušť)
 - [35](#), [47](#)
- Přidání razítka data
 - [36](#)

Prohlížení

- Prohlížení snímků (Režim přehrávání)
 - [60](#)
- Automatické přehrávání snímků (Prezentace)
 - [64](#)
- Prohlížení snímků na televizoru
 - [113](#)
- Prohlížení snímků na počítači
 - [114](#)
- Rychlé procházení mezi snímky
 - [62](#)
- Vymazání snímků
 - [68](#)

Před použitím

Základní příručka

Pokročilá příručka

1 Základy práce s fotoaparátem

2 Režim Auto

3 Další režimy fotografování

4 Režim P

5 Režim přehrávání

6 Funkce Wi-Fi

7 Nabídka nastavení



8 Příslušenství

9 Dodatek

Rejstřík



Záznam a prohlížení filmů

- Záznam filmů
 -  29
- Prohlížení filmů (Režim přehrávání)
 -  60



Tisk

- Tisk snímků
 -  116

Ukládání

- Uložení snímků do počítače
 -  114

Používání funkcí Wi-Fi

- Odeslání snímků do smartphonu
 -  77
- Sdílení snímků online
 -  88
- Odeslání snímků do počítače
 -  83

Bezpečnostní pokyny

- Abyste dokázali s výrobkem bezpečně zacházet, přečtěte si následující pokyny.
- Dodržujte tyto pokyny, abyste předešli zranění uživatele výrobku nebo jiných osob.



VAROVÁNÍ

Označuje riziko vážného zranění či smrtelného úrazu.

- Udržujte výrobek mimo dosah malých dětí. Řemínek omotaný okolo krku může způsobit udušení. Kryt sáněk pro příslušenství je nebezpečný v případě, že dojde k jeho polknutí. V případě jeho polknutí vyhledejte okamžitě lékařskou pomoc.
 - Používejte pouze zdroje napájení určené pro výrobek, které jsou uvedeny v tomto návodu k použití.
 - Výrobek nerozebírejte ani neupravujte.
 - Chraňte výrobek před silnými otřesy nebo vibracemi.
 - Nedotýkejte se žádných odkrytých vnitřních částí.
 - Výrobek přestaňte v případě neobvyklých okolností, např. když z něj vychází kouř nebo neobvyklý zápach, ihned používat.
 - K čištění výrobku nepoužívejte organická rozpouštědla, jako je alkohol, benzín nebo ředidla.
 - Zabraňte namočení výrobku. Do výrobku nestrkejte cizí předměty a chraňte ho před vniknutím kapalin.
 - Nepoužívejte výrobek v místech, kde mohou být přítomny hořlavé plyny.
- Mohlo by dojít k úrazu elektrickým proudem, výbuchu nebo požáru.

Před použitím

Základní příručka

Pokročilá příručka

1 Základy práce s fotoaparátem

2 Režim Auto

3 Další režimy fotografování

4 Režim P

5 Režim přehrávání

6 Funkce Wi-Fi

7 Nabídka nastavení

8 Příslušenství

9 Dodatek

Rejstřík



- U výrobků s hledáčkem se nedívejte hledáčkem do silných zdrojů světla, jako je například slunce za jasného dne, lasery a jiné silné zdroje umělého světla.

Mohlo by dojít k poškození vašeho zraku.

- Při používání komerčně dostupných nebo dodávaných baterií dodržujte následující pokyny.
 - Baterie používejte pouze s pro ně určenými výrobky.
 - Baterie nezahřívejte a chraňte je před otevřeným ohněm.
 - Baterie nenabíjejte pomocí neautorizovaných nabíječek.
 - Chraňte kontakty před znečištěním a nedovolte, aby přišly do styku s kovovými špendlíky nebo jinými kovovými předměty.
 - Nepoužívejte baterie, z kterých vytéká elektrolyt.

Při likvidaci baterií izolujte kontakty páskou či jiným způsobem. Mohlo by dojít k úrazu elektrickým proudem, výbuchu nebo požáru. V případě, že dojde k úniku elektrolytu z baterie a k potřísnění vaší pokožky nebo oděvu, postižená místa důkladně opláchněte tekoucí vodou. V případě vniknutí do očí je vypláchněte velkým množstvím čisté tekoucí vody a vyhledejte okamžitě lékařskou pomoc.

- Při používání nabíječky baterií dodržujte následující pokyny.
 - Pravidelně suchým hadříkem odstraňujte případné nečistoty nahromaděné na zástrčce a zásuvce.
 - Výrobek nezapojujte a neodpojujte mokřima rukama.
 - Nepoužívejte výrobek, pokud není napájecí zástrčka zcela zasunuta do zásuvky.
 - Zástrčku a kontakty chraňte před nečistotami a nedovolte, aby přišly do styku s kovovými špendlíky nebo jinými kovovými předměty.
 - Nedotýkejte se nabíječky baterií nebo napájecího adaptéru připojeného k zásuvce během bouří.
 - Nepokládejte na napájecí kabel těžké předměty. Napájecí kabel nepoškozujte, nelámejte a neupravujte.
 - Neobalujte výrobek při používání nebo bezprostředně po něm, když je výrobek stále zahřátý, látkou ani jinými materiály.
 - Nenechávejte výrobek připojený ke zdroji napájení po dlouhou dobu.

Mohlo by dojít k úrazu elektrickým proudem, výbuchu nebo požáru.

- Během používání se vyhněte dlouhodobému kontaktu výrobku se stejnou částí pokožky.

I když výrobek není na dotek horký, může dojít k nízkoteplotním popáleninám a zrudnutí pokožky nebo tvorbě puchýřů. Při použití výrobku na horkých místech a osobami s problémy s krevním oběhem nebo s nižší citlivostí doporučujeme používat stativ nebo podobné zařízení.

- Vždy dodržujte pokyny pro vypnutí výrobku na místech, kde je jeho používání zakázáno.

Pokud tak neučiníte, může dojít k poruše jiných zařízení v důsledku elektromagnetických vln a případně i k nehodám.

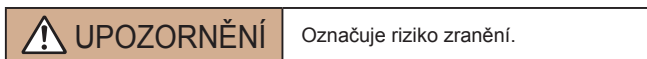

- Nepoužívejte blesk v blízkosti očí.

Mohlo by dojít k jejich poranění.

- Řemínek je určen pouze k použití na těle. Jeho pověšení s jakýmkoli připojeným výrobkem na háček nebo jiný předmět může způsobit poškození výrobku. Také výrobkem netřeste a chraňte ho před silnými nárazy.

- Nevyvíjejte silný tlak na objektiv a nedovolte, aby do něj narazil jiný předmět.

Mohlo by dojít k poranění osob nebo poškození výrobku.

- Při použití blesku je vyzařováno velké množství tepla. Při fotografování nepřibližujte k jednotce blesku prsty, jiné části těla a jakékoli předměty. Mohlo by dojít k popálení nebo poruše blesku.

- Nenechávejte výrobek na místech vystavených extrémně vysokým nebo nízkým teplotám.

Výrobek by se mohl extrémně ohřát/ochladit a způsobit při dotyku popáleniny nebo poranění.

Před použitím

Základní příručka

Pokročilá příručka

1 Základy práce s fotoaparátem

2 Režim Auto

3 Další režimy fotografování

4 Režim P

5 Režim přehrávání

6 Funkce Wi-Fi

7 Nabídka nastavení

8 Příslušenství

9 Dodatek

Rejstřík



Upozornění

Označuje možnost hmotných škod.

- Nemiřte fotoaparát do silných zdrojů světla, jaký představuje například slunce za jasného dne nebo intenzivní zdroj umělého světla. Takovéto jednání by mohlo vyústit v poškození obrazového snímače nebo jiných vnitřních komponent výrobku.

- Při použití fotoaparátu na písčité pláži nebo ve větrném prostředí dbejte na to, aby se do přístroje nedostal písek nebo prach.
- Jakýkoli cizí objekt na blesku, jako je prach nebo nečistota, odstraňte bavlněným tamponem nebo kouskem látky.

Teplé vydávané bleskem může způsobit uvolnění kouře z cizího objektu nebo poruchu výrobku.

- Pokud výrobek nebudete používat, vyjměte baterii/baterie a uložte je. Jakékoli případné vytečení baterie by mohlo způsobit poškození výrobku.

- Před likvidací baterie/baterií zakryjte kontakty páskou či jiným izolačním materiálem.

Dotyk těchto kontaktů a jiných kovových materiálů může vést k vzniku požáru nebo výbuchu.

- Nebudete-li výrobek používat, odpojte nabíječku baterií používanou s výrobkem. Během používání nezakrývejte výrobek oblečením ani jinými předměty.

Dlouhodobé nepřerušené zapojení nabíječky baterií do elektrické sítě může způsobit přehřátí a deformaci jednotky a následný požár.

- V blízkosti domácích zvířat neponechávejte žádné baterie. Rozkousáním baterie zvířetem může dojít k úniku elektrolytu, přehřátí nebo výbuchu baterie a následnému poškození výrobku nebo požáru.

- Používá-li váš výrobek více baterií, nepoužívejte společně baterie s různou úrovní nabití a nepoužívejte společně staré a nové baterie. Nevkládejte baterie s chybou polaritou kontaktů + a –. Mohlo by dojít k poškození výrobku.

- Nesedejte si s fotoaparátlem vloženým do kapsy kalhot. Mohlo by dojít k závadě nebo k poškození monitoru.

- Při vkládání fotoaparátu do brašny se ujistěte, že nedochází ke kontaktu monitoru s tvrdými předměty. Je-li výrobek vybaven zavíracím monitorem, rovněž zavřete monitor (tak, aby směřoval zobrazovačem k tělu výrobku).
- Na výrobek neupevňujte žádné tvrdé předměty. Mohlo by dojít k závadě nebo k poškození monitoru.



Před použitím

Základní příručka

Pokročilá příručka

1 Základy práce s fotoaparátlem

2 Režim Auto

3 Další režimy fotografování

4 Režim P

5 Režim přehrávání

6 Funkce Wi-Fi

7 Nabídka nastavení

8 Příslušenství

9 Dodatek

Rejstřík



Základní příručka

Základní operace

Základní informace a pokyny, od úvodní přípravy až po fotografování a přehrávání

Základní příprava

Na fotografování se připravte následujícím způsobem.

Nasazení příslušenství

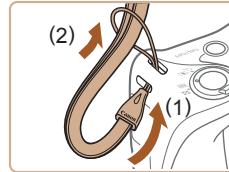

1 Nasadíte řemínek.

- Konec řemínku protáhněte otvorem v očku pro připevnění řemínku (1) a poté druhý konec řemínku protáhněte smyčkou na protaženém konci řemínku (2).

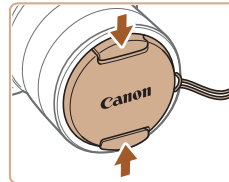

2 Nasadíte krytku objektivu.

- Sejměte na chvíli krytku objektivu z objektivu fotoaparátu, protáhněte konec šňůrky otvorem v očku pro upevnění řemínku (1) a poté protáhněte krytku objektivu smyčkou na protaženém konci řemínku (2).
- Před zapnutím fotoaparátu vždy sejměte krytku objektivu.
- V době, kdy fotoaparát nepoužíváte, ponechte krytku objektivu nasazenou na objektivu.

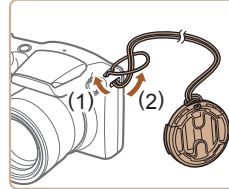

Před použitím

Základní příručka

Pokročilá příručka

1 Základy práce s fotoaparátem

2 Režim Auto

3 Další režimy fotografování

4 Režim P

5 Režim přehrávání

6 Funkce Wi-Fi

7 Nabídka nastavení

8 Příslušenství

9 Dodatek

Rejstřík



Správné držení fotoaparátu



- Řemínek fotoaparátu si nasadte na zápěstí.
- Během fotografování přitiskněte paže k tělu a držte fotoaparát pevně, abyste zabránili jeho pohybu. Pokud jste vysunuli blesk, nezakrývejte jej prsty.

Nabití baterie

Baterii před použitím nabijte pomocí dodávané nabíječky. Na toto úvodní nabití baterie nezapomeňte, protože baterie není při zakoupení fotoaparátu nabitá.

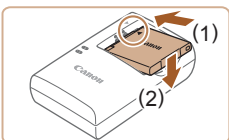

1 Vložte baterii.

- Po vyrovnaní značek ▲ na baterii a nabíječce zasuňte baterii do nabíječky (1) a zatlačte ji směrem dolů (2).

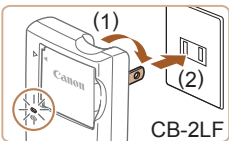

2 Nabijte baterii.

- CB-2LF: Vyklopte síťovou vidlici (1) a zapojte nabíječku do zásuvky elektrické sítě (2).
- CB-2LFE: Zapojte jeden konec napájecího kabelu do nabíječky a druhý konec do zásuvky elektrické sítě.
- Kontrolka nabíjení se rozsvítí oranžově a baterie se začne nabíjet.
- Po dokončení nabíjení změní kontrolka barvu na zelenou.

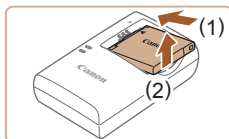
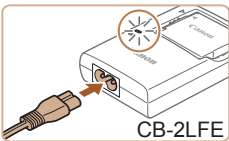

3 Vyměňte baterii.

- Po odpojení nabíječky baterií od elektrické sítě vyměňte baterii tak, že ji zatlačíte dovnitř (1) a vyjmete směrem nahoru (2).



- Pro ochranu baterie a zachování jejího optimálního stavu nenabíjejte baterii souvisle po dobu delší než 24 hodin.
- V případě nabíječek baterií, které používají napájecí kabel, nepřipojujte nabíječku ani kabel k jiným objektům. Takováto činnost by mohla vést k poruše nebo poškození produktu.



- Podrobnosti o dobách nabíjení, počtech snímků a dobách nahrávání při použití plně nabitých baterií viz „Záznam“ (139).
- Nabité baterie jsou i v případě nečinnosti zatíženy samovybitím. Baterii nabíjte v den, kdy ji budete používat (nebo bezprostředně předtím).
- Nabíječku baterií je možné používat v oblastech vybavených elektrickou sítí se střídavým proudem o napětí 100 – 240 V~ (50/60 Hz). Pokud síťová zástrčka neodpovídá zásuvce, použijte komerčně dostupný adaptér. Nikdy nepoužívejte elektrické transformátory určené pro cestování do zahraničí, neboť mohou poškodit baterii.

Před použitím

Základní příručka

Pokročilá příručka

1 Základy práce s fotoaparátem

2 Režim Auto

3 Další režimy fotografování

4 Režim P

5 Režim přehrávání

6 Funkce Wi-Fi

7 Nabídka nastavení

8 Příslušenství

9 Dodatek

Rejstřík



Vložení baterie a paměťové karty

Do fotoaparátu vložte baterii (součást dodávky) a paměťovou kartu (prodávána samostatně).

Dříve než začnete používat novou paměťovou kartu nebo paměťovou kartu, která byla naformátována v jiném zařízení, měli byste ji naformátovat pomocí tohoto fotoaparátu (106).

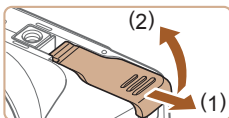

1 Otevřete krytku.

- Posuňte krytku (1) a otevřete ji (2).

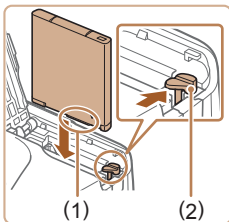

2 Vložte baterii.

- Uchopte baterii tak, aby kontakty (1) směřovaly vyobrazeným způsobem, stiskněte aretaci baterie (2) ve směru šipky a zasuňte baterii do přístroje, až slyšitelně zaklapne do aretované polohy.
- Pokud vložíte baterii ve špatné orientaci, nelze ji zaaretovat ve správné poloze. Vždy kontrolujte správnou orientaci baterie a její zajištění v přístroji.

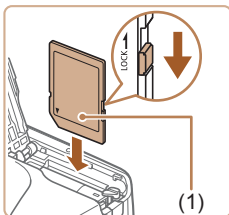

3 Zkontrolujte přepínač ochrany proti zápisu na kartě a vložte paměťovou kartu.

- Pokud je paměťová karta opatřena přepínačem ochrany proti zápisu, nebude v případě nastavení přepínače do zamknuté polohy možné zaznamenávat data. Posuňte přepínač ochrany proti zápisu do odemknuté polohy.

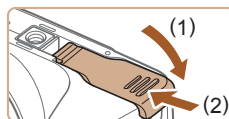

4 Zavřete krytku.

- Sklopte krytku (1), stiskněte ji směrem dolů a současně posunujte přepínač, až zaklapne do zavřené polohy (2).



- Informace o počtech snímků a hodinách záznamu, které lze uložit na paměťovou kartu, viz „Záznam“ (139).

Vyjmutí baterie a paměťové karty

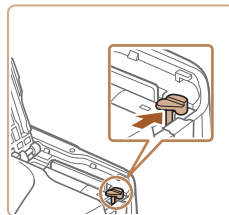

Vyjměte baterii.

- Otevřete krytku a stiskněte aretaci baterie ve směru šipky.
- Baterie se povysune.

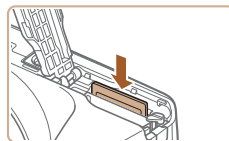

Vyjměte paměťovou kartu.

- Zatlačte paměťovou kartu směrem do těla přístroje, až uslyšíte klapnutí, a poté ji pomalu uvolněte.
- Paměťová karta se uvolní a povysune.

Před použitím

Základní příručka

Pokročilá příručka

1 Základy práce s fotoaparátem

2 Režim Auto

3 Další režimy fotografování

4 Režim P

5 Režim přehrávání

6 Funkce Wi-Fi

7 Nabídka nastavení

8 Příslušenství

9 Dodatek

Rejstřík



Nastavení data a času

Pokud se po zapnutí fotoaparátu zobrazí obrazovka [Datum/čas], nastavte následujícím způsobem přesné datum a čas. Tyto informace se při pořízení snímku uloží do vlastností snímku a využívají se při řazení snímků podle data pořízení nebo při tisku snímků s uvedením data pořízení.

V případě potřeby můžete rovněž přidat na snímky razítko data (📖36).

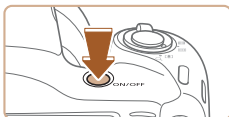

1 Zapněte fotoaparát.

- Stiskněte tlačítko ON/OFF.
- Zobrazí se obrazovka [Datum/čas].

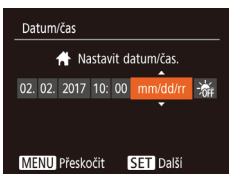

2 Nastavte datum a čas.

- Stisknutím tlačítek [◀][▶] vyberte požadovanou položku.
- Stisknutím tlačítek [▲][▼] zadejte hodnoty data a času.
- Po dokončení stiskněte tlačítko [OK].

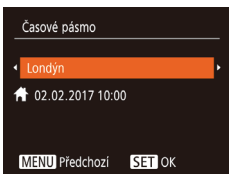

3 Zadejte místní časové pásmo.

- Stisknutím tlačítek [◀][▶] vyberte domácí časové pásmo.

4 Dokončete proces nastavení.

- Po dokončení nastavování stiskněte tlačítko [OK]. Po zobrazení zprávy pro potvrzení obrazovka pro nastavení zmizí.
- Stisknutím tlačítka ON/OFF vypnete fotoaparát.



- Dokud nenastavíte datum, čas a místní časové pásmo, bude se obrazovka [Datum/čas] zobrazovat při každém zapnutí fotoaparátu. Zadejte správné informace.



- Chcete-li nastavit letní čas (posunutí času o 1 hodinu dopředu), vyberte možnost [☀] v kroku 2 a poté vyberte stisknutím tlačítek [▲][▼] možnost [☀].

Změna data a času

Úpravu zobrazení data a času provedte následujícím způsobem.

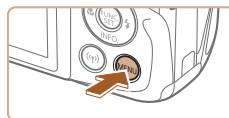

1 Zobrazte obrazovku nabídky.

- Stiskněte tlačítko [MENU].

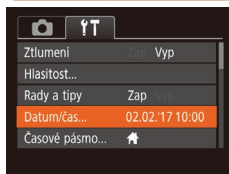

2 Vyberte položku [Datum/čas].

- Posunutím páčky zoomu vyberte kartu [↑↑].
- Stisknutím tlačítek [▲][▼] vyberte položku [Datum/čas] a poté stiskněte tlačítko [OK].

3 Změňte datum a čas.

- Podle pokynů uvedených v kroku 2 „Nastavení data a času“ (📖18) upravte nastavení.
- Stisknutím tlačítka [MENU] zavřete obrazovku nabídky.

Před použitím

Základní příručka

Pokročilá příručka

1 Základy práce s fotoaparátem

2 Režim Auto

3 Další režimy fotografování

4 Režim P

5 Režim přehrávání

6 Funkce Wi-Fi

7 Nabídka nastavení

8 Příslušenství

9 Dodatek

Rejstřík

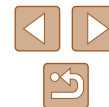



- Nastavení data/času jsou po vyjmutí baterie z fotoaparátu uchována po dobu přibližně tří týdnů pomocí vestavěné baterie pro datum/čas (záložní baterie).
- Po vložení nabitě baterie se baterie pro datum/čas přibližně za čtyři hodiny nabije, a to i při ponechání fotoaparátu ve vypnutém stavu.
- Dojde-li k vybití baterie pro datum/čas, zobrazí se po zapnutí fotoaparátu obrazovka [Datum/čas]. Podle pokynů uvedených v části „Nastavení data a času“ (18) nastavte správné datum a čas.

Jazyk zobrazování

Jazyk pro zobrazované údaje lze podle potřeby změnit.



1 Přejděte do režimu přehrávání.

- Stiskněte tlačítko [▶].

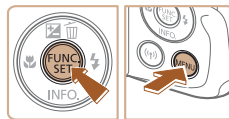

2 Otevřete obrazovku nastavení.

- Stiskněte a přidržte tlačítko [MENU] a ihned potom stiskněte tlačítko [MENU].

Deutsch	Svenska	Türkçe
Français	Español	العربية
Nederlands	Ελληνικά	ភាសាខ្មែរ
Dansk	Русский	简体中文
Português	Polski	繁體中文
Suomi	Čeština	한국어
Italiano	Magyar	B.Malaysia

3 Nastavte jazyk zobrazování.

- Stisknutím tlačítek [▲][▼][◀][▶] vyberte jazyk a poté stiskněte tlačítko [MENU].
- Po nastavení jazyka zobrazování se obrazovka nastavení zavře.



- Pokud uděláte v kroku 2 mezi stisknutím tlačítka [MENU] a tlačítka [MENU] příliš dlouhou pauzu, zobrazí se aktuální čas. V takovém případě zrušte zobrazení času stisknutím tlačítka [MENU] a opakujte krok 2.
- Jazyk zobrazování můžete změnit také stisknutím tlačítka [MENU] a výběrem položky [Jazyk] na kartě [▶].

Před použitím

Základní příručka

Pokročilá příručka

1 Základy práce s fotoaparátem

2 Režim Auto

3 Další režimy fotografování

4 Režim P

5 Režim přehrávání

6 Funkce Wi-Fi

7 Nabídka nastavení

8 Příslušenství

9 Dodatek

Rejstřík

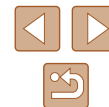

Seznámení s činností fotoaparátu

► Statické snímky ► Filmy

Vyzkoušejte fotoaparát tak, že ho zapnete, pořídíte několik fotografií nebo filmů a prohlédnete si je.

Fotografování (Režim Smart Auto)

Chcete-li používat plně automatický výběr optimálního nastavení pro specifické scény, jednoduše nechte určit fotoaparát fotografovaný objekt a snímací podmínky.



1 Zapněte fotoaparát.

- Stisknete tlačítko ON/OFF.
- Zobrazí se úvodní obrazovka.



2 Přejděte do režimu [AUTO].

- Několikrát stisknete tlačítko [AUTO], dokud se nezobrazí ikona [AUTO].
- Namiřte fotoaparát na objekt. Fotoaparát po dobu určování fotografované scény lehce cvaká.
- V pravém horním rohu monitoru se zobrazí ikona scény a ikona režimu stabilizace obrazu.
- Rámečky zobrazené okolo libovolných rozpoznaných objektů značí zaostření těchto objektů.

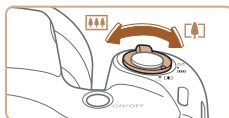

3 Určete kompozici snímku.

- Chcete-li nastavit delší ohniskovou vzdálenost a zvětšit fotografovaný objekt, posuňte páčku zoomu směrem k symbolu [1x] (přiblížení), chcete-li nastavit kratší ohniskovou vzdálenost, posuňte páčku zoomu směrem k symbolu [1x] (širokoúhlý záběr).

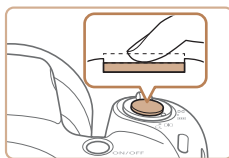

4 Exponujte.

Pořizování statických snímků

1) Zaostřete.

- Namáčkněte tlačítko spouště do poloviny. Fotoaparát po zaostření dvakrát pípne a zobrazí rámečky AF, které označují zaostřená místa snímku.
- Zobrazí-li se na displeji zpráva [Vysunout blesk], vysuňte blesk pomocí prstů. Při expozici snímku dojde k odpálení záblesku. Nechcete-li použít blesk, zatlačte jej prsty dolů do těla fotoaparátu.

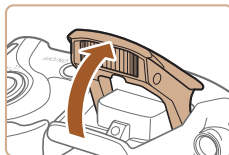

Před použitím

Základní příručka

Pokročilá příručka

1 Základy práce s fotoaparátem

2 Režim Auto

3 Další režimy fotografování

4 Režim P

5 Režim přehrávání

6 Funkce Wi-Fi

7 Nabídka nastavení

8 Příslušenství

9 Dodatek

Rejstřík

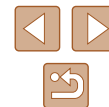

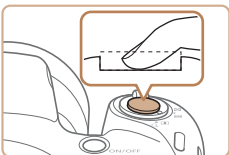

2) Exponujte.

- Stiskněte tlačítko spouště až na doraz.
- Během expozice přehrává fotoaparát zvuk závěrky a za nízké hladiny osvětlení se (pokud jste vysunuli blesk do pracovní polohy) automaticky spouští blesk.
- Fotoaparátem nehýbejte až do odeznění zvuku závěrky.
- Po zobrazení vašeho snímku se fotoaparát vrátí na obrazovku režimu fotografování.



Záznam filmů

1) Zahajte záznam.

- Stiskněte tlačítko filmu. Fotoaparát jednou pípne, začne zaznamenávat film a na monitoru se zobrazí údaj [●ZÁZN] a uplynulý čas (1).
- V horní a spodní části monitoru se zobrazují černé pruhy a objekt je lehce zvětšený. Černé pruhy označují oblasti obrazového pole, které nebudou zaznamenány.
- Rámečky zobrazené okolo libovolných rozpoznávaných tváří osob značí zaostření těchto tváří.
- Jakmile je zahájeno pořizování záznamu, sejměte prst z tlačítka filmu.



2) Ukončete záznam.

- Chcete-li zastavit záznam filmu, stiskněte znovu tlačítko filmu. Fotoaparát dvakrát pípne a záznam filmu se ukončí.

Prohlížení

Pořízené snímky nebo filmy lze následujícím způsobem prohlížet na monitoru.

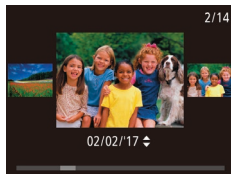
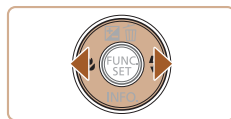

1 Přejděte do režimu přehrávání.

- Stiskněte tlačítko [▶].
- Zobrazí se poslední pořízený snímek.

2 Vyberte snímky.

- Chcete-li zobrazit předcházející snímek, stiskněte tlačítko [◀]. Chcete-li zobrazit následující snímek, stiskněte tlačítko [▶].

- Chcete-li zobrazit tuto obrazovku (režim Rolování zobrazení), stiskněte a přidržeťte tlačítka [◀][▶] na dobu minimálně 1 s. V tomto režimu procházíte snímky stisknutím tlačítek [◀][▶].
- Chcete-li se vrátit do režimu zobrazení jednotlivých snímků, stiskněte tlačítko [⊞].
- Filmy jsou označeny ikonou [SET ▶]. Chcete-li přehrávat filmy, pokračujte krokem 3.

Před použitím

Základní příručka

Pokročilá příručka

1 Základy práce s fotoaparátem

2 Režim Auto

3 Další režimy fotografování

4 Režim P

5 Režim přehrávání

6 Funkce Wi-Fi

7 Nabídka nastavení

8 Příslušenství

9 Dodatek

Rejstřík

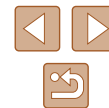



3 Přehrávejte filmy.

- Stiskněte tlačítko [⏮], stisknutím tlačítek [▲][▼] vyberte položku ▶, a poté znovu stiskněte tlačítko [⏮].
- Zahájí se přehrávání filmu a po jeho dokončení se zobrazí ikona [SET ▶].
- Chcete-li upravit hlasitost, použijte tlačítka [▲][▼].



- Chcete-li přepnout z režimu přehrávání do režimu fotografování, namáčkněte tlačítko spouště do poloviny (📖24).

Mazání snímků

Nepotřebné snímky můžete jednotlivě vybírat a vymazat. Při mazání snímků buďte opatrní, vymazané snímky již nelze obnovit.

1 Vyberte snímek, který chcete vymazat.

- Stisknutím tlačítek [◀][▶] vyberte snímek.



2 Vymažte snímek.

- Stiskněte tlačítko [▲].
- Po zobrazení zprávy [Smazat?] vyberte stisknutím tlačítek [◀][▶] možnost [Smazat] a poté stiskněte tlačítko [⏮].
- Aktuální snímek se vymaže.
- Chcete-li zrušit mazání, vyberte stisknutím tlačítek [◀][▶] položku [Zrušit] a poté stiskněte tlačítko [⏮].



- Fotoaparát umožňuje rovněž vybrat více snímků a tyto snímky vymazat současně (📖68).

Před použitím
Základní příručka
Pokročilá příručka
1 Základy práce s fotoaparátem
2 Režim Auto
3 Další režimy fotografování
4 Režim P
5 Režim přehrávání
6 Funkce Wi-Fi
7 Nabídka nastavení
8 Příslušenství
9 Dodatek
Rejstřík

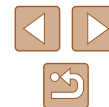

Základy práce s fotoaparátem

Další základní operace a více způsobů zábavy s fotoaparátem včetně volitelných funkcí pro fotografování a přehrávání

Zapnutí/Vypnutí



Režim fotografování

- Stisknutím tlačítka ON/OFF zapnete fotoaparát a připravíte jej k fotografování.
- Chcete-li fotoaparát vypnout, stiskněte tlačítko ON/OFF znovu.



Režim přehrávání

- Stisknutím tlačítka [▶] zapnete fotoaparát a zobrazíte snímky.
- Chcete-li fotoaparát vypnout, stiskněte tlačítko [▶] znovu.



- Chcete-li přepnout z režimu fotografování do režimu přehrávání, stiskněte tlačítko [▶].
- Chcete-li přepnout z režimu přehrávání do režimu fotografování, namáčkněte tlačítko spouště do poloviny (24).
- Jakmile je fotoaparát v režimu fotografování, dojde po uplynutí přibližně jedné minuty k zasunutí objektivu. Je-li objektiv fotoaparátu zasunutý, můžete fotoaparát vypnout stisknutím tlačítka [▶].

Před použitím

Základní příručka

Pokročilá příručka

1 Základy práce s fotoaparátem

2 Režim Auto

3 Další režimy fotografování

4 Režim P

5 Režim přehrávání

6 Funkce Wi-Fi

7 Nabídka nastavení

8 Příslušenství

9 Dodatek

Rejstřík



Funkce úspory energie (Automatické vypnutí)

Z důvodu úspory energie se po určité době nečinnosti automaticky vypne monitor (Vypnutí displeje) a následně rovněž fotoaparát.

Funkce úspory energie v režimu fotografování

Monitor fotoaparátu se automaticky vypne po uplynutí přibližně jedné minuty nečinnosti. Přibližně po uplynutí dalších dvou minut se zasune objektiv a fotoaparát se zcela vypne. Jestliže je vypnutý monitor, ale objektiv ještě není zasunutý, aktivujete namáčknutím tlačítka spouště do poloviny (📖24) monitor a připravíte fotoaparát na fotografování.

Funkce úspory energie v režimu přehrávání

Fotoaparát se automaticky vypne po uplynutí přibližně pěti minut nečinnosti.



- Podle potřeby můžete deaktivovat funkci automatického vypnutí a upravit načasování vypnutí displeje (📖105).
- Funkce úspory energie není aktivní, je-li fotoaparát připojen k jiným zařízením pomocí Wi-Fi (📖76) nebo je-li připojen k počítači (📖114).

Tlačítko spouště

Abyste zajistili správné zaostření všech snímků, vždy nejprve namáčkněte tlačítko spouště do poloviny a po dokončení zaostřování stiskněte tlačítko zbývající část jeho chodu až na doraz pro expozici snímku. V této příručce jsou činnosti a možné stavy tlačítka spouště popisovány jako *namáčknutí tlačítka spouště do poloviny* a *stisknutí tlačítka spouště až na doraz*.

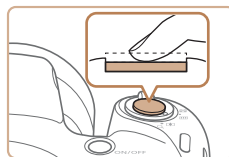

1 Namáčkněte tlačítko spouště do poloviny. (Lehce stiskněte tlačítko kvůli zaostření.)

- Namáčkněte tlačítko spouště do poloviny. Fotoaparát po dokončeném zaostření dvakrát pípne a zobrazí rámečky jako indikaci zaostřených míst obrazového pole.

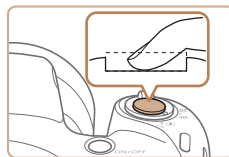

2 Stiskněte tlačítko spouště až na doraz. (Stiskněte doposud lehce namáčknuté tlačítko spouště až na doraz.)

- Fotoaparát přehraje zvuk závěrky a pořídí snímek.
- Fotoaparát nehybejte až do odeznění zvuku závěrky.



- Exponujete-li přímo bez předchozího namáčknutí tlačítka spouště do poloviny, nemusí být výsledný snímek správně zaostřený.
- Doba přehrávání zvuku závěrky se liší v závislosti na času závěrky potřebném pro dosažení správné expozice. Při fotografování některých scén může být tato doba delší. Pohne-li se fotoaparát (nebo fotografovaný objekt) před ukončením přehrávání zvuku závěrky, mohou být snímky rozmazané.

Před použitím

Základní příručka

Pokročilá příručka

1 Základy práce s fotoaparátem

2 Režim Auto

3 Další režimy fotografování

4 Režim P

5 Režim přehrávání

6 Funkce Wi-Fi

7 Nabídka nastavení

8 Příslušenství

9 Dodatek

Rejstřík



Možnosti zobrazení v režimu fotografování

Stisknutím tlačítka [▼] lze měnit zobrazované informace nebo informace skrýt. Podrobnosti o zobrazovaných informacích viz „Informace zobrazované na monitoru“ (129).

	Informace se zobrazují
	Informace se nezobrazují



- Při fotografování za slabého osvětlení se automaticky zvýší jas obrazu na monitoru pomocí funkce nočního zobrazení pro snazší kontrolu kompozice. Jas snímku zobrazeného na monitoru a jas skutečně zaznamenaného snímku však budou odlišné. Pamatujte si, že zkrácený nebo trhaný obraz objektu na monitoru neovlivní zaznamenané snímky.
- Možnosti zobrazení pro přehrávání viz „Přepínání režimů zobrazení“ (61).

Použití nabídky FUNC.

Pomocí nabídky FUNC. lze následovně nastavovat nejčastěji používané funkce. Položky a možnosti nabídky se liší v závislosti na režimu fotografování (132) nebo přehrávání (137).

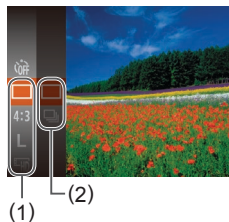

1 Zobrazte nabídku FUNC.

- Stiskněte tlačítko [FUNC SET].

2 Vyberte položku nabídky.

- Stisknutím tlačítek [▲][▼] vyberte položku nabídky (1) a potom stiskněte tlačítko [FUNC SET] nebo [▶].
- Dostupné možnosti (2) jsou uvedeny vedle položek nabídky, vpravo.
- V závislosti na poloze nabídky lze funkce specifikovat jednoduchým stisknutím tlačítka [FUNC SET] nebo [▶], resp. se zobrazí pro konfiguraci funkce další obrazovka.

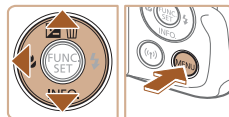

3 Vyberte možnost.

- Stisknutím tlačítek [▲][▼] vyberte požadovanou možnost.
- Možnosti označené ikonou [MENU] lze konfigurovat stisknutím tlačítka [MENU].
- Chcete-li se vrátit k položkám nabídky, stiskněte tlačítko [◀].

Před použitím

Základní příručka

Pokročilá příručka

1 Základy práce s fotoaparátem

2 Režim Auto

3 Další režimy fotografování

4 Režim P

5 Režim přehrávání

6 Funkce Wi-Fi

7 Nabídka nastavení

8 Příslušenství

9 Dodatek

Rejstřík

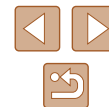



4 Potvrďte svou volbu a opusťte nabídku.

- Stiskněte tlačítko [MENU].
- Znovu se zobrazí obrazovka zobrazená před stisknutím tlačítka [MENU] v kroku 1 a poté se zobrazí nastavená možnost.



- Pokud jste omylem provedli nesprávné nastavení, můžete obnovit výchozí nastavení fotoaparátu (109).

Použití obrazovky nabídky

Pomocí obrazovky nabídky lze následovně nastavovat různé funkce fotoaparátu. Položky nabídek jsou uspořádány do samostatných karet podle účelu, například pro fotografování [CAMERA], přehrávání [REPLAY] apod. Dostupnost jednotlivých položek nabídek se liší v závislosti na vybraném režimu fotografování nebo přehrávání (134–137).



1 Zobrazte obrazovku nabídky.

- Stiskněte tlačítko [MENU].



2 Vyberte kartu.

- Posunutím páčky zoomu vyberte kartu.
- Po základním výběru karty stisknutím tlačítek [▲][▼] můžete stisknutím tlačítek [◀][▶] přepínat mezi kartami.

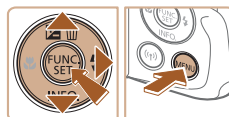
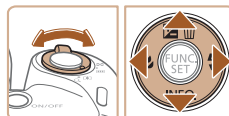

3 Vyberte položku nabídky.

- Stisknutím tlačítek [▲][▼] vyberte požadovanou položku.
- V případě položek nabídky a možností, které nejsou zobrazeny, nejprve přepněte stisknutím tlačítka [MENU] nebo [▶] obrazovku a poté vyberte stisknutím tlačítek [▲][▼] požadovanou položku nabídky.
- Chcete-li se vrátit k předchozí obrazovce, stiskněte tlačítko [MENU].

Před použitím

Základní příručka

Pokročilá příručka

1 Základy práce s fotoaparátem

2 Režim Auto

3 Další režimy fotografování

4 Režim P

5 Režim přehrávání

6 Funkce Wi-Fi

7 Nabídka nastavení

8 Příslušenství

9 Dodatek

Rejstřík



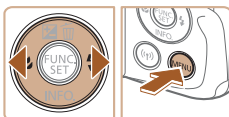
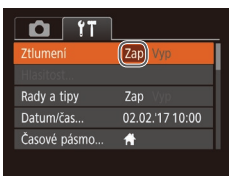

4 Vyberte možnost.

- Stisknutím tlačítek [◀][▶] vyberte požadovanou možnost.

5 Potvrďte svou volbu a opusťte nabídku.

- Stisknutím tlačítka [MENU] se vraťte na obrazovku zobrazenou před stisknutím tlačítka [MENU] v kroku 1.



- Pokud jste omylem provedli nesprávné nastavení, můžete obnovit výchozí nastavení fotoaparátu (109).

Klávesnice zobrazovaná na monitoru

K zadání údajů pro připojení k síti Wi-Fi (76) použijte klávesnici zobrazovanou na monitoru. Pamatujte si, že délka a typ informací, které lze zadat, se mění v závislosti na použité funkci.

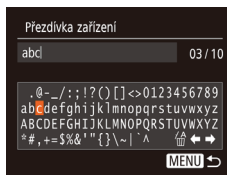

Zadání znaků

- Stisknutím tlačítek [▲][▼][◀][▶] vyberte znak a zadejte jej stisknutím tlačítka [MENU].

Pohyb kurzoru

- Vyberte možnost [◀] nebo [▶] a stiskněte tlačítko [MENU].

Mazání znaků

- Vyberte možnost [↵] a stiskněte tlačítko [MENU]. Předchozí znak se vymaže.

Potvrzení zadání a návrat k předchozí obrazovce

- Stiskněte tlačítko [MENU].

Před použitím

Základní příručka

Pokročilá příručka

1 Základy práce s fotoaparátem

2 Režim Auto

3 Další režimy fotografování

4 Režim P

5 Režim přehrávání

6 Funkce Wi-Fi

7 Nabídka nastavení

8 Příslušenství

9 Dodatek

Rejstřík

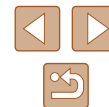

Indikátory

Indikátor na zadní straně fotoaparátu (📖4) v tuto dobu zeleně bliká.

- Připojeno k počítači (📖114)
- Vypnutý displej (📖24, 📖105)
- Spouštění, záznam nebo načítání dat
- Komunikace s dalšími zařízeními
- Pořizování dlouhých expozic (📖47)
- Připojení/přenos pomocí Wi-Fi



- Pokud bliká indikátor zeleně, nevyplňte fotoaparát, neotevírejte krytku prostoru pro paměťovou kartu / baterii a neřeste fotoaparát – může dojít k poškození snímků nebo fotoaparátu či paměťové karty.

Hodiny

Můžete zkontrolovat aktuální čas.

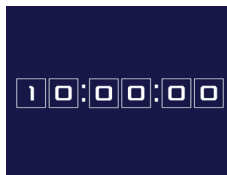

- Při vypnutém fotoaparátu stiskněte a přidržte tlačítko [FUNC/SET] a potom stisknutím tlačítka ON/OFF zobrazíte hodiny.

- Stiskněte a přidržte tlačítko [FUNC/SET].
- Zobrazí se aktuální čas.
- Pokud držíte fotoaparát při používání funkce hodin na výšku, přepne se zobrazení rovněž na výšku. Stisknutím tlačítek [◀][▶] změníte barvu zobrazení.
- Opětovným stisknutím tlačítka [FUNC/SET] ukončete zobrazení hodin.

Před použitím

Základní příručka

Pokročilá příručka

1 Základy práce s fotoaparátem

2 Režim Auto

3 Další režimy fotografování

4 Režim P

5 Režim přehrávání

6 Funkce Wi-Fi

7 Nabídka nastavení

8 Příslušenství

9 Dodatek

Rejstřík

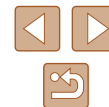

2

Režim Auto

Praktický režim pro jednoduché fotografování s vyšší mírou kontroly nad výsledky

Fotografování s využitím fotoaparátu určených nastavení

Chcete-li používat plně automatický výběr optimálního nastavení pro specifické scény, jednoduše nechte určit fotoaparát fotografovaný objekt a snímací podmínky.

Fotografování (Režim Smart Auto)

► Statické snímky ► Filmy



1 Zapněte fotoaparát.

- Stiskněte tlačítko ON/OFF.
- Zobrazí se úvodní obrazovka.



2 Přejděte do režimu [AUTO].

- Několikrát stiskněte tlačítko [AUTO], dokud se nezobrazí ikona [AUTO].
- Namiřte fotoaparát na objekt. Fotoaparát po dobu určování fotografované scény lehce cvaká.
- V pravém horním rohu monitoru se zobrazí ikona scény a ikona režimu stabilizace obrazu (📖32, 📖33).
- Rámečky zobrazené okolo libovolných rozpoznávaných objektů značí zaostření těchto objektů.



Před použitím

Základní příručka

Pokročilá příručka

1 Základy práce s fotoaparátem

2 Režim Auto

3 Další režimy fotografování

4 Režim P

5 Režim přehrávání

6 Funkce Wi-Fi

7 Nabídka nastavení

8 Příslušenství

9 Dodatek

Rejstřík



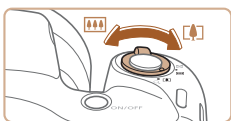

(1)



3 Určete kompozici snímku.

- Chcete-li nastavit delší ohniskovou vzdálenost a zvětšit fotografovaný objekt, posuňte páčku zoomu směrem k symbolu [🏔️] (přiblížení), chcete-li nastavit kratší ohniskovou vzdálenost, posuňte páčku zoomu směrem k symbolu [🌳] (širokoúhlý záběr). (Na monitoru se zobrazí sloupec zoomu (1) indikující aktuální pozici zoomu.)
- Chcete-li změnit nastavení zoomu rychle, posuňte páčku zoomu úplně k symbolu [🏔️] (teleobjektiv) nebo [🌳] (širokoúhlý objektiv); chcete-li změnit nastavení zoomu pomalu, posuňte páčku jen o kousek v požadovaném směru.

4 Exponujte.

Poživování statických snímků

1) Zaostřete.

- Namáčkněte tlačítko spouště do poloviny. Fotoaparát po zaostření dvakrát pípne a zobrazí rámečky AF, které označují zaostřená místa snímku.
- Je-li zaostřených více oblastí na snímku, zobrazí se několik rámečků AF.

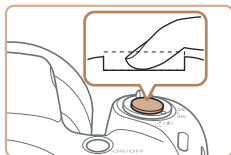
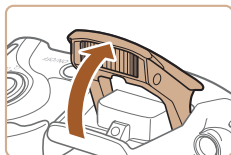
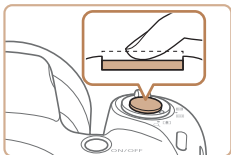

- Zobrazí-li se na displeji zpráva [Vysunout blesk], vysuňte blesk pomocí prstů. Při expozici snímku dojde k odpálení záblesku. Nechcete-li použít blesk, stiskněte jej prsty dolů směrem k tělu fotoaparátu.

2) Exponujte.

- Stiskněte tlačítko spouště až na doraz.
- Během expozice přehrává fotoaparát zvuk závěrky a za nízké hladiny osvětlení dochází (pokud jste vysunuli blesk do pracovní polohy) k automatickému spuštění blesku.
- Fotoaparát nehybejte až do odeznění zvuku závěrky.
- Po zobrazení vašeho snímku se fotoaparát vrátí na obrazovku režimu fotografování.



(1)



Záznam filmů

1) Zahajte záznam.

- Stiskněte tlačítko filmu. Fotoaparát jednou pípne, začne zaznamenávat film a na monitoru se zobrazí údaj [●ZÁZN] a uplynulý čas (1).
- V horní a spodní části monitoru se zobrazují černé pruhy a objekt je lehce zvětšený. Černé pruhy označují oblasti obrazového pole, které nebudou zaznamenány.
- Rámečky zobrazené okolo libovolných rozpoznávaných tváří osob značí zaostření těchto tváří.
- Jakmile je zahájeno pořizování záznamu, sejměte prst z tlačítka filmu.

Před použitím

Základní příručka

Pokročilá příručka

1 Základy práce s fotoaparátem

2 Režim Auto

3 Další režimy fotografování

4 Režim P

5 Režim přehrávání

6 Funkce Wi-Fi

7 Nabídka nastavení

8 Příslušenství

9 Dodatek

Rejstřík



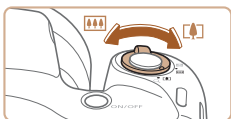

2) Podle potřeby změňte velikost objektu a upravte kompozici záběru.

- Chcete-li změnit velikost objektu, opakujte operace v kroku 3. Dojde však k zaznamenání provozních zvuků fotoaparátu. Mějte na paměti, že filmy zaznamenané při modrém zobrazení faktoru zoomu budou zrnité.
- Pokud změňte kompozici záběru, zaostření, jas a barevné podání se automaticky upraví.



3) Ukončete záznam.

- Chcete-li zastavit záznam filmu, stiskněte znovu tlačítko filmu. Fotoaparát dvakrát pípne a záznam filmu se ukončí.
- Záznam filmu se ukončí automaticky po zaplnění paměťové karty.

Statické snímky/filmy



- Pokud fotoaparát nevydává žádné provozní zvuky, mohl být zapnut během podržení tlačítka [MENU] ve stisknuté poloze. Chcete-li znovu aktivovat provozní zvuky fotoaparátu, stiskněte tlačítko [MENU], vyberte položku [Ztlumení] na kartě [Ztl.] a stisknutím tlačítek [◀][▶] vyberte možnost [Vyp].

Statické snímky



- Blikající ikona [📷] varuje před pravděpodobným rozmazáním snímků vlivem pohybu fotoaparátu. V tom případě upevněte fotoaparát na stativ nebo učinite jiné opatření pro zajištění jeho stability.
- Pokud jsou snímky tmavé bez ohledu na použití blesku, přiblížte se více k objektu. Podrobnosti o pracovním rozsahu blesku viz „Blesk“ (📖138).
- Pokud při namáčknutí tlačítka spouště do poloviny fotoaparát pouze jednou pípne, může se objekt nacházet příliš blízko. Podrobnosti o rozsahu zaostření viz „Rozsah zaostřitelných vzdáleností (měřeno od konce objektivu)“ (📖138).
- Pro potlačení efektu červených očí a jako pomůcka pro správné zaostření se může při fotografování za nedostatku světla rozsvítit pomocné světlo.
- Pokud se při pokusu o pořízení snímku zobrazí blikající ikona [📷], znamená to, že nelze pořídit snímek před dokončením nabíjení blesku. Ve fotografování lze pokračovat až po nabití blesku, buďto tedy stisknete tlačítko spouště až na doraz a čekejte, nebo tlačítko uvolněte a znovu stiskněte.
- Ačkoliv můžete fotografovat znovu ještě před zobrazením obrazovky režimu fotografování, předchozí snímek může určit zaostření, jas a používané barvy.



- Můžete změnit dobu zobrazení snímků po expozici (📖41).

Před použitím

Základní příručka

Pokročilá příručka

1 Základy práce s fotoaparátem

2 Režim Auto

3 Další režimy fotografování

4 Režim P

5 Režim přehrávání

6 Funkce Wi-Fi

7 Nabídka nastavení

8 Příslušenství

9 Dodatek

Rejstřík



Filmy



- Před záznamem filmu zasuňte prstem blesk do těla přístroje. Dejte pozor, abyste se při záznamu filmu nedotkli mikrofonu (1). Ponechání blesku ve vysunutém stavu nebo blokování mikrofonu může znemožňovat záznam zvuku, resp. může způsobovat utlumení zvuku.

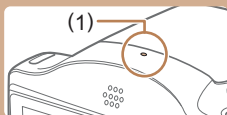

- Při záznamu filmů se vyvarujte dotyku jiných ovládacích prvků fotoaparátu než tlačítka filmu, protože hrozí riziko zaznamenání provozních zvuků fotoaparátu.
- Jakmile je zahájen záznam filmu, změní se zobrazené obrazové pole a objekty se zobrazí větší, aby bylo možné provádět korekci výraznějšího chvění fotoaparátu. Chcete-li snímat objekty ve stejné velikosti, jako před zahájením snímání, upravte nastavení stabilizace obrazu (59).



- Zvukový záznam je monofonní.

Ikony scén

► Statické snímky ► Filmy

V režimu [AUTO] jsou zobrazením ikon indikovány scény určené fotoaparátem a fotoaparát automaticky vybírá odpovídající nastavení pro optimální zaostření, jas a barevné podání objektu.

Pozadí	Snímání lidí			Barva pozadí ikony
	Lidé	V pohybu*1	Stíny na tvářích*1	
Světlé				Šedá
Světlé a protisvětlo			–	
S modrou oblohou				Světle modrá
Modrá obloha a protisvětlo			–	
Bodová světla				Tmavě modrá
Tmavé				
Tmavé, Fotografování ze stativu		–	–	

Před použitím

Základní příručka

Pokročilá příručka

1 Základy práce s fotoaparátem

2 Režim Auto

3 Další režimy fotografování

4 Režim P

5 Režim přehrávání

6 Funkce Wi-Fi

7 Nabídka nastavení

8 Příslušenství

9 Dodatek

Rejstřík



Pozadí	Snímání ostatních objektů			Barva pozadí ikony
	Ostatní objekty	V pohybu*1	Zblízka	
Světlé				Šedá
Světlé a protisvětlo				
S modrou oblohou				Světle modrá
Modrá obloha a protisvětlo				
Západy slunce			–	Oranžová
Bodová světla				Tmavě modrá
Tmavé				
Tmavé, Fotografování ze stavu		–	–	

*1 Nezobrazuje se u filmů.

*2 Zobrazuje se u tmavých scén, pokud je fotoaparát ve stabilním stavu – například upevněný na stativ.



- Pokud ikona vybrané scény neodpovídá aktuálním podmínkám snímání nebo pokud není možné dosáhnout na snímcích požadovaného účinku, barev nebo jasu, zkuste fotografovat v režimu (49).

Ikony stabilizace obrazu

► **Statické snímky** ► **Filmy**

Na základě snímacích podmínek je automaticky aplikována optimální stabilizace obrazu (Inteligentní IS). Kromě toho se v režimu [AUTO] zobrazují následující ikony.

	Stabilizace obrazu pro statické snímky (Normální)
	Stabilizace obrazu pro statické snímky při panoramování (Panoramování)*
	Stabilizace obrazu pro úhlové chvění fotoaparátu a podélné chvění u makrosnímků (Hybridní IS). U filmů se zobrazí ikona a je aplikována rovněž stabilizace obrazu .
	Stabilizace obrazu pro filmy, která potlačuje účinky silného chvění fotoaparátu, například při záznamu filmů za chůze (Dynamická)
	Stabilizace obrazu pro pomalé chvění fotoaparátu, ke kterému dochází například při záznamu filmů s přiblížením (aktivní)
	Není prováděna stabilizace obrazu, protože je fotoaparát upevněn na stativu nebo jinak udržován ve stabilní poloze. Během záznamu filmu se však zobrazuje ikona a použije se stabilizace obrazu potlačující účinky větru a jiných zdrojů vibrací (Stativ IS).

* Zobrazuje se při panoramování z důvodu sledování pohyblivých objektů fotoaparátem. Pokud sledujete objekt, který se pohybuje horizontálně, potlačuje stabilizace obrazu pouze vertikální chvění fotoaparátu (horizontální stabilizace obrazu je vypnuta). Obdobně, pokud sledujete objekt, který se pohybuje vertikálně, potlačuje stabilizace obrazu pouze horizontální chvění fotoaparátu (vertikální stabilizace obrazu je vypnuta).



- Chcete-li zrušit stabilizaci obrazu, nastavte položku [Režim IS] na [Vyp] (59). V takovém případě se ikona IS nezobrazuje.

Před použitím

Základní příručka

Pokročilá příručka

1 Základy práce s fotoaparátem

2 Režim Auto

3 Další režimy fotografování

4 Režim P

5 Režim přehrávání

6 Funkce Wi-Fi

7 Nabídka nastavení

8 Příslušenství

9 Dodatek

Rejstřík



Rámečky na monitoru

► Statické snímky ► Filmy

Jakmile fotoaparát rozpozná objekty, na které jej namíříte, zobrazí se různé rámečky.

- Kolem objektu (nebo tváře osoby), který fotoaparát vybere jako hlavní objekt, se zobrazí bílý rámeček a kolem ostatních rozpoznaných tváří se zobrazí šedé rámečky. Tyto rámečky sledují v určitém rozmezí fotografované objekty pro zachování jejich zaostření. Pokud ale fotoaparát rozpozná pohyb hlavního objektu, šedé rámečky zmizí a zůstane zobrazený pouze bílý rámeček.
- Pokud namáčknete tlačítko spouště do poloviny a fotoaparát rozpozná pohyb objektu, zobrazí se modrý rámeček a zaostření a jas snímku jsou trvale upravovány (AF servo).



- Pokud se rámečky nezobrazují, zobrazují se okolo nežádoucích objektů nebo se zobrazují na pozadí a v podobných místech, zkuste fotografovat v režimu **P** (49).

Běžně používané, praktické funkce

► Statické snímky ► Filmy

Větší přiblížení objektů (Digitální zoom)

Pokud jsou vzdálené objekty příliš daleko na to, aby je bylo možné dostatečně zvětšit pomocí optického zoomu, použijte digitální zoom pro jejich až cca 180násobné zvětšení.

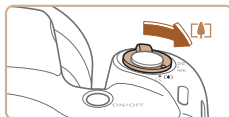

1 Posuňte páčku zoomu směrem k symbolu [Z].

- Přidržte páčku, dokud se zoomování nezastaví.
- Zoomování se zastaví po dosažení nejvyššího možného faktoru zoomu (před citelným zvýšením zrnitosti snímků), což je indikováno na obrazovce.

2 Posuňte páčku zoomu znovu k symbolu [Z].

- Fotoaparát ještě více zvětší objekt.
- (1) je současný faktor zoomu.

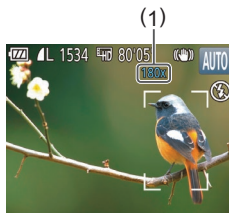

Před použitím

Základní příručka

Pokročilá příručka

1 Základy práce s fotoaparátem

2 Režim Auto

3 Další režimy fotografování

4 Režim P

5 Režim přehrávání

6 Funkce Wi-Fi

7 Nabídka nastavení

8 Příslušenství

9 Dodatek

Rejstřík

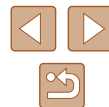



- Posunutím páčky zoomu se zobrazí sloupec zoomu (který indikuje polohu zoomu). Sloupec zoomu je barevně kódovaný pro indikaci rozsahu zoomu.
 - Bílé pásmo: rozsah optického zoomu, kde nejsou snímky znatelně zrnité.
 - Žluté pásmo: rozsah digitálního zoomu, kde se snímky nejeví znatelně zrnité (ZoomPlus).
 - Modré pásmo: rozsah digitálního zoomu, kde jsou snímky zrnité.
- Protože při některých nastaveních záznamových pixelů (📖38) není modrý rozsah k dispozici, lze maximálního faktoru zoomu dosáhnout postupem uvedeným v kroku 1.



- Chcete-li deaktivovat digitální zoom, vyberte možnost MENU (📖26) > karta [📷] > [Digitální zoom] > [Vyp].

Použití samospouště

► Statické snímky ► Filmy

Samospoušť lze použít při pořizování skupinových snímků, na kterých je přítomen rovněž fotograf, a při pořizování dalších načasovaných snímků. Fotoaparát pořídí snímek přibližně za 10 sekund od stisknutí tlačítka spouště.



1 Proveďte konfiguraci nastavení.

- Stisknete tlačítko [📷], v nabídce vyberte položku [📷] a potom vyberte možnost [📷] (📖25).
- Jakmile dokončíte nastavení, zobrazí se ikona [📷].

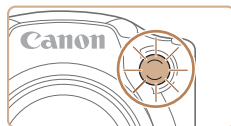

2 Exponujte.

- Statické snímky: Namáčknutím tlačítka spouště do poloviny zaostřete na objekt a poté stisknete tlačítko až na doraz.
- Filmy: Stisknete tlačítko filmu.
- Jakmile spustíte samospoušť, kontrolka samospouště začne blikat a fotoaparát přehraje zvuk samospouště.
- Dvě sekundy před expozicí snímku se blikání a frekvence zvuku zrychlí (pokud dojde ke spuštění blesku, svítí kontrolka trvale).
- Chcete-li zrušit pořizování snímku se samospouští po zahájení odpočítávání, stisknete tlačítko [MENU].
- Chcete-li se vrátit k původnímu nastavení, vyberte v kroku 1 možnost [📷].

► Použití samospouště pro eliminaci chvění fotoaparátu

► Statické snímky ► Filmy

Při použití této možnosti pořídí fotoaparát snímek přibližně 2 s po stisknutí tlačítka spouště. Pokud je fotoaparát při stisknutí tlačítka spouště nestabilní, neovlivní to pořizovaný snímek.

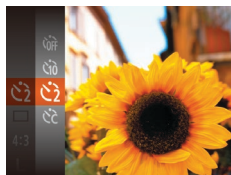

- Postupem uvedeným v kroku 1 v části „Použití samospouště“ (📖35) vyberte možnost [📷].
- Jakmile dokončíte nastavení, zobrazí se ikona [📷].
- Postupem uvedeným v kroku 2 v části „Použití samospouště“ (📖35) exponujte.

Před použitím

Základní příručka

Pokročilá příručka

1 Základy práce s fotoaparátem

2 Režim Auto

3 Další režimy fotografování

4 Režim P

5 Režim přehrávání

6 Funkce Wi-Fi

7 Nabídka nastavení

8 Příslušenství

9 Dodatek

Rejstřík



■ Přizpůsobení samospouště

► Statické snímky ► Filmy

Lze nastavit dobu zpoždění (0 – 30 s) a počet pořízených snímků (1 – 10 snímků).

1 Vyberte položku [📷].

- Podle pokynů v kroku 1 v části „Použití samospouště“ (📖35) vyberte položku [📷] a stiskněte tlačítko [MENU].

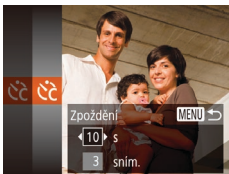

2 Proveďte konfiguraci nastavení.

- Stisknutím tlačítek [▲][▼] vyberte položku [Zpoždění] nebo [Snímků].
- Stisknutím tlačítek [◀][▶] vyberte hodnotu a poté stiskněte tlačítko [OK].
- Jakmile dokončíte nastavení, zobrazí se ikona [📷].
- Postupem uvedeným v kroku 2 v části „Použití samospouště“ (📖35) exponujte.



- U filmů pořizovaných se samospouští představuje položka [Zpoždění] dobu před zahájením záznamu, nastavení položky [Snímků] však nemá žádný účinek.



- Pokud nastavíte pořízení více snímků, určí se nastavení jasu a vyvážení bílé podle prvního snímku. Pokud při expozici pracuje blesk nebo pokud jste zadali pořízení velkého množství snímků, může se prodloužit doba mezi expozicemi jednotlivých snímků. Fotoграфování se automaticky ukončí po zaplnění paměťové karty.
- Jestliže nastavíte zpoždění delší než dvě sekundy, blikání světla samospouště a rychlost zvukového signálu se dvě sekundy před expozicí snímku zrychlí (pokud dojde ke spuštění blesku, svítí kontrolka trvale).

■ Přidání razítka data

► Statické snímky ► Filmy

Fotoaparát může přidat datum a čas pořízení do pravého spodního rohu snímků.

Razítka data přidaná na snímky již nelze upravovat ani odstranit, proto před jejich použitím zkontrolujte správnost nastaveného data a času (📖18).

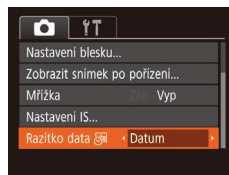
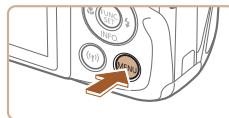

1 Proveďte konfiguraci nastavení.

- Stiskněte tlačítko [MENU], na kartě [📷] vyberte položku [Razítka data] a potom vyberte požadovanou možnost (📖26).
- Jakmile dokončíte nastavení, zobrazí se ikona [📷].

2 Exponujte.

- Fotoaparát během fotoграфování přidává informaci a datum a čas do pravého spodního rohu snímků.
- Chcete-li se vrátit k původnímu nastavení, vyberte v kroku 1 možnost [Vyp].



- Razítka data přidaná na snímky již nelze upravit ani odstranit.

Před použitím

Základní příručka

Pokročilá příručka

1 Základy práce s fotoaparátem

2 Režim Auto

3 Další režimy fotoграфování

4 Režim P

5 Režim přehrávání

6 Funkce Wi-Fi

7 Nabídka nastavení

8 Příslušenství

9 Dodatek

Rejstřík





- Jedním z následujících způsobů lze razítko data přidat při tisku i na snímky pořízené bez razítka data. Provedete-li však tento postup u snímků, které již razítko data obsahují, mohou se časové údaje vytisknout dvojitě.
 - Snímky vytiskněte s využitím funkcí tiskárny (116)
 - Snímky vytiskněte pomocí nastavení tisku DPOF na fotoaparátu (119)

Souvislé fotografování

► Statické snímky ► Filmy

Chcete-li zhotovit sérii snímků, přidržte tlačítko spouště stisknuté až na doraz.

Podrobnosti o rychlosti souvislého fotografování viz „Souvislé fotografování“ (139).



1 Proveďte konfiguraci nastavení.

- Stiskněte tlačítko [FUNC. SET], v nabídce vyberte položku [INFO] a potom vyberte možnost [INFO] (25).
- Jakmile dokončíte nastavení, zobrazí se ikona [INFO].

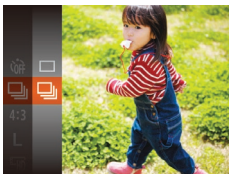

2 Exponujte.

- Chcete-li zhotovit sérii snímků, přidržte tlačítko spouště stisknuté až na doraz.



- V režimu souvislého fotografování jsou zaostření a expozice blokovány v pozici/úrovni určené při namáčknutí tlačítka spouště do poloviny.
- Nelze použít se samospouští (35).
- V závislosti na snímacích podmínkách, nastavení fotoaparátu a pozici zoomu může fotoaparát přestat dočasně fotografovat nebo se může snížit rychlost souvislého fotografování.
- Po zhotovení většího počtu snímků se může fotografování zpomalit.
- Pokud pracuje blesk, rychlost fotografování se může zpomalit.

Před použitím

Základní příručka

Pokročilá příručka

1 Základy práce s fotoaparátem

2 Režim Auto

3 Další režimy fotografování

4 Režim P

5 Režim přehrávání

6 Funkce Wi-Fi

7 Nabídka nastavení

8 Příslušenství

9 Dodatek

Rejstřík



Funkce pro uživatelské nastavení snímků

Změna poměru stran

► **Statické snímky** ► **Filmy**

Fotoaparát umožňuje následovně měnit poměr stran (poměr šířky k výšce) obrazu snímků.



- Stisknete tlačítko [FUNC SET], vyberte v nabídce položku **[4:3]** a vyberte požadovanou možnost (📖25).
- Po dokončení nastavení se aktualizuje poměr stran obrazu na monitoru.
- Chcete-li se vrátit k původnímu nastavení, opakujte postup, ale vyberte možnost **[4:3]**.

16:9	Stejný poměr stran obrazu jako širokoúhlé HDTV.
3:2	Stejný poměr stran jako u 35mm filmu, používá se pro tisk snímků ve formátu 130 × 180 mm a pro tisk snímků v pohlednicovém formátu.
4:3	Nativní poměr stran monitoru fotoaparátu. Používá se pro zobrazení snímků na standardních televizorech a obdobných zobrazovačích. Rovněž se používá pro tisk snímků ve formátu 90 × 130 mm a formátech řady A.
1:1	Čtvercový obraz.

Změna počtu záznamových pixelů (Velikost snímku)

► **Statické snímky** ► **Filmy**

Následujícím způsobem vyberte počet záznamových pixelů snímku z 4 úrovní. Informace o počtech snímků, které lze uložit na paměťovou kartu při různých nastaveních záznamových pixelů, viz „Zaznamenané pixely, počet snímků na paměťovou kartu“ (📖139).

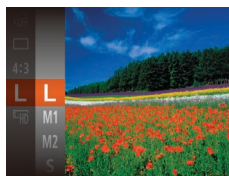

- Stisknete tlačítko [INFO], vyberte v nabídce položku **[L]** a vyberte požadovanou možnost (📖25).
- Zobrazí se nastavená možnost.
- Chcete-li se vrátit k původnímu nastavení, opakujte postup, ale vyberte možnost **[L]**.

► Pokyny k volbě počtu záznamových pixelů na základě velikosti papíru (snímky s poměrem stran 4:3)

L	A2 (420 × 594 mm)
M1	A3 – A5 (297 × 420 – 148 × 210 mm)
M2	90 × 130 mm, 130 × 180 mm, pohlednice
S	Pro zaslání e-mailem a podobné účely

Před použitím

Základní příručka

Pokročilá příručka

1 Základy práce s fotoaparátem

2 Režim Auto

3 Další režimy fotografování

4 Režim P

5 Režim přehrávání

6 Funkce Wi-Fi

7 Nabídka nastavení

8 Příslušenství

9 Dodatek

Rejstřík

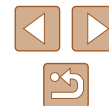

Změna kvality filmů

► Statické snímky ► Filmy

Jsou dostupná dvě nastavení kvality snímku. Informace o maximálních celkových délkách záznamu filmů, které lze uložit na paměťovou kartu při různých nastaveních kvality snímku, viz „Zaznamenané pixely, počet snímků na paměťovou kartu“ (139).



- Stisknete tlačítko [FUNC. SET], vyberte v nabídce položku [HD] a vyberte požadovanou možnost (25).
- Zobrazí se nastavená možnost.
- Chcete-li se vrátit k původnímu nastavení, opakujte postup, ale vyberte možnost [HD].



Kvalita snímku	Počet záznamových pixelů	Rychlost snímání	Podrobnosti
HD	1280 × 720	25 snímk./s	Záznam filmů s rozlišením HD.
VGA	640 × 480	30 snímk./s	Záznam filmů se standardním rozlišením.



- V režimu [HD] se v horní a spodní části monitoru zobrazí černé sloupce označující oblasti, které nebudou zaznamenány.

Pomocné funkce pro fotografování

Zobrazení mřížky

► Statické snímky ► Filmy

Jako vodítko pro nastavení správné horizontální a vertikální orientace obrazu lze na monitoru zobrazit pomocnou mřížku.

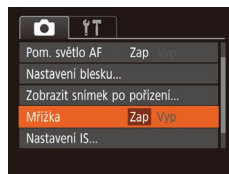
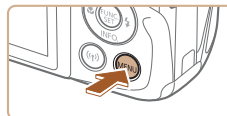

- Stisknete tlačítko [MENU], na kartě [Mřížka] a poté vyberte možnost [Zap] (26).
- Po dokončení nastavení se na monitoru zobrazí mřížka.
- Chcete-li se vrátit k původnímu nastavení, opakujte postup, ale vyberte možnost [Vyp].



- Mřížka se nezaznamená na snímcích.

Před použitím

Základní příručka

Pokročilá příručka

1 Základy práce s fotoaparátem

2 Režim Auto

3 Další režimy fotografování

4 Režim P

5 Režim přehrávání

6 Funkce Wi-Fi

7 Nabídka nastavení

8 Příslušenství

9 Dodatek

Rejstřík



Uživatelské přizpůsobení činnosti fotoaparátu

Funkce pro fotografování na kartě [📷] obrazovky nabídky lze následujícím způsobem přizpůsobovat vlastními požadavkům. Pokyny k funkcím nabídky viz „Použití obrazovky nabídky“ (📖26).

Deaktivace pomocného světla AF

► Statické snímky ► Filmy

Světlo, které se za normálních okolností rozsvítí při namáčknutí tlačítka spouště do poloviny v podmínkách nízké hladiny osvětlení jako pomůcka pro správné zaostření, lze deaktivovat.

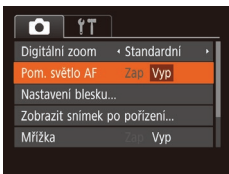

- Stiskněte tlačítko [MENU], na kartě [📷] vyberte položku [Pom. světlo AF] a vyberte možnost [Vyp] (📖26).
- Chcete-li se vrátit k původnímu nastavení, opakujte postup, ale vyberte možnost [Zap].

Deaktivace světla redukce červených očí

► Statické snímky ► Filmy

Světlo redukce červených očí, které redukuje projevy efektu červených očí u snímků pořízených s bleskem za nízké hladiny osvětlení, lze deaktivovat.

1 Zobrazte obrazovku [Nastavení blesku].

- Stiskněte tlačítko [MENU], vyberte položku [Nastavení blesku] na kartě [📷] a potom stiskněte tlačítko [📖] (📖26).



2 Proveďte konfiguraci nastavení.

- Vyberte položku [Kor. lampy] a potom vyberte možnost [Vyp] (📖26).
- Chcete-li se vrátit k původnímu nastavení, opakujte postup, ale vyberte možnost [Zap].

Před použitím

Základní příručka

Pokročilá příručka

1 Základy práce s fotoaparátem

2 Režim Auto

3 Další režimy fotografování

4 Režim P

5 Režim přehrávání

6 Funkce Wi-Fi

7 Nabídka nastavení

8 Příslušenství

9 Dodatek

Rejstřík

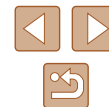

Změna způsobu zobrazení snímku po jeho pořízení

► **Statické snímky** ► **Filmy**

Lze zvolit dobu zobrazení snímků ihned po expozici a zobrazované informace.

Změna doby zobrazení snímku po jeho pořízení

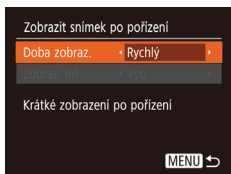

1 Přejděte na obrazovku [Zobrazit snímek po pořízení].

- Stiskněte tlačítko [MENU], na kartě [📷] vyberte položku [Zobrazit snímek po pořízení], a poté stiskněte tlačítko [ⓘ] (📖26).

2 Proveďte konfiguraci nastavení.

- Stisknutím tlačítek [▲][▼] vyberte položku [Doba zobraz.]. Stisknutím tlačítek [◀][▶] vyberte požadovanou možnost.
- Chcete-li se vrátit k původnímu nastavení, opakujte postup, ale vyberte možnost [Rychlý].

Rychlý	Snímky se zobrazují pouze po dobu nutnou pro přípravu k expozici dalšího snímku.
2 s, 4 s, 8 s	Snímky se zobrazují po zvolenou dobu. I ve chvíli, kdy je na monitoru zobrazen snímek, můžete fotografovat opětovným namáčknutím tlačítka spouště do poloviny.
Přidržen	Snímky se zobrazují trvale až do namáčknutí tlačítka spouště do poloviny.
Vyp	Pořízené snímky se nezobrazují.

Změna obrazovky zobrazené po pořízení snímku

Mění způsob zobrazení snímků po expozici.

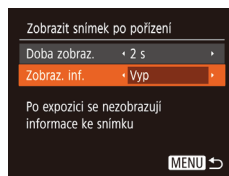

1 Nastavte položku [Doba zobraz.] na [2 s], [4 s] nebo [8 s], resp. na [Přidržen] (📖41).

2 Proveďte konfiguraci nastavení.

- Stisknutím tlačítek [▲][▼] vyberte položku [Zobraz. inf.]. Stisknutím tlačítek [◀][▶] vyberte požadovanou možnost.
- Chcete-li se vrátit k původnímu nastavení, opakujte postup, ale vyberte možnost [Vyp].

Vyp	Zobrazuje se pouze snímek.
Podrobné	Zobrazují se fotografické informace (📖130).



- Pokud je položka [Doba zobraz.] (📖41) nastavena na možnost [Vyp] nebo [Rychlý], položka [Zobraz. inf.] se nastaví na [Vyp] a nelze ji změnit.
- Stisknutím tlačítka [▼] během zobrazení snímku po expozici lze přepínat zobrazené informace. Upozorňujeme, že nastavení položky [Zobraz. inf.] se nezmění. Snímky můžete také smazat stisknutím tlačítka [▲], resp. je můžete chránit (📖66) či označovat jako oblíbené (📖71) stisknutím tlačítka [📌].

Před použitím

Základní příručka

Pokročilá příručka

1 Základy práce s fotoaparátem

2 Režim Auto

3 Další režimy fotografování

4 Režim P

5 Režim přehrávání

6 Funkce Wi-Fi

7 Nabídka nastavení

8 Příslušenství

9 Dodatek

Rejstřík

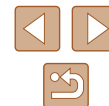

3

Další režimy fotografování

Efektivní fotografování různých scén a pořízování snímků vylepšených pomocí jedinečných obrazových efektů a speciálních funkcí

Uživatelské přizpůsobení jasu / barev (Živé ovládání)

► Statické snímky ► Filmy

Jas obrazu a barvy lze následujícím způsobem snadno přizpůsobovat během fotografování.



1 Přejděte do režimu [LIVE].

- Několikrát stiskněte tlačítko [AUTO], dokud se nezobrazí ikona [LIVE].

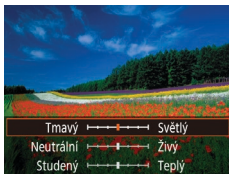

2 Proveďte konfiguraci nastavení.

- Stisknutím tlačítka [▼] zobrazte obrazovku nastavení. Stisknutím tlačítek [▲][▼] vyberte položku, kterou chcete nastavit, a stisknutím tlačítek [◀][▶] nastavte požadovanou hodnotu za současného pozorování obrazu na monitoru.
- Stiskněte tlačítko [⊞].

3 Exponujte.

Jas	Chcete-li dosáhnout vyššího jasu snímků, upravte nastavení úrovně směrem doprava. Nižšího jasu snímků dosáhnete úpravou nastavení doleva.
Barva	Chcete-li dosáhnout živějších snímků, upravte nastavení úrovně směrem doprava. Tlumenějších snímků dosáhnete úpravou nastavení doleva.
Barevný tón	Chcete-li dosáhnout teplejších barevných tónů, více do červena, upravte nastavení úrovně směrem doprava. Studenějších barevných tónů, více do modra, dosáhnete úpravou nastavení doleva.

Před použitím

Základní příručka

Pokročilá příručka

1 Základy práce s fotoaparátem

2 Režim Auto

3 Další režimy fotografování

4 Režim P

5 Režim přehrávání

6 Funkce Wi-Fi

7 Nabídka nastavení

8 Příslušenství

9 Dodatek

Rejstřík



Specifické scény

Tento režim umožňuje volbu motivového programu odpovídajícího fotografované scéně a fotoaparát automaticky zkonfiguruje nastavení pro dosažení optimálních výsledných snímků.



1 Vyberte režim fotografování.

- Několikrát stiskněte tlačítko [AUTO], dokud se nezobrazí ikona [LIVE].
- Stiskněte tlačítko [LIVE], vyberte v nabídce položku [LIVE] a vyberte požadovanou možnost (25).

2 Exponujte.

Fotografování portrétů (Portrét)

► Statické snímky ► Filmy



- Slouží k fotografování osob se změkčujícím efektem.

Fotografování při nízké hladině osvětlení (Nízká hladina osvětlení)

► Statické snímky ► Filmy



- Režim umožňující fotografovat s potlačenými účinky chvění fotoaparátu a pohybu objektu, a to i za nízké hladiny osvětlení.



Fotografování ohňostrojů (Ohňostroj)

► Statické snímky ► Filmy

- Umožňuje pořizovat živé snímky ohňostrojů.



- Při použití režimu [Ohňostroj] upevněte fotoaparát na stativ nebo učiňte jiné opatření pro zajištění jeho stability. Při fotografování ze stativu nebo použití jiného opatření pro zajištění přístroje je třeba nastavit v položce [Režim IS] možnost [Vyp] (59).



- Nastavení záznamových pixelů v režimu [M] (2560 × 1920) a nelze je měnit.
- Namáčnete-li tlačítko spouště do poloviny v režimu [Ohňostroj], nastaví se optimální zaostření, i když se nezobrazují žádné rámečky.

Před použitím

Základní příručka

Pokročilá příručka

1 Základy práce s fotoaparátem

2 Režim Auto

3 Další režimy fotografování

4 Režim P

5 Režim přehrávání

6 Funkce Wi-Fi

7 Nabídka nastavení

8 Příslušenství

9 Dodatek

Rejstřík



Aplikace speciálních efektů

Tento režim umožňuje přidávat k pořizovaným snímkům různé efekty.

1 Vyberte režim fotografování.

- Postupem popsaným v kroku 1 v části „Specifické motivové programy“ (43) vyberte režim fotografování.

2 Exponujte.

Pořizování snímků s živými barvami (Extra živé)

► Statické snímky ► Filmy

- Snímky s živými barvami.





Pořizování snímků s efektem plakátu (Efekt plakátu)

► Statické snímky ► Filmy

- Snímky, které vypadají jako staré plakáty nebo ilustrace.



- V režimech  a  zkuste nejprve pořídít zkušební snímky, abyste se ujistili, že dosáhnete požadovaných výsledků.

Fotografování s efektem objektivu rybí oko (Efekt Rybí oko)





► Statické snímky ► Filmy

Tento režim pořizuje snímky se zkreslujícím efektem objektivu rybí oko.

1 Vyberte položku .

- Podle pokynů v kroku 1 v části „Specifické scény“ (43) vyberte položku .

2 Vyberte úroveň efektu.

- Stiskněte tlačítko , stisknutím tlačítek   vyberte úroveň efektu, a poté stiskněte tlačítko .
- Zobrazí se náhled vzhledu snímku s aplikovaným efektem.

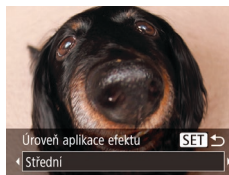

3 Exponujte.



- Zkuste nejprve pořídít zkušební snímky, abyste se ujistili, že dosáhnete požadovaných výsledků.

Před použitím

Základní příručka

Pokročilá příručka

1 Základy práce s fotoaparátem

2 Režim Auto

3 Další režimy fotografování

4 Režim P

5 Režim přehrávání

6 Funkce Wi-Fi

7 Nabídka nastavení

8 Příslušenství

9 Dodatek

Rejstřík



Požízení snímků se vzhledem zmenšených modelů (Efekt miniaturny)

► **Statické snímky** ► **Filmy**

Tento režim vytváří efekt miniaturních modelů rozmazáním oblastí snímku nad a pod vybranou oblastí.

Výběrem rychlosti přehrávání před zaznamenáním filmu lze takto vytvářet filmy se vzhledem scén miniaturních modelů. Lidé a objekty ve scéně se při přehrávání pohybují velkou rychlostí. Není zaznamenáván zvuk.

1 Vyberte položku [📷].

- Podle pokynů v kroku 1 v části „Specifické scény“ (📖43) vyberte položku [📷].
- Na monitoru se zobrazí bílý rámeček označující oblast, která nebude rozmazána.



2 Zvolte oblast, kterou chcete zachovat ostrou.

- Stisknete tlačítko [▼].
- Posunutím páčky zoomu nastavíte velikost rámečku a stisknutím tlačítek [▲][▼] umístíte rámeček do požadované oblasti.



3 U filmů vyberte rychlost přehrávání filmu.

- Stisknete tlačítko [MENU] a stisknutím tlačítek [◀][▶] vyberte rychlost.

4 Vraťte se na obrazovku fotografování a exponujte / zahajte záznam.

- Stisknutím tlačítka [MENU] se vraťte na obrazovku fotografování a potom exponujte.

Rychlosti přehrávání a odhadované doby přehrávání (pro jednonominutové klipy)

Rychlost	Doba přehrávání
5x	Cca 12 s
10x	Cca 6 s
20x	Cca 3 s

Filmy se přehrávají rychlostí 30 snímk./s.



- Při pořizování filmů není zoom k dispozici. Před zahájením záznamu nezapomeňte zoom nastavit.
- Zkuste nejprve pořídit zkušební snímky, abyste se ujistili, že dosáhnete požadovaných výsledků.



- Chcete-li přepnout orientaci rámečku na vertikální, stisknete v kroku 2 tlačítka [◀][▶]. Chcete-li vrátit rámeček do horizontální polohy, stisknete tlačítka [▲][▼].
- Chcete-li posunout rámeček v horizontální orientaci, stisknete tlačítka [▲][▼], chcete-li posunout rámeček ve vertikální orientaci, stisknete tlačítka [◀][▶].
- Při držení fotoaparátu na výšku se změní orientace rámečku.
- Kvalita filmu je nastavena na [EiVA] při použití poměru stran [4:3] a na [E-HD] při použití poměru stran [16:9] (📖38). Tato nastavení kvality nelze změnit.

Před použitím

Základní příručka

Pokročilá příručka

1 Základy práce s fotoaparátem

2 Režim Auto

3 Další režimy fotografování

4 Režim P

5 Režim přehrávání

6 Funkce Wi-Fi

7 Nabídka nastavení

8 Příslušenství

9 Dodatek

Rejstřík



Fotografování s efektem levného fotoaparátu (Efekt Levný fotoa.)

► **Statické snímky** ► **Filmy**

Tento efekt vytváří za pomoci vinětače (tmavé a rozmazané okraje snímků) a změny celkového barevného podání snímky připomínající snímky z levných fotoaparátů.

1 Vyberte položku [📷].

- Podle pokynů v kroku 1 v části „Specifické scény“ (📖43) vyberte položku [📷].



2 Vyberte barevný tón.

- Stiskněte tlačítko [▼], stisknutím tlačítek [◀][▶] vyberte barevný tón, a poté stiskněte tlačítko [📷].
- Zobrazí se náhled vzhledu snímku s aplikovaným efektem.

3 Exponujte.

Standardní	Snímky připomínající snímky z levného fotoaparátu
Teplý	Snímky s teplejším nádechem než snímky v režimu [Standardní]
Studený	Snímky se studenějším nádechem než snímky v režimu [Standardní]



- Zkuste nejprve pořídít zkušební snímky, abyste se ujistili, že dosáhnete požadovaných výsledků.

Monochromatické snímky

► **Statické snímky** ► **Filmy**

Režim umožňující pořizovat černobílé, sépiové nebo modrobílé snímky.

1 Vyberte položku [📷].

- Podle pokynů v kroku 1 v části „Specifické scény“ (📖43) vyberte položku [📷].



2 Vyberte barevný tón.

- Stiskněte tlačítko [▼], stisknutím tlačítek [◀][▶] vyberte barevný tón, a poté stiskněte tlačítko [📷].
- Zobrazí se náhled vzhledu snímku s aplikovaným efektem.

3 Exponujte.

Černobíle	Černobílé snímky
Sépie	Sépiově zbarvené snímky
Modrá	Modrobílé snímky

Před použitím

Základní příručka

Pokročilá příručka

1 Základy práce s fotoaparátem

2 Režim Auto

3 Další režimy fotografování

4 Režim P

5 Režim přehrávání

6 Funkce Wi-Fi

7 Nabídka nastavení

8 Příslušenství

9 Dodatek

Rejstřík



Speciální režimy pro jiné účely

Automatické fotografování po detekci nové osoby (Samosp.-Det. oblič.)

► Statické snímky ► Filmy

Fotoaparát pořídí snímek přibližně dvě sekundy poté, co rozpozná tvář další osoby vstupující do záběru (například fotografa) (📖55). Tato funkce je užitečná v případech, kdy chcete být přítomni na skupinových a podobných snímcích.



1 Vyberte položku [👤].

- Podle pokynů v kroku 1 v části „Specifické scény“ (📖43) vyberte položku [👤].

2 Utvořte kompozici snímku a namáčkněte tlačítko spouště do poloviny.

- Ujistěte se, že se okolo tváře, na kterou je zaostřeno, zobrazil zelený rámeček a okolo ostatních tváří bílé rámečky.

3 Stiskněte tlačítko spouště až na doraz.

- Fotoaparát přejde do pohotovostního režimu fotografování a zobrazí se zpráva [Dívejte se do fotoaparátu pro zahájení odpočtu].
- Začne blikat kontrolka a je přehráván zvuk samospouště.



4 Připojte se k fotografovaným objektům v záběru a dívejte se do fotoaparátu.

- Jakmile fotoaparát rozpozná novou tvář, začne blikat kontrolka a zrychlí se zvuk samospouště (pokud pracuje blesk, zůstane kontrolka svítit.) Expozice snímku proběhne po uplynutí přibližně dvou sekund.
- Chcete-li zrušit pořízení snímku se samospouští po zahájení odpočítávání, stiskněte tlačítko [MENU].



- I v případě, že vaše tvář není rozpoznána poté, co se připojíte k ostatním osobám v záběru, fotoaparát pořídí o 15 s později snímek.
- Chcete-li změnit počet snímků, pak po výběru možnosti [👤] v kroku 1 stiskněte tlačítko [▼], stisknutím tlačítek [◀] [▶] vyberte počet snímků a potom stiskněte tlačítko [📷].

Požívání dlouhých expozic (Dlouhá závěrka)

► Statické snímky ► Filmy

Rychlost závěrky lze nastavit na hodnotu mezi 1 s a 15 s a pořizovat snímky s dlouhými expozicemi. Fotoaparát přitom upevňuje na stativ nebo učiňte jiné opatření pro zajištění jeho stability.

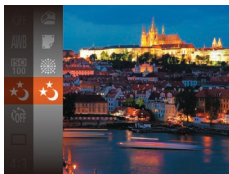

1 Vyberte položku [👤].

- Podle pokynů v kroku 1 v části „Specifické scény“ (📖43) vyberte položku [👤].

Před použitím

Základní příručka

Pokročilá příručka

1 Základy práce s fotoaparátem

2 Režim Auto

3 Další režimy fotografování

4 Režim P

5 Režim přehrávání

6 Funkce Wi-Fi

7 Nabídka nastavení

8 Příslušenství

9 Dodatek

Rejstřík



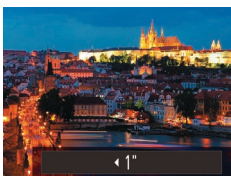

2 Zvolte rychlost závěrky.

- Stiskněte tlačítko [▲], stisknutím tlačítek [◀][▶] vyberte rychlost závěrky, a potom stiskněte tlačítko [ⓘ].

3 Zkontrolujte expozici.

- Namáčknutím tlačítka spouště do poloviny zobrazte expozici pro zvolenou rychlost závěrky.

4 Exponujte.



- Jas obrazu na monitoru v kroku 3 při namáčknutí tlačítka spouště do poloviny nemusí odpovídat jas snímku.
- Při použití rychlosti závěrky 1,3 s a delších vzniká před přípravou fotoaparátu k expozici dalšího snímku určitá prodleva, protože fotoaparát zpracovává snímky pro redukci šumu.
- Při fotografování ze stativu nebo použití jiného opatření pro zajištění fotoaparátu je vhodné nastavit v položce [Režim IS] možnost [Vyp] (📖59).



- Dojde-li ke spuštění blesku, může být výsledný snímek přeexponovaný. Dojde-li k této situaci, nastavte blesk na [🔇] a opakujte expozici (📖57).

Před použitím

Základní příručka

Pokročilá příručka

1 Základy práce s fotoaparátem

2 Režim Auto

3 Další režimy fotografování

4 Režim P

5 Režim přehrávání

6 Funkce Wi-Fi

7 Nabídka nastavení

8 Příslušenství

9 Dodatek

Rejstřík

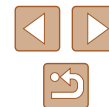

4

Režim P

Náročnější snímky ve vámi zvoleném stylu

- Pokyny v této kapitole se vztahují na fotoaparát nastavený do režimu **[P]**.
- **[P]**: Programová automatika (P); AE: Automatická expozice
- Než začnete používat funkce popsané v této kapitole v režimech jiných než **[P]**, ověřte si, že je daná funkce v příslušném režimu dostupná (131).

Fotografování v režimu programové automatiky (režim [P])

► Statické snímky ► Filmy

Mnoho funkcí fotoaparátu lze uživatelsky přizpůsobit tak, aby vyhovovaly vašemu fotografickému stylu.



1 Přejděte do režimu **[P]**.

- Podle pokynů v kroku 1 v části „Specifické scény“ (43) vyberte položku **[P]**.

2 Upravte nastavení požadovaným způsobem (50–59) a poté exponujte / zahajte záznam.



- Pokud není při namáčknutí tlačítka spouště do poloviny možné dosáhnout optimální expozice, zobrazí se hodnoty rychlosti závěrky a clony oranžově. V takovém případě zkuste upravit nastavení citlivosti ISO (51) nebo zapnout blesk (pokud jsou objekty tmavé, 57), což může zajistit optimální expozici.
- V režimu **[P]** lze rovněž zaznamenávat filmy, a to stisknutím tlačítka filmu. Některá nastavení v nabídkách FUNC. (25) a MENU (26) však mohou být automaticky upravena pro záznam filmu.

Před použitím

Základní příručka

Pokročilá příručka

1 Základy práce s fotoaparátem

2 Režim Auto

3 Další režimy fotografování

4 Režim P

5 Režim přehrávání

6 Funkce Wi-Fi

7 Nabídka nastavení

8 Příslušenství

9 Dodatek

Rejstřík



Jas snímku (Expozice)

Úprava jasu snímku (Kompenzace expozice)

► Statické snímky ► Filmy

Standardní expozici nastavenou fotoaparátem lze upravovat v krocích po 1/3 EV, v rozmezí -2 až +2 EV.



- Stiskněte tlačítko [▲]. Za současného sledování monitoru upravte jas stisknutím tlačítek [◀][▶].
- Při pořizování filmů pracujte se zobrazenou stupnicí kompenzace expozice.
- Pokud chcete pořizovat statické snímky, stiskněte tlačítko [⊕] pro zobrazení nastavené úrovně kompenzace expozice a exponujte.



- Statické snímky je také možné pořizovat se zobrazeným sloupcem kompenzace expozice.
- Během záznamu filmu se zobrazuje ikona [AEL] a expozice je zablokovaná.

Změna režimu měření expozice

► Statické snímky ► Filmy

Režim měření expozice (způsob měření jasu) lze následujícím způsobem nastavit tak, aby odpovídal snímacím podmínkám.



- Stiskněte tlačítko [⊕], vyberte v nabídce položku [☉] a vyberte požadovanou možnost [25].
- Zobrazí se nastavená možnost.

[☉] Poměrové	Pro typické podmínky snímání včetně snímků v protisvětle. Fotoaparát automaticky upravuje expoziční parametry podle snímacích podmínek.
[☐] Celoplošné se zd. stř.	Určuje průměrný jas v celém obrazovém poli a při nastavování expozice přikládá nejvyšší důležitost střední části obrazu.
[●] Bodové	Měření probíhá pouze v oblasti [] (rámeček bodu bodového AE), která se zobrazuje uprostřed monitoru.

Před použitím

Základní příručka

Pokročilá příručka

1 Základy práce s fotoaparátem

2 Režim Auto

3 Další režimy fotografování

4 Režim P

5 Režim přehrávání

6 Funkce Wi-Fi

7 Nabídka nastavení

8 Příslušenství

9 Dodatek

Rejstřík



Změna citlivosti ISO

► **Statické snímky** ► **Filmy**

Pro automatické úpravy nastavení v závislosti na režimu fotografování a podmínkách snímání nastavte citlivost ISO na [AUTO]. Jinak vyberte vyšší hodnotu citlivosti ISO pro vyšší citlivost nebo nižší hodnotu pro nižší citlivost.

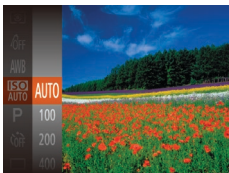

- Stiskněte tlačítko [C], vyberte v nabídce položku [ISO] a vyberte požadovanou možnost (74).
- Zobrazí se nastavená možnost.



- Pokud chcete zobrazit automaticky určenou citlivost ISO v případě, že jste nastavili citlivost ISO [AUTO], namáčkněte tlačítko spouště do poloviny.
- Přestože se může nastavením nižší citlivosti ISO snížit zrnitost snímku, za určitých snímacích podmínek vzrůstá pravděpodobnost pohybu objektu a chvění fotoaparátu.
- Při výběru vyšší citlivosti ISO se zvýší rychlost závěrky, což snižuje riziko rozmazání objektu a účinky chvění fotoaparátu a zvyšuje dosah blesku. Snímky však mohou být zrnité.

Úprava jasu snímku (i-Contrast)

► **Statické snímky** ► **Filmy**

Fotoaparát je schopen před pořízením snímku rozpoznat nadměrně jasné a tmavé oblasti scény (například tváře osob nebo pozadí) a automaticky upravit jejich jas na optimální hodnoty. Pro lepší vzhled hlavního objektu lze rovněž automaticky kompenzovat nedostatečný celkový kontrast snímku.



- Stiskněte tlačítko [MENU], na kartě [C] vyberte možnost [i-Contrast] a poté vyberte možnost [Auto] (76).
- Jakmile dokončíte nastavení, zobrazí se ikona [C].



- Za určitých snímacích podmínek může být kompenzace nepřesná nebo může způsobit zrnitý vzhled snímků.



- Kompenzovat lze rovněž existující snímky (74).

Před použitím

Základní příručka

Pokročilá příručka

1 Základy práce s fotoaparátem

2 Režim Auto

3 Další režimy fotografování

4 Režim P

5 Režim přehrávání

6 Funkce Wi-Fi

7 Nabídka nastavení

8 Příslušenství

9 Dodatek

Rejstřík

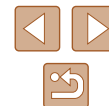

Barvy snímku

Úprava vyvážení bílé

► **Statické snímky** ► **Filmy**

Úpravou vyvážení bílé (WB) můžete dosáhnout přirozenějších barev fotografované scény na snímku.

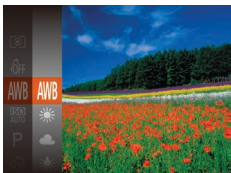

- Stiskněte tlačítko [☉], vyberte v nabídce položku [AWB] a vyberte požadovanou možnost (📖25).
- Zobrazí se nastavená možnost.

Auto	Automaticky nastaví optimální hodnotu vyvážení bílé podle podmínek, za kterých fotografujete.
Denní světlo	Pro fotografování venku za dobrého počasí.
Zataženo	Pro focení při zataženém obloze nebo za soumraku.
Žárovka	Pro focení pod běžným žárovkovým světlem.
Zářivka	Pro focení v zářivkovém osvětlení.
Zářivka H	Pro focení při zářivkovém osvětlení odpovídajícím dennímu světlu.
Uživ. nastavení	Slouží pro ruční nastavení uživatelského vyvážení bílé (📖52).

Uživatelské vyvážení bílé

► **Statické snímky** ► **Filmy**

Chcete-li dosáhnout přirozeného vzhledu barev při fotografování pod aktuálním osvětlením, nastavte vyvážení bílé tak, aby přesně odpovídalo světelnému zdroji použitému při fotografování. Vyvážení bílé barvy nastavte pod stejným zdrojem světla, jaký se použije k osvětlení fotografované scény.



- Podle pokynů v krocích v části „Úprava vyvážení bílé“ (📖52) vyberte položku [☉].
- Namiřte fotoaparát na plochý bílý objekt takovým způsobem, aby byl celý obraz na monitoru bílý. Stiskněte tlačítko [MENU].
- Barevný tón obrazu na monitoru se po zaznamenání dat vyvážení bílé změní.



- Pokud změníte nastavení fotoaparátu po zaznamenání dat vyvážení bílé, výsledné barvy mohou být nepřirozené.

Změna barevných tónů snímku (Mé barvy)

► **Statické snímky** ► **Filmy**

Barevné tóny snímků lze měnit, snímky lze například převádět na sépiové nebo černobílé.



- Stiskněte tlačítko [☉], vyberte v nabídce položku [☉] a vyberte požadovanou možnost (📖25).
- Zobrazí se nastavená možnost.

Před použitím

Základní příručka

Pokročilá příručka

1 Základy práce s fotoaparátem

2 Režim Auto

3 Další režimy fotografování

4 Režim P

5 Režim přehrávání

6 Funkce Wi-Fi

7 Nabídka nastavení

8 Příslušenství

9 Dodatek

Rejstřík



☞ Mé barvy Vyp	–
☞ Živé	Zvýrazní kontrast a nasycení barev a vyvolá dojem vyšší ostrosti snímků.
☞ Neutrální	Snižuje kontrast a sytost barev pro dosažení tlumených snímků.
☞ Sépie	Vytváří sépiové tónované snímky.
☞ Černobíle	Vytváří černobílé snímky.
☞ Pozitivní film	Kombinuje efekty Živá modrá, Živá zelená a Živá červená a vytváří intenzivní a současně přirozeně vypadající barvy obdobné snímkům na pozitivním filmu.
☞ Světl. tón pleti	Zesvětluje barevné tóny pleti.
☞ Tmavší tón pleti	Ztmavuje barevné tóny pleti.
☞ Živá modrá	Zdůrazňuje modré tóny na snímcích. Obloha, moře a další modré objekty jsou reprodukovány s vyšší živostí.
☞ Živá zelená	Zdůrazňuje zelené tóny na snímcích. Hory, stromy a listí a další zelené objekty jsou reprodukovány s vyšší živostí.
☞ Živá červená	Zdůrazňuje červené tóny na snímcích. Červené objekty budou živější.
☞ Vlastní barva	Upravuje nastavení kontrastu, ostrosti, sytosti barev a dalších parametrů podle vlastních představ uživatele (☞53).



- Vyvážení bílé (☞52) nelze nastavovat v režimech [☞e] a [☞w].
- V režimech [☞l] a [☞p] mohou být změněny jiné barvy než barevné tóny pleti osob. Tato nastavení nemusí u některých barevných tónů pleti poskytovat očekávané výsledky.

Vlastní barva

► Statické snímky ► Filmy

Kontrast, ostrost, sytost barev, červenou, zelenou, modrou a barevné tóny pleti na snímku lze upravovat v rozmezí 1–5.



1 Otevřete obrazovku nastavení.

- Postupem uvedeným v krocích v části „Změna barevných tónů snímku (Mé barvy)“ (☞52) vyberte položku [☞c] a potom stiskněte tlačítko [MENU].

2 Proveďte konfiguraci nastavení.

- Stisknutím tlačítek [▲][▼] vyberte položku a stisknutím tlačítek [◀][▶] vyberte hodnotu.
- Chcete-li dosáhnout výraznějšího/intenzivnějšího účinku (nebo tmavších barevných tónů pleti), volte hodnoty vpravo, chcete-li dosáhnout slabšího / lehčího účinku (nebo světlejších barevných tónů pleti), volte hodnoty vlevo.
- Nastavení dokončete stisknutím tlačítka [MENU].

Před použitím
Základní příručka
Pokročilá příručka
1 Základy práce s fotoaparátem
2 Režim Auto
3 Další režimy fotografování
4 Režim P
5 Režim přehrávání
6 Funkce Wi-Fi
7 Nabídka nastavení
8 Příslušenství
9 Dodatek
Rejstřík



Rozsah zaostření a zaostřování

Požizování snímků zblízka (Makro)

► Statické snímky ► Filmy

Chcete-li omezit zaostřování na blízké objekty, nastavte fotoaparát do režimu [M]. Podrobnosti o rozsahu zaostření viz „Rozsah zaostřitelných vzdáleností (měřeno od konce objektivu)“ (138).

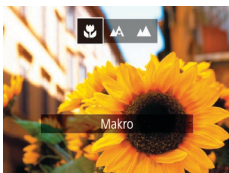

- Stiskněte tlačítko [M], stisknutím tlačítek [L][R] vyberte položku [M] a potom stiskněte tlačítko [OK].
- Jakmile dokončíte nastavení, zobrazí se ikona [M].



- Pokud pracuje blesk, může dojít k vinětaci.
- Dávejte pozor, abyste nepoškodili objektiv.
- Ikona [M] v oblasti žlutého zobrazení sloupce pod sloupcem zoomu se zbarví šedě a fotoaparát nelze zaostřit.



- Abyste zamezili pohybu fotoaparátu, zkuste upevnit přístroj na stativ a fotografujte fotoaparátem nastaveným do režimu [M] (35).

Fotografování vzdálených objektů (Nekonečno)

► Statické snímky ► Filmy

Chcete-li omezit zaostřování na vzdálené objekty, nastavte fotoaparát do režimu [∞]. Podrobnosti o rozsahu zaostření viz „Rozsah zaostřitelných vzdáleností (měřeno od konce objektivu)“ (138).



- Stiskněte tlačítko [M], stisknutím tlačítek [L][R] vyberte položku [∞] a potom stiskněte tlačítko [OK].
- Jakmile dokončíte nastavení, zobrazí se ikona [∞].

Digitální telekonvertor

► Statické snímky ► Filmy

Ohniskovou vzdálenost objektivu lze zvětšit přibližně 1,6× nebo 2,0×. Díky tomu lze použít menší rychlosti závěrky než při použití zoomu (včetně digitálního) se stejným faktorem a potlačit tak chvění fotoaparátu.

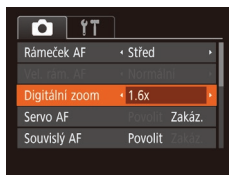

- Stiskněte tlačítko [MENU], na kartě [CAM] vyberte položku [Digitální zoom] a vyberte požadovanou možnost (26).
- Obraz na monitoru se zvětší a současně se zobrazí faktor zoomu.



- Nelze použít s digitálním zoomem (34).



- Rychlost závěrky může být ekvivalentní při posunutí páčky zoomu až na doraz směrem k symbolu [M] pro nastavení maximálního přiblížení a při nastavení zoomu pro zvětšení objektu na stejnou velikost postupem uvedeným v kroku 2 v části „Větší přiblížení objektů (Digitální zoom)“ (34).

Před použitím

Základní příručka

Pokročilá příručka

1 Základy práce s fotoaparátem

2 Režim Auto

3 Další režimy fotografování

4 Režim P

5 Režim přehrávání

6 Funkce Wi-Fi

7 Nabídka nastavení

8 Příslušenství

9 Dodatek

Rejstřík



Změna nastavení režimu rámečku AF

► Statické snímky ► Filmy

Režim rámečku AF (automatické zaostřování) můžete následujícím způsobem změnit tak, aby odpovídal snímáním podmínkám.



- Stisknete tlačítko [MENU], na kartě [📷] vyberte položku [Rámeček AF], a poté vyberte požadovanou možnost (📖26).

Střed

► Statické snímky ► Filmy

Uprostřed obrazu na monitoru se zobrazuje jeden rámeček AF. Režim vhodný pro spolehlivé zaostřování.



- Pokud fotoaparát při namáčknutí tlačítka spouště do poloviny nemůže zaostřit, zobrazí se žlutý rámeček AF a ikona [!].



- Chcete-li zmenšit velikost rámečku AF, stisknete tlačítko [MENU] a nastavíte položku [Vel. rám. AF] na kartě [📷] na [Malý] (📖26).
- Pokud použijete digitální telekonvertor (📖54), nastaví se velikost rámečku AF na [Normální].
- Pokud fotografujete objekty, které jsou umístěny na kraji nebo v rohu snímku, pak nejprve namiřte fotoaparát tak, aby se objekt nacházel v rámečku AF, a poté namáčkněte tlačítko spouště do poloviny a přidržeť jej. Za pokračujícího namáčknutí tlačítka spouště do poloviny upravte kompozici snímku a poté stisknete tlačítko spouště až na doraz (Blokování zaostření).

Tvář + AiAF

► Statické snímky ► Filmy

- Slouží k rozpoznání tváří osob a následnému zaostření a nastavení expozice (pouze poměrové měření) a vyvážení bílé (pouze [WB]).
- Po namíření fotoaparátu na objekt se kolem tváře osoby, kterou fotoaparát vybere jako hlavní objekt, zobrazí bílý rámeček a kolem ostatních rozpoznávaných tváří se zobrazí až dva šedé rámečky.
- Pokud fotoaparát rozpozná pohyb, rámečky v určitém rozmezí sledují pohybující se objekty.
- Po namáčknutí tlačítka spouště do poloviny se zobrazí až devět zelených rámečků okolo zaostřených tváří osob.



- Pokud nejsou rozpoznány tváře osob nebo pokud se zobrazují pouze šedé rámečky (nikoli bílý rámeček), zobrazí se při namáčknutí tlačítka spouště do poloviny až devět zelených rámečků v místě zaostřených oblastí.
- Je-li položka Servo AF (📖56) nastavena na [Povolit] a nejsou rozpoznány tváře osob, zobrazí se při namáčknutí tlačítka spouště do poloviny rámeček AF uprostřed monitoru.
- Příklady tváří, které nelze rozpoznat:
 - Příliš vzdálené nebo příliš blízké objekty
 - Příliš tmavé nebo příliš světlé objekty
 - Tváře osob z profilu, z úhlu nebo částečně zakryté
- Fotoaparát může jako tváře osob chybně určit také jiné objekty.
- Pokud fotoaparát při namáčknutí tlačítka spouště do poloviny nemůže zaostřit, rámeček AF se nezobrazí.

Před použitím

Základní příručka

Pokročilá příručka

1 Základy práce s fotoaparátem

2 Režim Auto

3 Další režimy fotografování

4 Režim P

5 Režim přehrávání

6 Funkce Wi-Fi

7 Nabídka nastavení

8 Příslušenství

9 Dodatek

Rejstřík



Výběr zaostřovaného objektu (AF sledování)

► Statické snímky ► Filmy

Následujícím způsobem pořídíte snímek po výběru zaostřovaného objektu.

1 Vyberte položku [AF sledování].

- Podle pokynů v krocích v části „Změna nastavení režimu rámečku AF“ (55) vyberte položku [AF sledování].
- Uprostřed obrazu na monitoru se zobrazí rámeček [□].

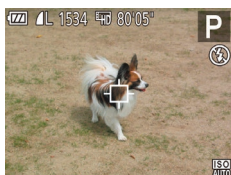

2 Zvolte objekt, na který chcete zaostřit.

- Namířte fotoaparát tak, aby se rámeček [□] nacházel na požadovaném objektu, a potom stiskněte tlačítko [◀].



- V případě, že fotoaparát rozpozná objekt, pípne a zobrazí rámeček [□]. I když se bude fotografovaný objekt pohybovat, fotoaparát ho bude v určitém rozmezí sledovat.
- Není-li rozpoznán žádný objekt, zobrazí se rámeček [□].
- Sledování objektu zrušíte opětovným stisknutím tlačítka [◀].

3 Exponujte.

- Namáčkněte tlačítko spouště do poloviny. Rámeček [□] změní barvu na modrou [□] a začne sledovat objekt za současných úprav zaostření a expozice fotoaparátem (AF servo) (56).
- Exponujte stisknutím tlačítka spouště až na doraz.

- Rámeček [□] se zobrazuje i po expozici a fotoaparát pokračuje ve sledování objektu.



- Položka [Servo AF] (56) je nastavena na [Povolit] a její nastavení nelze změnit.
- Sledování nemusí být možné u objektů, které jsou příliš malé nebo se příliš rychle pohybují, resp. u objektů s barvou či jasnem příliš podobnými pozadí.
- Položky [☺] a [▲] nejsou dostupné.



- Fotoaparát je schopen rozpoznat objekty i v případě, že namáčkněte tlačítko spouště do poloviny bez stisknutí tlačítka [◀]. Po expozici snímku se uprostřed obrazu na monitoru zobrazí rámeček [□].

Fotografování s funkcí AF servo

► Statické snímky ► Filmy

Tento režim pomáhá zamezit ztrátě snímků pohyblivých objektů průběžným přeostrčováním a úpravami expozice po celou dobu namáčknutí tlačítka spouště do poloviny.



1 Proveďte konfiguraci nastavení.

- Stiskněte tlačítko [MENU], na kartě [📷] vyberte položku [Servo AF] a poté vyberte možnost [Povolit] (26).

2 Zaostřete.

- Zaostření a expozice jsou plynule aktualizovány v místě, na kterém se při namáčknutí tlačítka spouště do poloviny zobrazí modrý rámeček AF.

Před použitím

Základní příručka

Pokročilá příručka

1 Základy práce s fotoaparátem

2 Režim Auto

3 Další režimy fotografování

4 Režim P

5 Režim přehrávání

6 Funkce Wi-Fi

7 Nabídka nastavení

8 Příslušenství

9 Dodatek

Rejstřík





- Za určitých podmínek nemusí být fotoaparát schopen zaostřit na fotografovaný objekt.
- Při namáčknutí tlačítka spouště do poloviny za nízké hladiny osvětlení nemusí dojít k aktivaci režimu AF servo (rámečky AF nezmění barvu na modrou). V takovém případě se zaostření a expozice nastaví podle zvoleného režimu rámečku AF.
- Není-li možné dosáhnout optimální expozice, zobrazí se rychlost závěrky a clonové číslo oranžově. Dojde-li k takové situaci, uvolněte tlačítko spouště a zkuste je znovu namáčknout do poloviny.
- Nelze použít v kombinaci se samospouští (135).

Změna režimu zaostřování

► Statické snímky ► Filmy

Výchozí nastavení fotoaparátu, ve kterém přístroj trvale zaostřuje na fotografovaný objekt i v době, kdy není stisknuté tlačítko spouště, lze změnit. Namísto tohoto nastavení lze omezit zaostřování fotoaparátu na okamžik namáčknutí tlačítka spouště do poloviny.



- Stiskněte tlačítko [MENU], na kartě [📷] vyberte položku [Souvislý AF] a poté vyberte možnost [Zakáz.] (126).

Povolit	Toto nastavení pomáhá zamezit zmeškání náhlých fotografických příležitostí, protože fotoaparát trvale zaostřuje na objekt až do namáčknutí tlačítka spouště do poloviny.
Zakáz.	Toto nastavení spoří energii, protože fotoaparát nezaostřuje trvale.

Blesk

Změna nastavení režimu blesku

► Statické snímky ► Filmy

Režim blesku můžete změnit tak, aby odpovídal snímané scéně. Podrobnosti o pracovním rozsahu blesku viz „Blesk“ (138).

- 1 Vysuňte blesk.
- 2 Proveďte konfiguraci nastavení.



- Stiskněte tlačítko [▶], stisknutím tlačítek [◀][▶] vyberte režim blesku a poté stiskněte tlačítko [📷].
- Zobrazí se nastavená možnost.



- Je-li blesk zasunutý, nelze stisknutím tlačítka [▶] zobrazit obrazovku nastavení. Proto předem vysuňte blesk prsty.

Auto

Blesk automaticky pracuje za nízké hladiny osvětlení.

Zap

Blesk pracuje při každé expozici snímku.

Pomalá synchronizace

Blesk osvětluje hlavní objekt (například osobu) a fotoaparát současně exponuje pomalou rychlostí závěrky pro získání správně exponovaného pozadí mimo dosah blesku.

Před použitím

Základní příručka

Pokročilá příručka

1 Základy práce s fotoaparátem

2 Režim Auto

3 Další režimy fotografování

4 Režim P

5 Režim přehrávání

6 Funkce Wi-Fi

7 Nabídka nastavení

8 Příslušenství

9 Dodatek

Rejstřík





- Při použití režimu [📷] upevněte fotoaparát na stativ nebo učiňte jiné opatření pro zajištění jeho stability. Při fotografování ze stativu nebo použití jiného opatření pro zajištění přístroje je třeba nastavit v položce [Režim IS] možnost [Vyp] (📖59).
- V režimu [📷] i po spuštění blesku při expozici zajistěte, aby se hlavní objekt nepohyboval, dokud fotoaparát nepřestane přehrávat zvuk závěrky.

Vyp

Pro fotografování bez blesku.



- Pokud při namáčnutí tlačítka spouště do poloviny během chvění fotoaparátu nebo za nízké hladiny osvětlení bliká ikona [📷], upevněte fotoaparát na stativ nebo použijte jiné opatření pro jeho stabilizaci.

Ostatní nastavení

Změna nastavení kompresního poměru (Kvalita snímku)

► **Statické snímky** ► **Filmy**

K dispozici jsou dva kompresní poměry, [📷] (Superjemný) a [📷] (Jemný). Informace o počtech snímků, které lze uložit na paměťovou kartu při různých nastaveních kompresního poměru, viz „Záznam“ (📖139).



- Stiskněte tlačítko [📷], vyberte v nabídce položku [📷] a vyberte požadovanou možnost (📖25).

Před použitím

Základní příručka

Pokročilá příručka

1 Základy práce s fotoaparátem

2 Režim Auto

3 Další režimy fotografování

4 Režim P

5 Režim přehrávání

6 Funkce Wi-Fi

7 Nabídka nastavení

8 Příslušenství

9 Dodatek

Rejstřík



Změna nastavení režimu IS

► Statické snímky ► Filmy

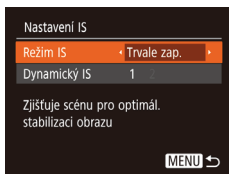

1 Otevřete obrazovku nastavení.

- Stiskněte tlačítko [MENU], vyberte položku [Nastavení IS] na kartě [📷] a poté stiskněte tlačítko [📷] (📖26).

2 Proveďte konfiguraci nastavení.

- Vyberte položku [Režim IS] a poté vyberte požadovanou možnost (📖26).

Trvale zap.	Na základě snímacích podmínek je automaticky aplikována optimální stabilizace obrazu (Inteligentní IS) (📖33).
Při fotogr.*	Stabilizace obrazu je aktivní pouze v okamžiku fotografování.
Vyp	Deaktivuje stabilizaci obrazu.

* Při pořizování filmů se nastavení změní na [Trvale zap.].



- Pokud není stabilizace obrazu schopna potlačit účinky chvění fotoaparátu, nasadte fotoaparát na stativ nebo učiňte jiná opatření pro jeho stabilizaci. V tomto případě nastavte položku [Režim IS] na [Vyp].

■ Záznam filmů s objekty ve stejné velikosti, jako na zobrazení před zahájením snímání

► Statické snímky ► Filmy

Za normálních okolností se po zahájení záznamu filmu změni zobrazené obrazové pole a objekty se zobrazí větší, aby bylo možné provádět korekci výraznějšího chvění fotoaparátu. Chcete-li snímat objekty ve stejné velikosti, jako před zahájením snímání, můžete zvolit, aby redukce výraznějšího chvění fotoaparátu nebyla prováděna.



- Podle pokynů v krocích v části „Změna nastavení režimu IS“ (📖59) zobrazte obrazovku [Nastavení IS].
- Vyberte položku [Dynamický IS] a poté vyberte možnost [2] (📖26).



- Při nastavení kvality filmu [EVGA] (📖39) se položka Dynamický IS nastaví na [1] a toto nastavení nelze změnit.
- Chcete-li zaznamenat objekty ve stejné velikosti, jako před zahájením snímání, můžete rovněž nastavit položku [Režim IS] na [Vyp].

Před použitím

Základní příručka

Pokročilá příručka

1 Základy práce s fotoaparátem

2 Režim Auto

3 Další režimy fotografování

4 Režim P

5 Režim přehrávání

6 Funkce Wi-Fi

7 Nabídka nastavení

8 Příslušenství

9 Dodatek

Rejstřík



5

Režim přehrávání

Zábavné prohlížení, procházení a úpravy snímků mnoha různými způsoby

- Stisknutím tlačítka [▶] přejdete do režimu přehrávání a připravíte fotoaparát na tyto operace.



- Snímky, které byly přejmenovány nebo upraveny pomocí počítače, resp. snímky z jiných fotoaparátů nemusí být možné přehrát nebo upravit.

Prohlížení

► Statické snímky ► Filmy

Pořízené snímky nebo filmy lze následujícím způsobem prohlížet na monitoru.



1 Přejděte do režimu přehrávání.

- Stiskněte tlačítko [▶].
- Zobrazí se poslední pořízený snímek.

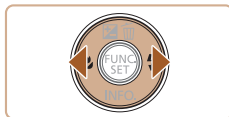

2 Vyberte snímky.

- Chcete-li zobrazit předcházející snímek, stiskněte tlačítko [◀]. Chcete-li zobrazit následující snímek, stiskněte tlačítko [▶].

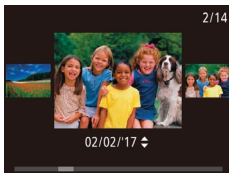

- Chcete-li zobrazit tuto obrazovku (režim Rolování zobrazení), stiskněte a přidržíte tlačítko [◀][▶] na dobu minimálně 1 s. V tomto režimu procházíte snímky stisknutím tlačítek [◀][▶].
- Chcete-li se vrátit do režimu zobrazení jednotlivých snímků, stiskněte tlačítko [⊞].
- Stisknete-li v režimu Rolování zobrazení tlačítka [▲][▼], můžete procházet snímky seskupené podle data pořízení.

Před použitím

Základní příručka

Pokročilá příručka

1 Základy práce s fotoaparátem

2 Režim Auto

3 Další režimy fotografování

4 Režim P

5 Režim přehrávání

6 Funkce Wi-Fi

7 Nabídka nastavení

8 Příslušenství

9 Dodatek

Rejstřík





- Filmy jsou označeny ikonou [SET ▶]. Chcete-li přehrávat filmy, pokračujte krokem 3.



3 Přehrávejte filmy.

- Chcete-li zahájit přehrávání, stiskněte tlačítko [⏮], stisknutím tlačítek [▲][▼] vyberte položku [▶] a znovu stiskněte tlačítko [⏮].



4 Nastavte hlasitost.

- Pro úpravu hlasitosti použijte tlačítka [▲][▼].
- Chcete-li nastavit hlasitost v okamžiku, kdy se nadále nezobrazuje indikátor hlasitosti (1), použijte tlačítka [▲][▼].

(1)

5 Pozastavte přehrávání.

- Chcete-li pozastavit nebo obnovit přehrávání, stiskněte tlačítko [⏸].
- Po dokončení přehrávání filmu se zobrazí ikona [SET ▶].



- Chcete-li přepnout z režimu přehrávání do režimu fotografování, namáčkněte tlačítko spouště do poloviny.
- Chcete-li vypnout funkci Rolování zobrazení, vyberte možnost MENU (📖26) > karta [▶] > [Rolování zobra.] > [Vyp].
- Pokud při aktivaci režimu přehrávání upřednostňujete zobrazení posledního pořízeného snímku, vyberte možnost MENU (📖26) > karta [▶] > [Obnovit] > [Posl. sn.].
- Chcete-li změnit přechod mezi snímky, zobrazte nabídku MENU (📖26) a poté vyberte požadovaný efekt na kartě [▶] v položce > [Přechod].

Přepínání režimů zobrazení

▶ Statické snímky ▶ Filmy

Stisknutím tlačítka [▼] lze měnit zobrazované informace nebo informace skryt. Podrobnosti o zobrazovaných informacích viz „Přehrávání (podrobné informace)“ (📖130).

	Bez zobrazených informací
	Stručné informace
	Podrobné informace

Varovná indikace přeexpozice (přeexponovaná místa)

▶ Statické snímky ▶ Filmy

V režimu zobrazení podrobných informací bliká na monitoru indikace míst se ztrátou kresby ve světlech (📖61).

Před použitím

Základní příručka

Pokročilá příručka

1 Základy práce s fotoaparátem

2 Režim Auto

3 Další režimy fotografování

4 Režim P

5 Režim přehrávání

6 Funkce Wi-Fi

7 Nabídka nastavení

8 Příslušenství

9 Dodatek

Rejstřík



Histogram

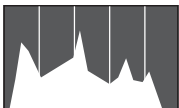

► Statické snímky ► Filmy

- Zobrazení podrobných informací zahrnuje graf (61), který představuje histogram znázorňující rozložení jasů na snímku. Vodorovná osa představuje stupeň jasu a svislá osa zase podíl plochy obrázku na jednotlivých úrovních jasu. Pomocí histogramu lze kontrolovat správnost expozice.

Zobrazení informací GPS

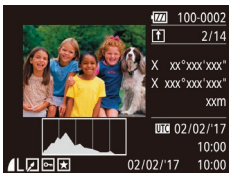

► Statické snímky ► Filmy

- Pomocí telefonu Smartphone připojeného k fotoaparátu prostřednictvím Wi-Fi můžete ke snímekům ve fotoaparátu přidat geografické značky a doplnit tak údaje, jako je například zeměpisná šířka, zeměpisná délka a nadmořská výška (99). Tyto informace můžete kontrolovat v režimu zobrazení informací GPS.
- Zobrazený obsah (shora dolů): zeměpisná šířka, zeměpisná délka, nadmořská výška a čas UTC (datum a čas pořízení).



- Zobrazení informací GPS není k dispozici u snímků, v nichž tyto údaje chybí.
- U položek, které nejsou v telefonu Smartphone k dispozici, nebo u položek, jež nebyly zaznamenány správně, se zobrazí namísto numerických hodnot symbol [---].



- UTC: zkratka výrazu Coordinated Universal Time; tento čas v podstatě odpovídá greenwichskému času

Procházení a filtrování snímků

Procházení snímků ve formě indexu

► Statické snímky ► Filmy

Zobrazení více snímků ve formě indexu umožňuje rychlé vyhledání požadovaného snímku.



1 Zobrazte snímky v podobě indexu.

- Posunutím páčky zoomu směrem k symbolu [] zobrazíte snímky v podobě indexu. Dalším posunutím páčky zvýšíte počet zobrazených snímků.
- Chcete-li zobrazit méně snímků, posuňte páčku zoomu směrem k symbolu [Q]. Při každém posunutí páčky se počet snímku sníží.



2 Vyberte snímek.

- Stisknutím tlačítek [▲][▼][◀][▶] vyberte snímek.
- Kolem vybraného snímku se zobrazí oranžový rámeček.
- Chcete-li zobrazit vybraný snímek v zobrazení jednotlivých snímků, stiskněte tlačítko [⊞].

Před použitím

Základní příručka

Pokročilá příručka

1 Základy práce s fotoaparátem

2 Režim Auto

3 Další režimy fotografování

4 Režim P

5 Režim přehrávání

6 Funkce Wi-Fi

7 Nabídka nastavení

8 Příslušenství

9 Dodatek

Rejstřík



Vyhledání snímků na základě zadaných podmínek

► Statické snímky ► Filmy

Umožňuje rychle vyhledávat snímky na plné paměťové kartě filtrováním zobrazení snímků na základě zadaných podmínek. U sad filtrovaných snímků lze také nastavit ochranu (66) nebo lze všechny tyto snímky současně vymazat (68).

Lidé	Zobrazí se snímky s rozpoznávanými tvářemi.
Datum fot.	Zobrazí se snímky pořízené k vybranému datu.
Oblíbené	Zobrazí se snímky označené jako oblíbené (71).
Snímek/film	Zobrazí se pouze statické snímky nebo filmy.

1 Vyberte podmínky vyhledávání.

- Stiskněte tlačítko [Ⓢ], v nabídce vyberte položku [66] a poté vyberte podmínku (25).
- Pokud jste vybrali možnost [☑] nebo [📺], vyberte stisknutím tlačítek [▲][▼][◀][▶] na zobrazené obrazovce podmínku a potom stiskněte tlačítko [Ⓢ].

2 Prohlédněte si filtrované snímky.

- Snímky vyhovující vašim podmínkám se zobrazí ve žlutých rámečcích. Chcete-li zobrazit pouze tyto snímky, stiskněte tlačítka [◀][▶].
- Chcete-li zrušit filtrované přehrávání, vyberte v kroku 1 položku [66].



- Pokud fotoaparát nenajde žádné snímky odpovídající některým podmínkám, nebudou tyto podmínky nadále k dispozici.



- Chcete-li zobrazit nebo skrýt informace, stiskněte v kroku 2 tlačítko [▼].
- Mezi možnosti zobrazení nalezených snímků (v kroku 2) patří „Procházení snímků ve formě indexu“ (62), „Zvětšování snímků“ (64) a „Prohlížení prezentací“ (64). Výběrem položky [Chránit vs. snímky hledání] při akci „Ochrana snímků“ (66) nebo výběrem položky [Vyb. všechny vyhl. sním.] při akcích „Vymazání více snímků současně“ (68), „Přidávání snímků na seznam tisků (DPOF)“ (119) a „Přidání snímků do fotoalba“ (121) lze provést zvolené operace u všech vyhledaných snímků.
- Pokud snímky upravíte a uložíte jako nové (72–75), zobrazí se zpráva a nalezené snímky se nadále nezobrazují.

Před použitím

Základní příručka

Pokročilá příručka

1 Základy práce s fotoaparátem

2 Režim Auto

3 Další režimy fotografování

4 Režim P

5 Režim přehrávání

6 Funkce Wi-Fi

7 Nabídka nastavení

8 Příslušenství

9 Dodatek

Rejstřík



Možnosti prohlížení snímků

Zvětšování snímků

► **Statické snímky** ► **Filmy**

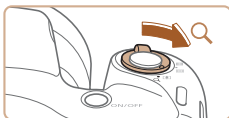

(1)

1 Zvětšete snímek.

- Posunutím páčky zoomu směrem k symbolu [Q] se snímek přiblíží a zvětší a zobrazí se ikona [SET]. Snímky lze přidržetím páčky zoomu zvětšit asi 10x.
- Pro informaci se zobrazí přibližná pozice zobrazené oblasti (1).
- Chcete-li snímek zmenšit, pohněte páčkou zoomu směrem k symbolu []. Přidržením tlačítka se lze vrátit do režimu zobrazení jednotlivých snímků.

2 Podle potřeby posunujte oblast zobrazení a přepínejte mezi snímky.

- Chcete-li přesunout oblast zobrazení, použijte tlačítka [▲][▼][◀][▶].
- Je-li zobrazen symbol [SET], lze stisknutím tlačítka [] přejít na možnost [SET]. Chcete-li ze zvětšeného snímku přepnout na jiné snímky, použijte tlačítka [◀][▶]. Pro návrat zpět k původnímu nastavení stiskněte znovu tlačítko [].



- Ze zvětšeného snímku se lze do režimu zobrazení jednotlivých snímků vrátit stisknutím tlačítka [MENU].

Prohlížení prezentací

► **Statické snímky** ► **Filmy**

Podle následujícího návodu lze automaticky přehrávat snímky na paměťové kartě. Každý snímek se zobrazí asi na dobu tři sekund.



- Stiskněte tlačítko [], vyberte v nabídce položku [] a vyberte požadovanou možnost (25).
- Zobrazí se zpráva [Načítání snímku] a po několika sekundách se spustí prezentace.
- Prezentaci ukončíte stisknutím tlačítka [MENU].



- Během prezentací nepracují funkce úspory energie fotoaparátu (24).



- Chcete-li pozastavit nebo obnovit přehrávání prezentace, stiskněte tlačítko [].
- Během přehrávání můžete stisknutím tlačítek [◀][▶] přepínat na jiné snímky. Chcete-li rychle přecházet na následující či předchozí snímky, přidržte tlačítka [◀][▶].
- V režimu filtrovaného zobrazení (63) se přehrávají pouze snímky, které odpovídají podmínkám vyhledávání.

Změna nastavení prezentace

Můžete nastavit opakování prezentací a měnit přechody mezi obrázky či dobu zobrazení jednotlivých snímků.

1 Otevřete obrazovku nastavení.

- Stiskněte tlačítko [MENU] a na kartě [] vyberte položku [Prezentace] (26).

Před použitím

Základní příručka

Pokročilá příručka

1 Základy práce s fotoaparátem

2 Režim Auto

3 Další režimy fotografování

4 Režim P

5 Režim přehrávání

6 Funkce Wi-Fi

7 Nabídka nastavení

8 Příslušenství

9 Dodatek

Rejstřík



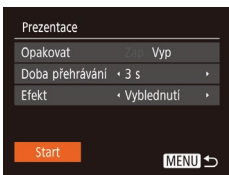

2 Proveďte konfiguraci nastavení.

- Vyberte položku nabídky, kterou chcete nastavit, a poté vyberte požadovanou možnost (📖26).
- Chcete-li spustit prezentaci s vybraným nastavením, vyberte položku [Start] a stiskněte tlačítko [🔵].
- Chcete-li se vrátit k zobrazení obrazovky nabídky, stiskněte tlačítko [MENU].



- Pokud je u položky [Efekt] vybrána možnost [Bublina], nelze změnit nastavení položky [Doba přehrávání].

Automatické přehrávání souvisejících snímků (Chytrý výběr)

► Statické snímky ► Filmy

Na základě aktuálního snímku vybere fotoaparát čtyři snímky, které by vás mohly zajímat. Pokud si vyberete jeden z těchto snímků, fotoaparát vybere další čtyři snímky. Umožní vám tak zábavné přehrávání snímků v neočekávaném pořadí. Tuto funkci můžete vyzkoušet po pořízení velkého množství snímků nejrůznějších scén.



1 Vyberte funkci Chytrý výběr.

- Stiskněte tlačítko [🔵] a v nabídce vyberte položku [📺] (📖25).
- Zobrazí se čtyři vybrané snímky.



2 Vyberte snímek.

- Stisknutím tlačítek [▲][▼][◀][▶] vyberte snímek, který chcete zobrazit jako další.
- Vybraný snímek se zobrazí uprostřed a okolo něj budou rozmístěny čtyři další vybrané snímky.
- Chcete-li snímek uprostřed zobrazit na celou obrazovku, stiskněte tlačítko [🔵]. Chcete-li se vrátit k původnímu zobrazení, znovu stiskněte tlačítko [🔵].
- Stisknutím tlačítka [MENU] obnovíte zobrazení jednotlivých snímků.



- Položka Chytrý výběr není dostupná v následujících případech:
 - Fotoaparát bylo pořízeno méně než 50 snímků
 - V současné chvíli je zobrazen nepodporovaný snímek
 - Snímky se zobrazují ve filtrovaném zobrazení (📖63)

Před použitím

Základní příručka

Pokročilá příručka

1 Základy práce s fotoaparátem

2 Režim Auto

3 Další režimy fotografování

4 Režim P

5 Režim přehrávání

6 Funkce Wi-Fi

7 Nabídka nastavení

8 Příslušenství

9 Dodatek

Rejstřík

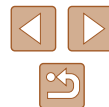

Ochrana snímků

► Statické snímky ► Filmy

Důležité snímky lze chránit proti náhodnému vymazání (📖68).



- Stiskněte tlačítko [MENU] a v nabídce vyberte položku [Ochrana] (📖25). Zobrazí se nápis [Chráněno].
- Chcete-li ochranu zrušit, tento postup opakujte – znovu vyberte položku [Ochrana] a stiskněte tlačítko [MENU].



- V případě formátování paměťové karty budou vymazány i chráněné snímky uložené na dané kartě (📖106, 📖107).



- Chráněné snímky nelze vymazat pomocí funkce mazání ve fotoaparátu. Chcete-li snímky vymazat tímto způsobem, nejprve zrušte funkci ochrany snímků.

Použití nabídky

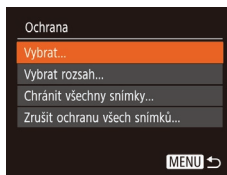
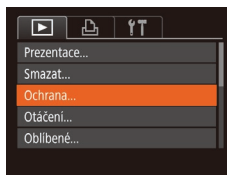

1 Otevřete obrazovku nastavení.

- Stiskněte tlačítko [MENU] a na kartě [📺] vyberte možnost [Ochrana] (📖26).

2 Zvolte metodu výběru snímků.

- Vyberte položku nabídky a požadovanou možnost (📖26).
- Chcete-li se vrátit k zobrazení obrazovky nabídky, stiskněte tlačítko [MENU].

Výběr jednotlivých snímků



1 Vyberte možnost [Vybrat].

- Podle pokynů v kroku 2 v části „Použití nabídky“ (📖66) vyberte položku [Vybrat] a stiskněte tlačítko [MENU].

2 Vyberte snímek.

- Stisknutím tlačítek [◀][▶] vyberte snímek a poté stiskněte tlačítko [MENU]. Zobrazí se ikona [📺].
- Chcete-li zrušit výběr, stiskněte znovu tlačítko [MENU]. Ikona [📺] se poté nadále nezobrazuje.
- Chcete-li vybrat více snímků, opakujte výše uvedený postup.

Před použitím

Základní příručka

Pokročilá příručka

1 Základy práce s fotoaparátem

2 Režim Auto

3 Další režimy fotografování

4 Režim P

5 Režim přehrávání

6 Funkce Wi-Fi

7 Nabídka nastavení

8 Příslušenství

9 Dodatek

Rejstřík

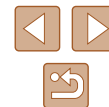

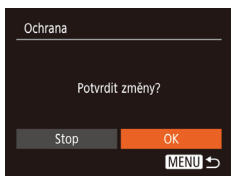

3 Nastavte ochranu snímku.

- Stiskněte tlačítko [MENU]. Zobrazí se potvrzující zpráva.
- Stisknutím tlačítek [◀][▶] vyberte možnost [OK] a stiskněte tlačítko [MENU].



- Pokud před dokončením procesu nastavení popsaného v kroku 3 přepnete do režimu fotografování nebo vypnete fotoaparát, nastavení ochrany snímků se neuskuteční.

Výběr rozsahu

1 Vyberte položku [Vybrat rozsah].

- Podle pokynů v kroku 2 v části „Použití nabídky“ (66) vyberte položku [Vybrat rozsah] a stiskněte tlačítko [MENU].

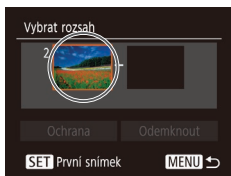

2 Vyberte počáteční snímek.

- Stiskněte tlačítko [MENU].



- Stisknutím tlačítek [◀][▶] vyberte snímek a poté stiskněte tlačítko [MENU].



3 Vyberte koncový snímek.

- Stisknutím tlačítka [▶] vyberte položku [Poslední snímek] a poté stiskněte tlačítko [MENU].



- Stisknutím tlačítek [◀][▶] vyberte snímek a poté stiskněte tlačítko [MENU].
- Snímky předcházející prvnímu snímku nelze vybrat jako poslední snímek.

4 Nastavte ochranu snímků.

- Stisknutím tlačítka [▼] vyberte možnost [Ochrana] a stiskněte tlačítko [MENU].



- Chcete-li zrušit ochranu skupiny snímků, v kroku 4 vyberte možnost [Odemknout].

Před použitím

Základní příručka

Pokročilá příručka

1 Základy práce s fotoaparátem

2 Režim Auto

3 Další režimy fotografování

4 Režim P

5 Režim přehrávání

6 Funkce Wi-Fi

7 Nabídka nastavení

8 Příslušenství

9 Dodatek

Rejstřík



Nastavení ochrany u všech snímků současně

1 Vyberte položku [Chránit všechny snímky].

- Podle pokynů v kroku 2 v části „Použití nabídky“ (📖66) vyberte položku [Chránit všechny snímky] a stiskněte tlačítko [OK].

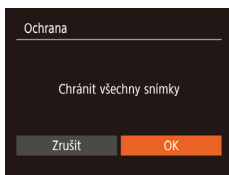

2 Nastavte ochranu snímků.

- Stisknutím tlačítek [◀][▶] vyberte možnost [OK] a stiskněte tlačítko [OK].

Odstranění ochrany u všech snímků současně

Ochranu lze odstranit rovněž ze všech snímků současně. Chcete-li zrušit ochranu snímků, vyberte možnost [Zrušit ochranu všech snímků] v kroku 1 v části „Nastavení ochrany u všech snímků současně“ a potom dokončete krok 2.

Mazání snímků

▶ Statické snímky ▶ Filmy

Nepotřebné snímky můžete jednotlivě vybírat a vymazat. Při mazání snímků buďte opatrní, vymazané snímky již nelze obnovit. Chráněné snímky (📖66) však nelze vymazat.

1 Vyberte snímek, který chcete vymazat.

- Stisknutím tlačítek [◀][▶] vyberte snímek.



2 Vymažte snímek.

- Stiskněte tlačítko [▲].
- Po zobrazení zprávy [Smazat?] vyberte stisknutím tlačítek [◀][▶] možnost [Smazat] a poté stiskněte tlačítko [OK].
- Aktuální snímek se vymaže.
- Chcete-li zrušit mazání, vyberte stisknutím tlačítek [◀][▶] položku [Zrušit] a poté stiskněte tlačítko [OK].

Vymazání více snímků současně

Fotoaparát umožňuje rovněž vybrat více snímků a tyto snímky vymazat současně. Při mazání snímků buďte opatrní, vymazané snímky již nelze obnovit. Chráněné snímky (📖66) však nelze vymazat.

Volba metody výběru snímků

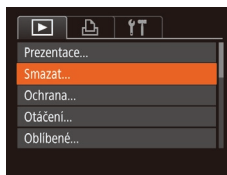

1 Otevřete obrazovku nastavení.

- Stiskněte tlačítko [MENU] a na kartě [▶] vyberte možnost [Smazat] (📖26).

Před použitím

Základní příručka

Pokročilá příručka

1 Základy práce s fotoaparátem

2 Režim Auto

3 Další režimy fotografování

4 Režim P

5 Režim přehrávání

6 Funkce Wi-Fi

7 Nabídka nastavení

8 Příslušenství

9 Dodatek

Rejstřík



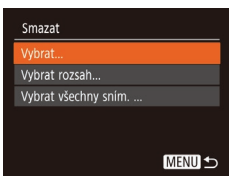

2 Zvolte metodu výběru snímků.

- Pomocí tlačítek [▲][▼] vyberte metodu výběru snímků a poté stiskněte tlačítko [OK].
- Chcete-li se vrátit k zobrazení obrazovky nabídky, stiskněte tlačítko [MENU].

Výběr jednotlivých snímků

1 Vyberte možnost [Vybrat].

- Podle pokynů v kroku 2 v části „Volba metody výběru snímků“ (68) vyberte položku [Vybrat] a stiskněte tlačítko [OK].



2 Vyberte snímek.

- Po výběru snímku v kroku 2 v části „Výběr jednotlivých snímků“ (66) se zobrazí ikona [✓].
- Chcete-li zrušit výběr, stiskněte znovu tlačítko [OK]. Ikona [✓] se poté nadále nezobrazuje.
- Chcete-li vybrat více snímků, opakujte výše uvedený postup.

3 Vymažte snímky.

- Stiskněte tlačítko [MENU]. Zobrazí se potvrzující zpráva.
- Stisknutím tlačítek [◀][▶] vyberte možnost [OK] a stiskněte tlačítko [OK].

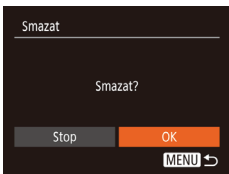

Výběr rozsahu

1 Vyberte položku [Vybrat rozsah].

- Podle pokynů v kroku 2 v části „Volba metody výběru snímků“ (68) vyberte položku [Vybrat rozsah] a stiskněte tlačítko [OK].

2 Vyberte snímky.

- Snímky vyberte podle pokynů v krocích 2–3 v části „Výběr rozsahu“ (67).

3 Vymažte snímky.

- Stisknutím tlačítka [▼] vyberte možnost [Smazat] a poté stiskněte tlačítko [OK].



Označení všech snímků současně

1 Vyberte položku [Vybrat všechny sním.].

- Podle pokynů v kroku 2 v části „Volba metody výběru snímků“ (68) vyberte položku [Vybrat všechny sním.] a stiskněte tlačítko [OK].

2 Vymažte snímky.

- Stisknutím tlačítek [◀][▶] vyberte možnost [OK] a stiskněte tlačítko [OK].

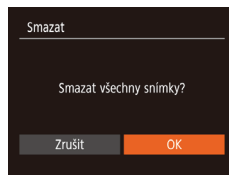

Před použitím
Základní příručka
Pokročilá příručka
1 Základy práce s fotoaparátem
2 Režim Auto
3 Další režimy fotografování
4 Režim P
5 Režim přehrávání
6 Funkce Wi-Fi
7 Nabídka nastavení
8 Příslušenství
9 Dodatek
Rejstřík

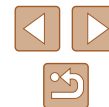

Otáčení snímků

► Statické snímky ► Filmy

Podle následujícího návodu můžete měnit orientaci snímků a ukládat je.



1 Vyberte položku [Otáčení].

- Stiskněte tlačítko [MENU] a v nabídce vyberte položku [Otáčení] (📖25).



2 Otočte snímek.

- V závislosti na požadovaném směru otočení stiskněte tlačítko [◀] nebo [▶]. Při každém stisknutí tlačítka se snímek otočí o 90°. Nastavení dokončete stisknutím tlačítka [OK].

Použití nabídky

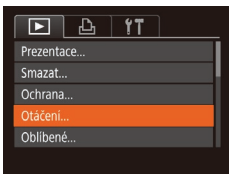

1 Vyberte položku [Otáčení].

- Stiskněte tlačítko [MENU] a na kartě [▶] vyberte položku [Otáčení] (📖26).



2 Otočte snímek.

- Stisknutím tlačítek [◀][▶] vyberte snímek.
- Při každém stisknutí tlačítka [OK] se snímek otočí o 90°.
- Chcete-li se vrátit k zobrazení obrazovky nabídky, stiskněte tlačítko [MENU].



- Snímky nelze otáčet, je-li možnost [Autootáčení] nastavena na [Vyp] (📖70).

Vypnutí automatického otáčení

Tento postup slouží k vypnutí funkce automatického otáčení snímků, která otáčí snímky na základě aktuální orientace fotoaparátu.

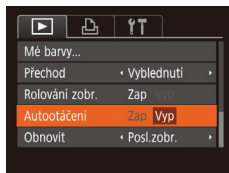

- Stiskněte tlačítko [MENU], na kartě [▶] vyberte položku [Autootáčení], a poté vyberte možnost [Vyp] (📖26).



- Je-li položka [Autootáčení] nastavena na [Vyp], snímky nelze otáčet (📖70). Již otočené snímky se budou zobrazovat v původní orientaci.
- V režimu Chytrý výběr (📖65) se i při nastavení položky [Autootáčení] na [Vyp] zobrazují snímky pořízené na výšku v orientaci na šířku, a otočené snímky se zobrazují v otočené orientaci.

Před použitím

Základní příručka

Pokročilá příručka

1 Základy práce s fotoaparátem

2 Režim Auto

3 Další režimy fotografování

4 Režim P

5 Režim přehrávání

6 Funkce Wi-Fi

7 Nabídka nastavení

8 Příslušenství

9 Dodatek

Rejstřík

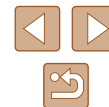

Označení snímků jako oblíbených

► Statické snímky ► Filmy

Snímky lze uspořádat za pomoci jejich označení jako oblíbených. Výběrem kategorie při filtrovaném přehrávání lze omezit následující operace na všechny filtrované snímky.

- „Prohlížení“ (📖60), „Prohlížení prezentací“ (📖64), „Ochrana snímků“ (📖66), „Mazání snímků“ (📖68), „Přidávání snímků na seznam tisků (DPOF)“ (📖119), „Přidání snímků do fotoalba“ (📖121)



- Stiskněte tlačítko [📌] a v nabídce vyberte položku [★] (📖25).
- Zobrazí se zpráva [Označen jako oblíbený].
- Chcete-li zrušit označení snímku, tento proces opakujte, znovu vyberte položku [★] a stiskněte tlačítko [📌].

Použití nabídky

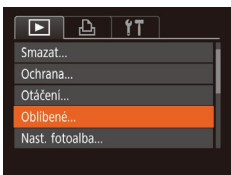

1 Vyberte položku [Oblíbené].

- Stiskněte tlačítko [MENU] a na kartě [📌] vyberte položku [Oblíbené] (📖26).

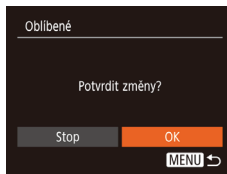

2 Vyberte snímek.

- Stisknutím tlačítek [◀][▶] vyberte snímek a poté stiskněte tlačítko [📌]. Zobrazí se ikona [★].
- Chcete-li zrušit označení snímku, stiskněte znovu tlačítko [📌]. Ikona [★] se poté nadále nezobrazuje.
- Chcete-li vybrat více snímků, opakujte výše uvedený postup.

3 Dokončete proces nastavení.

- Stiskněte tlačítko [MENU]. Zobrazí se potvrzující zpráva.
- Stisknutím tlačítek [◀][▶] vyberte možnost [OK] a stiskněte tlačítko [📌].



- Pokud před dokončením procesu nastavení popsaného v kroku 3 přepnete do režimu fotografování nebo vypnete fotoaparát, označení snímků jako oblíbených se neuskuteční.

Před použitím

Základní příručka

Pokročilá příručka

1 Základy práce s fotoaparátem

2 Režim Auto

3 Další režimy fotografování

4 Režim P

5 Režim přehrávání

6 Funkce Wi-Fi

7 Nabídka nastavení

8 Příslušenství

9 Dodatek

Rejstřík

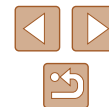

Úpravy statických snímků



- Úpravy snímků (72 – 74) jsou k dispozici jen tehdy, je-li na paměťové kartě dostatek volného místa.

Změna velikosti snímků

► Statické snímky ► Filmy

Můžete si uložit kopie snímků s nižším počtem záznamových pixelů.

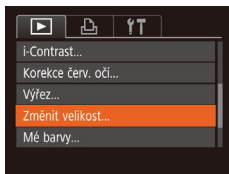

1 Vyberte položku [Změnit velikost].

- Stisknutím tlačítka [MENU] a na kartě [▶] vyberte položku [Změnit velikost] (26).

2 Vyberte snímek.

- Stisknutím tlačítek [◀][▶] vyberte snímek a poté stiskněte tlačítko [⊞].

3 Vyberte velikost snímku.

- Stisknutím tlačítek [◀][▶] vyberte velikost a poté stiskněte tlačítko [⊞].
- Zobrazí se zpráva [Uložit nový snímek?].



4 Uložte nový snímek.

- Stisknutím tlačítek [◀][▶] vyberte možnost [OK] a stiskněte tlačítko [⊞].
- Snímek bude uložen jako nový soubor.

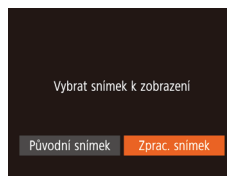

5 Zkontrolujte nový snímek.

- Stiskněte tlačítko [MENU].
- Stisknutím tlačítek [◀][▶] vyberte možnost [Zprac. snímek] a stiskněte tlačítko [⊞].
- Uložený snímek se zobrazí.



- Úpravy nelze provádět u snímků pořízených při nastavení záznamových pixelů [S] (38).



- Snímky nelze zvětšit pro dosažení většího počtu záznamových pixelů.
- Volbou položky [Původní snímek] v kroku 5 zobrazíte původní snímek.

Výřez

► Statické snímky ► Filmy

Můžete určit oblast snímku, která bude uložena jako samostatný obrazový soubor.

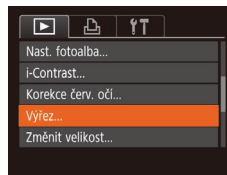

1 Vyberte položku [Výřez].

- Stiskněte tlačítko [MENU] a na kartě [▶] vyberte položku [Výřez] (26).

2 Vyberte snímek.

- Stisknutím tlačítek [◀][▶] vyberte snímek a poté stiskněte tlačítko [⊞].

Před použitím

Základní příručka

Pokročilá příručka

1 Základy práce s fotoaparátem

2 Režim Auto

3 Další režimy fotografování

4 Režim P

5 Režim přehrávání

6 Funkce Wi-Fi

7 Nabídka nastavení

8 Příslušenství

9 Dodatek

Rejstřík



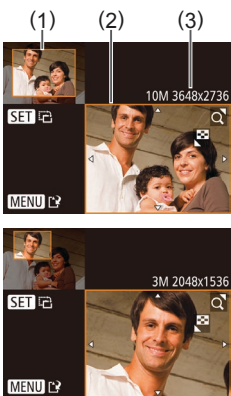

3 Upravte oblast oříznutí.

- Kolem oblasti snímku, která se má oříznout, se zobrazí rámeček (1).
- V levém horním rohu se zobrazí původní snímek a v pravém dolním rohu se zobrazí náhled oříznutého snímku (2). Rovněž můžete vidět počet záznamových pixelů po oříznutí (3).
- Velikost rámečku lze změnit pomocí páčky zoomu.
- Rámeček lze přesunout pomocí tlačítek [▲][▼][◀][▶].
- Chcete-li změnit orientaci rámečku, stiskněte tlačítko [⊞].
- Stiskněte tlačítko [MENU].

4 Uložte snímek jako nový soubor a zobrazte jej.

- Postupujte podle pokynů v krocích 4–5 v části „Změna velikosti snímků“ (📖72).



- Úpravy nelze provádět u snímků pořízených při nastavení záznamových pixelů [S] (📖38), resp. u snímků s velikostí změněnou na [S] (📖72).



- Snímky podporující oříznutí budou mít po oříznutí stejný poměr stran.
- Oříznuté snímky budou mít menší počet záznamových pixelů než snímky neoříznuté.

Změna barevných tónů snímku (Mé barvy)

► Statické snímky ► Filmy

Můžete upravit barvy snímku a upravený snímek pak uložit jako samostatný soubor. Podrobnosti o jednotlivých možnostech viz „Změna barevných tónů snímku (Mé barvy)“ (📖52).

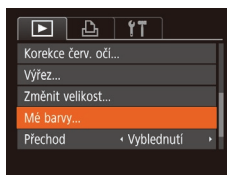

1 Vyberte položku [Mé barvy].

- Stiskněte tlačítko [MENU] a na kartě [▶] vyberte možnost [Mé barvy] (📖26).

2 Vyberte snímek.

- Stisknutím tlačítek [◀][▶] vyberte snímek a poté stiskněte tlačítko [⊞].

3 Vyberte možnost.

- Stisknutím tlačítek [◀][▶] vyberte možnost a poté stiskněte tlačítko [⊞].

4 Uložte snímek jako nový soubor a zobrazte jej.

- Postupujte podle pokynů v krocích 4–5 v části „Změna velikosti snímků“ (📖72).



- Obrazová kvalita snímků, které tímto způsobem opakovaně upravíte, se bude při každé další úpravě mírně snižovat a nemusí být možné dosáhnout požadované barvy.



- Barvy snímků upravené pomocí této funkce se mohou lehce lišit od barev na snímcích pořízených pomocí funkce Mé barvy (📖52).

Před použitím

Základní příručka

Pokročilá příručka

1 Základy práce s fotoaparátem

2 Režim Auto

3 Další režimy fotografování

4 Režim P

5 Režim přehrávání

6 Funkce Wi-Fi

7 Nabídka nastavení

8 Příslušenství

9 Dodatek

Rejstřík



Úprava jasu snímku (i-Contrast)

► Statické snímky ► Filmy

Fotoaparát je schopen rozpoznat nadměrně jasné a tmavé oblasti scény (například tváře osob nebo pozadí) a automaticky upravit jejich jas na optimální hodnoty. V zájmu lepšího vzhledu hlavního objektu je rovněž automaticky kompenzován nedostatečný celkový kontrast snímku.

Můžete si vybírat ze čtyř úrovní korekce a upravený snímek pak uložit jako nový soubor.

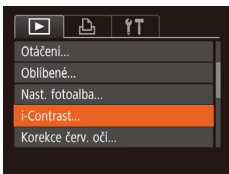

1 Vyberte položku [i-Contrast].

- Stiskněte tlačítko [MENU] a na kartě [▶] vyberte položku [i-Contrast] (📖26).

2 Vyberte snímek.

- Stisknutím tlačítek [◀][▶] vyberte snímek a poté stiskněte tlačítko [📷].

3 Vyberte možnost.

- Stisknutím tlačítek [◀][▶] vyberte možnost a poté stiskněte tlačítko [📷].

4 Uložte snímek jako nový soubor a zobrazte jej.

- Postupujte podle pokynů v krocích 4–5 v části „Změna velikosti snímků“ (📖72).



- U některých snímků může být korekce nepřesná nebo může způsobit zrnitý vzhled.
- Po opakovaných úpravách pomocí této funkce mohou být snímky zrnité.



- Pokud nedosáhnete očekávaného výsledku při použití nastavení [Auto], pokuste se snímky upravit s hodnotami [Nízký], [Střední] nebo [Vysoký].

Korekce červených očí

► Statické snímky ► Filmy

Tato funkce automaticky opravuje efekt červených očí na snímcích.

Upravený snímek lze uložit jako samostatný soubor.

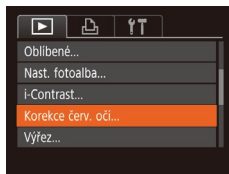

1 Vyberte položku [Korekce červ. očí].

- Stiskněte tlačítko [MENU] a na kartě [▶] vyberte možnost [Korekce červ. očí] (📖26).

2 Vyberte snímek.

- Stisknutím tlačítek [◀][▶] vyberte snímek.

3 Opravte snímek.

- Stiskněte tlačítko [📷].
- Červené oči detekované fotoaparátem budou upraveny a kolem upravených oblastí snímku se zobrazí rámečky.
- Podle potřeby můžete snímky zvětšit nebo zmenšit. Postupujte podle kroků v části „Zvětšování snímků“ (📖64).

4 Uložte snímek jako nový soubor a zobrazte jej.

- Pomocí tlačítek [▲][▼][◀][▶] vyberte možnost [Nový soubor] a stiskněte tlačítko [📷].
- Snímek bude uložen jako nový soubor.
- Postupujte podle pokynů v kroku 5 v části „Změna velikosti snímků“ (📖72).



- U některých snímků nemusí korekce proběhnout správně.
- Chcete-li přepsat původní snímek opraveným snímkem, vyberte v kroku 4 možnost [Přepsat]. Původní snímek se v tomto případě vymaže.
- Chráněné snímky nelze přepsat.

Před použitím

Základní příručka

Pokročilá příručka

1 Základy práce s fotoaparátem

2 Režim Auto

3 Další režimy fotografování

4 Režim P

5 Režim přehrávání

6 Funkce Wi-Fi

7 Nabídka nastavení

8 Příslušenství

9 Dodatek

Rejstřík



Úpravy filmů

► Statické snímky ► Filmy

Fotoaparát umožňuje odstraňovat nepotřebné úseky na začátcích a koncích filmů.

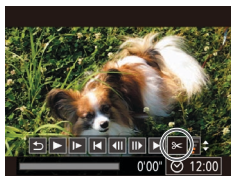

1 Vyberte položku [⌘].

- Podle pokynů v krocích 1–5 v části „Prohlížení“ (📺60) vyberte položku [⌘] a stiskněte tlačítko [⏏].
- Zobrazí se panel a proužek pro stříh filmu.



2 Určete úseky, které chcete odstranit.

- (1) je panel pro úpravy filmů a (2) proužek pro úpravy.
- Pomocí tlačítek [▲][▼] vyberte možnost [⏮] nebo [⏭].
- Chcete-li zobrazit úseky, které lze odstříhnout (na monitoru jsou označeny symbolem [⏮]), přemístěte stisknutím tlačítek [◀][▶] ikonu [⏮]. Začátek filmu (od [⏮]) odstříhnete výběrem možnosti [⏮] a konec filmu odstříhnete výběrem možnosti [⏭].
- Pokud posunete ikonu [⏮] na jinou pozici než značku [⏮], dojde výběrem možnosti [⏮] k odstříhnutí části od nejbližší značky [⏮] směrem doleva, a výběrem možnosti [⏭] k odstříhnutí části od nejbližší značky [⏮] směrem doprava.



3 Zkontrolujte upravený film.

- Stisknutím tlačítek [▲][▼] vyberte položku [▶] a potom stiskněte tlačítko [⏏]. Spustí se přehrávání upraveného filmu.
- V případě potřeby dalších stříhových úprav opakujte krok 2.
- Chcete-li úpravy zrušit, vyberte stisknutím tlačítek [▲][▼] možnost [↵]. Stiskněte tlačítko [⏏], stisknutím tlačítek [◀][▶] vyberte možnost [OK], a potom znovu stiskněte tlačítko [⏏].

4 Uložte upravený film.

- Stisknutím tlačítek [▲][▼] vyberte položku [📁] a potom stiskněte tlačítko [⏏].
- Pomocí tlačítek [▲][▼][◀][▶] vyberte možnost [Nový soubor] a stiskněte tlačítko [⏏].
- Film bude uložen jako nový soubor.



- Chcete-li přepsat původní film sestříhaným, vyberte v kroku 4 položku [Přepsat]. Původní film se v tomto případě vymaže.
- Není-li na paměťové kartě dost volného místa, je k dispozici pouze možnost [Přepsat].
- Pokud se během ukládání vybije baterie, nemusí se filmy uložit.
- Při upravování filmů doporučujeme použít plně nabitou baterii.

Před použitím

Základní příručka

Pokročilá příručka

1 Základy práce s fotoaparátem

2 Režim Auto

3 Další režimy fotografování

4 Režim P

5 Režim přehrávání

6 Funkce Wi-Fi

7 Nabídka nastavení

8 Příslušenství

9 Dodatek

Rejstřík

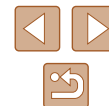

6

Funkce Wi-Fi

Tato funkce umožňuje bezdrátový přenos snímků z fotoaparátu na různá kompatibilní zařízení a používání fotoaparátu v kombinaci s webovými službami



- Před použitím funkce Wi-Fi si přečtěte část „Opatření týkající se bezdrátových funkcí (Wi-Fi nebo jiných)“ (144).

Dostupné funkce Wi-Fi

Připojení fotoaparátu prostřednictvím Wi-Fi k následujícím zařízením a službám umožní odesílání a příjem snímků, i dálkové ovládání fotoaparátu.

- **Smartphony a tablety**
Funkce umožňuje odesílat snímky do smartphonů a tabletů s funkcemi Wi-Fi. Také je možné pomocí smartphonu či tabletu dálkově fotografovat s využitím živého náhledu a opatřovat snímky na dálku geografickými značkami.
Z praktických důvodů jsou telefony Smartphone, tablety a další kompatibilní zařízení v této příručce hromadně označovány jako „telefony Smartphone“.
- **Počítač**
Pomocí softwaru můžete ukládat snímky z fotoaparátu v počítači připojeném prostřednictvím Wi-Fi.
- **Webové služby**
Funkce umožňuje přidat do fotoaparátu informace o vašem účtu pro online fotografickou službu CANON iMAGE GATEWAY a další webové služby pro odesílání snímků z fotoaparátu na tyto služby. Neodeslané snímky ve fotoaparátu lze rovněž odesílat do počítače nebo webové služby pomocí služby CANON iMAGE GATEWAY.
- **Tiskárny**
Snímky můžete bezdrátově odeslat do tiskárny kompatibilní se standardem PictBridge (s podporou standardu DPS over IP) a vytisknout.
- **Jiný fotoaparát**
Mezi fotoaparáty značky Canon, které jsou kompatibilní s Wi-Fi, můžete bezdrátově posílat snímky.

Před použitím

Základní příručka

Pokročilá příručka

1 Základy práce s fotoaparátem

2 Režim Auto

3 Další režimy fotografování

4 Režim P

5 Režim přehrávání

6 Funkce Wi-Fi

7 Nabídka nastavení

8 Příslušenství

9 Dodatek

Rejstřík



Odeslání snímků do smartphonu

Existuje několik způsobů připojení fotoaparátu ke smartphonu a odeslání snímků.

- Připojení pomocí NFC (📖77)
U telefonů Smartphone kompatibilních se systémem NFC a vybavených operačním systémem Android stačí k propojení zařízení pouze dotknout se telefonem fotoaparátu.
- Připojení pomocí nabídky Wi-Fi (📖80)
Fotoaparát můžete připojit ke smartphonu, jako byste jej připojovali k počítači nebo jinému zařízení. Lze přidat více telefonů Smartphone.

Před připojením fotoaparátu musíte do smartphonu nainstalovat zdarma dostupnou speciální aplikaci Camera Connect. Další informace o této aplikaci (podporované telefony Smartphone a obsažené funkce) najdete na webu společnosti Canon.



- Uživatelé fotoaparátu Canon kompatibilního s Wi-Fi, kteří připojují fotoaparát ke smartphonu prostřednictvím sítě Wi-Fi, musí zvážit přechod z mobilní aplikace CameraWindow na mobilní aplikaci Camera Connect.

Odeslání snímků do smartphonu kompatibilního s NFC

Pro zjednodušení procesu instalace softwaru Camera Connect a připojení k fotoaparátu použijte smartphon s operačním systémem Android, který je kompatibilní s NFC.

Operace prováděné při výchozím připojení zařízení pomocí NFC se liší v závislosti na režimu fotoaparátu v okamžiku dotyku obou zařízení.

- Pokud je fotoaparát v okamžiku dotyku obou zařízení vypnutý nebo se nachází v režimu fotografování, můžete vybírat a odesílat snímky na obrazovce výběru snímků. Když jsou zařízení propojena, je možné dálkově fotografovat s využitím živého náhledu a opatřovat snímky na dálku geografickými značkami (📍99). K nedávno připojeným zařízením, která jsou uvedena v menu Wi-Fi, se lze snadno opakovaně připojit.
- Je-li fotoaparát ve chvíli připojení v režimu přehrávání, můžete si snímky vybírat a odesílat z indexu zobrazeného pro výběr snímků.

Pro připojení prostřednictvím NFC k fotoaparátu, který je vypnutý nebo se nachází v režimu fotografování, postupujte podle pokynů v níže uvedené části.

■ Připojení prostřednictvím NFC při vypnutém fotoaparátu nebo při aktivním režimu fotografování

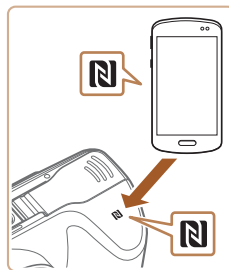

1 Nainstalujte aplikaci Camera Connect.

- Abyste zjistili, kde se značka N-Mark (N) nachází, přečtěte si uživatelskou příručku ke smartphonu.
- Aktivujte NFC na smartphonu a dotkněte se vzájemně značkami N-Mark (N) na fotoaparátu a zařízení pro automatické spuštění aplikace Google Play na smartphonu. Jakmile se zobrazí stránka se stažením aplikace Camera Connect, stáhněte a nainstalujte aplikaci.

Před použitím

Základní příručka

Pokročilá příručka

1 Základy práce s fotoaparátem

2 Režim Auto

3 Další režimy fotografování

4 Režim P

5 Režim přehrávání

6 Funkce Wi-Fi

7 Nabídka nastavení

8 Příslušenství

9 Dodatek

Rejstřík

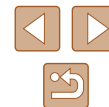

2 Vytvořte připojení.

- Ujistěte se, že je fotoaparát vypnutý nebo v režimu fotografování.
- Dotkněte se značkou N-Mark (N) na smartphonu s nainstalovaným softwarem Camera Connect značky N-Mark na fotoaparátu.
- Fotoaparát se automaticky zapne.
- Po zobrazení obrazovky [Přezdívká zařízení] vyberte stisknutím tlačítek [▲][▼] možnost [OK] a potom stiskněte tlačítko [MENU].

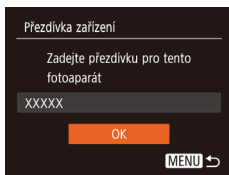

- Ve smartphonu se spustí aplikace Camera Connect.
- Zařízení se automaticky připojí.

3 Upravte nastavení zabezpečení.

- Když je zobrazena tato obrazovka, stisknutím tlačítek [◀][▶] vyberte možnost [Ano] a poté stiskněte tlačítko [MENU].
- Nyní můžete používat smartphone k dálkovému fotografování se živým náhledem nebo k procházení a přenosu snímků nebo k označení snímků ve fotoaparátu geografickými značkami.

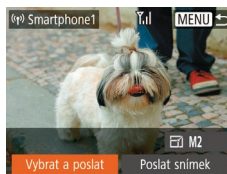
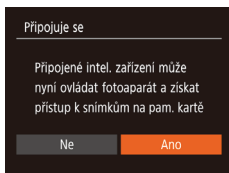

4 Odešlete snímek.

- Pomocí tlačítek [▲][▼][◀][▶] vyberte možnost [Vybrat a poslat] a poté stiskněte tlačítko [MENU].
- Stisknutím tlačítek [▲][▼] vyberte možnost [Vybrat] a stiskněte tlačítko [MENU].
- Stisknutím tlačítek [▲][▼][◀][▶] vyberte snímek, který chcete odeslat, stisknutím tlačítka [MENU] snímek označte jako vybraný (✓) a poté stiskněte tlačítko [MENU].
- Stisknutím tlačítek [◀][▶] vyberte možnost [OK] a stiskněte tlačítko [MENU].
- Stisknutím tlačítek [▲][▼][◀][▶] vyberte možnost [Poslat] a potom stiskněte tlačítko [MENU].
- Jakmile je snímek odeslán, zobrazí se zpráva [Přenos dokončen] a znovu se zobrazí obrazovka pro přenos snímku.
- Chcete-li připojení ukončit, stiskněte tlačítko [MENU], na zobrazené obrazovce pro potvrzení vyberte stisknutím tlačítek [◀][▶] možnost [OK] a poté stiskněte tlačítko [MENU]. Pro ukončení připojení můžete použít rovněž smartphone.

Před použitím
Základní příručka
Pokročilá příručka
1 Základy práce s fotoaparátem
2 Režim Auto
3 Další režimy fotografování
4 Režim P
5 Režim přehrávání
6 Funkce Wi-Fi
7 Nabídka nastavení
8 Příslušenství
9 Dodatek
Rejstřík





- Při používání funkce NFC věnujte pozornost následujícím informacím.
 - Vyvarujte se silných vzájemných nárazů mezi fotoaparátem a telefonem Smartphone. Mohlo by dojít k poškození zařízení.
 - V závislosti na smartphonu nemusí dojít k okamžitému vzájemnému rozpoznání obou zařízení. V takovém případě zkuste držet zařízení u sebe v lehké odlišných pozicích. Pokud není navázáno připojení, držte obě zařízení u sebe, dokud se neaktualizuje obrazovka fotoaparátu.
 - Pokud se pokusíte o připojení, když je fotoaparát vypnutý, může se na smartphonu zobrazit zpráva připomínající, abyste zapnuli fotoaparát. Pokud je tomu tak, zapněte fotoaparát a znovu se oběma zařízeními dotkněte.
 - Mezi fotoaparát a smartphone neumísťte jiné objekty. Mějte rovněž na paměti, že obaly na fotoaparát nebo smartphone a podobné příslušenství mohou vadit komunikaci.
- Veškeré snímky ve fotoaparátu lze zobrazit v připojeném smartphonu výběrem možnosti [Ano] v kroku 3. Chcete-li snímky ve fotoaparátu zachovat jako soukromé tak, aby je ve smartphonu nebylo možné zobrazit, zvolte v kroku 3 možnost [Ne].
- Jakmile smartphone zaregistrujete, můžete změnit nastavení zabezpečení pro tento telefon ve fotoaparátu (101).



- Připojení vyžadují přítomnost paměťové karty ve fotoaparátu.
- Dále můžete změnit přezdívku fotoaparátu na obrazovce v kroku 2 (78).
- Můžete vybrat rovněž více snímků pro odeslání současně a změnit rozlišení (velikost) snímků před odesláním (94).
- Aktuální snímek můžete také odeslat výběrem možnosti [Poslat snímek] na obrazovce v kroku 4.
- Chcete-li zakázat připojení NFC, vyberte možnost MENU (26) > karta [NFC] > [Nastavení bezdrát. komunikace] > [Nastavení sítě Wi-Fi] > [NFC] > [Vyp].

■ Připojení prostřednictvím NFC při nastavení fotoaparátu do režimu přehrávání



- Stisknutím tlačítka [▶] zapněte fotoaparát.
- Dotkněte se telefonem Smartphone s nainstalovaným softwarem Camera Connect (77) proti značce N-Mark (N) na fotoaparátu.
- Stisknutím tlačítek [▲][▼][◀][▶] vyberte snímek, který chcete odeslat, a poté stiskněte tlačítko [☑]. Zobrazí se ikona [✓].
- Chcete-li zrušit výběr, stiskněte znovu tlačítko [☑]. Ikona [✓] se poté nadále nezobrazuje.
- Chcete-li vybrat více snímků, opakujte výše uvedený postup.
- Po dokončení výběru snímků stiskněte tlačítko [MENU].
- Stisknutím tlačítek [◀][▶] vyberte možnost [OK] a stiskněte tlačítko [☑].
- Stisknutím tlačítek [▲][▼][◀][▶] vyberte možnost [Poslat] a potom stiskněte tlačítko [☑].
- Snímky jsou nyní odeslány.



- Pokud během připojení vyžaduje zpráva na fotoaparátu zadání přezdívky, zadejte ji podle kroku 2 v části „Odeslání snímků do smartphonu kompatibilního s NFC“ (77).
- Fotoaparát neuchovává záznam o uskutečněných připojeních ke smartphonům pomocí NFC v režimu přehrávání.
- Snímky můžete nastavit pro přenos ve vámi zvolené velikosti (94).

Před použitím

Základní příručka

Pokročilá příručka

1 Základy práce s fotoaparátem

2 Režim Auto

3 Další režimy fotografování

4 Režim P

5 Režim přehrávání

6 Funkce Wi-Fi

7 Nabídka nastavení

8 Příslušenství

9 Dodatek

Rejstřík



Přidání telefonu Smartphone

Tyto kroky ukazují, jak použít fotoaparát jako přístupový bod, ale můžete použít rovněž existující přístupový bod (82).



1 Nainstalujte aplikaci Camera Connect.

- U telefonů Smartphone s operačním systémem Android vyhledejte aplikaci Camera Connect v obchodě Google Play, stáhněte ji a nainstalujte.
- V případě telefonů iPhone a tabletů iPad vyhledejte aplikaci Camera Connect v obchodě App Store, stáhněte ji a nainstalujte.

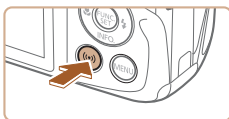

2 Přejděte do menu Wi-Fi.

- Stiskněte tlačítko [Wi-Fi].
- Zobrazí-li se obrazovka [Přezdívka zařízení], vyberte možnost [OK] (78).

3 Vyberte položku [Smartphone].

- Stisknutím tlačítek [Up][Down][Left][Right] vyberte položku [Smartphone] a poté stiskněte tlačítko [OK].

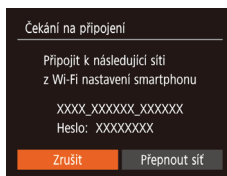
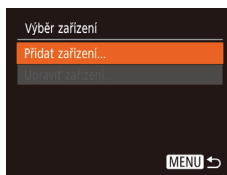
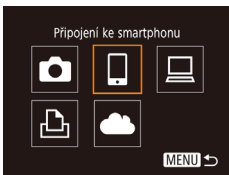

4 Vyberte možnost [Přidat zařízení].

- Stisknutím tlačítek [Up][Down] vyberte možnost [Přidat zařízení] a poté stiskněte tlačítko [OK].

- Zobrazí se SSID fotoaparátu a heslo.

5 Připojte telefon Smartphone k síti.

- V nabídce nastavení Wi-Fi smartphonu vyberte pro navázání připojení k síti SSID (název sítě) zobrazený na fotoaparátu.
- Do pole hesla zadejte heslo zobrazené na fotoaparátu.

6 Spusťte aplikaci Camera Connect.

- Spusťte aplikaci Camera Connect ve smartphonu.

7 Vyberte fotoaparát, ke kterému se chcete připojit.

- Na obrazovce pro výběr fotoaparátu, která je zobrazena na smartphonu, vyberte fotoaparát pro zahájení párování.

Před použitím

Základní příručka

Pokročilá příručka

1 Základy práce s fotoaparátem

2 Režim Auto

3 Další režimy fotografování

4 Režim P

5 Režim přehrávání

6 Funkce Wi-Fi

7 Nabídka nastavení

8 Příslušenství

9 Dodatek

Rejstřík

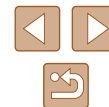

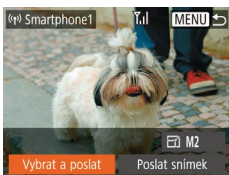
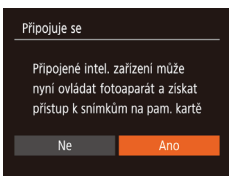

8 Upravte nastavení zabezpečení.

- Stisknutím tlačítek [◀][▶] vyberte možnost [Ano] a poté stiskněte tlačítko [☑].
- Nyní můžete používat smartphone k dálkovému fotografování se živým náhledem nebo k procházení a přenosu snímků nebo k označení snímků ve fotoaparátu geografickými značkami.

9 Odešlete snímek.

- Pomocí tlačítek [▲][▼][◀][▶] vyberte možnost [Vybrat a poslat] a poté stiskněte tlačítko [☑].
- Stisknutím tlačítek [▲][▼] vyberte možnost [Vybrat] a stiskněte tlačítko [☑].
- Stisknutím tlačítek [▲][▼][◀][▶] vyberte snímek, který chcete odeslat, stisknutím tlačítka [☑] snímek označte jako vybraný ([✓]) a poté stiskněte tlačítko [MENU].
- Stisknutím tlačítek [◀][▶] vyberte možnost [OK] a stiskněte tlačítko [☑].
- Stisknutím tlačítek [▲][▼][◀][▶] vyberte možnost [Poslat] a potom stiskněte tlačítko [☑].
- Jakmile je snímek odeslán, zobrazí se zpráva [Přenos dokončen] a znovu se zobrazí obrazovka pro přenos snímku.
- Chcete-li připojení ukončit, stiskněte tlačítko [MENU], na zobrazené obrazovce pro potvrzení vyberte stisknutím tlačítek [◀][▶] možnost [OK] a poté stiskněte tlačítko [☑]. Pro ukončení připojení můžete použít rovněž smartphone.
- Chcete-li přidat více telefonů Smartphone, zopakujte výše uvedený postup počínaje krokem 1.



- Veškeré snímky ve fotoaparátu lze zobrazit v připojeném smartphonu výběrem možnosti [Ano] v kroku 8. Chcete-li snímky ve fotoaparátu zachovat jako soukromé tak, aby je ve smartphonu nebylo možné zobrazit, zvolte v kroku 8 možnost [Ne].
- Jakmile smartphone zaregistrujete, můžete změnit nastavení zabezpečení pro tento telefon ve fotoaparátu (☎101).



- Připojení vyžadují přítomnost paměťové karty ve fotoaparátu.
- Jakmile se připojíte k zařízením pomocí nabídky Wi-Fi, zobrazí se při zobrazení nabídky Wi-Fi nejprve poslední cílová místa. Můžete se snadno znovu připojit stisknutím tlačítek [▲][▼] pro výběr jména zařízení a následným stisknutím tlačítka [☑]. Chcete-li přidat nové zařízení, zobrazte stisknutím tlačítek [◀][▶] obrazovku pro výběr zařízení a poté nakonfigurujte nastavení.
- Pokud nechcete zobrazovat naposledy použitá cílová zařízení, vyberte možnost MENU (☎26) > karta [↑] > [Nastavení bezdrát. komunikace] > [Nastavení sítě Wi-Fi] > [Historie cílů] > [Vyp].
- Obrazovku v kroku 3 lze zobrazit rovněž výběrem položky MENU (☎26) > karta [↑] > [Připojení Wi-Fi].
- Pokud se chcete připojit bez zadání hesla v kroku 5, vyberte možnost MENU (☎26) > karta [↑] > [Nastavení bezdrát. komunikace] > [Nastavení sítě Wi-Fi] > [Heslo] > [Vyp]. Položka [Heslo] se nadále nezobrazuje na obrazovce SSID (v kroku 4).
- Můžete vybrat rovněž více snímků pro odeslání současně a změnit rozlišení (velikost) snímků před odesláním (☎94).
- Aktuální snímek můžete také odeslat výběrem možnosti [Poslat snímek] na obrazovce v kroku 9.

Před použitím

Základní příručka

Pokročilá příručka

1 Základy práce s fotoaparátem

2 Režim Auto

3 Další režimy fotografování

4 Režim P

5 Režim přehrávání

6 Funkce Wi-Fi

7 Nabídka nastavení

8 Příslušenství

9 Dodatek

Rejstřík



Použití jiného přístupového bodu

Při navazování spojení mezi fotoaparátem a telefonem Smartphone pomocí nabídky Wi-Fi můžete použít rovněž existující přístupový bod.



1 Připravte se k připojení.

- Zobrazte obrazovku [Čekání na připojení], a to podle kroků 1–4 v části „Přidání telefonu Smartphone“ (80).

2 Připojte smartphone k přístupovému bodu.

3 Vyberte možnost [Přepnout síť].

- Stisknutím tlačítek [◀][▶] vyberte možnost [Přepnout síť] a poté stiskněte tlačítko [OK].
- Zobrazí se seznam detekovaných přístupových bodů.

4 Připojte se k přístupovému bodu.

- U přístupových bodů kompatibilních s WPS se připojte k přístupovému bodu způsobem popsaných v krocích 5–8 v části „Použití přístupových bodů kompatibilních s WPS“ (85).
- U přístupových bodů nekompatibilních s WPS se připojte k přístupovému bodu podle kroků 2–4 v části „Připojení k přístupovým bodům na seznamu“ (87).

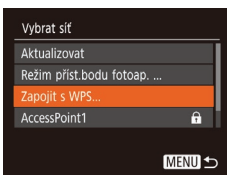
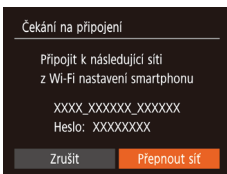

5 Vyberte fotoaparát, ke kterému se chcete připojit.

- Na obrazovce pro výběr fotoaparátu, která je zobrazena na smartphonu, vyberte fotoaparát pro zahájení párování.

6 Nakonfigurujte nastavení zabezpečení a odešlete snímky.

- Podle pokynů v krocích 8–9 v části „Přidání telefonu Smartphone“ (80) nakonfigurujte nastavení zabezpečení a odešlete snímky.

Předchozí přístupové body

Pro automatické přepojení k libovolnému předchozímu přístupovému bodu postupujte podle kroku 4 v části „Přidání telefonu Smartphone“ (80).

- Chcete-li použít fotoaparát jako přístupový bod, vyberte na obrazovce položku [Přepnout síť], která se zobrazí po navázání připojení, a poté vyberte [Režim příst.bodu fotoap.].
- Chcete-li přepnout přístupové body, vyberte na obrazovce zobrazené po navázání spojení položku [Přepnout síť] a poté postupujte dále podle pokynů v části „Použití jiného přístupového bodu“ (82), počínaje krokem 4.

Před použitím

Základní příručka

Pokročilá příručka

1 Základy práce s fotoaparátem

2 Režim Auto

3 Další režimy fotografování

4 Režim P

5 Režim přehrávání

6 Funkce Wi-Fi

7 Nabídka nastavení

8 Příslušenství

9 Dodatek

Rejstřík



Ukládání snímků do počítače

Příprava k registraci počítače

Podrobné informace o počítačích, které můžete připojit k fotoaparátu pomocí Wi-Fi, systémových požadavcích a kompatibilitě (včetně informací o podpoře v nových operačních systémech) viz webová stránka Canon.



- Edice systémů Windows 7 Starter a Home Basic nejsou podporovány.
- Systémy Windows 7 N (evropská verze) a KN (jihokorejská verze) vyžadují stažení a instalaci balíku Windows Media Feature Pack. Podrobnosti viz následující webová stránka.
<http://go.microsoft.com/fwlink/?LinkId=159730>

Instalace softwaru CameraWindow

1 Stáhněte software.

- Pomocí počítače připojeného k Internetu přejděte na následující stránku.

<http://www.canon.com/icpd/>

- Zvolte svou zemi nebo region a postupujte podle zobrazených pokynů pro přípravu stahování.

2 Postupujte podle zobrazených pokynů.

- Poklepejte na stažený soubor, abyste ho nainstalovali.



- Je nutné připojení k síti Internet a veškeré poplatky poskytovateli připojení za uživatelský účet a přenosy dat je třeba platit samostatně.



- Chcete-li odinstalovat software, postupujte podle těchto kroků.
 - Systém Windows: Vyberte nabídku [Start] > [Všechny programy] > [Canon Utilities] a poté vyberte software, který chcete odinstalovat.

Konfigurace počítače pro připojení prostřednictvím Wi-Fi (pouze systém Windows)

U počítače s operačním systémem Windows je třeba provést před bezdrátovým propojením fotoaparátu s počítačem konfiguraci následujících nastavení.



1 Ověřte, jestli je počítač připojen k přístupovému bodu.

- Pokyny pro kontrolu síťového připojení viz příručka k použití počítače.

2 Proveďte konfiguraci nastavení.

- Klepněte v následujícím pořadí: Nabídka [Start] > [Všechny programy] > [Canon Utilities] > [CameraWindow] > [Wi-Fi connection setup / Nastavení připojení Wi-Fi].
- V aplikaci, která se otevře, postupujte podle pokynů na obrazovce a proveďte konfiguraci nastavení.

Před použitím

Základní příručka

Pokročilá příručka

1 Základy práce s fotoaparátem

2 Režim Auto

3 Další režimy fotografování

4 Režim P

5 Režim přehrávání

6 Funkce Wi-Fi

7 Nabídka nastavení

8 Příslušenství

9 Dodatek

Rejstřík





- Následující nastavení systému Windows se konfiguruje při spuštění softwarového nástroje v kroku 2.
 - Zapněte vysílání datového proudu médií.
Konfigurace umožní fotoaparátu vidět (vyhledat) počítač z důvodu připojení pomocí Wi-Fi.
 - Zapněte zjišťování sítě.
Tato konfigurace umožní počítači vidět (vyhledat) fotoaparát.
 - Zapněte ICMP (Internet Control Message Protocol).
Tato funkce umožňuje kontrolovat stav připojení k síti.
 - Povolte funkci Universal Plug & Play (UPnP).
Tato konfigurace umožní automatickou vzájemnou detekci síťových zařízení.
- Některé druhy zabezpečovacího softwaru mohou znemožnit dokončení zde popisovaných nastavení. Zkontrolujte nastavení zabezpečovacího softwaru.

Ukládání snímků do připojeného počítače

Fotoaparát připojte k přístupovému bodu pomocí Wi-Fi následujícím způsobem.

Informace naleznete rovněž v příručce k přístupovému bodu.

■ Ověření kompatibility přístupového bodu

Ověřte, jestli směrovač Wi-Fi nebo základnová stanice odpovídají standardům Wi-Fi v části „Rozhraní“ (📖140).

Metody připojení se liší v závislosti na použití přístupového bodu s podporou Wi-Fi Protected Setup (WPS, 📖85) nebo bez podpory WPS (📖87). U přístupových bodů bez podpory WPS věnujte pozornost následujícím informacím.

- **Název sítě (SSID/ESSID)**
Identifikátory SSID či ESSID vámi používaného přístupového bodu. Používá se i označení „název přístupového bodu“ či „název sítě“.
- **Ověřování v síti / šifrování dat (metoda šifrování / režim šifrování)**
Metoda šifrování dat během bezdrátového přenosu. Zkontrolujte typ použitého zabezpečení: WPA2-PSK (AES), WPA2-PSK (TKIP), WPA-PSK (AES), WPA-PSK (TKIP), WEP (otevřený systém) a bez zabezpečení.
- **Heslo (šifrovací klíč / síťový klíč)**
Klíč používaný pro šifrování dat během bezdrátového přenosu. Tomuto klíči se také říká „šifrovací klíč“ nebo „síťový klíč“.
- **Index klíče (přenosový klíč)**
Klíč nastavený při použití WEP se použije pro ověřování v síti / šifrování dat. Jako nastavení použijte „1“.



- Je-li pro úpravu síťových nastavení vyžadován účet správce, obraťte se na správce systému, který vám poskytne další podrobnosti.
- Tato nastavení jsou velmi důležitá pro zabezpečení sítě. Při změně těchto nastavení postupujte s přiměřenou opatrností.

Před použitím

Základní příručka

Pokročilá příručka

1 Základy práce s fotoaparátem

2 Režim Auto

3 Další režimy fotografování

4 Režim P

5 Režim přehrávání

6 Funkce Wi-Fi

7 Nabídka nastavení

8 Příslušenství

9 Dodatek

Rejstřík





- Informace o kompatibilitě WPS a pokyny k ověření nastavení sítě najdete v uživatelské příručce dodávané k přístupovému bodu.
- Směrovač je zařízení, které vytváří síťovou strukturu (LAN) pro připojení více počítačů. Směrovač, který obsahuje interní bezdrátovou funkci Wi-Fi, se nazývá „směrovač Wi-Fi“.
- V této příručce jsou veškeré bezdrátové směrovače zmiňovány jako směrovače Wi-Fi a základnové stanice jako „přístupové body“.
- Používáte-li v připojení Wi-Fi filtrování pomocí adresy MAC, nezapomeňte do přístupového bodu zadat adresu MAC fotoaparátu. Adresu MAC fotoaparátu lze ověřit výběrem položky MENU (26) > karta [📶] > [Nastavení bezdrát. komunikace] > [Nastavení sítě Wi-Fi] > [Kontrola adresy MAC].

■ Použití přístupových bodů kompatibilních s WPS

WPS usnadňuje dokončení nastavování při propojení zařízení pomocí Wi-Fi. Pro nastavení zařízení s podporou WPS můžete použít buď metodu automatické konfigurace, nebo PIN.

1 Ověřte, jestli je počítač připojen k přístupovému bodu.

- Pokyny ke kontrole připojení najdete v uživatelské příručce dodávané k zařízení a přístupovému bodu.

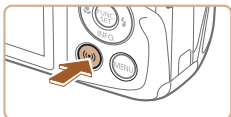

2 Přejděte do menu Wi-Fi.

- Stiskněte tlačítko [📶].

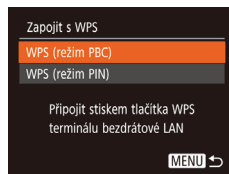
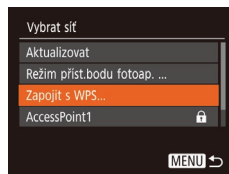
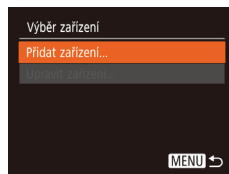
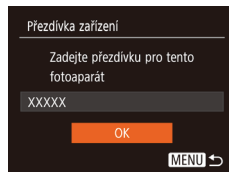

- Po zobrazení obrazovky [Přezdívka zařízení] vyberte stisknutím tlačítek [▲][▼] možnost [OK] a potom stiskněte tlačítko [📶].

3 Vyberte položku [📶].

- Stisknutím tlačítek [▲][▼][◀][▶] vyberte položku [📶] a poté stiskněte tlačítko [📶].

4 Vyberte možnost [Přidat zařízení].

- Stisknutím tlačítek [▲][▼] vyberte možnost [Přidat zařízení] a poté stiskněte tlačítko [📶].

5 Vyberte možnost [Zapojit s WPS].

- Stisknutím tlačítek [▲][▼] vyberte možnost [Zapojit s WPS] a poté stiskněte tlačítko [📶].

6 Zvolte položku [WPS (režim PBC)].

- Stisknutím tlačítek [▲][▼] vyberte možnost [WPS (režim PBC)] a poté stiskněte tlačítko [📶].

Před použitím

Základní příručka

Pokročilá příručka

1 Základy práce s fotoaparátem

2 Režim Auto

3 Další režimy fotografování

4 Režim P

5 Režim přehrávání

6 Funkce Wi-Fi

7 Nabídka nastavení

8 Příslušenství

9 Dodatek

Rejstřík

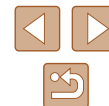

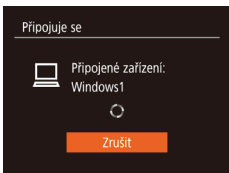
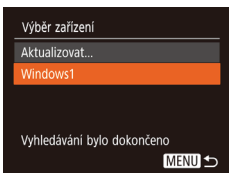
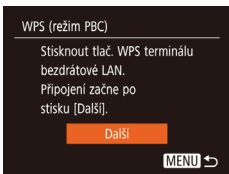

7 Vytvořte připojení.

- Na přístupovém bodu přidržeťte po dobu několika sekund stisknuté tlačítko připojení WPS.
- Na fotoaparátu stiskněte tlačítko [PBC] pro přechod k dalšímu kroku.
- Fotoaparát se připojí k přístupovému bodu a na obrazovce [Výběr zařízení] se objeví seznam zařízení připojených k přístupovému bodu.

8 Vyberte cílové zařízení.

- Stisknutím tlačítek [▲][▼] vyberte jméno cílového zařízení a poté stiskněte tlačítko [PBC].

9 Nainstalujte ovladač (pouze první připojení k systému Windows).

- Zobrazí-li se na fotoaparátu tato obrazovka, klepněte na tlačítko Start v počítači, dále klepněte na položku [Ovládací panely] a poté klepněte na položku [Přidat zařízení].
- Poklepejte na ikonu připojeného fotoaparátu.
- Spustí se instalace ovladače.
- Po dokončení instalace ovladače a navázání spojení mezi fotoaparátem a počítačem se zobrazí obrazovka automatického přehrávání. Na obrazovce fotoaparátu se nezobrazí nic.

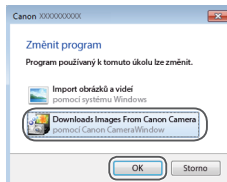

10 Zobrazte aplikaci CameraWindow.

- Systém Windows: Klepnutím na tlačítko [Downloads Images From Canon Camera / Stáhněte si snímky z fotoaparátu Canon] zobrazte aplikaci CameraWindow.

11 Importujte snímky.

- Klepněte na tlačítko [Import Images from Camera / Importovat snímky z fotoaparátu] a poté klepněte na tlačítko [Import Untransferred Images / Importovat nepřenesené snímky].
- Snímky se uloží do složky Obrázky v počítači, do samostatných složek vytvořených a pojmenovaných podle data vytvoření.
- Po dokončení importu snímků klepněte na zobrazené obrazovce na tlačítko [OK].
- Chcete-li zobrazit snímky ukládané do počítače, použijte předinstalovaný nebo běžně dostupný software kompatibilní se snímky zachycenými fotoaparátem.

Před použitím
Základní příručka
Pokročilá příručka
1 Základy práce s fotoaparátem
2 Režim Auto
3 Další režimy fotografování
4 Režim P
5 Režim přehrávání
6 Funkce Wi-Fi
7 Nabídka nastavení
8 Příslušenství
9 Dodatek
Rejstřík

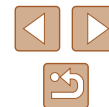



- Jakmile se připojíte k zařízením pomocí nabídky Wi-Fi, zobrazí se při zobrazení nabídky Wi-Fi nejprve poslední cílová místa. Můžete se snadno znovu připojit stisknutím tlačítek [▲][▼] pro výběr jména zařízení a následným stisknutím tlačítka [Ⓜ]. Chcete-li přidat nové zařízení, zobrazte stisknutím tlačítek [◀][▶] obrazovku pro výběr zařízení a poté nakonfigurujte nastavení.
- Pokud nechcete zobrazovat naposledy použitá cílová zařízení, vyberte možnost MENU [Ⓜ] > karta [↑] > [Nastavení bezdrát. komunikace] > [Nastavení sítě Wi-Fi] > [Historie cílů] > [Vyp].
- Dále můžete změnit přezdívkou fotoaparátu na obrazovce v kroku 2 (85).
- Pokud je fotoaparát připojen k počítači, je obrazovka fotoaparátu prázdná.
- Chcete-li fotoaparát odpojit, vypněte jej.
- Vyberete-li v kroku 6 možnost [WPS (režim PIN)], zobrazí se na obrazovce kód PIN. Nezapomeňte tento kód nastavit v přístupovém bodu. Na obrazovce [Výběr zařízení] vyberte příslušné zařízení. Další podrobnosti najdete v uživatelské příručce dodávané k přístupovému bodu.

■ Připojení k přístupovým bodům na seznamu

1 Zobrazte seznam přístupových bodů.

- Postupem popsáním v krocích 1–4 v části „Použití přístupových bodů kompatibilních s WPS“ (85) zobrazte seznam sítí (přístupových bodů).

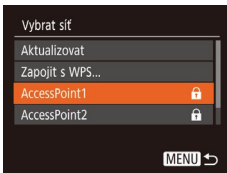

2 Vyberte přístupový bod.

- Pomocí tlačítek [▲][▼] vyberte sít' (přístupový bod) a poté stiskněte tlačítko [Ⓜ].

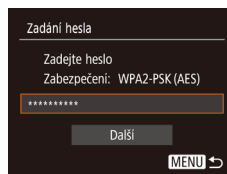

3 Zadejte heslo přístupového bodu.

- Stisknutím tlačítka [Ⓜ] zobrazte klávesnici a poté zadejte heslo (27).
- Stisknutím tlačítek [▲][▼] vyberte možnost [Další] a poté stiskněte tlačítko [Ⓜ].

4 Vyberte možnost [Auto].

- Stisknutím tlačítek [▲][▼] vyberte možnost [Auto] a poté stiskněte tlačítko [Ⓜ].
- Pro uložení snímku do připojeného počítače postupujte podle pokynů počínaje krokem 8 v části „Použití přístupových bodů kompatibilních s WPS“ (85).



- Chcete-li zjistit heslo přístupového bodu, zkontrolujte samotný přístupový bod nebo vyhledejte informace v uživatelské příručce.
- Nejsou-li rozpoznány žádné přístupové body ani po výběru možnosti [Aktualizovat] v kroku 2 pro aktualizaci seznamu, vyberte možnost [Ruční nastavení] v kroku 2 pro ruční dokončení nastavení přístupového bodu. Postupujte dle pokynů na obrazovce a zadejte identifikátor SSID, bezpečnostní nastavení a heslo.
- Použijete-li přístupový bod, ke kterému jste se již připojovali, k připojení jiného zařízení, zobrazí se jako heslo v kroku 3 symbol [*]. Chcete-li použít stejné heslo, vyberte stisknutím tlačítek [▲][▼] možnost [Další] a poté stiskněte tlačítko [Ⓜ].

Před použitím

Základní příručka

Pokročilá příručka

1 Základy práce s fotoaparátem

2 Režim Auto

3 Další režimy fotografování

4 Režim P

5 Režim přehrávání

6 Funkce Wi-Fi

7 Nabídka nastavení

8 Příslušenství

9 Dodatek

Rejstřík



Předchozí přístupové body

Pro automatické přepojení k libovolnému předchozímu přístupovému bodu postupujte podle kroku 4 v části „Použití přístupových bodů kompatibilních s WPS“ (85).

- Chcete-li se připojit k zařízení pomocí přístupového bodu, ověřte, jestli je cílové zařízení již připojeno k tomuto přístupovému bodu, a poté postupujte dále počínaje krokem 8 v části „Použití přístupových bodů kompatibilních s WPS“ (85).
- Chcete-li přepnout přístupové body, vyberte na obrazovce zobrazené při navázání připojení položku [Přepnout síť] a poté postupujte dále podle pokynů počínaje krokem 5 v části „Použití přístupových bodů kompatibilních s WPS“ (85) nebo podle pokynů počínaje krokem 2 v části „Připojení k přístupovým bodům na seznamu“ (87).

Odesílání snímků do registrované webové služby

Registrace webových služeb

Pomocí smartphonu nebo počítače přidáte fotoaparát do požadované webové služby.

- Dokončení registrace fotoaparátu pro CANON iMAGE GATEWAY a další webové služby vyžaduje smartphone nebo počítač s Internetovým prohlížečem a připojení k Internetu.
- Podrobnosti o požadavcích na prohlížeče (Microsoft Internet Explorer atd.), včetně nastavení a informací o verzích, najdete na webové stránce služby CANON iMAGE GATEWAY.
- Informace o zemích a regionech, v nichž je k dispozici služba CANON iMAGE GATEWAY, najdete na webu společnosti Canon (<http://www.canon.com/cig/>).
- Kromě služby CANON iMAGE GATEWAY se můžete dále zaregistrovat i k jiným webovým službám. Další podrobnosti najdete na webech příslušné webové služby, k níž se chcete zaregistrovat.
- Mohou být vyžadovány poplatky za samostatné připojení od poskytovatele internetu a za přístupový bod.



- Služba CANON iMAGE GATEWAY rovněž poskytuje uživatelské příručky ke stažení.

Před použitím

Základní příručka

Pokročilá příručka

1 Základy práce s fotoaparátem

2 Režim Auto

3 Další režimy fotografování

4 Režim P

5 Režim přehrávání

6 Funkce Wi-Fi

7 Nabídka nastavení

8 Příslušenství

9 Dodatek

Rejstřík



Registrace služby CANON IMAGE GATEWAY

Propojte fotoaparát a službu CANON iMAGE GATEWAY přidáním služby CANON iMAGE GATEWAY jako cílové webové služby ve fotoaparátu. Mějte na paměti, že budete muset zadat e-mailovou adresu používanou na vašem počítači nebo smartphonu, abyste mohli obdržet zprávu s upozorněním pro dokončení nastavení propojení.

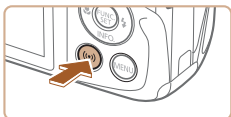

1 Přejděte do menu Wi-Fi.

- Stiskněte tlačítko [Wi-Fi].

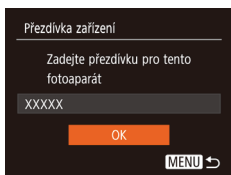

- Po zobrazení obrazovky [Přezdívkva zařízení] vyberte stisknutím tlačítek [▲][▼] možnost [OK] a potom stiskněte tlačítko [OK].



2 Vyberte položku [Cloud].

- Stisknutím tlačítek [▲][▼][◀][▶] vyberte položku [Cloud] a poté stiskněte tlačítko [OK].

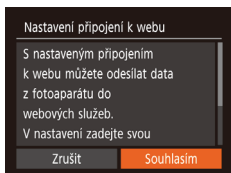

3 Potvrďte svůj souhlas se smlouvou, abyste mohli zadat e-mailovou adresu.

- Přečtěte si zobrazenou smlouvu, stisknutím tlačítek [◀][▶] vyberte možnost [Souhlasím] a poté stiskněte tlačítko [OK].



4 Vytvořte připojení k přístupovému bodu.

- Připojte se k přístupovému bodu postupem popsaným v krocích 5–7 v části „Použití přístupových bodů kompatibilních s WPS“ (85) nebo v krocích 2–4 v části „Připojení k přístupovým bodům na seznamu“ (87).

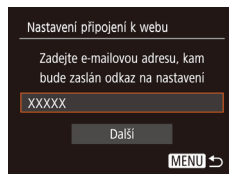

5 Zadejte svou e-mailovou adresu.

- Jakmile fotoaparát připojíte ke službě CANON iMAGE GATEWAY prostřednictvím přístupového bodu, zobrazí se obrazovka pro zadání e-mailové adresy.
- Zadejte svou e-mailovou adresu, stisknutím tlačítek [▲][▼] vyberte možnost [Další] a poté stiskněte tlačítko [OK].

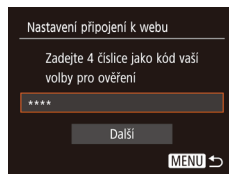

6 Zadejte čtyřmístné číslo.

- Zadejte zvolené čtyřmístné číslo, stisknutím tlačítek [▲][▼] vyberte možnost [Další] a poté stiskněte tlačítko [OK].
- Toto čtyřmístné číslo budete potřebovat později při nastavování propojení se službou CANON iMAGE GATEWAY v kroku 8.

Před použitím
Základní příručka
Pokročilá příručka
1 Základy práce s fotoaparátem
2 Režim Auto
3 Další režimy fotografování
4 Režim P
5 Režim přehrávání
6 Funkce Wi-Fi
7 Nabídka nastavení
8 Příslušenství
9 Dodatek
Rejstřík



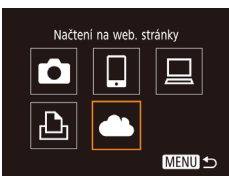
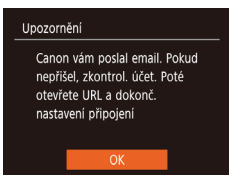

7 Zkontrolujte zprávu s upozorněním.

- Jakmile odešlete informace do služby CANON iMAGE GATEWAY, obdržíte zprávu s upozorněním na e-mailovou adresu zadanou v kroku 5.
- Na další obrazovce označující odeslání zprávy s upozorněním stiskněte tlačítko [OK].
- [☁] se nyní změní na [☁].

8 Přejděte na stránku ve zprávě s upozorněním a dokončete nastavení propojení fotoaparátu.

- Z počítače nebo smartphonu přejděte na stránku odkazovanou ve zprávě s upozorněním.
- Podle pokynů dokončete nastavení na stránce pro nastavení propojení fotoaparátu.

9 Dokončete nastavení služby CANON iMAGE GATEWAY na fotoaparátu.

- Stisknutím tlačítek [▲][▼][◀][▶] vyberte položku [☁] a poté stiskněte tlačítko [OK].
- [☁] (89) a služba CANON iMAGE GATEWAY jsou nyní přidány jako cíle.
- Podle potřeby můžete přidávat další webové služby. V takovém případě postupujte podle pokynů v kroku 2 v části „Registrace dalších webových služeb“ (90).



- Nejprve se ujistěte, že e-mailová aplikace vašeho počítače nebo smartphonu není nastavena tak, aby blokovala e-maily z příslušných domén, což by mohlo znemožnit přijetí zprávy s upozorněním.



- Dále můžete změnit přezdívku fotoaparátu na obrazovce v kroku 1 (89).
- Jakmile se připojíte k zařízením pomocí nabídky Wi-Fi, zobrazí se při zobrazení nabídky nejprve poslední cílová místa. Stisknutím tlačítek [◀][▶] zobrazíte obrazovku pro výběr zařízení a poté nakonfigurujete nastavení.

Registrace dalších webových služeb

Kromě služby CANON iMAGE GATEWAY můžete do fotoaparátu přidat i jiné webové služby.



1 Přihlaste se ke službě CANON iMAGE GATEWAY a otevřete odkaz s nastavením fotoaparátu.

- Pomocí počítače nebo smartphonu přejděte na adresu <http://www.canon.com/cig/> a navštivte stránku CANON iMAGE GATEWAY.



2 Konfigurujte webovou službu, kterou chcete používat.

- V počítači nebo smartphonu zobrazte obrazovku nastavení webové služby.
- Podle pokynů na obrazovce dokončete nastavení webové služby, kterou chcete použít.

Před použitím

Základní příručka

Pokročilá příručka

1 Základy práce s fotoaparátem

2 Režim Auto

3 Další režimy fotografování

4 Režim P

5 Režim přehrávání

6 Funkce Wi-Fi

7 Nabídka nastavení

8 Příslušenství

9 Dodatek

Rejstřík



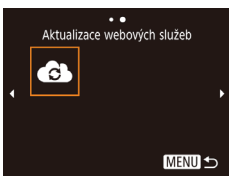

3 Vyberte položku [☁].

- Stiskněte tlačítko [(P)].
- Stisknutím tlačítek [▲][▼][◀][▶] vyberte položku [☁] a poté stiskněte tlačítko [OK].
- Nastavení webové služby je nyní aktualizováno.



- Dojde-li ke změně jakýchkoliv konfigurovaných nastavení, postupujte znovu podle těchto kroků a konfiguruje nastavení fotoaparátu.

Přenos snímků na webové služby

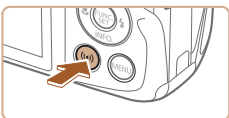

1 Přejděte do menu Wi-Fi.

- Stiskněte tlačítko [(P)].



2 Vyberte cílové místo.

- Stisknutím tlačítek [▲][▼][◀][▶] vyberte ikonu webové služby, ke které se chcete připojit, a poté stiskněte tlačítko [OK].
- Pokud se s webovou službou využívá více možností sdílení nebo pokud ji využívá více příjemců, vyberte stisknutím tlačítek [▲][▼] a následným stisknutím tlačítka [OK] na obrazovce [Vyberte příjemce] požadovanou položku.



3 Odešlete snímek.

- Pomocí tlačítek [▲][▼][◀][▶] vyberte možnost [Vybrat a poslat] a poté stiskněte tlačítko [OK].
- Stisknutím tlačítek [▲][▼] vyberte možnost [Vybrat] a stiskněte tlačítko [OK].
- Stisknutím tlačítek [▲][▼][◀][▶] vyberte snímek, který chcete odeslat, stisknutím tlačítka [OK] snímek označte jako vybraný (✓) a poté stiskněte tlačítko [MENU].
- Stisknutím tlačítek [◀][▶] vyberte možnost [OK] a stiskněte tlačítko [OK].
- Stisknutím tlačítek [▲][▼][◀][▶] vyberte možnost [Poslat] a potom stiskněte tlačítko [OK].
- Při přenosu dat do služby YouTube si přečtěte podmínky služby, vyberte možnost [Souhlasím] a stiskněte tlačítko [OK].
- Jakmile se po odeslání snímku zobrazí [OK], stiskněte tlačítko [OK] pro návrat na obrazovku přehrávání.



- Připojení vyžadují přítomnost paměťové karty s uloženými snímky ve fotoaparátu.
- Můžete vybrat rovněž více snímků pro odeslání současně, změnit velikost snímků a přidat komentáře před odesláním (94).
- Aktuální snímek můžete také odeslat výběrem možnosti [Poslat snímek] na obrazovce v kroku 3.
- Chcete-li zobrazit snímky nahrané do služby CANON iMAGE GATEWAY na smartphonu, vyzkoušejte specializovanou aplikaci Canon Online Photo Album. Stáhněte a nainstalujte aplikaci Canon Online Photo Album pro zařízení iPhone a iPad z obchodu App Store nebo pro zařízení se systémem Android z obchodu Google Play.

Před použitím

Základní příručka

Pokročilá příručka

1 Základy práce s fotoaparátem

2 Režim Auto

3 Další režimy fotografování

4 Režim P

5 Režim přehrávání

6 Funkce Wi-Fi

7 Nabídka nastavení

8 Příslušenství

9 Dodatek

Registřík



Bezdrátový tisk snímků na připojené tiskárně

Fotoaparát připojte k tiskárně pomocí připojení Wi-Fi následujícím způsobem.

Tyto kroky ukazují, jak použít fotoaparát jako přístupový bod, ale můžete použít rovněž existující přístupový bod (82).

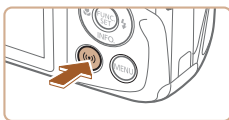

1 Přejděte do menu Wi-Fi.

- Stiskněte tlačítko [Wi-Fi].

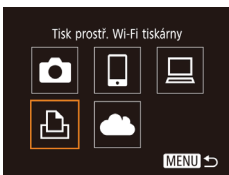

2 Vyberte položku [Print].

- Stisknutím tlačítek [▲][▼][◀][▶] vyberte položku [Print] a poté stiskněte tlačítko [OK].

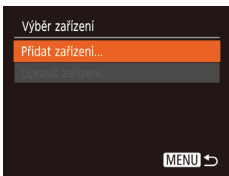

3 Vyberte možnost [Přidat zařízení].

- Stisknutím tlačítek [▲][▼] vyberte možnost [Přidat zařízení] a poté stiskněte tlačítko [OK].

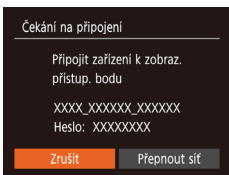

- Zobrazí se SSID fotoaparátu a heslo.

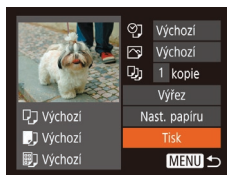
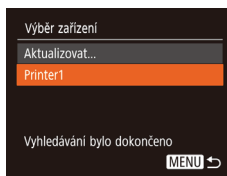

4 Připojte tiskárnu k síti.

- V nabídce nastavení Wi-Fi tiskárny vyberte pro navázání připojení k síti SSID (název sítě) zobrazený na fotoaparátu.
- Do pole hesla zadejte heslo zobrazované na fotoaparátu.

5 Vyberte tiskárnu.

- Stisknutím tlačítek [▲][▼] vyberte název tiskárny a poté stiskněte tlačítko [OK].

6 Vyberte snímek, který chcete vytisknout.

- Stisknutím tlačítek [◀][▶] vyberte snímek.
- Stiskněte tlačítko [OK], vyberte položku [Print] a znovu stiskněte tlačítko [OK].
- Stisknutím tlačítek [▲][▼] vyberte možnost [Tisk] a stiskněte tlačítko [OK].
- Podrobné pokyny k tisku najdete v části „Tisk snímků“ (116).
- Chcete-li připojení ukončit, stiskněte tlačítko [▲], na zobrazené obrazovce pro potvrzení vyberte stisknutím tlačítek [◀][▶] možnost [OK] a poté stiskněte tlačítko [OK].

Před použitím

Základní příručka

Pokročilá příručka

1 Základy práce s fotoaparátem

2 Režim Auto

3 Další režimy fotografování

4 Režim P

5 Režim přehrávání

6 Funkce Wi-Fi

7 Nabídka nastavení

8 Příslušenství

9 Dodatek

Rejstřík

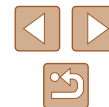



- Připojení vyžadují přítomnost paměťové karty s uloženými snímky ve fotoaparátu.
- Jakmile se připojíte k zařízením pomocí nabídky Wi-Fi, zobrazí se při zobrazení nabídky Wi-Fi nejprve poslední cílová místa. Můžete se snadno znovu připojit stisknutím tlačítek [▲][▼] pro výběr jména zařízení a následným stisknutím tlačítka [OK]. Chcete-li přidat nové zařízení, zobrazte stisknutím tlačítek [◀][▶] obrazovku pro výběr zařízení a poté nakonfigurujte nastavení.
- Pokud nechcete zobrazovat naposledy použitá cílová zařízení, vyberte možnost MENU [26] > karta [Wi-Fi] > [Nastavení bezdrát. komunikace] > [Nastavení sítě Wi-Fi] > [Historie cílů] > [Vyp].
- Pokud se chcete připojit bez zadání hesla v kroku 4, vyberte možnost MENU [26] > karta [Wi-Fi] > [Nastavení bezdrát. komunikace] > [Nastavení sítě Wi-Fi] > [Heslo] > [Vyp]. Položka [Heslo] se nadále nezobrazuje na obrazovce SSID (v kroku 3).
- Chcete-li použít jiný přístupový bod, postupujte podle kroků 3–4 v části „Použití jiného přístupového bodu“ [82].

Odeslání snímků do jiného fotoaparátu

Níže uvedeným postupem propojíte dva fotoaparáty pomocí Wi-Fi.

- Pomocí sítě Wi-Fi lze připojit pouze fotoaparáty značky Canon, které jsou kompatibilní s Wi-Fi. Nelze se připojit k fotoaparátům Canon, které nejsou kompatibilní s Wi-Fi, a to ani když podporují karty FlashAir/Eye-Fi.

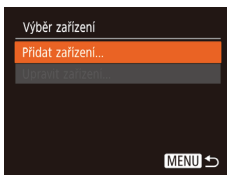
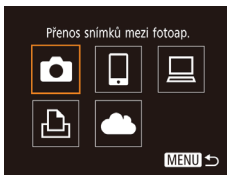
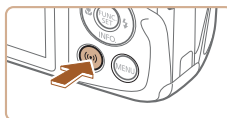

1 Přejděte do menu Wi-Fi.

- Zobrazte nabídku Wi-Fi postupem popsáním v kroku 2 v části „Přidání telefonu Smartphone“ [80].

2 Vyberte položku [Wi-Fi].

- Stisknutím tlačítek [▲][▼][◀][▶] vyberte položku [Wi-Fi] a poté stiskněte tlačítko [OK].

3 Vyberte možnost [Přidat zařízení].

- Stisknutím tlačítek [▲][▼] vyberte možnost [Přidat zařízení] a poté stiskněte tlačítko [OK].
- V cílovém fotoaparátu postupujte rovněž podle pokynů v krocích 1–3.
- Jakmile se v obou fotoaparátech zobrazí zpráva [Spouští se připojení k cílovému fotoaparátu], přidají se do fotoaparátu informace o připojení fotoaparátu.

Před použitím

Základní příručka

Pokročilá příručka

1 Základy práce s fotoaparátem

2 Režim Auto

3 Další režimy fotografování

4 Režim P

5 Režim přehrávání

6 Funkce Wi-Fi

7 Nabídka nastavení

8 Příslušenství

9 Dodatek

Rejstřík





4 Odešlete snímek.

- Pomocí tlačítek [▲][▼][◀][▶] vyberte možnost [Vybrat a poslat] a poté stiskněte tlačítko [OK].
- Stisknutím tlačítek [▲][▼] vyberte možnost [Vybrat] a stiskněte tlačítko [OK].
- Stisknutím tlačítek [▲][▼][◀][▶] vyberte snímek, který chcete odeslat, stisknutím tlačítka [OK] snímek označte jako vybraný (✓) a poté stiskněte tlačítko [MENU].
- Stisknutím tlačítek [◀][▶] vyberte možnost [OK] a stiskněte tlačítko [OK].
- Stisknutím tlačítek [▲][▼][◀][▶] vyberte možnost [Poslat] a potom stiskněte tlačítko [OK].
- Jakmile je snímek odeslán, zobrazí se zpráva [Přenos dokončen] a znovu se zobrazí obrazovka pro přenos snímku.
- Chcete-li připojení ukončit, stiskněte tlačítko [MENU], na zobrazené obrazovce pro potvrzení vyberte stisknutím tlačítek [◀][▶] možnost [OK] a poté stiskněte tlačítko [OK].



- Připojení vyžadují přítomnost paměťové karty ve fotoaparátu.
- Jakmile se připojíte k zařízení pomocí nabídky Wi-Fi, zobrazí se při zobrazení nabídky Wi-Fi nejprve poslední cílová místa. Můžete se snadno znovu připojit stisknutím tlačítek [▲][▼] pro výběr jména zařízení a následným stisknutím tlačítka [OK]. Chcete-li přidat nové zařízení, zobrazte stisknutím tlačítek [◀][▶] obrazovku pro výběr zařízení a poté nakonfigurujte nastavení.
- Pokud nechcete zobrazovat naposledy použitá cílová zařízení, vyberte možnost MENU (☰) > karta (📄) > [Nastavení bezdrát. komunikace] > [Nastavení sítě Wi-Fi] > [Historie cílů] > [Vyp].
- Můžete vybrat rovněž více snímků pro odeslání současně a změnit rozlišení (velikost) snímků před odesláním (📖94).
- Aktuální snímek můžete také odeslat výběrem možnosti [Poslat snímek] na obrazovce v kroku 4.

Možnosti odesílání snímků

Můžete vybrat více snímků pro odeslání současně a změnit nastavení záznamových pixelů (velikost) snímků před odesláním. Některé webové služby rovněž umožňují opatřit odeslané snímky popiskami.

Odeslání více snímků

Na obrazovce pro přenos snímků vyberte rozsah snímků, které se mají odeslat, případně odešlete pouze snímky označené jako oblíbené.

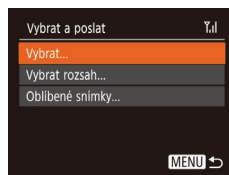
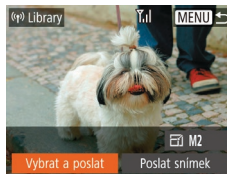

Výběr rozsahu

1 Vyberte položku [Vybrat a poslat].

- Na obrazovce pro přenos snímků vyberte stisknutím tlačítek [◀][▶] položku [Vybrat a poslat] a poté stiskněte tlačítko [OK].

2 Zvolte metodu výběru snímků.

- Stisknutím tlačítek [▲][▼] vyberte metodu výběru.

1 Vyberte položku [Vybrat rozsah].

- Podle pokynů v kroku 2 v části „Odeslání více snímků“ (📖94) vyberte položku [Vybrat rozsah] a stiskněte tlačítko [OK].

Před použitím
Základní příručka
Pokročilá příručka
1 Základy práce s fotoaparátem
2 Režim Auto
3 Další režimy fotografování
4 Režim P
5 Režim přehrávání
6 Funkce Wi-Fi
7 Nabídka nastavení
8 Příslušenství
9 Dodatek
Rejstřík

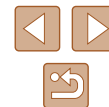

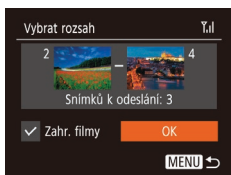

2 Vyberte snímky.

- Snímky vyberte podle pokynů v krocích 2–3 v části „Výběr rozsahu“ (📖67).
- Chcete-li zahrnout filmy, stisknutím tlačítek [▲][▼][◀][▶] vyberte položku [Zahr. filmy] a potom stisknutím tlačítka [⊕] označe možnost jako vybranou [✓].
- Stisknutím tlačítek [▲][▼][◀][▶] vyberte možnost [OK] a stiskněte tlačítko [⊕].

3 Odešlete snímky.

- Stisknutím tlačítek [◀][▶] vyberte možnost [Poslat] a potom stiskněte tlačítko [⊕].

📌 Odeslání oblíbených snímků

Odešlete pouze snímky označené jako oblíbené (📖71).

1 Vyberte položku [Oblíbené snímky].

- Podle pokynů v kroku 2 v části „Odeslání více snímků“ (📖94) vyberte položku [Oblíbené snímky] a stiskněte tlačítko [⊕].
- Zobrazí se obrazovka výběru snímků do oblíbených. Pokud nechcete snímek zahrnout, vyberte snímek a stisknutím tlačítka [⊖] odeberte označení [✓].
- Stiskněte tlačítko [MENU].
- Stisknutím tlačítek [◀][▶] vyberte možnost [OK] a stiskněte tlačítko [⊕].

2 Odešlete snímky.

- Stisknutím tlačítek [◀][▶] vyberte možnost [Poslat] a potom stiskněte tlačítko [⊕].



- V kroku 1 není položka [Oblíbené snímky] k dispozici, dokud neoznačíte snímky jako oblíbené.

Poznámky k odesílání snímků

- V závislosti na stavu vámi používané sítě může odeslání filmů trvat dlouho. Nezapomeňte pravidelně kontrolovat úroveň nabití baterie fotoaparátu.
- Webové služby mohou limitovat počet snímků nebo délkou filmů, které lze odeslat.
- Při odesílání filmů do smartphonů si pamatujte, že podporovaná kvalita obrazu závisí na smartphonu. Podrobné informace naleznete v uživatelské příručce ke smartphonu.
- Níže uvedené ikony signalizují na obrazovce intenzitu bezdrátového signálu.
[📶] vysoká, [📶] střední, [📶] nízká, [📶] slabá
- Odesílání snímků do webových služeb trvá kratší dobu v případě, že odesíláte snímky, které jste již odeslali a které jsou ještě na serveru služby CANON IMAGE GATEWAY.

Před použitím
Základní příručka
Pokročilá příručka
1 Základy práce s fotoaparátem
2 Režim Auto
3 Další režimy fotografování
4 Režim P
5 Režim přehrávání
6 Funkce Wi-Fi
7 Nabídka nastavení
8 Příslušenství
9 Dodatek
Rejstřík

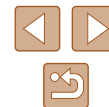

Výběr počtu záznamových pixelů (Velikost snímku)

Na obrazovce pro přenos snímků vyberte stisknutím tlačítek [▲][▼] položku [] a poté stiskněte tlačítko [Ⓜ]. Na zobrazené obrazovce vyberte stisknutím tlačítek [▲][▼] nastavení záznamových pixelů (velikost snímku) a poté stiskněte tlačítko [Ⓜ].

- Chcete-li odeslat snímky v původní velikosti, vyberte možnost úpravy velikosti [Ne].
- Výběrem možnosti [M2] změníte velikost snímků, jež jsou větší než zvolená velikost před odesláním.
- Velikost filmů nelze upravit.



- Velikost snímku můžete nakonfigurovat rovněž pomocí položky MENU (26) > karta [] > [Nastavení bezdrát. komunikace] > [Nastavení sítě Wi-Fi] > [Změnit velik. pro odesl.].

Přidání komentářů

Pomocí fotoaparátu můžete přidávat do snímků odesílaných na e-mailové adresy, sociální sítě apod. komentáře. Počet znaků a symbolů, které lze zadat, se liší v závislosti na webové službě.



1 Otevřete obrazovku pro přidání komentářů.

- Na obrazovce pro přenos snímků vyberte stisknutím tlačítek [▲][▼][◀][▶] položku [] a poté stiskněte tlačítko [Ⓜ].

2 Přidejte komentář (27).

3 Odešlete snímek.



- Není-li zadaný komentář, odešle se automaticky komentář zadaný ve službě CANON IMAGE GATEWAY.
- Rovněž můžete opatřit popisem více snímků před jejich odesláním. Stejný komentář se přidá ke všem společně odeslaným snímkům.

Před použitím

Základní příručka

Pokročilá příručka

1 Základy práce s fotoaparátem

2 Režim Auto

3 Další režimy fotografování

4 Režim P

5 Režim přehrávání

6 Funkce Wi-Fi

7 Nabídka nastavení

8 Příslušenství

9 Dodatek

Rejstřík

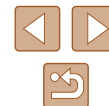

Automatické odesílání snímků (Synchronizace snímků)

Snímky na paměťové kartě, které nebyly doposud přeneseny, lze odeslat do počítače nebo webových služeb pomocí služby CANON iMAGE GATEWAY. Upozorňujeme, že snímky nelze odeslat pouze do webových služeb.

Základní příprava

Příprava fotoaparátu

Jako cíl zaregistrujte [☰]. Na cílovém počítači nainstalujte a nakonfigurujte Image Transfer Utility, zdarma dostupný software, který je kompatibilní s Image Sync.



1 Jako cílové místo přidejte [☰].

- Přidejte [☰] jako cílové místo postupem popsaným v části „Registrace služby CANON iMAGE GATEWAY“ (89).
- Chcete-li zahrnout webovou službu jako cíl, přihlaste se ke službě CANON iMAGE GATEWAY (89), vyberte model svého fotoaparátu, otevřete obrazovku nastavení webové služby a v nastavení synchronizace snímků vyberte cílovou webovou službu. Podrobnosti naleznete v části Nápověda služby CANON iMAGE GATEWAY.

Příprava počítače

Instalace a konfigurace softwaru v cílovém počítači.



2 Vyberte typ snímků, které chcete odeslat (pouze při současném odesílání snímků a filmů).

- Stiskněte tlačítko [MENU], na kartě [f] vyberte položku [Nastavení bezdrát. komunikace] a poté vyberte položku [Nastavení sítě Wi-Fi] (26).
- Stisknutím tlačítek [▲][▼] vyberte položku [Synchr. snímků] a stisknutím tlačítek [◀][▶] vyberte možnost [Snímky/filmů].

1 Nainstalujte software Image Transfer Utility.

- Nainstalujte software Image Transfer Utility do počítače připojeného k internetu podle kroků 1–2 postupu „Instalace softwaru CameraWindow“ (83) (114).
- Software Image Transfer Utility lze rovněž stáhnout ze stránky nastavení Image Sync služby CANON iMAGE GATEWAY (89).

2 Zaregistrujte fotoaparát.

- Systém Windows: Na liště klepněte pravým tlačítkem myši na položku [☰] a poté klepněte na možnost [Add new camera / Přidat nový fotoaparát].
- Mac OS: Ve sloupci menu klepněte na ikonu [☰] a potom klepněte na položku [Add new camera / Přidat nový fotoaparát].

Před použitím

Základní příručka

Pokročilá příručka

1 Základy práce s fotoaparátem

2 Režim Auto

3 Další režimy fotografování

4 Režim P

5 Režim přehrávání

6 Funkce Wi-Fi

7 Nabídka nastavení

8 Příslušenství

9 Dodatek

Rejstřík





- Zobrazí se seznam fotoaparátů spojených se službou CANON iMAGE GATEWAY. Vyberte fotoaparát, ze kterého mají být odeslány snímky.
- Jakmile proběhne registrace fotoaparátu a počítač je připraven na příjem snímků, ikona se změní na .

Odesílání snímků

Snímky odeslané z fotoaparátu se automaticky ukládají do počítače. Pokud je počítač, do kterého chcete odeslat snímky, vypnutý, uloží se snímky dočasně na serveru CANON iMAGE GATEWAY. Uložené snímky jsou pravidelně vymazány, takže nezapomeňte zapnout počítač a snímky uložit.

1 Odešlete snímky.

- Postupujte podle kroků 1–2 v části „Přenos snímků na webovou službu“ (📖91) a vyberte .
- Odeslané snímky jsou označeny ikonou .

2 Uložte snímky do počítače.

- Snímky se po zapnutí počítače automaticky uloží v počítači.
- Snímky se automaticky odesílají do webových služeb ze serveru CANON iMAGE GATEWAY, a to i když je počítač vypnutý.



- Při odesílání snímků doporučujeme použít plně nabitou baterii.



- I v případě, že byly snímky importovány do počítače jinou metodou, se veškeré snímky neodeslané do počítače prostřednictvím služby CANON iMAGE GATEWAY odešlou do počítače.
- Odesílání je rychlejší, je-li cílem počítač ve stejné síti jako fotoaparát, protože se snímky odesílají přes přístupový kód, a nikoliv prostřednictvím služby CANON iMAGE GATEWAY. Upozorňujeme, že snímky uložené v počítači se odesílají do služby CANON iMAGE GATEWAY, takže počítač musí být připojen k internetu.

Prohlížení snímků poslaných prostřednictvím služby synchronizace snímků na smartphone

Instalací aplikace Canon Online Photo Album (Canon OPA) můžete používat svůj smartphone k prohlížení a stahování snímků odeslaných prostřednictvím služby synchronizace snímků, které jsou dočasně uloženy na serveru služby CANON iMAGE GATEWAY. Nastavte přístup z smartphonu následujícím způsobem.

- Ujistěte se, že jste dokončili nastavení popsané v části „Příprava počítače“ (📖97).
- Stáhněte a nainstalujte aplikaci Canon Online Photo Album pro zařízení iPhone a iPad z obchodu App Store nebo pro zařízení se systémem Android z obchodu Google Play.
- Přihlaste se ke službě CANON iMAGE GATEWAY (📖89), vyberte svůj model fotoaparátu, otevřete obrazovku nastavení webové služby a v nastavení synchronizace snímků povolte zobrazování a stahování z smartphonu. Podrobnosti naleznete v části Nápověda služby CANON iMAGE GATEWAY.

Před použitím

Základní příručka

Pokročilá příručka

1 Základy práce s fotoaparátem

2 Režim Auto

3 Další režimy fotografování

4 Režim P

5 Režim přehrávání

6 Funkce Wi-Fi

7 Nabídka nastavení

8 Příslušenství

9 Dodatek

Rejstřík





- Jakmile odstraníte snímky, které byly dočasně uloženy na serveru služby CANON iMAGE GATEWAY, již je nelze zobrazit.
- Snímky odeslané před aktivací zobrazování a stahování do smartphonu v nastavení synchronizace snímků nelze tímto způsobem zobrazit.



- Pokyny k aplikaci Canon Online Photo Album naleznete v části Návodů aplikace Canon Online Photo Album.

Použití smartphonu pro zobrazení snímků ve fotoaparátu a ovládání fotoaparátu

S využitím speciální aplikace Camera Connect pro telefony Smartphone můžete provádět následující operace.

- Procházet snímky ve fotoaparátu a ukládat je do smartphonu
- Opatřovat snímky ve fotoaparátu geografickými značkami (📖99)
- Pořizovat snímky pomocí vzdáleného živého náhledu (📖100)



- Nastavení zabezpečení (soukromí) musí být nakonfigurováno předem, aby bylo možné zobrazit snímky na telefonu Smartphone (📖80, 📖101).

Opatření snímků ve fotoaparátu geografickými značkami

Ke snímkům ve fotoaparátu lze přidat data GPS zaznamenaná ve smartphonu pomocí vyhrazené aplikace Camera Connect.

Ke snímkům se přidávají údaje zahrnující zeměpisnou šířku, zeměpisnou délku a nadmořskou výšku.



- Před fotografováním ověřte správné nastavení data a času domácího časového pásma, jak je popsáno v části „Nastavení data a času“ (📖18). Rovněž zadejte pomocí kroků v části „Světový čas“ (📖104) veškerá cílová místa fotografování, která se nacházejí v jiných časových pásmech.
- Ostatní vás budou moci najít nebo identifikovat pomocí dat o poloze ve vašich snímcích a filmech opatřených geografickými značkami. Při sdílení těchto snímků s jinými osobami buďte opatrní, zejména při umisťování snímků on-line, kde je může vidět mnoho jiných osob.

Před použitím

Základní příručka

Pokročilá příručka

1 Základy práce s fotoaparátem

2 Režim Auto

3 Další režimy fotografování

4 Režim P

5 Režim přehrávání

6 Funkce Wi-Fi

7 Nabídka nastavení

8 Příslušenství

9 Dodatek

Rejstřík



Dálkové fotografování s živým náhledem

Obrazovku režimu fotografování na smartphonu můžete použít k dálkovému fotografování.

1 Zajistěte fotoaparát.

- Jakmile je zahájeno dálkové fotografování s živým náhledem, vysune se objektiv fotoaparátu. Pohyb objektivu během zoomování může vést ke změně polohy fotoaparátu. Fotoaparát zabezpečte ve stabilní poloze připevněním na stativ nebo jiným způsobem.

2 Připojte fotoaparát ke smartphonu (80).

- V nastavení osobních údajů vyberte [Ano].

3 Zvolte dálkové fotografování s živým náhledem.

- V okně aplikace Camera Connect na smartphonu vyberte dálkové fotografování s živým náhledem.
- Vysune se objektiv fotoaparátu. Držte prsty mimo objektiv a ujistěte se, že žádné objekty nebrání v jeho pohybu.
- Jakmile je fotoaparát připraven na dálkové fotografování s živým náhledem, zobrazí se na smartphonu živý obraz z fotoaparátu.
- V tom okamžiku se na fotoaparátu zobrazí zpráva a všechny operace s výjimkou stisknutí tlačítka ON/OFF jsou zakázány.

4 Exponujte.

- Fotografování ovládejte pomocí smartphonu.



- Během fotografování pracuje fotoaparát v režimu [P]. Některá předem provedená nastavení v nabídkách FUNC. a MENU však mohou být automaticky změněna.
- Není dostupný záznam filmů.



- Trhaný obraz pohybu objektu zobrazený na smartphonu způsobený podmínkami připojení neovlivní zaznamenávané snímky.
- Pořízené snímky nejsou přenášeny do smartphonu. K procházení a přenosu snímků z fotoaparátu použijte smartphone.

Před použitím

Základní příručka

Pokročilá příručka

1 Základy práce s fotoaparátem

2 Režim Auto

3 Další režimy fotografování

4 Režim P

5 Režim přehrávání

6 Funkce Wi-Fi

7 Nabídka nastavení

8 Příslušenství

9 Dodatek

Rejstřík



Úprava nebo vymazání nastavení Wi-Fi

Níže uvedeným postupem upravte nebo vymažte nastavení Wi-Fi.

Úpravy informací o připojení

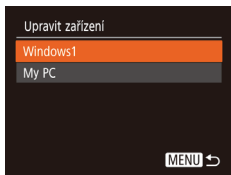
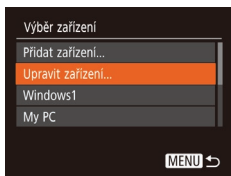
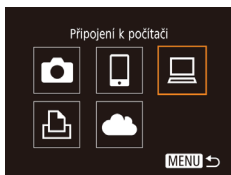

1 Zobrazte nabídku Wi-Fi a vyberte zařízení, které chcete upravit.

- Stisknete tlačítko [(P)].
- Stisknutím tlačítek [▲][▼][◀][▶] vyberte ikonu zařízení, které chcete upravit, a potom stisknete tlačítko [(P)].

2 Vyberte možnost [Upravit zařízení].

- Stisknutím tlačítek [▲][▼] vyberte položku [Upravit zařízení] a poté stisknete tlačítko [(P)].

3 Vyberte zařízení, které chcete upravit.

- Stisknutím tlačítek [▲][▼] vyberte zařízení, které chcete upravit, a poté stisknete tlačítko [(P)].

4 Vyberte položku, kterou chcete upravit.

- Stisknutím tlačítek [▲][▼] vyberte položku pro úpravu a poté stisknete tlačítko [(P)].
- Položky, které lze měnit, jsou ovlivněny zařízením nebo službou.

Lze konfigurovat	Připojení				
					Webové služby
[Změnit přezdívku zařízení] (101)	<input type="radio"/>	<input type="radio"/>	<input type="radio"/>	<input type="radio"/>	–
[Zobr. nastavení] (80)	–	<input type="radio"/>	–	–	–
[Smazat informace o připojení] (101)	<input type="radio"/>	<input type="radio"/>	<input type="radio"/>	<input type="radio"/>	–

O : Lze konfigurovat – : Nelze konfigurovat

Změna přezdívky zařízení

Přezdívku zařízení (název zařízení), která se zobrazuje ve fotoaparátu, lze změnit.

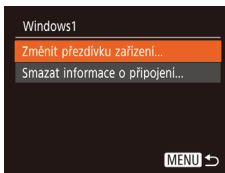

- Podle pokynů v kroku 4 v části „Úpravy informací o připojení“ (101) vyberte možnost [Změnit přezdívku zařízení] a stisknete tlačítko [(P)].
- Vyberte vstupní pole a stisknete tlačítko [(P)]. Pomocí zobrazené klávesnice zadejte novou přezdívku (27).

Vymazání informací o připojení

Informace o připojení (informace o zařízeních, ke kterým jste se připojovali) lze vymazat následujícím způsobem.

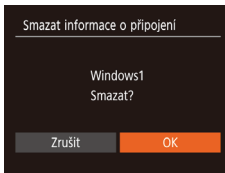

- Podle pokynů v kroku 4 v části „Úpravy informací o připojení“ (101) vyberte možnost [Smazat informace o připojení] a stisknete tlačítko [(P)].
- Po zobrazení zprávy [Smazat?] vyberte stisknutím tlačítek [◀][▶] možnost [OK] a stisknete tlačítko [(P)].
- Informace o připojení se vymažou.

Před použitím

Základní příručka

Pokročilá příručka

1 Základy práce s fotoaparátem

2 Režim Auto

3 Další režimy fotografování

4 Režim P

5 Režim přehrávání

6 Funkce Wi-Fi

7 Nabídka nastavení

8 Příslušenství

9 Dodatek

Rejstřík

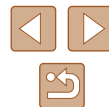

Změna přezdívky fotoaparátu

Změňte přezdívku fotoaparátu (zobrazuje se na připojených zařízeních) podle vlastních požadavků.

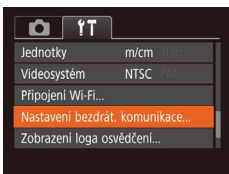

1 Vyberte položku [Nastavení bezdrát. komunikace].

- Stiskněte tlačítko [MENU] a na kartě [↑↓] vyberte položku [Nastavení bezdrát. komunikace] (📖26).

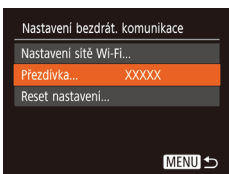

2 Vyberte možnost [Přezdívka].

- Stisknutím tlačítek [▲][▼] vyberte možnost [Přezdívka] a stiskněte tlačítko [OK].

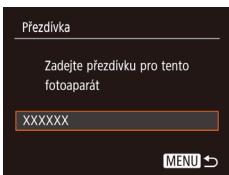

3 Změňte přezdívku.

- Stisknutím tlačítka [OK] zobrazíte klávesnici (📖27) a poté zadejte novou přezdívku.



- Pokud přezdívka, kterou jste se zadali, začíná symbolem nebo mezerou, zobrazí se zpráva. Stiskněte tlačítko [OK] a zadejte jinou přezdívku.
- Přezdívku můžete změnit také na obrazovce [Přezdívka zařízení] zobrazené při prvním použití sítě Wi-Fi. V takovém případě vyberte textové pole, stisknutím tlačítka [OK] otevřete klávesnici a zadejte přezdívku.

Opětovné nastavení sítě Wi-Fi na výchozí hodnoty

Pokud fotoaparát předáváte jiné osobě nebo jej chcete zlikvidovat, vraťte nastavení sítě Wi-Fi na výchozí hodnoty. Resetování nastavení Wi-Fi vymaže rovněž veškerá nastavení webových služeb. Před použitím této možnosti se ujistěte, že chcete skutečně resetovat veškerá nastavení sítě Wi-Fi.

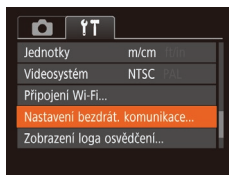

1 Vyberte položku [Nastavení bezdrát. komunikace].

- Stiskněte tlačítko [MENU] a na kartě [↑↓] vyberte položku [Nastavení bezdrát. komunikace] (📖26).

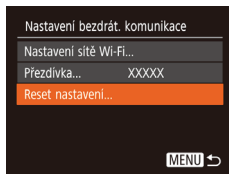

2 Vyberte položku [Reset nastavení].

- Stisknutím tlačítek [▲][▼] vyberte položku [Reset nastavení] a poté stiskněte tlačítko [OK].

3 Obnovte výchozí nastavení.

- Stisknutím tlačítek [◀][▶] vyberte možnost [OK] a stiskněte tlačítko [OK].
- Nastavení sítě Wi-Fi jsou nyní resetována.



- Chcete-li resetovat jiná nastavení (mimo Wi-Fi) na výchozí hodnoty, vyberte na kartě [↑↓] možnost [Resetovat vše] (📖109).

Před použitím

Základní příručka

Pokročilá příručka

1 Základy práce s fotoaparátem

2 Režim Auto

3 Další režimy fotografování

4 Režim P

5 Režim přehrávání

6 Funkce Wi-Fi

7 Nabídka nastavení

8 Příslušenství

9 Dodatek

Rejstřík



7

Nabídka nastavení

Přizpůsobení nebo nastavení základních funkcí fotoaparátu pro větší pohodlí

Nastavení základních funkcí fotoaparátu

Základní funkce fotoaparátu jsou konfigurovány na kartě [↑↓] nabídky MENU (📖26). Často používané funkce můžete přizpůsobit podle vlastních požadavků.

Ztišení činnosti fotoaparátu

Zvuky fotoaparátu a filmy lze ztišit následujícím způsobem.

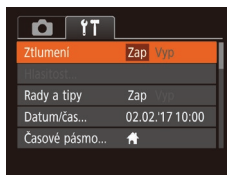

- Vyberte položku [Ztlumení] a pak vyberte možnost [Zap].



- Činnost fotoaparátu můžete ztišit rovněž přidržením tlačítka [MENU] při zapnutí fotoaparátu.
- Pokud ztlumíte zvuky fotoaparátu, ztlumí se rovněž zvuk při přehrávání filmů (📺60). Chcete-li u filmů obnovit přehrávání zvuku, stiskněte tlačítko [▲]. K úpravě hlasitosti použijte podle potřeby tlačítka [▲][▼].

Před použitím

Základní příručka

Pokročilá příručka

1 Základy práce s fotoaparátem

2 Režim Auto

3 Další režimy fotografování

4 Režim P

5 Režim přehrávání

6 Funkce Wi-Fi

7 Nabídka nastavení

8 Příslušenství

9 Dodatek

Rejstřík

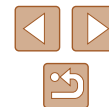

Nastavení hlasitosti

Hlasitost jednotlivých zvuků vydávaných fotoaparátem lze upravit následujícím způsobem.



- Vyberte možnost [Hlasitost] a stiskněte tlačítko [OK].
- Vyberte položku a stisknutím tlačítek [◀][▶] nastavte hlasitost.

Skrutí rad a tipů

Při výběru položek nabídky FUNC. (📖25) nebo MENU (📖26) se standardně zobrazují rady a tipy. Nechcete-li tyto informace využívat, můžete je vypnout.

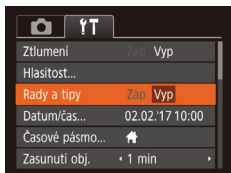

- Vyberte položku [Rady a tipy] a pak vyberte možnost [Vyp].

Datum a čas

Úpravu zobrazení data a času proveďte následujícím způsobem.

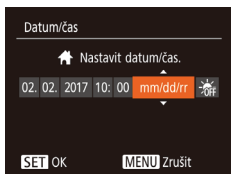

- Vyberte položku [Datum/čas] a poté stiskněte tlačítko [OK].
- Stisknutím tlačítek [◀][▶] vyberte položku a potom upravte nastavení stisknutím tlačítek [▲][▼].

Světový čas

Chcete-li zajistit, aby při cestách do zahraničí byl u snímků správně nastaven místní čas a datum, stačí předem zaregistrovat cílové místo a přepnout do odpovídajícího časového pásma. Díky této praktické funkci není třeba měnit nastavení položky Datum/čas ručně. Před použitím funkce světového času se ujistěte, že je správně nastaven čas a datum postupem popsáným v části „Nastavení data a času“ (📖18).

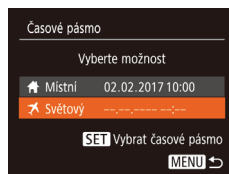

1 Zadejte cílové místo.

- Vyberte položku [Časové pásmo] a stiskněte tlačítko [OK].
- Stisknutím tlačítek [▲][▼] vyberte možnost [Světový] a potom stiskněte tlačítko [OK].
- Stisknutím tlačítek [◀][▶] vyberte cílové místo.
- Chcete-li nastavit letní čas (posunutí času o 1 hodinu dopředu), vyberte stisknutím tlačítek [▲][▼] položku [☀️], a poté vyberte stisknutím tlačítek [◀][▶] položku [🌑].
- Stiskněte tlačítko [OK].

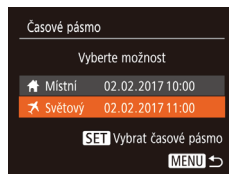

2 Přepněte do cílového časového pásma.

- Stisknutím tlačítek [▲][▼] vyberte možnost [Světový] a potom stiskněte tlačítko [MENU].
- Na obrazovce režimu fotografování se zobrazí ikona [🌑] (📖129).



- Pokud změníte datum nebo čas v režimu [Světový] (📖18), nastavení [Místní] čas a datum se automaticky změní.

Před použitím

Základní příručka

Pokročilá příručka

1 Základy práce s fotoaparátem

2 Režim Auto

3 Další režimy fotografování

4 Režim P

5 Režim přehrávání

6 Funkce Wi-Fi

7 Nabídka nastavení

8 Příslušenství

9 Dodatek

Rejstřík



Nastavení doby pro zasunutí objektivu

Objektiv se v režimu fotografování za normálních okolností zasune cca po uplynutí jedné minuty od stisknutí tlačítka [▶] v režimu fotografování (📖23). Chcete-li, aby se objektiv zasunul ihned po stisknutí tlačítka [▶], nastavte dobu zasunutí objektivu na [0 s].



- Vyberte položku [Zasunutí obj.] a poté vyberte možnost [0 s].

Použití režimu Eco

Tato funkce umožňuje šetřit energii baterie v režimu fotografování. Pokud se fotoaparát nepoužívá, obrazovka rychle ztmavne z důvodu snížení vybíjení baterie.

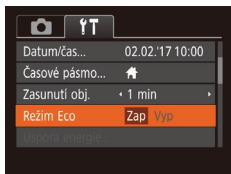

1 Proveďte konfiguraci nastavení.

- Vyberte položku [Režim Eco] a pak vyberte možnost [Zap].
- Na obrazovce režimu fotografování se zobrazí ikona [ECO] (📖129).
- Obrazovka ztmavne po uplynutí přibližně dvou sekund nečinnosti fotoaparátu; po uplynutí dalších deseti sekund se obrazovka vypne. Fotoaparát se automaticky vypne po uplynutí přibližně tří minut nečinnosti.

2 Exponujte.

- Jestliže je vypnutá obrazovka, ale objektiv ještě není zasunutý, aktivujete namáčknutím tlačítka spouště do poloviny obrazovku a připravíte fotoaparát na fotografování.

Nastavení funkce Úspora energie

Tato funkce umožňuje podle potřeby nastavit dobu pro deaktivaci fotoaparátu a monitoru (Automatické vypnutí a Vypnutí displeje) (📖24).



- Vyberte položku [Úspora energie] a stiskněte tlačítko [☰].
- Vybranou položku podle potřeby upravte stisknutím tlačítek [◀][▶].



- Pokud chcete šetřit energii, měli byste za normálních okolností vybrat nastavení [Zap] pro položku [Autom. vypnutí] a nastavení [1 min] nebo kratší pro položku [Vyp displeje].



- Nastavení [Vyp displeje] je použito i v případě, že je funkce [Autom. vypnutí] nastavena na [Vyp].
- Tyto funkce pro úsporu energie nejsou k dispozici při nastavení funkce Režim Eco (📖105) na [Zap].

Před použitím

Základní příručka

Pokročilá příručka

1 Základy práce s fotoaparátem

2 Režim Auto

3 Další režimy fotografování

4 Režim P

5 Režim přehrávání

6 Funkce Wi-Fi

7 Nabídka nastavení

8 Příslušenství

9 Dodatek

Rejstřík

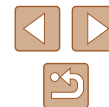

Jas monitoru

Úpravu jasu monitoru provedte následujícím způsobem.



- Vyberte položku [Jas displeje] a pak stisknutím tlačítek [◀][▶] nastavte jas.



- Chcete-li nastavit maximální jas, stiskněte a přidržeťte tlačítko [▼] po dobu minimálně jedné sekundy při zobrazení obrazovky režimu fotografování nebo při zobrazení v režimu zobrazení jednotlivých snímků. (Tím potlačíte nastavení [Jas displeje] na kartě [↑][↓].) Chcete-li obnovit původní nastavení jasu, opětovně stiskněte a přidržeťte tlačítko [▼] po dobu alespoň jedné sekundy nebo restartujte fotoaparát.

Skrytí úvodní obrazovky

Chcete-li, můžete deaktivovat zobrazení úvodní obrazovky, která se běžně zobrazí po zapnutí fotoaparátu.

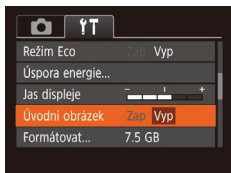

- Vyberte položku [Úvodní obrázek] a pak vyberte možnost [Vyp].

Formátování paměťových karet

Dříve než začnete používat novou paměťovou kartu nebo kartu, která byla naformátována v jiném zařízení, měli byste ji naformátovat pomocí tohoto fotoaparátu.

Při formátování paměťové karty se vymažou všechna data, která jsou na ní uložena. Před formátováním zkopírujte snímky z paměťové karty do počítače nebo jiným způsobem vytvořte jejich zálohu.

1 Zobrazte obrazovku [Formátovat].

- Vyberte možnost [Formátovat] a stiskněte tlačítko [ⓘ].

2 Vyberte možnost [OK].

- Stisknutím tlačítek [▲][▼] vyberte možnost [Zrušit], stisknutím tlačítek [◀][▶] vyberte možnost [OK], a poté stiskněte tlačítko [ⓘ].

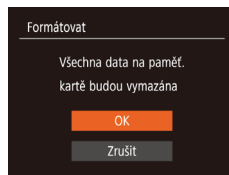
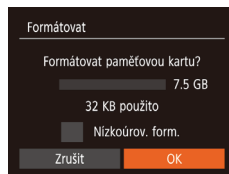

3 Naformátujte paměťovou kartu.

- Chcete-li zahájit formátování, vyberte stisknutím tlačítek [▲][▼] možnost [OK] a poté stiskněte tlačítko [ⓘ].
- Po dokončení formátování se na monitoru zobrazí zpráva [Formátování paměť. karty bylo dokončeno]. Stiskněte tlačítko [ⓘ].



- Formátování nebo vymazání dat na paměťové kartě pouze změní informace pro správu souborů na kartě a nezajistí úplné vymazání dat. Při předávání nebo likvidaci paměťové karty proveďte příslušná opatření, např. kartu fyzicky poškodte, abyste zabránili úniku osobních informací.

Před použitím

Základní příručka

Pokročilá příručka

1 Základy práce s fotoaparátem

2 Režim Auto

3 Další režimy fotografování

4 Režim P

5 Režim přehrávání

6 Funkce Wi-Fi

7 Nabídka nastavení

8 Příslušenství

9 Dodatek

Rejstřík





- Celková kapacita karty uvedená na obrazovce formátování může být nižší, než je uvedeno na paměťové kartě.

Nízkoúrovňové formátování

Nízkoúrovňové formátování provedte v následujících případech: Zobrazí se zpráva [Chyba paměťové karty], fotoaparát nepracuje správně, poklesne rychlost zápisu nebo čtení paměťové karty, zpomalí se sekvenční fotografování nebo dojde k náhlému zastavení záznamu filmu. Při nízkourovňovém formátování se vymažou všechna data na paměťové kartě. Před zahájením nízkourovňového formátování zkopírujte snímky z paměťové karty do počítače nebo jiným způsobem vytvořte jejich zálohu.

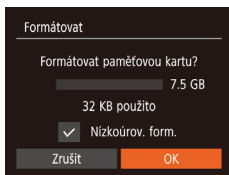

- Na obrazovce v kroku 2 v části „Formátování paměťových karet“ (📖106) vyberte stisknutím tlačítek [▲][▼] položku [Nízkoúrov. form.] a poté vyberte stisknutím tlačítek [◀][▶] tuto možnost. Zobrazí se ikona [✓].
- Pokračujte v procesu formátování a postupujte podle kroků 2 – 3 v části „Formátování paměťových karet“ (📖106).



- Nízkoúrovňové formátování může trvat déle než operace popsaná v části „Formátování paměťových karet“ (📖106), protože dochází k vymazání veškerých zaznamenaných dat na paměťové kartě.
- Nízkoúrovňové formátování paměťové karty můžete zrušit výběrem možnosti [Stop]. V takovém případě budou všechna data vymazána, ale paměťovou kartu můžete běžně používat.

Číslování souborů

Pořízeným snímkům jsou automaticky přiřazena čísla souborů v pořadí, v jakém byly pořízeny (0001 – 9999). Snímky jsou ukládány do složek s kapacitou max. 2 000 snímků. Způsob přiřazování čísel souborů ve fotoaparátu lze změnit.

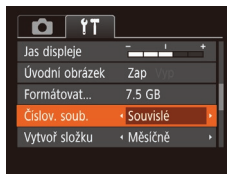

- Vyberte položku [Číslov. soub.] a poté vyberte možnost.

Souvislé	I po vložení nové paměťové karty jsou čísla snímků přiřazována za sebou (dokud není pořízen nebo uložen snímek s číslem 9999).
Autom. reset	Jestliže vyměníte paměťovou kartu za novou nebo je vytvořena nová složka, začne číslování snímků znovu od 0001.



- Bez ohledu na možnost vybranou pro toto nastavení mohou být snímky na nově vložených paměťových kartách číslovány za sebou, a to s využitím posledního čísla stávajících snímků. Chcete-li začít snímky ukládat počínaje číslem 0001, použijte prázdnou (nebo naformátovanou, 📖106) paměťovou kartu.

Před použitím

Základní příručka

Pokročilá příručka

1 Základy práce s fotoaparátem

2 Režim Auto

3 Další režimy fotografování

4 Režim P

5 Režim přehrávání

6 Funkce Wi-Fi

7 Nabídka nastavení

8 Příslušenství

9 Dodatek

Rejstřík

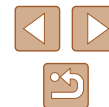

Ukládání snímků na základě data

Místo ukládání snímků do složek vytvářených každý měsíc lze fotoaparát nastavit tak, aby vytvářel složky každý den, kde fotografujete, a ukládal do nich snímky pořízené daný den.



- Vyberte položku [Vytvoř složku] a poté vyberte možnost [Denně].
- Snímky budou následně ukládány do složek vytvořených v den pořízení.

Zobrazení metrických/nemetrických hodnot

Jednotky zobrazení nadmořských výšek v informacích GPS (📖99) a dalších údajů lze podle potřeby přepínat mezi m/cm a ft/in.



- Vyberte položku [Jednotky] a vyberte možnost [ft/in].

Ověřování log osvědčení

Některá loga osvědčení týkající se požadavků, které fotoaparát splňuje, je možné zobrazit na obrazovce. Jiná loga osvědčení jsou vytištěna v této příručce, na obalu fotoaparátu nebo na těle fotoaparátu.



- Vyberte položku [Zobrazení loga osvědčení] a poté stiskněte tlačítko [📄].

Jazyk zobrazování

Jazyk pro zobrazené údaje lze podle potřeby změnit.



- Vyberte položku [Jazyk] (🗨️) a poté stiskněte tlačítko [📄].
- Stisknutím tlačítek [▲][▼][◀][▶] vyberte jazyk a poté stiskněte tlačítko [📄].



- K obrazovce [Jazyk] můžete rovněž přejít v režimu přehrávání, a to stisknutím a přidržením tlačítka [📄] a následným okamžitým stisknutím tlačítka [MENU].

Úprava dalších nastavení

Následující nastavení lze upravit rovněž na kartě [🔧].

- [Videosystém] (📖113)
- Vyberte položku [Nastavení bezdrát. komunikace] (📖76)

Před použitím

Základní příručka

Pokročilá příručka

1 Základy práce s fotoaparátem

2 Režim Auto

3 Další režimy fotografování

4 Režim P

5 Režim přehrávání

6 Funkce Wi-Fi

7 Nabídka nastavení

8 Příslušenství

9 Dodatek

Rejstřík



Obnovení výchozích nastavení fotoaparátu

Pokud jste omylem provedli nesprávné nastavení, můžete obnovit výchozí nastavení fotoaparátu.

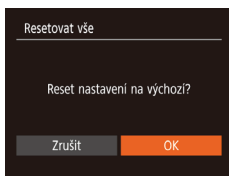

1 Přejděte k obrazovce [Resetovat vše].

- Vyberte položku [Resetovat vše] a stiskněte tlačítko [OK].

2 Obnovte výchozí nastavení.

- Stisknutím tlačítek [◀][▶] vyberte možnost [OK] a stiskněte tlačítko [OK].
- Výchozí nastavení je nyní obnoveno.



- Pro následující funkce nelze obnovit výchozí nastavení.
 - Nastavení na kartě [↑] – [Datum/čas] (104), [Časové pásmo] (104), [Jazyk] (108) a [Videosystém] (113)
 - Zaznamenané údaje o uživatelském nastavení vyvážení bílé (52)
 - Režim fotografování (43)

Před použitím

Základní příručka

Pokročilá příručka

1 Základy práce s fotoaparátem

2 Režim Auto

3 Další režimy fotografování

4 Režim P

5 Režim přehrávání

6 Funkce Wi-Fi

7 Nabídka nastavení

8 Příslušenství

9 Dodatek

Rejstřík

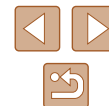

8

Příslušenství

Využití fotoaparátu více způsoby při použití volitelného příslušenství Canon a dalšího kompatibilního příslušenství prodávaného samostatně

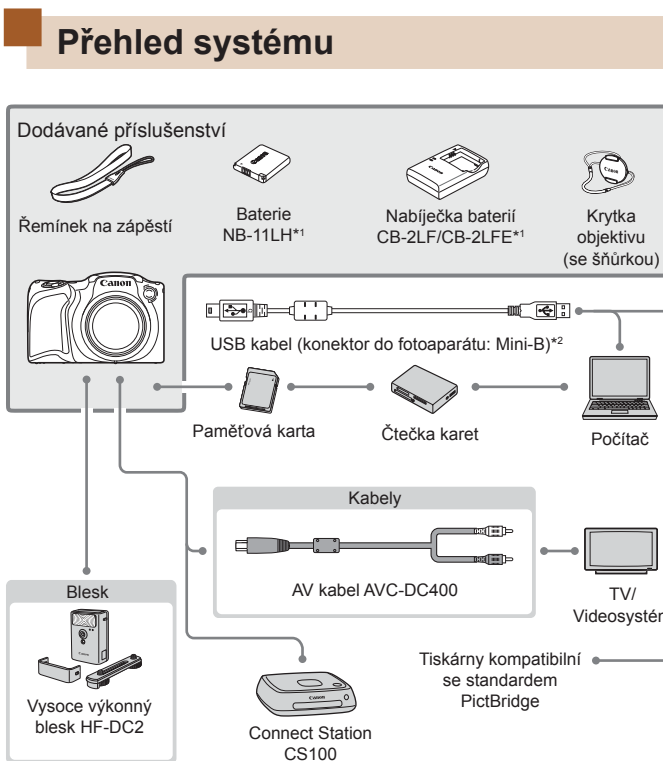

*1 Prodává se rovněž samostatně.

*2 K dispozici je rovněž originální příslušenství Canon (kabel rozhraní IFC-400PCU).

Před použitím

Základní příručka

Pokročilá příručka

1 Základy práce s fotoaparátem

2 Režim Auto

3 Další režimy fotografování

4 Režim P

5 Režim přehrávání

6 Funkce Wi-Fi

7 Nabídka nastavení

8 Příslušenství

9 Dodatek

Rejstřík

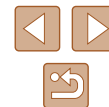

Doporučujeme vám používat originální příslušenství společnosti Canon.

Tento výrobek byl zkonstruován tak, aby dosahoval vynikajících výsledků při použití originálního příslušenství společnosti Canon. Společnost Canon není odpovědná za jakékoli škody na tomto výrobku a/nebo za nehody, jako je např. požár apod., způsobené chybou funkcí příslušenství jiných výrobců (např. únik elektrolytu a/nebo výbuch baterie). Mějte na paměti, že jakékoli opravy vašeho výrobku Canon, které může výrobek vyžadovat v důsledku takovýchto poruch, nejsou kryty zárukou a budou účtovány.

Volitelné příslušenství

Dále uvedené příslušenství k fotoaparátu se prodává samostatně. Poznámka: Může se stát, že některé položky příslušenství nejsou prodávány v některých regionech nebo byl jejich prodej již ukončen.

Příslušenství pro napájení

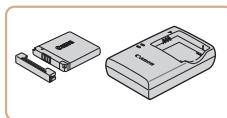

Baterie NB-11LH

- Nabíjecí lithium-iontová baterie

Nabíječka baterií CB-2LF/CB-2LFE

- Nabíječka pro baterii NB-11LH



- Nabíječku baterií je možné používat v oblastech vybavených elektrickou sítí se střídavým proudem o napětí 100–240 V~ (50/60 Hz).
- Pokud síťová zástrčka neodpovídá zásuvce, použijte komerčně dostupný adaptér. Nikdy nepoužívejte elektrické transformátory určené pro cestování do zahraničí, neboť mohou poškodit baterii.



- Baterie obsahuje praktickou krytku, kterou můžete nasadit pro rychlou indikaci stavu jejího nabití. Krytku nasadte tak, aby byla při nabití baterii viditelná značka ▲, resp. aby při vybití baterii nebyla viditelná značka ▲.
- Podporovány jsou rovněž baterie NB-11L
- Podporovány jsou rovněž nabíječky baterií CB-2LD a CB-2LDE.

Před použitím

Základní příručka

Pokročilá příručka

1 Základy práce s fotoaparátem

2 Režim Auto

3 Další režimy fotografování

4 Režim P

5 Režim přehrávání

6 Funkce Wi-Fi

7 Nabídka nastavení

8 Příslušenství

9 Dodatek

Rejstřík



Blesk



Vysoce výkonný blesk HF-DC2

- Externí blesk pro osvětlení objektů, které jsou mimo dosah vestavěného blesku.

Ostatní příslušenství

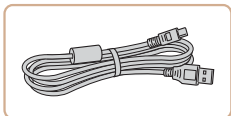

Kabel rozhraní IFC-400PCU

- Slouží k propojení fotoaparátu s počítačem nebo tiskárnou.

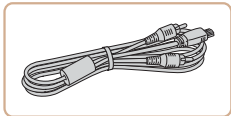

AV kabel AVC-DC400

- Umožňuje připojit fotoaparát k televizoru a zajistit tak lepší kvalitu přehrávání.

Tiskárny

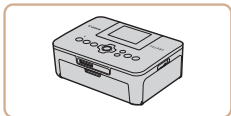

Tiskárny Canon kompatibilní se standardem PictBridge

- Připojíte-li fotoaparát přímo k tiskárně, můžete tisknout snímky bez nutnosti použití počítače.
Pro další informace navštivte nejbližšího prodejce výrobků Canon.

Ukládání snímků a filmů

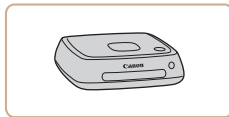

Connect Station CS100

- Mediální rozhraní pro ukládání snímků z fotoaparátu, prohlížení na připojeném televizoru, bezdrátový tisk na tiskárnách kompatibilních s Wi-Fi, sdílení na internetu a další možnosti.

Před použitím

Základní příručka

Pokročilá příručka

1 Základy práce s fotoaparátem

2 Režim Auto

3 Další režimy fotografování

4 Režim P

5 Režim přehrávání

6 Funkce Wi-Fi

7 Nabídka nastavení

8 Příslušenství

9 Dodatek

Rejstřík

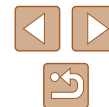

Použití volitelného příslušenství

Přehrávání na televizoru

► Statické snímky ► Filmy

Pomocí AV kabelu AVC-DC400 (prodává se samostatně) můžete fotoaparát připojit k televizoru a zobrazit tak pořízené snímky na větší obrazovce. Podrobnosti o připojení a přepínání vstupů naleznete v uživatelské příručce dodávané s televizorem.



- Některé informace se při zobrazování snímků na televizoru nemusí zobrazovat správně (130).

1 Ujistěte se, že fotoaparát i televizor jsou vypnuty.

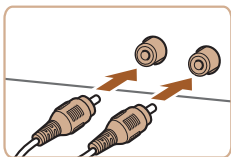

2 Připojte fotoaparát k televizoru.

- Zasuňte koncovku kabelu řádně do konektorů vstupu videosignálu televizoru, jak je znázorněno na obrázku.
- Ujistěte se, že jsou koncovky kabelu zasunuty ve videovstupech se stejnou barvou konektorů.
- Otevřete krytku konektorů na fotoaparátu a řádně zasuňte koncovku kabelu do zdířky fotoaparátu.

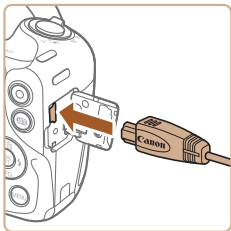

3 Zapněte televizor a přepněte jej na vstup videosignálu.

- Přepněte televizor na externí vstup, do něž jste zapojili kabel v kroku 2.

4 Zapněte fotoaparát.

- Stisknutím tlačítka [▶] zapněte fotoaparát.
- Na televizoru se zobrazí snímky z fotoaparátu. (Na monitoru fotoaparátu se nic nezobrazí.)
- Po skončení přehrávání snímků vypněte fotoaparát a televizor a pak odpojte kabel.



- Pokud fotoaparát a televizor používají odlišnou televizní normu (NTSC nebo PAL), nezobrazí se snímky správně. Chcete-li změnit televizní normu videovýstupu, stiskněte tlačítko [MENU] a na kartě [▶] vyberte položku [Videosystém].

Před použitím

Základní příručka

Pokročilá příručka

1 Základy práce s fotoaparátem

2 Režim Auto

3 Další režimy fotografování

4 Režim P

5 Režim přehrávání

6 Funkce Wi-Fi

7 Nabídka nastavení

8 Příslušenství

9 Dodatek

Rejstřík



Použití softwaru

Chcete-li využívat funkce následujícího softwaru, stáhněte software z webové stránky společnosti Canon a nainstalujte jej do počítače.

- CameraWindow
 - Import snímků a změna nastavení fotoaparátu
- Image Transfer Utility
 - Nastavení synchronizace snímků (📖97) a přijetí snímků
- Map Utility
 - Využití mapy k zobrazení informací GPS, které jsou součástí snímků



- Chcete-li zobrazovat a upravovat snímky v počítači, použijte předinstalovaný nebo běžně dostupný software, který je kompatibilní se snímky pořízenými fotoaparátem.

Kabelová připojení k počítači

Kontrola počítačového systémového prostředí

Podrobné informace o systémových požadavcích softwaru a kompatibilitě (včetně informací o podpoře v nových operačních systémech) viz webová stránka Canon.

Instalace softwaru

Nainstalujte software postupem popsáním v krocích 1–2 části „Instalace softwaru CameraWindow“ (📖83).



- Pro odinstalaci (odstranění) softwaru v Mac OS ve složce [Canon Utilities] uvnitř složky [Aplikace] přetáhněte složku softwaru, který chcete odinstalovat, do koše a potom koš vysypte.

Ukládání snímků do počítače

Pomocí USB kabelu (prodáváný samostatně; konektor do fotoaparátu: Mini-B) můžete propojit fotoaparát s počítačem a uložit snímky do počítače.

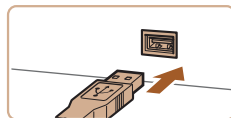
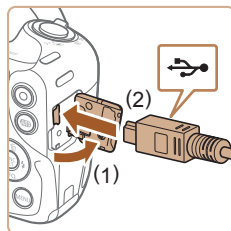

1 Připojte fotoaparát k počítači.

- U vypnutého fotoaparátu otevřete krytku (1). Menší zástrčku USB kabelu zasuňte plně do konektoru fotoaparátu v orientaci znázorněné na obrázku (2).

- Větší zástrčku kabelu USB zasuňte do konektoru USB v počítači. Podrobnosti o rozhraní USB počítače naleznete v návodu k použití počítače.

2 Zapnutím fotoaparátu zobrazte okno CameraWindow.

- Stisknutím tlačítka [▶] zapněte fotoaparát.
- Mac OS: Okno CameraWindow se zobrazí po navázání spojení mezi fotoaparátem a počítačem.

Před použitím

Základní příručka

Pokročilá příručka

1 Základy práce s fotoaparátem

2 Režim Auto

3 Další režimy fotografování

4 Režim P

5 Režim přehrávání

6 Funkce Wi-Fi

7 Nabídka nastavení

8 Příslušenství

9 Dodatek

Rejstřík





- Systém Windows: Postupujte dle kroků uvedených níže.

- Na obrazovce, která je zobrazena, klepněte na odkaz  umožňující změnu programu.

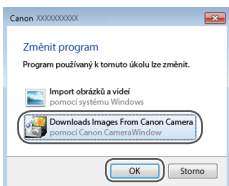

- Vyberte možnost [Downloads Images From Canon Camera / Stáhněte si snímky z fotoaparátu Canon] a klepněte na možnost [OK].



- Poklepejte na ikonu .

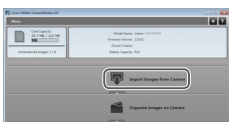

3 Uložte snímky do počítače.

- Klepněte na tlačítko [Import Images from Camera / Importovat snímky z fotoaparátu] a poté klepněte na tlačítko [Import Untransferred Images / Importovat nepřenesené snímky].
- Snímky se uloží do složky Obrázky v počítači, do samostatných složek vytvořených a pojmenovaných podle data vytvoření.
- Po uložení snímků zavřete okno CameraWindow, stisknutím tlačítka  vypněte fotoaparát a odpojte kabel.
- Chcete-li zobrazit snímky ukládané do počítače, použijte předinstalovaný nebo běžně dostupný software kompatibilní se snímky zachycenými fotoaparátem.



- Windows 7: Nezbrazí-li se obrazovka v kroku 2, klepněte na ikonu  na liště.
- Mac OS: Jestliže se program CameraWindow nezobrazí po kroku 2, klepněte na ikonu [CameraWindow] v Doku.
- Přestože lze uložit snímky do počítače jednoduchým propojením fotoaparátu s počítačem bez použití dodávaného softwaru, platí zde následující omezení.
 - Po připojení fotoaparátu k počítači může trvat zpřístupnění snímků několik minut.
 - Snímky pořízené v orientaci na výšku se mohou uložit v orientaci na šířku.
 - Nastavení ochrany snímků může být při uložení snímků do počítače vymazáno.
 - V závislosti na použité verzi operačního systému, velikosti souborů snímků a používaném softwaru může docházet k problémům při přenosu snímků nebo informací o snímcích.

Před použitím

Základní příručka

Pokročilá příručka

1 Základy práce s fotoaparátem

2 Režim Auto

3 Další režimy fotografování

4 Režim P

5 Režim přehrávání

6 Funkce Wi-Fi

7 Nabídka nastavení

8 Příslušenství

9 Dodatek

Rejstřík



Tisk snímků

► Statické snímky ► Filmy

Po připojení fotoaparátu k tiskárně lze snadno vytisknout pořízené snímky. Ve fotoaparátu lze určit snímky, které chcete vytisknout dávkově, připravit objednávky pro fotolaboratoře a připravit objednávky nebo vytisknout snímky pro fotoalba.

V tomto textu je pro ilustraci použita tiskárna Compact Photo Printer řady Canon SELPHY CP. Zobrazované obrazovky a dostupné funkce se budou lišit v závislosti na tiskárně. Další informace naleznete rovněž v příručce k tiskárně.

Snadný tisk

► Statické snímky ► Filmy

Umožňuje snadno vytisknout snímky propojením fotoaparátu s tiskárnou standardu PictBridge (prodáváná samostatně) pomocí kabelu USB.

1 Ujistěte se, že fotoaparát i tiskárna jsou vypnuty.

2 Připojte fotoaparát k tiskárně.

- Otevřete krytku konektorů. Menší zástrčku kabelu zasuňte pevně do konektoru fotoaparátu v orientaci znázorněné na obrázku.
- Větší zástrčku kabelu zasuňte do konektoru v tiskárně. Další informace o propojení naleznete v uživatelské příručce k tiskárně.

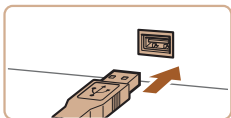
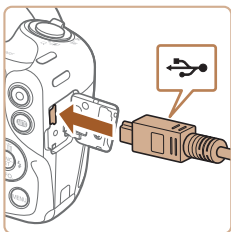

3 Zapněte tiskárnu.



4 Zapněte fotoaparát.

- Stisknutím tlačítka [▶] zapněte fotoaparát.



5 Vyberte snímek.

- Stisknutím tlačítek [◀][▶] vyberte snímek.

6 Zobrazte obrazovku pro tisk.

- Stiskněte tlačítko [⊞], vyberte položku [🖨] a znovu stiskněte tlačítko [⊞].

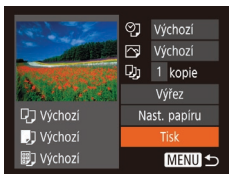

7 Vytiskněte snímek.

- Stisknutím tlačítek [▲][▼] vyberte možnost [Tisk] a stiskněte tlačítko [⊞].
- Bude zahájen tisk.
- Chcete-li vytisknout další snímky, zopakujte po dokončení tisku výše uvedené postupy počínaje krokem 5.
- Po dokončení tisku vypněte fotoaparát a tiskárnu a odpojte kabel.



- Informace o tiskárnách Canon kompatibilních se standardem PictBridge (prodáváné samostatně) viz „Tiskárny“ (112).

Před použitím
Základní příručka
Pokročilá příručka
1 Základy práce s fotoaparátem
2 Režim Auto
3 Další režimy fotografování
4 Režim P
5 Režim přehrávání
6 Funkce Wi-Fi
7 Nabídka nastavení
8 Příslušenství
9 Dodatek
Rejstřík



Konfigurace nastavení tisku

► **Statické snímky** ► **Filmy**

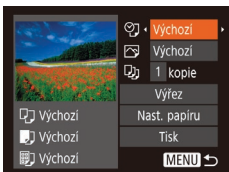

1 Zobrazte obrazovku pro tisk.

- Podle pokynů v krocích 1–6 v části „Snadný tisk“ (116) zobrazte tuto obrazovku.

2 Proveďte konfiguraci nastavení.

- Stisknutím tlačítek [▲][▼] vyberte položku a stisknutím tlačítek [◀][▶] vyberte možnost.

👤	Výchozí	Odpovídá aktuálnímu nastavení tiskárny.
	Datum	Vytiskne snímky s uvedením data.
	Č. soub.	Vytiskne snímky s uvedením čísla souboru.
	Obojí	Vytiskne snímky s uvedením data i čísla souboru.
	Vyp	–
🖨️	Výchozí	Odpovídá aktuálnímu nastavení tiskárny.
	Vyp	–
	Zap	K optimalizaci nastavení tisku se použijí informace o pořízení snímku.
👁️	Č. očí 1	Koriguje efekt červených očí.
	Kopie	Umožňuje výběr počtu tištěných kopií.
Výřez	–	Umožňuje určit požadovanou oblast snímku pro tisk (117).
Nast. papíru	–	Umožňuje určit velikosti a rozvržení papíru a další informace (118).

► Oříznutí snímků před tiskem

► **Statické snímky** ► **Filmy**

Oříznete-li snímky před tiskem, můžete vytisknout pouze požadovanou oblast, nikoli celý snímek.

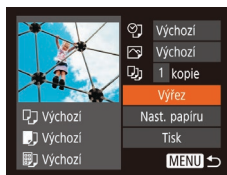

1 Vyberte položku [Výřez].

- Jakmile pomocí kroku 1 v části „Konfigurace nastavení tisku“ (117) zobrazíte obrazovku pro tisk, vyberte položku [Výřez] a stiskněte tlačítko [OK].
- Zobrazí se rámeček oříznutí označující oblast snímku, která bude vytištěna.

2 Upravte rámeček oříznutí podle potřeby.

- Velikost rámečku lze změnit pomocí páčky zoomu.
- Rámeček lze přesunout pomocí tlačítek [▲][▼][◀][▶].
- Chcete-li rámeček otočit, stiskněte tlačítko [⌚].
- Stiskněte tlačítko [MENU], stisknutím tlačítek [▲][▼] vyberte možnost [OK] a stiskněte tlačítko [OK].

3 Vytiskněte snímek.

- Podle pokynů v kroku 7 v části „Snadný tisk“ (116) zahajte tisk.



- U snímků malých velikostí nebo v případě některých poměrů stran nelze oříznutí provést.
- Pokud oříznete snímky pořízené s nastavením [Razítko data] (116), může se stát, že se datum nevytiskne správně.

Před použitím

Základní příručka

Pokročilá příručka

1 Základy práce s fotoaparátem

2 Režim Auto

3 Další režimy fotografování

4 Režim P

5 Režim přehrávání

6 Funkce Wi-Fi

7 Nabídka nastavení

8 Příslušenství

9 Dodatek

Rejstřík



Výběr velikosti papíru a rozvržení před tiskem

► Statické snímky ► Filmy

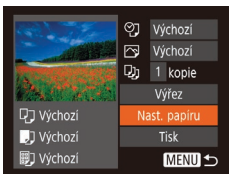

1 Vyberte položku [Nast. papíru].

- Jakkmile pomocí kroku 1 v části „Konfigurace nastavení tisku“ (117) zobrazíte obrazovku pro tisk, vyberte položku [Nast. papíru] a poté stiskněte tlačítko [OK].

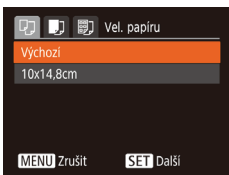

2 Vyberte velikost papíru.

- Stisknutím tlačítek [▲][▼] vyberte možnost a poté stiskněte tlačítko [OK].

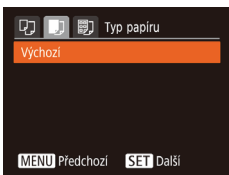

3 Vyberte typ papíru.

- Stisknutím tlačítek [▲][▼] vyberte možnost a poté stiskněte tlačítko [OK].

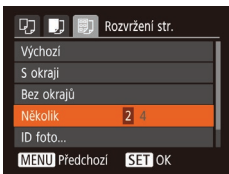

4 Vyberte rozvržení.

- Stisknutím tlačítek [▲][▼] vyberte požadovanou možnost.
- Při výběru možnosti [Několik] vyberte stisknutím tlačítek [◀][▶] počet snímků na list.
- Stiskněte tlačítko [OK].

5 Vytiskněte snímek.

Dostupné možnosti rozvržení

Výchozí	Odpovídá aktuálnímu nastavení tiskárny.
S okrají	Vytiskne kolem snímku prázdné místo.
Bez okrajů	Tisk bez okrajů, od kraje ke kraji.
Několik	Vyberte, kolik snímků má být vytištěno na jeden list.
ID foto	Vytiskne snímky pro identifikační účely. K dispozici pouze pro snímky s nastavením záznamových pixelů L a poměrem stran 4:3.
Fixní vel.	Výběr velikosti tisku. Na výběr je 90 × 130 mm, pohlednice nebo širokoúhlé formáty.

Tisk průkazových fotografií

► Statické snímky ► Filmy

1 Vyberte možnost [ID foto].

- Podle pokynů v krocích 1–4 v části „Výběr velikosti papíru a rozvržení před tiskem“ (118) vyberte položku [ID foto] a stiskněte tlačítko [OK].

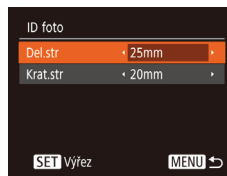

2 Vyberte velikost delší a kratší strany papíru.

- Stisknutím tlačítek [▲][▼] vyberte požadovanou položku. Stisknutím tlačítek [◀][▶] vyberte délku a poté stiskněte tlačítko [OK].

Před použitím
Základní příručka
Pokročilá příručka
1 Základy práce s fotoaparát
2 Režim Auto
3 Další režimy fotografování
4 Režim P
5 Režim přehrávání
6 Funkce Wi-Fi
7 Nabídka nastavení
8 Příslušenství
9 Dodatek
Rejstřík

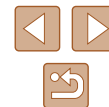

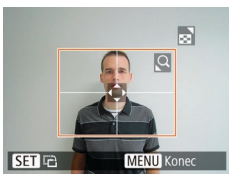

3 Vyberte oblast snímku pro tisk.

- Postupem uvedeným v kroku 2 v části „Ofiznutí snímků před tiskem“ (📖117) vyberte oblast snímku určenou k vytisknutí.

4 Vytiskněte snímek.

Tisk filmových scén

▶ Statické snímky ▶ Filmy

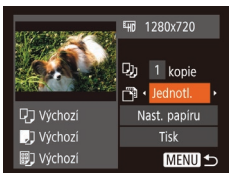

1 Zobrazte obrazovku pro tisk.

- Podle pokynů v krocích 1–6 v části „Snadný tisk“ (📖116) vyberte film. Zobrazí se tato obrazovka.

2 Vyberte metodu tisku.

- Stisknutím tlačítek [▲][▼] vyberte možnost [📄] a stisknutím tlačítek [◀][▶] vyberte metodu tisku.

3 Vytiskněte snímek.

Možnosti tisku filmů

Jednotl.	Vytiskne aktuální scénu jako statický snímek.
Sekvence	Vytiskne sekvenci scén v určitém časovém intervalu, a to na jeden list papíru. Nastavením možnosti [Titulek] na [Zap] můžete rovněž vytisknout číslo složky, číslo souboru a uplynulý čas.



- Chcete-li zrušit tisk, stiskněte tlačítko [📄], vyberte možnost [OK], a potom znovu stiskněte tlačítko [📄].
- Po zobrazení scény pro tisk postupem popsáním v krocích 2–5 v části „Prohlížení“ (📖60) můžete zobrazit obrazovku v kroku 1 zde stisknutím tlačítek [◀][▶] pro výběr možnosti [📄] na ovládacím panelu pro přehrávání filmů a následným stisknutím tlačítka [📄].

Přidávání snímků na seznam tisků (DPOF)

▶ Statické snímky ▶ Filmy

Pomocí fotoaparátu lze nastavit dávkový tisk (📖121) a objednat tisk ve fotolaboratoři. Následujícím způsobem můžete vybrat až 998 snímků na paměťové kartě a nakonfigurovat požadovaná nastavení, například počet kopií. Tiskové informace připravené tímto způsobem budou odpovídat standardům DPOF (Digital Print Order Format).

Konfigurace nastavení tisku

▶ Statické snímky ▶ Filmy

Určete formát tisku, to, zda má být uvedeno datum nebo číslo souboru, a další nastavení. Tato nastavení budou použita pro všechny snímky v seznamu tisku.

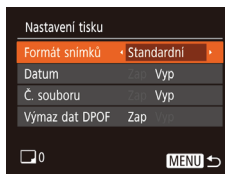

- Stiskněte tlačítko [MENU] a na kartě [📄] vyberte možnost [Nastavení tisku]. Vyberte a nakonfigurujte požadované položky (📖26).

Před použitím

Základní příručka

Pokročilá příručka

1 Základy práce s fotoaparátem

2 Režim Auto

3 Další režimy fotografování

4 Režim P

5 Režim přehrávání

6 Funkce Wi-Fi

7 Nabídka nastavení

8 Příslušenství

9 Dodatek

Rejstřík

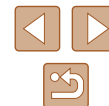

Formát snímků	Standardní	Snímky se tisknou každý na jednotlivý list papíru.
	Index	Na každý list jsou vtištěny menší verze více snímků.
	Obojí	Snímky jsou vtištěny ve standardním i indexovém formátu.
Datum	Zap	Snímky jsou vtištěny s uvedením data pořízení.
	Vyp	–
Č. souboru	Zap	Snímky jsou vtištěny s uvedením čísla souboru.
	Vyp	–
Výmaz dat DPOF	Zap	Po vtištění jsou vymazána všechna nastavení snímků na seznamu tisků.
	Vyp	–



- Některé tiskárny nebo fotolaboratoře nemusí být schopny reagovat na specifická nastavení DPOF.
- Na monitoru fotoaparátu se může zobrazit ikona [!], která upozorňuje, že nastavení tisku na paměťové kartě byla nakonfigurována pomocí jiného fotoaparátu. Pokud změnit nastavení tisku pomocí tohoto fotoaparátu, všechna předchozí nastavení mohou být přepsána.



- Pokud vyberete možnost [Index], nebude možné nastavit možnosti [Datum] a [Č. souboru] současně na hodnotu [Zap].
- Tisk indexů není u některých tiskáren Canon kompatibilních se standardem PictBridge (prodáván samostatně) k dispozici.
- Datum se vytiskne ve formátu odpovídajícím nastavení položky [Datum/čas] na kartě [📅] (18).

Nastavení tisku pro jednotlivé snímky

► Statické snímky ► Filmy

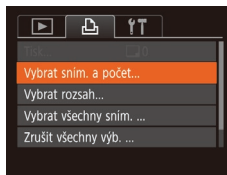

1 Vyberte položku [Vybrat sním. a počet].

- Stiskněte tlačítko [MENU], na kartě [📷] vyberte položku [Vybrat sním. a počet] a poté stiskněte tlačítko [🔍].

2 Vyberte snímek.

- Stisknutím tlačítek [◀][▶] vyberte snímek a poté stiskněte tlačítko [🔍].
- Nyní můžete určit počet kopií.
- Pokud jste zadali tisk indexu snímku, je označen ikonou [✓]. Chcete-li zrušit tisk indexu snímku, znovu stiskněte tlačítko [🔍]. Ikona [✓] se poté nadále nezobrazuje.



3 Zadejte počet výtisků.

- Stisknutím tlačítek [▲][▼] zadejte počet výtisků (maximálně 99).
- Opakováním kroků 2 a 3 nastavte tisk pro další snímky a zadejte počet výtisků.
- U indexů nelze nastavit počet výtisků. Můžete pouze zvolit, které snímky mají být vytisknuty, a to podle postupu v kroku 2.
- Po dokončení se stisknutím tlačítka [MENU] vraťte na obrazovku nabídky.

Před použitím

Základní příručka

Pokročilá příručka

1 Základy práce s fotoaparátem

2 Režim Auto

3 Další režimy fotografování

4 Režim P

5 Režim přehrávání

6 Funkce Wi-Fi

7 Nabídka nastavení

8 Příslušenství

9 Dodatek

Rejstřík



Nastavení tisku pro rozsah snímků

► Statické snímky ► Filmy



- Podle pokynů v kroku 1 v části „Nastavení tisku pro jednotlivé snímky“ (📖 120) vyberte položku [Vybrat rozsah] a stiskněte tlačítko [📄].
- Snímky vyberte podle pokynů v krocích 2–3 v části „Výběr rozsahu“ (📖 67).
- Stisknutím tlačítek [▲][▼] vyberte možnost [Objednat] a poté stiskněte tlačítko [📄].

Nastavení tisku pro všechny snímky

► Statické snímky ► Filmy

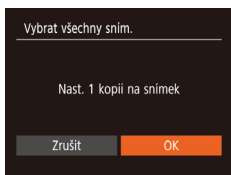

- Podle pokynů v kroku 1 v části „Nastavení tisku pro jednotlivé snímky“ (📖 120) vyberte položku [Vybrat všechny sním.] a stiskněte tlačítko [📄].
- Stisknutím tlačítek [◀][▶] vyberte možnost [OK] a stiskněte tlačítko [📄].

Vymazání všech snímků ze seznamu tisků

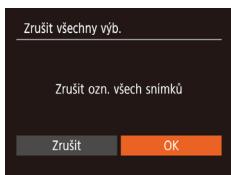

- Podle pokynů v kroku 1 v části „Nastavení tisku pro jednotlivé snímky“ (📖 120) vyberte položku [Zrušit všechny výbě.] a stiskněte tlačítko [📄].
- Stisknutím tlačítek [◀][▶] vyberte možnost [OK] a stiskněte tlačítko [📄].

Tisk snímků přidanych na seznam tisků (DPOF)

► Statické snímky ► Filmy

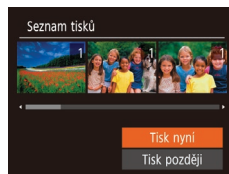

- Pokud byly na seznam tisků přidány snímky (📖 119 – 📖 121), zobrazí se po připojení fotoaparátu k tiskárně kompatibilní se standardem PictBridge tato obrazovka. Chcete-li vytisknout snímky ze seznamu tisků, vyberte stisknutím tlačítek [▲][▼] možnost [Tisk nyní] a stiskněte tlačítko [📄].
- Všechny tiskové úlohy DPOF, které byly pozastaveny, budou obnoveny od dalšího snímku.

Přidání snímků do fotoalba

► Statické snímky ► Filmy

Fotoalba lze vytvořit ve fotoaparátu, a to výběrem až 998 snímků na paměťové kartě a použitím softwaru CameraWindow pro jejich import do počítače (📖 114), kde budou zkopírovány do vlastní složky. Tato funkce je praktická pro online objednávky tištěných fotoalb a pro tisk fotoalb pomocí tiskárny.

Volba metody výběru snímků

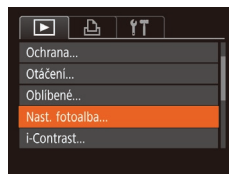

- Stiskněte tlačítko [MENU], vyberte položku [Nast. fotoalba] na kartě [▶] a poté vyberte způsob výběru snímků.

Před použitím
Základní příručka
Pokročilá příručka
1 Základy práce s fotoaparátem
2 Režim Auto
3 Další režimy fotografování
4 Režim P
5 Režim přehrávání
6 Funkce Wi-Fi
7 Nabídka nastavení
8 Příslušenství
9 Dodatek
Rejstřík

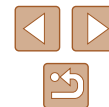



- Na monitoru fotoaparátu se může zobrazit ikona [!], která upozorňuje, že nastavení tisku na paměťové kartě byla nakonfigurována pomocí jiného fotoaparátu. Pokud změníte nastavení tisku pomocí tohoto fotoaparátu, všechna předchozí nastavení mohou být přepsána.

Přidání jednotlivých snímků

► Statické snímky ► Filmy



1 Vyberte možnost [Vybrat].

- Postupem uvedeným v části „Volba metody výběru snímků“ (121) vyberte možnost [Vybrat] a potom stiskněte tlačítko [OK].



2 Vyberte snímek.

- Stisknutím tlačítek [◀][▶] vyberte snímek a poté stiskněte tlačítko [OK].
- Zobrazí se ikona [✓].
- Chcete-li odebrat snímek z fotoalba, znovu stiskněte tlačítko [OK]. Ikona [✓] se poté nadále nezobrazuje.
- Chcete-li vybrat více snímků, opakujte výše uvedený postup.
- Po dokončení se stisknutím tlačítka [MENU] vraťte na obrazovku nabídky.

Přidání všech snímků do fotoalba

► Statické snímky ► Filmy

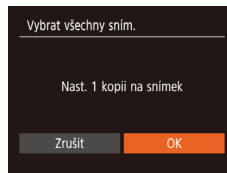

- Postupem uvedeným v části „Volba metody výběru snímků“ (121) vyberte položku [Vybrat všechny sním.] a stiskněte tlačítko [OK].
- Stisknutím tlačítek [◀][▶] vyberte možnost [OK] a stiskněte tlačítko [OK].

Odebrání všech snímků z fotoalba

► Statické snímky ► Filmy

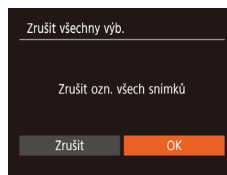

- Postupem uvedeným v části „Volba metody výběru snímků“ (121) vyberte položku [Zrušit všechny výbě.] a stiskněte tlačítko [OK].
- Stisknutím tlačítek [◀][▶] vyberte možnost [OK] a stiskněte tlačítko [OK].

Před použitím
Základní příručka
Pokročilá příručka
1 Základy práce s fotoaparátem
2 Režim Auto
3 Další režimy fotografování
4 Režim P
5 Režim přehrávání
6 Funkce Wi-Fi
7 Nabídka nastavení
8 Příslušenství
9 Dodatek
Rejstřík



9

Dodatek

Užitečné informace při použití fotoaparátu

Odstraňování problémů

Domníváte-li se, že s fotoaparátem není něco v pořádku, zkontrolujte nejprve následující. Pokud níže uvedené postupy váš problém nevyřeší, obraťte se na centrum zákaznické podpory Canon.

Napájení

Po stisknutí tlačítka ON/OFF nedojde k žádné odezvě.

- Ujistěte se, jestli je baterie nabitá (16).
- Ujistěte se, jestli je baterie vložena ve správné orientaci (17).
- Ujistěte se, jestli je krytka prostoru pro paměťovou kartu/baterii zcela zavřená (17).
- Jsou-li kontakty baterie zanesené, výkon napájení se sníží. Zkuste kontakty vyčistit bavlněným tampónem a několikrát po sobě baterii vyjměte a znovu ji zasuňte.

Baterie se rychle vybíjí.

- Výkon napájení klesá při nízkých teplotách. Ohřejte baterii například vložením do kapsy (dbejte přitom, aby nedošlo k propojení kontaktů baterie s kovovými předměty).
- Jsou-li kontakty baterie zanesené, výkon napájení se sníží. Zkuste kontakty vyčistit bavlněným tampónem a několikrát po sobě baterii vyjměte a znovu ji zasuňte.
- Pokud tato opatření nepomáhají a baterie se po nabití stále rychle vybíjí, dosáhla zřejmě konce své životnosti. Zkupte novou baterii.

Objektiv se nezasune.

- Neotvírejte krytku prostoru pro paměťovou kartu/baterii, je-li fotoaparát zapnutý. Zavřete krytku, zapněte fotoaparát a znovu jej vypněte (17).

Baterie je zvětšená.

- Zvětšení baterie je běžné a nepředstavuje žádné bezpečnostní riziko. Dojde-li však k tak velkému vyboulení baterie, že ji nelze nadále vložit do fotoaparátu, obraťte se na centrum zákaznické podpory Canon.

Zobrazení na televizoru

Snímky z fotoaparátu vypadají zkrácené nebo se na televizoru nezobrazují (113).

Před použitím

Základní příručka

Pokročilá příručka

1 Základy práce s fotoaparátem

2 Režim Auto

3 Další režimy fotografování

4 Režim P

5 Režim přehrávání

6 Funkce Wi-Fi

7 Nabídka nastavení

8 Příslušenství

9 Dodatek

Rejstřík



Fotografování

Nelze pořizovat snímky.

- V režimu přehrávání (📖60) namáčkněte tlačítko spouště do poloviny (📖24).

Neobvyklý obsah obrazovky za slabého osvětlení (📖25).

Neobvyklý obsah obrazovky při fotografování.

- Poznámka: Následující jevy nebudou zaznamenány na statických snímcích, ale budou zaznamenány na filmech.
 - Při jasném osvětlení se může obraz ztmavit.
 - Při zářivkovém nebo LED osvětlení může obraz blikat.
 - Při pořízení snímku obsahujícího zdroj jasného světla se na monitoru mohou objevit purpurové pruhy.

Na snímky nejsou přidána žádná razítka data.

- Proveďte konfiguraci nastavení položky [Razítka data] (📖18). Razítka data nejsou na snímky přidávána automaticky, záleží na provedené konfiguraci nastavení položky [Datum/čas] (📖36).
- Razítka data nejsou přidávána v režimech fotografování (📖134), ve kterých nelze provést konfiguraci nastavení položky [Razítka data] (📖36).

Při stisknutí tlačítka spouště bliká na monitoru ikona [📷] a nelze fotografovat (📖31).

Při namáčknutí tlačítka spouště do poloviny se zobrazí ikona [📷] (📖31).

- Nastavte položku [Režim IS] na [Souvislé] (📖59).
- Vysuňte blesk a nastavte režim blesku [📷] (📖57).
- Zvyšte citlivost ISO (📖51).
- Upevněte fotoaparát na stativ nebo učiňte jiné opatření pro zajištění jeho stability. Při fotografování ze stativu nebo použití jiného opatření pro zajištění přístroje je třeba nastavit v položce [Režim IS] možnost [Vyp] (📖59).

Snímky jsou rozostřené.

- Namáčknutím tlačítka spouště do poloviny zaostřete na objekt před stisknutím tlačítka spouště až na doraz pro expozici snímku (📖24).
- Ujistěte se, že se fotografované objekty nachází v rozsahu zaostření (📖138).
- Nastavte položku [Pom. světlo AF] na [Zap] (📖40).
- Ověřte, zda jsou nepotřebné funkce, například režim makro, deaktivovány.
- Zkuste fotografovat s blokováním AF (📖55).

Pokud namáčkněte tlačítko spouště do poloviny, fotoaparát nemůže zaostřit a nezobrazí se rámeček AF.

- Pokud zaměříte na kontrastnější oblasti objektu a namáčkněte tlačítko spouště do poloviny, rámeček AF se zobrazí a fotoaparát bude zaostřovat. V opačném případě zkuste opakovaně namáčknout tlačítko spouště do poloviny.

Objekty na snímcích působí příliš tmavě.

- Vysuňte blesk a nastavte režim blesku [📷] (📖57).
- Upravte nastavení jasu pomocí kompenzace expozice (📖50).
- Upravte kontrast pomocí funkce i-Contrast (📖51, 📖74).
- Použijte bodové měření (📖50).

Objekty jsou příliš světlé, dochází ke ztrátě kresby ve světlech.

- Zasuňte blesk a nastavte režim blesku na [📷] (📖29).
- Upravte nastavení jasu pomocí kompenzace expozice (📖50).
- Použijte bodové měření (📖50).
- Snižte osvětlení objektů.

Snímky jsou příliš tmavé bez ohledu na použití blesku (📖31).

- Fotografujte v rozmezí účinného pracovního rozsahu blesku (📖138).
- Zvyšte citlivost ISO (📖51).

Objekty na snímcích s bleskem jsou příliš světlé, dochází ke ztrátě kresby ve světlech.

- Fotografujte v rozmezí účinného pracovního rozsahu blesku (📖138).
- Zasuňte blesk a nastavte režim blesku na [📷] (📖29).

Na snímcích s bleskem se objevují bílé body.

- Tento jev je způsoben tím, jak se světlo blesku odráží od prachových nebo jiných částic vznášejících se ve vzduchu.

Snímky jsou zrnité.

- Snižte citlivost ISO (📖51).

Objekty jsou ovlivněny efektem červených očí.

- Nastavením položky [Kor. lampa] na [Zap] (📖40) aktivujete u snímku s bleskem světlo redukce efektu červených očí (📖4). Mějte na paměti, že pokud svítí světlo redukce červených očí (po dobu přibližně jedné sekundy), nelze fotografovat, protože světlo provádí potlačení efektu červených očí. Nejlepších výsledků dosáhnete, pokud se objekty dívají do světla redukce červených očí. Zkuste rovněž zvýšit intenzitu osvětlení scény v interiéru nebo fotografovat z menší vzdálenosti.
- Upravte snímky pomocí korekce červených očí (📖74).

Před použitím

Základní příručka

Pokročilá příručka

1 Základy práce s fotoaparátem

2 Režim Auto

3 Další režimy fotografování

4 Režim P

5 Režim přehrávání

6 Funkce Wi-Fi

7 Nabídka nastavení

8 Příslušenství

9 Dodatek

Rejstřík



Ukládání snímků na paměťovou kartu trvá příliš dlouho nebo dochází ke zpomalení souvislého snímání.

- Pomocí fotoaparátu proveďte nízkourovňové formátování paměťové karty (107).

Nastavení fotoaparátu nebo nabídky FUNC. nejsou k dispozici.

- Dostupné položky nastavení se liší v závislosti na režimu fotografování. Další informace viz „Funkce dostupné v jednotlivých režimech fotografování“, „Nabídka FUNC.“ a „Karta fotografování“ (131–134).

Záznam filmů

Uplynulý čas se zobrazuje nesprávně nebo je záznam přerušen.

- Pomocí fotoaparátu naformátujte paměťovou kartu nebo použijte paměťovou kartu schopnou zaznamenávat vyššími rychlostmi. Pamatujte si, že i v případě, že se uplynulý čas zobrazuje nesprávně, délka filmů na paměťové kartě odpovídá aktuální době nahrávání (106, 140).

Zobrazí se ikona (1) a záznam se automaticky zastaví.

- Interní vyrovnávací paměť fotoaparátu se zaplnila, protože fotoaparát dostatečně rychle nezaznamenával na paměťovou kartu. Vyzkoušejte jedno z následujících opatření:
 - Pomocí fotoaparátu proveďte nízkourovňové formátování paměťové karty (107).
 - Snižte kvalitu snímku (39).
 - Použijte paměťovou kartu schopnou zaznamenávat vyššími rychlostmi (140).

Není k dispozici zoomování.

- Zoomování není k dispozici při záznamu filmů v režimu (45).

Přehrávání

Není k dispozici přehrávání.

- Přehrávání snímků nebo filmů nemusí fungovat, pokud byl pomocí počítače změněn název souborů nebo upravena struktura složek.

Přehrávání se zastaví nebo vypadne zvuk.

- Použijte paměťovou kartu, u které bylo provedeno nízkourovňové formátování v tomto fotoaparátu (107).
- Při přehrávání filmů zkopírovaných na paměťovou kartu s nízkou rychlostí čtení může docházet ke krátkým přerušením.
- Jsou-li filmy přehrávány v počítači, může v případě nedostatečného výkonu počítače docházet k výpadku některých políček nebo přerušení reprodukce zvuku.

U filmů není přehráván zvuk.

- Pokud je aktivována funkce [Ztlumení] (103), nastavte hlasitost zvuku (104). Další možností je, že nahraný zvuk je příliš slabý.
- U filmů pořízených v režimu (45) není zvuk přehráván, protože v tomto režimu není zvuk zaznamenáván.

Paměťová karta

Paměťová karta není rozpoznána.

- Restartujte fotoaparát s vloženou paměťovou kartou (23).

Počítač

Nelze provádět přenos snímků do počítače.

- Při pokusu o přenos snímků do počítače pomocí kabelu zkuste následujícím způsobem snížit přenosovou rychlost.
 - Stisknutím tlačítka [] aktivujte režim přehrávání. Přidržte tlačítko **MENU** a zároveň stiskněte současně tlačítka [▲] a (1). Na další obrazovce vyberte stisknutím tlačítek [◀][▶] položku [B] a poté stiskněte tlačítko (1).

Před použitím

Základní příručka

Pokročilá příručka

1 Základy práce s fotoaparátem

2 Režim Auto

3 Další režimy fotografování

4 Režim P

5 Režim přehrávání

6 Funkce Wi-Fi

7 Nabídka nastavení

8 Příslušenství

9 Dodatek

Rejstřík



Wi-Fi

Stisknutím tlačítka [(P)] nelze zobrazit nabídku Wi-Fi.

- Nabídku Wi-Fi nelze zobrazit v případě, že je fotoaparát připojený k tiskárně nebo počítači kabelem. Odpojte kabel.

Nelze přidat zařízení / cílové umístění.

- Do fotoaparátu lze přidat celkem 20 položek informací o připojení. Před přidáním nových zařízení / cílových umístění ve fotoaparátu nejdříve vymažte nepotřebné informace o připojení (101).
- Pomocí počítače nebo smartphonu zaregistrujte webové služby (88).
- Chcete-li přidat smartphone, nejdříve nainstalujte do smartphonu specializovanou aplikaci Camera Connect (77).
- Chcete-li přidat počítač, nejdříve nainstalujte do počítače software CameraWindow. Rovněž zkontrolujte prostředí a nastavení počítače a Wi-Fi (83, 84).
- Nepoužívejte fotoaparát v blízkosti zdrojů signálů interferujících s Wi-Fi, jako jsou mikrovlnné trouby, zařízení Bluetooth a další zařízení pracující ve frekvenčním pásmu 2,4 GHz.
- Přiblížte fotoaparát k zařízení, ke kterému se pokoušíte připojit (například k přístupovému bodu), a ujistěte se, že se mezi oběma zařízeními nenacházejí žádné překážky.

Nelze se připojit k přístupovému bodu.

- Ujistěte se, že přístupový bod je nastaven na kanál podporovaný fotoaparátem (140). Upozorňujeme, že namísto automatického přiřazení kanálu je vhodné zadat podporovaný kanál ručně.

Nelze odesílat snímky.

- V cílovém zařízení není dostatečně velký prostor úložiště. V cílovém zařízení uvolněte prostor úložiště a snímky odešlete znovu.
- Přepínač ochrany proti zápisu na paměťové kartě v cílovém fotoaparátu je nastaven do zamčené polohy. Posuňte přepínač ochrany proti zápisu do odemčené polohy.
- Snímky nelze odesílat do služby CANON iIMAGE GATEWAY nebo jiných webových služeb, jestliže přesunete nebo přejmenujete soubory snímků či složky v počítači, do nichž se ukládaly snímky odesílané pomocí funkce synchronizace snímků pomocí přístupového bodu (97). Před přesunutím nebo přejmenováním těchto souborů snímků či složek v počítači se ujistěte, že snímky již byly odeslány do služby CANON iIMAGE GATEWAY nebo jiných webových služeb.

Nelze upravit velikost odesílaných snímků.

- Velikost snímků nelze upravit na větší, než je původní nastavení záznamových pixelů.
- Velikost filmů nelze upravit.

Odeslání snímků trvá velmi dlouho. / Bezdrátové připojení je přerušeno.

- Odeslání více snímků za sebou může trvat dlouho. Dobu odesílání (96) můžete zkusit zkrátit zmenšením snímků.
- Odeslání více filmů může trvat dlouho.
- Nepoužívejte fotoaparát v blízkosti zdrojů signálů interferujících s Wi-Fi, jako jsou mikrovlnné trouby, zařízení Bluetooth a další zařízení pracující ve frekvenčním pásmu 2,4 GHz. Pamatujte si, že odeslání snímků může trvat dlouho i při zobrazení ikony [i].
- Přiblížte fotoaparát k zařízení, ke kterému se pokoušíte připojit (například k přístupovému bodu), a ujistěte se, že se mezi oběma zařízeními nenacházejí žádné překážky.

Po přidání služby CANON iIMAGE GATEWAY do fotoaparátu nebo smartphonu není doručena žádná zpráva s upozorněním.

- Ujistěte se, že jste zadali správnou e-mailovou adresu a zkuste přidat cílové místo znovu.
- Zkontrolujte nastavení pošty v počítači nebo smartphonu. Pokud jsou nastavení nakonfigurována tak, aby blokovala e-maily z určitých domén, nemusíte být schopni přijmout zprávu s upozorněním.

Chcete vymazat informace o připojení Wi-Fi před likvidací fotoaparátu nebo před jeho předáním jiné osobě.

- Resetujte nastavení sítě Wi-Fi (102).

Před použitím

Základní příručka

Pokročilá příručka

1 Základy práce s fotoaparátem

2 Režim Auto

3 Další režimy fotografování

4 Režim P

5 Režim přehrávání

6 Funkce Wi-Fi

7 Nabídka nastavení

8 Příslušenství

9 Dodatek

Rejstřík

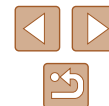

Zprávy zobrazované na monitoru

Pokud se zobrazí chybové hlášení, reagujte následujícím způsobem.

Fotografování a přehrávání

Není paměťová karta

- Je možné, že paměťová karta je vložena v nesprávné orientaci. Vložte paměťovou kartu znovu ve správné orientaci (117).

Paměťová karta zamčena

- Přepínač ochrany proti zápisu na paměťové kartě je v zamčené poloze. Přepněte přepínač ochrany proti zápisu do odemčené polohy (117).

Nelze nahrát!

- Pokoušíte se pořídit snímek, ale ve fotoaparátu není vložena paměťová karta. Chcete-li fotografovat, vložte paměťovou kartu správným způsobem (117).

Chyba paměťové karty (1107)

- Zobrazuje-li se stejné chybové hlášení i po vložení naformátované podporované paměťové karty (112) ve správné orientaci (117), obraťte se na podporu zákazníků společnosti Canon.

Nedostatek místa na kartě

- Na paměťové kartě není k dispozici dost místa pro pořízení (1129, 1142, 1149) nebo úpravu snímků (1172). Vymažte nepotřebné snímky (1168) nebo vložte paměťovou kartu s dostatkem volného místa (1117).

Nabijte baterii (1116)

Není žádný snímek

- Na paměťové kartě nejsou žádné snímky, které lze zobrazit.

Chráněno! (1166)

Nedefinovaný snímek / Nekompatibilní JPEG / Snímek je příliš velký / Nelze přehrávat MP4

- Nepodporované nebo poškozené snímky nelze zobrazit.
- Snímky, které byly přejmenovány nebo upraveny pomocí počítače, resp. snímky z jiných fotoaparátů nemusí být možné zobrazit.

Nelze zvětšovat! / Obsah nelze přehrát v režimu Chytrý výběr / Nelze otáčet / Snímek nelze upravit / Nelze upravit / Snímek nelze vybrat.

- Pro snímky, které byly přejmenovány nebo upraveny pomocí počítače, resp. snímky z jiných fotoaparátů nemusí být následující funkce k dispozici. Poznámka: Funkce označené hvězdičkou (*) nejsou k dispozici pro filmy. Zvětšení* (1164), Chytrý výběr* (1165), Otáčení* (1170), Oblíbené (1171), Upravit* (1172), Seznam tisků* (1119) a Nastavení fotoalba* (1121).

Neplatný rozsah výběru

- Při zadávání rozsahu pro výběr snímků (1167, 1169, 1121) jste se pokusili vybrat počáteční snímek, který se nacházel za koncovým, nebo naopak.

Překročen limit pro výběr

- Pro seznam tisků (1119) nebo nastavení fotoalba (1121) bylo vybráno více než 998 snímků. Vyberte 998 snímků nebo méně.
- Nastavení seznamu tisků (1119) nebo nastavení fotoalba (1121) nebylo možné správně uložit. Snižte počet vybraných snímků a opakujte pokus.
- Pokusili jste se vybrat více než 500 snímků pro použití s funkcemi Ochrana (1166), Smazat (1168), Oblíbené (1171), Seznam tisků (1119) a Nastavení fotoalba (1121).

Chyba pojmenování!

- Složku nebylo možné vytvořit, resp. nebylo možné zaznamenat snímky, protože bylo překročeno nejvyšší podporované číslo složky (999) pro ukládání snímků na paměťovou kartu a nejvyšší podporované číslo snímku (9999) pro snímky ve složkách. Na kartě (117) změňte nastavení položky [Číslov. soub.] na [Autom. reset] (11107) nebo naformátujte paměťovou kartu (11106).

Chyba objektivu

- K této chybě může dojít tehdy, když v průběhu pohybu objektivu bráníte objektivu ve volném pohybu nebo fotografujete na místech s nadměrným výskytem prachu nebo písku ve vzduchu.
- Časté zobrazení této zprávy může znamenat poškození fotoaparátu. V takovém případě kontaktujte uživatelskou podporu společnosti Canon.

Byla detekována chyba fotoap. (číslo chyby)

- Pokud se tato chybová zpráva zobrazí bezprostředně po pořízení snímku, je možné, že snímek nebyl uložen. Snímek proto zkontrolujte v režimu přehrávání.
- Časté zobrazení této zprávy může znamenat poškození fotoaparátu. V takovém případě si запиšte číslo chyby (Exx) a kontaktujte uživatelskou podporu společnosti Canon.

Před použitím

Základní příručka

Pokročilá příručka

1 Základy práce s fotoaparátem

2 Režim Auto

3 Další režimy fotografování

4 Režim P

5 Režim přehrávání

6 Funkce Wi-Fi

7 Nabídka nastavení

8 Příslušenství

9 Dodatek

Rejstřík



Chyba souboru

- Správný tisk (📖116) nemusí být možný u snímků pořízených jinými fotoaparáty a snímků upravovaných pomocí počítače, a to i v případě připojení fotoaparátu k tiskárně.

Chyba tisku

- Zkontrolujte nastavení velikosti papíru (📖118). Pokud se tato zpráva zobrazí a nastavení je správné, vypněte a zapněte tiskárnu a znovu proveďte nastavení fotoaparátu.

Nádržka přeb. ink. je plná

- Se žádostí o pomoc při výměnu nádržky na přebytečný inkoust se obraťte na podporu zákazníků společnosti Canon.

Wi-Fi

Připojení selhalo

- Nebyly rozpoznány žádné přístupové body. Zkontrolujte nastavení přístupového bodu (📖84).
- Nepodařilo se nalézt zařízení. Fotoaparát vypněte, opětovně zapněte a vyzkoušejte připojení.
- Zkontrolujte připojované zařízení a ujistěte se, zda je připraveno k připojení.

Nelze určit přístupový bod

- Na několika přístupových bodech došlo k současnému stisknutí tlačítek WPS. Zkuste fotoaparát opětovně připojit.

Nebyl nalezen žádný přístupový bod

- Ujistěte se, zda je přístupový bod zapnutý.
- Připojujete-li přístupový bod ručně, ujistěte se, zda jste zadali správný identifikátor SSID.

Nesprávné heslo / Nesprávné nastavení zabezpečení sítě Wi-Fi

- Zkontrolujte nastavení zabezpečení přístupového bodu (📖84).

Konflikt adres IP

- Resetujte IP adresu, aby nekolidovala s jinými adresami.

Odpojeno / Přijetí selhalo / Odeslání selhalo

- Můžete se nacházet v místě odstínění signálu Wi-Fi.
- Nepoužívejte bezdrátové funkce Wi-Fi fotoaparátu v blízkosti mikrovlnné trouby, zařízení Bluetooth a jiných zařízení, jež pracují ve frekvenčním pásmu 2,4 GHz.
- Přiblížte fotoaparát k zařízení, ke kterému se pokoušíte připojit (například k přístupovému bodu), a ujistěte se, že se mezi oběma zařízeními nenacházejí žádné překážky.
- Zkontrolujte připojené zařízení, zda v něm nedochází k chybám.

Odeslání selhalo

Chyba paměťové karty

- Zobrazuje-li se stejné chybové hlášení i po vložení naformátované paměťové karty ve správné orientaci, obraťte na podporu zákazníků společnosti Canon.

Přijetí selhalo

Nedostatek místa na kartě

- V cílovém fotoaparátu není na paměťové kartě dostatek volného místa pro přijetí snímků. Vymazáním snímků uvolníte na paměťové kartě místo nebo vložte paměťovou kartu s dostatkem volného místa.

Přijetí selhalo

Paměťová karta zamčena

- Přepínač ochrany proti zápisu na paměťové kartě ve fotoaparátu, který přijímá snímky, je nastaven do zamčené polohy. Posuňte přepínač ochrany proti zápisu do odemčené polohy.

Přijetí selhalo

Chyba pojmenování!

- Snímky nelze přijmout, dosáhne-li počet snímků nejvyšší možné hodnoty v cílové slozce (999) či fotoaparátu (9999).

Nedostatek prostoru na serveru

- Vymazáním nepotřebných snímků odeslaných na server CANON IMAGE GATEWAY uvolníte potřebné místo.
- Uložte snímky odeslané pomocí funkce Synchronizace snímků (📖97) do počítače.

Zkontrolujte nastavení sítě

- Ujistěte se, zda se počítač připojí k internetu s aktuálním nastavením sítě.

Před použitím

Základní příručka

Pokročilá příručka

1 Základy práce s fotoaparátem

2 Režim Auto

3 Další režimy fotografování

4 Režim P

5 Režim přehrávání

6 Funkce Wi-Fi

7 Nabídka nastavení

8 Příslušenství

9 Dodatek

Rejstřík



Informace zobrazované na monitoru

Fotografování (zobrazené informace)

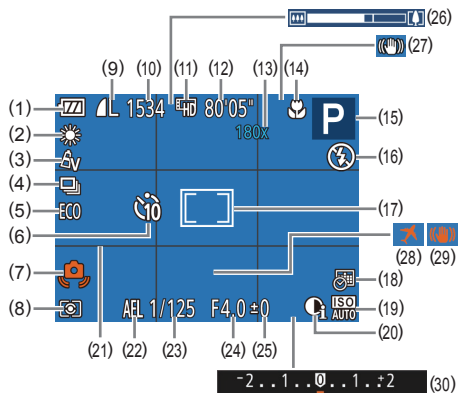

- | | |
|--|---|
| (1) Stav baterie (📖129) | (10) Počet zaznamatelných snímků (📖139) |
| (2) Vyvážení bílé (📖52) | (11) Kvalita filmu (📖39) |
| (3) Mé barvy (📖52) | (12) Zbývající čas (📖140) |
| (4) Režim řízení (📖37) | (13) Zvětšení zoomu (📖34),
Digitální telekonvertor (📖54) |
| (5) Režim Eco (📖105) | (14) Rozsah zaostření (📖54) |
| (6) Samospoušť (📖35) | (15) Režim fotografování (📖131),
ikona scény (📖32) |
| (7) Varování před chvěním fotoaparátu (📖31) | (16) Režim blesku (📖57) |
| (8) Režim měření expozice (📖50) | (17) Rámeček AF (📖55), Rámeček
bodu bodového AE (📖50) |
| (9) Komprese snímků (📖58),
Nastavení záznamových pixelů (📖38) | (18) Rázítka data (📖36) |

- (19) Citlivost ISO (📖51)
 (20) i-Contrast (📖51)
 (21) Mřížka (📖39)
 (22) Blokování AE (📖50)
 (23) Rychlost závěrky
 (24) Clonové číslo

- (25) Úroveň kompenzace expozice (📖50)
 (26) Sloupec zoomu (📖29)
 (27) Ikona režimu IS (📖33)
 (28) Časové pásmo (📖104)
 (29) Stabilizace obrazu (📖59)
 (30) Stupnice kompenzace expozice (📖50)

Stav baterie

Na monitoru se zobrazí ikona nebo zpráva indikující aktuální stav baterie.

Zobrazení	Podrobnosti
	Kapacita je dostatečná.
	Baterie je částečně vybitá, ale její kapacita je dostačující.
	Baterie je téměř vybitá—brzy ji nabijte.
[Nabijte baterii]	Baterie je vybitá—okamžitě ji nabijte.

Před použitím

Základní příručka

Pokročilá příručka

1 Základy práce s fotoaparátem

2 Režim Auto

3 Další režimy fotografování

4 Režim P

5 Režim přehrávání

6 Funkce Wi-Fi

7 Nabídka nastavení

8 Příslušenství

9 Dodatek

Rejstřík



Přehrávání (podrobné informace)

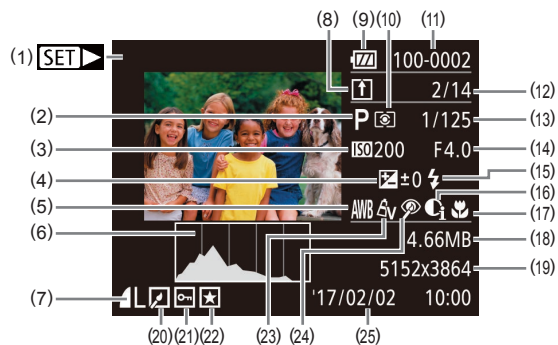

- | | |
|--|--|
| (1) Filmy (129, 160) | (13) Rychlost závěrky (statické snímky), Kvalita snímku / Rychlost snímání (filmy) (139) |
| (2) Režim fotografování (131) | (14) Clonové číslo |
| (3) Citlivost ISO (51), Rychlost přehrávání (45) | (15) Blesk (57) |
| (4) Úroveň kompenzace expozice (50) | (16) i-Contrast (51, 74) |
| (5) Vybázení bílé (52) | (17) Rozsah zaostření (54) |
| (6) Histogram (62) | (18) Velikost souboru |
| (7) Kompresie (kvalita snímku) (58) / Nastavení záznamových pixelů (38), MP4 (filmy) | (19) Statické snímky: Nastavení záznamových pixelů (139) Filmy: Doba přehrávání (140) |
| (8) Synchronizace snímků (97) | (20) Úpravy snímků (72) |
| (9) Stav baterie (129) | (21) Ochrana (66) |
| (10) Režim měření expozice (50) | (22) Oblíbené (71) |
| (11) Číslo složky – číslo souboru (107) | (23) Mé barvy (52, 73) |
| (12) Aktuální číslo snímku / Celkový počet snímků | (24) Korekce červených očí (74) |
| | (25) Datum/čas pořízení (18) |



- Některé informace se při zobrazování snímků na televizoru nemusí zobrazovat správně (113).

Přehled panelu pro ovládání filmů

Na panelu pro ovládání filmů zobrazeném postupem uvedeným v části „Prohlížení“ (60) jsou k dispozici následující operace.

	Opustit
	Přehrát
	Pomalý pohyb (Stisknutím tlačítek [◀][▶] můžete měnit rychlost přehrávání. Není přehráván žádný zvuk.)
	Skok dozadu* (Pokud tlačítko [⏮] přidržíte, budete v přeskokování dozadu pokračovat.)
	Předchozí políčko (Přidržení tlačítka [⏮] plní funkci rychlého převíjení zpět.)
	Následující políčko (Přidržení tlačítka [⏭] plní funkci rychlého převíjení vpřed.)
	Skok dopředu* (Pokud tlačítko [⏭] přidržíte, budete v přeskokování vpřed pokračovat.)
	Úpravy (75)
	Zobrazí se v případě připojení fotoaparátu k tiskárně kompatibilní se standardem PictBridge (116).

* Zobrazí snímek přibližně o 4 sekundy předcházející nebo následující aktuálnímu snímku.



- Během přehrávání filmu můžete přeskokovat dopředu a dozadu stisknutím tlačítek [◀][▶].

Před použitím

Základní příručka

Pokročilá příručka

1 Základy práce s fotoaparátem

2 Režim Auto

3 Další režimy fotografování

4 Režim P

5 Režim přehrávání

6 Funkce Wi-Fi

7 Nabídka nastavení

8 Příslušenství

9 Dodatek

Rejstřík

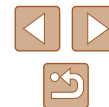

Tabulky funkcí a nabídek

Funkce dostupné v jednotlivých režimech fotografování

Funkce	Režim fotografování													
	AUTO	P	LIVE											
Kompenzace expozice (📖50)	-	○	○	○	○	○	○	○	○	○	○	-	○	-
Blesk (📖57)														
	○	○	○	○	○	○	○	○	○	○	○	○	-	-
	-	○	○	○	○	-	○	○	○	○	○	○	-	○
	*1	○	○	-	-	-	-	-	-	-	-	-	-	-
	○	○	○	○	○	○	○	○	○	○	○	○	○	○
Rozsah zaostření (📖54)														
	○	○	○	○	○	○	○	○	○	○	○	○	○	○
	-	○	○	○	-	○	○	○	○	○	○	○	-	○
AF sledování (📖56)	-	○	○	○	-	○	○	-	-	-	○	○	-	○
Změna zobrazení (📖25)	○	○	-	○	-	○	-	-	-	-	○	○	○	○

*1 Není k dispozici, ale v některých případech se přepne do režimu

Před použitím

Základní příručka

Pokročilá příručka

1 Základy práce
s fotoaparátem

2 Režim Auto

3 Další režimy
fotografování

4 Režim P

5 Režim přehrávání

6 Funkce Wi-Fi

7 Nabídka nastavení

8 Příslušenství

9 Dodatek

Rejstřík

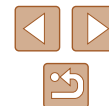

Nabídka FUNC.

Režim fotografování	AUTO	P	LIVE												
Funkce															
Měření světla (📖50)															
	<input type="radio"/>	<input type="radio"/>	<input type="radio"/>	<input type="radio"/>	<input type="radio"/>	<input type="radio"/>	<input type="radio"/>	<input type="radio"/>	<input type="radio"/>	<input type="radio"/>	<input type="radio"/>	<input type="radio"/>	<input type="radio"/>	<input type="radio"/>	<input type="radio"/>
	-	<input type="radio"/>	-	-	-	-	-	-	-	-	-	-	-	-	-
Mé barvy (📖52)															
	<input type="radio"/>	<input type="radio"/>	<input type="radio"/>	<input type="radio"/>	<input type="radio"/>	<input type="radio"/>	<input type="radio"/>	<input type="radio"/>	<input type="radio"/>	<input type="radio"/>	<input type="radio"/>	<input type="radio"/>	<input type="radio"/>	<input type="radio"/>	<input type="radio"/>
AV AN AS*1 AW*1 AP AL AD AB AG AR AC*2	-	<input type="radio"/>	-	-	<input type="radio"/>	-	-	-	-	-	-	-	-	-	<input type="radio"/>
Vyvážení bílé (📖52)															
	<input type="radio"/>	<input type="radio"/>	<input type="radio"/>	<input type="radio"/>	<input type="radio"/>	<input type="radio"/>	<input type="radio"/>	<input type="radio"/>	<input type="radio"/>	<input type="radio"/>	<input type="radio"/>	<input type="radio"/>	<input type="radio"/>	<input type="radio"/>	<input type="radio"/>
	-	<input type="radio"/>	-	-	<input type="radio"/>	<input type="radio"/>	-	-	-	-	-	-	-	-	<input type="radio"/>
Citlivost ISO (📖51)															
	<input type="radio"/>	<input type="radio"/>	<input type="radio"/>	<input type="radio"/>	<input type="radio"/>	<input type="radio"/>	<input type="radio"/>	<input type="radio"/>	<input type="radio"/>	<input type="radio"/>	<input type="radio"/>	<input type="radio"/>	<input type="radio"/>	<input type="radio"/>	-
ISO 100 200 ISO 400 ISO 800 ISO 1600	-	<input type="radio"/>	-	-	-	-	-	-	-	-	-	-	-	-	<input type="radio"/>
Samospoušť (📖35)															
	<input type="radio"/>	<input type="radio"/>	<input type="radio"/>	<input type="radio"/>	<input type="radio"/>	<input type="radio"/>	<input type="radio"/>	<input type="radio"/>	<input type="radio"/>	<input type="radio"/>	<input type="radio"/>	<input type="radio"/>	<input type="radio"/>	<input type="radio"/>	<input type="radio"/>
	<input type="radio"/>	<input type="radio"/>	<input type="radio"/>	<input type="radio"/>	-	<input type="radio"/>	<input type="radio"/>	<input type="radio"/>	<input type="radio"/>	<input type="radio"/>	<input type="radio"/>	<input type="radio"/>	<input type="radio"/>	<input type="radio"/>	<input type="radio"/>
Nastavení samospouště (📖36)															
<input type="checkbox"/>	<input type="radio"/>	<input type="radio"/>	<input type="radio"/>	<input type="radio"/>	<input type="radio"/>	<input type="radio"/>	<input type="radio"/>	<input type="radio"/>	<input type="radio"/>	<input type="radio"/>	<input type="radio"/>	<input type="radio"/>	<input type="radio"/>	<input type="radio"/>	<input type="radio"/>
	<input type="radio"/>	<input type="radio"/>	-	<input type="radio"/>	-	<input type="radio"/>	<input type="radio"/>	<input type="radio"/>	<input type="radio"/>	<input type="radio"/>	<input type="radio"/>	<input type="radio"/>	<input type="radio"/>	<input type="radio"/>	-
Režim řízení (📖37)															
<input type="checkbox"/>	<input type="radio"/>	<input type="radio"/>	<input type="radio"/>	<input type="radio"/>	<input type="radio"/>	<input type="radio"/>	<input type="radio"/>	<input type="radio"/>	<input type="radio"/>	<input type="radio"/>	<input type="radio"/>	<input type="radio"/>	<input type="radio"/>	<input type="radio"/>	<input type="radio"/>
	<input type="radio"/>	<input type="radio"/>	-	<input type="radio"/>	-	<input type="radio"/>	<input type="radio"/>	<input type="radio"/>	<input type="radio"/>	<input type="radio"/>	<input type="radio"/>	<input type="radio"/>	<input type="radio"/>	<input type="radio"/>	-

*1 Vyvážení bílé není k dispozici.

*2 Lze nastavit v rozmezí 1–5: kontrast, ostrost, sytost barev, červené, zelené a modré odstíny a tóny pleti.

Před použitím

Základní příručka

Pokročilá příručka

1 Základy práce s fotoaparátem

2 Režim Auto

3 Další režimy fotografování

4 Režim P

5 Režim přehrávání

6 Funkce Wi-Fi

7 Nabídka nastavení

8 Příslušenství

9 Dodatek

Rejstřík



Režim fotografování													
Funkce	AUTO	P	LIVE										
Poměr stran stat. obrazu (📖38)													
16:9	<input type="radio"/>	<input type="radio"/>	-	<input type="radio"/>	<input type="radio"/>	-	<input type="radio"/>	-	-	<input type="radio"/>	<input type="radio"/>	<input type="radio"/>	<input type="radio"/>
3:2 1:1	<input type="radio"/>	<input type="radio"/>	-	<input type="radio"/>	<input type="radio"/>	-	<input type="radio"/>	-	-	-	<input type="radio"/>	<input type="radio"/>	<input type="radio"/>
4:3	<input type="radio"/>	<input type="radio"/>	<input type="radio"/>	<input type="radio"/>	<input type="radio"/>	<input type="radio"/>	<input type="radio"/>	<input type="radio"/>	<input type="radio"/>	<input type="radio"/>	<input type="radio"/>	<input type="radio"/>	<input type="radio"/>
Záznamové pixely (📖38)													
L	<input type="radio"/>	<input type="radio"/>	<input type="radio"/>	<input type="radio"/>	<input type="radio"/>	-	<input type="radio"/>	<input type="radio"/>	<input type="radio"/>	<input type="radio"/>	<input type="radio"/>	<input type="radio"/>	<input type="radio"/>
M1M2S	<input type="radio"/>	<input type="radio"/>	-	<input type="radio"/>	<input type="radio"/>	-	-	-	-	-	-	-	<input type="radio"/>
M	-	-	-	-	-	<input type="radio"/>	-	-	-	-	-	-	-
Komprese (📖58)													
	-	<input type="radio"/>	-	-	-	-	-	-	-	-	-	-	-
	<input type="radio"/>	<input type="radio"/>	<input type="radio"/>	<input type="radio"/>	<input type="radio"/>	<input type="radio"/>	<input type="radio"/>	<input type="radio"/>	<input type="radio"/>	<input type="radio"/>	<input type="radio"/>	<input type="radio"/>	<input type="radio"/>
Kvalita filmu (📖39)													
HD VGA	<input type="radio"/>	<input type="radio"/>	<input type="radio"/>	<input type="radio"/>	<input type="radio"/>	<input type="radio"/>	<input type="radio"/>	<input type="radio"/>	<input type="radio"/>	<input type="radio"/>	*1	<input type="radio"/>	<input type="radio"/>

*1 Synchronizováno s nastavením poměru stran obrazu; nastavováno automaticky (📖45).

Před použitím
Základní příručka
Pokročilá příručka
1 Základy práce s fotoaparátem
2 Režim Auto
3 Další režimy fotografování
4 Režim P
5 Režim přehrávání
6 Funkce Wi-Fi
7 Nabídka nastavení
8 Příslušenství
9 Dodatek
Rejstřík

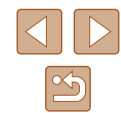

Karta fotografování

	Režim fotografování														
Funkce	AUTO	P	LIVE												
Rámeček AF (📖55)															
Tvář + AiAF	○	○	○	○	○	○	○	○	○	○	○	○	○	○	
AF sledování	-	○	○	○	-	○	○	-	-	-	○	○	-	○	
Střed	-	○	○	○	-	○	○	○	○	-	○	○	○	○	
Vel. rám. AF (📖55)*1															
Normální	-	○	○	○	-	○	○	○	○	-	○	○	-	○	
Malý	-	○	○	○	-	○	○	-	○	-	○	○	-	○	
Digitální zoom (📖34)															
Standardní	○	○	○	○	○	-	-	-	-	-	-	-	○	○	
Vyp*2	○	○	○	○	○	○	○	○	○	○	○	○	○	○	
1.6/2.0x	-	○	○	-	-	-	-	-	-	-	-	-	-	-	
AF servo (📖56)															
Povolit	-	○	○	○	-	○	○	-	-	-	○	○	-	-	
Zakáz.	*3	○	○	○	○	○	○	○	○	○	○	○	○	○	
Souvislý AF (📖57)															
Povolit	○	○	○	○	○	-	○	○	○	○	○	○	-	○	
Zakáz.	-	○	○	○	-	○	○	○	○	○	○	○	○	○	

*1 Dostupné při nastavení rámečku AF [Střed].

*2 Digitální zoom se také zruší, když přepnete na režim snímání, kde není dostupný.

*3 [Povolit], je-li detekován pohyb objektu.

Před použitím

Základní příručka

Pokročilá příručka

1 Základy práce s fotoaparátem

2 Režim Auto

3 Další režimy fotografování

4 Režim P

5 Režim přehrávání

6 Funkce Wi-Fi

7 Nabídka nastavení

8 Příslušenství

9 Dodatek

Rejstřík

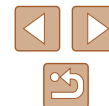

Režim fotografování		AUTO	P	LIVE										
Funkce														
Pom. světlo AF (📖40)														
Zap		<input type="radio"/>	<input type="radio"/>	<input type="radio"/>	<input type="radio"/>	<input type="radio"/>	<input type="radio"/>	<input type="radio"/>	<input type="radio"/>	<input type="radio"/>	<input type="radio"/>	<input type="radio"/>	<input type="radio"/>	<input type="radio"/>
Vyp		<input type="radio"/>	<input type="radio"/>	<input type="radio"/>	<input type="radio"/>	<input type="radio"/>	<input type="radio"/>	<input type="radio"/>	<input type="radio"/>	<input type="radio"/>	<input type="radio"/>	<input type="radio"/>	<input type="radio"/>	<input type="radio"/>
Nastavení blesku (📖40)														
Kor. lampa	Zapnutí/Vypnutí	<input type="radio"/>	<input type="radio"/>	<input type="radio"/>	<input type="radio"/>	<input type="radio"/>	<input type="radio"/>	<input type="radio"/>	<input type="radio"/>	<input type="radio"/>	<input type="radio"/>	<input type="radio"/>	<input type="radio"/>	<input type="radio"/>
i-Contrast (📖51)														
Auto		<input type="radio"/>	<input type="radio"/>	<input type="radio"/>	<input type="radio"/>	<input type="radio"/>	<input type="radio"/>	<input type="radio"/>	<input type="radio"/>	<input type="radio"/>	<input type="radio"/>	<input type="radio"/>	<input type="radio"/>	<input type="radio"/>
Vyp		<input type="radio"/>	<input type="radio"/>	<input type="radio"/>	<input type="radio"/>	<input type="radio"/>	<input type="radio"/>	<input type="radio"/>	<input type="radio"/>	<input type="radio"/>	<input type="radio"/>	<input type="radio"/>	<input type="radio"/>	<input type="radio"/>
Zobrazit snímek po pořízení (📖41)														
Doba zobraz.	Vyp / Rychlý / 2 s / 4 s / 8 s / Přidržit	<input type="radio"/>	<input type="radio"/>	<input type="radio"/>	<input type="radio"/>	<input type="radio"/>	<input type="radio"/>	<input type="radio"/>	<input type="radio"/>	<input type="radio"/>	<input type="radio"/>	<input type="radio"/>	<input type="radio"/>	<input type="radio"/>
Zobraz. inf.	Vyp/Podrobné	<input type="radio"/>	<input type="radio"/>	<input type="radio"/>	<input type="radio"/>	<input type="radio"/>	<input type="radio"/>	<input type="radio"/>	<input type="radio"/>	<input type="radio"/>	<input type="radio"/>	<input type="radio"/>	<input type="radio"/>	<input type="radio"/>
Mřížka (📖39)														
Zapnutí/Vypnutí		<input type="radio"/>	<input type="radio"/>	<input type="radio"/>	<input type="radio"/>	<input type="radio"/>	<input type="radio"/>	<input type="radio"/>	<input type="radio"/>	<input type="radio"/>	<input type="radio"/>	<input type="radio"/>	<input type="radio"/>	<input type="radio"/>
Nastavení IS (📖59)														
Režim IS	Trvale zap./vyp	<input type="radio"/>	<input type="radio"/>	<input type="radio"/>	<input type="radio"/>	<input type="radio"/>	<input type="radio"/>	<input type="radio"/>	<input type="radio"/>	<input type="radio"/>	<input type="radio"/>	<input type="radio"/>	<input type="radio"/>	<input type="radio"/>
	Při fotogr.	<input type="radio"/>	<input type="radio"/>	<input type="radio"/>	<input type="radio"/>	<input type="radio"/>	<input type="radio"/>	<input type="radio"/>	<input type="radio"/>	<input type="radio"/>	<input type="radio"/>	<input type="radio"/>	<input type="radio"/>	<input type="radio"/>
Dynamický IS	1	<input type="radio"/>	<input type="radio"/>	<input type="radio"/>	<input type="radio"/>	<input type="radio"/>	<input type="radio"/>	<input type="radio"/>	<input type="radio"/>	<input type="radio"/>	<input type="radio"/>	<input type="radio"/>	<input type="radio"/>	<input type="radio"/>
	2	<input type="radio"/>	<input type="radio"/>	<input type="radio"/>	<input type="radio"/>	<input type="radio"/>	<input type="radio"/>	<input type="radio"/>	<input type="radio"/>	<input type="radio"/>	<input type="radio"/>	<input type="radio"/>	<input type="radio"/>	<input type="radio"/>
Razítko data (📖36)														
Vyp		<input type="radio"/>	<input type="radio"/>	<input type="radio"/>	<input type="radio"/>	<input type="radio"/>	<input type="radio"/>	<input type="radio"/>	<input type="radio"/>	<input type="radio"/>	<input type="radio"/>	<input type="radio"/>	<input type="radio"/>	<input type="radio"/>
Datum / Datum a čas		<input type="radio"/>	<input type="radio"/>	<input type="radio"/>	<input type="radio"/>	<input type="radio"/>	<input type="radio"/>	<input type="radio"/>	<input type="radio"/>	<input type="radio"/>	<input type="radio"/>	<input type="radio"/>	<input type="radio"/>	<input type="radio"/>

Před použitím
Základní příručka
Pokročilá příručka
1 Základy práce s fotoaparátem
2 Režim Auto
3 Další režimy fotografování
4 Režim P
5 Režim přehrávání
6 Funkce Wi-Fi
7 Nabídka nastavení
8 Příslušenství
9 Dodatek
Rejstřík



Karta nastavení

Položka	Odkazovaná stránka
Ztlumení	103
Hlasitost	104
Rady a tipy	104
Datum/čas	18
Časové pásmo	104
Zasunutí obj.	105
Režim Eco	105
Úspora energie	24, 105
Jas displeje	106
Úvodní obrázek	106
Formátovat	106, 107
Číslování souborů	107
Vytvoř složku	108
Jednotky	108
Videosystém	113
Připojování Wi-Fi	81
Nastavení bezdrát. komunikace	76
Zobrazení loga osvědčení	108
Jazyk 	19
Resetovat vše	109

Karta přehrávání

Položka	Odkazovaná stránka
Prezentace	64
Smazat	68
Ochrana	66
Otáčení	70
Oblíbené	71
Nast. fotoalba	121
i-Contrast	74
Korekce červ. očí	74
Výřez	72
Změnit velikost	72
Mé barvy	73
Přechod	60
Rolování zobr.	60
Autootáčení	70
Obnovit	60

Před použitím

Základní příručka

Pokročilá příručka

1 Základy práce s fotoaparátem

2 Režim Auto

3 Další režimy fotografování

4 Režim P

5 Režim přehrávání

6 Funkce Wi-Fi

7 Nabídka nastavení

8 Příslušenství

9 Dodatek

Rejstřík

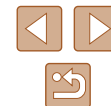

Karta tisku

Položka	Odkazovaná stránka
Tisk	–
Vybrat sním. a počet	120
Vybrat rozsah	121
Vybrat všechny sním.	121
Zrušit všechny výb.	121
Nastavení tisku	119

Nabídka FUNC. režimu přehrávání

Položka	Odkazovaná stránka
Otáčení	70
Ochrana	66
Oblíbené	71
Tisk	116
Přehrát film	60
Chytrý výběr	65
Vyhledání snímku	63
Prezentace	64

Pokyny pro manipulaci

- Tento fotoaparát je velmi citlivé elektronické zařízení. Snažte se uchránit jej před pádem a silnými nárazy.
- Nikdy neumisťujte fotoaparát do blízkosti magnetů, motorů nebo jiných zařízení, která generují silná elektromagnetická pole a mohla by způsobit nesprávnou funkci či vymazání dat snímků.
- Ulpěla-li na fotoaparátu nebo monitoru nečistota či voda, otřete jej měkkým, suchým hadříkem, například utěrkou na brýle. Při čištění nepoužívejte sílu.
- K čištění fotoaparátu ani obrazovky nikdy nepoužívejte organická rozpouštědla.
- Prach a nečistotu odstraňujte z objektivu pomocí ofukovacího štětce. Je-li čištění obtížné, obraťte na podporu zákazníků společnosti Canon.
- Chcete-li předejít kondenzaci vlhkosti na povrchu fotoaparátu při náhlých změnách teploty (je-li fotoaparát přenesen z chladu do tepla), umístěte fotoaparát do vzduchotěsného igelitového sáčku a před vyjmutím ze sáčku jej nechte pozvolna se přizpůsobit změně teploty.
- Vytvoří-li se na fotoaparátu kondenzační vlhkost, okamžitě jej přestaňte používat. Pokud tak neučiníte, můžete fotoaparát poškodit. Vyjměte paměťovou kartu a baterii a před dalším použitím vyčkejte, až se veškerá vlhkost zcela odpaří.
- Nepoužité baterie skladujte v plastovém sáčku nebo nějaké nádobě. Nebudete-li baterii nějakou dobu používat, pak ji pro zachování její výkonnosti přibližně jednou za rok nabijte a poté ji před ulovením použijte ve fotoaparátu tak dlouho, dokud se nevybíje.

Před použitím

Základní příručka

Pokročilá příručka

1 Základy práce s fotoaparátem

2 Režim Auto

3 Další režimy fotografování

4 Režim P

5 Režim přehrávání

6 Funkce Wi-Fi

7 Nabídka nastavení

8 Příslušenství

9 Dodatek

Rejstřík

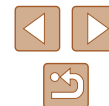

Specifikace



Obrazový snímač

Velikost snímku 1/2,3palcový typ
Počet efektivních pixelů fotoaparátu
(*Počet pixelů se může snížit
z důvodu zpracování obrazu.) Cca 20,0 milionů pixelů
Celkový počet pixelů Cca 20,5 milionu pixelů

Objektiv

Ohnisková vzdálenost
(ekvivalent 35mm filmu) 4,3–193,5 mm (24–1080 mm)
Zvětšení zoomu 45×

Rozsah zaostřitelných vzdáleností (měřeno od konce objektivu)

Režim fotografování	Rozsah zaostření	Nejkratší ohnisková vzdálenost (☺)	Nejdelší ohnisková vzdálenost (☹)
AUTO	–	0 cm – nekonečno	1,3 m – nekonečno
Jiné než výše uvedené		5 cm – nekonečno	1,3 m – nekonečno
		0 – 50 cm	–
		3,0 m – nekonečno	3,0 m – nekonečno

* Není dostupné v některých režimech fotografování.

Závěrka

Rychlost závěrky

Režim Auto (automatická nastavení)
Max. Tv 1 s
Min. Tv 1/4000 s
Rozsah ve všech režimech
fotografování
Max. Tv 15 s
Min. Tv 1/4000 s

Clona

Clonová čísla
Širokoúhlý záběr 3,5 – 8,0
Přiblížení 6,8 – 8,0

Blesk

Vestavěný blesk

Max. širokoúhlý záběr
nejbližší bod 50 cm
nejvzdálenější bod 5,0 m
Největší přiblížení
nejbližší bod 1,3 m
nejvzdálenější bod 2,7 m

Monitor

Typ Barevný TFT LCD monitor
Velikost monitoru 7,5 cm (3,0 palců)
Počet efektivních pixelů Cca 230 000 pixelů

Před použitím

Základní příručka

Pokročilá příručka

1 Základy práce
s fotoaparátem

2 Režim Auto

3 Další režimy
fotografování

4 Režim P

5 Režim přehrávání

6 Funkce Wi-Fi

7 Nabídka nastavení

8 Příslušenství

9 Dodatek

Rejstřík



Fotografování

Digitální zoom

Zvětšení	Cca 4×
Maximum s optickým zoomem	Cca 180×
Ohnisková vzdálenost (Největší přiblížení, ekvivalent 35mm filmu)	Ekvivalent přibližně 4320 mm
ZoomPlus (Počet záznamových pixelů L)	Cca 90×

Souvislé fotografování

Rychlost fotografování*	
Auto/P normální souvislé	Přibližně 0,5 snímků/s
Režim Nízká hladina osvětlení	Cca 2,2 snímků/s

* Rychlost souvislého fotografování mohou snížit následující faktory:
Hodnota Tv / hodnota Av / podmínky objektu / světelné podmínky / použití blesku /
pozice zoomu

Záznam

Formát souborů Kompatibilní s DPOF v souladu
s DCF (verze 1.1)

Typ dat

Statické snímky

Formát záznamu	Exif2.3 (DCF2.0)
Snímek	Pouze JPEG









Filmy

Formát záznamu	MP4
Obraz	MPEG-4 AVC/H.264
Zvuk	MPEG-4 AAC-LC (monofonní)

Zaznamenané pixely, počet snímků na paměťovou kartu

Fotografie

S použitím 16GB (UHS-I) paměťové karty (přibližný počet snímků)

L		2015
		3397
M1		3982
		6656
M2		10563
		18689
S		60741
		80988

Před použitím

Základní příručka

Pokročilá příručka

1 Základy práce
s fotoaparátem

2 Režim Auto

3 Další režimy
fotografování

4 Režim P

5 Režim přehrávání

6 Funkce Wi-Fi

7 Nabídka nastavení

8 Příslušenství

9 Dodatek

Rejstřík



Filmy

S použitím 16GB (UHS-I) paměťové karty

Počet pixelů	Rychlost snímání / videosystém	Doba záznamu na paměťovou kartu (přibližná)	Doba záznamu jednoho klipu (přibližná)
$\overline{\text{HD}}$ (1280 × 720)	$\overline{\text{HD 29.97P}}$ (NTSC) $\overline{\text{HD 25.00P}}$ (PAL)	2 h 35 min 37 s	29 min 59 s
$\overline{\text{VGA}}$ (640 × 480)	$\overline{\text{VGA 29.97P}}$ (NTSC) $\overline{\text{VGA 25.00P}}$ (PAL)	8 h 25 min 48 s	1 h

- Omezení natáčení filmů: souvislé natáčení je možné, dokud nedojde k zaplnění paměťové karty nebo délka jednoho filmu nedosáhne přibližně 29 minut 59 sekund.

Napájení

Baterie NB-11LH

Počet fotografií (podle standardu CIPA)	Cca 195 snímků
Počet fotografií (zapnutý režim Eco)	Cca 260 snímků
Doba záznamu filmu (podle standardu CIPA)	Přibližně 50 min
Doba záznamu filmu (souvislé snímání)	Přibližně 90 min
Doba přehrávání*	Přibližně 5 h

* Čas při přehrávání prezentace statických snímků.

Rozhraní

Kabelové

Digitální konektor
(kompatibilní s Hi-Speed USB) Mini-B
Analogový videovýstup
(NTSC/PAL)
Analogový zvukový výstup Monofonní

Bezdrátové funkce

NFC Kompatibilní se značkou NFC
Forum typu 3/4 (dynamické)

Wi-Fi

Kompatibilní standardy IEEE 802.11b/g/n
Frekvence 2,4 GHz
Kanály 1 – 11 k

Zabezpečení

Režim infrastruktury WPA2-PSK (AES/TKIP),
WPA-PSK (AES/TKIP), WEP
* Kompatibilní s WPS
(Wi-Fi Protected Setup)

Režim příst.bodu fotoap. WPA2-PSK (AES)
Režim Ad hoc WPA2-PSK (AES)

Provozní podmínky

Teplota Min. 0 °C, max. 40 °C

Rozměry (podle standardu CIPA)

Š 104,4 mm

V 69,1 mm

H 85,1 mm

Hmotnost (podle standardu CIPA)

Pouze tělo fotoaparátu Cca 306 g

Včetně baterie a paměťové karty Cca 323 g

Před použitím

Základní příručka

Pokročilá příručka

1 Základy práce s fotoaparátem

2 Režim Auto

3 Další režimy fotografování

4 Režim P

5 Režim přehrávání

6 Funkce Wi-Fi

7 Nabídka nastavení

8 Příslušenství

9 Dodatek

Rejstřík



Baterie NB-11LH

Typ:	Nabíjecí lithium-iontová baterie
Nominální napětí:	3,6 V
Nominální kapacita:	800 mAh
Počet nabíjecích cyklů:	Cca 300*
Provozní teploty:	0 – 40 °C

Nabíječka baterií CB-2LF/CB-2LFE

Jmenovité vstupní hodnoty:	100 – 240 V~ (50/60 Hz)
Jmenovité výstupní hodnoty:	4,2 V, 0,41 A
Doba nabíjení:	Přibližně 2 h 20 min (s baterií NB-11LH)
Provozní teploty:	5 – 40 °C

- Počet snímků, které lze pořídit, vychází z pokynů sdružení CIPA (Camera & Imaging Products Association).
- Za určitých snímacích podmínek mohou být počty snímků a doby nahrávání nižší než výše uvedené.
- Počet snímků/doba při použití plně nabité baterie.

Před použitím

Základní příručka

Pokročilá příručka

1 Základy práce s fotoaparátem

2 Režim Auto

3 Další režimy fotografování

4 Režim P

5 Režim přehrávání

6 Funkce Wi-Fi

7 Nabídka nastavení

8 Příslušenství

9 Dodatek

Rejstřík

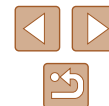

Rejstřík

A

AF servo 56
AF sledování 56
AV kabel 112, 113

B

Barva (vyvážení bílé) 52
Baterie → Datum/čas
(baterie pro datum/čas)
Nabíjení 16
Režim Eco 105
Stav 129
Úspora energie 24

Blesk

Deaktivace blesku 58
Pomalá synchronizace 57
Zap 57

Blokování AE 50

Blokování zaostření 55

C

Camera Connect 77
CameraWindow 114
CANON iMAGE GATEWAY 76, 88
Cestování s fotoaparátem 104
Citlivost ISO 51

Č

Černobílé snímky 53
Číslování souborů 107

D

Dálkové fotografování s živým
náhledem 100

Datum/čas

Baterie pro datum/čas 19
Nastavení 18
Přidání razítek data 36
Světový čas 104
Změna 18

Digitální telekonvertor 54

Digitální zoom 34

Dlouhá závěrka
(režim fotografování) 47

DPOF 119

E

Efekt Levný fotoaparát
(režim fotografování) 46
Efekt miniatury
(režim fotografování) 45
Efekt plakátu (režim fotografování) 44
Efekt Rybí oko
(režim fotografování) 44
Expozice
Kompenzace 50
Extra živé (režim fotografování) 44

F

Filmy

Doba záznamu filmu 140
Kvalita snímku (záznamové
pixely / rychlost snímání) 39
Úpravy 75

Fotoaparát

Resetovat vše 109

Fotografování

Datum/čas pořízení → Datum/čas
Informace o snímku 129

Funkce Wi-Fi 76

H

Hodiny 28

Ch

Chybová hlášení 127
Chytrý výběr 65

I

i-Contrast 51, 74
Indikátor 28, 40

J

Jazyk zobrazování 19

K

Kompresní poměr (kvalita snímku) 58
Konektor 113, 116
Korekce červených očí 74
Kvalita snímku → Kompresní poměr
(kvalita snímku)

M

Makro (rozsah zaostření) 54
Mazání 68
Mé barvy 52, 73
Monochromatický
(režim fotografování) 46
Mřížka 39

N

Nabídka

Tabulka 131
Základní činnosti 26

Nabídka FUNC.

Tabulka 132, 137
Základní činnosti 25

Nabídka Wi-Fi 80

Nabíječka baterií 2, 111

Napájení 111

→ Baterie,

→ Nabíječka baterií

Nast. fotoalba 121

Nekonečno (rozsah zaostření) 54

Nízká hladina osvětlení
(režim fotografování) 43

O

Oblíbené 71

Obrazovka

Ikony 129, 130
Jazyk zobrazování 19

Nabídka → Nabídka FUNC.,
Nabídka

Obsah balení 2

Odesílání snímků 94

Odesílání snímků do jiného
fotoaparátu 93

Odesílání snímků do počítače 83

Odesílání snímků do smartphonu 77

Odesílání snímků do tiskárny 92

Odesílání snímků na webové
služby 91

Ohňostroj (režim fotografování) 43

Ochrana 66

Otáčení 70

Před použitím

Základní příručka

Pokročilá příručka

1 Základy práce s fotoaparátem

2 Režim Auto

3 Další režimy fotografování

4 Režim P

5 Režim přehrávání

6 Funkce Wi-Fi

7 Nabídka nastavení

8 Příslušenství

9 Dodatek

Rejstřík



P

- P (režim fotografování) 49
- Paměťové karty 2
 - Doba záznamu filmu 140
- Paměťové karty SD/SDHC/SDXC
 - Paměťové karty
- PictBridge 112, 116
- Poměr stran 38
- Portrét (režim fotografování) 43
- Prezentace 64
- Programová automatika 49
- Prohlížení 21
 - Chytrý výběr 65
 - Prezentace 64
 - Vyhledání snímku 63
 - Zobrazení indexu 62
 - Zobrazení jednotlivých snímků 21
 - Zobrazení na televizoru 113
 - Zvětšené zobrazení 64
- Přehrávání → Prohlížení
- Připojení pomocí přístupového bodu 84
- Příslušenství 111

R

- Rámečky AF 55
- Resetovat vše 109
- Režim Auto (režim fotografování) 20, 29
- Režim Eco 105
- Režim měření expozice 50
- Režim příst.bodu fotoap. 82
- Rozsah zaostření
 - Makro 54
 - Nekonečno 54

Ř

- Řemínek na zápěstí 2, 15
 - Řemínek na zápěstí
- Řešení možných problémů 123

S

- Samospoušť 35
 - 2sekundová samospoušť 35
 - Přizpůsobení samospouště 36
 - Samospoušť-Detekce obličeje (režim fotografování) 47
- Samospoušť-Detekce obličeje (režim fotografování) 47
- Sépiově tónované snímky 53
- Snímky
 - Doba zobrazení 41
 - Mazání 68
 - Ochrana 66
 - Přehrávání → Prohlížení
- Software
 - Instalace 114
 - Ukládání snímků do počítače 83, 114
- Stabilizace obrazu 59
- Střed (režim rámečku AF) 55
- Světový čas 104
- Synchronizace snímků 97

T

- Tisk 116
- Tvář + AiAF (režim rámečku AF) 55

U

- Ukládání snímků do počítače 83, 114
- Úprava nebo smazání informací o připojení 101

Úpravy

- i-Contrast 74
- Korekce červených očí 74
- Mé barvy 73
- Výřez 72
 - Změna velikosti snímků 72
- Úspora energie 24
- Uživatelské vyvážení bílé 52

V

- Vyhledávání 63
- Výchozí → Resetovat vše
- Vymazání všech 68
- Výřez 72, 117
- Vyvážení bílé (barva) 52

Z

- Zaostřování
 - AF servo 56
 - Rámečky AF 55
- Záznamové pixely (velikost snímku) 38
- Změna velikosti snímků 72
- Zobrazení na televizoru 113
- Zoom 20, 30, 34
- Zvětšené zobrazení 64
- Zvuky 103

Ž

- Živé ovládání (režim fotografování) 42

Před použitím

Základní příručka

Pokročilá příručka

1 Základy práce s fotoaparátem

2 Režim Auto

3 Další režimy fotografování

4 Režim P

5 Režim přehrávání

6 Funkce Wi-Fi

7 Nabídka nastavení

8 Příslušenství

9 Dodatek

Rejstřík

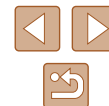

■ Opatření týkající se bezdrátových funkcí (Wi-Fi nebo jiných)

- Země a regiony, které umožňují používání bezdrátových funkcí
 - Používání bezdrátových funkcí je v některých zemích a regionech omezeno a neoprávněné použití může být trestáno podle národních nebo místních ustanovení. Nechcete-li porušit ustanovení vztahující se na bezdrátové funkce, navštivte webové stránky společnosti Canon a ověřte si, kde je používání těchto sítí dovoleno. Upozorňujeme, že společnost Canon nemůže být zodpovědná za jakékoli potíže zapříčiněné používáním bezdrátových funkcí v jiných zemích a regionech.
- Nižší uvedené činnosti mohou mít za následek právní postih:
 - Změna či úprava produktu
 - Odstranění certifikačních nálepek z produktu
- Před exportem zboží nebo technologií ve fotoaparátu regulovaných v rámci zákona Foreign Exchange and Foreign Trade Act (což zahrnuje jejich přenos za hranice Japonska nebo jejich předvedení osobám, které nejsou obyvateli Japonska) může být nutné získat od japonské vlády povolení k exportu nebo k transakci služby.
- Jelikož tento produkt obsahuje americké šifrovací položky, spadá pod exportní regulační opatření vlády USA a nelze jej exportovat či dovézt do zemí, na něž USA uvalily obchodní embargo.
- Nezapomeňte si poznamenat nastavení vámi používané sítě Wi-Fi. Nastavení bezdrátové komunikace uložená v tomto produktu se mohou změnit nebo vymazat v důsledku nesprávného fungování produktu, vlivem rádiových vln nebo statické elektřiny, nehody či poruchy. Upozorňujeme, že společnost Canon nepřebírá žádnou zodpovědnost za přímé či nepřímé škody nebo ztrátu zisků následkem poškození nebo zmizení obsahu.
- Při převodu vlastnictví produktu, jeho likvidaci nebo jeho odeslání na opravu obnovte výchozí nastavení bezdrátové komunikace smazáním jakýchkoli vámi zadaných nastavení.

- Společnost Canon neposkytuje žádnou náhradu za škody vzniklé v důsledku ztráty či krádeže produktu. Společnost Canon nepřijímá žádnou odpovědnost za škody nebo ztráty vzniklé neoprávněným přístupem nebo používáním cílových zařízení registrovaných k tomuto produktu v době ztráty nebo krádeže produktu.
- Bezdrátové připojení nepoužívejte v případě, že se produkt nachází v blízkosti lékařského zařízení nebo jiného elektronického zařízení. Provoz bezdrátového připojení v blízkosti lékařského zařízení nebo jiného elektronického zařízení může negativně ovlivnit činnost těchto zařízení.

■ Upozornění na rušení rádiových vln

- Tento produkt může být rušen jinými zařízeními, jež vysílají rádiové vlny. Chcete-li rušení předejít, umístěte tento produkt co nejdále od výše zmíněných zařízení nebo taková zařízení nepoužívejte současně s tímto produktem.

■ Bezpečnostní opatření

Jelikož připojení Wi-Fi využívá rádiových vln k přenosu signálů, je nutné dbát přísnějších bezpečnostních opatření než při využívání kabelových sítí LAN.

Při použití připojení Wi-Fi respektujte níže uvedené skutečnosti.

- Využívejte pouze sítě, k jejichž používání máte oprávnění. Tento produkt vyhledává blízké sítě Wi-Fi a výsledky hledání zobrazuje na obrazovce. Mohou se zobrazit i sítě (neznámé sítě), jež nemáte oprávnění používat. Připojení či pokus o připojení k těmto sítím však může být považováno za neoprávněný přístup. Používejte pouze ty sítě, k jejichž využívání máte oprávnění. Nepokoušejte se připojit k jiným neznámým sítím.

Před použitím
Základní příručka
Pokročilá příručka
1 Základy práce s fotoaparátem
2 Režim Auto
3 Další režimy fotografování
4 Režim P
5 Režim přehrávání
6 Funkce Wi-Fi
7 Nabídka nastavení
8 Příslušenství
9 Dodatek
Rejstřík



Nejsou-li bezpečnostní nastavení konfigurována správně, může dojít k níže uvedeným potížím.

- Monitorování přenosu
Třetí osoby mohou s nekalými úmysly monitorovat bezdrátové přenosy Wi-Fi a pokusit se získat vámi odesílaná data.
- Neoprávněný přístup do sítě
Třetí osoby mohou s nekalými úmysly získat neoprávněný přístup do vámi používané sítě a odcizit, upravit či zničit informace. Kromě toho se můžete stát obětí dalších typů neoprávněného přístupu, jako je například falešná identita (na základě falešné identity se někdo pokusí získat neoprávněný přístup k informacím) nebo útoky s využitím odrazového můstku (někdo získá neoprávněný přístup k vaší síti, kterou pak využívá jako odrazový můstek k zamaskování útoků na jiné systémy).

Chcete-li předejít tomuto typu problémů, nezapomeňte bezdrátovou síť Wi-Fi řádně zabezpečit.

Bezdrátové připojení Wi-Fi používejte v tomto fotoaparátu jen v případě, že správně rozumíte zabezpečení připojení Wi-Fi a při konfiguraci bezpečnostních nastavení dovedete správně posoudit poměr mezi rizikem a pohodlím.

Software třetích stran

- expat.h
Copyright (c) 1998, 1999, 2000 Thai Open Source Software Center Ltd

Permission is hereby granted, free of charge, to any person obtaining a copy of this software and associated documentation files (the "Software"), to deal in the Software without restriction, including without limitation the rights to use, copy, modify, merge, publish, distribute, sublicense, and/or sell copies of the Software, and to permit persons to whom the Software is furnished to do so, subject to the following conditions:

The above copyright notice and this permission notice shall be included in all copies or substantial portions of the Software.

THE SOFTWARE IS PROVIDED "AS IS", WITHOUT WARRANTY OF ANY KIND, EXPRESS OR IMPLIED, INCLUDING BUT NOT LIMITED TO THE WARRANTIES OF MERCHANTABILITY, FITNESS FOR A PARTICULAR PURPOSE AND NONINFRINGEMENT. IN NO EVENT SHALL THE AUTHORS OR COPYRIGHT HOLDERS BE LIABLE FOR ANY CLAIM, DAMAGES OR OTHER LIABILITY, WHETHER IN AN ACTION OF CONTRACT, TORT OR OTHERWISE, ARISING FROM, OUT OF OR IN CONNECTION WITH THE SOFTWARE OR THE USE OR OTHER DEALINGS IN THE SOFTWARE.

Osobní informace a bezpečnostní opatření

Pokud jsou ve fotoaparátu uloženy osobní informace nebo bezpečnostní nastavení sítě Wi-Fi, jako jsou např. hesla, mějte na paměti, že takové informace a nastavení mohou ve fotoaparátu zůstat.

Při předání fotoaparátu jiné osobě, jeho likvidaci nebo odeslání na opravu nezapomeňte provést následující opatření, abyste zabránili úniku těchto informací a nastavení.

- Vymažte registrované bezpečnostní informace sítě Wi-Fi pomocí volby [Reset nastavení] v nastavení Wi-Fi.

Před použitím

Základní příručka

Pokročilá příručka

1 Základy práce s fotoaparátem

2 Režim Auto

3 Další režimy fotografování

4 Režim P

5 Režim přehrávání

6 Funkce Wi-Fi

7 Nabídka nastavení

8 Příslušenství

9 Dodatek

Rejstřík



Ochranné známky a licence

- Microsoft a Windows jsou ochrannými známkami nebo registrovanými ochrannými známkami společnosti Microsoft Corporation ve Spojených státech nebo v jiných zemích.
 - Macintosh a Mac OS jsou ochrannými známkami společnosti Apple Inc. registrovanými ve Spojených státech a v jiných zemích.
 - App Store, iPhone a iPad jsou ochrannými známkami společnosti Apple Inc.
 - Logo SDXC je ochranná známka společnosti SD-3C, LLC.
 - Wi-Fi®, Wi-Fi Alliance®, WPA™, WPA2™ a Wi-Fi Protected Setup™ jsou ochrannými známkami nebo registrovanými ochrannými známkami asociace Wi-Fi Alliance.
 - Značka N-Mark je ochranná známka nebo registrovaná ochranná známka společnosti NFC Forum, Inc. v USA a dalších zemích.
 - Veškeré ostatní ochranné známky jsou majetkem příslušných vlastníků.
 - Toto zařízení využívá technologii exFAT licencovanou společností Microsoft.
 - This product is licensed under AT&T patents for the MPEG-4 standard and may be used for encoding MPEG-4 compliant video and/or decoding MPEG-4 compliant video that was encoded only (1) for a personal and non-commercial purpose or (2) by a video provider licensed under the AT&T patents to provide MPEG-4 compliant video. No license is granted or implied for any other use for MPEG-4 standard.
- * Poznámka zobrazená podle potřeby v angličtině.

Zřeknutí se odpovědnosti

- Neautorizovaná reprodukce této příručky je zakázána.
- Všechny údaje jsou založeny na standardech testování společnosti Canon.
- Uváděné informace se mohou stejně jako specifikace a vzhled výrobku bez předchozího upozornění změnit.
- Ilustrace a snímky obrazovek v této příručce se mohou mírně lišit od skutečného vybavení.
- Nehledě na výše uvedené informace společnost Canon nepřebírá žádnou odpovědnost za libovolné ztráty vzniklé v důsledku používání tohoto výrobku.

Před použitím

Základní příručka

Pokročilá příručka

1 Základy práce s fotoaparátem

2 Režim Auto

3 Další režimy fotografování

4 Režim P

5 Režim přehrávání

6 Funkce Wi-Fi

7 Nabídka nastavení

8 Příslušenství

9 Dodatek

Rejstřík

