

Kodak

PIXPRO FZ43

Digital Camera

Návod k použití



NEŽ ZAČNETE

Prohlášení o shodě

Strana odpovědná za zaručení shody: JK Imaging Ltd.

Adresa: JK Imaging Ltd., 17239 South Main Street, Gardena, CA 90248, USA
JK Imaging Europe, 71 Clarendon road, Watford, WD17 1DS, UK

Webové stránky společnosti : www.kodakpixpro.com

Pro zákazníky v USA

Testováno na shodu s normami FCC PRO POUŽITÍ DOMA NEBO V KANCELÁŘI

Toto zařízení vyhovuje části 15 pravidel FCC. Používání podléhá dvěma podmínkám: (1) Toto zařízení nesmí způsobovat škodlivé rušení a (2) toto zařízení musí snášet jakékoli vnější rušení, včetně rušení, které způsobí nesprávnou funkci.

Pro zákazníky v Evropě

 Symbol CE znamená, že produkt vyhovuje evropským požadavkům na bezpečnost, ochranu zdraví, životního prostředí a zákazníka. Fotoaparáty označené symbolem CE jsou určeny k prodeji v Evropě.



Tento symbol [přeškrtnutá ikona popelnice dle WEEE příloha IV] upozorňuje na samostatný sběr elektrických a elektronických odpadů v zemích EU. Přístroj nepatří do domovního odpadu. K likvidaci produktu využijte sběrná místa a systémy sběru, které jsou dostupné ve vaší zemi.



Obaly: Postupujte prosím podle místních předpisů pro recyklaci odpadů.



Baterie: Použité baterie prosím odevzdejte ve specializované sběrně.

O tomto návodu

Děkujeme, že jste zakoupili digitální fotoaparát KODAK PIXPRO. Tento návod si pozorně přečtete a uschovejte jej na bezpečném místě k budoucímu nahlédnutí.

- Společnost JK Imaging Ltd. si vyhrazuje veškerá práva na tento dokument. Tento dokument ani jeho části není povoleno bez předchozího písemného svolení JK Imaging Ltd. reprodukovat, přenášet, ukládat do vyhledávacího systému nebo překládat do libovolného lidského nebo strojového jazyka, jakýmkoli způsobem, jakýmkoli prostředky.
- Veškeré obchodní značky uvedené v tomto návodu jsou použity jen za účelem identifikace a mohou být majetkem příslušných vlastníků.
- Tento návod poskytuje pokyny k používání digitálního fotoaparátu KODAK PIXPRO. Vynasnažili jsme se, aby byl obsah tohoto návodu přesný, ale JK Imaging Ltd. si vyhrazuje právo změn bez předchozího upozornění.
- V celém návodu používáme níže uvedené symboly, které vám pomohou rychle a snadno najít požadované informace.



Označuje informace, které je dobré znát.



Označuje upozornění, která při používání fotoaparátu musíte respektovat.

- V následujících pokynech pro používání fotoaparátu mohou být použity následující symboly. Slouží ke snazšímu pochopení.

[Vlastnosti položky] : Vlastnosti volby v rozhraní fotoaparátu jsou označeny symbolem [] .

BEZPEČNOSTNÍ ZÁSADY

Bezpečnostní zásady pro fotoaparát

- Zabraňte pádu fotoaparátu nebo nárazu do pevných předmětů.
- Nepokoušejte se tento fotoaparát rozebrat nebo opravit.
- Tento fotoaparát nepoužívejte ani neuchovávejte na prašném místě nebo na pláži, aby se zabránilo vniknutí prachu nebo písku do fotoaparátu a jeho poškození.
- Tento fotoaparát nepoužívejte ani neuchovávejte v horkém prostředí ani na přímém slunečním záření.
- Tento fotoaparát nepoužívejte ani neuchovávejte v silném magnetickém poli, například v blízkosti magnetu nebo transformátoru.
- Nedotýkejte se objektivu fotoaparátu.
- Nevystavujte tento fotoaparát dlouhodobě přímému slunečnímu záření.
- Aby se zabránilo poškození fotoaparátu vlhkostí, nepoužívejte ani neuchovávejte fotoaparát ve velmi vlhkém prostředí, na příklad na dešti nebo blízko rybníka.
- Pokud do fotoaparátu vnikne voda, vypněte jej, vyjměte baterii a paměťovou kartu a nechte 24 hodin vyschnout.
- Při přemístění fotoaparátu z chladného do teplého prostředí se může uvnitř fotoaparátu vytvořit kondenzace. Před zapnutím fotoaparátu chvílku počkejte.
- Před vyjmutím baterie a paměťové karty musí být fotoaparát vypnutý.
- Tělo fotoaparátu nečistěte abrazivním čističem, čističem na bázi alkoholu ani organickým čističem.
- Objektiv čistěte speciálními ubrousky a čističem pro profesionální použití.
- Nebudete-li fotoaparát delší dobu používat, stáhněte fotografie a vyjměte paměťovou kartu.
- Nebudete-li fotoaparát delší dobu používat, uložte jej na suchém a čistém místě.
- Naše společnost neposkytne žádnou finanční náhradu za jakékoliv selhání přehrávání snímků či videí způsobené nesprávným používáním.

Bezpečnostní zásady pro baterii

- Pokud baterie vyteče do fotoaparátu, kontaktujte prodejce. Pokud kapalina z baterie potřísí vaši pokožku, opláchněte postižené místo vodou a vyhledejte lékařskou pomoc.
- Použité baterie musí být likvidovány v souladu s místními (státními nebo regionálními) předpisy.
- Aby nedošlo k poškození, zabraňte pádu baterie, nárazu do pevných předmětů nebo poškrábání ostrými předměty.
- Zabraňte kontaktu baterie s kovovými předměty (včetně mincí), aby nedošlo ke zkratu, vybití, zahřívání nebo vytečení.
- Nepokoušejte se baterii rozebrat.
- Nevystavujte baterii vodě. Vždy uchovávejte kontakty baterie suché.
- Baterii nezahřívajte ani nevhazujte do ohně, aby se zabránilo výbuchu.
- Baterii neuchovávejte v horkém prostředí ani na přímém slunečním záření.
- Nebudete-li fotoaparát delší dobu používat, vyjměte baterii a uložte ji na suché místo mimo dosah batolat a dětí.
- V chladnějším prostředí bude výkon baterie značně omezen.
- Baterii vložte do fotoaparátu podle značek plus a mínus v přihrádce na baterii. Baterii do přihrádky nevkládejte silou.

Bezpečnostní zásady pro paměťovou kartu

- Při pořizování paměťových karet vybírejte karty známých značek.
- Před použitím nebo vložením nové paměťové karty ji naformátujte ve fotoaparátu.
- Zabraňte pádu paměťové karty nebo nárazu do pevných předmětů, aby se zabránilo poškození.
- Nepokoušejte se paměťovou kartu rozebrat nebo opravit.
- Nevystavujte paměťovou kartu vodě. Vždy ji udržujte v suchu.
- Nevyjímejte paměťovou kartu, když je fotoaparát zapnutý. V opačném případě může dojít k poškození paměťové karty.
- Neupravujte data přímo na paměťové kartě. Před prováděním úprav zkopírujte data do počítače.
- Nebudete-li fotoaparát delší dobu používat, stáhněte fotografie, vyjměte paměťovou kartu a uložte ji na suché místo.
- Neupravujte názvy souborů nebo složek na paměťové kartě prostřednictvím počítače, protože fotoaparát nemusí rozpoznat upravené soubory nebo může dojít k chybě.
- Fotografie pořízená fotoaparátem bude uložena do složky, která je automaticky vytvořena na kartě SD. Do této složky neukládejte fotografie, které nebyly pořízeny tímto fotoaparátem, protože snímky nemusí být během přehrávání rozpoznány.
- Při vkládání paměťové karty se musí zkosený roh karty shodovat se značkami na horní straně slotu pro kartu.

Další bezpečnostní zásady

- Během aktualizace neodpojujte napájení ani nevypínejte fotoaparát, protože může dojít k zápisu nesprávných dat a fotoaparát se nemusí později zapnout.
- Při používání fotoaparátu v letadle dodržujte příslušné předpisy letecké společnosti.
- Vzhledem k omezení výrobní technologie může displej LCD obsahovat několik tmavých nebo světlých obrazových bodů, které ovšem nemají žádný vliv na kvalitu fotografií.
- Nevystavujte displej LCD vodě. Ve vlhkém prostředí displej otřete měkkým a suchým čistícím hadříkem.
- Dojde-li k poškození displeje LCD a pokud tekuté krystaly potřísní vaši pokožku, ihned otřete postižené místo suchým hadříkem a opláchněte pitnou vodou. Pokud tekuté krystaly vniknou do očí, vyplachujte pitnou vodou alespoň 15 minut a vyhledejte lékařskou pomoc. Dojde-li k náhodnému pozření tekutých krystalů, ihned vypláchněte ústa a vyhledejte lékařskou pomoc.

NEŽ ZAČNETE.....	1	Obnovení datumu/času.....	19
BEZPEČNOSTNÍ ZÁSADY	3	PŘEHLED RŮZNÝCH REŽIMŮ	20
OBSAH	7	Nastavení displeje.....	20
PŘÍPRAVA.....	11	Zobrazení na LCD monitoru.....	21
Vybalení	11	Přehled ikon na displeji v režimu fotografování.....	21
Názvy jednotlivých částí.....	12	Přehled ikon na displeji v režimu videa....	22
Vložení baterie a paměťové karty	14	Přehled ikon na displeji v režimu přehrávání.....	23
Zapnutí a vypnutí	16	Použití Tlačítka Výběru Režimu	24
Nastavení jazyka, datumu/času	17	Ruční režim	25
Po prvním spuštění nastavte váš jazyk, datum/čas	17	Automatický režim.....	25
Změna jazyka	18	Panoramatický režim	26
		Režim záběru	27

Automatický scénický režim (ASCN)	29	Prezentace	38
ZÁKLADNÍ OVLÁDÁNÍ	30	Odstraňování fotografií a videí	39
Režim blesku	30	POUŽITÍ MENU	40
Režim Makro	31	Menu Nastavení fotografie	40
Nastavení samospouště	32	Rozměr obrazu	40
EV Nastavení	33	Souvislé AF	41
Použití funkce přiblížení	34	Plynulé focení	41
Použití rychlého nahrávání	34	Nastavení zaostřování	42
PŘEHRÁVÁNÍ	35	Barevný efekt	42
Zobrazení fotografií a filmů	35	Nastavení vyvážení bílé	43
Zobrazení miniatur	36	Záběr	43
Použití přehrávání se zvětšením (jen fotografie)	37	Nabídka nastavení fotografování	45
		Kvalita	45

Pomocný paprsek automatického zaostření	46	Odstranit	53
Digitální přiblížení	46	DPOF (Digitální formát objednávky fotografií).....	54
Datumovka.....	47	Oříznout	54
Rychlá kontrola	47	Menu Nastavení	55
Nabídka Video.....	48	Nast.Zvuku.....	56
Kvalita videa	48	Spořič energie.....	56
Nabídka nastavení videa.....	49	Jazyk.....	57
Digitální přiblížení	49	Zóna.....	57
Nabídka Přehrávání	50	Datum/Čas.....	57
Odstranění červených očí.....	51	Datotéka / Program.....	58
Otočit	51	Formátovat.....	58
Nabídka nastavení přehrávání	52	Kopírovat na kartu	59
Zamknout.....	53	Číslování souborů.....	60

Resetovat.....	61	Tisk rejstříku.....	71
Verze FW.....	62	Tisk obrázků DPOF.....	71
PŘENOS	63	Konec.....	72
Připojení k PC	63	PŘÍLOHY	73
Nastavení režimu USB	63	Specifikace.....	73
Přenos souborů na PC	64	Výzvy a varovné zprávy	77
Systém obrazu	65	Řešení problémů.....	81
Připojení k tiskárně slučitelné s PictBridge	66		
Nastavení režimu USB	66		
Připojte tiskárnu	67		
Použití menu PictBridge.....	68		
Tisk (s datem)	69		
Tisk (bez data)	70		

Vybalení

V balení byste měli najít model fotoaparátu, který jste zakoupili, doprovázený následujícími položkami. Pokud něco chybí, nebo je poškozeno, obraťte se na prodejce.

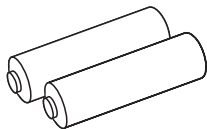

Alkalické baterie AA

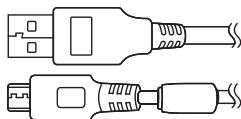

Micro USB kabel

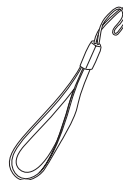

Řemínek na ruku



Průvodce rychlým startem



Záruční list



Servisní karta

Názvy jednotlivých částí

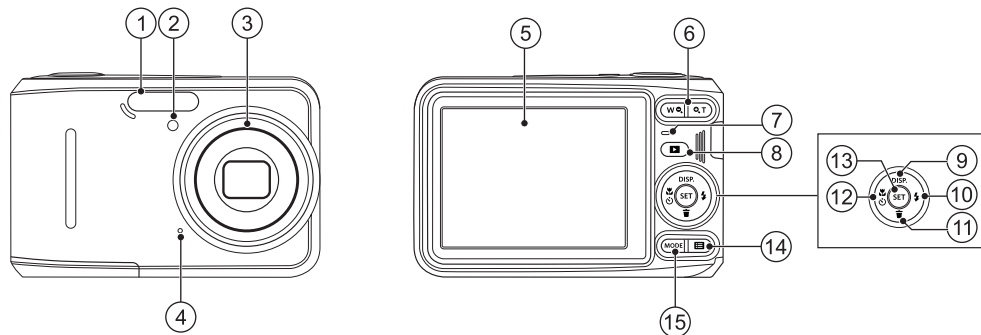

1	Blesk	6	Tlačítko přiblížení	11	Tlačítko pro odstranění/ tlačítko se šipkou (dolů)
2	Pomocný paprsek AF/ Indikátor samospouště	7	Kontrolka	12	Tlačítko makra/tlačítko samospouště/ tlačítko se šipkou (vlevo)
3	Objektiv	8	Tlačítko přehrávání	13	Tlačítko SET
4	Mikrofon	9	Tlačítko disp/tlačítko se šipkou (nahoru)	14	Tlačítko Menu
5	LCD	10	Tlačítko blesku/tlačítko se šipkou (vpravo)	15	Tlačítko výběru režimu

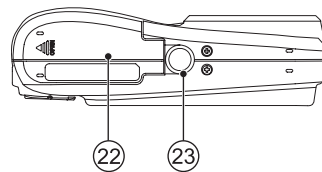
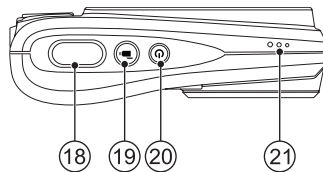
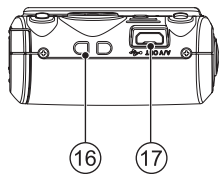

16	Poutko pro řemínek	19	Tlačítko rychlého záznamu videa	22	Kryt baterie
17	Micro USB Port	20	Vypínač	23	Závit pro stativ
18	Tlačítko spouště	21	Reproduktor		

Vložení baterie a paměťové karty

1. Otevřete kryt baterie.

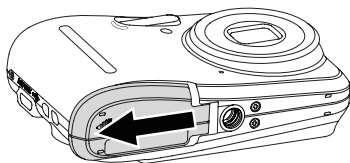

2. Baterii zasuňte ve směru zobrazeném na obrázku.

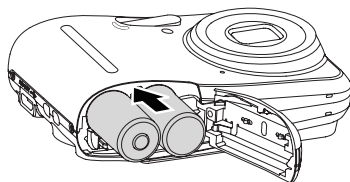

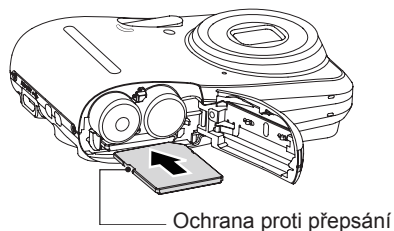

3. Zasuňte paměťovou kartu do slotu pro paměťovou kartu podle obrázku.

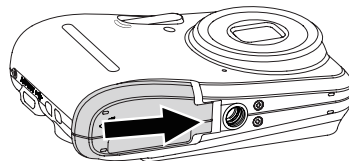

4. Zavřete kryt baterie.



-  Paměťová karta (SD/SDHC) je volitelná a není součástí balení. Je třeba ji zakoupit zvlášť. Prosím použijte originální paměťovou kartu třídy 4 či vyšší a s kapacitou od 4 GB do 32 GB.
-  Chcete-li paměťovou kartu vyjmout, otevřete kryt baterie, opatrně kartu zatlačte; karta se vysune a potom ji opatrně vyjměte.

Zapnutí a vypnutí

Stiskem tlačítka Vypínač fotoaparát zapněte. Fotoaparát vypnete dalším stiskem tlačítka Vypínač.

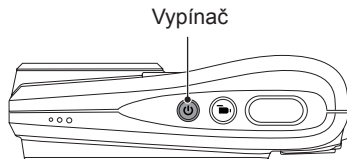

Stisknutím a podržením tlačítka  zapnete napájení a přejdete do režimu přehrávání.

Nastavení jazyka, datumu/času





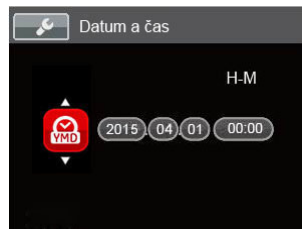



Po prvním spuštění nastavte váš jazyk, datum/čas

1. Při prvním zapnutí fotoaparátu se automaticky objeví obrazovka Nastavení data / času a Nastavení jazyka.
2. Stisknutím tlačítek se šípkami vyberte váš požadovaný jazyk.
3. Po potvrzení výběru stisknutím tlačítka **SET** se zobrazí obrazovka nastavení datumu a času.
4. Stisknutím tlačítka se šípkou vlevo/vpravo vyberte blok, který chcete nastavit: Čas se zobrazuje ve formátu YYYY.MM.DD HH:MM.
5. Stisknutím tlačítka se šípkou nahoru/dolů upravte hodnotu pro vybraný blok.
6. Po potvrzení nastavení času stisknutím tlačítka **SET** se zobrazí obrazovka snímku.



Změna jazyka





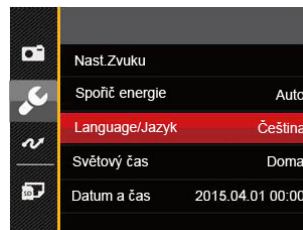



Po prvotním nastavení můžete změnit jazyk podle následujících pokynů.

1. Stiskněte tlačítko , stisknutím tlačítka se šipkou nahoru/dolů vyberte položku  a stisknutím tlačítka  vstupte do nabídky.
2. Stisknutím tlačítka se šipkou nahoru/dolů vyberte položku  a stisknutím tlačítka  nebo tlačítka se šipkou vpravo vstupte do nabídky.
3. Stisknutím tlačítka se šipkou nahoru/dolů vyberte položku [Language/Jazyk] a stisknutím tlačítka  nebo tlačítka se šipkou vpravo vstupte do nabídky.
4. Stisknutím tlačítek se šipkami vyberte váš požadovaný jazyk a stisknutím tlačítka  potvrďte.
5. Stisknutím tlačítka  se zobrazí obrazovka snímku.



Obnovení datumu/času

Po prvotním nastavení jazyka můžete změnit nastavení datumu/času podle následujících pokynů.

1. Stiskněte tlačítko , stisknutím tlačítka se šipkou nahoru/dolů vyberte položku  a stisknutím tlačítka  vstupte do nabídky.
2. Stisknutím tlačítka se šipkou nahoru/dolů vyberte položku  a stisknutím tlačítka  nebo tlačítka se šipkou vpravo vstupte do nabídky.
3. Stisknutím tlačítka se šipkou nahoru/dolů vyberte položku [Datum a čas] a stisknutím tlačítka  nebo tlačítka se šipkou vpravo vstupte do nabídky.
4. Stisknutím tlačítka se šipkou vlevo/vpravo vyberte blok, který chcete nastavit: Čas se zobrazuje ve formátu YYYY.MM.DD HH:MM.
5. Stisknutím tlačítka se šipkou nahoru/dolů upravte hodnotu pro vybraný blok. Po dokončení nastavení potvrďte stisknutím tlačítka .
6. Stisknutím tlačítka  se zobrazí obrazovka snímku.



PŘEHLED RŮZNÝCH REŽIMŮ

Nastavení displeje

Stisknutím tlačítka **DISP** zobrazíte nastavení: Klasické, Plné, Vypnuto.

Vypnuto: zobrazí pouze aktuální osobu.

Klasické - zobrazí stávající parametry fotoaparátu

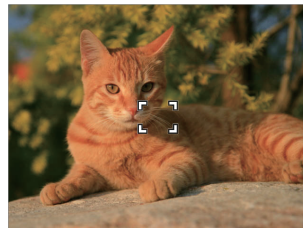
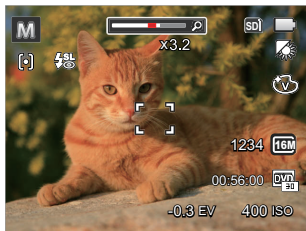

Plné: Zobrazí všechny stávající parametry fotoaparátu, histogram a mřížku rámečku

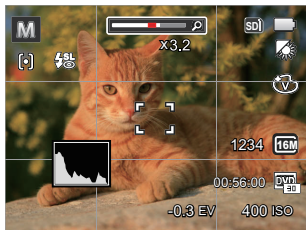

Zobrazení na LCD monitoru

Přehled ikon na displeji v režimu fotografování

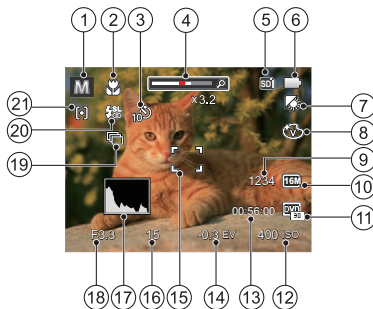

1. Ikony režimu focení
2. Režim Makro
3. Samospoušť
4. Přiblížení zobrazení (Zobrazit při stisknutí volby Zvětšit displej)
5. Paměťová karta / Vestavěná paměť
6. Stav baterie

7. Vyvážení bílé (Ize nastavit v režimech \mathbb{M})
8. Barevný efekt (Ize nastavit v režimech \mathbb{M})
9. Počet zbývajících snímků
10. Rozměr obrazu
11. Kvalita videa
12. Hodnota ISO (Ize nastavit v režimech \mathbb{M})
13. Zbývajcí čas záznamu
14. Kompenzace expozice (Ize nastavit v režimech \mathbb{M})
15. Rámeček ostření
16. Čas závěrky
17. Histogram
18. Hodnota clony
19. Plynulé focení
20. Režim blesku
21. Režim auto ostření

Přehled ikon na displeji v režimu videa

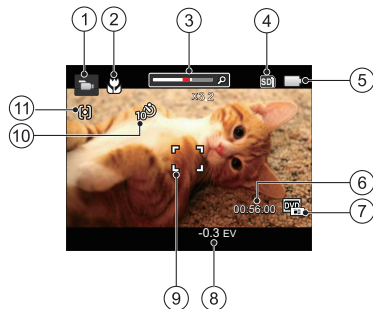

1. Ikony režimu videa
2. Režim Makro
3. Přiblížení zobrazení (Zobrazit při stisknutí volby Zvětšit displej)

4. Paměťová karta / Vestavěná paměť
5. Stav baterie
6. Zbývající čas záznamu
7. Kvalita videa
8. Kompenzace expozice
9. Rámeček ostření
10. Samospoušť
11. Režim auto ostření



Pro dosažení nejlepších výsledků při nahrávání videa je doporučováno použít SDHC paměťovou kartu. Vestavěná paměť fotoaparátu je omezená a může způsobit zadržávání a rušení v případě, že je používána při nahrávání videa.



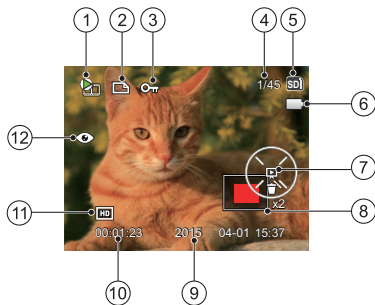

Přehled ikon na displeji v režimu přehrávání



1. Filmový soubor
2. Souboru DPOF
3. Ochrany souboru
4. Paměťový prostor (ukazuje aktuální počet fotografií a celkový počet fotografií)
5. Paměťová karta / Vestavěná paměť
6. Stav baterie
7. Nastavení snímku / Přehrání filmu
8. Aktuální oblast zobrazení
9. Datum pořízení
10. Délka filmu / Počet fotografií se sekvenčním fotografováním
11. Kvalita videa
12. Redukce červených očí

Použití Tlačítka Výběru Režimu

Fotoaparát má praktické tlačítko výběru režimu, které vám umožní snadno přepínat mezi různými režimy. Všechny dostupné režimy jsou uvedeny zde:

Název režimu	Ikona	Popis
Ruční režim		V tomto manuálním režimu můžete sami zadávat řadu nastavení fotoaparátu.
Automatický režim		V tomto režimu budou volitelné podmínky fotografování vycházet z předmětu a prostředí. Jedná se o nejobvyklejší režim fotografování.
Režim videa		V tomto režimu nahráváte videosekvence.
Panoramatický režim		Přepnutím do tohoto režimu pořídíte až 4 snímky a fotoaparát je může zkombinovat do panoramatického záběru.
Režim záběru		V tomto režimu při fotografování využijete předdefinovaný scénický režim. V nabídce je 23 scénických režimů.

Ruční režim

Při výběru režimu **M** (manuální režim) můžete nastavit / EV / ISO ručně.

1. Pro výběr režimu Ruční režim (**M**) stiskněte tlačítko **MODE** , a pro potvrzení stiskněte **SET** .
2. Stiskněte tlačítko **SET** .

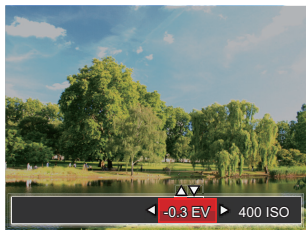

3. Stisknutím tlačítka se šipkou vlevo/vpravo vyberte položku nastavení.
4. Stisknutím tlačítka nahoru/dolů upravte parametry.
5. Pro dokončení nastavení stiskněte tlačítko **SET** a zobrazí se obrazovka pro fotografování.

Automatický režim

Automatický režim nabízí nejsnazší fotografování. Při práci v tomto režimu fotoaparát automaticky optimalizuje fotografie tak, abyste dosáhli nejlepších výsledků

Postupujte podle následujících kroků:

1. Pro výběr Automatický režim (**☺**) stiskněte tlačítko **MODE** .
2. Zkomponujte na LCD displeji požadovaný záběr a namáčknutím spouště zaostřete subjekt.
3. Na LCD monitoru se zobrazí zelený rámeček ostření pro zaměřený předmět.
4. Úplným stisknutím tlačítka spouště pořídíte snímky.

Panoramatický režim

Přepnutím do tohoto režimu Panorama můžete vyfotografovat sérii snímků, ze které fotoaparát vytvoří zcela širokoúhlý panoramatický snímek.

Postupujte podle následujících kroků:

1. Pro výběr Panoramatický režim () stiskněte tlačítko **MODE** .
2. Použijte tlačítka Vlevo/vpravo pro specifikování směru pořízení snímku a poté do 2 vteřin se automaticky spustí jejich panoramatický sled.
3. Zkomponujte na LCD displeji první záběr a stiskněte tlačítko spouště.

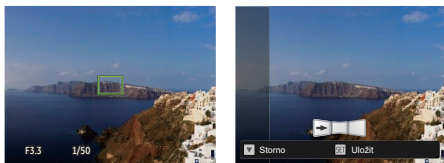

4. Poté, co je pořízen první snímek, zobrazí se na okraji obrazovky poloprůhledný obrázek prvního snímku. Vytvořte druhý a třetí záběr s překrytím okrajů.
5. Pokud bylo pořízeno méně než 4ks obrázků, stiskněte tlačítko **SET** , fotoaparát obrázky automaticky spojí. Stisknutím tlačítka přehrávání vstoupíte do režimu přehrávání, abyste si mohli prohlédnout výsledek.
6. Po pořízení 4 fotografií fotoaparát obrázky automaticky spojí. Stisknutím tlačítka přehrávání vstoupíte do režimu přehrávání, abyste si mohli prohlédnout výsledek.











 V režimu Panorama nelze použít režim blesku, samospoušť, režim makro a kompenzaci expozice.













 V režimu Panorama, když velikost obrázku je nastavena na 2M, lze provést montáž až 4 fotografií.

Režim záběru

Můžete vybrat některý z 23 režimů záběru podle aktuálního prostředí fotografování. Potom fotoaparát automaticky nakonfiguruje nejvhodnější nastavení.

Pro výběr režimu **SCN** stiskněte tlačítko **MODE**. Stisknutím tlačítek se šipkami vyberte záběr a potom stisknutím tlačítka **SET** potvrďte.

Záběr	Vysvětlení
 ASCN	Identifikovat automaticky scénu; osoba, osvětlení pozadí, krajina, makro, noční scéna, osoba v noční scéně, auto.
 Krajina	Pro krajiny. Živá reprodukce zelené a modré barvy.
 Sport	Pro rychle se pohybující předměty. Vyvolá živé obrázky.
 Pláž	Pro fotografování fotografií v místech se silným slunečním světlem.
 Soumrak	Pro západy slunce. Živá reprodukce odstínů červené a žluté barvy.
 Ohňostroj	Pro ohňostroje v noci. Doporučujeme použít stativ.
 Noční krajina	Pro noční scény. Doporučujeme použít stativ.
 Sníh	Pro zasněžené scenérie. Živé zachycení bílé scenérie.
 Děti	Automatické vypnutí blesku. Zabraňuje poškození. Je vhodné pro dětské fotografie.
 ID	Pro čisté fotografování certifikátů. (Doporučujeme tisknout na 6palcový fotografický papír 4R (6X4)).







Záběr	Vysvětlení
 Sklo	Pro předměty umístěné za průhledným sklem.
 Fotorámeček	Pro přidání zajímavého rámečku.
 Panoramatický záběr	Vhodné pro fotografování rychle se pohybujících objektů tak, aby byl na rozmazaném pozadí jasný objekt.
 Text	Pro fotografování textů, získáte čisté fotografie dokumentů nebo bílých tabulí.
 Portrét	Nejvhodnější pro fotografování osob se zaostřením na jejich obličej.
 Rybí oko	Pro zvýšení zajímavého účinku objektivu rybí oko.
 Párty	Vhodné pro fotografování snímků na párty ve vnitřních prostorech, i za složitých podmínek osvětlení.
 Vnitřní prostor	Pro fotografování v interiéru. Jasně zachytí pozadí a atmosféru.
 List	Pro rostliny. Živá reprodukce odstínů zelené barvy.
 Muzeum	Pro muzea nebo prostory, v nichž není dovoleno používat blesk.
 Noční portrét	Pro portréty při nočních záběrech.
 Kresba	Pro fotografování s efektem skici tužkou.
 Stabilizátor obrazu	V tomto stavu foťte jasné obrázky.

Automatický scénický režim (ASCN)

V režimu záběru **ASCN** dokáže fotoaparát inteligentně rozpoznávat různá prostředí a automaticky za vás vybírat optimální nastavení režimu záběru a fotografování.

1. Pro výběr režimu **SCN** stiskněte tlačítko **MODE** , potom vyberte funkci **ASCN** .
2. Zamiřte fotoaparát na předmět. Automaticky se určí optimální scénický režim.
3. Namáčknutím tlačítka závěrky zaostřete.
4. Úplným stisknutím tlačítka spouště pořídíte snímky.



Název režimu	Vysvětlení
 Krajina	Pro krajinu ASCN automaticky upraví expozici, aby odpovídala pozadí.
 Portrét	Nejvhodnější pro fotografování osob se zaostřením na jejich obličej.
 Noční portrét	Když fotografujete portréty v noci nebo ve špatných světelných podmínkách, ASCN automaticky upraví expozici pro osoby a noční scénu.
 Portrét v protisvětle	Když je za vámi slunce nebo jiný zdroj světla, ASCN automaticky upraví přední expozici, aby byly fotografie kvalitní.
 Noční krajina	Pro noční scénu ASCN automaticky zvýší hodnotu ISO, aby se vykompenzoval nedostatek světla.
 Makro	Chcete-li vytvořit podrobnější záběry zblízka, ASCN automaticky přepne objektiv do režimu Makro a provede automatické zaostření.
 Automatický	Fotoaparát automaticky upraví expozici a ostření, aby byly snímky kvalitní.



Režim blesku



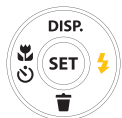

Blesk se používá k osvětlení předmětu ve špatném světle nebo za účelem lepšího osvětlení předmětu s výraznými stíny.

1. Stisknutím tlačítka se šipkou vpravo () vstupte do nabídky nastavení blesku.



2. Stisknutím tlačítka vlevo/vpravo vyberte následující 6 režimy:

-  Nevynucený
Blesk je vypnut.
-  Automatický blesk
Blesk se odpálí automaticky na základě světelných podmínek.



-  Vynucený blesk
Blesk se odpálí při každém pořízení snímku, a to i při dostatku světla.
 -  Pomalá synch.
Díky tomu lze fotografovat noční scenérie včetně lidí v popředí. Při fotografování v tomto režimu se doporučuje použít stativ.
 -  Pomalá synch. + Červené oči
Tento režim využijte k synchronizaci s dlouhým časem závěrky v kombinaci s potlačením jevu červených očí.
 -  Redukce červených očí
Fotoaparát krátce odpálí blesk před pořízením snímku a omezí tak patrnost červených očí.
3. Pro potvrzení nastavení a odchod z menu stiskněte tlačítko  .

Režim Makro

Při fotografování malých předmětů nebo fotografování zblízka můžete použít režim Makro. Tento režim vám umožní použít přiblížení, abyste byli blíže fotografovanému předmětu.

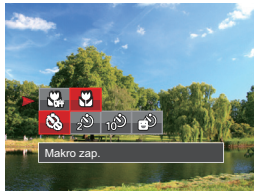
1. Stisknutím tlačítka se šipkou vlevo () vstupte do nabídky makra.



2. Stisknutím tlačítka vlevo/vpravo vyberte následující 2 režimy:
 -  Makro vyp.
Touto volbou vypnete režim Makro.
 -  Makro zap.
Výběrem této volby zaostříte subjekty vzdálené i jen 5 cm od objektivu.
3. Pro potvrzení nastavení a odchod z menu stiskněte tlačítko .

Nastavení samospouště





Pomocí této funkce můžete pořizovat snímky ve stanovenou dobu. Fotoaparát lze nastavit pro fotografování při stisknutí spouště na 2s, 10s nebo při úsměvu.

1. Stisknutím tlačítka se šipkou vlevo () vstupte do nabídky makra.





2. Pro spuštění menu samospouště stiskněte tlačítko nahoru / dolů.

3. Stisknutím tlačítka vlevo/vpravo vyberte následující 4 režimy:

-  Samospoušť vyp.
Samospoušť je vypnuta.
-  Samospoušť 2 s.
2 vteřiny po stisku tlačítka spouště je pořízen jeden snímek.
-  Samospoušť 10 s.
10 vteřin po stisku tlačítka spouště je pořízen jeden snímek.
-  Samospoušť úsměv
Stisknete tlačítko spouště a jakmile bude rozpoznán obličej s úsměvem, ihned bude vyfotografován snímek.

4. Pro potvrzení nastavení a odchod z menu stiskněte tlačítko .

EV Nastavení

Menu funkce expoziční hodnoty kamery sestává z nastavení expoziční hodnoty (lze nastavit v režimech  ) a ISO (lze nastavit v režimech ) citlivosti. Při správném nastavení funkcí může uživatel fotografovat s lepšími efekty.

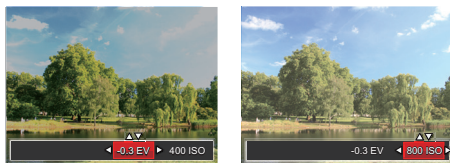

 Pro postup nastavení expoziční hodnoty si prosím přečtete pokyny v návodu na straně 24.

 Nastavitelné rozhraní expozice je od EV -2.0 do EV+2.0.

 ISO funkce vám umožňuje nastavit citlivost senzoru fotoaparátu na světlo podle jasu scény. Ke zlepšení funkce při slabém osvětlení je nutná vyšší hodnota ISO. Při silném osvětlení je naopak potřebná nižší hodnota ISO.

 Možnosti ISO zahrnují automatické nastavení, 80, 100, 200, 400, 800, 1600.

Použití funkce přiblížení

Váš fotoaparát je vybaven dvěma typy funkcí přiblížení: Optický a digitální zoom. Pro přiblížení nebo oddálení snímaného předmětu stiskněte na fotoaparátu tlačítko Zoom.



Indikátor přiblížení



Když optický zoom dosáhne maximální hodnoty, dočasně se zastaví. Nyní můžete aktivovat digitální zoom, když pustíte tlačítko zoomu a opět je stisknete.

Použití rychlého nahrávání

V režimu fotografování stiskněte pro přímé spuštění nahrávání tlačítko Nahrávání  a můžete nahrávat.

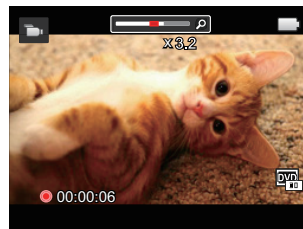



Po dokončení nahrávání stiskněte tlačítko Nahrávání  nebo tlačítko Závěrky, tím uložíte videonahrávku a fotoaparát se vrátí na obrazovku fotografování.

PŘEHRÁVÁNÍ

Zobrazení fotografií a filmů

Postup přehrávání pořízených fotografií a filmů na LCD monitoru:

1. Po stisknutí tlačítka  se na LCD displeji zobrazí poslední pořízená fotografie nebo videoklip.
2. Stiskem navigačních tlačítek Vlevo/Vpravo procházejte fotografie nebo filmy uložené v zabudované paměti nebo na paměťové kartě.
3. Vybraný film přehrajete po přepnutí do režimu přehrávání filmů stiskem tlačítka .

Během přehrávání videa se na displeji zobrazuje návod k ovládání. Pro zapnutí odpovídajících funkcí stiskněte příslušná tlačítka.

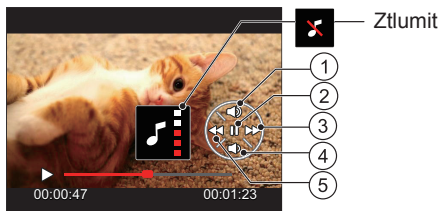

1	Zvýšit hlasitost
2	Pozastavení
3	Převíjení vpřed
4	Snížit hlasitost
5	Převíjení zpět

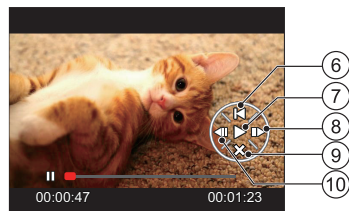

6	Zpět na začátek videa
7	Přehrát
8	Přehrát video dopředu
9	Zrušit přehrávání
10	Přehrát video dozadu

Zobrazení miniatur

V režimu Přehrávání stiskněte jeden konec tlačítka Zoom () a na obrazovce se zobrazí náhledy fotografií a videa.

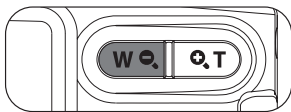

1. Pro přepnutí zobrazení náhledů 3x3 a 4x4 posuňte páčku zoomu.

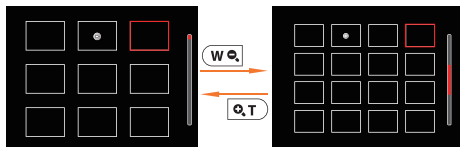

2. Když jsou zobrazeny miniatury 3x3 nebo 4x4, stisknutím tlačítek se šipkami vyberte snímek nebo videoklip, který chcete zobrazit.



Pokud se na LCD monitoru zobrazí indikátor  , je přehráván film.



Stiskem tlačítka  obnovíte z ikony miniatury původní velikost obrazu.

Použití přehrávání se zvětšením (jen fotografie)

Tlačítka přiblížení můžete využít i při přehrávání. Tak lze fotografie zvětšit až (2~8)x.

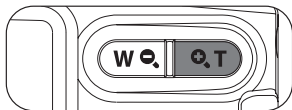

1. Stisknutím tlačítka vlevo/vpravo vyberte snímek, který chcete přiblížit.
2. Pro přiblížení otáčejte kolečkem zoomu doprava k (**T**).
3. V pravém dolním rohu displeje se zobrazí velikost a oblast zvětšení fotografie.

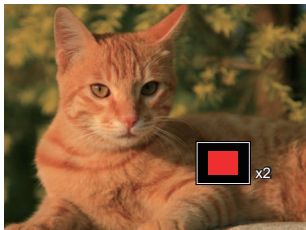



4. Stisknutím tlačítek se šipkami navigujte a vyberte část snímku, kterou chcete přiblížit.
5. Stiskem tlačítka **SET** můžete obnovit původní velikost obrazu.



Videa nelze zvětšovat.

Prezentace

Toto nastavení umožňuje prohlížení všech uložených snímků formou prezentace.

1. Stisknutím tlačítka  vstoupíte do obrazovky přehrávání.
2. Stiskněte tlačítko  pro vstup do volby snímku.
3. Stisknutím tlačítka vlevo/vpravo vyberte přehrávání prezentace nebo se výběrem možnosti [Storno] vraťte na obrazovku přehrávání.





4. Stiskem tlačítka  potvrďte volbu.

Odstraňování fotografií a videí

Stisknutím tlačítka se šipkou dolů () v režimu přehrávání vyberte fotografie a videa.

Smazání fotografií nebo videí:

1. Pro přepnutí do režimu přehrávání stiskněte tlačítko  .
2. Stisknutím tlačítka se šipkou vlevo/vpravo vyberte fotografie a videa, které chcete odstranit.
3. Stisknutím tlačítka se šipkou dolů () se zobrazí obrazovka odstranění.



4. Stisknutím tlačítka se šipkou nahoru/dolů vyberte možnost [Odstranit jeden] nebo [Konec] a stisknutím tlačítka  potvrďte.





Vymazané fotografie/filmy nelze obnovit.

POUŽITÍ MENU

Menu Nastavení fotografie

Režim: **M**   **SCN**

1. Stisknutím tlačítka  v režimu fotografování vstupte do nabídky fotografování.
2. Stisknutím tlačítka se šipkou nahoru/dolů vyberte nabídku fotografování, kterou chcete nastavit.
3. Stisknutím tlačítka se šipkou vlevo/vpravo vyberte režim fotografování, který chcete nastavit, a potvrďte stisknutím tlačítka .



Podrobnější informace o jednotlivých nastaveních najdete na následujících stranách.

Rozměr obrazu

Rozměrem rozumíme rozlišení obrazu v pixelech (obrazových bodech). Vyšší rozlišení vám umožní vytisknout snímek ve větších velikostech bez ztráty kvality obrazu.

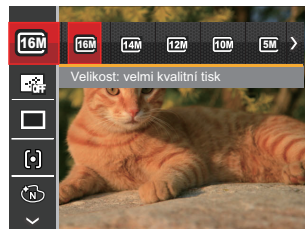

-  Čím vyšší je počet zaznamenaných obrazových bodů, tím kvalitnější je obraz. Pokud je obrazových bodů méně, na paměťovou kartu se vejde více snímků.

Souvislé AF

Aktivací souvislé AF lze automaticky souvisle zaostřovat při fotografování.

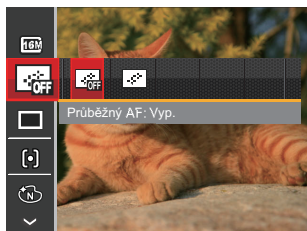

Existují dvě možnosti:

- Vyp.
- Zap.



Zapnutím souvislého automatického ostření se zkrátí životnost baterie.

Plynulé focení

V tomto režimu můžete pořizovat série snímků.

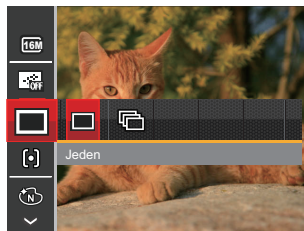

Existují dvě možnosti:

- Jeden
- Plynulé focení



Úplným stisknutím tlačítka spouště lze začátek plynulé focení.

Nastavení zaostřování

V různých režimech fotografování můžete vybírat různé metody ostření.



Existují dvě možnosti:

- **Jednoduché AF:** uprostřed LCD monitoru se objevuje rámeček ostření na subjekt.
- **Vícenásobné AF:** fotoaparát automaticky ostří na subjekt na více místech záběru s cílem určit správné zaostření.

Barevný efekt

Nastavením barev obrázku může uživatel zvolit různé barevné efekty.

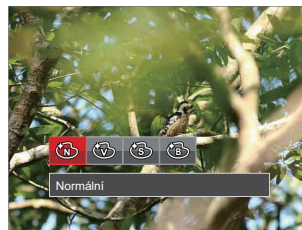

K dispozici jsou 4 možnosti:

- Normální
- Živé
- Sépie
- ČB

Nastavení vyvážení bílé

Vyvážení bílé uživateli umožňuje přizpůsobit teplotu barvy při fotografování s různými zdroji světla, aby snímky měly věrné barvy.



K dispozici jsou 7 možností:



- AWB
- Denní světlo
- Oblačno
- Zářivka
- Zářivka CWF
- Žárovka
- Ruční vyvážení bílé (Úplným stisknutím tlačítka spouště detekujete hodnotu vyvážení bílé)

Záběr

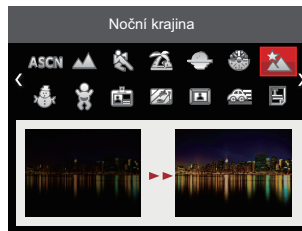
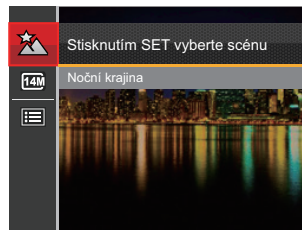
Vyberte režim záběru v režimu SCN.



- Nabídka snímání v režimu snímání (O: volitelně X: nevolitelně)





Možnosti	Režimy snímání			
				SGN
Rozměr obrazu	O	O	X	O
Souvislé AF	O	O	X	X
Plynulé focení	O	O	X	X
Nastavení zaostřování	O	O	X	X
Barevný efekt	O	X	X	X
Nastavení vyvážení bílé	O	X	X	X
Záběr	X	X	X	O

Nabídka nastavení fotografování

Režim: **M**   **SCN**

1. Stiskněte tlačítko  v režimu fotografování a stisknutím tlačítka nahoru/dolů vyberte  .



2. Stisknutím tlačítka  vstupte do nabídky.
3. Stisknutím tlačítka se šipkou nahoru/dolů vyberte položku  a stisknutím tlačítka  nebo tlačítka se šipkou vpravo vstupte do nabídky.
4. Stisknutím tlačítka se šipkou nahoru/dolů vyberte položku, kterou chcete nastavit, a stisknutím tlačítka  nebo tlačítka se šipkou vpravo vstupte do nabídky.
5. Stisknutím tlačítek se šipkami nahoru/dolů vyberte některou možnost a potom stisknutím tlačítka  potvrdte.

Kvalita

Nastavení Kvalita lze použít k úpravě kompresního poměru obrazu.

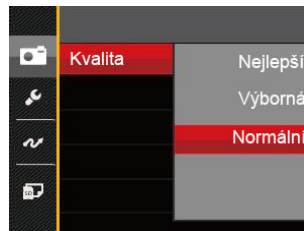

Obrazová kvalita fotografie má celkem tři možnosti:

- Nejlepší
(16M Průměrná velikost souboru: 4.0 MB)
- Výborná
(16M Průměrná velikost souboru: 2.5 MB)
- Normální
(16M Průměrná velikost souboru: 2.0 MB)

Pomocný paprsek automatického zaostření

V tmavším prostředí lze zapnout Paprsek autoostření pro lepší ostření.

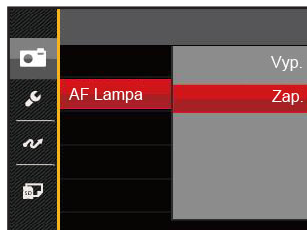

Existují dvě možnosti:

- Vyp.
- Zap.

Digitální přiblížení

Zapněte nebo vypněte digitální zoom.

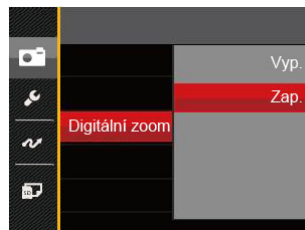

Existují dvě možnosti:

- Vyp.
- Zap.

Datumovka

Na fotografii bude vyznačeno Datum / čas.

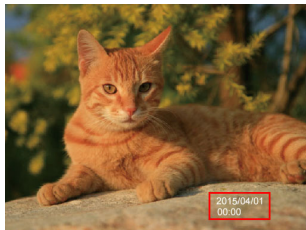

K dispozici jsou 3 možnosti:

- Vyp.
- Datum
- Datum / čas

Rychlá kontrola

Tato volba umožňuje rychlou kontrolu fotografií bezprostředně po pořízení. Každá fotografie bude zobrazena na LCD displeji po vybranou dobu.

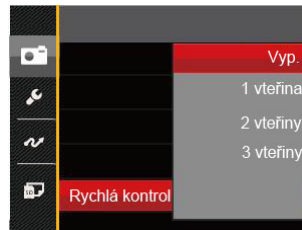

K dispozici jsou 4 možnosti:

- Vyp.
- 1 vteřina
- 2 vteřiny
- 3 vteřiny





Kratší rychlý náhled prodlouží životnost baterie.

Nabídka Video

Režim: 

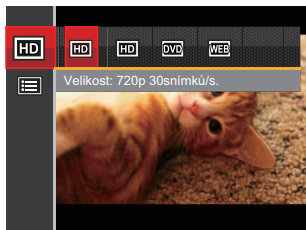
1. Stiskněte tlačítko , stisknutím tlačítka se šipkou nahoru/dolů vyberte položku  a stisknutím tlačítka  vstupte do nabídky Video.



2. Stisknutím tlačítka se šipkou nahoru/dolů vyberte nabídku Video, kterou chcete nastavit.
3. Stisknutím tlačítka se šipkou vlevo/vpravo vyberte nabídku Video, kterou chcete nastavit a potom stisknutím tlačítka  potvrďte.

Kvalita videa

Nastavte rozlišení obrazu, které bude použito během záznamu videa.

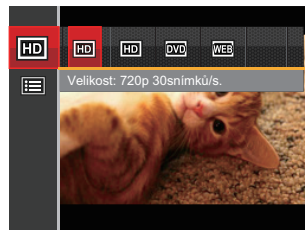

Požadavky na rychlost čtení a zápisu na SD kartu pro zaznamenání vysokého počtu pixelů:



No.	Obrázek počet pixelů	Rám	Doporučení	Doba záznamu (4 GB) Přibližně
1	1280x720 *	30	Class 4	15 minut
2	1280x720	15	Class 4	31 minut
3	640x480	30	Class 4	47 minut
4	320x240	30	Class 4	200 minut





* Nejdelší doba nahrávání je 29 minut najednou.

Nabídka nastavení videa

Režim: 

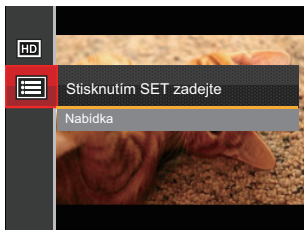
1. Stiskněte tlačítko **MODE**, stisknutím tlačítka se šipkou nahoru/dolů vyberte položku  a stisknutím tlačítka  vstupte do nabídky Video.
2. Stisknutím tlačítka se šipkou nahoru/dolů vyberte položku  a stisknutím tlačítka **SET** vstupte do nabídky.



3. Stisknutím tlačítka se šipkou nahoru/dolů vyberte položku  a stisknutím tlačítka **SET** nebo tlačítka se šipkou vpravo vstupte do nabídky.
4. Vyberte položky, které chcete nastavit, a stisknutím tlačítka **SET** nebo tlačítka se šipkou vpravo vstupte do nabídky.
5. Stisknutím tlačítek se šipkami nahoru/dolů vyberte některou možnost a potom stisknutím tlačítka **SET** potvrďte.

Digitální přiblížení



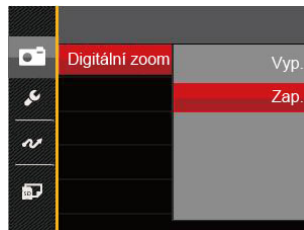

Zapněte nebo vypněte digitální zoom.



Existují dvě možnosti:

- Vyp.
- Zap.

Nabídka Přehrávání

1. Stisknutím tlačítka  zobrazte obrazovku přehrávání a stisknutím tlačítka  vstupte do nabídky.
2. Stisknutím tlačítka se šípkou nahoru/dolů vyberte přehrávání, které chcete nastavit, a stisknutím tlačítka  vstupte.
3. Stisknutím tlačítek se šípkami vlevo/vpravo vyberte některou možnost a potom stisknutím tlačítka  potvrďte.

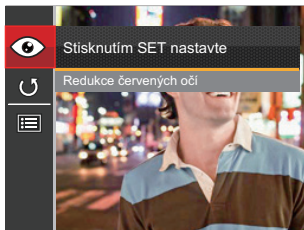

Podrobnější informace o jednotlivých nastaveních najdete na následujících stranách.

Odstranění červených očí

Tímto nastavením odstraníte z fotografií efekt červených očí.

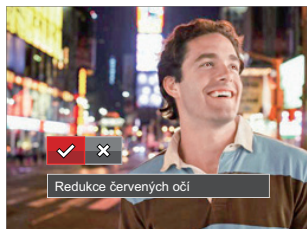

Existují dvě možnosti:

- Redukce červených očí
- Storno

Otočit

Tímto nastavením můžete změnit orientaci snímku.

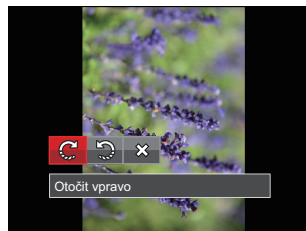





K dispozici jsou 3 možnosti:

- Otočit vpravo
- Otočit vlevo
- Storno





 Panoramatickou fotografií a video nelze přetočit.

 Otočený soubor nahradí původní.

Nabídka nastavení přehrávání

1. Stisknutím tlačítka  zobrazte obrazovku přehrávání, stiskněte tlačítko  a stisknutím tlačítka nahoru/dolů vyberte  .
2. Stisknutím tlačítka  vstupte do nabídky.



3. Stisknutím tlačítka se šipkou nahoru/dolů vyberte položku  a stisknutím tlačítka  nebo tlačítka se šipkou vpravo vstupte do nabídky.
4. Stisknutím tlačítka se šipkou nahoru/dolů vyberte položku, kterou chcete nastavit, a stisknutím tlačítka  nebo tlačítka se šipkou vpravo vstupte do nabídky.
5. Stisknutím tlačítek se šipkami nahoru/dolů vyberte některou možnost a potom stisknutím tlačítka  potvrďte.

Podrobnější informace o jednotlivých nastaveních najdete na následujících stranách.

Zamknout

Toto nastavení můžete využít k ochraně jednotlivých nebo všech souborů proti nechtěnému vymazání.



K dispozici jsou 3 podnabídky:

- **Jeden:** Slouží k zamknutí vybrané nechráněné fotografie nebo videa; slouží k odemknutí vybrané chráněné fotografie nebo videa.
- **Vše:** Slouží k zamknutí všech fotografií a videí.
- **Resetovat:** Zruší ochranu všech fotografií a videí.



Odstranit

Můžete odstranit jeden nebo všechny soubory s fotografiemi/videi.



K dispozici jsou 2 podnabídky:

- **Jeden:** Odstraní jednu fotografii nebo video.
- **Vše:** Odstraní všechny fotografie nebo videa.

 Indikátor  znamená, že je soubor chráněný. Ochranu souboru je nutno odstranit a až pak lze soubor vymazat.

 Vymazáním souboru dojde k vynulování nastavení DPOF.

DPOF (Digitální formát objednávky fotografií)

DPOF umožňuje uložení výběru fotografií k tisku a slouží k uložení nastavení na paměťovou kartu, takže můžete kartu z fotoaparátu předat fotolabu a nemusíte jim říkat, které fotografie chcete vyrobit.

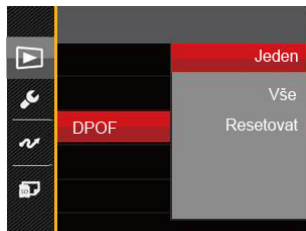

K dispozici jsou 3 podnabídky:

- Jeden
- Vše
- Resetovat



Pro tisk je zapotřebí tiskárna, která podporuje DPOF.

Oříznout

Nastavení oříznutí vám umožní oříznout fotografie a uložit je jako nové fotografie. Postup oříznutí fotografie:

1. Stisknutím tlačítka se šipkou nahoru/dolů vyberte položku [Oříznout] a stisknutím tlačítka **SET** nebo tlačítka se šipkou vpravo vstupte do nabídky.
2. Zvolte "Ano" pro potvrzení ořezání, použijte páčku zoomu a směrová tlačítka pro výběr části, která má být ořezána, a získáte požadovanou fotografii.

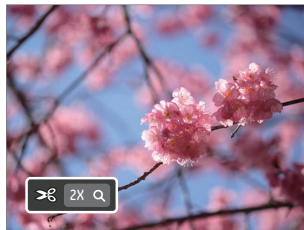





3. Stisknutím tlačítka **SET** se zobrazí výzva [Uložit změnu?]. Výběrem [✓] změňte a uložte snímek. Výběrem [✗] zrušíte změny a vrátíte se obrazovku s výzvou k oříznutí.





Když je obrázek v zobrazení 640x480, nelze fotografii již oříznout.

Menu Nastavení

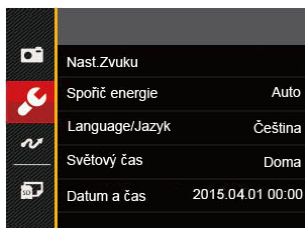
1. Stiskněte tlačítko  v libovolném režimu a stisknutím tlačítka nahoru/dolů vyberte položku .
2. Stisknutím tlačítka  vstupte do nabídky.
3. Stisknutím tlačítka se šipkou nahoru/dolů vyberte položku  a stisknutím tlačítka  nebo tlačítka se šipkou vpravo vstupte do nabídky.



4. Stisknutím tlačítka se šipkou nahoru/dolů vyberte položku, kterou chcete nastavit, a stisknutím tlačítka  nebo tlačítka se šipkou vpravo vstupte do nabídky.
5. Stisknutím tlačítek se šipkami nahoru/dolů vyberte některou možnost a potom stisknutím tlačítka  potvrďte.

Podrobnější informace o jednotlivých nastaveních najdete na následujících stranách.

Nast.Zvuku

Změna tohoto nastavení:

1. V nabídce základních nastavení vyberte položku [Nast.Zvuku] . Stisknutím tlačítka **SET** nebo tlačítka se šipkou vpravo vstupte do nabídky.
2. Stisknutím tlačítka se šipkou vlevo/vpravo vyberte některou možnost.

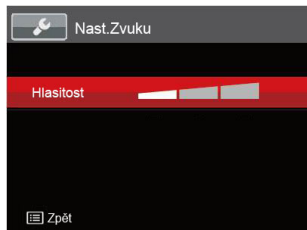

3. Potvrďte stiskem tlačítka **SET** .

Spořič energie

Toto nastavení umožňuje šetřit energii a získat maximální provozní dobu baterií. Následujícím postupem nastavíte automatické vypínání LCD displeje a fotoaparátu po určité době nečinnosti.

1. V nabídce základních nastavení vyberte položku [Spořič energie] . Stisknutím tlačítka **SET** nebo tlačítka se šipkou vpravo vstupte do nabídky.
2. Stisknutím tlačítka se šipkou nahoru/dolů vyberte některou možnost.

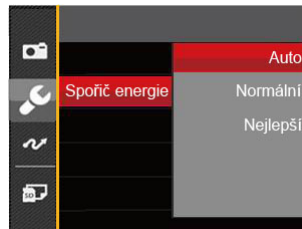



3. Potvrďte stiskem tlačítka **SET** .

Jazyk

Viz část „Obnovení jazyka“ na straně 18.

Zóna

Nastavení Zóna (čas. pásmo) je užitečná funkce, pokud cestujete za moře. Tato funkce umožňuje zobrazení místního času na LCD displeji při pobytu v zahraničí.

1. V nabídce základních nastavení vyberte položku [Světový čas] . Zobrazí se obrazovka Světový čas.
2. Stisknutím tlačítka nahoru/dolů vyberte místo odjezdu () a cíl ().
3. Stisknutím tlačítka se šipkou vlevo/vpravo vyberte město, které se nachází ve stejném časovém pásmu, jaké je v poli. Stisknutím tlačítka  potvrďte nastavení.

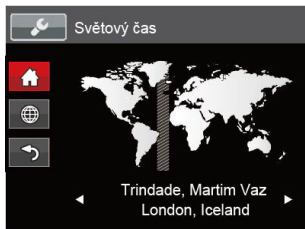







Datum/Čas

Viz část „Obnovení datumu/času“ na straně 19.

Formátovat

Pozor: formátováním můžete vymazat veškerý obsah paměťové karty i zabudované paměti, včetně chráněných fotografií a filmů.

Použití tohoto nastavení:

1. Stiskněte tlačítko , stisknutím tlačítka se šipkou nahoru/dolů vyberte položku  a stisknutím tlačítka  vstupte do nabídky.
2. Stisknutím tlačítka se šipkou nahoru/dolů vyberte položku  a stisknutím tlačítka  nebo tlačítka se šipkou vpravo vstupte do nabídky.
3. Stisknutím tlačítka se šipkou nahoru/dolů vyberte položku [Formátovat] a stisknutím tlačítka  nebo tlačítka se šipkou vpravo vstupte do nabídky.
4. Stisknutím tlačítek se šipkami nahoru/dolů vyberte možnost [Ano] nebo [Ne] a potom stisknutím tlačítka  potvrďte.

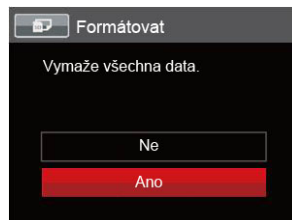







5. V případě výběru možnosti [Ano] fotoaparát naformátuje svoji paměť.



Poznámka: Při použití funkce formátování paměti bude zformátována pouze aktivní paměť. Je-li vložena SD karta, je aktivní a bude zformátována. Není-li vložena SD karta, je aktivní vestavěná paměť a bude tedy zformátována. Při formátování SD karty nebude automaticky zformátována i vestavěná paměť.

Kopírovat na kartu

Touto volbou můžete zkopírovat soubory uložené v zabudované paměti na paměťovou kartu.



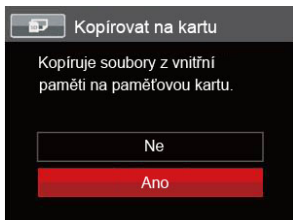



1. Stiskněte tlačítko , stisknutím tlačítka se šipkou nahoru/dolů vyberte položku  a stisknutím tlačítka  vstupte do nabídky.
2. Stisknutím tlačítka se šipkou nahoru/dolů vyberte položku  a stisknutím tlačítka  nebo tlačítka se šipkou vpravo vstupte do nabídky.
3. Stisknutím tlačítka se šipkou nahoru/dolů vyberte položku [Kopírovat na kartu] a stisknutím tlačítka  nebo tlačítka se šipkou vpravo vstupte do nabídky.
4. Stisknutím tlačítek se šipkami nahoru/dolů vyberte možnost [Ano] nebo [Ne] a potom stisknutím tlačítka  potvrďte.



Pokud je žádná karta v cameře, tato funkce neukazuje.

Číslování souborů





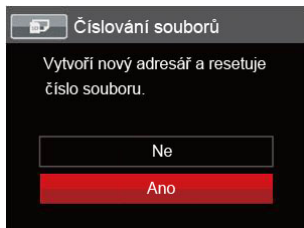

Po pořízení fotografie nebo videa fotoaparát uloží soubor pod pořadovým číslem. Můžete to využít pro reset číslování souborů.

1. Stiskněte tlačítko , stisknutím tlačítka se šipkou nahoru/dolů vyberte položku  a stisknutím tlačítka  vstupte do nabídky.
2. Stisknutím tlačítka se šipkou nahoru/dolů vyberte položku  a stisknutím tlačítka  nebo tlačítka se šipkou vpravo vstupte do nabídky.
3. Stisknutím tlačítka se šipkou nahoru/dolů vyberte položku [Číslování souborů] a stisknutím tlačítka  nebo tlačítka se šipkou vpravo vstupte do nabídky.
4. Stisknutím tlačítek se šípkami nahoru/dolů vyberte možnost [Ano] nebo [Ne] a potom stisknutím tlačítka  potvrďte.



Resetovat





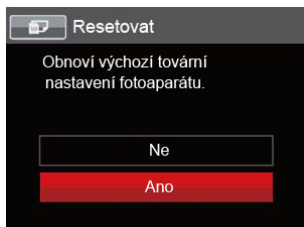

Touto volbou můžete obnovit výchozí nastavení fotoaparátu.

1. Stiskněte tlačítko , stisknutím tlačítka se šipkou nahoru/dolů vyberte položku  a stisknutím tlačítka  vstupte do nabídky.
2. Stisknutím tlačítka se šipkou nahoru/dolů vyberte položku  a stisknutím tlačítka  nebo tlačítka se šipkou vpravo vstupte do nabídky.
3. Stisknutím tlačítka se šipkou nahoru/dolů vyberte položku [Resetovat] a stisknutím tlačítka  nebo tlačítka se šipkou vpravo vstupte do nabídky.
4. Stisknutím tlačítek se šipkami nahoru/dolů vyberte možnost [Ano] nebo [Ne] a potom stisknutím tlačítka  potvrďte.



Verze FW

Touto volbou zobrazíte aktuální verzi firmwaru fotoaparátu.

1. Stiskněte tlačítko , stisknutím tlačítka se šipkou nahoru/dolů vyberte položku  a stisknutím tlačítka  vstupte do nabídky.
2. Stisknutím tlačítka se šipkou nahoru/dolů vyberte položku  a stisknutím tlačítka  nebo tlačítka se šipkou vpravo vstupte do nabídky.
3. Stisknutím tlačítka se šipkou nahoru/dolů vyberte položku [Verze FW] a stisknutím tlačítka  nebo tlačítka se šipkou vpravo vstupte do nabídky.

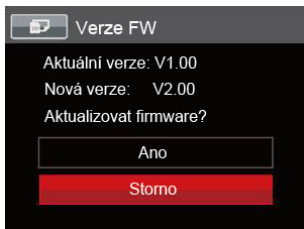







4. Pokud karta SD obsahuje novou verzi firmwaru, výběrem možnosti [Ano] provedte aktualizaci.

Připojení k PC

Můžete použít micro USB kabel pro připojení fotoaparátu ke kopírování (přenos) fotografií do počítače.

Nastavení režimu USB

Vzhledem k tomu, že micro USB port fotoaparátu lze nastavit na připojení PC nebo tiskárny, provedením následujících kroků zajistíte, aby byl správně nastaven na připojení k PC.

1. Stiskněte tlačítko , stisknutím tlačítka se šipkou nahoru/dolů vyberte položku  a stisknutím tlačítka  vstupte do nabídky.
2. Stisknutím tlačítka se šipkou nahoru/dolů vyberte položku  a stisknutím tlačítka  nebo tlačítka se šipkou vpravo vstupte do nabídky.
3. Stisknutím tlačítka se šipkou nahoru/dolů vyberte položku [USB] a stisknutím tlačítka  nebo tlačítka se šipkou vpravo vstupte do nabídky.
4. Stisknutím tlačítek se šipkami nahoru/dolů vyberte položku [PC] a potom stisknutím tlačítka  potvrďte.



Přenos souborů na PC

Počítač automaticky rozpozná fotoaparát jako vyjímatelný disk. Poklepejte na ikonu Tento počítač na pracovní ploše, najdete ikonu vyjímatelného disku a zkopírujte soubory a složky z tohoto disku do adresáře na PC, stejně jako při kopírování běžné složky nebo souboru.

Připojení fotoaparátu k PC proveďte následujícím postupem.



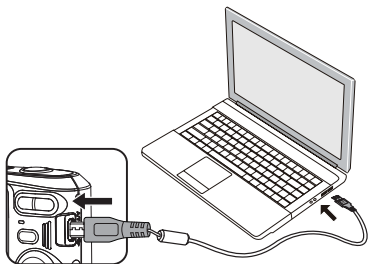



1. Zkontrolujte, zda je fotoaparát i PC zapnut.
2. Jeden konec micro USB kabelu připojte k portu micro USB fotoaparátu.
3. Druhý konec kabelu připojte k volnému portu USB na PC.



4. Po dokončení přenosu odpojte kabel micro USB podle pokynů pro bezpečné odebrání zařízení USB.

System obrazu

Tuto funkci použijte pro přepnutí video systému buď na NTSC nebo PAL.

1. Stiskněte tlačítko , stisknutím tlačítka se šipkou nahoru/dolů vyberte položku  a stisknutím tlačítka  vstupte do nabídky.
2. Stisknutím tlačítka se šipkou nahoru/dolů vyberte položku  a stisknutím tlačítka  nebo tlačítka se šipkou vpravo vstupte do nabídky.
3. Stisknutím tlačítka se šipkou nahoru/dolů vyberte položku [TV-systém] a stisknutím tlačítka  nebo tlačítka se šipkou vpravo vstupte do nabídky.
4. Stisknutím tlačítek se šipkami nahoru/dolů vyberte možnost [NTSC] nebo [PAL] a potom stisknutím tlačítka  potvrďte.

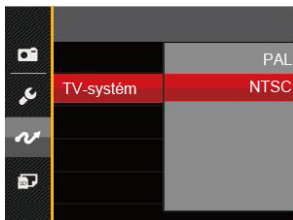

System výstupu videa se změní podle změn vybraného jazyka.

NTSC: Angličtina, čínština (tradiční), japonština, francouzština, korejština, ruština, vietnamština, řečtina, maďarština

PAL: němčina, španělština, italština, čínština (zjednodušená), portugalština, švédština, dánština, finština, indonéština, norština, holandština, turečtina, polština, thajština, chorvatština, čeština, arabština, hindština

Připojení k tiskárně slučitelné s PictBridge









Technologie PictBridge umožňuje tisknout fotografie uložené na paměťové kartě na tiskárně.

Ke zjištění, zda je tiskárna slučitelná s PictBridge, stačí na obalu najít logo PictBridge nebo nahlédnout do specifikací v návodu. Funkce PictBridge na fotoaparátu umožňuje přímý tisk pořizovaných fotografií na tiskárně slučitelné s PictBridge pomocí dodávaného micro USB kabelu bez nutnosti použít PC.



Nastavení režimu USB

Vzhledem k tomu, že micro USB port fotoaparátu lze nastavit na připojení PC nebo tiskárny, provedením následujících kroků zajistíte, aby byl správně nastaven na připojení k tiskárně.

1. Stiskněte tlačítko , stisknutím tlačítka se šipkou nahoru/dolů vyberte položku  a stisknutím tlačítka  vstupte do nabídky.
2. Stisknutím tlačítka se šipkou nahoru/dolů vyberte položku  a stisknutím tlačítka  nebo tlačítka se šipkou vpravo vstupte do nabídky.

3. Stisknutím tlačítka se šipkou nahoru/dolů vyberte položku [USB] a stisknutím tlačítka  nebo tlačítka se šipkou vpravo vstupte do nabídky.
4. Stisknutím tlačítek se šipkami nahoru/dolů vyberte položku [Tiskárna] a potom stisknutím tlačítka  potvrďte.



-  Jakmile se fotoaparát znovu spustí, bude režim USB automaticky přepnut na režim spojení PC.
-  Viz část „PictBridge“ na straně 68.

Připojte tiskárnu

1. Zkontrolujte, zda jsou fotoaparát i tiskárna zapnuty.
2. Jeden konec dodávaného micro USB kabelu připojte k portu micro USB fotoaparátu.
3. Druhý konec kabelu připojte k volnému portu USB na tiskárně.

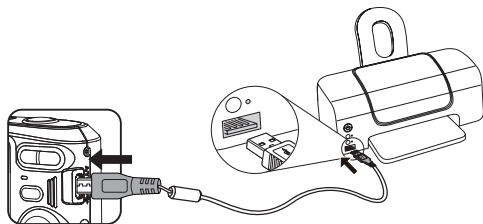

Pokud fotoaparát není připojen k tiskárně slučitelné s PictBridge, objeví se na LCD displeji následující chybové hlášení.

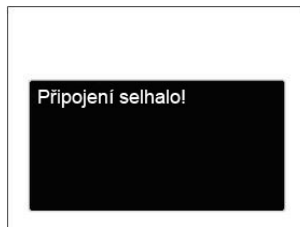

-  Výše uvedené chybové hlášení by se zobrazilo i při nesprávném nastavení režimu USB, v tom případě musíte odpojit micro USB kabel, zkontrolovat nastavení režimu USB, zkontrolujte, zda je tiskárna zapnuta, a pak zkuste micro USB kabel připojit znovu.

Použití menu PictBridge

Po nastavení režimu USB na připojení k tiskárně se objeví menu PictBridge.

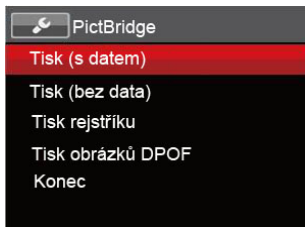

Stisknutím tlačítka se šipkou nahoru/dolů vyberte položku nabídky a stisknutím tlačítka  nebo tlačítka se šipkou vpravo vstupte do položky.

Podrobnější informace o jednotlivých nastaveních najdete v následujících sekcích.

Tisk (s datem)

Pokud jste na fotoaparátu nastavili datum a čas, s fotografiemi se ukládá i údaj data a času pořízení. Postup tisku fotografií s údajem data následuje.

1. V nabídce PictBridge vyberte možnost [Tisk (s datem)] a zobrazí se obrazovka níže.



2. Stisknutím tlačítka se šipkou vlevo/vpravo vyberte fotografii, kterou chcete vytisknout.

3. Stisknutím tlačítka se šipkou nahoru/dolů vyberte počet kopií pro aktuálně zobrazenou fotografii.
4. Stiskněte tlačítko **SET** a objeví se následující obrazovka.



5. Vyberte možnost [Ano] a stisknutím tlačítka **SET** potvrďte; chcete-li zrušit tisk, vyberte možnost [Storno] a stisknutím tlačítka **SET** potvrďte.

Tisk (bez data)

Touto volbou tisknete fotografie bez data.

1. V nabídce PictBridge vyberte možnost [Tisk (bez data)] a zobrazí se obrazovka níže.

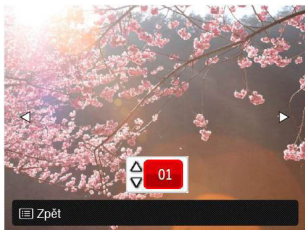

2. Stisknutím tlačítka se šipkou vlevo/vpravo vyberte fotografii, kterou chcete vytisknout.
3. Stisknutím tlačítka se šipkou nahoru/dolů vyberte počet kopií pro aktuálně zobrazenou fotografii.

4. Stiskněte tlačítko (SET) a objeví se následující obrazovka.



5. Vyberte možnost [Ano] a stisknutím tlačítka (SET) potvrďte; chcete-li zrušit tisk, vyberte možnost [Storno] a stisknutím tlačítka (SET) potvrďte.

Tisk rejstříku

Pomocí této funkce můžete vytisknout všechny fotografie ve fotoaparátu.

1. V nabídce PictBridge vyberte možnost [Tisk rejstříku] a zobrazí se obrazovka níže.



2. Vyberte možnost [Ano] a stisknutím tlačítka **SET** potvrďte; chcete-li zrušit tisk, vyberte možnost [Storno] a stisknutím tlačítka **SET** potvrďte.

Tisk obrázků DPOF

Tisk DPOF můžete využít, jen pokud předem provedete výběr fotografií k tisku pomocí nastavení DPOF. Viz sekce "DPOF" na straně 54.

1. V nabídce PictBridge vyberte možnost [Tisk obrázků DPOF] a zobrazí se obrazovka níže.



2. Vyberte možnost [Ano] a stisknutím tlačítka **SET** potvrďte; chcete-li zrušit tisk, vyberte možnost [Storno] a stisknutím tlačítka **SET** potvrďte.

Konec

Výběrem možnosti [Konec] ukončíte nabídku PictBridge. Na obrazovce se zobrazí zpráva [Odpojte kabel USB!].



Odpojte micro USB kabel od fotoaparátu a tiskárny.

Specifikace



Design a specifikace se mohou měnit bez předchozího upozornění.

Obrazový senzor	Typ	1/2.3"CCD
	Efektivní počet pixelů	16,15 megapixelů
	Celkový počet pixelů	16,44 megapixelů
Objektivy	Ohnisková vzdálenost	4,9 mm (šířka) - 19,6 mm (tele)
	35 mm ekvivalent	27 mm (šířka) - 108 mm (tele)
	Č. F	F3.0 (šířka) - F6.6 (tele)
	Konstrukce objektivu	7 skupin 7 prvků
	Optický zoom	4x
	Rozsah zaostření	Normální: (šířka) 60cm ~ ∞, (Tele) 100 cm ~ ∞; Makro: 5 cm ~ ∞ (pouze šířka)
Systém automatického zaostření	TTL automatické zaostření	
Proti třesu rukou	Stabilizace digitálního obrazu	
Digitální zoom	6x digitální zoom (kombinovaný zoom: 24x)	

Počet zaznamenávaných pixelů	Fotografie	(4:3) 16MP: 4608×3456 10MP: 3648×2736 5MP: 2592×1944 3MP: 2048×1536 0.3MP: 640×480	(3:2) 14MP: 4608×3072	(16:9) 12MP: 4608×2592 2MP: 1920×1080
	Film	1280×720(15/30fps), 640×480(30fps), 320×240(30fps)		
Kompresie obrazu		Nejlepší, dobrá, normální		
DCF, DPOF (Ver 1.1) Podpora		Ano		
Formát souboru	Fotografie	Exif 2.3 (JPEG)		
	Film	Formát filmu: MOV (Motion JPEG)), zvuk: G.711 [monofonní]		
Režimy fotografování		Automatický režim, Ruční režim, Panoramatický režim, Režim záběru (ASCN, Krajina, Sport, Pláž, Soumrak, Ohňostroj, Noční krajina, Kresba, Sníh, Děti, ID, Sklo, Fotorámeček, Panoramatický záběr, Text, Portrét, Rybí oko, Párty, Vnitřní prostor, List, Muzeum, Noční portrét, Stabilizátor obrazu), Režim videa		
Funkce detekce		Obličeje, úsměv, mrknutí		
Redukce červených očí		Ano		
Panorama		Až 180° (Horizontální)		

Displej LCD		2.7 palce (230k pixelů)
Citlivost ISO		Auto, ISO80/100/200/400/800/1600
Způsob AF		Jednotlivý AF, Multi AF (TTL-9 bodů), Detekce obličeje
Způsob měření expozice		Umělá inteligence AE (AIAE), AE obličeje
Způsob kontroly expozice		Program AE (Zámek AE k dispozici)
Kompensace expozice		±2EV v 1/3 krocích
Rychlost závěrky		1/2000 - 4 sekund
Plynulé fotografování		Ano
Režimy Přehrávání		Fotka, Index (ikony 9/16), prezentace
		Zvětšit (2 až 8krát)
Ovládání vyvážení bílé		AWB, Denní světlo, Oblačno, Zářivka, Zářivka CWF, Žárovka, Ruční vyvážení bílé
Blesk	Blesk	Interní
	Režimy blesku	Nevynucený, Automatický blesk, Vynucený blesk, Pomalá synch., Pomalá synch.+ Červené oči, Redukce červených očí

Nahrávání médií	Interní paměť: přibl. 8 MB
	Karta SD/SDHC (podpora až 32 GB) (nepodporuje kartu MMC)
PictBridge, Podpora tisku s Exif	Ano
Podpora více jazyků	27 jazyků
Konektory	AV-OUT/USB 2.0 (Mikro 5 pin USB)
Napájení	2x alkalická baterie AA AA akumulátor NiMH [prodává se zvlášť]
Schopnost fotografování (výkon baterie)	Alkalické baterie AA: Přibl. 120 snímků (dle norem CIPA)
Provozní podmínky	Teplota: 0 ~ 40°C, Vlhkost: 0 ~ 90%
Rozměry (ŠxVxH)	Přibl. 93,0×60,2×26,6 mm (dle norem CIPA)
Hmotnost	Přibl. 117 g (pouze hlavní část)

Výzvy a varovné zprávy

Zprávy	Popis	Metody restování
Varování! Vybitá baterie.	Baterie fotoaparátu je vybitá. Toto varování upozorňuje, že se fotoaparát vypíná.	Fotoaparát se vypne 2 sekundy po zobrazení.
Zablokovaný objektiv, restartujte fotoaparát.	Objektiv je zaseknutý nebo nějaký cizí předmět zabraňuje normálnímu fungování objektivu.	Resetujte objektiv vypnutím a zapnutím fotoaparátu.
Doporučujeme použít stativ.	Když je aktivována plynulá expozice, zobrazí se tato výzva při prvním zobrazení obrazovky fotografování.	Po 2 sekundách zmizí.
Chyba vnitřní paměti!	Došlo k chybě ve vnitřní paměti.	Po 2 sekundách zmizí.
Varování! Během aktualizace nevyvínejte fotoaparát!	Tato zpráva se zobrazí během aktualizace firmwaru.	Zpráva zmizí po aktualizaci a vypnutí fotoaparátu.

Zprávy	Popis	Metody restování
Připojení selhalo!	Nelze připojit k počítači, tiskárně, televizoru.	Zpráva zmizí odpojením kabelu micro USB a přerušením připojení.
Ochrana proti zápisu	Při ukládání snímků je karta SD zamknutá.	Po 2 sekundách zmizí.
Plná karta	Při zapnutí fotoaparátu nebo stisknutím tlačítka závěrky fotoaparát zjistí nedostatek místa na kartě SD.	Po 2 sekundách zmizí.
Plná paměť	Při zapnutí fotoaparátu nebo stisknutím tlačítka závěrky fotoaparát zjistí nedostatek místa v paměti fotoaparátu.	Po 2 sekundách zmizí.
Chyba karty	Během zapínání nelze rozpoznat kartu SD nebo dojde k chybě čtení/zápisu.	Po 2 sekundách zmizí.

Zprávy	Popis	Metody restování
Nezformátovaná karta.	Když dojde k chybě na kartě SD, zobrazí se zpráva „Naformátováno“.	Po 2 sekundách zmizí a zobrazí se obrazovka Formátovat.
Pomalý přístup	Při záznamu videa HD na kartu SD třídy nižší, než 4, bude rychlost zápisu nižší a záznam nebude pokračovat.	Zpráva zmizí po 2 sekundách pro návrat na obrazovku fotografování.
Nelze zapsat na SD kartu.	Došlo k přerušení fotografování nebo záznamu videa a nelze pokračovat.	Zpráva zmizí po 2 sekundách pro návrat na obrazovku fotografování.
Červené oči nezjištěny!	Na snímku nejsou červené oči. Zobrazí se zpráva o deaktivaci funkce Redukce červených očí.	Po 2 sekundách zmizí.
Tento obrázek nelze upravit.	Formát souboru nepodporuje úpravy nebo upravený soubor nelze znovu upravit.	Po 2 sekundách zmizí.
Překročený maximální počet ve složce.	Když složky na kartě SD překročí maximální počet (999), může jejich načítání při zapínání trvat dlouho. Zobrazí se tato výzva.	Zkopírujte data do počítače, paměťové karty ji naformátujte ve fotoaparátu.

Zprávy	Popis	Metody restování
Příliš mnoho fotografií pro rychlé zpracování.	Během přehrávání podle data snímky přesáhly specifikace, takže nelze přehrávat podle data.	Po 2 sekundách tato zpráva zmizí a fotoaparát se vrátí do režimu normálního přehrávání.
Nelze rozpoznat soubory.	Formát souboru, který chcete zobrazit, není podporován nebo je soubor poškozen a nelze jej správně načíst.	Tato zpráva souboru se zobrazí pouze po odstranění souboru.
Žádný obrázek	Když stisknete tlačítko přehrávání, ve fotoaparátu nebo na paměťové kartě není žádný soubor s obrázkem.	Zpráva zmizí po 2 sekundách pro návrat na obrazovku fotografování.
Chráněno! Nelze odstranit!	Soubor je chráněný. Tato zpráva se zobrazí při jeho odstranění.	Po 2 sekundách zmizí.

Řešení problémů

Problém	Možné příčiny	Řešení
Fotoaparát se nezapne.	<ul style="list-style-type: none"> ■ Baterie nejsou správně vloženy. ■ Baterie jsou vybité. 	<ul style="list-style-type: none"> ■ Vyměňte vybité baterie za nové. ■ Správně vložte baterii.
Zapnutý fotoaparát se nečekaně vypne.	<ul style="list-style-type: none"> ■ Baterie jsou vybité. 	<ul style="list-style-type: none"> ■ Vyměňte vybité baterie za nové.
Snímek je rozmazaný.	<ul style="list-style-type: none"> ■ Fotoaparát se při fotografování chvěje. 	<ul style="list-style-type: none"> ■ Zapněte OIS.
Nelze ukládat snímky, filmy .	<ul style="list-style-type: none"> ■ Paměťová karta je plná. ■ Paměťová karta je zamknutá. 	<ul style="list-style-type: none"> ■ Použijte jinou paměťovou kartu nebo odstraňte nepotřebné soubory. ■ Odemkněte paměťovou kartu.
Nelze tisknout snímky na připojené tiskárně.	<ul style="list-style-type: none"> ■ Fotoaparát není správně připojen k tiskárně. ■ Tiskárna není slučitelná s PictBridge. ■ Tiskárně došel papír nebo inkoust. ■ Zasekl se papír. 	<ul style="list-style-type: none"> ■ Zkontrolujte připojení fotoaparátu k tiskárně. ■ Použijte tiskárnu slučitelnou s PictBridge. ■ Vložte papír do tiskárny nebo vyměňte kazetu s inkoustem v tiskárně. ■ Vyjměte zaseklý papír.

Problém	Možné příčiny	Řešení
Na paměťovou kartu lze zapisovat "pomalu"	<ul style="list-style-type: none"> ■ Při použití karty nižší než Class 4 je nahrávání pomalé. 	<ul style="list-style-type: none"> ■ Použijte kartu SDHC a nahrávejte až po jejím naformátování.
Na paměťovou kartu nelze zapisovat.	<ul style="list-style-type: none"> ■ Paměťová karta je v režimu ochrany proti přepsání. ■ Při nahrávání filmů v HD na SD kartu nižší než třída 4 mohou vzniknout potíže. 	<ul style="list-style-type: none"> ■ Odemkněte zámek proti zápisu paměťové karty nebo použijte jinou kartu. ■ Použijte kartu SDHC a nahrávejte až po jejím naformátování.
Příliš mnoho filmů ke zpracování.	<ul style="list-style-type: none"> ■ Počet fotografií nebo složek na paměťové kartě překročil specifikace, takže přehrávání datové složky nelze zobrazit. 	<ul style="list-style-type: none"> ■ Smazat nepotřebné soubory.



Ochranná známka a obchodní podoba Kodak jsou používány na základě licence společnosti Kodak.

© 2015 by JK Imaging Ltd. All Rights Reserved.

JK Imaging Ltd., 17239 South Main Street, Gardena, CA 90248, USA

JK Imaging Europe, 71 Clarendon road, Watford, WD17 1DS, UK

www.kodakpixpro.com