

Kodak

PIXPRO FZ53/X54

Digital Camera

Návod k použití



NEŽ ZAČNETE

Prohlášení o shodě

Strana odpovědná za zaručení shody: JK Imaging Ltd.

Adresa: JK Imaging Ltd., 17239 South Main Street, Gardena, CA 90248, USA

JK Imaging Europe, 71 Clarendon road, Watford, WD17 1DS, UK

Webové stránky společnosti : www.kodakpixpro.com

Pro zákazníky v USA

Testováno na shodu s normami FCC PRO POUŽITÍ DOMA NEBO V KANCELÁŘI

Toto zařízení vyhovuje části 15 pravidel FCC. Používání podléhá dvěma podmínkám: (1) Toto zařízení nesmí způsobovat škodlivé rušení a (2) toto zařízení musí snášet jakékoli vnější rušení, včetně rušení, které způsobí nesprávnou funkci.

Pro zákazníky v Evropě

 Symbol CE znamená, že produkt vyhovuje evropským požadavkům na bezpečnost, ochranu zdraví, životního prostředí a zákazníka. Fotoaparáty označené symbolem CE jsou určeny k prodeji v Evropě.

 Tento symbol [přeškrtnutá ikona popelnice dle WEEE příloha IV] upozorňuje na samostatný sběr elektrických a elektronických odpadů v zemích EU. Příklad nepatří do domovního odpadu. K likvidaci produktu využijte sběrná místa a systémy sběru, které jsou dostupné ve vaší zemi.

 Baterie: Použité baterie prosím odevzdejte ve specializované sběrně.

 Obaly: Postupujte prosím podle místních předpisů pro recyklaci odpadů.

O tomto návodu

Děkujeme, že jste zakoupili Digitální Fotoaparát KODAK PIXPRO. Tento návod si pozorně přečtete a uschovejte jej na bezpečném místě k budoucímu nahlédnutí.

- Společnost JK Imaging Ltd. si vyhrazuje veškerá práva na tento dokument. Tento dokument ani jeho části není povoleno bez předchozího písemného svolení JK Imaging Ltd. reprodukovat, přenášet, ukládat do vyhledávacího systému nebo překládat do libovolného lidského nebo strojového jazyka, jakýmkoli způsobem, jakýmkoli prostředky.
- Veškeré obchodní značky uvedené v tomto návodu jsou použity jen za účelem identifikace a mohou být majetkem příslušných vlastníků.
- Tento návod poskytuje pokyny k používání Digitální Fotoaparát KODAK PIXPRO. Vynasnažili jsme se, aby byl obsah tohoto návodu přesný, ale JK Imaging Ltd. si vyhrazuje právo změn bez předchozího upozornění.
- V celém návodu používáme níže uvedené symboly, které vám pomohou rychle a snadno najít požadované informace.



Označuje informace, které je dobré znát.

- V následujících pokynech pro používání fotoaparátu mohou být použity následující symboly. Slouží ke snazšímu pochopení.

[Vlastnosti položky] : Vlastnosti volby v rozhraní fotoaparátu jsou označeny symbolem [] .

BEZPEČNOSTNÍ ZÁSADY

Bezpečnostní zásady pro fotoaparát

- Zabraňte pádu fotoaparátu nebo nárazu do pevných předmětů.
- Nepokoušejte se tento fotoaparát rozebrat nebo opravit.
- Tento fotoaparát nepoužívejte ani neuchovávejte na prašném místě nebo na pláži, aby se zabránilo vniknutí prachu nebo písku do fotoaparátu a jeho poškození.
- Tento fotoaparát nepoužívejte ani neuchovávejte v horkém prostředí ani na přímém slunečním záření.
- Tento fotoaparát nepoužívejte ani neuchovávejte v silném magnetickém poli, například v blízkosti magnetu nebo transformátoru.
- Nedotýkejte se objektivu fotoaparátu.
- Nevystavujte tento fotoaparát dlouhodobě přímému slunečnímu záření.
- Aby se zabránilo poškození fotoaparátu vlhkostí, nepoužívejte ani neuchovávejte fotoaparát ve velmi vlhkém prostředí, na příklad na dešti nebo blízko rybníka.
- Pokud do fotoaparátu vnikne voda, vypněte jej, vyjměte baterii a paměťovou kartu a nechte 24 hodin vyschnout.
- Při přemístění fotoaparátu z chladného do teplého prostředí se může uvnitř fotoaparátu vytvořit kondenzace. Před zapnutím fotoaparátu chvíli počkejte.
- Před vyjmutím baterie a paměťové karty musí být fotoaparát vypnutý.
- Tělo fotoaparátu nečistěte abrazivním čističem, čističem na bázi alkoholu ani organickým čističem.
- Objektiv čistěte speciálními ubrousky a čističem pro profesionální použití.
- Nebudete-li fotoaparát delší dobu používat, stáhněte fotografie a vyjměte paměťovou kartu.
- Nebudete-li fotoaparát delší dobu používat, uložte jej na suchém a čistém místě.
- Naše společnost neposkytne žádnou finanční náhradu za jakékoliv selhání přehrávání snímků či videí způsobené nesprávným používáním.

Bezpečnostní zásady pro baterii

- Používejte dodanou Stejný model baterii.
- Nabíjejte ji dodanou nabíječkou.
- Pokud baterie vyteče do fotoaparátu, kontaktujte prodejce. Pokud kapalina z baterie potřísí vaši pokožku, opláchněte postižené místo vodou a vyhledejte lékařskou pomoc.
- Použité baterie musí být likvidovány v souladu s místními (státními nebo regionálními) předpisy.
- Aby nedošlo k poškození, zabraňte pádu baterie, nárazu do pevných předmětů nebo poškrábání ostrými předměty.
- Zabraňte kontaktu baterie s kovovými předměty (včetně mincí), aby nedošlo ke zkratu, vybití, zahřívání nebo vytečení.
- Nepokoušejte se baterii rozebrat.
- Nevystavujte baterii vodě. Vždy uchovávejte kontakty baterie suché.
- Baterii nezahřívajte ani nevhazujte do ohně, aby se zabránilo výbuchu.
- Baterii neuchovávejte v horkém prostředí ani na přímém slunečním záření.
- Pokud se nabíjecí baterie Li-ion ve fotoaparátu během nabíjení přehřívá, odpojte napájení. Ukončete nabíjení a nechte baterii vychladnout.
- Nebudete-li fotoaparát delší dobu používat, vyjměte baterii a uložte ji na suché místo mimo dosah batolat a dětí.
- V chladnějším prostředí bude výkon baterie značně omezen.
- Baterii vložte do fotoaparátu podle značek plus a mínus v přihrádce na baterii. Baterii do přihrádky nevkládejte silou.

Bezpečnostní zásady pro paměťovou kartu

- Při pořizování paměťových karet vybírejte karty známých značek.
- Před použitím nebo vložením nové paměťové karty ji naformátujte ve fotoaparátu.
- Zabraňte pádu paměťové karty nebo nárazu do pevných předmětů, aby se zabránilo poškození.
- Nepokoušejte se paměťovou kartu rozebrat nebo opravit.
- Nevystavujte paměťovou kartu vodě. Vždy ji udržujte v suchu.
- Nevjímejte paměťovou kartu, když je fotoaparát zapnutý. V opačném případě může dojít k poškození paměťové karty.
- Neupravujte data přímo na paměťové kartě. Před prováděním úprav zkopírujte data do počítače.
- Nebudete-li fotoaparát delší dobu používat, stáhněte fotografie, vyjměte paměťovou kartu a uložte ji na suché místo.
- Neupravujte názvy souborů nebo složek na paměťové kartě prostřednictvím počítače, protože fotoaparát nemusí rozpoznat upravené soubory nebo může dojít k chybě.
- Fotografie pořízená fotoaparátem bude uložena do složky, která je automaticky vytvořena na kartě SD. Do této složky neukládejte fotografie, které nebyly pořízeny tímto fotoaparátem, protože snímky nemusí být během přehrávání rozpoznány.
- Při vkládání paměťové karty se musí zkosený roh karty shodovat se značkami na horní straně slotu pro kartu.

Další bezpečnostní zásady

- Během aktualizace neodpojujte napájení ani nevypínejte fotoaparát, protože může dojít k zápisu nesprávných dat a fotoaparát se nemusí později zapnout.
- Při používání fotoaparátu v letadle dodržujte příslušné předpisy letecké společnosti.
- Vzhledem k omezení výrobní technologie může displej LCD obsahovat několik tmavých nebo světlých obrazových bodů, které ovšem nemají žádný vliv na kvalitu fotografií.
- Nevystavujte displej LCD vodě. Ve vlhkém prostředí displej otřete měkkým a suchým čistícím hadříkem.
- Dojde-li k poškození displeje LCD a pokud tekuté krystaly potřísní vaši pokožku, ihned otřete postižené místo suchým hadříkem a opláchněte pitnou vodou. Pokud tekuté krystaly vniknou do očí, vyplachujte pitnou vodou alespoň 15 minut a vyhledejte lékařskou pomoc. Dojde-li k náhodnému pozření tekutých krystalů, ihned vypláchněte ústa a vyhledejte lékařskou pomoc.

OBSAH

| | | | |
|---|----|---|----|
| NEŽ ZAČNETE..... | 1 | PŘEHLED RŮZNÝCH REŽIMŮ | 21 |
| BEZPEČNOSTNÍ ZÁSADY | 3 | Nastavení displeje..... | 21 |
| OBSAH..... | 7 | Zobrazení na LCD monitoru..... | 22 |
| PŘÍPRAVA..... | 11 | Přehled ikon na displeji v režimu fotografování..... | 22 |
| Vybalení | 11 | Přehled ikon na displeji v režimu videa..... | 24 |
| Názvy jednotlivých částí..... | 12 | Přehled ikon na displeji v režimu přehrávání..... | 25 |
| Nabití baterie..... | 15 | Použití tlačítka režimu | 26 |
| Vložení baterie a paměťové karty | 16 | Manuální režim..... | 27 |
| Zapnutí a vypnutí | 18 | Automatický režim..... | 27 |
| Postup pořizování snímků..... | 18 | Stabilizátor obrazu | 28 |
| Nastavení jazyka, datumu/času | 19 | Portrét | 28 |
| Po prvním spuštění nastavte váš jazyk, datum/čas | 19 | Panoramatický režim..... | 29 |
| Změna jazyka | 19 | Režim záběru SCN | 30 |
| Obnovení datumu/času..... | 20 | Automatický scénický režim (ASCN) | 33 |
| | | ZÁKLADNÍ OVLÁDÁNÍ..... | 35 |

| | |
|---------------------------------|----|
| Použití funkce přiblížení | 35 |
| Režim Makro | 36 |
| Nastavení samospouště..... | 37 |
| Režim blesku..... | 38 |
| EV Nastavení | 39 |
| Kompenzace expozice..... | 39 |
| ISO..... | 40 |
| Nastavení závěrky | 40 |
| Použití rychlého nahrávání..... | 41 |

PŘEHRÁVÁNÍ

| | |
|--|----|
| Zobrazení fotografií a filmů | 42 |
| Zobrazení miniatur | 43 |
| Použití přehrávání se zvětšením (jen fotografie)..... | 44 |
| Prezentace | 45 |
| Odstraňování fotografií a videí | 46 |

POUŽITÍ MENU

| | |
|---------------------------------------|----|
| Menu Nastavení fotografie | 47 |
| Měření expozice | 47 |
| Rozměr | 48 |
| Souvislé AF..... | 48 |
| Nastavení kontinuálního snímání | 49 |
| Nastavení zaostřování | 50 |
| Nastavení vyvážení bílé..... | 50 |
| Barevný efekt..... | 51 |
| Nabídka nastavení fotografování | 53 |
| Kvalita | 53 |
| AF Lampa | 54 |
| Digitální zoom..... | 54 |
| Datumovka..... | 55 |
| Rychlá kontrola..... | 55 |
| Nabídka Video..... | 56 |

| | | | |
|---|----|----------------------------|-----------|
| Měření expozice | 56 | Menu Nastavení | 66 |
| Počet pixelů v obrázku..... | 57 | Nast.Zvuku..... | 67 |
| Barevný efekt..... | 57 | Spořič energie..... | 67 |
| Nabídka nastavení videa..... | 58 | Language/Jazyk..... | 67 |
| Digitální zoom | 58 | Světový čas | 68 |
| Nabídka Přehrávání | 59 | Datum a čas..... | 68 |
| HDR | 59 | Datotéka / Program..... | 68 |
| Redukce červených očí | 60 | Formátovat..... | 68 |
| Otočit | 60 | Kopírovat na kartu | 69 |
| Změnit velikost..... | 61 | Číslování souborů..... | 69 |
| Barevný efekt..... | 61 | Resetovat..... | 70 |
| Nabídka nastavení přehrávání | 62 | Verze FW | 70 |
| Zamknout..... | 62 | PŘENOS | 71 |
| Odstranit | 63 | Připojení k PC | 71 |
| DPOF (Digitální formát objednávky fotografií)..... | 64 | Nastavení režimu USB | 71 |
| Oříznout..... | 65 | Přenos souborů na PC | 71 |

| | |
|---|-----------|
| System obrazu | 72 |
| Nastavení režimu připojení SD karty pomocí Set Eye-Fi | 73 |
| Připojení k tiskárně slučitelné s PictBridge | 74 |
| Nastavení režimu USB | 74 |
| Připojte tiskárnu | 75 |
| Použití menu PictBridge | 76 |
| Tisk (s datem) | 76 |
| Tisk (bez data) | 77 |
| Tisk rejstříku | 78 |
| Tisk obrázků DPOF | 79 |
| Konec | 79 |
| PŘÍLOHY | 80 |
| Specifikace | 80 |
| Výzvy a varovné zprávy | 84 |
| Řešení problémů | 88 |

Vybalení

V balení byste měli najít model fotoaparátu, který jste zakoupili, doprovázený následujícími položkami. Pokud něco chybí, nebo je poškozeno, obraťte se na prodejce. (Tvar zástrčky nabíječky se může lišit v závislosti na zemi nebo regionu. Skutečný tvar zástrčky se může lišit)



Dobíjecí lithium iontová baterie

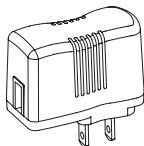

Napájecí adaptér

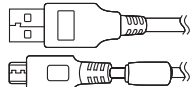

Micro USB kabel



Řemínek na ruku

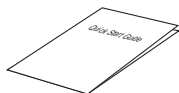

Průvodce rychlým startem



Záruční list



Szerviz kártya

Názvy jednotlivých částí

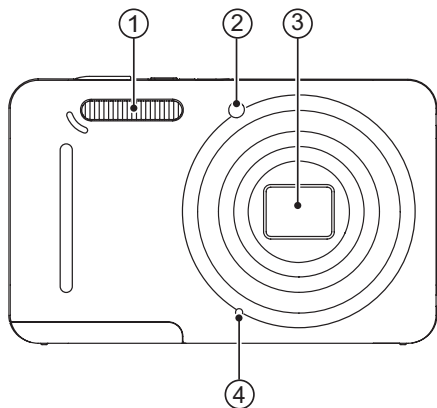

1. Blesk
2. Pomocný paprsek AF/
Indikátor samospouště
3. Objektiv
4. Mikrofon

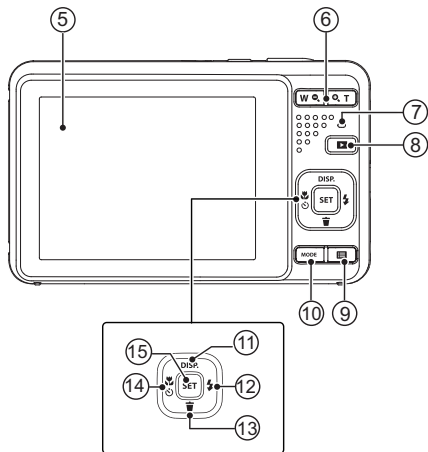

5. LCD
6. Tlačítko přiblížení
7. Kontrolka
8. Tlačítko přehrávání
9. Tlačítko Menu
10. Tlačítko režimu
11. Tlačítko disp/Tlačítko se šipkou (nahoru)
12. Tlačítko blesku/Tlačítko se šipkou (vpravo)
13. Tlačítko pro odstranění/
Tlačítko se šipkou (dolů)
14. Tlačítko makra/Tlačítko samospouště/
Tlačítko se šipkou (vlevo)
15. Tlačítko SET

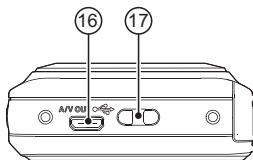

16. Micro USB Port
17. Poutko pro řemínek

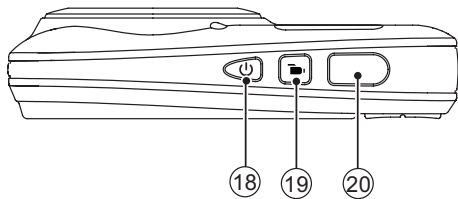

- 18. Vypínač
- 19. Tlačítko rychlého záznamu videa
- 20. Tlačítko spouště

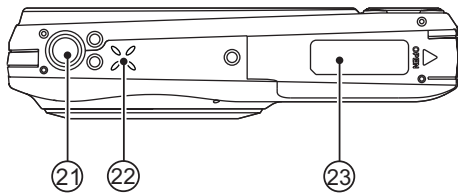



- 21. Závít pro stativ
- 22. Reproduktor
- 23. Kryt baterie

Nabití baterie

Před nabíjením baterie je nezbytné vypnout fotoaparát a vložit do něho baterii.

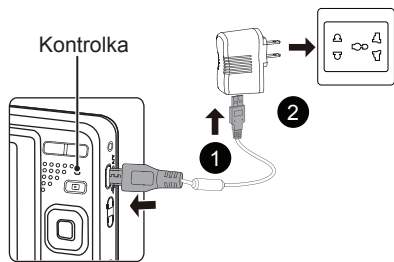
1. Propojte fotoaparát a nabíječku kabelem USB.
2. Připojením zástrčky nabíječky k elektrické zásuvce zahájíte nabíjení baterie.



-  Nabíječka je určena pouze pro použití uvnitř budovy.
-  Po delším skladování nabijte baterii pomocí dodané nabíječky.

-  Indikátor nabíjení:
Svíí oranžově : Nabíjení
Jakmile je nabíjení dokončeno, kontrolka zhasne a fotoaparát se automaticky vypne.
Pro zajištění maximální životnosti nechte baterii poprvé nabíjet alespoň 4 hodiny.

-  Baterii lze rovněž nabíjet připojením vypnutého fotoaparátu k počítači pomocí kabelu USB.

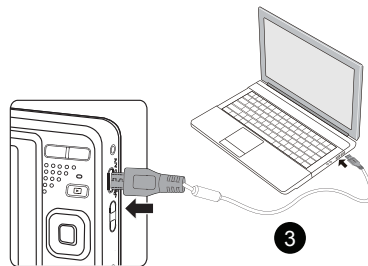

-  Při teplotě 0°C až 40°C dobijte baterii uvnitř, prosím.

Vložení baterie a paměťové karty

1. Otevřete kryt baterie.

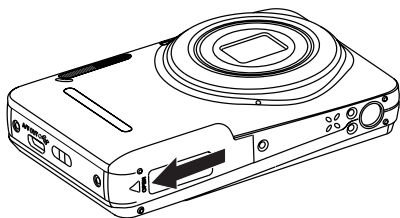

2. Baterii zasuňte ve směru zobrazeném na obrázku.

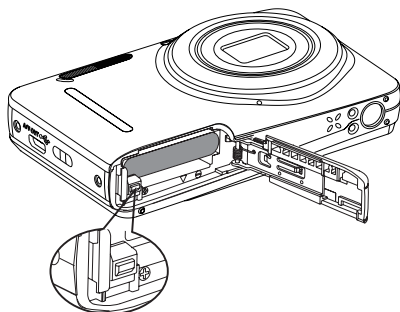
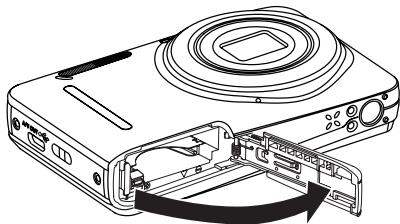
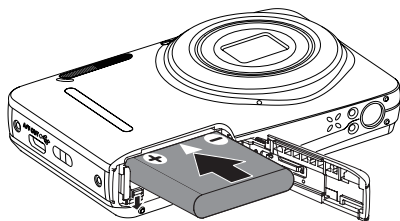

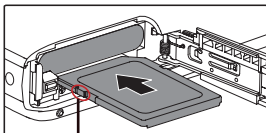

3. Zasuňte paměťovou kartu do slotu pro paměťovou kartu podle obrázku.

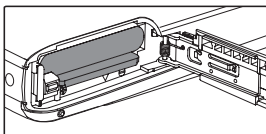

Ochrana proti přepsání



 Paměťová karta (SD/SDHC) je volitelná a není součástí balení. Je třeba ji zakoupit zvlášť. Prosím použijte originální paměťovou kartu třídy 4 či vyšší a s kapacitou od 4 GB do 32 GB.

 Chcete-li paměťovou kartu vyjmout, otevřete kryt baterie, opatrně kartu zatlačte; karta se vysune a potom ji opatrně vyjměte.

4. Zavřete kryt baterie.

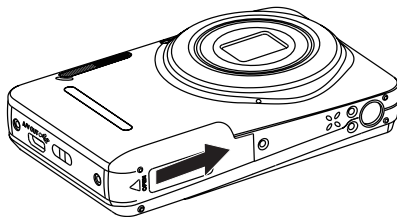
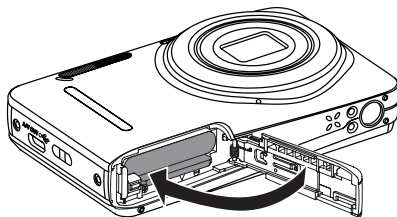

Zapnutí a vypnutí

Stiskem tlačítka Vypínač fotoaparát zapněte.
Fotoaparát vypnete dalším stiskem tlačítka Vypínač.

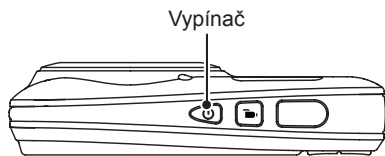







Když je vypnuté napájení, stisknutím a podržením tlačítka  zapnete napájení a přejdete do režimu přehrávání.

Postup pořizování snímků

1. Držte fotoaparát oběma rukama, abyste prsty neclonili blesk a objektiv.
2. Zaměřte fotoaparát na objekt a pak tento objekt umístěte do rámečku na LCD.
3. Pomocí tlačítka přiblížení (zoomu) vyberte pozici Tele nebo Wide pro přiblížení nebo oddálení snímaného objektu.
4. Do poloviny stiskněte tlačítko spouště a zaostřete objekt. Když se zaostřovací rámeček zbarví zeleně, úplně stiskněte tlačítko spouště a poříďte snímek.

Nastavení jazyka, datumu/času

Po prvním spuštění nastavte váš jazyk, datum/čas

1. Po prvním zapnutí fotoaparátu vypínačem se zobrazí obrazovka pro výběr jazyka.
 2. Stisknutím tlačítek se šípkami vyberte váš požadovaný jazyk.
 3. Po potvrzení výběru stisknutím tlačítka  se zobrazí obrazovka nastavení datumu a času.
 4. Stisknutím tlačítka se šípkou vlevo/vpravo vyberte blok, který chcete nastavit: Čas se zobrazuje ve formátu YYYY.MM.DD HH:MM.
 5. Stisknutím tlačítka se šípkou nahoru/dolů upravte hodnotu pro vybraný blok.
 6. Po potvrzení nastavení času stisknutím tlačítka  se zobrazí obrazovka snímku.
2. Stisknutím tlačítka se šípkou nahoru/dolů vyberte položku  a stisknutím tlačítka  nebo tlačítka se šípkou vstupte do nabídky.
 3. Stisknutím tlačítka se šípkou nahoru/dolů vyberte položku [Language/Jazyk] a stisknutím tlačítka  nebo tlačítka se šípkou vpravo vstupte do nabídky.
 4. Stisknutím tlačítek se šípkami vyberte váš požadovaný jazyk a stisknutím tlačítka  potvrďte.
 5. Stisknutím tlačítka  se zobrazí obrazovka snímku.

Změna jazyka

Po prvotním nastavení můžete změnit jazyk podle následujících pokynů.



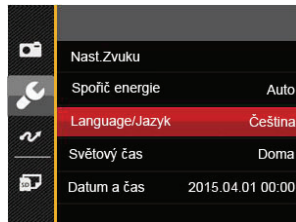



1. Stiskněte tlačítko , stisknutím tlačítka se šípkou nahoru/dolů vyberte položku  a stisknutím tlačítka  vstupte do nabídky.







Obnovení datumu/času

Po prvotním nastavení jazyka můžete změnit nastavení datumu/času podle následujících pokynů.

1. Stiskněte tlačítko , stisknutím tlačítka se šipkou nahoru/dolů vyberte položku  a stisknutím tlačítka  vstupte do nabídky.
2. Stisknutím tlačítka se šipkou nahoru/dolů vyberte položku  a stisknutím tlačítka  nebo tlačítka se šipkou vstupte do nabídky.
3. Stisknutím tlačítka se šipkou nahoru/dolů vyberte položku [Datum a čas] a stisknutím tlačítka  nebo tlačítka se šipkou vpravo vstupte do nabídky.
4. Stisknutím tlačítka se šipkou vlevo/vpravo vyberte blok, který chcete nastavit: Čas se zobrazuje ve formátu YYYY.MM.DD HH:MM.

5. Stisknutím tlačítka se šipkou nahoru/dolů upravte hodnotu pro vybraný blok. Po dokončení nastavení potvrďte stisknutím tlačítka .
6. Stisknutím tlačítka  se zobrazí obrazovka snímku.

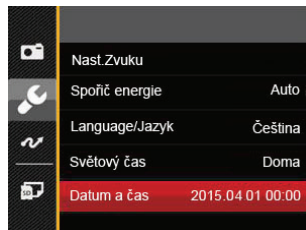

PŘEHLED RŮZNÝCH REŽIMŮ

Nastavení displeje

Stisknutím tlačítka **DISP.** zobrazíte nastavení:
Klasické, Plné, Vypnuto.

Klasické - zobrazí stávající parametry fotoaparátu

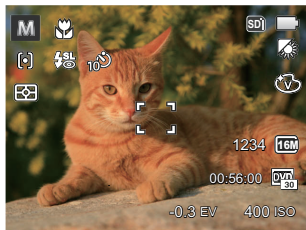

Vypnuto: zobrazí pouze aktuální osobu.

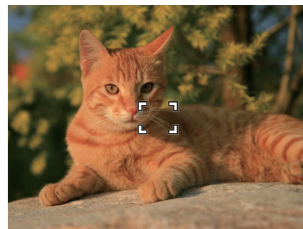

Plné: Zobrazí všechny stávající parametry fotoaparátu,
histogram a mřížku rámečku

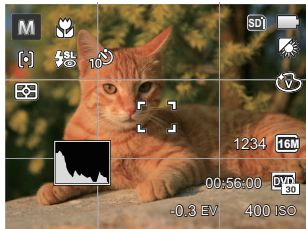





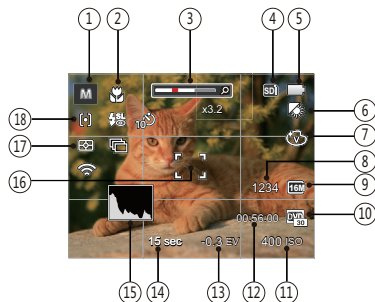

Zobrazení na LCD monitoru









Přehled ikon na displeji v režimu fotografování



1 Ikony režimu focení





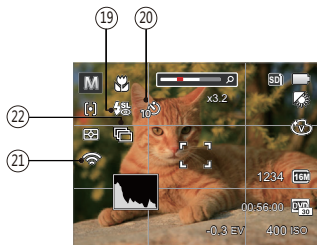

- | | |
|---|---|
|  Ruční režim |  Portrét |
|  Automatický režim |  Panoramatický režim |
|  Stabilizátor obrazu |  Režim záběru |

- 2 Režim Makro
- 3 Přiblížení zobrazení
- 4 Paměťová karta / vestavěná paměť
- 5 Stav baterie

- 6 Vyvážení bílé (Nastavitelné v režimu )
- 7 Barevný efekt (Nastavitelné v režimu )
- 8 Počet zbývajících snímků
- 9 Rozměr obrazu
- 10 Kvalita videa
- 11 Hodnota ISO (Nastavitelné v režimu )
- 12 Zbývajících čas záznamu
- 13 Kompenzace expozice (Nastavitelné v režimu )
- 14 Čas závěrky (Nastavitelné v režimu )
- 15 Histogram
- 16 Rámeček ostření
- 17 Měření expozice
 -  AiAE
 -  Bod
 -  Střed
- 18 Režim auto ostření
 -  Jednoduché AF
 -  Vícenásobné AF



19 Režim blesku

-  Nevynucený
-  Automatický blesk
-  Vynucený blesk
-  Pomalá synch.
-  Pomalá synch.+ Červené oči
-  Redukce červených očí

20 Samospoušť

-  Samospoušť vyp.

 Samospoušť 2 s.

 Samospoušť 10 s.

 Samospoušť úsměv

21 Eye-Fi ON (se signálem)

22 Plynulé focení

 Jeden

 Plynulé focení

 3 snímky

 Časový průběh (30 s./ 1 min./ 5 min./ 10 min.)

Přehled ikon na displeji v režimu videa

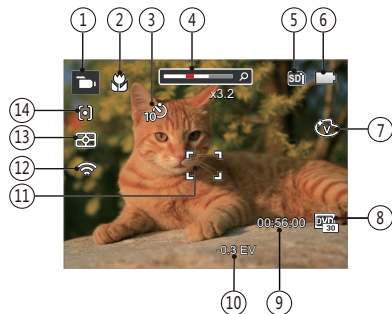

1 Ikony režimu videa

2 Režim Makro

3 Samospoušť

 Samospoušť vyp.

 Samospoušť 10 s.

4 Přiblížení zobrazení

5 Paměťová karta/vestavěná paměť

6 Stav baterie

7 Barevný efekt

8 Kvalita videa

9 Zbývající čas záznamu

10 Kompenzace expozice

11 Rámeček ostření

12 Eye-Fi ON (se signálem)

13 Měření expozice



AiAE





Bod



Střed

14 Režim auto ostření

 Pro dosažení nejlepších výsledků při nahrávání videa je doporučováno použít SDHC paměťovou kartu.

 Optický zoom a digitální zoom je možné nastavit (30x celkem). Digitální zoom je možné nastavit až 6x .



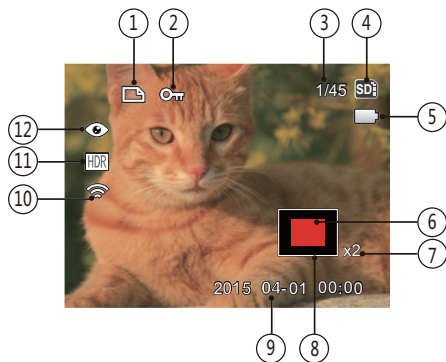



Přehled ikon na displeji v režimu přehrávání



- 1 Ikona souboru DPOF
- 2 Ikona ochrany souboru
- 3 Paměťový prostor (ukazuje aktuální počet fotografií a celkový počet fotografií)
- 4 Paměťová karta/vestavěná paměť
- 5 Stav baterie
- 6 Oblast zvětšení přiblížení
- 7 Poměr zobrazení - zoom
- 8 Ovlivnění okolí
- 9 Datum pořízení
- 10 Eye-Fi ON (se signálem)
- 11 HDR
- 12 Redukce červených očí

Použití tlačítka režimu

Fotoaparát má praktické tlačítko Režim, které vám umožní snadno přepínat mezi různými režimy. Pro výběr režimu stiskněte tlačítko Vlevo / vpravo, potvrďte volbu tlačítkem  Všechny dostupné režimy jsou:

| Název režimu | Ikona | Popis |
|---------------------|---|--|
| Ruční režim |  | V tomto manuálním režimu můžete sami zadávat řadu nastavení fotoaparátu. |
| Automatický režim |  | V tomto režimu budou volitelné podmínky fotografování vycházet z předmětu a prostředí. Jedná se o nejobvyklejší režim fotografování. |
| Stabilizátor obrazu |  | V tomto stavu foťte jasné obrázky |
| Portrét |  | Je nejvhodnější pro pořízení portrétu, neboť funkce AE / AF automaticky upravuje detekovaný obličej |
| Panoramatický režim |  | Přepnutím do tohoto režimu pořídíte až 4 snímků a fotoaparát je může zkombinovat do panoramatického záběru. |
| Režim záběru |  | V tomto režimu při fotografování využijete předdefinovaný scénický režim. V nabídce je 21 scénických režimů. |
| Režim videa |  | V tomto režimu nahráváte videosekvence. |

Manuální režim M

Při výběru režimu **M** (manuální) můžete nastavit EV / rychlost závěrky manuálně a hodnotu ISO.

1. Pro výběr režimu ruční expozice **M** stiskněte tlačítko **MODE**, a pro potvrzení stiskněte **SET**.

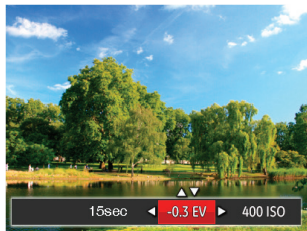

2. Stisknutím tlačítka se šipkou vlevo/vpravo vyberte položku nastavení.
3. Stisknutím tlačítka nahoru/dolů upravte parametry.
4. Pro dokončení nastavení stiskněte tlačítko **SET** a zobrazí se obrazovka pro fotografování.

Automatický režim

Automatický režim nabízí nejsnazší fotografování. Při práci v tomto režimu fotoaparát automaticky optimalizuje fotografie tak, abyste dosáhli nejlepších výsledků.



Postupujte podle následujících kroků:

1. Pro výběr automatického režimu ()stiskněte tlačítko **MODE**.
2. Zkomponujte na LCD displeji požadovaný záběr a namáčknutím spouště zaostřete subjekt.
3. Na LCD monitoru se zobrazí zelený rámeček ostření pro zaměřený předmět.
4. Úplným stisknutím tlačítka spouště pořídíte snímky.

Stabilizátor obrazu

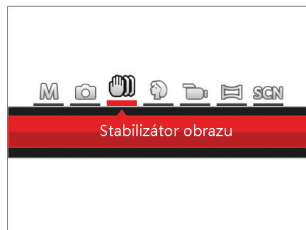
Tento režim pomůže snížit rozostření způsobené třesem rukou, nízkým osvětlením a pomalou rychlostí závěrky.



-  Režim stabilizace použijte v tmavém prostředí nebo při pomalejších rychlostech závěrky.
-  Rozostření fotografie může způsobit fotografování ve větrném nebo nestálém prostředí (např. pohybující se vozidlo).

Portrét

V režimu Portrét je expozice fotoaparátu nastavená pro realistické zachycení tónu pokožky.

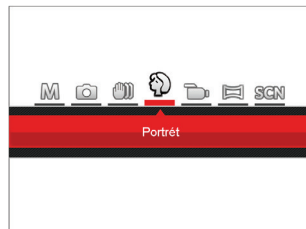

Stiskněte tlačítko režimu () pro zvolení režimu Portrét.

Panoramatický režim

Režim Panorama vám umožňuje vytvářet panoramatické fotografie, a to spojením několika různých fotografií do jedné.

Dodržujte tento postup pro vytvoření panoramatického obrazu:

1. Pro výběr režimu Panorama () stiskněte tlačítko **MODE** .
2. Stisknutím tlačítek se šipkami vyberte směr snímání. (Neprovedete-li žádný výběr, bude jako výchozí použit směr vpravo) O 2 sekundy později je fotoaparát připraven snímat. Chcete-li se připravit na snímání, můžete rovněž stisknout tlačítko **SET** nebo namáčkn out tlačítko závěrky.
3. Zkomponujte na LCD displeji první záběr a stiskněte tlačítko spouště.
4. Poté, co je pořízen první snímek, zobrazí se na okraji obrazovky poloprůhledný obrázek prvního snímku. Vytvořte druhý a třetí záběr s překrytím okrajů.





5. Pokud bylo pořízeno méně než 4ks obrázků, stiskněte tlačítko **SET** , fotoaparát obrázky automaticky spojí. Stisknutím tlačítka přehrávání vstoupíte do režimu přehrávání, abyste si mohli prohlédnout výsledek.
6. Po pořízení 4 fotografií fotoaparát obrázky automaticky spojí. Stisknutím tlačítka přehrávání vstoupíte do režimu přehrávání, abyste si mohli prohlédnout výsledek.



Během snímání nejsou k dispozici režimů blesku, samospouště, makra a expoziční kompenzace. Nyní není k dispozici nastavení zaostření.

 V režimu Panorama, když velikost obrázku je nastavena na 2M, lze provést montáž až 4 fotografií.

 Stisknutím tlačítka **SET** během snímání panorama přerušíte snímání a uložíte aktuálně pořízené snímky. Stisknutím tlačítka () zrušíte snímání a dříve pořízené snímky nebudou uloženy.













Režim záběru SCN









Můžete vybrat některý z 21 režimů záběru podle aktuálního prostředí fotografování. Potom fotoaparát automaticky nakonfiguruje nejvhodnější nastavení.

Pro výběr režimu Scéna stiskněte tlačítko **MODE** a otevře se vám menu režimu Scéna. Na LCD obrazovce se zobrazí následující obrázek.



Stisknutím tlačítek se šipkami vyberte záběr a potom stisknutím tlačítka **SET** potvrďte.

| Záběr | Vysvětlení |
|---|---|
|  ASCF | Identifikovat automaticky scénu; osoba, osvětlení pozadí, krajina, makro, noční scéna, osoba v noční scéně, auto. |
|  Krajina | Pro krajiny. Živá reprodukce zelené a modré barvy. |
|  Sport | Pro rychle se pohybující předměty. Vyvolá živé obrázky. |
|  Pláž | Pro fotografování fotografií v místech se silným slunečním světlem. |
|  Soumrak | Pro západy slunce. Živá reprodukce odstínů červené a žluté barvy. |
|  Ohňostroj | Pro ohňostroje v noci. Doporučuje se použít stativ. |
|  Noční krajina | Pro noční scény. Doporučuje se použít stativ. |
|  Sníh | Pro zasněžené scenérie. Živé zachycení bílé scenérie. |
|  Děti | Automatické vypnutí blesku. Zabraňuje poškození. Je vhodné pro dětské fotografie. |
|  ID | Pro čisté fotografování certifikátů. (Doporučujeme tisknout na 6palcový fotografický papír 4R (6X4)). |
|  Sklo | Pro předměty umístěné za průhledným sklem. |
|  Fotorámeček | Pro přidání zajímavého rámečku. |

| Záběr | Vysvětlení |
|---|---|
|  Panoramatický záběr | Vhodné pro fotografování rychle se pohybujících objektů tak, aby byl na rozmazaném pozadí jasný objekt. |
|  Text | Pro fotografování textů, získáte čisté fotografie dokumentů nebo bílých tabulí. |
|  Rybí oko | Pro zvýšení zajímavého účinku objektivu rybí oko. |
|  Párty | Vhodné pro fotografování snímků na párty ve vnitřních prostorech, i za složitých podmínek osvětlení. |
|  Vnitřní prostor | Pro fotografování v interiéru. Jasně zachytí pozadí a atmosféru. |
|  List | Pro rostliny. Živá reprodukce odstínů zelené barvy. |
|  Muzeum | Pro muzea nebo prostory, v nichž není dovoleno používat blesk. |
|  Noční portrét | Pro portréty při nočních záběrech. |
|  Kresba | Pro fotografování s efektem skici tužkou. |

Automatický scénický režim (ASCN)

V režimu záběru "ASCN" dokáže fotoaparát inteligentně rozpoznávat různá prostředí a automaticky za vás vybírat optimální nastavení režimu záběru a fotografování.

Režim "ASCN" dokáže inteligentně rozpoznat následující záběry:





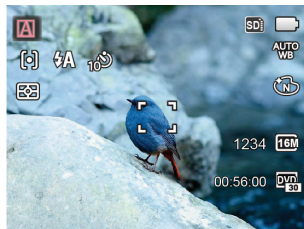

| Ikona | Název | Ikona | Název |
|-------|-----------------------|-------|---------------|
| | Krajina | | Noční krajina |
| | Portrét | | Makro |
| | Noční portrét | | Automatický |
| | Portrét v protisvětle | | |

Využití režimu "ASCN"

1. Pro výběr režimu "SCN" stiskněte tlačítko **MODE**, potom vyberte funkci "ASCN". Na obrazovce LCD se zobrazí následující obrázek.



2. Zamiřte fotoaparát na předmět. Automaticky se určí optimální scénický režim.
3. Namáčknutím tlačítka závěrky zaostřete.
4. Úplným stisknutím tlačítka spouště pořídíte snímky.

| Název režimu | Vysvětlení |
|---|---|
|  Krajina | Pro krajinu automaticky upraví expozici, aby odpovídala pozadí. |
|  Portrét | Nejvhodnější pro fotografování osob se zaostřením na jejich obličej. |
|  Noční portrét | Když fotografujete portréty v noci nebo ve špatných světelných podmínkách, automaticky upraví expozici pro osoby a noční scénu. |
|  Portrét v protisvětle | Když je za vámi slunce nebo jiný zdroj světla, automaticky upraví přední expozici, aby byly fotografie kvalitní. |
|  Noční krajina | Pro noční scénu automaticky zvýší hodnotu ISO, aby se vykompenzoval nedostatek světla. |
|  Makro | Při fotografování malých předmětů nebo fotografování zblízka můžete použít režim Makro. |
|  Automatický | Fotoaparát automaticky upraví expozici a ostření, aby byly snímky kvalitní. |

ZÁKLADNÍ OVLÁDÁNÍ

Použití funkce přiblížení

Váš fotoaparát je vybaven dvěma typy funkcí přiblížení: optický a digitální zoom. Pro přiblížení nebo oddálení snímaného předmětu stiskněte na fotoaparátu tlačítko Zoom.

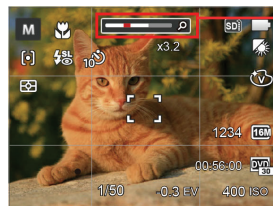
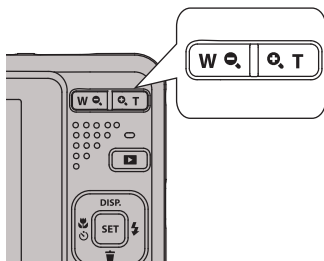



Indikátor přiblížení

Když optický zoom dosáhne prahové hodnoty digitálního zoomu, stiskněte tlačítko Zoom do polohy T můžete přepínat mezi optickým a digitálním zoomem.



Režim Makro

Při fotografování malých předmětů nebo fotografování zblízka můžete použít režim Makro. Tento režim vám umožní použít přiblížení, abyste byli blíže fotografovanému předmětu.

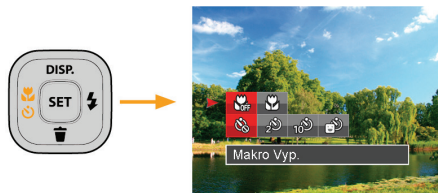
1. Stisknutím tlačítka se šipkou vlevo (  ) vstupte do nabídky makra.





2. Stisknutím tlačítka vlevo/vpravo vyberte následující 2 režimy:

-  Makro vyp.
Touto volbou vypnete režim Makro.
 -  Makro Zap.
Výběrem této volby zaostříte subjekty vzdálené i jen 5 cm od objektivu.
3. Pro potvrzení nastavení a odchod z menu stiskněte tlačítko .



Nastavení samospouště

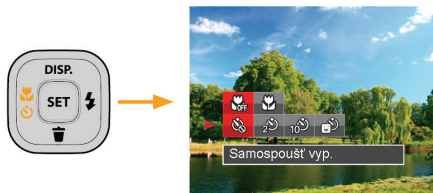

Pomocí této funkce můžete pořizovat snímky ve stanovenou dobu. Fotoaparát lze nastavit pro fotografování při stisknutí spouště na 2s, 10s nebo při úsměvu.

1. Stisknutím tlačítka se šipkou vlevo () a stisknutím tlačítka se šipkou dolů () vstupte do nabídky samospouště.







2. Stisknutím tlačítka vlevo/vpravo vyberte následující 4 režimy:

-  Samospoušť vyp.
Samospoušť je vypnuta.
-  Samospoušť 2 s.
2 vteřiny po stisku tlačítka spouště je pořízen jeden snímek.

-  Samospoušť 10 s.
10 vteřin po stisku tlačítka spouště je pořízen jeden snímek.
-  Samospoušť úsměv
Stiskněte tlačítka spouště a jakmile bude rozpoznán obličej s úsměvem, ihned bude vyfotografován snímek.

3. Pro potvrzení nastavení a odchod z menu stiskněte tlačítka  .

 Při aktivaci samospouště můžete stisknutím spouště nebo tlačítka () vypnout samospoušť a vrátit se na obrazovku režimu fotografování a současně zachovat nastavení samospouště.

 Pokud je aktivována funkce detekce úsměvu, stisknutím spouště nebo tlačítka  se může deaktivovat samočinný časovač a dojít k návratu na obrazovku pořizování fotografií bez zachování nastavení samospouště.



Režim blesku



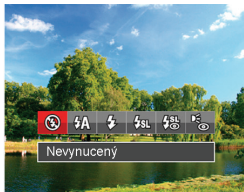

Blesk zajišťuje doplňkové osvětlení scény. Blesk se obvykle používá při fotografování s protisvětlem ke zvýraznění objektu. Rovněž je vhodný k měření a fotografování tmavých scén ke zlepšení expozice.

1. Stisknutím tlačítka se šipkou vpravo () vstupte do nabídky nastavení blesku.



2. Stisknutím tlačítka vlevo/vpravo vyberte následující 6 režimy:

-  Nevynucený
Blesk je vypnut.
-  Automatický blesk
Blesk se odpálí automaticky na základě světelných podmínek.

-  Vynucený blesk
Blesk se odpálí při každém pořízení snímku, a to i při dostatku světla.
 -  Pomalá synch.
Tato volba umožňuje fotografování osob v noci s jasným vykreslením subjektu v popředí i nočního pozadí scény. Doporučuje se použít stativ.
 -  Pomalá synch.+ Červené oči
Tento režim využijte k synchronizaci s dlouhým časem závěrky v kombinaci s potlačením jevu červených očí.
 -  Redukce červených očí
Fotoaparát krátce odpálí blesk před pořízením snímku a omezí tak patnost červených očí.
3. Pro potvrzení nastavení a odchod z menu stiskněte tlačítko  .

EV Nastavení

Menu EV funkce zahrnuje mnoho funkcí, jako třeba nastavení EV, ISO, závěrku atd. Nastavení vhodné funkce vám umožní pořídit lepší fotografie.

Pro nastavení postupujte podle následujících kroků.

1. Stisknutím tlačítka **SET** zobrazíte obrazovku nastavení.
2. Stisknutím tlačítka se šípkou vlevo/vpravo vyberte položky nastavení.



3. Stisknutím tlačítka nahoru/dolů upravte hodnoty položek.
4. Stiskněte tlačítko **SET** pro dokončení nastavení a vstup na obrazovku natáčení.

Kompenzace expozice

Kompenzace expozice vám umožní nastavit hodnotu světelné expozice a ovládat tak světlost snímku.

(Nastavitelné v režimu  )



Nastavitelné rozhraní expozice je od EV -2.0 do EV+2.0.

ISO

ISO funkce vám umožňuje nastavit citlivost senzoru fotoaparátu na světlo podle jasu scény. Ke zlepšení funkce při slabém osvětlení je nutná vyšší hodnota ISO. Při silném osvětlení je naopak potřebná nižší hodnota ISO.

Při vyšším nastavení ISO obraz samozřejmě obsahuje více šumu než při nižším nastavení ISO. (Nastavitelné v režimu )



Možnosti ISO zahrnují Automatické nastavení, 80, 100, 200, 400, 800 , 1600.

Nastavení závěrky

Pro rychlost závěrky fotoaparát může automaticky nastavit hodnotu clony odpovídající manuálně nastavené rychlosti závěrky ke získání nejlepší hodnoty expozice. Pohyb objektu může být zobrazen nastavením rychlosti závěrky. S vysokou rychlostí závěrky můžete čistě zachytit rychle se pohybující objekt, zatímco s nízkou rychlostí závěrky můžete pořídit snímek pohybujícího se objektu se silným zvýrazněním pohybu. (Nastavitelné v režimu )



Použití rychlého nahrávání

V režimu fotografování stiskněte pro přímé spuštění nahrávání tlačítko Nahrávání  a můžete nahrávat.





Po dokončení nahrávání stiskněte tlačítko Nahrávání nebo tlačítko Závěrky, tím uložíte videonahrávku a fotoaparát se vrátí na obrazovku fotografování.

PŘEHRÁVÁNÍ

Zobrazení fotografií a filmů

Postup přehrávání pořízených fotografií a filmů na LCD monitoru:

1. Po stisknutí tlačítka  se na LCD displeji zobrazí poslední pořízená fotografie nebo videoklip.
2. Stiskem navigačních tlačítek Vlevo/Vpravo procházejte fotografie nebo filmy uložené v zabudované paměti nebo na paměťové kartě.
3. Vybraný film přehrajete po přepnutí do režimu přehrávání filmů stiskem tlačítka .

Při přehrávání videa se na obrazovce zobrazí průvodce. Stisknutím příslušných tlačítek aktivujete odpovídající funkce.

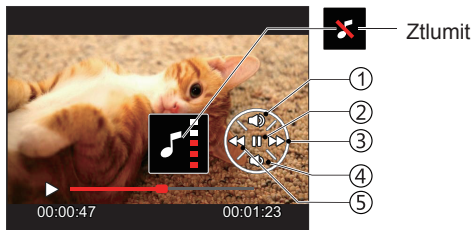

| | |
|---|------------------|
| 1 | Zvýšit hlasitost |
| 2 | Pozastavení |
| 3 | Převíjení vpřed |
| 4 | Snížit hlasitost |
| 5 | Převíjení zpět |

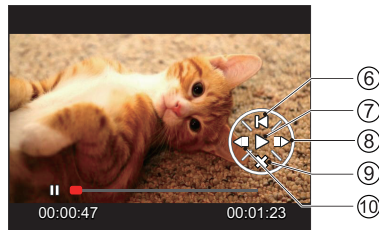

| | |
|----|-----------------------|
| 6 | Zpět na začátek videa |
| 7 | Přehrát |
| 8 | Přehrát video dopředu |
| 9 | Zrušit přehrávání |
| 10 | Přehrát video dozadu |

Zobrazení miniatur

V režimu Přehrávání stiskněte jeden konec tlačítka Zoom (**W** ) a na obrazovce se zobrazí náhledy fotografií a videa.



1. Pro přepnutí zobrazení náhledů 3x3 a 4x4 stisknout tlačítko přiblížení.
2. Když jsou zobrazeny miniatury 3x3 nebo 4x4, stisknutím tlačítek se šipkami vyberte snímek nebo videoklip, který chcete zobrazit.

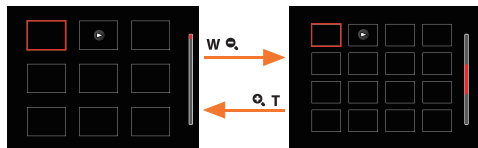

3. Stisknutím tlačítek se šipkami vyberte snímek nebo videoklip, který chcete zobrazit, a stisknutím tlačítka **SET** obnovte jeho původní velikost.



Pokud se na LCD monitoru zobrazí indikátor  , je přehráván film.



Stiskem tlačítka **SET** obnovíte z ikony miniatury původní velikost obrazu.

Použití přehrávání se zvětšením (jen fotografie)

Při prohlížení můžete pomocí posuvníku zoomu fotografie rovněž 2krát až 8krát zvětšovat.



1. Stisknutím tlačítka vlevo/vpravo vyberte snímek, který chcete přiblížit.
2. Pro přiblížení stiskněte jeden konec tlačítka (**+** **T**).
3. V pravém dolním rohu displeje se zobrazí velikost a oblast zvětšení fotografie.

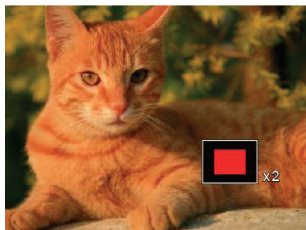



4. Stisknutím tlačítek se šípkami navigujte a vyberte část snímku, kterou chcete přiblížit.
5. Stiskem tlačítka **SET** můžete obnovit původní velikost obrazu.





Videa nelze zvětšovat.

Prezentace

Toto nastavení umožňuje prohlížení všech uložených snímků formou prezentace.

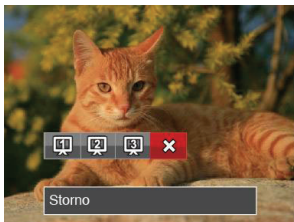
1. Stisknutím tlačítka  vstoupíte do obrazovky přehrávání.
2. Stiskněte tlačítka  pro vstup do volby snímku.
3. Stisknutím tlačítka vlevo/vpravo vyberte přehrávání prezentace nebo se výběrem možnosti [Storno] vraťte na obrazovku přehrávání.





4. Stiskem tlačítka  potvrďte volbu.

Odstraňování fotografií a videí

Stisknutím tlačítka se šipkou dolů () v režimu přehrávání vyberte fotografie a videa.

Smazání fotografií nebo videí:

1. Pro přepnutí do režimu přehrávání stiskněte tlačítko .
2. Stisknutím tlačítka se šipkou vlevo/vpravo vyberte fotografie a videa, které chcete odstranit.
3. Stisknutím tlačítka se šipkou dolů () se zobrazí obrazovka odstranění.

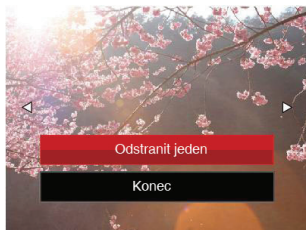

4. Stisknutím tlačítka se šipkou nahoru/dolů vyberte možnost 「Odstranit jeden」 nebo 「Konec」 a stisknutím tlačítka  potvrďte.





Vymazané fotografie/filmy nelze obnovit.



Pokyny k možnostem v menu Vymazat jsou uvedeny na straně 63.

Menu Nastavení fotografie

Režim:  **M**   **SCN**

1. Stisknutím tlačítka  v režimu fotografování vstupte do nabídky fotografování.
2. Stisknutím tlačítka se šipkou nahoru/dolů vyberte nabídku fotografování, kterou chcete nastavit.
3. Stisknutím tlačítka se šipkou vlevo/vpravo vyberte režim fotografování, který chcete nastavit, a potvrďte stisknutím tlačítka .



Podrobnější informace o jednotlivých nastaveních najdete na následujících stranách.

Měření expozice

Toto nastavení použijte pro výběr "konečné" velikosti pohledového pole fotoaparátu, které se má změřit.

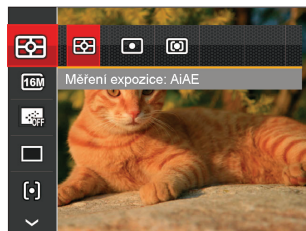

K dispozici jsou 3 možnosti:

- AI AE (Artificial Intelligence AE): Automaticky vybírá středové a periferní měření pro výpočet přijatelné hodnoty měření vážením.
- Bod: Zaměří malou oblast uprostřed pohledového pole.
- Střed: Zaměří trochu větší oblast uprostřed pohledového pole.

Rozměr

Rozměrem rozumíme rozlišení obrazu v pixelech (obrazových bodech). Vyšší rozlišení vám umožní vytisknout snímek ve větších velikostech bez ztráty kvality obrazu.



Čím vyšší je počet zaznamenaných obrazových bodů, tím kvalitnější je obraz. Pokud je obrazových bodů méně, na paměťovou kartu se vejde více snímků.

Souvislé AF

Aktivací souvislé AF lze automaticky souvisle zaostřovat při fotografování.



Existují dvě možnosti:



- Vyp.
- Zap.





Nastavení kontinuálního snímání



V tomto režimu můžete pořizovat série snímků. Po vstupu do tohoto režimu stačí přidržet stisknuté tlačítko spouště a fotoaparát pořizuje snímky.



K dispozici jsou 7 možností:

-  Jeden
-  Plynulé focení

-  3 snímky
-  Časový průběh 30 s.
-  Časový průběh 1 min.
-  Časový průběh 5 min.
-  Časový průběh 10 min.



-  V Plynulé focení režimu blesk nefunguje, aby mohly být snímky pořizovány rychle za sebou.
-  Stisknutím tlačítka závěrky spustíte sekvenční snímání.

Nastavení zaostřování

Pomocí různých druhů této funkce si můžete vybrat různé metody zaostřování.



Existují dvě možnosti:







-  Jednoduché AF: uprostřed LCD monitoru se objevuje rámeček ostření na subjekt.
-  Vícenásobné AF: fotoaparát automaticky ostří na subjekt na více místech záběru s cílem určit správné zaostření.

Nastavení vyvážení bílé

Vyvážení bílé uživateli umožňuje přizpůsobit teplotu barvy při fotografování s různými zdroji světla, aby snímky měly věrné barvy.



K dispozici jsou 7 možností:

-  AUTO WB AWB
-  Denní světlo
-  Oblačno
-  Zářivka
-  Zářivka CWF
-  Žárovka
-  Ruční vyvážení bílé (Úplným stisknutím tlačítka spouště detekujete hodnotu vyvážení bílé.)

Barevný efekt

Nastavením barev obrázku může uživatel zvolit různé barevné efekty.



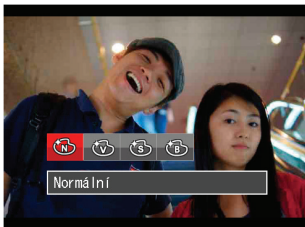









1. Po stisknutí tlačítka **SET** můžete zvolit nastavení barev obrazu.
2. Stisknutím tlačítka se šipkou vlevo/vpravo vyberte možnosti nastavení barev obrázku.



K dispozici jsou 4 možnosti:

-  Normální
-  Živé
-  Sépie
-  ČB

• Volby v režimu fotografování (O: K dispozici X: Není k dispozici)





| Možnosti | Režimy snímání | | | | | | |
|---|----------------|---|---|---|---|---|-----|
| | M |  |  |  |  |  | SCN |
|  | O | O | O | O | O | X | O |
|  | O | O | X | O | X | X | O |
|  | X | X | X | X | O | X | X |
|  | O | O | X | O | X | X | X |
|  | O | O | X | O | X | X | X |
|  | O | O | X | X | X | X | X |
|  | O | X | X | X | X | X | X |
|  | O | X | X | X | O | X | X |
|  | X | X | X | X | X | X | O |

Nabídka nastavení fotografování

Režim:  **M**    **SCN**

1. Stiskněte tlačítko  v režimu fotografování a stisknutím tlačítka nahoru/dolů vyberte  .



2. Stisknutím tlačítka  vstupte do nabídky.
3. Stisknutím tlačítka se šipkou nahoru/dolů vyberte položku  a stisknutím tlačítka  nebo tlačítka se šipkou vstupte do nabídky.
4. Stisknutím tlačítka se šipkou nahoru/dolů vyberte položku, kterou chcete nastavit, a stisknutím tlačítka  nebo tlačítka se šipkou vpravo vstupte do nabídky.
5. Stisknutím tlačítek se šipkami nahoru/dolů vyberte některou možnost a potom stisknutím tlačítka  potvrďte.

Kvalita

Nastavení Kvalita lze použít k úpravě kompresního poměru obrazu.

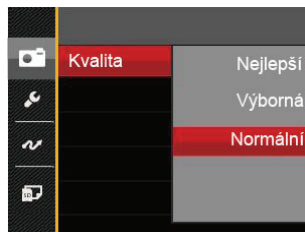

Obrazová kvalita fotografie má celkem tři možnosti:

- Nejlepší
(16M Průměrná velikost souboru: 4.0MB)
- Výborná
(16M Průměrná velikost souboru: 2.5MB)
- Normální
(16M Průměrná velikost souboru: 2.0MB)

AF Lampa

V tmavším prostředí lze zapnout Paprsek auto ostření pro lepší ostření.

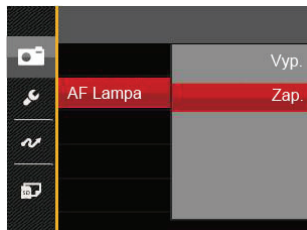

Digitální zoom

Toto nastavení slouží k úpravě digitálního zoomu. Jeli tato funkce aktivována, bude možné použít pouze optický zoom.

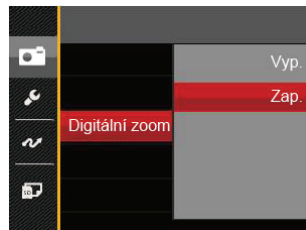

Datovka

Na fotografii bude vyznačeno Datum / čas.

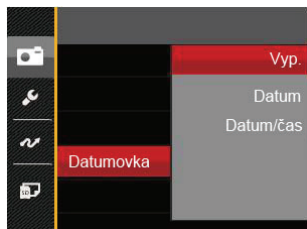

- Vyp.
- Datum
- Datum / čas

Rychlá kontrola

Tato volba umožňuje rychlou kontrolu fotografií bezprostředně po pořízení. Každá fotografie bude zobrazena na LCD displeji po vybranou dobu.

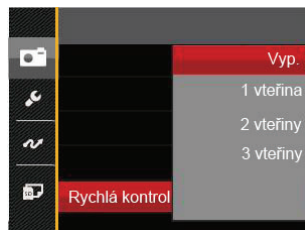

K dispozici jsou 4 možnosti:

- Vyp.
- 1 vteřina
- 2 vteřiny
- 3 vteřiny

Nabídka Video

Režim: 

1. Stisknutím tlačítka **MODE** vybrat  a stisknutím tlačítka  vstupte do nabídky Video.

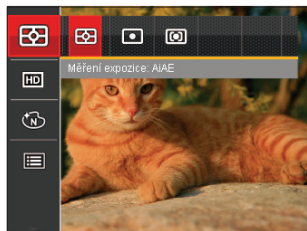

2. Stisknutím tlačítka se šipkou nahoru/dolů vyberte nabídku Video, kterou chcete nastavit.
3. Stisknutím tlačítka se šipkou vlevo/vpravo vyberte nabídku Video, kterou chcete nastavit a potom stisknutím tlačítka **SET** potvrďte.

Měření expozice

Toto nastavení použijte pro výběr "konečné" velikosti pohledového pole fotoaparátu, které se má změřit.

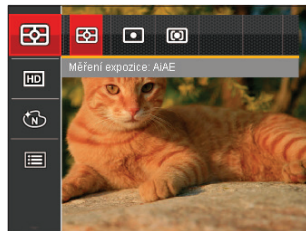

K dispozici jsou 3 možnosti:

- AIAE (Artificial Intelligence AE): Automaticky vybírá středové a periferní měření pro výpočet přijatelné hodnoty měření vážením.
- Bod: Zaměří malou oblast uprostřed pohledového pole.
- Střed: Zaměří trochu větší oblast uprostřed pohledového pole.

Počet pixelů v obrázku

Nastavte rozlišení obrazu, které bude použito během záznamu videa.

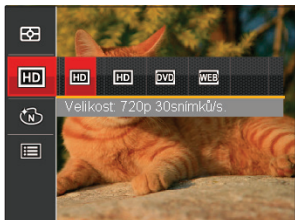

Požadavky na rychlost čtení a zápisu na SD kartu pro zaznamenání vysokého počtu pixelů:

| No. | Obrázek počet pixelů | Rám | Doporučení | Doba záznamu (4 GB) Přibližně |
|-----|----------------------|-----|------------|-------------------------------|
| 1 | 1280x720* | 30 | Class 4 | 16 minut |
| 2 | 1280x720 | 15 | Class 4 | 32 minut |
| 3 | 640x480 | 30 | Class 4 | 48 minut |
| 4 | 320x240 | 30 | Class 4 | 201 minut |



* Nejdelší doba nahrávání je 29 minut nejednou.



Když budete realizovat záznam s vyšším počtem pixelů, může docházet k zahřívání uvnitř fotoaparátu, Nejedná se však o vadu fotoaparátu.

Barevný efekt

Nastavením barev obrázku může uživatel zvolit různé barevné efekty.

1. Po stisknutí tlačítka  můžete zvolit nastavení barev obrazu.
2. Stisknutím tlačítka se šipkou vlevo/vpravo vyberte možnosti nastavení barev obrázku.

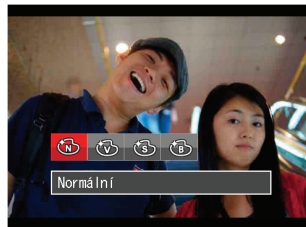





K dispozici jsou 4 možnosti:



-  Normální
-  Živé
-  Sépie
-  ČB

Nabídka nastavení videa

Režim: 

1. Stisknutím tlačítka  vybrat  režimů vstupte do nabídky Video.
2. Stiskněte tlačítko , stisknutím tlačítka se šipkou nahoru/dolů vyberte položku  a stisknutím tlačítka  vstupte do nabídky.



3. Stisknutím tlačítka se šipkou nahoru/dolů vyberte položku  a stisknutím tlačítka  nebo tlačítka se šipkou vstupte do nabídky.
4. Vyberte položky, které chcete nastavit, a stisknutím tlačítka  nebo tlačítka se šipkou vpravo vstupte do nabídky.

5. Stisknutím tlačítek se šipkami nahoru/dolů vyberte některou možnost a potom stisknutím tlačítka  potvrďte.



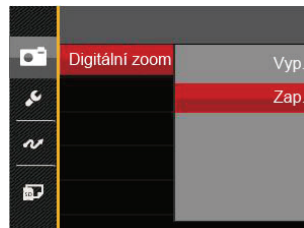

Digitální zoom

Toto nastavení slouží k úpravě digitálního zoomu. Jeli tato funkce aktivována, bude možné použít pouze optický zoom.



Nabídka Přehrávání

Režim: 



1. Stisknutím tlačítka  zobrazte obrazovku přehrávání a stisknutím tlačítka  vstupte do nabídky.
2. Stisknutím tlačítka se šipkou nahoru/dolů vyberte přehrávání, které chcete nastavit, a stisknutím tlačítka  vstupte.
3. Stisknutím tlačítek se šipkami vlevo/vpravo vyberte některou možnost a potom stisknutím tlačítka  potvrďte.





Podrobnější informace o jednotlivých nastaveních najdete na následujících stranách.

HDR

Pomocí funkce HDR můžete opravit a optimalizovat přeexponované snímky tak, že budou přesněji odpovídat skutečnosti.

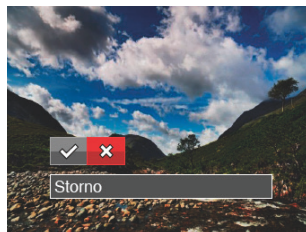
1. Stisknutím tlačítka se šipkou vlevo/vpravo v režimu přehrávání vyberte fotografie, které chcete upravit.
2. Stiskněte tlačítko , vyberte nastavení  a stisknutím tlačítka  zobrazte obrazovku nastavení.
3. Stisknutím tlačítka vlevo/vpravo vyberte, zda má být použito HDR.





 : HDR  : Storno



4. Po použití funkce HDR bude obrázek uložen jako nový, a původní soubor je stále uložen v paměti.

Redukce červených očí

Můžete použít toto nastavení ke snížení efektu červených očí obrázku.

1. Stisknutím tlačítka se šipkou vlevo/vpravo v režimu přehrávání vyberte fotografie, které chcete upravit.
2. Stiskněte tlačítko , vyberte nastavení  a stisknutím tlačítka  zobrazte obrazovku nastavení.
3. Stisknutím tlačítka vlevo/vpravo vyberte směr otočení nebo se výběrem možnosti [Storno] vraťte na obrazovku přehrávání.





-  : Redukce červených očí
 : Storno



4. Stiskem tlačítka  potvrďte volbu.

Otočit

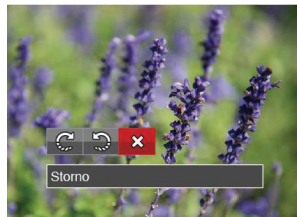

Tímto nastavením můžete změnit orientaci snímku.

1. Stisknutím tlačítka se šipkou vlevo/vpravo v režimu přehrávání vyberte fotografie, které chcete upravit.
2. Stiskněte tlačítko , vyberte nastavení  a stisknutím tlačítka  zobrazte obrazovku nastavení.
3. Stisknutím tlačítka vlevo/vpravo vyberte směr otočení nebo se výběrem možnosti [Storno] vraťte na obrazovku přehrávání.





-  : Otočit vpravo
 : Otočit vlevo  : Storno

4. Stiskem tlačítka  potvrďte volbu.

-  Panoramatickou fotografií a video nelze přetočit.
-  Otočený soubor nahradí původní.

Změnit velikost

Toto nastavení umožňuje změnit velikost na požadované rozlišení a uložení výsledku jako nové fotografie.



1. Stisknutím tlačítka se šipkou vlevo/vpravo v režimu přehrávání vyberte fotografie, které chcete upravit.
2. Stiskněte tlačítko , vyberte nastavení  a stisknutím tlačítka  zobrazte obrazovku nastavení.
3. Stisknutím tlačítka se šipkou vlevo/vpravo vyberte možnost [1024X768] nebo [640X480] nebo se výběrem možnosti [Storno] vraťte na obrazovku přehrávání.





4. Stiskem tlačítka  potvrďte volbu.

Barevný efekt

Tímto nastavením můžete změnit barevný efekt obrázku. Bude uložen jako nový obrázek a zachován v paměti společně s původní fotografií.

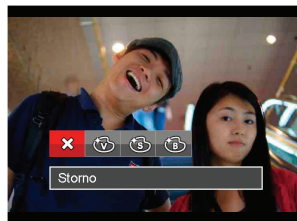
1. Stisknutím tlačítka se šipkou vlevo/vpravo v režimu přehrávání vyberte fotografie, které chcete upravit.
2. Stiskněte tlačítko , vyberte nastavení  a stisknutím tlačítka  zobrazte obrazovku nastavení.
3. Stisknutím tlačítka vlevo/vpravo vyberte příslušnou nabídku nebo se výběrem možnosti [Storno] vraťte na obrazovku přehrávání.



4. Stiskem tlačítka  potvrďte volbu.

 : Storno





 : Sépie

 : Živé





 : ČB

Nabídka nastavení přehrávání

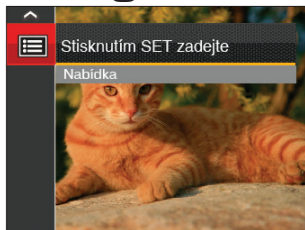
Režim: 

1. Stisknutím tlačítka  zobrazte obrazovku přehrávání, stiskněte tlačítko  a stisknutím tlačítka nahoru/dolů vyberte .
2. Stisknutím tlačítka  vstupte do nabídky.



3. Stisknutím tlačítka se šipkou nahoru/dolů vyberte položku  a stisknutím tlačítka  nebo tlačítka se šipkou vstupte do nabídky.
4. Stisknutím tlačítka se šipkou nahoru/dolů vyberte položku, kterou chcete nastavit, a stisknutím tlačítka  nebo tlačítka se šipkou vpravo vstupte do nabídky.
5. Stisknutím tlačítek se šipkami nahoru/dolů vyberte některou možnost a potom stisknutím tlačítka  potvrďte.

Podrobnější informace o jednotlivých nastaveních najdete na následujících stranách.

Zamknout

Toto nastavení můžete využít k ochraně jednotlivých nebo všech souborů proti nechtěnému vymazání.

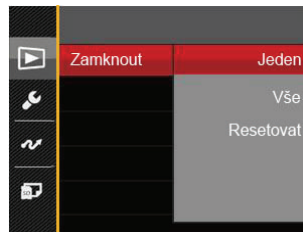

Pokyny pro zamknutí nebo odemknutí souborů s fotografiemi a videem:

1. Stisknutím tlačítka se šipkou nahoru/dolů vyberte položku [Zamknout] a stisknutím tlačítka  nebo tlačítka se šipkou vpravo vstupte do podnabídky.

2. Stisknutím tlačítka se šipkou nahoru/dolů vyberte podnabídku a stisknutím tlačítka **(SET)** nebo tlačítka se šipkou vpravo zobrazte obrazovku nastavení.

K dispozici jsou 3 podnabídky:

- **Jeden:** Slouží k zamknutí vybrané nechráněné fotografie nebo videa; slouží k odemknutí vybrané chráněné fotografie nebo videa.
 - **Vše:** Slouží k zamknutí všech fotografií a videí.
 - **Resetovat:** Zruší ochranu všech fotografií a videí.
3. Stisknutím tlačítek se šipkami nahoru/dolů vyberte některou možnost a potom stisknutím tlačítka **(SET)** potvrďte.

Odstranit

Můžete odstranit jeden nebo všechny soubory s fotografiemi/videi.

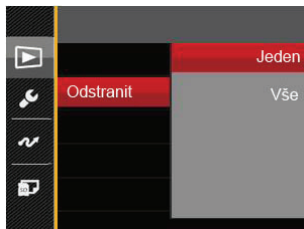

Pokyny pro odstranění souborů s fotografiemi/videi:

1. Stisknutím tlačítka se šipkou nahoru/dolů vyberte položku [Odstranit] a stisknutím tlačítka **(SET)** nebo tlačítka se šipkou vpravo vstupte do podnabídky.
2. Stisknutím tlačítka se šipkou nahoru/dolů vyberte podnabídku a stisknutím tlačítka **(SET)** nebo tlačítka se šipkou vpravo zobrazte obrazovku nastavení.

K dispozici jsou 2 podnabídky:

- **Jeden:** Odstraní jednu fotografii nebo video.
- **Vše:** Odstraní všechny fotografie nebo videa.

3. Stisknutím tlačítek se šipkami nahoru/dolů vyberte některou možnost a potom stisknutím tlačítka **SET** potvrďte.

 Indikátor "©" znamená, že je soubor chráněný. Ochranu souboru je nutno odstranit a až pak lze soubor vymazat.

 Vymazáním souboru dojde k vynulování nastavení DPOF.

DPOF (Digitální formát objednávky fotografií)

DPOF umožňuje uložení výběru fotografií k tisku a slouží k uložení nastavení na paměťovou kartu, takže můžete kartu z fotoaparátu předat fotolabu a nemusíte jim říkat, které fotografie chcete vyrobit.

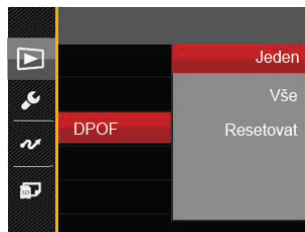





 Pro tisk je zapotřebí tiskárna, která podporuje DPOF.

Oříznout

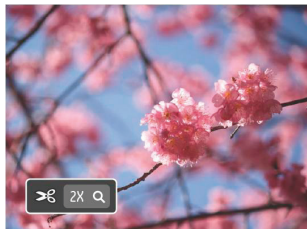
Nastavení oříznutí vám umožní oříznout fotografie a uložit je jako nové fotografie. Postup oříznutí fotografie:

1. Stisknutím tlačítka se šipkou nahoru/dolů vyberte položku [Oříznout] a stisknutím tlačítka  nebo tlačítka se šipkou vpravo vstupte do nabídky.
2. Výběrem možnosti [Ano] potvrďte oříznutí. Tlačítko přiblížení vyberte část, kterou chcete oříznout, a pomocí tlačítek se šipkami ořízněte fotografii.









3. Stisknutím tlačítka  se zobrazí výzva [Uložit změnu?]. Výběrem  změňte a uložte snímek. Výběrem  zrušíte změny a vrátíte se obrazovku s výzvou k oříznutí.



Když je obrázek v zobrazení 640x480, nelze fotografii již oříznout.

Menu Nastavení

Režim:      **SGN**  

1. Stiskněte tlačítko  v libovolném režimu a stisknutím tlačítka nahoru/dolů vyberte položku  .
2. Stisknutím tlačítka  vstupte do nabídky.
3. Stisknutím tlačítka se šipkou nahoru/dolů vyberte položku  a stisknutím tlačítka  nebo tlačítka se šipkou vstupte do nabídky.
4. Stisknutím tlačítka se šipkou nahoru/dolů vyberte položku, kterou chcete nastavit, a stisknutím tlačítka  nebo tlačítka se šipkou vpravo vstupte do nabídky.
5. Stisknutím tlačítek se šipkami nahoru/dolů vyberte některou možnost a potom stisknutím tlačítka  potvrďte.

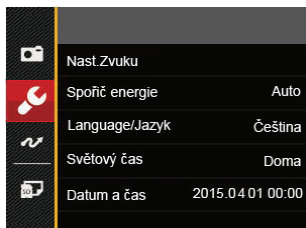

Podrobnější informace o jednotlivých nastaveních najdete na následujících stranách.

Nast.Zvuku

Změna tohoto nastavení:

1. V nabídce základních nastavení vyberte položku [Nast.Zvuku] . Stisknutím tlačítka **SET** nebo tlačítka se šipkou vpravo vstupte do nabídky.
2. Stisknutím tlačítka se šipkou vlevo/vpravo vyberte některou možnost.

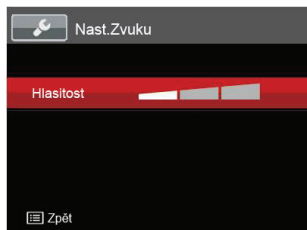

3. Potvrďte stiskem tlačítka **SET**.

Spořič energie

Toto nastavení umožňuje šetřit energii a získat maximální provozní dobu baterií. Následujícím postupem nastavíte automatické vypínání LCD displeje a fotoaparátu po určité době nečinnosti.

1. V nabídce základních nastavení vyberte položku [Spořič energie] . Stisknutím tlačítka **SET** nebo tlačítka se šipkou vpravo vstupte do nabídky.
2. Stisknutím tlačítka se šipkou nahoru/dolů vyberte některou možnost.

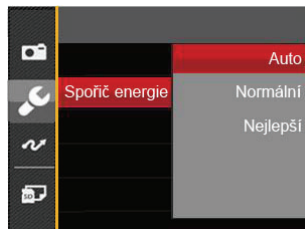

3. Potvrďte stiskem tlačítka **SET**.

Language/Jazyk

Viz část "Obnovení jazyka" na straně 19.

Světový čas

Nastavení Zóna (čas. pásmo) je užitečná funkce, pokud cestujete za moře. Tato funkce umožňuje zobrazení místního času na LCD displeji při pobytu v zahraničí.

1. V nabídce základních nastavení vyberte položku [Světový čas]. Zobrazí se obrazovka Světový čas.
2. Stisknutím tlačítka nahoru/dolů vyberte místo odjezdu (🏠) a cíl (🌐).
3. Stisknutím tlačítka se šipkou vlevo/vpravo vyberte město, které se nachází ve stejném časovém pásmu, jaké je v poli. Stisknutím tlačítka **SET** potvrďte nastavení.

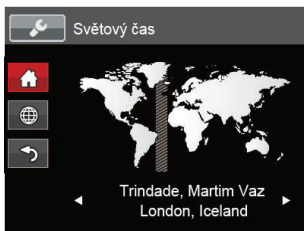

Datum a čas

Viz část "Obnovení datumu/času" na straně 20.

Formátovat

Pozor: formátováním můžete vymazat veškerý obsah paměťové karty i zabudované paměti, včetně chráněných fotografií a filmů. Použití tohoto nastavení:

1. Stiskněte tlačítko **SET**, stisknutím tlačítka se šipkou nahoru/dolů vyberte položku **SET** a stisknutím tlačítka **SET** vstupte do nabídky.
2. Stisknutím tlačítka se šipkou nahoru/dolů vyberte položku **SET** a stisknutím tlačítka **SET** nebo tlačítka se šipkou vstupte do nabídky.
3. Stisknutím tlačítka se šipkou nahoru/dolů vyberte položku [Formátovat] a stisknutím tlačítka **SET** nebo tlačítka se šipkou vpravo vstupte do nabídky.
4. Stisknutím tlačítek se šipkami nahoru/dolů vyberte možnost [Ano] nebo [Ne] a potom stisknutím tlačítka **SET** potvrďte.

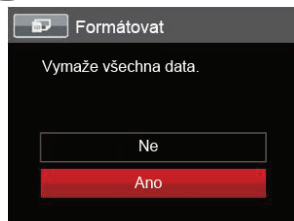







5. V případě výběru možnosti [Ano] fotoaparát naformátuje svoji paměť.

 Pokud ve fotoaparátu nebude žádná paměťová karta, bude naformátována interní paměť, pokud je k dispozici paměťová karta, bude naformátována pouze ta.

Kopírovat na kartu

Touto volbou můžete zkopírovat soubory uložené v zabudované paměti na paměťovou kartu.



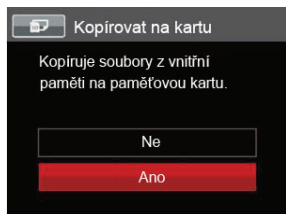



1. Stiskněte tlačítko , stisknutím tlačítka se šipkou nahoru/dolů vyberte položku  a stisknutím tlačítka  vstupte do nabídky.
2. Stisknutím tlačítka se šipkou nahoru/dolů vyberte položku  a stisknutím tlačítka  nebo tlačítka se šipkou vpravo vstupte do nabídky.
3. Stisknutím tlačítka se šipkou nahoru/dolů vyberte položku [Kopírovat na kartu] a stisknutím tlačítka  nebo tlačítka se šipkou vpravo vstupte do nabídky.
4. Stisknutím tlačítek se šipkami nahoru/dolů vyberte možnost [Ano] nebo [Ne] a potom stisknutím tlačítka  potvrďte.



 Pokud je žádná karta v camera, tato funkce neukazuje.

Číslování souborů





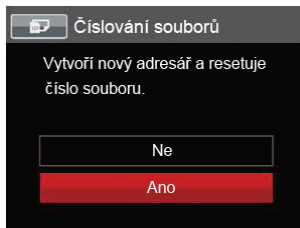

Po pořízení fotografie nebo videa fotoaparát uloží soubor pod pořadovým číslem. Můžete to využít pro reset číslování souborů.

1. Stiskněte tlačítko , stisknutím tlačítka se šipkou nahoru/dolů vyberte položku  a stisknutím tlačítka  vstupte do nabídky.
2. Stisknutím tlačítka se šipkou nahoru/dolů vyberte položku  a stisknutím tlačítka  nebo tlačítka se šipkou vpravo vstupte do nabídky.
3. Stisknutím tlačítka se šipkou nahoru/dolů vyberte položku [Číslování souborů] a stisknutím tlačítka  nebo tlačítka se šipkou vpravo vstupte do nabídky.
4. Stisknutím tlačítek se šipkami nahoru/dolů vyberte možnost [Ano] nebo [Ne] a potom stisknutím tlačítka  potvrďte.



Resetovat





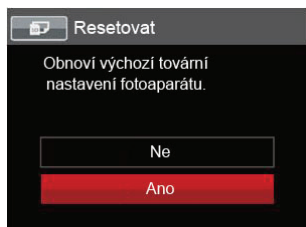

Touto volbou můžete obnovit výchozí nastavení fotoaparátu.

1. Stiskněte tlačítko , stisknutím tlačítka se šipkou nahoru/dolů vyberte položku  a stisknutím tlačítka  vstupte do nabídky.
2. Stisknutím tlačítka se šipkou nahoru/dolů vyberte položku  a stisknutím tlačítka  nebo tlačítka se šipkou vstupte do nabídky.
3. Stisknutím tlačítka se šipkou nahoru/dolů vyberte položku [Resetovat] a stisknutím tlačítka  nebo tlačítka se šipkou vpravo vstupte do nabídky.
4. Stisknutím tlačítek se šipkami nahoru/dolů vyberte možnost [Ano] nebo [Ne] a potom stisknutím tlačítka  potvrďte.



Verze FW

Touto volbou zobrazíte aktuální verzi firmwaru fotoaparátu.

1. Stiskněte tlačítko , stisknutím tlačítka se šipkou nahoru/dolů vyberte položku  a stisknutím tlačítka  vstupte do nabídky.
2. Stisknutím tlačítka se šipkou nahoru/dolů vyberte položku  a stisknutím tlačítka  nebo tlačítka se šipkou vstupte do nabídky.
3. Stisknutím tlačítka se šipkou nahoru/dolů vyberte položku [Verze FW] a stisknutím tlačítka  nebo tlačítka se šipkou vpravo vstupte do nabídky.

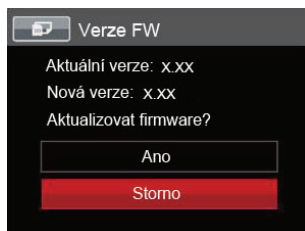







4. Pokud karta SD obsahuje novou verzi firmwaru, výběrem možnosti [Ano] proveděte aktualizaci.

Připojení k PC

Můžete použít USB kabel pro připojení fotoaparátu ke kopírování (přenos) fotografií do počítače.

Nastavení režimu USB

Vzhledem k tomu, že USB port fotoaparátu lze nastavit na připojení PC nebo tiskárny, provedením následujících kroků zajistíte, aby byl správně nastaven na připojení k PC.

1. Stiskněte tlačítko , stisknutím tlačítka se šipkou nahoru/dolů vyberte položku  a stisknutím tlačítka  vstupte do nabídky.
2. Stisknutím tlačítka se šipkou nahoru/dolů vyberte položku  a stisknutím tlačítka  nebo tlačítka se šipkou vstupte do nabídky.
3. Stisknutím tlačítka se šipkou nahoru/dolů vyberte položku [USB] a stisknutím tlačítka  nebo tlačítka se šipkou vpravo vstupte do nabídky.
4. Stisknutím tlačítek se šipkami nahoru/dolů vyberte položku [PC] a potom stisknutím tlačítka  potvrďte.



Přenos souborů na PC

Počítač automaticky rozpozná fotoaparát jako vyjímatelný disk. Poklepejte na ikonu Tento počítač na pracovní ploše, najděte ikonu vyjímatelného disku a zkopírujte soubory a složky z tohoto disku do adresáře na PC, stejně jako při kopírování běžné složky nebo souboru.

Připojení fotoaparátu k PC proveďte následujícím postupem.





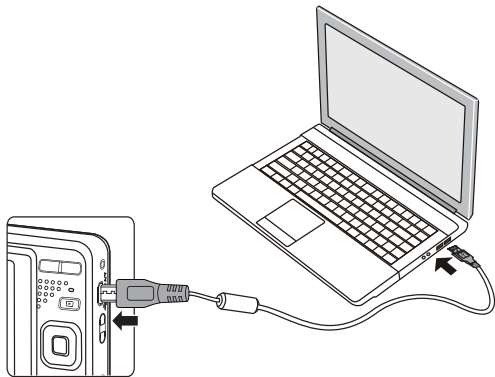

1. Zkontrolujte, zda je fotoaparát i PC zapnut.
2. Jeden konec USB kabelu připojte k portu USB/AV OUT fotoaparátu.
3. Druhý konec kabelu připojte k volnému portu USB na PC.

4. Po dokončení přenosu odpojte kabel USB podle pokynů pro bezpečné odebrání zařízení USB.



System obrazu

Pro video výstup můžete využít AV kabel (k zakoupení samostatně) a připojit jím kameru a televizi. Připojte jeden konec AV kabelu k AV portu kamery, druhý konec připojte k AV-OUT portu televize. Nastavte formát systému výstupu videa podle vašich požadavků. Postup je následující:

1. Stiskněte tlačítko , stisknutím tlačítka se šipkou nahoru/dolů vyberte položku  a stisknutím tlačítka  vstupte do nabídky.
2. Stisknutím tlačítka se šipkou nahoru/dolů vyberte položku  a stisknutím tlačítka  nebo tlačítka se šipkou vstupte do nabídky.
3. Stisknutím tlačítka se šipkou nahoru/dolů vyberte položku [TV-systém] a stisknutím tlačítka  nebo tlačítka se šipkou vpravo vstupte do nabídky.
4. Stisknutím tlačítek se šipkami nahoru/dolů vyberte možnost [NTSC] nebo [PAL] a potom stisknutím tlačítka  potvrďte.

Nastavení režimu připojení SD karty pomocí Set Eye-Fi

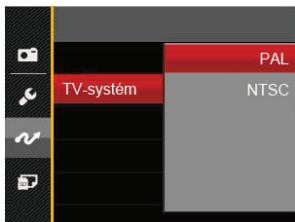







NTSC: Angličtina, čínština (tradiční), japonština, francouzština, korejština, ruština, vietnamština, řečtina, maďarština

PAL: němčina, španělština, italština, čínština (zjednodušená), portugalština, švédština, dánština, finština, indonéština, norština, holandština, turečtina, polština, thajština, chorvatština, čeština, arabština, hindština

 Systém výstupu videa se změní podle změn vybraného jazyka.

Tento fotoaparát podporuje bezdrátové připojení SD karty pomocí funkce Eye-Fi. Povolte Eye-Fi připojení podle následujících kroků.

1. Stiskněte tlačítko , stisknutím tlačítka se šipkou nahoru/dolů vyberte položku  a stisknutím tlačítka  vstupte do nabídky.
2. Stisknutím tlačítka se šipkou nahoru/dolů vyberte položku  a stisknutím tlačítka  nebo tlačítka se šipkou vstupte do nabídky.
3. Stisknutím tlačítka se šipkou nahoru/dolů vyberte položku [Eye-Fi] a stisknutím tlačítka  nebo tlačítka se šipkou vpravo vstupte do nabídky.
4. Stisknutím tlačítka se šipkami nahoru/dolů vyberte položku [Zap.] nebo [Vyp.] a potom stisknutím tlačítka  potvrďte.

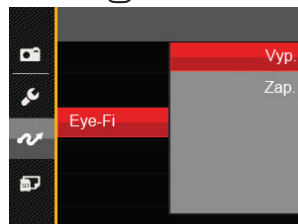

 Pokud je žádná karta v camera, tato funkce neukazuje.

Připojení k tiskárně slučitelné s PictBridge







Technologie PictBridge umožňuje tisknout fotografie uložené na paměťové kartě na tiskárně.



Ke zjištění, zda je tiskárna slučitelná s PictBridge, stačí na obalu najít logo

PictBridge nebo nahlédnout do specifikací v návodu. Funkce PictBridge na fotoaparátu umožňuje přímý tisk pořízených fotografií na tiskárně slučitelné s PictBridge pomocí dodávaného USB kabelu bez nutnosti použít PC.

Nastavení režimu USB

Vzhledem k tomu, že USB port fotoaparátu lze nastavit na připojení PC nebo tiskárny, provedením následujících kroků zajistíte, aby byl správně nastaven na připojení k tiskárně.

1. Stiskněte tlačítko , stisknutím tlačítka se šipkou nahoru/dolů vyberte položku  a stisknutím tlačítka  vstupte do nabídky.
2. Stisknutím tlačítka se šipkou nahoru/dolů vyberte položku  a stisknutím tlačítka  nebo tlačítka se šipkou vstupte do nabídky.

3. Stisknutím tlačítka se šipkou nahoru/dolů vyberte položku [USB] a stisknutím tlačítka  nebo tlačítka se šipkou vpravo vstupte do nabídky.
4. Stisknutím tlačítek se šipkami nahoru/dolů vyberte položku [Tiskárna] a potom stisknutím tlačítka  potvrďte.



 Jakmile se fotoaparát znovu spustí, bude režim USB automaticky přepnut na režim spojení PC.

 Viz část "Použití menu PictBridge" na straně 76.

Připojte tiskárnu

1. Zkontrolujte, zda jsou fotoaparát i tiskárna zapnuty.
2. Jeden konec dodávaného USB kabelu připojte k portu USB fotoaparátu.
3. Druhý konec kabelu připojte k volnému portu USB na tiskárně.

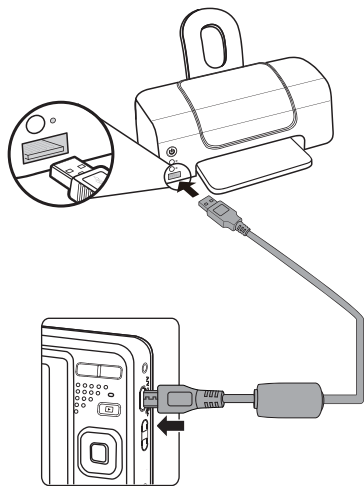

Pokud fotoaparát není připojen k tiskárně slučitelně s PictBridge, objeví se na LCD displeji následující chybové hlášení.

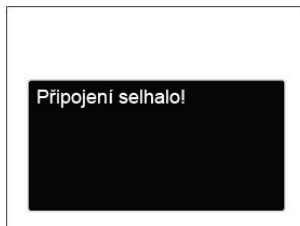

-  Výše uvedené chybové hlášení by se zobrazilo i při nesprávném nastavení režimu USB, v tom případě musíte odpojit USB kabel, zkontrolovat nastavení režimu USB, zkontrolujte, zda je tiskárna zapnuta, a pak zkuste USB kabel připojit znovu.

Použití menu PictBridge

Po nastavení režimu USB na připojení k tiskárně se objeví menu PictBridge.

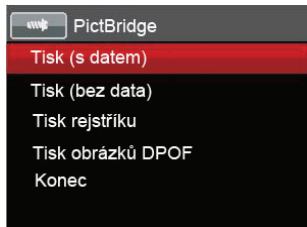

Stisknutím tlačítka se šipkou nahoru/dolů vyberte položku nabídky a stisknutím tlačítka **SET** nebo tlačítka se šipkou vpravo vstupte do položky.

Podrobnější informace o jednotlivých nastaveních najdete v následujících sekcích.

Tisk (s datem)

Pokud jste na fotoaparátu nastavili datum a čas, s fotografiemi se ukládá i údaj data a času pořízení. Postup tisku fotografií s údajem data následuje.

1. V nabídce PictBridge vyberte možnost [Tisk (s datem)] a zobrazí se obrazovka níže.

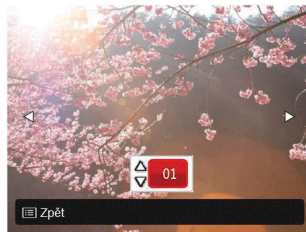

2. Stisknutím tlačítka se šipkou vlevo/vpravo vyberte fotografii, kterou chcete vytisknout.

3. Stisknutím tlačítka se šipkou nahoru/dolů vyberte počet kopií pro aktuálně zobrazenou fotografii.
4. Stiskněte tlačítko  a objeví se následující obrazovka.





5. Vyberte možnost [Ano] a stisknutím tlačítka  potvrďte; chcete-li zrušit tisk, vyberte možnost [Storno] .

Tisk (bez data)

Touto volbou tisknete fotografie bez data.

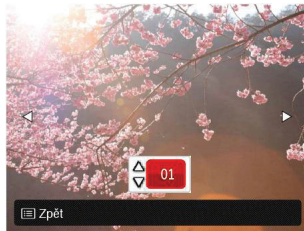
1. V nabídce PictBridge vyberte možnost [Tisk (bez data)] a zobrazí se obrazovka níže.



2. Stisknutím tlačítka se šipkou vlevo/vpravo vyberte fotografii, kterou chcete vytisknout.
3. Stisknutím tlačítka se šipkou nahoru/dolů vyberte počet kopií pro aktuálně zobrazenou fotografii.
4. Stiskněte tlačítko  a objeví se následující obrazovka.



5. Vyberte možnost [Ano] a stisknutím tlačítka SET potvrďte; chcete-li zrušit tisk, vyberte možnost [Storno] .

Tisk rejstříku

Pomocí této funkce můžete vytisknout všechny fotografie ve fotoaparátu.

1. V nabídce PictBridge vyberte možnost [Tisk rejstříku] a zobrazí se obrazovka níže.



2. Vyberte možnost [Ano] a stisknutím tlačítka SET potvrďte; chcete-li zrušit tisk, vyberte možnost [Storno] .

Tisk obrázků DPOF

Tisk DPOF můžete využít, jen pokud předem provedete výběr fotografií k tisku pomocí nastavení DPOF. Viz sekce "DPOF" na straně 64.

1. V nabídce PictBridge vyberte možnost [Tisk obrázků DPOF] a zobrazí se obrazovka níže.



2. Vyberte možnost [Ano] a stisknutím tlačítka **SET** potvrďte; chcete-li zrušit tisk, vyberte možnost [Storno] .

Konec

Výběrem možnosti [Konec] ukončíte nabídku PictBridge. Na obrazovce se zobrazí zpráva [Odpojte kabel USB!] .



Odpojte USB kabel od fotoaparátu a tiskárny.

Specifikace



"Design a specifikace se mohou měnit bez předchozího upozornění."

| | | |
|--------------------------------|---|--|
| Obrazový senzor | Typ | 1/2.3"CCD |
| | Efektivní počet pixelů | 16,15 megapixelů |
| | Celkový počet pixelů | 16,44 megapixelů |
| Objektivy | Fokální délka | 5,1mm (šířka) 25,5mm (tele) |
| | 35 mm ekvivalent | 28mm (šířka) - 140mm (tele) |
| | Č. F | F3.9 (šířka) - F6.3 (tele) |
| | Konstrukce objektivu | 8 skupin 8 prvků |
| | Optický zoom | 5x |
| | Rozsah zaostření | Normální: (šířka) 60cm ~ ∞ (Tele) 100 cm ~ ∞ Makro: 5 cm ~ ∞ (pouze šířka) |
| Systém automatického zaostření | TTL automatické zaostření | |
| Proti třesu rukou | Stabilizace digitálního obrazu | |
| Digitální zoom | 6x digitální zoom (kombinovaný zoom: 30x) | |

| | | | | |
|-----------------------------|-------------|--|--------------------------|---|
| Počet nahrávaných pixelů | Stálý obraz | (4:3) 16MP: 4608×3456 10MP: 3648×2736 5MP: 2592×1944 3MP: 2048×1536 0.3MP: 640×480 | (3:2) 14MP: 4608×3072 | (16:9) 12MP: 4608×2592 2MP: 1920×1080 |
| | Film | 1280×720 (30fps), 1280×720 (15fps), 640×480 30fps, 320×240 30fps | | |
| Komprese obrazu | | Nejlepší, dobrá, normální | | |
| DCF, DPOF (Ver 1.1) Podpora | | Ano | | |
| Formát souboru | Stálý obraz | Konec 2.3 (JPEG) | | |
| | Film | Formát filmu: MOV (Motion JPEG) Audio: G.711 (monaurální) | | |
| Režimy fotografování | | Ruční režim, Automatický režim, Stabilizační režim, Portrét, Režim videa, Panoramatický režim, Režim záběru | | |
| Režim záběru | | ASCN, Krajina, Sport, Pláž, Soumrak, Ohňostroj, Noční krajina, Sníh, Děti, ID, Sklo, Fotorámeček, Panoramatický záběr, Text, Rybí oko, Párty, Vnitřní prostor, list, Muzeum, Noční portrét, Kresba | | |
| Funkce detekce | | Obličeje, úsměv, mrknutí | | |
| Redukce červených očí | | Ano | | |
| HDR | | Ano (Následné zpracování) | | |

| | |
|--------------------------|---|
| Panorama | Až 180°(Horizontální) |
| Displej LCD | 2.7 palců (230 k pixelů) |
| Citlivost ISO | Auto, ISO80/100/200/400/800/1600 |
| Způsob AF | Jednotlivý AF, Multi AF (TTL-9 bodů), Detekce obličeje |
| Způsob měření expozice | Umělá inteligence AE (AI AE), průměr, zaměření (fixní v centru rámu), AE obličeje |
| Způsob kontroly expozice | Program AE (Zámek AE k dispozici) |
| Kompenzace expozice | ±2EV v 1/3 krocích |
| Rychlost závěrky | 1/2000 - 4 sekundy (Návod: 30 sekund) |
| Plynulé fotografování | Ano |
| Režimy Přehrávání | Fotka, Index (ikony 9/16), prezentace |
| | Zvětšit (2 až 8krát) |
| Ovládání vyvážení bílé | AWB, Denní světlo, Oblačno, Zářivka, Zářivka CWF, Žárovka, Ruční vyvážení bílé |

| | | |
|---|---------------|---|
| Blesk | Blesk | Interní |
| | Režimy blesku | Nevynucený, Automatický blesk, Vynucený blesk, Pomalá synch., Pomalá synch.+ Červené oči, Redukce červených očí |
| Nahrávání médií | | Interní paměť: přibl. 8 MB |
| | | Karta SD/SDHC (podpora až 32 GB) [nepodporuje kartu MMC] |
| PictBridge, Ukončit tisk | | Ano |
| Podpora více jazyků | | 27 jazyků |
| Konektory | | AV-OUT/USB 2.0 (Mikro 5 pin USB) |
| Eye-Fi Podpora | | Ano |
| Napájení | | Dobíjecí li-on baterie LB-012, 3,7V 700 mAh, vestavěná kamera Nabíjení |
| Schopnost fotografování (výkon baterie) | | Přibl. 200 snímků (dle norem CIPA) |
| Provozní podmínky | | Teplota: 0 ~ 40°C, Vlhkost: 0 ~ 90% |
| Rozměry (ŠxVxH) | | Přibl. 91.5×56.5×22.6 mm (dle norem CIPA) |
| Hmotnost | | Přibl. 106 g (pouze hlavní část) |

Výzvy a varovné zprávy

| Zprávy | Popis | Metody restování |
|---|--|--|
| Varování! Vybitá baterie. | Baterie fotoaparátu je vybitá. Toto varování upozorňuje, že se fotoaparát vypíná. | Fotoaparát se vypne 2 sekundy po zobrazení. |
| Zablokovaný objektiv, restartujte fotoaparát. | Objektiv je zaseknutý nebo nějaký cizí předmět zabraňuje normálnímu fungování objektivu. | Resetujte objektiv vypnutím a zapnutím fotoaparátu. |
| Doporučujeme použít stativ. | Když je aktivována plynulá expozice (Soumrak, Ohňostroj, Noční krajina, Noční portrét), zobrazí se tato výzva při prvním zobrazení obrazovky fotografování. | Po 2 sekundách zmizí. |
| Teplota baterie je příliš vysoká. | Teplota baterie dosahuje 53,5°C. | Po 2 sekundách zmizí. Tlačítka nereagují. V režimu Video se zastaví záznam videa. Po vychladnutí baterie můžete pokračovat ve fotografování. |
| Chyba vnitřní paměti! | Došlo k chybě ve vnitřní paměti. | Po 2 sekundách zmizí. |

| Zprávy | Popis | Metody restování |
|--|---|--|
| Varování! Během aktualizace nevypínejte fotoaparát! | Tato zpráva se zobrazí během aktualizace firmwaru. | Zpráva zmizí po aktualizaci a vypnutí fotoaparátu. |
| Připojení selhalo! | Nelze připojit k počítači, tiskárně, televizoru . | Zpráva zmizí odpojením kabelu USB a přerušením připojení. |
| Prosím aktualizujte mikroprogramové vybavení po jeho plném nabití! | Firmware nelze bez dostatečného napájení aktualizovat. | Než budete aktualizovat FW, nabijte baterii. Po úplném nabití a vrácení na obrazovku aktualizace se objeví zpráva pro potvrzení aktualizace. |
| Ochrana proti zápisu | Při ukládání snímků je karta SD zamknutá. | Po 2 sekundách zmizí. |
| Plná karta | Při zapnutí fotoaparátu nebo stisknutím tlačítka závěrky fotoaparát zjistí nedostatek místa na kartě SD. | Po 2 sekundách zmizí. |
| Plná paměť | Při zapnutí fotoaparátu nebo stisknutím tlačítka závěrky fotoaparát zjistí nedostatek místa v paměti fotoaparátu. | Po 2 sekundách zmizí. |

| Zprávy | Popis | Metody restování |
|---------------------------|---|--|
| Chyba karty | Během zapínání nelze rozpoznat kartu SD nebo dojde k chybě čtení/zápisu. | Po 2 sekundách zmizí. |
| Nezformátovaná karta. | Když dojde k chybě na kartě SD, zobrazí se zpráva "Naformátováno,,". | Po 2 sekundách zmizí a zobrazí se obrazovka Formátovat. |
| Pomalý přístup | Při záznamu videa HD na kartu SD třídy nižší, než 4, bude rychlost zápisu nižší a záznam nebude pokračovat. | Zpráva zmizí po 2 sekundách pro návrat na obrazovku fotografování. |
| Nelze zapsat na SD kartu. | Došlo k přerušení fotografování nebo záznamu videa a nelze pokračovat. | Zpráva zmizí po 2 sekundách pro návrat na obrazovku fotografování. |
| Červené oči nezjištěny! | Na snímku nejsou červené oči. Zobrazí se zpráva o deaktivaci funkce Redukce červených očí. | Po 2 sekundách zmizí. |

| Zprávy | Popis | Metody restování |
|--|--|---|
| Tento obrázek nelze upravit. | Formát souboru nepodporuje úpravy nebo upravený soubor nelze znovu upravit. | Po 2 sekundách zmizí. |
| Překročený maximální počet ve složce. | Když složky na kartě SD překročí maximální počet (999), může jejich načítání při zapínání trvat dlouho. Zobrazí se tato výzva. | Zkopírujte data do počítače, paměťové karty ji naformátujte ve fotoaparátu. |
| Příliš mnoho fotografií pro rychlé zpracování. | Během přehrávání podle data snímky přesáhly specifikace, takže nelze přehrávat podle data. | Po 2 sekundách tato zpráva zmizí a fotoaparát se vrátí do režimu normálního přehrávání. |
| Nelze rozpoznat soubory. | Formát souboru, který chcete zobrazit, není podporován nebo je soubor poškozen a nelze jej správně načíst. | Tato zpráva souboru se zobrazí pouze po odstranění souboru. |
| Žádný obrázek | Když stisknete tlačítko přehrávání, ve fotoaparátu nebo na paměťové kartě není žádný soubor s obrázkem. | Zpráva zmizí po 2 sekundách pro návrat na obrazovku fotografování. |
| Chráněno! Nelze odstranit! | Soubor je chráněný. Tato zpráva se zobrazí při jeho odstranění. | Po 2 sekundách zmizí. |

Řešení problémů

| Problém | Možné příčiny | Řešení |
|--|--|---|
| Fotoaparát se nezapne. | <ul style="list-style-type: none"> ■ Baterie nejsou správně vloženy. ■ Baterie jsou vybité. | <ul style="list-style-type: none"> ■ Vyměňte vybité baterie za nové. ■ Správně vložte baterii. |
| Zapnutý fotoaparát se nečekaně vypne. | <ul style="list-style-type: none"> ■ Baterie jsou vybité. | <ul style="list-style-type: none"> ■ Vyměňte vybité baterie za nové. |
| Snímek je rozmazaný. | <ul style="list-style-type: none"> ■ Fotoaparát se při fotografování chvěje. | <ul style="list-style-type: none"> ■ Zapněte OIS. |
| Nelze ukládat snímky, filmy . | <ul style="list-style-type: none"> ■ Paměťová karta je plná. ■ Paměťová karta je zamknutá. | <ul style="list-style-type: none"> ■ Použijte jinou paměťovou kartu nebo odstraňte nepotřebné soubory. ■ Odemkněte paměťovou kartu. |
| Nelze tisknout snímky na připojené tiskárně. | <ul style="list-style-type: none"> ■ Fotoaparát není správně připojen k tiskárně. ■ Tiskárna není slučitelná s PictBridge. ■ Tiskárně došel papír nebo inkoust. ■ Zasekl se papír. | <ul style="list-style-type: none"> ■ Zkontrolujte připojení fotoaparátu k tiskárně. ■ Použijte tiskárnu slučitelnou s PictBridge. ■ Vložte papír do tiskárny nebo vyměňte kazetu s inkoustem v tiskárně. ■ Vyjměte zaseklý papír. |

| Problém | Možné příčiny | Řešení |
|---|--|--|
| Na paměťovou kartu lze zapisovat "pomalu" | <ul style="list-style-type: none"> ■ Při použití karty nižší než Class 4 je nahrávání pomalé. | <ul style="list-style-type: none"> ■ Pro lepší výkon použijte paměťovou kartu s třídou zápisu 4 a vyšší. |
| Na paměťovou kartu nelze zapisovat. | <ul style="list-style-type: none"> ■ Paměťová karta je v režimu ochrany proti přepsání. | <ul style="list-style-type: none"> ■ Odemkněte zámek proti zápisu paměťové karty nebo použijte jinou kartu. |
| Příliš mnoho filmů ke zpracování. | <ul style="list-style-type: none"> ■ Počet fotografií nebo složek na paměťové kartě překročil specifikace, takže přehrávání datové složky nelze zobrazit. | <ul style="list-style-type: none"> ■ Smazat nepotřebné soubory. |
| Na displeji LCD bliká  blesku. | <ul style="list-style-type: none"> ■ Aktuální podmínky snímání Aktuální podmínky snímání vyžadují blesk. | <ul style="list-style-type: none"> ■ Zapněte blesk. |



Kodak a obchodní podoba Kodak jsou ochranné známky společnosti Kodak používané na základě licence.

© 2015 by JK Imaging Ltd. All Rights Reserved.

JK Imaging Ltd., 17239 South Main Street, Gardena, CA 90248, USA

JK Imaging Europe, 71 Clarendon road, Watford, WD17 1DS, UK

www.kodakpixpro.com