

DIGITÁLNÍ FOTOAPARÁT

Z 7

Z 6

## Návod k obsluze (včetně záručního listu)

- Před použitím fotoaparátu si nejprve pečlivě přečtěte tento návod.
- Abyste zajistili správné použití fotoaparátu, nezapomeňte si přečíst část „Pro vaši bezpečnost“ (strana xvi).
- Po přečtení si návod uložte na snadno přístupném místě pro budoucí použití.

## K dispozici jsou 3 různé návody.

- Pro získání informací k základům fotografování a přehrávání si přečtete:**

### **Návod k obsluze (tento návod)**

Naučíte se základy ovládání fotoaparátu a poznáte funkce specifické pro tento fotoaparát.

- Obsah ..... iv
- Seznámení s fotoaparátem ..... 1
- První kroky ..... 27
- Základy fotografování a přehrávání ..... 41
- Základní nastavení ..... 53
- Ovládací prvky pro fotografování ..... 69
- Tlačítko **i** ..... 91
- Řešení možných problémů ..... 157



- Pro získání informací o bezdrátových spojeních si přečtete:**

### **Příručka pro práci v síti (pdf)**

Naučíte se, jak použít Wi-Fi nebo Bluetooth pro připojení fotoaparátu k počítači nebo chytrému zařízení, jako je chytrý telefon nebo tablet.



Zahrnuty jsou rovněž informace o tématech, jako jsou úkoly zvládnutelné prostřednictvím bezdrátového síťového rozhraní WT-7.

**Příručka pro práci v síti je k dispozici na webové stránce Centrum stahování Nikon.**

centrum stahování nikon Z7

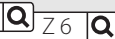

**Z7:** [https://downloadcenter.nikonimglib.com/cs/products/492/Z\\_7.html](https://downloadcenter.nikonimglib.com/cs/products/492/Z_7.html)



**Z6:** [https://downloadcenter.nikonimglib.com/cs/products/493/Z\\_6.html](https://downloadcenter.nikonimglib.com/cs/products/493/Z_6.html)



✓ **Pro získání informací o všech aspektech činnosti fotoaparátu si přečtěte:**

## Návod k použití (pdf)

Návod k použití obsahuje kromě materiálu obsaženého v příručce *Návod k obsluze* (tento návod) podrobný popis možností dostupných v menu fotoaparátu a pokrývá témata, jako je připojení fotoaparátu k jiným zařízením (informace o bezdrátových sítích viz *Příručka pro práci v síti*).



### Mezi témata obsažená v příručce *Návod k použití* patří:

- Základní operace fotografování a přehrávání
- Pokročilé možnosti fotografování
- Menu fotoaparátu
- Připojení k počítačům, tiskárnám a zařízením HDMI
- Záblesková fotografie s využitím volitelných blesků

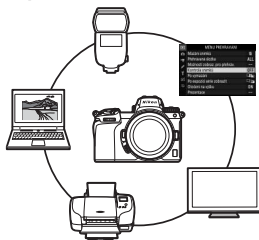

**Návod k použití je k dispozici ve formátu pdf na webové stránce Centrum stahování Nikon.**

centrum stahování nikon Z 7



Z 6



Z 7: [https://downloadcenter.nikonimglib.com/cs/products/492/Z\\_7.html](https://downloadcenter.nikonimglib.com/cs/products/492/Z_7.html)



Z 6: [https://downloadcenter.nikonimglib.com/cs/products/493/Z\\_6.html](https://downloadcenter.nikonimglib.com/cs/products/493/Z_6.html)



**Návod k použití lze zobrazit rovněž on-line ve formátu html.**

on-line návod nikon Z 7



Z 6



[https://onlinemanual.nikonimglib.com/z7\\_z6/cs/](https://onlinemanual.nikonimglib.com/z7_z6/cs/)



## Obsah balení

Zkontrolujte, jestli se v balení fotoaparátu nacházejí všechny zde uvedené položky.



Krytka těla BF-N1



Gumová očníce DK-29  
(dodává se nasazená na fotoaparát, □ 186)

Fotoaparát

Dobíjecí lithium-iontová baterie EN-EL15b s krytkou kontaktů

Nabíječka baterií MH-25a (dodává se včetně zásuvkového adaptéru nebo síťového kabelu v typu a provedení závislejícím na zemi nebo regionu prodeje)

Popruh na krk AN-DC19

Záruční list (vytištěný na zadní straně obálky tohoto návodu)

Návod k obsluze

Síťový zdroj/nabíječka EH-7P (pouze Z7; v zemích nebo oblastech, kde je to vyžadováno, se dodává s nasazeným zásuvkovým adaptérem; provedení adaptéru závisí na zemi prodeje – □ 29)

Spona kabelu HDMI/USB (□ 188)

Kabel USB UC-E24

Krytka sáňek pro upevnění příslušenství BS-1 (□ 187)

*Paměťové karty se prodávají samostatně. Zákazníci kupující sadu s objektivem nebo adaptérem bajonetu by měli zkontrolovat, jestli balení obsahuje objektiv nebo adaptér bajonetu (součástí dodávky mohou být rovněž návody k objektivu nebo adaptéru).*

### Centrum stahování Nikon

Kromě příručky *Návod k použití* je k dispozici rovněž centrum stahování Nikon, kde si můžete stáhnout návody k výrobku, aktualizace firmwaru a software jako ViewNX-i.

<https://downloadcenter.nikonimglib.com/>



## Uspořádání návodu

Tento návod je určen pro přístroje Z 7 a Z 6. Na obrázcích je zobrazen model Z 7.

### Použité symboly a konvence

Pro snazší vyhledání potřebných informací jsou použity následující symboly a konvence:



Tento symbol označuje poznámky – informace, které je třeba si přečíst před použitím výrobku.



Tento symbol označuje tipy a doplňující informace, které vám mohou být při použití tohoto výrobku užitečné.



Tento symbol označuje odkazy na jiné části tohoto návodu.

Položky menu, volitelné možnosti a zprávy zobrazované na zobrazovačích fotoaparátu jsou uvedeny **tučně**. V rámci tohoto návodu je obrazovka zobrazovaná na monitoru a v hledáčku fotoaparátu během fotografování uváděna jako „obrazovka provozních informací“; ilustrace ve většině případů zobrazují monitor.

Chytré telefony a tablety jsou v rámci tohoto návodu uváděny jako „chytrá zařízení“.

### Nastavení fotoaparátu

Popisy v tomto návodu předpokládají použití výchozích nastavení.

#### Pro vaši bezpečnost

Před prvním použitím fotoaparátu si přečtěte bezpečnostní pokyny uvedené v kapitole „Pro vaši bezpečnost“ (□ xvi).

### Uživatelská podpora Nikon

Navštivte následující stránku, na které můžete zaregistrovat svůj fotoaparát a získat nejnovější informace o produktech. Naleznete zde odpovědi na časté otázky a můžete nás kontaktovat kvůli technické podpoře.

<https://www.europe-nikon.com/support>

# Obsah

Obsah balení.....	ii
Pro vaši bezpečnost .....	xvi
Upozornění .....	xx
<b>Seznámení s fotoaparátem</b>	<b>1</b>
<hr/>	
<b>Součásti fotoaparátu .....</b>	<b>1</b>
Tělo fotoaparátu .....	1
Kontrolní panel.....	5
Monitor a hledáček .....	6
<b>Ovládací prvky fotoaparátu.....</b>	<b>8</b>
Hledáček .....	8
Tlačítko režimů monitoru .....	8
Ovládání dotykem .....	10
Tlačítko <b>DISP</b> .....	15
Pomocný volič .....	17
Tlačítko <b>AF-ON</b> .....	17
Příkazové voliče.....	17
Tlačítko <b>MENU</b> .....	18
Tlačítko <b>i</b> (symbol <b>ⓘ</b> ) .....	21
Funkční tlačítka ( <b>Fn1</b> a <b>Fn2</b> ) .....	24
<b>První kroky</b>	<b>27</b>
<hr/>	
<b>Nasazení popruhu fotoaparátu .....</b>	<b>27</b>
<b>Nabití baterie.....</b>	<b>28</b>
Nabíječka baterií .....	28
Síťové zdroje/nabíječky .....	29
<b>Vložení baterie a paměťové karty .....</b>	<b>32</b>
<b>Nasazení objektivu .....</b>	<b>36</b>
<b>Volba jazyka a nastavení hodin .....</b>	<b>38</b>

<b>Základy fotografování a přehrávání</b>	<b>41</b>
Fotografování (režim  )	41
Záznam videosekvencí (režim  )	45
Základy přehrávání	49
Zobrazení videosekvencí	49
Vymazání nepotřebných snímků	51
<b>Základní nastavení</b>	<b>53</b>
Zaostřování	53
Volba zaostřovacího režimu	53
Režimy činnosti zaostřovacích polí	55
Expozice dotykem	58
Manuální zaostřování	60
Vyvážení bílé barvy	62
Bezhluché fotografování	66
Hodnocení snímků	67
Ochrana snímků před vymazáním	68
<b>Ovládací prvky pro fotografování</b>	<b>69</b>
Volič expozičních režimů	69
P: Programová automatika	70
S: Clonová automatika	70
A: Časová automatika	71
M: Manuální expoziční režim	71
Uživatelská nastavení: Režimy <b>U1</b> , <b>U2</b> a <b>U3</b>	73
Dlouhé expozice (režim <b>M</b> )	76
Tlačítko <b>ISO</b> (Citlivost ISO)	78
Automatická regulace citlivosti ISO	80
Tlačítko  (Korekce expozice)	81
Tlačítko  (Snímací režim/Samospoušť)	83
Samospoušť	86

<b>Pomocný volič</b> .....	<b>88</b>
Výběr zaostřovacího pole .....	88
Expoziční paměť .....	88
Blokování zaostření.....	88
<b>Tlačítko <i>z</i></b> .....	<b>91</b>
<b>Použití menu <i>z</i></b> .....	<b>91</b>
<b>Menu <i>z</i> režimu fotografování</b> .....	<b>92</b>
Předvolby Picture Control .....	93
Vyvážení bílé barvy .....	98
Kvalita obrazu .....	104
Velikost obrazu .....	106
Zábleskový režim .....	107
Měření expozice .....	108
Připojení Wi-Fi.....	109
Active D-Lighting.....	110
Snímací režim .....	111
Redukce vibrací .....	112
Režimy činnosti zaostř. polí .....	113
Zaostřovací režim .....	113
<b>Menu <i>z</i> režimu videosekvencí</b> .....	<b>114</b>
Předvolby Picture Control .....	115
Vyvážení bílé barvy .....	115
Velikost obrazu, snímací frekvence a kvalita videa .....	116
Citlivost mikrofonu .....	118
Volba obrazového pole .....	119
Měření expozice .....	120
Připojení Wi-Fi.....	120
Active D-Lighting.....	120
Elektronická redukce vibrací.....	120
Redukce vibrací .....	121
Režimy činnosti zaostř. polí .....	121
Zaostřovací režim .....	121



**Menu fotoaparátu**

Další informace o menu fotoaparátu jsou k dispozici v příručce *Návod k použití*, která je k dispozici ke stažení na adrese:

**Z7:** [https://downloadcenter.nikonimglib.com/cs/products/492/Z\\_7.html](https://downloadcenter.nikonimglib.com/cs/products/492/Z_7.html)



**Z6:** [https://downloadcenter.nikonimglib.com/cs/products/493/Z\\_6.html](https://downloadcenter.nikonimglib.com/cs/products/493/Z_6.html)



Informace můžete vyhledat rovněž v on-line návodu umístěném na adrese:

[https://onlinemanual.nikonimglib.com/z7\\_z6/cs/](https://onlinemanual.nikonimglib.com/z7_z6/cs/)





<b>▣ Menu přehrávání: Práce se snímky .....</b>	<b>123</b>
Mazání snímků .....	123
Přehrávaná složka .....	123
Možnosti zobraz. pro přehráv. ....	124
Kontrola snímků .....	124
Po vymazání .....	124
Po expozici série zobrazit .....	124
Otočení na výšku .....	124
Prezentace .....	124
Hodnocení .....	124
<b>📷 Menu fotografování: Možnosti pro fotografování .....</b>	<b>125</b>
Reset menu fotografování .....	125
Složka pro ukládání .....	125
Pojmenování souborů .....	125
Volba obrazového pole .....	125
Kvalita obrazu .....	126
Velikost obrazu .....	126

Záznam ve formátu NEF (RAW) .....	126
Nastavení citlivosti ISO .....	126
Vyvážení bílé barvy .....	127
Předvolby Picture Control .....	128
Správa předv. Picture Control .....	129
Barevný prostor .....	129
Active D-Lighting .....	129
Redukce šumu pro dlouhé exp. ....	129
Redukce šumu pro vys. ISO .....	129
Korekce vinětace .....	129
Korekce ohybu světla .....	129
Automatická korekce zkreslení .....	130
Fotograf. s redukcí blikání obrazu .....	130
Měření expozice .....	130
Řízení záblesku .....	130
Zábleskový režim .....	130
Korekce zábleskové expozice .....	130
Zaostřovací režim .....	131
Režimy činnosti zaostř. polí .....	131
Redukce vibrací .....	131
Bracketing .....	131
Vícenásobná expozice .....	131
HDR (vysoký dynam. rozsah) .....	131
Intervalové snímání .....	132
Časosběrné snímání .....	132
Fotograf. s posunem zaostření .....	132
Bezhluché fotografování .....	132

<b>Menu videosekvencí: Možnosti pro záznam videosekvencí.....</b>	<b>133</b>
Reset menu videosekvencí.....	133
Pojmenování souborů.....	133
Volba obrazového pole .....	133
Vel. obrazu/snímací frekv.....	133
Kvalita videa.....	134
Typ souboru videosekvence .....	134
Nastavení citlivosti ISO.....	134
Vyvážení bílé barvy .....	134
Předvolby Picture Control .....	135
Správa předv. Picture Control .....	136
Active D-Lighting.....	136
Redukce šumu pro vys. ISO .....	136
Korekce vinětace .....	136
Korekce ohybu světla .....	136
Automatická korekce zkreslení.....	137
Redukce blikání obrazu .....	137
Měření expozice .....	137
Zaostřovací režim.....	137
Režimy činnosti zaostř. polí.....	137
Redukce vibrací .....	137
Elektronická redukce vibrací.....	138
Citlivost mikrofону.....	138
Atenuátor.....	138
Frekvenční charakteristika.....	138
Redukce hluku větru.....	138
Hlasitost sluchátek.....	138
Časový kód .....	138

<b>Uživatelské funkce: Jemné doladění nastavení fotoaparátu....</b>	<b>139</b>
Reset uživatelských funkcí.....	139
a Automatické zaostřování .....	139
a1 Volba priority v režimu AF-C .....	139
a2 Volba priority v režimu AF-S.....	139
a3 Sledování objektu s blokadí.....	139
a4 Aut. volba zaost. polí s det. tváří .....	139
a5 Použitá zaostřovací pole.....	139
a6 Uložení polí podle orientace .....	139
a7 Aktivace zaostřování .....	140
a8 Omez. volby činnosti zaost. polí .....	140
a9 Přep. zaostř. polí dokola.....	140
a10 Možnosti zaostřovacích polí .....	140
a11 AF pro nízkou hladinu osvětlení.....	140
a12 Vestavěné pomocné světlo AF.....	140
a13 Man. zaostř. kroužek v r. AF.....	141
b Měření/expozice .....	141
b1 Krok nastav. expozice (EV) .....	141
b2 Snadná korekce expozice .....	141
b3 Velikost zdůraz. středu .....	141
b4 Jemné doladění expozice .....	141
c Časovače/expoziční paměť.....	141
c1 Tlačítko spouště jako AE-L.....	141
c2 Samospoušť.....	141
c3 Zpoždění automat. vypnutí .....	142

d Snímání/indikace.....	142
d1 Sním. frekvence v režimu CL .....	142
d2 Max. počet snímků série .....	142
d3 Možnosti synchroniz. spouštění .....	142
d4 Opožděné spuštění závěrky .....	142
d5 Závěrka s el. první lamelou .....	142
d6 Omezení volby obrazových polí .....	142
d7 Pořadí čísel souborů.....	143
d8 Aplikace nastav. pro živý náhled .....	143
d9 Zobrazení pomocné mřížky .....	143
d10 Zvýraznění pro zaostřování.....	143
d11 Zobrazit vše při sériovém snímání.....	143
e Bracketing/blesk .....	143
e1 Synchroniz. čas pro blesk.....	143
e2 Čas záv. pro práci s bleskem .....	143
e3 Kor. exp. při použití blesku .....	143
e4 Automat. regulace citl. ISO pro  .....	144
e5 Modelovací záblesk .....	144
e6 Bracketing (režim M) .....	144
e7 Pořadí bracketingu.....	144
f Ovládací prvky .....	145
f1 Přizpůsobení menu  .....	145
f2 Uživ. přiřazení ovládacích prvků .....	146
f3 Tlačítko OK .....	146
f4 Aretace času závěrky a clony.....	146
f5 Uživ. nastavení ovladačů .....	146
f6 Uvolnit tlač. a použít volič .....	146
f7 Obrácení indikací.....	146

g Videosekvence.....	147
g1 Přizpůsobení menu <b>i</b> .....	147
g2 Uživ. přiřazení ovládacích prvků.....	147
g3 Tlačítko OK.....	148
g4 Rychlost AF.....	148
g5 Citlivost AF sledování .....	148
g6 Zobrazení nejvyšších jasů .....	148
<b>Y Menu nastavení: Nastavení fotoaparátu .....</b>	<b>148</b>
Formátování paměťové karty.....	148
Uložení uživat. nastavení.....	148
Reset uživat. nastavení.....	148
Jazyk (Language) .....	149
Časové pásmo a datum .....	149
Jas monitoru.....	149
Vyvážení barev monitoru .....	149
Jas hledáčku .....	149
Vyvážení barev hledáčku .....	149
Jas kontrolního panelu .....	149
Omez. volby režimů monitoru .....	149
Obrazovka informací .....	149
Jemné doladění AF .....	150
Data objektivu bez CPU.....	150
Čištění obrazového snímače .....	150
Ref. snímek pro odstr. prachu .....	150
Komentář ke snímku.....	150
Informace o autorském právu.....	150
Možnosti pípnutí.....	150
Ovládání dotykem.....	150
HDMI .....	151
Data o poloze .....	151

Možnosti bezdrát. dálk. ovl. (WR) .....	151
Funkce tlač. Fn na dálk. ovl. (WR) .....	151
Režim V letadle .....	152
Připojit k chytrému zařízení .....	152
Připojit k PC.....	152
Bezdrátové síťové rozhraní (WT-7) .....	153
Splňované standardy.....	153
Informace o baterii .....	153
Bez paměťové karty? .....	153
Uložení/načtení nastavení.....	153
Reset všech nastavení .....	153
Verze firmwaru.....	153
<b>☑ Menu retušování: Tvorba retušovaných kopií .....</b>	<b>154</b>
Zprac. snímků NEF (RAW).....	154
Oříznutí snímků .....	154
Změna velikosti snímku.....	154
D-Lighting.....	154
Korekce ef. červených očí .....	154
Vyrovnání.....	154
Korekce zkreslení .....	154
Korekce perspektivy.....	154
Prolínání snímků.....	155
Oříznutí videosekvencí .....	155
Porovnání sním. vedle sebe .....	155
<b>☰ Moje menu/☰ Poslední nastavení .....</b>	<b>156</b>
Přidání položek.....	156
Odebrání položek .....	156
Seřazení položek .....	156
Výběr karet .....	156

---

<b>Problémy a řešení</b> .....	<b>158</b>
Baterie/Indikace .....	158
Fotografování .....	159
Přehrávání .....	161
Bluetooth a Wi-Fi (bezdrátové sítě).....	163
Různé .....	163
<b>Indikace a chybová hlášení</b> .....	<b>164</b>
Indikace .....	164
Chybová hlášení.....	166

**Technické informace**

---

<b>Zobrazovač fotoaparátu a kontrolní panel</b> .....	<b>169</b>
Monitor: Režim fotografování .....	169
Monitor: Režim videosekvencí .....	174
Hledáček: Režim fotografování .....	175
Hledáček: Režim videosekvencí .....	177
Kontrolní panel.....	178
<b>Systém kreativního osvětlení Nikon</b> .....	<b>179</b>
<b>Další příslušenství</b> .....	<b>184</b>
Připojení konektoru pro připojení síťového zdroje a síťového zdroje .....	189
<b>Péče o fotoaparát</b> .....	<b>191</b>
Skladování .....	191
Čištění .....	191
Čištění obrazového snímače .....	192
Manuální čištění .....	195
<b>Péče o fotoaparát a baterii: Upozornění</b> .....	<b>197</b>
<b>Specifikace</b> .....	<b>202</b>



Návod k obsluze objektivu NIKKOR Z 24–70 mm f/4 S .....	217
Návod k obsluze adaptéru bajonetu FTZ .....	226
Schválené typy paměťových karet .....	233
Kapacita paměťových karet .....	234
Výdrž baterie.....	236
Upozornění .....	237
Bluetooth a Wi-Fi (bezdrátová síť LAN) .....	238
Rejstřík .....	240
Záruční podmínky - Evropský záruční list společnosti Nikon.....	245

## Pro vaši bezpečnost

Abyste zamezili škodám na majetku nebo zranění sebe či jiných osob, přečtěte si před použitím tohoto výrobku kompletně text „Pro vaši bezpečnost“.

Tyto bezpečnostní pokyny uchovávejte na místě, kde si je budou moci přečíst všichni uživatelé výrobku.

**⚠ NEBEZPEČÍ:** Zanedbání upozornění označených tímto symbolem znamená vysoké riziko úmrtí nebo vážného zranění.

**⚠ VAROVÁNÍ:** Zanedbání upozornění označených tímto symbolem může vést k úmrtí nebo vážnému zranění.

**⚠ UPOZORNĚNÍ:** Zanedbání upozornění označených tímto symbolem může vést ke zranění nebo škodám na majetku.



## VAROVÁNÍ

- **Nepoužívejte výrobek za chůze nebo při řízení vozidla.**  
Zanedbání tohoto upozornění může vést k nehodě nebo jinému zranění.
- **Výrobek nerozebírejte ani neupravujte. Nedotýkejte se vnitřních částí výrobku, k jejichž odhalení došlo v důsledku pádu výrobku nebo jiné nehody.**  
Zanedbání těchto upozornění může vést k úrazu elektrickým proudem nebo jinému zranění.
- **Všimnete-li si jakékoli nestandardní situace, jako jsou například vznik kouře, vysoká teplota nebo neobvyklý zápach výrobku, ihned odpojte baterii nebo jiný zdroj energie.**  
Pokračující používání výrobku může vést k požáru, popálení nebo jinému zranění.
- **Výrobek uchovávejte v suchu. S výrobkem nemanipulujte mokřýma rukama. Se zástrčkou nemanipulujte mokřýma rukama.**  
Zanedbání těchto upozornění může vést k požáru nebo úrazu elektrickým proudem.
- **Neponechávejte svou kůži v dlouhodobějším kontaktu s výrobkem, který je zapnutý nebo zapojený do elektrické sítě.**  
Zanedbání tohoto upozornění může vést k nízkoteplotním popáleninám.
- **Nepoužívejte výrobek v přítomnosti vznětlivého prachu nebo plynů, jako je propan, benzin nebo aerosoly.**  
Zanedbání tohoto upozornění může vést k výbuchu nebo požáru.

- **Nedívejte se objektivem do slunce nebo jiného silného zdroje světla.**

Nedodržení tohoto upozornění může vést k poškození zraku.

---

- **Nemířte bleskem ani pomocným světlem AF na řidiče motorového vozidla.**

Zanedbání tohoto upozornění může vést k nehodám.

---

- **Výrobek uchovávejte mimo dosah dětí.**

Zanedbání tohoto upozornění může vést ke zranění nebo k poruše výrobku. Rovněž mějte na paměti, že malé součásti představují riziko udušení. Dojde-li k polknutí libovolné součásti výrobku dítětem, ihned vyhledejte lékařskou pomoc.

---

- **Neomotávejte si ani jiným způsobem neobtáčejte poutka či popruhy výrobku okolo krku.**

Zanedbání tohoto upozornění může vést k nehodám.

---

- **Nepoužívejte baterie, nabíječky a síťové zdroje, které nejsou určeny konkrétně pro tento výrobek. Při použití baterií, nabíječek a síťových zdrojů určených pro tento výrobek se vyvarujte následujícího:**

- **Poškození, úpravy nebo násilné vytrhávání či ohýbání kabelů, jejich umístování pod těžké předměty nebo vystavování kabelů vysokým teplotám či ohni.**
- **Používání cestovních transformátorů nebo adaptérů určených k převodu jednoho napětí na jiné, resp. používání převodníků ze stejnosměrného na střídavé napětí.**

Zanedbání těchto upozornění může vést k požáru nebo úrazu elektrickým proudem.

---

- **Nemanipulujte se zástrčkou při nabíjení výrobku nebo při použití síťového zdroje za bouřky.**

Zanedbání tohoto upozornění může vést k úrazu elektrickým proudem.

---

- **Nemanipulujte holýma rukama s výrobkem na místech vystavených extrémně vysokým nebo nízkým teplotám.**

Zanedbání tohoto upozornění může vést k popáleninám nebo omrzlinám.

---



## UPOZORNĚNÍ

- **Neponechávejte objektiv namířený do slunce nebo jiného silného zdroje světla.**

Světlo zaostřené objektivem by mohlo způsobit požár nebo poškození vnitřních součástí výrobku. Při fotografování objektů v protisvětle udržujte slunce mimo záběr. Sluneční světlo zaostřené uvnitř fotoaparátu v případě slunce v záběru by mohlo způsobit požár.

---

- **Na místech, kde je jeho použití zakázáno, výrobek vypněte. Na místech se zakázaným použitím bezdrátových zařízení vypněte všechny bezdrátové funkce.**  
Rádiové frekvence vyzařované výrobkem mohou narušovat činnost přístrojů na palubě letadel, v nemocnicích a jiných lékařských zařízeních.
- **Nebude-li výrobek delší dobu používán, vyjměte baterii a odpojte síťový zdroj.**  
Zanedbání tohoto upozornění může vést k požáru nebo poruše výrobku.
- **Neodpalujte záblesky v kontaktu (nebo blízko) s lidskou kůží nebo předměty.**  
Zanedbání tohoto upozornění může vést k popálení nebo požáru.
- **Neponechávejte delší dobu výrobek na místech vystavených extrémně vysokým teplotám, například v uzavřeném automobilu nebo na přímém slunečním světle.**  
Zanedbání tohoto upozornění může vést k požáru nebo poruše výrobku.
- **Nedívejte se přímo do pomocného světla AF.**  
Nedodržení tohoto upozornění by mohlo mít nepříznivé následky na váš zrak.
- **Nepřpravujte fotoaparáty nebo objektivy s nasazeným stativem nebo podobným příslušenstvím.**  
Zanedbání tohoto upozornění může vést ke zranění nebo k poruše výrobku.



## **NEBEZPEČÍ (Baterie)**

- **S bateriemi nenakládejte nesprávným způsobem.**  
Zanedbání následujících upozornění může vést k vytečení, přehřátí či prasknutí baterií nebo k požáru:
  - Používejte pouze dobíjecí baterie schválené pro použití v tomto výrobku.
  - Nevystavujte baterie ohni nebo nadměrným teplotám.
  - Baterie nerozebírejte.
  - Nezkratujte kontakty baterií dotykem předmětů, jako jsou řetízky na krk, sponky do vlasů nebo jiné kovové předměty.
  - Nevystavujte baterie nebo výrobky, ve kterých jsou tyto baterie vloženy, silným nárazům.

- **Nabíjejte pouze indikovaným způsobem.**

Zanedbání tohoto upozornění může vést k vytečení, přehřátí či prasknutí baterií nebo k požáru.

---

- **Dojde-li ke kontaktu kapaliny z baterie s očima, vypláchněte oči velkým množstvím čisté vody a ihned vyhledejte lékařskou pomoc.**

Opožděná reakce může vést k poškození zraku.

---



## **VAROVÁNÍ (Baterie)**

- **Baterie uchovávejte mimo dosah dětí.**

Dojde-li k polknutí baterie dítětem, ihned vyhledejte lékařskou pomoc.

---

- **Neponořujte baterie do vody a nevystavujte je dešti.**

Zanedbání tohoto upozornění může vést k požáru nebo poruše výrobku. Dojde-li k zvlhnutí výrobku, ihned jej otřete ručníkem nebo podobným předmětem.

---

- **Zaznamenáte-li na bateriích nějaké změny, například změnu zbarvení nebo deformaci, ihned je přestaňte používat. Pokud se dobíjecí baterie EN-EL15b nenabíjí za určenou dobu, přestaňte je nabíjet.**

Nedodržení těchto upozornění může vést k vytečení, přehřátí či prasknutí baterií nebo k požáru.

---

- **Když již baterie nadále nepotřebujete, izolujte kontakty samolepicí páskou.**

Dojde-li ke kontaktu kovových předmětů s kontakty baterie, může dojít k přehřátí či prasknutí baterie nebo k požáru.

---

- **Dojde-li ke kontaktu kapaliny z baterie s lidskou kůží nebo oblečením, ihned opláchněte postižené místo velkým množstvím čisté vody.**

Zanedbání tohoto upozornění může vést k podráždění kůže.

---

## Upozornění

- Žádná část návodů dodávaných s tímto výrobkem nesmí být reprodukována, kopírována, šířena, ukládána v zálohovacích systémech nebo v jakékoli formě překládána do jiné řeči bez předchozího písemného svolení společnosti Nikon.
- Společnost Nikon si vyhrazuje právo kdykoli bez předchozího upozornění změnit vzhled a specifikaci hardwaru a softwaru popsanych v těchto návodech.
- Společnost Nikon nenese odpovědnost za škody vzniklé v důsledku použití přístroje.
- Přestože bylo vynaloženo maximální úsilí k dosažení správnosti a úplnosti informací obsažených v těchto návodech, uvítáme, sdělíte-li veškerá zjištění o nesrovnalostech nebo chybějících informacích regionálnímu zastoupení společnosti Nikon (adresa je uvedena samostatně).

### **Poznámka týkající se zákazu kopírování nebo reprodukce**

Vezměte na vědomí, že prosté vlastnictví materiálů, které byly digitálně kopírovány nebo reprodukovány prostřednictvím skeneru, digitálního fotoaparátu nebo jiného zařízení, může být trestné podle zákona.

#### **• Položky, na které se vztahuje zákonný zákaz kopírování nebo reprodukce**

Nekopírujte ani nereprodukuje papírové peníze, mince, cenné papíry, státní dluhopisy, a to ani v případě, že jsou kopie a reprodukce označeny razítkem „Vzorek“.

Je zakázáno kopírovat nebo reprodukovat papírové peníze, mince nebo cenné papíry vydané jinými státy.

Bez předchozího písemného souhlasu vlády je zakázáno i kopírování a reprodukování nepoužitých poštovních známek a pohlednic vydaných státem.

Je zakázáno kopírovat nebo reprodukovat známky vydané státem nebo certifikované dokumenty uvedené v příslušném zákoně.

#### **• Upozornění týkající se některých druhů kopií a reprodukcí**

Vládními výnosy a platnými zákony země je zakázáno kopírování a rozmnožování cenných papírů vydaných soukromými společnostmi (akcie, směnky, šeky, dárkové kupóny atd.), dopravních legitimací a jízdenek, s výjimkou minimálního množství pracovních kopií pro vnitřní potřebu firmy. Zakázáno je rovněž kopírování a reprodukování cestovních pasů, licencí vydaných veřejnými institucemi a soukromými skupinami, identifikačních karet a lístků, jako jsou povolenky nebo stravenky.

#### **• Ochrana autorských práv**

Na základě autorského zákona nelze snímky ani videozáznamy děl chráněných autorským právem, které byly pořízeny tímto fotoaparátem, použít bez svolení vlastníka autorských práv. Výjimku představuje osobní využití, ale i toto může být omezeno v případě snímků nebo videosekvencí z výstav či živých vystoupení.

## **Používejte výhradně značkové elektronické příslušenství Nikon**

Fotoaparáty Nikon jsou navrženy tak, aby odpovídaly nejvyšším standardům, a obsahují komplexní elektronické obvody. Pouze značkové elektronické příslušenství Nikon (včetně nabíječek, baterií, síťových zdrojů a zábleskového příslušenství), certifikované speciálně pro použití s tímto digitálním fotoaparátem Nikon, bylo konstruováno a schváleno pro provoz naplňující provozní a bezpečnostní požadavky těchto elektronických obvodů.

Použití elektronického příslušenství jiných značek může vést k poškození fotoaparátu a být důvodem pro zánik záruky. Použití dobijecích lithium-iontových baterií třetích výrobců, které nejsou opatřeny hologramem společnosti Nikon (viz obrázek vpravo), může být překážkou normálnímu provozu fotoaparátu nebo způsobit přehřátí, vznícení, prasknutí nebo vytečení baterie.

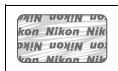

Další informace o značkovém příslušenství Nikon vám poskytne autorizovaný prodejce výrobků Nikon.

### **✓ Než budete pořizovat snímky z důležité události**

Než se pustíte do pořizování snímků z důležité události (jako je svatba), nebo než odjedete na dovolenou, poříďte několik zkušebních snímků a ujistěte se, že fotoaparát pracuje správně. Společnost Nikon nenese odpovědnost za škody nebo ztráty způsobené poruchou výrobku.

### **✓ Celoživotní vzdělávání**

Součástí závazku společnosti Nikon zajistit trvalou podporu a informace k produktům jsou i průběžně aktualizované informace, dostupné na následujících stránkách:

- **Pro uživatele v USA:** <https://www.nikonusa.com/>
- **Pro uživatele v Evropě a Africe:** <https://www.europe-nikon.com/support/>
- **Pro uživatele v Asii, Oceánii a na Středním východě:** <https://www.nikon-asia.com/>

Na těchto stránkách najdete nejnovější informace o produktech, tipy, odpovědi na často kladené otázky (FAQ) a obecné rady o digitální fotografii a zpracování obrazu. Další informace můžete získat u regionálního zastoupení společnosti Nikon. Kontaktní informace najdete na následující adrese:  
<https://imaging.nikon.com/>



# Seznámení s fotoaparátem

Věnujte několik minut seznámení s názvy a funkcemi ovládacích prvků a s indikacemi fotoaparátu. Tuto část je výhodné si založit a odkazovat se na ni během čtení dalších částí návodu.

## Součásti fotoaparátu

V této části naleznete názvy a umístění ovládacích prvků a zobrazených informací.

### Tělo fotoaparátu

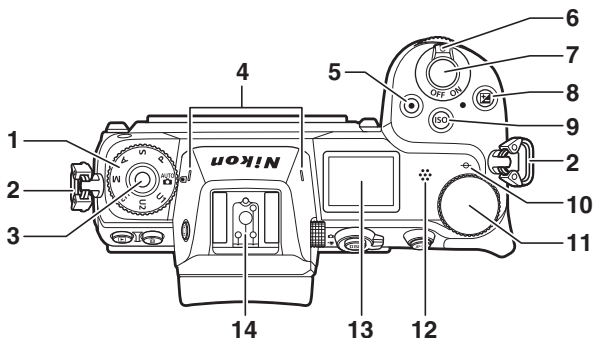

1	Volič expozičních režimů .....	69	9	Tlačítko ISO .....	78
2	Očko pro upevnění popruhu .....	27	10	Značka obrazové roviny (⊖).....	61
3	Tlačítko aretace voliče expozičních režimů.....	69	11	Hlavní příkazový volič.....	17
4	Stereofonní mikrofón .....	118	12	Reproduktor	
5	Tlačítko záznamu videosekvence .....	45	13	Kontrolní panel.....	5, 149, 169
6	Hlavní vypínač .....	38, 41	14	Sáňky pro upevnění příslušenství (volitelných blesků) .....	179, 187
7	Tlačítko spouště .....	41			
8	Tlačítko  .....	81			

## Tělo fotoaparátu (pokračování)

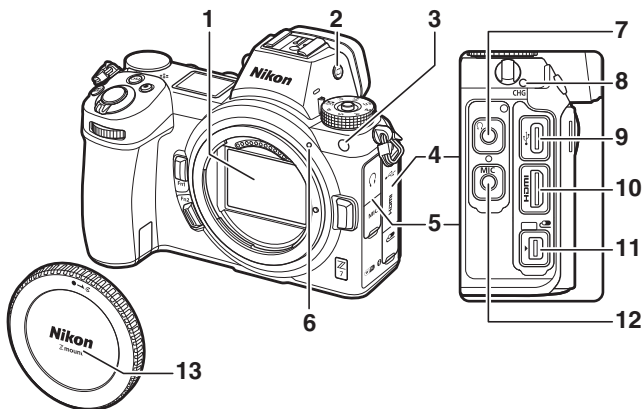

<b>1</b> Obrazový snímač.....	192	<b>6</b> Montážní značka objektivu .....	36
<b>2</b> Tlačítko režimů monitoru .....	8, 149	<b>7</b> Konektor pro sluchátka .....	138
<b>3</b> Pomocné světlo AF.....	43, 140	<b>8</b> Kontrolka CHARGE.....	29
Světlo předblesku proti červeným očím.....	107	<b>9</b> Konektor USB.....	184, 188
Kontrolka samospouště .....	86	<b>10</b> Konektor HDMI.....	184, 188
<b>4</b> Krytka konektoru pro připojení příslušenství a konektorů USB a HDMI		<b>11</b> Konektor pro připojení příslušenství .....	184
<b>5</b> Krytka konektorů pro sluchátka a mikrofon		<b>12</b> Konektor pro externí mikrofon.....	184
		<b>13</b> Krytka těla.....	36, 184

### **☑ Nedotýkejte se obrazového snímače**

Za žádných okolností nevyvíjejte tlak na obrazový snímač, nedotýkejte se jej čistícími nástroji ani jej nevystavujte silnému tlaku vzduchu z ofukovacího balónku. Tyto činnosti mohou mít za následek poškrábání nebo jiné poškození obrazového snímače. Informace o čištění obrazového snímače viz „Čištění obrazového snímače“ (☐ 192).

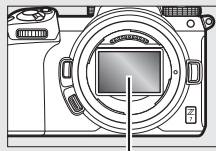

*Obrazový snímač*

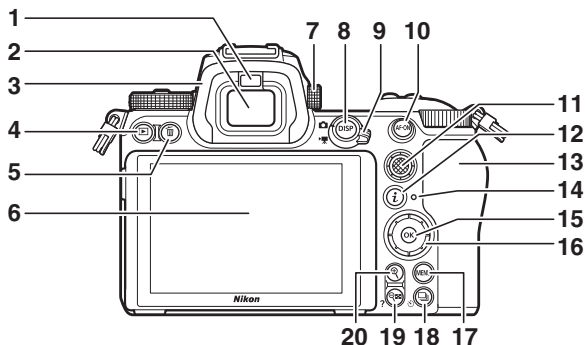

1	Snímač pohledu do hledáčku .....	8	11	Pomocný volič .....	17, 88
2	Hledáček .....	6, 8, 175	12	Tlačítko <b>i</b> .....	21, 91
3	Očnice hledáčku .....	186	13	Krytka slotu pro paměťovou kartu ....	32
4	Tlačítko  .....	49	14	Kontrolka přístupu na paměťovou kartu .....	33, 85
5	Tlačítko  .....	51	15	Tlačítko  .....	18, 146, 148
6	Monitor .....	6, 10, 169	16	Multifunkční volič .....	18
7	Volič dioptrické korekce hledáčku .....	8	17	Tlačítko <b>MENU</b> .....	18
8	Tlačítko <b>DISP</b> .....	15	18	Tlačítko  .....	83
9	Volič fotografování/ videosekvence .....	41, 45	19	Tlačítko  (?) .....	20
10	Tlačítko <b>AF-ON</b> .....	17	20	Tlačítko  .....	60

#### Monitor

Úhel monitoru lze nastavit vyobrazeným způsobem.

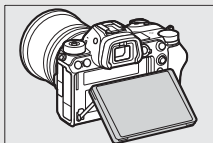
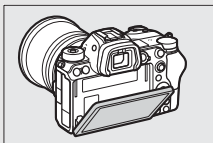

## Tělo fotoaparátu (pokračování)

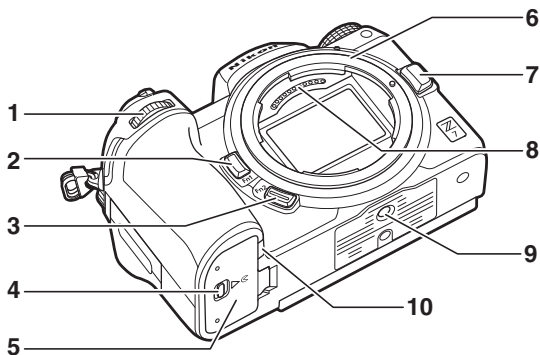

1 Pomocný příkazový volič .....	17	7 Tlačítko aretace bajonetu .....	37
2 Tlačítko Fn1 .....	24, 62	8 Kontakty CPU .....	
3 Tlačítko Fn2 .....	24, 53	9 Stativový závit .....	76
4 Aretace krytky prostoru pro baterii ...	32	10 Krytka průchodky kabelu konektoru pro připojení síťového zdroje .....	189
5 Krytka prostoru pro baterii .....	32		
6 Upevňovací bajonet .....	36		

### **Sériové číslo výrobku**

Sériové číslo tohoto výrobku lze nalézt po otevření monitoru.

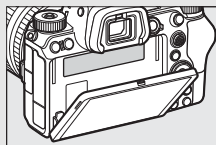

## Kontrolní panel

Kontrolní panel svítí při zapnutém fotoaparátu. Ve výchozím nastavení se zobrazují následující indikace; kompletní seznam indikací zobrazovaných na kontrolním panelu viz „Kontrolní panel“ (☞ 178).

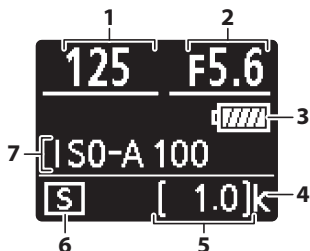

1	Čas závěrky .....	70, 71	5	Počet zbývajících snímků .....	34, 234
2	Clona .....	71	6	Snímací režim .....	83
3	Indikace stavu baterie .....	34	7	Citlivost ISO .....	78
4	„k“ (zobrazuje se, pokud v paměti zbývá prostor pro více než 1 000 snímků) .....	34			

## Monitor a hledáček

Ve výchozím nastavení se v režimu fotografování zobrazují na monitoru a v hledáčku následující indikace; kompletní seznam indikací viz „Zobrazovače fotoaparátu a kontrolní panel“ (☞ 169).

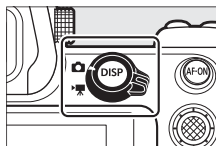

Monitor

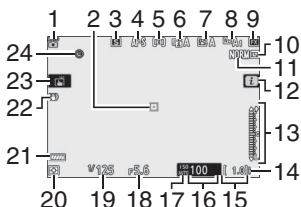

Hledáček

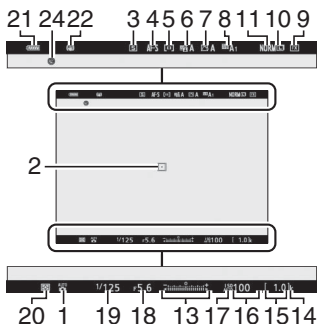

<b>1</b> Expoziční režim .....	69	<b>13</b> Indikace expozice .....	72
<b>2</b> Zaostřovací pole .....	42, 55	Zobrazení korekce expozice .....	81
<b>3</b> Snímací režim .....	83, 111	<b>14</b> „k“ (zobrazuje se, pokud v paměti zbyvá prostor pro více než 1 000 snímků) .....	34
<b>4</b> Zaostřovací režim .....	53, 131, 137	<b>15</b> Počet zbývajících snímků .....	34, 234
<b>5</b> Režim činnosti zaostřovacích polí .....	55, 131, 137	<b>16</b> Citlivost ISO .....	78
<b>6</b> Funkce Active D-Lighting .....	110, 129, 136	<b>17</b> Indikace citlivosti ISO .....	78
<b>7</b> Předvolba Picture Control .....	93, 128, 135	Indikace automatické regulace citlivosti ISO .....	80
<b>8</b> Vyvážení bílé barvy .....	62, 98, 127, 134		
<b>9</b> Obrazové pole .....	119, 125, 133		
<b>10</b> Velikost obrazu .....	106, 126		
<b>11</b> Kvalita obrazu .....	104, 126		
<b>12</b> Symbol  .....	13, 21		

18	Clona .....	71	22	Indikace redukce vibrací .....	112, 131
19	Čas závěrky .....	70, 71	23	Fotografování dotykem .....	10, 58
20	Měření expozice .....	108, 130, 137	24	Indikace „nenastavené hodiny“ .....	40
21	Indikace stavu baterie.....	34			

V režimu videosekvencí se zobrazují následující položky.

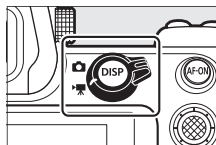

**Monitor**

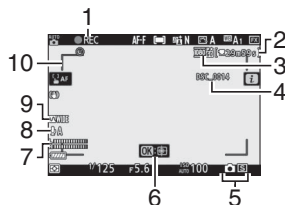

**Hledáček**

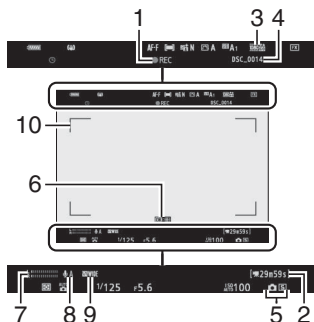

1	Indikace záznamu .....	45	5	Snímací režim (statické snímky) .....	83
	Zakázaný záznam.....	46	6	Sledování objektu .....	57
2	Zbývajíc čas .....	45	7	Úroveň zvuku .....	118
3	Velikost obrazu a snímací frekvence/ Kvalita obrazu .....	116, 133, 134	8	Citlivost mikrofonu .....	118, 138
4	Název souboru.....	133	9	Frekvenční charakteristika .....	138
			10	Značky oblasti činnosti automatického zaostřování.....	55

## Ovládací prvky fotoaparátu

Tato část popisuje použití různých ovládacích prvků a zobrazení fotoaparátu.

### Hledáček

Umístěním oka k hledáčku se aktivuje snímač pohledu do hledáčku a přepne zobrazení z monitoru do hledáčku (mějte na paměti, že snímač pohledu do hledáčku reaguje rovněž na jiné objekty, jako jsou například vaše prsty). Hledáček lze v případě potřeby použít pro zobrazení menu a přehrávání.

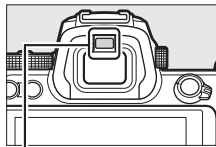

Snímač pohledu do hledáčku

### Tlačítka režimů monitoru

Stisknutím tlačítka režimů monitoru přepínáte mezi hledáčkem a monitorem.



#### Volič dioptrické korekce hledáčku

Chcete-li zaostřit hledáček, povytáhněte volič dioptrické korekce hledáčku a otáčejte jím, přičemž dbejte na to, abyste si prsty nebo nehty neporanili oko. Jakmile uspokojivě zaostříte hledáček, zatlačte ovladač zpět.

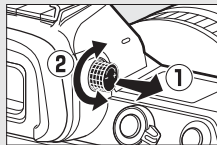

#### Dlouhodobé použití

Pokud používáte hledáček dlouhou dobu, můžete upravit jas a odstín hledáčku pro pohodlné pozorování výběrem možnosti **Vypnuto** v uživatelské funkci d8 (**Aplikace nastav. pro živý náhled**).

#### Režimy monitoru

Výběr dostupných režimů monitoru můžete omezit pomocí položky **Omez. volby režimů monitoru** v menu nastavení.



Jednotlivá stisknutí tlačítka režimů monitoru přepínají mezi následujícími režimy zobrazení.

**Automat. přepínání zobrazovačů:** Zobrazení se přepne z monitoru na hledáček při umístění oka k hledáčku a z hledáčku na monitor při oddálení oka od hledáčku.



**Pouze hledáček:** Hledáček se používá pro fotografování, zobrazení menu a přehrávání; monitor zůstává vypnutý.



**Pouze monitor:** Monitor se používá pro fotografování, zobrazení menu a přehrávání; hledáček zůstává vypnutý i v případě přiblížení oka k hledáčku.



**Upřednostnit hledáček:** Fotoaparát pracuje podobně jako stávající digitální jednooké zrcadlovky. Umístěním oka k hledáčku se zapne hledáček a vzdálením oka se hledáček vypne. V režimu fotografování zůstane monitor vypnutý, zatímco v režimu videosekvencí, během přehrávání nebo během zobrazení menu se monitor při vzdálení oka od hledáčku zapne.



## Ovládání dotykem

Dotykový monitor lze použít k úpravě nastavení fotoaparátu, zaostření a spuštění závěrky, prohlížení snímků a videosekvencí, zadávání textu a navigaci v menu. Ovládání dotykem není k dispozici při použití hledáčku.

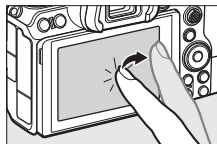

### ■ Zaostřování a spuštění závěrky



Pro zaostření na vybrané místo se dotkněte monitoru (AF dotykem). V režimu fotografování dojde při zdvihnutí prstu z monitoru ke spuštění závěrky (expozice dotykem).



Nastavení AF dotykem lze upravit klepnutím na symbol  (☞ 58).



## ■ ■ Úpravy nastavení

Klepněte na vybrané nastavení na monitoru a vyberte požadovanou možnost klepnutím na symboly nebo posuvníky. Stisknutím tlačítka  potvrďte výběr zvolené možnosti a vraťte se na obrazovku provozních informací nebo klepněte na tlačítko  pro ukončení bez změny nastavení.



## ■ ■ Přehrávání

Klepnutím vlevo nebo vpravo zobrazíte další snímky v režimu přehrávání jednotlivých snímků.

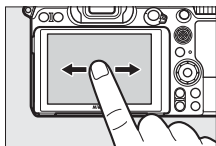

Při zobrazení snímku na celé obrazovce se klepnutím ve spodní části monitoru zobrazí sloupec pro procházení snímků. Posunutím prstu směrem doleva nebo doprava na tomto sloupci se rychle přechází k dalším snímkům.

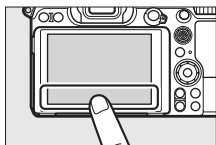

*Sloupec pro procházení snímků*

Pomocí gest roztažení a sevření prstů lze zvětšovat a zmenšovat snímky; posunutím se snímky posouvají. Dvojným rychlým klepnutím na monitor můžete rovněž zvětšit obraz z režimu přehrávání jednotlivých snímků nebo zrušit zvětšení.

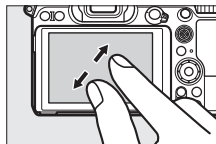

Pro zmenšení až k zobrazení náhledů použijte gesto sevření prstů v režimu přehrávání jednotlivých snímků. Pomocí gest sevření a roztažení prstů vyberete počet zobrazených náhledů snímků ze 4, 9 a 72 snímků.

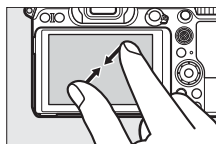

### ■ ■ Přehrávání videosekvencí

Klepnutím na průvodce na monitoru se spustí přehrávání videosekvence (videosekvence jsou indikovány symbolem ▶). Klepnutím na monitor se přehrávání pozastaví nebo obnoví, resp. se lze klepnutím na symbol ◀ vrátit do režimu přehrávání jednotlivých snímků.



Průvodce

## Menu *i*

Klepnutím na symbol  se zobrazí menu *i* během fotografování (📖 21, 91).



Klepnutím na položky se zobrazí volitelné možnosti.

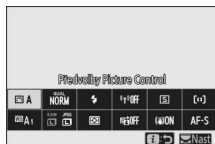

## Zadávání textu

Když je zobrazena klávesnice, můžete zadávat text klepnutím na klávesy (pro přepínání mezi klávesnicemi s velkými a malými písmeny a symboly klepněte na tlačítko pro výběr klávesnice) a přemísťovat kurzor klepnutím do oblasti zobrazení textu.

Oblast zobrazení textu

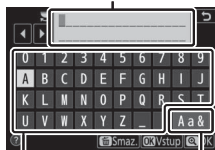

Oblast  
klávesnice

Výběr  
klávesnice

## ■ Navigace v menu

Posunutím prstu nahoru nebo dolů se posune zobrazení.

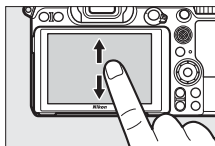

Klepnutím na symbol menu se vybere menu.

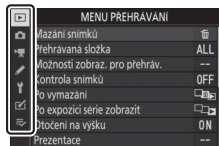

Klepnutím na položky menu se zobrazí možnosti a klepnutím na symboly nebo posuvníky se změní nastavení.

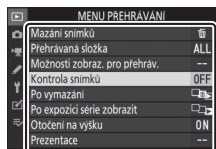

Pro návrat beze změny nastavení klepněte na položku ↶.

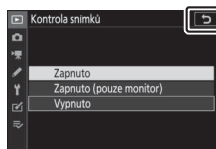

## ✔ Dotyková obrazovka

Dotyková obrazovka reaguje na statickou elektřinu a nemusí reagovat při zakrytí ochrannými fóliemi třetích výrobců nebo při doteku nehty či rukama v rukavicích, resp. při současném doteku na více místech. Nepoužívejte nadměrnou sílu a nedotýkejte se obrazovky ostrými předměty.

## ✎ Povolení a zakázání ovládání dotykem

Ovládání dotykem lze povolit nebo zakázat pomocí položky **Ovládání dotykem** v menu nastavení (☐ 150).

## Tlačítko DISP

Pomocí tlačítka **DISP** se zobrazí nebo skryjí indikace na monitoru či v hledáčku.

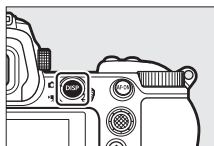

### ■ Režim fotografování

V režimu fotografování se stisknutím tlačítka **DISP** přepíná zobrazení následovně:

Indikace zapnuté



Zjednodušené zobrazení



Histogram<sup>1</sup>



Informace pro blesk<sup>2,3</sup>



Obrazovka informací<sup>2</sup>



Virtuální horizont

- 1 Nezobrazuje se při výběru možnosti **Vypnuto** v uživatelské funkci d8 (**Aplikace nastav. pro živý náhled**) nebo při výběru možnosti **Zapnuto** v položce **Fotografování s prolnutím** v režimu vícenásobné expozice.
- 2 Nezobrazuje se v hledáčku.
- 3 Zobrazuje se při nasazení volitelného blesku SB-5000, SB-500, SB-400 nebo SB-300 do sáněk pro upevnění příslušenství, resp. při ovládání blesku pomocí rádiového řízení záblesku s využitím bezdrátového dálkového ovládání WR-R10.

## ■ Režim videosekvencí

V režimu videosekvencí se stisknutím tlačítka **DISP** přepíná zobrazení následovně:





## **Pomocný volič**

Pomocný volič lze použít jako joystick pro výběr zaostřovacího pole nebo lze stisknutím středu pomocného voliče aktivovat blokování zaostření a expoziční paměť (☞ 88, 89).

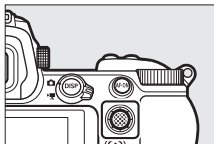

## **Tlačítko AF-ON**

V režimu automatického zaostřování lze použít pro zaostření tlačítko **AF-ON**.

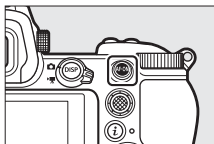

## **Příkazové voliče**

Příkazové voliče slouží k nastavení času závěrky a clony nebo v kombinaci s tlačítky ke změně dalších nastavení fotoaparátu.

*Pomocný příkazový volič*

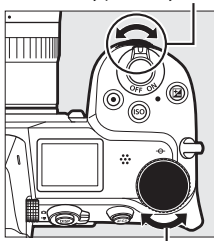

*Hlavní příkazový volič*

## Tlačítko MENU

Stisknutím tlačítka MENU se zobrazí menu.

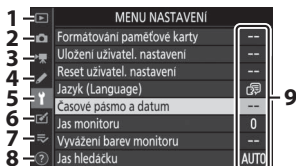
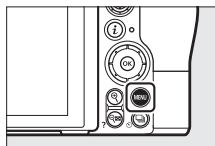

1	▶: Menu přehrávání .....	123
2	📷: Menu fotografování .....	125
3	🎬: Menu videosekvencí .....	133
4	🔧: Menu uživatelských funkcí.....	139
5	⚙️: Menu nastavení .....	148
6	🔍: Menu retušování .....	154
7	🔄/🔄: Moje menu nebo Poslední nastavení (výchozí nastavení je Moje menu) .....	156
8	🗨️: Symbol nápovědy.....	20
9	Možnosti položek menu.....	123

### ■ Práce s menu

K navigaci v jednotlivých menu slouží multifunkční volič a tlačítko .

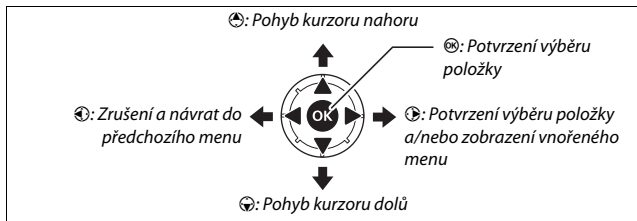

# 1 Vyberte symbol aktuálního menu.

Stisknutím tlačítka  vyberte symbol aktuálního menu.

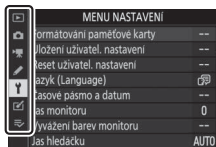

# 2 Vyberte menu.

Stisknutím tlačítek  a  vyberte požadované menu.

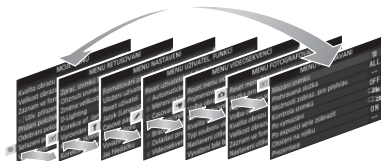

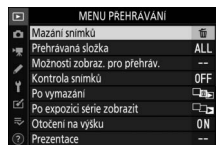

# 3 Umístěte kurzor do vybraného menu.

Stisknutím tlačítka  umístěte kurzor do vybraného menu.



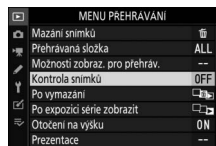

# 4 Vyberte položku menu.

Stisknutím tlačítek  a  vyberte položku menu (položky zobrazené šedě nejsou aktuálně dostupné a nelze je vybrat).

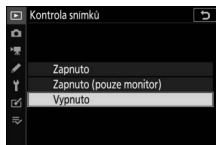

- 5** Zobrazte volitelné možnosti.  
Stisknutím tlačítka  zobrazte možnosti vybrané položky menu.



- 6** Vyberte možnost.  
Stisknutím tlačítek  a  vyberte možnost (možnosti zobrazené šedě nejsou aktuálně dostupné a nelze je vybrat).

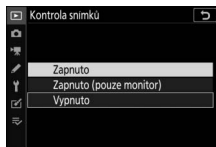





- 7** Potvrďte výběr.  
Stisknutím tlačítka  potvrďte výběr zvolené možnosti. Chcete-li se vrátit zpět bez provedení výběru, stiskněte tlačítko MENU. Pro opuštění menu a návrat do režimu fotografování namáčkněte tlačítko spouště do poloviny.



K pohybu v menu lze použít rovněž ovládání dotykem (14).

#### Symbol (Nápověda)

Pokud se v levém spodním rohu zobrazovače zobrazuje symbol , můžete stisknutím tlačítka  zobrazit popis k aktuálně vybrané možnosti nebo menu. Stisknutím tlačítek  a  procházíte text a stisknutím tlačítka  se znovu vrátíte do menu.

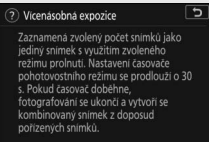
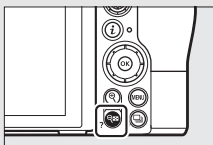

## Tlačítko **i** (symbol **i**)

Pro rychlý přístup k často používaným nastavením stiskněte tlačítko **i** nebo klepněte na symbol **i** na zobrazovači.

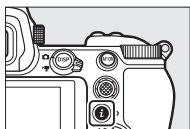

nebo

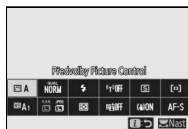

Klepněte na požadovanou položku nebo vyberte položky a stisknutím tlačítka **OK** zobrazte možnosti. Nastavení lze upravit rovněž výběrem položek a otáčením příkazových voličů. Položky zobrazené v režimu fotografování (112) se liší od položek zobrazených v režimu videosekvencí (114).

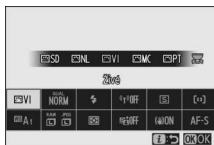
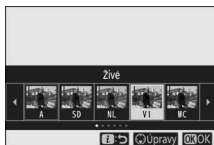

### **i** Menu **i** v režimu přehrávání

Stisknutím tlačítka **i** během přehrávání se zobrazí kontextové menu často používaných možností pro přehrávání.

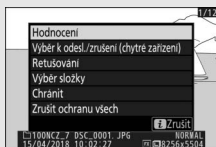

## ■ Přizpůsobení menu **i**

Položky zobrazené v menu **i** režimu fotografování lze vybrat pomocí uživatelské funkce f1 (**Přizpůsobení menu **i****).

### 1 Vyberte uživatelskou funkci f1.

V menu uživatelských funkcí vyberte uživatelskou funkci f1 (**Přizpůsobení menu **i****) a stiskněte tlačítko **OK** (informace o použití menu viz „Tlačítko MENU“, [18](#)).

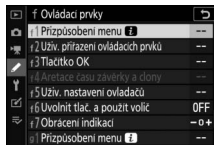

### 2 Vyberte umístění.

Vyberte umístění v menu, které chcete upravit, a stiskněte tlačítko **OK**.



### 3 Vyberte položku.

Vyberte požadovanou položku a stisknutím tlačítka **OK** ji přiřadte vybranému umístění a vraťte se do menu zobrazeného v kroku 2. Kroky 2 a 3 podle potřeby opakujte.



### 4 Ukončete úpravy.

Stiskněte tlačítko **MENU** pro uložení změn a ukončení úprav.

### Položky přiřaditelné menu **z**

Menu **z** pro režim fotografování lze přiřadit následující položky:

- Volba obrazového pole
- Kvalita obrazu
- Velikost obrazu
- Korekce expozice
- Nastavení citlivosti ISO
- Vyvážení bílé barvy
- Předvolby Picture Control
- Barevný prostor
- Active D-Lighting
- Redukce šumu pro dlouhé exp.
- Redukce šumu pro vys. ISO
- Měření expozice
- Zábleskový režim
- Korekce zábleskové expozice
- Zaostřovací režim
- Režimy činnosti zaostř. polí
- Redukce vibrací
- Bracketing
- Vícenásobná expozice
- HDR (vysoký dynam. rozsah)
- Bezhluché fotografování
- Snímací režim
- Uživ. přiřazení ovládacích prvků
- Opožděné spuštění závěrky
- Závěrka s el. první lamelou
- Aplikace nastav. pro živý náhled
- Rozdělené zvětšené zobrazení
- Zvýraznění pro zaostřování
- Jas monitoru/hledáčku
- Připojení Bluetooth
- Připojení Wi-Fi

Menu **z** režimu videosekvencí lze přizpůsobit pomocí uživatelské funkce g1 (**Přizpůsobení menu **); dostupné položky se liší od položek pro režim fotografování.

## Funkční tlačítka (Fn1 a Fn2)

Tlačítka **Fn1** a **Fn2** lze také použít pro rychlý přístup k vybraným nastavením během fotografování. Nastavení přiřazená těmto tlačítkům lze vybrat pomocí uživatelské funkce **f2 (Uživ. přiřazení ovládacích prvků)** a vybrané nastavení lze upravit stisknutím tlačítka nebo stisknutím tlačítka a otáčením příkazových voličů. Ve výchozím nastavení slouží tlačítko **Fn1** k vyvážení bílé barvy a tlačítko **Fn2** k výběru zaostřovacích režimů a režimů činnosti zaostřovacích polí.

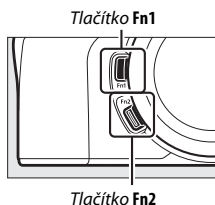

### ■ Přizpůsobení funkčních tlačítek

Funkce prováděné pomocí funkčních tlačítek v režimu fotografování se vybírají pomocí uživatelské funkce **f2 (Uživ. přiřazení ovládacích prvků)**.

- 1 Vyberte uživatelskou funkci f2.**  
V menu uživatelských funkcí vyberte uživatelskou funkci **f2 (Uživ. přiřazení ovládacích prvků)** a stiskněte tlačítko **OK** (informace o použití menu viz „Tlačítko MENU“, str. 18).

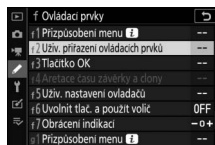



## 2 Vyberte tlačítko.

Vyberte možnost pro požadované tlačítko a stiskněte tlačítko **OK**. Možnost **Tlačítko Fn1** zvolte pro výběr funkce tlačítka **Fn1**, možnost **Tlačítko Fn2** zvolte pro výběr funkce tlačítka **Fn2**.



## 3 Vyberte možnost.

Vyberte požadovanou možnost a stisknutím tlačítka **OK** ji přiřadte vybranému tlačítku a vraťte se do menu zobrazeného v kroku 2. Opakováním kroků 2 a 3 vyberte funkci zbývajících tlačítek.

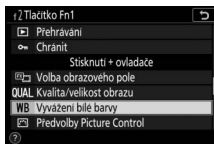

## 4 Ukončete úpravy.

Stiskněte tlačítko **MENU** pro uložení změn a ukončení úprav.

## Funkce přiřaditelné funkčním tlačítkům

Funkčním tlačítkům lze pro režim fotografování přiřadit následující funkce:

- Aktivace autom. zaostřov.
- Pouze blokování zaostření
- Expoziční paměť (trvalá)
- Expoz. paměť (do expozice)
- Pouze expoziční paměť
- Exp. paměť/blok. zaostření
- Blokování záblesk. expozice
-  Zakázat/povolit
- Kontrola hloubky ostrosti
- Měření Matrix
- Měření se zdůraz. středem
- Bodové měření
- Měření orient. na nejvyšší jasy
- Sekvence bracketingu
- Volba synchronizov. spouštění
- + NEF (RAW)
- Zobrazení pomocné mřížky
- Zapnout/vypnout zvětšení
- MOJE MENU
- První položka v MOJE MENU
- Přehrávání
- Chránit
- Volba obrazového pole
- Kvalita/velikost obrazu
- Vyvážení bílé barvy
- Předvolby Picture Control
- Active D-Lighting
- Měření expozice
- Záblesk. režim/kor. záblesk. exp.
- Zaostř. režim/režim činnosti zaostř. polí
- Bracketing
- Vícenásobná expozice
- HDR (vysoký dynam. rozsah)
- Opožděné spuštění závěrky
- Aretace času závěrky a clony
- Zvýraznění pro zaostřování
- Hodnocení
- Výběr čísla objektivu bez CPU
- Žádná

Funkce přiřaditelné funkčním tlačítkům v režimu videosekvencí lze vybrat pomocí uživatelské funkce g2 (**Uživ. přiřazení ovládacích prvků**); dostupné položky se liší od položek dostupných pro režim fotografování.

# První kroky

Před prvním fotografováním dokončete kroky uvedené v této kapitole.

## Nasazení popruhu fotoaparátu

Popruh na krk je dodáván s fotoaparátem; další popruhy jsou k dispozici samostatně. Bezpečně upevněte popruh na krk do oček na těle fotoaparátu.

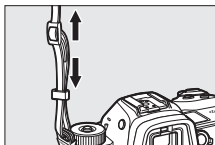
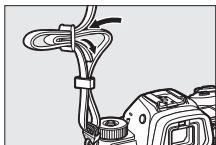
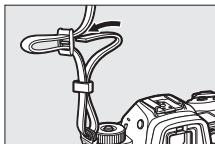
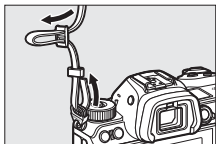

## Nabití baterie

Baterii lze nabíjet pomocí dodávané nabíječky baterií nebo pomocí síťového zdroje/nabíječky (síťový zdroj/nabíječka se dodává s fotoaparátem Z 7 a je k dispozici samostatně k zakoupení pro model Z 6).

### Baterie a nabíječka

Přečtěte si a dodržujte varování a upozornění uvedená v kapitolách „Pro vaši bezpečnost“ (☐ xvi) a „Péče o fotoaparát a baterii: Upozornění“ (☐ 197).

## Nabíječka baterií

Vložte dodávanou baterii EN-EL15b do nabíječky a zapojte nabíječku do elektrické sítě. V závislosti na zemi nebo regionu se nabíječka dodává včetně zásuvkového adaptéru nebo síťového kabelu.

- **Zásuvkový adaptér:** Zásuvkový adaptér zasuňte do zásuvky pro síťový kabel na nabíječce (1). Posuňte aretaci zásuvkového adaptéru vyobrazeným způsobem (2) a otočením o 90 ° adaptér zaaretujte (3). Vložte baterii do nabíječky a zapojte nabíječku do elektrické sítě.

Aretace zásuvkového adaptéru

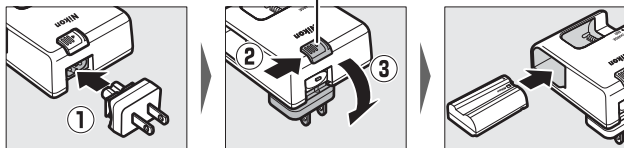

- **Síťový kabel:** Po zapojení síťového kabelu do zásuvky ve vyobrazené orientaci vložte baterii do nabíječky a zapojte kabel do elektrické sítě.

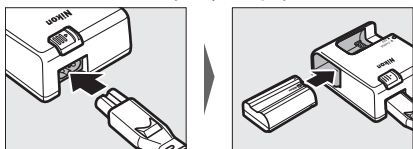

Během nabíjení baterie bliká kontrolka **CHARGE (NABÍJENÍ)**. Vybitá baterie se plně nabije přibližně za dvě hodiny a 35 minut.

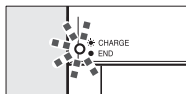

*Nabíjení baterie*

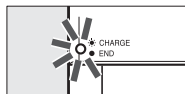

*Nabíjení dokončeno*

## **Síťové zdroje/nabíječky**

Pokud je vložena ve fotoaparátu, nabíjí se dobíjecí lithium-iontová baterie EN-EL15b během propojení fotoaparátu se síťovým zdrojem/ nabíječkou (síťový zdroj/nabíječku nelze použít k nabíjení baterií EN-EL15a a EN-EL15; namísto toho použijte dodávanou nabíječku baterií MH-25a). Vybitá baterie se plně nabije přibližně za dvě hodiny a 35 minut. Mějte na paměti, že v zemích, kde je to vyžadováno, jsou síťové zdroje/nabíječky dodávány s nasazeným zásuvkovým adaptérem; provedení adaptéru se mění v závislosti na zemi prodeje.

- 1** Vložte baterii EN-EL15b do fotoaparátu (📖 32).

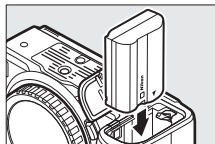

- 2** Poté, co ověříte, že je fotoaparát vypnutý, připojte síťový zdroj/nabíječku k fotoaparátu a do elektrické sítě. Zástrčku či zásuvkový adaptér zasunujte do zásuvky přímo, nikoli šikmo, a stejné pozornosti dbejte při odpojování síťového zdroje/nabíječky.

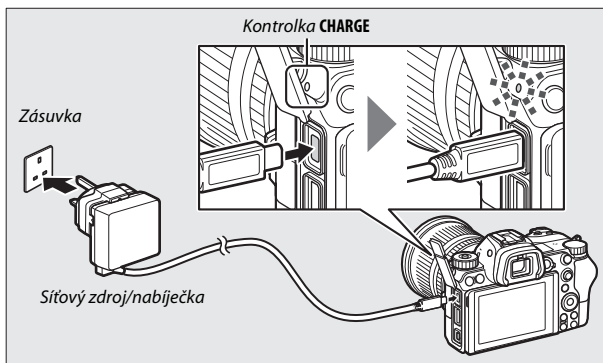

Kontrolka **CHARGE (NABÍJENÍ)** na fotoaparátu svítí během nabíjení žlutě a po dokončení nabíjení se vypne. Mějte na paměti, že i když lze během propojení fotoaparát používat, baterie se při zapnutém fotoaparátu nenabíjí a fotoaparát není napájen ze síťového zdroje/nabíječky.

- 3** Po dokončení nabíjení odpojte síťový zdroj/nabíječku od elektrické sítě a fotoaparátu.

**☑ Kontrolka CHARGE (NABÍJENÍ)**

Pokud nelze baterii pomocí síťového zdroje/nabíječky nabít například v důsledku nekompatibility baterie nebo zvýšení teploty fotoaparátu, kontrolka **CHARGE (NABÍJENÍ)** po dobu 30 sekund rychle bliká a potom se vypne. Pokud kontrolka **CHARGE (NABÍJENÍ)** nesvítí a vy jste nepozorovali nabíjení baterie, zapněte fotoaparát a zkontrolujte kapacitu baterie.

## Vložení baterie a paměťové karty

Před vložením nebo vyjmutím baterie či paměťových karet se ujistěte, že je hlavní vypínač fotoaparátu nastaven do polohy **OFF**. Baterii vkládejte ve vyobrazené orientaci a stiskněte její pomocí oranžovou aretaci baterie ke straně. Aretace zajistí baterii po jejím zasunutí až na doraz do těla fotoaparátu.

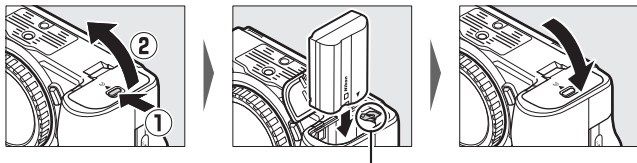

*Aretace baterie*

Paměťovou kartu uchopte ve vyobrazené orientaci a rovněž ji zasuňte tak daleko do slotu, až zaklapne do aretované polohy.

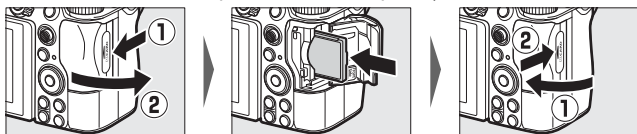



### **✓ Vyjmutí baterie**

Chcete-li vyjmout baterii, vypněte fotoaparát a otevřete krytku prostoru pro baterii. Stisknutím aretace baterie ve směru vyobrazeném šipkou uvolněte baterii a poté ji ručně vyjměte.

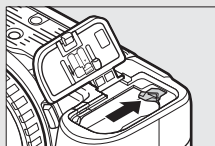

### **✓ Vyjmutí paměťových karet**

Poté, co se ujistíte, že nesvítí kontrolka přístupu na paměťovou kartu, vypněte fotoaparát, otevřete krytku slotu pro paměťovou kartu a stisknutím karty uvolněte a povysuňte (1). Poté lze kartu ručně vyjmout (2).

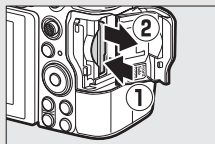

## Stav baterie

Stav baterie se zobrazuje při zapnutém fotoaparátu na obrazovce provozních informací a kontrolním panelu.

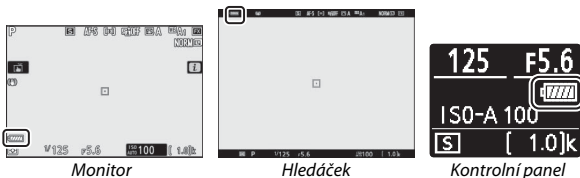

Indikace stavu baterie se mění s postupným vybitím baterie od přes a až po . Když kapacita baterie poklesne na úroveň , přestaňte fotografovat a nabijte baterii nebo si připravte náhradní baterii. Při vybití baterie symbol bliká; nabijte baterii nebo vložte plně nabitou náhradní baterii.

## Počet zbývajících snímků

Když je fotoaparát zapnutý, zobrazuje se na obrazovce provozních informací a kontrolním panelu počet snímků, které lze pořídit při aktuálním nastavení (hodnoty přesahující 1 000 jsou zaokrouhleny dolů na nejbližší stovku; tj. hodnoty mezi 1 400 a 1 499 jsou indikovány jako 1,4 k).

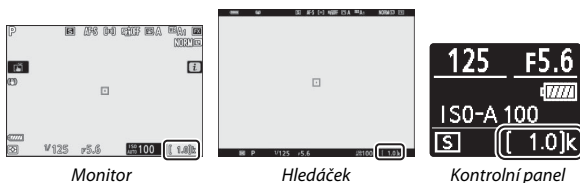

### **✓ Paměťové karty**

- Paměťové karty mohou být po použití horké. Při vyjímání paměťových karet z fotoaparátu proto buďte opatrní.
- Před vložením nebo vyjmutím paměťové karty vypněte fotoaparát. Během formátování nebo ukládání, mazání či kopírování dat do počítače nebo jiného zařízení nevyjímejte paměťovou kartu z fotoaparátu, nevyvínejte fotoaparát a neodpojujte ani nevyjímejte zdroj energie. Nebudete-li dbát tohoto upozornění, může dojít ke ztrátě dat nebo k poškození fotoaparátu či karty.
- Nedotýkejte se kontaktů karty prsty ani kovovými předměty.
- Kartu neohýbejte, nenechte spadnout a nevystavujte ji silnému mechanickému namáhání.
- Nepůsobte silou na pouzdro karty. Nebudete-li dbát tohoto upozornění, může dojít k poškození karty.
- Kartu nevystavujte působení vody, vysokých teplot, vysokého stupně vlhkosti nebo přímého slunečního světla.
- Paměťové karty neformátujte pomocí počítače.

### **✓ Není vložena paměťová karta**

Pokud není ve fotoaparátu vložena paměťová karta, zobrazuje se na obrazovce provozních informací indikace „není vložena paměťová karta“. Na kontrolním panelu i obrazovce provozních informací se zobrazuje symbol [-E-].

## Nasazení objektivu

Fotoaparát lze používat s objektivy s bajonetem Nikon Z. Před nasazením nebo sejmutím objektivu se ujistěte, že je hlavní vypínač fotoaparátu nastaven do polohy **OFF**. Pokud je z fotoaparátu sejmутý objektiv nebo krytka těla, dávejte pozor, aby nedošlo k vniknutí prachu do fotoaparátu, a před fotografováním nezapomeňte sejmout krytku objektivu. Pro ilustrační účely je v tomto návodu obecně používán objektiv NIKKOR Z 24–70 mm f/4 S.

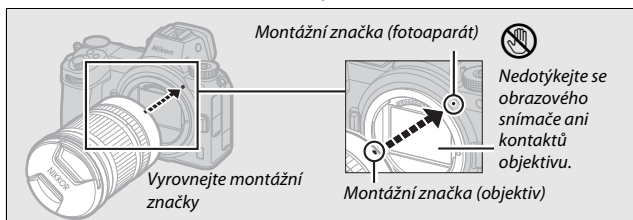
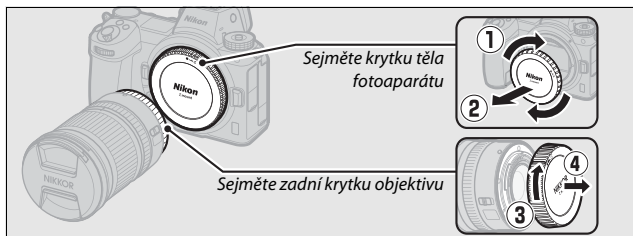

### ✓ **Objektivy s bajonetem Nikon F**

Před použitím objektivů s bajonetem Nikon F nezapomeňte nasadit adaptér bajonetu FTZ (součást dodávky nebo dostupný samostatně, □ 226). Pokus o přímé nasazení objektivů s bajonetem Nikon F na fotoaparát může způsobit poškození objektivu nebo obrazového snímače.

### ✓ **Objektivy s teleskopickým tubusem**

Objektivy s teleskopickým tubusem je třeba před použitím vysunout. Otáčejte zoomovým kroužkem objektivu vyobrazeným způsobem tak daleko, až zaklapne ve vysunutém poloze.

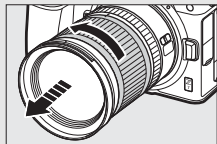

### ✓ **Sejmutí objektivu**

Před sejmutím nebo výměnou objektivu zkontrolujte, zda je fotoaparát vypnutý. Chcete-li sejmut objektiv, stiskněte a podržte tlačítko aretace bajonetu (1) a současně otočte objektivem po směru hodinových ručiček (2). Po sejmutí objektivu nasadte krytku objektivu a krytku těla fotoaparátu.

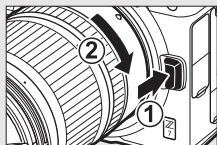

## Volba jazyka a nastavení hodin



Při prvním zobrazení menu je automaticky vybrána položka pro nastavení jazyka v menu nastavení. Vyberte jazyk a nastavte hodiny fotoaparátu.

### 1 Zapněte fotoaparát.

Otočte hlavní vypínač do polohy **ON**.



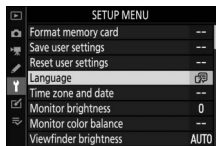
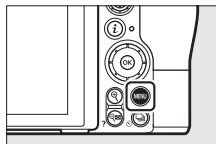

### 2 V menu nastavení vyberte položku **Jazyk (Language)**.

Stisknutím tlačítka **MENU** zobrazte menu fotoaparátu, v menu nastavení vyberte položku **Jazyk (Language)** a stiskněte tlačítko  (informace o použití menu viz „Tlačítko **MENU**“,  18).



### 3 Vyberte jazyk.

Stisknutím tlačítek  a  vyberte požadovaný jazyk a stiskněte tlačítko  (dostupnost jazyků se mění v závislosti na zemi nebo regionu zakoupení fotoaparátu).

## 4 Vyberte položku **Časové pásmo a datum**.

Vyberte položku **Časové pásmo a datum** a stiskněte tlačítko .

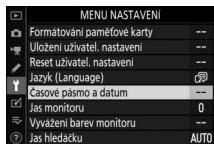

## 5 Vyberte časové pásmo.

Vyberte položku **Časové pásmo** a zvolte vaše aktuální časové pásmo (zobrazovač ukazuje vybraná města ve zvoleném časovém pásmu a rozdíl mezi časem ve zvoleném časovém pásmu a časem UTC). Stisknutím tlačítka  uložte změny a vraťte se do menu Časové pásmo a datum.

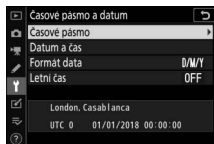

## 6 Zapněte nebo vypněte letní čas.

Vyberte položku **Letní čas**, potom vyberte možnost **Zapnuto** nebo **Vypnuto** a stiskněte tlačítko . Výběrem možnosti **Zapnuto** se hodiny posunou o jednu hodinu dopředu.

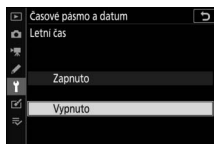

## 7 Nastavte hodiny.

Vyberte položku **Datum a čas** a pomocí multifunkčního voliče nastavte hodiny. Po nastavení hodin na aktuální hodnoty data a času stiskněte tlačítko  (mějte na paměti, že fotoaparát využívá hodiny s 24hodinovým režimem).

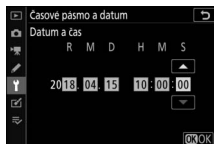

## 8 Vyberte formát data.

Chcete-li vybrat pořadí zobrazení roku, měsíce a dne, vyberte položku **Formát data**, potom vyberte požadovanou možnost a stiskněte tlačítko **OK**.

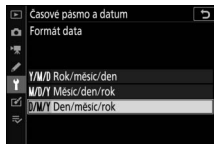

## 9 Vraťte se do režimu fotografování.

Chcete-li se vrátit do režimu fotografování, namáčkněte tlačítko spouště do poloviny.



### Symbol ☹ („nenastavené hodiny“)

Hodiny fotoaparátu jsou napájeny nezávislým dobíjecím zdrojem energie, který se podle potřeby nabíjí, když je vložena hlavní baterie. Dva dny nabíjení postačí k napájení hodin po dobu přibližně jednoho měsíce. Pokud na zobrazovači bliká symbol ☹, hodiny byly resetovány a datum a čas zaznamenané na veškerých nově pořizovaných snímcích nebudou správné. V takovém případě použijte k nastavení správných hodnot data a času položku **Časové pásmo a datum** > **Datum a čas** v menu nastavení (☰ 149).

### SnapBridge

Pomocí aplikace SnapBridge můžete synchronizovat hodiny fotoaparátu s hodinami chytrého telefonu nebo tabletu (chytrého zařízení). Podrobné informace viz on-line nápověda k aplikaci SnapBridge.



# Základy fotografování a přehrávání

Tato kapitola vysvětluje základy fotografování a prohlížení snímků.

## Fotografování (režim <sup>AUTO</sup> )

Pro fotografování v režimu <sup>AUTO</sup>  (Auto), plně automatickém režimu typu „zaměř a stiskni“, ve kterém je většina nastavení prováděna automaticky fotoaparátem podle aktuálních snímacích podmínek, postupujte podle následujících kroků.

### 1 Zapněte fotoaparát.

Rozsvítí se monitor a kontrolní panel.

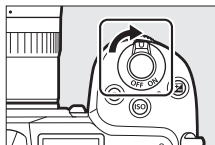

### 2 Vyberte režim fotografování.

Otočte volič fotografování/  
videosekvence do polohy .

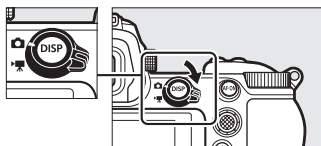

### 3 Vyberte režim <sup>AUTO</sup> .

Stiskněte a podržte tlačítko aretace voliče expozičních režimů na horní straně fotoaparátu a otočte volič do polohy <sup>AUTO</sup> .

Volič expozičních režimů

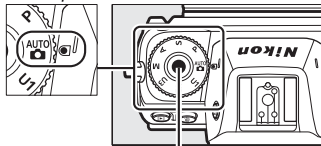

Tlačítko aretace voliče expozičních režimů

## 4 Připravte si fotoaparát.

Uchopte grip fotoaparátu pravou rukou a levou rukou podepřete tělo přístroje nebo objektiv. Lokty přitiskněte k tělu.

*Tvorba kompozice snímků v hledáčku*



*Orientace na šířku (krajina)*



*Orientace na výšku (portrét)*

*Tvorba kompozice snímků na monitoru*



*Orientace na šířku (krajina)*



*Orientace na výšku (portrét)*

## 5 Vytvořte kompozici snímku.

Vytvořte kompozici snímku a prostřednictvím pomocného voliče nebo multifunkčního voliče umístěte zaostřovací pole na objekt.

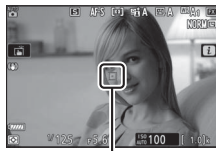

*Zaostřovací pole*

## 6 Zaostřete.

Chcete-li zaostřit, namáčkněte tlačítko spouště do poloviny nebo stiskněte tlačítko **AF-ON** (pokud je objekt špatně osvětlený, může se rozsvítit pomocné světlo AF). Pokud je fotoaparát schopen zaostřit, zobrazí se zaostřovací pole zeleně; v opačném případě zaostřovací pole červeně bliká.



### Pomocné světlo AF

Svítilící pomocné světlo AF nezakrývejte.



## 7 Exponujte.

Plynule stiskněte tlačítko spouště zbývající část jeho chodu až na doraz pro expozici snímku (expozici snímku můžete provést rovněž dotykem monitoru: dotykem v místě objektu zaostříte a zdvihnutím prstu spustíte závěrku). Během zaznamenávání snímku na paměťovou kartu svítí kontrolka přístupu na paměťovou kartu. *Dokud kontrolka přístupu nezhasne a snímek není uložen, nevyjímejte paměťovou kartu a nevyjímejte ani neodpojujte zdroj energie.*

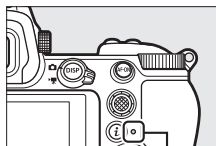

*Kontrolka přístupu na paměťovou kartu*

### **✓ Časovač pohotovostního režimu**

Pokud není provedena po dobu přibližně 30 sekund žádná operace, zobrazení na zobrazovači na několik sekund ztmavne a poté se monitor, hledáček a kontrolní panel vypnou, aby se snížilo vybíjení baterie. Chcete-li znovu aktivovat zobrazovače, namáčkněte tlačítko spouště do poloviny. Dobu nečinnosti před automatickým doběhnutím časovače pohotovostního režimu lze vybrat pomocí uživatelské funkce c3 (**Zpoždění automat. vypnutí**) > **Časovač pohotovost. režimu**.

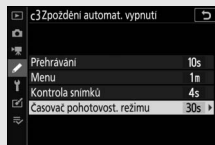

## Záznam videosekvencí (režim <sup>AUTO</sup> )

Režim <sup>AUTO</sup> (Auto) lze použít rovněž k jednoduchému záznamu videosekvencí ve stylu „zaměř a stiskni“.

### 1 Zapněte fotoaparát.

Rozsvítí se monitor a kontrolní panel.

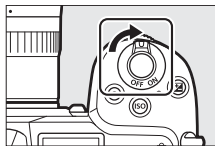

### 2 Vyberte režim videosekvencí.

Otočte volič fotografování/ videosekvence do polohy . Mějte na paměti, že volitelné blesky nelze použít při nastavení fotoaparátu do režimu videosekvencí.

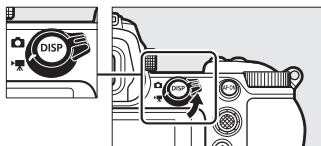

### 3 Vyberte režim <sup>AUTO</sup>.

Stiskněte a podržte tlačítko aretace voliče expozičních režimů na horní straně fotoaparátu a otočte volič do polohy <sup>AUTO</sup> .

*Volice expozičních režimů*

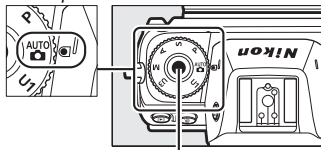

*Tlačítko aretace voliče expozičních režimů*

## 4 Spusťte záznam.

Stisknutím tlačítka záznamu videosekvence zahajte záznam. Během záznamu zobrazuje fotoaparát indikaci záznamu a zbývající čas. Fotoaparát lze během záznamu kdykoli přestříh stisknutím tlačítka **AF-ON** nebo klepnutím na objekt na zobrazovači. Zvuk je zaznamenán prostřednictvím vestavěného mikrofону; nezakrývejte mikrofón během záznamu.

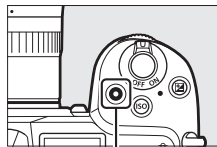

Tlačítko záznamu videosekvence

### Indikace záznamu



Zbývající čas

## 5 Ukončete záznam.

Opětovným stisknutím tlačítka záznamu videosekvence ukončete záznam. Během dokončujícího se ukládání videosekvence fotoaparátem na paměťovou kartu svítí kontrolka přístupu na paměťovou kartu. *Dokud kontrolka přístupu nezhasne a záznam není uložen, nevyjímejte paměťovou kartu a nevyjímejte ani neodpojujte zdroj energie.*

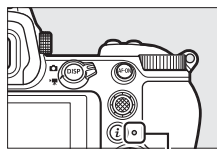
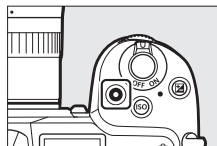

Kontrolka přístupu na paměťovou kartu



Symbol  indikuje, že nelze zaznamenávat videosekvence.

V režimu videosekvencí lze stisknutím tlačítka spouště až na doraz pořizovat bez přerušení záznamu statické snímky. Při pořízení snímku bliká na zobrazovači symbol .



#### **Fotografování v režimu videosekvencí**

Expozici snímků lze provést i v případě, že není zaostřeno na objekt. Snímky jsou zaznamenávány ve formátu JPEG v jemné  kvalitě s rozměry odpovídajícími aktuálně vybrané velikosti obrazu videosekvencí. V režimech sériového snímání se snímací frekvence během pozastaveného záznamu mění podle možnosti vybrané v položce **Vel. obrazu/snímací frekv.**, ale během probíhajícího záznamu je při každém stisknutí tlačítka spouště pořízen pouze jeden snímek. V rámci každé videosekvence lze pořídít až 50 snímků.

#### **Během fotografování/snímání**

Na zobrazovači a výsledných snímcích a videosekvencích se mohou při použití zářivkového osvětlení nebo osvětlení pomocí rtuťových či sodíkových výbojek, resp. při výskytu pohyblivých objektů – zejména při horizontálním panoramování fotoaparátem nebo rychlém horizontálním pohybu objektu napříč záběrem – zobrazit proužky či blikající nebo zkeslený obraz. Mohou se také objevit zubaté obrysy, barevné obrysy, *moaré* a světlé skvrny. V některých oblastech obrazového pole obsahujících blikající reklamy a další přerušované světelné zdroje, resp. v případě krátkodobého osvětlení objektu bleskem nebo jiným jasným a krátkodobým zdrojem světla se mohou zobrazit světlé oblasti nebo proužky. Při zvětšení obrazu aktuálního záběru objektivu se může zobrazit šum (náhodně rozmístěné jasně zbarvené pixely, závoj nebo proužky) a neočekávané barvy. Při použití motorického nastavení clony během záznamu videosekvence se může vyskytnout blikání obrazu.

Nemiřte fotoaparátem do slunce ani do jiných silných zdrojů světla. Nebudete-li dbát tohoto upozornění, může dojít k poškození vnitřních obvodů fotoaparátu.

### **Záznam videosekvencí**

Záznam se automaticky ukončí při dosažení maximální délky záznamu, zaplnění paměťové karty, sejmutí objektivu, volbě jiného režimu nebo otočení voliče fotografování/videosekvence do polohy . Mějte na paměti, že vestavěný mikrofon může zaznamenat zvuky fotoaparátu nebo objektivu během redukce vibrací, automatického zaostřování nebo změny nastavení clony.





# Základy přehrávání

Snímky a videosekvence lze prohlížet na fotoaparátu.

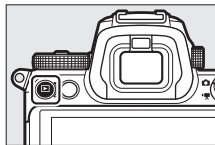

- 1 Stiskněte tlačítko .**  
Na zobrazovači se zobrazí snímek.



- 2 Zobrazte další snímky.**  
Stisknutím tlačítek  a  zobrazte další snímky. Když jsou na monitoru zobrazeny snímky, můžete zobrazit další snímky rychlým přetažením prstu směrem doleva nebo doprava po monitoru. Chcete-li ukončit přehrávání a vrátit se do režimu fotografování, namáčkněte tlačítko spouště do poloviny.



## Zobrazení videosekvencí

Videosekvence jsou označeny symbolem . Pro spuštění přehrávání klepněte na symbol  na zobrazovači nebo stiskněte tlačítko ; vaše aktuální poloha je zobrazována prostřednictvím indikace průběhu videosekvence.

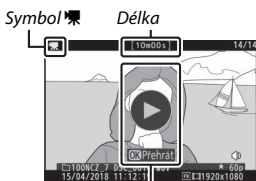





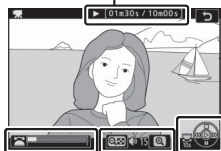







Symbol 

Aktuální poloha/celková délka





Indikace průběhu videosekvence Hlasitost Průvodce

K dispozici jsou následující operace:



Operace	Popis
<b>Pozastavení</b>	Stisknutím tlačítka  se pozastaví přehrávání.
<b>Přehrávání</b>	Stisknutím tlačítka  se obnoví přehrávání v případě jeho pozastavení nebo posunu vpřed/zpět.
<b>Posun vpřed/zpět</b>	Stisknutím tlačítka  se aktivuje posun zpět, stisknutím tlačítka  se aktivuje posun vpřed. Rychlost přetáčení se zvyšuje každým stisknutím tlačítka, z hodnoty 2x na 4x, dále na 8x a 16x; podržením tlačítka ve stisknuté poloze se automaticky přejde na začátek nebo konec videosekvence (první snímek je označen symbolem  v pravém horním rohu zobrazovače, poslední snímek je označen symbolem  ). Pokud je přehrávání pozastaveno, videosekvence se při přetáčení posune vždy o jeden snímek vpřed nebo zpět; pro plynulé přetáčení zpět nebo vpřed podržte tlačítko stisknuté.
<b>Spuštění zpomaleného přehrávání</b>	Pro spuštění zpomaleného přehrávání stiskněte během pozastavení videosekvence tlačítko  .
<b>Skok o 10 s</b>	Otáčením hlavního příkazového voliče se přeskočí o 10 s vpřed nebo zpět.
<b>Skok na poslední nebo první snímek</b>	Otáčením pomocného příkazového voliče lze přeskočit na první nebo poslední snímek.
<b>Nastavení hlasitosti</b>	Stisknutím tlačítka  se zvýší hlasitost, stisknutím tlačítka  se hlasitost sníží.
<b>Oříznutí videosekvencí</b>	Chcete-li zobrazit možnosti pro úpravy videosekvencí, pozastavte přehrávání a stiskněte tlačítko  .
<b>Ukončení</b>	Stisknutím tlačítka  nebo  se zobrazení vrátí do režimu přehrávání jednotlivých snímků.
<b>Návrat do režimu fotografování</b>	Chcete-li se vrátit do režimu fotografování, namáčkněte tlačítko spouště do poloviny.

## Vymazání nepotřebných snímků

Chcete-li vymazat aktuální snímek, stiskněte tlačítko . *Mějte na paměti, že vymazané snímky již nelze obnovit.*

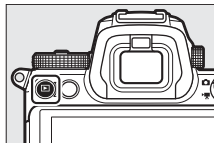
- 1 Zobrazte snímek, který chcete vymazat.**  
Způsobem popsaným v části „Základy přehrávání“ ( 49) zobrazte snímek (videosekvenci), který si přejete vymazat.



- 2 Vymažte snímek.**  
Stiskněte tlačítko . Zobrazí se dialog pro potvrzení; pro vymazání snímku a návrat k přehrávání stiskněte znovu tlačítko . Chcete-li se vrátit zpět bez vymazání snímku, stiskněte tlačítko .

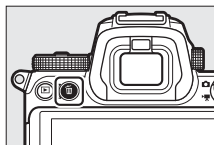

### Mazání snímků

Chcete-li vymazat vybrané snímky, všechny snímky pořízené k vybraným datům nebo všechny snímky ve zvoleném umístění na paměťové kartě, použijte položku **Mazání snímků** v menu přehrávání.



# Základní nastavení

Tato kapitola pokrývá základní nastavení pro fotografování a přehrávání.

## Zaostřování

Zaostřování může probíhat automaticky, manuálně nebo s využitím ovládání dotykem. Způsob zaostřování fotoaparátu je určen volbou zaostřovacího režimu a režimu činnosti zaostřovacích polí.

### Volba zaostřovacího režimu

Zaostřovací režim určuje způsob, jakým fotoaparát zaostřuje. Zaostřovací režim lze vybrat pomocí položek **Zaostřovací režim** v menu **z**, v menu fotografování a v menu videosekvencí (☰ 113, 131, 137).

Ve výchozím nastavení lze zaostřovací režim vybrat rovněž podržením tlačítka **Fn2** ve stisknuté poloze a otáčením hlavního příkazového voliče (☰ 24).

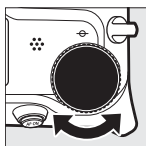
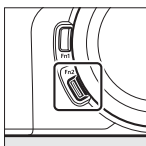
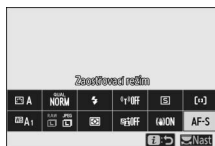

Možnost	Popis
<b>AF-S</b> Jednorázové zaostření	Vhodné pro statické objekty. Zaostříte namáčknutím tlačítka spouště do poloviny. Pokud je fotoaparát schopen zaostřit, zobrazí se zaostřovací pole zeleně; během namáčknutí tlačítka spouště do poloviny je aktivní blokování zaostření. Pokud fotoaparát není schopen zaostřit, bliká zaostřovací pole červeně. Ve výchozím nastavení lze spustit závěrku pouze tehdy, pokud je fotoaparát schopen zaostřit (priorita zaostření).

Možnost	Popis
<b>AF-C</b> <b>Kontinuální zaostřování</b>	Vhodné pro pohyblivé objekty. Fotoaparát zaostřuje po dobu namáčknutí tlačítka spouště do poloviny nepřetržitě; pokud se objekt pohybuje, fotoaparát předpoví výslednou vzdálenost objektu a podle potřeby upraví zaostření. Ve výchozím nastavení lze spustit závěrku bez ohledu na to, jestli je nebo není zaostřeno na objekt (priorita spuštění).
<b>AF-F</b> <b>Nepřetržitě zaostřování</b>	Fotoaparát trvale zaostřuje v souladu s pohybem objektu a změnami kompozice. Při namáčknutí tlačítka spouště do poloviny fotoaparát zablokuje zaostření. Tato možnost je k dispozici pouze v režimu videosekvencí.
<b>MF</b> <b>Manuální zaostřování</b>	Zaostřujete manuálně (☐ 60). Závěrku lze spustit bez ohledu na to, jestli je či není zaostřeno na objekt.

#### **Automatické zaostřování**

Během zaostřování může dojít k zesvětlení nebo ztmavení zobrazení na zobrazovači a zaostřovací pole se může v některých případech zobrazit zeleně i v situaci, kdy fotoaparát není schopen zaostřit. Fotoaparát nemusí být schopen zaostřit v následujících situacích:

- Objekt obsahuje linie rovnoběžné s delší stranou obrazu
- Objekt je málo kontrastní
- Objekt v zaostřovacím poli obsahuje oblasti s velkými rozdíly jasů, bodové zdroje světla, neonové reklamy nebo jiné zdroje světla s měnícím se jasem
- Při osvětlení rtuťovými nebo sodíkovými výbojkami, zářivkami či jiným podobným typem světelných zdrojů, kdy se vyskytuje blikání obrazu nebo proužkování
- Je použit filtr typu hvězda nebo jiný speciální filtr
- Objekt se jeví menší než zaostřovací pole
- U objektu převažují pravidelné geometrické struktury (např. žaluzie nebo řady oken v mrakodrapu)

#### **Vypnutí fotoaparátu**

Pokud fotoaparát po zaostření vypnete a poté znovu zapnete, může se zaostření změnit.

#### **AF pro nízkou hladinu osvětlení**

Pro lepší zaostřování za nízké hladiny osvětlení vyberte režim **AF-S** a možnost **Zapnuto** v uživatelské funkci a11 (**AF pro nízkou hladinu osvětlení**).

## Režimy činnosti zaostřovacích polí



Režimy činnosti zaostřovacích polí určují způsob výběru zaostřovacích polí pro automatické zaostřování. Režim činnosti zaostřovacích polí lze vybrat pomocí položek



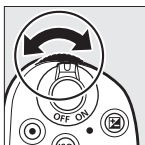
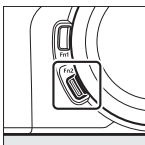

**Režimy činnosti zaostř. polí** v menu **z**, v menu fotografování a v menu videosekvencí (☰ 113, 131, 137).



Ve výchozím nastavení lze režim činnosti zaostřovacích polí vybrat rovněž podržením tlačítka **Fn2** ve stisknuté poloze a otáčením pomocného příkazového voliče (☰ 24).



Možnost	Popis
 <b>Přesná zaostřovací pole</b>	Tuto možnost použijte pro přesné zaostření na vybraný bod v obrazovém poli. Tato možnost je k dispozici pouze při výběru režimu fotografování a výběru možnosti <b>Jednorázové zaostření</b> v položce <b>Zaostřovací režim</b> . Zaostřování může být pomalejší než při použití režimu jednotlivých zaostřovacích polí.
 <b>Jednotlivá zaostřovací pole</b>	Fotoaparát zaostřuje na místo vybrané uživatelem. Tuto možnost použijte u statických objektů.
 <b>Dynam. volba zaostřov. polí</b>	Fotoaparát zaostřuje na místo vybrané uživatelem. Pokud objekt krátkodobě opustí oblast vybraného zaostřovacího pole, zaostří fotoaparát na základě informací z okolních zaostřovacích polí a umožní vám tak soustředit se na kompozici u snímků pohyblivých objektů. Tato možnost je k dispozici pouze při výběru režimu fotografování a výběru možnosti <b>Kontinuální zaostřování</b> v položce <b>Zaostřovací režim</b> .

Možnost	Popis
 <b>Velkoplošná zaostřov. pole (S)</b>	Fotoaparát zaostřuje na místo vybrané uživatelem. Tuto možnost použijte u statických objektů. Zaostřovací pole v režimu <b>Velkoplošná zaostřov. pole (S)</b> jsou širší než v režimu <b>Jednotlivá zaostřovací pole</b> , zatímco
 <b>Velkoplošná zaostřov. pole (L)</b>	zaostřovací pole v režimu <b>Velkoplošná zaostřov. pole (L)</b> jsou širší než v režimu <b>Velkoplošná zaostřov. pole (S)</b> .
 <b>Aut. volba zaostř. polí</b>	Fotoaparát automaticky rozpozná objekt a vybere zaostřovací pole. Ve výchozím nastavení upřednostňuje fotoaparát portrétní objekty; pokud je detekován portrétní objekt, je vybraný objekt indikován žlutým rámečkem (pokud je detekováno více tváří, můžete vybrat objekt pomocí multifunkčního voliče). Stisknutím tlačítka  lze aktivovat sledování objektu (  57).

### Rychlý výběr zaostřovacích polí

Pro rychlejší výběr zaostřovacích polí vyberte možnost **Každé druhé pole** v uživatelské funkci a5 (**Použitá zaostřovací pole**) – použije se tak pouze čtvrtina dostupných zaostřovacích polí (počet zaostřovacích polí dostupných pro možnost **Velkoplošná zaostřov. pole (L)** se nemění). Pokud dáváte pro výběr zaostřovacího pole přednost použití pomocného voliče, můžete vybrat možnost **Výběr střed. zaostř. pole** v uživatelské funkci f2 (**Uživ. přiřazení ovládacích prvků**) > **Střed pomocného voliče**, abyste umožnili použití středu pomocného voliče pro rychlý výběr středního zaostřovacího pole.



## ■ ■ Sledování objektu

Když je vybrána možnost **Aut. volba zaostř. polí** v poloze **Režimy činnosti zaostř. polí**, umožní stisknutí tlačítka **OK** sledování objektu. Zaostřovací pole se změní na záměrnou osnovu; umístěte záměrnou osnovu na objekt a pro zahájení sledování objektu znovu stiskněte tlačítko **OK** nebo stiskněte tlačítko



**AF-ON**. Zaostřovací pole bude sledovat vybraný objekt pohybující se v záběru (v případě portrétních objektů bude zaostřování sledovat tvář objektu). Pro ukončení sledování objektu stiskněte potřetí tlačítko **OK**. Chcete-li ukončit režim sledování objektu, stiskněte tlačítko **Q/?**.

### Sledování objektu

Fotoaparát nemusí být schopen sledovat objekty, pokud se pohybují vysokou rychlostí, opustí obrazové pole nebo jsou zakryty jinými objekty, mění viditelně svou velikost, barvu nebo jas, jsou příliš malé, příliš velké, příliš jasné, příliš tmavé, případně mají podobnou barvu nebo jas jako pozadí.

## Expozice dotykem

Ovládání dotykem lze použít k zaostření a spuštění závěrky. Dotykem na zobrazovači se zaostří a zdvihnutím prstu se provede expozice snímku.



Klepnutím na symbol uvedený na ilustraci se vybere operace aktivovaná klepnutím na zobrazovač v režimu fotografování. Vyberte z následujících možností:

- : Dotkněte se zobrazovače pro umístění zaostřovacího pole a pro zaostření (pouze v režimu automatického zaostřování; režim expozice dotykem nelze použít pro zaostření v režimu manuálního zaostřování). Zaostření zůstává zablokované po dobu položení prstu na zobrazovači; zdvihnutím prstu se spustí závěrka. K dispozici pouze v režimu fotografování.
- AF: Stejný režim jako výše uvedený, s tím rozdílem, že zdvihnutím prstu ze zobrazovače nedojde ke spuštění závěrky. Pokud je jako režim činnosti zaostřovacích polí vybrána automatická volba zaostřovacích polí, sleduje fotoaparát vybraný objekt při jeho pohybu v záběru; pro přepnutí na jiný objekt klepněte na zobrazovač.
- OFF: Expozice dotykem je zakázána.



### **☑ Pořizování snímků s využitím možností pro fotografování dotykem**

I když se zobrazuje symbol  indikující aktivní možnosti fotografování dotykem, lze použít k zaostření a expozici snímků tlačítko spouště. Tlačítko spouště použijte k fotografování v režimu sériového snímání a během záznamu videosekvence (možnosti fotografování dotykem lze použít v režimu sériového snímání pouze k pořizování jednotlivých snímků a nelze je použít k pořizování snímků během záznamu videosekvence).

V režimu samospouště zaostří fotoaparát na vybraný objekt při dotyku zobrazovače a 10 sekund po zdvihnutí prstu ze zobrazovače pořídí snímky v počtu aktuálně vybraném v režimu samospouště.

## Manuální zaostřování

Manuální zaostřování lze použít v případech, kdy automatické zaostřování neposkytuje očekávané výsledky. Umístěte zaostřovací pole na objekt a otáčejte zaostřovacím nebo příkazovým kroužkem tak dlouho, dokud není zaostřeno na objekt.

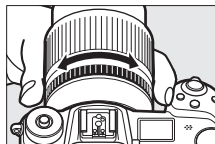

Pro větší přesnost zvětšete stisknutím tlačítka  obraz aktuálního záběru objektivu.

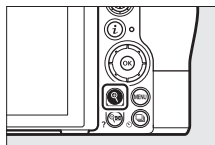

Pokud je objekt zaostřen, svítí zaostřovací pole zeleně a na zobrazovači se zobrazuje indikace zaostření (●).

*Indikace zaostřené vzdálenosti*

Indikace zaostření	Popis
●	Je zaostřeno na objekt.
▶	Je zaostřeno před objekt.
◀	Je zaostřeno za objekt.
▶ ◀ (bliká)	Fotoaparát není schopen určit, jestli je objekt zaostřený.

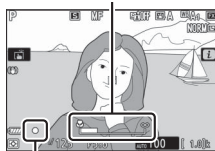

*Indikace zaostření*

Při použití manuálního zaostřování s objekty nevhodnými pro automatické zaostřování mějte na paměti, že indikace zaostření (●) se může zobrazit i v případech, kdy není objekt zaostřen. Zvětšete si aktuální záběr objektivu a zkontrolujte zaostření. Pokud má fotoaparát problémy se zaostřením, doporučuje se použít stativ.

### ✓ **Objektivy vybavené voličem zaostřovacích režimů**

Pomocí ovládacích prvků na objektivu lze vybrat manuální zaostřování.

### ✓ **Pozice obrazové roviny**

Určujete-li vzdálenost mezi objektem a fotoaparátem, měřte ji od značky obrazové roviny (☉) na těle fotoaparátu. Vzdálenost mezi dosedací plochou bajonetu a obrazovou rovinou je 16 mm.

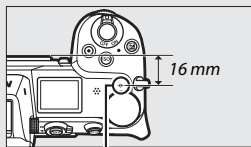

*Značka obrazové roviny*

### ✍ **Zvýraznění objektů pro zaostřování**

Pokud je pomocí uživatelské funkce d10 (**Zvýraznění pro zaostřování**) povoleno zvýraznění objektů pro zaostřování, jsou zaostřené objekty v režimu manuálního zaostřování indikovány barevnými obrysy. Mějte na paměti, že zvýraznění pro zaostřování se nemusí zobrazit, pokud fotoaparát není schopen detekovat obrysy; v takovém případě lze zaostření zkontrolovat pomocí obrazu aktuálního záběru objektivu na zobrazovači.

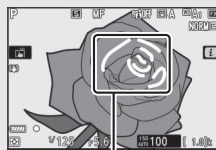

*Zaostřená oblast*

## Vyvážení bílé barvy

Vyvážení bílé barvy zaručuje, že bílé objekty jsou bez ohledu na barvu světelného zdroje reprodukovány jako bílé. Pro většinu světelných zdrojů se doporučuje výchozí nastavení (WB A1). Pokud nelze dosáhnout žadoucích výsledků s automatickým vyvážením bílé barvy, vyberte níže popsaným způsobem jinou možnost.

Vyvážení bílé barvy lze vybrat pomocí položek **Vyvážení bílé barvy** v menu **i**, v menu fotografování a v menu videosekvencí (☐ 98, 127, 134).

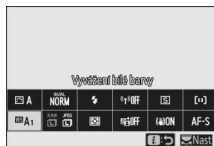



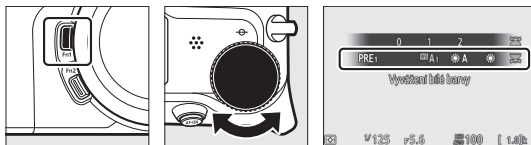



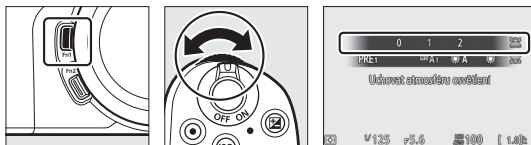

Ve výchozím nastavení lze vyvážení bílé barvy vybrat rovněž podržením tlačítka **Fn1** ve stisknuté poloze a otáčením hlavního příkazového voliče (☐ 24).



Pokud je vybrána možnost **WB A (Automaticky)**, **☀ (Zářivkové světlo)**, **☑ (Výběr barevné teploty)** nebo **PRE (Manuální nastavení)**, můžete vybrat podržením tlačítka **Fn1** ve stisknuté poloze a otáčením pomocného příkazového voliče vnořenou možnost.



Možnost	K*	Popis
<b>WB</b>  <b>A Automaticky</b>		Vyvážení bílé barvy je nastavováno automaticky pro dosažení optimálních výsledků pod většinou světelných zdrojů.
<b>Uchovat bílou (red. teplé barvy)</b>	3 500–8 000	Tato možnost eliminuje teplý barevný nádech vytvářený žárovkovým světlem.
<b>Uchovat atmosféru osvětlení</b>		Tato možnost částečně zachovává teplý barevný nádech vytvářený žárovkovým světlem.
<b>Uchovat teplé barvy</b>		Tato možnost zachovává teplý barevný nádech vytvářený žárovkovým světlem.
 <b>Auto. WB pro přirozené světlo</b>	4 500–8 000	Při použití za přírodního osvětlení poskytuje tato možnost barvy bližší vnímání lidského zraku.
 <b>Přímé sluneční světlo</b>	5 200	Použijte pro objekty na přímém slunečním světle.
 <b>Zataženo</b>	6 000	Použijte za denního světla při zatažené obloze.
 <b>Stín</b>	8 000	Použijte za denního světla u objektů ve stínu.
 <b>Žárovkové světlo</b>	3 000	Použijte pro žárovkové osvětlení.
 <b>Zářivkové světlo</b>		Použijte pod zářivkovým osvětlením; vyberte typ zářivek v souladu se světelným zdrojem.
<b>Sodíkové výbojky</b>	2 700	
<b>Zářivk. světlo „teplá bílá“</b>	3 000	
<b>Zářivkové světlo „bílá“</b>	3 700	
<b>Zářivk. sv. „studená bílá“</b>	4 200	
<b>Zářivk. sv. „denní bílé světlo“</b>	5 000	
<b>Zářivk. světlo „denní světlo“</b>	6 500	
<b>Vysokotepl. rtuť. výbojky</b>	7 200	
<b>WB</b>  <b>Blesk</b>	5 400	Použijte s volitelnými blesky.

\* Barevná teplota. Všechny hodnoty jsou přibližné a nezahrnují jemné vyvážení (je-li dostupné).

Možnost	K*	Popis
<b>K</b> Výběr barevné teploty	2 500–10 000	Vyberte barevnou teplotu ze seznamu hodnot nebo podržením tlačítka <b>Fn1</b> ve stisknuté poloze a otáčením pomocného příkazového voliče.
<b>PRE</b> Manuální nastavení	—	Změřte vyvážení bílé barvy pro objekt nebo světelný zdroj (stiskněte a podržte tlačítko <b>Fn1</b> pro přechod do režimu přímého měření, □ 101), zkopírujte vyvážení bílé barvy z existujícího snímku nebo vyberte existující hodnotu podržením tlačítka <b>Fn1</b> ve stisknuté poloze a otáčením pomocného příkazového voliče.

\* Barevná teplota. Všechny hodnoty jsou přibližné a nezahrnují jemné vyvážení (je-li dostupné).

### **WB A („Automaticky“)**

Fotografické informace o snímku u snímků pořízených s využitím automatického vyvážení bílé barvy udávají barevnou teplotu vybranou fotoaparát v okamžiku pořízení snímku. Tuto hodnotu můžete použít jako referenční hodnotu při výběru barevné teploty v poloze **Výběr barevné teploty**. Chcete-li během přehrávání zobrazit fotografické informace, přejděte k poloze **Možnosti zobraz. pro přehráv.** v menu přehrávání a vyberte možnost **Fotografické informace**.

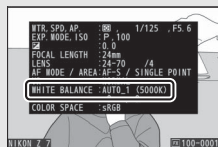

### **A („Auto. WB pro přirozené světlo“)**

Možnost  **A (Auto. WB pro přirozené světlo)** nemusí při použití pod umělým světlem přinášet očekávané výsledky. Vyberte možnost **WB A (Automaticky)** nebo možnost odpovídající zdroji světla.

### **Studiové blesky**

Možnost **WB A (Automaticky)** nemusí poskytovat v kombinaci s velkými studiovými blesky očekávané výsledky. V těchto případech použijte manuální nastavení nebo možnost **WB  (Blesk)** a pomocí funkce jemného vyvážení dolaďte vyvážení bílé barvy.



### ✓ Jemné vyvážení bílé barvy

Při použití jiného nastavení než **Výběr barevné teploty** lze vyvážení bílé barvy jemně doladit pomocí položek **Vyvážení bílé barvy** v menu **i**, v menu fotografování a v menu videosekvencí (□ 99).

### 🔍 Barevná teplota

Vnímání barvy světelného zdroje se mění v závislosti na pozorovateli a dalších okolnostech. Barevná teplota je objektivním vyjádřením barvy světelného zdroje definovaným ve vztahu k teplotě absolutně černého tělesa zahřátého na takovou teplotu, aby vyzařovalo světlo stejné vlnové délky. Světelné zdroje s barevnou teplotou okolo 5 000–5 500 K se jeví jako bílé, světelné zdroje s nižší barevnou teplotou – jako jsou například žárovky – vnímáme jako nažloutlé nebo načervenalé. Světelné zdroje s vyšší barevnou teplotou vnímáme jako namodralé.

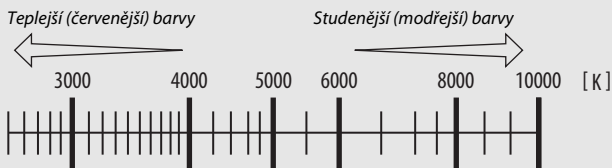

Obecně v případě, že mají vaše snímky červený nádech nebo chcete cíleně dosáhnout studenějších barev, volte nižší hodnoty, a v případě, že mají vaše snímky modrý nádech nebo chcete cíleně dosáhnout teplejších barev, volte vyšší hodnoty.

## Bezhlučné fotografování

Pokud chcete povolit elektronickou závěrku a eliminovat hluk a vibrace způsobené chodem mechanické závěrky, vyberte možnost **Zapnuto** v položce **Bezhlučné fotografování** v menu fotografování.

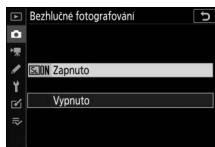

Během bezhlučného fotografování se zobrazuje symbol. Při spuštění závěrky obraz na zobrazovači krátce zčerná pro informaci, že došlo k expozici snímku.



Povolením bezhlučného fotografování se změní snímací frekvence režimů sériového snímání (☐ 84) a zakázou některé funkce včetně blesku, zvukové signalizace, redukce šumu pro dlouhé expozice a závěrky s elektronickou první lamelou.

### ☑ Bezhlučné fotografování

Přestože je hluk mechanické závěrky utlumen, mohou být slyšitelné ostatní zvuky, například během automatického zaostřování, při nastavování clony nebo při stisknutí tlačítka **MENU** či **☐** v případě použití jiné možnosti než **Vypnuto** v položce **Redukce vibrací**. Na zobrazovači a výsledném snímku se mohou při bezhlučném fotografování a za použití zářivkového osvětlení nebo osvětlení pomocí rtuťových či sodíkových výbojek, resp. při výskytu pohyblivých objektů – zejména při horizontálním panorámování fotoaparátém nebo rychlém horizontálním pohybu objektu napříč záběrem – zobrazit proužky či blikající nebo zkreslený obraz. Mohou se také objevit zubaté obrysy, barevné obrysy, *moaré* a světlé skvrny. V některých oblastech obrazového pole obsahujících blikající reklamy a další přerušované světelné zdroje, resp. v případě krátkodobého osvětlení objektu bleskem nebo jiným jasným a krátkodobým zdrojem světla se mohou zobrazit světlé oblasti nebo proužky.

## Hodnocení snímků

Vybrané snímky mohou být ohodnoceny nebo označeny jako určené pro pozdější vymazání. Hodnocení lze zobrazit rovněž v aplikacích Capture NX-D a ViewNX-i. Chráněné snímky nelze ohodnotit.

### 1 Vyberte snímek.

Stisknutím tlačítka  spusťte přehrávání a zobrazte snímek, který chcete ohodnotit.

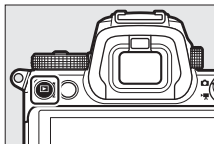

### 2 Zobrazte menu *i*.

Stisknutím tlačítka *i* zobrazte menu *i*.

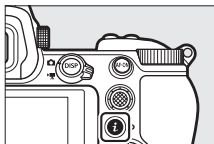

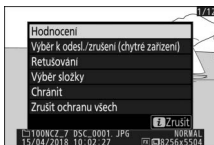

### 3 Vyberte položku **Hodnocení**.

Vyberte položku **Hodnocení** a stiskněte tlačítko .



### 4 Vyberte hodnocení.

Otáčením hlavního příkazového voliče vyberte hodnocení z nula až pěti hvězdiček nebo vyberte symbol  pro označení snímku jako určeného pro pozdější vymazání. Operaci dokončete stisknutím tlačítka .



## Ochrana snímků před vymazáním

Pro ochranu snímků před náhodným vymazáním použijte položku **Chránit** v menu **i**. Mějte na paměti, že toto NEZAMEZÍ vymazání snímků formátováním paměťové karty.

### 1 Vyberte snímek.

Stisknutím tlačítka  spusťte přehrávání a zobrazte snímek, který chcete chránit.

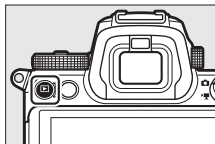

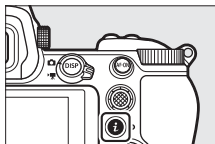

### 2 Zobrazte menu **i**.

Stisknutím tlačítka **i** zobrazte menu **i**.



### 3 Vyberte položku **Chránit**.

Vyberte položku **Chránit** a stiskněte tlačítko . Chráněné snímky jsou označeny symbolem ; chcete-li ochranu odstranit, zobrazte snímek a zopakujte kroky 2–3.



#### Zrušení ochrany u všech snímků

Chcete-li odstranit ochranu ze všech snímků ve složce nebo složkách aktuálně vybraných v položce **Přehrávaná složka** v menu přehrávání, vyberte položku **Zrušit ochranu všech** v menu **i**.

# Ovládací prvky pro fotografování

Tato kapitola popisuje ovládací prvky, které lze použít při fotografování.

## Volič expozičních režimů

Pro výběr z následujících režimů stiskněte tlačítko aretace voliče expozičních režimů a otáčejte voličem expozičních režimů:

- ** Auto:** Plně automatický režim typu „zaměř a stiskni“, ve kterém fotoaparát nastavuje expozici a barevný odstín (☐ 41, 45).
- **P Programová automatika:** Fotoaparát nastavuje čas závěrky a clonu pro dosažení optimální expozice. Režim doporučený pro momentky a situace, ve kterých je málo času na nastavování fotoaparátu.
- **S Clonová automatika:** Uživatel nastavuje čas závěrky; fotoaparát nastavuje hodnotu clony pro dosažení optimální expozice. Tento režim použijte pro zmrazení nebo rozmazání pohybu.
- **A Časová automatika:** Uživatel nastavuje clonu; fotoaparát nastavuje čas závěrky pro dosažení optimální expozice. Tento režim použijte pro rozmazání pozadí nebo pro ostré zobrazení popředí i pozadí snímku.
- **M Manuální expoziční režim:** Uživatel nastavuje čas závěrky i clonu. Pro dlouhé expozice použijte čas závěrky „bulb“ (B) nebo „time“ (T).
- **U1, U2, U3 Uživatelská nastavení:** Těmito pozicím voliče můžete přiřadit často používaná nastavení pro jejich rychlé vyvolání.

Volič expozičních režimů

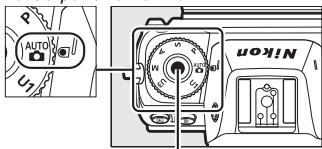

Tlačítko aretace voliče expozičních režimů

## **P: Programová automatika**

V tomto režimu fotoaparát automaticky nastavuje v souladu s vestavěným programem čas závěrky a hodnotu clony pro dosažení optimální expozice ve většině situací. Otáčením hlavního příkazového voliče lze nastavovat různé kombinace času závěrky a clony při zachování stejné expozice („flexibilní program“). Během používání flexibilního programu se zobrazuje indikace použití flexibilního programu (\*). Chcete-li obnovit výchozí nastavení času závěrky a clony, otáčejte hlavním příkazovým voličem, dokud indikace nezmizí, zvolte jiný režim nebo vypněte fotoaparát.



## **S: Clonová automatika**

V režimu clonové automatiky volíte čas závěrky a fotoaparát automaticky nastavuje hodnotu clony pro dosažení optimální expozice. Chcete-li vybrat čas závěrky, otáčejte hlavním příkazovým voličem. K dispozici je čas závěrky „x200“ a hodnoty v rozmezí 30 s až 1/8 000 s. Čas závěrky lze zaaretovat na zvoleném nastavení (146).



Monitor



Kontrolní panel

## A: Časová automatika

V režimu časové automatiky volíte clonu a fotoaparát automaticky nastavuje čas závěrky pro dosažení optimální expozice. Chcete-li nastavit clonu v rozmezí nejnižšího a nejvyššího clonového čísla použitého objektivu, otáčejte pomocným příkazovým voličem. Nastavenou hodnotu clony lze zaaretovat (☐ 146).



Monitor

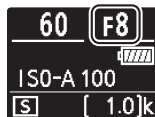

Kontrolní panel

## M: Manuální expoziční režim



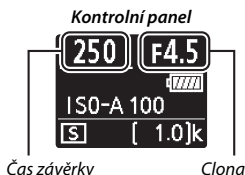
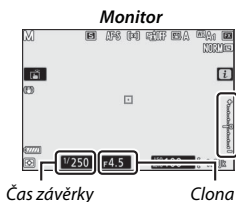

V manuálním expozičním režimu nastavujete manuálně čas závěrky i clonu. Otáčením hlavního příkazového voliče nastavte čas závěrky a otáčením pomocného příkazového voliče nastavte hodnotu clony. K dispozici je čas závěrky „x200“ a hodnoty v rozmezí 30 s až  $\frac{1}{8000}$  s, resp. lze ponechat závěrku otevřenou po libovolně dlouhou dobu (☐ 76). Při nastavování clony lze vybírat z hodnot v rozmezí dostupného rozsahu použitého objektivu. Pro kontrolu expozice použijte indikaci expozice.

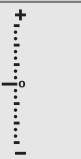
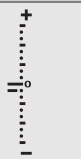

Nastavené hodnoty času závěrky a clony lze zaaretovat.

### ✓ Indikace expozice

Indikace expozice zobrazuje, jestli bude snímek při aktuálních nastaveních podexponovaný nebo přexponovaný. V závislosti na nastavení uživatelské funkce b1 (**Krok nastav. expozice (EV)**) se míra pod- nebo přexpozice zobrazuje v krocích po  $\frac{1}{3}$  nebo  $\frac{1}{2}$  EV. Dojde-li k překročení limitů systému měření expozice, začne indikace blikat.

	Uživatelská funkce b1 nastavena na „1/3 EV“		
	Optimální expozice	Podexponováno o $\frac{1}{3}$ EV	Přexponováno o více než 3 EV
Monitor			
Hledáček			

### 🔍 Automatická regulace citlivosti ISO (režim M)

Pokud je povolena automatická regulace citlivosti ISO (☐ 80), citlivost ISO se automaticky upraví v případě, že nelze dosáhnout optimální expozice při vybraných hodnotách času závěrky a clony.



## Uživatelská nastavení: Režimy U1, U2 a U3

Často používaná nastavení lze přiřadit polohám **U1**, **U2** a **U3** voliče expozičních režimů.

### ■ ■ **Uložení uživatelských nastavení**

Pro uložení uživatelských nastavení postupujte podle níže uvedených kroků:

- 1 Vyberte režim.**  
Otočte volič expozičních režimů na požadovaný režim.

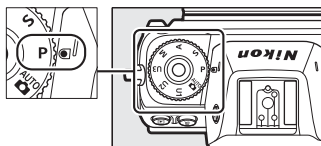

- 2 Upravte nastavení.**  
Vyberte zaostřovací pole a proveďte požadovaná nastavení flexibilního programu (režim **P**), času závěrky (režimy **S** a **M**), korekce expozice a zábleskové expozice, clony (režimy **A** a **M**) a nastavení v menu fotografování, menu videosekvencí a menu uživatelských funkcí.

- 3 Vyberte položku Uložení uživatel. nastavení.**  
Vyberte položku **Uložení uživatel. nastavení** v menu nastavení a stiskněte tlačítko

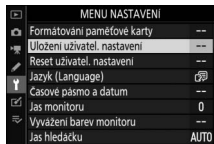

- 4 Vyberte polohu voliče.**  
Vyberte možnost **Uložit do U1**, **Uložit do U2** nebo **Uložit do U3** a stiskněte tlačítko

## 5 Uložte uživatelská nastavení.

Vyberte položku **Uložit nastavení** a stiskněte tlačítko **OK** pro přiřazení nastavení vybraných v krocích 1 a 2 poloze voliče expozičních režimů vybrané v kroku 4.

### ■ ■ Vyvolání uživatelských nastavení

Otočením voliče expozičních režimů do polohy **U1**, **U2** nebo **U3** se vyvolají nastavení naposled uložená pod touto polohou voliče.

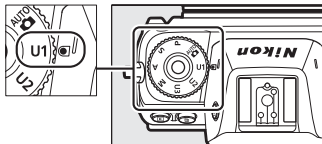

### ■ ■ Resetování uživatelských nastavení

Chcete-li resetovat nastavení pro polohy **U1**, **U2** a **U3** voliče na výchozí hodnoty:

## 1 Vyberte položku **Reset uživatelských nastavení**.

Vyberte položku **Reset uživatelských nastavení** v menu nastavení a stiskněte tlačítko **OK**.

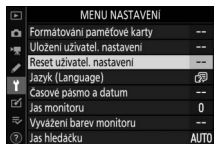

## 2 Vyberte polohu voliče.

Vyberte možnost **Resetovat U1**, **Resetovat U2** nebo **Resetovat U3** a stiskněte tlačítko **OK**.

## 3 Resetujte uživatelská nastavení.

Pro obnovení výchozích nastavení pro danou polohu voliče vyberte možnost **Reset** a stiskněte tlačítko **OK**. Fotoaparát bude pracovat v režimu **P**.

## Uživatelská nastavení

Následující položky nelze uložit do uživatelských nastavení **U1**, **U2** a **U3**.

### Menu fotografování:

- Složka pro ukládání
- Volba obrazového pole
- Správa předv. Picture Control
- Vícenásobná expozice
- Intervalové snímání
- Časoběrné snímání
- Fotografov. s posunem zaostření

### Menu videosekvencí:

- Volba obrazového pole
- Správa předv. Picture Control

## **Dlouhé expozice (režim M)**

Pro dlouhé expozice pohybujících se světel, hvězd, nočních scén a ohňostrojů vyberte následující časy závěrky.

- **Bulb:** Závěrka zůstává otevřená po dobu stisknutí tlačítka spouště až na doraz.
- **Time:** Expozice se zahájí stisknutím tlačítka spouště až na doraz a ukončí druhým stisknutím tlačítka.



- **Čas závěrky:** Bulb (expozice v délce 35 sekund)
- **Clona:** f/25

Abyste zamezili rozmazání snímků, upevněte fotoaparát na stativ nebo použijte volitelné bezdrátové dálkové ovládání (pouze čas závěrky **Time**) nebo kabelovou spoušť. Abyste zamezili ztrátě napájení před ukončením expozice, doporučuje Nikon rovněž použít plně nabitou baterii nebo volitelný síťový zdroj a konektor pro připojení síťového zdroje. Mějte na paměti, že v případě dlouhých expozic může dojít k výskytu obrazového šumu (jasných bodů, náhodně rozmístěných jasně zbarvených pixelů nebo závoje). Jasně body a závoj lze potlačit výběrem možnosti **Zapnuto** v položce **Redukce šumu pro dlouhé exp.** v menu fotografování.

### **1** Připravte si fotoaparát.

Upevněte fotoaparát na stativ nebo jej umístěte na stabilní, vodorovnou plochu.

### **2** Vyberte režim M.

Otočte volič expozičních režimů do polohy **M**.

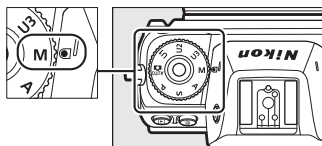

---

### 3 Nastavte čas závěrky.

Otáčením hlavního příkazového voliče vyberte čas závěrky **Bulb** nebo **Time**.

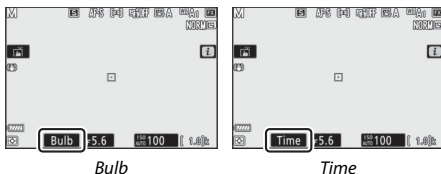

---

### 4 Otevřete závěrku.

**Bulb:** Po zaostření stiskněte tlačítko spouště až na doraz. Tlačítko spouště držte stisknuté až do dokončení expozice.

**Time:** Stiskněte tlačítko spouště až na doraz.

---

### 5 Zavřete závěrku.

**Bulb:** Zdvihněte prst z tlačítka spouště.

**Time:** Stiskněte tlačítko spouště až na doraz.

## Tlačítko ISO (Citlivost ISO)

Podržením stisknutého tlačítka **ISO** a otáčením hlavního příkazového voliče se upravuje nastavení citlivosti fotoaparátu k působení světla v závislosti na množství dostupného světla. Aktuální nastavení se zobrazuje na obrazovce provozních informací a kontrolním panelu. Vybírejte nastavení v rozmezí ISO 64 až ISO 25600 (resp. v případě fotoaparátu Z 6 v rozmezí ISO 100 až ISO 51200); pro zvláštní případy jsou k dispozici rovněž nastavení o 0,3 až 1 EV pod nejnižší z uvedených hodnot a nastavení o 0,3 až 2 EV nad nejvyšší z uvedených hodnot. Režim  nabízí doplňkovou možnost **ISO-A** (automaticky).

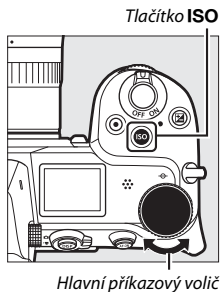

### Citlivost ISO

Čím vyšší je citlivost ISO, tím menší množství světla je nutné pro expozici snímku – s rostoucí citlivostí lze tedy používat kratší časy závěrky nebo větší zclonění. Zároveň však narůstá pravděpodobnost výskytu obrazového šumu (náhodně rozmístěných jasně zbarvených pixelů, závoje nebo proužků). Riziko obrazového šumu se výrazně zvyšuje zejména při nastaveních v rozmezí **Hi 0,3** až **Hi 2**.

### Hi 0,3 – Hi 2

Nastavení **Hi 0,3** až **Hi 2** odpovídají citlivostem ISO o 0,3–2 EV nad nejvyšší nastavitelnou číselnou hodnotou. Nastavení **Hi 0,3** je ekvivalentní citlivosti ISO 32000 (Z 7) nebo 64000 (Z 6), nastavení **Hi 2** je ekvivalentní citlivosti ISO 102400 (Z 7) nebo 204800 (Z 6).

### ☑ Lo 0,3 – Lo 1

Nastavení **Lo 0,3** až **Lo 1** odpovídají citlivostem ISO o 0,3–1 EV pod nejnižší nastavitelnou číselnou hodnotou. Nastavení **Lo 0,3** je ekvivalentní citlivosti ISO 50 (Z 7) nebo 80 (Z 6), nastavení **Lo 1** je ekvivalentní citlivosti ISO 32 (Z 7) nebo 50 (Z 6). Tato nastavení umožňují používat menší zaclonění nebo delší časy závěrky za vysoké hladiny osvětlení. Nejvyšší jasy mohou vykazovat ztráty detailů; ve většině případů se doporučují citlivosti ISO počínaje nejnižší nastavitelnou číselnou hodnotou.

## Automatická regulace citlivosti ISO

V režimech **P**, **S**, **A** a **M** lze podržením tlačítka **ISO** ve stisknuté poloze a otáčením pomocného příkazového voliče povolit nebo zakázat automatickou regulaci citlivosti ISO. Pokud je povolena automatická regulace citlivosti ISO, upraví se citlivost ISO automaticky, pokud nelze dosáhnout optimální expozice při hodnotě vybrané tlačítkem **ISO** a hlavním příkazovým voličem. Aby se zamezilo nastavení příliš vysoké citlivosti ISO, můžete vybrat pomocí položky **Nastavení citlivosti ISO > Nejvyšší citlivost** v menu fotografování horní limit citlivosti z hodnot ISO 100 (Z 7) nebo 200 (Z 6) až Hi 2.

Pomocný příkazový volič

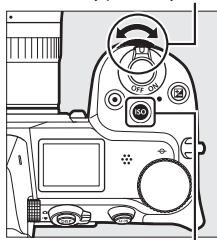

Tlačítko ISO

Pokud je povolena automatická regulace citlivosti ISO, na obrazovce provozních informací se zobrazuje nápis **ISO AUTO** a na kontrolním panelu **ISO-A**. Pokud je citlivost upravena oproti hodnotě vybrané uživatelem, zobrazuje se na zobrazovači upravená hodnota.



Monitor

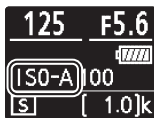

Kontrolní panel

### ✓ Automatická regulace citlivosti ISO

Pokud je citlivost ISO vybraná uživatelem vyšší při povolené automatické regulaci citlivosti ISO než citlivost vybraná v položce **Nejvyšší citlivost**, použije se jako maximální hodnota citlivosti hodnota vybraná uživatelem. Při použití blesku jsou časy závěrky omezeny na hodnoty v rozmezí času vybraného v uživatelské funkci e1 (**Synchroniz. čas pro blesk**) a času vybraného v uživatelské funkci e2 (**Čas záv. pro práci s bleskem**).



## Tlačítko (Korekce expozice)

V jiných režimech než  lze použít korekci expozice k úpravě expozice oproti hodnotě doporučené fotoaparátem pro získání světlejších nebo tmavších snímků. K dispozici jsou hodnoty v rozmezí  $-5$  EV (podexpozice) až  $+5$  EV (přeexpozice) v krocích po  $\frac{1}{3}$  EV. Obecně platí, že kladné hodnoty korekce produkují světlejší snímky a záporné hodnoty korekce produkují tmavší snímky.



$-1$  EV



Bez korekce expozice



$+1$  EV

Chcete-li nastavit korekci expozice, stiskněte tlačítko  a otáčejte hlavním příkazovým voličem, dokud se nezobrazí požadovaná hodnota.

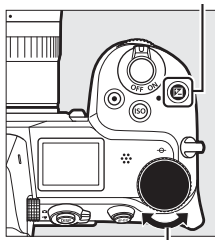

Tlačítko 



Hlavní příkazový volič



Kontrolní panel

Při použití jiné hodnoty než  $\pm 0,0$  se po uvolnění tlačítka  zobrazí symbol . Aktuální hodnotu korekce expozice lze zkontrolovat pomocí indikace expozice po stisknutí tlačítka .

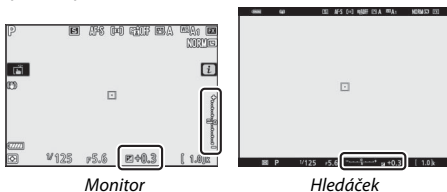

Normální expozici lze obnovit nastavením korekce expozice na hodnotu  $\pm 0$ . Korekce expozice se nezruší vypnutím fotoaparátu.



#### Režim M

Při použití režimu **M** ovlivní korekce expozice pouze indikaci expozice; čas závěrky a clona se nezmění.

#### Fotografování s bleskem

Pokud se použije volitelný blesk, ovlivňuje korekce expozice úroveň zábleskové expozice i expozice trvalým světlem – mění tedy jas hlavního objektu i pozadí. Pomocí uživatelské funkce e3 (**Kor. exp. při použití blesku**) lze omezit účinky použití korekce expozice pouze na pozadí snímku.

## Tlačítko /☺ (Snímací režim/Samospoušť)

„Snímací režim“ určuje, co se stane při stisknutí tlačítka spouště. Chcete-li vybrat snímací režim, podržte stisknuté tlačítko  (☺) a otáčejte hlavním příkazovým voličem. Při vybrané požadované možnosti stiskněte tlačítko ; vybraná možnost je indikována symboly na obrazovce provozních informací a kontrolním panelu.

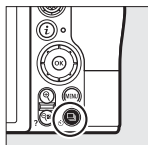



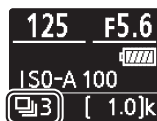



Monitor



Kontrolní panel

V režimu fotografování jsou k dispozici následující možnosti.

Možnost	Popis
 <b>Jednotlivé snímky</b>	Fotoaparát při každém stisknutí tlačítka spouště pořídí jeden snímek.
 <b>Pomalé sériové snímání</b>	Během podržení tlačítka spouště ve stisknuté poloze pořizuje fotoaparát snímky frekvencí 1–5 snímků za sekundu. Snímací frekvenci lze vybrat otáčením pomocného příkazového voliče při vybrané možnosti <b>Pomalé sériové snímání</b> v menu snímacích režimů.
 <b>Rychlé sériové snímání</b>	Během podržení tlačítka spouště ve stisknuté poloze pořizuje fotoaparát snímky frekvencí až přibližně 5,5 snímků za sekundu.

Možnost	Popis
 <b>Rychlé sériové snímání (rozšířené)</b>	Během stisknutí tlačítka spouště až na doraz pořizuje fotoaparát snímky frekvencí 9 snímků za sekundu (Z 7) nebo 12 snímků za sekundu (Z 6). Expozice je fixována na hodnotě pro první snímek v každé sérii; nelze použít volitelné blesky. Redukce blikání obrazu nemá žádný účinek.
 <b>Samospoušť</b>	Pořizování snímků s použitím samospouště (  86).

#### **Obrazovka provozních informací**

V režimu pomalého a rychlého sériového snímání je zobrazení aktualizováno v reálném čase během fotografování.

#### **Snímací frekvence**

Snímací frekvence se mění v závislosti na nastavení fotoaparátu. V tabulce níže jsou uvedeny přibližné maximální snímací frekvence při různých nastaveních.

Snímací režim	Kvalita obrazu	Barevná (bitová) hloubka	Bezhluché fotografování	
			Vypnuto	Zapnuto
Pomalé sériové snímání	JPEG/TIFF	—	5 sn./s	Z 7: 4 sn./s
	NEF (RAW)/ NEF (RAW) + JPEG	12		Z 6: 4,5 sn./s
		14		Z 7: 3,5 sn./s Z 6: 4 sn./s
Rychlé sériové snímání	JPEG/TIFF	—	5,5 sn./s	Z 7: 4 sn./s
	NEF (RAW)/ NEF (RAW) + JPEG	12		Z 6: 4,5 sn./s
		14	Z 7: 5 sn./s Z 6: 5,5 sn./s	Z 7: 3,5 sn./s Z 6: 4 sn./s
Rychlé sériové snímání (rozšířené)	JPEG/TIFF	—	Z 7: 9 sn./s Z 6: 12 sn./s	Z 7: 8 sn./s
	NEF (RAW)/ NEF (RAW) + JPEG	12		Z 6: 12 sn./s
		14	Z 7: 8 sn./s Z 6: 9 sn./s	Z 7: 6,5 sn./s Z 6: 8 sn./s

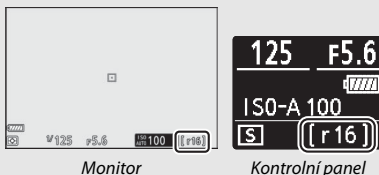

### Vyrovnávací paměť

Fotoaparát je vybaven vyrovnávací pamětí pro dočasné uložení snímků, která umožňuje pokračovat ve fotografování během ukládání snímků na paměťovou kartu. Snímací frekvence se sníží při zaplnění vyrovnávací paměti (r00). Během namáčknutí tlačítka spouště do poloviny se v místě indikace počtu zbývajících snímků zobrazuje přibližný počet snímků, které lze při stávajícím nastavení uložit do vyrovnávací paměti.



Během ukládání snímků na paměťovou kartu svítí kontrolka přístupu na paměťovou kartu. V závislosti na snímacích podmínkách a výkonnosti paměťové karty může trvat uložení snímků od několika sekund do několika minut. *Dokud kontrolka přístupu na paměťovou kartu nezaschne, nevyjímajte paměťovou kartu a nevyjímajte ani neodpojujte zdroj energie.* Pokud vypnete fotoaparát v okamžiku, kdy ve vyrovnávací paměti zbývají data, nevypne se napájení až do uložení všech snímků z vyrovnávací paměti. Dojde-li k vybití baterie v okamžiku, kdy jsou ve vyrovnávací paměti přítomné snímky, zablokuje se závěrka a snímky se uloží na paměťovou kartu.

V režimu videosekvencí můžete vybrat operaci prováděnou při stisknutí tlačítka spouště (☐ 45). Bez ohledu na vybranou možnost lze v rámci každé videosekvence pořídit nejvýše 50 snímků.

Možnost	Popis
 <b>Jednotlivé snímky</b>	Fotoaparát při každém stisknutí tlačítka spouště pořídí jeden snímek.
 <b>Sériové snímání</b>	Fotoaparát pořizuje během stisknutí tlačítka spouště až na doraz snímky po dobu až 3 (Z 7) nebo 2 (Z 6) sekund, a to do nejvyššího počtu zobrazeného při namáčknutí tlačítka spouště do poloviny. Snímací frekvence se mění v závislosti na možnosti vybrané v položce <b>Vel. obrazu/snímací frekv.</b> v menu videosekvencí. Během záznamu videosekvence lze pořizovat pouze jednotlivé snímky.

## Samospoušť

V režimu samospouště se stisknutím tlačítka spouště spustí časovač a po jeho doběhnutí je pořízen snímek.

- 1 Vyberte režim samospouště.**  
Podržte stisknuté tlačítko  (☺)  
a otáčením hlavního příkazového voliče  
vyberte možnost ☺ (samospoušť).



- 2 Vyberte zpoždění závěrky.**  
Otáčením pomocného příkazového voliče  
vyberte zpoždění závěrky a stiskněte  
tlačítko .

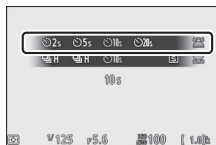

### 3 Vytvořte kompozici snímku a zaostřete.

Pokud je vybrán zaostřovací režim **AF-S**, nespustí se samospoušť v případě, že fotoaparát není schopen zaostřit.



### 4 Spusťte samospoušť.

Stisknutím tlačítka spouště až na doraz spusťte samospoušť. Na zobrazovači se zobrazí symbol  a začne blikat kontrolka samospouště. Blikání kontrolky se zastaví dvě sekundy před expozicí snímku.



#### Pořízení více snímků

Pomocí uživatelské funkce c2 (**Samospoušť**) můžete vybrat počet snímků pořízených po dokončení běhu samospouště a interval mezi nimi.

## Pomocný volič

Pomocný volič lze použít jako joystick pro výběr zaostřovacího pole nebo lze stisknutím jeho středu aktivovat blokování zaostření a/nebo expoziční paměť.

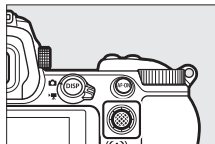

## Výběr zaostřovacího pole

Prostřednictvím pomocného voliče vyberete zaostřovací pole na obrazovce provozních informací. Výběr zaostřovacího pole není k dispozici při nastavení automatické volby zaostřovacích polí jako režimu činnosti zaostřovacích polí (☐ 55).

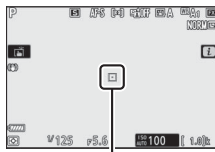

Zaostřovací pole

## Expoziční paměť

Stisknutím středu pomocného voliče se uloží aktuální nastavení expozice do paměti. Expoziční paměť lze použít ke změně kompozice snímku po změření expozice objektu, který se nebude ve výsledné kompozici nacházet ve vybraném zaostřovacím poli, a je účinná zejména v kombinaci s bodovým měřením expozice nebo integrálním měřením se zdůrazněným středem.

## Blokování zaostření

Při výběru zaostřovacího režimu **AF-C** lze použít střed pomocného voliče k blokování zaostření na aktuální objekt. Při použití blokování zaostření vyberte jiný režim činnosti zaostřovacích polí než automatickou volbu zaostřovacích polí.



## ■ ■ **Blokování zaostření a expoziční paměť**

Chcete-li použít blokování zaostření a expoziční paměť, postupujte podle níže uvedených kroků.

### **1** Zaostřete a nastavte expozici.

Umístěte objekt do zóny vybraného zaostřovacího pole a namáčkněte tlačítko spouště do poloviny pro aktivaci zaostřování a měření expozice. Zkontrolujte, jestli se zaostřovací pole zobrazilo zeleně.

### **2** Zablokujte zaostření a aktivujte expoziční paměť.

Během namáčknutí tlačítka spouště do poloviny stiskněte střed pomocného voliče pro současnou aktivaci blokování zaostření a expoziční paměti (zobrazí se symbol AE-L).

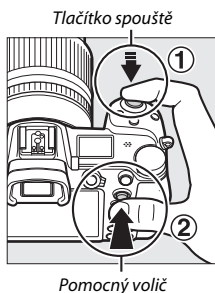

### 3 Změňte kompozici snímku a exponujte.

Zaostření zůstává blokováno i mezi expozicí jednotlivých snímků po dobu namáčknutí tlačítka spouště do poloviny (AF-S) nebo stisknutí středu pomocného voliče, aby bylo možné pořádit několik snímků za sebou se stejným zaostřením.



Je-li aktivní blokování zaostření, neměňte vzdálenost mezi fotoaparátem a objektem. Pohne-li se objekt, zaostřete znovu na novou vzdálenost.

#### AF-S

Pokud je vybrán zaostřovací režim **AF-S**, je během namáčknutí tlačítka spouště do poloviny aktivní blokování zaostření (zaostření je blokováno rovněž během stisknutí středu pomocného voliče).

#### Použití tlačítka spouště pro aktivaci expoziční paměti

Pokud je vybrána možnost **Zapnuto (namáčk. do poloviny)** v uživatelské funkci c1 (**Tlačítko spouště jako AE-L**), aktivuje se při namáčknutí tlačítka spouště do poloviny expoziční paměť.

# Tlačítko **i**

Stisknutím tlačítka **i** se zobrazí menu **i**: menu často používaných nastavení pro aktuální režim.

## Použití menu **i**

Stisknutím tlačítka **i** zobrazte menu **i**.

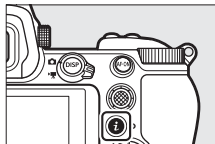

Vyberte položky pomocí multifunkčního voliče a stisknutím tlačítka **OK** zobrazte možnosti, potom vyberte možnost a stiskněte tlačítko **OK** pro potvrzení výběru a návrat do menu **i** (pro návrat k předchozímu zobrazení beze změny nastavení stiskněte tlačítko **i**).

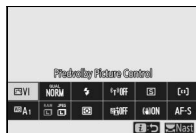
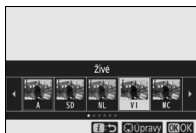
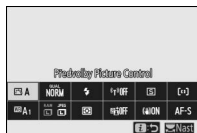

### Příkazové voliče

Nastavení vybraných položek lze upravit rovněž otáčením hlavního příkazového voliče pro výběr možnosti a následným stisknutím tlačítka **OK** (vnořené možnosti, jsou-li dostupné, lze vybírat otáčením pomocného příkazového voliče; v některých případech lze vybrat stejné možnosti pomocí obou voličů). Aktuální možnost bude vybrána rovněž tehdy, pokud vyberete jinou položku multifunkčním voličem nebo namáčknete tlačítko spouště do poloviny.

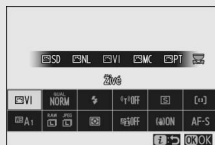

## Menu **i** režimu fotografování



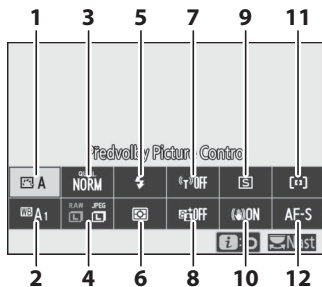





Ve výchozím nastavení se v menu **i** pro režim fotografování zobrazují následující položky.



<b>1</b> Předvolby Picture Control .....	93	<b>7</b> Připojení Wi-Fi .....	109
<b>2</b> Vyvážení bílé barvy .....	98	<b>8</b> Active D-Lighting .....	110
<b>3</b> Kvalita obrazu .....	104	<b>9</b> Snímací režim .....	111
<b>4</b> Velikost obrazu .....	106	<b>10</b> Redukce vibrací .....	112
<b>5</b> Zábleskový režim .....	107	<b>11</b> Režimy činnosti zaostř. polí .....	113
<b>6</b> Měření expozice .....	108	<b>12</b> Zaostřovací režim .....	113

## Předvolby Picture Control

Předvolbu Picture Control zvolte v závislosti na fotografovaném objektu nebo typu scény.

Možnost	Popis
 <b>A</b> <b>Automaticky</b>	Fotoaparát automaticky upravuje nastavení barevného odstínu a tonality na základě předvolby Picture Control <b>Standardní</b> . Obrisy pleti portrétovaných objektů vypadají měkčí a prvky jako zeleň a obloha u snímků v exteriéru jsou živější než u snímků pořízených s předvolbou Picture Control <b>Standardní</b> .
 <b>SD</b> <b>Standardní</b>	Standardní zpracování snímků pro dosažení vyvážených výsledků. Doporučená volba ve většině situací.
 <b>NL</b> <b>Neutrální</b>	Minimální zpracování snímků pro dosažení přirozeně působících výsledků. Toto nastavení je vhodné pro snímky, které budou následně zpracovávány nebo retušovány.
 <b>VI</b> <b>Živé</b>	Snímky jsou zpracovány pro dosažení živých barev. Toto nastavení použijte u snímků, na kterých chcete zdůraznit základní barvy.
 <b>MC</b> <b>Monochromatické</b>	Záznam monochromatických snímků.
 <b>PT</b> <b>Portrét</b>	Zpracování portrétních snímků pro získání přirozené struktury a zaoblených křivek pleti.
 <b>LS</b> <b>Krajina</b>	Tvorba živých snímků krajin a měst.
 <b>FL</b> <b>Ploché</b>	Detaily scény jsou zachovány v širokém tonálním rozsahu od nejvyšších jasů až po stíny. Toto nastavení je vhodné pro snímky, které budou následně výrazně zpracovávány nebo retušovány.
 <b>01–20</b> <b>Creative Picture Control (Kreativní předvolba Picture Control)</b>	K dispozici jsou následující předvolby Picture Control, každá s jedinečnou kombinací barevného odstínu, tonality, sytosti barev a dalších nastavení upravených pro dosažení určeného efektu: <b>Sen, Ráno, Pop, Neděle, Temné, Dramatické, Ticho, Vybledlé, Melancholické, Čisté, Denim, Hračka, Sépiové, Modré, Červené, Růžové, Uhel, Grafické, Binární a Černé.</b>

Chcete-li zobrazit nastavení předvolby Picture Control, vyberte předvolbu Picture Control a stiskněte tlačítko . Náhled účinků změn nastavení lze zobrazit na zobrazovači (📖 95).

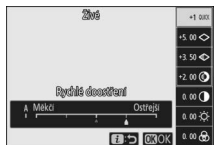

Aktuální předvolba Picture Control je během fotografování indikována symbolem na zobrazovači.



## ■ Úprava parametrů předvoleb Picture Control

Předvolby Picture Control lze upravit tak, aby odpovídaly scéně nebo tvůrčím záměrům fotografa. Vyberte položku **Předvolby**

**Picture Control** v menu **i** a stisknutím tlačítka **OK** zobrazíte seznam předvoleb Picture Control, potom vyberte předvolbu Picture Control a stisknutím tlačítka **OK** zobrazíte

nastavení předvolby Picture Control. Stisknutím tlačítek **▲** a **▼** vyberte požadovaný parametr a stisknutím tlačítek **◀** a **▶** vyberte hodnotu

v krocích po 1, resp. otáčejte pomocným příkazovým voličem pro výběr hodnoty v krocích po 0,25 (dostupné možnosti se mění podle vybrané předvolby Picture Control). Výchozí nastavení lze obnovit stisknutím tlačítka **↺**.

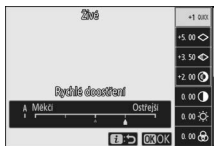

Po úpravě nastavení k vaší spokojenosti stiskněte tlačítko **OK** pro aktivaci změn a návrat do menu **i**. Předvolby Picture Control, u kterých byly jejich výchozí parametry

modifikovány, jsou označeny hvězdičkou („\*“).



### ✓ Předchozí nastavení

Indikace **Δ** pod zobrazením hodnoty v menu nastavení předvolby Picture Control indikuje předchozí použitou hodnotu pro nastavovaný parametr.



### ☑ Předvolba Picture Control „A Automaticky“

Pokud je vybrána možnost **A Automaticky** v položce Předvolby Picture Control, lze nastavení upravovat v rozmezí **A-2** až **A+2**.



K dispozici jsou následující nastavení:

Možnost	Popis
Úroveň efektu	Ztlumení nebo zesílení efektu předvolby Creative Picture Control (Kreativní předvolba Picture Control).
Rychlé doostření	Tato položka umožňuje rychlé vyvážené nastavení parametrů <b>Doostření</b> , <b>Doostření ve stř. rozsahu</b> a <b>Zřetelnost</b> , resp. při výběru možnosti <b>A</b> ponechává doostření na automatické fotoaparátu. Můžete také provádět individuální úpravy následujících parametrů:
Doostření	<ul style="list-style-type: none"> <li>• <b>Doostření:</b> Ovlivňuje ostrost detailů a obrysů.</li> </ul>
Doostření ve stř. rozsahu	<ul style="list-style-type: none"> <li>• <b>Doostření ve stř. rozsahu:</b> Upravuje doostření v závislosti na jemnosti struktur a linií ve středních jasech ovlivněných parametry <b>Doostření</b> a <b>Zřetelnost</b>.</li> </ul>
Zřetelnost	<ul style="list-style-type: none"> <li>• <b>Zřetelnost:</b> Upravuje celkovou ostrost a ostrost silnějších obrysů bez ovlivnění jasu nebo dynamického rozsahu.</li> </ul>
Kontrast	Tento parametr umožňuje manuálně nastavit kontrast nebo zvolit možnost <b>A</b> pro automatické nastavení kontrastu fotoaparátem.
Jas	Tento parametr umožňuje zvýšit nebo snížit jas bez ztráty detailů ve světlech či stínech.
Sytost	Tento parametr ovlivňuje sytost (živost) barev. Chcete-li aktivovat automatické přizpůsobování sytosti v závislosti na typu scény, vyberte <b>A</b> .
Odstín	Tento parametr slouží k úpravě barevného odstínu.
Filtrové efekty	Umožňují simulovat účinky barevných filtrů na monochromatické snímky.
Tónování	Tento parametr umožňuje vybrat odstín použitý pro monochromatické snímky. Stisknutím tlačítka  při vybrané jiné možnosti než <b>B&amp;W</b> (černobílá) se zobrazí možnosti sytosti barev.

#### „A“ (Automaticky)

Výsledky u možnosti Automaticky (**A**) se liší v závislosti na expozici a poloze objektu v obrazovém poli.



## **Filtrové efekty**

K dispozici jsou následující efekty:

<b>Režim</b>	<b>Nastavení</b>
<b>Y</b> (žlutý)	Tyto možnosti zvyšují kontrast a lze je použít k snížení jasů oblohy u snímků krajiny.
<b>O</b> (oranžový)	Oranžový filtr poskytuje vyšší kontrast než žlutý, červený filtr poskytuje vyšší kontrast než oranžový.
<b>R</b> (červený)	
<b>G</b> (zelený)	Zelený filtr změkčuje odstíny pleti a lze jej použít pro portréty.

## Vyvážení bílé barvy

Tato položka slouží k nastavení vyvážení bílé barvy (další informace viz „Vyvážení bílé barvy“, □ 62).

Možnost	Možnost
 <b>A</b> Automaticky	 <b>Zářivkové světlo</b>
Uchovat bílou (red. teplé barvy)	Sodíkové výbojky
Uchovat atmosféru osvětlení	Zářivk. světlo „teplá bílá“
Uchovat teplé barvy	Zářivkové světlo „bílá“
 <b>A</b> Auto. WB pro přirozené světlo	Zářivk. sv. „studená bílá“
 <b>Přímé sluneční světlo</b>	Zářivk. sv. „denní bílé světlo“
 <b>Zataženo</b>	Zářivk. světlo „denní světlo“
 <b>Stín</b>	Vysokotepl. rtuť. výbojky
 <b>Zářivkové světlo</b>	<b>WB</b>  <b>Blesk</b>
	<b>K</b> <b>Výběr barevné teploty</b>
	<b>PRE</b> <b>Manuální nastavení</b>

Stisknutím tlačítka  při výběru možnosti **Automaticky** nebo **Zářivkové světlo** se zobrazí vnořené možnosti pro vybranou položku.

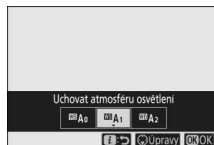

Aktuální nastavení vyvážení bílé barvy je během fotografování indikováno symbolem na zobrazovači.



## ■ Jemné vyvážení bílé barvy

Výběrem položky **Vyvážení bílé barvy** v menu **i** se zobrazí seznam možností vyvážení bílé barvy. Je-li vybrána jiná možnost než **Výběr barevné teploty**, lze stisknutím tlačítka  zobrazit možnosti jemného vyvážení. Veškeré změny možností jemného vyvážení bílé barvy lze zobrazit pro kontrolu na zobrazovači.

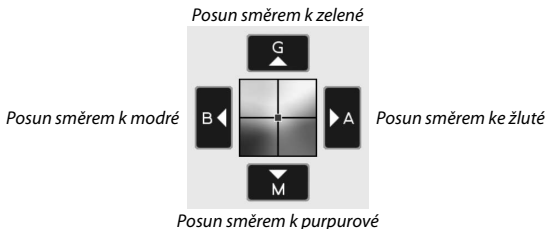

Pro jemné vyvážení bílé barvy klepněte na šipky na zobrazovači nebo použijte multifunkční volič, resp. pro jemné vyvážení bílé barvy na osách žlutá–modrá nebo zelená–purpurová otáčejte hlavním nebo pomocným příkazovým voličem. Stisknutím tlačítka **OK** uložte nastavení a vraťte se do menu **i**.

Hvězdička („\*“) vedle symbolu vyvážení bílé barvy na obrazovce provozních informací indikuje použití jemného vyvážení.



## ■ Výběr barevné teploty



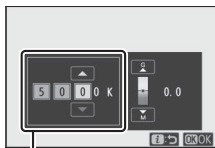

Výběrem položky **Vyvážení bílé barvy** v menu **i** se zobrazí seznam možností vyvážení bílé barvy. Když je vybrána možnost **Výběr barevné teploty**, lze stisknutím tlačítka  zobrazit možnosti barevné teploty.

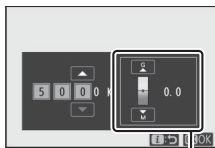



Hodnota pro osu žlutá–  
modrá



Hodnota pro osu zelená–  
purpurová

Stisknutím tlačítek  a  vyberte číslice na ose žlutá–modrá nebo zelená–purpurová a stisknutím tlačítek  a  změňte nastavení. Stisknutím tlačítka  uložte nastavení a vraťte se do menu **i**. V případě, že je pro osu zelená–purpurová vybrána nenulová hodnota, zobrazí se vedle symbolu vyvážení bílé barvy hvězdička („\*“).

### Výběr barevné teploty

Mějte na paměti, že očekávaných výsledků nebude dosaženo při použití zábleskového nebo zářivkového světla. Pro tyto světelné zdroje vyberte možnost  (**Blesk**) nebo  (**Zářivkové světlo**). U ostatních světelných zdrojů zhotovte zkušební snímek, abyste zjistili, zda je vybraná hodnota odpovídající.

## Manuální nastavení

Manuální nastavení se používá k záznamu a vyvolání až šesti uživatelských vyvážení bílé barvy pro fotografování pod smíšeným osvětlením nebo pro kompenzaci světelného zdroje se silným barevným nádechem. Chcete-li změřit hodnotu vyvážení bílé barvy pro manuální nastavení, postupujte podle kroků níže.

### 1 Zobrazte předvolby vyvážení bílé barvy.

Vyberte možnost **Manuální nastavení** v položce Vyvážení bílé barvy v menu **i** a stisknutím tlačítka **OK** zobrazte seznam pamětí vyvážení bílé barvy.

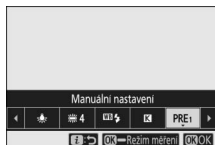

### 2 Vyberte paměť.

Vyberte požadovanou paměť vyvážení bílé barvy (d-1 až d-6) a stiskněte tlačítko **OK** pro potvrzení výběru a návrat do menu **i**.

#### Chráněné paměti

Paměti označené symbolem **ON** jsou chráněné a nelze je změnit.



### 3 Vyberte režim přímého měření.

Vyberte položku **Vyvážení bílé barvy** v menu **i** a stiskněte a držte tlačítko **OK**, dokud nezačnou blikat symboly **PRE** na obrazovce provozních informací a dokud se v místě vybraného zaostřovacího pole nezobrazí terčík (□) vyvážení bílé barvy.

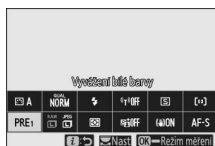

## 4 Změřte hodnotu vyvážení bílé barvy.

Chcete-li změřit vyvážení bílé barvy, klepněte na bílý nebo šedý objekt, resp. pomocí multifunkčního voliče umístěte terčík □ na bílou či šedou oblast na zobrazovači a stiskněte tlačítko **OK** nebo stiskněte tlačítko spouště až na doraz (mějte na paměti, že terčík □ nelze přemísťovat při nasazeném volitelném blesku – v takovém případě musíte změřit vyvážení bílé barvy s využitím bílého nebo šedého objektu umístěného doprostřed obrazového pole).



Není-li fotoaparát schopen změřit hodnotu vyvážení bílé barvy, zobrazí se zpráva. Zkuste změřit vyvážení bílé barvy znovu s využitím jiného objektu.



## 5 Opustte režim přímého měření.

Stisknutím tlačítka **i** ukončete režim přímého měření.

### ✓ Měření hodnoty vyvážení bílé barvy pro manuální nastavení

Změření hodnoty vyvážení bílé barvy pro manuální nastavení nelze provést, pokud probíhá fotografování v režimu HDR nebo v režimu vícenásobné expozice.

### ✓ Režim přímého měření

Režim přímého měření se ukončí, pokud není provedena žádná operace po dobu vybranou v uživatelské funkci c3 (**Zpoždění automat. vypnutí**) > **Časovač pohotovost. režimu**.

### ✓ Správa paměti

Položku **Vyvážení bílé barvy** > **Manuální nastavení** v menu fotografování lze použít ke zkopírování vyvážení bílé barvy z existujícího snímku do vybrané paměti, k přidání komentářů nebo nastavení ochrany paměti.

### ✓ Manuální nastavení: Výběr paměti

Chcete-li vybrat paměť, vyberte možnost

#### **Vyvážení bílé barvy** > **Manuální nastavení**

v menu fotografování, potom vyberte paměť a stiskněte tlačítko . Pokud ve vybrané paměti aktuálně není uložena žádná hodnota, nastaví se vyvážení bílé barvy na 5 200 K, tedy na stejnou hodnotu jako u předvolby **Přímé sluneční světlo**.



## Kvalita obrazu

Tato položka slouží k volbě formátu souborů snímků.

Možnost	Popis
NEF (RAW) + JPEG Jemný★	Od každého snímku jsou zaznamenány dvě kopie: snímek ve formátu NEF (RAW) a kopie ve formátu JPEG. Během přehrávání se zobrazuje pouze kopie ve formátu JPEG, ale vymazáním kopie JPEG se vymaže rovněž snímek NEF (RAW). Snímky NEF (RAW) lze prohlížet pouze pomocí počítače.
NEF (RAW) + JPEG Jemný	
NEF (RAW) + JPEG Normál.★	
NEF (RAW) + JPEG Normál.	
NEF (RAW) + JPEG Základní★	
NEF (RAW) + JPEG Základní	
NEF (RAW)	Záznam snímků ve formátu NEF (RAW).
JPEG Jemný★	Záznam snímků ve formátu JPEG. Se změnami nastavení kvality od možnosti „jemný“ přes možnost „normální“ až po možnost „základní“ se zvyšuje komprese a snižuje velikost souborů a kvalita. Pro maximální kvalitu vybírejte možnosti označené ★, pro zajištění víceméně stejné velikosti souborů u všech snímků vybírejte možnosti bez označení ★.
JPEG Jemný	
JPEG Normální★	
JPEG Normální	
JPEG Základní★	
JPEG Základní	
TIFF (RGB)	Záznam snímků v nekomprimovaném formátu TIFF-RGB s barevnou (bitovou) hloubkou 8 bitů na kanál (24bitové barvy).

Aktuálně vybraná možnost se zobrazuje během fotografování na zobrazovači.





## NEF (RAW)

Soubory snímků NEF (RAW) (přípona „\*.nef“) obsahují nezpracovaná data RAW z obrazového snímače. S využitím softwaru Nikon ViewNX-i nebo Capture NX-D můžete u těchto snímků podle libosti opakovaně upravovat nastavení, jako je například korekce expozice a vyvážení bílé barvy, bez degradace kvality obrazu, což činí tento formát ideálním formátem pro snímky, které budou zpracovávány více různými způsoby. Software ViewNX-i a Capture NX-D je k dispozici zdarma na webové stránce Centrum stahování Nikon.

Proces konverze snímků NEF (RAW) do jiných formátů je uváděn jako „zpracování snímků NEF (RAW)“. Snímky NEF (RAW) lze ukládat v jiných formátech pomocí počítačových aplikací ViewNX-i a Capture NX-D nebo pomocí položky **Zprac. snímků NEF (RAW)** v menu retušování fotoaparátu.

## Velikost obrazu

Tato položka slouží k volbě velikosti ukládaných snímků.

Možnost		Popis
NEF (RAW)	Velký (L)	Tato možnost určuje velikost snímků zaznamenávaných ve formátu NEF (RAW). Možnost <b>NEF (RAW)</b> je k dispozici pouze při výběru možnosti NEF (RAW) v nastavení kvality obrazu.
	Střední (M)	
	Malý (S)	
JPEG/TIFF	Velký (L)	Tato možnost určuje velikost snímků zaznamenávaných ve formátu JPEG nebo TIFF.
	Střední (M)	
	Malý (S)	

Aktuálně vybraná možnost se zobrazuje během fotografování na zobrazovači.



Fyzické rozměry snímků v pixelech se mění v závislosti na možnosti vybrané v položce **Volba obrazového pole**.

Z7:







		Velikost obrazu		
		Velký (L)	Střední (M)	Malý (S)
Obrazové pole	FX (36×24)	8 256 × 5 504	6 192 × 4 128	4 128 × 2 752
	DX (24×16)	5 408 × 3 600	4 048 × 2 696	2 704 × 1 800
	5 : 4 (30×24)	6 880 × 5 504	5 152 × 4 120	3 440 × 2 752
	1 : 1 (24×24)	5 504 × 5 504	4 128 × 4 128	2 752 × 2 752
	16 : 9 (36×20)	8 256 × 4 640	6 192 × 3 480	4 128 × 2 320

Z6:

		Velikost obrazu		
		Velký (L)	Střední (M)	Malý (S)
Obrazové pole	FX (36×24)	6 048 × 4 024	4 528 × 3 016	3 024 × 2 016
	DX (24×16)	3 936 × 2 624	2 944 × 1 968	1 968 × 1 312
	1 : 1 (24×24)	4 016 × 4 016	3 008 × 3 008	2 000 × 2 000
	16 : 9 (36×20)	6 048 × 3 400	4 528 × 2 544	3 024 × 1 696

## Zábleskový režim

Tato položka slouží k výběru zábleskového režimu pro volitelné blesky. Dostupnost jednotlivých možností závisí na režimu vybraném voličem expozičních režimů.

Možnost	K dispozici v	Možnost	K dispozici v
 Doplnkový záblesk	AUTO P, S, A, M	 Synchronizace na druhou lamelu	P, S, A, M
 Redukce efektu červených očí		 Vypnutý blesk	AUTO P, S, A, M
 Syn. s dlouh. časy + red. červ. očí	P, A		
 Synchronizace s dlouhými časy			





Aktuálně vybraná možnost je během fotografování indikována symbolem na zobrazovači.



## Měření expozice

Měření expozice určuje způsob nastavení expozice fotoaparátem.

K dispozici jsou následující možnosti:

Možnost	Popis
 <b>Měření Matrix</b>	Fotoaparát měří širokou oblast obrazového pole a nastavuje expozici na základě rozložení odstínů, barev, kompozice a vzdálenosti pro dosažení výsledků blízkých vnímání lidského zraku.
 <b>Měření se zdůraz. středem</b>	Fotoaparát měří celé obrazové pole, ale přisuzuje nejvyšší vliv středu obrazového pole, jehož velikost lze vybrat pomocí uživatelské funkce b3 ( <b>Velikost zdůraz. středu</b> ). Klasické měření expozice pro portréty, které se doporučuje rovněž při použití filtrů s prodlužovacím faktorem (faktorem filtru) větším než 1×.
 <b>Bodové měření</b>	Fotoaparát měří expozici v kruhové oblasti o $\phi 4$ mm (ekvivalentní přibližně 1,5 % obrazového pole), vystředěné na aktuální zaostřovací pole, čímž umožňuje měřit objekty mimo střed obrazu (pokud je aktivní automatická volba zaostřovacích polí, měří fotoaparát expozici v místě středního zaostřovacího pole). Bodové měření zaručuje správnou expozici objektu i v případech, kdy je pozadí mnohem jasnější nebo tmavší.
 <b>Měření orientov. na nejvyšší jasy</b>	Fotoaparát přisuzuje největší význam nejvyšším jasům scény. Tuto možnost použijte pro redukcii ztráty detailů ve světlech, například při fotografování bodově osvětlených interpretů na jevišti.

Aktuálně vybraná možnost je během fotografování indikována symbolem na zobrazovači.



## Připojení Wi-Fi

Tato položka povoluje nebo zakazuje připojení Wi-Fi. Připojení Wi-Fi povolte pro navázání bezdrátového spojení s počítači nebo mezi fotoaparátem a chytrými telefony či tablety (chytrými zařízeními) se spuštěnou aplikací SnapBridge.

Když je povoleno připojení Wi-Fi, zobrazuje fotoaparát symbol Wi-Fi.



Chcete-li vypnout připojení Wi-Fi, vyberte položku **Připojení Wi-Fi** v menu **z** a stiskněte tlačítko **OK**. Pokud je Wi-Fi aktuálně povoleno, zobrazí se výzva **Ukončit připojení Wi-Fi**; stiskněte tlačítko **OK** pro ukončení připojení.

### **Bezdrátová spojení**

Informace o vytvoření bezdrátových spojení s počítači nebo chytrými zařízeními viz *Příručka pro práci v síti* dostupná na webové stránce Centrum stahování Nikon:

**Z7:** [https://downloadcenter.nikonimglib.com/cs/products/492/Z\\_7.html](https://downloadcenter.nikonimglib.com/cs/products/492/Z_7.html)



**Z6:** [https://downloadcenter.nikonimglib.com/cs/products/493/Z\\_6.html](https://downloadcenter.nikonimglib.com/cs/products/493/Z_6.html)



Další informace o aplikaci SnapBridge jsou k dispozici prostřednictvím on-line nápovědy k aplikaci.

## Active D-Lighting

Funkce Active D-Lighting zachovává kresbu ve světlech a stínech a vytváří snímky s přirozeně působícím kontrastem. Tuto funkci použijte pro vysoce kontrastní scény – například při fotografování jasně osvětlených exteriérů přes dveře či okno nebo při fotografování objektů ve stínu za slunečných dní. Její použití je neúčinnější v kombinaci s měřením expozice Matrix.



Vypnuto



☞ A Automaticky

Možnost	Popis
☞ A Automaticky	Fotoaparát automaticky upravuje nastavení účinku funkce Active D-Lighting podle snímacích podmínek (v režimu M je však nastavení ☞ A Automaticky rovnocenné nastavení ☞ N Normální).
☞ H <sup>+</sup> Velmi vysoký	Účinek funkce Active D-Lighting můžete vybrat z možností ☞ H <sup>+</sup> Velmi vysoký, ☞ H Vysoký, ☞ N Normální a ☞ L Nízký.
☞ H Vysoký	
☞ N Normální	
☞ L Nízký	
☞ OFF Vypnuto	Funkce Active D-Lighting je vypnutá.

Aktuálně vybraná možnost je během fotografování indikována symbolem na zobrazači.









### Active D-Lighting

Na snímcích pořízených pomocí funkce Active D-Lighting se může vyskytnout šum (náhodně rozmístěné jasně zbarvené pixely, závoj nebo proužky).

U některých objektů se může vyskytnout nerovnoměrné stínování. Funkce Active D-Lighting nepracuje při vysokých citlivostech ISO (Hi 0,3 – Hi 2).

## Snímací režim

Tato položka slouží k výběru operace prováděné při stisknutí tlačítka spouště až na doraz. Další informace viz „Tlačítko /☺ (Snímací režim/ Samospoušť)“ (☐ 83).

Možnost	Možnost
 Jednotlivé snímky	 H <sup>+</sup> Rychlé sériové snímání (rozšířené)
 Pomalé sériové snímání	 Samospoušť
 Rychlé sériové snímání	

Pokud je vybrána možnost **Pomalé sériové snímání** nebo **Samospoušť**, lze stisknutím tlačítka  zobrazit doplňkové možnosti.

Stisknutím tlačítka  při vybrané možnosti **Pomalé sériové snímání** se zobrazí volitelné možnosti snímací frekvence.

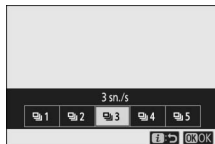

Stisknutím tlačítka  při vybrané možnosti **Samospoušť** se zobrazí volitelné možnosti zpoždění závěrky a volitelné počty snímků pořízených po doběhnutí samospouště.

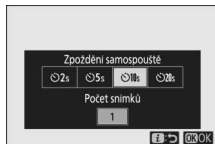



Aktuální snímací režim je zobrazen symboly na obrazovce provozních informací a kontrolním panelu.



## Redukce vibrací

Tato položka slouží k povolení a zakázání redukce vibrací. Dostupné možnosti se liší v závislosti na objektivu.

Možnost	Popis
 <b>Zapnuto</b> Normal	Tuto možnost vyberte pro zlepšenou redukci vibrací při fotografování statických objektů.
 <b>Sport</b>	Tuto možnost vyberte při fotografování sportovců a dalších objektů, které se rychle a nepředvídatelně pohybují.
 <b>Vypnuto</b>	Redukce vibrací je vypnutá.

Jiné možnosti než **Vypnuto** jsou během fotografování indikovány symbolem na zobrazovači.



### Redukce vibrací

**Redukce vibrací** nemusí být u některých objektivů dostupná. Při použití redukce vibrací vyčkejte před expozicí stabilizování obrazu na zobrazovači. U některých objektivů se může obraz na zobrazovači po expozici trhaně pohybovat; to je zcela normální a nejedná se o závadu.







Pro panorámování se doporučuje možnost **Sport** nebo **Zapnuto**. V režimech **Sport**, **Normal** a **Zapnuto** je redukce vibrací uplatněna pouze na pohyby, které nejsou součástí panorámování (pokud je s fotoaparátem panorámováno například horizontálně, je redukce vibrací uplatněna pouze na vertikální chvění).

Abyste zamezili výskytu nežádoucích výsledků, vyberte při upevnění fotoaparátu na stativ možnost **Vypnuto**; pokud je fotoaparát upevněn na stativ s nezajištěnou stativovou hlavou nebo na jednohý stativ, doporučuje se použít možnost **Normal**, **Sport** nebo **Zapnuto**.



## Režimy činnosti zaostř. polí

Režimy činnosti zaostřovacích polí určují způsob výběru zaostřovacích polí pro automatické zaostřování. Další informace viz „Režimy činnosti zaostřovacích polí“ (☞ 55).

Možnost	Možnost
 Přesná zaostřovací pole	 Velkoplošná zaostřov. pole (S)
 Jednotlivá zaostřovací pole	 Velkoplošná zaostřov. pole (L)
 Dynam. volba zaostřov. polí	 Aut. volba zaostř. polí

Aktuálně vybraná možnost je během fotografování indikována symbolem na zobrazači.



## Zaostřovací režim

Zaostřovací režim určuje způsob, jakým fotoaparát zaostřuje. Další informace viz „Výběr zaostřovacího režimu“ (☞ 53).

Možnost	Možnost
<b>AF-S</b> Jednorázové zaostření	<b>MF</b> Manuální zaostřování
<b>AF-C</b> Kontinuální zaostřování	

Aktuálně vybraná možnost je během fotografování indikována symbolem na zobrazači.



## Menu **i** režimu videosekvencí

Ve výchozím nastavení se v menu **i** pro režim videosekvencí zobrazují následující položky.

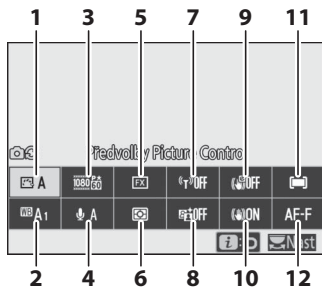

1	Předvolby Picture Control .....	115	7	Připojení Wi-Fi .....	120
2	Vyvážení bílé barvy .....	115	8	Active D-Lighting .....	120
3	Vel. obr. a sním. frekv./Kval. obr. ....	116	9	Elektronická redukce vibrací .....	120
4	Citlivost mikrofonu .....	118	10	Redukce vibrací .....	121
5	Volba obrazového pole .....	119	11	Režimy činnosti zaostř. polí .....	121
6	Měření expozice .....	120	12	Zaostřovací režim .....	121

### **i** „Stejně nast. jako pro fotogr.“

Pokud je vybrána možnost **Stejně nast. jako pro fotogr.** v položce **Předvolby Picture Control**, **Vyvážení bílé barvy**, **Active D-Lighting** nebo **Redukce vibrací** v menu videosekvencí, zobrazí se v levém horním rohu menu **i** symbol , který značí, že možnosti vybrané pro tato nastavení v režimu fotografování platí rovněž pro režim videosekvencí, a naopak.



## **Předvolby Picture Control**

Tyto položka slouží k výběru předvolby Picture Control pro záznam videosekvencí. Další informace viz „Předvolby Picture Control“ (☞ 93).

## **Vyvážení bílé barvy**

Tato položka slouží k nastavení vyvážení bílé barvy pro záznam videosekvencí. Další informace viz „Vyvážení bílé barvy“ (☞ 62, 98).



## Velikost obrazu, snímací frekvence a kvalita videa

Tato položka slouží k volbě velikosti obrazu (v pixelech) a snímací frekvence videosekvencí. K dispozici jsou rovněž dvě volitelné možnosti pro nastavení **Kvalita videa: Vysoká** (indikovaná symboly velikosti obrazu/snímání frekvence s hvězdičkou „★“) a **Normální**. Tyto položky společně ovlivňují maximální datový tok, jak je znázorněno v následující tabulce.

Vel. obrazu/snímání frekv. <sup>1</sup>	Max. datový tok (Mb/s)		Max. doba záznamu
	Vysoká	Normální	
$\frac{2160}{60} \frac{P \star}{60}$ 3840×2160 (4K UHD); 30p	144	— <sup>2</sup>	29 min 59 s <sup>4</sup>
$\frac{2160}{25} \frac{P \star}{25}$ 3840×2160 (4K UHD); 25p			
$\frac{2160}{24} \frac{P \star}{24}$ 3840×2160 (4K UHD); 24p			
$\frac{1080}{20} \frac{P \star}{20}$ 1920×1080; 120p <sup>3</sup>			
$\frac{1080}{10} \frac{P \star}{10}$ 1920×1080; 100p <sup>3</sup>			
$\frac{1080}{60} \frac{P \star}{60} / \frac{1080}{60} \frac{P}{60}$ 1920×1080; 60p	56	28	
$\frac{1080}{50} \frac{P \star}{50} / \frac{1080}{50} \frac{P}{50}$ 1920×1080; 50p			
$\frac{1080}{30} \frac{P \star}{30} / \frac{1080}{30} \frac{P}{30}$ 1920×1080; 30p			
$\frac{1080}{25} \frac{P \star}{25} / \frac{1080}{25} \frac{P}{25}$ 1920×1080; 25p	28	14	
$\frac{1080}{24} \frac{P \star}{24} / \frac{1080}{24} \frac{P}{24}$ 1920×1080; 24p			
$\frac{1080}{60} \frac{4A}{60}$ 1920×1080; 30p ×4 (zpomal. záz.) <sup>3</sup>	36	— <sup>2</sup>	3 min
$\frac{1080}{25} \frac{4A}{25}$ 1920×1080; 25p ×4 (zpomal. záz.) <sup>3</sup>			
$\frac{1080}{24} \frac{4A}{24}$ 1920×1080; 24p ×5 (zpomal. záz.) <sup>3</sup>			

1 Skutečné snímání frekvence pro hodnoty uváděné jako 120p, 60p, 30p a 24p jsou 119,88 sn./s, 59,94 sn./s, 29,97 sn./s a 23,976 sn./s.

2 Položka **Kvalita videa** je pevně nastavena na možnost **Vysoká**.

3 Obrazové pole je pevně nastaveno na **DX** (Z 7) nebo **FX** (Z 6); při použití automatické volby zaostřovacích polí jako režimu činnosti zaostřovacích polí není povolena detekce tváří.

4 Každá videosekvence může být zaznamenána v rámci až 8 souborů, z nichž každý má velikost až 4 GB. Počet souborů a délka každého souboru se mění v závislosti na možnostech vybraných v položkách **Vel. obrazu/snímání frekv.** a **Kvalita videa**.

Aktuálně vybraná možnost je zobrazena symbolem na obrazovaci.

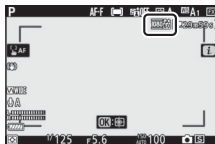

## ■ Zpomalené videosekvence

Chcete-li zaznamenávat němé zpomalené videosekvence, vyberte možnost „zpomalený záznam“ v nastavení **Vel. obrazu/snímací frekv.** Zpomalené videosekvence jsou zaznamenávány při 4násobku nebo 5násobku jmenovité frekvence a jsou přehrávány při jmenovité frekvenci. Například videosekvence pořízené při nastavení **1920×1080; 30p ×4 (zomal. záz.)**, jsou zaznamenávány snímací frekvencí přibližně 120 sn./s a přehrávány frekvencí přibližně 30 sn./s, což znamená že 10 s záznamu produkuje přibližně 40 s stopáže.

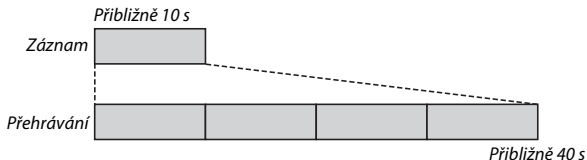

Níže jsou uvedeny frekvence záznamu a přehrávání.

Velikost obrazu/snímací frekvence	Použitá snímací frekvence	Normální snímací frekvence
1920×1080; 30p ×4 (zomal. záz.)	120p (119,88 sn./s)	30p (29,97 sn./s)
1920×1080; 25p ×4 (zomal. záz.)	100p (100 sn./s)	25p (25 sn./s)
1920×1080; 24p ×5 (zomal. záz.)	120p (119,88 sn./s)	24p (23,976 sn./s)

### Zpomalené videosekvence

Funkce, jako je redukce blikání obrazu, elektronická redukce vibrací a výstup časového kódu, nelze při výběru možnosti „zpomalený záznam“ použít.

## Citlivost mikrofonu

Tato položka zapíná a vypíná vestavěný nebo externí mikrofon, resp. upravuje citlivost mikrofonu. Pro automatickou regulaci citlivosti mikrofonu vyberte možnost **1A**, pro vypnutí záznamu zvuku vyberte možnost **Vypnutý mikrofon**; rovněž můžete nastavit citlivost mikrofonu manuálně výběrem hodnoty v rozmezí **1** až **20** (čím vyšší hodnota, tím vyšší citlivost).

Při použití jiných nastavení než **1A** je aktuálně vybraná možnost zobrazena symbolem na zobrazovači.

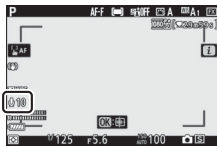

Pokud se úroveň zvuku zobrazuje červeně, je hlasitost příliš vysoká. Snižte citlivost mikrofonu.

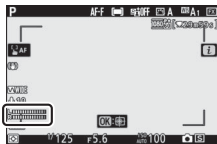

### Symbol

Filmy zaznamenané při vypnutém mikrofonu jsou označeny v režimu přehrávání jednotlivých snímků a videosekvencí symbolem .



## Volba obrazového pole

Tato položka slouží k výběru velikosti plochy obrazového snímače použité pro záznam videosekvencí. Chcete-li pořizovat „videosekvence s obrazovým polem založeným na formátu FX“, vyberte možnost **FX**, chcete-li pořizovat „videosekvence s obrazovým polem založeným na formátu DX“, vyberte možnost **DX**. Rozdíly mezi těmito dvěma formáty jsou zobrazeny na ilustraci.

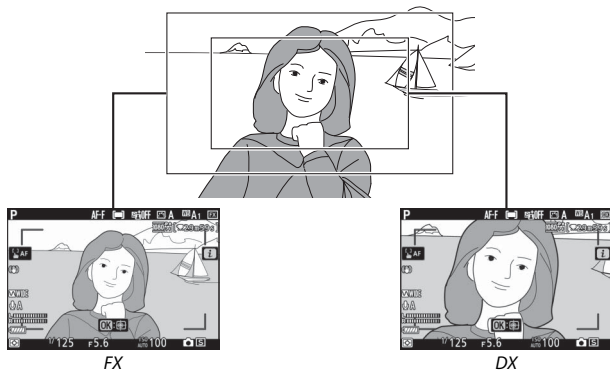

Rozměry zaznamenané oblasti se liší podle velikosti obrazu:

Formát	Velikost obrazu	Zaznamenaná oblast (přibližná)	
		Z7	Z6
Formát videosekvencí založený na formátu FX	3 840 × 2 160	35,9 × 20,2 mm	
	1 920 × 1 080	35,8 × 20,1 mm	35,9 × 20,1 mm
Formát videosekvencí založený na formátu DX	3 840 × 2 160	23,5 × 13,2 mm	23,4 × 13,2 mm
	1 920 × 1 080		23,4 × 13,1 mm

Aktuálně vybraná možnost je zobrazena symbolem na zobrazovači.



## Měření expozice

Tato položka určuje způsob, jakým fotoaparát nastavuje expozici v režimu videosekvencí. Další informace viz „Měření expozice“ (☐ 108), ale mějte na paměti, že bodové měření není k dispozici.

## Připojení Wi-Fi

Tato položka povoluje nebo zakazuje připojení Wi-Fi. Další informace viz „Připojení Wi-Fi“ (☐ 109).

## Active D-Lighting

Tato položka umožňuje vybrat nastavení funkce Active D-Lighting pro režim videosekvencí. Další informace viz „Active D-Lighting“ (☐ 110). Mějte na paměti, že pokud je vybrána možnost **Stejně nast. jako pro fotogr.** v položce **Active D-Lighting** v menu videosekvencí a možnost **Automaticky** v menu fotografování, budou videosekvence pořizovány s nastavením rovnocenným nastavení **Normální**.

## Elektronická redukce vibrací

Chcete-li povolit elektronickou redukci vibrací v režimu videosekvencí, vyberte možnost **Zapnuto**. Elektronická redukce vibrací není k dispozici při velikostech obrazu **1920×1080; 120p**, **1920×1080; 100p** a **1920×1080 (zomal. záz.)**. Mějte na paměti, že při zapnuté elektronické redukci vibrací je redukován obrazový úhel, což lehce zdánlivě prodlouží ohniskovou vzdálenost, a že nejvyšší citlivost pro záznam videosekvencí je limitována hodnotou ISO 25600 (Z 7) nebo 51200 (Z 6).

Při použití možnosti **Zapnuto** se na zobrazači zobrazí symbol.

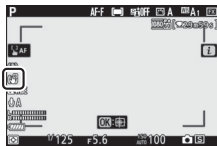



## Redukce vibrací

Tato položka slouží k výběru možností redukce vibrací pro režim videosekvencí. Další informace viz „Redukce vibrací“ (□ 112).

## Režimy činnosti zaostř. polí

Tato položka určuje způsob výběru zaostřovacích polí fotoaparátem při povoleném automatickém zaostřování v režimu videosekvencí. Další informace viz „Režimy činnosti zaostřovacích polí“ (□ 55, 113).

Možnost	Možnost
[1:1] Jednotlivá zaostřovací pole	 Velkoplošná zaostřov. pole (L)
 Velkoplošná zaostřov. pole (S)	[■] Aut. volba zaostř. polí

## Zaostřovací režim

Tato položka určuje způsob zaostřování fotoaparátu v režimu videosekvencí. Další informace viz „Výběr zaostřovacího režimu“ (□ 53).

Možnost	Možnost
<b>AF-S</b> Jednorázové zaostření	<b>AF-F</b> Nepřetržité zaostřování
<b>AF-C</b> Kontinuální zaostřování	<b>MF</b> Manuální zaostřování



A series of horizontal lines for handwriting practice, consisting of 15 evenly spaced lines. A solid grey rectangular block is positioned on the left side of the page, overlapping the first few lines from the top.

# Seznam položek menu

Tato část návodu poskytuje výčet všech možností dostupných v menu fotoaparátu.

## Menu fotoaparátu

Další informace o menu fotoaparátu jsou k dispozici v příručce *Návod k použití*, která je k dispozici ke stažení na adrese:

**Z7:** [https://downloadcenter.nikonimglib.com/cs/products/492/Z\\_7.html](https://downloadcenter.nikonimglib.com/cs/products/492/Z_7.html)



**Z6:** [https://downloadcenter.nikonimglib.com/cs/products/493/Z\\_6.html](https://downloadcenter.nikonimglib.com/cs/products/493/Z_6.html)



Informace můžete vyhledat rovněž v on-line návodu umístěném na adrese:

[https://onlinemanual.nikonimglib.com/z7\\_z6/cs/](https://onlinemanual.nikonimglib.com/z7_z6/cs/)



## Menu přehrávání: *Práce se snímky*

### Mazání snímků

Vybrané \_\_\_\_\_ Tato položka slouží k vymazání více snímků.

Vybrat datum \_\_\_\_\_

Všechny \_\_\_\_\_

### Přehrávaná složka

(výchozí nastavení: **Všechny**)

(Název složky) \_\_\_\_\_ Tato položka slouží k výběru složky pro přehrávání.

Všechny \_\_\_\_\_

Aktuální \_\_\_\_\_

<b>Možnosti zobraz. pro přehráv.</b>	
Přidat informace	Tato položka slouží k výběru informací zobrazovaných na obrazovce informací o snímku v režimu přehrávání.
Zaostřovací pole	
Doplňující informace o snímku	
Expoziční informace	
Nejvyšší jasy	
RGB histogram	
Fotografické informace	
Přehled	
Žádné (pouze snímek)	
<b>Kontrola snímků</b> (výchozí nastavení: <b>Vypnuto</b> )	
Zapnuto	Tato položka určuje, jestli budou snímky automaticky zobrazovány bezprostředně po expozici.
Zapnuto (pouze monitor)	
Vypnuto	
<b>Po vymazání</b> (výchozí nastavení: <b>Zobrazit následující</b> )	
Zobrazit následující	Tato položka určuje, který snímek se zobrazí po vymazání snímku.
Zobrazit předcházející	
Pokračovat stejně	
<b>Po expozici série zobrazit</b> (výchozí nastavení: <b>Poslední snímek série</b> )	
První snímek série	Tato položka určuje, jestli fotoaparát zobrazí první nebo poslední snímek v sérii po expozici snímků v režimu sériového snímání.
Poslední snímek série	
<b>Otočení na výšku</b> (výchozí nastavení: <b>Zapnuto</b> )	
Zapnuto	Tato položka určuje, zda se budou snímky pořízené „na výšku“ (portrétní orientace) během přehrávání otáčet do správné orientace.
Vypnuto	
<b>Prezentace</b>	
Spustit	Tato položka zobrazuje prezentace ze snímků v aktuální přehrávané složce.
Typ obrazových dat	
Interval mezi snímky	
<b>Hodnocení</b>	
	Tato položka slouží k ohodnocení vybraných snímků.

## Menu fotografování: Možnosti pro fotografování

### Reset menu fotografování

Ano \_\_\_\_\_ Chcete-li obnovit výchozí nastavení položek menu fotografování, vyberte možnost **Ano**.  
Ne \_\_\_\_\_

### Složka pro ukládání

Přejmenovat \_\_\_\_\_ Tato položka slouží k volbě složky, do které se budou ukládat nově pořizované snímky.  
Výběr složky podle čísla \_\_\_\_\_  
Výběr složky ze seznamu \_\_\_\_\_

### Pojmenování souborů

Pojmenování souborů \_\_\_\_\_ Tato položka slouží k volbě tříznakové předpony používané v názvu obrazových souborů, do kterých jsou ukládány snímky. Výchozí předpona je „DSC“.

### Volba obrazového pole

(výchozí nastavení: **FX (36×24)**)

FX (36×24) \_\_\_\_\_ Tato položka slouží k volbě obrazového pole pro statické snímky. Možnost **5:4 (30×24)** je k dispozici pouze u modelu Z 7.  
DX (24×16) \_\_\_\_\_  
5 : 4 (30×24) \_\_\_\_\_  
1 : 1 (24×24) \_\_\_\_\_  
16 : 9 (36×20) \_\_\_\_\_

<b>Kvalita obrazu</b>		(výchozí nastavení: <b>JPEG Normální</b> )
NEF (RAW) + JPEG Jemný★		Tato položka určuje formát souborů a kompresní poměr (kvalitu obrazu). Komprese u možností označených hvězdičkou („★“) upřednostňuje kvalitu obrazu, zatímco komprese u možností bez hvězdičky upřednostňuje redukci velikosti souboru.
NEF (RAW) + JPEG Jemný		
NEF (RAW) + JPEG Normál.★		
NEF (RAW) + JPEG Normál.		
NEF (RAW) + JPEG Základní★		
NEF (RAW) + JPEG Základní		
NEF (RAW)		
JPEG Jemný★		
JPEG Jemný		
JPEG Normální★		
JPEG Normální		
JPEG Základní★		
JPEG Základní		
TIFF (RGB)		
<b>Velikost obrazu</b>		
JPEG/TIFF		Tato položka určuje velikost obrazu v pixelech. K dispozici jsou samostatné možnosti pro snímky JPEG/TIFF a pro snímky NEF (RAW).
NEF (RAW)		
<b>Záznam ve formátu NEF (RAW)</b>		
Kompresce NEF (RAW)		Tato položka slouží k volbě typu komprese a barevné (bitové) hloubky pro snímky NEF (RAW).
Bitová hloubka NEF (RAW)		
<b>Nastavení citlivosti ISO</b>		
Citlivost ISO		Tato položka slouží k nastavení citlivosti ISO pro statické snímky.
Automat. regulace citl. ISO		

## Vyvážení bílé barvy

(výchozí nastavení: **Automaticky**)

Automaticky

Tato položka slouží k přizpůsobení vyvážení bílé barvy světelnému zdroji.

Auto. WB pro přirozené světlo

Přímé sluneční světlo

Zataženo

Stín

Žárovkové světlo

Žářivkové světlo

Blesk

Výběr barevné teploty

Manuální nastavení

## Zadávání textu

Pokud je třeba zadat text, zobrazí se klávesnice. Klepněte na znaky na zobrazovači (pro přepínání mezi klávesnicí s velkými a malými písmeny a klávesnicí se symboly klepněte na tlačítko pro výběr klávesnice) nebo použijte multifunkční volič pro výběr znaků a stisknutím tlačítka **OK** vložte tyto znaky do aktuální polohy kurzoru (mějte na paměti, že pokud zadáte znak při zaplněném poli, poslední znak v poli se vymaže). Chcete-li vymazat znak pod kurzorem, stiskněte tlačítko **DEL**. Chcete-li přemístit kurzor do nové polohy, klepněte na zobrazovač nebo otáčejte hlavním příkazovým voličem. Pro dokončení zadávání textu a návrat do předchozího menu stiskněte tlačítko **ESC**. Chcete-li se vrátit zpět bez dokončení zadávání textu, stiskněte tlačítko **MENU**.

Oblast zobrazení textu



Oblast klávesnice

Výběr klávesnice

Automaticky	Tato položka slouží k volbě způsobu zpracování nově pořizovaných snímků.
Standardní	
Neutrální	Nastavení vyberte podle typu scény nebo vlastních tvůrčích záměrů.
Živé	
Monochromatické	
Portrét	
Krajina	
Ploché	
Sen	
Ráno	
Pop	
Neděle	
Temné	
Dramatické	
Ticho	
Vybledlé	
Melancholické	
Čisté	
Denim	
Hračka	
Sépiové	
Modré	
Červené	
Růžové	
Uhel	
Grafické	
Binární	
Černé	

---



**Správa předv. Picture Control**

Uložit/upravit	Tato položka slouží k tvorbě uživatelských předvoleb Picture Control.
Přejmenovat	
Vymazat	
Načíst/uložit	

**Barevný prostor**(výchozí nastavení: **sRGB**)

sRGB	Tato položka slouží k volbě barevného prostoru pro snímky.
Adobe RGB	

**Active D-Lighting**(výchozí nastavení: **Vypnuto**)

Automaticky	Tato položka zachovává kresbu ve světlech a stínech a vytváří snímky s přirozeně působícím kontrastem.
Velmi vysoký	
Vysoký	
Normální	
Nízký	
Vypnuto	

**Redukce šumu pro dlouhé exp.**(výchozí nastavení: **Vypnuto**)

Zapnuto	Tato položka slouží k redukci šumu (jasně zbarvených pixelů nebo závoje) u snímků pořízených dlouhými časy závěrky.
Vypnuto	

**Redukce šumu pro vys. ISO**(výchozí nastavení: **Normální**)

Vysoká	Tato položka slouží k redukci šumu (náhodně rozmístěných jasně zbarvených pixelů) u snímků pořízených při vysokých citlivostech ISO.
Normální	
Nízká	
Vypnuto	

**Korekce vinětače**(výchozí nastavení: **Normální**)

Vysoká	Tato položka slouží k potlačení úbytku jasu na okrajích obrazového pole snímků. Účinky funkce jsou nejvíce patrné při použití plné světelnosti objektivu.
Normální	
Nízká	
Vypnuto	

**Korekce ohybu světla**(výchozí nastavení: **Zapnuto**)

Zapnuto	Tato položka potlačuje účinky ohybu světla na snímcích pořízených při velkých zacloněních (vysokých clonových číslech).
Vypnuto	

<b>Automatická korekce zkreslení</b> (výchozí nastavení: <b>Zapnuto</b> )	
Zapnuto	Tato položka slouží k potlačení soudkového zkreslení při fotografování širokoúhlými objektivy a poduškového zkreslení při fotografování teleobjektivy (mějte na paměti, že u některých objektivů se může
Vypnuto	automaticky zapnout možnost <b>Zapnuto</b> – v takovém případě je položka <b>Automatická korekce zkreslení</b> zbarvena šedě a není dostupná).
<b>Fotograf. s redukcí blikání obrazu</b> (výchozí nastavení: <b>Vypnuto</b> )	
Zapnuto	Tato položka potlačuje účinky blikání obrazu pod zářivkovým osvětlením nebo osvětlením pomocí rtuťových výbojek.
Vypnuto	
<b>Měření expozice</b> (výchozí nastavení: <b>Měření Matrix</b> )	
Měření Matrix	Tato položka určuje způsob měření úrovně osvětlení fotoaparátem pro nastavení expozice.
Měření se zdůraz. středem	
Bodové měření	
Měření orientov. na nejvyšší jasy	
<b>Řízení záblesku</b>	
Zábleskový režim	Tato položka slouží k výběru zábleskového režimu volitelných blesků a úpravám nastavení bezdrátových blesků Remote.
Možnosti bezdrát. ovládání blesků	Dostupné možnosti se liší podle použitého blesku nebo příslušenství.
Řízení zábl. pro blesky Remote	
Info. rádiem řízených bl. Remote	
<b>Zábleskový režim</b> (výchozí nastavení: <b>Doplňkový záblesk</b> )	
Doplňkový záblesk	Tato položka slouží k výběru zábleskového režimu.
Redukce efektu červených očí	
Syn. s dlouh. časy + red. červ. očí	
Synchronizace s dlouhými časy	
Synchronizace na druhou lamelu	
Vypnutý blesk	
<b>Korekce zábleskové expozice</b> (výchozí nastavení: <b>0.0</b> )	
-3 až +1	Tato položka slouží k nastavení korekce zábleskové expozice.

<b>Zaostřovací režim</b> (výchozí nastavení: <b>Jednorázové zaostření</b> )	
Jednorázové zaostření	Tato položka slouží k výběru způsobu zaostřování fotoaparátem.
Kontinuální zaostřování	
Manuální zaostřování	
<b>Režimy činnosti zaostř. polí</b> (výchozí nastavení: <b>Jednotlivá zaostřovací pole</b> )	
Přesná zaostřovací pole	Tato položka slouží k volbě způsobu výběru zaostřovacích polí pro automatické zaostřování fotoaparátem.
Jednotlivá zaostřovací pole	
Dynam. volba zaostřov. polí	
Velkoplošná zaostřov. pole (S)	
Velkoplošná zaostřov. pole (L)	
Aut. volba zaostř. polí	
<b>Redukce vibrací</b>	
Zapnuto	Tato položka slouží k potlačení rozmazání snímků v důsledku chvění fotoaparátu. Dostupné možnosti se liší v závislosti na objektivu.
Normal	
Sport	
Vypnuto	
<b>Bracketing</b>	
Nastavení bracketingu	Tato položka slouží k nastavení bracketingu.
Počet snímků	
Krok	
Účinek	
<b>Vícenásobná expozice</b>	
Režim vícenásobné expozice	Tato položka zaznamenává dvě až deset expozic NEF (RAW) jako jediný snímek.
Počet snímků	
Režim pronutí	
Uchovat všechny expozice	
Fotografování s pronutím	
Výběr první expozice (NEF)	
<b>HDR (vysoký dynam. rozsah)</b>	
Režim HDR	Tato položka zachovává kresbu ve světlech a stínech při fotografování vysoce kontrastních motivů.
Expoziční rozdíl	
Vyhlazení	
Uložit jednotlivé snímky (NEF)	

### Intervalové snímání

Spustit	Tato položka pořizuje snímky ve zvolených
Volba dne/času spuštění	intervalech až do zaznamenání stanoveného
Interval	počtu snímků.
Počet inter.×počet sním. v inter.	
Vyrovnaní expozice	
Bezhluché fotografování	
Priorita intervalu	
Výchozí složka pro ukládání	

### Časoběrné snímání

Spustit	Fotoaparát automaticky pořizuje snímky ve
Interval	vybraných intervalech a vytváří z nich němé
Doba fotografování	časoběrné videosekvence.
Vyrovnaní expozice	
Bezhluché fotografování	
Volba obrazového pole	
Vel. obrazu/snímací frekv.	
Priorita intervalu	

### Fotograf. s posunem zaostření

Spustit	Tato položka automaticky mění během
Počet sním.	expozice série snímků zaostření.
Rozptyl přeostrění	
Interval do dalšího snímku	
Expoziční paměť pro první snímek	
Zvýraz. pro zaostř. u komb. snímku	
Bezhluché fotografování	
Výchozí složka pro ukládání	

### Bezhluché fotografování

(výchozí nastavení: **Vypnuto**)

Zapnuto	Tato položka eliminuje zvuk závěrky.
Vypnuto	

## Menu videosekvencí: Možnosti pro záznam videosekvencí

### Reset menu videosekvencí

Ano  
Ne

Chcete-li obnovit výchozí nastavení položek menu videosekvencí, vyberte možnost **Ano**.

### Pojmenování souborů

Tato položka slouží k volbě tříznakové předpony používané v názvu obrazových souborů, do kterých jsou ukládány videosekvence. Výchozí předpona je „DSC“.

### Volba obrazového pole

(výchozí nastavení: **FX**)

FX  
DX

Tato položka slouží k volbě obrazového pole pro videosekvence.

### Vel. obrazu/snímací frekv.

(výchozí nastavení: **1920×1080; 60p**)

3840×2160; 30p  
3840×2160; 25p  
3840×2160; 24p  
1920×1080; 120p  
1920×1080; 100p  
1920×1080; 60p  
1920×1080; 50p  
1920×1080; 30p  
1920×1080; 25p  
1920×1080; 24p  
1920×1080; 30p ×4 (zpomal. záz.)  
1920×1080; 25p ×4 (zpomal. záz.)  
1920×1080; 24p ×5 (zpomal. záz.)

Tato položka slouží k volbě velikosti obrazu videosekvencí (v pixelech) a snímací frekvence.

<b>Kvalita videa</b> (výchozí nastavení: <b>Vysoká</b> )	
Vysoká	Tato položka slouží k výběru kvality videa.
Normální	
<b>Typ souboru videosekvence</b> (výchozí nastavení: <b>MOV</b> )	
MOV	Tato položka slouží k volbě typu souborů videosekvencí.
MP4	
<b>Nastavení citlivosti ISO</b>	
Nejvyšší citlivost	Tato položka slouží k nastavení citlivosti ISO pro videosekvence.
Auto. regul. citl. ISO (režim M)	
Citlivost ISO (režim M)	
<b>Vyvážení bílé barvy</b> (výchozí nastavení: <b>Stejně nast. jako pro fotogr.</b> )	
Stejně nast. jako pro fotogr.	Tato položka slouží k nastavení vyvážení bílé barvy pro videosekvence. Chcete-li použít možnost aktuálně vybranou pro statické snímky, vyberte možnost <b>Stejně nast. jako pro fotogr.</b>
Automaticky	
Auto. WB pro přirozené světlo	
Přímé sluneční světlo	
Zataženo	
Stín	
Žárovkové světlo	
Zářivkové světlo	
Výběr barevné teploty	
Manuální nastavení	

**Předvolby Picture Control**(výchozí nastavení: **Stejně nast. jako pro fotogr.**)

Stejně nast. jako pro fotogr.

Automaticky

Standardní

Neutrální

Živé

Monochromatické

Portrét

Krajina

Ploché

Sen

Ráno

Pop

Neděle

Temné

Dramatické

Ticho

Vybledlé

Melancholické

Čisté

Denim

Hračka

Sépiové

Modré

Červené

Růžové

Uhel

Grafické

Binární

Černé

Tato položka slouží k výběru předvolby Picture Control pro videosekvence. Chcete-li použít možnost aktuálně vybranou pro statické snímky, vyberte možnost **Stejně nast. jako pro fotogr.**

<b>Správa předv. Picture Control</b>	
Uložit/upravit	Tato položka slouží k tvorbě uživatelských předvoleb Picture Control.
Přejmenovat	
Vymazat	
Načíst/uložit	
<b>Active D-Lighting</b> (výchozí nastavení: <b>Vypnuto</b> )	
Stejně nast. jako pro fotogr.	Tato položka zachovává kresbu ve světlech a stínech a vytváří videosekvence s přirozeně působícím kontrastem. Chcete-li použít možnost aktuálně vybranou pro statické snímky, vyberte možnost <b>Stejně nast. jako pro fotogr.</b>
Velmi vysoký	
Vysoký	
Normální	
Nízký	
Vypnuto	
<b>Redukce šumu pro vys. ISO</b> (výchozí nastavení: <b>Normální</b> )	
Vysoká	Tato položka slouží k redukci šumu (náhodně rozmístěných jasně zbarvených pixelů) u videosekvencí pořízených při vysokých citlivostech ISO.
Normální	
Nízká	
Vypnuto	
<b>Korekce vinětače</b> (výchozí nastavení: <b>Normální</b> )	
Stejně nast. jako pro fotogr.	Tato položka slouží k potlačení úbytku jasu na okrajích obrazového pole. Chcete-li použít možnost aktuálně vybranou pro statické snímky, vyberte možnost <b>Stejně nast. jako pro fotogr.</b>
Vysoká	
Normální	
Nízká	
Vypnuto	
<b>Korekce ohybu světla</b> (výchozí nastavení: <b>Zapnuto</b> )	
Zapnuto	Tato položka potlačuje účinky ohybu světla na snímcích pořízených při velkých zcloněních (vysokých clonových číslech).
Vypnuto	



<b>Automatická korekce zkreslení</b>		(výchozí nastavení: <b>Zapnuto</b> )
Zapnuto	Tato položka slouží k potlačení soudkového zkreslení při fotografování širokoúhlými objektivy a poduškového zkreslení při fotografování teleobjektivy (mějte na paměti, že u některých objektivů se může	
Vypnuto	automaticky zapnout možnost <b>Zapnuto</b> – v takovém případě je položka <b>Automatická korekce zkreslení</b> zbarvena šedě a není dostupná).	
<b>Redukce blikání obrazu</b>		(výchozí nastavení: <b>Automaticky</b> )
Automaticky	Tato položka potlačuje blikání obrazu a proužkování způsobené zářivkovým osvětlením nebo rtuťovými výbojkami během záznamu videosekvencí.	
50 Hz		
60 Hz		
<b>Měření expozice</b>		(výchozí nastavení: <b>Měření Matrix</b> )
Měření Matrix	Tato položka určuje způsob měření úrovně osvětlení fotoaparát pro nastavení expozice při záznamu videosekvencí.	
Měření se zdůraz. středem		
Měření orientov. na nejvyšší jasy		
<b>Zaostřovací režim</b>		(výchozí nastavení: <b>Nepřetržité zaostřování</b> )
Jednorázové zaostření	Tato položka slouží k výběru způsobu zaostřování fotoaparát.	
Kontinuální zaostřování		
Nepřetržité zaostřování		
Manuální zaostřování		
<b>Režimy činnosti zaostř. polí</b>		(výchozí nastavení: <b>Aut. volba zaostř. polí</b> )
Jednotlivá zaostřovací pole	Tato položka slouží k volbě způsobu výběru zaostřovacích polí pro automatické zaostřování fotoaparát.	
Velkoplošná zaostřov. pole (S)		
Velkoplošná zaostřov. pole (L)		
Aut. volba zaostř. polí		
<b>Redukce vibrací</b>		(výchozí nastavení: <b>Stejně nast. jako pro fotogr.</b> )
Stejně nast. jako pro fotogr.	Tato položka slouží k potlačení rozmazání záznamů v důsledku chvění fotoaparátu.	
Zapnuto	Dostupné možnosti se liší v závislosti na objektivu. Chcete-li použít možnost aktuálně vybranou pro statické snímky, vyberte možnost <b>Stejně nast. jako pro fotogr.</b>	
Normal		
Sport		
Vypnuto		

<b>Elektronická redukce vibrací</b> (výchozí nastavení: <b>Vypnuto</b> )	
Zapnuto	Tato položka slouží k povolení nebo zakázání elektronické redukce vibrací v režimu videosekvencí.
Vypnuto	
<b>Citlivost mikrofону</b> (výchozí nastavení: <b>Automaticky</b> )	
Automaticky	Tato položka zapíná a vypíná vestavěný nebo externí mikrofon, resp. upravuje citlivost mikrofónu.
Manuálně	
Vypnutý mikrofon	
<b>Atenuátor</b> (výchozí nastavení: <b>Zakázat</b> )	
Povolit	Tato položka snižuje zesílení mikrofónu a zabraňuje zkreslení zvuku při záznamu videosekvencí v hlasitých prostředích.
Zakázat	
<b>Frekvenční charakteristika</b> (výchozí nastavení: <b>Široký rozsah frekvencí</b> )	
Široký rozsah frekvencí	Tato položka slouží k nastavení frekvenční charakteristiky vestavěného a externího mikrofónu.
Rozsah pro lidský hlas	
<b>Redukce hluku větru</b> (výchozí nastavení: <b>Vypnuto</b> )	
Zapnuto	Tato položka povoluje/zakazuje filtr pro potlačení nízkých frekvencí vestavěného mikrofónu pro redukci hluku větru.
Vypnuto	
<b>Hlasitost sluchátek</b> (výchozí nastavení: <b>15</b> )	
0–30	Tato položka slouží k nastavení hlasitosti sluchátek třetích stran.
<b>Časový kód</b>	
Záznam časových kódů	Tato položka upravuje nastavení časového kódu a umožňuje vybrat, zda bude časový kód zaznamenáván s videosekvencemi.
Metoda přičítání	
Počátek časového kódu	
Kompensace mezer (Drop frame)	

## **Uživatelské funkce: *Jemné doladění nastavení fotoaparátu***

### **Reset uživatelských funkcí**

Ano	Chcete-li resetovat uživatelské funkce na výchozí hodnoty, vyberte možnost <b>Ano</b> .
Ne	

### **a Automatické zaostřování**

#### **a1 Volba priority v režimu AF-C** (výchozí nastavení: **Spuštění**)

Spuštění	Tato položka určuje, jestli bude možné pořídit snímky před zaostřením fotoaparátu v režimu <b>AF-C</b> .
Zaostření	

#### **a2 Volba priority v režimu AF-S** (výchozí nastavení: **Zaostření**)

Spuštění	Tato položka určuje, jestli bude možné pořídit snímky před zaostřením fotoaparátu v režimu <b>AF-S</b> .
Zaostření	

#### **a3 Sledování objektu s blokadí** (výchozí nastavení: **3**)

Odezva AF při zakrytí objektu	Tato položka určuje způsob reakce automatického zaostřování na změny vzdálenosti objektu v zaostřovacím režimu <b>AF-C</b> .
-------------------------------	--

#### **a4 Aut. volba zaost. polí s det. tváří** (výchozí nastavení: **Zapnuto**)

Zapnuto	Tato položka určuje, jestli fotoaparát rozpozná a zaostří tváře osob při výběru automatické volby zaostřovacích polí jako režimu činnosti zaostřovacích polí.
Vypnuto	

#### **a5 Použitá zaostřovací pole** (výchozí nastavení: **Všechna pole**)

Všechna pole	Tato položka určuje, kolik zaostřovacích polí je dostupných pro manuální výběr.
Každé druhé pole	

#### **a6 Uložení polí podle orientace** (výchozí nastavení: **Ne**)

Ano	Tato položka určuje, jestli fotoaparát ukládá samostatně zaostřovací pole pro fotografování v orientaci na výšku a na šířku.
Ne	

<b>a7 Aktivace zaostřování</b> (výchozí nastavení: <b>Spoušť/tlačítko AF-ON</b> )	
Spoušť/tlačítko AF-ON	Tato položka určuje, jestli fotoaparát zaostří při namáčknutí tlačítka spouště do poloviny.
Tlačítko AF-ON	Chcete-li zamezit aktivaci zaostřování fotoaparátu při namáčknutí tlačítka spouště do poloviny, vyberte možnost <b>Tlačítko AF-ON</b> .
<b>a8 Omez. volby činnosti zaost. polí</b>	
Přesná zaostřovací pole	Tato položka slouží k výběru možností, které lze vybírat otáčením pomocného
Jednotlivá zaostřovací pole	příkazového voliče v případě přiřazení režimů
Dynam. volba zaostřov. polí	činnosti zaostřovacích polí menu <b>z</b> nebo
Velkoplošná zaostřov. pole (S)	ovládacímu prvku fotoaparátu.
Velkoplošná zaostřov. pole (L)	
Aut. volba zaostř. polí	
<b>a9 Přep. zaostř. polí dokola</b> (výchozí nastavení: <b>Nepřepínat dokola</b> )	
Přepínat dokola	Tato položka určuje, jestli lze přepínat zaostřovací pole „dokola“, z jedné strany
Nepřepínat dokola	zobrazovače na druhou.
<b>a10 Možnosti zaostřovacích polí</b>	
Manuální zaostřování	Tato položka slouží k úpravě nastavení zobrazování zaostřovacích polí.
Asistent dyn. volby zaost. polí	
<b>a11 AF pro nízkou hladinu osvětlení</b> (výchozí nastavení: <b>Vypnuto</b> )	
Zapnuto	Chcete-li získat přesnější (i když někdy pomalejší) zaostřování za nízké hladiny osvětlení při nastavení zaostřovacího režimu
Vypnuto	<b>AF-S</b> , vyberte možnost <b>Zapnuto</b> .
<b>a12 Vestavěné pomocné světlo AF</b> (výchozí nastavení: <b>Zapnuto</b> )	
Zapnuto	Tato položka určuje, jestli se za špatného osvětlení spustí pomocné světlo AF jako pomůcka pro zaostřování.
Vypnuto	

**a13 Man. zaostř. kroužek v r. AF**(výchozí nastavení: **Povolit**)

Povolit

Tato položka je k dispozici v kombinaci s kompatibilními objektivy. Chcete-li zamezit použití zaostřovacího kroužku pro zaostření v režimu automatického zaostřování, vyberte možnost **Zakázat**.

Zakázat

**b Měření/expozice****b1 Krok nastav. expozice (EV)**(výchozí nastavení: **1/3 EV**)

1/3 EV

Tato položka umožňuje vybrat velikost kroku pro nastavení času závěrky, clony, citlivosti ISO, expozičního a zábleskového bracketingu a korekce expozice.

1/2 EV

**b2 Snadná korekce expozice**(výchozí nastavení: **Vypnuto**)

Zapnuto (autom. nastav.)

Tato položka určuje, jestli lze nastavovat korekci expozice pouhým otáčením příkazového voliče bez stisknutí tlačítka .

Zapnuto

Vypnuto

**b3 Velikost zdůraz. středu**(výchozí nastavení: **φ 12 mm**)

φ 12 mm

Tato položka určuje velikost oblasti s největším významem při použití integrálního měření se zdůrazněným středem.

Integrální

**b4 Jemné doladění expozice**

Měření Matrix

Tato položka umožňuje jemné doladění jednotlivých metod měření expozice. Vyšší hodnoty produkují světlejší expozice, nižší hodnoty produkují tmavší expozice.

Měření se zdůraz. středem

Bodové měření

Měření orientov. na nejvyšší jasy

**c Časovače/expoziční paměť****c1 Tlačítko spouště jako AE-L**(výchozí nastavení: **Vypnuto**)

Zapnuto (namáčk. do poloviny)

Tato položka určuje, jestli při stisknutí tlačítka spouště dojde k aktivaci expoziční paměti.

Zapnuto (sériové snímání)

Vypnuto

**c2 Samospoušť**

Zpoždění samospouště

Tato položka slouží k nastavení zpoždění samospouště, počtu pořízených snímků a intervalu mezi snímky v režimu samospouště.

Počet snímků

Interval mezi snímky

<b>c3 Zpoždění automat. vypnutí</b>	
Přehrávání	Tato položka určuje, jako dlouho zůstanou
Menu	aktivní kontrolní panel a zobrazovače
Kontrola snímků	fotoaparátu, pokud není provedena žádná
Časovač pohotovost. režimu	operace.
<b>d Snímání/indikace</b>	
<b>d1 Sním. frekvence v režimu CL</b>	(výchozí nastavení: <b>3 sn./s</b> )
5 sn./s – 1 sn./s	Tato položka určuje snímací frekvenci pomalého sériového snímání.
<b>d2 Max. počet snímků série</b>	(výchozí nastavení: <b>200</b> )
1–200	Tato položka slouží k volbě maximálního počtu snímků, které lze pořídit v jedné sérii v režimech sériového snímání.
<b>d3 Možnosti synchroniz. spouštění</b>	(výchozí nastavení: <b>Synchronizovat</b> )
Synchronizovat	Tato položka určuje, jestli se budou závěrky na dálkově ovládaných fotoaparátech
Nesynchronizovat	Remote spouštět synchronně se spuštěním závěrky na hlavním fotoaparátu Master.
<b>d4 Opožděné spuštění závěrky</b>	(výchozí nastavení: <b>Vypnuto</b> )
3 s – 0,2 s, Vypnuto	V situacích, kdy i nejmenší pohyb fotoaparátu může způsobit rozmazání snímků, lze oddálit spuštění závěrky o přibližně 0,2 až 3 sekundy od stisknutí tlačítka spouště.
<b>d5 Závěrka s el. první lamelou</b>	(výchozí nastavení: <b>Zakázat</b> )
Povolit	Závěrku s elektronickou první lamelou
Zakázat	povolte pro eliminaci rozmazání způsobeného pohybem mechanické závěrky.
<b>d6 Omezení volby obrazových polí</b>	
FX (36×24)	Tato položka slouží k výběru možností
DX (24×16)	dostupných v případě přiřazení výběru
5:4 (30×24)	obrazového pole menu <b>z</b> nebo příkazovým
1:1 (24×24)	voličům a ovládacímu prvku fotoaparátu.
16:9 (36×20)	Možnost <b>5:4 (30×24)</b> je k dispozici pouze u modelu Z 7.

<b>d7 Pořadí čísel souborů</b>		(výchozí nastavení: <b>Zapnuto</b> )
Zapnuto	Tato položka určuje způsob přiřazování čísel souborů fotoaparátem.	
Vypnuto		
Reset		
<b>d8 Aplikace nastav. pro živý náhled</b>		(výchozí nastavení: <b>Zapnuto</b> )
Zapnuto	Pokud je vybrána možnost <b>Zapnuto</b> , lze účinky nastavení fotoaparátu na barvy a jas kontrolovat na obrazovce provozních informací v hledáčku nebo na monitoru.	
Vypnuto		
<b>d9 Zobrazení pomocné mřížky</b>		(výchozí nastavení: <b>Vypnuto</b> )
Zapnuto	Chcete-li zobrazit pomocnou mřížku jako referenci pro tvorbu kompozice snímků, vyberte možnost <b>Zapnuto</b> .	
Vypnuto		
<b>d10 Zvýraznění pro zaostřování</b>		
Úroveň zvýraznění	Tato položka slouží k úpravě zobrazení zvýraznění pro manuální zaostřování, které využívá pro indikaci zaostřených objektů jejich obrysy.	
Barva zvýraznění pro zaostřování		
<b>d11 Zobrazit vše při sériovém snímání</b>		(výchozí nastavení: <b>Zapnuto</b> )
Zapnuto	Pokud je vybrána možnost <b>Vypnuto</b> ,	
Vypnuto	zobrazení během sériového snímání zmizí.	
<b>e Bracketing/blesk</b>		
<b>e1 Synchroniz. čas pro blesk</b>		(výchozí nastavení: <b>1/200 s</b> )
1/200 s (Auto FP) – 1/60 s	Tato položka určuje synchronizační čas pro práci s bleskem.	
<b>e2 Čas záv. pro práci s bleskem</b>		(výchozí nastavení: <b>1/60 s</b> )
1/60 s – 30 s	Tato položka slouží k volbě nejdelšího času závěrky dostupného při použití blesku v režimech <b>P</b> a <b>A</b> .	
<b>e3 Kor. exp. při použití blesku</b>		(výchozí nastavení: <b>Celý snímek</b> )
Celý snímek	Tato položka určuje, jak fotoaparát upravuje zábleskovou expozici při použití korekce expozice.	
Pouze pozadí		

<b>e4 Automat. regulace citl. ISO pro <math>\zeta</math></b>		(výchozí nastavení: <b>Objekt a pozadí</b> )
Objekt a pozadí	Tato položka určuje, jestli je automatická regulace citlivosti ISO pro fotografování s bleskem přizpůsobena tak, aby poskytovala správnou expozici objektu a pozadí nebo pouze hlavního objektu.	
Pouze objekt		
<b>e5 Modelovací záblesk</b>		(výchozí nastavení: <b>Zapnuto</b> )
Zapnuto	Chcete-li kontrolovat účinky osvětlení při použití volitelných blesků kompatibilních se systémem kreativního osvětlení Nikon, vyberte možnost <b>Zapnuto</b> .	
Vypnuto		
<b>e6 Bracketing (režim M)</b>		(výchozí nastavení: <b>Záblesková expozice/čas</b> )
Záblesková expozice/čas	Tato položka určuje nastavení ovlivněná při použití expozičního a/nebo zábleskového bracketingu v režimu <b>M</b> .	
Záblesková exp./čas/clona		
Záblesková expozice/clona		
Záblesková expozice		
<b>e7 Pořadí bracketingu</b>		(výchozí nastavení: <b>Správná exp./podexp./přeexp.</b> )
Správná exp./podexp./přeexp.	Tato položka slouží k volbě pořadí bracketingu při použití expozičního a zábleskového bracketingu, resp. bracketingu vyvážení bílé barvy.	
Podexp./správná exp./přeexp.		

#### **Fixování času závěrky na hodnotě synchronizačního času pro práci s bleskem**

Chcete-li pevně nastavit čas závěrky na limitní synchronizační čas pro práci s bleskem v režimu **S** nebo **M**, vyberte čas o jednu pozici ve směru dlouhých časů z pozice nejdelšího dostupného času závěrky (30 s nebo **Time**). Na zobrazovači a kontrolním panelu se zobrazí symbol synchronizace blesku („X“).

#### **Automatická vysoce rychlá FP synchronizace blesku**

Automatická vysoce rychlá FP synchronizace blesku umožňuje používat blesk v kombinaci s nejkratšími časy závěrky fotoaparátu a dovoluje tak fotografovat při plné světelnosti pro snížení hloubky ostrosti i za jasného slunečního osvětlení. Při výběru možnosti **1/200 s (Auto FP)** se na obrazovce informací pro blesk zobrazuje nápis „FP“.



## f Ovládací prvky

### f1 Přizpůsobení menu **z**

Volba obrazového pole	Tato položka umožňuje vybrat položky zobrazované v menu <b>z</b> pro režim fotografování.
Kvalita obrazu	
Velikost obrazu	
Korekce expozice	
Nastavení citlivosti ISO	
Vyvážení bílé barvy	
Předvolby Picture Control	
Barevný prostor	
Active D-Lighting	
Redukce šumu pro dlouhé exp.	
Redukce šumu pro vys. ISO	
Měření expozice	
Zábleskový režim	
Korekce zábleskové expozice	
Zaostřovací režim	
Režimy činnosti zaostř. polí	
Redukce vibrací	
Bracketing	
Vícenásobná expozice	
HDR (vysoký dynam. rozsah)	
Bezhluché fotografování	
Snímací režim	
Uživ. přiřazení ovládacích prvků	
Opožděné spuštění závěrky	
Závěrka s el. první lamelou	
Aplikace nastav. pro živý náhled	
Rozdělené zvětšené zobrazení	
Zvýraznění pro zaostřování	
Jas monitoru/hledáčku	
Připojení Bluetooth	
Připojení Wi-Fi	

## f2 Uživ. přiřazení ovládacích prvků

Tlačítko Fn1	Tato položka umožňuje vybrat funkce ovládacích prvků fotoaparátu v režimu fotografování.
Tlačítko Fn2	
Tlačítko AF-ON	
Pomocný volič	
Střed pomocného voliče	
Tlačítko záznamu videosekvence	
Tlačítko Fn na objektivu	
Příkazový kroužek na objektivu	

## f3 Tlačítko OK

Režim fotografování	Tato položka slouží k výběru funkce přiřazené tlačítku  během fotografování (režim fotografování) a přehrávání.
Režim přehrávání	

## f4 Aretace času závěrky a clony

Aretace času závěrky	Tato položka slouží k aretaci času závěrky na aktuálně nastavené hodnotě v režimu <b>S</b> nebo <b>M</b> , resp. k aretaci clony na aktuálně nastavené hodnotě v režimu <b>A</b> nebo <b>M</b> .
Aretace hodnoty clony	

## f5 Uživ. nastavení ovladačů

Obrácené otáčení	Tato položka slouží k přizpůsobení funkce hlavního a pomocného příkazového voliče.
Zaměnit hlavní/pomocný	
Menu a přehrávání	
Proch. snímků pom. přík. voličem	



## f6 Uvolnit tlač. a použít volič

(výchozí nastavení: **Ne**)

Ano	Výběr možnosti <b>Ano</b> umožní nastavení, která se normálně provádí otáčením příkazového voliče s tlačítkem podrženým ve stisknuté poloze, provádět otáčením příkazového voliče po uvolnění tlačítka.
Ne	

## f7 Obrácení indikací

(výchozí nastavení: )

	Tato položka určuje, jestli se indikace expozice zobrazuje s kladnými hodnotami vpravo a zápornými hodnotami vlevo nebo naopak.
	

## g Videosekvence

### g1 Přizpůsobení menu

Volba obrazového pole	Tato položka určuje položky zobrazované v menu <b>ž</b> pro režim videosekvencí.
Vel. obr. a sním. frekv./Kval. obr.	
Korekce expozice	
Nastavení citlivosti ISO	
Vyvážení bílé barvy	
Předvolby Picture Control	
Active D-Lighting	
Měření expozice	
Zaostřovací režim	
Režimy činnosti zaostř. polí	
Redukce vibrací	
Elektronická redukce vibrací	
Citlivost mikrofonu	
Atenuátor	
Frekvenční charakteristika	
Redukce hluku větru	
Hlasitost sluchátek	
Zvýraznění pro zaostřování	
Zobrazení nejvyšších jasů	
Jas monitoru/hledáčku	
Připojení Bluetooth	
Připojení Wi-Fi	

### g2 Uživ. přiřazení ovládacích prvků

Tlačítko Fn1	Tato položka umožňuje vybrat funkce ovládacích prvků fotoaparátu v režimu videosekvencí. Mějte na paměti, že při výběru možnosti <b>Záznam videosekvencí</b> v položce <b>Tlačítko spouště</b> nelze použít tlačítko spouště k jiným operacím než k záznamu videosekvencí.
Tlačítko Fn2	
Tlačítko AF-ON	
Střed pomocného voliče	
Tlačítko spouště	
Příkazový kroužek na objektivu	

<b>g3 Tlačítko OK</b>		(výchozí nastavení: <b>Výběr střed. zaostř. pole</b> )
Výběr střed. zaostř. pole	Tato položka umožňuje vybrat funkci	
Zapnout/vypnout zvětšení	přiřazenou tlačítku <b>⊕</b> v režimu videosekvencí.	
Záznam videosekvencí		
Žádná		
<b>g4 Rychlost AF</b>		
-5 až +5	Tato položka slouží k výběru rychlosti	
Kdy použít	zaostřování pro režim videosekvencí.	
<b>g5 Citlivost AF sledování</b>		(výchozí nastavení: <b>4</b> )
1-7	Tato položka slouží k výběru rychlosti reakce	
	zaostřování v režimu videosekvencí.	
<b>g6 Zobrazení nejvyšších jasů</b>		
Vzor zobrazení	Tato položka určuje způsob zobrazení	
Práh zobrazení nejvyšších jasů	nejvyšších jasů v režimu videosekvencí.	

## ☞ Menu nastavení: *Nastavení fotoaparátu*

<b>Formátování paměťové karty</b>		
	Chcete-li naformátovat paměťovou kartu, vyberte možnost <b>Ano</b> . <i>Mějte na paměti, že formátování trvale maže všechny snímky a ostatní data na paměťové kartě.</i> Před formátováním nezapomeňte vytvořit záložní kopie.	
<b>Uložení uživat. nastavení</b>		
Uložit do U1	Tato položka slouží k uložení aktuálních	
Uložit do U2	nastavení pod vybranou polohu voliče	
Uložit do U3	expozičních režimů.	
<b>Reset uživat. nastavení</b>		
Resetovat U1	Tato položka slouží k resetování nastavení	
Resetovat U2	vybrané polohy voliče expozičních režimů na	
Resetovat U3	výchozí hodnoty.	

<b>Jazyk (Language)</b>	
	Tato položka slouží k výběru jazyka pro menu fotoaparátu a zobrazované zprávy. Dostupné jazyky se liší podle země nebo oblasti, ve které byl fotoaparát původně zakoupen.
<b>Časové pásmo a datum</b>	
Časové pásmo	Tato položka slouží k nastavení hodin fotoaparátu.
Datum a čas	
Formát data	
Letní čas	
<b>Jas monitoru</b> (výchozí nastavení: <b>0</b> )	
-5 až +5	Tato položka upravuje jas monitoru.
<b>Vyvážení barev monitoru</b>	
	Tato položka upravuje vyvážení barev monitoru.
<b>Jas hledáčku</b> (výchozí nastavení: <b>Automaticky</b> )	
Automaticky	Tato položka upravuje jas hledáčku.
Manuálně	
<b>Vyvážení barev hledáčku</b>	
	Tato položka upravuje vyvážení barev hledáčku.
<b>Jas kontrolního panelu</b> (výchozí nastavení: <b>Automaticky</b> )	
Automaticky	Tato položka slouží k úpravě jasu kontrolního panelu.
Manuálně	
Vypnuto	
<b>Omez. volby režimů monitoru</b>	
Automat. přepínání zobrazovačů	Tato položka slouží k výběru režimů monitoru, které lze vybírat pomocí tlačítka režimů monitoru.
Pouze hledáček	
Pouze monitor	
Upřednostnit hledáček	
<b>Obrazovka informací</b> (výchozí nastavení: <b>Tmavá na světlém pozadí</b> )	
Tmavá na světlém pozadí	Tato položka přizpůsobuje obrazovku informací různým pozorovacím podmínkám.
Světlá na tmavém pozadí	

<b>Jemné doladění AF</b>	
Jemné dolad. AF (zap./vyp.)	Tato položka slouží k jemnému doladění
Uložená hodnota	zaostřování pro různé typy objektivů.
Výchozí hodnota	Použijte ji pouze v případě potřeby.
Seznam uložených hodnot	
<b>Data objektivu bez CPU</b>	
Číslo objektivu	Tato položka slouží k zaznamenání informací
Ohnisk. vzdálenost (mm)	o objektivěch bez CPU nasazených s využitím
Světelnost	adaptéru bajonetu.
<b>Čištění obrazového snímače</b>	
Vyčistit	Tato položka odstraňuje vibracemi
Automatické čištění	obrazového snímače usazený prach.
<b>Ref. snímek pro odstr. prachu</b>	
Spustit	Tato položka slouží k získání referenčních dat
Vyčistit snímač a spustit	pro funkci odstranění prachu ze snímku
	v softwaru Capture NX-D.
<b>Komentář ke snímku</b>	
Připojit komentář	Tato položka umožňuje přidávat komentáře
Zadat komentář	k nově pořizovaným snímkům. Komentáře lze
	zobrazit jako metadata v softwaru ViewNX-i
	nebo Capture NX-D.
<b>Informace o autorském právu</b>	
Připojit info o autor. právu	Tato položka slouží k přidání informací
Autor	o autorském právu k nově pořizovaným
Autorské právo	snímkům. Informace o autorském právu lze
	zobrazit jako metadata v softwaru ViewNX-i
	nebo Capture NX-D.
<b>Možnosti pípnutí</b>	
Pípnutí zap/vyp	Tato položka slouží k výběru tónu a hlasitosti
Hlasitost	pípnutí vydávaných fotoaparátem.
Tón	
<b>Ovládání dotykem</b>	
Povolit/zakázat ovládání dotykem	Tato položka slouží k nastavení ovládání
Změna snímků v r. přehr. jedn. sn.	dotykem.

## HDMI

Výstupní rozlišení	Tato položka slouží k úpravě nastavení připojení k zařízením HDMI.
Pokročilé	
Výstupní rozsah	
Ovládání externího záznamu	
Bitová hloubka výstupních dat	
Nastavení N-Log	
Asistent pro zobrazení	

## Data o poloze

Časovač pohotovost. režimu	Tato položka slouží k nastavení dat o poloze.
Poloha	
Nast. hodiny pom. satel.	

## Možnosti bezdrát. dálk. ovl. (WR)

LED světlo	Tato položka slouží k nastavení LED světla a režimu propojení pro volitelná bezdrátová dálková ovládání.
Režim propojení	

## Funkce tlač. Fn na dálk. ovl. (WR)

(výchozí nastavení: **Žádná**)

Aktivace autom. zaostřov.	Tato položka určuje funkci tlačítka <b>Fn</b> na volitelných bezdrátových dálkových ovládáních.
Pouze blokování zaostření	
Expoz. paměť (do expozice)	
Pouze expoziční paměť	
Exp. paměť/blok. zaostření	
Blokování záblesk. expozice	
 Zakázat/povolit	
Kontrola hloubky ostrosti	
+ NEF (RAW)	
Žádná	

Režim V letadle		(výchozí nastavení: <b>Zakázat</b> )
Povolit	Chcete-li zakázat vestavěné funkce Bluetooth a Wi-Fi fotoaparátu, vyberte možnost <b>Povolit</b> .	
Zakázat	Funkce Bluetooth a Wi-Fi volitelných periferních zařízení připojených k fotoaparátu lze zakázat pouze odpojením těchto zařízení.	
Připojit k chytrému zařízení		
Párování (Bluetooth)	Tato položka slouží k připojení k chytrému telefonu nebo tabletu a následným úpravám nastavení po navázání spojení. Viz on-line nápověda aplikace SnapBridge nebo <i>Příručka pro práci v síti</i> .	
Výběr k odeslání (Bluetooth)		
Připojení Wi-Fi		
Odesílat ve vypnutém stavu		
Připojit k PC		
Připojení Wi-Fi	Tato položka upravuje nastavení pro připojení k počítačům pomocí vestavěného připojení Wi-Fi fotoaparátu. Další informace viz <i>Příručka pro práci v síti</i> .	
Typ připojení		
Nastavení sítě		
Možnosti		
MAC adresa		

### Bezdrátová spojení

Informace o vytvoření bezdrátových spojení s počítači nebo chytrými zařízeními viz *Příručka pro práci v síti* dostupná na webové stránce Centrum stahování Nikon:

**Z7:** [https://downloadcenter.nikonimglib.com/cs/products/492/Z\\_7.html](https://downloadcenter.nikonimglib.com/cs/products/492/Z_7.html)



**Z6:** [https://downloadcenter.nikonimglib.com/cs/products/493/Z\\_6.html](https://downloadcenter.nikonimglib.com/cs/products/493/Z_6.html)





### Bezdrátové síťové rozhraní (WT-7)

Bezdrátové síťové rozhraní	Tato položka slouží k nastavení připojení k počítačům nebo serverům ftp prostřednictvím bezdrátových sítí nebo sítí Ethernet s využitím volitelného bezdrátového síťového rozhraní WT-7. Položka je dostupná pouze v případě připojení rozhraní WT-7.
Výběr hardwaru	
Nastavení sítě	
Možnosti	

### Splňované standardy

Tato položka zobrazuje některé ze standardů splňovaných fotoaparátem.

### Informace o baterii

Tato položka slouží k zobrazení informací o aktuálně vložené baterii.

### Bez paměťové karty?

(výchozí nastavení: **Spuštění povoleno**)

Spuštění blokováno	Tato položka určuje, jestli lze spustit závěrku v případě nepřítomnosti paměťové karty.
Spuštění povoleno	

### Uložení/načtení nastavení

Uložit nastavení	Tato položka slouží k uložení nastavení fotoaparátu na paměťovou kartu a jejich načtení. Soubory nastavení lze sdílet s dalšími fotoaparáty stejného typu.
Načíst nastavení	

### Reset všech nastavení

Resetovat	Reset všech nastavení kromě položek <b>Jazyk (Language)</b> a <b>Časové pásmo a datum</b> na výchozí hodnoty.
Neresetovat	

### Verze firmwaru

Tato položka zobrazuje aktuální verzi firmwaru fotoaparátu.

#### „Reset všech nastavení“

Resetovány jsou rovněž informace o autorském právu a další uživatelsky generované vstupy. Před provedením resetu doporučujeme uložit nastavení pomocí položky **Uložení/načtení nastavení** v menu nastavení.

## Menu retušování: *Tvorba retušovaných kopií*

### Zprac. snímků NEF (RAW)

Výběr snímků	Tato položka vytváří kopie JPEG ze snímků NEF (RAW).
Vybrat datum	
Vybrat všechny snímky	

### Oříznutí snímků

Tato položka vytváří oříznuté kopie vybraných snímků.

### Změna velikosti snímku

Výběr snímků	Tato položka vytváří malé kopie vybraných snímků.
Vybrat velikost	

### D-Lighting

Tato položka slouží k vyjasnění stínů.

### Korekce ef. červených očí

Tato položka koriguje „červené oči“ na snímcích pořízených s bleskem.

### Vyrovnaní

Tato položka slouží k tvorbě kopií snímků s vyrovnaným horizontem. Náklon kopií lze vyrovnávat v úhlu až 5 °, v krocích po přibližně 0,25 °.

### Korekce zkreslení

Automaticky	Tato položka se používá k redukci soudkového zkreslení u snímků pořízených širokouhlými objektivy nebo poduškového zkreslení u snímků pořízených teleobjektivy.
Manuálně	Chcete-li aktivovat automatickou korekci zkreslení fotoaparátem, vyberte možnost <b>Automaticky</b> .

### Korekce perspektivy

Tato položka slouží k potlačení účinků perspektivy u snímků vysokých objektů fotografovaných od země.

### **Prolínání snímků**

Tato položka zkombinuje dva existující snímky NEF (RAW) do jednoho snímku, který je uložen odděleně od původních snímků. Tato možnost je k dispozici pouze na kartě .

### **Oříznutí videosekvencí**

Tato položka slouží k oříznutí stopáže pro tvorbu upravených kopií videosekvencí.

### **Porovnání sním. vedle sebe**

Tato položka porovnává retušované kopie s originály. Tato položka je dostupná pouze v případě zobrazení menu retušování stisknutím tlačítka **z** a výběrem položky **Retušování** v režimu přehrávání jednotlivých snímků při zobrazení retušovaného snímku nebo originálu.

## ☰ Moje menu/🕒 Poslední nastavení

### Přidání položek

MENU PŘEHRAVÁNÍ	Tato položka vytváří uživatelské menu až 20 položek vybraných z menu přehrávání, fotografování, videosekvencí, uživatelských funkcí, nastavení a retušování.
MENU FOTOGRAFOVÁNÍ	
MENU VIDEOSEKVENCÍ	
MENU UŽIVATEL. FUNKCÍ	
MENU NASTAVENÍ	
MENU RETUŠOVÁNÍ	

### Odebrání položek

Tato položka slouží k mazání položek z menu Moje menu.

### Seřazení položek

Tato položka slouží ke změně pořadí položek v menu Moje menu.

### Výběr karet

(výchozí nastavení: **MOJE MENU**)

MOJE MENU	Tato položka slouží k výběru menu zobrazovaného na kartě „Moje menu/ Poslední nastavení“. Chcete-li zobrazit menu obsahující 20 naposled použitých nastavení, vyberte možnost <b>POSLEDNÍ NASTAVENÍ</b> .
POSLEDNÍ NASTAVENÍ	

# Řešení možných problémů

Problémy s fotoaparátem můžete být schopni vyřešit pomocí níže uvedených kroků. Před kontaktováním prodejce nebo autorizovaného servisu Nikon postupujte podle uváděných řešení.

- |               |  |
|---------------|--|
| <b>KROK 1</b> | <b>Zkontrolujte běžné problémy uvedené v následujících částech:</b> <ul style="list-style-type: none"><li>• „Problémy a řešení“ (□ 158)</li><li>• „Indikace a chybová hlášení“ (□ 164)</li></ul>   |
| <b>KROK 2</b> | <b>Vypněte fotoaparát a vyjměte baterii. Po uplynutí asi jedné minuty znovu vložte baterii a zapněte fotoaparát.</b><br><input checked="" type="checkbox"/> Pokud jste právě dokončili fotografování, vyčkejte před vyjmutím baterie minimálně jednu minutu, protože fotoaparát může stále zapisovat data na paměťovou kartu.                |
| <b>KROK 3</b> | <b>Vyhledejte webové stránky společnosti Nikon.</b><br>Informace o podpoře a odpovědi na nejčastější dotazy naleznete na webové stránce pro vaši zemi nebo oblast (□ xxii). Chcete-li stáhnout nejnovější firmware pro fotoaparát, navštivte:<br><a href="https://downloadcenter.nikonimglib.com">https://downloadcenter.nikonimglib.com</a> |
| <b>KROK 4</b> | <b>Kontaktujte autorizovaný servis Nikon.</b>  |

## **Obnovení výchozích nastavení**

V závislosti na aktuálních nastaveních nemusí být dostupné některé položky menu a další funkce. Chcete-li získat přístup k položkám menu, které jsou zobrazeny šedě, nebo z jiných důvodů nedostupným funkcím, zkuste obnovit výchozí nastavení pomocí položky **Reset všech nastavení** v menu nastavení (□ 153). Mějte však na paměti, že budou resetovány rovněž profily bezdrátových sítí, informace o autorském právu a další uživatelem vložené údaje. Před provedením resetu doporučujeme uložit nastavení pomocí položky **Uložení/ načtení nastavení** v menu nastavení.

## Problémy a řešení

Řešení některých běžných problémů jsou uvedena níže.

### **Baterie/Indikace**

---

**Fotoaparát je zapnutý, ale nereaguje:** Vyčkejte dokončení zaznamenávání. Pokud závada přetrvává, vypněte fotoaparát. Pokud se fotoaparát nevypne, vyjměte a znovu vložte baterii. Používáte-li síťový zdroj, odpojte a znovu připojte síťový zdroj. Mějte na paměti, že i když dojde ke ztrátě aktuálně zaznamenávaných dat, data již zaznamenaná nebudou vyjmutím nebo odpojením zdroje energie ovlivněna.

---

**Hledáček nebo monitor se nezapne:** Vyberte jiný režim monitoru pomocí tlačítka režimů monitoru.

---

**Hledáček je rozostřený:** Otáčením voliče dioptrické korekce hledáčku zaostřete hledáček. Pokud se takto problém nevyřeší, vyberte zaostřovací režim **AF-S**, jednotlivá zaostřovací pole a střední zaostřovací pole, vytvořte kompozici s vysoce kontrastním objektem ve středním zaostřovacím poli a namáčkněte tlačítko spouště do poloviny pro zaostření fotoaparátu. Jakmile je samotný fotoaparát zaostřen, nastavte volič dioptrické korekce tak, abyste viděli jasně zaostřený objekt v hledáčku.

---

**Zobrazovač se bez varování vypne:** Vyberte delší zpoždění v uživatelské funkci c3 (**Zpoždění automat. vypnutí**).

---

**Kontrolní panel pomalu reaguje a je tmavý:** Rychlost reakce a jas kontrolního panelu se mění v závislosti na teplotě.

---

## Fotografování

---

**Zapnutí fotoaparátu trvá delší dobu:** Vymažte soubory nebo složky.

---

**Spuštění závěrky je zakázané:**

- Paměťová karta je plná.
  - Je vybraná možnost **Spuštění blokováno** v položce **Bez paměťové karty?** v menu nastavení a ve fotoaparátu není vložena žádná paměťová karta.
  - Je vybrán režim **S** a čas závěrky **Bulb** nebo **Time**.
- 

**Fotoaparát reaguje pomalu na tlačítko spouště:** Vyberte možnost **Vypnuto** v uživatelské funkci d4 (**Opožděné spuštění závěrky**).

---

**Při stisknutí tlačítka spouště v režimu sériového snímání je zhotoven pouze jeden snímek:** Vypněte funkci HDR.

---

**Snímky jsou rozostřené:** Chcete-li zaostřit pomocí automatického zaostřování, vyberte zaostřovací režim **AF-S**, **AF-C** nebo **AF-F**. Pokud fotoaparát není schopen zaostřit pomocí automatického zaostřování (□ 54), použijte manuální zaostřování nebo blokování zaostření.

---

**Nepracuje zvuková signalizace:**

- Je vybraná možnost **Vypnuto** v položce **Možnosti pípnutí > Pípnutí zap/vyp** v menu nastavení.
  - Je vybrán zaostřovací režim **AF-C**.
  - Je vybrána možnost **Zapnuto** v položce **Bezhlučné fotografování** v menu fotografování.
- 

**Není k dispozici plný rozsah časů závěrky:** Je používán blesk. Pomocí uživatelské funkce e1 (**Synchroniz. čas pro blesk**) lze vybrat synchronizační čas pro práci s bleskem; při použití kompatibilních blesků vyberte možnost **1/200 s (Auto FP)**, abyste mohli využívat celý rozsah časů závěrky.

---

**Při namáčknutí tlačítka spouště do poloviny nedojde k aktivaci blokování zaostření:** Při výběru zaostřovacího režimu **AF-C** lze aktivovat blokování zaostření stisknutím středu pomocného voliče.

---

**Nelze změnit zaostřovací pole:** Volba zaostřovacích polí není dostupná při použití automatické volby zaostřovacích polí; vyberte jiný režim činnosti zaostřovacích polí.

---

**Záznam snímků fotoaparátem je pomalý:** Vypněte redukci šumu pro dlouhé expozice.

---

---

**Snímky a videosekvence se zdají mít odlišnou expozici oproti náhledu zobrazovanému na zobrazovači:** Chcete-li zobrazit náhled účinků změn nastavení ovlivňujících expozici a barvy, vyberte možnost **Zapnuto** v uživatelské funkci d8 (**Aplikace nastav. pro živý náhled**). Mějte na paměti, že nastavení položek **Jas monitoru** a **Jas hledáčku** nemají žádný účinek na snímky zaznamenané fotoaparátem.

---

**V režimu videosekvencí se vyskytuje blikání obrazu nebo proužkování:** V položce **Redukce blikání obrazu** v menu videosekvencí vyberte možnost odpovídající frekvenci místní střídavé elektrické sítě.

---

**V zobrazení aktuálního záběru objektivu se objevují jasné oblasti nebo proužky:** Kompozice snímku je vytvářena pod blikající reklamou, bleskem nebo jiným světelným zdrojem s krátkou dobou trvání.

---

**Na snímcích se objevují skvrny:** Vyčistěte přední a zadní čočku objektivu. Pokud problém přetrvává, vyčistěte obrazový snímač.

---

**Fotografování/záznam videosekvence se neočekávaně ukončí nebo se nespustí:** Fotografování/záznam videosekvence se může automaticky ukončit z důvodu ochrany vnitřních obvodů fotoaparátu před poškozením v případě příliš vysoké okolní teploty nebo v případě předchozího dlouhodobého používání fotoaparátu v režimu sériového snímání nebo pro záznam videosekvencí apod. Pokud nelze fotografovat/zaznamenávat videosekvence z důvodu přehřátí fotoaparátu, vyčkejte ochlazení vnitřních obvodů a zkuste to znovu. Mějte na paměti, že fotoaparát může být na dotyk teplý, ale to neznamená závadu.

---

**Na zobrazovači se během fotografování/záznamu videosekvencí objevují obrazové artefakty:** „Šum“ (náhodně rozmístěné jasně zbarvené pixely, závoj nebo proužky) a neočekávané barvy se mohou vyskytovat při zvětšení záběru objektivu. Náhodně rozmístěné jasně zbarvené pixely, závoj nebo jasné skvrny se mohou vyskytovat rovněž jako důsledek nárůstu teploty vnitřních obvodů fotoaparátu během fotografování/záznamu videosekvencí; nepoužíváte-li fotoaparát, vypněte jej. Při použití vysokých citlivostí ISO může být obrazový šum patrnější u dlouhých expozic a snímků pořízených při zvýšené teplotě fotoaparátu. Mějte na paměti, že rozložení obrazového šumu na zobrazovači se může lišit od výsledného snímku. Chcete-li snížit výskyt šumu, upravte nastavení citlivosti ISO, času závěrky nebo funkce Active D-Lighting.

---



---

**Fotoaparát není schopen změnit vyvážení bílé barvy:** Objekt je příliš tmavý nebo příliš jasný.

**Snímky nelze vybrat jako zdroj pro manuální nastavení vyvážení bílé barvy:** Dané snímky byly vytvořeny jiným typem fotoaparátu.

---

**Není dostupný bracketing vyvážení bílé barvy:**

- Je nastavena kvalita obrazu NEF (RAW) nebo NEF + JPEG.
- Probíhá vícenásobná expozice.

---

**Účinek předvoleb Picture Control je u jednotlivých snímků odlišný:** Je vybrána možnost

**Automaticky** v položce **Předvolby Picture Control**, předvolba Picture Control založená na předvolbě **Automaticky**, resp. je vybrána možnost **A** (automaticky) pro parametr **Rychlé doostření**, kontrast nebo sytost. Chcete-li získat konzistentní výsledky u série snímků, vyberte jiné nastavení.

---

**Nelze změnit metodu měření expozice:** Je aktivní expoziční paměť.

---

**Nelze použít korekci expozice:** Vyberte režim **P**, **S** nebo **A**.

---

**Obrazový šum (barevné skvrny nebo jiné artefakty) na snímcích pořízených dlouhými expozicemi:** Povolte redukci šumu pro dlouhé expozice.

---

**Pomocné světlo AF nepracuje:**

- Vyberte možnost **Zapnuto** v uživatelské funkci a 12 (**Vestavěné pomocné světlo AF**).
- Pomocné světlo AF nepracuje v režimu videosekvencí a při výběru zaostřovacího režimu **AF-C** nebo **MF**.

---

**Videosekvence jsou zaznamenávány němě:** Je vybrána možnost **Vypnutý mikrofon** v položce **Citlivost mikrofonu** v menu videosekvencí.

---

## Přehrávání

---

**Snímky NEF (RAW) se nepřehrávají:** Snímky byly pořízeny při kvalitách obrazu NEF + JPEG.

---

**Fotoaparát nezobrazí snímky zaznamenané jinými fotoaparáty:** Snímky zaznamenané jinými značkami fotoaparátů se nemusí správně zobrazit.

---

**Některé snímky se při přehrávání nezobrazují:** Vyberte možnost **Všechny** v položce **Přehrávaná složka**.

---

**Snímky zhotovené na výšku (portrét) se zobrazují na šířku (krajinu):**

- Vyberte možnost **Zapnuto** v položce **Otočení na výšku** v menu přehrávání.
  - Snímky jsou zobrazeny v režimu kontroly snímků.
  - Fotoaparát byl při expozici snímku namířen směrem nahoru nebo dolů.
-

---

**Snímky nelze vymazat:** Snímky jsou chráněné. Zrušte ochranu snímků.

**Snímky nelze retušovat:** Snímek nelze upravovat tímto fotoaparátem.

**Fotoaparát zobrazuje zprávu informující o tom, že složka neobsahuje žádné snímky:** Vyberte možnost **Všechny** v položce **Přehrávaná složka**.

**Snímky nelze vytisknout:** Snímky NEF (RAW) a TIFF nelze tisknout pomocí přímého USB propojení. Přeneste snímky do počítače a vytiskněte je s pomocí softwaru Capture NX-D. Snímky ve formátu NEF (RAW) lze pomocí položky **Zprac. snímků NEF (RAW)** uložit ve formátu JPEG v menu retušování.

**Snímky se nezobrazují na zařízeních HDMI:** Zkontrolujte, jestli je připojený kabel HDMI (dostupný samostatně).

**Výstup do zařízení HDMI nepracuje podle očekávání:**

- Zkontrolujte, jestli je kabel HDMI správně připojen.
- Vyberte možnost **Vypnuto** v položce **HDMI > Pokročilé > Ovládání externího záznamu** v menu nastavení.
- Zopakujte kontrolu výstupu po výběru možnosti **Reset všech nastavení** v menu nastavení.

**Funkce odstranění prachu ze snímku v softwaru Capture NX-D nemá očekávaný účinek:** Čištění obrazového snímače změnilo polohu prachových částic na obrazovém snímači. Referenční data pro funkci odstranění prachu ze snímku zaznamenaná před čištěním obrazového snímače nelze použít u snímků pořízených po čištění obrazového snímače; podobně nelze referenční data pro funkci odstranění prachu ze snímku zaznamenaná po čištění obrazového snímače použít na snímky pořízené před čištěním obrazového snímače.

**Počítače nezobrazují snímky NEF (RAW) stejně jako fotoaparát:** Software třetích stran nezobrazuje účinky funkcí Picture Control, Active D-Lighting, korekce vinětače a dalších. Použijte software Capture NX-D nebo ViewNX-i.

**Snímky nelze přenést do počítače:** Operační systém počítače není kompatibilní s fotoaparátem a softwarem pro přenos snímků. Pro zkopírování snímků do počítače použijte čtečku karet nebo slot pro karty.

---

## **Bluetooth a Wi-Fi (bezdrátové sítě)**

---

**Chytrá zařízení nezobrazují SSID fotoaparátu (název sítě):**

- Zkontrolujte, jestli je vybrána možnost **Zakázat** v položce **Režim V letadle** v menu nastavení fotoaparátu.
  - Zkontrolujte, jestli je vybrána možnost **Povolit** v položce **Připojit k chytrému zařízení > Párování (Bluetooth) > Připojení Bluetooth** v menu nastavení fotoaparátu.
  - Zkuste vypnout funkci Wi-Fi na chytrém zařízení a znovu ji zapnout.
- 

**Fotoaparát se nemůže připojit k bezdrátovým tiskárnám a dalším bezdrátovým zařízením:** Tento fotoaparát se může připojovat pouze k počítačům a chytrým zařízením.

---

## **Různé**

---

**Datum zaznamenání souboru není správné:** Hodiny fotoaparátu jsou méně přesné než většina náramkových hodinek a domácích hodin. Pravidelně porovnávejte hodiny fotoaparátu s přesnějším měřičem času a v případě potřeby upravte hodnoty.

---

**Některé položky menu nelze vybrat:** Některé položky nejsou dostupné při určitých kombinacích nastavení nebo v případě nepřítomnosti paměťové karty.



---

## Indikace a chybová hlášení

Tato část návodu poskytuje výčet všech chybových hlášení a indikací zobrazovaných na kontrolním panelu a zobrazovači fotoaparátu.

### Indikace

Následující indikace se zobrazují na kontrolním panelu a/nebo na zobrazovači fotoaparátu:

Indikace		Problém	Řešení
Zobrazovač fotoaparátu	Kontrolní panel		
		Baterie je téměř vybitá.	Připravte si plně nabitou rezervní baterii.
 (bliká)		Baterie je vybitá.	Nabijte nebo vyměňte baterii.
		Informace o baterii nejsou k dispozici.	Baterii nelze použít. Kontaktujte autorizovaný servis Nikon.
		Baterie není podporována.	Použijte baterii Nikon.
		Teplota baterie je vysoká.	Vyjměte baterii a počkejte, až vychladne.
 (bliká)	—	Fotoaparát není schopen automaticky zaostřit.	Změňte kompozici nebo zaostřete manuálně.
<b>F</b> ---		Objektiv není správně nasazen.	Ujistěte se, že je objektiv správně nasazen.
<b>Bulb</b> (bliká)		Čas <b>Bulb</b> je vybrán v režimu <b>S</b> .	Změňte nastavení času závěrky nebo vyberte režim <b>M</b> .
<b>Time</b> (bliká)		Čas <b>Time</b> je vybrán v režimu <b>S</b> .	
<b>Busy</b> (bliká)		Probíhá zpracování snímků.	Vyčkejte dokončení zpracování snímků.

Indikace		Problém	Řešení
Zobrazovač fotoaparátu	Kontrolní panel		
 (bliká)	—	Byl odpálen záblesk na plný výkon; snímek může být podexponovaný.	Zkontrolujte snímek na zobrazovači; je-li podexponovaný, upravte nastavení a opakujte expozici.
(Indikace expozice a času závěrky nebo clony bliká)		Objekt je příliš jasný; snímek bude přeexponovaný.	<ul style="list-style-type: none"> <li>• Snižte citlivost ISO.</li> <li>• Použijte volitelný neutrální šedý (ND) filtr. V režimu: <b>S</b> Zkratke čas závěrky <b>A</b> Zvolte větší zaclonění (vyšší clonové číslo)</li> </ul>
		Objekt je příliš tmavý; snímek bude podexponovaný.	<ul style="list-style-type: none"> <li>• Zvyšte citlivost ISO.</li> <li>• Použijte volitelný blesk. V režimu: <b>S</b> Prodlužte čas závěrky <b>A</b> Zvolte menší zaclonění (nižší clonové číslo)</li> </ul>
<b>Full</b> (bliká)		Nedostatek paměti pro záznam dalších snímků při aktuálním nastavení nebo překročení limitu číslování souborů/složek.	<ul style="list-style-type: none"> <li>• Nastavte nižší kvalitu nebo velikost obrazu.</li> <li>• Po zkopírování důležitých snímků do počítače nebo jiného zařízení vymažte snímky.</li> <li>• Vložte novou paměťovou kartu.</li> </ul>
<b>Err</b> (bliká)		Porucha fotoaparátu.	Spusťte závěrku. Pokud závada přetrvává nebo se často opakuje, kontaktujte autorizovaný servis Nikon.

## Chybová hlášení

Chybová hlášení na zobrazovací fotoaparátu jsou někdy doprovázena indikací na kontrolním panelu.

Chybové hlášení	Kontrolní panel	Problém	Řešení
Není vložena paměťová karta.	[-E-]	Fotoaparát není schopen rozpoznat paměťovou kartu.	Vypněte fotoaparát a zkontrolujte správné vložení paměťové karty.
K této paměťové kartě nelze přistupovat. Vložte jinou kartu.	Card, Err (bliká)	Chyba při přístupu na paměťovou kartu.	<ul style="list-style-type: none"> <li>• Použijte kartu schválenou společností Nikon.</li> <li>• Pokud závada přetrvává po opakovaném vyjmutí a vložení karty, může být karta poškozená. Kontaktujte prodejce nebo autorizovaný servis Nikon.</li> </ul>
		Nelze vytvořit novou složku.	Po zkopírování důležitých snímků do počítače nebo jiného zařízení vymažte soubory nebo vložte novou paměťovou kartu.
Karta není naformátována. Naformátujte kartu.	For (bliká)	Paměťová karta nebyla naformátována pomocí fotoaparátu.	Naformátujte paměťovou kartu nebo vložte novou paměťovou kartu.
Nelze spustit živý náhled. Čekejte.	—	Vnitřní teplota fotoaparátu je vysoká.	Dříve než znovu zahájíte fotografování nebo záznam videosekvence, vyčkejte ochlazení vnitřních obvodů fotoaparátu.
Složka neobsahuje žádné snímky.	—	Na paměťové kartě nejsou žádné snímky, které by bylo možné zobrazit.	Vložte paměťovou kartu obsahující zobrazitelné snímky.
		Ve složkách vybraných pro přehrávání nejsou žádné snímky, které by bylo možné zobrazit.	Pomocí položky <b>Přehrávaná složka</b> v menu přehrávání vyberte složku obsahující snímky, které lze zobrazit.

Chybové hlášení	Kontrolní panel	Problém	Řešení
Soubor nelze zobrazit.	—	Soubor byl upraven v počítači, neodpovídá standardům DCF nebo je porušený.	Soubor nelze zobrazit na fotoaparátu.
Soubor nelze vybrat.	—	Vybraný snímek nelze retušovat.	Snímky vytvořené pomocí jiných zařízení nelze retušovat.
Videosekvenci nelze upravit.	—	Vybranou videosekvenci nelze upravovat.	<ul style="list-style-type: none"> <li>• Videosekvence vytvořené pomocí jiných zařízení nelze upravovat.</li> <li>• Videosekvence musí mít délku minimálně dvě sekundy.</li> </ul>
Zkontrolujte tiskárnu.	—	Chyba tiskárny.	Zkontrolujte tiskárnu. Pro pokračování vyberte možnost <b>Pokračovat</b> (je-li dostupná)*.
Zkontrolujte papír.	—	Papír v tiskárně nemá zvolenou velikost.	Vložte papír správné velikosti a vyberte možnost <b>Pokračovat</b> *.
Papír se zasekl.	—	Papír je zablokovaný v tiskárně.	Uvolněte papír a vyberte možnost <b>Pokračovat</b> *.
Došel papír.	—	V tiskárně došel papír.	Vložte papír vybraného rozměru a vyberte možnost <b>Pokračovat</b> *.
Zkontrolujte zdroj inkoustu.	—	Chyba inkoustové náplně.	Zkontrolujte inkoust. Pro pokračování vyberte možnost <b>Pokračovat</b> *.
Došel inkoust.	—	V tiskárně došel inkoust.	Doplňte inkoust a vyberte možnost <b>Pokračovat</b> *.

\* Další informace viz návod k obsluze tiskárny.





# Technické informace

Tuto kapitolu si přečtete pro získání informací o indikacích fotoaparátu, kompatibilním příslušenství, čištění a skladování fotoaparátu a specifikacích zařízení.

## Zobrazovač fotoaparátu a kontrolní panel

Tuto část si přečtete pro získání informací o indikacích na zobrazovači fotoaparátu (na monitoru a v hledáčku) a kontrolním panelu. Pro ilustrační účely jsou zobrazeny všechny indikace současně.

### Monitor: Režim fotografování

Na monitoru se v režimu fotografování zobrazují následující indikace.

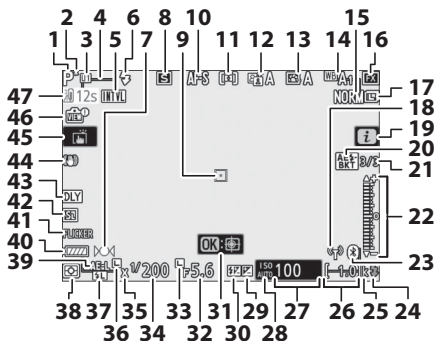

1	Expoziční režim .....	69	6	Zábleskový režim .....	107
2	Indikace použití flexibilního programu .....	70	7	Indikace zaostření .....	60
3	Režim uživatelského nastavení .....	73	8	Snímací režim .....	83, 111
4	Značky oblasti činnosti automatického zaostřování .....	55	9	Zaostřovací pole .....	42, 55
5	Indikace intervalového snímání .....	132	10	Zaostřovací režim .....	53, 131, 137
	Indikace „nenastavené hodiny“ .....	40			

<b>11</b>	Režim činnosti zaostřovacích polí.....	55, 131, 137	<b>25</b>	„k“ (zobrazuje se, pokud v paměti zůstává prostor pro více než 1 000 snímků) .....	34
<b>12</b>	Funkce Active D-Lighting.....	110, 129, 136	<b>26</b>	Počet zbývajících snímků.....	34, 234
<b>13</b>	Předvolba Picture Control.....	93, 128, 135	<b>27</b>	Citlivost ISO .....	78
<b>14</b>	Vyvážení bílé barvy .....	62, 98, 127, 134	<b>28</b>	Indikace citlivosti ISO .....	78
<b>15</b>	Kvalita obrazu .....	104, 126		Indikace automatické regulace citlivosti ISO.....	80
<b>16</b>	Obrazové pole .....	119, 125, 133	<b>29</b>	Indikace korekce expozice.....	81
<b>17</b>	Velikost obrazu.....	106, 126	<b>30</b>	Indikace korekce zábleskové expozice .....	130
<b>18</b>	Indikace připojení Wi-Fi .....	109	<b>31</b>	Sledování objektu .....	57
<b>19</b>	Symbol  .....	13, 21	<b>32</b>	Clona .....	71
<b>20</b>	Indikace expozičního a zábleskového bracketingu .....	131	<b>33</b>	Symbol aretace hodnoty clony .....	146
	Indikace bracketingu vyvážení bílé barvy .....	131	<b>34</b>	Čas závěrky .....	70, 71
	Indikace bracketingu ADL .....	131	<b>35</b>	Indikace synchronizace blesku .....	144
	Indikace funkce HDR.....	131	<b>36</b>	Symbol aretace času závěrky .....	146
	Indikace vícenásobné expozice.....	131	<b>37</b>	Indikace blokování zábleskové expozice .....	182
<b>21</b>	Poloha aktuálního snímku v sekvenci bracketingu .....	131	<b>38</b>	Měření expozice .....	108, 130, 137
	Úroveň bracketingu ADL .....	131	<b>39</b>	Expoziční paměť.....	88
	Expoziční rozdíl funkce HDR .....	131	<b>40</b>	Indikace stavu baterie.....	34
	Počet snímků (vícenásobná expozice) .....	131	<b>41</b>	Detekce blikání obrazu.....	130
<b>22</b>	Indikace expozice .....	72	<b>42</b>	Bezhluché fotografování.....	66
	Zobrazení korekce expozice.....	81		Závěrka s elektronickou první lamelou.....	142
	Indikace průběhu bracketingu:		<b>43</b>	Opožděné spuštění závěrky .....	142
	Expoziční a zábleskový bracketing .....	131	<b>44</b>	Indikace redukce vibrací .....	112, 131
	Bracketing vyvážení bílé barvy .....	131	<b>45</b>	Fotografování dotykem .....	10, 58
	Bracketing ADL.....	131	<b>46</b>	Indikace v živém náhledu .....	143
<b>23</b>	Indikace připojení Bluetooth .....	152	<b>47</b>	Varovná teplotní indikace.....	171
	Režim V letadle.....	152			
<b>24</b>	Indikace připravenosti k záblesku ...	183			

#### **Varovná teplotní indikace**

Pokud se teplota fotoaparátu zvýší, zobrazí se varovná teplotní indikace a odpočítávání (časovač se zobrazí červeně při dosažení posledních třiceti sekund). V některých případech se může časovač zobrazit ihned po zapnutí fotoaparátu. Když časovač dosáhne nulové hodnoty, obrazovka provozních informací se automaticky vypne pro ochranu interních obvodů fotoaparátu.

## ■ ■ **Obrazovka informací**

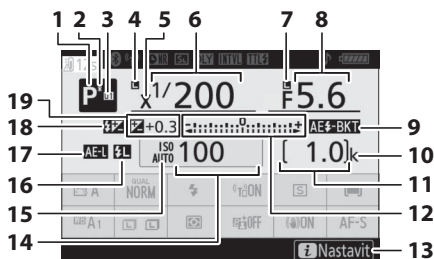

<b>1</b> Expoziční režim .....	69	<b>12</b> Indikace expozice .....	72
<b>2</b> Indikace použití flexibilního programu .....	70	Zobrazení korekce expozice.....	81
<b>3</b> Režim uživatelského nastavení .....	73	Indikace průběhu bracketingu:	
<b>4</b> Symbol aretace času závěrky .....	146	Expoziční a zábleskový bracketing.....	131
<b>5</b> Indikace synchronizace blesku .....	144	Bracketing vyvážení bílé barvy .....	131
<b>6</b> Čas závěrky .....	70, 71	Bracketing ADL.....	131
<b>7</b> Symbol aretace hodnoty clony .....	146	<b>13</b> Symbol  .....	13, 21
<b>8</b> Clona .....	71	<b>14</b> Citlivost ISO .....	78
<b>9</b> Indikace expozičního a zábleskového bracketingu .....	131	<b>15</b> Indikace citlivosti ISO.....	78
Indikace bracketingu vyvážení bílé barvy .....	131	Indikace automatické regulace citlivosti ISO.....	80
Indikace bracketingu ADL .....	131	<b>16</b> Indikace blokování zábleskové expozice .....	182
Indikace funkce HDR.....	131	<b>17</b> Expoziční paměť.....	88
Indikace vícenásobné expozice.....	131	<b>18</b> Indikace korekce zábleskové expozice .....	130
<b>10</b> „k“ (zobrazuje se, pokud v paměti zbyvá prostor pro více než 1 000 snímků) .....	34	<b>19</b> Indikace korekce expozice.....	81
<b>11</b> Počet zbývajících snímků.....	34, 234	Hodnota korekce expozice .....	81

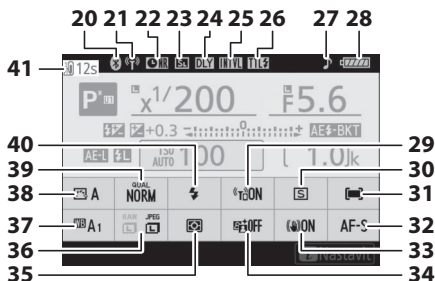

<b>20</b>	Indikace připojení Bluetooth .....	152	<b>30</b>	Snímácí režim .....	83, 111
<b>21</b>	Režim V letadle .....	152	<b>31</b>	Režim činnosti zaostřovacích polí .....	55, 131, 137
<b>22</b>	Indikace redukce šumu pro dlouhé expozice .....	129	<b>32</b>	Zaostřovací režim .....	53, 131, 137
<b>23</b>	Bezhluché fotografování .....	66	<b>33</b>	Redukce vibrací .....	112, 131
<b>24</b>	Závěrka s elektronickou první lamelou .....	142	<b>34</b>	Funkce Active D-Lighting .....	110, 129, 136
<b>25</b>	Opožděné spuštění závěrky .....	142	<b>35</b>	Měření expozice .....	108, 130, 137
<b>26</b>	Indikace intervalového snímání .....	132	<b>36</b>	Velikost obrazu .....	106, 126
<b>27</b>	Indikace „nenastavené hodiny“ .....	40	<b>37</b>	Vyvážení bílé barvy .....	62, 98, 127, 134
<b>28</b>	Zábleskový režim (řízení záblesku) .....	130	<b>38</b>	Předvolba Picture Control .....	93, 128, 135
<b>29</b>	Indikace zvukové signalizace .....	150	<b>39</b>	Kvalita obrazu .....	104, 126
<b>30</b>	Indikace stavu baterie .....	34	<b>40</b>	Zábleskový režim .....	107
<b>31</b>	Vestavěné připojení Wi-Fi .....	109, 152	<b>41</b>	Varovná teplotní indikace .....	171

## Monitor: Režim videosekvencí

Na monitoru se v režimu videosekvencí zobrazují následující indikace.

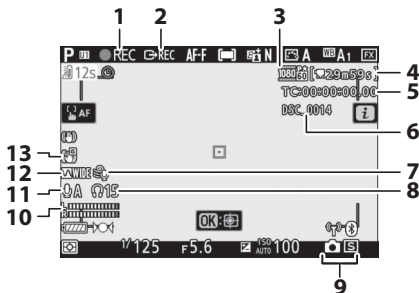

1	Indikace záznamu .....	45	7	Redukce hluku větru .....	138
	Indikace „Žádná videosekvence“ .....	46	8	Hlasitost sluchátek .....	138
2	Ovládání externího záznamu .....	151	9	Snímací režim (statické snímky) .....	83
3	Velikost obrazu a snímací frekvence/ kvalita obrazu .....	116, 133, 134	10	Úroveň zvuku .....	118
4	Zbývající čas .....	45	11	Citlivost mikrofonu .....	118, 138
5	Časový kód .....	138	12	Frekvenční charakteristika .....	138
6	Název souboru .....	133	13	Indikace elektronické redukce vibrací .....	120, 138

## Hledáček: Režim fotografování

V hledáčku se v režimu fotografování zobrazují následující indikace.

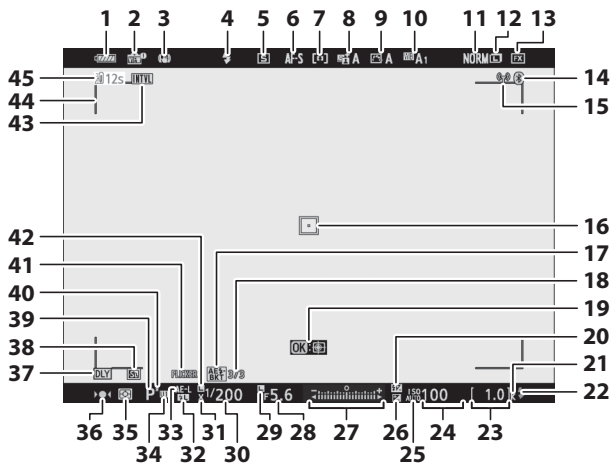

1	Indikace stavu baterie.....	34	12	Velikost obrazu .....	106, 126
2	Indikace v živém náhledu .....	143	13	Obrazové pole .....	119, 125, 133
3	Indikace redukce vibrací .....	112, 131	14	Indikace připojení Bluetooth .....	152
4	Zábleskový režim .....	107		Režim V letadle .....	152
5	Snímací režim .....	83, 111	15	Indikace připojení Wi-Fi .....	109
6	Zaostřovací režim .....	53, 131, 137	16	Zaostřovací pole.....	42, 55
7	Režim činnosti zaostřovacích polí.....	55, 131, 137	17	Indikace expozičního a zábleskového bracketingu .....	131
8	Indikace funkce Active D-Lighting.....	110, 129, 136		Indikace bracketingu vyvážení bílé barvy .....	131
9	Indikace předvolby Picture Control.....	93, 128, 135		Indikace bracketingu ADL.....	131
10	Vyvážení bílé barvy .....	62, 98, 127, 134		Indikace funkce HDR .....	131
11	Kvalita obrazu .....	104, 126		Indikace vícenásobné expozice.....	131

18	Poloha aktuálního snímku v sekvenci bracketingu ..... 131	28	Clona ..... 71
	Úroveň bracketingu ADL ..... 131	29	Symbol aretace hodnoty clony ..... 146
	Expoziční rozdíl funkce HDR ..... 131	30	Čas závěrky ..... 70, 71
	Počet snímků (vícenásobná expozice) ..... 131	31	Indikace synchronizace blesku ..... 144
19	Sledování objektu ..... 57	32	Indikace blokování zábleskové expozice ..... 182
20	Indikace korekce zábleskové expozice ..... 130	33	Expoziční paměť ..... 88
21	„k“ (zobrazuje se, pokud v paměti zbývá prostor pro více než 1 000 snímků) ..... 34	34	Režim uživatelského nastavení ..... 73
22	Indikace připravenosti k záblesku ... 183	35	Měření expozice ..... 108, 130, 137
23	Počet zbývajících snímků ..... 34, 234	36	Indikace zaostření ..... 60
24	Citlivost ISO ..... 78	37	Opožděné spuštění závěrky ..... 142
25	Indikace citlivosti ISO ..... 78	38	Bezhluché fotografování ..... 66
	Indikace automatické regulace citlivosti ISO ..... 80		Závěrka s elektronickou první lamelou ..... 142
26	Indikace korekce expozice ..... 81	39	Expoziční režim ..... 69
27	Indikace expozice ..... 72	40	Indikace flexibilního programu ..... 70
	Zobrazení korekce expozice ..... 81	41	Detekce blikání obrazu ..... 130
	Indikace průběhu bracketingu:	42	Symbol aretace času závěrky ..... 146
	Expoziční a zábleskový bracketing ..... 131	43	Indikace intervalového snímání ..... 132
	Bracketing vyvážení bílé barvy ..... 131		Indikace „nenastavené hodiny“ ..... 40
	Bracketing ADL ..... 131	44	Značky oblasti činnosti automatického zaostřování ..... 55
		45	Varovná teplotní indikace ..... 171



## Hledáček: Režim videosekvencí

V hledáčku se v režimu videosekvencí zobrazují následující indikace.

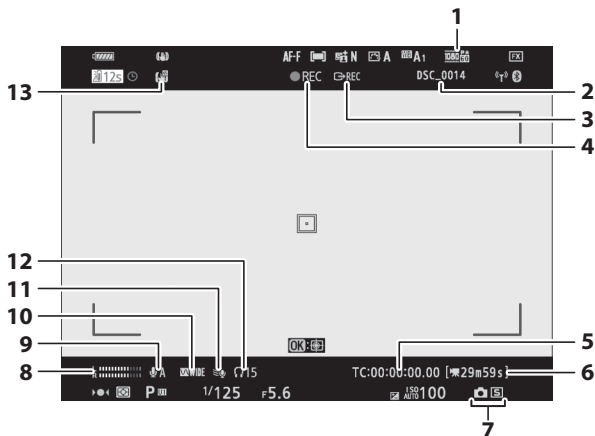

1 Velikost obrazu a snímací frekvence/ kvalita obrazu .....	116, 133, 134	7 Snímací režim (statické snímky) .....	83
2 Název souboru .....	133	8 Úroveň zvuku .....	118
3 Ovládání externího záznamu .....	151	9 Citlivost mikrofonu .....	118, 138
4 Indikace záznamu .....	45	10 Frekvenční charakteristika .....	138
Indikace „Žádná videosekvence“ .....	46	11 Redukce hluku větru .....	138
5 Časový kód .....	138	12 Hlasitost sluchátek .....	138
6 Zbývající čas .....	45	13 Indikace elektronické redukce vibrací .....	120, 138

## Kontrolní panel

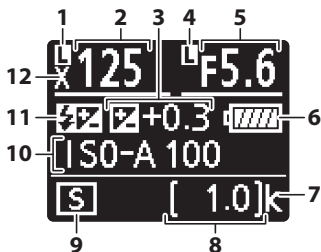

<b>1</b> Symbol aretace času závěrky .....	146	<b>8</b> Počet zbývajících snímků .....	34, 234
<b>2</b> Čas závěrky .....	70, 71	<b>9</b> Snímací režim .....	83
<b>3</b> Indikace korekce expozice .....	81	<b>10</b> Citlivost ISO .....	78
Hodnota korekce expozice .....	81	<b>11</b> Indikace korekce zábleskové	
<b>4</b> Symbol aretace hodnoty clony .....	146	expozice .....	130
<b>5</b> Clona .....	71	Symbol „Vypnutý blesk“ .....	107
<b>6</b> Indikace stavu baterie .....	34	<b>12</b> Indikace synchronizace blesku .....	144
<b>7</b> „k“ (zobrazuje se, pokud v paměti			
zbývá prostor pro více než			
1 000 snímků) .....	34		

## System kreativního osvětlení Nikon

Pokročilý systém kreativního osvětlení Nikon (CLS) nabízí vylepšenou komunikaci mezi fotoaparátem a kompatibilními blesky pro lepší zábleskovou fotografii.

### **Blesky kompatibilní se systémem CLS**

Následující funkce jsou dostupné s blesky kompatibilními se systémem CLS:

		SB-5000	SB-800	SB-910	SB-900	SB-700	SB-600	SB-500	SU-800	SB-R200	SB-400	SB-300
Jeden blesk	i-TTL	i-TTL vyvažovaný vyjasňovací záblesk <sup>1</sup>	✓	✓	✓	✓	✓	✓	—	—	✓	✓
		Standardní i-TTL vyjasňovací záblesk	✓ <sup>2</sup>	✓ <sup>2</sup>	✓	✓ <sup>2</sup>	✓	—	—	—	✓	✓
	 A	Zábleskový režim Auto aperture	✓	✓ <sup>3</sup>	—	—	—	—	—	—	—	—
	A	Automatický zábleskový režim	—	✓ <sup>3</sup>	—	—	—	—	—	—	—	—
	GN	Manuální zábleskový režim s prioritou vzdálenosti	✓	✓	✓	—	—	—	—	—	—	—
	M	Manuální zábleskový režim	✓	✓	✓	✓	✓ <sup>4</sup>	—	—	—	✓ <sup>4</sup>	✓ <sup>4</sup>
	RPT	Stroboskopický zábleskový režim	✓	✓	—	—	—	—	—	—	—	—

		SB-5000	SB-8000	SB-9000	SB-910	SB-700	SB-600	SB-500	SU-800	SB-R200	SB-400	SB-300	
Optické pokrokové bezdrátové osvětlení	Blesk Master	Řízení záblesku pro blesky Remote	✓	✓	✓	—	✓ <sup>4</sup>	✓	—	—	—	—	
		i-TTL i-TTL	✓	✓	✓	—	✓ <sup>4</sup>	—	—	—	—	—	
		[A:B] Zjednodušené bezdrátové ovládání blesků	✓	—	✓	—	—	—	✓ <sup>5</sup>	—	—	—	—
		 Zábleskový režim Auto aperture	✓	✓	—	—	—	—	—	—	—	—	—
		A Automatický zábleskový režim	—	—	—	—	—	—	—	—	—	—	—
		M Manuální zábleskový režim	✓	✓	✓	—	—	✓ <sup>4</sup>	—	—	—	—	—
	RPT Stroboskopický zábleskový režim	✓	✓	—	—	—	—	—	—	—	—	—	
	Blesk Remote	i-TTL i-TTL	✓	✓	✓	✓	✓	—	✓	—	—	—	—
		[A:B] Zjednodušené bezdrátové ovládání blesků	✓	✓	✓	✓	✓	—	✓	—	—	—	—
		 Zábleskový režim Auto aperture/Automatický zábleskový režim	✓ <sup>6</sup>	✓ <sup>6</sup>	—	—	—	—	—	—	—	—	—
M Manuální zábleskový režim		✓	✓	✓	✓	✓	—	✓	—	—	—	—	
RPT Stroboskopický zábleskový režim		✓	✓	✓	✓	✓	—	—	—	—	—	—	
Rádiové pokrokové bezdrátové osvětlení		✓ <sup>7</sup>	—	—	—	—	—	—	—	—	—	—	
Přenos hodnoty barevné teploty záblesku (blesk)		✓	✓	✓	✓	✓	✓	—	—	✓	✓	✓	
Přenos hodnoty barevné teploty světla (LED světlo)		—	—	—	—	—	✓	—	—	—	—	—	
Automatická vysoce rychlá FP synchronizace blesku <sup>8</sup>		✓	✓	✓	✓	✓	✓	✓	✓	—	—	—	
Blokování zábleskové expozice <sup>9</sup>		✓	✓	✓	✓	✓	✓	✓	✓	✓	✓	✓	
Redukce efektu červených očí		✓	✓	✓	✓	✓	✓	—	—	✓	—	—	
Modelovací osvětlení aktivované na fotoaparátu		✓	✓	✓	✓	✓	✓	✓	✓	—	—	—	
Unifikované nastavení blesku		✓	—	—	—	—	✓	—	—	✓	✓	✓	
Aktualizace firmwaru blesku pomocí fotoaparátu		✓	✓ <sup>10</sup>	✓	—	—	✓	—	—	—	—	✓	

- 1 Nelze použít s bodovým měřením.
- 2 Lze nastavit rovněž pomocí blesku.
- 3 Výběr režimu **⊗A/A** se provádí na blesku pomocí uživatelských nastavení.
- 4 Lze vybrat pouze pomocí položky **Řízení záblesku** ve fotoaparátu.
- 5 K dispozici pouze při fotografování zblízka.
- 6 Výběr režimů **⊗A** a **A** závisí na možnosti vybrané na blesku Master.
- 7 Podporuje stejné funkce jako blesky Remote s optickým AWL.
- 8 K dispozici pouze při použití zábleskových režimů **i-TTL**, **⊗A**, **A**, **GN** a **M**.
- 9 K dispozici pouze v zábleskovém režimu i-TTL nebo při nastavení blesku do režimu měřících předzáblesků v zábleskovém režimu **⊗A** nebo **A**.
- 10 Aktualizaci firmwaru blesků SB-910 a SB-900 lze provádět prostřednictvím fotoaparátu.

## **Bezdrátová řídicí záblesková jednotka SU-800**

Při upevnění na fotoaparát kompatibilní se systémem CLS lze použít SU-800 jako řídicí jednotku (blesk Master) pro ovládání blesků Remote SB-5000, SB-910, SB-900, SB-800, SB-700, SB-600, SB-500 a SB-R200 soustředěných do až tří samostatných skupin. Samotná řídicí jednotka SU-800 není vybavena bleskem.

### **🔍 Modelovací osvětlení**

Stisknutím ovládacího prvku, kterému byla přiřazena funkce **Kontrola hloubky ostrosti** v uživatelské funkci f2 (**Uživ. přiřazení ovládacích prvků**) způsobí vyzáření modelovacího záblesku u blesku kompatibilního se systémem CLS. Tuto funkci lze použít v kombinaci s pokrokovým bezdrátovým osvětlením k posouzení celkových účinků osvětlení při použití více blesků; účinky osvětlení jsou lépe patrné při pozorování samotného objektu než zobrazovače fotoaparátu. Modelovací osvětlení lze vypnout pomocí uživatelské funkce e5 (**Modelovací záblesk**).

### **☑ Korekce zábleskové expozice**

V zábleskových režimech i-TTL a Auto aperture (**⊗A**) se korekce zábleskové expozice vybraná pomocí volitelného blesku nebo pomocí položky **Řízení záblesku** na fotoaparátu přičte ke korekci zábleskové expozice vybrané pomocí položky **Korekce zábl. exp.** v menu fotografování.

## ☑ Ostatní blesky

Následující blesky lze použít v automatickém zábleskovém režimu (A) a manuálních zábleskových režimech.

Zábleskový režim		Blesk	SB-80DX, SB-28DX, SB-28, SB-26, SB-25, SB-24	SB-50DX, SB-23, SB-29, SB-21B, SB-29S	SB-30, SB-27 <sup>1</sup> , SB-22S, SB-22, SB-20, SB-16B, SB-15
		<b>A</b>	Automatický zábleskový režim	✓	—
<b>M</b>	Manuální zábleskový režim	✓	✓	✓	
<b>SS</b>	Stroboskopický zábleskový režim	✓	—	—	
<b>REAR</b>	Synchronizace na druhou lamelu <sup>2</sup>	✓	✓	✓	

- 1 Je automaticky aktivován zábleskový režim TTL a dojde k zablokování závěrky. Nastavte na blesku zábleskový režim **A** (automatický zábleskový režim).
- 2 K dispozici při použití fotoaparátu k volbě zábleskového režimu.

## ☑ Použití blokování zábleskové expozice s volitelnými blesky

Blokování zábleskové expozice je k dispozici s volitelnými blesky v režimu TTL a (v případě, že jsou podporovány) v režimu **⊗A** s měřicími předzáblesky a v režimu **A** s měřicími předzáblesky (další informace viz návod dodávaný s bleskem). Mějte na paměti, že při použití pokrokového bezdrátového osvětlení pro řízení blesků Remote musíte nastavit zábleskový režim blesku Master nebo minimálně jednu skupinu blesků Remote na **TTL**, **⊗A** nebo **A**. Oblast měřená pro použití v kombinaci s blokováním zábleskové expozice je následující:

Blesk	Zábleskový režim	Měřená oblast
Samostatný volitelný blesk	<b>i-TTL</b>	6mm kruhová ploška uprostřed obrazového pole
	<b>⊗A</b>	Oblast měřená expozimetrem pro měření zábleskové expozice
Použitý s dalšími blesky (pokrokové bezdrátové osvětlení)	<b>i-TTL</b>	Celý snímek
	<b>⊗A</b>	Oblast měřená expozimetrem pro měření zábleskové expozice
	<b>A</b>	

### **☑ Poznámky k volitelným bleskům**

Podrobné pokyny pro práci s bleskem naleznete v návodu k obsluze blesku. Pokud blesk podporuje systém CLS, hledejte informace v kapitole o digitálních jednookých zrcadlovkách kompatibilních se systémem CLS. Tento fotoaparát není obsažen v kategorii „digitální jednooké zrcadlovky“ návodů k obsluze blesků SB-80DX, SB-28DX a SB-50DX.

Řízení záblesku i-TTL lze použít při citlivostech ISO v rozmezí 64 až 12800 (Z 7) nebo v rozmezí 100 až 12800 (Z 6). U hodnot nad 12800 se nemusí pro některé pracovní vzdálenosti/některá nastavení clony dosáhnout očekávaných výsledků. Pokud po dobu přibližně tří sekund po expozici snímku v režimu i-TTL či režimu A bliká indikace připravenosti k záblesku (⚡), znamená to, že byl při expozici snímku vyzařen záblesk na plný výkon a hrozí případné podexponování snímku (pouze blesky kompatibilní se systémem CLS).

Je-li při použití blesku mimo fotoaparát použit k jeho propojení synchronizační kabel řady SC 17, 28 nebo 29, nemusí být v režimu i-TTL možné dosáhnout správné expozice. V takovém případě doporučujeme zvolit standardní i-TTL vyjasňovací záblesk. Zhotovte zkušební snímek a zkontrolujte výsledek na zobrazovací fotoaparátu.

V zábleskovém režimu i-TTL používejte výhradně odraznou kartu a/nebo difúzní nástavec dodávaný s bleskem. Nepoužívejte jiné panely, například difúzní, jinak se vystavujete riziku chybné expozice.

V režimu P je nejmenší použitelné zaclonění (nejnižší clonové číslo) limitováno použitou citlivostí ISO, jak je vyobrazeno níže:

<b>Nejmenší zaclonění v závislosti na citlivosti ISO:</b>								
<b>64</b>	<b>100</b>	<b>200</b>	<b>400</b>	<b>800</b>	<b>1600</b>	<b>3200</b>	<b>6400</b>	<b>12800</b>
3,5	4	4,8	5,6	6,7	8	9,5	11	13

Pokud je světelnost objektivu nižší, než je uvedeno výše, je nejmenší zaclonění rovné světelnosti objektivu.

Pomocné světlo AF je zajišťováno fotoaparátem, ne bleskem; blesky SB-5000, SB-910, SB-900, SB-800, SB-700, SB-600, SB-500 a SB-400 však poskytují redukci efektu červených očí.

Na snímcích s bleskem pořízených při použití vysoce výkonného Battery Packu SD-9 nebo SD-8A, který je připojen přímo k fotoaparátu, může dojít k výskytu obrazového šumu ve formě proužků. Snižte citlivost ISO nebo zvýšte vzdálenost mezi fotoaparátem a napájecím zdrojem.

## Další příslušenství

Pro váš fotoaparát Nikon je k dispozici řada příslušenství.

<b>Zdroje energie</b>	<ul style="list-style-type: none"><li>• <b>Dobíjecí lithium-iontová baterie EN-EL15b:</b> Náhradní baterie EN-EL15b jsou k dispozici u místních prodejců a v servisech Nikon. Lze použít rovněž baterie EN-EL15a/EN-EL15, mějte však na paměti, že nemusíte být schopni pořídit na jedno nabití tak vysoký počet snímků (☐ 236).</li><li>• <b>Nabíječka baterií MH-25a:</b> Nabíječku MH-25a lze použít k nabíjení baterií EN-EL15b. Lze použít rovněž nabíječky baterií MH-25.</li><li>• <b>Síťový zdroj/nabíječka EH-7P:</b> Síťový zdroj/nabíječku EH-7P lze použít k nabíjení baterií EN-EL15b vložených do fotoaparátu (baterie se nabíjí pouze při vypnutém fotoaparátu). Tento síťový zdroj/nabíječku nelze použít k nabíjení baterií EN-EL15a/EN-EL15.</li><li>• <b>Konektor pro připojení síťového zdroje EP-5B, síťové zdroje EH-5c a EH-5b:</b> Toto příslušenství lze použít pro dlouhodobější napájení fotoaparátu. Pro připojení fotoaparátu k síťovému zdroji EH-5c/EH-5b je nutný konektor pro připojení síťového zdroje EP-5B; podrobnosti viz „Připojení konektoru pro připojení síťového zdroje a síťového zdroje“ (☐ 189).</li></ul>
<b>Filtry</b>	<ul style="list-style-type: none"><li>• K ochraně objektivu lze použít neutrální filtry (NC).</li><li>• Abyste zabránili tvorbě reflexů, vyvarujte se použití filtrů u objektů v jasném protisvětle a v dalších situacích se silným zdrojem světla v záběru.</li><li>• Pokud u filtrů s prodlužovacím faktorem (faktorem filtru) nad 1x (Y44, Y48, Y52, O56, R60, X0, X1, C-PL, ND2S, ND4, ND4S, ND8, ND8S, ND400, A2, A12, B2, B8, B12) neposkytuje měření expozice Matrix očekávané výsledky, doporučuje se použít integrální měření se zdůrazněným středem. Podrobnosti viz návod k filtru.</li><li>• Efektivní filtry mohou narušovat činnost automatického zaostřování nebo indikace zaostření (●).</li></ul>
<b>Adaptéry bajonetu</b>	<b>Adaptér bajonetu FTZ</b> (☐ 226)



<b>Kabelové spouště</b>	<b>Kabelová spoušť MC-DC2</b> (délka 1 m): Při zapojení do konektoru pro připojení příslušenství na fotoaparátu lze použít spoušť MC-DC2 k dálkovému spouštění závěrky.
<b>Zařízení GPS</b>	<b>Zařízení GPS GP-1/GP-1A:</b> Při zapojení do konektoru pro připojení příslušenství na fotoaparátu lze použít existující zařízení GP-1/ GP-1A k záznamu aktuální zeměpisné šířky, zeměpisné délky, nadmořské výšky a času UTC (univerzální čas) do snímků pořizovaných fotoaparátem. Mějte na paměti, že výroba zařízení GP-1/GP-1A byla ukončena.
<b>Kabely USB</b>	<ul style="list-style-type: none"> <li>• <b>Kabel USB UC-E24:</b> Kabel USB s konektorem typu C pro připojení k fotoaparátu.</li> <li>• <b>Kabel USB UC-E25:</b> Kabel USB s dvěma konektory typu C.</li> </ul>
<b>Kabely HDMI</b>	<b>Kabel HDMI HC-E1:</b> Kabel HDMI s konektorem typu C pro zapojení do fotoaparátu a s konektorem typu A pro zapojení do zařízení HDMI.
<b>Krytky sáněk pro upevnění příslušenství</b>	<b>Krytka sáněk pro upevnění příslušenství BS-1:</b> Krytka chránící sánky pro upevnění příslušenství v době, kdy není nasazený blesk.
<b>Krytky těla</b>	<b>Krytka těla BF-N1:</b> Krytka těla zamezuje vnikání prachu do fotoaparátu v době, kdy není nasazený objektiv.
<b>Bezdrátová síťová rozhraní</b>	<p><b>Bezdrátové síťové rozhraní WT-7:</b> Rozhraní WT-7 lze použít k přenosu snímků pomocí bezdrátových sítí, k ovládání fotoaparátu z počítače vybaveného softwarem Camera Control Pro 2 (dostupný samostatně) nebo k dálkovému pořizování a procházení snímků z počítače nebo chytrého zařízení.</p> <p><b>Poznámka:</b> Použití bezdrátového síťového rozhraní vyžaduje bezdrátovou síť a základní znalosti práce v síti. Nezapomeňte aktualizovat software bezdrátového síťového rozhraní na nejnovější verzi.</p>

**Bezdrátová  
dálková ovládání**

- **Bezdrátové dálkové ovládání WR-R10/Bezdrátové dálkové ovládání WR-T10:**  
V případě připojení bezdrátového dálkového ovládání WR-R10 ke konektoru pro připojení příslušenství lze fotoaparát bezdrátově ovládat pomocí bezdrátového dálkového ovládání WR-T10 (během připojování dálkového ovládání WR-R10 dbejte na plné otevření krytky konektoru pro připojení příslušenství a krytky konektorů USB a HDMI). Dálkové ovládání WR-R10 lze použít rovněž k ovládání rádiově řízených blesků. Pro synchronizované spuštění zahrnující více než jeden fotoaparát si připravte více fotoaparátů s nasazenými spárovanými zařízeními WR-R10.
- **Bezdrátové dálkové ovládání WR-1:** Dálkové ovládání WR-1 se používají v kombinaci s bezdrátovými dálkovými ovládacími WR-R10 a WR-T10 nebo v kombinaci s dalšími dálkovými ovládacími WR-1, kdy dálková ovládací WR-1 pracují ve funkci vysílačů nebo přijímačů. Dálkové ovládání WR-1 ve funkci vysílače lze použít k ovládací fotoaparátu a fotografování prostřednictvím signálů přenesených do přijímače (dálkové ovládání WR-R10 nebo druhé dálkové ovládání WR-1) připojeného ke konektoru pro připojení příslušenství na fotoaparátu, zatímco ve formě přijímače toto dálkové ovládání přijímá vzdálené příkazy z dálkového ovládání WR-T10 nebo samostatného dálkového ovládání WR-1 používaného jako vysílač.

**Poznámka:** Ujistěte se, že byl firmware dálkových ovládací WR-R10 a WR-1 aktualizován na nejnovější verzi (firmware WR-R10 verze 3.0 a novější a firmware WR-1 verze 1.0.1 a novější). Informace o aktualizaci firmwaru viz webové stránky společnosti Nikon pro vaši oblast.

**Příslušenství  
k okuláru  
hledáčku**

**Gumová oční DK-29:** Oční DK-29 usnadňuje pozorování obrazu v hledáčku a snižuje únavu zraku.

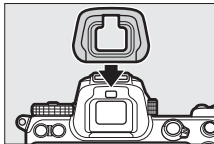
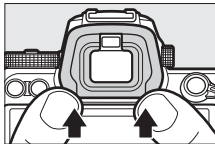

<b>Mikrofony</b>	<ul style="list-style-type: none"> <li>• <b>Stereofonní mikrofon ME-1:</b> Připojením mikrofonu ME-1 do konektoru pro mikrofon na fotoaparátu lze zaznamenávat stereofonní zvuk za současného potlačení hluku způsobovaného zařízením (například zvuky produkované objektivem během automatického zaostřování).</li> <li>• <b>Bezdrátový mikrofon ME-W1:</b> Bezdrátový mikrofon Bluetooth, který umožňuje zaznamenávat zvuk mimo fotoaparát.</li> </ul>
<b>Software</b>	<p><b>Camera Control Pro 2:</b> Umožňuje dálkově ovládat fotoaparát z počítače a ukládat snímky přímo na pevný disk počítače. Pokud se software Camera Control Pro 2 používá k přímému pořizování snímků do počítače, zobrazuje se na kontrolním panelu indikace režimu PC (PC).</p> <p><b>Poznámka:</b> Používejte nejnovější verze softwaru Nikon; aktuální informace o podporovaných operačních systémech viz webová stránka společnosti Nikon pro váš region. Software Nikon Message Center 2 ve výchozím nastavení pravidelně kontroluje dostupnost aktualizací softwaru a firmwaru Nikon v době, kdy jste přihlášení ke svému účtu v počítači a počítač je připojen k internetu. V případě nalezení aktualizace se automaticky zobrazí zpráva.</p>

Dostupnost se může lišit v závislosti na zemi nebo regionu. Nejnovější informace naleznete na naší webové stránce nebo v brožurách.

#### **✓ Nasazení a sejmutí krytky sáněk pro upevnění příslušenství**

Krytka sáněk pro upevnění příslušenství BS-1 se zasouvá vyobrazeným způsobem do sáněk pro upevnění příslušenství. Chcete-li krytku sejmout, podržte pevně fotoaparát, stiskněte krytku palcem dolů a vysuňte ji ve vyobrazeném směru.

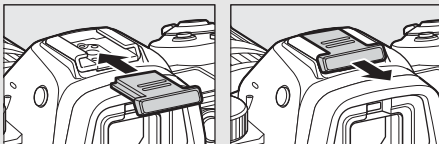

### ✓ Spona kabelu HDMI/USB

Chcete-li zamezit náhodnému odpojení kabelu, připojte dodávanou sponu vyobrazeným způsobem ke kabelu HDMI nebo k dodávanému kabelu USB (ilustrace zobrazuje kabel USB; mějte na paměti, že spona nemusí pasovat na všechny kabely HDMI třetích výrobců). Při použití spony kabelu udržujte monitor v transportní poloze.

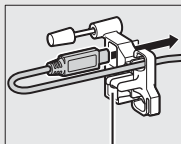
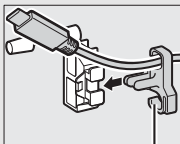
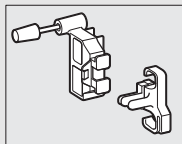

Místo pro kabel HDMI

Místo pro kabel HDMI

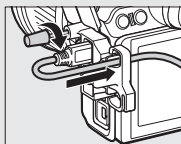
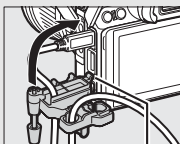
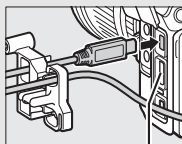

Místo pro kabel HDMI

Vložte výstupek do odpovídajícího vybrání ve fotoaparátu a nasadte sponu kabelu

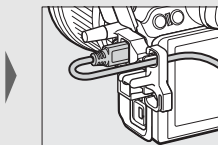

Kabel USB

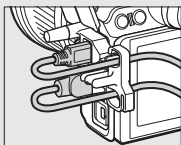

Kabely HDMI a USB použité současně

## Připojení konektoru pro připojení síťového zdroje a síťového zdroje

Před připojením volitelného konektoru pro připojení síťového zdroje a síťového zdroje vypněte fotoaparát.

### **1** Připravte si fotoaparát.

Otevřete krytku prostoru pro baterii (1) a krytku průchodky kabelu konektoru pro připojení síťového zdroje (2).

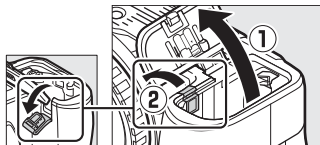

### **2** Vložte konektor pro připojení síťového zdroje EP-5B.

Ujistěte se, že konektor vkládáte se správnou orientací podle obrázku, a přitiskněte jím oranžovou aretaci baterie ke straně. Po úplném vložení konektoru zajistí aretace konektor v těle fotoaparátu.

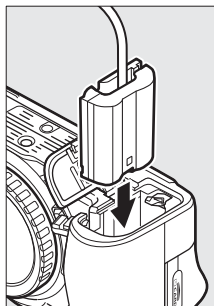

### **3** Zavřete krytku prostoru pro baterii.

Kabel konektoru pro připojení síťového zdroje umístěte tak, aby prošel průchodkou v těle fotoaparátu, a zavřete krytku prostoru pro baterii.

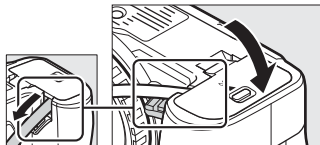

## 4 Připojte síťový zdroj EH-5c/EH-5b.

Připojte síťový kabel ke konektoru pro síťový kabel (AC) na síťovém zdroji (3) a poté připojte kabel konektoru pro připojení síťového zdroje do konektoru DC na síťovém zdroji (4). Je-li fotoaparát napájen pomocí síťového zdroje a konektoru pro připojení síťového zdroje, zobrazuje se symbol .

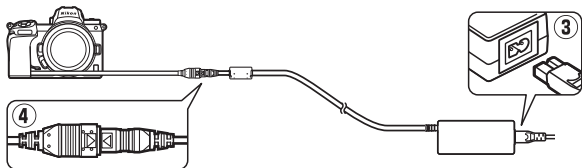

## Péče o fotoaparát

V této části naleznete informace o skladování, čištění a péči o fotoaparát.

### Skladování

Nebudete-li fotoaparát delší dobu používat, vyjměte baterii a uložte ji (s nasazenou krytkou kontaktů) na suchém a chladném místě. Abyste zabránili tvorbě mikroorganismů a plísní, ukládejte přístroj na suchém, dobře větraném místě. Fotoaparát neukládejte společně s přípravky proti molům, jako je naftalín nebo kafr, a na místech:

- špatně větraných a vlhkých (s vlhkostí nad 60 %),
- v blízkosti zařízení produkujících silná elektromagnetická pole, jako jsou televizory nebo radiopřijímače, nebo
- vystavených působení teplot nad 50 °C nebo pod -10 °C

### Čištění

*Nepoužívejte líh, ředidla ani jiné těkavé chemikálie.*

- **Tělo fotoaparátu:** K odstranění prachu a nečistot použijte ofukovací balónek, pak tělo přístroje opatrně otřete měkkým, suchým hadříkem. Po fotografování na pláži nebo v blízkosti mořského pobřeží otřete z přístroje hadříkem lehce navlhčeným v destilované vodě veškeré usazeniny soli nebo písku a přístroj pečlivě vysušte. **Důležité:** *Prach a další cizí objekty uvnitř fotoaparátu mohou způsobit závadu, která není krytá zárukou.*
- **Objektivy, hledáček:** Skleněné plochy se snadno poškodí. K odstranění prachu a nečistot používejte ofukovací balónek. Používáte-li aerosolový čistič, držte nádobku svisle, abyste zabránili potřísnění vybavení kapalinou. Otisky prstů a další ulpělé nečistoty opatrně odstraňte měkkým hadříkem navlhčeným malým množstvím kapaliny na čištění objektivů.
- **Monitor:** K odstranění prachu a nečistot používejte ofukovací balónek. Otisky prstů a jiné usazené nečistoty otřete lehce měkkým hadříkem nebo jelenicovou kůží. Nepoužívejte příliš velký tlak, jinak může dojít k poškození nebo poruše monitoru.

## Čištění obrazového snímače

Máte-li za to, že se na snímcích zobrazují nečistoty nebo prach z obrazového snímače, můžete snímač vyčistit pomocí položky **Čištění obrazového snímače** v menu nastavení. Snímač lze kdykoli vyčistit použitím možnosti **Vyčistit** nebo může čištění probíhat automaticky při vypínání fotoaparátu. Pokud čištění obrazového snímače problém neodstraní, kontaktujte autorizovaný servis Nikon.

### ■ ■ „Vyčistit“

Uchopte fotoaparát orientovaný spodní stranou dolů, vyberte položku **Čištění obrazového snímače** v menu nastavení, potom vyberte možnost **Vyčistit** a stiskněte tlačítko **OK**. Fotoaparát zkontroluje a vyčistí obrazový snímač. Až do dokončení čištění nelze provádět žádné operace; nevyjímejte ani neodpojujte zdroj energie, dokud čištění neskončí a nezobrazí se menu nastavení.

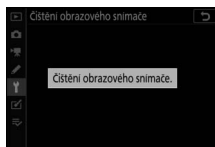
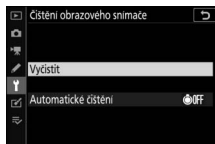
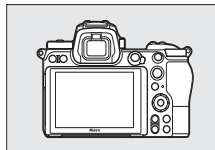



### Čištění obrazového snímače

Použití ovládacích prvků fotoaparátu během vypínání přeruší čištění obrazového snímače.

Je-li čištění obrazového snímače provedeno opakovaně několikrát za sebou, může být další čištění obrazového snímače dočasně zablokováno z důvodu ochrany interních obvodů fotoaparátu. Další čištění lze provést po krátké prodlevě.

## ■ „Automatické čištění“

Vyberte z následujících možností:

 Čistit při vypnutí	Obrazový snímač je automaticky čištěn při každém vypnutí fotoaparátu.
Vypnout čištění	Automatické čištění obrazového snímače je vypnuté.

- 1** Vyberte položku **Automatické čištění**. Postupem popsaným v části „Vyčistit“ (📖 192) zobrazte menu **Čištění obrazového snímače**. Vyberte položku **Automatické čištění** a stiskněte tlačítko .

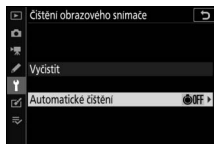

- 2** Vyberte některou možnost. Vyberte možnost a stiskněte tlačítko .

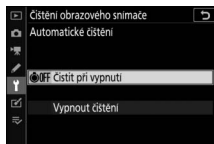

## **Manuální čištění**

Není-li možné odstranit cizí objekt z obrazového snímače pomocí čištění obrazového snímače, vyčistěte obrazový snímač manuálně níže popsaným postupem. Mějte však na paměti, že obrazový snímač je extrémně citlivý a snadno se poškodí; doporučujeme provádět manuální čištění pouze prostřednictvím autorizovaného servisu Nikon.

---

### **1 Sejměte objektiv.**

Vypněte fotoaparát a sejměte objektiv nebo krytku těla.

---

### **2 Zkontrolujte obrazový snímač.**

Uchopte fotoaparát tak, aby světlo dopadalo na obrazový snímač, a zkontrolujte přítomnost prachu nebo vláken na snímači. Nejsou-li přítomny žádné cizí objekty, pokračujte krokem 4.

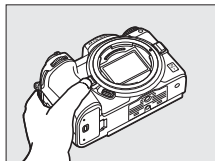

### **3 Vyčistěte obrazový snímač.**

Pomocí ofukovacího balónku odstraňte veškerý prach a vlákna z obrazového snímače. Nepoužívejte ofukovací štětec, jeho štětiny by mohly obrazový snímač poškodit. Nečistoty, které nelze odstranit pomocí ofukovacího balónku, může odstranit pouze autorizovaný servisní personál Nikon. Za žádných okolností se nedotýkejte obrazového snímače ani jej neotírejte.

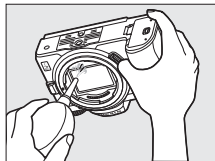

### **4 Znovu nasadte objektiv nebo krytku těla.**

### **✓ Cizí objekt na obrazovém snímáči**

Cizí objekt, k jehož vniknutí do fotoaparátu dojde při sejmutí nebo výměně objektivů či krytek těla (nebo v ojedinělých případech mazivo či jemné částičky z vnitřních prostorů fotoaparátu), může přilnout k obrazovému snímáči a zobrazit se za určitých podmínek na snímcích. Pro ochranu fotoaparátu bez nasazeného objektivu použijte dodávanou krytku těla. Před jejím nasazením pečlivě odstraňte veškerý prach a nečistoty, které případně ulpěly na upevňovacím bajonetu na straně fotoaparátu a krytky a na krytce samotné. Vyvarujte se nasazování krytky těla nebo výměny objektivů v prašných prostředích.

Dojde-li k usazení cizího objektu na obrazovém snímáči, použijte funkci čištění obrazového snímáče, která je popsána v části „Čištění obrazového snímáče“ (□ 192). Pokud problém přetrvává, vyčistěte snímáč manuálně (□ 195) nebo jej nechte vyčistit autorizovaným servisním personálem Nikon. Snímky ovlivněné přítomností cizích objektů na snímáči je možné retušovat pomocí funkce vyčištění snímku v některých fotoeditačních aplikacích.

### **✓ Údržba fotoaparátu a příslušenství**

Fotoaparát je přesné zařízení a vyžaduje pravidelnou údržbu. Společnost Nikon doporučuje kontrolu přístroje u autorizovaného prodejce nebo v autorizovaném servisu Nikon alespoň v ročním nebo dvouletém intervalu a jeho údržbu jednou za tři až pět let (tyto služby jsou zpoplatněny). Častější kontroly a údržba přístroje jsou vhodné zejména v případě jeho profesionálního využití. Spolu s fotoaparátem zajistíte rovněž kontrolu a případnou údržbu veškerého pravidelně používaného příslušenství, jako jsou objektivy a volitelné blesky.

## Péče o fotoaparát a baterii: Upozornění

**Zabraňte pádu přístroje:** Je-li přístroj vystaven silnému nárazu nebo vibracím, může se poškodit.

**Přístroj udržujte v suchu:** Přístroj není vodotěsný a pokud je ponořen do vody nebo vystaven vysoké vlhkosti, může se poškodit. Vytvoření koroze na vnitřních mechanismech přístroje může způsobit jeho neopravitelné poškození.

**Vyvarujte se náhlých změn teplot:** Při náhlých změnách teploty, ke kterým dochází například při vstupu do vytápěné budovy (nebo při jejím opuštění) za chladného dne, může uvnitř fotoaparátu dojít ke kondenzaci vlhkosti. Abyste zabránili vzniku kondenzace, umístěte přístroj před náhlou změnou prostředí s různými teplotami do pouzdra nebo plastového sáčku.

**Přístroj udržujte mimo dosah silných magnetických polí:** Nepoužívejte ani neskladujte přístroj v blízkosti zařízení produkujících silné elektromagnetické záření a/nebo magnetická pole. Statický náboj nebo magnetické pole vzniklé působením zařízení, jako jsou rádiové vysílače, mohou narušit činnost zobrazovače, poškodit data na paměťové kartě nebo ovlivnit činnost vnitřních obvodů přístroje.

**Nenechávejte objektiv namířený do slunce:** Nedopustte, aby do objektivu delší dobu nivalo přímé sluneční světlo nebo světlo jiného silného světelného zdroje. Intenzivní světlo může způsobit poškození obrazového snímače a vznik závoje na snímcích.

**Před vyjmutím nebo odpojením zdroje energie fotoaparát vypněte:** Neodpoujte zdroj energie ani nevyjímejte baterii v době, kdy je přístroj zapnutý nebo provádí zaznamenávání či mazání snímků. Přerušení napájení může za těchto okolností způsobit ztrátu dat nebo poškození paměti nebo vnitřních obvodů zařízení. Abyste zamezili náhodnému přerušení přívodu energie, nepřenašejte fotoaparát při jeho napájení pomocí síťového zdroje.

**Čištění:** Při čištění těla fotoaparátu nejprve ofukovacím balónek odstráňte prach a nečistoty a poté tělo opatrně otřete měkkým, suchým hadříkem. Po fotografování na pláži nebo v blízkosti mořského pobřeží otřete z přístroje měkkým hadříkem lehce navlhčeným pitnou vodou jakékoli usazeniny soli nebo písku a poté fotoaparát pečlivě vysušte. V ojedinělých případech může způsobit statická elektřina zesvětlení nebo ztmavnutí LCD displejů. Nejedná se o závadu, zobrazení se zakrátko vrátí zpět do normálního stavu.

Objektivy, hledáčky a ostatní skleněné součásti se snadno poškodí. Prach a nečistoty odstráňte opatrně pomocí ofukovacího balónku. Používáte-li aerosolový čistič, držte nádobku svisle, abyste zabránili potřísnění objektivu kapalinou. Vyskytne-li se na skleněné ploše otisk prstu nebo jiná skvrna, aplikujte malé množství čisticí kapaliny na objektivu na měkký hadřík a skleněnou součást opatrně otřete.

**Nedotýkejte se obrazového snímače:** Za žádných okolností nevyvíjejte tlak na obrazový snímač, nedotýkejte se jej čistícími nástroji, ani jej nevystavujte silnému tlaku vzduchu z ofukovacího balónku. Tyto činnosti mohou mít za následek poškrábání nebo jiné poškození obrazového snímače. Informace o čištění obrazového snímače viz „Čištění obrazového snímače“ (☐ 192).

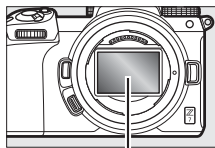

Obrazový snímač

**Kontakty objektivu:** Kontakty objektivu udržujte v čistotě a dávejte pozor, abyste se jich nedotkli prsty nebo nástroji či jinými objekty.

**Skladování:** Abyste zabránili tvorbě mikroorganismů a plísní, ukládejte přístroj na suchém, dobře větraném místě. Používáte-li síťový zdroj, odpojte jej od elektrické sítě, abyste předešli případnému požáru. Nebudete-li přístroj delší dobu používat, vyjměte baterii, abyste zabránili poškození přístroje jejím případným vytečením, a přístroj vložte do plastového sáčku s hygroskopickou látkou. Fotoaparát neukládejte do plastového sáčku vložený v pouzdře, mohlo by dojít k narušení materiálu pouzdra. Nezapomeňte, že hygroskopická látka postupně ztrácí schopnost pohlcovat vlhkost, a v pravidelných intervalech ji vyměňujte.

Abyste zabránili tvorbě plísní a mikroorganismů, vyjměte minimálně jednou za měsíc fotoaparát ze skladovacího místa. Přístroj zapněte a dříve než jej opět uložíte, spusťte několikrát závěrku.

Baterii uchovávejte na chladném, suchém místě. Před uložením baterie nezapomeňte nasadit krytku kontaktů.

**Poznámky k monitoru a hledáčku:** Tyto zobrazovače jsou konstruovány s extrémně vysokou přesností; minimálně 99,99 % pixelů je funkčních a maximálně 0,01 % jich chybí nebo jsou defektní. I když tedy mohou tyto zobrazovače obsahovat pixely, které trvale svítí (bílé, červené, modré nebo zelené) nebo trvale nesvítí (černé), neznamená tento jev závadu a nemá žádný vliv na snímky pořízené tímto fotoaparátem.

Obraz na monitoru může být na jasném světle obtížně čitelný. Na monitor nevyvíjejte příliš velký tlak, jinak může dojít k jeho poruše či poškození. Prach a nečistoty lze odstranit pomocí ofukovacího balónku. Skvrny lze odstranit otřením měkkým hadříkem nebo jelenicovou kůží. Dojde-li k poškození monitoru, dejte pozor, abyste se neporanili střepy z krycího skla, a zabraňte styku pokožky, očí nebo úst s tekutými krystaly z monitoru.

Pokud při tvorbě kompozice snímků pomocí hledáčku pocítíte nevolnost nebo libovolné z následujících příznaků, přestaňte hledáček používat a vyčkejte odeznění příznaků: nevolnost, bolet oka, únava oka, závrať, bolest hlavy, ztuhlost krku nebo ramen, nevolnost typická pro cestování nebo ztráta koordinace ruky a oka. Totéž platí, pokud začnete mít nepříjemné pocity při pozorování rychle blikající obrazovky provozních informací během sériového snímání.

Na snímcích obsahujících silné zdroje světla nebo objekty v protisvětle se může v ojedinělých případech vyskytovat obrazový šum ve tvaru proužků.

**Baterie a nabíječka:** Při nesprávné manipulaci s bateriemi může dojít k jejich vytečení nebo výbuchu. Při manipulaci s bateriemi a nabíječkami dodržujte následující bezpečnostní pravidla:

- Používejte výhradně baterie určené pro tento fotoaparát.
- Baterii nevystavujte působení otevřeného ohně ani nadměrným teplotám.
- Udržujte kontakty baterie v čistotě.
- Před výměnou baterie výrobek vypněte.
- Baterie se může za provozu zahřát. Při manipulaci s baterií bezprostředně po jejím používání proto dbejte patřičné opatrnosti.

- Pokud přístroj nepoužíváte, vyjměte baterii z fotoaparátu nebo nabíječky a opatřete ji krytkou kontaktů. Tyto přístroje spotřebovávají malé množství energie i v době, kdy jsou vypnuté, a mohly by baterii vybit do té míry, že by ji už nebylo možné použít. Nebudete-li baterii delší dobu používat, vložte ji před uložením do fotoaparátu a vybijte ji. Baterii je třeba skladovat na chladném místě při okolní teplotě 15 až 25 °C (vyvarujte se extrémně horkých nebo chladných míst). Tento proces opakujte minimálně jednou za šest měsíců.
- Opakované zapínání a vypínání fotoaparátu při zcela vybité baterii může zkrátit životnost baterie. Zcela vybité baterie je nutné před použitím nabít.
- Během používání baterie může dojít k nárůstu její vnitřní teploty. Pokud se pokusíte nabít baterii se zvýšenou vnitřní teplotou, může dojít k ovlivnění její výkonnosti a baterie se může nabít pouze částečně nebo vůbec ne. Před nabíjením nechte baterii nejprve vychladnout.
- Baterii nabíjejte ve vnitřních prostorách při okolních teplotách 5 °C až 35 °C. Baterii nepoužívejte při okolních teplotách nižších než 0 °C a vyšších než 40 °C; nebudete-li dbát tohoto upozornění, může dojít k poškození baterie nebo ke snížení její výkonnosti. Při teplotách baterie v rozmezí 0 °C až 15 °C a 45 °C až 60 °C se může snížit kapacita baterie a prodloužit doba nabíjení. Baterie se nenabije, pokud je její teplota pod 0 °C nebo nad 60 °C.
- Pokud během nabíjení rychle bliká kontrolka **CHARGE (NABÍJENÍ)** (přibližně osmkrát za sekundu), zkontrolujte, jestli je teplota ve správném rozmezí, a poté odpojte nabíječku od elektrické sítě, vyjměte baterii a znovu ji vložte. Pokud problém přetrvává, ihned přestaňte zařízení používat a dopravte baterii a nabíječku k prodejci nebo do autorizovaného servisu Nikon.
- Během nabíjení nehýbejte s nabíječkou a nedotýkejte se baterie. Nedodržení tohoto upozornění může ve velmi ojedinělých případech vést k tomu, že nabíječka indikuje dokončení nabíjení, i když je baterie nabitá pouze částečně. V takovém případě vyjměte a znovu vložte baterii pro opětovné zahájení nabíjení.



- Pokud je baterie nabíjena při nízkých teplotách nebo používána při teplotě nižší, než při které byla nabíjena, může dojít k dočasnému poklesu její kapacity. Pokud je baterie nabíjena při teplotě nižší než 5 °C, může indikace životnosti baterie v poloze **Informace o baterii** dočasně ukazovat nižší zbývající životnost baterie.
- Dlouhodobé přebíjení baterie vede k postupnému snižování její kapacity.
- Jestliže při používání plně nabitě baterie za pokojové teploty zaznamenáte rychlý pokles její kapacity, znamená to, že je třeba baterii vyměnit. Zkupte novou baterii EN-EL15b.
- Dodávaný síťový kabel a zásuvkový adaptér lze používat pouze s nabíječkou MH-25a. Nabíječku používejte výhradně k nabíjení kompatibilních baterií. Nepoužívanou nabíječku odpojte od elektrické sítě.
- Nezkratujte kontakty nabíječky. Nedodržení tohoto pokynu může vést k přehřátí nebo poškození nabíječky.
- Baterii před použitím nabijte. Před fotografováním důležité události si připravte rezervní baterii a ujistěte se, že je plně nabitá. V závislosti na vaší poloze může být obtížné v krátké době sehnat novou baterii. Mějte na paměti, že za chladných dnů se kapacita baterií snižuje. Před pořizováním snímků v exteriéru za chladného počasí se ujistěte, že je baterie plně nabitá. Rezervní baterii uchovávejte na teplém místě, a je-li třeba, baterie vyměňte. Jakmile se baterie ohřeje, získá zpět část své původní kapacity.
- Dobíjecí baterie recyklujte v souladu s místními předpisy, přičemž nejprve izolujte kontakty samolepicí páskou.

**Síťový zdroj/nabíječka:** Při použití síťového zdroje/nabíječky dodržujte následující bezpečnostní opatření.

- Během nabíjení nepohybuje fotoaparát. Nedodržení tohoto upozornění může ve velmi ojedinělých případech vést k tomu, že fotoaparát indikuje dokončení nabíjení, i když je baterie nabitá pouze částečně. V takovém případě odpojte a znovu připojte síťový zdroj/nabíječku pro opětovné zahájení nabíjení.
- Nezkratujte kontakty síťového zdroje/nabíječky. Nedodržení tohoto pokynu může vést k přehřátí nebo poškození síťového zdroje/nabíječky.
- Pokud síťový zdroj/nabíječku nepoužíváte, odpojte zařízení od elektrické sítě.

## Specifikace

### Digitální fotoaparát Nikon Z 7/Z 6

<b>Typ</b>	
Typ	Digitální fotoaparát s výměnnými objektivy
Upevňovací bajonet	Bajonet Nikon Z
<b>Objektiv</b>	
Kompatibilní objektivy	<ul style="list-style-type: none"><li>• Objektivy NIKKOR s bajonem Nikon Z</li><li>• Objektivy NIKKOR s bajonem Nikon F upevněné pomocí adaptéru bajonetu; mohou platit určitá omezení</li></ul>
<b>Počet efektivních pixelů</b>	
Počet efektivních pixelů	<ul style="list-style-type: none"><li>• <b>Z7:</b> 45,7 milionu</li><li>• <b>Z6:</b> 24,5 milionu</li></ul>
<b>Obrazový snímač</b>	
Obrazový snímač	Snímač CMOS o rozměrech 35,9 × 23,9 mm (formát Nikon FX)
Celkový počet pixelů	<ul style="list-style-type: none"><li>• <b>Z7:</b> 46,89 milionu</li><li>• <b>Z6:</b> 25,28 milionu</li></ul>
Systém redukce prachu	Referenční data pro funkci odstranění prachu ze snímku (vyžaduje software Capture NX-D); čištění obrazového snímače
<b>Ukládání dat</b>	
Velikost obrazu (v pixelech)	<ul style="list-style-type: none"><li>• <b>Z7:</b><ul style="list-style-type: none"><li>- <b>Obrazové pole FX (36 × 24)</b><ul style="list-style-type: none"><li>8 256 × 5 504 (Velký (L): 45,4 M)</li><li>6 192 × 4 128 (Střední (M): 25,6 M)</li><li>4 128 × 2 752 (Malý (S): 11,4 M)</li></ul></li><li>- <b>Obrazové pole DX (24 × 16)</b><ul style="list-style-type: none"><li>5 408 × 3 600 (Velký (L): 19,5 M)</li><li>4 048 × 2 696 (Střední (M): 10,9 M)</li><li>2 704 × 1 800 (Malý (S): 4,9 M)</li></ul></li><li>- <b>Obrazové pole 5 : 4 (30 × 24)</b><ul style="list-style-type: none"><li>6 880 × 5 504 (Velký (L): 37,9 M)</li><li>5 152 × 4 120 (Střední (M): 21,2 M)</li><li>3 440 × 2 752 (Malý (S): 9,5 M)</li></ul></li></ul></li></ul>

## Ukládání dat

### Velikost obrazu (v pixelech)

- **Obrazové pole 1 : 1 (24 × 24)**  
5 504 × 5 504 (Velký (L): 30,3 M)  
4 128 × 4 128 (Střední (M): 17,0 M)  
2 752 × 2 752 (Malý (S): 7,6 M)
- **Obrazové pole 16 : 9 (36 × 20)**  
8 256 × 4 640 (Velký (L): 38,3 M)  
6 192 × 3 480 (Střední (M): 21,5 M)  
4 128 × 2 320 (Malý (S): 9,6 M)
- **Snímky pořízené během záznamu videosekvence s velikostí obrazu 3 840 × 2 160:** 3 840 × 2 160
- **Snímky pořízené během záznamu videosekvencí s ostatními velikostmi obrazu:** 1 920 × 1 080
- **Z 6:**
  - **Obrazové pole FX (36 × 24)**  
6 048 × 4 024 (Velký (L): 24,3 M)  
4 528 × 3 016 (Střední (M): 13,7 M)  
3 024 × 2 016 (Malý (S): 6,1 M)
  - **Obrazové pole DX (24 × 16)**  
3 936 × 2 624 (Velký (L): 10,3 M)  
2 944 × 1 968 (Střední (M): 5,8 M)  
1 968 × 1 312 (Malý (S): 2,6 M)
  - **Obrazové pole 1 : 1 (24 × 24)**  
4 016 × 4 016 (Velký (L): 16,1 M)  
3 008 × 3 008 (Střední (M): 9,0 M)  
2 000 × 2 000 (Malý (S): 4,0 M)
  - **Obrazové pole 16 : 9 (36 × 20)**  
6 048 × 3 400 (Velký (L): 20,6 M)  
4 528 × 2 544 (Střední (M): 11,5 M)  
3 024 × 1 696 (Malý (S): 5,1 M)
  - **Snímky pořízené během záznamu videosekvence s velikostí obrazu 3 840 × 2 160:** 3 840 × 2 160
  - **Snímky pořízené během záznamu videosekvencí s ostatními velikostmi obrazu:** 1 920 × 1 080

Ukládání dat	
<b>Formát souborů</b>	<ul style="list-style-type: none"> <li>• <b>NEF (RAW):</b> 12 nebo 14 bitů (bezeztrátově komprimované, komprimované nebo nekomprimované); dostupné velké, střední a malé snímky (střední a malé snímky jsou zaznamenávány s barevnou (bitovou) hloubkou 12 bitů s využitím bezeztrátové komprese)</li> <li>• <b>TIFF (RGB)</b></li> <li>• <b>JPEG:</b> Standardní algoritmus JPEG s volitelnou kompresí Jemný (cca 1 : 4), Normální (cca 1 : 8) a Základní (cca 1 : 16); možnost použití komprese pro optimální kvalitu</li> <li>• <b>NEF (RAW) + JPEG:</b> Záznam snímku současně ve formátech NEF (RAW) a JPEG</li> </ul>
<b>Systém Picture Control</b>	Automaticky, Standardní, Neutrální, Živé, Monochromatické, Portrét, Krajina, Ploché, Creative Picture Control (kreativní předvolby Picture Control) (Sen, Ráno, Pop, Neděle, Temné, Dramatické, Ticho, Vybledlé, Melancholické, Čisté, Denim, Hračka, Sépiové, Modré, Červené, Růžové, Uhel, Grafické, Binární, Černé); vybrané předvolby Picture Control lze upravit; možnost uložení uživatelských předvoleb Picture Control
<b>Paměťová média</b>	Paměťové karty XQD
<b>Systém souborů</b>	DCF 2.0, Exif 2.31, PictBridge
Hledáček	
<b>Hledáček</b>	1,27cm/0,5" zobrazovač OLED s přibližně 3 690 000 pixely (Quad VGA), možnosti vyvážení barev a automatickou a 11stupňovou manuální regulaci jasu
<b>Obrazové pole</b>	Cca 100 % obrazu horizontálně a 100 % obrazu vertikálně
<b>Zvětšení</b>	Cca 0,8× (objektiv 50 mm zaostřený na nekonečno, $-1 \text{ m}^{-1}$ )



Hledáček	
Předsunutí výstupní pupily okuláru	21 mm ( $-1 \text{ m}^{-1}$ ; od vrcholu oční čočky okuláru hledáčku)
Dioptrická korekce	$-4$ až $+2 \text{ m}^{-1}$
Snímač pohledu do hledáčku	Automaticky přepíná mezi zobrazením na monitoru a v hledáčku
Závěrka	
Typ	Elektronicky řízená mechanická šterbinová závěrka s vertikálním chodem; závěrka s elektronickou první lamelou; elektronická závěrka
Rozsah časů	$\frac{1}{8}$ 000–30 s v krocích po $\frac{1}{3}$ nebo $\frac{1}{2}$ EV, bulb (B), time (T), X200
Synchronizační čas pro práci s bleskem	$X = \frac{1}{200}$ s; možnost synchronizace s časy závěrky $\frac{1}{200}$ s a delšími; podpora automatické vysoce rychlé FP synchronizace blesku
Snímání	
Snímací režimy	Jednotlivé snímky, pomalé sériové snímání, rychlé sériové snímání, rychlé sériové snímání (rozšířené), samospoušť
Přibližná maximální snímací frekvence (měřeno podle testovacích podmínek společnosti Nikon)	<ul style="list-style-type: none"> <li>• <b>Z 7:</b> <ul style="list-style-type: none"> <li>- Pomalé sériové snímání: 1–5 sn./s</li> <li>- Rychlé sériové snímání: 5,5 sn./s (14bitové snímky NEF/RAW: 5 sn./s)</li> <li>- Rychlé sériové snímání (rozšířené): 9 sn./s (14bitové snímky NEF/RAW: 8 sn./s)</li> </ul> </li> <li>• <b>Z 6:</b> <ul style="list-style-type: none"> <li>- Pomalé sériové snímání: 1–5 sn./s</li> <li>- Rychlé sériové snímání: 5,5 sn./s</li> <li>- Rychlé sériové snímání (rozšířené): 12 sn./s (14bitové snímky NEF/RAW: 9 sn./s)</li> </ul> </li> </ul>
Samospoušť	2 s, 5 s, 10 s, 20 s; 1–9 expozic v intervalech 0,5, 1, 2 nebo 3 s

Expozice	
Systém měření expozice	TTL měření pomocí obrazového snímače fotoaparátu
Metody měření expozice	<ul style="list-style-type: none"> <li>• <b>Měření Matrix</b></li> <li>• <b>Integrální měření se zdůrazněným středem:</b> 75 % citlivosti měření je soustředěno do kruhové plošky o průměru 12 mm uprostřed obrazu; citlivost měření lze zprůměrovat na celé obrazové pole (integrální měření)</li> <li>• <b>Bodové měření:</b> Měří kruhovou plošku o průměru 4 mm (cca 1,5 % obrazového pole) v místě vybraného zaostřovacího pole</li> <li>• <b>Měření orientované na nejvyšší jasy</b></li> </ul>
Pracovní rozsah (ISO 100, objektiv f/2, 20 °C)	<ul style="list-style-type: none"> <li>• <b>Z7:</b> -3 až +17 EV</li> <li>• <b>Z6:</b> -4 až +17 EV</li> </ul>
Režimy	Auto (  ); programová automatika s flexibilním programem ( <b>P</b> ); clonová automatika ( <b>S</b> ); časová automatika ( <b>A</b> ); manuální expoziční režim ( <b>M</b> ); uživatelská nastavení ( <b>U1, U2, U3</b> )
Korekce expozice	-5 až +5 EV v krocích po $\frac{1}{3}$ nebo $\frac{1}{2}$ EV, dostupná v režimech <b>P, S, A a M</b>
Expoziční paměť	Změřenou hodnotu jasu lze uložit do paměti
Citlivost ISO (doporučený expoziční index)	<ul style="list-style-type: none"> <li>• <b>Z7:</b> ISO 64–25600 v krocích po <math>\frac{1}{3}</math> nebo <math>\frac{1}{2}</math> EV. Možnost dalšího nastavení o cca 0,3, 0,5, 0,7 nebo 1 EV (ekvivalent ISO 32) pod hodnotu ISO 64, resp. o cca 0,3, 0,5, 0,7, 1 nebo 2 EV (ekvivalent ISO 102400) nad hodnotu ISO 25600; možnost automatické regulace citlivosti ISO</li> <li>• <b>Z6:</b> ISO 100–51200 v krocích po <math>\frac{1}{3}</math> nebo <math>\frac{1}{2}</math> EV. Možnost dalšího nastavení o cca 0,3, 0,5, 0,7 nebo 1 EV (ekvivalent ISO 50) pod hodnotu ISO 100, resp. o cca 0,3, 0,5, 0,7, 1 nebo 2 EV (ekvivalent ISO 204800) nad hodnotu ISO 51200; možnost automatické regulace citlivosti ISO</li> </ul>
Active D-Lighting	Volitelná nastavení <b>Automaticky, Velmi vysoký, Vysoký, Normální, Nízký a Vypnuto</b>
Vícenásobná expozice	Sčítat, průměr, zjasnit, ztmavit
Další vybavení	HDR (vysoký dynamický rozsah), redukce blikání obrazu pro režim fotografování

<b>Zaostřování</b>	
<b>Automatické zaostřování</b>	Hybridní automatické zaostřování s fázovou detekcí/detekcí kontrastu a pomocným světlem AF
<b>Pracovní rozsah (jednorázové zaostření/AF-S, režim fotografování, ISO 100, objektiv f/2, 20 °C)</b>	<ul style="list-style-type: none"> <li>• <b>Z 7:</b> –1 až +19 EV</li> <li>• <b>Z 6:</b> –2 až +19 EV</li> <li>• <b>Při použití AF pro nízkou hladinu osvětlení:</b> –4 až +19 EV</li> </ul>
<b>Zaostřovací režimy</b>	<ul style="list-style-type: none"> <li>• <b>Automatické zaostřování (AF):</b> Jednorázové zaostření (AF-S); kontinuální zaostřování (AF-C); nepřetržité zaostřování (AF-F; k dispozici pouze v režimu videosekvencí); prediktivní zaostřování</li> <li>• <b>Manuální zaostřování (M):</b> Lze použít elektronický dálkoměr</li> </ul>
<b>Zaostřovací pole (jednotlivá zaostřovací pole, režim fotografování, obrazové pole FX)</b>	<ul style="list-style-type: none"> <li>• <b>Z 7:</b> 493</li> <li>• <b>Z 6:</b> 273</li> </ul>
<b>Režimy činnosti zaostřovacích polí</b>	Přesná zaostřovací pole, jednotlivá zaostřovací pole a dynamická volba zaostřovacích polí (přesná zaostřovací pole a dynamická volba zaostřovacích polí jsou k dispozici pouze v režimu fotografování); velkoplošná zaostřovací pole (S); velkoplošná zaostřovací pole (L); automatická volba zaostřovacích polí
<b>Blokování zaostření</b>	Zaostřenou vzdálenost lze zablokovat namáčknutím tlačítka spouště do poloviny (jednorázové zaostření) nebo stisknutím středu pomocného voliče
<b>Redukce vibrací (VR)</b>	
<b>Redukce vibrací ve fotoaparátu</b>	Vychylování obrazového snímače v 5 osách
<b>Redukce vibrací v objektivu</b>	Optická (k dispozici s objektivy VR)
<b>Blesk</b>	
<b>Řízení záblesku</b>	<b>TTL:</b> i-TTL řízení záblesku; i-TTL vyvažovaný vyjasňovací záblesk v kombinaci s měřením Matrix, integrálním měřením se zdůrazněným středem a měřením orientovaným na nejvyšší jas; standardní i-TTL vyjasňovací záblesk v kombinaci s bodovým měřením
<b>Zábleskové režimy</b>	Synchronizace na první lamelu, synchronizace s dlouhými časy, synchronizace na druhou lamelu, redukce efektu červených očí, redukce efektu červených očí včetně synchronizace s dlouhými časy, synchronizace s dlouhými časy včetně synchronizace na druhou lamelu, vypnuto
<b>Korekce zábleskové expozice</b>	–3 až +1 EV v krocích po $\frac{1}{3}$ nebo $\frac{1}{2}$ EV, dostupná v režimech <b>P</b> , <b>S</b> , <b>A</b> a <b>M</b>

<b>Blesk</b>	
<b>Indikace připravenosti k záblesku</b>	Rozsvítí se po plném nabití volitelného blesku; bliká jako varovná indikace podexpoze po odpálení záblesku na plný výkon
<b>Sáňky pro upevnění příslušenství</b>	Standardní sáňky ISO 518 se středovým synchronizačním kontaktem, datovými kontakty a aretací
<b>Systém kreativního osvětlení Nikon (CLS)</b>	i-TTL řízení záblesku, rádiové pokrokové bezdrátové osvětlení, optické pokrokové bezdrátové osvětlení, modelovací osvětlení, blokování zábleskové expozice, přenos hodnoty barevné teploty záblesku do těla fotoaparátu, automatická vysoce rychlá FP synchronizace blesku, unifikované nastavení blesku
<b>Vyvázení bílé barvy</b>	
<b>Vyvázení bílé barvy</b>	Automaticky (3 typy), automatické vyvázení bílé barvy pro přirozené světlo, přímé sluneční světlo, zataženo, stín, žárovkové světlo, zářivkové světlo (7 typů), blesk, výběr barevné teploty (2 500 K–10 000 K), manuální nastavení (možnost uložení až 6 hodnot), vše kromě výběru barevné teploty s možností jemného vyvázení
<b>Bracketing</b>	
<b>Typy bracketingu</b>	Expoziční, zábleskový, vyvázení bílé barvy a ADL
<b>Videosekvence</b>	
<b>Systém měření expozice</b>	TTL měření expozice pomocí obrazového snímače
<b>Metody měření expozice</b>	Měření Matrix, integrální měření se zdůrazněným středem a měření orientované na nejvyšší jas
<b>Velikost obrazu (v pixelech) a snímací frekvence</b>	<ul style="list-style-type: none"> <li>• 3 840 × 2 160 (4K UHD); 30p (progresivní), 25p, 24p</li> <li>• 1 920 × 1 080; 120p, 100p, 60p, 50p, 30p, 25p, 24p</li> <li>• 1 920 × 1 080 (zpomalený záznam); 30p ×4, 25p ×4, 24p ×5</li> </ul> <p>Přesné snímací frekvence pro nastavení 120p, 100p, 60p, 50p, 30p, 25p a 24p jsou 119,88, 100, 59,94, 50, 29,97, 25 a 23,976 sn./s; pro všechny velikosti obrazu kromě 3 840 × 2 160, 1 920 × 1 080 120p/100p a zpomaleného záznamu 1 920 × 1 080 (s pevným nastavením kvality na ★ (vysoká)) je k dispozici volba kvality</p>



Videosekvence	
Formát souborů	MOV, MP4
Kompresce videa	Pokročilé kódování videa H.264/MPEG-4
Formát záznamu zvuku	Lineární PCM, AAC
Zařízení pro záznam zvuku	Vestavěný stereofonní nebo externí mikrofon s možností použití atenuátoru; možnost nastavení citlivosti
Citlivost ISO (doporučený expoziční index)	<ul style="list-style-type: none"> <li>• <b>Z 7:</b> <ul style="list-style-type: none"> <li>- : Automatická regulace citlivosti ISO (ISO 64 až 25600)</li> <li>- <b>P, S, A:</b> Automatická regulace citlivosti ISO (ISO 64 až Hi 2) s volitelným horním limitem</li> <li>- <b>M:</b> Automatická regulace citlivosti ISO (ISO 64 až Hi 2) s volitelným horním limitem; manuální nastavení (ISO 64 až 25600 v krocích po 1/3 nebo 1/2 EV) včetně dalších volitelných nastavení ekvivalentních hodnotám o přibližně 0,3, 0,5, 0,7, 1 nebo 2 EV (ekvivalent ISO 102400) nad hodnotou ISO 25600</li> </ul> </li> <li>• <b>Z 6:</b> <ul style="list-style-type: none"> <li>- : Automatická regulace citlivosti ISO (ISO 100 až 51200)</li> <li>- <b>P, S, A:</b> Automatická regulace citlivosti ISO (ISO 100 až Hi 2) s volitelným horním limitem</li> <li>- <b>M:</b> Automatická regulace citlivosti ISO (ISO 100 až Hi 2) s volitelným horním limitem; manuální nastavení (ISO 100 až 51200 v krocích po 1/3 nebo 1/2 EV) včetně dalších volitelných nastavení ekvivalentních hodnotám o přibližně 0,3, 0,5, 0,7, 1 nebo 2 EV (ekvivalent ISO 204800) nad hodnotou ISO 51200</li> </ul> </li> </ul>
Active D-Lighting	Volitelná nastavení <b>Stejně nast. jako pro fotogr., Velmi vysoký, Vysoký, Normální, Nízký a Vypnuto</b>
Další vybavení	Časoběrné videosekvence, elektronická redukce vibrací, časové kódy, logaritmický výstup videosekvencí (N-Log)

Monitor	
Monitor	8cm/3,2" výklopný dotykový monitor TFT LCD s cca 2 100 000 pixely, pozorovacím úhlem 170 °, zobrazením cca 100 % obrazového pole, vyvážením barev a manuální regulací jasu v 11 úrovních
Přehrávání	
Přehrávání	Přehrávání jednotlivých snímků a náhledů (4, 9 nebo 72 snímků), zvětšení výřezu snímku, zvětšení výřezu snímku s oříznutím, přehrávání videosekvencí, prezentace snímků a/nebo videosekvencí, zobrazení histogramů, zobrazení nejvyšších jasů, zobrazení informací o snímku, zobrazení dat o poloze, hodnocení snímků a automatické otáčení snímků
Rozhraní	
USB	Konektor typu C (SuperSpeed USB); doporučujeme připojení k vestavěnému portu USB
Výstup HDMI	Konektor HDMI typu C
Konektor pro připojení příslušenství	Lze použít v kombinaci s kabelovou spouští MC-DC2 a dalším volitelným příslušenstvím
Zvukový vstup	Stereofonní konektor mini jack (průměr 3,5 mm; podpora napájení)
Zvukový výstup	Stereofonní konektor mini jack (průměr 3,5 mm)
Wi-Fi/Bluetooth	
Wi-Fi	<ul style="list-style-type: none"> <li>• <b>Standardy:</b> IEEE 802.11b/g/n/a/ac</li> <li>• <b>Provozní frekvence:</b> 2 412–2 462 MHz (kanál 11) a 5 180–5 320 MHz</li> <li>• <b>Maximální výstupní výkon (EIRP):</b> <ul style="list-style-type: none"> <li>- <b>Z 7:</b> Pásmo 2,4 GHz: 7,0 dBm Pásmo 5 GHz: 12,1 dBm</li> <li>- <b>Z 6:</b> Pásmo 2,4 GHz: 7,4 dBm Pásmo 5 GHz: 12,2 dBm</li> </ul> </li> <li>• <b>Autentizace:</b> Otevřený systém, WPA2-PSK</li> </ul>

Wi-Fi/Bluetooth	
Bluetooth	<ul style="list-style-type: none"> <li>• <b>Komunikační protokoly:</b> Specifikace Bluetooth verze 4.2</li> <li>• <b>Pracovní frekvence:</b> Bluetooth: 2 402–2 480 MHz Bluetooth Low Energy: 2 402–2 480 MHz</li> <li>• <b>Maximální výstupní výkon (EIRP):</b> <ul style="list-style-type: none"> <li>- <b>Z7:</b> Bluetooth: 1,5 dBm Bluetooth Low Energy: 0 dBm</li> <li>- <b>Z6:</b> Bluetooth: 1,9 dBm Bluetooth Low Energy: 0,4 dBm</li> </ul> </li> </ul>
Dosah (přímý)	Cca 10 m bez rušení; dosah se může měnit v závislosti na síle signálu a přítomnosti nebo nepřítomnosti překážek
Zdroj energie	
Baterie	Jedna dobíjecí lithium-iontová baterie EN-EL15b (□ 236); lze použít rovněž baterie EN-EL15a/EN-EL15, ale mějte na paměti, že na jedno nabití s těmito bateriemi nemusíte být schopni pořídit stejné množství snímků a že síťový zdroj/nabíječku lze použít pouze k nabíjení baterií EN-EL15b
Síťový zdroj/nabíječka	Síťový zdroj/nabíječka EH-7P (dodává se pouze s fotoaparátem Z 7)
Síťový zdroj	Síťový zdroj EH-5c/EH-5b (vyžaduje konektor pro připojení síťového zdroje EP-5B, který je dostupný samostatně)
Stativový závit	
Stativový závit	1/4" (ISO 1222)
Rozměry/hmotnost	
Rozměry (Š × V × H)	Cca 134 × 100,5 × 67,5 mm
Hmotnost	Cca 675 g včetně baterie a paměťové karty, ale bez krytky těla; cca 585 g (pouze tělo fotoaparátu)

Provozní podmínky	
Teplota	0 °C–40 °C
Vlhkost	85 % nebo méně (bez kondenzace)

- Není-li uvedeno jinak, jsou všechna měření prováděna podle standardů a směrnic sdružení Camera and Imaging Products Association (CIPA).
- Všechny údaje platí pro fotoaparát s plně nabitou baterií.
- Vzorové snímky zobrazované na fotoaparátu a snímky a ilustrace v návodech jsou určeny pouze pro účely popisu možností přístroje.
- Společnost Nikon si vyhrazuje právo kdykoli bez předchozího upozornění změnit vzhled a specifikaci hardwaru a softwaru popsaných v tomto návodu. Společnost Nikon nenesе odpovědnost za škody, které mohou vzniknout v důsledku chyb obsažených v tomto návodu k obsluze.

## ■ Nabíječka baterií MH-25a

Jmenovité vstupní hodnoty	AC 100–240 V, 50/60 Hz, 0,23–0,12 A
Jmenovité výstupní hodnoty	DC 8,4 V/1,2 A
Podporované typy baterií	Dobíjecí lithium-iontové baterie Nikon EN-EL15b
Doba nabíjení	Cca 2 hodiny a 35 minut při okolní teplotě 25 °C a nulové zbývající kapacitě
Provozní teplota	0 °C – 40 °C
Rozměry (Š × V × H)	Cca 95 × 33,5 × 71 mm, bez výstupků
Délka síťového kabelu	Cca 1,5 m (je-li součástí dodávky)
Hmotnost	Cca 115 g, bez dodávaného konektoru pro připojení síťového zdroje (síťového kabelu nebo zásuvkového adaptéru)

Symbole na tomto výrobku představují následující:

~ AC (střídáný proud), --- DC (stejnsměrný proud),  Zařízení třídy II (Konstrukce výrobku má dvojitou izolaci.)

## ■ Sítový zdroj/nabíječka EH-7P (dodává se pouze s fotoaparátem Z7)

<b>Jmenovité vstupní hodnoty</b>	AC 100–240 V, 50/60 Hz, MAX. 0,5 A
<b>Jmenovité výstupní hodnoty</b>	DC 5 V/3 A
<b>Podporované typy baterií</b>	Dobíjecí lithium-iontové baterie Nikon EN-EL15b
<b>Provozní teplota</b>	0 °C – 40 °C
<b>Rozměry (Š × V × H)</b>	Cca 65,5 × 26,5 × 58,5 mm, bez zásuvkového adaptéru
<b>Hmotnost</b>	Cca 125 g, bez zásuvkového adaptéru

Sítový zdroj/nabíječka EH-7P se v zemích a regionech, kde je to vyžadováno, dodává s nasazeným zásuvkovým adaptérem; provedení adaptéru se mění v závislosti na zemi prodeje. Nepokoušejte se sejmout zásuvkový adaptér, mohlo by dojít k poškození výrobku.

Symbole na tomto výrobku představují následující:

~ AC (střídaný proud), --- DC (stejnoseměrný proud), □ Zařízení třídy II (Konstrukce výrobku má dvojitou izolaci.)

## ■ Dobíjecí lithium-iontová baterie EN-EL15b

<b>Typ</b>	Dobíjecí lithium-iontová baterie
<b>Jmenovitá kapacita</b>	7 V/1 900 mAh
<b>Provozní teplota</b>	0 °C–40 °C
<b>Rozměry (Š × V × H)</b>	Cca 40 × 56 × 20,5 mm
<b>Hmotnost</b>	Cca 80 g, bez krytky kontaktů

Společnost Nikon si vyhrazuje právo kdykoli bez předchozího upozornění změnit vzhled a specifikaci hardwaru a softwaru popsaných v tomto návodu. Společnost Nikon nenese odpovědnost za škody, které mohou vzniknout v důsledku chyb obsažených v tomto návodu k obsluze.

## Informace o ochranných známkách

IOS je ochranná známka nebo registrovaná ochranná známka společnosti Cisco Systems, Inc. v USA a/nebo dalších zemích a používá se na základě licence. Windows je registrovaná ochranná známka nebo ochranná známka společnosti Microsoft Corporation v USA a/nebo dalších zemích. Mac, macOS, OS X, Apple®, App Store®, loga Apple, iPhone®, iPad® a iPod touch® jsou ochranné známky společnosti Apple Inc. registrované v USA a/nebo dalších zemích. Android, Google Play a logo Google Play jsou ochranné známky společnosti Google LLC. Robot Android vychází z díla vytvořeného a sdíleného společností Google a je použit v souladu s podmínkami, které jsou popsány v licenci Creative Commons 3.0 Attribution License. Logo PictBridge je ochranná známka. XQD je ochranná známka společnosti Sony Corporation. HDMI, logo HDMI a High-Definition Multimedia Interface jsou ochranné známky nebo registrované ochranné známky společnosti HDMI Licensing, LLC.

## **HDMI**

Wi-Fi a logo Wi-Fi jsou ochranné známky nebo registrované ochranné známky společnosti Wi-Fi Alliance. Logotyp Bluetooth® a loga jsou registrované ochranné známky společnosti Bluetooth SIG, Inc. a jakékoli jejich použití společností Nikon Corporation probíhá v rámci licence.

Všechny ostatní obchodní názvy zmíněné v tomto návodu nebo jiné dokumentaci dodané s výrobkem Nikon jsou ochranné známky nebo registrované ochranné známky příslušných vlastníků.

Use of the Made for Apple badge means that an accessory has been designed to connect specifically to the Apple products identified in the badge, and has been certified by the developer to meet Apple performance standards. Apple is not responsible for the operation of this device or its compliance with safety and regulatory standards. Please note that the use of this accessory with an Apple product may affect wireless performance.

### Licence „FreeType License“ (FreeType2)

Některé části tohoto softwaru jsou chráněny autorským právem © 2012 The FreeType Project (<https://www.freetype.org>). Všechna práva vyhrazena.

### Licence „MIT License“ (HarfBuzz)

Některé části tohoto softwaru jsou chráněny autorským právem © 2018 The HarfBuzz Project (<https://www.freedesktop.org/wiki/Software/HarfBuzz>). Všechna práva vyhrazena.

### AVC Patent Portfolio License

TENTO PRODUKT JE LICENCOVÁN V RÁMCI LICENCE AVC PATENT PORTFOLIO LICENSE PRO SOUKROMÉ A NEKOMERČNÍ POUŽITÍ ZÁKAZNÍKEM KE (i) KÓDOVÁNÍ VIDEA PODLE STANDARDU AVC („AVC VIDEO“)

A/NEBO K (ii) DEKÓDOVÁNÍ AVC VIDEA, KTERÉ BYLO ZAKÓDOVÁNO ZÁKAZNÍKEM V RÁMCI SOUKROMÉ A NEKOMERČNÍ ČINNOSTI A/NEBO KTERÉ BYLO ZÍSKÁNO OD POSKYTOVATELE LICENCOVANÉHO K POSKYTOVÁNÍ AVC VIDEA. LICENCE NENÍ UDĚLENA ANI NESMÍ BÝT VYVOZOVÁNA PRO ŽÁDNÉ JINÉ POUŽITÍ. DALŠÍ INFORMACE LZE ZÍSKAT OD ORGANIZACE MPEG LA, L.L.C. Viz <http://www.mpegla.com>.

### Likvidace paměťových zařízení

Veďte na vědomí, že smazáním snímků nebo naformátováním paměťových karet nedojde k úplnému zničení obrazových dat. Vymazané soubory lze někdy pomocí běžně dostupného softwaru obnovit z vyřazených paměťových zařízení, což představuje potenciální zneužití osobních dat. Zajištění a ochrana těchto dat je výhradně v odpovědnosti uživatele.

Před likvidací paměťového zařízení nebo změnou vlastníka zařízení odstraňte všechna data pomocí běžně dostupného softwaru pro mazání dat, případně zařízení naformátujte a posléze zcela zaplňte neutrálními snímky neobsahujícími soukromé informace (např. snímky oblohy). Při fyzické likvidaci paměťových zařízení je nutno dbát na pravidla ochrany zdraví.

Před likvidací fotoaparátu nebo přenesením jeho vlastnictví na jinou osobu je třeba použít položku **Reset všech nastavení** v menu nastavení fotoaparátu k vymazání veškerých osobních síťových informací.

### Podporované standardy

- **DCF verze 2.0:** Design Rule for Camera File System (DCF) je široce používaný standard v oblasti digitálního fotografického průmyslu pro zajištění kompatibility mezi různými značkami fotoaparátů.
- **Exif verze 2.31:** Fotoaparát podporuje Exif (Exchangeable Image File Format for Digital Still Cameras) verze 2.31, standard umožňující ukládat do snímků informace důležité pro optimalizaci reprodukce barev při tisku na kompatibilních tiskárnách.
- **PictBridge:** Standard vyvinutý ve spolupráci výrobců digitálních fotoaparátů a výrobců tiskáren, umožňující fotografům tisknout přímo na tiskárnu bez nutnosti použití počítače.
- **HDMI:** High-Definition Multimedia Interface je standard pro multimediální rozhraní používaný v oblasti spotřební elektroniky a A/V zařízení a umožňující pomocí jediného kabelu přenášet audiovizuální data a řídicí signály na zařízení kompatibilní s HDMI.



# Návod k obsluze objektivu NIKKOR Z 24–70 mm f/4 S

Tato část slouží jako návod k objektivu pro zákazníky, kteří zakoupí sadu s objektivem NIKKOR Z 24–70 mm f/4 S. V některých zemích nebo oblastech nemusí být sady s objektivem k dispozici.

## Používání objektivu

### ■ Součásti objektivu: Názvy a funkce

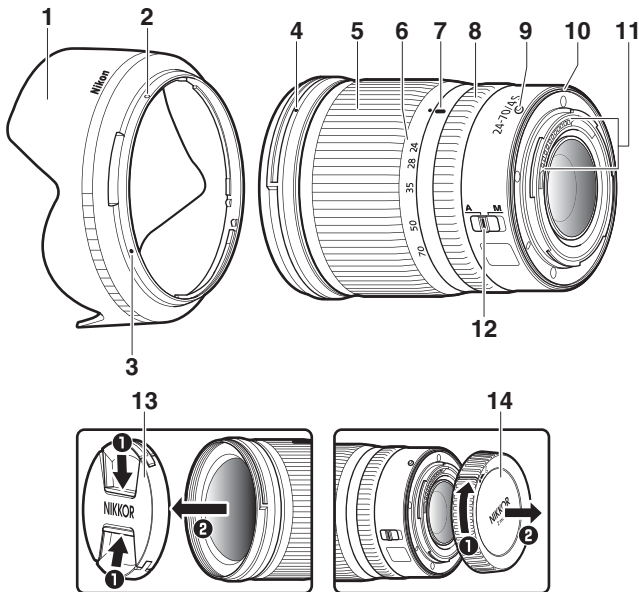

1	Sluneční clona	Sluneční clony blokují parazitní světlo, které by jinak způsobilo výskyt závoje nebo reflexů. Slouží také jako ochrana objektivu.
2	Značka aretované polohy sluneční clony	Použijte při nasazování sluneční clony.
3	Značka pro nasazení sluneční clony	
4	Montážní značka sluneční clony	Použijte při nasazování sluneční clony.
5	Zoomový kroužek	Otáčením kroužku se nastavuje delší nebo kratší ohnisková vzdálenost. Objektiv nezapomeňte před použitím vysunout.
6	Stupnice ohniskových vzdáleností	Při nastavování ohniskové vzdálenosti zobrazuje přibližnou ohniskovou vzdálenost.
7	Značka pro odečítání ohniskové vzdálenosti	
8	Příkazový kroužek	<ul style="list-style-type: none"> <li>• <b>Vybrané automatické zaostřování:</b> V režimu automatického zaostřování můžete otáčením tohoto přizpůsobitelného kroužku provádět funkci vybranou pomocí fotoaparátu.</li> <li>• <b>Vybrané manuální zaostřování:</b> Otáčením kroužku se zaostřuje.</li> </ul>
9	Montážní značka objektivu	Použijte při nasazování objektivu na fotoaparát.
10	Gumové těsnění bajonetu	—
11	Kontakty CPU	Slouží k přenosu dat do a z fotoaparátu.
12	Volič zaostřovacích režimů	Pro automatické zaostřování vyberte polohu <b>A</b> , pro manuální zaostřování vyberte polohu <b>M</b> . Mějte na paměti, že bez ohledu na zvolené nastavení je třeba zaostřit manuálně, když je pomocí ovládacích prvků na fotoaparátu nastaveno manuální zaostřování.
13	Přední krytka objektivu	—
14	Zadní krytka objektivu	—

## ■ ■ *Nasazení a sejmutí*

### Nasazení objektivu

---

**1** Vypněte fotoaparát, sejměte krytku těla a zadní krytku objektivu.

---

**2** Nasadte objektiv na tělo fotoaparátu za současného vyrovnání montážní značky na objektivu s montážní značkou na těle fotoaparátu a otočte objektivem tak daleko proti směru hodinových ručiček, až zaklapne do aretované polohy.

### Sejmutí objektivu

---

**1** Vypněte fotoaparát.

---

**2** Stiskněte a podržte tlačítko aretace bajonetu a současně otočte objektivem ve směru hodinových ručiček.

## ■ Před použitím

Objektiv je vybaven teleskopickým tubusem a je třeba jej před použitím vysunout. Otáčejte zoomovým kroužkem objektivu vyobrazeným způsobem tak daleko, až tubus objektivu zaklapne ve vysunuté poloze. Snímky lze pořizovat pouze tehdy, když se značka pro odečítání ohniskové vzdálenosti nachází v rozmezí hodnot 24 až 70 na stupnici ohniskových vzdáleností.

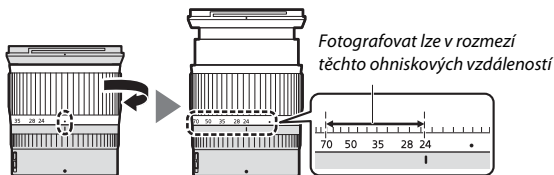

Chcete-li objektiv zasunout, otáčejte zoomovým kroužkem v opačném směru tak daleko, až dosáhnete polohy (●) na stupnici ohniskových vzdáleností.

Pokud zapnete fotoaparát se zasunutým objektivem, zobrazí se varování. Před použitím objektiv vysuňte.

## ■ ■ *Nasazení a sejmutí sluneční clony*

Vyrovnejte montážní značku sluneční clony (●) se značkou pro nasazení sluneční clony (●) a potom otočte sluneční clonou (2) tak daleko, až se značka ● vyrovná se značkou aretované polohy sluneční clony (○).

Chcete-li sluneční clonu sejmout, proveďte kroky výše v opačném sledu.

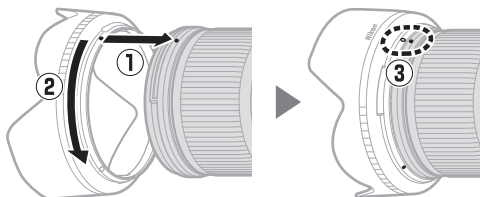

Při nasazování nebo snímání sluneční clony držte clonu v blízkosti symbolu ● na její základně a nepoužívejte nadměrnou sílu. Pokud se objektiv nepoužívá, lze sluneční clonu otočit a nasadit ji na objektiv v obrácené poloze.

## ■ ■ *Při nasazeném objektivu*

Pokud fotoaparát po zaostření vypnete a poté znovu zapnete, může se zaostření změnit. Před fotografováním znovu přeostrěte. Pokud jste během čekání na objekt předostřili na zvolené místo, doporučujeme až do expozice snímku nevybírat fotoaparát.

## **Bezpečnostní opatření pro použití**

- Nezvedejte ani nedržte objektiv nebo fotoaparát pouze za sluneční clonu.
- Kontakty CPU udržujte v čistotě.
- Dojde-li k poškození gumového těsnění bajonetu, ihned přestaňte objektiv používat a dopravte jej do autorizovaného servisního střediska Nikon na opravu.
- Pokud objektiv nepoužíváte, nasadte zpět přední a zadní krytku objektivu.
- Chcete-li chránit vnitřní části objektivu, skladujte objektiv mimo přímé sluneční světlo.
- Objektiv udržujte v suchu. Vytvoření koroze na vnitřních mechanismech přístroje může způsobit jeho neopravitelné poškození.
- Ponechání objektivu na extrémně horkém místě může způsobit poškození nebo deformaci součástí vyrobených z vyztuženého plastu.
- Rychlé změny teploty mohou způsobit výskyt škodlivé kondenzační vlhkosti na vnitřních i vnějších částech objektivu. Před přemístěním objektivu z teplého do chladného prostředí nebo naopak vložte objektiv v pouzdře do plastového sáčku, abyste zpomalili změnu teplot.
- Doporučujeme vložit objektiv do pouzdra, aby byl během transportu chráněn před poškrábáním.

## **Péče o objektiv**

- Pro vyčištění skleněných součástí objektivu obvykle stačí odstranění prachu.
- Šmouhy a otisky prstů je možné odstranit z optických členů s fluorovou vrstvou pomocí měkkého, čistého bavlněného hadříku nebo utěrky na čištění objektivů; čistěte kruhovým pohybem od středu ke krajům. Chcete-li odstranit odolné skvrny, opatrně otřete objektiv měkkým hadříkem lehce navlhčeným malým množstvím destilované vody, lihu nebo kapaliny na čištění objektivů. Jakékoli stopy ve tvaru kapky, které po tomto procesu zůstanou na vodě a mastnoty odpuzující ploše, lze následně odstranit suchým hadříkem.
- Při čištění optických členů bez fluorové vrstvy odstraňte skvrny a otisky prstů měkkým, čistým bavlněným hadříkem nebo utěrkou na objektiv lehce navlhčenou malým množstvím lihu nebo kapaliny na čištění objektivů. Při otírání optiky postupujte opatrně kruhovými pohyby od středu ke krajům a dávejte přitom pozor, abyste nezanechali šmouhy a nedotkli se objektivu prsty.
- K čištění objektivu nikdy nepoužívejte organická rozpouštědla, jako jsou ředidla nebo benzen.
- K ochraně předního optického členu objektivu lze použít neutrální filtry (NC; dostupné samostatně) a podobné.
- Nebudete-li objektiv delší dobu používat, uložte jej na suchém a chladném místě, abyste zamezili výskytu plísní a koroze. Objektiv neskladujte na přímém slunečním světle ani společně s přípravky proti molům, jako je naftalín nebo kafr.

## **Příslušenství**

### **■ Dodávané příslušenství**

- 72mm zaklapávací přední krytku objektivu LC-72B
- Zadní krytka objektivu LF-N1
- Bajonetová sluneční clona HB-85
- Pouzdro na objektiv CL-C1

### **✓ Používání pouzdra na objektiv**

- Pouzdro je určeno k ochraně objektivu před poškrábáním, nikoli pádem nebo jinými fyzickými otřesy.
- Pouzdro není odolné proti vodě.
- Materiál použitý na toto pouzdro může při tření nebo namočení vyblednout, pouštět barvu, srazit se nebo změnit zbarvení.
- Prach odstraňujte měkkým štetěčkem.
- Vodu a skvrny lze odstranit z povrchu měkkým, suchým hadříkem. Nepoužívejte líh, benzín, ředidla ani jiné těkavé chemikálie.
- Výrobek neskladujte na místech vystavených přímému slunečnímu světlu, vysokým teplotám nebo vysoké vlhkosti.
- Pouzdro nepoužívejte k otírání monitoru nebo optických členů objektivu.
- Dávejte pozor, aby během přepravy nedošlo k pádu objektivu v pouzdře.

Materiál: Polyester

### **■ Kompatibilní příslušenství**

Šroubovací filtry o průměru 72 mm

### **✓ Filtry**

Nepoužívejte více filtrů současně. Před nasazením filtrů nebo otočných kruhových polarizačních filtrů sejměte sluneční clonu.



## Specifikace

<b>Upevňovací bajonet</b>	Bajonet Nikon Z
<b>Ohnisková vzdálenost</b>	24–70 mm
<b>Světelnost</b>	f/4
<b>Konstrukce objektivu</b>	14 čoček/11 členů (včetně 1 optického členu ze skla ED, 1 asférického optického členu ze skla ED, 3 asférických optických členů, optických členů s antireflexními vrstvami Nano Crystal Coat a předního optického členu s fluorovou vrstvou)
<b>Obrazový úhel</b>	<ul style="list-style-type: none"><li>• <b>Formát FX:</b> 84 ° – 34°20'</li><li>• <b>Formát DX:</b> 61 ° – 22°50'</li></ul>
<b>Stupnice ohniskových vzdáleností</b>	Odstupňovaná v mm (24, 28, 35, 50, 70)
<b>Systém zaostřování</b>	Vnitřní zaostřování
<b>Nejkratší zaostřitelná vzdálenost</b>	0,3 m od obrazové roviny ve všech pozicích zoomu
<b>Počet lamel clony</b>	7 (kruhový otvor clony)
<b>Rozsah clony</b>	f/4–22
<b>Průměr filtrového závitů</b>	72 mm (P = 0,75 mm)
<b>Rozměry</b>	Cca 77,5 mm (maximální průměr) × 88,5 mm (vzdálenost od dosedací plochy bajonetu při zasunutém objektivu)
<b>Hmotnost</b>	Cca 500 g

Společnost Nikon si vyhrazuje právo kdykoli a bez předchozího upozornění změnit vzhled, specifikace a výkon tohoto výrobku.

## Návod k obsluze adaptéru bajonetu FTZ

Tento adaptér bajonetu umožňuje nasadit objektivy NIKKOR s bajonetem Nikon F na kompaktní fotoaparáty s výměnnými objektivy s bajonetem Nikon Z. Nelze jej nasadit na fotoaparáty s bajonetem Nikon F (digitální jednoboké zrcadlovky Nikon) nebo fotoaparáty s bajonetem Nikon 1 (pokročilé fotoaparáty s výměnnými objektivy Nikon 1), ani používat v kombinaci s objektivy 1 NIKKOR. Tato část slouží jako návod k adaptéru bajonetu pro zákazníky, kteří zakoupí sadu s adaptérem bajonetu. V některých zemích nebo oblastech nemusí být sady s adaptérem bajonetu k dispozici.

Mějte na paměti, že v závislosti na objektivu může adaptér limitovat automatické zaostřování nebo jiné funkce fotoaparátu.

### Kompatibilní objektivy s bajonetem Nikon F

Informace o objektivěch, které lze nasadit na adaptér bajonetu FTZ a použít na fotoaparátech s bajonetem Nikon Z, viz materiál *Kompatibilní objektivy s bajonetem Nikon F*, který je k dispozici na webové stránce Centrum stahování Nikon:  
<https://downloadcenter.nikonimglib.com/cs/products/491/FTZ.html>



## Adaptér bajonetu

### ■ Součásti adaptéru

#### Upevňovací bajonet

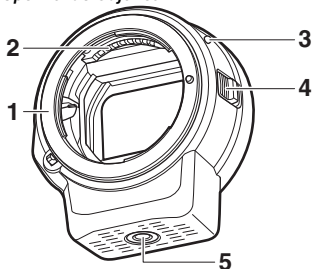

- 1 Bajonet Nikon F (pro nasazení objektivu)
- 2 Signálové kontakty objektivu
- 3 Montážní značka objektivu
- 4 Aretace bajonetu
- 5 Stativový závit

#### Upevňovací bajonet pro fotoaparát

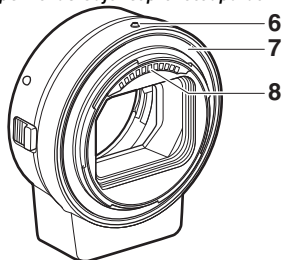

- 6 Montážní značka adaptéru
- 7 Bajonet Nikon Z (pro nasazení fotoaparátu)
- 8 Kontakty CPU

## ■ ■ **Nasazení a sejmutí**

Před nasazováním adaptéru na fotoaparát nebo snímáním adaptéru z fotoaparátu, resp. před nasazováním objektivů na adaptér nebo snímáním objektivů z adaptéru vypněte fotoaparát. Zvolte si místo mimo přímé sluneční světlo a dávejte pozor, abyste zamezili vniknutí prachu do zařízení. Při nasazování objektivů se vyvarujte stisknutí aretace bajonetu na fotoaparátu nebo adaptéru.

### **Nasazení adaptéru a objektivu**

---

**1** Sejměte krytku těla a zadní krytku objektivu z adaptéru a krytku těla z fotoaparátu.

---

**2** Nasadte adaptér na fotoaparát.

Vyrovnejte montážní značku adaptéru s montážní značkou na těle fotoaparátu (①), nasadte adaptér na fotoaparát a otočte jím tak daleko proti směru hodinových ručiček, až zaklapne do aretované polohy (②).

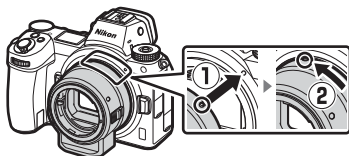

**3** Sejměte zadní krytku objektivu.

---

## 4 Nasadte objektiv na adaptér.

Vyrovnejte montážní značku objektivu s montážní značkou objektivu na adaptéru (3), nasadte objektiv na adaptér a otočte jím tak daleko proti směru hodinových ručiček, až zaklapne do aretované polohy (4).

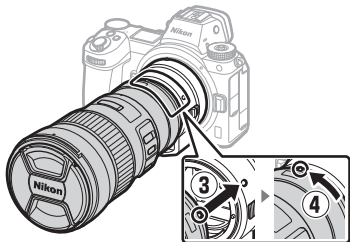

## Sejmutí objektivu a adaptéru

### 1 Sejměte objektiv.

Stiskněte a podržte tlačítko aretace bajonetu na adaptéru (1) a současně otočte objektivem ve směru hodinových ručiček (2). Po sejmutí objektivu nasadte na objektiv přední a zadní krytku.

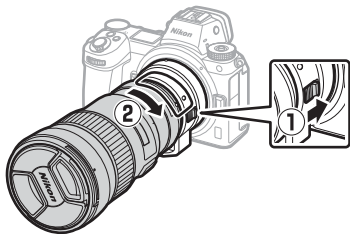

### 2 Sejměte adaptér.

Stiskněte a podržte tlačítko aretace bajonetu na fotoaparátu (3) a současně otočte adaptérem ve směru hodinových ručiček (4). Po sejmutí adaptéru nasadte na adaptér krytku těla a zadní krytku. Na fotoaparát nasadte krytku těla.

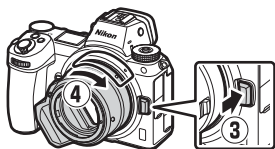

### ✓ **Objektivy s vestavěným CPU a clonovým kroužkem**

Před nasazením objektivu s vestavěným CPU a clonovým kroužkem nastavte objektiv na největší zaclonění (nejvyšší clonové číslo).

### ✓ **Nekompatibilní objektivy a příslušenství**

Následující objektivy a příslušenství nelze použít. Pokus o násilné nasazení libovolného z těchto zařízení může vést k poškození adaptéru nebo objektivu. Individuální variace mohou způsobit nekompatibilitu jiných než níže uvedených objektivů; pokud při pokusu o nasazení objektivu zaznamenáte odpor, nepoužívejte sílu.

- Objektivy bez systému AI
- IX-NIKKOR
- AF telekonvertor TC-16A
- Objektivy vyžadující zaostřovací jednotku AU-1 (400 mm f/4,5, 600 mm f/5,6, 800 mm f/8, 1 200 mm f/11)
- Fisheye (6 mm f/5,6, 7,5 mm f/5,6, 8 mm f/8, OP 10 mm f/5,6)
- 2,1 cm f/4
- Mezikroužek K2
- 180–600 mm f/8 ED (sériová čísla 174041–174180)
- 360–1 200 mm f/11 ED (sériová čísla 174031–174127)
- 200–600 mm f/9,5 (sériová čísla 280001–300490)
- AF objektivy pro F3AF (AF 80 mm f/2,8, AF 200 mm f/3,5 ED, AF telekonvertor TC-16)
- PC 28 mm f/4 (sériové číslo 180900 nebo nižší)
- PC 35 mm f/2,8 (sériová čísla 851001–906200)
- PC 35 mm f/3,5 (starý typ)
- Reflex 1 000 mm f/6,3 (starý typ)
- Objektivy NIKKOR-H Auto 2,8 cm f/3,5 (28 mm f/3,5) se sériovými čísly nižšími než 362000
- Objektivy NIKKOR-S Auto 3,5 cm f/2,8 (35 mm f/2,8) se sériovými čísly nižšími než 928000
- Objektiv NIKKOR-S Auto 5 cm f/2 (50 mm f/2)
- Objektivy NIKKOR-Q Auto 13,5 cm f/3,5 (135 mm f/3,5) se sériovými čísly nižšími než 753000
- Micro-NIKKOR 5,5 cm f/3,5
- Medical-NIKKOR Auto 200 mm f/5,6
- Auto NIKKOR Telephoto-Zoom 85–250 mm f/4–4,5
- Auto NIKKOR Telephoto-Zoom 200–600 mm f/9,5–10,5

## **Použití adaptéru bajonetu**

- Při použití adaptéru v kombinaci s objektivem NIKKOR s bajonetem Nikon F nemusí pracovat očekávaným způsobem automatické zaostřování. Pokud má fotoaparát problém se zaostřením, vyberte režim činnosti zaostřovacích polí Jednotlivá zaostřovací pole a vyberte střední zaostřovací pole, nebo zaostřete manuálně.
- V kombinaci s některými objektivy nemusí pracovat očekávaným způsobem funkce redukce vibrací nebo může vést k vinětaci či úbytku osvětlení v okrajových částech obrazového pole.

## **Bezpečnostní opatření pro použití**

- Při použití adaptéru v kombinaci s objektivy o hmotnosti nad 1 300 g podpírejte při držení fotoaparátu objektiv a nepoužívejte popruh fotoaparátu. Nebudete-li dbát těchto upozornění, může dojít k poškození upevňovacího bajonetu fotoaparátu.
- Při použití teleobjektivů vybavených prstencem se stativovým závitem upevňujte stativ ke stativovému závitu na prstenci objektivu namísto k stativovému závitu na adaptéru.
- Kontakty CPU a signálové kontakty objektivu udržujte v čistotě.
- Adaptér udržujte v suchu. Vytvoření koroze na vnitřních mechanismech přístroje může způsobit jeho neopravitelné poškození.
- Ponechání adaptéru na extrémně horkém místě může způsobit poškození nebo deformaci součástí vyrobených z vyztuženého plastu.

## Péče o adaptér

- Nedotýkejte se vnitřních částí adaptéru bajonetu. K odstranění prachu použijte ofukovací balónek nebo měkký štěteček, přičemž dávejte pozor, abyste neotřeli nebo nepoškrábali vnitřní část adaptéru.
- Při čištění adaptéru použijte k odstranění prachu a nečistot ofukovací balónek a poté adaptér opatrně otřete měkkým, suchým hadříkem.
- K čištění adaptéru nikdy nepoužívejte organická rozpouštědla, jako jsou ředidla nebo benzín.
- Nebudete-li adaptér delší dobu používat, uložte jej na suchém a chladném místě, abyste zamezili výskytu plísní a koroze. Adaptér neskladujte na přímém slunečním světle ani společně s přípravky proti molům, jako je naftalín nebo kafr.

## Příslušenství

### ■ ■ *Dodávané příslušenství*

- Krytka těla BF-1B
- Zadní krytka objektivu LF-N1

## Specifikace

<b>Typ</b>	Adaptér bajonetu
<b>Podporované fotoaparáty</b>	Kompaktní fotoaparáty s výměnnými objektivy s bajonetem Nikon Z
<b>Rozměry</b>	Průměr cca 70 mm (bez výstupků) × 80 mm
<b>Hmotnost</b>	Cca 135 g

Společnost Nikon si vyhrazuje právo kdykoli a bez předchozího upozornění změnit vzhled, specifikace a výkon tohoto výrobku.



## Schválené typy paměťových karet

Fotoaparát lze použít s paměťovými kartami XQD. Pro záznam videosekvencí jsou doporučeny karty s rychlostí zápisu 45 MB/s (300×) nebo lepší; menší rychlosti zápisu pomohou vést k přerušení zápisu nebo způsobit trhané, nerovnoměrné přehrávání. Pro získání informací o kompatibilitě a provozu kontaktujte výrobce.

## Kapacita paměťových karet

Následující tabulka zobrazuje přibližné počty snímků, které lze uložit na 64GB paměťovou kartu XQD Sony G-series QD-G64E při různých nastaveních kvality a velikosti obrazu za současné volby možnosti **FX (36×24)** v položce **Volba obrazového pole** (k červenci 2018).

Z7:

Kvalita obrazu			Velikost obrazu	Velikost souboru <sup>1</sup>	Počet snímků <sup>1</sup>	Kapacita vyrovnávací paměti <sup>2</sup>	
NEF (RAW)	Bezeztrátově komprimované	12 bitů	Velký (L)	44,7 MB	748	23	
			Střední (M)	31,5 MB	1 000	19	
			Malý (S)	24,5 MB	1 400	19	
	Komprimované	14 bitů	Velký (L)		55,8 MB	654	19
					40,7 MB	1 000	23
		12 bitů			49,4 MB	845	19
		14 bitů			74,1 MB	748	23
	Nekomprimované	12 bitů		85,1 MB	654	18	
14 bitů							
TIFF (RGB)			Velký (L)	134,6 MB	412	21	
			Střední (M)	76,5 MB	723	22	
			Malý (S)	34,8 MB	1 500	25	
JPEG3	Jemný		Velký (L)	17,2 MB	1 900	25	
			Střední (M)	11,7 MB	3 200	25	
			Malý (S)	6,8 MB	6 500	25	
	Normální		Velký (L)	11,8 MB	3 700	25	
			Střední (M)	7 MB	6 400	25	
			Malý (S)	3,5 MB	12 700	25	
	Základní		Velký (L)	3,8 MB	7 500	25	
			Střední (M)	2,6 MB	12 300	25	
			Malý (S)	1,6 MB	24 100	25	

## Z6:

Kvalita obrazu		Velikost obrazu	Velikost souboru <sup>1</sup>	Počet snímků <sup>1</sup>	Kapacita vyrovnávací paměti <sup>2</sup>		
NEF (RAW)	Bezeztrátově komprimované	12 bitů	Velký (L)	22,5 MB	1 300	35	
			Střední (M)	16,1 MB	1 900	26	
			Malý (S)	12,7 MB	2 500	26	
	Komprimované	14 bitů	Velký (L)		28,2 MB	1 100	43
					20,4 MB	1 800	37
					24,8 MB	1 500	43
					38,5 MB	1 300	33
	Nekomprimované	14 bitů	Velký (L)		44,1 MB	1 100	34
TIFF (RGB)		Velký (L)	69,3 MB	759	27		
		Střední (M)	39,5 MB	1 300	31		
		Malý (S)	18,4 MB	2 800	35		
JPEG <sup>3</sup>	Jemný		Velký (L)	9,4 MB	3 400	44	
			Střední (M)	6,6 MB	5 600	50	
			Malý (S)	4,0 MB	10 400	51	
	Normální		Velký (L)	6,4 MB	6 700	44	
			Střední (M)	3,9 MB	10 900	50	
			Malý (S)	2,1 MB	19 900	51	
	Základní		Velký (L)	2,3 MB	13 000	46	
			Střední (M)	1,7 MB	20 800	50	
			Malý (S)	1,2 MB	35 200	50	

- 1 Všechny údaje jsou přibližné. Velikost souboru se mění v závislosti na zaznamenávané scéně.
- 2 Maximální počet expozic, které lze uložit ve vyrovnávací paměti při ISO 100. Může v některých situacích klesat, například při nastavení kvality obrazu označené hvězdičkou („★“) a při zapnutí automatické korekce zkreslení.
- 3 Uvedená čísla předpokládají použití komprese JPEG s prioritou velikosti. Výběrem možnosti kvality obrazu označené hvězdičkou („★“; optimální komprese) se zvětší velikost obrazových souborů snímků JPEG; počet snímků a kapacita vyrovnávací paměti se odpovídajícím způsobem snižují.

## Výdrž baterie

Přibližná délka stopáže videosekvencí nebo počet snímků, které lze zhotovit s plně nabitou baterií EN-EL15b<sup>1</sup>, se mění v závislosti na režimu monitoru. Údaje pro snímky<sup>2</sup> jsou následující:

- **Pouze hledáček:** 330 snímků (Z 7), 310 snímků (Z 6)
- **Pouze monitor:** 400 snímků (Z 7), 380 snímků (Z 6)

Údaje pro videosekvence<sup>3</sup> jsou:

- **Pouze hledáček:** 85 minut
- **Pouze monitor:** 85 minut

Následující činnosti snižují výdrž baterie:

- Trvající namáčknutí tlačítka spouště do poloviny
- Opakovaná činnost automatického zaostřování
- Pořizování snímků ve formátu NEF (RAW)
- Použití dlouhých časů závěrky
- Použití funkcí Wi-Fi (bezdrátová síť LAN) a Bluetooth
- Použití fotoaparátu s připojeným volitelným příslušenstvím
- Opakované zoomování

Abyste zajistili maximální využití možností dobíjecích baterií Nikon EN-EL15b:

- Udržujte kontakty baterie v čistotě. Znečištěné kontakty mohou snižovat výkonnost baterie.
- Používejte baterie bezprostředně po nabití. Baterie jsou při nečinnosti zatíženy samovybitím.

- 1 Lze použít rovněž baterie EN-EL15a/EN-EL15, mějte však na paměti, že nemusíte být schopni pořídit na jedno nabití tak vysoký počet snímků. Výdrž se liší v závislosti na stavu baterie, teplotě, intervalu mezi snímky a době (délce) zobrazení menu.
- 2 Podle standardu CIPA. Měřeno při teplotě 23 °C (±2 °C) s objektivem NIKKOR Z 24–70 mm f/4 S za následujících testovacích podmínek: pořízení jednoho snímku ve výchozím nastavení každých 30 s.
- 3 Měřeno při teplotě 23 °C (±2 °C) s fotoaparátem ve výchozím nastavení a objektivem NIKKOR Z 24–70 mm f/4 S za podmínek specifikovaných sdružením Camera and Imaging Products Association (CIPA). Jednotlivé videosekvence mohou mít délku až 29 minut 59 sekund; dojde-li k nárůstu teploty fotoaparátu, může se záznam ukončit ještě před dosažením těchto limitů.

# Upozornění

## Upozornění pro zákazníky v Evropě

**VAROVÁNÍ:** PŘI POUŽITÍ NESPRÁVNÉHO TYPU BATERIÍ HROZÍ NEBEZPEČÍ VÝBUCHU. POUŽITÉ BATERIE LIKVIDUJTE PODLE POKYNŮ.

Tento symbol značí, že elektrické a elektronické vybavení nepatří do komunálního odpadu.

Následující informace jsou určeny pouze uživatelům v evropských zemích:

- Likvidace tohoto výrobku se provádí v rámci tříděného odpadu na příslušném sběrném místě. Výrobek nedávejte do běžného komunálního odpadu.
- Třídění odpadu a recyklace napomáhají ochraně přírodních zdrojů a předcházejí negativním vlivům na lidské zdraví a životní prostředí, ve které by mohla vyústit nesprávná likvidace odpadu.
- Další informace ohledně nakládání s odpadními produkty vám poskytne dodavatel nebo místní úřad.



Tento symbol na baterii značí, že baterie nepatří do komunálního odpadu.



Následující informace jsou určeny pouze uživatelům v evropských zemích:

- Likvidace veškerých baterií, bez ohledu na to, zda jsou označeny tímto symbolem či nikoli, se provádí v rámci tříděného odpadu na příslušném sběrném místě. Nelikvidujte baterie společně s běžným komunálním odpadem.
- Další informace ohledně nakládání s odpadními produkty vám poskytne dodavatel nebo místní úřad.

## Bluetooth a Wi-Fi (bezdrátová síť LAN)

Výrobek podléhá Nařízením pro správu exportu vlády Spojených států (EAR). Povolení vlády Spojených států není nutné v případě exportu do jiných než následujících zemí, které v době tvorby tohoto dokumentu podléhaly embargu nebo zvláštní kontrole: Kuba, Írán, Severní Korea, Súdán a Sýrie (seznam zemí se může změnit).

Použití bezdrátových zařízení může být v některých zemích nebo regionech zakázáno. Před použitím bezdrátových funkcí tohoto výrobku mimo zemi, kde byl zakoupen, kontaktujte autorizovaný servis Nikon.

Vysílač Bluetooth v tomto zařízení pracuje v pásmu 2,4 GHz.

### **Upozornění pro zákazníky v Evropě**

Společnost Nikon Corporation tímto prohlašuje, že rádiová zařízení modelů Z 7 a Z 6 jsou v souladu se směrnicí 2014/53/EU.



Úplná znění prohlášení o shodě výrobků s požadavky EU jsou k dispozici na následujících internetových adresách:

- **Z 7:** [https://imaging.nikon.com/support/pdf/DoC\\_N1710.pdf](https://imaging.nikon.com/support/pdf/DoC_N1710.pdf)
- **Z 6:** [https://imaging.nikon.com/support/pdf/DoC\\_N1711.pdf](https://imaging.nikon.com/support/pdf/DoC_N1711.pdf)

## **Zabezpečení**

I když je jednou z výhod tohoto výrobku možnost snadného připojení k bezdrátovým sítím v dosahu pro snadnou výměnu dat, může v případě neaktivního zabezpečení dojít k následujícímu:

























- Krádež dat: třetí strany se zločinnými úmysly mohou zachytit bezdrátové přenosy dat a odcizit ID uživatele, heslo a další osobní údaje.
- Neautorizovaný přístup: neoprávnění uživatelé mohou získat přístup k síti a upravovat data nebo provádět jiné zločinné aktivity. Mějte na paměti, že vzhledem k charakteru bezdrátových sítí mohou specializované útoky umožnit neautorizovaný přístup i v případě aktivace zabezpečení.
- Nezabezpečené sítě: Připojení k otevřeným sítím může vést k neautorizovanému přístupu. Používejte pouze zabezpečené sítě.

### **Splňované standardy**

Standardy splňované fotoaparátem lze zobrazit pomocí položky **Splňované standardy** v menu nastavení.

# Rejstřík

## Symboly

 (režim Auto) ..... 41, 45, 69
<b>P</b> (Programová automatika) ..... 69, 70
<b>S</b> (Clonová automatika) ..... 69, 70
<b>A</b> (Časová automatika) ..... 69, 71
<b>M</b> (Manuální expoziční režim) ..... 69, 71
<b>U1/U2/U3</b> ..... 69, 73
 (Jednotlivé snímky) ..... 83, 86, 111
 <b>L</b> (Pomalé sériové snímání) ..... 83, 111
 <b>H</b> (Rychlé sériové snímání) ..... 83, 111
 <b>H'</b> (Rychlé sériové snímání (rozšířené)) ... 84, 111
 (Samospoušť) ..... 84, 86, 111
 (Přesná zaostřovací pole) ..... 55, 113
 (Jednotlivá zaostřovací pole) ..... 55, 113, 121
 (Dynam. volba zaostřov. polí) ..... 55, 113
 (Velkoplošná zaostřov. pole (S)) ..... 56, 113, 121
 (Velkoplošná zaostřov. pole (L)) ..... 56, 113, 121
 (Aut. volba zaostř. polí) ..... 56, 113, 121
 (Měření Matrix) ..... 108
 (Měření se zdůraz. středem) ..... 108
 (Bodové měření) ..... 108
 * (Měření orientov. na nejvyšší jasy) .. 108
 (Redukce efektu červených očí) ..... 107
 <b>SLOW</b> (Synchronizace s dlouhými časy) .. 107
 <b>REAR</b> (Synchronizace na druhou lamelu) .... 107
 (Korekce expozice) ..... 81
Tlačítko  ..... 49
Tlačítko  ..... 51
Tlačítko <b>MENU</b> ..... 18
Tlačítko  (☺) ..... 83
Tlačítko <b>ISO</b> ..... 78, 80
Tlačítko  (?) ..... 20
Tlačítko <b>i</b> ..... 21, 91
Tlačítko  ..... 18
● (Indikace zaostření) ..... 60
 (Indikace připravenosti k záblesku) ... 183

Symbol  ..... 40

## Čísla

1 : 1 (24×24) ..... 106
16 : 9 (36×20) ..... 106
5 : 4 (30×24) ..... 106

## A

Active D-Lighting ..... 110, 120
Adaptér bajonetu ..... 226
<b>AF</b> ..... 53
<b>AF-C</b> ..... 54, 113, 121
<b>AF-F</b> ..... 54, 121
<b>AF-S</b> ..... 53, 113, 121
Aut. volba zaostř. polí ..... 56, 113, 121
Auto. WB pro přirozené světlo (Vyvážení bílé barvy) ..... 63, 98
Automat. přepínání zobrazovačů ..... 9
Automat. regulace citl. ISO ..... 80
Automatické zaostřování ..... 53
Automaticky (Předvolby Picture Control) .. 93
Automaticky (Vyvážení bílé barvy) ... 63, 98

## B

Barevná teplota ..... 64, 100
Baterie ..... 28, 32, 184, 213
Baterie hodin ..... 40
Bezdrátová zařízení ..... 238
Bezdrátové dálkové ovládání ..... 186
Bezdrátové síťové rozhraní (WT-7) ..... 185
Bezhluchné fotografování ..... 66
Blesk ..... 107, 179
Blesk (Vyvážení bílé barvy) ..... 63, 98
Blokování zaostření ..... 88, 89
Blokování zábleskové expozice ..... 182
Bluetooth ..... 238
Bodové měření ..... 108
Bulb ..... 76



## C

Camera Control Pro 2 .....	187
Capture NX-D .....	67
Centrum stahování.....	ii
Citlivost .....	78
Citlivost ISO .....	78
Citlivost mikrofonu.....	118
Clona.....	71
Clonová automatika.....	70
Creative Picture Controls (Kreativní předvolby Picture Control).....	93

## Č

Čas závěrky .....	70, 71
Časovač pohotovostního režimu .....	44
Časová automatika.....	71
Časové pásmo .....	39
Časové pásmo a datum .....	39
Čištění obrazového snímače.....	192

## D

Datum a čas.....	39
DCF .....	216
Dobíjecí lithium-iontová baterie ....	28, 184, 213
Dotyková obrazovka.....	10, 58
DX .....	106
Dynam. volba zaostřov. polí.....	55, 113

## E

Elektronická redukce vibrací.....	120
Exif .....	216
Expozice .....	72, 81
Expozice dotykem .....	10, 58
Expoziční paměť.....	88, 89
Externí mikrofon.....	118, 187

## F

Filtrové efekty.....	97
Flexibilní program.....	70
Formát data.....	40
Formát DX.....	119
Funkční tlačítka.....	24

FX .....	106, 119
----------	----------

## H

HDMI.....	216
Hi.....	78
Histogram .....	15, 16
Hlasitost.....	50
Hlavní příkazový volič.....	17
Hlavní vypínač.....	38
Hledáček.....	8, 175
Hodiny.....	38, 40

## Ch

Chybová hlášení .....	164, 166
Chytré zařízení.....	40, 109

## I

Indikace expozice.....	72
Indikace připravenosti k záblesku.....	183
Indikace zaostření .....	60
Informace o ochranných známkách.....	214
i-TTL.....	179

## J

Jazyk (Language).....	38
Jednotlivá zaostřovací pole ....	55, 113, 121
Jednotlivé snímky .....	83, 86, 111
Jemné vyvážení bílé barvy.....	99
JPEG.....	104

## K

Kabel HDMI.....	185
Kabelová spoušť .....	76, 185
Kapacita paměťových karet.....	234
Kompatibilní objektivy.....	202
Konektor pro připojení příslušenství ....	210
Konektor pro připojení síťového zdroje ....	184, 189
Kontakty CPU.....	218
Kontrolka <b>CHARGE (NABÍJENÍ)</b> .....	29, 30
Kontrolní panel .....	5, 178
Korekce expozice .....	81
Krajina (Předvolby Picture Control).....	93
Krytka okuláru hledáčku .....	186

Krytka těla .....	36, 185
Kvalita obrazu .....	104
Kvalita videa .....	116

## L

L (velký (L)) .....	106
Letní čas .....	39
Lo .....	78

## M

M (střední (M)) .....	106
Manuální expoziční režim .....	71
Manuální nastavení (Vyvážení bílé barvy) . 64, 98, 101	
Manuální zaostřování .....	54, 60, 113, 121
Mazání snímků .....	51
Menu fotografování .....	125
Menu nastavení .....	148
Menu přehrávání .....	123
Menu retušování .....	154
Menu videosekvencí .....	133
Měření expozice .....	108
Měření Matrix .....	108
Měření orientov. na nejvyšší jasy .....	108
Měření se zdůraz. středem .....	108
Měřicí předzáblesk .....	182
<b>MF</b> .....	54, 113, 121
Mikrofon .....	118, 187
Moje menu .....	156
Monitor .....	6, 10, 169
Monochromatické (Předvolby Picture Control) .....	93
Montážní značka objektivu .....	36
Multifunkční volič .....	18

## N

Nabíječka baterií .....	28, 212
Nabíjení baterie .....	28
Namáčknutí tlačítka spouště do poloviny. 43	
Nasazení objektivu .....	36
Náhled .....	12
Nápověda .....	20
NEF (RAW) .....	104

Největší zaclonění .....	230
Nejvyšší citlivost .....	80
Nejvyšší jasy .....	61, 108
Neutrální (Předvolby Picture Control) ....	93

## O

Objektiv .....	36, 217
Obnovení výchozích nastavení .....	157
Obrazové pole .....	106, 119
Obrazovka informací .....	15, 172
Obrazový snímač .....	2, 192, 198
Ohnisková vzdálenost .....	220
Ochrana snímků .....	68
Okulár hledáčku .....	8, 186
On-line návod .....	123
Oříznutí videosekvencí .....	50
Ovládání dotykem .....	10, 58

## P

Paměťová karta .....	32, 233, 234
Paměťová karta XQD .....	233
PictBridge .....	216
Ploché (Předvolby Picture Control) .....	93
Počet snímků .....	236
Počet zbývajících snímků .....	34
Pomalé sériové snímání .....	83, 111
Pomocné světlo AF .....	43
Pomocný příkazový volič .....	17
Pomocný volič .....	17, 88
Portrét (Předvolby Picture Control) .....	93
Poslední nastavení .....	156
Problémy a řešení .....	158
Programová automatika .....	70
Předvolby Picture Control .....	93
Přehrávání .....	11, 49
Přehrávání jednotlivých snímků .....	11
Přesná zaostřovací pole .....	55, 113
Přízpusobení menu <b>1</b> .....	22
Příkazový kroužek .....	60, 218
Příkazový volič .....	17
Přímé sluneční světlo (Vyvážení bílé barvy) .....	63, 98
Príslušenství .....	184

## R

Redukce efektu červených očí.....	107
Redukce vibrací.....	112
Reset uživat. nastavení .....	74
Režim přehrávání jednotlivých snímků..	49
Režim sériového snímání .....	83, 86, 111
Režimy činnosti zaostř. polí.....	113, 121
Režimy činnosti zaostřovacích polí .....	55
RGB.....	104
Rychlé doostření.....	96
Rychlé sériové snímání.....	83, 111
Rychlé sériové snímání (rozšířené) .	84, 111
Rychlý pohyb.....	11

## Ř

Řešení možných problémů.....	157
------------------------------	-----

## S

S (malý (S)).....	106
Samospoušť .....	84, 86, 111
Sejmutí objektivu z fotoaparátu .....	37
Seznam položek menu.....	123
Sériové číslo výrobku.....	4
Sériové snímání .....	83, 86, 111
Síťový zdroj.....	184, 189
Síťový zdroj/nabíječka.....	29, 184, 201, 213
Sledování objektu .....	57
SnapBridge .....	40
Snímací frekvence.....	84, 116
Snímací režim .....	83, 111
Snímač pohledu do hledáčku.....	8
Specifikace.....	202
Splňované standardy.....	239
Spona kabelu.....	188
Standardní (Předvolby Picture Control).	93
Standardní i-TTL vyjasňovací záblesk ...	179
Stativ .....	76
Stav baterie .....	34
Stejně nast. jako pro fotogr.....	114
Stisknutí tlačítka spouště až na doraz....	44
Stín (Vyvážení bílé barvy).....	98
Stupnice ohniskových vzdáleností .....	220
Světelnost .....	183

Synchronizace na druhou lamelu .....	107
Synchronizace s dlouhými časy .....	107
Systém kreativního osvětlení (CLS) .....	179

## T

TIFF (RGB).....	104
Time .....	76
Tlačítko <b>AF-ON</b> .....	17
Tlačítko aretace voliče expozičních režimů	69
Tlačítko <b>DISP</b> .....	15
Tlačítko <b>Fn1</b> .....	24
Tlačítko <b>Fn2</b> .....	24
Tlačítko režimů monitoru.....	8
Tlačítko spouště.....	43, 44
Tlačítko záznamu videosekvence.....	46

## U

Uložení uživat. nastavení .....	73
Upevňovací bajonet.....	36
Upřednostnit hledáček .....	9
Uživ. přiřazení ovládacích prvků.....	24
Uživatelská nastavení .....	73
Uživatelské funkce .....	139

## Ú

Úprava videosekvencí .....	50
----------------------------	----

## V

Vel. obrazu/snímací frekv. ....	116
Velikost.....	106
Velikost obrazu .....	106
Velkoplošná zaostřovací pole .	56, 113, 121
Videosekvence .....	45, 49, 114
ViewNX-i .....	67
Virtuální horizont .....	15, 16
Volba obrazového pole.....	106, 119
Volič dioptrické korekce hledáčku.....	8
Volič expozičních režimů.....	69
Volič fotografování/videosekvence..	41, 45
Vymazání aktuálního snímku.....	51
Vyrovňovací paměť.....	85
Vyvážení bílé barvy.....	62, 98

Výběr barevné teploty (Vyvážení bílé barvy).....	64, 98, 100
Výdrž baterie.....	236
Výchozí nastavení.....	157
Výklopný monitor.....	3

## **W**

---

WB (Vyvážení bílé barvy) .....	62, 98
Wi-Fi .....	109, 238

## **Z**

---

Zadávání textu .....	13
Zaostření hledáčku .....	8
Zaostřovací pole .....	88
Zaostřovací režim.....	53, 113, 121
Zataženo (Vyvážení bílé barvy) .....	63, 98
Zábleskový režim .....	107
Zářivkové světlo (Vyvážení bílé barvy) ..	63, 98
Značka obrazové roviny .....	61
Zpomalené videosekvence .....	117
Zvětšení výřezu snímku .....	12

## **Ž**

---

Žárovkové světlo (Vyvážení bílé barvy).	63, 98
Živé (Předvolby Picture Control) .....	93

## Záruční podmínky - Evropský záruční list společnosti Nikon

Vážený zákazník, vážená zákaznice společnosti Nikon, děkujeme vám za zakoupení výrobku společnosti Nikon. V případě, že váš výrobek Nikon bude vyžadovat záruční opravu, kontaktujte prodejce, u kterého jste jej zakoupil(a), nebo kontaktujte některou z poboček autorizované servisní sítě Nikon v prodejním regionu společnosti Nikon Europe B.V. (např.: Evropa/Rusko/ostatní).  
Podrobnosti viz:

<https://www.europe-nikon.com/support>

Abyste se vyhnul(a) zbytečným nepříjemnostem, doporučujeme vám přečíst si před kontaktováním prodejce nebo autorizovaného servisu pečlivě návody k obsluze.

Na výrobky společnosti Nikon se vztahuje záruka týkající se veškerých výrobních vad, platná jeden rok od data zakoupení výrobku. Vykáže-li zakoupený výrobek v tomto časovém intervalu závadu v důsledku použití vadného materiálu nebo chyby ve výrobním procesu, bude naší autorizovanou servisní sítí v prodejním regionu společnosti Nikon Europe B.V. při dodržení níže uvedených podmínek zdarma (bez účtování nákladů na práci a materiál) opraven tak, aby splňoval původní specifikace. Společnost Nikon si vyhrazuje právo provést dle vlastního uvážení opravu nebo výměnu výrobku.

1. Tato záruka je poskytována pouze při doložení vyplněného záručního listu a originálu prodejního dokladu obsahujícího datum zakoupení výrobku, typ výrobku a jméno prodejce spolu s výrobkem. Společnost Nikon si vyhrazuje právo odmítnout provedení záruční opravy zdarma v případě, že nelze doložit výše uvedené dokumenty, nebo v případě, že tyto dokumenty obsahují nekompletní informace resp. jsou nečitelné.

## 2. Tato záruka se nevztahuje na:

- nutnou údržbu a opravy nebo výměny součástí prováděné v důsledku používání a opotřebení výrobku.
- modifikace a aktualizace výrobku oproti jeho stavu při zakoupení, popsaného v návodu k obsluze, s výjimkou předchozího písemného souhlasu společnosti Nikon.
- náklady na dopravu a veškerá rizika při dopravě, související přímo anebo nepřímo se záruční opravou výrobku.
- veškeré škody vzniklé v důsledku změn a dalších úprav výrobku prováděných bez předchozího písemného souhlasu společnosti Nikon pro splnění místních nebo národních technických norem platných v jiné zemi, než pro kterou byl výrobek původně určen a/nebo zhotoven.

## 3. Záruční plnění nebude poskytnuto rovněž v případě:

- poškození výrobku chybným použitím včetně, ale nikoli výhradně, použití výrobku k jinému než určenému účelu a v rozporu s údaji v návodu k obsluze týkajícími se správného použití a údržby výrobku a/nebo v případě instalace a použití výrobku v rozporu s bezpečnostními standardy platnými v zemi použití výrobku.
- poškození výrobku v důsledku nehody včetně, ale nikoli výhradně, poškození bleskem, vodou, ohněm a chybným nebo nedbalým použitím.
- úpravy, poškození, nečitelnosti nebo úplné absence modelového nebo výrobního čísla výrobku.
- poškození v důsledku oprav a úprav prováděných neautorizovanými organizacemi nebo osobami.
- poškození veškerých systémů, ve kterých je výrobek zabudován nebo se kterými je používán.

4. Tato záruka neovlivňuje zákonná práva uživatele, přiznaná na základě platných národních zákonů, ani práva uživatele ve vztahu k prodeji, nabytá na základě jejich společné obchodní transakce týkající se zakoupení výrobku.

**Upozornění:** Přehled veškerých autorizovaných servisních poboček Nikon je k dispozici online prostřednictvím tohoto odkazu (URL = <https://www.europe-nikon.com/service/>).

# Nikon Europe Service Warranty Card

## Evropský záruční list Nikon

Název modelu <b>Nikon Z 7</b> <b>Nikon Z 6</b>	Výrobní číslo
	Datum zakoupení

■ Jméno a adresa zákazníka

■ Prodejce

■ Distributor

Nikon Europe B.V.  
Tripolis 100, Burgerweeshuispad 101,  
1076 ER Amsterdam, The Netherlands

■ Výrobce

NIKON CORPORATION  
Shinagawa Intercity Tower C, 2-15-3, Konan,  
Minato-ku, Tokyo 108-6290 Japan

Reprodukce této příručky, celé či její části, v jakékoli formě (kromě stručných citací v recenzích nebo článcích) bez předchozího písemného svolení společnosti NIKON CORPORATION je zakázána.

**NIKON CORPORATION**

© 2018 Nikon Corporation

AMA16955  
Tištěno v Evropě



SB8K02(1L)  
6MOA161L-02