

Panasonic®

Návod k obsluze: rozšířené funkce

Digitální fotoaparát

Model č. DC-TZ200
DC-TZ202



LUMIX

Před prvním použitím tohoto fotoaparátu si pozorně přečtěte tento návod k obsluze a uschovejte ho pro případné další použití.

Zobrazovaná hlášení →290

Otázky a odpovědi Řešení problémů →292

Vyhledání potřebných informací →2

Obsah →5

Obsah podle funkcí →11

Názvy a funkce hlavních částí →16

Seznam menu →164

Vyhledání potřebných informací

V tomto „Návodu k obsluze: rozšířené funkce“ naleznete potřebné informace na uvedených stranách a stranách, které za nimi následují.

Kliknutím na číslo strany „přeskočíte“ na příslušnou stranu a rychle naleznete příslušné informace.

Vyhledávání v části „Obsah“	➔ 5 -
Vyhledávání v seznamu názvů funkcí „Obsah podle funkcí“	➔ 11 -
Vyhledávání v seznamu „Názvů a funkcí hlavních částí“	➔ 16 -
Vyhledávání v „Seznamu zobrazení displeje/hledáčku“	➔ 284 -
Vyhledávání v seznamu zobrazených hlášení „Zobrazení hlášení“	➔ 290 -
Vyhledávání v seznamu menu	➔ 164 -
Vyhledávání v části „Otázky a odpovědi Řešení problémů“	➔ 292 -

Podrobnosti o způsobu používání tohoto návodu najdete na následující straně.



Ikony režimu snímání

Použitelné režimy:   **PAS**    

V režimech snímání, které zobrazí dané ikony v černé barvě, můžete zvolit a použít zvýrazněné menu a funkce.

 (Režim uživatelských nastavení) má různé funkce v závislosti na režimu snímání, který je registrovaný.

- Kliknutím na odkaz v textu přeskočíte na příslušnou stranu.



Kliknutím na tuto ikonu přeskočíte na „Vyhledání potřebných informací“.



Kliknutím na tuto ikonu přeskočíte na „Obsah“.



Kliknutím na tuto ikonu přeskočíte na „Seznam menu“.



Kliknutím na tuto ikonu se vrátíte na předtím zobrazenou stranu.



■ Informace o symbolech v textu

MENU Znamená, že dané menu je možné nastavit stisknutím tlačítka [MENU/SET].

Wi-Fi Znamená, že dané nastavení Wi-Fi je možné provést stiskem tlačítka [Wi-Fi].

 Tipy pro šikovné používání a otázky týkající se snímání.

(→00) Indikuje referenční stranu. Kliknutím přejdete na příslušnou stranu.



V tomto návodu k obsluze jsou kroky pro nastavení položky menu popsány následujícím způsobem:

Příklad: V menu snímání [Rec] změňte nastavení [Quality] (Kvalita) na [.]

MENU →  **Menu snímání [Rec]** → **[Quality] (Kvalita snímku)** → **[.]**

• V tomto návodu k obsluze je kurzorové tlačítko nahou, dolů, doleva a doprava vyjádřeno jako ▲▼◀▶.

• Použití otočného ovladače je zobrazeno níže.

Otočte ovládací kroužek	
Otočte zadní otočný ovladač	
Otočte ovladač zoomu	

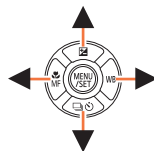

■ Vyhledání potřebných informací.....	2	■ Obsah podle funkcí	11
■ Způsob používání tohoto návodu.....	3		

Před prvním použitím

■ Před prvním použitím.....	13	■ Názvy a funkce jednotlivých částí	16
■ Standardní příslušenství	15		

Příprava

■ Připevnění řemínku na ruku	18	■ Paměťová karta	26
■ Nabíjení baterie.....	19	Formátování paměťové karty (inicializace) ..	27
Vložení baterie	20	Přibližná kapacita záznamu (počet záběrů /	
Nabíjení baterie.....	21	záznamový čas)	27
■ Vložení a vyjmutí paměťové karty		■ Nastavení hodin.....	29
(volitelné příslušenství)	25		

Základní ovládání

■ Uchopení fotoaparátu	31	■ Nastavení v menu.....	43
■ Tlačítka / ovládací kroužky /		■ Okamžité vyvolání často používaných	
otočné ovladače / přepínače použité		menu (Menu rychlého nastavení)	45
při snímání	32	Změna menu rychlého nastavení na	
Tlačítko [LVF] (Snímání pomocí hledáčku) ..	32	požadovanou položku	46
Ovladač zoomu (použití zoomu)	33	■ Přiřazení často používaných funkcí	
Spoušť (Snímání záběrů).....	34	tlačítkům (Funkční tlačítka)	47
Tlačítko videozáznamu		Použití funkčních tlačítek v průběhu	
(Snímání videozáznamů)	35	snímání	48
Ovladač režimů (Volba režimu snímání)	35	Použití funkčních tlačítek během	
Ovládací kroužek / Zadní otočný ovladač	36	prohlášení	49
Tlačítka kurzoru / Tlačítko [MENU/SET]		■ Změna nastavení přiřazených k	
(Volba nastavení položek).....	37	ovládacímu kroužku / zadnímu	
Tlačítko [DISP.]		otočnému ovladači.....	50
(Přepínání zobrazených informací).....	37	■ Zadávání textu	51
■ Dotykový displej (Dotykové ovládání)40			
Zaostření objektu v pozici dotyku			
(Dotykové automatické zaostřování,			
dotyková spoušť)	41		
Sladění jasu pro specifickou oblast			
([Touch AE] (Dotyková automatická			
expozice))	42		



Režimy snímání

- **Snímání v automatickém režimu (Inteligentní automatický režim) 52**
 - Menu [Intelligent Auto] (Inteligentní automatický)..... 54
 - Nastavení barev..... 55
 - Nastavení jasu (expozice) / rozostření pozadí (Funkce ovládání rozostření)..... 56
- **Snímání s automaticky nastavenou hodnotou clony a expozičního času (Režim programů automatické expozice) 57**
- **Snímání s nastavením hodnoty clony a expozičního času 58**
 - Snímání s nastavením hodnoty clony (Režim automatické expozice s prioritou clony) 58
 - Snímání s nastavením expozičního času (Režim automatické expozice s prioritou expozičního času) 59
 - Snímání s nastavením hodnoty clony a expozičního času (Režim manuálního nastavení expozice)..... 60
 - Kontrola účinku nastavení clony a expozičního času (Režim kontrolního náhledu)..... 62
 - Jednoduché nastavení clony / expozičního času pro vhodnou expozici (Automatická expozice jedním stisknutím)... 63
- **Snímání panoramatických snímků (Režim panoramatických snímků) 64**
- **Snímání odpovídající snímané scéně (Režim průvodce scénami)..... 67**
 - Typy režimu průvodce scénami 68
- **Snímání s různými obrazovými efekty (Režim kreativního ovládání)..... 71**
 - Typy obrazových efektů 72
- **Snímání videozáznamů s nastavenou hodnotou clony / expozičním časem / citlivostí ISO (Režim kreativního snímání videozáznamů)..... 77**
 - Snímání zpomalených záběrů ([High Speed Video] (Vysokorychlostní videozáznam)) 78
 - Snímání videozáznamu při sledování objektu a zoomování se zachováním pevné pozice fotoaparátu ([4K Live Cropping] (Ořezání živého náhledu v rozlišení 4K))..... 79
- **Uložení vlastních oblíbených nastavení a záznamů (Režim uživatelských nastavení) 81**
 - Uložení vlastních nastavení ([Cust.Set Mem.] (Uložení vlastních nastavení)) 81
 - Snímání s použitím uložených uživatelských nastavení 82



Nastavení zaostření, jasu (expozice) a barevného tónu

■ Snímání v režimu automatického zaostřování 83	■ Snímání v režimu manuálního zaostřování 97
Nastavení zaostřování, které má být provedeno při stisknutí spouště do poloviny (AFS, AFF, AFC) 84	■ Snímání pomocí uzamknutí zaostření a/nebo expozice [AF/AE Lock] (Aretace automatického zaostření / automatické expozice) 99
Přepínání funkce [AF Mode] (Režim automatického zaostřování) 85	■ Snímání s kompenzací expozice 100
Změna polohy a velikosti oblasti automatického zaostřování 91	■ Nastavení citlivosti ISO 101
Nastavení pozice oblasti automatického zaostřování pomocí dotykové plochy 94	■ Nastavení vyvážení bílé 103
Optimalizace zaostření a jasu pro místo, kterého se dotknete 95	
■ Požizování snímků zblízka (Snímání v režimu makro) 96	

Nastavení snímků v rozlišení 4K a způsobu snímání

■ Záznam snímků v rozlišení 4K a výběr snímků pro uložení 107	■ Výběr režimu způsobu snímání 123
Snímání pomocí funkce 4K snímky 107	Funkce sekvenčního snímání 124
Výběr snímků ze souboru 4K sekvenčního snímání a jejich uložení 110	Snímání pomocí samospouště 126
Informace o funkci snímků v rozlišení 4K ...115	■ Snímání během automatické úpravy nastavení (Bracket Recording) 127
■ Úprava zaostření po záznamu ([Post Focus] (Následné ostření)/[Focus Stacking] (Slučování snímků)) 118	Gradace expozice 128
Snímání s pomocí [Post Focus] (Následné ostření) 118	Gradace clony 129
Výběr bodu zaostření a uložení snímku ([Post Focus] (Následné ostření)) 120	Gradace zaostření 129
Výběr rozsahu zaostření pro slučování a vytvoření jednoho snímku ([Focus Stacking] (Slučování snímků)) 121	■ Automatické snímání v určených intervalech [Time Lapse Shot] (Časosběrné snímání) 130
Poznámky týkající se [Post Focus] (Následné ostření)/[Focus Stacking] (Slučování snímků) 122	■ Vytvoření animace postupným přemísťováním snímaného objektu [Stop Motion Animation] (Animace pomocí postupného přemísťování snímaného objektu) 133



Stabilizace obrazu, zoom a blesk

■ Korekce chvění fotoaparátu	136	■ Snímání s použitím blesku	142
■ Používání zoomu	138	Změna režimu blesku.....	143
Typy zoomu a jejich použití.....	138	Nastavení synchronizace s druhou	
Použití zoomu pomocí dotykové funkce		lamelou závěrky	146
(Dotykový zoom)	141	Nastavení výkonu blesku	146

Snímání videozáznamů

■ Snímání videozáznamů / videozáznamů v rozlišení 4K	147	■ Snímání statických záběrů během snímání videozáznamu	152
Nastavení formátu, rozlišení a snímkové		■ Snímání příležitostných videozáznamů	153
frekvence během záznamu.....	149		
Způsob zaostřování při snímání			
videozáznamu ([Continuous AF]			
(Nepřetržité automatické zaostřování)).....	151		

Prohlížení a úpravy snímků

■ Prohlížení snímků	156	■ Zobrazení skupinových obrázků	161
■ Přehrávání videozáznamů	157	■ Vymazávání snímků	163
Vytvoření statických záběrů z			
videozáznamu.....	158		
■ Přepínání způsobu prohlížení	159		
Přiblížení prohlížených snímků			
„Prohlížení přiblížených snímků“.....	159		
Zobrazení seznamu snímků			
„Multizobrazení“	159		
Zobrazení snímků podle data nasnímání			
„Prohlížení v režimu kalendáře“	160		



Použití funkcí menu

Seznam menu	164	Menu nastavení [Setup]	195
Menu snímání [Rec]	165	[My Menu] (Moje menu)	205
Nastavení barevného prostoru	170	Menu prohlížení [Playback]	206
Menu snímání videozáznamů [Motion Picture]	179		
Menu uživatelských nastavení [Custom]....	181		

Wi-Fi/Bluetooth

Co můžete dělat pomocí funkce Wi-Fi®/Bluetooth®	222	Zobrazení snímků na televizní obrazovce	245
Funkce Wi-Fi/Bluetooth	223	Odesílání snímků	246
Připojení fotoaparátu ke smartphonu	226	Odeslání snímků do smartphonu	249
Instalace smartphonové/tabletové aplikace „Panasonic Image App“	226	Bezdrátový tisk	250
Připojení fotoaparátu ke smartphonu, který podporuje Bluetooth s nízkou spotřebou energie	227	Odeslání snímků do AV zařízení	251
Připojení fotoaparátu ke smartphonu, který nepodporuje Bluetooth s nízkou spotřebou energie	230	Odesílání snímků do počítače	252
Ovládání pomocí smartphonu	234	Použití webových služeb	254
Zapnutí/vypnutí fotoaparátu pomocí smartphonu	234	Odesílání snímků na webovou službu	254
Ovládání spouště fotoaparátu pomocí smartphonu (dálkové snímání)	235	Odesílání snímků na [Cloud Sync Service] (Cloudová synchronizační služba)	257
Prohlížení nebo uložení snímků uložených ve fotoaparátu nebo jejich vložení na sociální síť	239	Informace o službě [LUMIX CLUB]	258
Automatický přenos zaznamenaných snímků do smartphonu	240	Informace o Wi-Fi připojeních	261
Zápis informace o místu smartphonu na zaznamenaný snímek	242	[Via Network] (Prostřednictvím sítě) Připojení prostřednictvím bezdrátového přístupového bodu	261
Synchronizace času fotoaparátu se smartphonem	243	[Direct] (Přímo) Přímé připojení	264
Spojení videozáznamů pomocí příležitostného videozáznamu podle požadavků na smartphonu	243	Rychlé připojení se stejnými nastaveními, jaká se použila předtím ([Select a destination from History] (Výběr cílového místa z Historie)/[Select a destination from Favorite] (Výběr cílového místa z Oblíbených))	265
		[Wi-Fi Setup] (Nastavení Wi-Fi)	267



Připojení k jiným zařízením

- **Vychutnání si videozáznamů v rozlišení 4K** 268
 - Sledování videozáznamů v rozlišení 4K 268
 - Uložení videozáznamů v rozlišení 4K 269
- **Prohlížení snímků na televizní obrazovce**..... 270
 - Snímání se současným sledováním obrazu z fotoaparátu 272
 - VIERA Link (HDMI) (HDAVI Control™)..... 273
- **Ukládání zaznamenaných statických snímků a videozáznamů do počítače**..... 274
 - Informace o dodaném softwaru 275
 - Kopírování statických snímků a videozáznamů 277
- **Ukládání zaznamenaných statických snímků a videozáznamů na rekordéru**..... 279
 - Kopírování vložením karty do rekordéru 279
- **Tisk snímků**..... 280
 - Tisk snímků s datem a textem 282

Další informace

- **Volitelné příslušenství** 283
 - Síťový adaptér (volitelné příslušenství) / Redukce jednosměrného napájení (volitelné příslušenství) 283
- **Seznam zobrazení displeje/ hledáčku**..... 284
- **Zobrazovaná hlášení**..... 290
- **Otázky a odpovědi**
- **Řešení problémů** 292
- **Upozornění a poznámky týkající se používání fotoaparátu** 301



Snímání

Snímání

Režim snímání.....	35
[Preview] (Kontrolní náhled).....	62
Režim panoramatického snímání.....	64
Snímání v makro režimu.....	96
Odstupňované snímání.....	141
[Time Lapse Shot] (Časosběrné snímání).....	130
[Stop Motion Animation] (Animace pomocí postupného přemísťování snímaného objektu).....	133
[Silent Mode] (Tichý režim).....	175
[Multi Exp.] (Multiexpozice).....	175

4K Photo

[4K PHOTO] (Fotografie 4K).....	107
[Post Focus] (Následné ostření).....	118

Zaostrování (Automatické zaostřování / manuální zaostřování)

Automatické zaostřování.....	83
Režim automatického zaostřování.....	85
Nastavení polohy oblasti automatického zaostřování.....	91
Manuální zaostřování.....	97
Aretace automatického zaostřování / automatické expozice.....	99

Způsob snímání

Režim způsobu snímání.....	123
Funkce sekvenčního snímání.....	124
[Self Timer] (Samospoušť).....	126

Expozice

[Touch AE] (Dotyková automatická expozice).....	42
[One Push AE] (Automatická expozice jedním stisknutím).....	63

Aretace automatického zaostřování /

automatické expozice.....	99
Kompenzace expozice.....	100
Citlivost ISO.....	101
Gradace expozice.....	128
[Metering Mode] (Režim měření expozice).....	171

Vlastnosti snímků a barevný tón

Vyvážení bílé.....	103
[Picture Size] (Rozlišení).....	166
[Quality] (Kvalita snímku).....	166
[Photo Style] (Styl fotografie).....	167
[Filter Settings] (Nastavení filtru).....	169
[Color Space] (Barevný prostor).....	170
[Highlight Shadow] (Světlo a stín).....	172
[i.Dynamic] (Inteligentní ovládání dynamického rozsahu).....	173
[i.Resolution] (Inteligentní nastavení rozlišení).....	173
[Long Shtr NR] (Tlumení šumu při dlouhém expozičním čase).....	174
[Diffraction Compensation] (Kompenzace ohybu světla).....	175
[HDR] (Vysoký dynamický rozsah).....	177

Blesk

[Flash Mode] (Režim blesku).....	143
Synchronizace s druhou lamelou závěrky.....	146
[Flash Adjust.] (Nastavení výkonu blesku).....	146

Sledování

Snímání během sledování snímků ve fotoaparátu.....	272
--	-----



Videozáznam

Videozáznam

Režim kreativního snímání videozáznamů.....	77
[High Speed Video] (Vysokorychlostní snímání videozáznamů).....	78
[4K Live Cropping] (Ořezání živého náhledu v rozlišení 4K).....	79
[Rec Format] (Záznamový formát) / [Rec Quality] (Kvalita záznamu).....	149
Snímání statických záběrů během snímání videozáznamu.....	152
[Snap Movie] (Příležitostný videozáznam).....	153

Zvuk

[Wind Noise Cancellor] (Zrušení šumu větru).....	180
--	-----

Nastavení zobrazení

[Monochrome Live View] (Černobílý živý náhled).....	187
[Center Marker] (Označení středu).....	188
[Zebra Pattern] (Zebrování).....	189





Nastavení/Přizpůsobení

Základní nastavení

[Format] (Formátování).....	27
[Clock Set] (Nastavení hodin).....	29
Dioptrická korekce	32
Menu rychlého nastavení	45
[Beep] (Zvuková signalizace)	197
[Economy] (Úsporný režim).....	198
[Reset] (Obnovení počátečních nastavení (inicializace).....)	204

Přizpůsobení

Funkční tlačítka	47
Režim uživatelských nastavení	81
Menu uživatelských nastavení [Custom]	181



Prohlížení

Prohlížení

Prohlížení snímků.....	156
Přehrávání videozáznamů.....	157
Přiblížení prohlížených snímků.....	159
Multizobrazení více snímků.....	159
Vymazat.....	163
[Auto Review] (Automatická kontrola záběru).....	186
[Slide Show] (Prezentace).....	207
[Rotate] (Otočení)/	
[Rotate Disp.] (Otočení zobrazení).....	219, 221

[RAW Processing] (Zpracování snímků ve formátu RAW).....	211
[4K PHOTO Bulk Saving] (Hromadné ukládání snímků v rozlišení 4K).....	213
[Light Composition] (Světelná kompozice).....	214
[Sequence Composition] (Sekvenční kompozice)	215
[Clear Retouch] (Retušování s vymazáním).....	216
[Text Stamp] (Textové razítko).....	217
[Resize] (Změna rozlišení).....	218
[Cropping] (Ořezání snímku)	219

Úpravy

[Post Focus] (Následné ostření).....	120
[Focus Stacking] (Slučování snímků).....	121
[Title Edit] (Úprava názvu).....	210

Nastavení snímků

[Protect] (Ochrana proti vymazání).....	209
[Rating] (Hodnocení)	209



Wi-Fi/Bluetooth

Image App

„Image App“	226
Dálkové spuštění.....	234
Dálkové snímání.....	235
Automatický přenos snímků	240

Ve spojení s jinými zařízeními

Prohlížení snímků na televizoru	245
Tisk snímků.....	250
Odeslání snímků do AV zařízení	251
Odeslání snímků do počítače	252
Odeslání snímků na webovou službu.....	254
Používání funkce [Cloud Sync. Service].....	257



Propojení s jinými zařízeními

Počítač

Přenos snímků do počítače.....	274
„PHOTOfunSTUDIO“	275
SILKYPIX.....	276

Rekordér

Vytváření kopií.....	279
----------------------	-----

Tiskárna

PictBridge	280
------------------	-----

Televizor

Prohlížení snímků na televizní obrazovce.....	270
[VIERA Link]	273



Před prvním použitím

■ Péče o fotoaparát

Nevystavujte fotoaparát silným otřesům ani působení nadměrné síly nebo tlaku.

- Dodržujte níže uvedené pokyny, jinak by mohlo dojít k poškození objektivu, displeje, hledáčku nebo těla fotoaparátu. Také se může stát, že fotoaparát přestane správně fungovat nebo nebude možné snímat.
 - Pád nebo náraz fotoaparátu na tvrdý povrch
 - Posazení s fotoaparátem v kapse kalhot nebo natlačení do plné tašky
 - Přidání příslušenství k řemínku fotoaparátu
 - Nadměrný tlak na objektiv nebo displej

Fotoaparát není odolný vůči prachu a stříkající vodě.

Nepoužívejte fotoaparát v místech s nadměrným množstvím prachu nebo písku nebo v místě, kde se fotoaparát může dostat do styku s vodou.

- Nepoužívejte fotoaparát v následujících podmínkách, které představují riziko, že písek, voda nebo cizí materiál může vniknout do fotoaparátu přes objektiv nebo otvory kolem tlačítek. Především buďte opatrní, protože tyto podmínky mohou poškodit fotoaparát a takovéto poškození nemusí být opravitelné.
 - Ve velmi prašném nebo písečném místě
 - V dešti nebo na pobřeží, kde fotoaparát může být vystavený vodě

■ Kondenzace (Když se objektiv, displej nebo hledáček zamílží)

- Kondenzace se může vyskytnout v případě, když dojde ke změně teploty nebo vlhkosti prostředí. Dbejte na to, aby ke kondenzaci nedocházelo, protože to může způsobit skvrny na objektivu a displeji nebo tvorbu plísňe či poruchu fungování fotoaparátu.
- Pokud dojde ke kondenzaci, fotoaparát vypněte a ponechte ho vypnutý přibližně 2 hodiny. Jakmile se teplota fotoaparátu přiblíží teplotě okolí, kondenzát se sám vypaří.

■ Vždy nejprve proveďte zkušební snímek

Před důležitými událostmi, při kterých budete používat fotoaparát (například na svatbách), vždy proveďte zkušební záběry, abyste se ujistili, zda jsou snímky a zvuk zaznamenány správně.

■ Žádné odškodnění za nevydařené snímky

Nemůžeme vykompenzovat nevydařené snímky, pokud ve snímání zabránily technické problémy s fotoaparátem nebo paměťovou kartou.

■ Respektujte autorská práva

Neoprávněné používání záznamů, které obsahují díla s autorskými právy, pro jiné než osobní účely je zakázáno zákonem. Záznam některých materiálů může být omezený dokonce i pro účely osobního používání.

■ Prohlédněte si také část „Pokyny a poznámky týkající se používání“ (→301)

■ Ještě před prvním použitím fotoaparátu se ujistěte, že je dodáno vše uvedené v „Základním návodu k obsluze“.

Více informací o volitelném příslušenství naleznete na straně (→283) nebo ve „Stručném návodu k obsluze“.



Standardní příslušenství

Před uvedením fotoaparátu do provozu si zkontrolujte dodané příslušenství.

- Příslušenství a jeho tvar se bude lišit v závislosti na státu nebo oblasti, kde byl fotoaparát zakoupený. Podrobné informace o příslušenství naleznete ve „Zkráceném návodu k obsluze“.
- Blok baterií je v textu označován jako blok baterií nebo baterie.
- Nabíječka baterie je v textu označovaná jako nabíječka baterie nebo nabíječka.
- SD paměťová karta, SDHC paměťová karta a SDXC paměťová karta jsou v textu označovány jako karty.
- **Paměťové karty jsou volitelné příslušenství.**
- Zlikvidujte prosím všechny obaly příslušným způsobem.
- Malé části uchovávejte na bezpečném místě mimo dosah dětí.

■ Volitelné příslušenství (→283)



Názvy a funkce jednotlivých částí

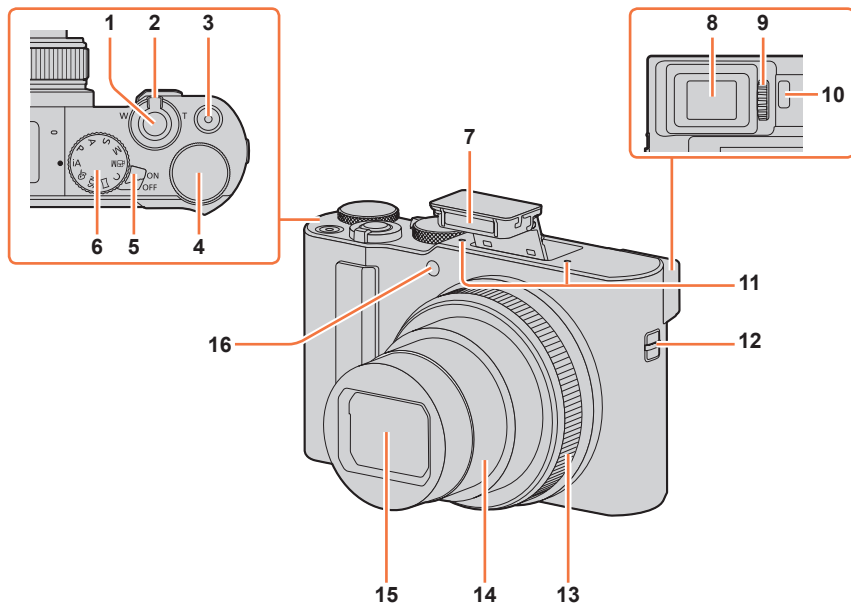

1 Spoušť (→34)

2 Ovladač zoomu (→33, 138, 186)

3 Tlačítko videozáznamu (→35, 147)

4 Zadní otočný ovladač (→36, 50)

5 Vypínač fotoaparátu [ON/OFF] (→29)

6 Ovladač režimů (→35)

7 Blesk (→31, 142)

8 Hledáček (→32, 284)

9 Ovladač dioptrické korekce (→32)

10 Snímač přiblížení oka (→32)

11 Stereofonní mikrofón (→31, 180)

Dávejte pozor, abyste mikrofón nezakrývali prstem. V opačném případě se zvuk nezaznamená správně.

12 Ouško pro připevnění řemínku (→18)

13 Ovládací kroužek (→36, 50)

14 Tubus objektivu

15 Objektiv

16 Indikátor samospouště (→126)/
Přisvícení (→31, 183)



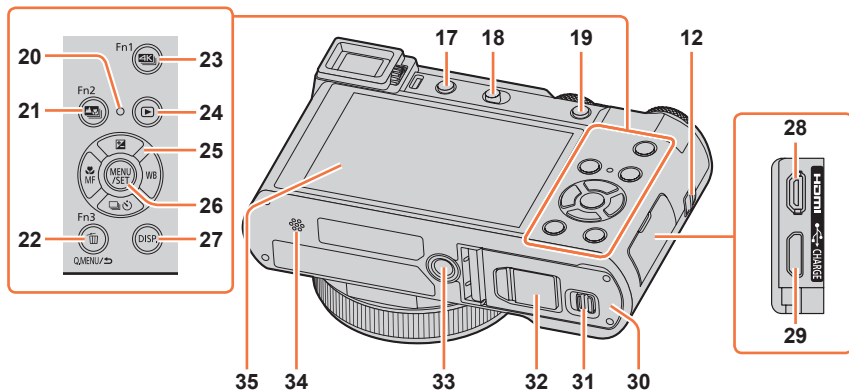

12 Ouško pro připevnění řemínku (→18)

17 Tlačítko kontrolního náhledu [LVF] (→32)/Funkční tlačítko [Fn4] (→47)

18 Tlačítko otevření blesku (→142)

19 Tlačítko [AF/AE LOCK] (→99)

20 Indikátor nabíjení (→22)/Indikátor bezdrátového připojení (→223)

21 Tlačítko [AF-ON] ([Post Focus] (Následné ostření)) (→118)/Funkční tlačítko [Fn2] (→47)

22 Tlačítko [Eraser] (Vymazat) (→163)/Tlačítko [Q.MENU/☰] (Zrušit) (→45)/Funkční tlačítko [Fn3] (→47)

23 Tlačítko [4K] (Režim 4K fotografie) (→107)/Funkční tlačítko [Fn1] (→47)

24 Tlačítko [▶] (Prohlížení) (→156)

25 Tlačítka kurzoru (→50)

[Z] (Kompenzace expozice) (▲) (→100)

[WB] (Vyvážení bílé) (▶) (→103)

[S] (Způsob snímání) (▼) (→123)

[AF-ON] (Režim automatického zaostřování) (◀) (→83, 96, 97)

26 Tlačítko [MENU/SET] (→37, 43)

27 Tlačítko [DISP.] (→37)

28 Konektor [HDMI] (→270)

29 Konektor [USB/CHARGE] (→21, 277, 280)

30 Kryt prostoru pro vložení karty/baterie (→20, 25)

31 Zajišťovací prvek (→20, 25)

32 Kryt redukce jednosměrného napájení (→283)

Při používání síťového adaptéru se ujistěte, zda je použita redukce jednosměrného napájení Panasonic (volitelné příslušenství) a síťový adaptér (volitelné příslušenství).

33 Závit na připevnění stativu (→304)

Nepřipojujte fotoaparát ke stativům se šroubem o délce 5,5 mm nebo více. V opačném případě můžete fotoaparát poškodit nebo nemusí být pevně připevněný stativ.

34 Reproduktor (→31, 197)

35 Dotyková obrazovka (→40)/displej (→284)

Funkční tlačítka [Fn5] až [Fn9] jsou dotykové ikony.

Zobrazit je můžete dotykem tlačítka [Fn] v okně snímání.

Přípevnění řemínku na ruku

Když používáte fotoaparát, doporučujeme Vám připevnit k němu řemínek na ruku, předejdete tak možnému pádu fotoaparátu.

Ⓐ Ouško pro připevnění řemínku

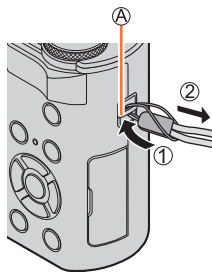

Nabíjení baterie

Vždy používejte specializovaný síťový adaptér (dodávané příslušenství), USB kabel (dodávané příslušenství) a baterii pro tento fotoaparát.

- **Baterii vždy před použitím nejprve nabijte! (dodávaná baterie není nabitá)**
- **Baterii nabijte, když je vložena ve fotoaparátu.**

Stav fotoaparátu	Nabíjení
Vypnutý	Ano
Zapnutý	Ne

Baterie, které můžete používat v tomto fotoaparátu

Bylo zjištěno, že na některých trzích je možné zakoupit imitace baterií, které jsou velmi podobné originálním bateriím. Některé z těchto baterií nemají dostatečnou vnitřní ochranu a nevyhovují příslušným bezpečnostním standardům.

Používání takovýchto baterií může vést ke vzniku požáru nebo výbuchu. Naše společnost nenesе žádnou zodpovědnost za nehody nebo poruchy způsobené používáním neoriginální (imitované) baterie. Z bezpečnostních důvodů Vám doporučujeme používat originální baterie Panasonic.



Vložení baterie

Chcete-li baterii nabít, vložte ji do fotoaparátu.

1 Posuňte zajišťovací prvek do polohy [OPEN] a otevřete kryt prostoru pro vložení karty/baterie.

Ⓐ Zajišťovací prvek

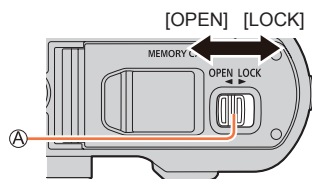

2 Zasuňte baterii až nadoraz

• Zasuňte baterii až nadoraz a zkontrolujte, zda je zajištěná pojistkou.

3 Zavřete kryt prostoru pro vložení karty/baterie a posuňte zajišťovací prvek do polohy [LOCK] (Zajistit)

Ⓑ Nezapomeňte vložit baterii se správnou orientací.

Ⓒ Pojistka

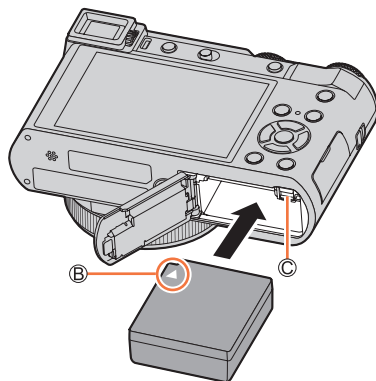

■ Vyjmutí baterie

Posuňte páčku v prostoru pro vložení karty/baterie ve směru šipky.

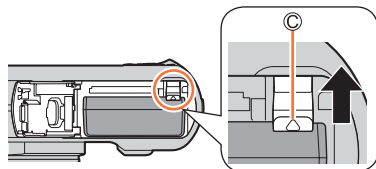

- Používejte vždy originální baterie značky Panasonic.
- Při použití jiných baterií nemůžete zaručit kvalitu těchto výrobků.
- Pokud chcete vyjmout kartu nebo baterii, vypněte fotoaparát a počkejte, až indikátor LUMIX na displeji zhasne. (V opačném případě by fotoaparát mohl přestat správně fungovat, případně by se mohla poškodit paměťová karta nebo na ní zaznamenaná data.)
- Po použití vyjměte baterii z fotoaparátu.

Nabíjení baterie

Baterii Vám doporučujeme nabíjet v prostředí s teplotou mezi 10 °C a 30 °C (50 °F až 86 °F) (stejnou pro teplotu baterie).

**Baterii vložte do fotoaparátu.
Ujistěte se, že fotoaparát je vypnutý.**

Baterii je možné nabíjet pomocí zásuvky nebo prostřednictvím počítače.

- Ⓐ USB kabel (dodávané příslušenství)
- Ⓑ Síťový adaptér (dodávané příslušenství)
- Ⓒ K elektrické zásuvce
- Ⓓ Počítač

Příprava: Zapněte počítač.

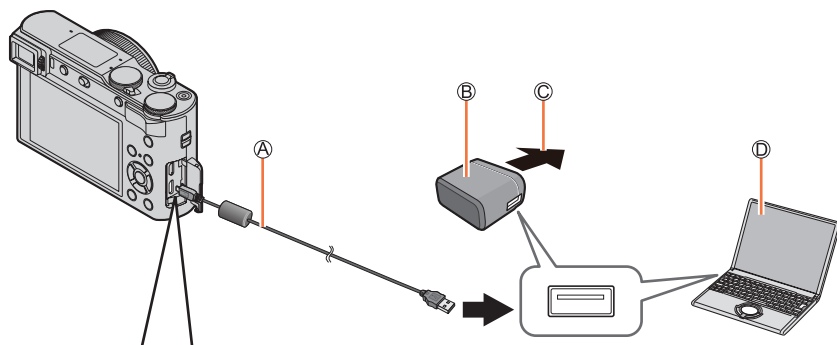

Při nabíjení fotoaparátu, připojte USB kabel (dodávané příslušenství) ke konektoru [USB/CHARGE]

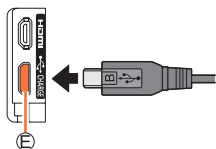

Ⓔ Konektor [USB/CHARGE]

- Tento konektor se nachází na spodní straně, když je fotoaparát ve vzpřímené poloze.
- Vždy kontrolujte směr kontaktů a připojku uchopte přímo při jejím zasouvání nebo odpojování. (Pokud zasunete kabel nesprávným směrem, může dojít k deformaci kontaktů a chybné provozu.) Připojku také nepřipojujte k nesprávné zásuvce. V opačném případě může dojít k poškození fotoaparátu.

- Pokud počítač v průběhu nabíjení přejde do režimu spánku, nabíjení může být zastaveno.
- Pokud je k fotoaparátu přenosný počítač, který není připojený k elektrické síti, baterie v přenosném počítači se vybije. Nenechávejte fotoaparát a přenosný počítač připojený dlouhou dobu.
- Vždy připojte USB kabel k USB konektoru na počítači. Nepřipojujte USB kabel k USB konektoru na monitoru, klávesnici, tiskárně nebo USB rozbočovači.

Indikátor nabíjení

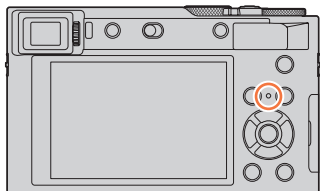

Indikátor nabíjení (červený)

Svídí: Probíhá nabíjení

Nesvídí: Nabíjení je dokončeno

(Po dokončení nabíjení odpojte fotoaparát od sítě nebo od počítače.)

Bliká: Chyba nabíjení

(Pokyny týkající se odstranění problému naleznete na straně (→292).)

Délka nabíjení

Při používání síťového adaptéru (dodávané příslušenství)

Délka nabíjení	Přibližně 190 minut
----------------	---------------------

- Uvedená délka nabíjení se vztahuje na nabíjení zcela vybité baterie. Délka nabíjení se může lišit v závislosti na způsobu používání baterie. Nabíjení baterie ve velmi teplém/chladném prostředí a nabíjení baterie, kterou jste delší dobu nepoužívali, může trvat déle, než je obvyklé.
- Doba potřebná na nabíjení prostřednictvím počítače se liší v závislosti na kapacitě napájení počítače.

- Nepoužívejte žádné jiné USB kabely kromě dodaného USB kabelu. V opačném případě může dojít k poruše fotoaparátu.
- Nepoužívejte žádné jiné síťové adaptéry kromě dodávaného síťového adaptéru.
- Nepoužívejte USB prodlužovací kabel.
- Síťový adaptér (dodávané příslušenství) a USB kabel (dodávané příslušenství) jsou ručené výhradně pro tento fotoaparát. Nepoužívejte je s jinými zařízeními.
- Po ukončení používání vyjměte ze zařízení baterii. (Baterie se vybije, pokud ji ponecháte ve fotoaparátu delší dobu poté, co je nabitá.)
- Pokud se vyskytne problém v elektrické zásuvce (např. výpadek dodávky elektrické energie), nabíjení nemusí být dokončeno správně. Pokud k tomu dojde, odpojte USB kabel (dodávané příslušenství) a opět ho připojte.

Indikace zbývající kapacity baterie

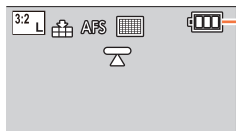

Zbývající kapacita baterie (pouze během používání baterie)



(bliká červeně)

Pokud indikátor baterie začne blikat červeně, nabijte nebo nahraďte baterii plně nabitou baterií.

Přibližný počet snímků, které je možné nasnímat, a provozní doba

Zde uvedený počet snímků, které je možné nasnímat, je podle standardu CIPA (Camera & Imaging Products Association).

Při použití paměťové SDHC karty značky Panasonic a dodávané baterie.

■ Snímání statických snímků (při použití displeje)

Počet snímků, které je možné zaznamenat	Přibližně 370 snímků
Záznamový čas	Přibližně 185 min.

■ Snímání statických snímků (při použití hledáčku (LVF))

Čísla v závorkách platí tehdy, pokud je položka [LVF Display Speed] (Rychlost zobrazení v hledáčku) nastavena na [ECO 30fps].

Počet snímků, které je možné zaznamenat	Přibližně 250 snímků (Přibližně 350 snímků)
Záznamový čas	Přibližně 125 min.

■ Snímání videozáznamů (při použití displeje)

[Rec Format] (Záznamový formát)	[AVCHD]	[MP4]	[MP4]
[Rec Quality] (Kvalita záznamu)	[FHD/17M/50i]	[FHD/28M/60p] [FHD/28M/50p]	[4K/100M/30p] [4K/100M/25p]
Dostupný záznamový čas	Přibližně 100 min.	Přibližně 100 min.	Přibližně 90 min.
Skutečný dostupný záznamový čas*	Přibližně 50 min.	Přibližně 50 min.	Přibližně 45 min.

* Skutečný záznamový čas je dostupný pro snímání při opakujících se úkonech, jako jsou zapínání a vypínání fotoaparátu a spuštění/zastavení snímání.

■ Prohlížení (při používání displeje)

Čas prohlížení	Přibližně 260 min.
----------------	--------------------

● Provozní čas a počet statických záběrů, které je možné nasnímat, závisí na prostředí a provozních podmínkách.

Například v následujících příkladech se provozní čas zkrátí a počet záběrů, které je možné nasnímat, se sníží.

- V prostředí s nízkou teplotou, např. na lyžařském svahu.
- Při opakovaném použití blesku a zoomu.
- Pokud je provozní čas fotoaparátu velmi krátký i při použití správně nabitě baterie, životnost baterie pravděpodobně uplynula. Zakepte si novou baterii.



Vložení a vyjmutí paměťové karty (volitelné příslušenství)

- Ujistěte se, že je fotoaparát vypnutý.

1 Posuňte zajišťovací prvek do polohy [OPEN] a otevřete kryt prostoru pro vložení karty/baterie

- Ⓐ Zajišťovací prvek

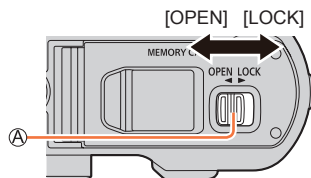

2 Zasuňte paměťovou kartu až doraz

- Ⓑ Nedotýkejte se kontaktů

- Zkontrolujte orientaci karty.
- Zasuňte kartu až nadoraz tak, aby zacvakla na místo.

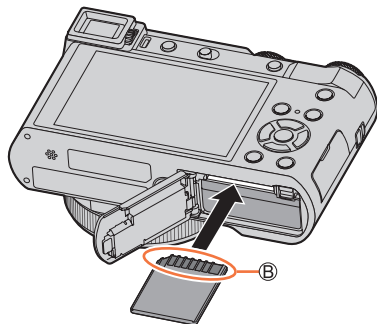

3 Zavřete kryt prostoru pro vložení karty/baterie a posuňte zajišťovací prvek do polohy [LOCK]

■ Vyjmutí karty

Zatlačte na střed paměťové karty.

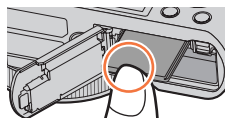

Stiskněte ① Vytáhněte ②

- Paměťovou kartu nenechávejte v dosahu dětí, aby nedošlo k jejímu spolknutí.
- Pokud chcete vyjmout kartu, vypněte fotoaparát a počkejte, až indikátor LUMIX na displeji zhasne. (V opačném případě by fotoaparát mohl přestat správně fungovat, případně by se mohla poškodit paměťová karta nebo na ní zaznamenaná data.)



Paměťová karta

Ve fotoaparátu můžete používat následující typy paměťových karet, které vyhovují standardu SD.

Typ karty	Kapacita	Poznámky
Paměťová SD karta	512 MB – 2 GB	<ul style="list-style-type: none"> Tento fotoaparát je kompatibilní s paměťovými SDHC/SDXC kartami rychlostní třídy UHS 3 standardu UHS-1. Použít je možné pouze karty značky Panasonic s kapacitou uvedenou vlevo.
Paměťová SDHC karta	4 GB – 32 GB	
Paměťová SDXC karta	48 GB – 128 GB	

■ Snímání videozáznamů / snímání snímků v rozlišení 4K a rychlostní třída

Použijte kartu, která splňuje následující specifikace rychlostní třídy SD nebo rychlostní třídy UHS.

- Rychlostní třída SD a rychlostní třída UHS jsou rychlostní standardy týkající se nepřetržitého zápisu. Pokud chcete zkontrolovat třídu, podívejte se na potištěnou stranu SD karty.

[Rec Formát] (Záznamový formát)	[Rec Quality] (Kvalita záznamu)	Rychlostní třída	Příklad označení na štítku
[AVCHD]	Všechny	Třída 4 nebo vyšší	CLASS 4 4
[MP4]	[FHD]/[HD]		
[MP4]	[4K]	Rychlostní třída UHS 3	U3
Při záznamu v rozlišení 4K/ [Post Focus] (Následné ostření)		Rychlostní třída UHS 3	U3

- Nejnovější informace:
<http://panasonic.jp/support/global/cs/dsc/>
(Stránky jsou k dispozici pouze v angličtině.)

Přístup k paměťové kartě

Během zaznamenávání snímků na paměťovou kartu se zobrazí červený indikátor přístupu.



- Během přístupu (zápis snímků, čtení a vymazávání, formátování a podobně) nevypínejte fotoaparát, nevyjímejte baterii ani kartu ani neodpojujte síťový adaptér (volitelné příslušenství) nebo redukcí jednosměrného napájení (volitelné příslušenství). Nevystavujte fotoaparát otřesům a nárazům ani působení statické elektřiny. Mohlo by dojít k poškození paměťové karty nebo dat, které jsou na ní uloženy, případně k poruše fotoaparátu. Pokud fotoaparát v důsledku otřesů, nárazů nebo statické elektřiny nevykoná požadovaný úkon, vykonajte tento úkon znovu.
- Pokud nastavíte přepínač ochrany proti vymazání a zápisu do polohy „LOCK“, může se stát, že nebudete moci data zapisovat, vymazávat, formátovat ani je zobrazovat podle data nasnímání.
- Doporučujeme Vám zkopírovat si důležité snímky do počítače (protože při elektromagnetickém vlnění, statické elektřině nebo při poškození fotoaparátu či paměťové karty může dojít k poškození nebo ztrátě údajů).



Formátování paměťové karty (inicializace)

Před snímáním pomocí tohoto fotoaparátu naformátujte paměťovou kartu.

Po naformátování není možné obnovit data, proto si potřebná data vždy předem zálohujte.

MENU →  Menu nastavení [Setup] → [Format] (Formátování)



- Na formátování použijte dostatečně nabitou baterii nebo síťový adaptér (volitelné příslušenství) a redukci jednosměrného napájení (volitelné příslušenství).
- Během formátování nevyplňte fotoaparát ani nevykonávejte žádné úkony.
- Paměťové karty vždy formátujte pomocí tohoto fotoaparátu. Pokud jste paměťovou kartu naformátovali prostřednictvím osobního počítače nebo jiného zařízení, naformátujte ji znovu prostřednictvím tohoto fotoaparátu.

Přibližná kapacita záznamu (počet záběrů / záznamový čas)



Počet záběrů, které je možné nasnímat, a záznamový čas se liší podle kapacity karty (a v závislosti na podmínkách záznamu a typu karty).

Kapacita záznamu snímků (statické snímky)

Pokud je [Aspect Ratio] (Poměr stran) nastavený na [4:3] a [Quality] (Kvalita snímku) je nastavená na 

[Picture Size] (Rozlišení)	16 GB	32 GB	64 GB	128 GB
L (Velké) (20M)	1450	2910	5810	11510
 M (Střední) (10M)	2650	5310	10510	20810
 S (Malé) (5M)	4600	9220	17640	34940

Pokud je [Aspect Ratio] (Poměr stran) nastavený na [4:3] a [Quality] (Kvalita snímku) je nastavená na 

[Picture Size] (Rozlišení)	16 GB	32 GB	64 GB	128 GB
L (Velké) (20M)	450	920	1840	3650
 M (Střední) (10M)	530	1070	2140	4250
 S (Malé) (5M)	580	1170	2340	4630

- Jakmile počet záběrů, které je možné nasnímat, přesáhne 9,999, zobrazí se „9999+“.

Dostupný záznamový čas (videozáznamy)

- Záznamový čas je celkový čas všech videozáznamů, které se nasnímalý. ([h], [m] a [s] představují „hodiny“, „minuty“ a „sekundy“.)

Pokud je [Rec Format] (Formát záznamu) nastavený na [AVCHD]

[Picture Size] (Rozlišení)	16 GB	32 GB	64 GB	128 GB
[FHD/28M/50p]	1 h 10 m	2 h 30 m	5 h 00 m	9 h 55 m
[FHD/17M/50i]	2 h 00 m	4 h 05 m	8 h 15 m	16 h 25 m
[FHD/24M/25p] [FHD/24M/24p]	1 h 25 m	2 h 55 m	5 h 50 m	11 h 35 m

Pokud je [Rec Format] (Formát záznamu) nastavený na [MP4]

[Picture Size] (Rozlišení)	16 GB	32 GB	64 GB	128 GB
[4K/100M/30p] [4K/100M/25p] [4K/100M/24p]	20 m 00 s	41 m 00 s	1 h 25 m	2 h 45 m
[FHD/28M/60p] [FHD/28M/50p]	1 h 10 m	2 h 25 m	5 h 00 m	9 h 55 m
[FHD/20M/30p] [FHD/20M/25p]	1 h 35 m	3 h 15 m	6 h 40 m	13 h 15 m
[HD/10M/30p] [HD/10M/25p]	3 h 05 m	6 h 20 m	12 h 45 m	25 h 20 m

- [AVCHD] videozáznamy:
Záznam se zastaví, když čas nepřetržitého snímání přesáhne 29 minut a 59 sekund. Soubory budou rozděleny do menších souborů videozáznamů pro snímání, pokud velikost souboru přesáhne 4 GB.
- MP4 videozáznamy s jejich velikostí souboru nastavenou na [FHD] nebo [HD]:
Záznam se zastaví, jakmile čas nepřetržitého snímání přesáhne 29 minut a 59 sekund nebo velikost souboru přesáhne 4 GB. Soubory budou rozděleny do menších souborů videozáznamů pro snímání a přehrávání, pokud velikost souboru přesáhne 4 GB. (Můžete pokračovat ve snímání videozáznamů bez přerušení.)
- MP4 videozáznamy s jejich velikostí souboru nastavenou na [4K]:
Záznam se zastaví, jakmile čas nepřetržitého snímání přesáhne 15 minut. Při používání paměťové SDHC karty budou soubory rozděleny do menších souborů videozáznamů pro snímání a přehrávání, pokud velikost souboru přesáhne 4 GB. (Můžete pokračovat ve snímání videozáznamů bez přerušení.)
Pokud používáte paměťovou SDXC kartu, můžete snímat videozáznam do jednoho souboru i tehdy, pokud jeho velikost přesáhne 4 GB.
- Na displeji je zobrazený maximální dostupný čas pro nepřetržitě snímání.

Nastavení hodin

Při dodání nejsou hodiny ve fotoaparátu nastaveny.

1 Nastavte přepínač fotoaparátu [ON/OFF] (Zap./Vyp.) do polohy [ON] (Zap.)

- Pokud se nezobrazí okno volby jazyka, přejděte ke kroku 4.

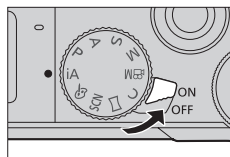

2 Stiskněte tlačítko [MENU/SET] během zobrazení hlášení

3 Tlačítky ▲▼ zvolte jazyk a stiskněte tlačítko [MENU/SET]

- Zobrazí se hlášení [Please set the clock] (Nastavte prosím hodiny).

4 Stiskněte tlačítko [MENU/SET]

5 Tlačítky ◀▶ zvolte jednotlivé položky (rok, měsíc, den, hodiny, minuty) a tlačítky ▲▼ je nastavte

- Ⓐ : Čas v místě bydliště
- : Čas v cílovém místě cesty
- Ⓑ Styl
- Ⓒ Pořadí zobrazování
- Ⓓ Formát zobrazování času

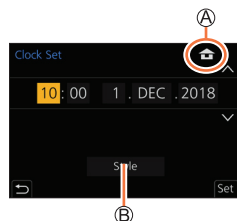

■ Nastavení pořadí zobrazování data a formátu zobrazování času

Pro zobrazení okna nastavení pořadí/času zvolte funkci [Style] (Styl) a stiskněte tlačítko [MENU/SET].

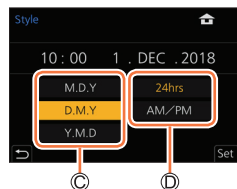

6 Stiskněte tlačítko [MENU/SET]

- 7** Když se zobrazí [The clock setting has been completed.] (Nastavení času je kompletní), stiskněte tlačítko [MENU/SET]
- 8** Když se zobrazí [Please set the home area] (Nastavte prosím místo bydliště), stiskněte [MENU/SET]
- 9** Tlačítka ◀▶ zvolte místo bydliště a stiskněte tlačítko [MENU/SET]

- Ⓔ Místo názvu oblasti
- Ⓕ Aktuální čas
- Ⓖ Rozdíl proti GMT (Greenwichský čas)

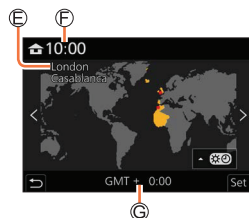

■ Změna nastavení hodin

Provedte kroky **5** a **6** volbou menu nastavení [Setup] → [Clock Set] (Nastavení hodin).

- Informace o způsobu nastavení menu naleznete na (→43)

Uchopení fotoaparátu

Fotoaparát jemně uchopte oběma rukama, ramena držte volně při těle a mírně se rozkročte.

- Abyste zabránili pádu, navlékněte si na zápěstí řemínek
- Dbejte na to, abyste blesk, oblast zdroje přisvětlení, mikrofon ani reproduktor nezakrývali prsty nebo jinými předměty.
- Dbejte na to, abyste při stisknutí spouště nepohnuli fotoaparátem.
- Při snímání dbejte na to, abyste stáli pevně, abyste do nikoho nenarazili a aby nic nenarazilo do Vás a podobně.

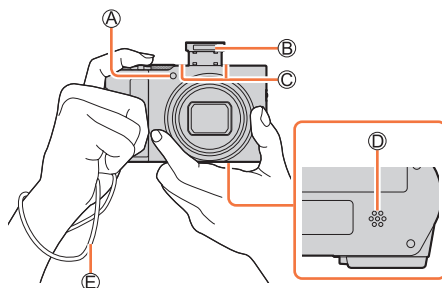

- Ⓐ Přisvětlení
- Ⓑ Blesk
- Ⓒ Mikrofon
- Ⓓ Reproduktor
- Ⓔ Řemínek na ruku

■ Funkce rozeznání směru

Statické snímky zaznamenané pomocí fotoaparátu drženého svisle mohou být během prohlížení automaticky zobrazeny v orientaci zobrazení portrétu. (Tato funkce je dostupná, pouze pokud je funkce [Rotate Disp.] (Otočení zobrazení) nastavená na [ON] (Zap.))

- Když je fotoaparát při snímání ve svislé poloze a nakloní se výrazně nahoru nebo dolů, funkce rozeznání směru nemusí fungovat správně.
- Videozáznamy, soubory sekvenčního snímání v rozlišení 4K nasnímané pomocí funkce snímání v rozlišení 4K a snímky snímání v režimu [Post Focus] (Následné ostření) nejsou zobrazené svisle.

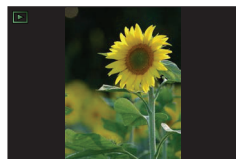

Tlačítka / ovládací kroužky / otočné ovladače / přepínače použité při snímání

Tlačítko [LVF] (Snímání pomocí hledáčku)

1 Stiskněte tlačítko [LVF]

- Ⓐ Snímač přiblížení oka
- Ⓑ Tlačítko [LVF]

Můžete přepínat mezi zobrazením na displeji a zobrazením v hledáčku.

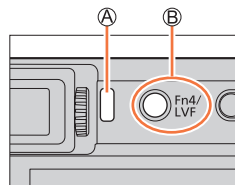

Automatické přepínání hledáčku/displeje*

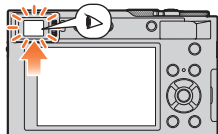

Zobrazení v hledáčku*

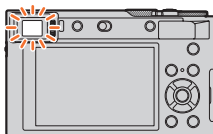

Zobrazení na displeji

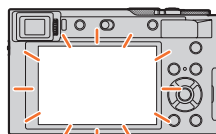

- * Pokud je položka [Eye Sensor AF] (Automatické zaostřování s aktivním snímačem přiblížení oka) v menu uživatelských nastavení [Custom] nastavená na možnost [ON] (Zap.), fotoaparát bude po aktivaci snímače přiblížení oka automaticky nastavovat zaostření. Z fotoaparátu nezazní zvuková signalizace, pokud se zaostření dosáhne pomocí [Eye Sensor AF] (Automatické zaostřování s aktivním snímačem přiblížení oka).

■ Automatické přepínání hledáčku/displeje

Snímač přiblížení oka automaticky přepne na zobrazení v hledáčku, když se k němu přiblížíte okem nebo nějakým předmětem. Když oko nebo nějaký předmět oddálíte od hledáčku, fotoaparát se vrátí k zobrazení na displeji.

■ Nastavení dioptrické korekce

Ovladač upravujte, dokud budete moci vidět zřetelně znaky zobrazené v hledáčku.

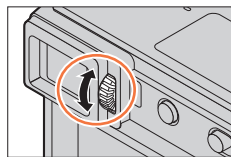

- Pokud je položka [LVF Display Speed] (Rychlost zobrazení v hledáčku) nastavena na [ECO 30fps] při používání hledáčku, fotoaparát bude možné používat déle, protože se sníží vybíjení baterie.
- Snímač přiblížení oka nemusí fungovat správně, a to v závislosti na tvaru brýlí, způsobu držení fotoaparátu, případně výskytu jasného světla v okolí hledáčku.
- Během přehrávání videozáznamu nebo prezentace fotoaparát nepřepne pomocí snímače přiblížení oka zobrazení automaticky na hledáček.



Ovladač zoomu (použití zoomu)

Pomocí ovladače zoomu nebo ovládacího kroužku, můžete upravit oblast, která má být zaznamenána na snímku.

- Funkci zoomu můžete také použít na dotykovém displeji. (→141)
- Více informací o typech zoomu a jejich použití najdete na (→138).

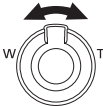
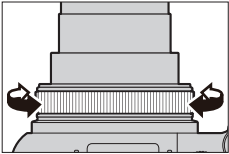
Ovladač zoomu	Ovládací kroužek
<p>1 Posuňte ovladač zoomu</p> 	<p>1 Otočte ovládací kroužek*</p>  <p>* Přiblížení můžete provést přiřazením nastavení [Zoom] k ovládacímu kroužku. (→50)</p>
<p>T poloha: Teleobjektiv, Zvětšení objektu W poloha: Širokouhlý záběr, Záznam širší oblasti</p>	<p>Ve směru hodinových ručiček: Teleobjektiv, Zvětšení objektu Proti směru hodinových ručiček: Širokouhlý záběr, Záznam širší oblasti</p>

- Nedotýkejte se těla objektivu během přiblížení.
- Zaostření proveďte po úpravě zoomu.
- Z fotoaparátu se může ozývat drnčení a může vibrovat při používání ovladače zoomu nebo bočního ovladače. Toto není porucha.

Spoušť (Snímání záběrů)

1 Stisknutím spouště do poloviny (jemným stiskem) zaostříte na objekt

- Ⓐ Zobrazení zaostřování
(Při zaostření: svítí
Při nezaostření: bliká)
- Ⓑ Hodnota clony
- Ⓒ Expoziční čas

- Zobrazí se hodnota clony a expoziční čas. (Pokud jsou hodnota clony a expoziční čas zobrazeny červenou barvou a blikají, nemáte příslušnou expozici, dokud používáte blesk.)

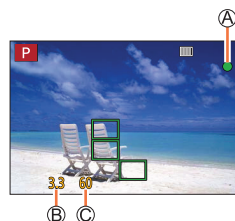

2 Zcela stisknete spoušť (stisknutím až nadoraz) a nasnímete záběr



- Záběr se nasnímá až po správném zaostření snímaného objektu, protože funkce [Focus/Release Priority] (Priorita zaostření/spouště) je nastavená na možnost [FOCUS] (Zaostření).
- Pokud je položka [Monitor Display Speed] (Rychlost zobrazení na displeji) nebo [LVF Display Speed] (Rychlost zobrazení v hledáčku) (nebo obě) nastavena na [ECO 30fps] digitální zoom není k dispozici.
- I během používání menu nebo prohlížení snímků můžete stisknutím spouště do poloviny okamžitě nastavit fotoaparát na snímání.

■ Rozsah zaostřování

Rozsah zaostřování se zobrazí při používání zoomu

- Ⓐ Rozsah zaostřování

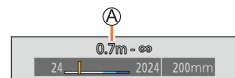

- Rozsah zaostřování je zobrazen v červené barvě, pokud nedojde k zaostření po namáčknutí spouště.

Rozsah zaostřování se může změnit postupně v závislosti na pozici zoomu.

Tlačítko videozáznamu (Snímání videozáznamů)

- 1 Stisknutím tlačítka videozáznamu spustíte snímání
 - Tlačítko videozáznamu uvolněte ihned po stisknutí.
- 2 Opětovným stisknutím tlačítka videozáznamu zastavte snímání

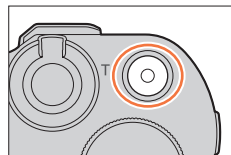

Ovladač režimů (Volba režimu snímání)

- 1 Nastavte požadovaný režim snímání
 - Pomalým otáčením ovladače režimů zvolte požadovaný režim.

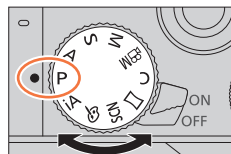

iA	Inteligentní automatický režim (→52)
	Inteligentní automatický režim plus (→52)
P	Režim programů automatické expozice (→57)
A	Režim automatické expozice s prioritou clony (→58)
S	Režim automatické expozice s prioritou expozičního času (→59)
M	Režim manuálního nastavení expozice (→60)
	Režim kreativního snímání videozáznamů (→77)
C	Režim uživatelských nastavení (→81)
	Režim panoramatických snímků (→64)
SCN	Režim průvodce scénami (→67)
	Režim kreativního ovládání (→71)

Ovládací kroužek / Zadní otočný ovladač

Otáčením zadního otočného ovladače, můžete zvolit položky menu apod. Můžete použít ovládací kroužek (A) / zadní otočný ovladač (B) ke změně nastavení fotoaparátu.

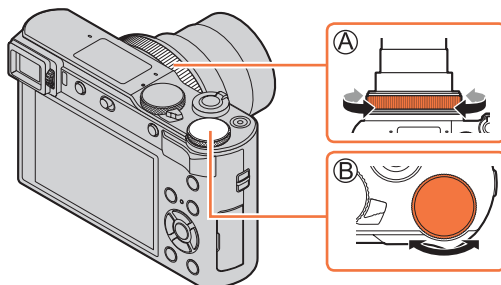

Předem přiřazené nastavení jsou následující.

Ovladač režimů	(A) Ovládací kroužek* ¹	(B) Zadní otočný ovladač
iA	Krokový zoom	—
P	Změna programu	
A	Nastavení clony	
S	Nastavení expozičního času	
M	Nastavení clony* ²	Nastavení expozičního času* ²
M	Nastavení clony* ³	Nastavení expozičního času* ³
	Změna obrazových efektů	
SCN	Nastavení clony* ⁴	Nastavení expozičního času* ⁴
	Změna obrazových efektů	

*¹ Při nastavení manuálního zaostřování, je ovládací kroužek přiřazen k nastavení zaostřování.

*² Tlačítkem přepínáte mezi nastavením expozičního času a nastavením clony.

*³ Pokud je [Exposure Mode] (Režim expozice) nastaven na [A], [S] nebo [M], můžete změnit hodnotu clony a expoziční čas stejně, jako když je ovladač režimů nastaven na [A], [S] nebo [M].

*⁴ Tuto činnost lze provést pouze tehdy, pokud je režim průvodce scénami nastaven na [Appetizing Food] (Lákavé jídlo).

*⁵ Tuto činnost lze provést pouze tehdy, pokud je režim průvodce scénami nastaven na [Artistic Nightscape] (Umělecká noční scénérie).

Vámi preferované nastavení můžete přiřadit k ovládacímu kroužku / zadnímu otočnému ovladači. (→50)



Tlačítka kurzoru / Tlačítko [MENU/SET] (Volba nastavení položek)

Stisknutí tlačítka kurzoru:

Volba položek nebo nastavení hodnot a podobně.

Stisknutí tlačítka [MENU/SET]:

Potvrzení obsahu nastavení a podobně.

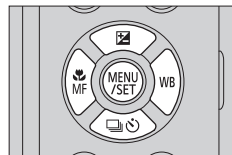

Tlačítko [DISP.] (Přepínání zobrazených informací)

1 Stisknutím tlačítka [DISP.] přepínáte zobrazené informace

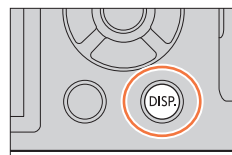

V režimu snímání

Můžete zvolit samostatné styly zobrazení pro hledáček a displej.

MENU → **fC** Menu uživatelských nastavení [Custom] → **i** [Monitor / Display] (Nastavení způsobu zobrazování informací v hledáčku / na displeji) → [LVF Disp. Set] (Způsob zobrazování informací v hledáčku) / [Monitor Disp. Set] (Způsob zobrazování informací na displeji)

	(styl hledáčku)	Mírně zmenší snímek, abyste mohli lépe zkontrolovat jeho kompozici.
	(styl displeje)	Rozšíří snímky na celou obrazovku, abyste lépe viděli jejich detaily.

■ Styly zobrazení živého náhledu hledáčku (Příklady stylů zobrazení hledáčku)

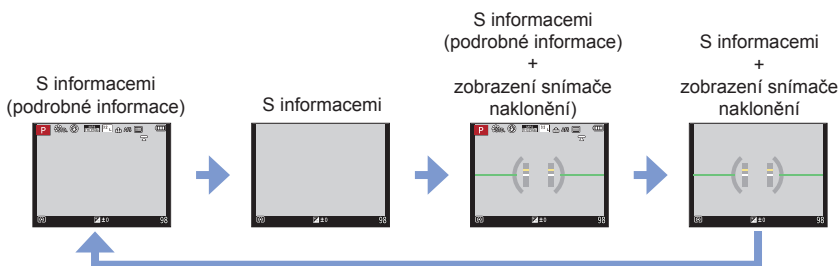

■ [] Styly zobrazení na displeji (Příklady stylů zobrazení displeje)



- Pokud přiřadíte funkci [LVF/Monitor Disp. Style] (Způsob zobrazování informací v hledáčku / na displeji) k tlačítku [Fn Button Set] v menu uživatelských nastavení [Custom] menu, po každém stisknutí přiřazeného funkčního tlačítka změníte zobrazení stylů na displeji nebo hledáčku ([]/[]), v závislosti na tom, co se právě používá.

■ Použití měření vodorovné polohy

Žlutá čára představuje aktuální úhel. Opravte úhel naklonění fotoaparátu tak, aby se shodoval s bílou čárou.

Naklonění nahoru nebo dolů

- V tomto případě směřuje nahoru.

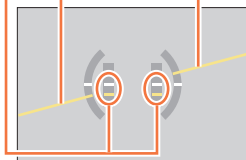
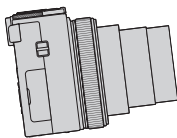

Naklonění doleva nebo doprava

- V tomto případě je pravá strana níže.

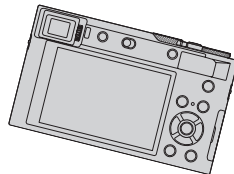

- Pokud je fotoaparát nakloněný pouze málo nebo není nakloněný vůbec, měření vodorovné polohy změní barvu na zelenou.

- I po korekci naklonění může přetrvávat chyba velikosti přibližně ± 1 stupeň.
- Měření vodorovné polohy nemusí být zobrazeno správně nebo funkce detekce směru nemusí fungovat správně tehdy, když jsou snímky zaznamenány fotoaparátem nasměrovaným prudce nahoru nebo dolů.



Během prohlížení

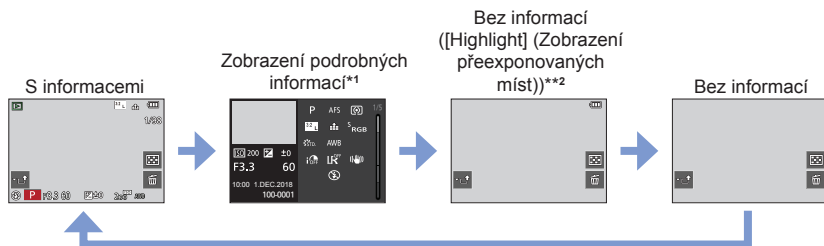

*1 Tlačítka ▲▼ přepínáte mezi následujícími režimy zobrazení:

- Zobrazení podrobných informací
- Zobrazení histogramu
- Styl fotografie, zobrazení světlo a stín
- Zobrazení vyvážení bílé
- Zobrazení informací o objektivu

*2 Zobrazí se, když funkci [Highlight] (Zvýraznění přeexponovaných míst) v menu uživatelských nastavení [Custom] ([Monitor/Display]) nastavíte na možnost [ON] (Zap.).

Dotykový displej (Dotykové ovládání)

Dotyk

Znamená dotyk a uvolnění dotykového displeje.

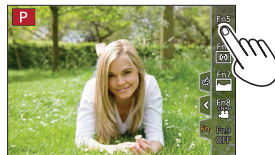

Potáhnutí

Dotyk a potáhnutí prstu po dotykovém displeji.



Současný pohyb dvěma prsty (zvětšení/zmenšení)

Vzdalování dvou prstů (zvětšování obrazu) nebo přibližování dvou prstů (zmenšování obrazu) na dotykovém displeji.



- Dotykového displeje se dotýkejte čistými a suchými prsty.
- Pokud používáte běžně dostupnou ochrannou fólii na displej, postupujte podle návodu, který je dodaný s ochrannou fólií. (Některé ochranné fólie na displeje mohou zhoršovat viditelnost nebo ovladatelnost.)
- Dotykový displej nemusí reagovat standardně v následujících případech.
 - Pokud se jej dotknete rukou v rukavici
 - Pokud je dotykový displej mokrá



Zaostření objektu v pozici dotyku (Dotykové automatické zaostřování, dotyková spoušť)

Použitelné režimy:        



1 Dotkněte se



2 Dotkněte se ikony

- Ikona se změní po každém dotyku.



 (Dotykové automatické zaostřování)	Zaostření pozice, které se dotknete.*
 (Dotyková spoušť)	Zaostření pozice, které se dotknete před snímaním.*
 (Vyp.)	Vypnutí výše uvedených operací.

* Pokud je funkce [Touch AF] (Dotykové automatické zaostřování) v položce [Touch Settings] (Dotyková nastavení) v menu uživatelských nastavení [Custom] nastavená na možnost [AF+AE] (Automatické zaostřování + Automatická expozice), zaostřování a jas je optimalizovaný pro pozici dotyku. (→95)

3 (Když jsou zvolena jiná nastavení než OFF) Dotkněte se objektu

Více informací o změně pozice a velikosti oblasti automatického zaostřování, když je nastavena možnost  (Dotykové automatické zaostřování), naleznete na straně (→91).



- Pokud snímání pomocí dotykové spouště selže, oblast automatického zaostřování se zobrazí červeně a zmizí.

Sladění jasu pro specifickou oblast ([Touch AE] (Dotyková automatická expozice))

Použitelné režimy:         

Pokud se tvář snímané osoby jeví jako nedostatečně osvětlená, můžete obrazovku zesvětlit podle jasu tváře.

1 Dotkněte se 

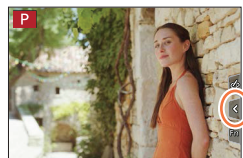

2 Dotkněte se 

- Zobrazí se okno nastavení pro místo optimalizace jasu.
- [Metering Mode] (Režim měření expozice) je nastavený na , který se používá výhradně pro [Touch AE] (Dotykovou automatickou expozici).

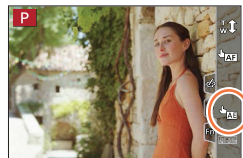

3 Dotkněte se objektu, pro který chcete optimalizovat jas

- Dotykem [Reset] (Obnovit původní nastavení) vrátíte místo optimalizace jasu zpět do středu displeje.



4 Dotkněte se [Set] (Nastavit)

■ Zrušení funkce [Touch AE] (Dotykové automatické expozice)

Dotkněte se 

- Tato funkce není dostupná v následujících případech:
 - Pokud používáte digitální zoom
 - Pokud je nastavena funkce [High Speed Video] (Vysokorychlostní videozáznam)
 - Během snímání pomocí [4K Live Cropping] (Ořezání živého náhledu v rozlišení 4K)
 - Pokud je funkce [Touch AF] (Dotykové automatické zaostřování) v položce [Touch Settings] (Dotyková nastavení) v menu uživatelských nastavení [Custom] nastavená na možnost [AF+AE] (Automatické zaostřování + Automatická expozice)

Nastavení v menu

Nastavení položek menu můžete provést tlačítky nebo dotykem displeje.

1 Stisknutím tlačítka [MENU/SET] vyvolejte menu

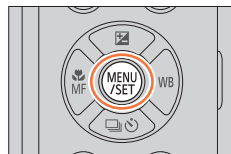

2 Přepněte typ menu





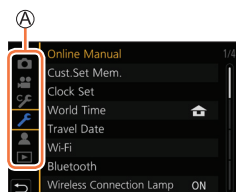

Ⓐ Typy menu

- ① Stiskněte tlačítko ◀
- ② Tlačítky ▲▼ vyberte ikonu, např. [🔧]
- ③ Stiskněte tlačítko [MENU/SET]



Při dotykovém ovládání

Dotkněte se tlačítka, např. [🔧]

 Menu snímání [Rec] (→189)	V tomto menu můžete pro snímání záznamů nastavit poměr stran, rozlišení, 4K Photo a další parametry.
 Menu snímání videozáznamů [Motion Picture] (→205)	V tomto menu můžete nastavit záznamový formát a kvalitu záznamu a další parametry.
 Menu uživatelských nastavení [Custom] (→207)	Obsluhu fotoaparátu, jako je například zobrazení okna a tlačítkové operace, můžete nastavit v souladu s Vašimi požadavky. Je také možné zaregistrovat upravená nastavení.
 Menu nastavení [Setup] (→223)	Toto menu Vám umožňuje provést nastavení hodin, výběr nastavení tónu zvukové signalizace a provedení jiných nastavení, které Vám ulehčí obsluhu fotoaparátu. Můžete také nakonfigurovat nastavení funkcí souvisejících s Wi-Fi.
 Moje menu [My Menu] (→234)	Toto menu Vám umožňuje zaregistrovat často používané menu.
 Menu prohlížení [Playback] (→235)	Toto menu Vám umožňuje nastavit pro nasnímané záznamy ochranu proti vymazání, ořezání, nastavení tisku a podobně.

- Menu, která mají být zobrazena v každém režimu snímání (→164)

3 Tlačítka ▲▼ zvolte požadovanou položku menu a stiskněte tlačítko [MENU/SET]

- Ⓑ Položka
- Ⓒ Strana

- Na další stránku se můžete posunout také otáčením zadního otočného ovladače.

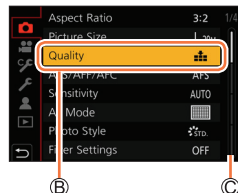

Při dotykovém ovládání

Dotkněte se požadované položky menu

- Stránky je možné měnit dotykem Ⓒ na pravé straně displeje.

4 Tlačítka ▲▼ zvolte požadované nastavení a stiskněte tlačítko [MENU/SET]

- Ⓓ Zvolené nastavení
- Ⓔ Nastavení

- Způsoby nastavení se liší v závislosti na položce menu.

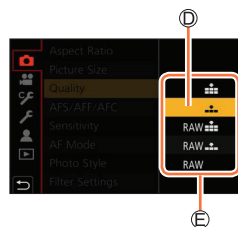

Při dotykovém ovládání

Dotkněte se nastavení, které chcete použít

5 Opakovaně tiskněte tlačítko [Q.MENU/↵], dokud nezmizí okno snímání nebo prohlížení

- Během snímání můžete okno menu zavřít i stisknutím spouště do poloviny.

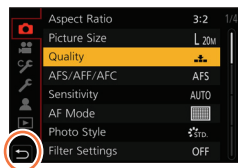

Při dotykovém ovládání

Dotkněte se [↵]



- Když stisknete [DISP.] během výběru položky nebo nastavení menu, zobrazí se popis menu.
- K dispozici nejsou ty položky menu, které jsou zobrazeny šedou barvou. V případě výběru šedé položky se po stisknutí [MENU/SET] zobrazí hlášení informující o tom, že danou položku není možné nastavit, spolu s důvodem, proč ji nelze nastavit za určitých okolností.

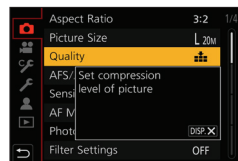

Okamžité vyvolání často používaných menu (Menu rychlého nastavení)

Menu rychlého nastavení Vám umožňuje jednoduchým způsobem vyhledat některá nastavení.

1 Stiskněte tlačítko [Q.MENU/↵]

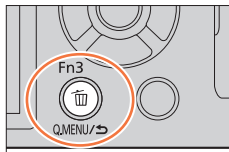

2 Otočením zadního otočného ovladače zvolte položku menu a stiskněte ▼ nebo ▲

- Položku menu můžete zvolit i stisknutím ◀▶.

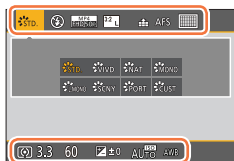

3 Otočením zadního otočného ovladače vyberte nastavení

- Položku menu můžete zvolit i stisknutím ◀▶.

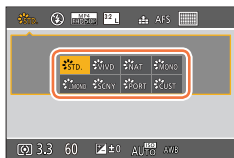

4 Stisknutím tlačítka [Q.MENU/↵] zavřete menu rychlého nastavení

- Některé položky nebo nastavení nelze vybrat v závislosti na režimu nebo stylu zobrazení, ve kterém se fotoaparát nachází.

Změna menu rychlého nastavení na požadovanou položku

Do menu rychlého nastavení je možné zařadit maximálně 15 položek.

MENU → ☞ Menu uživatelských nastavení [Custom] → 🏠 [Operation] (Použití) → [Q.MENU] (Menu rychlého nastavení) → [CUSTOM] (Uživatelské nastavení)

- 1** Po stisknutí tlačítka [Q.MENU/☞] vyberte tlačítkem ▼ možnost [☞] a stiskněte tlačítko [MENU/SET]



- 2** Tlačítka ▲▼◀▶ vyberte požadovanou položku v horním řádku a stiskněte tlačítko [MENU/SET]

- Ⓐ Horní řádek: Položky, které lze nastavit
Ⓑ Dolní řádek: Nastavené položky

- Položky zobrazené v horním řádku je možné nastavit i tehdy, pokud jsou zobrazeny šedou barvou.

- 3** Tlačítka ◀▶ vyberte prázdné místo v dolním řádku a stiskněte tlačítko [MENU/SET]

- Položku menu můžete nastavit i jejím přesunutím z horního řádku do dolního.
- Pokud v dolním řádku není žádné volné místo, můžete existující položku nahradit novou vybranou položkou výběrem existující položky.
- Pokud chcete nastavení zrušit, stisknutím tlačítka ▼ přejděte do dolního řádku a vyberte položku, kterou chcete zrušit. Potom stiskněte tlačítko [MENU/SET].

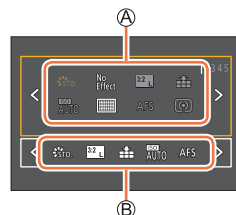

- 4** Stiskněte tlačítko [Q.MENU/☞]

- Obnoví se zobrazení stránky kroku 1. Stisknutím tlačítka [MENU/SET] přepněte na okno pro záznam.

Přiřazení často používaných funkcí tlačítkům (Funkční tlačítka)

Často používané funkce můžete přiřadit ke konkrétním tlačítkům ([Fn1] - [Fn3]) nebo ikonám zobrazeným na displeji ([Fn5] - [Fn9]).

1 Vyberte menu

MENU → Menu uživatelských nastavení [Custom] → [Operation]
(Použití) → [Fn Button Set] (Nastavení funkčního tlačítka)

Nastavení: [Setting in REC mode] (Nastavení v režimu snímání) /
[Setting in PLAY mode] (Nastavení v režimu prohlížení)

2 Tlačítka ▲▼ vyberte funkční tlačítko, ke kterému chcete přiřadit funkci, a poté stiskněte [MENU/SET]

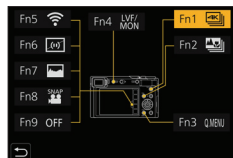

3 Tlačítka ▲▼ vyberte funkci, kterou chcete přiřadit, a poté stiskněte [MENU/SET]

- Informace o funkcích, které je možné přiřadit k [Setting in REC mode], naleznete na (→48).
- Informace o funkcích, které je možné přiřadit k [Setting in PLAY mode], naleznete na (→49).

■ Rychlé přiřazení funkcí

Okno přiřazení zobrazené v kroku 3 je možné zobrazit podržením funkčního tlačítka ([Fn1] až [Fn4]) na 2 sekundy.

- Některé funkce nelze přiřadit, a to v závislosti na funkčním tlačítku.
- Funkce přiřazená k funkčnímu tlačítku nemusí fungovat v některých režimech nebo v některých oknech na displeji.

Použití funkčních tlačítek v průběhu snímání

Stiskněte funkční tlačítko pro použití přiřazené funkce.

Používání funkčních tlačítek dotykovým ovládáním

- 1 Dotkněte se [Fn]
- 2 Dotkněte se [Fn5], [Fn6], [Fn7], [Fn8] nebo [Fn9]



Funkce, které mohou být přiřazeny v [Setting in REC mode] (Nastavení v režimu snímání)

- [4K Photo Mode] (Režim 4K fotografie: [Fn1]*1)
- [Post Focus] (Následné ostření): [Fn2]*1
- [Wi-Fi]: [Fn5]*1
- [Q.MENU] (Menu rychlého nastavení): [Fn3]*1
- [Video Record] (Videozáznam)
- [LVF/Monitor Switch] (Přepínání mezi hledáčkem a displejem): [Fn4]*1
- [LVF/Monitor Disp. Style] (Styl hledáčku / zobrazení displeje)
- [AF/AE LOCK] (Aretace automatického zaostření / automatické expozice)
- [AF-ON] (Zapnuté automatické zaostřování)
- [Preview] (Kontrolní náhled)
- [One Push AE] (Automatická expozice jedním stisknutím)
- [Touch AE] (Automatická expozice dotykem)
- [Level Gauge] (Měření vodorovné polohy): [Fn6]*1
- [Focus Area Set] (Nastavení oblasti zaostřování)
- [Operation Lock] (Zajištění provozu)
- [Photo Style] (Styl fotografie)
- [Filter Effect] (Efekt filtru)
- [Aspect Ratio] (Poměr stran)
- [Picture Size] (Rozlišení)
- [Quality] (Kvalita)
- [Sensitivity] (Citlivost ISO)
- [AF Mode] (Režim automatického zaostřování)
- [AFS/AFF/ AFC] (Jednorázové automatické zaostření / Flexibilní automatické zaostřování / Nepřetržitě automatické zaostřování)
- [Metering Mode] (Režim měření expozice)
- [Bracket] (Snímání sledu záběrů)
- [Highlight Shadow] (Světlo a stín)
- [i.Dynamic] (Inteligentní ovládání dynamického rozsahu)
- [i.Resolution] (Inteligentní ovládání dynamického rozsahu)
- [Min. Shtr Speed] (Min. expoziční čas)
- [HDR] (Vysoký dynamický rozsah)
- [Shutter Type] (Typ závěrky)
- [Flash Mode] (Režim blesku)
- [Flash Adjust.] (Úprava blesku)
- [i.Zoom] (Inteligentní zoom)
- [Digital Zoom] (Digitální zoom)
- [Stabilizer] (Stabilizace obrazu)
- [4K Live Cropping] (Ořezání živého náhledu v rozlišení 4K)
- [Snap Movie] (Příležitostný videozáznam): [Fn8]*1
- [Motion Pic. Set] (Nastavení videozáznamu)
- [Silent Mode] (Tichý režim)
- [Peaking] (Zvýraznění zaostřených částí)
- [Histogram] (Histogram): [Fn7]*1
- [Guide Line] (Vodící čáry)
- [Zebra Pattern] (Zebrování)
- [Monochrome Live View] (Černobílý živý náhled)
- [Constant Preview] (Stálý kontrolní náhled)
- [Rec Area] (Oblast snímání)
- [Zoom lever] (Ovládač zoomu)
- [Exposure Comp.] (Kkompenzace expozice)
- [White Balance] (Vyvážení bílé)
- [Focus mode] (Režim zaostření)
- [Drive Mode] (Režim způsobu snímání)
- [Rec / Playback Switch] (Přepínání snímání / prohlížení)
- [Off] (Vyp.)*2: [Fn9]*1

*1 Nastavení funkčních tlačítek při zakoupení.

*2 K funkčním tlačítkům není přiřazena žádná funkce.

Přiřazení často používaných funkcí tlačítkům (Funkční tlačítka)

- Pomocí [Video Record] (Videozáznam) můžete spustit/zastavit snímání videozáznamu stejně jako pomocí tlačítka videozáznamu.
- Při nastavení na [Focus Area Set] (Nastavení oblasti zaostřování) můžete vyvolat zobrazení pro nastavení pozice oblasti automatického zaostřování nebo podpory manuálního zaostřování.
- Když je položka [Operation Lock] (Zajištění provozu) přiřazená k funkčnímu tlačítku, můžete deaktivovat kroky, které byly nastaveny pomocí [Operation Lock Setting] (Nastavení zajištění provozu) v menu uživatelských nastavení [Custom] ([Operation]). Pokud chcete zrušit zajištění, stisknete funkční tlačítko, ke kterému je opět přiřazená položka [Operation Lock] (Zajištění provozu).
- Pokud přiřadíte [Rec / Playback Switch] (Přepínání snímání/prohlížení), můžete přepínat mezi režimem snímání a prohlížení.
- Pokud chcete obnovit počáteční nastavení funkčních tlačítek, v kroku 3 vyberte [Restore to Default] (Obnovení počátečních nastavení) (→47).
- Pokud se na displeji zobrazí (A) nebo podobný symbol, bude uskutečněna zobrazená operace místo funkce přiřazené k funkčním tlačítkům pomocí [Fn Button Set] (Nastavení funkčního tlačítka).

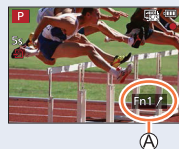

Použití funkčních tlačítek během prohlížení

Můžete přímo nastavit přiřazenou funkci ke zvolenému snímku stisknutím funkčního tlačítka v průběhu prohlížení.

Příklad: Při nastavení [Fn2] na [Rating ★3] (Ohodnocení ★3)

1 Tlačítky ◀▶ vyberte snímek

2 Stiskněte tlačítko [Fn2] a poté nastavte snímek jako [Rating ★3] (Ohodnocení ★3)

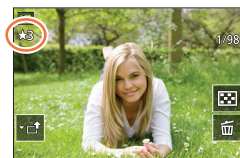

■ Funkce, které mohou být přiřazeny v [Setting in PLAY mode] (Nastavení v režimu prohlížení)

- Následující funkce je možné přiřadit k tlačítku [Fn1], [Fn2] nebo [Fn4].

• [Wi-Fi]: [Fn1]* ¹	• [Delete Single] (Vymazat jeden snímek)	• [Rating ★5] (Ohodnocení ★5)
• [LVF/Monitor Switch] (Přepínání snímek hledáčkem a displejem): [Fn4]* ¹	• [Protect] (Ochrana proti vymazání)	• [RAW Processing] (Zpracování snímků ve formátu RAW)
• [Rec / Playback Switch] (Přepínání mezi snímáním / prohlížením)	• [Rating ★1] (Ohodnocení ★1)	• [4K PHOTO Bulk Saving] (Snímání v rozlišení 4K s předstihem)
• [4K PHOTO Play] (Prohlížení snímků v rozlišení 4K)	• [Rating ★2] (Ohodnocení ★2)	• [Off] (Vyp.)* ²
	• [Rating ★3] (Ohodnocení ★3): [Fn2]* ¹	
	• [Rating ★4] (Ohodnocení ★4)	

*¹ Nastavení funkčních tlačítek při zakoupení.

*² K funkčním tlačítkům není přiřazena žádná funkce.

- Pokud chcete obnovit počáteční nastavení funkčních tlačítek, v kroku 3 vyberte [Restore to Default] (Obnovení počátečních nastavení) (→47).

Změna nastavení přiřazených k ovládacímu kroužku / zadnímu otočnému ovladači

Použitelné režimy: **P** **A** **S** **M**

Změna nastavení přiřazených k ovládacímu kroužku / zadnímu otočnému ovladači.

MENU → Menu uživatelských nastavení [Custom] → [Operation] (Použití) → [Ring / Dial Set] (Nastavení ovládacího kroužku / otočného ovladače)

Nastavení: (ovládací kroužek) / (zadní otočný ovladač)

1 Tlačítka ▲▼ zvolte nastavení a stiskněte [MENU / SET]

[DEFLT] [Normal] (Standardní)	[Photo Style] (Styl fotografie)
[Zoom]*	[Filter Effect] (Efekt filtru)
[Step Zoom] (Krokový zoom)*	[Aspect Ratio] (Poměr stran)
[Exposure Comp.] (Kompenzace expozice)	[Highlight Shadow] (Světlo a stín)
[Sensitivity] (Citlivost ISO)	[i.Dynamic] (Inteligentní ovládání dynamického rozsahu)
[White Balance] (Vyvážení bíle)	[i.Resolution] (Inteligentní nastavení rozlišení)
[AF Mode] (Režim automatického zaostřování)	[Flash Mode] (Režim blesku)
[Focus Mode] (Režim zaostřování)	[Flash Adjust.] (Nastavení blesku)
[Drive Mode] (Režim způsobu snímání)	[OFF] (Vyp.) [Not Set] (Nenastaveno)*

* Položky, které lze nastavit pouze na ovládacím kroužku

- Chcete-li se vrátit k počátečním nastavením, zvolte možnost [Normal] (Standardní).
- Pokud nepoužíváte ovládací kroužek, zvolte možnost [Not Set] (Nenastaveno).
- Položka [Highlight Shadow] (Světlo a stín) používá ovládací kroužek a zadní otočný ovladač.

Pokud je položka [Highlight Shadow] (Světlo a stín) přiřazena k ovládacímu kroužku (nebo zadnímu otočnému ovladači), bude tato položka také přiřazena k zadnímu otočnému ovladači (nebo ovládacímu kroužku).

- Nastavení přiřazené funkce se použije ve všech režimech snímání. Nicméně, přiřazena funkce nemusí být účinná v některých kombinacích režimu snímání.

Zadávání textu

Po zobrazení okna zadávání textu pokračujte podle níže uvedených kroků.

1 Tlačítka ▲▼◀▶ vyberte znaky

2 Tiskněte tlačítko [MENU/SET], dokud se nezobrazí požadovaný znak

- []: Zadání mezery.

■ Změna typu znaků

- Stiskněte tlačítko [DISP.]
- Tlačítka ▲▼◀▶ vyberte [] a stiskněte tlačítko [MENU/SET]

■ Pokud chcete pokračovat v zadávání znaků

- Tlačítka ▲▼◀▶ vyberte [] a stiskněte tlačítko [MENU/SET]
- Zadní otočný ovladač otočte doprava.

■ Upravování textu

- ① Tlačítka ▲▼◀▶ vyberte [] [] a stiskněte tlačítko [MENU/SET].
Poté přesuňte kurzor na text, který chcete upravit.
• Kurzor můžete přesunout i pomocí zadního otočného ovladače.
- ② Tlačítka ▲▼◀▶ vyberte možnost [Delete] (Vymazat) a stiskněte tlačítko [MENU/SET].
- ③ Tlačítka ▲▼◀▶ vyberte správný text a stiskněte tlačítko [MENU/SET].



3 Po dokončení zadávání textu vyberte tlačítka ▲▼◀▶ možnost [Set] (Nastavit) a stiskněte tlačítko [MENU/SET]

- Zadat je možné maximálně 30 znaků (při nastavování jmen ve funkci [Face Recog.] (Identifikace tváře) je možné zadat maximálně 9 znaků).
- V případě znaků [\], [], [], [•] a [—] je možné zadat maximálně 15 znaků (při nastavování jmen ve funkci [Face Recog.] (Identifikace tváře) je možné zadat maximálně 6 znaků).

Snímání v automatickém režimu

(Inteligentní automatický režim)

Použitelné režimy:  

Tento režim doporučujeme pro ty, kteří chtějí ponechat nastavení pro fotoaparát a snadno fotografovat, neboť fotoaparát optimalizuje nastavení v souladu se snímaným objektem a prostředím snímání.

1 Nastavte ovladač režimů do polohy [iA]

- Po zakoupení fotoaparátu je nastavený inteligentní automatický režim plus.

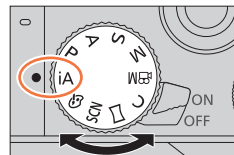



2 Fotoaparát namiřte na snímání objekt

- Jakmile fotoaparát rozpozná typ snímání scény, symbol dané scény se na přibližně 2 sekundy zobrazí modrou barvou a poté se jeho barva změní na standardní červenou. (Automatické rozpoznání typu scény)



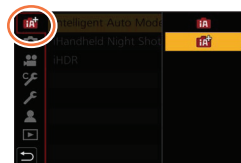

■ Přepínání mezi inteligentním automatickým režimem plus a inteligentním automatickým režimem

- Zvolte [Intelligent Auto Mode] (Inteligentní automatický režim) v menu [Intelligent Auto] (Inteligentní automatický)
- Tlačítka ▲▼ vyberte  nebo  a stiskněte [MENU/SET]





Okno volby je možné zobrazit i dotykem ikony režimu snímání v prostředí snímání.



 umožňuje upravit některá nastavení, jako je jas a barevný tón. Použijte  pro další nastavení, abyste mohli zaznamenat snímky, které vyhovují Vaší volbě.

(o: lze nastavit, -: nelze nastavit)

	 Inteligentní automatický režim plus	 Inteligentní automatický režim
Nastavení barevného tónu	o	-
Nastavení jasu (expozice)	o	-
Ovládání rozostření	o	-
Menu, které lze nastavit	Mnoho	Několik



Snímání v automatickém režimu (Inteligentní automatický režim)

Automatické zaostřování, rozeznání tváří/očí a identifikace tváří

Režim automatického zaostřování se automaticky nastaví na . Když se na displeji dotknete snímaného objektu, fotoaparát se přepne na a aktivuje se funkce aretace zaostření na pohybující se objekt.

- Přepnutí na je také možné stisknutím tlačítka kurzoru . Srovnejte oblast automatického zaostřování se snímaným objektem a stiskněte spoušť do poloviny pro použití funkce aretace zaostření na pohybující se objekt.
- Pokud je funkce [Face Recog.] (Identifikace tváří) nastavená na možnost [ON] (Zap.) a fotoaparát identifikuje tvář podobnou zaregistrované tváři, v pravé horní části symbolů a se zobrazí indikátor [R].

Blesk

Pokud je blesk otevřený, fotoaparát automaticky nastaví režim (Automatický režim blesku s tlumením efektu červených očí) nebo podle typu snímaného objektu a jasu.

- Pokud je zobrazený symbol nebo , aktivuje se funkce [Red-Eye Removal] (Odstranění efektu červených očí), která automaticky rozpozná efekt červených očí a zkoriguje obrazová data.
- Pokud zvolíte režim nebo , prodlouží se expoziční čas.

Automatické rozpoznání typu scény

V režimu snímání statických záběrů

[i-Portrait] (Inteligentní režim Portrét)	[i-Scenery] (Inteligentní režim Scénérie)	[i-Macro] (Inteligentní režim Makro)
[i-Night Portrait] (Inteligentní režim Noční portrét)* ¹	[i-Night Scenery] (Inteligentní režim Noční scénérie)	[i-Handheld Night Shot] (Inteligentní noční snímání bez stativu)* ²
[i-Food] (Inteligentní režim Jídlo)	[i-Baby] (Inteligentní režim Dítě)* ³	[i-Sunset] (Inteligentní režim Západ slunce)
/ Pokud typ scény neodpovídá žádnému z výše uvedených typů scény		

V režimu snímání videozáznamů

[i-Portrait] (Inteligentní režim Portrét)	[i-Scenery] (Inteligentní režim Scénérie)	[i-Low Light] (Inteligentní režim Nedostatečné osvětlení)	[i-Macro] (Inteligentní režim Makro)
/ Pokud typ scény neodpovídá žádnému z výše uvedených typů scény			

*¹ Zobrazí se pouze při používání blesku.

*² Pokud je funkce [i-Handheld Night Shot] (Inteligentní noční snímání bez stativu) nastavená na [ON] (Zap.).

*³ Při rozpoznání dětí (zaregistrovaných ve funkci Identifikace tváří) do věku 3 let.

Snímání v automatickém režimu (Inteligentní automatický režim)

- Pokud fotoaparát rozpozná [iA] jako optimální typ scény a určí, že chvění je sníženo použitím stavu nebo jinými prostředky, zvolí se delší expoziční čas než obvykle. Po stisknutí spouště nehybejte během snímání fotoaparátem.
- Při snímání 4K snímků nebo při snímání pomocí [Post Focus] (Následné ostření) funguje rozeznání scény stejným způsobem jako při snímání videozáznamu.

- V závislosti na podmínkách při snímání se může stát, že pro stejný objekt fotoaparát určí rozličné typy scén.



Informace o kompenzaci protisvětla

V inteligentním automatickém režimu [Intelligent Auto] se kompenzace protisvětla aktivuje automaticky. Protisvětlo je stav, kdy světlo svítí zpoza snímaného objektu. V protisvětle se snímání objektu jeví tmavší, a tak se fotoaparát automaticky pokusí provést korekci zvýšením jasu záběru.

Menu [Intelligent Auto] (Inteligentní automatický)

Snímání nočních scén ([iHandheld Night Shot] (Inteligentní noční snímání bez stavu))

Použitelné režimy: [iA] [iA⁺]

Pokud při snímání držíte fotoaparát v ruce a fotoaparát automaticky rozpozná noční scénu, funkce [iHandheld Night Shot] (Inteligentní noční snímání bez stavu) nasnídá sekvenci záběrů, jejichž kombinací může vytvořit statický záběr s menším rozostřením a šumem bez použití stavu.

MENU → [iA] / [iA⁺] [Intelligent Auto] (Inteligentní automatický) → [iHandheld Night Shot] (Inteligentní noční snímání bez stavu)

Nastavení: [ON] (Zap.)/[OFF] (Vyp.)

- Zorný úhel bude o něco užší.
- Po stisknutí spouště nehybejte fotoaparátem v průběhu sekvence snímání.
- Blesk se pevně nastaví na [☺] (trvalé vyřazení blesku).
- Tato funkce nefunguje při záběrech snímání během snímání videozáznamu.
- Tato funkce není dostupná v následujících případech:
 - Při použití funkce [Burst] (Sekvenční snímání)
 - Při snímání 4K snímků
 - Při snímání s použitím funkce [Post Focus] (Následné ostření)
 - Při snímání s použitím funkce [Bracket] (Snímání sledu záběrů s automatickou gradací)
 - Když je položka [Quality] (Kvalita snímku) nastavená na možnost [RAW:📷], [RAW:📷] nebo [RAW]
 - Při použití funkce [Time Lapse Shot] (Časosběrné snímání)
 - Při použití režimu [Stop Motion Animation] (Animace pomocí postupného přemísťování snímaného objektu) (pouze pokud je nastaveno automatické snímání [Auto Shooting])





Kombinování záběrů do jediného záběru s bohatou gradací ([iHDR] (Inteligentní vysoký dynamický rozsah))

Použitelné režimy:  

Pokud mezi pozadím a snímaným objektem existuje například velký kontrast, funkce [iHDR] (Inteligentní vysoký dynamický rozsah) nasnímá několik statických záběrů s odlišnou expozicí a jejich kombinací vytvoří jediný statický záběr s bohatou gradací. Funkce [iHDR] (Inteligentní vysoký dynamický rozsah) se aktivuje podle potřeby. Jakmile se aktivuje, zobrazí se indikátor [HDR].

MENU →  /  [Intelligent Auto] (Inteligentní automatický) → [iHDR] (Inteligentní vysoký dynamický rozsah)

Nastavení: [ON] (Zap.)/[OFF] (Vyp.)

- Zorný úhel bude o něco užší.
- Po stisknutí spouště nehybejte fotoaparátem v průběhu sekvenčního snímání.
- Před nasnímáním dalšího záběru budete muset chvíli počkat, protože fotoaparát po nasnímání sekvence statických záběrů vytváří jejich kombinaci.
- V případě kompozice ze série záběrů v rámci sekvenčního snímání se mohou vyskytnout stopy po obrazu, pokud se snímaný objekt pohyboval.
- Tato funkce nefunguje při záběrech snímaných během snímání videozáznamu.
- Tato funkce není dostupná v následujících případech:
 - Při použití blesku
 - Při použití funkce [Burst] (Sekvenční snímání)
 - Při snímání 4K snímků
 - Při snímání s použitím funkce [Post Focus] (Následné ostření)
 - Při snímání s použitím funkce [Bracket] (Snímání sledu záběrů s automatickou gradací)
 - Když je položka [Quality] (Kvalita snímku) nastavená na možnost [RAW] , [RAW]  nebo [RAW]
 - Při použití funkce [Time Lapse Shot] (Časoběrné snímání)
 - Při použití režimu [Stop Motion Animation] (Animace pomocí postupného přemísťování snímaného objektu) (pouze pokud je nastaveno automatické snímání [Auto Shooting])

Nastavení barev

Použitelné režimy: 

- 1 Stisknutím ► zobrazíte okno nastavení
- 2 Otočením zadního otočného ovladače upravte barvy
 - Stisknutím [MENU/SET] se vrátíte do okna snímání.
 - Při vypnutí fotoaparátu nebo přepnutí do jiného režimu snímání se obnoví standardní nastavení barev (střed).
 - Pomocí dotykového displeje (→56)



Nastavení jasu (expozice) / rozostření pozadí (Funkce ovládání rozostření)

Použitelné režimy: 

1 Stisknutím ▲ zobrazte okno nastavení

- Zobrazí se okno ovládání jasu (expozice). Stisknutím tlačítka [FN1] ovládejte rozostření a stiskněte jej znovu, na dokončení ovládání.

2 Otočením zadního otočného ovladače upravte jas

- Pokud stisknete tlačítko [MENU/SET], můžete se vrátit do okna snímání.

Při nastavení jasu (expozice)

- Stisknutím ▲▼ nastavte gradaci expozice. (→128)

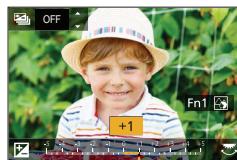





Při nastavení rozostření pozadí

- Stisknutím tlačítka [Q.MENU/↵] nastavení zrušíte.
- Režim automatického zaostřování je nastaven na . Polohu oblasti automatického zaostřování lze nastavit dotykem obrazovky. (Velikost nelze změnit)



■ Ovládání pomocí dotykového displeje

- 1 Dotkněte se .
- 2 Dotkněte se položky, kterou chcete nastavit:
 - : Barevný tón
 - : Úroveň rozostření
 - : Jas (Zobrazí se pouze tehdy, pokud je [Exposure Dial] (Otočný ovladač expozice) nastavený na [OFF] (Vyp.))
- 3 Posunutím expozimetru nastavte rozostření
 - Stiskněte tlačítko [MENU/SET] pro návrat do okna snímání.



Snímání s automaticky nastavenou hodnotou clony a expozičního času (Režim programů automatické expozice)

Použitelné režimy: **P**

Fotoaparát vyhodnotí jas snímaného objektu a na jeho základě automaticky nastaví expoziční čas a hodnotu clony.

1 Nastavte ovladač režimů do polohy [P]

2 Stiskněte spoušť do poloviny

- Pokud hodnota clony a expozičního času bliká červenou barvou, expozice není správně nastavená.

3 Během zobrazení hodnot (přibližně 10 sekund) proveďte otočením zadního otočného ovladače změnu hodnot s použitím úpravy parametrů automatické expozice

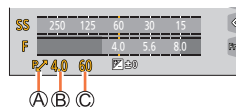

- (A) Indikátor úpravy parametrů automatické expozice
- (B) Hodnota clony
- (C) Expoziční čas

- Operaci můžete také provést otočením zadního otočného ovladače.
- Pokud chcete zrušit úpravu parametrů automatické expozice, vypněte fotoaparát nebo otočením zadního otočného ovladače zrušte indikátor úpravy parametrů automatické expozice.
- Funkci úpravy parametrů automatické expozice snadno zrušíte nastavením funkčního tlačítka na [One Push AE] (Automatická expozice jedním stisknutím). (→47, 63)

Změna programu

Funkce pro udržení stejné expozice (jasu) při změně kombinace expozičního času a hodnoty clony se nazývá „Úprava parametrů automatické expozice“. Funkci „Úprava parametrů automatické expozice“ můžete použít pro snímání záběrů s nastavením expozičního času a hodnoty clony i v režimu programu automatické expozice.

- Funkci úpravy parametrů automatické expozice nelze použít v následujících případech:
 - Při snímání s použitím blesku
 - Při snímání 4K snímků
 - Při snímání s pomocí funkce [Post Focus] (Následné ostření)
 - Při citlivosti ISO nastavené na **[i]ISO**



Snímání s nastavením hodnoty clony a expozičního času

Použitelné režimy: **A S M**

- Účinky nastavení hodnoty clony a expozičního času nebudou viditelné v okně snímání. Pro kontrolu těchto nastavení v okně snímání použijte funkci Kontrolní náhled. (→62)
- Jas obrazu na displeji se může od jasu nasnímaných záběrů lišit. Snímky zkontrolujte v okně prohlížení.
- Pokud upravíte hodnotu clony a expoziční čas, zobrazí se expozimetr. Pokud nebylo dosaženo správné expozice, číselné hodnoty clony se zobrazí červeně.
- Pokud při stisknutí spouště do poloviny nebude dosaženo správné expozice, zobrazené číselné hodnoty clony a expozičního času blikají červeně.

Snímání s nastavením hodnoty clony (Režim automatické expozice s prioritou clony)

Pokud zvýšíte hodnotu clony, rozsah hloubky ostrosti se zvětší a snímek bude zřetelný od pozice fotoaparátu až po pozadí.

1 Nastavte ovladač režimů do polohy [**A**]

2 Otočením zadního nebo předního otočného ovladače nastavte hodnotu clony

- Danou operaci můžete provést i otočením zadního otočného ovladače.

- (A) Hodnota clony
- (B) Expozimetr

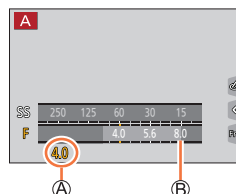

Hodnoty clony, které lze nastavit*	Nastavený expoziční čas (v sekundách)
F3.3 - F8.0	60 - 1/2000 (Při použití mechanické závěrky) 1 - 1/16000 (Při použití elektronické závěrky)

* Některé hodnoty nebudete moci zvolit v závislosti na pozice zoomu.

Snímání s nastavením expozičního času (Režim automatické expozice s prioritou expozičního času)

Pokud zkrátíte expoziční čas, můžete snížit rozostření při snímání objektu.

Pokud prodloužíte expoziční čas, projeví se pohyb objektu.

1 Nastavte ovladač režimů do polohy [S]

2 Otočením zadního otočného ovladače zvolte expoziční čas

- Danou operaci můžete provést i otočením zadního otočného ovladače.

- (A) Expoziční čas
- (B) Expozimetr

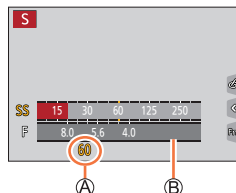

Expoziční časy, které lze nastavit (v sekundách)	Nastavená hodnota clony
60 - 1/2000 (Při použití mechanické závěrky)	F3.3 - F8.0
1 - 1/16000 (Při použití elektronické závěrky)	

Snímání s nastavením hodnoty clony a expozičního času (Režim manuálního nastavení expozice)

Požadovanou expozici můžete určit manuálním nastavením hodnoty clony a expozičního času.

- 1 Nastavte ovladač režimů do polohy [M]
- 2 Otočením ovládacího kroužku nastavte hodnotu clony a otočením zadního otočného ovladače zvolte expoziční čas

- Používání ovládacího kroužku a zadního otočného ovladače můžete přepínat stisknutím ▲.

- A) Hodnota clony
- B) Expoziční čas
- C) Pomocný indikátor manuální expozice
- D) Expozimetr

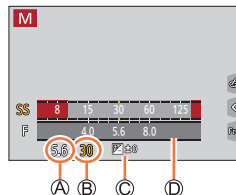

Hodnoty clony, které lze nastavit *	Expoziční časy, které lze nastavit (sekundy)
F3.3 - F8.0	T (Čas), 60 - 1/2000 (Při použití mechanické závěrky) 1 - 1/16000 (Při použití elektronické závěrky)



* Některé hodnoty nebudete moci zvolit v závislosti na pozice zoomu.

Optimalizace citlivosti ISO podle expozičního času a hodnoty clony

Pokud je citlivost ISO nastavená na [AUTO] (Automaticky), fotoaparát nastavuje citlivost ISO automaticky tak, aby bylo dosaženo vhodné expozice pro příslušný expoziční čas a hodnotu clony.

- V závislosti na podmínkách při snímání se může stát, že nebude dosaženo vhodné expozice nebo se citlivost ISO může zvýšit.

Pomocný indikátor manuálního nastavení expozice (odhadnuté hodnoty)

	Zobrazení záběrů se standardním jasnem (správná expozice).
	Zobrazení světlejších záběrů. Pokud chcete dosáhnout správné expozice, zkrátte expoziční čas nebo zvýšte hodnotu clony.
	Zobrazení tmavších záběrů. Pokud chcete dosáhnout správné expozice, prodlužte expoziční čas nebo snižte hodnotu clony.



Informace o režimu [T] (čas) (Přibližně až do 120 minut)

Pokud nastavíte expoziční čas na [T], závěrka zůstane otevřená při úplném stisknutí spouště. Pokud znovu stisknete spoušť, expozice se ukončí. Tato funkce umožňuje nastavit expoziční čas na požadovanou hodnotu, proto se hodí ke snímání záběrů ohňostrojų, nočních scén atd.



- Při snímání s expozičním časem nastaveným na T (čas) Vám doporučujeme použít stativ a zaznamenávat snímky na dálku připojením fotoaparátu ke smartphonu prostřednictvím Wi-Fi připojení, abyste zabránili chvění fotoaparátu. [B] (žárovka) je také k dispozici při připojení prostřednictvím Bluetooth. (→235, 237)
 - Pokud snímáte statické záběry s expozičním časem nastaveným na T (čas), snímky mohou mít vyšší úroveň obrazového šumu. Pokud chcete potlačit šum, doporučujeme Vám snímat s nastavením funkce [Long Shtr NR] (Tlumení šumu při dlouhém expozičním čase) v menu snímáním [Rec] na [ON] (Zap.). (→174)
- Tato funkce není dostupná v následujících případech:
- Při snímání s použitím blesku (Pouze pokud je [Flash Synchro] (Synchronizace blesku) nastavené na [2ND])
 - Při snímání 4K snímků
 - Při snímání s použitím funkce [Post Focus] (Následné ostření)
 - Při snímání s použitím funkce [Bracket] (Snímání sledu záběrů s automatickou gradací)
 - Pokud je funkce [HDR] (Vysoký dynamický rozsah) nastavená na možnost [ON] (Zap.)
 - Při používání elektronické závěrky
 - Pokud je položka [Silent Mode] (Tichý režim) nastavená na možnost [ON] (Zap.)
 - Při použití funkce [Time Lapse Shot] (Časosběrné snímání)
 - Při použití režimu [Stop Motion Animation] (Animace pomocí postupného přemísťování snímaného objektu) (pouze pokud je nastaveno automatické snímání [Auto Shooting])



Kontrola účinku nastavení clony a expozičního času (Režim kontrolního náhledu)

Použitelné režimy: 

- **Kontrola účinku zvolené hodnoty clony:** Umožňuje Vám zkontrolovat hloubku ostrosti (rozsahu zaostření) fyzickým zúžením lamel clony objektivu na hodnotu clony použitou pro skutečné snímání.
- **Kontrola účinku zvoleného expozičního času:** Umožňuje Vám zkontrolovat pohyb na scéně zobrazením na zobrazovací ploše s expozičním časem použitým pro skutečné snímání.

Příprava

- Přiřaďte funkci [Preview] (Kontrolní náhled) funkčnímu tlačítku (→47)

Následující krok je příkladem přiřazení funkce [Preview] (Kontrolní náhled) tlačítku [Fn3].

1 Stisknutím tlačítka [Fn3] přepnete okno potvrzení

- Zobrazení se přepne při každém stisknutí tlačítka [Fn3].

Okno standardního snímání



Náhled účinku clony
Účinek nastavení clony: ○
Účinek nastavení expozičního času: –



Náhled účinku expozičního času
Účinek nastavení clony: ○
Účinek nastavení expozičního času: ○

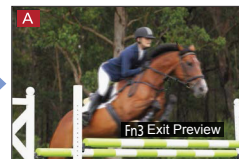

Vlastnosti nastavení hloubky ostrosti

Podmínky záznamu	Hodnota clony	Malá	Velká
		Ohnisková vzdálenost	Teleskopický záběr
	Vzdálenost od objektu	Blízko	Daleko
	Hloubka ostrosti (Rozsah zaostřování)	Malá (úzký) Příklad: Pro nasnímání záběru se záměrně rozostřeným pozadím	Velká (široký) Příklad: Pro nasnímání záběru se zaostřením zahrnujícím i pozadí



- Snímat můžete i při aktivovaném režimu kontrolního náhledu.
- Rozsah, ve kterém můžete zkontrolovat účinek zvoleného expozičního času, je od 8 sekund do 1/16000 sekundy.
- Režim kontrolního náhledu není dostupný při snímání s pomocí [4K] ([4K Pre-Burst]) při funkci 4K snímků.

Jednoduché nastavení clony / expozičního času pro vhodnou expozici (Automatická expozice jedním stisknutím)

Použitelné režimy:

Pokud je nastavení expozice velmi světlé nebo velmi tmavé, můžete použitím funkce automatické expozice jedním stisknutím dosáhnout vhodného nastavení expozice.

Jak zjistíte, že expozice není nastavená správně

Ⓐ Bliká červeně

- Pokud po stisknutí spouště do poloviny blikají hodnoty clony a expozičního času červeně.
- Pokud je pomocný indikátor manuálního nastavení expozice (→60) v režimu manuálního nastavení expozice jiný než [].

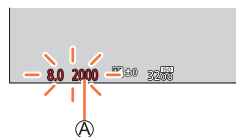

Příprava

- Přifaďte funkci [One Push AE] (Automatická expozice jedním stisknutím) k funkčnímu tlačítku (→47)

1 (Pokud expozice není nastavená správně) Stiskněte funkční tlačítko

Ⓑ Změna na příslušnou expozici

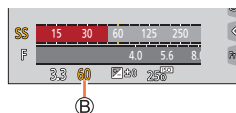

- V následujících případech nelze nastavit vhodnou expozici.
 - Pokud je objekt příliš tmavý a nelze dosáhnout vhodné expozice změnou hodnoty clony nebo expozičního času
 - Při snímání s bleskem
 - V režimu kontrolního náhledu

Snímání panoramatických snímků (Režim panoramatických snímků)

Použitelné režimy: 

Po sobě následující fotografie nasnímané během pohybu fotoaparátu se spojí a vytvoří panoramatický snímek.

- 1 Nastavte ovladač režimů do polohy **
- 2 Stisknutím spouště do poloviny zaostřete**
- 3 Zcela stiskněte spoušť a pohybujte fotoaparátem v malém oblouku ve směru šipky na displeji**

- (A) Vodorovná/svislá vodící čára
(B) Směr snímání a stav průběhu (přibližný)

Snímání zleva doprava

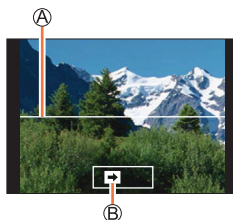
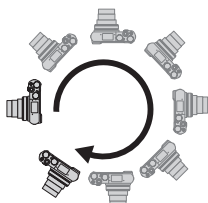
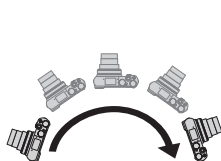

Velikost snímku: [STANDARD] Velikost snímku: [WIDE]

- Fotoaparátem pohybujte konstantní rychlostí.
- Při příliš rychlém nebo pomalém pohybu fotoaparátu se může stát, že fotoaparát nedokáže správně nasnímat záběry.

- 4 Opětovným stisknutím spouště ukončíte snímání**
 - Snímání můžete ukončit i zastavením pohybu fotoaparátu během snímání.
 - Snímání je možné ukončit i posunutím fotoaparátu ke konci vodícího indikátoru.

Snímání panoramatických snímků (Režim panoramatických snímků)

■ Změna směru snímání a úhlu pohledu (velikost snímku) panoramatických snímků

MENU →  **[Panorama Shot] (Snímání panoramatických snímků)** → **[Direction] (Směr snímání)/[Picture Size] (Velikost snímku)**

[Direction] (Směr snímání)	Nastavení směru snímání.
[Picture Size] (Velikost snímku)	Nastavení úhlu pohledu (velikosti snímku). [STANDARD] (Standardní)/[WIDE] (Širokoúhlá)

- Počet obrazových bodů panoramatických snímků při snímání v horizontálním a vertikálním směru se liší v závislosti na směru snímání a počtu spojených snímků. Maximální počet obrazových bodů je uvedený níže:

Velikost snímku	Směr snímání	Horizontální rozlišení	Vertikální rozlišení
[STANDARD]	Horizontálně	8176 obrazových bodů	1920 obrazových bodů
	Vertikálně	2560 obrazových bodů	7680 obrazových bodů
[WIDE]	Horizontálně	8176 obrazových bodů	960 obrazových bodů
	Vertikálně	1280 obrazových bodů	7680 obrazových bodů

 **Tipy**

Fotoaparát pohybujte ve směru snímání, přičemž dbejte na to, aby se fotoaparát netřásl. (Pokud by se fotoaparát velmi třásl, mohlo by se stát, že snímek nebude možné nasnímat, případně by nasnímaný panoramatický snímek mohl být užší (menší).)







- A** Pohybuje fotoaparát až po okraj rozsahu, který chcete nasnímat. (Okraj rozsahu se na posledním snímku nezaznamená.)

Snímání panoramatických snímků (Režim panoramatických snímků)

■ Informace o prohlížení panoramatických snímků

Stisknutím tlačítka ▲ spustíte prohlížení s automatickým posouváním ve stejném směru, v jakém byl nasnímaný snímek.

- Během prohlížení s posouváním je možné provádět následující činnosti.

		Spuštění/pozastavení prohlížení panoramatu*
		Zastavení

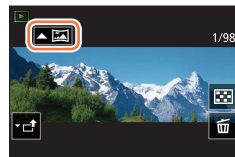

- * Pokud je prohlížení pozastaveno, záběr můžete posouvat směrem dopředu a dozadu posunutím prstu po displeji. Pokud se dotknete posuvné lišty, prohlížení přeskočí na pozici, které jste se dotkli.

- Pohybuje fotoaparát pomalu, pokud je ohnisková vzdálenost velká, jako kdyby byl připevněný teleobjektiv.
- Zaostření, vyvážení bílé a expozice se pevně nastaví na optimální hodnoty pro první snímek. Pokud se během snímání výrazně změní zaostření nebo jas, může se stát, že se celý panoramatický snímek nezaznamená při vhodném zaostření nebo s vhodným jasnem.
- Pokud se pro vytvoření jednoho panoramatického snímku spojí více snímků, v některých případech může objekt působit zkresleně nebo mohou být vidět místa spojů snímků.
- Při snímání následujících objektů nebo za níže uvedených podmínek při snímání se může stát, že panoramatický snímek nebude možné vytvořit nebo že se snímky nespojí správně:
 - Objekty s jednou rovnoměrnou barvou nebo s opakujícím se vzorem (například obloha nebo pláž atd.)
 - Pohybující se objekty (osoba, domácí zvíře, vozidlo, vlny, květiny vanoucí ve větru atd.)
 - Objekty, jejichž barva nebo vzory se rychle mění (například obraz na displeji)
 - Tmavá místa
 - Místa s blikajícími světelnými zdroji (zářivkami, svíčkami atd.)



Snímání odpovídající snímané scéně (Režim průvodce scénami)

(Režim průvodce scénami): 

Pokud pomocí vzorových záběrů zvolíte scénu odpovídající snímanému objektu a podmínkám při snímání, fotoaparát nastaví optimální expozici, barevné podání a zaostření, což Vám umožní snímat způsobem vhodným pro danou scénu.

1 Nastavte ovladač režimů do polohy [SCN]

2 Tlačítka ◀▶ vyberte požadovanou scénu

- Scénu můžete vybrat i posunutím vzorového záběru nebo posuvného panelu.

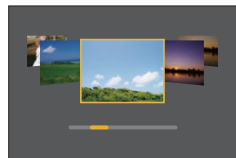

3 Stiskněte tlačítko [MENU/SET]



Okno volby je možné zobrazit i dotykem ikony režimu snímání v okně snímání.



- V závislosti na scéně se v okně snímání může zdát, jako by chyběly snímky.
- Pokud chcete změnit scénu, v menu [Scene Guide] (Průvodce scénami) zvolte [Scene Switch] (Změna scény) a stiskněte tlačítko [MENU/SET]. Můžete se vrátit ke kroku **2**.
- Některé z položek menu snímání není možné nastavit v režimu průvodce scénami, protože fotoaparát automaticky upraví nastavení na optimální hodnoty.
- Ačkoliv je vyvážení bílé pro určité typy scén pevně nastaveno na [AWB] (Automatické vyvážení bílé), vyvážení bílé můžete jemně doladit stisknutím tlačítka kurzoru ▶ v okně snímání.



Typy režimu průvodce scénami



Zobrazení popisu každé scény a typů snímání

Stiskněte tlačítko [DISP.] během zobrazení okna volby scény

- Pokud je zobrazení nastaveno na zobrazení průvodce, zobrazí se typy pro vytvoření obrazových efektů vhodných pro jednotlivé scény.

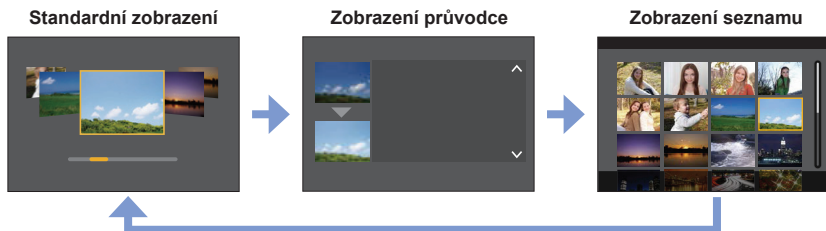

1: [Clear Portrait] (Jasný portrét)

2: [Silky Skin] (Hedvábná pleť)

- Efekt vyhlazení se použije pouze pro tu část, která má podobný barevný tón jako barva pokožky objektu.
- Při nedostatečném osvětlení nemusí být tento režim účinný.

3: [Backlit Softness] (Měkké podání s protisvětlem)

4: [Clear in Backlight] (Zřetelný portrét v protisvětle)

5: [Relaxing Tone] (Tón uvolnění)

6: [Sweet Child's Face] (Milá dětská tvářička)

- Pokud se dotknete tváře, dojde k záznamu statického snímku se zaostřením a expozicí nastavenou na místo dotyku.

7: [Distinct Scenery] (Zřetelná scenérie)



Snímání odpovídající snímané scéně (Režim průvodce scénami)

8: [Bright Blue Sky] (Jasná modrá obloha)**9: [Romantic Sunset Glow] (Romantický západ slunce)****10: [Vivid Sunset Glow] (Působivý západ slunce)****11: [Glistening Water] (Lesknoucí se voda)**

- Hvězdný filtr použitý v tomto režimu může způsobit efekt třpytění i na jiných objektech, než je vodní hladina.

12: [Clear Nightscape] (Zřetelná noční scenérie)**13: [Cool Night Sky] (Chladná noční obloha)****14: [Warm Glowing Nightscape] (Teplá zářivá noční scenérie)****15: [Artistic Nightscape] (Umělecká noční scenérie)****16: [Glittering Illuminations] (Mihotavé osvětlení)****17: [Handheld Night Shot] (Noční snímání bez stativu)**

- Po stisknutí spouště nehýbejte fotoaparátem v průběhu sekvenčního snímání.
- Zorný úhel bude o něco nižší.

18: [Clear Night Portrait] (Zřetelný noční portrét)

- Doporučujeme Vám použít stativ a samospoušť.
- Pokud zvolíte funkci [Clear Night Portrait] (Zřetelný noční portrét), zajistěte, aby se snímáný objekt ještě přibližně 1 sekundu po nasnímání nehýbal.

19: [Soft Image of a Flower] (Měkký záběr květu)

- Při snímání z malých vzdáleností Vám doporučujeme, abyste se vyhnuli používání blesku.



Snímání odpovídající snímané scéně (Režim průvodce scénami)

20: [Appetizing Food] (Lákavé jídlo)

- Při snímání z malých vzdáleností Vám doporučujeme, abyste se vyhnuli používání blesku.

21: [Cute Dessert] (Chutný dezert)

- Při snímání z malých vzdáleností Vám doporučujeme, abyste se vyhnuli používání blesku.

22: [Freeze Animal Motion] (Zastavení pohybu zvířete)

- Počáteční nastavení pro funkci [AF Assist Lamp] (Přisvícení) je [OFF] (Vyp.).

23: [Clear Sports Shot] (Zřetelný sportovní záběr)**24: [Monochrome] (Černobílý záběr)**

Snímání s různými obrazovými efekty

(Režim kreativního ovládání)

Použitelné režimy: 

Efekty, které chcete přidat, můžete nastavit volbou vzorových záběrů, a účinek efektů můžete kontrolovat na displeji.

1 Nastavte ovladač režimů do polohy 

2 Tlačítka   vyberte požadované obrazové efekty (filtry)

A Zobrazení náhledu

- Obrazové efekty (filtry) můžete zvolit i dotykem vzorových záběrů.

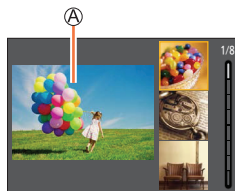

3 Stiskněte tlačítko [MENU/SET]



Okno volby je možné zobrazit i dotykem ikony režimu snímání v okně snímání.



- V závislosti na obrazovém efektu se v okně snímání může zdát, jako by chyběly snímky.
- Položka [White Balance] (Vyvážení bílé) se pevně nastaví na [AWB] (Automatické vyvážení bílé) a [Sensitivity] (Citlivost ISO) se pevně nastaví na [AUTO] (Automaticky).
- Následující položky menu je možné nastavit v menu [Creative Control] (Kreativní ovládání):
 - [Filter Effect] (Efekt filtru): Zobrazí se okno výběru obrazového efektu (filtru).
 - [Simultaneous record w/o filter] (Současné snímání bez filtru): Umožňuje nastavení fotoaparátu na současné snímání záběrů s obrazovým efektem a bez obrazového efektu. (→170)

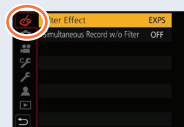



Zobrazení popisu každého obrazového efektu (filtru)

Stiskněte tlačítko [DISP.] během zobrazení okna výběru obrazového efektu

- Pokud je zobrazení nastaveno na zobrazení průvodce, zobrazí se tipy pro vytvoření obrazových efektů vhodných pro jednotlivé scény.



Typy obrazových efektů

Upravení obrazových efektů podle Vašich požadavků

- 1 Stiskněte tlačítko ► pro zobrazení okna nastavení
- 2 Otočením zadního otočného ovladače upravte podmínky nastavení obrazových efektů
 - Stiskněte tlačítko [MENU/SET] pro návrat do okna snímání.

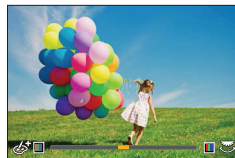

Snímání s různými obrazovými efekty (Režim kreativního ovládání)



Obrazový efekt	Položky, které lze nastavit
[Expressive] (Expresivní)	Svěžest Nenápadné barvy ↔ Výrazné barvy
[Retro] (Retro)	Barvy Zvýraznění žluté ↔ Zvýraznění červené
[Old Days] (Staré časy)	Kontrast Nízký kontrast ↔ Vysoký kontrast
[High Key] (Převaha světlých tónů)	Barvy Zvýraznění růžové ↔ Zvýraznění akvamarínové
[Low Key] (Převaha tmavých tónů)	Barvy Zvýraznění červené ↔ Zvýraznění modré
[Sepia] (Sépiová hnědá)	Kontrast Nízký kontrast ↔ Vysoký kontrast
[Monochrome] (Černobílý záběr)	Barvy Zvýraznění žluté ↔ Zvýraznění modré
[Dynamic Monochrome] (Dynamický monochromatický záběr)	Kontrast Nízký kontrast ↔ Vysoký kontrast
[Rough Monochrome] (Drsný černobílý záběr)	Zrnitý obrazový efekt Méně zrnitý obrazový efekt ↔ Výrazně zrnitý obrazový efekt
[Silky Monochrome] (Hedvábný černobílý záběr)	Míra rozostření Slabé rozostření ↔ Silné rozostření
[Impressive Art] (Působivé umění)	Svěžest Černobílá ↔ Výrazné barvy
[High Dynamic] (Vysoká dynamika)	Svěžest Černobílá ↔ Výrazné barvy
[Cross Process] (Bláznivé barvy)	Barvy Zelený tón / Modrý tón / Žlutý tón / Červený tón <ul style="list-style-type: none"> Požadovaný barevný tón zvolte otočením zadního otočného ovladače, poté stiskněte tlačítko [MENU/SET]. 
[Toy Effect] (Efekt hračky)	Barvy Zvýraznění oranžové ↔ Zvýraznění modré
[Toy Pop] (Hračkářský fotoaparát)	Oblast se sníženým periferním jasem Malá ↔ Velká
[Bleach Bypass] (Klidná atmosféra)	Kontrast Nízký kontrast ↔ Vysoký kontrast
[Miniature Effect] (Efekt miniatury)	Svěžest Nenápadné barvy ↔ Výrazné barvy <ul style="list-style-type: none"> Informace o [Miniature Effect] (Efekt miniatury) naleznete na (→74)



Snímání s různými obrazovými efekty (Režim kreativního ovládání)

Obrazový efekt	Položky, které lze nastavit
[Soft Focus] (Měkké zaostření)	Míra rozostření Slabé rozostření \longleftrightarrow Silné rozostření
[Fantasy] (Fantazie)	Svěžest Nenápadné barvy \longleftrightarrow Výrazné barvy
[Star Filter] (Fantazie)	<div style="text-align: center;"> [··x] Délka záření Krátké paprsky světla \longleftrightarrow Dlouhé paprsky světla [x·*] Počet paprsků Menší \longleftrightarrow Větší [{x}] Úhel paprsků Otočení doleva \longleftrightarrow Otočení doprava </div>
[One Point Color] (Efekt jedné barvy)	Množství ponechané barvy Malé množství barvy \longleftrightarrow Velké množství barvy • Informace o [One Point Color] (Efekt jedné barvy) najdete na (\rightarrow 75)
[Sunshine] (Sluneční svit)	Barvy Žlutý tón / Červený tón / Modrý tón / Bílý tón • Požadovaný barevný tón zvolte otočením zadního otočného ovladače, poté stiskněte tlačítko [MENU/SET].  • Více informací o [Sunshine] (Sluneční svit) naleznete na (\rightarrow 75)

■ Nastavení typu rozostření ([Miniature Effect] (Efekt miniaturny))

- ① Po dotyku  stiskněte 
- ② Tlačítka \blacktriangle \blacktriangledown nebo \blacktriangleleft \blacktriangleright posouvajte oblast zaostření (rámeček)
 - Oblast, která se má zaostřit, můžete posouvat i dotykem displeje v okně snímání.
 - Dotyk  Vám umožní nastavit orientaci snímání (orientaci rozostření).
- ③ Otočením zadního otočného ovladače změňte velikost oblasti, která se má zaostřit
 - Oblast můžete zvětšit/zmenšit i roztáhnutím dvou prstů od sebe / stáhnutím dvou prstů k sobě.
 - Stisknutím tlačítka [DISP.] vrátíte nastavení oblasti, která se má zaostřit, na počáteční nastavení.
- ④ Stiskněte tlačítko [MENU/SET]

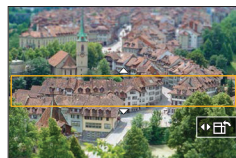

Snímání s různými obrazovými efekty (Režim kreativního ovládání)

- Při snímání videozáznamů se nezaznamená žádný zvuk.
- Při snímání videozáznamů bude výsledný záznam trvat přibližně 1/8 skutečného času snímání. (Pokud videozáznam snímáte 8 minut, výsledný nasnímaný videozáznam bude trvat přibližně 1 minutu.) Zobrazený dostupný záznamový čas je přibližně 8krát delší než skutečný čas potřebný pro snímání.

V závislosti na snímkové frekvenci videozáznamu se může záznamový čas videozáznamu a dostupný záznamový čas lišit od výše uvedených hodnot.

- Pokud snímání videozáznamu ukončíte po krátké době, fotoaparát může ještě určitý čas snímat.

■ Nastavení barvy, která se má v záběru ponechat ([One Point Color] (Efekt jedné barvy))

- ① Po dotyku [☑] stiskněte [🎨]
- ② Tlačítky ▲▼◀▶ vyberte barvu, která se má ponechat, a stiskněte tlačítko [MENU/SET]
 - Barvu, kterou chcete ponechat, můžete vybrat i dotykem displeje.
 - Stisknutím tlačítka [DISP.] vrátíte nastavení oblasti, která se má zaostřit, na počáteční nastavení.



- V závislosti na objektu se může stát, že zvolená barva se v záběru neponechá.

■ Nastavení pozice a velikosti zdroje světla ([Sunshine] (Sluneční svit))

- ① Po dotyku [☑] stiskněte [☀️]
- ② Tlačítky ▲▼◀▶ posuňte střed zdroje světla na jiné místo
 - Polohu zdroje světla můžete posouvat i dotykem displeje.
- ③ Otočením zadního otočného ovladače upravte velikost zdroje světla
 - Zobrazení je možné zvětšit/zmenšit i roztáhnutím dvou prstů od sebe / stáhnutím dvou prstů k sobě na displeji.
 - Stisknutím tlačítka [DISP.] vrátíte nastavení oblasti, která se má zaostřit, na počáteční nastavení.
- ④ Stiskněte tlačítko [MENU/SET]



Tipy pro umístění středu zdroje světla

Abyste dosáhli přirozenějšího výsledného vzhledu, střed zdroje světla můžete posunout na místo mimo obraz.

Nastavení jasů (expozice) / rozostření pozadí (Funkce ovládání rozostření)**1 Stisknutím tlačítka ▲ zobrazte okno nastavení**

- Zobrazí se okno ovládání jasů (expozice). Stisknutím tlačítka [FN1] ovládejte rozostření a stiskněte jej znovu, na dokončení ovládání.

2 Otočením zadního otočného ovladače upravte jas

- Pokud stisknete tlačítko [MENU/SET], můžete se vrátit do okna snímání.

Při nastavení jasů (expozice)

- Stisknutím ▲▼ nastavte gradaci expozice. (→128)

**Při nastavení rozostření pozadí**

- Stisknutím tlačítka [Q.MENU/SET] nastavení zrušíte.

**■ Ovládání pomocí dotykového displeje**

- 1 Dotkněte se [📷]
- 2 Dotkněte se položky, kterou chcete nastavit
 - [📷]: Úprava obrazových efektů
 - [📷]: Úroveň rozostření
 - [📷]: Jas (Zobrazí se pouze tehdy, pokud je [Exposure Dial] (Otočný ovladač expozice) nastavený na [OFF] (Vyp.))
- 3 Posunutím expozimetru nastavte rozostření
 - Stiskněte tlačítko [MENU/SET] pro návrat do okna snímání.



- Ovládání rozostření není dostupné v [Miniature Effect] (Efekt miniatury) (Režim kreativního ovládání).



Snímání videozáznamů s nastavenou hodnotou clony / expozičním časem / citlivostí ISO

(Režim kreativního snímání videozáznamů)

Použitelné režimy: 

Změna hodnoty clony, expozičního času nebo citlivosti ISO je stejná jako v případě nastavení otočného ovladače režimu na [P], [A], [S] nebo [M] (s výjimkou režimu změny programu).

1 Nastavte ovladač režimů do polohy

2 Zvolte menu

MENU →  Menu kreativního videozáznamu [Creative Video] → [Exposure Mode] (Režim nastavení expozice)

Nastavení: [P] / [A] / [S] / [M]



Okno volby je možné zobrazit i dotykem ikony režimu snímání v prostředí snímání.



3 Snímání videozáznamu spustíte stisknutím tlačítka videozáznamu (nebo spouště)

- ① Dotkněte se 
- ② Dotkněte se požadované ikony

T / w / ↓ / ↑	Zoom		Kompensace expozice
F	Hodnota clony	ISO	Citlivost ISO
SS	Expoziční čas		

- ③ Nastavení provedte potažením posuvného panelu

▼ / ▲	Pomalá změna nastavení
▼ / ▲	Rychlá změna nastavení

Používání dotykových tlačítek umožňuje tichou obsluhu během snímání videozáznamu.



4 Snímání videozáznamu zastavte stisknutím tlačítka videozáznamu (nebo spouště)

Snímání videozáznamů s nastavenou hodnotou clony / expozičním časem / citlivostí ISO (Režim kreativního snímání videozáznamů)

• Citlivost ISO může být nastavena v následujícím rozsahu.

- [AUTO] (Automaticky), [200] až [6400] ([L.100] až [6400], pokud je [Extended ISO] (Rozšířená citlivost ISO) nastavená na [ON] (Zap.))

■ Nastavení hodnoty horní hranice citlivosti ISO, pokud je položka [Sensitivity] (Citlivost) nastavená na [AUTO] (Automaticky)

MENU →  Menu snímání videozáznamu [Motion Picture] → [ISO Auto Upper Limit (Video)] (Horní hranice citlivosti ISO (Videozáznam))

Nastavení: [AUTO] (Automaticky)/[400]/[800]/[1600]/[3200]/[6400]

Snímání zpomalených záběrů ([High Speed Video] (Vysokorychlostní videozáznam))

Zpomalený záběr vytvoříte snímáním s velmi vysokou rychlostí.

Při přehrávání těchto záznamů, se záznam přehrává zpomaleně.

- Pro záznam snímků používejte kartu UHS Speed Class 3.

1 Nastavte ovladač režimu na 

2 Zvolte menu

MENU →  Menu kreativního videozáznamu [Creative Video] → [High Speed Video] (Vysokorychlostní videozáznam) → [ON] (Zap.)

- Záznam probíhá rychlostí 100 snímků za sekundu v režimu [FHD] do formátu [MP4].

3 Snímání videozáznamu spustíte stisknutím tlačítka videozáznamu (nebo spouště)

4 Snímání videozáznamu zastavte stisknutím tlačítka videozáznamu (nebo spouště)

- Snímání videozáznamu zastavte stisknutím tlačítka videozáznamu (nebo spouště).
- Není zaznamenán žádný zvuk.
- Soubory budou rozděleny do menších souborů videozáznamů pro snímání a přehrávání, jestliže velikost souboru přesáhne 4 GB. (Můžete pokračovat ve snímání videozáznamů bez přerušení.) Snímání se zastaví tehdy, když čas nepřetržitého snímání přesáhne 29 minut a 59 sekund. (Z hlediska času přehrávání, můžete zaznamenat až přibližně 120 minut.)
- Nastavení zaostřování a zoomu bude pevně nastaveno podle nastavení při zahájení snímání záznamu.
- Při snímání pod zářivkovým osvětlením může na obraze vyskytnout blikání nebo vodorovné pruhy.

Snímání videozáznamů s nastavenou hodnotou clony / expozičním časem / citlivostí ISO
(Režim kreativního snímání videozáznamů)

Snímání videozáznamu při sledování objektu a zoomování se zachováním pevné pozice fotoaparátu ([4K Live Cropping] (Ořezání živého náhledu v rozlišení 4K))

Ořezáním Vašeho videozáznamu z 4K úhlu pohledu na úplné vysoké rozlišení můžete snímat videozáznam při sledování objektu a přiblížení/oddálení se současným ponecháním fotoaparátu v neměnné pozici.



Sledování objektu



Přiblížení

- Držte fotoaparát pevně na svém místě v průběhu snímání.
- Videozáznam bude nasnímaný v rozlišení [FHD/20M/25p] ve formátu [MP4].

1 Nastavte ovladač režimu na

2 Zvolte menu

MENU → Menu kreativního videozáznamu [Creative Video] → [4K Live Cropping] (Ořezání živého náhledu v rozlišení 4K)

Nastavení: [40SEC]/[20SEC]/[OFF] (Vyp.)

3 Nastavte rámeček začátku ořezání a stiskněte [MENU/SET]

Ⓐ Rámeček začátku ořezání

- Při prvním provádění nastavení se zobrazí rámeček začátku ořezání v rozlišení 1920x1080. (Po nastavení rámečku začátku ořezání a rámečku ukončení ořezání se zobrazí rámeček začátku a rámeček konce, který jste nastavili předtím.)
- Fotoaparát si zapamatuje pozici a velikost rámečku i tehdy, když je fotoaparát vypnutý.

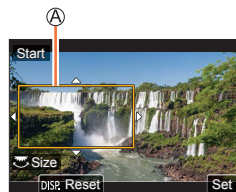

Tlačítkové ovládání	Dotykové ovládání	Popis nastavení
	Dotyk	Posun rámečku
	Přiblížení / vzdálení prstů	Zvětšení/zmenšení rámečku (Rozsah nastavení je od 1920×1080 do 3840×2160.)
[DISP.]	[Reset] (Obnovení původních nastavení)	Návrat pozice rámečku do středové polohy a jeho velikosti na počáteční nastavení
[MENU/SET]	[Set] (Nastavit)	Volba pozice a velikosti rámečku

Snímání videozáznamů s nastavenou hodnotou clony / expozičním časem / citlivostí ISO (Režim kreativního snímání videozáznamů)

4 Opakujte krok 3 a poté nastavte rámeček konce ořezání

Ⓑ Rámeček konce ořezání

- Nastavení [AF Mode] (Režim automatického zaostřování) se přepne na [☺] (Rozeznání tváří). (Rozeznání očí nelze použít.)

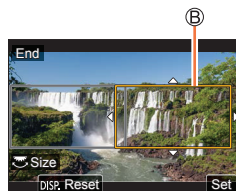



5 Snímání videozáznamu spustíte stisknutím tlačítka videozáznamu (nebo spouště)

Ⓒ Uplynutý záznamový čas

Ⓓ Dostupný záznamový čas

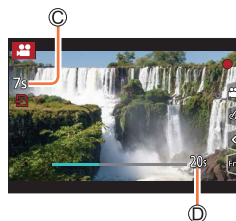
- Tlačítko videozáznamu (nebo tlačítko spouště) uvolněte ihned po stisknutí.
- Po uplynutí dostupného záznamového času se snímání automaticky ukončí. Po uplynutí dostupného záznamového času se snímání automaticky ukončí.



 Pokud chcete provést přiblížení/oddálení, nastavte jiný úhel pohledu pro rámeček začátku ořezání a rámeček konce ořezání. Pokud chcete například provést přiblížení, nastavte větší úhel pohledu pro rámeček začátku ořezání a menší úhel pohledu pro rámeček konce ořezání.

■ Změna pozice a velikosti rámečku ořezání

Stiskněte tlačítko [Fn3] v průběhu zobrazení okna snímání a proveďte kroky 3 a 4.

■ Zrušení snímání s funkcí [4K Live Cropping] (Ořezání živého náhledu v rozlišení 4K)

V kroku 2 nastavte možnost [OFF] (Vyp.).

- Úhel pohledu se zúží.
- Snímání s použitím [4K Live Cropping] (Oříznutí živého náhledu v rozlišení 4K) nelze použít během snímání [High Speed Video] (Vysokorychlostní videozáznam).
- V rámečku začátku oříznutí bude upravené a pevně nastavené zaostření.
- Nastavte [Continuous AF] (Nepřetržitě automatické zaostřování) na [OFF] (Vyp.)
- [Metering Mode] (Režim měření expozice) bude [☺] (Vícebodové měření)
- Přiblížení / oddálení nelze provést během snímání s použitím [4K Live Cropping] (Oříznutí živého náhledu v rozlišení 4K).

Uložení vlastních oblíbených nastavení a záznamů (Režim uživatelských nastavení)

Použitelné režimy: 

Uložení vlastních nastavení ([Cust.Set Mem.] (Uložení vlastních nastavení))

Fotoaparát umožňuje uložit až 3 aktuální nastavení fotoaparátu pomocí funkce [Cust. Set Mem.] (Paměť už. nastavení). ([C1], [C2], [C3])

- Jako počáteční uživatelské nastavení je v paměti uloženo předvolené nastavení režimu programů automatické expozice.

Příprava

- Nejprve nastavte režim snímání, který chcete uložit, a na fotoaparátu zvolte požadované nastavení menu.

MENU →  **Menu nastavení [Custom]** → **[Cust.Set Mem.] (Paměť už. nastavení)** → **Přizpůsobte, kde chcete zaregistrovat nastavení**

- Nastavení následujících položek menu se neuloží do paměti uživatelských nastavení.

Menu uživatelských nastavení [Custom]	Menu nastavení [Setup]	Menu prohlížení [Playback]
<ul style="list-style-type: none"> • [Menu Guide] (Průvodce menu) • Údaje zaregistrované ve [Face Recog.] (Identifikace tváří) • Nastavení funkce [Profile Setup] (Nastavení profilu) 	<ul style="list-style-type: none"> • Všechna menu 	<ul style="list-style-type: none"> • [Rotate Disp.] (Otočení zobrazení) • [Picture Sort] (Třídění snímků)



Snímání s použitím uložených uživatelských nastavení

1 Nastavte ovladač režimů do polohy [C]

- Vvolají se naposledy použítá uživatelská nastavení.

Změna uživatelských nastavení

- 1 Nastavte ovladač režimů do polohy [C]
- 2 Stisknutím tlačítka [MENU/SET] vyvolejte menu
- 3 Tlačítky ▲▼ zvolte uživatelské nastavení, které chcete použít, a poté stiskněte tlačítko [MENU/SET]

- Na displeji se zobrazí uložení zvolených uživatelských nastavení



Okno volby je možné zobrazit i dotykem ikony režimu snímání v prostředí snímání.



Změna uloženého obsahu

Uložený obsah se nezmění, pokud dočasně změníte nastavení položek menu, když je ovladač režimů nastavený v poloze [C]. Pokud chcete změnit uložená nastavení, přepište uložený obsah pomocí funkce [Cust.Set Mem.] (Paměť už. nastavení) v menu uživatelských nastavení.



Snímání v režimu automatického zaostřování

Použitelné režimy: 

1 Stiskněte tlačítko (◀)

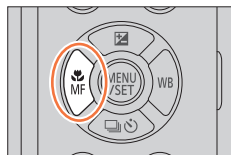

2 Tlačítky ◀▶ zvolte [AF] (Automatické zaostřování) a stiskněte tlačítko [MENU/SET]

- Činnost zaostřování nastavte při stisknutí spouště do poloviny (→84)
- Přepněte na [AF Mode] (Režim automatického zaostřování) (→85)

3 Stiskněte spoušť do poloviny

- Ⓐ Zobrazení zaostřování
(Když je zaostřeno: svítí
Když není zaostřeno: bliká)
- Ⓑ Oblast automatického zaostřování
(Při zaostření: zelená)

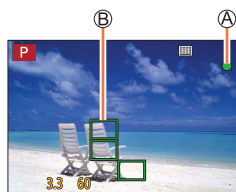

- Při aktivaci automatického zaostřování uslyšíte dvě „zvukové signalizace“.
- V tmavém prostředí se indikátor zaostření zobrazí jako [●_{LOW}] a zaostřování může trvat déle než obvykle.
- Pokud fotoaparát rozpozná hvězdy na noční obloze po zobrazení [●_{LOW}], aktivuje se automatické zaostření hvězdné oblohy. Po provedení zaostření se zobrazí indikace zaostření [●_{STAR}] a oblasti automatického zaostření.
(Rozeznání s automatickým zaostřením hvězdné oblohy nefunguje na okrajích oblasti displeje.)



Objekty a podmínky snímání, při kterých je problém zaostřit:

- Rychle se pohybující objekty, velmi jasné objekty nebo nekонтastní objekty.
- Při snímání objektů přes okno nebo v blízkosti lesklých objektů.
- V tmavém prostředí nebo pokud dochází ke chvění fotoaparátu.
- Pokud se fotoaparát nachází příliš blízko snímaného objektu nebo pokud se v záběru nacházejí blíží i vzdálenější objekty.

- Při nedostatečném osvětlení je-li komplikované zaostření pomocí automatického zaostřování, nastavte [Monitor Display Speed] (Rychlost zobrazení na displeji) nebo [LVF Display Speed] (Rychlost zobrazení v hledáčku) na [60fps].
- Rozeznání s automatickým zaostřením hvězdné oblohy nebude fungovat při používání displeje s položkou [Monitor Display Speed] (Rychlost zobrazení na displeji) nastavenou na [ECO 30fps] nebo při používání hledáčku s položkou [LVF Display Speed] (Rychlost zobrazení v hledáčku) nastavenou na [ECO 30fps].

Nastavení zaostřování, které má být provedeno při stisknutí spouště do poloviny (AFS, AFF, AFC)

Použitelné režimy:          

MENU →  Menu snímání [Rec] /  Menu snímání filmu [Motion Picture] → [AFS / AFF / AFC] (Jednorázové automatické zaostření / Flexibilní automatické zaostřování / Nepřetržitě automatické zaostřování)

Nastavení	Pohyb objektu a scéna (doporučené)	Popis nastavení
[AFS] (Jednorázové automatické zaostření)	Objekt je nehybný (scenérie, fotografie výročí svatby atd.).	„AFS“ je zkratka pro výraz „Auto Focus Single“ (Jednorázové automatické zaostření). Zaostření se nastaví automaticky při stisknutí spouště do poloviny. Během stisknutí spouště do poloviny bude zaostření pevně nastaveno.
[AFF] (Flexibilní automatické zaostřování)	Pohyb nelze předvídat (děti, domácí zvířata atd.).	„AFF“ je zkratka pro výraz „Auto Focus Flexible“ (Flexibilní automatické zaostřování). V tomto režimu se zaostření provede automaticky při stisknutí spouště do poloviny. Pokud se během stisknutí spouště do poloviny objekt pohne, zaostření se automaticky zkoriguje tak, aby odpovídalo pohybu objektu.
[AFC] (Nepřetržitě automatické zaostřování)	Objekt se pohybuje (sport, vlaky atd.).	„AFC“ je zkratka pro výraz „Auto Focus Continuous“ (Nepřetržitě automatické zaostřování). V tomto režimu fotoaparát během stisknutí spouště do poloviny nepřetržitě zaostřuje, aby zaostření odpovídalo pohybu objektu. Když se objekt pohybuje, zaostřování se provádí předpovídáním polohy, ve které se objekt bude nacházet v čase snímání. (Predikce pohybu)



Pokud snímáte s použitím funkce [AFF], [AFC]

- Když se objekt pohybuje, zaostření je provedeno předvídaním polohy objektu v čase snímání. (Předvídaní pohybu)
- Po změně nastavení zoomu z polohy širokoúhelného záběru do polohy teleskopického záběru nebo po náhlém namíření fotoaparátu ze vzdáleného objektu na blízký objekt může chvíli trvat, než fotoaparát zaostří na snímávaný objekt.
- Pokud je zaostření na snímávaný objekt problematické, uvolněte spoušť a znovu ji stiskněte do poloviny.
- Když je spoušť stisknutá do poloviny, na zobrazovací ploše může docházet ke chvění obrazu.

- Režim zaostření [AFF] nebo [AFC] funguje jako [AFS] v následujících případech:
 - V režimu kreativního snímání videozáznamu
 - Při snímání s pomocí  ((4K Burst(S/S))) funkce 4K snímků.
 - Při nedostatečném osvětlení.
- V režimu snímání panoramatu je nastavení pevně dané na [AFS].
- [AFF] není dostupné při snímání 4K snímků. Nepřetržitě automatické zaostřování funguje v průběhu záznamu.
- Toto nastavení nelze změnit při provádění záznamu pomocí funkce [Post Focus] (Následné ostření).



Přepínání funkce [AF Mode] (Režim automatického zaostřování)

Použitelné režimy:

Tato funkce umožňuje výběr způsobu zaostřování, který nejlépe vyhovuje poloze a počtu snímaných objektů.

MENU → Menu snímání [Rec] / Menu snímání filmu [Motion Picture] → **[AF Mode]** (Režim automatického zaostřování)

Nastavení: (Rozeznání tváří/očí) / (Aretace zaostření na pohybující se objekt) / (Zaostřování na 49 oblastí) / atd. (Zaostřování na více oblastí určených uživatelem) / (Zaostřování na 1 oblast) / (Bodové zaostřování)
(→86 - 90)

- V inteligentním automatickém režimu a inteligentním automatickém plus režimu je možné nastavit nebo .
- [AF Mode] (Režim automatického zaostřování) je pevně daný na v následujícím případě:
 - Při snímání pomocí funkce [4K Live Cropping] (Ořezání živého náhledu v rozlišení 4K)
- V následujících případech je automatické zaostřování pevně nastaveno na možnost :
 - Pokud používáte digitální zoom
 - V režimu [Miniature Effect] (Efekt miniatury) (Režim kreativního ovládání)
- [AF Mode] (Režim automatického zaostřování) nelze nastavit v následujících případech:
 - Při snímání pomocí funkce [Post Focus] (Následné ostření)
 - Když je možnost [Pull Focus] v [Snap Movie] (Příležitostný videozáznam) nastavená na [ON] (Zap.)

Snímání lidí zepředu (Rozeznání tváří/očí)

Fotoaparát automaticky rozeznává tváře a oči snímaných osob. Fotoaparát zaostří na oko, které je blíže k fotoaparátu, a expozici přizpůsobí tváři (pokud je položka [Metering Mode] (Režim měření expozice) nastavená na  (Měření ve více oblastech)).

- Fotoaparát dokáže rozeznat až 15 tváří. Fotoaparát rozezná pouze oči v obličejích, na které zaostří.
- Jakmile fotoaparát rozezná tvář, zobrazí se oblast automatického zaostřování a oko použité pro zaostření.

 Oko použité pro zaostření

Žlutá: Když stisknete spoušť do poloviny a fotoaparát zaostří, barva rámečku se změní na zelenou.

Bílá: Zobrazí se, pokud fotoaparát rozezná více než jednu tvář. Zaostřené budou i další tváře, které se nacházejí ve stejné vzdálenosti jako tvář ve žlutých oblastech automatického zaostřování.

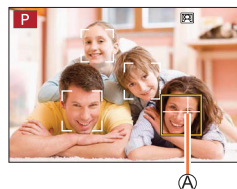



Změna oka použitého pro zaostřování

Dotkněte se oka, které má být použito pro zaostřování

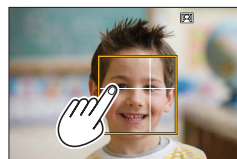
- Jakmile se dotknete  nebo stisknete tlačítko [MENU/SET], nastavení zaostření na oko bude zrušeno.



-  (Rozeznání tváří/očí) není dostupná v následujících případech:
 - [Clear Nightscape] (Zřetelná noční scenérie)/[Cool Night Sky] (Chladná noční obloha)/[Warm Glowing Nightscape] (Teplá zářivá noční scenérie)/[Artistic Nightscape] (Umělecká noční scenérie)/[Glittering Illuminations] (Mihotavé osvětlení)/[Handheld Night Shot] (Noční snímání bez stativu)/[Appetizing Food] (Lákavé jídlo)/[Cute Dessert] (Chutný dezert) (Režim průvodce scénami)
 - Rozeznání očí nelze změnit při nastavení [4K Live Cropping] (Ořezání živého náhledu v rozlišení 4K).
 - Pokud podmínky při snímání brání rozpoznání tváře, například když se snímáný objekt pohybuje příliš rychle, nastavení funkce [AF Mode] (Režim automatického zaostřování) se změní na  (Zaostřování na 49 oblastí).



Automatická aretace zaostření na pohybující se objekt (Tracking)

Při dotykovém ovládaní

Fotoaparát namiřte tak, aby se požadovaný objekt nacházel v rámečku aretace zaostření, a spoušť stiskněte do poloviny

Ⓐ Rámeček aretace zaostření na pohybující se objekt

Jakmile fotoaparát rozpozná objekt, barva rámečku aretace zaostření na pohybující se objekt se změní na zelenou.

Když uvolníte spoušť, rámeček aretace zaostření na pohybující se objekt se změní na žlutý a objekt se automaticky bude udržovat zaostřený.

- Pokud chcete funkci aretace zaostření na pohybující se objekt zrušit → Stiskněte tlačítko [MENU/SET].
- Rozsah zaostřování: stejný jako při snímání v režimu makro [AF ∞]. (→96)

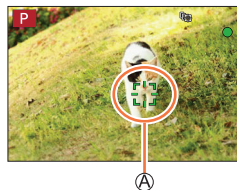





Při dotykovém ovládaní

Dotkněte se objektu

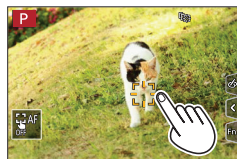
Proveďte tyto kroky s uvolněnou funkcí dotykové spouště. Oblast automatického zaostřování se změní na žlutou, jakmile je objekt zaostřený.

- Pokud chcete funkci aretace zaostření na pohybující se objekt zrušit → Dotkněte se 



- Pokud aretace automatického zaostřování selže, chvíli bude blikat červený rámeček a poté zhasne.
- Když nastavíte položku [Metering Mode] (Režim měření expozice) na  (Měření ve více oblastech), fotoaparát přizpůsobí expozici podle aretovaného objektu. (→171)
- Za určitých podmínek při snímání, například pokud je objekt malý nebo tmavý, nemusí funkce automatické aretace na pohybující se objekt fungovat správně. Pokud tato funkce nefunguje, použijte se režim zaostření  (Zaostřování na 1 oblast).
- Tato funkce není dostupná v následujících případech:
 - Při použití funkce [Time Lapse Shot] (Časosběrné snímání)
- V následujících případech funkce  pracuje jako  (Zaostřování na 1 oblast).
 - [Glistening Water] (Lesknoucí se voda)/[Glittering Illuminations] (Mihotavé osvětlení), [Soft Image of a Flower] (Měkký záběr květu), [Monochrome] (Černobílý záběr) (Režim průvodce scénami)
 - [Sepia] (Sépiová hněd'), [Monochrome] (Černobílý záběr), [Dynamic Monochrome] (Dynamický černobílý záběr), [Rough Monochrome] (Drsný černobílý záběr), [Silky Monochrome] (Hedvábný černobílý záběr), [Soft Focus] (Měkké zaostření), [Star Filter] (Hvězdný filtr), [Sunshine] (Sluneční svět) (Režim kreativního ovládaní)
- [Monochrome] (Monochromatický) ([Photo Style] (Styl fotografie))

Objekt není ve středu záběru  (Zaostřování na 49 oblastí)

Fotoaparát zaostří na objekt v široké oblasti (zaostřování až na 49 oblastí) v okně snímání.

**Nastavení tvaru oblasti automatického zaostřování  atd. (Zaostřování na více oblastí určených uživatelem)**





Výběrem mezi 49 oblastmi automatického zaostřování můžete volně nastavit optimální tvar oblasti automatického zaostřování pro snímání objektu.

MENU →  Menu snímání [Rec] /  Menu snímání filmu [Motion Picture] → **[AF Mode]** (Režim automatického zaostřování)

1 Zvolte ikonu zaostřování na více oblastí určených uživatelem ( atd.) a stiskněte tlačítko **▲**

2 Tlačítky **◀▶** zvolte požadovanou položku nastavení

Ⓐ Aktuální tvar oblasti automatického zaostřování

 ([Horizontal Pattern] (Vodorovný vzor))	Ideální tvar při otáčení fotoaparátu atd.	
 ([Vertical Pattern] (Svislý vzor))	Ideální tvar při snímání budov atd.	
 ([Central Pattern] (Středový vzor))	Ideální tvar pro zaostřování kolem středu.	
 (Custom) (Uživatelské nastavení)	Můžete nastavit tvar pro uložení do uživatelského nastavení.	

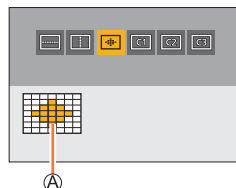

4 Stiskněte tlačítko **▼**

- Zobrazí se okno nastavení oblasti automatického zaostřování.

5 Zvolte oblast automatického zaostřování

Ⓑ Zvolená oblast automatického zaostřování

Když zvolíte / /

① Změňte tvar oblasti automatického zaostřování

Tlačítkové ovládání	Dotykové ovládání	Popis nastavení
▲▼◀▶	Dotyk	Posunutí polohy
	Přiblížení/ vzdálení prstů	Změna velikosti (až 3 čáry)
[DISP.]	[Reset] (Obnovení původních nastavení)	Vrácení oblasti automatického zaostřování zpět do středu. • Pokud znovu stisknete tlačítko, velikost rámečku bude vrácena na počáteční nastavení.

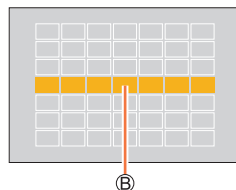

② Stiskněte tlačítko [MENU/SET]

Když zvolíte / /

① Změňte tvar oblasti automatického zaostřování

S použitím tlačítek kurzoru

Tlačítky ▲▼◀▶ zvolte oblast automatického zaostřování a stisknutím tlačítka [MENU/SET] ji nastavte (případně postup zopakujte)

- Když znovu stisknete tlačítko [MENU/SET], nastavení se zruší.
- Pokud chcete zrušit všechna nastavení, stiskněte tlačítko [DISP.].

Při dotykovém ovládaní

Posuňte prst po částech, které chcete nastavit jako oblasti automatického zaostřování

- Pokud se dotknete jedné ze zvolených oblastí automatického zaostřování, volba příslušné oblasti se zruší.

② Stiskněte tlačítko [Fn2]

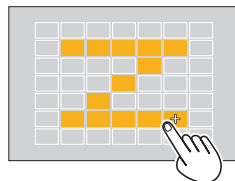

■ Uložení nastavené oblasti automatického zaostřování do , a (Uživatelská nastavení)

① Stiskněte tlačítko ▲ v zobrazení z kroku 2



② Tlačítky ▲▼ zvolte ikonu cílového místa uložení a stiskněte tlačítko [MENU/SET]

- Nastavení upravená v , nebo se po vypnutí fotoaparátu vrátí na předvolené nastavení.

Určená poloha pro zaostření (Zaostřování na 1 oblast) / (Bodové zaostřování)

(Zaostřování na 1 oblast)



Fotoaparát zaostří na objekt v oblasti automatického zaostřování ve středu záběru (Doporučujeme při problematickém zaostřování)

 Pokud se objekt, který chcete nasnímat, nenachází ve středu záběru v , můžete dostat objekt do oblasti automatického zaostřování, zajistit zaostření a expozici stisknutím spouště do poloviny, přemístit fotoaparát na požadovanou kompozici se stisknutou spouští do poloviny a následně zaznamenat snímek. (Pouze pokud je položka [AFS / AFF / AFC] (Jednorázové automatické zaostření / Flexibilní automatické zaostřování / Nepřetržité automatické zaostřování) nastavena na [AFS] (Jednorázové automatické zaostření).)

(Bodové zaostřování)

Umožňuje přesnější zaostření na menší bod než  (Zaostřování na 1 oblast).

Pokud stisknete spoušť do poloviny, zobrazí se zvětšené zobrazení zaostřené oblasti.

- Když je  (Bodové zaostřování) zvoleno během snímání videozáznamů nebo 4K snímků, nastavení se změní na  (Zaostřování na 1 oblast).
- Režim  (Bodové zaostřování) nelze nastavit v následujícím případě:
 - Když je položka [AFS / AFF / AFC] (Jednorázové automatické zaostření / Flexibilní automatické zaostřování / Nepřetržité automatické zaostřování) nastavena na [AFF] (Flexibilní automatické zaostřování) nebo [AFC] (Nepřetržité automatické zaostřování)



Změna polohy a velikosti oblasti automatického zaostřování

Použitelné režimy: **P** **A** **S** **M**

Když zvolíte , , nebo v režimu automatického zaostřování, můžete změnit polohu a velikost oblasti automatického zaostřování. Pomocí můžete nastavit pozici zajištění.

- Proveďte tyto kroky s uvolněnou funkcí dotykové spouště.
- Okno nastavení oblasti automatického zaostřování můžete vyvolat i dotykem okna snímání.

MENU → Menu uživatelských nastavení [Custom] → [Operation] (Použití) → **[Touch Settings]** (Dotyková nastavení) → **[Touch AF]** (Dotykové automatické zaostřování) → **[AF]** (Automatické zaostřování)

- Můžete použít menu uživatelských nastavení [Custom] ([Focus / Release Shutter] (Zaostření/uvolnění spouště)) pro nastavení způsobu zobrazení pro oblast automatického zaostřování podle Vaší volby. (→181)

- Když nastavíte položku [Metering Mode] (Režim měření expozice) na (bodové), cílový objekt měření se bude posouvat spolu s oblastí automatického zaostřování.
- V rozsahu digitálního zoomu nelze změnit polohu a velikost oblasti automatického zaostřování.

■ Při volbě / /

MENU → Menu snímání [Rec] / Menu snímání filmu [Motion Picture] → **[AF Mode]** (Režim automatického zaostřování)

- 1 Zvolte , nebo a stiskněte tlačítko ▼
 - Zobrazí se okno nastavení oblasti automatického zaostřování.



- 2 Změna oblasti automatického zaostřování



Ovládání	Dotykové ovládání	Popis nastavení
	Dotyk	Posunutí oblasti automatického zaostřování.
—	Přiblížení/ vzdálení prstů	Zvětšování/zmenšování oblasti automatického zaostřování po malých krocích.*
	—	Zvětšování/zmenšování oblasti automatického zaostřování po velkých krocích.*
[DISP.]	[Reset] (Obnovit původní nastavení)	Posunutí oblasti automatického zaostřování zpět do středu. • Když znovu stisknete toto tlačítko, obnoví se původní nastavení velikosti rámečku.

- Není k dispozici, pokud je zvolený režim .
- 3 Stiskněte tlačítko [MENU/SET]
 - Oblast automatického zaostřování se stejnou funkcí jako se zobrazí v poloze dotyku, pokud jste zvolili . Nastavení oblasti automatického zaostřování zrušíte stisknutím tlačítka [MENU/SET] nebo dotykem .

■ Při volbě

Polohu zaostření můžete nastavit zvolením skupiny oblastí automatického zaostřování. Oblast automatického zaostřování, která je nakonfigurovaná se 49 bodů, se rozdělí do skupin, přičemž každá sestává z 9 bodů (6 bodů nebo 4 body pro skupiny na okrajích zobrazovací plochy).

MENU →  **Menu snímání [Rec]** /  **Menu snímání filmu [Motion Picture]** → **[AF Mode] (Režim automatického zaostřování)**

- ① Zvolte možnost  a stiskněte tlačítko ▼
 - Zobrazí se okno nastavení oblasti automatického zaostřování.
- ② Tlačítka ▲▼◀▶ zvolte skupinu oblastí automatického zaostřování
- ③ Stiskněte tlačítko [MENU/SET]
 - Nastavení rámečku oblasti automatického zaostřování zrušíte stisknutím tlačítka [MENU/SET] nebo dotykem .

Příklady skupiny

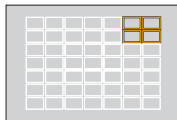
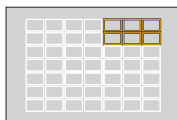
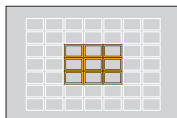

■ Při volbě [⊕]

Zobrazení si můžete zvětšit, abyste mohli provést přesnější nastavení polohy zaostření.



- Polohu zaostření nelze nastavit na okrajích zobrazovací plochy.

MENU →  **Menu snímání [Rec]** /  **Menu snímání filmu [Motion Picture]** → **[AF Mode] (Režim automatického zaostřování)**

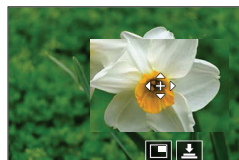
- 1 Zvolte možnost [⊕] a stiskněte tlačítko ▼
- 3 Tlačítka ▲▼◀▶ nastavte polohu zaostření a stiskněte tlačítko [MENU/SET]
 - Zobrazí se zvětšené pomocné zobrazení pro nastavení polohy zaostření.



- 4 Posuňte [+] na pozici zaostření

Tlačítkové ovládání	Dotykové ovládání	Popis nastavení
▲▼◀▶	Dotyk	Posunutí [+].
—	Přiblížení/vzdálení prstů	Zvětšování/zmenšování oblasti automatického zaostřování po malých krocích.
	—	Zvětšování/zmenšování oblasti automatického zaostřování po velkých krocích.
—		Přepínání zvětšeného zobrazení. (v okně / na celé zobrazovací ploše)
[DISP.]	[Reset] (Obnovit původní nastavení)	Návrat do okna kroku ②.

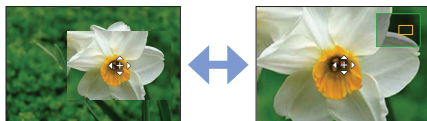

- Když se obraz zobrazí v režimu okna, můžete ho zvětšit/zmenšit přibližně 3 až 6krát. Když se obraz zobrazí na celé zobrazovací ploše, můžete ho zvětšit/zmenšit přibližně 3 až 10krát.
- V pomocném zobrazení můžete záběr zaznamenat i dotykem [⊕].

- 5 Stiskněte tlačítko [MENU/SET]

Nastavení pozice oblasti automatického zaostřování pomocí dotykové plochy

Použitelné režimy: **P** **A** **S** **M** **SCN**

Můžete dotykem displeje posouvat oblast automatického zaostřování zobrazenou v hledáčku.

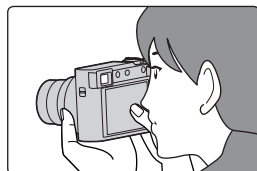

MENU → **Menu uživatelských nastavení [Custom]** → **[Operation] (Použití)** → **[Touch Settings] (Dotyková nastavení)** → **[Touch Pad AF] (Automatické zaostřování pomocí dotykové plochy)**



[EXACT] (Přesně)	Oblast automatického zaostřování v hledáčku posunete dotykem požadované polohy na dotykové ploše.	
[OFFSET] (Nastavení potáhnutím)	Posouvání oblasti automatického zaostřování v hledáčku podle vzdálenosti potáhnutí na dotykové ploše.	
[OFF] (Vyp.)	—	—

- Stisknutím spouště do poloviny určete polohu zaostření. Když stisknete tlačítko [DISP.] před určením polohy zaostření, rámeček oblasti automatického zaostřování se vrátí do střední polohy.
- Pokud chcete zrušit rámeček oblasti automatického zaostřování, když je režim automatického zaostřování nastavený na (Rozeznání tváří/očí), (Aretace zaostření na pohybující se objekt) nebo (Zaostřování na 49 oblastí), stiskněte tlačítko [MENU/ SET].

- Funkce dotykové spouště bude při použití funkce [Touch Pad AF] (Automatické zaostřování pomocí dotykové plochy) vypnutá.
- Funkce [Touch Pad AF] (Automatické zaostřování pomocí dotykové plochy) není dostupná v následujících případech:
 - Při snímání pomocí funkce [4K Live Cropping] (Ořezání živého náhledu v rozlišení 4K)
 - Když je možnost [Pull Focus] (Zaostření potáhnutím) v příležitostném videozáznamu [Snap Movie] nastavená na [ON] (Zap.).

Optimalizace zaostření a jasu pro místo, kterého se dotknete

Použitelné režimy: 





MENU →  Menu uživatelských nastavení [Custom] →  [Operation] (Použití) → **[Touch Settings]** (Dotyková nastavení) → **[Touch AF]** (Dotykové automatické zaostřování) → **[AF+AE]** (Automatické zaostření / automatická expoze)

1 Dotkněte se objektu, pro který chcete optimalizovat jas

- Zobrazí se okno nastavení oblasti automatického zaostřování.
(→91)
- Místo optimalizace jasu se zobrazí ve středu oblasti automatického zaostřování. Toto místo sleduje pohyb oblasti automatického zaostřování.
- [Metering Mode] (Režim měření expoze) se nastaví na možnost , která se používá výhradně pro dotykovou AE.



2 Dotkněte se [Set] (Nastavit)

- Oblast automatického zaostřování se stejnou funkcí jako  se zobrazí v místě dotyku.
- Když se dotknete  (dotkněte se  při nastavení ), nastavení [AF+AE] (Automatické zaostřování + Automatická expoze) bude zrušeno.



Pokud je pozadí příliš světlé atd., kontrast jasu s pozadím lze upravit pomocí kompenzace expoze.

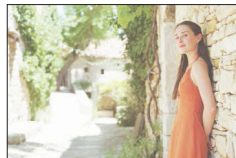

- Při snímání pomocí dotykové spouště se zaostření a jas optimalizují pro místo dotyku předtím, než se uskuteční snímání.
- Na okraji displeje může být měření ovlivněno jasnem v okolí místa dotyku.
- Funkce [AF+AE] (Automatické zaostřování + Automatická expoze) nefunguje v následujících případech:
 - Pokud používáte digitální zoom
 - Při snímání pomocí funkce [4K Live Cropping] (Ořezání živého náhledu v rozlišení 4K)



Požizování snímku zblízka (Snímání v režimu makro)



Použitelné režimy:   P A S M   SCN 

Tento režim umožňuje pořizovat snímky objektu z ještě menších vzdáleností, např. při snímání květů.

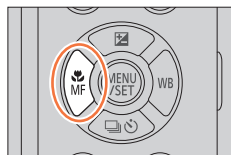
1 Stiskněte tlačítko (◀)



2 Tlačítky ◀▶ zvolte požadovanou položku a stiskněte tlačítko [MENU/SET]

 ([AF Macro] (Automatické zaostřování v režimu makro))	Můžete fotografovat objekt od 3 cm od objektivu otáčením tlačítka zoomu až k širokoúhlému záběru.
 ([Macro Zoom] (Přiblížení v režimu makro))	Použijte toto nastavení na přiblížení objektu a ještě výraznější zvětšení při snímání. Můžete snímat záběr s 3násobným digitálním zoomem při potlačení ovladače zoomu do krajní polohy širokoúhlého záběru se zachováním vzdálenosti od snímaného objektu (3 cm). <ul style="list-style-type: none"> • Pamatujte na to, že zvětšení sníží kvalitu snímku. • Škála přiblížení bude zobrazena modře. (Škála digitálního zoomu).

- Při snímání objektu, který se nachází blízko fotoaparátu, vám také doporučujeme snímat bez použití blesku.
- Obraz může být rozostřen tehdy, pokud je objekt mimo rozsah zaostřování, i když zobrazení zaostřování svítí.
- Pokud se snímáný objekt nachází velmi blízko fotoaparátu:
 - Doporučujeme použít stativ a funkci [Self Timer] (Samospoušť) (→126).
 - Účinný rozsah zaostření (hloubka ostroty) je značně snížen. Bude proto problematické udržet požadovanou ostrot, jestliže po zaostření na objekt změníte vzdálenost fotoaparátu od objektu.
 - Na okrajích snímku může být sníženo rozlišení. Není to porucha.
- V následujících případech nelze nastavit možnost [Macro Zoom] (Přiblížení v režimu makra):
 - [Handheld Night Shot] (Noční snímání bez stativu) (Režim průvodce scénami)
 - Režim panoramatických snímků
 - Během snímání [High Speed Video] (vysokorychlostního videozáznamu)
 - [Impressive Art] (Působivé umění), [Toy Effect] (Efekt hračky), [Toy Pop] (Hračkářský fotoaparát), [Miniature Effect] (Efekt miniaturní) (Režim kreativního ovládání)
 - Když je funkce [HDR] (Vysoký dynamický rozsah) nastavena na [ON] (Zap.)
 - Při použití funkce [Multi Exp.] (Vícenásobná expoze)
 - Když je položka [Quality] (Kvalita snímku) nastavena na možnost [RAW:] nebo [RAW]

Snímání v režimu manuálního zaostřování

Použitelné režimy: 

Manuální zaostřování je praktické, když chcete aretovat zaostření při snímání záběrů nebo když je komplikované zaostřit pomocí automatického zaostření.

1 Stiskněte tlačítko  (◀)

2 Tlačítky ◀▶ zvolte [MF] (Manuální zaostřování) a stiskněte [MENU/SET]

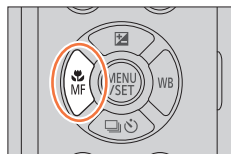

3 Zaostření nastavte otočením ovládacího kroužku

Otočení ovládacího kroužku doprava:

Zaostření na nejbližší objekt

Otočení ovládacího kroužku doleva:

Zaostření na vzdálený objekt

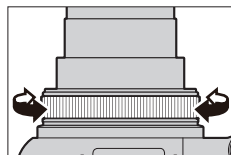

(A) Podpora manuálního zaostřování (Zvětšené zobrazení)

(B) Zvýraznění zaostřených částí (→190)

(C) Průvodce manuálním zaostřováním

- Části snímku, které jsou zaostřené, se barevně zvýrazní. (Zvýraznění zaostřených částí) (→187)
- Zobrazení se změní na pomocné zobrazení a ukáže se zvětšené zobrazení. (Podpora manuálního zaostřování) Zvětšenou část můžete posouvat zatažením po displeji.
- Oblast můžete zvětšit i oddalováním prstů na displeji nebo dvojnásobným dotykem displeje.

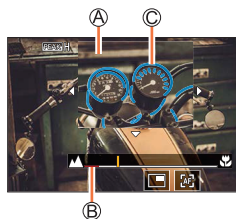

Ovládání	Dotykové ovládání	Popis nastavení
▲▼◀▶	Potáhnutí	Posunutí zvětšení oblasti.
—	Přiblížení/ vzdálení prstů	Zvětšování/zmenšování oblasti automatického zaostřování po malých krocích.
	—	Zvětšování/zmenšování oblasti automatického zaostřování po velkých krocích.
—	*1	Přepínání zvětšeného zobrazení. (v okně / na celé zobrazovací ploše)*2
[DISP.]	[Reset] (Obnovit původní nastavení)	Oblast, která se má zvětšit, se posune zpět do středu.

*1 Toto nastavení není dostupné v inteligentním automatickém režimu.

*2 Když se obraz zobrazí v režimu okna, můžete ho zvětšit/zmenšit přibližně 3 až 6krát.

Když se obraz zobrazí na celé zobrazovací ploše, můžete ho zvětšit/zmenšit přibližně 3 až 10krát.

4 Stiskněte spoušť do poloviny

- Zobrazí se okno snímání.
- Pomocné zobrazení můžete zavřít i stisknutím tlačítka [MENU/SET].

- Pokud je aktivované [Focus Switching for Vert / Hor] (Přepínání zaostřování ve svislém/vodorovném směru) v menu uživatelských nastavení [Custom] ([Focus / Release Shutter] (Zaostření / Uvolnění spouště)), můžete nastavit pozici zvětšeného zobrazení průvodce manuálním zaostřením pro každý směr fotoaparátu.

Rychlé nastavení zaostření pomocí automatického zaostřování

V režimu manuálního zaostřování bude možné nastavit zaostřování na objekt pomocí automatického zaostřování.

1 Dotkněte se

- Automatické zaostřování je aktivováno ve středu rámečku.
- Automatické zaostřování také funguje s následujícími operacemi.
 - Stisknutím tlačítka [AF/AE LOCK] (Aretace automatického zaostřování a automatické expoze), ke kterému je přiřazená funkce [AF-ON] (Zapnuté automatické zaostřování) (→99)
 - Stisknutím funkčního tlačítka, ke kterému je přiřazená funkce [AF-ON] (Zapnuté automatické zaostřování) (→47)
 - Potáhnutím prstu po displeji a uvolněním prstu v místě, na které chcete zaostřit
- Tato funkce nemůže být použita při nastavení funkce [4K Live Cropping] (Ořezání živého náhledu v rozlišení 4K).

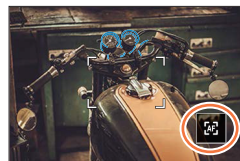

Snímání pomocí uzamknutí zaostření a/nebo expozice [AF/AE Lock] (Aretace automatického zaostření / automatické expozice)

Použitelné režimy:

Předem si zajistěte zaostření a expozici, abyste při změně kompozice snímali se stejným nastavením zaostření a expozice. Užitečné je to například tehdy, když chcete zaostřit okraj obrazovky, nebo při podsvícení.

1 Fotoaparát namiřte na snímání objekt

2 Podržím stisknutého tlačítka [AF/AE LOCK] aretujete zaostření a/nebo expozici

- Když uvolníte tlačítko [AF/AE LOCK], aretace zaostření a/nebo expozice se zruší.

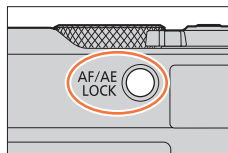

3 Zatímco držíte stisknuté tlačítko [AF/AE LOCK], posuňte fotoaparát tak, abyste dosáhli požadované kompozice záběru, který chcete nasnímat, a zcela stiskněte spoušť

■ Nastavení funkce tlačítka [AF/AE LOCK]

MENU → Menu uživatelských nastavení [Custom] → [Focus / Release Shutter] (Zaostření / Uvolnění spouště) → [AF/AE Lock] (Aretace automatického zaostření / automatické expozice)

[AE LOCK] (Aretace automatické expozice)	Aretuje se pouze expozice. • Po dosažení správné expozice se zobrazí indikátor [AEL], hodnota clony a expoziční čas.
[AF LOCK] (Aretace automatického zaostření)	Aretuje se pouze zaostření. • Po zaostření snímaného objektu se zobrazí indikátor [AFL], indikátor zaostření, hodnota clony a expoziční čas.
[AF/AE LOCK] (Aretace automatického zaostření a automatické expozice)	Aretují se zaostření i expozice. • Po zaostření snímaného objektu a dosažení správné expozice se zobrazí indikátory [AFL], [AEL], indikátor zaostření, hodnota clony a expoziční čas.
[AF-ON] (Zapnuté automatické zaostřování)	Aktivuje se automatické zaostřování.

- Funkce aretace automatického zaostření je deaktivovaná v režimu manuálního nastavení expozice.
- Během manuálního zaostřování je možné použít pouze aretaci automatické expozice.
- Úpravu parametrů automatické expozice můžete uskutečnit i tehdy, když je automatická expozice aretovaná.

Snímání s kompenzací expozice

Použitelné režimy: 

Tato funkce umožňuje korigovat expozici v případě protisvětla nebo pokud je snímáný objekt příliš tmavý nebo světlý.

1 Stiskněte tlačítko (▲)

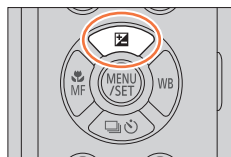

2 Otočením zadního otočného ovladače upravte nastavení kompenzace expozice

- Ⓐ Gradace expozice
- Ⓑ Kompenzace expozice

• Tlačítka ▲▼ nastavte gradaci expozice. (→128)

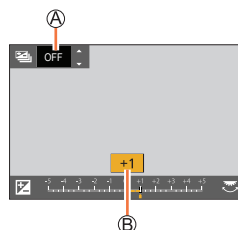

Záběr je podexponovaný



Expozici upravte směrem k [+] hodnotám

Záběr je exponovaný správně



Expozici upravte směrem k [-] hodnotám

Záběr je přexponovaný

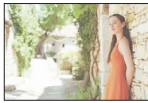

3 Stiskněte tlačítko [MENU/SET] pro potvrzení nastavení

• Nastavení lze potvrdit stisknutím spouště do poloviny.

- V režimu manuálního nastavení expozice můžete kompenzovat expozici pouze tehdy, pokud je citlivost ISO nastavená na [AUTO] (Automaticky). (Stisknutím tlačítka [Q.MENU/SET] během zobrazení menu rychlých nastavení, můžete zvolit kompenzaci expozice.)
- Hodnotu kompenzace expozice můžete nastavit v rozsahu mezi -5 EV a +5 EV. Nastavení mohou být provedeny v rozsahu -3 EV až +3 EV během snímání videa, snímání 4K snímků nebo snímání ve funkci [Post Focus] (Následné ostření).
- V závislosti na jas scéně nelze použít kompenzaci expozice.
- Když je hodnota expozice mimo rozsah -3 EV až +3 EV, jas zobrazení v režimu snímání se dále nemění. Doporučuje se snímat s kontrolou aktuálního jasu snímaného obrazu v automatickém zobrazení kontrolního náhledu nebo okně prohlížení.
- Nastavená hodnota kompenzace expozice zůstane uložena v paměti i po vypnutí fotoaparátu. (Pokud je položka [Exposure Comp. Reset] (Vynulování nastavení kompenzace expozice) nastavená na možnost [OFF] (Vyp.)).

Nastavení citlivosti ISO

Použitelné režimy: **P** **A** **S** **M**

Pomocí této funkce můžete manuálně nastavit citlivost ISO (citlivost fotoaparátu na světlo).

MENU → Menu snímání [Rec] → [Sensitivity] (Citlivost ISO)

1 Citlivost ISO zvolte otočením zadního otočného ovladače

Ⓐ Citlivost ISO

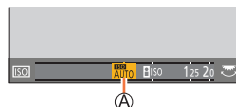

[AUTO] (Automaticky)	Citlivost ISO se automaticky nastaví v rozsahu do 3200 (při zapnutém blesku: 4000)* ¹ v závislosti na jasu snímaného objektu.
ISO (Inteligentní nastavování citlivosti ISO)	Citlivost ISO se automaticky nastaví v rozsahu do 3200 (při zapnutém blesku: 4000)* ¹ v závislosti na pohybu a jasu snímaného objektu. • Při stisknutí spouště do poloviny se nenastaví pevný expoziční čas. Expoziční čas se průběžně mění tak, aby odpovídal pohybu snímaného objektu, dokud zcela nestisknete spoušť.
[L.80] * ² / [L.100] * ² / od [125] do [12800] / [L.25600] * ²	Citlivost ISO se pevně nastaví na zvolenou hodnotu.

*¹ Když je [ISO Auto Upper Limit (Photo)] (Automatické nastavení horní hranice citlivosti ISO (Fotografie)) nastavené na [AUTO] (Automaticky)

*² Pouze pokud je zapnutá funkce [Extended ISO] (Zvýšená citlivost ISO).

2 Stiskněte tlačítko [MENU/SET] pro nastavení

- Nastavení lze potvrdit stisknutím spouště do poloviny.



Průvodce nastavením

Citlivost ISO	[125]	↔	[12800]
Prostředí snímání (doporučené)	Jasně (venku)		Tmavé
Expoziční čas	Dlouhý		Krátký
Šum	Nižší		Vyšší
Rozostření objektu	Větší		Menší

- Informace o účinném dosahu blesku při nastavení [AUTO] (Automaticky) naleznete na (→145).
- Možnost [ISO] nelze zvolit v následujících případech:
 - V režimu automatické expozice s prioritou expozičního času
 - V režimu manuálního nastavení expozice
- Když je nastavená funkce [Multi Exp.] (Multiexpozice), maximální nastavení je [3200].
- Citlivost ISO je nastavená na [AUTO] (Automaticky) (pro videozáznam) v průběhu snímání videozáznamu. V režimu kreativního snímání videozáznamů při snímání 4K snímků nebo při snímání pomocí funkce [Post Focus] (Následné ostření) budete moci použít následující nastavení citlivosti ISO.
 - [AUTO] (Automaticky), [125] až [6400] ([L.100] až [6400] v případě nastavení [Extended ISO] (Rozšířené nastavení citlivosti ISO))



Nastavení vyvážení bílé

Použitelné režimy: **P** **A** **S** **M**

Yvážení bílé nastavuje bílou barvu podle světelného zdroje tak, aby se celkový barevný odstín podobal více tomu, který vnímá oko.

1 Stiskněte tlačítko [WB] (▶)

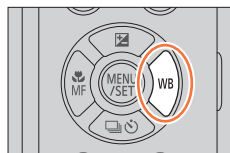

2 Otočením zadního nebo předního otočného ovladače zvolte vyvážení bílé





[AWB]/ [AWBc]	<p>Automatické nastavení podle zdroje světla.</p> <ul style="list-style-type: none"> • V případě umělého osvětlení se mohou vyskytnout načervenalé tóny: <ul style="list-style-type: none"> – Při [AWB] jsou načervenalé tóny zachovávány pro daleko přesnější reprodukci atmosféry scény. – Při [AWBc] jsou načervenalé tóny potlačeny pro daleko přesnější reprodukci původních barev snímaného objektu. • Když je snímek zaznamenaný při jasném okolním světle, barvy snímku jsou někdy upraveny na barvy podobné při nastavení [AWB]. • [AWB] a [AWBc] používají stejné tóny při světelných zdrojích, při kterých se nemusí vyskytnout načervenalé tóny.
	Nastavení podle barvy při jasné obloze.
	Nastavení podle barvy při zamračené obloze.
	Nastavení podle barvy ve stínu.
	Nastavení podle barvy při světle běžné žárovky.
	Nastavení podle barvy, která je optimální pro snímání s bleskem.
	<p>Použití hodnoty vyvážení bílé, kterou jste nastavili manuálně.</p> <ol style="list-style-type: none"> ① Stiskněte tlačítko ▲ ② Namiřte fotoaparát na arch bílého papíru nebo podobný předmět tak, aby byl rámeček ve středu plochy vyplněný bílou barvou, a stiskněte spoušť <ul style="list-style-type: none"> • Tim se nastaví vyvážení bílé a provede se návrat do prostředí snímání. • Pokud je snímáný objekt příliš světlý nebo příliš tmavý, může se stát, že vyvážení bílé nebude možné nastavit.
	<p>Použití předem nastavené barevné teploty.</p> <ol style="list-style-type: none"> ① Stiskněte tlačítko ▲ ② Tlačítky ▲▼ zvolte teplotu barev a stiskněte tlačítko [MENU/SET]. <ul style="list-style-type: none"> • Teplotu barev můžete nastavit v rozsahu [2500K] až [10000K].



* Při snímání videozáznamů, 4K snímků nebo snímání v režimu [Post Focus] (Následné ostření) se použije nastavení [AWB] (Automatické vyvážení bílé).

3 Stisknutím zadního otočného ovladače nastavte vyvážení bílé

- Nastavení vyvážení bílé můžete provést také stisknutím spouště do poloviny.

 Při zářivkovém osvětlení, LED svítdlech apod. se bude optimální vyvážení bílé měnit v závislosti na typu osvětlení, proto použijte režim [AWB] (Automatické vyvážení bílé), , ,  nebo .

- Vyvážení bílé nemusí fungovat správně, pokud snímáte s bleskem nebo snímáte objekt mimo účinný dosah blesku.
- Když v režimu průvodce scénami změníte scénu nebo režim snímání, nastavení vyvážení bílé (včetně nastavení jemného doladění vyvážení bílé) se vrátí zpět na možnost [AWB].
- V režimu průvodce scénami jsou provedená nastavení vhodná pro každou scénu.

■ Automatické vyvážení bílé

Pokud je nastavený režim [AWB] (Automatické vyvážení bílé), podání barev snímku je přizpůsobeno světelnému zdroji. Pokud je však scéna příliš jasně nebo nedostatečně osvětlená nebo se snímání uskutečňuje za jiných extrémních podmínek, mohou mít snímky načervenalý nebo namodralý nádech. Pokud je snímaná scéna osvětlená více světelnými zdroji, vyvážení bílé nemusí fungovat správně. V takovém případě nastavte funkci [White Balance] (Vyvážení bílé) pro jiné nastavení jako [AWB] (Automatické vyvážení bílé), abyste mohli upravit podání barev.

 : Rozsah, pro který dokáže fotoaparát nastavit vyvážení bílé automaticky

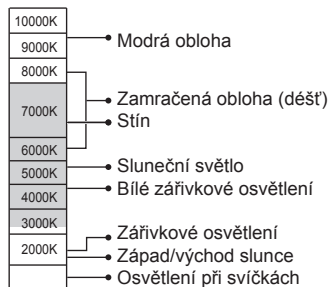

K = stupnice barevné teploty v kelvinech



Provedení jemného doladění vyvážení bílé

Pokud barvy stále ještě nesplňují Vaše očekávání, můžete nastavení vyvážení bílé jednotlivě jemně doladit.

1 V kroku 2 části „Nastavení vyvážení bílé“ (→103),

zvolte vyvážení bílé a stiskněte tlačítko ▼

2 Tlačítka ▲▼◀▶ provedte jemné doladění vyvážení bílé

- ◀: A (jantarová: oranžový nádech) ▶: B (modrá: modrý nádech)
- ▲: G (zelená: zelený nádech) ▼: M (purpurová: červený nádech)

- Jemné doladění můžete provést i dotykem grafu vyvážení bílé.
- Stisknutím tlačítka [DISP.] vrátíte polohu zpět do středu.

3 Stiskněte tlačítko [MENU/SET] pro dokončení nastavení

- Nastavení vyvážení bílé můžete provést také stisknutím spouště do poloviny.

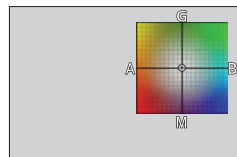

- Když doladíte vyvážení bílé směrem ke straně A (jantarová) nebo B (modrá), barva symbolu vyvážení bílé zobrazeného na zobrazovací ploše se změní na doladěnou barvu.
- Pokud doladíte vyvážení bílé směrem ke straně G (zelená) nebo M (purpurová), na symbolu vyvážení bílé na zobrazovací ploše se zobrazí indikátor [+] (zelená) nebo [-] (purpurová).



Snímání sledu záběrů na základě nastavení vyvážení bílé

Snímání sledu záběrů se uskuteční na základě hodnot jemného doladění vyvážení bílé. Při jednom stisknutí spouště se automaticky nasnímají tři záběry s odlišným barevným podáním.

1 Proveďte jemné doladění vyvážení bílé v kroku 2 části „Provedení jemného doladění vyvážení bílé“ (→105) a otočením zadního otočného ovladače nastavte snímání sledu záběrů

- Gradaci můžete nastavit i dotykem [◀] / [▶] / [↕] / [↔].

2 Stiskněte tlačítko [MENU/SET] pro dokončení nastavení

- Stisknutím spouště do poloviny se vrátíte do okna snímání.

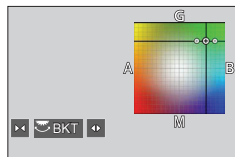

- Snímání sledu záběrů s gradací vyvážení bílé můžete nastavit v [Bracket] (Snímání sledu záběrů) v menu snímání [Rec]. (→127)
- Tato funkce není dostupná v následujících případech:
 - Režim panoramatických snímků
 - [Glistening Water] (Lesknoucí se voda) / [Glittering Illuminations] (Mihotavé osvětlení) / [Handheld Night Shot] (Noční snímání bez stativu) / [Soft Image of a Flower] (Měkký záběr květu) (Režim průvodce scénami)
 - Při použití funkce [Burst] (Sekvenční snímání)
 - Při snímání 4K snímků
 - Při snímání s použitím funkce [Post Focus] (Následné ostření)
 - Při snímání statických záběrů během snímání videozáznamu
 - Když je položka [Quality] (Kvalita snímku) nastavená na možnost [RAW] (ikonka s 6 tečkami), [RAW] (ikonka s 3 tečkami) nebo [RAW] (ikonka s 1 tečkou)
 - Při použití funkce [Multi Exp.] (Vícenásobná expozice)
 - Při použití funkce [Time Lapse Shot] (Časosběrné snímání)
 - Při použití režimu [Stop Motion Animation] (Animace pomocí postupného přemísťování snímaného objektu) (pouze pokud je nastaveno automatické snímání [Auto Shooting])

Záznam snímků v rozlišení 4K a výběr snímků pro uložení

Snímání pomocí funkce 4K snímky

Použitelné režimy:

Můžete si vybrat požadovaný moment ze snímků zaznamenaných sekvenčním snímáním v rychlosti 30 snímků za sekundu a uložit tento moment jako snímek s 8 milióny obrazových bodů.

- Pro záznam snímků použijte paměťovou kartu rychlostní třídy UHS 3.

1 Stiskněte tlačítko

- Stejný proces můžete provést stisknutím tlačítka (▼), tlačítka zvolit ikonu 4K snímky a stisknutím ▲.



2 Tlačítka vyberte způsob snímání a stiskněte tlačítko [MENU/SET]





- Způsob snímání je také možné nastavit pomocí [4K PHOTO] (4K snímky) v menu snímání [Rec].

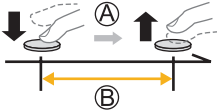

<p>[4K Burst] (Sekvenční snímání v rozlišení 4K)</p>	<p>Pro zachycení nejlepšího snímku rychle se pohybujícího objektu (např. sport, letadla, vlaky) Záznam zvuku: Není dostupný</p>
<p>[4K Burst(S/S) (Spuštění/zastavení sekvenčního snímání v rozlišení 4K)] „S/S“ je zkratka pro „Spuštění/zastavení“.</p>	<p>Pro zachycení nepředvídatelných fotografických příležitostí (např. rostliny, zvířata, děti) Záznam zvuku: Dostupný*</p>
<p>[4K Pre-Burst] (Snímání v rozlišení 4K s předstihem)</p>	<p>Pro snímání podle potřeby vždy, když se vyskytnou příležitosti pro záznam (např. moment, kdy je míč ve vzduchu) Záznam zvuku: Není dostupný</p>

* Pokud používáte fotoaparát k prohlížení, zvuk se přitom nebude přehrávat.

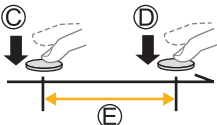
3 Zaznamenejte snímek v rozlišení 4K

 <p>[4K Burst] (Sekvenční snímání v rozlišení 4K)</p>	<ol style="list-style-type: none"> ① Stiskněte spoušť do poloviny ② Zcela stiskněte a držte spoušť tak dlouho, jak dlouho chcete uskutečňovat snímání <ul style="list-style-type: none"> • Snímání začne přibližně 0,5 sekundy poté, co jste zcela stiskli tlačítko spouště. Proto stiskněte tlačítko ihned, jakmile to bude možné. <p> (A) Stiskněte a podržte (B) Snímání je uskutečněno </p> 
 <p>[4K Burst(S/S)] (Spuštění/zastavení sekvenčního snímání v rozlišení 4K) „S/S“ je zkratka pro „Spuštění/zastavení“.</p>	<ol style="list-style-type: none"> ① Zcela stiskněte spoušť <ul style="list-style-type: none"> • Spustí se snímání. ② Znovu zcela stiskněte spoušť <ul style="list-style-type: none"> • Snímání se zastaví. <p> (C) Spuštění (První stisknutí) (D) Zastavení (Druhé stisknutí) (E) Snímání je uskutečněno </p>  <p>  Pokud v průběhu snímání stisknete tlačítko [Fn1], budete moci přidat značky. (Až 40 značek pro každé snímání). Při výběru a ukládání snímků ze souboru 4K sekvenčního snímání můžete přeskočit na ta místa, kde jste vložili dané značky. </p>





[4K Pre-Burst]
(Snímání v rozlišení 4K s předstihem)

① Zcela stiskněte spoušť

- Funkce automatického zaostřování nastavuje zaostření nepřetržitě. S výjimkou režimu manuálního nastavení expozice rovněž dochází k nepřetržitě expozici.
- Snímky nemusí být zobrazeny tak plynule, jako při snímání ve standardním okně snímání.

Ⓕ Přibližně 1 sekunda

Ⓖ Snímání je uskutečněno

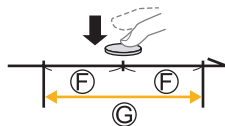

V situacích, kdy budete chtít zajistit zaostření a expozici, např. pokud objekt není ve středu, použijte funkci [AF/AE LOCK] (Aretace automatického zaostření / automatické expozice). (→99)

- Soubory 4K sekvenčního snímání budou uloženy ve formátu MP4.
- Při aktivaci funkce [Auto Review] (Automatické zobrazení kontrolního náhledu) se automaticky zobrazí okno výběru snímků. Pokud budete chtít pokračovat v záznamu, stiskněte do poloviny tlačítko spouště pro zobrazení okna snímání.
- Informace o způsobu výběru a uložení snímků ze zaznamenaných souborů 4K sekvenčního snímání naleznete na (→110).

■ Zrušení funkcí snímání v rozlišení 4K

V kroku 2, zvolte [OFF].

- Tuto operaci lze zrušit stisknutím tlačítka [] (▼) a následnou volbou [] ([Single] (Jednotlivé snímky)) nebo [OFF].



Vybití baterie a teplota fotoaparátu

- Jestliže je teplota okolí vysoká, nebo 4K snímky jsou zaznamenávány nepřetržitě, nebo se zvyšuje teplota fotoaparátu, může se zobrazit ikona [] a snímání může být v polovině zastaveno, na zajištění ochrany fotoaparátu. Počkejte, pokud fotoaparát nevychladne.
- Když je nastavena možnost [] ([4K Pro-Burst] (Sekvenční snímání v rozlišení 4K s předstihem)), baterie se vybijí rychleji a teplota fotoaparátu narůstá. (Na samotnou ochranu, lze fotoaparát přepnout na [] ([4K Burst] (Sekvenční snímání v rozlišení 4K)))
Možnost [] ([4K Pro-Burst] (Sekvenční snímání v rozlišení 4K s předstihem)) zvolte pouze v případě snímání.



Výběr snímků ze souboru 4K sekvenčního snímání a jejich uložení

1 Pomocí [▲] vyberte snímek v okně prohlížení a stiskněte ▲

- Tento výběr můžete také uskutečnit dotykem ikony [▲].
- V případě snímání pomocí [4K] ([4K Pre-Burst] (Sekvenční snímání v rozlišení 4K s předstihem)) pokračujte krokem 3.



Posuvné okno

2 Potáhnutím posuvného řádku provedte hrubý výběr scény

- Informace o způsobu používání posuvného okna naleznete na (→111).
- Pokud se dotknete [Fn2] (nebo stisknete tlačítko [Fn2]), můžete vybrat scénu v okně přehrávání 4K sekvenčního snímání. (→112)

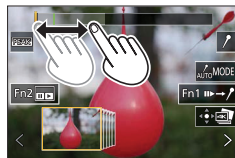

3 Potáhnutím vyberte zámeček, který chcete uložit jako snímek

- Stejnou činnost můžete provést stisknutím tlačítek ◀▶.

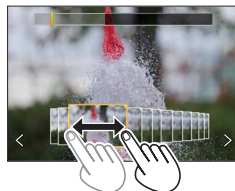

4 Dotykem [☑] uložte snímek

- Zvolený snímek bude uložen jako nový snímek ve formátu JPEG odvozený ze souboru 4K sekvenčního snímání.
- Snímek bude uložen s informací o záznamu (Exif informace) včetně informace o expozičním čase, cloně a citlivosti ISO.

 Pokud použijete [4K PHOTO Bulk Saving] (Hromadné ukládání snímků v rozlišení 4K) v menu prohlížení [Playback], můžete hromadně uložit 5 sekund záznamu rozlišení 4K. (→213)

<Zobrazení posuvného okna>

(A) Pozice zobrazeného rámečku



Ovládání	Dotykové ovládání	Popis nastavení
—	Dotyk/potáhnutí	Výběr scén, které mají být zobrazeny • V posuvném náhledu se zobrazí snímky před a za zvoleným snímkem.
	Potáhnutí	Výběr rámečku • Pokud chcete změnit rámečky zobrazené v posuvném zobrazení, vyberte rámeček na některém z konců a dotkněte se [<] nebo [>].
Stiskněte a podržte	Stiskněte a podržte	Nepřetržitý posun scény nebo rámečku za rámečkem směrem dozadu nebo dopředu.
	Přiblížení/vzdálení prstů	Zvětšení/zmenšení zobrazení
	Potáhnutí	Posun zvětšené plochy (během přiblížení)
—	AUTO MODE	Přepínání na značku, která se má zobrazit (→114)
[Fn1]		Přepínání na vkládání značek (→113)
[Fn2]		Zobrazení okna prohlížení sekvenčního snímání v rozlišení 4K
—	/	Přidání/vymazání značky
—	PEAK	Zaostřené části jsou zvýrazněny barvou. ([Peaking] (Zvýraznění zaostřených částí)) • Přepínání v pořadí [PEAK OFF] (Vyp.) → [PEAK L] ([LOW] (Nízké)) → [PEAK H] ([HIGH] (Vysoké)).
[MENU/SET]		Uložení snímku

<Okno prohlížení sekvenčního snímání v rozlišení 4K>

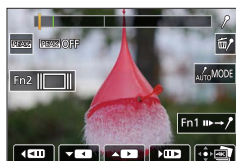

Během pozastavení

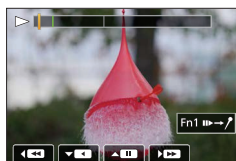

Během nepřetržitého prohlížení

Ovládání	Dotykové ovládání	Popis nastavení
—		Výběr scén, které mají být zobrazeny
▲		Nepřetržitě prohlížení / Pozastavení (během nepřetržitého prohlížení)
▼		Nepřetržitý posun dozadu / Pozastavení (během nepřetržitého posunu dozadu)
		Rychlý posun dopředu / Postupný posun směrem dopředu snímek za snímkem (během pozastavení)
		Rychlý posun dozadu / Postupný posun směrem dozadu snímek za snímkem (během pozastavení)
	Přiblížení/vzdálení prstů	Zvětšení/zmenšení zobrazení (během pozastavení)
▲▼◀▶	Potáhnutí	Posun zvětšení plochy (během přiblížení)
—		Přepínání na značku, která má být zobrazena (→114)
[Fn1]		Přepínání na vkládání značek (→113)
[Fn2]		Zobrazení okna posuvného náhledu (během pozastavení)
—		Přidání/vymazání značky
—		Zaostřené části jsou zvýrazněny barvou. ([Peaking] (Zvýraznění zaostřených částí)) • Přepínání v pořadí [PEAK OFF] (Vyp.) → [PEAK L] ([LOW] (Nízké)) → [PEAK H] ([HIGH] (Vysoké)).
[MENU/SET]		Uložení snímku (během pozastavení)

- Pokud se dvakrát rychle dotknete dotykového displeje, můžete provést přiblížení. (Pro jeho vrácení do původního zobrazení se dvakrát dotkněte zvětšeného zobrazení.)

■ Výběr a uložení snímků na televizní obrazovce

- Nastavte HDMI režim [HDMI Mode (Prohlížení)] na [AUTO] (Automaticky) nebo [4K/25p]. Při připojení k televizoru, který nepodporuje videozáznam v rozlišení 4K, vyberte možnost [AUTO] (Automaticky).
- Když připojíte fotoaparát k televizoru a zobrazíte soubory 4K sekvenčního snímání na televizoru, tyto soubory se zobrazí pouze v okně prohlížení sekvenčního snímání v rozlišení 4K.
- Pokud připojíte kartu k televizoru kompatibilnímu s rozlišením 4K se slotem pro SD karty, nebudete moci prohlížet soubory 4K sekvenčního snímání nasnímané pomocí funkce [Aspect Ratio] (Poměr stran) nastavené na jinou možnost než je [16:9].
(V platnosti k únoru 2018)
- V závislosti na televizoru, který se má použít pro připojení, nemusí být soubory 4K sekvenčního snímání prohlíženy správně.

Značky

Při výběru a ukládání snímků ze souboru 4K sekvenčního snímání můžete vybrat snímky jednoduše přeskokováním mezi označenými pozicemi.

■ Přeskočení na označené pozice

Když se dotknete [↔→↵] v posuvném okně nebo okně prohlížení 4K sekvenčního snímání, zobrazí se okno použití značek a budete moci přeskočit na označené pozice. Dotkněte se [↵→↔] pro návrat k původní činnosti.

Tlačítkové ovládání	Dotykové ovládání	Popis nastavení
◀▶	◀▶	Posun na předcházející/následující značku.

K dispozici jsou dva typy značek.

Bílá značka: Je nastavena manuálně v průběhu snímání nebo prohlížení.

Zelená značka: Je nastavena automaticky fotoaparátem v průběhu snímání.

(Funkce automatického označování)

Ⓐ Manuálně nastavená značka (bílá)

Ⓑ Značka nastavená pomocí funkce automatického označování (zelená)

Okno použití značek

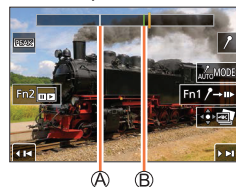



Funkce automatického vkládání značek

Fotoaparát automaticky vloží značky na scény, na kterých je rozpoznána tvář nebo pohyb objektu. (Příklad: Na scéně, kterou projíždí vozidlo, vybuchne balon nebo se otočí osoba)

- Až 10 značek je zobrazených pro každý soubor.
- V následujících případech nemusí být značky vloženy funkcí automatického označení v závislosti na podmínkách snímání a stavu snímaného objektu.
 - Fotoaparát se pohnul v důsledku posunu nebo chvění
 - Pohyb objektu je pomalý/malý nebo samotný objekt je malý
 - Tvář nesměřuje dopředu

■ Přepnutí na značku, kterou chcete zobrazit

Dotkněte se tlačítka  v posuvném okně, okně prohlížení 4K sekvenčního snímání nebo okně vkládání značek.

[Auto] (Automaticky)	Zobrazuje značku na scéně, ve které je zaznamenaná tvář nebo pohyb snímaného objektu.
[Face Priority] (Priorita tváře)	Zobrazuje značku s upřednostněním scény, ve které je zaznamenaná tvář.
[Motion Priority] (Priorita pohybu)	Zobrazuje značku s upřednostněním scény, ve které je zaznamenaný pohyb snímaného objektu.
[Off] (Vyp.)	Zobrazuje pouze manuálně vložené značky.

- Nelze vymazat značky vložené funkcí automatického vkládání značek.
- Značky vložené funkcí automatického vkládání značek nemusí být zobrazeny správně tehdy, pokud rozdělíte soubor 4K sekvenčního snímání na jiném zařízení, než je tento fotoaparát, a následně ho prohlížíte na tomto fotoaparátu.
- Značky vložené funkcí automatického vkládání značek se nezobrazí v následujícím případě.
 - V případě souborů 4K sekvenčního snímání zaznamenaného pomocí funkce [4K Pre-Burst] (Sekvenční snímání v rozlišení 4K s předstihem)



Informace o funkci snímků v rozlišení 4K

Změna poměru stran

Výběr možnosti [Aspect Ratio] (Poměr stran) v menu snímání [Rec] Vám umožňuje změnit poměr stran pro snímky v rozlišení 4K.

Snímání objektu se sníženým rozmazáním

Můžete snížit rozmazání objektu tak, že nastavíte kratší expoziční čas.

① Nastavte ovladač režimů do polohy [S]



② Expoziční čas nastavte otáčením zadního otočného ovladače

- Přibližná rychlost expozičního času pro snímání venku při pěkném počasí: 1/1000 sekund nebo méně.
- Pokud zkrátíte expoziční čas, citlivost ISO bude vyšší. Může tak dojít k viditelnějšímu šumu při zobrazení.

Zabránění otřesů fotoaparátu při záznamu snímků

Když provádíte [Light Composition] (Světelná kompozice) nebo [Sequence Composition] (Sekvenční kompozici), doporučujeme použít stativ a snímát dálkově připojením k smartphonu, abyste tak zabránili otřesům fotoaparátu. (→235)

Zvuk závěrky při záznamu snímků v rozlišení 4K

- Při používání funkce  ([4K Burst] (Sekvenční snímání v rozlišení 4K)) nebo  ([4K Pre-Burst] (Sekvenční snímání v rozlišení 4K s předstihem)), můžete změnit nastavení zvuku elektronické závěrky v [Shutter Vol] (Hlasitost závěrky) a [Shutter Tone] (Tón závěrky). (→197)
- Při snímání pomocí funkce  ([4K Burst(S/S)] (Spuštění/zastavení sekvenčního snímání v rozlišení 4K)) můžete spustit/zastavit hlasitost v nastavení [Beep Volume] (Hlasitost zvukové signalizace).
- Vysokorychlostní sekvenční snímání potichu můžete provést s pomocí funkce snímků v rozlišení 4K v kombinaci s režimem [Silent Mode] (Tichý režim). (→175)

Scény, které nejsou vhodné pro funkci snímků v rozlišení 4K

Snímání v interiérech

Pokud jsou objekty snímány na mimořádně světlém místě nebo vystaveny fluorescenčnímu nebo LED osvětlení, může dojít ke změně barevných tónů nebo jasu snímku nebo se na obraze mohou zobrazit vodorovné čáry. Zkrácení expozičního času může snížit efekt vodorovných čar. (→179)

Rychle se pohybující objekty

Pohybující se objekty mohou při snímání vypadat zkresleně.

■ Omezení pro funkci snímků v rozlišení 4K

Nastavení fotoaparátu jsou automaticky optimalizovány pro snímání v rozlišení 4K

- Následující položky jsou pevně dané.

[Picture Size] (Rozlišení)	[4K] (8M)
	[4:3]: 3238×2496 [3:2]: 3504×2336 [16:9]: 3840×2160 [1:1]: 2880×2880
[Quality] (Kvalita snímku)	
[Shutter Type] (Typ závěrky)	[ESHTR] (Elektronická závěrka)
[Rec Format] (Formát snímání)*	[MP4]
[Rec Quality] (Kvalita záznamu)*	[4K/100M/30p]
[Continuous AF] (Nepřetržité automatické zaostřování)*	[ON] (Zap.)

* Nastavení v menu videozáznamu [Motion Picture] neplatí pro soubory 4K sekvenčního snímání nasnímané pomocí funkce snímků v rozlišení 4K.

- Následující omezení platí pro funkce snímání uvedené níže.

	([4K Burst] (Sekvenční snímání v rozlišení 4K))/ ([4K Burst(S/S)] (Spuštění/zastavení sekvenčního snímání v rozlišení 4K))	([4K Pre-Burst] (Sekvenční snímání v rozlišení 4K s předstihem))
Změna programu	Deaktivováno	
Kompenzace expozice	-3 EV až +3 EV	
Expoziční čas	1/30 až 1/16000	
[Min. Shtr Speed]	1/1000 až 1/30	
Režim zaostřování (AFF) (Flexibilní automatické zaostřování)	Deaktivováno	
[AF Mode] (Režim automatického zaostřování) ()	Deaktivováno	
[MF Assist] (Podpora manuálního zaostřování)	○	Deaktivováno
Vyvážení bílé () Gradace vyvážení bílé	Deaktivováno	
Citlivost ISO	[AUTO] (Automaticky), [125] až [6400] ([L.80] až [6400] při nastavení [Extended ISO] (Rozšířené nastavení citlivosti ISO) na [ON] (Zap.))	
Blesk	Deaktivováno	
Snímání sledu záběrů	Deaktivováno	



- Následující položky menu nejsou aktivní:

[Intelligent Auto] (Inteligentní auto.)	[iHandheld Night Shot] (Inteligentní noční snímání bez stativu), [iHDR] (Inteligentní vysoký dynamický rozsah)
[Creative Control] (Kreativní ovládání)	[Simultaneous record w/o filter] (Současné snímání s filtrem / bez filtru)
Menu snímání [Rec]	[Picture Size] (Rozlišení), [Quality] (Kvalita snímku), [Color Space] (Barevný prostor), [Flash] (Blesk), [Long Shtr NR] (Tlumení šumu při dlouhém expozičním čase), [Shutter Type] (Typ závěrky), [Bracket] (Snímání sledu záběrů), [HDR] (Vysoký dynamický rozsah)
Menu uživatelských nastavení [Custom]	[Rec Area] (Oblast snímání), [Face Recog.] (Identifikace tváří)/[Profile Setup] (Nastavení profilu)
Menu nastavení [Setup]	[Economy] (Úsporný režim) (Len  ([4K Pre-Burst] (Sekvenční snímání v rozlišení 4K s předstihem)), [Monitor Display Speed] (Rychlost zobrazení na displeji), [LVF Display Speed] (Rychlost zobrazení v hledáčku)

- Snímání se zastaví tehdy, když čas nepřetržitého snímání přesáhne 15 minut. Při používání paměťové SDHC karty jsou soubory rozděleny na menší soubory pro snímání a prohlížení, pokud velikost souboru přesáhne 4 GB. (Můžete pokračovat ve snímání bez přerušení). Pokud používáte SDXC kartu, můžete snímat do jednoho souboru i tehdy, když velikost přeskočí 4 GB.
- Při záznamu je úhel pohledu mírně užší.
- Při snímání s funkcí snímání v rozlišení 4K se vyskytnou následující změny:
 - Nelze zaznamenat [Destination] (Cílové místo cesty) při [Travel Date] (Datum cesty).
 - [Simultaneous record w/o filter] (Současné snímání bez filtru) v rámci položky [Filter Settings] (Nastavení filtru) není k dispozici.
 - Nelze používat HDMI výstup.
- Při snímání s funkcí  ([4K Pre-Burst] (Sekvenční snímání v rozlišení 4K s předstihem)) nefunguje [Step Zoom] (Krokování zoomu) při [Power Zoom Lens].
- Rozeznání scény v režimu inteligentního automatického snímání funguje stejně jako při snímání videozáznamu.
- Funkce snímání v rozlišení 4K je deaktivovaná při použití následujících nastavení:
 - [Clear in Backlight] (Jasně světlo na pozadí), [Glistening Water] (Lesknoucí se voda)/[Artistic Nightscape] (Umělecká noční scénérie)/[Glittering Illuminations] (Mihotavé osvětlení)/[Handheld Night Shot] (Noční snímání bez stativu)/[Clear Night Portrait] (Zřetelný noční portrét)/[Soft Image of a Flower] (Měkký záběr květu) (Režim průvodce scénami)
 - [Rough Monochrome] (Drsný černobílý záběr), [Silky Monochrome] (Hedvábný černobílý záběr), [Miniature Effect] (Efekt miniatury), [Soft Focus] (Měkké zaostření), [Star Filter] (Hvězdný filtr), [Sunshine] (Sluneční svit) (Režim kreativního ovládání)
- Při snímání videozáznamu
 - Při použití funkce [Multi Exp.] (Vícenásobná expozice)
 - Při použití funkce [Time Lapse Shot] (Časosběrné snímání)
 - Při použití funkce [Stop Motion Animation] (Animace pomocí postupného přemísťování snímaného objektu)
- Pro výběr a uložení snímků ze souborů 4K sekvenčního snímání na počítači použijte software „PHOTOfunSTUDIO“. Pamatujte prosím na to, že nelze upravovat soubory 4K sekvenčního snímání jako videozáznam.

Úprava zaostření po záznamu

([Post Focus] (Následné ostření)/[Focus Stacking] (Slučování snímků))

Použitelné režimy: **P** **A** **S** **M**

Můžete zaznamenat 4K snímky sekvenčního snímání při změně bodu zaostření a poté zvolit bod zaostření po snímání. Tato funkce je nejlepší u objektů, které se nehýbou.

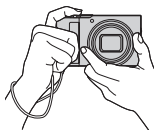

4K sekvenční snímání se současným automatickým posunem zaostření

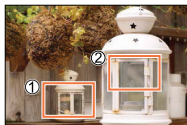

Dotkněte se požadovaného bodu zaostření



Je vytvořen snímek s požadovaným bodem zaostření

- Pro záznam snímků použijte paměťovou kartu rychlostní třídy UHS 3.
- Při záznamu snímků pomocí [Focus Stacking] (Slučování snímků) doporučujeme použít stativ.

Snímání s pomocí [Post Focus] (Následné ostření)

1 Stiskněte tlačítko

2 Tlačítky vyberte [ON] (Zap.) a stiskněte [MENU/SET]

A Ikona [Post Focus] (Následné ostření)

- Funkci je možné zapnout stisknutím tlačítka (▼), pomocí pro výběr ikony [Post Focus] (Následné ostření) ().

3 Vyberte kompozici a stiskněte spoušť do poloviny

- Aktivuje se automatické zaostření a automaticky se zjistí oblasti zaostření na displeji.
- Pokud není možné zaostřit žádnou z oblastí na displeji, indikátor zaostření bude blikat a nebudete moci snímát.



Od stisknutí spouště do poloviny až do konce snímání

- Zachovejte stejnou vzdálenost od objektu a stejnou kompozici.



Úprava zaostření po záznamu ([Post Focus] (Následné ostření)/[Focus Stacking] (Slučování snímků))

4 Úplným stisknutím spouště spouštíte snímání

Ⓑ Řádek vývoje snímání

- Změny oblasti zaostření se změní automaticky během snímání. Jakmile zmizí řádek vývoje snímání, snímání se automaticky ukončí.
- Data budou uložena jako jeden soubor ve formátu MP4.
- Pokud je aktivovaná funkce [Auto Review] (Automatické zobrazení náhledu), zobrazí se okno, které Vám umožní vybrat požadovanou oblast zaostření. (→120)



■ Zrušení [Post Focus] (Následné ostření)

Vyberte možnost [OFF] (Vyp.) v kroku 2.

- Tuto operaci je možné zrušit stisknutím tlačítka [4K] (▼) a následným výběrem [□] ([Single] (Jedno snímání)) nebo [OFF].

Teplota fotoaparátu

Pokud je okolní teplota vysoká nebo je snímání [Post Focus] (Následné ostření) prováděno nepřetržitě, může se zobrazit [△] a snímání může být zastaveno v jeho průběhu. Počkejte, až fotoaparát vychladne.

Úprava zaostření po záznamu ([Post Focus] (Následné ostření)/[Focus Stacking] (Slučování snímků))

Výběr bodu zaostření a uložení snímku ([Post Focus] (Následné ostření))

1 V okně prohlížení vyberte pomocí ikony  snímek a stiskněte ▲







- Stejnou činnost můžete provést dotykem ikony .



2 Dotkněte se bodu zaostření

- Pokud snímek, který je zaostřený, není dostupný pro zvolenou oblast, zobrazí se červený rámeček. V tomto případě nemůžete složit snímek.
- Nelze zvolit okraje snímku.



Ovládání	Dotykové ovládání	Popis nastavení
	Dotyk	Výběr bodu zaostření • Nelze zvolit během zvětšení zobrazení.
		Zvětšení zobrazení
		Zmenšení zobrazení (během zvětšeného zobrazení)
[Fn1]		Přepnutí na [Focus Stacking] (Slučování snímků) (→121)
—		Zaostřené části jsou zvýrazněny barvou. ([Peaking] (Zvýraznění zaostřených částí)) • Přepínání v pořadí [PEAK OFF] (Vyp.) → [PEAK L] ([LOW] (Nízké)) → [PEAK H] ([HIGH] (Vysoké)).
[MENU/SET]		Uložení snímku

- Zaostření můžete jemně doladit potáhnutím posuvného panelu v průběhu zvětšeného zobrazení. (Tento výběr můžete také provést stisknutím tlačítek ◀▶.)

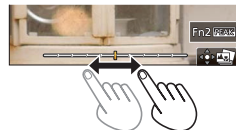
3 Dotykem  uložte snímek

- Zvolený snímek bude uložen jako nový samostatný soubor ve formátu JPEG.

Úprava zaostření po záznamu ([Post Focus] (Následné ostření)/[Focus Stacking] (Slučování snímků))

Výběr rozsahu zaostření pro slučování a vytvoření jednoho snímku ([Focus Stacking] (Slučování snímků))

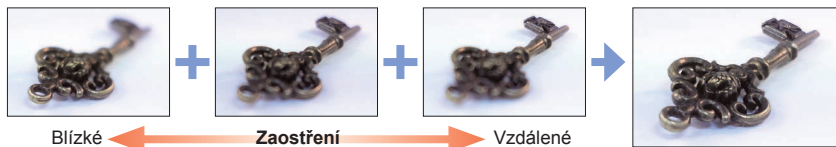

1 Dotkněte se [F2] na displeji v kroku 2 možnosti „Výběr požadované oblasti zaostření a uložení snímků ([Post Focus] (Následné ostření))“ (→120)

- Stejnou činnost je možné provést stisknutím tlačítka [Fn1].

2 Vyberte způsob slučování a dotkněte se ho

[Auto Merging] (Automatické sloučení)	Automatický výběr snímků, které jsou vhodné pro slučování, a jejich sloučení do jednoho snímku. <ul style="list-style-type: none"> • Prioritu budou mít snímky s bližší oblastí zaostření. • Pokud je zvolena tato možnost, snímky budou sloučeny do jednoho snímku a výsledný snímek se uloží
[Range Merging] (Rozsah sloučení)	Sloučení snímků s uvedenými oblastmi zaostření do jednoho snímku.

(Pokud je zvolena možnost [Range Merging] (Rozsah sloučení))

3 Dotkněte se požadované možnosti zaostření

- Vyberte pozice ve dvou nebo více bodech.
- Zaostřené oblasti mezi dvěma body budou zvoleny a zobrazí se rozsah části zaostření.
- Šedé oblasti znázorňují oblasti, které by v případě, že je vyberete, mohly způsobit, že snímek bude po sloučení vypadat nepřirozeně, a také oblasti, které nelze vybrat.
- Pro zrušení výběru se opět dotkněte oblasti zaostření.
- Potáhnutím po displeji můžete vybrat více oblastí.

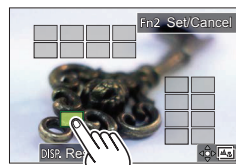

Ovládání	Dotykové ovládání	Popis nastavení
▲▼◀▶	Dotyk	Výběr pozice dotyku
[Fn2]	[Set/Cancel] (Nastavit/ zrušit)	Nastavení/zrušení pozice
[DISP.] (Zobraz.)	[All] (Všechny)	Výběr všech pozic (před výběrem pozice)
	[Reset] (Obnovení původních nastavení)	Zrušení výběru všech (po výběru pozice)
[MENU/SET]	☰ [MENU]	Sloučení a uložení snímku

Úprava zaostření po záznamu ([Post Focus] (Následné ostření)/[Focus Stacking] (Slučování snímků))

4 Dotykem možnosti spojíte snímky a uložíte výsledný snímek

- Snímek se uloží ve formátu JPEG. V novém snímku se také zaznamenají informace o záznamu (informace Exif) z původního snímku s nejbližší vzdáleností zaostření včetně expozičního času, clony a citlivosti ISO.

Poznámky týkající se [Post Focus] (Následné ostření)/[Focus Stacking] (Slučování snímků)

■ Nastavení fotoaparátu pro snímání v režimu [Post Focus] (Následné ostření)

- Protože snímání je provedeno ve stejné kvalitě snímků jako u snímků v rozlišení 4K, pro funkci snímání a menu nastavení platí určitá omezení. Více informací naleznete v části „Nastavení fotoaparátu pro funkci 4K snímků“ (→116).
- Kromě omezení pro funkci 4K snímků platí pro snímání s funkcí [Post Focus] (Následné ostření) následující omezení:
 - Nelze nastavit režim [AF Mode] (Režim automatického zaostřování) a [AFS/AFF/AFC].
 - Nelze použít manuální zaostřování.
 - Následující položky menu uživatelských nastavení [Custom] nelze nastavit: [Shutter AF] (Automatické zaostřování při stisknutí spouště)
 - Nelze snímat videozáznam.
 - [Digital Zoom] (Digitální zoom) není k dispozici.

- Během záznamu je úhel pohledu mírně užší.
- Funkce [Post Focus] je deaktivovaná při použití následujících nastavení:
 - [Clear in Backlight] (Jasně světlo na pozadí), [Glistening Water] (Lesknoucí se voda)/[Artistic Nightscape] (Umělecká noční scénérie)/[Glittering Illuminations] (Mihotavé osvětlení)/[Handheld Night Shot] (Noční snímání bez stativu)/[Clear Night Portrait] (Zřetelný noční portrét)/[Soft Image of a Flower] (Měkký záběr květu) (Režim průvodce scénami)
 - [Rough Monochrome] (Drsný černobílý záběr), [Silky Monochrome] (Hedvábný černobílý záběr), [Miniature Effect] (Efekt miniatury), [Soft Focus] (Měkké zaostření), [Star Filter] (Hvězdný filtr), [Sunshine] (Sluneční svit) (Režim kreativního ovládání)
 - Při použití funkce [Multi Exp.] (Vícenásobná expozice)
 - Při použití funkce [Time Lapse Shot] (Časosběrné snímání)
 - Při použití funkce [Stop Motion Animation] (Animace pomocí postupného přemísťování snímaného objektu)
- Při výběru zaostření a ukládání snímků nemůžete vybrat a uložit snímek z televizní obrazovky ani tehdy, když je fotoaparát připojený k televizoru prostřednictvím HDMI mikrokabelu.
- V následujících případech může funkce [Focus Stacking] (Slučování snímků) vytvářet nepřírozený obraz:
 - Pokud je snímaný objekt v pohybu
 - Pokud jsou velké rozdíly ve vzdálenosti ke snímanému objektu
 - V případě výrazného rozmazání (snímání s velkou clonou může vytvořit snímek méně nepřírozený)
- V průběhu slučování snímků je použita automatická kompenzace na odchylky mezi snímky z důvodu otřesů fotoaparátu. V takových případech je úhel pohledu mírně zúžený v čase slučování snímků.
- Pouze snímky nasnímané pomocí funkce [Post Focus] (Následné ostření) na tomto fotoaparátu jsou vhodné pro funkci [Focus Stacking] (Slučování snímků).



Výběr režimu způsobu snímání

Použitelné režimy: **P** **A** **S** **M** **SCN**

Můžete přepnout úkon, který se provede po stisknutí spouště.

1 Stiskněte tlačítko (▼)

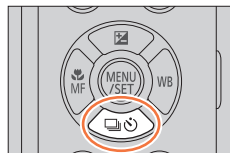

2 Tlačítka ◀▶ vyberte režim způsobu snímání a stiskněte tlačítko [MENU/SET]

Ⓐ Režim způsobu snímání

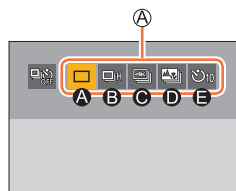

A	[Single] (Jednotlivé záběry)	Po stisknutí spouště se nasnímá pouze jeden záběr.
B	[Burst] (Sekvence záběrů) (→124)	Během stisknutí spouště se budou záběry snímat nepřetržitě, dokud neuvolníte spoušť.
C	[4K PHOTO] (Snímání 4K snímků) (→107)	Po stisknutí spouště se zhotoví snímek v 4K rozlišení.
D	[Post Focus] (Následné ostření) (→118)	Po stisknutí spouště se snímky zaznamenají v režimu [Post Focus] (Následné ostření).
E	[Self Timer] (Samospoušť) (→126)	Po stisknutí spouště se snímání uskuteční po uplynutí nastaveného časového intervalu.

■ Zrušení režimu způsobu snímání

V kroku 2, zvolte ([Single] (Jednotlivé záběry) nebo ([Self Timer]).

- Samospoušť můžete také zrušit vypnutím fotoaparátu. (Když je [Self Timer Auto Off] (Automatické vypnutí samospouště) nastaveno na [ON] (Zap.))

Funkce sekvenčního snímání

Zrušení režimu způsobu snímání

- 1 Vyberte možnost [Burst] a stiskněte tlačítko ▲ v kroku 2 (→123)
- 2 Tlačítky ◀▶ vyberte rychlost sekvenčního snímání a stiskněte [MENU/SET]

		[H] (Vysoká frekvence)	[M] (Středně vysoká frekvence)	[L] (Nizká frekvence)
Frekvence (snímek/sek.)	[AFS] (Jednorázové automatické zaostření) / [MF] (Ruční zaostřování)	10	7	2
	[AFF] (Flexibilní automatické zaostřování) / [AFC] (Flexibilní automatické zaostřování)	6	6	
Živý náhled během sekvenčního snímání	[AFS] (Jednorázové automatické zaostření) / [MF] (Ruční zaostřování)	Žádný	Dostupný	Dostupný
	[AFF] (Flexibilní automatické zaostřování) / [AFC] (Flexibilní automatické zaostřování)	Dostupný		
Počet záběrů, které je možné nasnímat*1	Se soubory RAW	28 nebo víc		
	Bez souborů RAW	85 nebo víc		

*1 Když je snímání uskutečněno na základě přezkoušení specifikovaného výrobcem Panasonic. Můžete snímat, dokud se nezaplní paměťová karta. Frekvence sekvenčního snímání se však v průběhu snímání snižuje. Přesný čas, kdy se frekvence sekvenčního snímání snižuje, závisí na nastavení zobrazovacího poměru, rozlišení a kvality snímku, jakož i od typu použité karty.

Maximální počet snímků, které mohou být snímány nepřetržitě

Po stisknutí spouště do poloviny se zobrazí maximální počet snímků, které můžete snímat nepřetržitě. Můžete zkontrolovat přibližný počet snímků, které je možné snímat sekvenčním snímáním.

Příklad: Když je možné snímat 20 snímků: [r20]

- Když začne snímání, maximální počet snímků, které lze snímat nepřetržitě, se snižuje. Když se zobrazí [r0], rychlost sekvenčního snímání se níží.
- Když se zobrazí [r99+], můžete nepřetržitě snímat 100 nebo více snímků.

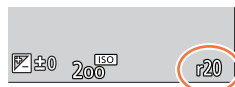



Zaostřování v režimu sekvenčního snímání

Způsob, jakým se zaostřuje, se liší v závislosti na režimu zaostřování a nastavení funkce [Focus/Release Priority] (Priorita zaostření/spouště) v menu uživatelských nastavení [Custom].

Režim zaostřování	[Focus/Release Priority] (Priorita zaostření/spouště)	[H]	[M], [L]
[AFS] (Jednorázové automatické zaostření)	[FOCUS] (Zaostření)/ [BALANCE] (Vyvážení)/ [RELEASE] (Spoušť)	Fotoaparát zaostří při prvním záběru	
[AFF] (Flexibilní automatické zaostřování)/[AFC] (Flexibilní automatické zaostřování)*2	[FOCUS] (Zaostření)	Prediktivní zaostřování*3	Normální zaostřování*2
	[BALANCE] (Vyvážení)/ [RELEASE] (Spoušť)	Prediktivní zaostřování*3	
[MF] (Manuální zaostřování)	—	Manuální zaostřování	

*1 Při snímání nedostatečně osvětlených objektů se zaostření pevně nastaví při prvním záběru.

*2 Fotoaparát předvídá zaostření v možném rozsahu a větší důraz klade na frekvenci sekvenčního snímání.

*3 Jelikož fotoaparát během snímání sekvence záběrů nastavuje zaostření, frekvence sekvenčního snímání se může snížit.



- Rychlost sekvenčního snímání může být pomalejší v závislosti na následujících nastavení: [Sensitivity] (Citlivost), [Picture Size] (Rozlišení), [Quality] (Kvalita), [AFS / AFF / AFC], [Focus / Release Priority] (Priorita zaostření / stisknutí spouště)
- Pokud je frekvence sekvenčního snímání nastavená na [H] (Vysoká frekvence), (když je režim zaostřování [AFS] (Jednorázové automatické zaostření) nebo [MF] (Manuální zaostřování)), expozice se pevně nastaví na hodnoty pro první záběr.
Pokud je frekvence sekvenčního snímání nastavená na [H] (Vysoká frekvence) (když je režim zaostřování [AFF] (Flexibilní automatické zaostřování) nebo [AFC] (Nepřetržitě automatické zaostřování)), [M] (Středně vysoká frekvence) nebo [L] (Nízká frekvence) a expozice je nastavená při každém snímaném záběru.
- **Ouložení statických záběrů nasnímaných s použitím funkce sekvenčního snímání může chvíli trvat. Pokud budete pokračovat ve snímání při současném ukládání záběrů, počet sekvenčních záběrů, které je možné nasnímat, se sníží. Při snímání s funkcí sekvenčního snímání se doporučuje vysokorychlostní karta.**
- Tato funkce není dostupná v následujících případech:
 - [Glistening Water] (Lesknoucí se voda)/[Glittering Illuminations] (Mihotavé osvětlení)/[Handheld Night Shot] (Noční snímání bez stativu)/[Soft Image of a Flower] (Měkký záběr květu) (Režim průvodce scénami)
 - [Rough Monochrome] (Drsný černobílý záběr), [Silky Monochrome] (Hedvábný černobílý záběr), [Miniature Effect] (Efekt miniaturny), [Soft Focus] (Měkké zaostření), [Star Filter] (Hvězdný filtr), [Sunshine] (Sluneční svit) (Režim kreativního ovládání)
 - Při použití blesku
 - Při použití funkce [Multi Exp.] (Vícenásobná expozice)
 - Při použití funkce [Time Lapse Shot] (Časosběrné snímání)
 - Když je [Auto Shooting] (Automatické snímání) v režimu [Stop Motion Animation] (Animace pomocí postupného přemisťování snímaného objektu) nastaveno na [ON] (Zap.)



Snímání pomocí samospouště

Nastavení samospouště

- ① Vyberte možnost [Self Timer] (Samospoušť) a stiskněte tlačítko ▲ v kroku 2 (→123)
- ② Tlačítky ◀▶ vyberte samospoušť a stiskněte [MENU/SET]

	Spoušť se aktivuje za 10 sekund.
	Spoušť se aktivuje za 10 sekund a nasnímají se 3 záběry v přibližně dvousekundových intervalech.
	Spoušť se aktivuje za 2 sekundy. Toto nastavení je také účinné pro stabilizace chvění fotoaparátu způsobeného stisknutím spouště.

- Po zablikání indikátoru samospouště začne snímání.
- Zaostření a expozice se nastaví při stisknutí spouště do poloviny.
- Doporučujeme Vám použít stativ.
- V následujících případech není možné nastavení na :
 - Při snímání s použitím funkce [Bracket] (Snímání sledu záběrů s automatickou gradací)
 - Při použití funkce [Multi Exp.] (Vícenásobná expozice)
 - Když je funkce [Simultaneous record w/o filter] (Současné snímání bez filtru) v rámci položky [Filter Settings] (Nastavení filtru) nastavená na možnost [ON] (Zap.)
- Tato funkce není dostupná v následujících případech:
 - Při snímání videozáznamu
 - Při použití funkce [Time Lapse Shot] (Časosběrné snímání)
 - Při použití režimu [Stop Motion Animation] (Animace pomocí postupného přemísťování snímaného objektu) (pouze pokud je nastaveno automatické snímání [Auto Shooting])

Snímání během automatické úpravy nastavení (Bracket Recording)

Použitelné režimy:

Stisknutím spouště můžete nasnímat více snímků se současnou automatickou úpravou nastavení.

1 Vyberte menu

MENU → **Menu snímání [Rec]** → **[Bracket] (Gradace)** → **[Bracket Type] (Typ gradace)**

(Gradace expozice)	Stiskněte spoušť pro uskutečnění snímání se současnou úpravou expozice. (→128)
(Gradace clony)	Stiskněte spoušť pro uskutečnění snímání se současnou úpravou clony. (→129) • K dispozici v režimu automatické expozice s prioritou clony nebo při nastavení citlivosti ISO na [AUTO] (Automaticky) v režimu manuálního nastavení expozice.
FOCUS (Gradace zaostření)	Stiskněte spoušť pro uskutečnění snímání se současnou úpravou pozice zaostření. (→129)
WB (Gradace vyvážení bílé)	Jedním stisknutím spouště zaznamenáte tři snímky s automatickým nastavením různého vyvážení bílé. (→106)

2 Tlačítkem ▼ vyberte [More settings] (Více nastavení) a poté stiskněte tlačítko [MENU/SET]

- Informace o [More settings] (Více nastavení) naleznete na straně, na které je popsána každá funkce.
- Stisknutím spouště do poloviny zavřete menu.

3 Zaostřete snímání objekt a zaznamenejte snímek

- V případě výběru gradace expozice bude zobrazení gradace blikat do té doby, dokud nezaznamenáte všechny snímky, které jste nastavili. Když změníte nastavení gradace nebo vypnete fotoaparát ještě před zaznamenáním všech snímků, které jste nastavili, fotoaparát opětovně spustí snímání od prvního snímku.

■ Zrušení možnosti [Bracket] (Gradace)

V kroku 1 vyberte [OFF] (Vyp).

Snímání během automatické úpravy nastavení (Bracket Recording)

- Funkce snímání sledu záběrů s automatickou gradací expozice není dostupná v následujících případech.
 - [Glistening Water] (Lesknoucí se voda)/[Glittering Illuminations] (Mihotavé osvětlení)/[Handheld Night Shot] (Noční snímání bez stativu)/[Soft Image of a Flower] (Měkký záběr květu) (Režim průvodce scénami)
 - [Rough Monochrome] (Drsný černobílý záběr)/[Silky Monochrome] (Hedvábný černobílý závěr)/[Miniature Effect] (Efekt miniaturny)/[Soft Focus] (Měkké zaostření)/[Star Filter] (Hvězdný filtr)/[Sunshine] (Sluneční svit) (Režim kreativního ovládání)
 - Při snímání s použitím blesku (výjimkou gradace vyvážení bílé)
 - Při snímání videozáznamu
 - Při snímání 4K snímků
 - Při snímání pomocí funkce [Post Focus] (Následné ostření)
 - Při použití funkce [Multi Exp.] (Vícenásobná expozice)
 - Při použití funkce [Time Lapse Shot] (Časosběrné snímání)
 - Při použití režimu [Stop Motion Animation] (Animace pomocí postupného přemísťování snímaného objektu) (pouze pokud je nastaveno automatické snímání [Auto Shooting])

Gradace expozice

■ Něco o [More settings] (Více nastavení) (krok 2 na (→127))

[Step] (Krok expozičních parametrů)	Nastavení počtu zaznamenaných snímků a rozsahu kompenzace expozice. [3•1/3] (Tři snímky s intervalem 1/3 EV) až [7• 1] (Sedm snímků s intervalem 1 EV)
[Sequence] (Pořadí expozičních parametrů)	Nastavení pořadí, ve kterém budou snímky zaznamenány.
[Single Shot Setting] (Nastavení jednoho záběru)*	<input type="checkbox"/> : Záznam jednoho snímku po každém stisknutí spouště. <input checked="" type="checkbox"/> : Záznam všech snímků podle nastavení po každém stisknutí spouště.

* Není dostupné pro sekvenční snímání. Pokud stisknete a podržíte spoušť při sekvenčním snímání, snímání bude uskutečněno nepřetržitě, dokud se nezaznamená nastavený počet snímků.

[Step] (Krok expozičních parametrů): [3•1/3], [Sequence] (Pořadí expozičních parametrů): [0/-/+]

1. snímek

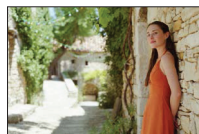

±0 EV

2. snímek

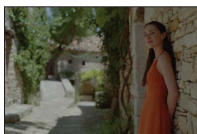

-1/3 EV

3. snímek

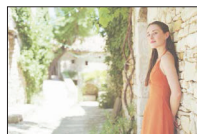

+1/3 EV

- Pokud před snímáním záběrů s použitím funkce snímání sledu záběrů s automatickou gradací expozice upravíte hodnotu kompenzace expozice, při snímání záběrů se použije tato upravená hodnota.

Gradace clony

Použitelné režimy: **A** **M**

■ Něco o [More settings] (Více nastavení) (krok 2 na (→127))

[Image Count] (Počet snímků)	[3], [5]: Záznam stanoveného počtu snímků s různými hodnotami clony v rozsahu na základě počáteční hodnoty clony. [ALL] (Všechny): Záznam snímků s použitím všech hodnot clony.
------------------------------	--

- Pokud při používání sekvenčního snímání stisknete a podržíte spoušť, snímání bude uskutečněno, dokud se nezaznamená stanovený počet snímků.

Příklad:

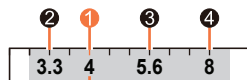

Pokud je počáteční pozice nastavená na F4:

- 1 první snímek, 2 druhý snímek, 3 třetí snímek, 4 čtvrtý snímek

Gradace zaostření

■ Něco o [More settings] (Více nastavení) (krok 2 na (→127))

[Step] (Krok expozičních parametrů)	Nastavení intervalu mezi pozicemi zaostření.
[Image Count] (Počet snímků)*	Nastavení počtu snímků, které mají být zaznamenány.
[Sequence] (Pořadí expozičních parametrů)	[0/-/+]: Záznam snímků s různými pozicemi zaostření v rozsahu na základě počáteční pozice zaostření. [0/+]: Záznam snímků s různými pozicemi zaostření směrem ke vzdálené straně na základě počáteční pozice zaostření.

- * Není dostupné pro sekvenční snímání. Pokud při používání sekvenčního snímání stisknete a podržíte spoušť, snímání bude uskutečněno nepřetržitě, dokud se nezaznamená nastavený počet snímků.

[Sequence] (Pořadí expozičních parametrů):

Příklad v případě výběru [0/-/+]



[Sequence] (Pořadí expozičních parametrů):

Příklad v případě výběru [0/+]



Ⓐ Záběr zblízka

Ⓑ Nekonečno

- 1 první snímek, 2 druhý snímek... 5 pátý snímek...

- Snímky zaznamenané s funkcí gradace zaostření jsou zobrazeny jako série snímků.

Automatické snímání v určených intervalech

[Time Lapse Shot] (Časoběrné snímání)

Použitelné režimy: **P** **A** **S** **M**

Můžete předem nastavit údaje, například čas spuštění snímání a interval snímání pro automatické snímání statických záběrů. toto nastavení je praktické pro snímání záběrů ve stejných intervalech při snímání krajin, sledování postupných změn zvířat/rostlin a pro další použití. Snímky se zaznamenají jako samostatná skupina snímků.

• Předem nastavte datum a čas. (→29)

1 Vyberte menu

MENU → **Režim snímání [Rec]** → **[Time Lapse Shot] (Časoběrné snímání)**

[Shooting Interval Setting] (Nastavení intervalu snímání)	[ON] (Zap.): Nastavení času od času začátku snímání po následující čas snímání. [OFF] (Vyp.): Po skončení snímání začne následující snímání bez jakéhokoliv intervalu.	
[Start Time] (Čas spuštění)	[Now] (Teď)	Spuštění snímání úplným stisknutím spouště.
	[Start Time Set] (Nastavení času spuštění)	Nastavení je možné provést kdykoliv v předstihu maximálně 23 hodin a 59 minut. ① Tlačítka ◀▶ vyberte požadovanou položku (hodiny a/nebo minuty) a tlačítka ▲▼ nastavte čas spuštění, poté stiskněte tlačítko [MENU/SET]
[Image Count] (Počet snímků)/[Shooting Interval] (Interval snímání)*1	◀▶ : Vyberte položku (minuty / sekundy / počet snímků) ▲▼ : Nastavení [MENU/SET] : Potvrzení nastavení	

*1 Nastavení je možné pouze tehdy, pokud je [Shooting Interval Setting] (Nastavení intervalu snímání) nastaveno na [ON] (Zap.).



- Odhadovaný čas ukončení snímání se zobrazí v okně snímání. (Pokud je položka [Shooting Interval Setting] (Nastavení intervalu snímání) nastavená na [OFF] (Vyp.), čas ukončení snímání se zobrazí pouze tehdy, je-li režim zaostřování nastavený na [MF] (Manuální zaostřování) v režimu automatické expozice s prioritou spouště nebo režimu manuální expozice.)
- Fotoaparát nemusí být schopný snímat pomocí předem nastaveného intervalu a počtu snímků, které mají být zaznamenány, nebo v závislosti na podmínkách snímání nemusí být snímání v souladu s nastaveným intervalem snímání nebo nastaveným počtem snímků.

2 Tlačítka ▲ vyberte položku [Start] (Spustit) a stiskněte tlačítko [MENU/SET]

3 Stisknutím spouště do poloviny proveďte zaostření

4 Zcela stiskněte spoušť

- Snímání se spustí automaticky.
- Pokud v pohotovostním režimu snímání během nastaveného časového intervalu neprovedete žádný úkon, fotoaparát se automaticky vypne. Snímání s funkcí [Time Lapse Shot] (Časosběrné snímání) bude pokračovat i po vypnutí fotoaparátu a fotoaparát se automaticky zapne v čase spuštění snímání. Pokud chcete fotoaparát zapnout manuálně, stiskněte spoušť do poloviny.
- Úkony v průběhu pohotovostního režimu (Fotoaparát je zapnutý)

Ovládání	Dotykové ovládání	Popis úkonu
[Fn1]*2	 *3	Zobrazí se okno výběru, které Vám umožňuje pozastavit nebo zastavit snímání
		Zobrazí se okno výběru, které Vám umožňuje obnovit nebo zastavit snímání (během pozastavení)

*2 Když snímáte záběry s nastavením [Shooting Interval Setting] (Nastavení intervalu snímání) na [OFF] (Vyp.), můžete stisknout tlačítko [Fn1] i v průběhu snímání. Po dokončení snímání (expozice) záběru, který jste provedli v čase stisknutí tlačítka [Fn1] se zobrazí okno výběru.

*3 Když snímáte záběry s nastavením [Shooting Interval Setting] (Nastavení intervalu snímání) na [OFF] (Vyp.), nemůžete použít dotykové ovládání.

5 Vyberte způsob vytvoření videozáznamu

- [Rec Format] (Záznamový formát): [MP4]

[Rec Quality] (Kvalita záznamu)	Nastaví se kvalita obrazu videozáznamu.
[Frame Rate] (Snímková frekvence)	Nastavení počtu snímků za sekundu. Pokud nastavíte vyšší počet, budete moci vytvořit plynulejší animaci pomocí postupného přemísťování snímaného objektu.
[Sequence] (Postupnost)	[NORMAL] (Normální): Statické záběry se spojí v pořadí snímání. [REVERSE] (Opačná): Statické záběry se spojí v opačném pořadí snímání.

6 Tlačítkem ▲ vyberte [OK] a stiskněte tlačítko [MENU/SET]

- Videozáznam můžete vytvořit i pomocí funkce [Time Lapse Video] (Časosběrný videozáznam) v menu prohlížení [Playback].

Automatické snímání v určených intervalech [Time Lapse Shot] (Časoběrné snímání)

- Tato funkce není určena pro systémy se speciálním použitím (monitorovací kamery).
- Při používání zoomu, by se mohl fotoaparát naklonit při vysunutí tubusu objektivu. Nezapomeňte zajistit fotoaparát na místě pomocí stativu nebo jiným způsobem.
- Funkce [Time Lapse Shot] (Časoběrné snímání) se pozastaví v následujících případech:
 - Když se vybitje baterie
 - Když vypnete fotoaparát
 Během časoběrného snímání můžete vyměnit baterii a paměťovou kartu a poté zapnutím fotoaparátu opětovně spustit snímání. (Mějte však na paměti, že snímky nasnímané po opětovném spuštění činnosti se uloží jako jiná skupina snímků.)
- Pokud je položka [Shooting Interval] (Interval snímání) nastavená na delší hodnotu a fotoaparát se automaticky vypne během čekání na další snímání, doporučujeme použít funkci časoběrného snímání v režimu automatického zaostření.
- Při vytváření videozáznamu s kvalitou snímku v rozlišení [4K] je čas záznamu omezený na 29 minut a 59 sekund. Při používání paměťové SDHC karty nemůžete vytvořit videozáznam s velikostí souboru přesahující 4 GB. Při používání paměťové SDXC karty můžete vytvořit videozáznam s velikostí souboru přesahující 4 GB.
- Při vytváření videozáznamu s kvalitou snímku v rozlišení [FHD] nebo [HD] nelze vytvořit videozáznam trvající déle než 29 minut 59 sekund nebo s velikostí souboru přesahující 4 GB.
- Tato funkce není dostupná v následujících případech:
 - [Handheld Night Shot] (Noční snímání bez stativu) (Režim průvodce scénami)
 - Při použití funkce [Multi Exp.] (Vícenásobná expozice)
 - Při použití funkce [Stop Motion Animation] (Animace pomocí postupného přemísťování snímaného objektu)



Vytvoření animace postupným přemíst'ováním snímaného objektu [Stop Motion Animation] (Animace pomocí postupného přemíst'ování snímaného objektu)

Použitelné režimy:

Spojením statických záběrů můžete vytvořit animaci pomocí postupného přemíst'ování snímaného objektu.

- Předem nastavte datum a čas. (→29)

1 Vyberte menu

MENU → Menu snímání [Rec] → [Stop Motion Animation] (Animace pomocí postupného přemíst'ování snímaného objektu)

[Auto Shooting] (Automatické snímání)	[ON] (Zap.): Snímky se zhotoví automaticky při nastaveném intervalu snímání [Off] (Vyp.): Snímky se zhotoví manuálně po jednom snímku.
[Shooting Interval] (Interval snímání)	(Dostupné pouze tehdy, pokud je funkce [Auto Shooting] (Automatické snímání) nastavená na možnost [ON] (Zap.)) Nastavte interval, který se použije pro [Auto Shooting] (Automatické snímání).

2 Stisknutím ▲ vyberte položku [Start] (Spustit) a stiskněte tlačítko [MENU/SET]

3 Stisknutím ▲ vyberte položku [New] (Nová) a stiskněte tlačítko [MENU/SET]

4 Stisknutím spouště do poloviny proveďte zaostření

5 Zcela stiskněte spoušť

- Nasnímat je možné maximálně 9 999 snímků.

6 Objekt posouvejte podle zamýšlené kompozice

- Snímání statických záběrů opakujte stejným způsobem.
- Pokud během snímání vypnete fotoaparát, po zapnutí fotoaparátu se zobrazí výzva k opětovnému spuštění snímání.

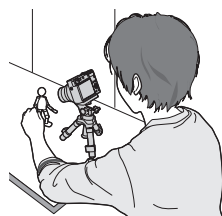

Efektivní způsob vytvoření animace pomocí postupného přemíst'ování snímaného objektu

- Na zobrazovací ploše se při snímání zobrazí až dva předtím nasnímané záběry. Toto zobrazení použijte jako pomůcku pro určení velikosti požadovaného pohybu.
- Stisknutí tlačítka prohlížení Vám umožní zkontrolovat nasnímané záběry. Nepotřebné záběry je možné vymazat stisknutím tlačítka . Opětovným stisknutím tlačítka prohlížení se vrátíte do zobrazení okna snímání.

Vytvoření animace postupným přemísťováním snímaného objektu [Stop Motion Animation] (Animace pomocí postupného přemísťování snímaného objektu)

7 Dotykem ukončíte snímání

- Snímání můžete ukončit i výběrem funkce [Stop Motion Video] (Videozáznam z postupného přemísťování snímaného objektu) v menu prohlížení [Playback] a následným stisknutím [MENU/ SET].
- Pokud je funkce [Auto Shooting] (Automatické snímání) nastavená na možnost [OFF] (Vyp.), zobrazí se okno s výzvou k potvrzení. (Pokud vyberete možnost [Pause] (Pozastavit), úplným stisknutím spouště obnovíte snímání.)

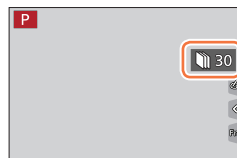

8 Vyberte způsob vytvoření animace pomocí postupného přemísťování snímaného objektu

- [Rec Format] (Záznamový formát): [MP4]

[Rec Quality] (Kvalita záznamu)	Nastaví se kvalita obrazu videozáznamu.
[Frame Rate] (Snímková frekvence)	Nastavení počtu snímků za sekundu. Pokud nastavíte vyšší počet, budete moci vytvořit plynulejší animaci pomocí postupného přemísťování snímaného objektu.
[Sequence] (Postupnost)	[NORMAL] (Normální): Statické záběry se spojí v pořadí snímání. [REVERSE] (Opačná): Statické záběry se spojí v opačném pořadí snímání.

9 Tlačítka ▲ vyberte [OK] a stiskněte tlačítko [MENU/SET]

- Videozáznamy se dají vytvořit i pomocí funkce [Stop Motion Video] (Videozáznam z postupného přemísťování snímaného objektu) v menu prohlížení [Playback].

■ Přidávání snímků k už nasnímané skupině animace pomocí postupného přemísťování snímaného objektu

Pokud v kroku 3 zvolíte [Additional] (Další), zobrazí se skupinové snímky nasnímané pomocí funkce [Stop Motion Animation] (Animace pomocí postupného přemísťování snímaného objektu). Vyberte požadovaný skupinový snímek a stiskněte tlačítko [MENU/ SET]. Poté ve výzvě k potvrzení vyberte [Yes] (Ano).

Vytvoření animace postupným přemísťováním snímaného objektu [Stop Motion Animation] (Animace pomocí postupného přemísťování snímaného objektu)

- [Auto Shooting] (Automatické snímání) se nemusí provést podle nastaveného intervalu, protože za některých podmínek snímání může snímání trvat déle, například při snímání záběrů s bleskem.
- Při vytváření videozáznamu s kvalitou snímku v rozlišení [4K] je čas záznamu omezený na 29 minut a 59 sekund.
Při používání paměťové SDHC karty nemůžete vytvořit videozáznam s velikostí souboru přesahující 4 GB. Při používání paměťové SDXC karty můžete vytvořit videozáznam s velikostí souboru přesahující 4 GB.
- Při vytváření videozáznamu s kvalitou snímku v rozlišení [FHD] nebo [HD] není možné vytvořit videozáznam trvající déle než 29 minut 59 sekund nebo s velikostí souboru přesahující 4 GB.
- Snímek nelze zvolit z položky [Additional] (Další), pokud byl zhotoven pouze jeden.
- Tato funkce není dostupná v následujících případech:
 - Při použití funkce [Multi Exp.] (Vícenásobná expozice)
 - Při použití funkce [Time Lapse Shot] (Časosběrné snímání)
- Funkci [Auto Shooting] (Automatické snímání) v režimu [Stop Motion Animation] (Animace pomocí postupného přemísťování snímaného objektu) nelze použít v následujících případech:
 - [Handheld Night Shot] (Noční snímání bez stativu) (Režim průvodce scénami)



Korekce chvění fotoaparátu

Použitelné režimy: **P** **A** **S** **M**

Pomocí této funkce fotoaparát automaticky identifikuje chvění a eliminuje jeho vliv na snímky.

MENU → **Menu snímání [Rec]** / **Menu snímání videozáznamu [Motion Picture]** → **[Stabilizer] (Stabilizace obrazu)**





(Běžný)	Koriguje se svislé a vodorovné chvění.
(Sledování objektu)	Koriguje se svislé chvění. Toto nastavení je ideální pro sledování objektu (technika snímání objektu sladěním pohybu fotoaparátu s pohybem objektu pohybujícího se určitým směrem).
[OFF] (Vyp.)	Funkce [Stabilizer] (Stabilizace obrazu) je vypnutá.

Předcházení chvění fotoaparátu

Pokud se zobrazí upozornění na chvění fotoaparátu, použijte funkci **[Stabilizer] (Stabilizace obrazu)**, stativ nebo funkci **[Self Timer] (Samospoušť)**.

- Expoziční čas bude delší především v následujících případech. Zabezpečte, aby se fotoaparát v čase mezi stisknutím spouště a zobrazením nasnímaného záběru nehýbal. Doporučujeme Vám použít stativ.
 - Při použití funkce **[Slow Sync.] (Synchronizace s pomalou závěrkou)**
 - Při použití funkce **[Slow Sync./Red-Eye] (Synchronizace s pomalou závěrkou a tlumením efektu červených očí)**
 - **[Clear Nightscape] (Zřetelná noční scenérie)/[Cool Night Sky] (Chladná noční obloha)/[Warm Glowing Nightscape] (Teplá zářivá noční scenérie)/[Artistic Nightscape] (Umělecká noční scenérie)/[Glittering Illuminations] (Mihotavé osvětlení)/[Clear Night Portrait] (Zřetelný noční portrét) (Režim průvodce scénami)**



- Při používání stavu doporučujeme nastavit [Stabilizer] (Stabilizace obrazu) na [OFF] (Vyp.).
- Funkce [Stabilizer] (Stabilizace obrazu) nemůže být použita volbou  (Běžná) během snímání panoramatických snímků.
- V následujících případech se funkce [Stabilizer] (Stabilizace obraz) přepne na  (Běžná), i když je nastavena na  (Sledování objektu):
 - Při snímání videozáznamu
 - Při nastavení funkce 4K snímků
 - Při fotografování s použitím funkce [Post Focus] (Následné ostření)
- Funkce [Stabilizer] (Stabilizace obrazu) nemůže být použita při snímání vysokorychlostních videozáznamů.
- Funkce 5osová hybridní stabilizace obrazu se spustí automaticky během snímání videozáznamu. Tím se sníží chvění obrazu během snímání videozáznamu při přiblížení nebo kráčení, apod.
 - Rozsah snímání může být užší.
- Funkce 5osová hybridní stabilizace obrazu není dostupná v následujících případech.
 - Při používání digitálního zoomu
 - Při snímání videozáznamů, u nichž je [Rec Quality] (Kvalita záznamu) nastavena na [4K/100M/30p] / [4K/100M/25p] nebo [4K/100M/24p]
 - Při nastavení [4K Live Cropping] (Oříznutí živého náhledu v rozlišení 4K)
- Stabilizace obrazu nemusí být účinná v těchto případech:
 - Pokud se fotoaparát nadměrně chvěje
 - Pokud je přiblížení pomocí zoomu velmi vysoké (také v škále digitálního zoomu)
 - Pokud při snímání pohybujících se objektů fotoaparátem sledujete pohyb snímaného objektu
 - Pokud je při snímání uvnitř nebo v důsledku slabého osvětlení expoziční čas dlouhý
- Účinek sledování objektu v  je komplikovanější dosáhnout v následujících případech:
 - Při jasném osvětlení, např. za slunečného letního dne
 - Pokud je zvolen kratší expoziční čas než 1/100 sekundy
 - Pokud pohybujete fotoaparátem příliš pomalu, protože se snímaný objekt pohybuje pomalu (nedojde k rozmazání pozadí)
 - Pokud fotoaparát nedokáže řádně sledovat pohyb objektu



Používání zoomu

Typy zoomu a jejich použití

Optický zoom

Použitelné režimy: 

Zoom můžete použít, aniž by došlo ke zhoršení kvality snímku.

Maximální zvětšení: 15x

- Tato funkce není dostupná v následujícím případě:
 - Během snímání s pomocí funkce [Macro Zoom] (Přiblížení makra)

Optický extrazoom

Použitelné režimy: 

Tato funkce je účinná, když jste zvolili rozlišení s označením [EX] v položce [Picture Size] (Rozlišení). Optický extrazoom umožňuje přiblížit objekt s vyšší mírou přiblížení jako optický zoom, bez zhoršení kvality obrazu. Tato maximální míra přiblížení se liší v závislosti na rozlišení snímku.

Maximální zvětšení: 30x (Včetně optického zoomu.)

- Tato funkce není dostupná v následujících případech:
 - [Handheld Night Shot] (Noční snímání bez stativu) (Režim průvodce scénami)
 - Když je nastaven obrazový efekt [Toy Effect] (Efekt hračky), [Toy Pop] (Hračkářský fotoaparát (Režim kreativního ovládání))
 - Při snímání 4K snímků
 - Při fotografování s použitím funkce [Post Focus] (Následné ostření)
 - Když je funkce [HDR] (Vysoký dynamický rozsah) nastavena na [ON] (Zap.)
 - Při použití funkce [Multi Exp.] (Vícenásobná expozice)
 - Když je funkce [iHDR] (Inteligentní vysoký dynamický rozsah) nastavena na [ON] (Zap.)
 - Když je položka [Quality] (Kvalita snímku) nastavena na [RAW]
 - Při snímání s pomocí funkce [Macro Zoom] (Přiblížení makra)
 - Při snímání videozáznamu



[i.Zoom] (Inteligentní zoom)

Použitelné režimy:   **P** **A** **S** **M**   

Díky technologii Intelligent Resolution (Inteligentní rozlišení) fotoaparátu je možné míru přiblížení zvýšit až na 2násobek původní míry přiblížení téměř bez zhoršení kvality obrazu.

MENU →  **Menu snímání [Rec]** /  **Menu snímání videozáznamu [Motion Picture]** → **[i.Zoom] (Inteligentní zoom)**

Nastavení: [ON] (Zap.)/[OFF] (Vyp.)

- Když je položka [Picture Size] (Rozlišení) nastavena na [S], poměr zoomu může být zvětšen až o 1,5x původního poměru zoomu.
- Funkce [Iz] (Inteligentní zoom) funguje automaticky v inteligentním automatickém režimu nebo inteligentním automatickém režimu plus.
- Tato funkce není dostupná v následujících případech:
 - [Handheld Night Shot] (Noční snímání bez stativu) (Režim průvodce scénami)
 - Když je nastaven obrazový efekt [Impressive Art] (Působivé umění), [Toy Effect] (Efekt hračky), [Toy Pop] (Hračkářský fotoaparát (Režim kreativního ovládání))
 - Při snímání s pomocí funkce [Macro Zoom] (Přiblížení makra)
 - Když je funkce [HDR] (Vysoký dynamický rozsah) nastavena na [ON] (Zap.)
 - Při použití funkce [Multi Exp.] (Vícenásobná expozice)
 - Když je funkce [iHandheld Night Shot] (Inteligentní noční snímání bez stativu) nastavena na [ON] (Zap.)
 - Když je funkce [iHDR] (Inteligentní vysoký dynamický rozsah) nastavena na [ON] (Zap.)
 - Když je položka [Quality] (Kvalita snímku) nastavena na možnost [RAW:📷], [RAW:📷] nebo [RAW]

[Digital Zoom] (Digitální zoom)

Použitelné režimy:

Další 4-násobné přiblížení oproti optickému zoomu / optickému extrazoomu. Když je [Digital Zoom] (Digitální zoom) používán současně s [i.Zoom] (Inteligentní zoom), můžete zvýšit kombinovaný poměr přiblížení 4násobně.

(DC-TZ200)

Další 2-násobné přiblížení oproti optickému zoomu / optickému extrazoomu, když je položka [i.Zoom] (Inteligentní zoom) nastavena na [OFF] (Vyp). Když je položka [i.Zoom] (Inteligentní zoom) nastavena na [ON] (Zap.), [Digital Zoom] (Digitální zoom) je zrušen.

(DC-TZ202)

Mějte prosím na paměti, že přiblížením záběru pomocí digitálního zoomu se sníží kvalita snímků.

MENU → Menu snímání [Rec] / Menu snímání videozáznamov [Motion Picture] → [Digital Zoom] (Digitální zoom)

Nastavení: [ON] (Zap.)/[OFF] (Vyp.)

- Když použijete [Digital Zoom] (Digitální zoom), doporučujeme Vám použít stativ a funkci samospouště (→126).
- V rozsahu digitálního zoomu se oblast automatického zaostřování zobrazí zvětšená ve středu záběru.
- Tato funkce není dostupná v následujících případech:
 - **Když je položka [Monitor Display Speed] (Rychlost zobrazení na displeji) nastavena na [ECO 30fps] (nastavení v době zakoupení)**
 - Když je položka [LVF Display Speed] (Rychlost zobrazení v hledáčku) nastavena na [ECO 30fps]
 - [Handheld Night Shot] (Noční snímání bez stativu) (Režim průvodce scénami)
 - [Impressive Art] (Působivé umění), [Toy Effect] (Efekt hračky), [Toy Pop] (Hračkářský fotoaparát), [Miniature Effect] (Efekt miniatury) (Režim kreativního ovládání)
 - Při snímání pomocí [Post Focus] (Následné ostření)
 - Při snímání pomocí funkce [High Speed Video] (vysokorychlostní videozáznamu)
 - Když je funkce [HDR] (Vysoký dynamický rozsah) nastavena na [ON] (Zap.)
 - Při použití funkce [Multi Exp.] (Vícenásobná expozice)
 - Když je položka [Quality] (Kvalita snímku) nastavena na možnost [RAW] , [RAW] nebo [RAW]

Ilustrace příkladu použití optického zoomu, funkce [i.Zoom] (Inteligentní zoom) a [Digital Zoom] (Digitální zoom) v režimu automatického zaostřování. (DC-TZ200)

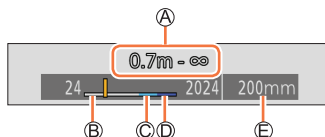

- Ⓐ Rozsah zaostřování
- Ⓑ Rozsah optického zoomu
- Ⓒ Rozsah inteligentního zoomu
- Ⓓ Rozsah digitálního zoomu
- Ⓔ Aktuální pozice zoomu (Ohniskové vzdálenosti stejné jako v případě fotoaparátu s 35 mm filmem)

Použití zoomu pomocí dotykové funkce (Dotykový zoom)

- 1 Dotkněte se [◀]
 - 2 Dotkněte se [↕]
- Zobrazí se posuvný panel.



3 Zoom ovládejte potáhnutím posuvného panelu

- Rychlost zoomu závisí na pozici, které jste se dotkli.

[▼] / [▲]	Pomalé přibližování
[▼] / [▲]	Rychlé přibližování

- Opětovným dotykem ikony [↕] ukončíte dotykové ovládání zoomu.



Snímání s použitím blesku

Použitelné režimy:        

■ Otevření/zavření zabudovaného blesku

A Otevření blesku

Posuňte tlačítko vysunutí blesku.

- Při otevírání blesku buďte opatrní, protože blesk povyskočí.

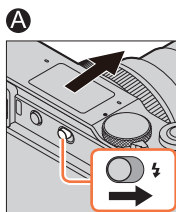

B Zavření blesku

Blesk zatlačte tak, aby zacvakl.

- Při zavírání blesku dávejte pozor, abyste si nepřicvakli prsty nebo jiné části těla či nějaký předmět.
- Násilné zavření blesku může vést k poškození fotoaparátu.
- Pokud zabudovaný blesk nepoužíváte, zavřete ho.
- Když je blesk zavřený, je pevně nastavený na  (Trvalé vyřazení blesku).

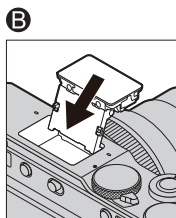

Změna režimu blesku

Použitelné režimy:

Vyberte si vždy režim blesku, který odpovídá podmínkám při snímání.

MENU → Menu snímání [Rec] → **[Flash] (Blesk)** → **[Flash Mode] (Režim blesku)**

: [Forced Flash On] (Trvalá aktivace blesku)	<p>Při snímání se vždy použije blesk.</p> <ul style="list-style-type: none"> • Ideální pro snímání záběrů s protisvětlem nebo pokud je objekt osvětlen jasným světlem, například světlem zářivek.
: [Forced On/Red-Eye] (Trvalá aktivace s tlumením efektu červených očí)*1	<p>Prodloužením expozičního času při odpálení blesku se nasnímají jasnější záběry, například při snímání objektů s noční oblohou v pozadí.</p> <ul style="list-style-type: none"> • Ideální pro snímání záběrů osob s noční oblohou v pozadí. • Použití delšího expozičního času může způsobit rozostření při pohybu. Doporučujeme Vám použít stativ.
: [Slow Sync.] (Synchronizace s pomalou závěrkou)	<p>Prodloužením expozičního času při odpálení blesku se nasnímají jasnější záběry, například při snímání objektů s noční oblohou v pozadí.</p> <ul style="list-style-type: none"> • Ideální pro snímání záběrů osob s noční oblohou v pozadí. • Použití delšího expozičního času může způsobit rozostření při pohybu. Doporučujeme Vám použít stativ.
: [Slow Sync./Red-Eye] (Synchronizace s pomalou závěrkou s tlumením efektu červených očí)*1	

Blesk se použije dvakrát. Pokud je zvoleno nastavení nebo , interval mezi prvním a druhým zábleskem bude delší. Snímaný objekt by se měl až do druhého záblesku setrvat v nehybném stavu.

- Účinek funkce tlumení efektu červených očí se může u jednotlivých osob lišit a je ovlivněn faktory jako vzdálenost objektu, zda se snímaná osoba při prvním záblesku dívala do fotoaparátu a podobně. V některých případech může být účinek funkce tlumení efektu červených očí zanedbatelný.

■ Nastavení blesku pro jednotlivé režimy snímání (○: Dostupné, –: Nedostupné)





Režim snímání* ³					
P	Programy automatické expozice	○	○	○	○
A	Režim automatické expozice s prioritou clony	○	○	○	○
S	Režim automatické expozice s prioritou expozičního času	○	○	–	–
M	Režim manuálního nastavení expozice	○	○	–	–
SCN Režim průvodce scénami (●: Počáteční nastavení)	[Clear Portrait] (Jasný portrét)	○	●	–	–
	[Silky Skin] (Hedvábná pleť)	○	●	–	–
	[Clear in Backlight] (Zřetelný portrét v protisvětle)	●	–	–	–
	[Sweet Child's Face] (Milá dětská tvářička)	○	●	–	–
	[Clear Night Portrait] (Zřetelný noční portrét)	–	–	–	●
	[Soft Image of a Flower] (Měkký záběr květu)	●	–	–	–
	[Appetizing Food] (Lákavé jídlo)	●	–	–	–
	[Cute Dessert] (Chutný dezert)	●	–	–	–
	[Freeze Animal Motion] (Zastavení pohybu zvířete)	●	–	–	–
	[Clear Sports Shot] (Zřetelný sportovní záběr)	●	–	–	–
[Monochrome] (Černobílý záběr)	●	○	○	○	

*³ Podrobnější informace o nastaveních blesku v inteligentním automatickém režimu (**[iFA]**) nebo (**[iAV]**) naleznete na (→53).

- Blesk je pevně nastavený na **[☑]** (Trvalé vyřazení blesku) v následujících případech:
 - [Backlit Softness] (Měkké podání s protisvětlem), [Relaxing Tone] (Tón uvolnění), [Distinct Scenery] (Zřetelná scenérie), [Bright Blue Sky] (Jasná modrá obloha), [Romantic Sunset Glow] (Romantický západ slunce), [Vivid Sunset Glow] (Působivý západ slunce), [Glistening Water] (Lesknoucí se voda), [Clear Nightscape] (Zřetelná noční scenérie), [Cool Night Sky] (Chladná noční obloha), [Warm Glowing Nightscape] (Teplá zářivá noční scenérie), [Artistic Nightscape] (Umělecká noční scenérie), [Glittering Illuminations] (Mihotavé osvětlení), [Handheld Night Shot] (Noční snímání bez stativu) (Režim průvodce scénami)
 - V průběhu snímání videozáznamu
 - Při záznamu snímků v rozlišení 4K
 - Při snímání s použitím funkce [Post Focus] (Následné ostření)
 - **Při používání elektronické závěrky**
 - Když je položka [HDR] (Vysoký dynamický rozsah) nastavená na [ON] (Zap.)
 - Když je položka [Silent Mode] (Tichý režim) nastavená na [ON] (Zap.)
 - Když je nastavený obrazový efekt v [Filter Effect] (Efekt filtru) v [Filter Settings] (Nastavení filtru)
- Při změně scény pomocí režimu průvodce scénami se nastavení režimu blesku v režimu průvodce scénami vrátí na počáteční hodnotu s každou změnou scény.



■ Expoziční čas pro jednotlivé režimy blesku

Režim blesku	Expoziční čas (v sekundách)	Režim blesku	Expoziční čas (v sekundách)
	1/60*2 - 1/200		1 - 1/200
			

*2 Expoziční čas je 60 sekund v režimu automatické expozice s prioritou expozičního času a v režimu T (Čas) v režimu manuálního nastavení expozice.

- V inteligentním automatickém režimu () nebo () se expoziční čas mění v závislosti na rozeznaném typu scény.

■ Účinný dosah blesku

Při snímání blízkého objektu pomocí blesku bez přiblížení záběru (blízko krajní polohy širokoúhlého záběru W) mohou být okraje snímku mírně tmavé. Můžete to napravit mírným přiblížením zoomem.

Max. širokoúhlý záběr	Max. teleskopický záběr
Přibližně 0,6 m - 6,8 m	Přibližně 1,0 m - 3,9 m

- Tyto rozsahy platí při nastavení citlivosti ISO na možnost [AUTO] (Automaticky) a funkce [ISO Auto Upper Limit (Photo)] (Automatické nastavení horní hranice citlivosti ISO (Fotografie)) na [AUTO] (Automaticky).



- V důsledku teploty a intenzity blesku by mohlo dojít ke změně barvy objektu, proto neprovádějte následující.
 - Nepřibližujte se s bleskem velmi blízko ke snímaným objektem
 - Nezakrývejte blesk rukou po jeho aktivaci
 - Nezávírejte blesk bezprostředně po jeho aktivaci
- Nezávírejte blesk bezprostředně po jeho aktivaci před nasnímáním záběrů v režimu trvalé aktivace blesku s tlumením efektu červených očí apod. Pokud přiblížíte blesk bezprostředně po jeho aktivaci, mohlo být dojít k poruše.
- Při opakovaném snímání záběrů s bleskem může chvíli trvat, než se blesk nabije. Dokud ikona blesku bliká červeně, musíte chvíli počkat, než budete moci nasnímat další záběr.

Nastavení synchronizace s druhou lamelou závěrky

Použitelné režimy: **P** **A** **S** **M**

Synchronizace s druhou lamelou závěrky je způsob snímání, při kterém se blesk odpálí těsně před zavřením závěrky při snímání pohyblivého se objektu (například auta), přičemž se blesk použije s dlouhým expozičním časem.

MENU → **Menu snímání [Rec]** → **[Flash] (Blesk)** → **[Flash Synchro] (Synchronizace blesku)**

[1ST] (Synchronizace s první lamelou závěrky)	Synchronizace s první lamelou závěrky je standardní způsob snímání s použitím blesku.	
[2ND] (Synchronizace s druhou lamelou závěrky)	Světelný zdroj se nasnímá za objektem. Díky tomu záběr působí velmi dynamicky a živě.	

- Pokud nastavíte [2ND] (Synchronizace s druhou lamelou závěrky), na symbolu blesku na zobrazovací ploše se zobrazí indikátor [2nd].
- Při nastaveném krátkém expozičním čase nemusí být dosaženo dostatečného efektu funkce [Flash Synchro] (Synchronizace blesku).
- Pokud je nastavená funkce [2ND] (Synchronizace s druhou lamelou závěrky), nelze nastavit režim blesku [] nebo [].

Nastavení výkonu blesku

Použitelné režimy: **P** **A** **S** **M**

Pokud je záběr nasnímaný s bleskem příliš světlý nebo příliš tmavý, nastavte výkon blesku.

MENU → **Menu snímání [Rec]** → **[Flash] (Blesk)** → **[Flash Adjust.] (Nastavení výkonu blesku)**

1 Tlačítky ◀▶ nastavte výkon blesku a stiskněte tlačítko [MENU/SET]

Nastavení: -2 EV až +2 EV (krok: 1/3 EV)

Pokud nechcete upravit intenzitu blesku, zvolte možnost [±0 EV].

- Když upravíte intenzitu blesku, na symbolu blesku se zobrazí indikátor [+] nebo [-].

Snímání videozáznamů / videozáznamů v rozlišení 4K

Použitelné režimy:   **P** **A** **S** **M**   

Můžete snímat videozáznamy v plném vysokém rozlišení kompatibilní se standardem AVCHD i videozáznamy ve formátu MP4. Ve formátu MP4 můžete snímat i videozáznamy v rozlišení 4K. (→149)

Zvuk se zaznamená stereofonně.

1 Stisknutím tlačítka videozáznamu spustíte snímání

- Ⓐ Indikátor stavu záznamu
- Ⓑ Uplynulý záznamový čas
- Ⓒ Dostupný záznamový čas

- Je možné snímání videozáznamu odpovídající jednotlivým režimům.
- Tlačítko videozáznamu uvolníte ihned po stisknutí.
- Během snímání videozáznamů bliká indikátor stavu snímání (červeně).

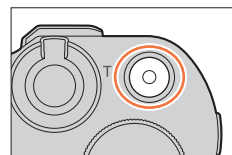

2 Opětovným stisknutím tlačítka videozáznamu zastavte snímání

- Při snímání v tichém prostředí, může být zvuk závěrky, zaostření a jiných činností zaznamenán do videozáznamu. Není to porucha.

Zaostřování během snímání videozáznamů lze nastavit na [OFF] (Vyp) v [Continuous AF] (Nepřetržitě automatické zaostřování). (→151)



Informace o provozním zvuku při zastavení snímání



Pokud Vám provozní zvuk po stisknutí tlačítka videozáznamu pro zajištění snímání překáží, vyzkoušejte následující:

- Snímejte videozáznam s délkou přibližně tři sekundy a oddělte koncovou část videozáznamu pomocí funkce [Video Divide] (Rozdělení videozáznamu) (→220) v menu prohlížení [Playback].

■ Snímání videozáznamu v režimu kreativního videozáznamu

Videozáznam můžete snímat nastavením clony, expozičního času a citlivosti ISO pomocí dotykového ovládání. (→77)



- Pokud je okolní teplota vysoká nebo je videozáznam snímán nepřetržitě, na displeji fotoaparátu se může zobrazit  a záznam se kvůli ochraně fotoaparátu zastaví. Počkejte, až fotoaparát vychladne.
- Mějte na paměti, že když během snímání videozáznamu ovládáte zoom, tlačítka nebo ovladače, může se zaznamenat provozní zvuk.
- Dostupné funkce při snímání videozáznamu se liší v závislosti na použitém objektivu. Také provozní zvuk objektivu a jiné provozní zvuky se mohou zaznamenat.
- Pokud se nastavení poměru stran pro statické záběry a videozáznamy liší, na začátku snímání videozáznamu se změní zorný úhel.
Když položku [Rec Area] (Oblast snímání) nastavíte na možnost , zobrazí se zorný úhel při snímání videozáznamů.
- V závislosti na typu použité karty se po nasnímání videozáznamu může na určitou dobu rozsvítit indikátor přístupu ke kartě. Nejedná se o poruchu.
- Během snímání videozáznamů je citlivost ISO nastavená na [AUTO] (Automaticky) (pro videozáznamy). Citlivost ISO a snímání videozáznamu v režimu kreativního videozáznamu.
- Videozáznamy nelze snímat v následujících případech:

Zvolený režim průvodce scénami	Režim snímání při snímání videozáznamu
[Clear in Backlight] (Zřetelný portrét v protisvětle)	Režim portrétu
[Clear Nightscape] (Zřetelná noční scenérie)/[Artistic Nightscape] (Umělecká noční scenérie)/[Handheld Night Shot] (Noční snímání bez stativu)/, [Clear Night Portrait] (Zřetelný noční portrét)	Režim nedostatečného osvětlení

- Tato funkce není dostupná v následujících případech:
 - [Glistening Water] (Lesknoucí se voda)/[Glittering Illuminations] (Mihotavé osvětlení)/[Soft Image of a Flower] (Měkký záběr květů) (Režim průvodce scénami)
 - [Rough Monochrome] (Drsný černobílý záběr), [Silky Monochrome] (Hedvábný černobílý záběr), [Soft Focus] (Měkké zaostření), [Star Filter] (Hvězdný filtr), [Sunshine] (Sluneční svit) (Režim kreativního ovládání)
 - Při snímání s použitím funkce [Post Focus] (Následné ostření)
 - Při použití funkce [Time Lapse Shot] (Časosběrné snímání)
 - Při použití funkce [Stop Motion Animation] (Animace pomocí postupného přemísťování snímaného objektu)

Nastavení formátu, rozlišení a snímkové frekvence během záznamu

1 Zvolte menu

MENU →  **Menu snímání videozáznamů [Motion Picture]** → **[Rec Format]**
(Záznamový formát)

[AVCHD]	Tento formát dat je vhodný k přehrávání na televizoru s vysokým rozlišením a podobně.
[MP4]	Tento formát dat je vhodný k přehrávání na počítači a podobně.

2 Tlačítka zvolte možnost **[Rec Quality]** (Kvalita záznamu) a stiskněte tlačítko **[MENU/SET]**

Když je zvolený formát **[AVCHD]**

Položka	Rozlišení	Snímková frekvence při záznamu	Výstup snímače	Přenosová rychlost
[FHD/28M/50p]*1	1920×1080	50p	50 snímků za sekundu	28 Mbps
[FHD/17M/50i]	1920×1080	50i	50 snímků za sekundu	17 Mbps
[FHD/24M/25p]	1920×1080	50i	25 snímků za sekundu	24 Mbps
[FHD/24M/24p]	1920×1080	24p	24 snímků za sekundu	24 Mbps

Když je zvolený formát **[MP4]**

Položka	Rozlišení	Snímková frekvence při záznamu	Výstup snímače	Přenosová rychlost
[4K/100M/30p]*2	3840×2160	30p	30 snímků za sekundu	100 Mbps
[4K/100M/25p]*2	3840×2160	25p	25 snímků za sekundu	100 Mbps
[4K/100M/24p]*2	3840×2160	24p	24 snímků za sekundu	100 Mbps
[FHD/28M/60p]	1920×1080	60p	60 snímků za sekundu	28 Mbps
[FHD/28M/50p]	1920×1080	50p	50 snímků za sekundu	28 Mbps
[FHD/20M/30p]	1920×1080	30p	30 snímků za sekundu	20 Mbps
[FHD/20M/25p]	1920×1080	25p	25 snímků za sekundu	20 Mbps
[HD/10M/30p]	1280×720	30p	30 snímků za sekundu	10 Mbps
[HD/10M/25p]	1280×720	25p	25 snímků za sekundu	10 Mbps

*1 AVCHD Progressive

*2 Videozáznam v rozlišení 4K

- Čím je přenosová rychlost vyšší, tím vyšší je kvalita záznamu. Tento fotoaparát používá způsob snímání „VBR“ a přenosová rychlost se mění automaticky na základě snímaného objektu. Proto se při snímání rychle se pohybujícího objektu zkrátí disponibilní záznamový čas.
- Videozáznam v rozlišení 4K nemůže být nastavený při použití [Miniature Effect] (Efekt miniatury) (Režim kreativního ovládní).
- Při snímání videozáznamů v rozlišení 4K použijte kartu s rychlostní třídou UHS Speed Class 3.
- Zorný úhel videozáznamů v rozlišení 4K je užší než při videozáznamech v jiných rozlišeních.
- K zajištění vysoké přesnosti zaostření jsou videozáznamy v rozlišení 4K zaznamenány ve snížených rychlostech automatického zaostření. Může být komplikované zaostřit na snímaný objekt pomocí funkce automatického zaostření, nejedná se však o poruchu..
- Omezení týkající se nepřetržitého snímání (→28)

■ Kompatibilita nasnímaných videozáznamů

V některých případech mohou mít videozáznamy nasnímané ve formátu [AVCHD] nebo [MP4] při přehrávání nedostatečnou kvalitu obrazu nebo zvuku nebo nemusí být možné přehrát je ani v zařízení, které tyto formáty podporuje. Může se též stát, že se správně nezobrazí informace o záznamu.

- K importování a přehrávání videozáznamů nasnímaných s nastavením [FHD/28M/50p], [FHD/24M/25p] nebo [FHD/24M/24p] ve formátu [AVCHD] na jiném zařízení, než je tento fotoaparát, budete potřebovat kompatibilní Blu-ray rekordér nebo počítač s nainstalovaným software „PHOTOfunSTUDIO“.
- Podrobnější informace o videozáznamech nasnímaných s nastavením [4K/100M/30p], [4K/100M/25p] nebo [4K/100M/24p] ve formátu [MP4] naleznete v části „Vychutnejte si videozáznamy v rozlišení 4K“ (→268).

Způsob zaostřování při snímání videozáznamu ([Continuous AF] (Nepřetržité automatické zaostřování))

Použitelné režimy: **P** **A** **S** **M**

Zaostřování se liší podle nastavení režimu zaostřování a nastavení [Continuous AF] (Nepřetržité automatické zaostřování) v menu snímání videozáznamů [Motion Picture].

MENU → Menu snímání videozáznamů [Motion Picture] → [Continuous AF] (Nepřetržité automatické zaostřování)

Režim zaostřování	[Continuous AF] (Nepřetržité automatické zaostřování)	Nastavení
[AFS] (Jednorázové automatické zaostření)/ [AFF] (Flexibilní automatické zaostřování)/[AFC] (Nepřetržité automatické zaostřování)	[ON] (Zap.)	Během snímání fotoaparát automaticky neustále zaostřuje na snímané objekty.
	[OFF] (Vyp.)	Fotoaparát zachovává pozici zaostření, jaká byla na začátku snímání.
[MF] (Manuální zaostřování)	[ON] (Zap.)/[OFF] (Vyp.)	Můžete zaostřit manuálně.

- Když je režim zaostřování nastavený na [AFS], [AFF] nebo [AFC] a během snímání videozáznamu stisknete spoušť do poloviny, fotoaparát opětovně nastaví zaostření.
- V závislosti na podmínkách při snímání nebo použitém objektivu se může stát, že se při ovládání automatického zaostřování během snímání videozáznamu zaznamená provozní zvuk. Pokud chcete potlačit tento zvuk, doporučujeme Vám před snímáním nastavit položku [Continuous AF] (Nepřetržité automatické zaostřování) v menu snímání videozáznamů [Motion Picture] na [OFF] (Vyp.).
- Pokud během snímání videozáznamů používáte zoom, zaostření může trvat déle.
- Tato funkce není dostupná v následujících případech:
 - Během používání [Pull Focus] (Posun zaostření) v režimu [Snap Movie] (Příležitostný videozáznam)
 - Při snímání pomocí funkce [High Speed Video] (Vysokorychlostní videozáznam)
 - Při snímání pomocí [4K Live Cropping] (Oříznutí živého náhledu v rozlišení 4K)



Snímání statických záběrů během snímání videozáznamu

Použitelné režimy:   **P** **A** **S** **M**   

1 Během snímání videozáznamu nasnímejte úplným stisknutím spouště statický záběr

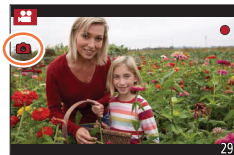
- Během snímání statických záběrů se zobrazuje indikátor souběžného snímání.
- Dostupné je i snímání s funkcí dotykové spouště.



- Snímky budou zaznamenány s rozlišením určeným pomocí nastavení [Rec Quality] (Kvalita záznamu) pro videozáznam.
- V průběhu snímání filmů je možné zaznamenat až 40 statických snímků. (Videozáznam s rozlišením [4K] nastaveným v [Rec Quality] (Kvalita záznamu): až 10 snímků)
- Poměr stran bude pevně nastaven na [16: 9].
- Když je položka [Quality] (Kvalita snímku) nastavena na [RAW , [RAW ] nebo [RAW] pořídí se pouze snímky ve formátu JPEG. (Při nastavení funkce [Quality] (Kvalita snímku) na  se použije nastavení [RAW].)
- Tato funkce není dostupná v následujícím případě:
 - Když je položka [Snap Movie] (Příležitostný videozáznam) nastavena na [ON] (Zap.)



Snímání příležitostných videozáznamů

Použitelné režimy:   **P** **A** **S** **M**  

Záznamový čas můžete specifikovat předem a snímat videozáznamy příležitostně tak jako momentky. Tato funkce také umožňuje posunout zaostření na začátku snímání a předem přidat efekt rozetmívání/stmívání.

- Videozáznamy se nasnímají s nastavením [FHD/20M/25p] ve formátu [MP4].
- Pomocí aplikace „Panasonic Image App“ určené pro smartphony/tablety můžete kombinovat videozáznamy nasnímané pomocí tohoto fotoaparátu. Při jejich kombinaci můžete přidat hudbu a provést různé úpravy. Navíc můžete zkombinovaný videozáznam odeslat na webovou službu. (→243)

MENU →  **Menu snímání videozáznamů [Motion Picture]** → **[Snap Movie]**
(Příležitostný videozáznam) → **[ON]** (Zap)

- Stisknutím spouště do poloviny zavřete menu.

1 Stisknutím tlačítka videozáznamu spustíte snímání

- Ⓐ Uplynulý záznamový čas
- Ⓑ Nastavte záznamový čas

- Tlačítko videozáznamu uvolněte ihned po stisknutí.
- Snímání videozáznamu nelze zastavit uprostřed. Snímání se automaticky zastaví po uplynutí nastaveného záznamového času.

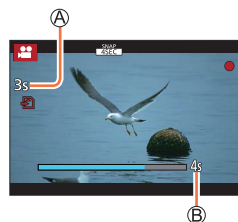

■ Deaktivace příležitostného videozáznamu

Nastavte položku [Snap Movie] (Příležitostný videozáznam) na [OFF] (Vyp.).

Změna nastavení příležitostného videozáznamu

MENU →  **Menu snímání videozáznamů [Motion Picture]** → **[Snap Movie]**
(Příležitostný videozáznam) → **[SET] (Nastavit)**

[Record time] (Záznamový čas)	Umožňuje nastavení záznamového času videozáznamů.
[Pull Focus] (Posun zaostření)	Umožňuje dramatické obrazové vyjádření postupným posouváním zaostření na začátku snímání. (→155)
[Fade] (Roztmívání/stmívání)	<p>Přidává efekt roztmívání (postupného objevování) obrazu a zvuku na začátku záznamu nebo efekt stmívání (postupného mizení) obrazu a zvuku při ukončení záznamu.</p> <p>[WHITE-IN] (Roztmívání z bílé)/[WHITE-OUT] (Stmívání do bílé): Přidává efekt roztmívání nebo stmívání, který využívá bílou obrazovku.</p> <p>[BLACK-IN] (Roztmívání z černé)/[BLACK-OUT] (Stmívání do černé): Přidává efekt roztmívání nebo stmívání, který využívá černou obrazovku.</p> <p>[COLOR-IN] (Roztmívání na barvy)/[COLOR-OUT] (Stmívání z barev): Přidává efekt, při kterém dochází k roztmívání z černobílé na barevnou obrazovku a k stmívání z barevné obrazovky na černobílou. Zvuk se zaznamená normálním způsobem.</p> <p>[OFF] (Vyp.)</p>

- Videozáznamy nasnímané s efektem [WHITE-IN] nebo [BLACK-IN] se zobrazí jako celobílé nebo celočerné miniaturní náhledy v režimu prohlížení.
- Pokud přiřadíte funkci [Snap Movie] (Příležitostný videozáznam) položce [Fn Button Set] (Nastavení funkčního tlačítka) (→47), budete moci zobrazit prostředí, které umožňuje přepínat funkci [Snap Movie] (Příležitostný videozáznam) mezi možnostmi [ON] (Zap.)/[OFF] (Vyp.) stisknutím přiřazeného funkčního tlačítka. Když stisknete [DISP.] během zobrazení tohoto prostředí, budete moci změnit nastavení příležitostného videozáznamu.
- Při připojení fotoaparátu k Wi-Fi pomocí [Remote Shooting & View] (Dálkové snímání a prohlížení) se funkce [Snap Movie] (Příležitostný videozáznam) nastaví na [OFF] (Vyp.).
- Tato funkce není dostupná v následujících případech:
 - V režimu [Miniature Effect] (Efekt miniaturní) (Režim kreativního ovládání)
 - Když je nastavená funkce [4K PHOTO] (4K snímky)
 - Když je nastavená funkce [Post Focus] (Následné ostření)
 - Když je nastavená funkce [4K Live Cropping] (Ořezání živého náhledu v rozlišení 4K)
 - Při snímání [High Speed Video] (vysokorychlostní videozáznamu)

Nastavení funkce [Pull Focus] (Posun zaostření)

Nastavte rámečky, které určí pozici, ve které [Pull Focus] (Posun zaostření) začne (první pozice) a skončí (druhá pozice).

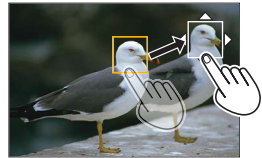





Dotykové ovládání

Dotkněte se zobrazeného objektu (první poloha), potáhněte prst do požadované polohy (druhá poloha) a uvolněte prst.



- Když se dotknete , nastavení rámečku se zruší.

Tlačítkové ovládání

- 1 Přiřaďte funkci [AF Mode] (Režim automatického zaostření) k funkčnímu tlačítku ([FN1] - [Fn4]) (→47)
- 2 Stiskněte funkční tlačítko, které má přiřazenou funkci [AF Mode] (Režim automatického zaostření) v kroku 1
- 3 Tlačítka     posouvají rámeček oblasti automatického zaostřování a stiskněte tlačítko [MENU/SET] (První poloha)
 - Když stisknete [DISP.] před stisknutím [MENU/SET], rámeček se vrátí do středu.
- 4 Zopakujte krok 3 (Druhá poloha)
 - Když stisknete [MENU/SET], nastavení rámečku se zruší.



- Větší efektu se dá dosáhnout vytvořením působivého kontrastu zaostření mezi polohou spuštění a polohou ukončení například posunutím zaostření z pozadí do popředí nebo naopak.
- Po nastavení zaostření se pokuste zachovat konstantní vzdálenost mezi snímaným objektem a fotoaparátem.

- Pokud se fotoaparátu nepodaří nastavit rámeček, vrátí se do první polohy.
- Když je funkce [Pull Focus] (Posun zaostření) nastavená na [ON] (Zap.):
 - Režim automatického zaostřování se přepne do , nastavení zvlášť určeného pro funkci [Pull Focus] (Posun zaostření).
 - Když nasnímate záběr, automatické zaostřování  se uvede do činnosti v poloze prvního rámečku.
- Přestože se [Metering Mode] (Režim měření expozice) nastaví na , oblast bodového měření se neposune se zaostřením. Oblast se pevně nastaví v poloze spuštění (první poloze) funkce posunu zaostření.
- Tato funkce není dostupná v následujících případech:
 - Při manuálním zaostřování
 - Když používáte digitální zoom



Prohlížení snímků

1 Stiskněte tlačítko [▶] (Prohlížení)

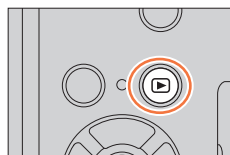

2 Tlačítka ◀▶ vyberte snímek, který se má zobrazit

- Když stisknete a podržíte tlačítka ◀▶, snímky se budou zobrazovat jeden za druhým.
- Snímky můžete také rychle posouvat dopředu nebo dozadu otočením zadního otočného ovladače nebo vodorovným potáhnutím zobrazení na displeji.
- Když podržíte prst na levém nebo pravém okraji displeje po prohlížení snímků, snímky budou prohlíženy nepřetržitě. (Snímky se zobrazí zmenšené.)



Odeslání snímků na webovou službu

Když stisknete tlačítko ▼ při zobrazování snímků po jedné, můžete jednoduše odeslat snímek na webovou službu. (→265)

■ Ukončení prohlížení

Znovu stiskněte tlačítko [▶] (Prohlížení) nebo stiskněte tlačítko videozáznamu. Prohlížení snímků můžete také ukončit stisknutím spouště do poloviny.

- Okno prohlížení se zobrazí tehdy, když zapnete fotoaparát se současným stisknutím tlačítka prohlížení [▶].
- Pokud je [Lens Retraction] (Zasunutí objektivu) nastaveno na [ON] (Zap.), Tubus objektivu je zatažen přibližně 15 sekund po přepnutí fotoaparátu do okna prohlížení z okna snímání.
- Tento fotoaparát používá standard DCF (Design rule for Camera File system), který stanovila asociace JEITA (Japan Electronics and Information Technology Industries Association) a formát Exif (Exchangeable image file format).
Tento fotoaparát zobrazuje pouze záběry odpovídající standardu DCF.
- Může se stát, že fotoaparát nezobrazí správně snímky zaznamenané na jiných zařízeních a funkce fotoaparátu nebudou pro dané snímky dostupné.

Přehrávání videozáznamů

Toto zařízení bylo navrženo pro přehrávání videozáznamů použitím AVCHD a MP4 formátů.

- Videozáznamy jsou zobrazeny se symbolem videozáznamu (📺).

1 Stisknutím tlačítka ▲ spustíte přehrávání

Ⓐ Záznamový čas videozáznamu

- Dotykem [▶] ve středu obrazovky můžete spustit přehrávání videozáznamu.
- Videozáznamy nasnímané pomocí funkce [Snap Movie] (Příležitostný videozáznam) se přehrají automaticky.
- V případě videozáznamů nasnímaných ve formátu [AVCHD] se nezobrazí některé informace.

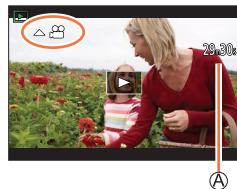

■ Úkony během přehrávání videozáznamu

Ovládání	Dotykové ovládání	Popis úkonu
▲	▶/	Spuštění/pozastavení přehrávání
◀	◀◀	Zrychlený posun dozadu* ¹
	◀	Posun dozadu po jednotlivých snímcích* ² (během pozastavení)
▶	▶▶	Zrychlený posun dopředu* ¹
	▶	Posun dopředu po jednotlivých snímcích (během pozastavení)
▼	■	Zastavení
	+	Zvýšení hlasitosti
	-	Snížení hlasitosti

*¹ Když opět stisknete tlačítko ◀◀, rychlost posunu směrem dopředu/dozadu se zvýší.

*² Pokud je videozáznam nasnímaný pomocí [AVCHD] posouvání dozadu po jednotlivých snímcích, jeho snímky budou zobrazeny v intervalech přibližně 0,5 sekundy.

■ Úkony během automatického přehrávání příležitostného videozáznamu

▲	Přehrávání od začátku
◀	Návrat na předcházející snímek
▶	Posun na následující snímek

Pokud se dotknete displeje, automatické přehrávání se zastaví.

- K přehrávání videozáznamů nasnímaných tímto fotoaparátém na počítači použijte software „PHOTOfunSTUDIO“.

Vytvoření statických záběrů z videozáznamu

1 Snímek, který chcete zachytit jako statický záběr, zobrazte stisknutím tlačítka **▲**, kterým pozastavíte přehrávání videozáznamu ve fotoaparátu

- Když stisknete tlačítka **◀▶** během pozastavení, můžete se zrychleně posouvat směrem dopředu/dozadu.



2 Stiskněte tlačítko **[MENU/SET]**

- Stejnou činnost můžete provést dotykem ikony **[⏏️ 📷]**.
- Statický záběr se uloží se zobrazovacím poměrem [16:9] a položkou [Quality] (Kvalita snímku) **[📷]**. Rozlišení se liší v závislosti na přehrávaném videozáznamu.

[Rec Quality] (Kvalita záznamu)	[Picture Size] (Rozlišení)
[4K]	[M] (8M)
[FHD], [HD]	[S] (2M)

- Kvalita obrazu se mírně sníží v závislosti na nastavení [Rec Quality] (Kvalita záznamu) původního videozáznamu.
- Při prohlížení statického záběru vytvořeného z videozáznamu se zobrazí indikátor **[📷]**.



Přepínání způsobu prohlížení

Přiblížení prohlížených snímků „Prohlížení přiblížených snímků“

1 Posuňte ovladač zoomu směrem k T

Ⓐ Aktuální pozice zoomu

- Po každém posunutí ovladače zoomu směrem k T, se míra zvětšení zvýší ve čtyřech úrovních: 2x, 4x, 8x a 16x.

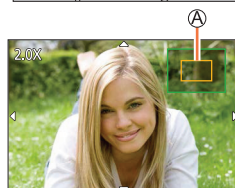
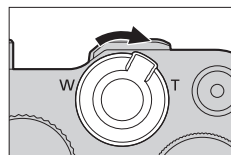

Ovládání	Dotykové ovládání	Popis nastavení
	—	Zvětšení/zmenšení oblasti automatického zaostřování ve velkých krocích.
—	Přiblížení/ vzdálení prstů	Zvětšení/zmenšení oblasti automatického zaostřování v malých krocích.
	Potáhnutí	Posun zvětšené oblasti (v průběhu zvětšeného zobrazení).
	—	Posouvání směrem dopředu nebo dozadu při zachování stejného zvětšení a pozice přiblížení. (Během přiblížení prohlížení)

- Obraz můžete zvětšit i dvojitým dotykem části, kterou chcete zvětšit. (Pokud se dvojitým dotykem dotknete zvětšeného obrazu, obnoví se původní zvětšení.)

Zobrazení seznamu snímků „Multizobrazení“

1 Posuňte ovladač zoomu směrem k W

- Posuňte ovladač zoomu směrem k W a budete moci přepínat způsoby zobrazení v následujícím pořadí: 1 snímek (celá obrazovka) → 12 snímků → 30 snímků → Zobrazení v režimu kalendáře. (Posuňte ovladač směrem k T pro návrat k původnímu zobrazení.)

- Zobrazení během prohlížení můžete přepnout dotykem následujících ikon.

- : 1 snímek
- : 12 snímků
- : 30 snímků
- : Zobrazení v režimu kalendáře (→160)

- Zobrazení můžete plynule posouvat tahem po displeji nahoru nebo dolů.
- Když zvolíte snímek pomocí tlačítek kurzoru a stisknete tlačítko [MENU/SET] v okně zobrazení 12 snímků nebo 30 snímků, zvolený snímek se zobrazí v okně zobrazení 1 snímku (celá obrazovka).

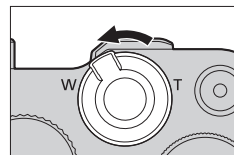

- Snímky označené symbolem [!] nelze prohlížet.



Zobrazení snímků podle data nasnímání „Prohlížení v režimu kalendáře“

- 1 Posuňte ovladač zoomu směrem k W k zobrazení okna režimu kalendáře

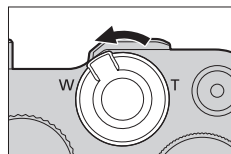

- 2 Tlačítka ▲▼◀▶ zvolte datum záznamu snímku a stiskněte tlačítko [MENU/SET]

Ⓐ Zvolené datum



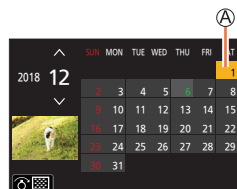

- Snímky jsou zobrazeny v okně 12 snímků.
- Posuňte ovladač zoomu směrem k W pro zobrazení okna režimu kalendáře.



- V zobrazení kalendáře se můžete pohybovat v rámci rozsahu leden 2000 až prosinec 2099.
- Pokud ve fotoaparátu není nastaveno datum, datum nasnímání se zobrazí jako 1. leden 2018.
- Pokud záběry nasnímate po nastavení cílového místa cesty ve funkci [World Time] (Světový čas), při prohlížení formou kalendáře se zobrazí seřazené podle data v cílovém místě cesty.

Prohlížení skupinových snímků

Snímky ve skupině můžete prohlížet v nepřetržitém sledu nebo jeden po druhém.

- : Skupina snímků uložených pomocí [4K PHOTO Bulk Saving] (Hromadné uložení 4K snímků)
- : Skupina snímků nasnímaných s funkcí gradace zaostření
- : Skupinové snímky nasnímané s funkcí [Time Lapse Shot] (Časosběrné snímání)
- : Skupinové snímky nasnímané s funkcí [Stop Motion Animation] (Animace pomocí postupného přemíst'ování snímaného objektu)





- Snímky můžete vymazat nebo upravovat po skupinách. (Pokud například vymažete jeden ze snímků ve skupině, vymažou se všechny snímky v dané skupině.)







- Snímky se neseskupí, pokud jste snímali bez nastavení [Clock Set] (Nastavení hodin).

Nepřetržitě prohlížení skupinových snímků

1 Stiskněte tlačítko ▲

- Stejný úkon můžete provést dotykem ikony skupinového snímku (, , ).
- Při prohlížení skupinových snímků po jednom snímku se zobrazí volitelné možnosti. Po výběru [Burst Play] (Prohlížení sekvenčního snímání) (nebo [Sequential Play]) zvolte jeden z následujících způsobů prohlížení:
 - [From the first picture] (Od prvního snímku): Snímky se budou nepřetržitě zobrazovat od prvního snímku ve skupině.
 - [From the current picture] (Od aktuálního snímku): Snímky se budou nepřetržitě zobrazovat od zobrazeného snímku.



■ Ovládání prohlížení skupinových snímků

Ovládání	Dotykové ovládání	Popis úkonu	Ovládání	Dotykové ovládání	Popis úkonu
▲		Nepřetržitě prohlížení / Pozastavení	▼		Zastavení
◀		Zrychlený posun dozadu	▶		Zrychlený posun dopředu
		Návrat na předcházející snímek (během pozastavení)			Posun na následující snímek (během pozastavení)



Prohlížení jednotlivých snímků ve skupině

1 Stiskněte tlačítko ▼

- Stejnou činnost můžete provést dotykem ikony  /  /  / .

2 Tlačítka ◀▶ se posouvají po snímcích

- Opětovným stisknutím ▼ nebo dotykem  se vrátíte do okna standardního přehrávání.
- S každým snímkem ve skupině se při prohlížení mohou provádět stejné úkony jako s běžnými snímky. (Například zobrazení více snímků, přiblížení prohlížených snímků a vymazání snímků atd.)



Vymazávání snímků

Vymazané snímky už nelze obnovit.

[Delete Single] (Vymazání jednoho snímku)

1 Stisknutím tlačítka vymažte zobrazený snímek

- Stejnou činnost můžete provést dotykem ikony .

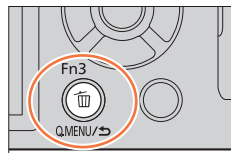

2 Tlačítkem ▲ vyberte možnost [Delete Single] (Vymazat jeden snímek) a stiskněte tlačítko [MENU/SET]

Vymazání více snímků (až 100*) / Vymazání všech snímků

* Se skupinami snímků se zachází stejně jako s jedním snímkem.
(Vymažou se všechny snímky ve zvolené skupině snímků.)

1 Stiskněte tlačítko se současným zobrazením snímku

2 Tlačítky ▲▼ vyberte možnost [Delete Multi] (Vymazat více snímků)/[Delete All] (Vymazat vše) a stiskněte tlačítko [MENU/SET]

- Můžete zvolit [Delete All Non-rating] (Vymazat všechny neohodnocené) v položce [Delete All] (Vymazat vše), pokud existují snímky, které byly nastaveny jako [Rating] (Ohodnocení).

(Když jste zvolili možnost [Delete Multi] (Vymazat více snímků))

3 Tlačítky ▲▼◀▶ zvolte požadovaný snímek a nastavení potvrďte stisknutím tlačítka [MENU/SET]

(Tento krok zopakujte)

Ⓐ  Zvolený snímek

- Zrušení nastavení → Opět stiskněte tlačítko [MENU/SET].

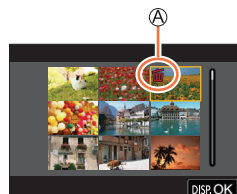

4 Stiskněte tlačítko [DISP.] pro provedení vymazání

- V závislosti na počtu vymazávaných snímků se může stát, že proces vymazání bude chvíli trvat.



Seznam menu

Menu, která jsou k dispozici pouze pro konkrétní režimy snímání

[Intelligent Auto] (Inteligentní automatický)

- [Intelligent Auto Mode] (Inteligentní automatický režim) (→52)
- [iHandheld Night Shot] (Inteligentní noční snímání bez stativu) (→54)
- [iHDR] (Inteligentní ovládání dynamického rozsahu) (→55)

[Creative Video] (Kreativní videozáznam)

- [Exposure Mode] (Režim nastavení expozice) (→77)
- [High Speed Video] (Vysokorychlostní videozáznam) (→78)
- [4K Live Cropping] (Ořezání živého náhledu v rozlišení 4K) (→79)

C [Custom Mode] (Uživatelský režim)

Můžete změnit nastavení přiřazená k uživatelským nastavením [Set1], [Set2] a [Set3]. (82)

[Panorama Shot] (Panoramatické snímání)

- [Direction] (Směr) (→65)
- [Picture Size] (Rozlišení) (→65)

[Scene Guide] (Průvodce scénami)

- [Scene Switch] (Změna scény) (→67)

[Creative Control] (Režim kreativního ovládání)

- [Filter Effect] (Efekt filtru) (→71)
- [Simultaneous Record w/o Filter] (Současné snímání bez filtru) (→71)

Menu snímání [Rec]	→165
--------------------	------

Menu snímání videozáznamů [Motion Picture]	→179
--	------

Menu uživatelských nastavení [Custom]	→181
---------------------------------------	------

Menu nastavení [Setup]	→195
------------------------	------

[My Menu] (Moje menu)	→205
-----------------------	------

Menu prohlížení [Playback]	→206
----------------------------	------

Menu snímání [Rec]

- [AFS/AFF/AFC] (Jednorázové automatické zaostření / Flexibilní automatické zaostřování / Nepřetržitě automatické zaostřování), [Sensitivity] (Citlivost), [AF Mode] (Režim automatického zaostřování), [Photo Style] (Styl fotografie), [Filter Settings] (Nastavení filtru), [Metering Mode] (Režim měření expozice), [Highlight Shadow] (Světlo a stín), [i.Dynamic] (Inteligentní ovládání dynamického rozsahu), [i.Resolution] (Inteligentní nastavení rozlišení), [Diffraction Compensation] (Kompenzace rozostření), [Stabilizer] (Stabilizace obrazu), [i.Zoom] (Inteligentní zoom) a [Digital Zoom] (Digitální zoom) jsou běžné pro menu snímání [Rec] i menu snímání videozáznamů [Motion Picture]. Pokud změníte jejich nastavení v jednom menu, automaticky se změní i nastavení položky se stejným názvem v druhém menu.
- [Aspect Ratio] (Poměr stran) (→165)
- [Picture Size] (Rozlišení) (→166)
- [Quality] (Kvalita snímky) (→166)
- [AFS/AFF/AFC] (Jednorázové automatické zaostřování/Flexibilní automatické zaostřování/Nepřetržitě automatické zaostřování) (→84)
- [Sensitivity] (Citlivost ISO) (→101)
- [AF Mode] (Režim automatického zaostřování) (→85)
- [Photo Style] (Styl fotografie) (→167)
- [Filter Settings] (Nastavení filtru) (→169)
- [Color Space] (Barevný prostor) (→170)
- [Metering Mode] (Režim měření expozice) (→171)
- [Highlight Shadow] (Světlo a stín) (→172)
- [i.Dynamic] (Inteligentní ovládání dynamického rozsahu) (→173)
- [i.Resolution] (Inteligentní nastavení rozlišení) (→173)
- [Flash] (Blesk) (→143)
- [Red-Eye Removal] (Odstranění efektu červených očí) (→173)
- [ISO Auto Upper Limit (Photo)] (Automatické nastavení horní hranice citlivosti ISO (Fotografie)) (→174)
- [Min. Shtr Speed] (Min. expoziční čas) (→174)
- [Long Shtr NR] (Tlumení šumu při dlouhém expozičním čase) (→174)
- [Diffraction Compensation] (Kompenzace ohybu světla) (→175)
- [Stabilizer] (Stabilizace obrazu) (→136)
- [i.Zoom] (Inteligentní zoom) (→139)
- [Digital Zoom] (Digitální zoom) (→140)
- [Burst Rate] (Frekvence sekvenčního snímání) (→124)
- [4K PHOTO] (4K snímek) (→107)
- [Self Timer] (Samospoušť) (→126)
- [Time Lapse Shot] (Časoběrné snímání) (→130)
- [Stop Motion Animation] (Animace pomocí postupného přemísťování snímaného objektu) (→133)
- [Silent Mode] (Tichý režim) (→175)
- [Shutter Type] (Typ uzávěrky) (→176)
- [Bracket] (Snímání sledu snímků) (→127)
- [HDR] (Vysoký dynamický rozsah) (→177)
- [Multi Exp.] (Multiexpozice) (→178)

[Aspect Ratio] (Poměr stran)

Použitelné režimy:   **P** **A** **S** **M**   **SCN** 

V této položce můžete nastavit poměr stran snímku tak, aby vyhovoval formátu papíru při tisku nebo rozměrům obrazovky při prohlížení.

MENU →  **Menu snímání [Rec]** → **[Aspect Ratio] (Poměr stran)**

[4:3]	Poměr stran televizoru s poměrem stran 4:3
[3:2]	Poměr stran filmu v klasickém fotoaparátu
[16:9]	Poměr stran televizoru s vysokým rozlišením apod.
[1:1]	Čtvercový poměr stran

[Picture Size] (Rozlišení)

Použitelné režimy: **P** **A** **S** **M**

Čím větší je počet obrazových bodů, tím více detailů dokáže záběr zachytit, což se projeví především při tisku na větší formáty.

MENU → Menu snímání [Rec] → **[Picture Size] (Rozlišení)**

[Aspect Ratio] (Poměr stran)	4:3	3:2	16:9	1:1
[Picture Size] (Rozlišení)	[L] 17.5M 4864×3648	[L] 20M 5472×3648	[L] 17M 5472×3080	[L] 13.5M 3648×3648
	[EX M] 9M 3456×2592	[EX M] 10M 3888×2592	[EX M] 8M 3840×2160	[EX M] 6.5M 2592×2592
	[EX S] 4.5M 2432×1824	[EX S] 5M 2736×1824	[EX S] 2M 1920×1080	[EX S] 3.5M 1824×1824

- Při snímání 4K snímků nebo snímání v režimu [Post Focus] (Následné ostření) bude rozlišení pevně nastaveno na [4K].

[Quality] (Kvalita snímku)

Použitelné režimy: **P** **A** **S** **M**

Nastavte míru komprimace, která se použije při ukládání snímků.

MENU → Menu snímání [Rec] → **[Quality] (Kvalita snímku)**

Nastavení	Formát souborů	Popis úkonu
	JPEG	Upřednostňuje se kvalita obrazu a snímky se ukládají ve formátu JPEG.
		Snímky se ukládají ve formátu JPEG s použitím standardní kvality obrazu. Toto nastavení je užitečné, když chcete zvýšit počet záběrů, které je možné nasnímat, bez změny počtu obrazových bodů.
[RAW]	RAW + JPEG	Snímky se ukládají ve formátu JPEG (nebo) i ve formátu formátu RAW.
[RAW]	RAW	Snímky se ukládají ve formátu RAW.



Soubory ve formátu RAW

V případě souborového formátu RAW se data uloží, aniž by ve fotoaparátu došlo ke zpracování obrazu. Pro prohlížení nebo upravování snímků ve formátu RAW musíte použít tento fotoaparát nebo specializovaný software.

- Snímky v formátu RAW můžete zpracovat pomocí [RAW Processing] (Zpracování ve formátu RAW) v menu prohlížení [Playback]. (→211)
- Pro vyvolání a upravování snímků ve formátu RAW na počítači použijte software („SILKYPIX Developer Studio“ vyvinutý společností Ichikawa Soft Laboratory). Tento software si stáhněte z webových stránek dodavatele a nainstalujte si ho do svého počítače. (→276)

- Snímky v formátu RAW jsou vždy nasnímány v poměru stran [3:2] (5472×3648).
- Když z fotoaparátu vymažete soubor ve formátu [RAW] nebo [RAW], současně se vymaže i příslušný soubor ve formátu JPEG.
- Při prohlížení snímku nasnímaného pomocí [RAW], bude šedá oblast zobrazená v souladu s poměrem stran snímku během snímání.
- Nastavení je pevně dané na [] při snímání 4K snímků nebo snímání v režimu [Post Focus] (Následné ostření).
- V následujících případech nelze nastavit [RAW] nebo [RAW]:
 - Režim panoramatických snímků
 - [Handheld Night Shot] (Noční snímání bez stativu) (Režim průvodce scénami)

[Photo Style] (Styl fotografie)

Použitelné režimy: **P** **A** **S** **M** **SCN**

Tato funkce Vám umožňuje nastavit podání barev a vlastnosti snímků podle konceptu záběru, který chcete vytvořit.

MENU → **Menu snímání [Rec]** → **[Photo Style] (Styl fotografie)**

STD.	[Standard] (Standardní)	Standardní nastavení.
VIVID	[Vivid] (Živé barvy)*	Nastavení s trochu vyšším kontrastem a nasycením.
NAT	[Natural] (Přirozený)*	Nastavení s trochu nižším kontrastem.
MONO	[Monochrome] (Černobílý)*	Nastavení, které vytvoří záběr pouze z odstínů šedé, například černobílý.
LMONO	[L. Monochrome] (Výrazný černobílý)*	Nastavení, které vytváří černobílý obraz s bohatými odstíny šedé s hlubokými masivními černými tóny.
SCNY	[Scenery] (Scénérie)*	Nastavení, které vytvoří záběr s výraznými barvami pro modrou oblohu a zeleň.
PORT	[Portrait] (Portrét)*	Nastavení, které vytvoří vzhled zdravé pokožky.
CUST	[Custom] (Uživatelské nastavení)*	Nastavení pro použití předem uloženého podání barev a vlastností snímku.

* Toto nastavení nelze použít v inteligentním automatickém režimu plus.

- V inteligentním automatickém režimu plus se obnoví standardní nastavení [Standard], když se fotoaparát přepne do jiného režimu snímání nebo se zapne a vypne.
- V režimu průvodce scénami se pevně nastaví fotografický styl odpovídající jednotlivým scénám. (→168)

Nastavení kvality snímků

- Kvalitu snímků nelze upravit v inteligentním automatickém režimu plus.

- 1 Tlačítka ◀▶ vyberte styl fotografie
- 2 Tlačítka ▲▼ vyberte požadované položky a tlačítka ◀▶ upravte jejich nastavení

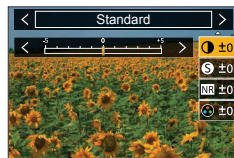

☉	[Contrast] (Kontrast)	[+]	Zvýšení kontrastu snímku.
		[-]	Snížení kontrastu snímku.
S	[Sharpness] (Ostrost)	[+]	Zvýraznění obrysů na snímku.
		[-]	Zjemnění obrysů na snímku.
NR	[Noise Reduction] (Potlačení šumu)	[+]	Zvýšení efektu potlačení šumu pro snížení šumu. Toto nastavení může mírně snížit rozlišení.
		[-]	Snížení efektu potlačení šumu pro dosažení jasnějšího rozlišení snímku.
🌈	[Saturation] (Sytost barev)*1	[+]	Křiklavé zbarvení.
		[-]	Tlumené zbarvení.
🌈	[Color Tone] (Barevný tón)*1	[+]	Zbarvení s modrým nádechem.
		[-]	Zbarvení se žlutým nádechem.
🎛️	[Filter Effect] (Efekt filtru)*2	[Yellow] (Žlutý)	Zvýšení kontrastu objektu. (Efekt: Nízký) Modrá obloha se nasnímá jasně.
		[Orange] (Oranžový)	Zvýšení kontrastu objektu. (Efekt: Střední) Modrá obloha se nasnímá se zářivými barvami.
		[Red] (Červený)	Zvýšení kontrastu objektu. (Efekt: Vysoký) Modrá obloha se nasnímá s ještě zářivějšími barvami.
		[Green] (Zelený)	Na kůži a rty osob se použije tlumené zbarvení. Zelené listy se zvýrazní a zobrazí jasněji.
		[Off] (Vyp.)	—

*1 Položka [Color Tone] (Barevný tón) se zobrazí pouze když jste zvolili [Monochrome] (Černobílý) nebo [L.Monochrome] (Výrazný černobílý). Jinak se zobrazí [Saturation] (Sytost barev).

*2 Zobrazí pouze tehdy, když jste zvolili [Monochrome] (Černobílý) nebo [L.Monochrome] (Výrazný černobílý).

- Když upravíte vlastnosti snímku, vedle ikony stylu fotografie se zobrazí symbol [+].

- 3 Stiskněte tlačítko [MENU/SET]

Uložení nastavení pro upravené vlastnosti snímků do položky [Custom] (Uživatelské nastavení)

- 1 Proveďte upravení vlastností snímků v kroku 2 části „Nastavení kvality snímků“ a stiskněte tlačítko [DISP.]



[Filter Settings] (Nastavení filtru)

Použitelné režimy: **P** **A** **S** **M**

Obrazové efekty (filtry), které jsou dostupné v režimu kreativního ovládání, můžete použít pro záběry v jiných režimech, jako jsou například režim automatické expozice s prioritou clony nebo režim panoramatických snímků. Informace naleznete na ([→71](#)).

MENU → **Menu snímání [Rec]** → **[Filter Settings] (Nastavení filtru)** → **[Filter Select] (Výběr filtru)**

Nastavení: [ON] (Zap.)/[OFF] (Vyp.)/[SET] (Nastavit)

■ Při dotykovém ovládání

- ① Dotkněte se
- ② Dotkněte se položky, kterou chcete nastavit
: Zapnutí/vypnutí obrazového efektu
: Obrazové efekty (Filtr)
: Úprava obrazových efektů



- Obrazové efekty [Rough Monochrome] (Drsný černobílý záběr), [Silky Monochrome] (Hedvábný černobílý záběr), [Soft Focus] (Měkké zaostření), [Star Filter] (Hvězdný filtr) a [Sunshine] (Sluneční svit) nejsou dostupné v následujících případech.
 - V režimu kreativního snímání videozáznamu
 - Při snímání videozáznamu
- Následující funkce nejsou dostupné v režimu panoramatických snímků.
 - [Toy Effect] (Efekt hračky), [Toy Pop] (Hračkářský fotoaparát), [Miniature Effect] (Efekt miniatury), [Sunshine] (Sluneční svit)
- Následující efekty nejsou viditelné na displeji při snímání panoramatických snímků.
 - [Rough Monochrome] (Drsný černobílý záběr), [Silky Monochrome] (Hedvábný černobílý záběr), [Soft Focus] (Měkké zaostření), [Star Filter] (Hvězdný filtr)
- Použití efektu [High Key] (Převaha světlých tónů) v režimu panoramatických snímků nemusí být účinné za slabých světelných podmínek.
- Dostupná nastavení citlivosti ISO budou omezena na maximální hodnotu [3200].
- Citlivost ISO se pro efekt [High Dynamic] (Vysoká dynamika) pevně nastaví na možnost [AUTO] (Automaticky).
- Když používáte [Filter Effect] (Efekt filtru), nemůžete použít menu nebo funkce snímání, které nejsou dostupné v režimu kreativního ovládání.
- Tato funkce není dostupná v následujícím případě:
 - Při snímání pomocí [High Speed Video] (Vysokorychlostní videozáznam)
 - Při snímání pomocí [4K Live Cropping] (Ořezání živého náhledu v rozlišení 4K)

■ Současné snímání záběrů s obrazovým efektem a bez obrazového efektu ([Simultaneous record w/o filter] (Současné snímání bez filtru))

Umožňuje jedním stisknutím spouště současně nasnímat dva záběry, a to jeden s obrazovým efektem a jeden bez obrazového efektu.

MENU →  **Menu snímání [Rec]** → **[Filter Settings] (Nastavení filtru)** → **[Simultaneous record w/o filter] (Současné snímání bez filtru)**

Nastavení: [ON] (Zap.)/[OFF] (Vyp.)

- Fotoaparát nesnímá záběr s obrazovým efektem a poté záběr bez obrazového efektu.
- V rámci automatické kontroly záběru se zobrazí pouze záběr s obrazovým efektem.

- Tato funkce není dostupná v následujících případech:
 - Režim panoramatických snímků
 - Při použití funkce [Burst] (Sekvenční snímání)
 - Při snímání 4K snímků
 - Při snímání s použitím funkce [Post Focus] (Následné ostření)
 - Při snímání statických záběrů během snímání videozáznamu
 - Když je položka [Quality] (Kvalita snímku) nastavená na možnost [RAW] nebo [RAW]
 - Při snímání s použitím funkce [Bracket] (Snímání sledu záběrů s automatickou gradací)
 - Při použití funkce [Time Lapse Shot] (Časosběrné snímání)
 - Při použití funkce [Stop Motion Animation] (Animace pomocí postupného přemísťování snímávaného objektu)

Nastavení barevného prostoru

Použitelné režimy:   **P** **A** **S** **M**  

Tato funkce umožňuje nastavení způsobu reprodukce barev, aby se zaznamenané snímky správně zobrazily na počítači nebo tiskárně apod.

MENU →  **Menu snímání [Rec]** → **[Color Space] (Barevný prostor)**

[sRGB]	Nastavení barevného prostoru sRGB. Toto nastavení se obvykle používá pro zařízení, například počítače.
[AdobeRGB]	Nastavení barevného prostoru AdobeRGB. Barevný prostor AdobeRGB má širší rozsah reprodukce barev než barevný prostor sRGB. Proto se barevný prostor AdobeRGB používá především pro podnikatelské aplikace, například komerční tisk.

- Pokud nemáte odborné zkušenosti s barevným prostorem AdobeRGB, vyberte možnost [sRGB].
- Toto nastavení je pevně dané na [sRGB] během snímání videozáznamu, snímání snímků v rozlišení 4K nebo snímání v režimu [Post Focus] (Následné ostření).

[Metering Mode] (Režim měření expozice)

Použitelné režimy: **P** **A** **S** **M**

Tato funkce Vám umožňuje změnit způsob měření, který se používá pro měření jasu.

MENU → Menu snímání [Rec] → **[Metering Mode] (Režim měření expozice)**

[Metering Mode] (Režim měření expozice)	Oblast měření jasu	Podmínky
 (Vícebodové)	Celá zobrazovací plocha	Běžné používání (vytváří vyvážené záběry)
 (S důrazem na střed)	Oblast kolem středu záběru	Objekt ve středu záběru
 (Bodové)	Střed [+] (oblast bodového měření jasu) 	Velký rozdíl mezi jasem snímaného objektu a pozadí (např. osoba osvětlená reflektorem na jevišti, protisvětlo)

- Pokud nastavíte cíl bodového měření na okraji displeje, měření může být ovlivněno jasem v okolí místa dotyku.



[Highlight Shadow] (Světlo a stín)

Použitelné režimy:

Tato funkce Vám umožňuje upravit jas světlých a tmavých částí záběru, přičemž můžete kontrolovat jas na zobrazovací ploše.

1 Vyberte menu

MENU → Menu snímání [Rec] → **[Highlight Shadow] (Světlo a stín)**

<input checked="" type="checkbox"/> ([Standard] (Standardní))	Bez úprav.
<input checked="" type="checkbox"/> ([Higher contrast] (Vyšší kontrast))	Zvýrazněné části budou jasnější a zastíněné části tmavší.
<input checked="" type="checkbox"/> ([Lower contrast] (Nižší kontrast))	Zvýrazněné části budou tmavší a zastíněné části jasnější.
<input checked="" type="checkbox"/> ([Brighten shadows] (Rozjasnění tmavých částí))	Zastíněné části budou jasnější.
/ / (Custom) (Uživatelské nastavení)	Můžete nastavit tvar pro uložení do uživatelského nastavení.

2 Otočením ovládacího kroužku upravte jas světlých částí a otočením zadního otočného ovladače upravte jas tmavých částí.

- Ⓐ Světlá část
- Ⓑ Tmavá část
- Ⓒ Zobrazení náhledu

- Úpravy můžete provést i potáhnutím grafu.
- Pokud chcete uložit svá oblíbená nastavení, tlačítkem ▲ zvolte ikonu cílového místa uložení (Uživatelské nastavení 1, Uživatelské nastavení 2 a Uživatelské nastavení 3).

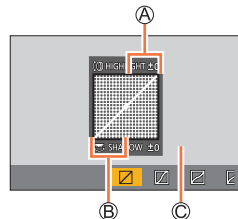

3 Stiskněte tlačítko [MENU/SET]

- Zobrazení můžete přepínat stisknutím tlačítka [DISP.] v okně nastavení jasu.



- Vypnutím fotoaparátu vrátíte nastavení upravená pomocí , , nebo zpět na předvolené hodnoty.

[i.Dynamic] (Inteligentní ovládání dynamického rozsahu)

Použitelné režimy: **P** **A** **S** **M**

Při výrazném kontrastu mezi snímaným objektem a pozadím fotoaparát automaticky přizpůsobí kontrast a expozici tak, aby na snímku bylo dosaženo přirozených barev.

MENU → Menu snímání [Rec] → **[i.Dynamic] (Inteligentní ovládání dynamického rozsahu)**

Nastavení: **[AUTO] (Automatické)/[HIGH] (Vysoké)/[STANDARD] (Standardní)/[LOW] (Nízké)/[OFF] (Vyp.)**

- V závislosti na podmínkách při snímání se tato funkce může automaticky deaktivovat.
- Tato funkce není dostupná v následujících případech:
 - Když je funkce [HDR] (Vysoký dynamický rozsah) nastavená na možnost [ON] (Zap.)
 - Když je [Sensitivity] (Citlivost ISO) nastavena na [H.16000], [H.20000] nebo [H.25600]

[i.Resolution] (Inteligentní nastavení rozlišení)

Použitelné režimy: **P** **A** **S** **M**

Technologii inteligentního rozlišení (Intelligent Resolution) fotoaparátu můžete využít pro snímání statických záběrů s ostřejšími obrysy a jasnějším rozlišením.

MENU → Menu snímání [Rec] → **[i.Resolution] (Inteligentní nastavení rozlišení)**

Nastavení: **[HIGH] (Vysoké)/[STANDARD] (Standardní)/[LOW] (Nízke)/[OFF] (Vyp.)**

[Red-Eye Removal] (Odstranění efektu červených očí)

Použitelné režimy: **P** **A** **S** **M**

Pokud použijete blesk spolu s funkcí tlumení efektu červených očí ([], []), fotoaparát automaticky identifikuje efekt červených očí a provede korekci dat statického záběru.

MENU → Menu snímání [Rec] → **[Red-Eye Removal] (Odstranění efektu červených očí)**

Nastavení: **[ON] (Zap.)/[OFF] (Vyp.)**

- Když je tato funkce nastavená na [ON] (Zap.), symbol blesku se změní na []/[].
- Za určitých podmínek se může stát, že se nepodaří zkorigovat efekt červených očí.

[ISO Auto Upper Limit (Photo)] (Automatické nastavení horní hranice citlivosti ISO (Fotografie))

Použitelné režimy: **P** **A** **S** **M**

Když je citlivost ISO nastavená na [AUTO] (Automaticky) nebo iso, můžete nastavit horní hranici citlivosti ISO.

MENU → **Menu snímání [Rec]** → **[ISO Auto Upper Limit (Photo)] (Automatické nastavení horní hranice citlivosti ISO (Fotografie))**

Nastavení: [AUTO] (Automaticky)/[400]/[800]/[1600]/[3200]/[6400]/[12800]/[25600]

- Tato funkce není dostupná v následujících případech:
 - [Clear Nightscape] (Zřetelná noční scénérie)/[Cool Night Sky] (Chladná noční obloha)/[Warm Glowing Nightscape] (Teplá zářivá noční scénérie)/[Handheld Night Shot] (Noční snímání bez stativu) (Režim průvodce scénami)

[Min. Shtr Speed] (Min. expoziční čas)

Použitelné režimy: **P** **A** **S** **M**

Zde můžete nastavit expoziční čas, pokud je citlivost ISO nastavená na [AUTO] (Automaticky) nebo iso.

MENU → **Menu snímání [Rec]** → **[Min. Shtr Speed] (Min. expoz. čas)**

Nastavení: [AUTO] (Automaticky)/[1/16000] až [1/1]

- Expoziční čas může být kratší než nastavená hodnota v situacích, ve kterých nelze dosáhnout správné expozice.

[Long Shtr NR] (Tlumení šumu při dlouhém expozičním čase)

Použitelné režimy: **P** **A** **S** **M**

Fotoaparát může automaticky ztlumit šum při dlouhém expozičním čase (např. když snímáte noční scénérie) za účelem záznamu ostrých snímků.

MENU → **Menu snímání [Rec]** → **[Long Shtr NR] (Tlumení šumu při dlouhém expozičním čase)**

Nastavení: [ON] (Zap.)/[OFF] (Vyp.)

- Hlášení [Long shutter noise reduction ongoing] (Probíhá tlumení šumu při dlouhém expozičním čase) se zobrazí po stejně dlouhou dobu, jako je nastavená délka expozičního času pro zpracování signálu.
- Tato funkce není dostupná v následujících případech:
 - Při snímání videozáznamu
 - Při snímání 4K snímků
 - Při snímání s použitím funkce [Post Focus] (Následné ostření)
 - Při používání elektronické závěrky



[Diffraction Compensation] (Kompenzace ohybu světla)

Použitelné režimy: **P** **A** **S** **M**

Fotoaparát zvýší rozlišení korekcí rozmazání způsobeného ohybem světla v případě, když je zavřená clona.

MENU → **Menu snímání [Rec]** → **[Diffraction Compensation] (Kompenzace ohybu světla)**

Nastavení: [AUTO] (Automaticky)/[OFF] (Vyp.)

- Při vyšším nastavení citlivosti ISO může vzniknout šum.

[Silent Mode] (Tichý režim)

Použitelné režimy: **P** **A** **S** **M**

Současné vypnutí provozních zvuků a výstupu světla.

MENU → **Menu snímání [Rec]** → **[Silent Mode] (Tichý režim)**

Nastavení: [AUTO] (Automaticky)/[OFF] (Vyp.)

- Tento režim ztlumí zvukovou signalizaci, nastaví blesk na (Trvalé vyřazení blesku) a deaktivuje přisvícení.

Následující nastavení jsou pevně daná:

- [Flash Mode] (Režim blesku): (Trvalé vyřazení blesku)
- [Shutter Type] (Typ závěrky): [ESHTR]
- [AF Assist Lamp] (Přisvícení): [OFF] (Vyp.)
- [Beep Volume] (Hlasitost zvukové signalizace): (Vyp.)
- [Shutter Vol.] (Hlasitost zvuku závěrky): (Vyp.)

- Když je tento režim nastavený na [ON] (Zap.), následující indikátory se rozsvítí nebo budou blikat.
 - Indikátor samospouště
 - Indikátor bezdrátového připojení
- Provozní zvuky tohoto fotoaparátu, jako je například zvuk clony objektivu, nejsou ztlumeny.

[Shutter Type] (Typ závěrky)

Použitelné režimy:

Pro snímání můžete použít dva typy režimů závěrky: mechanickou závěrku a elektronickou závěrku.

	Mechanická závěrka	Elektronická závěrka
Blesk	○	–
Expoziční čas (v sekundách)	T (Čas)*1, 60 - 1/2000	1** - 1/16000
Zvuk závěrky	Zvuk mechanické závěrky + Zvuk elektronické závěrky**3	Zvuk elektronické závěrky**3

*1 Toto nastavení je dostupné pouze v režimu manuálního nastavení expozice.

**2 Hlasitost zvuku elektronické závěrky můžete nastavit pomocí funkce [Shutter Vol.] (Hlasitost zvuku závěrky) a [Shutter Tone] (Tón závěrky). (→197)

MENU → **Menu snímání [Rec]** → **[Shutter Type] (Typ závěrky)**

[AUTO] (Automaticky)	Režim závěrky se automaticky přepíná na základě podmínek při snímání a expozičního času. • Režim mechanické závěrky má přednost před režimem elektronické závěrky, protože mechanická závěrka má méně omezení týkajících se funkcí při snímání s bleskem apod.
[MSHTR] (Mechanická závěrka)	Pro nasnímání záběru se použije pouze režim mechanické závěrky.
[ESHTR] (Elektronická závěrka)	Pro nasnímání záběru se použije pouze režim elektronické závěrky.

- Pokud se na displeji zobrazuje symbol , snímání se uskuteční s elektronickou závěrkou.
- Když snímáte pohybující se objekt s elektronickou závěrkou, objekt se může na snímku jevit zkreslený.
- Pokud použijete elektronickou závěrku při fluorescenčním nebo LED osvětlení, na snímku se mohou objevit vodorovné čáry. V takovém případě se účinek vodorovných pruhů může snížit prodloužením expozičního času.

[HDR] (Vysoký dynamický rozsah)

Použitelné režimy: **PAS**

Fotoaparát může zkombinovat 3 statické záběry nasnímané s různými expozicemi a vytvořit jeden statický záběr se správnou expozicí a bohatou gradací. Jednotlivé záběry použité pro vytvoření záběru s vysokým dynamickým rozsahem se neuloží. Můžete minimalizovat ztrátu gradace na světlých a tmavých místech, pokud je například velký kontrast mezi pozadím a snímaným objektem.

Zkombinovaný záběr s vysokým dynamickým rozsahem se uloží ve formátu JPEG.

MENU → **Menu snímání [Rec]** → **[HDR] (Vysoký dynamický rozsah)**

Nastavení: [ON] (Zap.)/[OFF] (Vyp.)/[SET] (Nastavit)

Změna nastavení

[Dynamic Range] (Dynamický rozsah)	[AUTO] (Automaticky): Záběry se snímají po automatickém nastavení rozsahu upravení expozice na základě kontrastu snímaného objektu. [±1EV] / [±2EV] / [±3EV]: Záběry se snímají s použitím nastaveného rozsahu upravení expozice.
[Auto Align] (Automatické zarovnání)	[ON] (Zap.): Automaticky se upravuje posunutí záběrů způsobené chvěním fotoaparátu apod. Toto nastavení doporučujeme používat při snímání s fotoaparátem drženým v ruce. [OFF] (Vyp.): Posunutí záběrů se neupravuje. Toto nastavení doporučujeme používat při snímání se stativem.

- Po stisknutí spouště nehybejte fotoaparátem v průběhu sekvenčního snímání.
- Vzhledem k tomu, že fotoaparát po nasnímání sekvence statických záběrů vytváří jejich kombinaci, před nasnímáním dalšího záběru budete muset chvíli počkat.
- Objekt, který se při snímání pohyboval, se může nasnímat se stopami po obrazu.
- Když je funkce [Auto Align] (Automatické zarovnání) nastavená na [ON] (Zap.), zorný úhel se mírně zúží.
- Při snímání s bleskem se režim blesku pevně nastaví na (Trvalé vyřazení blesku).
- Tato funkce nefunguje při záběrech snímaných během snímání videozáznamu.
- Tato funkce není dostupná v následujících případech:
 - Při použití funkce [Burst] (Sekvenční snímání)
 - Při snímání 4K snímků
 - Při snímání s použitím funkce [Post Focus] (Následné ostření)
 - Při snímání s použitím funkce [Bracket] (Snímání sledu záběrů s automatickou gradací)
 - Když je položka [Quality] (Kvalita snímku) nastavená na možnost [RAW] nebo [RAW]
 - Při použití funkce [Time Lapse Shot] (Časosběrné snímání)
 - Při použití režimu [Stop Motion Animation] (Animace pomocí postupného přemíst'ování snímaného objektu) (pouze pokud je nastaveno automatické snímání [Auto Shooting])



[Multi Exp.] (Multiexpozice)

Použitelné režimy:

Můžete vytvořit efekt podobný účinku až čtyřnásobné expozice na jednom snímku.

MENU → Menu snímání [Rec] → **[Multi Exp.] (Multiexpozice)**

1 Stisknutím ▲ vyberte položku [Start] (Spustit) a stiskněte tlačítko [MENU/SET]

2 Rozhodněte o kompozici a nasnímejte první záběr

- Po nasnímání prvního záběru stiskněte spoušť do poloviny, abyste mohli pokračovat dalším snímáním.
- Tlačítka ▲▼ vyberte požadovanou položku a stiskněte tlačítko [MENU/SET]. Můžete provést následující úkony.
 - [Next] (Následující): Pokračování dalším snímáním.
 - [Retake] (Opětovně nasnímat): Vymazání výsledku posledního snímání a nasnímání dalšího záběru.
 - [Exit] (Ukončit): Ukončení multiexpozice a uložení nasnímaného záběru.

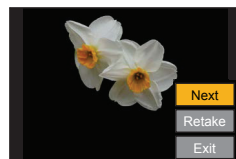

3 Nasnímejte druhý, třetí a čtvrtý záběr

- Když během snímání stisknete tlačítko [Fn3], záběry, které jste nasníмали, se uloží a multiexpozice se zavře.

4 Tlačítkem ▼ vyberte možnost [Exit] (Ukončit) a stiskněte tlačítko [MENU/SET]

- Činnost můžete ukončit i stisknutím spouště do poloviny.

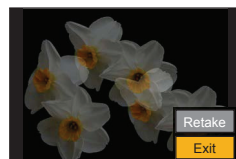

■ Změna nastavení

[Auto Gain] (Automatické řazení zisku)	Pokud zvolíte [OFF] (Vyp.), všechny výsledky expozice se překrývají tak, jak jsou. Upravte kompenzaci expozice tak, aby vyhovovala snímanému objektu.
[Overlay] (Překrytí)	Pokud zvolíte [ON] (Zap), můžete použít vícenásobnou expozici předem zaznamenaných snímků. Po výběru [Start] (Spustit) se zobrazí snímky na kartě. Vyberte snímky ve formátu RAW a stisknutím tlačítka [MENU/SET] spustíte snímání.

- Informace o posledním nasnímaném záběru se použít jako informace o snímání záběrů nasnímaných s použitím multiexpozice.
- Funkce [Overlay] (Překrytí) je dostupná pouze pro záběry ve formátu RAW nasnímané tímto fotoaparátem.
- Tato funkce není dostupná v následujících případech:
 - Při použití funkce [Time Lapse Shot] (Časosběrné snímání)
 - Při použití funkce [Stop Motion Animation] (Animace pomocí postupného přemísťování snímaného objektu)

Menu snímání videozáznamů [Motion Picture]

- Seznam menu [AFS / AFF / AFC] (Jednorázové automatické zaostření / Flexibilní automatické zaostřování / Nepřetržitě automatické zaostřování), [Sensitivity] (Citlivost), [AF Mode] (Režim automatického zaostření), [Photo Style] (Styl fotografie), [Filter Settings] (Nastavení filtru), [Metering Mode] (Režim měření expozice), [Highlight Shadow] (Světlo a stín), [i.Dynamic] (Inteligentní ovládání dynamického rozsahu), [i.Resolution] (Inteligentní nastavení rozlišení), [Diffraction Compensation] (Kompenzace rozostření), [Stabilizer] (Stabilizace obrazu), [i.Zoom] (Inteligentní zoom) a [Digital Zoom] (Digitální zoom) a jsou běžné pro menu snímání [Rec] i menu snímání videozáznamů [Motion Picture]. Pokud změníte jejich nastavení v jednom menu, automaticky se změní i nastavení položky se stejným názvem v druhém menu. Podrobnější informace o příslušných položkách naleznete v menu snímání [Rec].
- [Rec Format] (Záznamový formát) (→149)
- [Rec Quality] (Kvalita záznamu) (→149)
- [Snap Movie] (Příležitostný videozáznam) (→153)
- [Continuous AF] (Nepřetržitě automatické zaostřování) (→151)
- [ISO Auto Upper Limit (Video)] (Automatické nastavení horní hranice citlivosti ISO (Videozáznam)) (→78)
- [Flkr Decrease] (Redukce blikání) (→179)
- [Level Shot] (Vyvážení snímání) (→179)
- [Wind Noise Canceller] (Zrušení šumu větru) (→206)
- [Zoom Mic] (Omezení úrovně mikrofonu) (→180)

[Flkr Decrease] (Redukce blikání)

Použitelné režimy: **P** **A** **S** **M**

Expoziční čas můžete pevně nastavit tak, aby se snížilo mihání nebo zobrazování pruhů ve videozáznamu.

MENU → **Menu snímání videozáznamů [Motion Picture]** → **[Flkr Decrease] (Redukce blikání)**

Nastavení: [1/50]/[1/60]/[1/100]/[1/120]/[OFF] (Vyp.)

[Level Shot] (Úroveň snímání)

Použitelné režimy: **P** **A** **S** **M**

Tato funkce automaticky detekuje naklonění fotoaparátu během snímání filmu a vodorovně koriguje snímání videozáznamu tak, aby nebyl nakloněn.

MENU → **Menu snímání videozáznamů [Motion Picture]** → **[Level Shot] (Úroveň snímání)**

Nastavení: [ON] (Zap.)/[OFF] (Vyp.)

- Pokud je naklonění fotoaparátu velké, nemusí být možné horizontálně opravit videozáznam.
- Zorný úhel se po spuštění snímání filmu nepatrně zúží.
- Statické snímky zaznamenané v průběhu snímání videozáznamu, nebudou upravené vodorovně.
- Tato funkce není dostupná v následujících případech:
 - Během snímání [High Speed Video] (Vysokorychlostní videozáznam)
 - Při snímání pomocí [4K Live Cropping] (Oříznutí živého náhledu v rozlišení 4K)
 - Když je funkce [Stabilizer] (Stabilizace obrazu) nastavena na [OFF] (Vyp.)
 - Když je funkce [Rec Format] (Záznamový formát) nastavena na [MP4] a funkce [Rec Quality] (Kvalita záznamu) je nastavena na [4K/100M/30p], [4K/100M/25p] nebo [4K/100M/24p]

[Wind Noise Canceller] (Zrušení šumu větru)

Použitelné režimy:   **P** **A** **S** **M**   

Tato funkce snižuje šum větru přicházející do zabudovaného mikrofonu se současným zachováním kvality zvuku.

MENU →  **Menu snímání videozáznamů [Motion Picture]** → **[Wind Noise Canceller] (Zrušení šumu větra)**

Nastavení: [HIGH] (Vysoké)/[STANDARD] (Standardní)/[OFF] (Vyp.)

- [HIGH] účinné snížení šumu větru minimalizováním hlubokého zvuku při zaznamenání silného větru.
- [STANDARD] vytáhnutí a odstranění pouze šumu větru bez ovlivnění kvality zvuku.

- Nemusíte zaznamenat úplný efekt v závislosti na podmínkách snímání.

[Zoom Mic] (Omezení úrovně mikrofonu)

Použitelné režimy:   **P** **A** **S** **M**   

Ve spojení s operací přiblížení, bude mnohem jasnější zaznamenávat vzdálené zvuky během přiblížení obrazu a okolní zvuky s širokým úhlem.

MENU →  **Menu snímání videozáznamů [Motion Picture]** → **[Zoom Mic] (Omezení úrovně mikrofonu)**

Nastavení: [ON] (Zap.)/[OFF] (Vyp.)

- Pokud je nastavena možnost [ON] (Zap.) a použitý zoom, provozní zvuk může být zaznamenán v souladu s okolními zvuky. Úroveň záznamu zvuku bude nižší ve srovnání s nastavením [OFF] (Vyp.).
- Stereo efekt zvukového záznamu bude snížen během přiblížení obrazu.

Menu uživatelských nastavení [Custom]

[Exposure] (Expozice)

- [ISO Increments] (Přírůstky citlivosti ISO) (→182)
- [Extended ISO] (Zvýšená citlivost ISO) (→182)
- [Exposure Comp. Reset] (Vynulování nastavení kompenzace expozice) (→182)

[Focus/Release Shutter] (Zaostření / Uvolnění spouště)

- [AF/AE Lock] (Aretace automatického zaostření / automatické expozice) (→99)
- [AF/AE Lock Hold] (Přidržení aretace automatického zaostření / automatické expozice) (→182)
- [Shutter AF] (Automatické zaostřování při stisknutí spouště) (→182)
- [Half Press Release] (Uvolnění spouště stisknuté do poloviny) (→182)
- [Quick AF] (Rychlé automatické zaostřování) (→182)
- [Eye Sensor AF] (Automatické zaostřování s aktivním snímačem přiblížení oka) (→183)
- [Pinpoint AF Setting] (Nastavení bodového zaostřování při AF) (→183)
- [AF Assist Lamp] (Přisvícení) (→183)
- [Direct Focus Area] (Oblast přímého zaostřování) (→183)
- [Focus/Release Priority] (Priorita zaostření / spouště) (→184)
- [Focus Switching for Vert / Hor] (Přepínání zaostřování pro vert./horiz. polohu) (→184)
- [Loop Movement Focus Frame] (Smyčka pohybu rámečku zaostření) (→184)
- [AF Area Display] (Zobrazení oblasti automatického zaostřování) (→184)
- [AF+MF] (Automatické zaostřování + manuální zaostřování) (→185)
- [MF Assist] (Podpora manuálního zaostřování) (→185)
- [MF Assist Display] (Zobrazení podpory manuálního zaostřování) (→185)

[Operation] (Ovládání)

- [Fn Button Set] (Nastavení funkčního tlačítka) (→47)
- [Q.MENU] (Menu rychlého nastavení) (→46)
- [Ring/Dial Set] (Nastavení ovládacího kroužku / otočného ovladače) (→50)
- [Operation Lock Setting] (Nastavení zajištění provozu) (→185)

- [Touch Settings] (Nastavení dotyku) (→185)
- [Dial Guide] (Pomocník při použití ovladače) (→186)
- [Zoom lever] (Ovládač zoomu) (→186)

[Monitor/Display] (Monitor/Displej)

- [Auto Review] (Automatická kontrola záběru) (→186)
- [Monochrome Live View] (Černobílý živý náhled) (→187)
- [Constant Preview] (Stálý kontrolní náhled) (→187)
- [Peaking] (Zvýraznění zaostřených částí) (→187)
- [Histogram] (Histogram) (→188)
- [Guide Line] (Vodící čáry) (→188)
- [Center Marker] (Označená středů) (→188)
- [Highlight] (Zvýraznění přeexponovaných míst) (→189)
- [Zebra Pattern] (Zebrování) (→189)
- [Expo.Meter] (Expozimetr) (→190)
- [MF Guide] (Průvodce manuálním zaostřováním) (→190)
- [LVF/Monitor Disp. Set] (Nastavení zobrazení na displeji) (→37)
- [Rec Area] (Oblast snímání) (→190)
- [Remaining Disp.] (Zobrazení zaostávající kapacity) (→190)
- [Menu Guide] (Průvodce menu) (→190)

[Lens/Others] (Objektiv/Ostatní)

- [Lens Position Resume] (Obnovení pozice objektivu) (→191)
- [Lens Retraction] (Zasunutí objektivu) (→191)
- [Self Timer Auto Off] (Automatické vypnutí samospouště) (→191)
- [Face Recog.] (Identifikace tváře) (→191)
- [Profile Setup] (Nastavení profilu) (→194)

MENU →  Menu uživatelských nastavení [Custom] →  [Exposure] (Expozice)

[ISO Increments] (Přírůstky citlivosti ISO)

Můžete upravit nastavení pro zvýšení citlivosti ISO o 1 EV nebo 1/3 EV.

[Extended ISO] (Zvýšená citlivost ISO)

Můžete rozšířit numerické hodnoty, které je možné nastavit pro citlivost ISO. (→114)

[Exposure Comp. Reset] (Vynulování nastavení kompenzace expozice)

Hodnota expozice může být vynulována při změně režimu snímání nebo vypnutí fotoaparátu.

MENU →  Menu uživatelských nastavení [Custom] →  [Focus/Release Shutter] (Zaostření / Uvolnění spouště)

[AF/AE Lock Hold] (Přidržení aretace automatického zaostření / automatické expozice)

Zaostření i expozice zůstanou zajištěny i tehdy, když stisknete a uvolníte tlačítko [AF/AE LOCK] (nebo funkční tlačítko, ke kterému je [AF/AE LOCK] zaregistrováno). Pokud chcete zrušit aretaci, opět stisknete tlačítko [AF/AE LOCK].

[Shutter AF] (Automatické zaostřování při stisknutí spouště)

Zde můžete nastavit, zda se má při stisknutí spouště do poloviny automaticky nastavit zaostření.

[Half Press Release] (Uvolnění spouště stisknuté do poloviny)

Při stisknutí spouště do poloviny se spoušť okamžitě aktivuje.

[Quick AF] (Rychlé automatické zaostřování)

Dokud je fotoaparát držený pevně, fotoaparát automaticky upraví zaostření a úprava zaostření bude rychlejší při stisknutí spouště. (Baterie se vybitje rychleji než obvykle.)

- Tato funkce není dostupná v následujících případech:
 - V režimu kontrolního náhledu
 - Za podmínek nedostatečného osvětlení



MENU →  Menu uživatelských nastavení [Custom] →  [Focus/Release Shutter] (Zaostření / Uvolnění spouště)

[Eye Sensor AF] (Automatické zaostřování s aktivním snímačem přiblížení oka)

Fotoaparát automaticky upraví zaostření, pokud je aktivní snímač přiblížení oka.

- Funkce [Eye Sensor AF] (Automatické zaostřování s aktivním snímačem přiblížení oka) nemusí fungovat v nedostatečných světelných podmínkách.

[Pinpoint AF Setting] (Nastavení bodového zaostřování při AF)

[Pinpoint AF Time] (Čas bodového zaostřování při AF)	Nastavení času, v průběhu kterého se okno zvětší při stisknutí spouště do poloviny s režimem automatického zaostřování na  .
[Pinpoint AF Display] (Zobrazení bodového zaostřování při AF)	Nastavení toho, zda bude doprovodné okno zobrazené v okně nebo na celém displeji s režimem automatického zaostřování na  .







[AF Assist Lamp] (Přisvícení)

Přisvícení osvětlí objekt při stisknutí spouště do poloviny, což umožňuje zaostřit na snímáný objekt i při slabém osvětlení, které ztěžuje zaostření.

- Účinný dosah přisvícení je 1,5 m.
- V následujících případech se pevně nastaví možnost [OFF] (Vyp.).
 - [Distinct Scenery] (Zřetelná scénérie)/[Bright Blue Sky] (Jasná modrá obloha)/[Romantic Sunset Glow] (Romantický západ slunce)/[Vivid Sunset Glow] (Působivý západ slunce)/[Glistening Water] (Lesknoucí se voda)/[Clear Nightscape] (Zřetelná noční scénérie)/[Cool Night Sky] (Chladná noční obloha)/[Warm Glowing Nightscape] (Teplá zářivá noční scénérie)/[Artistic Nightscape] (Umělecká noční scénérie)/[Handheld Night Shot] (Noční snímání bez stativu) (Režim průvodce scénami)
 - Když je položka [Silent Mode] (Tichý režim) nastavená na možnost [ON] (Zap.)

[Direct Focus Area] (Oblast přímého zaostřování)

Posunutí oblasti automatického zaostření nebo podpory manuálního zaostřování pomocí tlačítka kurzoru během snímání.

- V případě výběru , ,  nebo , můžete posunout oblast automatického zaostření, v případě výběru , můžete posunout zajištění pozice startu. Když zvolíte , můžete posunout pozici zaostření.
- Nastavení funkcí přiřazených k tlačítkům kurzoru můžete provést pomocí menu rychlých nastavení (→45) nebo funkčních tlačítek (→47).
- [Direct Focus Area] (Oblast přímého zaostřování) je pevně nastavená na [OFF] (Vyp.) v následujících případech:
 - [Glistening Water] (Lesknoucí se voda) (Režim průvodce scénami)
 - V režimu kreativního videozáznamu
 - Při snímání pomocí [4K Live Cropping] (Ořezání živého náhledu v rozlišení 4K)

MENU →  Menu uživatelských nastavení [Custom] →  **[Focus/Release Shutter]**
(Zaostření / Uvolnění spouště)



[Focus/Release Priority] (Priorita zaostření/spouště)

Můžete nastavit to, zda se při snímání v režimu automatického zaostření bude klást větší důraz na zaostření nebo načasování spouště. Můžete samostatně nastavit prioritu pro každý režim zaostření ([AFS/AFF] (Jednorázové automatické zaostření / Flexibilní automatické zaostřování), [AFC] (Nepřetržité automatické zaostřování)).

[FOCUS] (Zaostření)	Pokud objekt není zaostřený, nebude možné nasnímat záběr.
[BALANCE] (Vyvážení)	Uskutečnění snímání se současnou kontrolou vyvážení mezi zaostřováním a načasováním uvolnění spouště.
[RELEASE] (Spoušť)	Umožnění snímání, i když není dosaženo zaostření.

[Focus Switching for Vert/Hor] (Přepínání zaostřování pro vert./horiz. polohu)

Fotoaparát ukládá pozice zaostření snímku samostatně, pokud je snímek zaznamenaný držením fotoaparátu vertikálně a horizontálně. Fotoaparát ukládá následující pozice snímku, který byl zaznamenaný předtím.





- Pozice oblasti automatického zaostření (V případě nastavení ,  a )
- Pozice zobrazená pomocí podpory manuálního zaostřování

[Loop Movement Focus Frame] (Smyčka pohybu rámečku zaostření)

Pokud nastavujete pozici oblasti automatického zaostřování nebo pozici zobrazení průvodce manuálním zaostřením, můžete nyní vytvořit smyčku pozice od jednoho okraje po druhý okraj displeje.

[AF Area Display] (Zobrazení oblasti automatického zaostřování)

Touto volbou změníte nastavení zobrazení oblasti automatického zaostřování, které má být použito tehdy, když je režim automatického zaostřování nastavený na  (Zaostřování na 49 oblastí) nebo Zaostřování na více oblastí určených uživatelem.

[ON] (Zap.)	Zobrazení oblastí automatického zaostřování v okně snímání. <ul style="list-style-type: none"> • Oblasti automatického zaostřování se nezobrazí v případě nastavení  (Zaostřování na 49 oblastí) nebo ,  nebo  v menu uživatelských nastavení.
[OFF] (Vyp.)	Zobrazení oblastí zaostřování v okně snímání pouze několik sekund poté, co je začnete používat.

- I když nastavíte možnost [ON] (Zap.), v následujících případech se provede stejná operace, jako je [OFF] (Vyp.).
 - Při snímání videozáznamů
 - V režimu kreativního videozáznamu
 - Při snímání fotografií v rozlišení 4K



MENU →  Menu uživatelských nastavení [Custom] →  [Focus/Release Shutter] (Zaostření / Uvolnění spouště)

[AF+MF] (Automatické zaostřování + manuální zaostřování)

Když je zapnutá aretace automatického zaostření (stisknete spoušť do poloviny s režimem zaostřování nastaveným na [AFS] (Jednorázové automatické zaostření) nebo nastavíte aretaci automatického zaostření pomocí funkce [AF/AE LOCK] (Aretace automatického zaostření / automatické expozice)), můžete zaostření jemně doladit manuálně.

[MF Assist] (Podpora manuálního zaostřování)

Nastavení způsobu zobrazení podpory manuálního zaostřování (zvětšené zobrazení).

- Podpora manuálního zaostřování se nezobrazí v následujících případech:
 - Při snímání videozáznamu
 - Během snímání pomocí funkce  ([4K Pre-Burst]) 4K Photo
 - Pokud používáte digitální zoom

[MF Assist Display] (Zobrazení podpory manuálního zaostřování)

Nastavení, zda se pomoc manuálního zaostřování (zvětšené okno) zobrazí v okně nebo na celém displeji.

MENU →  Menu uživatelských nastavení [Custom] →  [Operation] (Ovládání)

[Operation Lock Setting] (Nastavení zajištění provozu)

Můžete nastavit objekt, pro který se funkce deaktivuje tehdy, pokud je [Operation Lock] (Nastavení zajištění provozu) přiřazeno k funkčnímu tlačítku pomocí [Fn Button Set] (Nastavení funkčního tlačítka) (→47) v menu uživatelských nastavení [Custom] ([Operation]).

[Cursor] (Kurzor)	Deaktivace funkcí tlačítek kurzoru a tlačítka [MENU/SET].
[Touch Screen] (Dotykový displej)	Deaktivace dotykových funkcí dotykového panelu.

[Touch Settings] (Dotyková nastavení)

Tato funkce umožňuje aktivaci nebo deaktivaci dotykového ovládání.

[Touch Screen] (Dotykový displej)	K dispozici jsou všechny úkony dotykového ovládání.
[Touch Tab] (Dotykové tlačítko)	Ovládání zobrazení dotykových ikon dotykem informací, například  zobrazených na pravé straně displeje.
[Touch AF] (Dotykové automatické zaostřování)	Úkon umožňující optimalizaci zaostření ([AF] (Automatické zaostřování) nebo zaostření i jasu pro objekt, kterého se dotknete na displeji ([AF+AE] (Automatické zaostřování + Automatická expozice)).
[Touch Pad AF] (Automatické zaostřování dotykovým tlačítkem)	Úkon umožňující pohyb oblasti automatického zaostřování dotykem displeje, když používáte hledáček. (→49)



MENU → Menu uživatelských nastavení [Custom] → [Operation] (Ovládání)

[Dial Guide] (Průvodce otočným ovladačem)

Tato funkce umožňuje aktivování nebo deaktivování zobrazení průvodce provozem, při přepínání režimů snímání.



Příklad

[Zoom lever] (Ovládač zoomu)

Změna nastavení činnosti zoomu.

Q (Zoom)	Zoom funguje standardním způsobem.
Q (Krokový zoom)	<p>Při každém použití zoomu se zoom zastaví na pozici pro jednu z přednastavených ohniskových vzdáleností.</p> <p>Ⓐ Rozsah zaostřování Ⓑ Aktuální pozice zoomu</p> <ul style="list-style-type: none"> Toto nastavení nefunguje při snímání videozáznamů nebo 4K snímků s pomocí ([4K Pro-Burst]) (Sekvenční snímání v rozlišení 4K).

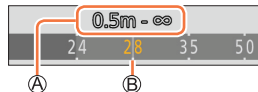

MENU → Menu uživatelských nastavení [Custom] → [Monitor/Display] (Monitor/Displej)

[Auto Review] (Automatická kontrola záběru)

[Duration Time (photo)] (Délka trvání (Fotografie))	Nastavení času zobrazení snímků, které jste zaznamenali po snímání statických záběrů.
[Duration Time (4K PHOTO)] (Délka trvání (4K fotografie))	Nastavení času zobrazení snímků, které jste zaznamenali po snímání 4K fotografií.
[Duration Time (Post Focus)] (Délka trvání (Následné ostření))	Nastavení času zobrazení snímků, které jste zaznamenali po snímání pomocí funkce [Post Focus] (Následné ostření).
[Playback Operation Priority] (Priorita prohlížení)	Umožňuje Vám přepínat mezi různými typy oken prohlížení nebo vymazávat snímky při aktivované funkci [Auto Review] (Automatická kontrola záběru).

- Když je možnost [Duration Time (photo)] (Délka trvání (Fotografie)) nastavená na [HOLD] (Podržet), snímky budou zobrazeny, dokud nestisknete spoušť do poloviny. V tomto případě je možnost [Playback Operation Priority] (Priorita prohlížení) pevně nastavená na [ON] (Zap.).

MENU → Menu uživatelských nastavení [Custom] → [Monitor/Display] (Monitor/Displej)

[Monochrome Live View] (Černobílý živý náhled)

Prostředí snímání můžete zobrazit černobíle. Tato funkce je praktická, neboť černobílá zobrazovací plocha ulehčí nastavení zaostření v režimu manuálního zaostřování.

- Pokud během snímání používáte výstup přes HDMI, snímek se nezobrazí černobíle.
- Pro nasnímané záznamy tato funkce nemá žádný vliv.

[Constant Preview] (Stálý kontrolní náhled)

V režimu manuálního nastavení expozice můžete v okně snímání kontrolovat efekty zvoleného nastavení clony a závěrky.

- Při použití blesku je tato funkce deaktivovaná.

[Peaking] (Zvýraznění zaostřených částí)

Pokud použijete manuální zaostření, tato funkce automaticky barevně zvýrazní části záběru, které jsou zaostřené (části na displeji s jasnými konturami).

- Pokud je položka [Detect Level] (Úroveň rozeznání) v [SET] (Nastavit) nastavená na [HIGH] (Vysoká), zmenší se části, které mají být osvětleny, což Vám umožňuje dosáhnout daleko přesnějšího zaostření.
- Změnou nastavení [Detect Level] (Úroveň rozeznání) se i nastavení [Display Color] (Barva zobrazení) (Barva zobrazení) změni následujícím způsobem.

[Detect Level] (Úroveň rozeznání)	[HIGH] (Vysoká)	↔	[LOW] (Nizká)
[Display Color] (Barva zobrazení)	(Světlemodrá)	↔	(Modrá)
	(Žlutá)	↔	(Oranžová)
	(Světlezelená)	↔	(Zelená)
	(Růžová)	↔	(Červená)
	(Bílá)	↔	(Šedá)

- Při každém dotyku **[PEAK]** v rámci **[<]** se nastavení přepne v pořadí **[PEAK L]** ([Detect Level] (Úroveň rozeznání): [LOW] (Nizká)) → **[PEAK H]** ([Detect Level] (Úroveň rozeznání): [HIGH] (Vysoká)) → [OFF] (Vyp.).
- Možnost [Peaking] () není dostupná při používání [Live View Boost] (Posílnění živého náhledu).
- Tato funkce není dostupná v následujícím případě:
 - [Rough Monochrome] (Drsný černobílý záběr) (Režim kreativního ovládání)

MENU →  Menu uživatelských nastavení [Custom] →  [Monitor/Display] (Monitor/Displej)

[Histogram] (Histogram)

Zobrazení/nezobrazení histogramu.

Při nastavení na [ON] (Zap.) můžete nastavit polohu zobrazení histogramu tlačítky ▲▼◀▶.

- Možné je i přímé dotykové ovládání z okna snímání.

Zobrazení distribuce jasu na obrazu – např. pokud je vrchol grafu na pravé straně, znamená to, že existuje několik jasných ploch na obrazu. Vrchol ve střední části představuje správný jas (správnou expozici). Toto je možné použít jako pomůcku při korekci expozice atd.

(Příklad)

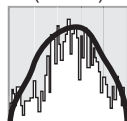



Tmavý ← OK → Světlý

- **Když budete snímat za následujících podmínek a histogram nebude odpovídat nasnímanému záběru, zobrazí se v oranžové barvě:**

- V průběhu kompenzace expozice
- Pokud snímáte s bleskem.
- Pokud nebude dosaženo vhodné expozice, jako je tomu v případech slabého světla.

[Guide Line] (Vodící čáry)

Nastavení vzoru vodících čar, které se mají zobrazit během snímání.

- Když zvolíte , polohu vodících čar je možné nastavit tlačítky ▲▼◀▶.
- Polohu můžete nastavit i přímo dotykem  na vodící čáře v okně snímání.
- Vodící čáry se nezobrazí v režimu panoramatických snímků.

[Center Marker] (Označení středu)

Křížek [+] znázorňuje střed okna snímání. Toto je praktické, když při ovládání zoomu chcete udržet snímávaný objekt ve středu obrazu.

MENU →  Menu uživatelských nastavení [Custom] →  [Monitor/Display] (Monitor/Displej)

[Highlight] (Zvýraznění přeexponovaných míst)

Při aktivované funkci [Auto Review] (Automatický náhled) nebo v průběhu prohlížení je možné přeexponované části (částí snímků, které jsou velmi jasné nebo na nich nejsou žádné odstíny šedé) na displeji zvýraznit blikáním.

- Pokud chcete potlačit přeexponované části, zaznamenejte snímek s nastavenou zápornou kompenzací expozice s použitím histogramu atd.
- Tuto funkci nelze použít během snímání v rozlišení 4K, během prohlížení snímků zaznamenaných s funkcí následného ostření, prohlížení více snímků, prohlížení v režimu kalendáře nebo při přiblížení prohlížených snímků.
- Na nasnímané záznamy tato funkce nemá žádný vliv.



[Zebra Pattern] (Zebrování)

Můžete zkontrolovat části, které by mohly být přespvětlené, protože části nad určitou úrovní jasu se zobrazí se zebrovým vzorem.

[ZEBRA1]:

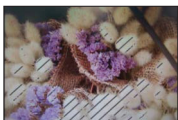

[ZEBRA2]:



Zvolte [SET] (Nastavit) pro nastavení minimální úrovně jasu pro jednotlivé zebrové vzory.

- Můžete zvolit rozsah jasu od [50%] do [105%]. Nastavení [OFF] (Vyp.) je dostupné pro [Zebra 2]. Když zvolíte [100%] nebo [105%], se zebrovým vzorem se zobrazí pouze přeexponované oblasti. Když nastavíte menší číselnou hodnotu, zvýší se rozsah jasu, který se indikuje jednotlivými zebrovými vzory.

- Když chcete potlačit přeexponované části, zaznamenejte snímek s nastavenou zápornou kompenzací expozice s použitím histogramu atd.
- Zobrazенý zebrový vzor se nezaznamená.
- Když nastavíte funkci [Zebra Pattern] (Zebrování) na [Fn Button Set] (Nastavení funkčního tlačítka) (→47) v menu uživatelských nastavení [Custom], každým stisknutím přiřazeného tlačítka se nastavení přepne v následujícím pořadí: [Zebra 1] → [Zebra 2] → [Zebra OFF] (Zebra Vyp.). Když je položka [ZEBRA2] nastavená na [OFF] (Vyp.), můžete nastavení rychle přepnout v následujícím pořadí: [Zebra 1] → [Zebra OFF] (Zebra Vyp.).



MENU →  Menu uživatelských nastavení [Custom] →  [Monitor/Display] (Monitor/Displej)

[Expo.Meter] (Expozimetr)

Zobrazení/nezobrazení expozimetru.

Ⓐ Expozimetr

- Když nastavíte tuto funkci na [ON] (Zap.), expozimetr bude zobrazený během úpravy parametrů automatické expozice, nastavení hodnoty clony a expozičního času.
- V rozsahu zobrazeném červenou barvou není možná správná expozice.
- V rozsahu zobrazeném červenou barvou není možná správná expozice [DISP.].
- Expozimetr zmizí přibližně po 4 sekundách nečinnosti.

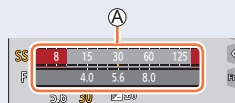

[MF Guide] (Průvodce manuálním zaostřováním)

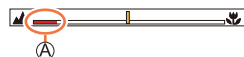

Při manuálním zaostřování se na displeji zobrazí průvodce manuálním zaostřováním. Můžete zkontrolovat, zda je směr zaostření směrem k blízké nebo vzdálené straně.

Ⓐ Indikátor pro ∞ (nekonečno)



[Rec Area] (Oblast snímání)

Přepínání nastavení zorného úhlu použitého pro snímání statických záběrů a videozáznamů.

	Zobrazení oblasti snímání podle úhlu pohledu pro snímání statických záběrů.
	Zobrazení oblasti snímání podle úhlu pohledu pro snímání videozáznamů.



- Uvedená oblast snímání je přibližná.
- Položka [Rec Area] (Oblast snímání) je pevně nastavená na  pro záznam snímků v rozlišení 4K nebo s funkcí [Post Focus] (Následně ostření).

[Remaining Disp.] (Zobrazení zbývající kapacity)

Přepínání mezi zobrazením počtu záběrů, které je možné nasnímat, a dostupným záznamovým časem.

[Menu Guide] (Průvodce menu)

Zobrazení/nezobrazení okna výběru, když nastavíte ovladač režimů na [SCN]/.

MENU →  Menu uživatelských nastavení [Custom] →  [Lens/Others] (Objektiv/Ostatní)

[Lens Position Resume] (Obnovení pozice objektivu)

Zapamatování si pozice zoomu a pozice zaostření při vypnutí fotoaparátu.

[Lens Retraction] (Zasunutí objektivu)

Nastavení vtažení nebo nevtažení tubusu objektivu chvilku po zobrazení okna procházení.

[Self Timer Auto Off] (Automatické vypnutí samospouště)

Samospoušť se zruší, když je fotoaparát vypnutý.

[Face Recog.] (Identifikace tváří)

Funkce identifikace tváří identifikuje tvář podobnou zaregistrované tváři a automaticky přizpůsobí zaostření a expozici tváři s vyšší prioritou. I když osoba, na kterou chcete zaostřit, stojí na skupinové fotografii vzadu nebo v rohu, fotoaparát ji automaticky identifikuje a zřetelně nasnímá její tvář.

Nastavení: [ON] (Zap.)/[OFF] (Vyp.)/[MEMORY] (Paměť)

■ Jak funguje identifikace tváří

Během snímání

- Fotoaparát identifikuje zaregistrovanou tvář a nastaví pro ni zaostření a expozici.
- Když fotoaparát identifikuje zaregistrované tváře, pro které jste nastavili jména, zobrazí se jména (max. pro 3 osoby).

Během prohlížení

- Zobrazení jména a věku.





MENU →  Menu uživatelských nastavení [Custom] →  [Lens/Others] (Objektiv/Ostatní)

■ Registrace záběrů tváří

Zaregistrovat si můžete záběry tváří až pro 6 osob spolu s informacemi jako jméno a datum narození.

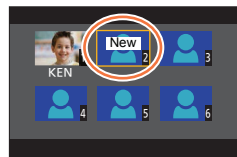
- 1 Pomocí ▼ zvolte [MEMORY] a stiskněte tlačítko [MENU/SET]
- 2 Tlačítka ▲▼◀▶ zvolte možnost [New] (Nová) a stiskněte tlačítko [MENU/SET]



- 3 Zarovnejte tvář s vodicím prvkem a nasnímejte záběr
 - Nelze zaregistrovat tváře jiných objektů než lidí (např. domácí zvířata).
 - Zobrazení popisu registrace tváří vyvoláte stisknutím tlačítka ▶ nebo dotykem .

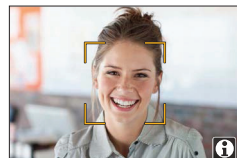

- 4 Tlačítka ▲▼ vyberte položku, kterou chcete upravit, a stiskněte tlačítko [MENU/SET]

[Name] (Jméno)	Nastavte jméno. • Podrobnější informace o zadávání znaků si přečtete v části „Zadávání textu“ (→51)
[Age] (Věk)	Nastavte datum narození.
[Add Images] (Přidat záběry)	Zaregistrovat je možné až 3 záběry tváře. <ol style="list-style-type: none"> 1 Tlačítka ◀▶ zvolte položku [Add] (Přidat) a stiskněte tlačítko [MENU/SET] <ul style="list-style-type: none"> • Když tlačítka kurzoru vyberete záběr zaregistrované tváře, zobrazí se výzva k potvrzení vymazání. Výběrem možnosti [Yes] (Ano) vymažete záběr tváře. 2 Zaznamenejte snímek (krok ③)

■ Úprava nebo vymazání informací o zaregistrovaných osobách

- 1 Pomocí ▼ zvolte [MEMORY] a stiskněte tlačítko [MENU/SET]
- 2 Tlačítka ▲▼◀▶ vyberte záběr osoby, kterou chcete upravit nebo vymazat, a stiskněte tlačítko [MENU/SET]
- 3 Tlačítka ▲▼ vyberte položku, kterou chcete upravit, a stiskněte tlačítko [MENU/SET]

[Info Edit] (Úprava informací)	Umožňuje upravení jména nebo jiných zaregistrovaných informací. (Krok ④ v části „Registrace záběrů tváří“)
[Priority] (Priorita)	Umožňuje nastavení pořadí priority pro zaostřování a expozici. <ol style="list-style-type: none"> 1 Tlačítka ▲▼◀▶ zvolte pořadí registrace a stiskněte tlačítko [MENU/SET]
[Delete] (Vymazat)	Umožňuje vymazání informací a snímků tváří zaregistrovaných osob.

MENU →  Menu uživatelských nastavení [Custom] →  [Lens/Others] (Objektiv/Ostatní)

Tipy pro snímání při registraci záběrů tváří

- Snímaná osoba musí mít otevřené oči a zavřená ústa; tvář objektu musí směřovat přímo k fotoaparátu; kontury tváře, oči a obočí nesmí být zakryté vlasy.
- Na tváři snímané osoby nesmí být žádné výrazné stíny. (Během registrace se nepoužije blesk.)

Příklad vhodných podmínek pro registraci tváře



Pokud má fotoaparát při snímání problémy s identifikací tváře

- Zaregistrujte další záběry tváře dané osoby nasnímáním venku i uvnitř nebo s odlišnými výrazy tváře, případně v odlišných úhlech.
- Zaregistrujte další záběry na místě, kde snímáte.
- Pokud už fotoaparát nedokáže identifikovat zaregistrovanou osobu, zaregistrujte ji znovu.
- Může se stát, že kvůli odlišnému výrazu tváře nebo prostředí snímání fotoaparát neidentifikuje nebo nesprávně identifikuje i zaregistrované osoby.

• **Funkce [Face Recog.] (Identifikace tváří) je účinná pouze tehdy, když je režim automatického zaostřování nastavený na .**

- Při sekvenčním snímání bude pouze první snímek obsahovat informace týkající se identifikace tváří.
- V případě skupinových snímků se zobrazí jméno osoby identifikované na prvním snímku.
- Tato funkce není dostupná v následujících případech:
 - V režimu [Miniature Effect] (Efekt miniatury) (Režim kreativního ovládání)
 - Při snímání videozáznamu
 - Při snímání 4K snímků
 - Při snímání s použitím funkce [Post Focus] (Následné ostření)
 - Při použití funkce [Time Lapse Shot] (Časosběrné snímání)

MENU → Menu uživatelských nastavení [Custom] → [Lens/Others] (Objektiv/Ostatní)

[Profile Setup] (Nastavení profilu)

Pokud předem nastavíte jméno a datum narození Vašeho dítěte nebo domácího zvířete, na snímcích můžete zaznamenat jejich jméno a věk v měsících a rocích.

Nastavení: [] ([Baby1] (Dítě 1))/[] ([Baby2] (Dítě 2))/[] ([Pet] (Domácí mazlíček))/[OFF] (Vyp.)/[SET] (Nastavit)

■ Nastavení jména a věku v měsících/rocích

- ① Pomocí ▼ zvolte možnost [SET] (Nastavit) a stiskněte tlačítko [MENU/SET]
- ② Tlačítka ▲▼ zvolte možnost [Baby1] (Dítě 1), [Baby2] (Dítě 2) nebo [Pet] (Domácí mazlíček) a stiskněte tlačítko [MENU/SET].
- ③ Tlačítka ▲▼ zvolte [Age] (Věk) nebo [Name] (Jméno) a stiskněte tlačítko [MENU/SET].
Zadání položky [Age] (Věk) (datum narození).
Zadání položky [Name] (Jméno).
- ④ Pomocí ▼ zvolte možnost [SET] (Nastavit) a stiskněte tlačítko [MENU/ SET].
Podrobné informace o způsobu zadávání znaků naleznete v části „Zadávání textu“ (→51).

■ Zrušení zobrazení jména a věku v měsících nebo rocích

Nastavte [Profile Setup] (Nastavení profilu) na [OFF] (Vyp.).

- Nastavení tisku [Name] (Jméno) a [Age] (Věk) lze provést na počítači pomocí software „PHOTOfunSTUDIO“, který si stáhnete z webových stránek. Prostřednictvím funkce [Text Stamp] (Textové razítko) můžete ke statickým záběrům přidat i text.
- [Profile Setup] (Nastavení profilu) není dostupné pro snímky v rozlišení 4K nebo při snímání s funkcí [Post Focus] (Zaostření po záznamu).
- Věk a jména se nezaznamenávají v následujících případech:
 - Při snímání videozáznamu
 - Statické záběry zaznamenané během snímání videozáznamů

Menu nastavení [Setup]

MENU → Menu nastavení [Setup]

- [Online Manual] (Online návod) (→195)
- [Cust.Set Mem.] (Paměť už. nastavení) (→81)
- [Clock Set] (Nastavení hodin) (→29)
- [World Time] (Světový čas) (→195)
- [Travel Date] (Datum cesty) (→196)
- [Wi-Fi] (→196)
- [Bluetooth] (→197)
- [Wireless Connection Lamp] (Indikátor bezdrátového připojení) (→197)
- [Beep] (Zvuková signalizace) (→197)
- [Economy] (Úsporný režim) (→198)
- [Monitor Display Speed] (Rychlost zobrazení na displeji) (→199)
- [LVF Display Speed] (Rychlost zobrazení v hledáčku) (→199)
- [Monitor Display] (Zobrazení na displeji)/[Viewfinder] (Hledáček) (→199)
- [Monitor Luminance] (Jas displeje) (→200)
- [Eye Sensor] (Snímač přiblížení oka) (→200)
- [USB Mode] (Režim komunikace přes USB rozhraní) (→200)
- [TV Connection] (Připojení k televizoru) (→201)
- [Language] (Jazyk) (→202)
- [Version Disp.] (Zobrazení verze firmwaru) (→202)
- [Folder / File Settings] (Nastavení adresáře/souboru) (→202)
- [No.Reset] (Obnovení číslování) (→204)
- [Reset] (Obnovení původních nastavení) (→204)
- [Reset Network Settings] (Vynulování síťových nastavení) (→204)
- [Level Gauge Adjust.] (Nastavení roviny) (→205)
- [Demo Mode] (Režim ukázky) (→205)
- [Format] (Formátování) (→27)

[Online Manual] (Online návod)

Nastavení: [URL display] (Zobrazení URL)/[QR Code display] (Zobrazení QR kódu)

[World Time] (Světový čas)

Nastavení domácího času a času v cílovém místě cesty.

- Po nastavení položky [Home] (Domovská oblast) můžete nastavit položku [Destination] (Cílové místo cesty).

Nastavení: [Destination] (Cílové místo cesty)/[Home] (Domovská oblast)

- 1 Tlačítka ▲▼ zvolte položku [Destination] (Cílové místo cesty) nebo [Home] (Domovská oblast) a stiskněte tlačítko [MENU/SET]
- 2 Tlačítka ◀▶ zvolte oblast a stiskněte tlačítko [MENU/SET]



Po zvolení [Destination] (Cílové místo cesty)

- Ⓐ Aktuální čas ve zvoleném cílovém místě cesty
- Ⓑ Název města/oblasti
- Ⓒ Rozdíl oproti času v místě bydliště



Po zvolení [Home] (Domovská oblast)

MENU →  **Menu nastavení [Setup]**

■ Nastavení letního času

Stiskněte tlačítko **▲** v kroku **2**. (Opětným stisknutím nastavení zrušíte)

- Když nastavíte letní čas , aktuální čas se posune o 1 hodinu. Když nastavení zrušíte, automaticky se obnoví aktuální čas.

■ Když se vrátíte z cílového místa cesty

Zvolte [Home] (Domovská oblast) v kroku **1** a stiskněte tlačítko [MENU/SET].

- Pokud se cílové místo Vaší cesty nenachází mezi zobrazenými názvy, nastavení proveďte na základě časového rozdílu oproti domácímu času.

[Travel Date] (Datum cesty)

■ [Travel Setup] (Cestovní nastavení)

Pokud předem nastavíte plán cesty, při snímání záběrů se zaznamená, v který den cesty jste záběr nasnímali.

■ Zaznamenání položky [Location] (Místo)

Po nastavení položky [Travel Setup] (Cestovní nastavení) můžete nastavit místo.

- Podrobnější informace o zadávání znaků si přečtete v části „Zadávání textu“ (→51)

- Pokud chcete na snímcích vytisknout informaci [Location] (Místo) nebo pořadový den cesty, použijte funkci [Text Stamp] (Textové razítko) (→217) nebo pro tisk použijte software „PHOTOfunSTUDIO“.
- Pořadový den cesty se vypočítá na základě nastaveného data vycestování a data nastaveného na hodinách fotoaparátu. Pokud je v položce [World Time] (Světový čas) nastaveno cílové místo cesty, pořadový den se vypočítá na základě místního času v cílovém místě cesty.
- Když je položka [Travel Setup] (Cestovní nastavení) nastavená na možnost [OFF] (Vyp.), počet uplynulých dní se nezaznamená. Ne zobrazí se ani tehdy, když po snímání nastavíte položku [Travel Setup] (Cestovní nastavení) na možnost [SET] (Nastavit).
- Pokud je aktuální datum pozdější než datum návratu, nastavení [Travel Setup] (Cestovní nastavení) se automaticky zruší.
- Informaci [Travel Date] (Datum cesty) nelze zaznamenat pro videozáznamy ve formátu AVCHD.
- Informaci [Location] (Místo) nelze zaznamenat během snímání videozáznamu, snímání 4K snímků nebo snímání v režimu [Post Focus] (Následné ostření).

[Wi-Fi]

■ [Wi-Fi Function] (Funkce Wi-Fi) (→261)

■ [Wi-Fi Setup] (Nastavení Wi-Fi) (→267)



MENU →  **Menu nastavení [Setup]**

[Bluetooth]

- [Bluetooth] (→227)
- [Remote Wakeup] (Dálkové zapnutí) (→234)
- [Returning from Sleep Mode] (Návrat z režimu spánku) (→238)
- [Auto Transfer] (Automatický přesun) (→240)
- [Location Logging] (Zaznamenání místa) (→242)
- [Auto Clock Set] (Automatické nastavení hodin) (→243)
- [Wi-Fi network settings] (Nastavení Wi-Fi sítě)

Registrace bezdrátového přístupového bodu. (→261)

- Bezdrátový přístupový bod používaný pro Wi-Fi připojení je zaregistrovaný automaticky.
- Až 17 bezdrátových přístupových bodů je možné zaregistrovat. Pokud se pokusíte zaregistrovat více než 17 přístupových bodů, nejstarší zaregistrovaný přístupový bod se vymaže.
- Použití funkce [Reset Network Settings] (Vynulovat síťová nastavení) vymaže zaregistrované bezdrátové přístupové body.

[Wireless Connection Lamp] (Indikátor bezdrátového připojení)

Indikátor se rozsvítí v průběhu bezdrátové funkce.

Nastavení: [ON] (Zap.)/[OFF] (Vyp.)

[Beep] (Zvuková signalizace)

- [Beep Volume] (Hlasitost zvukové signalizace)
- [Shutter Vol.] (Hlasitost zvuku závěrky)
- [Shutter Tone] (Tón zvuku závěrky)

- Když položku [Silent Mode] (Tichý režim) nastavíte na možnost [ON] (Zap.), položka [Beep] (Zvuková signalizace) není k dispozici.



MENU →  **Menu nastavení [Setup]**

[Economy] (Úsporný režim)

■ **[Sleep Mode] (Režim časovaného vypnutí)**

Pokud fotoaparát ponecháte v nečinnosti, po uplynutí nastaveného času se automaticky vypne.

- Když chcete opět používat fotoaparát, stiskněte spoušť do poloviny nebo zapněte fotoaparát.

■ **[Sleep Mode(Wi-Fi)] (Režim časovaného vypnutí Wi-Fi)**

Když fotoaparát není připojený k Wi-Fi síti a nebyl používán přibližně 15 minut, automaticky se vypne.

- Když chcete opět používat fotoaparát, stiskněte spoušť do poloviny nebo zapněte fotoaparát.

■ **[Auto LVF/Monitor Off] (Automatické vypnutí hledáčku/displeje)**

Když fotoaparát ponecháte v nečinnosti, po uplynutí nastaveného času se displej/hledáček automaticky vypne.

- Když chcete opět zapnout displej/hledáček, stiskněte jakékoli tlačítko.

- Tato funkce není dostupná v následujících případech:

- Během snímání/přehrávání videozáznamu.
- Během snímání pomocí funkce  ([4K Pre-Burst] (Sekvenční snímání v rozlišení 4K s předstihem)) 4K Photo
- Při použití funkce [Multi Exp.] (Vícenásobná expozice)
- Během připojení k počítači nebo tiskárně
- Během prezentace
- Při použití funkce [Time Lapse Shot] (Časosběrné snímání)
- Při použití režimu [Stop Motion Animation] (Animace pomocí postupného přemísťování snímaného objektu) (pouze pokud je nastaveno automatické snímání [Auto Shooting])
- Pokud se pro snímání používá HDMI výstup.
- Během používání síťového adaptéru (volitelné příslušenství) a redukce jednosměrného napájení (volitelné příslušenství) je funkce [Sleep Mode] (Režim časovaného vypnutí), [Sleep Mode(Wi-Fi)] (Režim časovaného vypnutí Wi-Fi) nebo [Power Save LVF Shooting] (Úsporné snímání s použitím hledáčku) vypnutá.



MENU →  **Menu nastavení [Setup]**

[Monitor Display Speed] (Rychlost zobrazení na displeji)





Toto nastavuje snímkovou frekvenci na displeji.

[30fps] (30 snímků za sekundu)	Snížení spotřeby energie, prodloužení provozního času.
[60fps] (60 snímků za sekundu)	Plynulejší zobrazení pohybu.

- Když je [Monitor Display Speed] (Rychlost zobrazení na displeji) nebo [LVF Display Speed] (Rychlost zobrazení v hledáčku) (nebo obě nastavení) nastaveno na [ECO 30fps], digitální zoom není dostupný.
- V následujících případech nelze nastavit možnost [ECO 30fps]:
 - V režimu kreativního snímání filmů
 - Při snímání 4K snímků
 - Při fotografování s použitím funkce [Post Focus] (Následně ostření)
- Nastavení [Monitor Display Speed] (Rychlost zobrazení na displeji) a [LVF Display Speed] (Rychlost zobrazení v hledáčku) je deaktivováno během používání HDMI výstupu na snímání.
- Nastavení [Monitor Display Speed] (Rychlost zobrazení na displeji) / [LVF Display Speed] (Rychlost zobrazení v hledáčku) neovlivňuje zaznamenanou snímek.

[Monitor Display] (Zobrazení displeje)/[Viewfinder] (Hledáček)

Nastavení jasu a barev zobrazení na displeji nebo v hledáčku.





 [Brightness] (Jas)	Nastavení jasu.
 [Contrast] (Kontrast)	Nastavení kontrastu.
 [Saturation] (Sytost barev)	Nastavení živosti barev.
 [Red Tint] (Červený odstín)	Nastavení červených odstínů.
 [Blue Tint] (Modrý odstín)	Nastavení modrých odstínů.





- Když používáte displej, dojde k nastavení displeje. Když používáte hledáček, dojde k nastavení hledáčku.
- Některé objekty se mohou na displeji jevit jinak než ve skutečnosti, na nasnímané záběry však tato funkce nemá žádný vliv.

MENU →  **Menu nastavení [Setup]**

[Monitor Luminance] (Jas displeje)

Nastavení jasu displeje podle úrovně okolního osvětlení.

 (Automaticky)	Jas displeje se upravuje automaticky na základě jasu okolního prostředí.
 (Režim 1)	Vyšší jas.
 (Režim 2)	Standardní jas.
 (Režim 3)	Nižší jas.



- Některé objekty se mohou na displeji jevit jinak než ve skutečnosti, na nasnímané záběry však tato funkce nemá žádný vliv.
- Když během snímání při nastavení  30 sekund neprovedete žádný úkon, obnoví se normální jas displeje. (Po stisknutí libovolného tlačítka se jas zobrazení opět zvýší.)
- Nastavení  nebo  zkracuje provozní čas.
- Nastavení  nelze zvolit během prohlížení.
- Když používáte síťový adaptér (volitelné příslušenství), počáteční nastavení je .

[Eye Sensor] (Snímač přiblížení oka)

[Sensitivity] (Citlivost)	Nastavení citlivosti snímače přiblížení oka.
[LVF/Monitor Switch] (Přepínání mezi hledáčkem/ displejem)	Nastavení způsobu přepínání mezi displejem a hledáčkem. [LVF/MON AUTO] (Automatické přepínání mezi displejem a hledáčkem)/ [LVF] (Hledáček)/ [MON] (Displej) • Když stisknutím tlačítka [LVF] přepnete zobrazení, přepne se také nastavení [LVF/Monitor Switch] (Přepínání mezi hledáčkem/displejem).

[USB Mode] (Režim komunikace přes USB rozhraní)

Umožňuje výběr způsobu komunikace při připojení fotoaparátu k počítači nebo tiskárně pomocí dodaného USB kabelu.

 [Select on connection] (Výběr pro vytvoření spojení)	Při každém připojení fotoaparátu k počítači nebo k tiskárně kompatibilní se standardem PictBridge vyberte způsob komunikace.
 [PictBridge(PTP)]	Tuto možnost vyberte, pokud fotoaparát připojujete k tiskárně kompatibilní se standardem PictBridge.
 [PC] (Počítač)	Tuto možnost vyberte, pokud fotoaparát připojujete k počítači.



MENU →  **Menu nastavení [Setup]**

[TV Connection] (Připojení k televizoru)

■ [HDMI Mode (Play)] (Režim připojení přes HDMI (Prohlížení))

Nastavení formátu pro HDMI výstup při přehrávání na TV s vysokým rozlišením, kompatibilním se standardem HDMI připojeným k fotoaparátu pomocí HDMI mikrokabelu.

[AUTO] (Automaticky)	Rozlišení výstupu se nastaví automaticky na základě informací z připojeného televizoru.
[4K/25p]	Přenáší na výstup snímky s rozlišením 3840×2160 obrazových bodů s použitím progresivní metody řádkování pro počet účinných řádků (2160 řádků). I když je nastavená možnost [4K/25p], videozáznamy ve formátu MP4 snímané s [4K/100M/30p] budou na výstupu v rozlišení „4K/30p“.
[1080p]	Přenáší na výstup snímky s použitím progresivní metody řádkování pro počet účinných řádků (1080 řádků).
[1080i]	Přenáší na výstup snímky s použitím překládané metody řádkování pro počet účinných řádků (1080 řádků).
[720p]	Přenáší na výstup snímky s použitím progresivní metody řádkování pro počet účinných řádků (720 řádků).
[576p]	Přenáší na výstup snímky s použitím progresivní metody řádkování pro počet účinných řádků (576 řádků). V závislosti na připojeném televizoru může být pro přenos použito 480 dostupných řádků.

- Pokud se při nastavení [AUTO] (Automaticky) nezobrazí na televizoru žádný obraz, přepnutím nastavení na stálé nastavení jiné než [AUTO] nastavte formát, který podporuje Váš televizor. (Přečtěte si návod k obsluze televizoru.)

■ [HDMI Info Display (Rec)] (Zobrazení informací o HDMI) (Snímání)

Nastavení zobrazení informací při snímání na fotoaparátu se současným sledováním na zařízení (televizor atd.) připojeným prostřednictvím HDMI mikrokabelu. (→272)

■ [VIERA Link]

Pokud zvolíte možnost [ON] (Zap.), ovládání fotoaparátu a VIERA Link kompatibilních zařízení připojených k fotoaparátu prostřednictvím HDMI mikrokabelu se automaticky propojí, což Vám umožňuje obsluhovat fotoaparát dálkovým ovladačem zařízení VIERA. (→273)

MENU →  **Menu nastavení [Setup]**

[Language] (Jazyk)

Tato funkce umožňuje nastavení jazyka na displeji.

- Pokud omylem nastavíte nesprávný jazyk, vyberte [] v menu ikon pro nastavení požadovaného jazyka.

[Version Disp.] (Zobrazení verze firmware)

Umožňuje Vám ověřit si verzi firmware fotoaparátu.

- Pokud během zobrazení verze stisknete tlačítko [MENU/SET], zobrazí se informace o software pro tento fotoaparát, například licence.

[Folder / File Settings] (Nastavení adresáře/souboru)

Zde můžete nastavit způsob vytváření názvů adresářů a souborů pro ukládání snímků.

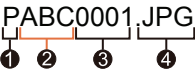
Název adresáře	Název souboru
	
<ol style="list-style-type: none"> ❶ Číslo adresáře (3-číslice, 100–999) ❷ 5místný uživatelem definovaný segment 	<ol style="list-style-type: none"> ❶ Barevný prostor ([P]: sRGB, []: AdobeRGB) ❷ 3místný uživatelem definovaný segment ❸ Číslo souboru (4-číslice, 0001–9999) ❹ Přípona souboru



MENU →  **Menu nastavení [Setup]**

[Select Folder] (Vybrat adresář)	Určí adresář, do kterého se budou snímky ukládat. <ul style="list-style-type: none"> Název adresáře je uvedený společně s počtem souborů, které je možné uložit. 	
[Create a New Folder] (Vytvořit nový adresář)		Vytvoří se nový adresář se zvýšeným číslem adresáře. <ul style="list-style-type: none"> Pokud na kartě nejsou žádné zaznamenané adresáře, zobrazí se okno pro vynulování čísla adresáře.
	[OK]	Vytvoří nový adresář se stejným 5místným uživatelem definovaným segmentem, jako má aktuální nastavení názvu adresáře.
	[Change] (Změnit)	Vytvoří nový adresář zadáním nového 5místného uživatelem definovaného segmentu, který zahrnuje název pro změnu aktuálního názvu adresáře. <ul style="list-style-type: none"> Znaky, které je možné nastavit: velké alfanumerické znaky, čísla a [_] Informace o způsobu zadávání znaků naleznete v části „Zadávání textu“ (→51)
[File Name Setting] (Nastavení názvu souboru)	[Folder Number Link] (Propojení čísla adresáře)	Umožňuje pro název souboru definovat a nastavit 3místný uživatelem definovaný segment.
	[User Setting] (Uživatelské nastavení)	Umožňuje pro název souboru definovat a nastavit 3místný uživatelem definovaný segment. <ul style="list-style-type: none"> Znaky, které je možné nastavit: velké alfanumerické znaky, čísla a [_] Informace o způsobu zadávání znaků naleznete v části „Zadávání textu“ (→51)

- Každý adresář může uložit až 1000 souborů.
- Čísla souborů jsou přiřazena postupně od 0001 do 9999 v pořadí snímání. Pokud změníte adresář ukládacího prostoru, bude přiděleno další číslo od posledního čísla.
- V následujících případech se automaticky vytvoří nový adresář se zvýšeným číslem adresáře při uložení dalšího souboru.
 - Pokud je do adresáře uloženo 1,000 souborů
 - Pokud je do adresáře uložený soubor obsahující číslo souboru „9999“
- Nové adresáře nelze vytvořit tehdy, když jsou k dispozici adresáře očíslovány od 100 až do 999. V tomto případě Vám doporučujeme ukládat své údaje do počítače nebo podobného zařízení a formátovat kartu.



MENU →  **Menu nastavení [Setup]**

[No.Reset] (Obnovení číslování)

Vynulování číslování souborů snímků. (Číslo adresáře se aktualizuje a soubory se budou číslovat počínaje hodnotou 0001.)

- Když chcete obnovit číslování adresářů do 100:

Nejprve naformátujte kartu a obnovte číslování souborů pomocí funkce [No.Reset] (Obnovení číslování). Poté v okně obnovení číslování adresářů zvolte [Yes] (Ano).

- Adresáři může být přiřazeno číslo od 100 do 999.

Číslování adresářů byste měli obnovit dříve, než bude dosaženo čísla 999. V takovém případě si uložte všechny potřebné snímky do počítače a naformátujte kartu (→27).

[Reset] (Obnovení původních nastavení)

Obnoví se původní nastavení následujících nastavení:

■ Nastavení snímání a režim způsobu snímání

■ Menu nastavení (nastavení [Wi-Fi Setup] (Nastavení Wi-Fi) a [Bluetooth])

■ Uživatelská nastavení (nastavení funkcí [Face Recog.] (Identifikace tváří) a [Profile Setup] (Nastavení profilu))

■ Menu nastavení / uživatelských nastavení

(s výjimkou nastavení [Wi-Fi Setup] (Nastavení Wi-Fi), [Bluetooth], [Face Recog.] (Identifikace tváří) a [Profile Setup] (Nastavení profilu))

- Při obnovení původních nastavení menu nastavení / menu nastavení uživatelských nastavení se obnoví i původní nastavení následujících funkcí:
 - Nastavení funkcí [World Time] (Světový čas)
 - Nastavení funkcí [Travel Date] (Datum cesty) (Datum odchodu, datum návratu, [Location] (Místo))
 - Nastavení funkcí [Rotate Disp.] (Otočení zobrazení) a [Picture Sort] (Třídění snímků) v menu prohlížení [Playback]
- Nastavení čísla adresáře a hodin se nezmění.

[Reset Network Settings] (Obnovení původních síťových nastavení)

Síťová nastavení se vynulují na počáteční hodnoty, pokud existují informace o zařízení, které jste zaregistrovali pomocí [Wi-Fi Setup] (Nastavení Wi-Fi) nebo [Bluetooth]. (Kromě [LUMIX CLUB])

MENU →  **Menu nastavení [Setup]**

[Level Gauge Adjust.] (Nastavení roviny)

■ [Adjust.] (Uprav.)

Podržte fotoaparát ve vodorovné pozici a stiskněte tlačítko [MENU/SET].
Nastavení roviny se upraví.

■ [Level Gauge Value Reset] (Vynulování hodnot nastavení roviny)

Obnovení počátečních nastavení roviny.

[Demo Mode] (Režim ukázky)

Můžete vyzkoušet zaostřování, měření vrcholu atd. v režimu [Post Focus] (Následné ostření) se zobrazením snímku.

[My Menu] (Moje menu)

Zaregistrujte si často používaná menu a zobrazte je v možnosti [My Menu] (Moje menu).
Můžete zaregistrovat až 23 menu.

MENU →  **Moje menu [My Menu]** → **[My Menu Setting] (Nastavení mých menu)**

[Add] (Přidat)	Výběr a registrace menu, která mají být zobrazena v [My Menu] (Moje menu).
[Sorting] (Třídění)	Změní uspořádání menu zobrazených v možnosti [My Menu] (Moje menu). Vyberte menu, které chcete přesunout, poté určete cílové místo.
[Delete] (Vymazat)	Vymaže zaregistrované menu ze zobrazeného [My Menu] (Moje menu). [Delete Item] (Vymazat položku): Vymaže zvolené menu ze zobrazeného seznamu menu. [Delete All] (Vymazat vše): Vymaže všechna zobrazená menu.
[Display from My Menu] (Zobrazit z Moje menu)	Nastaví typ okna menu, které se bude zobrazovat. [ON] (Zap.): Zobrazení [My Menu] (Moje menu) [OFF] (Vyp.): Zobrazí naposledy použité menu



Menu prohlížení [Playback]

- [Slide Show] (Prezentace) (→207)
- [Playback Mode] (Režim prohlížení) (→208)
- [Protect] (Ochrana proti vymazání) (→209)
- [Rating] (Ohodnocení) (→209)
- [Title Edit] (Úprava názvu) (→210)
- [Face Rec Edit] (Úpravy informací funkce identifikace tváří) (→210)
- [RAW Processing] (Zpracování snímků ve formátu RAW) (→211)
- [4K PHOTO Bulk Saving] (Hromadné ukládání snímků v rozlišení 4K) (→213)
- [Light Composition] (Světelná kompozice) (→214)
- [Sequence Composition] (Sekvenční kompozice) (→215)
- [Clear Retouch] (Retušování s vymazáním) (→245)
- [Text Stamp] (Textové razítko) (→217)
- [Resize] (Změna rozlišení) (→218)
- [Cropping] (Ořezání snímku) (→219)
- [Rotate] (Otočení) (→219)
- [Video Divide] (Rozdělení videozáznamu) (→220)
- [Time Lapse Video] (Časosběrný videozáznam) (→220)
- [Stop Motion Video] (Videozáznam z postupného přemísťování snímaného objektu) (→221)
- [Rotate Disp.] (Otočení zobrazení) (→221)
- [Picture Sort] (Třídění snímků) (→221)

• Může se stát, že snímky nasnímané jinými fotoaparáty nebude možné nastavit nebo upravit.

■ Způsob výběru snímku (snímků) po výběru možnosti [Single] (Jeden snímek) nebo [Multi] (Více snímků)

Pokud není k dispozici výběr [Single] (Jeden snímek) a [Multi] (Více snímků), vyberte snímek stejným způsobem jako v případě výběru [Single] (Jeden snímek).

[Single] (Jeden snímek)

- 1 Tlačítka ◀▶ vyberte snímek a stiskněte tlačítko [MENU/SET]
 - Když se v pravém dolním rohu displeje zobrazí [Set/Cancel] (Nastavit/Zrušit), nastavení se po opětovném stisknutí tlačítka [MENU/SET] zruší.

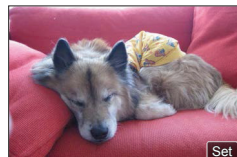

Nastavení [Multi] (Více snímků)

Když se zobrazí okno podobné tomu, které je vyobrazeno vpravo:

- 1 Tlačítka ▲▼▶ vyberte snímek a stiskněte tlačítko [MENU/SET] (opakovaně)
 - Zrušení nastavení → Opět stiskněte tlačítko [MENU/SET].
- 2 Stiskněte tlačítko [DISP.] pro provedení nastavení

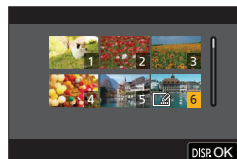

Když se zobrazí okno podobné tomu, které je vyobrazeno vpravo:

- 1 Tlačítka ▲▼▶ vyberte snímek a poté stiskněte tlačítko [MENU/SET] (opakovaně)
 - Zrušení nastavení → Opět stiskněte tlačítko [MENU/SET].

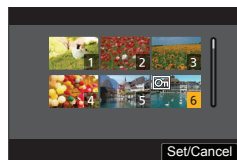

[Slide Show] (Prezentace)

Automatické zobrazování snímků za sebou. Můžete také vytvořit prezentaci sestávající pouze ze statických záběrů nebo jen z videozáznamů. Tento režim Vám doporučujeme při prohlížení na televizní obrazovce.

MENU →  **Menu prohlížení [Playback]** → **[Slide Show] (Prezentace)**





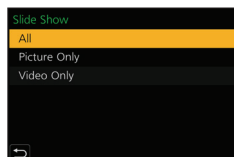



1 Tlačítka ▲▼ vyberte požadovanou položku a stiskněte tlačítko [MENU/SET]

- Když vyberete možnost [Video Only] (Pouze videozáznam), soubory 4K sekvenčního snímání zaznamenané pomocí funkce 4K snímků se také přehrají.
- Zobrazí se pouze zaostřený reprezentativní snímek ze záběrů nasnímaných pomocí funkce [Post Focus] (Následné ostření).



2 Tlačítkem ▲ vyberte možnost [Start] (Spustit) a stiskněte tlačítko [MENU/SET]

■ Úkony během prezentace

Ovládání	Dotykové ovládání	Popis úkonu
▲		Spuštění/pozastavení prezentace
◀		Návrat k předcházejícímu snímku
▶		Posun k následujícímu snímku
▼		Zastavení
		Zvýšení hlasitosti
		Snížení hlasitosti



■ Změna nastavení, například hudby nebo délky zobrazení

Vyberte možnost [Effect] (Efekt) nebo [Setup] (Nastavení) a stiskněte tlačítko [MENU/SET].

[Effect] (Efekt)		V této položce můžete zvolit obrazové efekty při prolínání snímků během prezentace.
[Setup] (Nastavení)	[Duration] (Interval zobrazování snímku)	Položku [Duration] (Interval zobrazování snímku) lze nastavit pouze v případě, pokud je v nastavení [Effect] (Efekt) zvolená možnost [OFF] (Vyp.).
	[Repeat] (Opakování)	[ON] (Zap.)/[OFF] (Vyp.)
	[Sound] (Zvuk)	[AUTO] (Automaticky): Se statickými záběry se bude přehrávat hudba a s videozáznamy se bude přehrávat doprovodné ozvučení. [Music] (Hudba): Přehrává se hudební efekt. [Audio] (Doprovodné ozvučení): Přehrává se doprovodné ozvučení záznamů [OFF] (Vyp.): Nepřehrává se hudba ani doprovodné ozvučení.

- Když je funkce [Effect] (Efekt) nastavená, nebude fungovat v průběhu prezentace souborů 4K sekvenčního snímání, snímků pomocí funkce [Post Focus] (Následné ostření) nebo skupinových snímků.
- Při prohlížení panoramatických snímků, videozáznamů nebo skupinových snímků je nastavení [Duration] (Interval zobrazování snímku) neaktivní.
 - Videozáznamy
 - Soubory 4K sekvenčního snímání
 - Snímky zaznamenané pomocí funkce [Post Focus] (Následné ostření)
 - Panoramatické snímky
 - Snímky v skupinách

[Playback Mode] (Režim prohlížení)

Výběr typu snímků a jejich prohlížení. ([Normal Play] (Režim normálního prohlížení), [Picture Only] (Pouze statické záběry), [Video Only] (Pouze videozáznamy))

MENU →  **Menu prohlížení [Playback] → [Playback Mode] (Režim prohlížení)**

1 Tlačítka ▲▼ vyberte požadovanou položku a stiskněte tlačítko [MENU/SET]

- Pokud zvolíte možnost [Video Only] (Pouze videozáznam), soubory 4K sekvenčního snímání zaznamenané pomocí funkce 4K snímků a snímky zaznamenané pomocí funkce [Post Focus] (Následné ostření) se také přehrají.

[Protect] (Ochrana proti vymazání)

Nastavení ochrany snímků proti vymazání. Umožňuje chránit důležité snímky před náhodným vymazáním.

MENU →  **Menu prohlížení [Playback]** → **[Protect] (Ochrana proti vymazání)**

1 Vyberte snímek (→206)

■ Zrušení nastavení pro všechny snímky

Vyberte [Protect] (Ochrana proti vymazání) → [Cancel] (Zrušit) → [Yes] (Ano) a poté stiskněte tlačítko [MENU/SET]

 Když přepínač na ochranu proti vymazání/zápisu na kartě nastavíte do polohy „LOCK“, snímek se nevymaže.

- Při formátování se snímek vymaže, i když je chráněný proti vymazání.
- Nastavení ochrany proti vymazání nemusí být účinné při práci s paměťovou kartou v jiných zařízeních.

[Rating] (Ohodnocení)

Můžete označit snímky do pěti úrovní (ohodnocení). Po provedení funkce [Rating] (Ohodnocení) budou k dispozici následující operace.

- Vymazání všech snímků, které nemají nastavené ohodnocení.
- Kontrola úrovně ohodnocení v zobrazení podrobnějších informací o souboru v operačním systému, jako je Windows 8, Windows 8.1 a Windows 10 (pouze JPEG snímky).

MENU →  **Menu prohlížení [Playback]** → **[Rating] (Ohodnocení)**

1 Vyberte snímek (→206)

2 Tlačítka ◀▶ nastavte úroveň ohodnocení (1 až 5) a stiskněte tlačítko [MENU/SET]

(V případě výběru možnosti [Multi] (Více snímků) opakujte kroky 1 a 2.)

■ Zrušení nastavení pro všechny snímky

Vyberte [Rating] (Ohodnocení) → [Cancel] (Zrušit) → [Yes] (Ano) a poté stiskněte tlačítko [MENU/SET]

- Po provedení [Rating] (Ohodnocení) pro skupinu snímků platí nastavení pro všechny snímky ve skupině a nastavené číslo ohodnocení se zobrazuje v ikoně nastavení ohodnocení prvního snímku. [999+] se zobrazí na displeji tehdy, když skupina snímků obsahuje více než 1000 snímků.
- Pouze pokud je [Playback Mode] (Režim prohlížení) nastavený na [Normal Play] (Normální prohlížení), budete moci vybrat možnost [Cancel] (Zrušit).
- Pro videozáznamy ve formátu [AVCHD] můžete nastavit pouze úroveň ohodnocení [5].



[Title Edit] (Úprava názvu)

Tato funkce Vám umožňuje přidat k vytvořeným snímkům znaky (komentář). Zaznamenaný text lze zahrnout do tisku využitím funkce [Text Stamp] (Textové razítko) (→217).

MENU →  **Menu prohlížení [Playback]** → **[Title Edit] (Úprava názvu)**

1 Vyberte snímek (→206)

- Na snímcích, ke kterým už byl přidán název, se zobrazí symbol .

2 Zadejte znaky

- Podrobnější informace o zadávání znaků si přečtěte v části „Zadávání textu“ (→51)
- Pokud chcete vymazat název, vymažte všechny znaky v okně zadávání textu.

- Prostřednictvím software „PHOTOfunSTUDIO“ můžete nastavit tisk textu (komentáře).
- V nastavení více snímků [Multi] můžete současně zadat až 100 snímků.
- Tato funkce není dostupná v následujících případech:
 - Videozáznamy
 - Soubory 4K sekvenčního snímání
 - Snímky zaznamenané pomocí funkce [Post Focus] (Následné ostření)
 - Snímky zhotovené s nastavením [Quality] (Kvalita snímku) [RAW:ii], [RAW:is] nebo [RAW]

[Face Rec Edit] (Úpravy informací funkce identifikace tváří)

Funkce umožňuje upravení nebo vymazání informací identifikace pro snímky, na kterých fotoaparát nesprávně identifikoval tváře.

MENU →  **Menu prohlížení [Playback]** → **[Face Rec Edit] (Úpravy informací funkce identifikace tváří)** → **[REPLACE] (Nahradit)** nebo **[DELETE] (Vymazat)**

1 Tlačítka ◀▶ vyberte snímek a stiskněte tlačítko [MENU/SET]**2 Tlačítka ◀▶ vyberte požadovanou osobu a stiskněte tlačítko [MENU/SET]**

- Pokud jste zvolili [DELETE] (Vymazat), přejděte na krok 4.

3 Tlačítka ▲▼◀▶ vyberte osobu, kterou chcete nahradit jinou, a stiskněte tlačítko [MENU/SET]**4 Tlačítka ◀▶ vyberte možnost [Yes] (Ano) a stiskněte tlačítko [MENU/SET]**

- Vymazané informace funkce identifikace tváří nelze obnovit.
- Při skupinovém snímku se informace funkce identifikace tváří upravují po skupinách. (Nelze upravovat informace pro každý snímek ve skupině.)
- Upravit můžete pouze první snímek ve skupině.

[RAW Processing] (Zpracování snímků ve formátu RAW)

Fotoaparát můžete použít pro vyvolání statických záběrů, které byly nasnímány ve formátu RAW. Vytvořené statické záběry se uloží ve formátu JPEG.

MENU →  Menu prohlížení [Playback] → **[RAW Processing] (Zpracování snímků ve formátu RAW)**

1 Tlačítka ◀▶ vyberte soubor RAW a stiskněte [MENU/SET]

2 Tlačítka ▲▼ vyberte požadovanou položku

- Nastavit je možné následující položky. Při nastavování se použítí nastavení použitá během snímání.

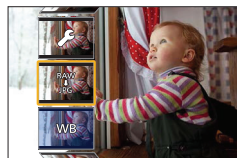

[White Balance] (Vyvážení bílé)	Můžete zvolit vyvážení bílé pro provedení úprav. Když zvolíte položku s  , můžete snímky vyvolat s použitím stejných nastavení, jaká byla použita pro snímání.
[Brightness correction] (Korekce jasu)	Korekci jasu můžete provést v rozsahu od -2 EV do +2 EV.
[Photo Style] (Styl fotografie)	Můžete zvolit efekty funkce [Photo Style] (Styl fotografie).
[i.Dynamic] (Inteligentní ovládání dynamického rozsahu)	Můžete zvolit nastavení funkce [i.Dynamic] (Inteligentní ovládání dynamického rozsahu).
[Contrast] (Kontrast)	Můžete upravit kontrast.
[Highlight] (Zvýraznění přeexponovaných míst)	Můžete upravit jas zvýrazněné části.
[Shadow] (Stín)	Můžete upravit jas zastíněné části.
[Saturation] (Sytost barev)/[Color Tone] (Barevný tón)	Můžete upravit sytost barev. (Můžete upravit podání barev, pokud je ve funkci [Photo Style] (Styl fotografie) zvolené nastavení [Monochrome] (Černobílý).)
[Filter Effect] (Efekt filtru)	Můžete zvolit efekt filtru. (Pouze pokud je ve funkci [Photo Style] (Styl fotografie) zvoleno nastavení [Monochrome] (Černobílý), [L.Monochrome] (Výrazný černobílý) nebo [L.Monochrome D] (Výrazný dynamický černobílý).)
[Noise Reduction] (Potlačení šumu)	Můžete nastavit potlačení šumu.
[i.Resolution] (Inteligentní nastavení rozlišení)	Můžete zvolit nastavení funkce [i.Resolution].
[Sharpness] (Ostrost snímku)	Můžete upravit dojem rozlišení.
[More Settings] (Více nastavení)	Tlačítka ▲▼ vyberte položky a stisknutím [MENU/SET] provedte následující operace. [Reinstate Adjustments] (Uvést úpravy do původního stavu): Můžete obnovit nastavení, která jste použili během snímání. [Color Space] (Barevný prostor): Můžete si zvolit nastavení [Color Space] (Barevný prostor) z [sRGB] nebo [AdobeRGB]. [Picture Size] (Rozlišení): Můžete zvolit rozlišení ([L] (Velké), [M] Střední) nebo [S] (Malé)) JPEG souboru při ukládání snímků.



3 Stiskněte tlačítko [MENU/SET] pro potvrzení nastavení

- Znovu se zobrazí okno z kroku 2. Pokud chcete nastavit další položku, zopakujte kroky 2 až 3.

4 Tlačítka ▲▼ zvolte [Begin Processing] (Spustit zpracování) a stiskněte tlačítko [MENU/SET]

■ Nastavení jednotlivých položek

Když zvolíte položku, zobrazí se prostřední nastavení.

Ovládání	Dotykové ovládání	Popis úkonu
	Potáhnutí	Výběr nastavení
▲	[WB K Set] (Nast. teploty barev)	Zobrazení okna, které Vám umožní nastavit teplotu barev (pouze pokud je [White Balance] (Vyvážení bílé) nastaveno na [K])
▼	[Adjust.] (Uprav.)	Zobrazení prostředí, které Vám umožní jemně doladit vyvážení bílé (pouze pokud je nastaveno [White Balance] (Vyvážení bílé))
[DISP.] (Zobraz.)	[DISP.] (Zobraz.)	Zobrazí se okno pro porovnání
[MENU/SET]	[Set] (Nastavit)	Nastaví se upravená úroveň a vrátíte se do okna pro výběr položek

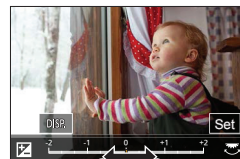

- Pokud jste zvolili funkci [Noise Reduction] (Potlačení šumu), [i.Resolution] (Inteligentní nastavení rozlišení) nebo [Sharpness] (Ostrost snímku), okno pro porovnání nelze zobrazit.
- Obraz můžete zvětšit i dvojitým dotykem části, kterou chcete zvětšit. (Když se dvojitým dotykem dotknete zvětšeného obrazu, obnoví se původní zvětšení.)

V okně pro porovnání můžete k provádění úprav používat následující úkony.

Ⓐ Aktuální nastavení

Ovládání	Dotykové ovládání	Popis úkonu
	Potáhnutí	Výběr nastavení
[DISP.] (Zobraz.)	[DISP.] (Zobraz.)	Vrátíte se do okna nastavení
[MENU/SET]	[Set] (Nastavit)	Nastaví se upravená úroveň a vrátíte se do okna pro výběr položek

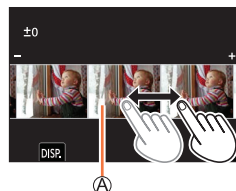

- Když se dotknete snímku ve středu, snímek se zvětší. Když se dotknete [↔], snímek se zmenší na původní velikost.

- Výsledek RAW souboru vytvořeného tímto fotoaparátem a RAW soubor vytvořený software „SILKYPIX Developer Studio“ nejsou identické.
- Snímky ve formátu RAW jsou vždy zaznamenány v poměru stran [3: 2] (5472 × 3648), bez ohledu na poměr stran v době snímání, ale pokud provedete funkci [RAW Processing] (Zpracování snímků ve formátu RAW) v menu procházení [Playback], budou zpracovány v poměru stran, v čase snímání.
- Nastavení funkce [White Balance] (Vyvážení bílé) snímků nasnímaných s více expozicemi se pevně nastaví na nastavení v čase snímání.
- Snímky ve skupině upravujete postupně jeden za druhým. Upravené snímky se nově uloží odděleně od původních snímků ve skupině.
- Když je připojený HDMI mikrokabel, funkce [RAW Processing] (Zpracování snímků ve formátu RAW) není dostupná.
- Zpracování snímků ve formátu RAW nelze provést současně pro více statických záběrů.

[4K PHOTO Bulk Saving] (Hromadné ukládání 4K snímků)

Můžete uložit hromadně 5 sekund 4K záznamu ze souboru 4K sekvenčního snímání.

MENU →  **Menu prohlížení [Playback]** → **[4K PHOTO Bulk Saving] (Hromadné ukládání 4K snímků)**

- 1 Tlačítka ◀▶ vyberte soubory sekvenčního snímání 4K a stiskněte tlačítko [MENU/ SET]**
 - Pokud je čas sekvenčního snímání 5 sekund nebo méně, všechny rámečky lze uložit jako snímek.
- 2 Vyberte první rámeček ke hromadnému uložení jako snímek (→111, 112)**
 - Snímek se uloží ve formátu JPEG jako jedna skupina sekvenčních snímků.

[Light Composition] (Světelná kompozice)

Vyberte více snímků ze souboru sekvenčního snímání 4K, které chcete zkombinovat. Části obrazu, které jsou jasnější než předcházející snímek, se budou překrývat na předcházejícím snímku pro spojení snímků do jednoho obrazu.

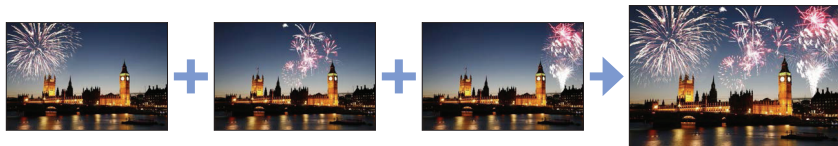

MENU → Menu prohlížení [Playback] → [Light Composition] (Světelná kompozice)

- 1 Tlačítka ◀▶ vyberte soubory sekvenčního snímání 4K a stiskněte tlačítko [MENU/SET]
- 2 Vyberte způsob kombinace a poté stiskněte tlačítko [MENU/SET]

■ V případě výběru [Composite Merging] (Slučování kompozice)

Vyberte snímky, které chcete spojit, a fotoaparát poté překryje světlejší části obrazu.

① Potáhnutím posuvného řádku nebo pomocí tlačítek ▲▼◀▶ vyberte snímky, které chcete spojit

② Stiskněte tlačítko [MENU/SET]

Zvolené snímky se zapamatují a zobrazení přejde na předcházející snímek.

Tlačítka ▲▼ vyberte položky a stiskněte tlačítko [MENU/SET] k provedení následujících úkonů.

– [Next] (Následující): Umožňuje Vám vybrat více snímků ke

zkombinování. Vraťte se ke kroku ①.

– [Reselect] (Opět zvolit): Zrušení snímku zvoleného těsně předtím a výběr jiného snímku.

③ Opakujte kroky ① - ② pro výběr více snímků a jejich zkombinování (až 40 snímků)

④ Tlačítka ▼ vyberte možnost [Save] (Uložit) a poté stiskněte tlačítko [MENU/SET]



■ V případě výběru [Range Merging] (Rozsah slučování)

Vyberte první a poslední snímek ke vzájemnému překrytí světlejších částí snímků.

① Vyberte rámeček prvního snímku a poté stiskněte [MENU/SET]

Způsob výběru je stejný jako v kroku ① v případě výběru [Composite Merging] (Slučování kompozice).

② Vyberte rámeček posledního snímku a stiskněte [MENU/SET]

- 3 V okně pro potvrzení vyberte možnost [Yes] (Ano) a poté stiskněte tlačítko [MENU/SET]

- Snímky se uloží ve formátu JPEG. Také se zaregistruje informace o záznamu (Exif informace) prvního snímku, jako je expoziční čas, hodnota clony a citlivost ISO.

[Sequence Composition] (Sekvenční kompozice)

Vyberte více snímků ze souboru 4K sekvenčního snímání k vytvoření sekvenční kompozice pohybujícího se subjektu do jednoho snímku.



MENU → Menu prohlížení [Playback] → **[Sequence Composition] (Sekvenční kompozice)**

- 1** Tlačítka ◀▶ vyberte soubory sekvenčního snímání 4K a stiskněte tlačítko [MENU/ SET]
- 2** Vyberte snímky ke kombinaci

Snímky vyberte tak, aby se pohybující objekt nepřekrýval na předcházejících nebo následujících snímcích. (Sekvenční kompozice se nemusí vytvořit správně, pokud se subjekt překrývá.)

- ① Potáhnutím posuvného řádku nebo pomocí tlačítek ▲▼◀▶ vyberte snímky, které chcete spojit
- ② Stiskněte tlačítko [MENU/SET]
Zvolené snímky se zapamatují a zobrazení přejde na předcházející snímek.
Tlačítka ▲▼ vyberte položky a stiskněte tlačítko [MENU/SET] k provedení následujících úkonů.
 - [Next] (Následující): Umožňuje Vám vybrat více snímků ke zkombinování. Vraťte se ke kroku ①.
 - [Reselect] (Opět zvolit): Zrušení snímku vybraného těsně předtím a výběr jiného snímku.
- ③ Opakujte kroky ① - ② pro výběr více snímků a jejich zkombinování (od 3 do 40 snímků)
- ④ Tlačítka ▼ vyberte možnost [Save] (Uložit) a poté stiskněte tlačítko [MENU/SET]

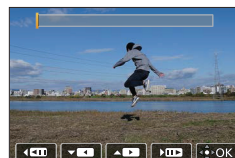

- 3** V okně pro potvrzení vyberte možnost [Yes] (Ano) a poté stiskněte tlačítko [MENU/ SET]

- Snímky se uloží ve formátu JPEG. Také se zaregistruje informace o záznamu (Exif informace) prvního snímku, jako je expoziční čas, hodnota clony a citlivost ISO.



Tipy pro [Sequence Composition] (Sekvenční kompozice)

Při snímání pomocí funkce [Sequence Composition] (Sekvenční kompozice) Vám doporučujeme použít stativ.

[Clear Retouch] (Retušování s vymazáním)

Můžete vymazat nežádoucí části zaznamenané na snímcích.

- Úkon vymazání je možné provést pouze dotykem. Funkci [Clear Retouch] (Retušování s vymazáním) se automaticky aktivuje dotykové ovládání.



MENU → Menu prohlížení [Playback] → [Clear Retouch] (Retušování s vymazáním)

1 Tlačítka vyberte požadovaný snímek a stiskněte tlačítko [MENU/SET]

2 Potáhněte prstem přes část, kterou chcete vymazat

- Části určené k vymazání se vybarví.
- Dotykem [Undo] (Zpět) se vybarvená část vrátí do předcházejícího stavu.



Vymazání detailů (zvětšení zobrazení)

1 Dotkněte se položky [SCALING] (Úprava měřítká)

- Vzdalování/přiblížování prstů na displeji umožní zvětšení/zmenšení zobrazení a snímek lze přiblížit/oddálit i pomocí ovladače zoomu.
- Potáhnutí po displeji Vám umožňuje posun zvětšené části.

2 Dotkněte se položky [REMOVE] (Odstranit)

- Vrátíte se zpět k operaci potáhnutí prstem přes část, kterou chcete vymazat. Část, kterou chcete vymazat, můžete potáhnout i tehdy, když je snímek zvětšený.



3 Dotkněte se [Set] (Nastavit)

4 Dotkněte se položky [Save] (Uložit) nebo stiskněte tlačítko [MENU/SET]

- Snímky se mohou jevit nepřírozně, protože se uměle vytvořilo pozadí vymazaných částí.
- Snímky ve skupině upravujte postupně jeden za druhým. Upravené snímky se nově uloží odděleně od původních snímků ve skupině.
- Nedostupné při používání hledáčku.
- Funkce [Clear Retouch] (Retušování s vymazáním) je deaktivovaná, pokud je připojený HDMI mikrokabel.
- Tato funkce není dostupná v následujících případech:
 - Panoramatické snímky
 - Videozáznamy
 - Soubory 4K sekvenčního snímání
- Snímky zaznamenané pomocí funkce [Post Focus] (Následné ostření)
- Snímky zhotovené s nastavením [Quality] (Kvalita snímku) [RAW]

[Text Stamp] (Textové razítko)



Nasnímané statické záběry můžete označit datem a časem nasnímání, měnami, cílovým místem cesty, datem cesty atd.

MENU →  Menu prohlížení [Playback] → [Text Stamp] (Textové razítko)

1 Vyberte snímek (→206)

- Na snímcích, ke kterým už byl přidán název, se zobrazí symbol .

2 Pomocí ▼ vyberte možnost [Set] (Nastavit) a stiskněte tlačítko [MENU/SET]

[Shooting Date] (Datum snímání)	[W/O TIME] (Bez času): Snímek se označí datem snímání [WITH TIME] (S časem): Snímek se označí datem a časem snímání
[Name] (Jméno)	 : Snímek se označí jménem zadaným ve funkci identifikace tváří  /  : Snímek se označí jménem zadaným ve funkci [Profile Setup] (Nastavení profilu)
[Location] (Místo)	Snímek se označí cílovým místem cesty zaznamenaným ve funkci [Travel Date] (Datum cesty) v menu nastavení [Setup]
[Travel Date] (Datum cesty)	Snímek se označí počtem dní, které uplynuly od data cesty nastaveném v položce [Travel Date] (Datum cesty) v menu nastavení [Setup]
[Title] (Titul)	Snímek se označí textem zaznamenaným ve funkci [Title Edit] (Úprava názvu)

3 Stiskněte tlačítko [Q.MENU/↵]

4 Tlačítky ▲ zvolte [OK] a stiskněte tlačítko [MENU/SET]



- V případě statických záběrů označených datem nepožadujte tisk data ve fotoslužbě, ani nepoužívejte tisk data na tiskárně. (Obě data by se mohla překrývat.)
- V nastavení více snímků [Multi] můžete současně zadat až 100 snímků.
- Při označení textovými údaji se kvalita obrazu může snížit.
- Pokud textem označíte snímky ve skupině, příslušné snímky se uloží jako nové snímky.
- Tato funkce není dostupná v následujících případech:
 - Videozáznamy
 - Soubory 4K sekvenčního snímání
 - Snímky zaznamenané pomocí funkce [Post Focus] (Následné ostření)
 - Snímky zhotovené s nastavením [Quality] (Kvalita snímku) [RAW]
 - Panoramatické snímky
 - Statické záběry už označené jiným textem
 - Statické záběry nasnímané bez nastavení hodin a názvu

[Resize] (Změna rozlišení)

Rozlišení můžete zmenšit pro zjednodušení použití snímků jako přílohy e-mailu a pro použití na webových stránkách atd.

MENU →  Menu prohlížení [Playback] → **[Resize] (Změna rozlišení)**

1 Vyberte statický záběr a velikost rozlišení

[Single] (Jeden snímek)

- 1 Tlačítka ◀▶ vyberte snímek a stiskněte [MENU/SET]
- 2 Tlačítka ▲▼ vyberte rozlišení a stiskněte [MENU/SET]

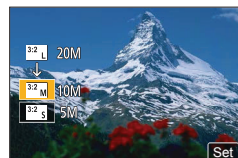

[Multi] (Více snímků) (max. 100 snímků)

- 1 Tlačítka ▲▼ vyberte rozlišení a stiskněte tlačítko [MENU/ SET]
- 2 Tlačítka ▲▼◀▶ vyberte snímek a poté stiskněte tlačítko [MENU/SET] (opakování)
 - Zrušení nastavení → opět stiskněte [MENU/SET].
- 3 Tlačítkem ◀ zvolte [OK] a poté stiskněte [MENU/SET]

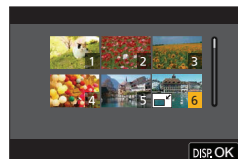

- Změnou rozlišení se sníží kvalita snímku.
- Tato funkce není dostupná v následujících případech:
 - Videozáznamy
 - Soubory 4K sekvenčního snímání
 - Snímky zaznamenané pomocí funkce [Post Focus] (Následné ostření)
 - Snímky zhotovené s nastavením [Quality] (Kvalita snímku) [RAW]
 - Panoramatické snímky
 - Snímky v skupinách
 - Statické záběry už označené jiným textem







[Cropping] (Ořezání snímku)

Tuto funkci použijte ke zvětšení statického záběru a ořezání nežádoucích částí.

MENU →  **Menu prohlížení [Playback]** → **[Cropping] (Ořezání snímku)**

- 1 Tlačítky ◀▶ vyberte požadovaný snímek a stiskněte tlačítko [MENU/SET]
- 2 Vyberte oblast, kterou chcete ořezat, a stiskněte tlačítko [MENU/SET]

Ovládání	Dotykové ovládání	Popis úkonu
		Přiblížení snímku
		Oddálení snímku
	Potáhnutí	Posunutí zvětšené oblasti

- Snímky ve skupině upravujte postupně jeden za druhým. Upravené snímky se nově uloží odděleně od původních snímků ve skupině.
- Při ořezání statických záběrů se nezkopírují původní informace funkce identifikace tváří.
- Ořezáním se sníží kvalita snímku.
- Tato funkce není dostupná v následujících případech:
 - Videozáznamy
 - Soubory 4K sekvenčního snímání
 - Snímky zaznamenané pomocí funkce [Post Focus] (Následné ostření)
 - Snímky zhotovené s nastavením [Quality] (Kvalita snímku) [RAW]
 - Panoramatické snímky
 - Statické záběry už označené jiným textem

[Rotate] (Otočení)

Snímek můžete otočit manuálně v krocích po 90°.

- Funkci [Rotate] (Otočení) nelze zvolit, pokud je funkce [Rotate Disp.] (Otočení zobrazení) nastavená na [OFF] (Vyp.).

MENU →  **Menu prohlížení [Playback]** → **[Rotate] (Otočení)**

- 1 Tlačítky ◀▶ vyberte požadovaný snímek a stiskněte tlačítko [MENU/SET]
- 2 Tlačítka ▲▼ vyberte směr otočení a stiskněte tlačítko [MENU/SET]

: Otočení snímku o 90 stupňů ve směru hodinových ručiček







: Otočení snímku o 90 stupňů proti směru hodinových ručiček.



[Video Divide] (Rozdělení videozáznamu)

Videozáznam je možné rozdělit na 2 části. Je to praktické, když si chcete ponechat pouze potřebné scény nebo chcete nepotřebné scény vymazat z důvodu uvolnění místa na paměťové kartě, například při cestování.

MENU →  **Menu prohlížení [Playback]** → **[Video Divide] (Rozdělení videozáznamu)**

- 1** Tlačítka   vyberte videozáznam, který chcete rozdělit, a stiskněte tlačítko **[MENU/ SET]**
- 2** Stisknutím tlačítka  pozastavte videozáznam na místě, kde chcete videozáznam rozdělit
 - Když stisknete tlačítka   během pozastavení, můžete jemněji doladit místo rozdělení videozáznamu.
- 3** Stiskněte tlačítko 
 - **Původní videozáznam, který rozdělujete, se nezachová.** (Budou existovat pouze 2 videozáznamy, které se vytvoří po rozdělení.)





- Během rozdělování nevyjímejte fotoaparát. Nevyjímejte ani kartu nebo baterii. V opačném případě se videozáznam může vymazat.
- Videozáznamy nelze rozdělit v místě nacházejícím se blízko začátku nebo konce videozáznamu.
- Tato funkce není dostupná v následujícím případě:
 - Videozáznamy s krátkým záznamovým časem

[Time Lapse Video] (Časoběrný videozáznam)

Tato funkce umožňuje vytvořit videozáznam ze skupiny snímků nasnímaných pomocí funkce [Time Lapse Shot] (Časoběrné snímání).

MENU →  **Menu prohlížení [Playback]** → **[Time Lapse Video] (Časoběrný videozáznam)**

- 1** Tlačítka   vyberte skupinu snímků nasnímanou s funkcí [Time Lapse Shot] (Časoběrné snímání) a stiskněte tlačítko **[MENU/SET]**
- 2** Vyberte způsob vytvoření a poté vytvořte videozáznam
 - Podrobnější informace naleznete v kroku **5** a následujících krocích (→131).

[Stop Motion Video] (Videozáznam z postupného přemíst'ování snímaného objektu)

Tato funkce Vám umožňuje vytvořit videozáznam ze snímků ve skupině nasnímané pomocí funkce [Stop Motion Animation] (Animace pomocí postupného přemíst'ování snímaného objektu).

MENU →  **Menu prohlížení [Playback]** → **[Time Lapse Video] (Časoběrný videozáznam)**

1 Tlačítka   vyberte skupinu animace pomocí postupného přemíst'ování snímaného objektu a stiskněte tlačítko **[MENU/SET]**

2 Vyberte způsob vytvoření a poté vytvořte videozáznam

- Podrobnější informace naleznete v kroku **8** a následujících krocích (→134).

[Rotate Disp.] (Otočení zobrazení)

Tato funkce umožňuje automaticky zobrazit vertikálně snímky nasnímané s držením fotoaparátu ve vertikální poloze.

MENU →  **Menu prohlížení [Playback]** → **[Rotate Disp.] (Otočení zobrazení)**
→ **[ON] (Zap.)**

- Při prohlížení snímků na osobním počítači se snímky zobrazí otočené pouze tehdy, pokud je na počítači nainstalovaný operační systém nebo jiný program kompatibilní se standardem Exif. Exif je formát souborů statických záběrů, které můžete doplnit o informace o záznamu a další informace. Tento formát vytvořila asociace „JEITA (Japan Electronics and Information Technology Industries Association)“.

[Picture Sort] (Třídění snímků)

Tato funkce Vám umožňuje nastavit pořadí zobrazování, které se použije při prohlížení snímků v tomto fotoaparátu.

MENU →  **Menu prohlížení [Playback]** → **[Picture Sort] (Třídění snímků)**

[FILE NAME] (Název souboru)	Snímky se zobrazují v pořadí podle názvu složky nebo názvu souboru. Tento formát zobrazování Vám umožňuje snadněji najít místo uložení snímku na kartě.
[DATE/TIME] (Datum/Čas)	Snímky se zobrazují v chronologickém pořadí podle data a času nasnímán. Pokud jsou na kartě uloženy snímky nasnímané více fotoaparáty, tento formát zobrazování Vám umožňuje snadněji najít konkrétní snímek.

- Může se stát, že se snímky nezobrazí podle pořadí [DATE/TIME] (Datum/Čas) okamžitě po vložení karty do fotoaparátu. V takovém případě chvíli počkejte, snímky se zobrazí v pořadí [DATE/TIME] (Datum/Čas).

Co můžete dělat pomocí funkce Wi-Fi®/Bluetooth®

Ovládání fotoaparátu jeho připojením ke smartphonu

- Ovládání spouště fotoaparátu pomocí smartphonu (dálkové snímání) (→235)
- Prohlížení nebo ukládání snímků uložených ve fotoaparátu nebo jejich vložení na sociální síť (→239)
- Spojení videozáznamů s příležitostným videozáznamem podle požadavků na smartphonu (→243)

Rozšíření obsahu aplikací připojením fotoaparátu ke smartphonu kompatibilnímu s Bluetooth nízkou spotřebou energie

- Spárování (nastavení připojení) (→227)
- Zapnutí/vypnutí fotoaparátu pomocí smartphonu (→234)
- Snímání [B] (Žárovka) (→237)
- Automatický přenos zaznamenaných snímků do smartphonu (→240)
- Záznam informací o místě smartphonu na zaznamenaný snímek (→242)
- Synchronizace hodin fotoaparátu se smartphonem (→243)

Zobrazení snímků na TV obrazovce (→245)

Bezdrátový tisk (→250)

Odeslání snímků do AV zařízení (→251)

Odeslání snímků do počítače (→252)

Používání webových služeb (→254)

- Pokud není uvedeno jinak, od tohoto místa se v tomto návodu k obsluze smartphony i tablety označují jako „smartphony“.



Funkce Wi-Fi/Bluetooth

■ Před použitím

- Nejprve nastavte datum a čas. (→29)
- Pro použití Wi-Fi na tomto zařízení je nutný bezdrátový přístupový bod nebo cílové zařízení vybavené funkcí bezdrátové LAN.

■ Rozsvícení indikátoru bezdrátového připojení (modrý)

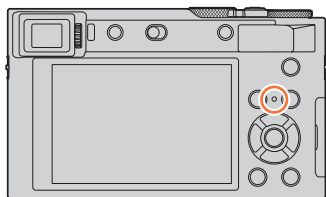

Svítí: Když je funkce Wi-Fi zapnutá nebo je vytvořeno připojení

Bliká: Když se odesílají data

- Při položce [Wireless Connection Lamp] (Indikátor bezdrátového připojení) v menu nastavení [Setup], můžete nastavit indikátor tak, aby nesvítil/neblikal. (→197)

■ Tlačítko [Wi-Fi]

V tomto návodu se funkční tlačítko, kterému je přiděleno [Wi-Fi], uvádí jako tlačítko [Wi-Fi]. (V době zakoupení je [Wi-Fi] přidělené tlačítku [Fn5] v režimu snímání a k tlačítku [Fn1] v režimu prohlížení.)

- Informace o funkčních tlačítkách naleznete na straně (→47).

Spuštění funkce Wi-Fi (v režimu snímání):

① Dotkněte se [Fn]



② Dotkněte se [Wi-Fi]



■ Operace, které můžete provést stisknutím tlačítka [Wi-Fi]

Pokud stisknete tlačítko [Wi-Fi], když nemáte Wi-Fi připojení, fotoaparát se přepne do pohotovostního režimu, ve kterém je možné připojit ho přímo ke smartphonu. (→230)

- Pokud v této chvíli stisknete tlačítko [DISP.], můžete vybrat místo z historie předcházejících připojení a vytvořit rychlé připojení. (→265)

Když je fotoaparát připojený k Wi-Fi, můžete stisknout [Wi-Fi] a provést následující operace.

[Terminate the Connection] (Ukončení připojení)	Ukončení připojení Wi-Fi.
[Change the Destination] (Změna cílového místa)	Tato funkce ukončí připojení Wi-Fi a umožní Vám vybrat jiné připojení Wi-Fi.
[Change Settings for Sending Images] (Změna nastavení pro odeslání snímků)	Informace naleznete na (→248).
[Register the Current Destination to Favorite] (Uložení aktuálního cílového místa mezi oblíbené)	Když uložíte aktuální cílové místo připojení nebo způsob připojení, v budoucnu se budete moci snadno připojit stejným způsobem připojení.
[Network Address] (Síťová adresa)	Informace naleznete na (→267).

- V závislosti na používané funkci Wi-Fi nebo místě připojení nemusí být možné provést některé z těchto operací.



■ Způsob popisu

Když je v nějakém kroku uvedený úkon „[Select a destination from History] (Výběr cílového místa z Historie)“ atd., proveďte některý z následujících úkonů.

S použitím tlačítek kurzoru

Tlačítka kurzoru vyberte možnost [Select a destination from History] (Výběr cílového místa z Historie) a poté stiskněte tlačítko [MENU/SET].

Při dotykovém ovládní

Dotkněte se položky [Select a destination from History] (Výběr cílového místa z Historie).

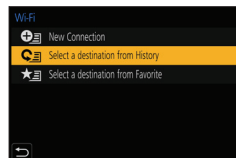

- Během odesílání snímků nevyjímejte paměťovou kartu ani baterii. Nepřemíst'ujte se do oblasti bez příjmu.
- Fotoaparát nelze používat pro připojení k přístupovému bodu veřejné bezdrátové sítě LAN.
- Doporučujeme Vám použít při odesílání snímků plně nabitou baterii.
- Při odesílání snímků v mobilní síti Vám mohou být účtovány vysoké poplatky za paketovou komunikaci, a to v závislosti na Vaší smlouvě.
- Při nevhodných podmínkách rádiových vln se snímky nemusí kompletně odeslat. Pokud se během odesílání snímků ukončí spojení, snímky se mohou odeslat s chybějícími částmi.

Připojení fotoaparátu ke smartphonu

Fotoaparát můžete dálkově ovládat pomocí smartphonu.

Ve smartphonu musí být nainstalovaná aplikace „Panasonic Image App“ (dále pouze „Image App“).

Instalace smartphonové/tabletové aplikace „Panasonic Image App“

Podporovaný operační systém	Android™: Android 4.2 nebo novější verze (Pro použití funkce Bluetooth je nutný operační systém Android 5.0 nebo vyšší verze) iOS: iOS 9.0 nebo novější verze (Funkci Bluetooth nelze použít s iPad 2)
Proces instalace	<ol style="list-style-type: none"> ① Připojte Vaše zařízení k síti ② (Android) Vyberte „Google Play™ Store“ (iOS) Vyberte „App Store“ ③ Zadáním „Panasonic Image App“ nebo „LUMIX“ vyhledejte aplikaci ④ Vyberte „Panasonic Image App“ a nainstalujte ji



- Použijte nejnovější verzi.
- Podporované verze operačního systému byly platné k únoru 2018. Podporované verze operačního systému se mohou změnit bez upozornění.
- Některé služby nemusí být dostupné v závislosti na typu používaného smartphonu. Informace o aplikaci „Image App“ naleznete na níže uvedených podpůrných stránkách: <http://panasonic.jp/support/global/cs/dsc/> (Tato stránka je k dispozici pouze v angličtině.)
- Při prohlížení aplikace v mobilní síti Vám mohou být účtovány vysoké poplatky za paketovou komunikaci. Závisí to na Vaši smlouvě.
- Pročtěte si [Help] (Pomocník) v „Image App“ menu, kde naleznete další informace o způsobu obsluhy.
- Když používáte „Image App“ menu na smartphonu, který je připojený k fotoaparátu prostřednictvím Wi-Fi, [Help] (Pomocník) v „Image App“ menu se nemusí zobrazit v závislosti na typu smartphonu. V tomto případě po zrušení připojení k fotoaparátu opětovně připojte smartphonu k síti mobilního telefonu nebo k Wi-Fi routeru a poté zobrazte [Help] (Pomocník) v „Image App“ menu.
- Některá zobrazení a postupy popsané dále se mohou lišit od Vašeho zařízení v závislosti na podporovaném operačním systému a verzi „Image App“.



Připojení fotoaparátu ke smartphonu, který podporuje Bluetooth s nízkou spotřebou energie

Můžete připojit fotoaparát ke smartphonu prostřednictvím Bluetooth připojení.

Podporované smartphony	Android: Android 5.0 nebo vyšší verze, vybavený Bluetooth 4.0 nebo vyšší verze (kromě těch, které nepodporují Bluetooth s nízkou spotřebou energie) iOS: iOS 9.0 nebo vyšší verze (s výjimkou iPad 2)
-------------------------------	--

■ Počáteční připojení

Nastavení spárování (připojení) bude nutné provést pouze jednou. Když je spárování nastaveno, Wi-Fi připojení se vytvoří automaticky.

(Na fotoaparátu)

MENU →  **Menu nastavení [Setup]** → **[Bluetooth]** → **[Bluetooth]** → **[SET] (Nastavit)** → **[Pairing] (Párování)**

- Fotoaparát se přepne do pohotovostního režimu párování a zobrazí název zařízení.

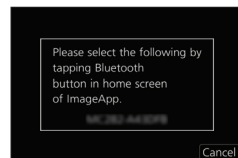

(Na smartphonu)

- 1 Spustíte aplikaci „Image App“
 - Pokud se zobrazí hlášení, že smartphone vyhledává fotoaparáty, zavřete toto hlášení.
- 2 Zvolte [Bluetooth]
- 3 Zapněte Bluetooth
- 4 Zvolte název zařízení zobrazený na displeji fotoaparátu ze seznamu [Camera enable to be registered] (Fotoaparát s možností registrace).
 - Vznikne Bluetooth propojení mezi fotoaparátem a smartphonem.
(Pro zařízení se systémem Android) Wi-Fi připojení vznikne výběrem [Connection] (Připojení).

Pokud používáte zařízení se systémem Android, postupujte podle výše uvedených kroků a dokončete nastavení. Podle níže uvedených kroků postupujte pouze tehdy, pokud používáte zařízení se systémem iOS (iPhone/iPod touch/iPad).

- Pokud je na fotoaparátu nastaveno [Wi-Fi Password] (Wi-Fi heslo) (→267) na [OFF] (Vyp.), vyberte [Wi-Fi Setup] (Wi-Fi nastavení). (V době zakoupení je [Wi-Fi Password] (Wi-Fi heslo) nastaveno na [OFF] (Vyp.))
- Pokud je na fotoaparátu nastaveno [Wi-Fi Password] (Wi-Fi heslo) na [ON] (Zap.), budete muset nainstalovat profil.
 - 1 Nainstalujte profil
 - Pokud je na smartphonu nastaveno heslo, budete ho muset zadat.
 - 2 Zavřete prohlížeč

Připojení fotoaparátu ke smartphonu

- ⑤ Zapněte funkci Wi-Fi v menu nastavení smartphonu
- ⑥ V okně nastavení Wi-Fi zvolte SSID zobrazené na fotoaparátu (název zařízení zvolený v kroku ④)
 - Pokud se SSID nezobrazí, může se zobrazit po vypnutí a zapnutí funkce Wi-Fi.
 - Pokud bude nutné změnit připojené zařízení, podle zobrazených hlášení změňte nastavení.
- ⑦ Spustíte „Image App“
 - Spárovaný smartphone bude registrován jako spárované zařízení po připojení prostřednictvím Wi-Fi.



■ Připojení ke spárovanému smartphonu (druhé a následné připojení)

(Na fotoaparátu)

- ① Aktivujte funkci Bluetooth

MENU → **Menu nastavení [Setup]** → **[Bluetooth]** → **[Bluetooth]** → **[ON] (Zap.)**

(Na smartphonu)

- ① Spustíte aplikaci „Image App“
 - Pokud se zobrazí hlášení, že smartphone vyhledává fotoaparáty, zavřete toto hlášení.
 - ② Zvolte **[Bluetooth]**
 - ③ Zapněte Bluetooth
 - ④ V seznamu **[Camera registered]** (Registrované fotoaparáty) vyberte fotoaparát (název zařízení), ke kterému se chcete připojit
- Pokud jste nastavili spárování s více než jedním smartphonem, v jednom okamžiku je možné vytvořit připojení pouze k jednomu smartphonu.

■ Zrušení Bluetooth připojení

MENU → **Menu nastavení [Setup]** → **[Bluetooth]** → **[Bluetooth]** → **[OFF] (Vyp.)**

- Připojení bude zrušeno a funkce Bluetooth na fotoaparátu se deaktivuje.
- Pokud zrušíte připojení, informace spárování se nevymaže.

■ Vymazání informací párování smartphonu

(Na fotoaparátu)



① Zvolte menu fotoaparátu

MENU →  **Menu nastavení [Setup]** → **[Bluetooth]** → **[Bluetooth]** → **[SET]**
(Nastavit) → **[Delete]** **(Vymazat)**

② Zvolte smartphone, který chcete vymazat

(Na smartphonu)

V seznamu [Camera registered] (Registrovaný fotoaparát) vyberte fotoaparát (název zařízení), pro který chcete vymazat informace o spárování a vymažte registraci.

-  se zobrazí v okně snímání v průběhu připojení Bluetooth zařízení. Pokud je aktivovaná funkce Bluetooth, ale smartphone není připojený, zobrazení  bude poloprůhledné.
- Pokud trvá nastavení spárování mezi smartphonem a fotoaparátem určitou dobu, odstraňte informace o spárování z obou zařízení a zaregistrujte je znovu. To může umožnit správné rozeznání zařízení.
- Zaregistrovat je možné až 16 smartphonů. Pokud se pokusíte zaregistrovat více než 16 zařízení, smartphone s nejstarší historií registrace se nahradí.
- Provedení [Reset Network Settings] (Vynulování síťových nastavení) vymaže informaci zaregistrovaného zařízení.

Připojení fotoaparátu ke smartphonu, který nepodporuje Bluetooth s nízkou spotřebou energie

Připojte ke smartphonu prostřednictvím Wi-Fi.

- Podle následujícího postupu můžete také vytvořit připojení prostřednictvím Wi-Fi ke smartphonu, který podporuje Bluetooth nízkou spotřebu energie.

Připojení bez použití hesla

Můžete snadno vytvořit Wi-Fi připojení na tomto fotoaparátu bez zadávání hesla na svém smartphonu.

(Na fotoaparátu)

MENU →  **Menu nastavení [Setup]** → **[Wi-Fi]** → **[Wi-Fi Function]** → **[New Connection]** (Nové připojení) → **[Remote Shooting & View]** (Dálkové snímání a zobrazení)

Ⓐ SSID

- Zobrazí se informace potřebné k připojení smartphonu k fotoaparátu (SSID).
- Informace můžete zobrazit také stisknutím funkčního tlačítka, ke kterému je přiřazená funkce [Wi-Fi].



(Na smartphonu)

1 Zapněte funkci **Wi-Fi** v menu nastavení

2 Zvolte **SSID** zobrazené na fotoaparátu

3 Spusťte aplikaci „Image App“

- Když se na fotoaparátu zobrazí potvrzení připojení, zvolte [Yes] (Ano) a stiskněte [MENU/SET]. (Pouze při úplně prvním připojení.)

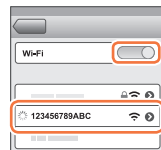

V době zakoupení je [Wi-Fi Password] (Wi-Fi heslo) nastaveno na [OFF] (Vyp.).

Ještě před připojením k Wi-Fi síti se ujistěte, že je zařízení zobrazené v okně potvrzení to, ke kterému se chcete právě připojit. Pokud se zobrazí nesprávné zařízení, budete k němu stále připojeni i tehdy, když zvolíte možnost „Yes“ (Ano). Doporučujeme Vám nastavit [Wi-Fi Password] (Wi-Fi heslo) na [ON] (Zap.) například tehdy, pokud se v blízkosti nachází jiné Wi-Fi zařízení. (→267).

Použití hesla pro nastavení připojení

Pokud je [Wi-Fi Password] (Wi-Fi heslo) nastaveno na [ON] (Zap.), naskenujte QR kód nebo manuálně zadejte heslo pro navázání spojení.

Příprava

(Na fotoaparátu) Nastavte [Wi-Fi Password] (Wi-Fi heslo) na [OFF] (Vyp.). (→267)

■ Použití QR kódu pro nastavení připojení

(Na fotoaparátu)

MENU → **Menu nastavení [Setup]** → **[Wi-Fi]** → **[Wi-Fi Function] (Funkce Wi-Fi)** → **[New Connection] (Nové připojení)** → **[Remote Shooting & View] (Dálkové snímání a zobrazení)**

- Ⓐ SSID a heslo
- Ⓑ QR kód

- Zobrazí se informace potřebná pro připojení smartphonu k tomuto zařízení (QR kód, SSID a heslo).
- Informace můžete zobrazit také stisknutím [Wi-Fi] na fotoaparátu.

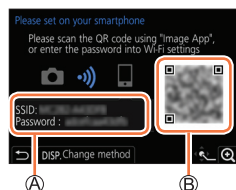

(Na smartphonu)

- ① Spustíte aplikaci „Image App“
- ② Zvolte „QR kód“
 - Pokud je smartphone připojení k bezdrátovému přístupovému bodu, zobrazení QR kódu může určitou dobu trvat.
 - (Pro zařízení se systémem iOS) Zobrazí se potvrzující zpráva. Zvolte možnost [OK] pro pokračování.
- ③ Pomocí aplikace „Image App“ nasnímejte QR kód zobrazený na displeji fotoaparátu
 - Když stisknete tlačítko [MENU/SET] na fotoaparátu, QR kód se zvětší.

Pokud používáte zařízení s operačním systémem Android, proveďte výše uvedené kroky a dokončete nastavení. Niže uvedené kroky proveďte pouze tehdy, pokud používáte zařízení s operačním systémem iOS (iPhone/iPod touch/iPad).

- ④ Nainstalujte profil do smartphonu
 - Pokud je smartphone uzamčený přístupovým kódem, zadejte přístupový kód a odemkněte smartphone.
- ⑤ Zavřete prohlížeč
- ⑥ Zapněte funkci Wi-Fi v menu nastavení
- ⑦ V okně nastavení Wi-Fi zvolte SSID zobrazený na displeji fotoaparátu
- ⑧ Spustíte aplikaci „Image App“
 - (Zařízení se systémem iOS)
 - Kroky ① až ⑥ není nutné provést při následujícím zapnutí.



Manuální zadání hesla pro nastavení připojení

(Na fotoaparátu)

MENU → Menu nastavení [Setup] → [Wi-Fi] → [Wi-Fi Function] (Funkce Wi-Fi) → [New Connection] (Nové připojení) → [Remote Shooting & View] (Dálkové snímání a zobrazení)

- Ⓐ SSID a heslo
- Ⓑ QR kód

- Zobrazí se informace potřebná pro připojení smartphonu k tomuto zařízení (QR kód, SSID a heslo).
- Informace můžete zobrazit i stisknutím [Wi-Fi] na fotoaparátu.

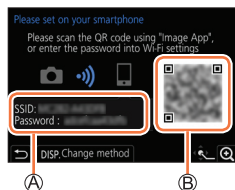

(Na smartphonu)

- ① Zapněte funkci Wi-Fi v menu nastavení
- ② V okně nastavení Wi-Fi vyberte SSID zobrazené na displeji fotoaparátu
- ③ Do smartphonu zadejte heslo zobrazené na displeji fotoaparátu (Pouze pokud fotoaparát připojujete poprvé)
- ④ Spustěte aplikaci „Image App“



Změna způsobu Wi-Fi připojení

Pro změnu způsobu připojení postupujte podle níže uvedených kroků:

MENU → Menu nastavení [Setup] → [Wi-Fi] → [Wi-Fi Function] (Funkce Wi-Fi) → [New Connection] (Nové připojení) → [Remote Shooting & View] (Dálkové snímání a zobrazení) → Tlačítko [DISP.]

nebo

Wi-Fi → Tlačítko [DISP.] → [New Connection] (Nové připojení) → [Remote Shooting & View] (Dálkové snímání a prohlížení) → Tlačítko [DISP.]

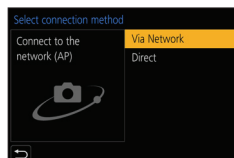

■ Při připojení pomocí funkce [Via Network] (Prostřednictvím sítě)**(Na fotoaparátu)**

- ① Zvolte [Via Network] (Prostřednictvím sítě) a stiskněte tlačítko [MENU/SET]
 - Připojte fotoaparát k bezdrátovému přístupovému bodu podle následujícího způsobu připojení (→261).

(Na smartphonu)

- ② Zapněte funkci Wi-Fi v menu nastavení
- ③ Smartphone připojte k bezdrátovému přístupovému bodu, ke kterému je připojený fotoaparát
- ④ Spusťte aplikaci „Image App“

■ Při připojení fotoaparátu a smartphonu pomocí volby ([Direct] (Přímo))**(Na fotoaparátu)**

- ① Zvolte [Direct] (Přímo) a stiskněte [MENU/SET]
 - Připojte fotoaparát ke smartphonu podle následujícího způsobu připojení (→264).

(Na smartphonu)

- ② Spusťte aplikaci „Image App“

Ukončení Wi-Fi připojení**1 Přepněte fotoaparát do režimu snímání**

- Stisknutím spouště do poloviny se vrátíte do režimu snímání.

2 Zvolte položky menu fotoaparátu pro ukončení Wi-Fi připojení

MENU →  **Menu nastavení [Setup]** → **[Wi-Fi]** → **[Wi-Fi Function] (Funkce Wi-Fi)** → **[Yes] (Ano)**

- Spojení můžete ukončit i stisknutím tlačítka [Wi-Fi] na fotoaparátu.

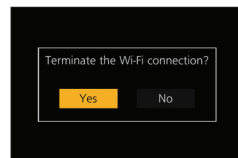
3 Na smartphonu zavřete aplikaci „Image App“

- Pokud snímáte pomocí funkce sekvenčního snímání v rozlišení 4K s předstihem, pomocí smartphonu zrušte připojení pouze po přepnutí na 4K sekvenční snímání stisknutím tlačítka [Q.MENU/↺] na fotoaparátu.

Ovládání pomocí smartphonu

Požadovaný režim bezdrátového připojení

Požadovaný režim bezdrátového připojení se liší v závislosti na funkci, která se má použít po připojení ke smartphonu.

Požadované bezdrátové připojení	Podpora pro Bluetooth s nízkou spotřebou energie
Bluetooth	Oznamuje, že danou funkci lze použít se smartphony, které podporují Bluetooth s nízkou spotřebou energie.
Wi-Fi	Oznamuje, že danou funkci lze použít se smartphony, které nepodporují Bluetooth s nízkou spotřebou energie.
Bluetooth Wi-Fi	Oznamuje, že danou funkci lze použít se smartphony, které podporují Bluetooth s nízkou spotřebou energie. • Oznamuje, že daná funkce vyžaduje připojení smartphonu pomocí Bluetooth i Wi-Fi.

Zapnutí/vypnutí fotoaparátu pomocí smartphonu

Požadované bezdrátové připojení: **Bluetooth Wi-Fi**

I když je fotoaparát vypnutý, můžete ho na dálku zapnout a ovládat z Vašeho smartphonu. Tato funkce Vám umožňuje zapnout fotoaparát ze vzdáleného místa a zaznamenat snímky nebo prohlížet snímky ve fotoaparátu i tehdy, když je vložený v tašce.



1 Vytvořte Bluetooth připojení na smartphonu (→227)

2 Zvolte menu fotoaparátu

MENU → Menu nastavení [Setup] → [Bluetooth] → [Remote Wakeup] (Dálkové zapnutí) → [Yes] (Ano)

3 Nastavte přepínač fotoaparátu do polohy [OFF] (Vyp.).

4 Na smartphonu spusťte aplikaci „Image App“ a přepněte funkci Bluetooth do stavu, ve kterém je možné vytvořit připojení (pohotovostní stav).

5 Ovládání provádějte na smartphonu

① Zvolte

② 2 Zvolte [Remote operation] (Dálkové ovládání)

- Fotoaparát se automaticky zapne, což umožňuje automatické vytvoření Wi-Fi připojení.
- (Zařízení se systémem iOS) V závislosti na stavu připojení smartphonu může být potřeba změnit zařízení v okně nastavení Wi-Fi. Podle hlášení zobrazených na displeji smartphonu změňte nastavení.



■ Vypnutí fotoaparátu pomocí smartphonu

- ① Zvolte [
- ② Zvolte [ OFF] (Vyp.)

• Když je možnost [Remote Wakeup] (Dálkové zapnutí) nastavená na [ON] (Zap.), funkce Bluetooth pokračuje v činnosti i tehdy, když je fotoaparát vypnutý, čímž dochází k vybití baterie.

Ovládání spouště fotoaparátu pomocí smartphonu (dálkové snímání)

Požadovaný režim bezdrátového připojení: Wi-Fi

1 Proveďte připojení ke smartphonu (→226)

2 Ovládání provádějte na smartphonu

Pokud je fotoaparát už připojený ke smartphonu prostřednictvím Bluetooth, zvolte možnost [] → [Remote operation] (Dálkové ovládání).

(Zařízení se systémem iOS) V závislosti na stavu připojení smartphonu může být třeba změnit připojené zařízení v okně nastavení Wi-Fi. Podle hlášení zobrazených na displeji smartphonu změňte nastavení.



- ① Zvolte [



- ② Nasnímejte snímek
 - Nasnímané snímky se ukládají ve fotoaparátu.
 - Některá nastavení nejsou dostupná.

■ Nastavení vyšší priority mezi fotoaparátem a smartphonem pro provedení operací

MENU →  **Menu nastavení [Setup]** → **[Wi-Fi]** → **[Wi-Fi Setup] (Funkce Wi-Fi)** → **[Priority of Remote Device] (Priorita vzdáleného zařízení)**

 [Camera] (Fotoaparát)	<p>Umožňuje Vám provádět operace pomocí fotoaparátu i smartphonu v průběhu dálkového snímání.</p> <ul style="list-style-type: none"> • Nastavení otočného ovladače fotoaparátu atd. nelze změnit pomocí smartphonu.
 [Smartphone]	<p>Umožňuje Vám provádět operace pouze pomocí smartphonu v průběhu dálkového snímání.</p> <ul style="list-style-type: none"> • Nastavení otočného ovladače fotoaparátu atd. je možné změnit pomocí smartphonu. • Pro ukončení dálkového snímání stisknutím libovolného tlačítka na fotoaparátu vypnete displej a zvolte [Cancel] (Zrušit).

- Nastavení této funkce nelze změnit, dokud je připojení aktivní.



- Při používání zoomu, by se mohl fotoaparát naklonit při vysunutí tubusu objektivu. Nezapomeňte zajistit fotoaparát na místě pomocí stativu nebo jiným způsobem.
- Tato funkce není dostupná v následujících případech:
 - Když je režim snímání panoramatu (Když je [Priority of Remote Device] (Priorita vzdáleného zařízení) nastavená na  ([Smartphone] (Smartphone)), můžete dočasně přepnout na režim programu automatické expozice pro dálkové snímání pouze v průběhu dálkového snímání.)
 - Při používání režimu [Time Lapse Shot] (Časoběrné snímání)



Použití smartphonu pro ovládání spouště pouze prostřednictvím Bluetooth připojení

Požadovaný režim bezdrátového připojení: **Bluetooth**

1 Proveďte Bluetooth připojení ke smartphonu (→227)

2 Ovládání provádějte na smartphonu

- ① Zvolte 
- ② Zvolte [Shutter Remote Control] (Dálkové ovládání spouště)
- ③ Nasnímejte snímky



- V části [Help] (Pomoc) v menu „Image App“ naleznete více informací o způsobu použití [Shutter Remote Control] (Dálkové ovládání spouště) v „Image App“.
- Možnost [Shutter Remote Control] (Dálkové ovládání spouště) je k dispozici pouze tehdy, když je vypínač fotoaparátu nastavený na [ON] (Zap.).
- Okno živého kontrolního náhledu fotoaparátu nelze zobrazit na smartphonu.
- Pokud se fotoaparát vypne po aktivaci [Sleep Mode] (Režim spánku) v průběhu snímání, opět zvolte možnost [Shutter Remote Control] (Dálkové ovládání spouště) pomocí smartphonu pro ještě jedno zapnutí fotoaparátu. (Tato funkce se aktivuje pouze tehdy, pokud je [Remote Wakeup] (Dálkové probuzení) nastaveno na [ON] (Zap.) a [Auto Transfer] (Automatický přesun) je nastavený na [OFF] (Vyp.).)



[B] (Žárovka) (Přibližně 30 minut)

Můžete provést [B] (Žárovka) snímání, pokud je expoziční čas nastavený na [T] (čas) v režimu manuálního nastavení expozice.

Tato funkce je užitečná při snímání hvězd na noční obloze nebo noční scény, protože spoušť může být otevřená od začátku snímání až do konce snímání.

1 Ovládání provádějte na smartphonu

- ① Stisknutím  spustíte snímání (Stiskněte a podržte )
- ② Sejmutím prstu z  ukončíte snímání

- Posuňte  ve směru LOCK pro snímání se zajištěním spouště ve zcela stisknutém stavu. (Posunutím zpět na  v opačném směru nebo stisknutím spouště fotoaparátu ukončíte snímání.)
- Pokud je v průběhu [B] (Žárovka) snímání odpojeno Bluetooth připojení, opětovně připojte Bluetooth a proveďte kroky pro dokončení snímání pomocí smartphonu.
- „[T] (čas)“ se zobrazí na displeji fotoaparátu.





■ Zkrácení času potřebného ke zrušení režimu spánku

Zvolte funkci smartphonu, kterou je možné použít jako prioritní funkci při probuzení fotoaparátu z režimu [Sleep Mode] (režim spánku) pomocí smartphonu.

Příprava

Funkce [Bluetooth] a [Remote Wakeup] (Dálkové probuzení) jsou nastaveny na [ON] (Zap.). (→234)

MENU →  **Menu nastavení [Setup]** → **[Bluetooth]** → **[Returning from Sleep Mode]**
(Návrat z režimu spánku)

	[Remote / Transfer Priority] (Priorita dálkového ovládání/přenosu)	Zkrátí čas potřebný k probuzení fotoaparátu pomocí možnosti [Remote operation] (Dálkové ovládání) nebo [Transfer image] (Přenos snímky).
	[Shutter Remote Priority] (Priorita dálkového ovládání spouště)	Zkrátí čas potřebný k probuzení fotoaparátu pomocí možnosti [Shutter Remote Control] (Dálkové ovládání spouště).



Prohlížení nebo uložení snímků uložených ve fotoaparátu nebo jejich vložení na sociální sítě

Požadovaný režim bezdrátového připojení: **Wi-Fi**

1 Proveďte připojení ke smartphonu (→226)

2 Ovládání provádějte na smartphonu

Pokud je fotoaparát už připojení ke smartphonu prostřednictvím Bluetooth, zvolte možnost [🏠] → [Remote operation] (Dálkové ovládání).

(Zařízení se systémem iOS) Pokud budete chtít změnit připojené zařízení v okně nastavení Wi-Fi, podle zobrazeného hlášení změňte nastavení.

① Zvolte [▶]

- Snímky, které se mají zobrazit, můžete přepínat pomocí ikony v levém horním rohu displeje. Pro zobrazení snímků uložených ve fotoaparátu zvolte možnost [LUMIX].

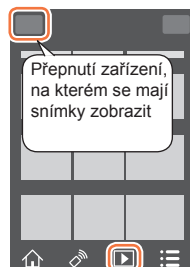

(Prohlížení snímku)

② Když se snímku dotknete, zobrazí se ve větší velikosti

- Při přehrávání videozáznamů jsou velikosti dat sníženy v průběhu přenosu videozáznamů do aplikace „Image App“. Z tohoto důvodu se kvalita obrazu může lišit od kvality aktuálního videozáznamu, který jste nasnímali. V závislosti na Vašem smartphonu a prostředí jeho používání můžete zaznamenat zhoršení kvality obrazu nebo přeskakování zvuku během přehrávání videozáznamů nebo prohlížení statických snímků.

(Uložení a odeslání snímků na webové služby, jako je například SNS)

③ Stiskněte a podržte snímek a potáhněte ho

- Videozáznamy ve formátu [AVCHD], videozáznamy v rozlišení MP4, pro které je [Rec Quality] (Kvalita záznamu) nastavená na [4K], soubory 4K sekvenčního snímání a snímky zaznamenané pomocí [Post Focus] (Následné ostření) nelze uložit.
- K uložení snímků ve formátu RAW je potřeba verze operačního systému Android 7.0 nebo novější verze nebo verze operačního systému 10.0 nebo novější verze. Snímky se však nemusí zobrazit správně na některých smartphonech nebo u některých verzí operačních systémů.



Automatický přenos zaznamenaných snímků do smartphonu

Požadovaný režim bezdrátového připojení: **Bluetooth** Wi-Fi

Fotoaparát automaticky přenáší zaznamenané snímky do smartphonu připojeného pomocí Bluetooth prostřednictvím Wi-Fi.

1 Vytvořte Bluetooth připojení na smartphonu (→227)

2 Zvolte menu fotoaparátu

MENU →  **Menu nastavení [Setup]** → **[Bluetooth]** → **[Auto Transfer]**
(Automatický přesun) → **[ON] (Zap.)**

- Pokud se na fotoaparátu zobrazí okno k potvrzení s výzvou, zda chcete ukončit Wi-Fi připojení, zvolte možnost **[Yes] (Ano)** k jeho ukončení.

3 Na smartphonu zvolte **[Yes] (Ano)** (zařízení se systémem Android) nebo **[Wi-Fi Setup] (Nastavení Wi-Fi)** (zařízení se systémem iOS)

- Fotoaparát automaticky vytvoří Wi-Fi připojení.
 - (Zařízení se systémem iOS devices) Řiďte se hlášením zobrazeným na smartphonu pro změnu připojeného zařízení v okně nastavení Wi-Fi.

4 Zkontrolujte nastavení odesílání snímků na fotoaparátu a zvolte položku **[Set] (Nastavit)**

- Pokud chcete změnit nastavení odeslání, stiskněte tlačítko **[DISP.]**. (→248)
- Fotoaparát aktivuje režim, ve kterém bude moci automaticky přesouvat snímky, a v okně snímání se zobrazí . (Pokud se **[Auto Transfer] (Automatický přenos)** nezobrazí v okně snímání, snímky se nebudou přenášet automaticky. Zkontrolujte stav Wi-Fi připojení ke smartphonu.)

5 Nasnímejte snímky na fotoaparátu

- Po každém nasnímání snímku se snímek automaticky odešle do konkrétního zařízení.
- V průběhu odesílání souboru se v okně snímání zobrazí .



Pokud předem zapnete **[Auto Transfer] (Automatický přenos)**, Wi-Fi/Bluetooth připojení se automaticky vytvoří a automatický přenos se aktivuje při následujícím zapnutí fotoaparátu a spuštění „Image App“ na smartphonu.



■ Zastavení automatického přesunu snímků

V kroku **2** zvolte možnost [OFF] (Vyp).

• Zobrazí se okno s potvrzením, které Vás vyzve k ukončení Wi-Fi připojení.

- Pokud je [Auto Transfer] (Automatický přesun) v [Bluetooth] nastavený na [ON] (Zap.), [Wi-Fi Function] (Funkce Wi-Fi) je neaktivní.
- Pokud se přesun snímků přeruší z důvodu vypnutí fotoaparátu, opět zapněte fotoaparát a restartujte přenos souboru.
 - Nebudete moci opětovně odesílat soubory, které nebyly doručeny, pokud dojde ke změně stavu uložení. Například pokud před opětovným zapnutím fotoaparátu vyměníte kartu, je možné, že se soubory opět neodešlou.
 - Pokud se nepodařilo doručit velký počet souborů, je možné, že je nebude možné všechny opět odeslat.
- Videozáznamy, soubory 4K sekvenčního snímání a snímky zaznamenané pomocí funkcí [Post Focus] (Následné ostření) nelze automaticky přesouvat.
- K uložení snímků ve formátu RAW je nutná verze operačního systému Android 7.0 nebo novější verze nebo verze operačního systému 10.0 nebo novější verze. Snímky se však nemusí zobrazit správně na některých smartphonech nebo u některých verzí operačních systémů.



Zápis informace o místu smartphonu na zaznamenaný snímek

Požadovaný režim bezdrátového připojení: **Bluetooth**

Smartphone odesílá své informace o poloze do fotoaparátu prostřednictvím Bluetooth a fotoaparát provádí záznam se současným zápisem informací o dané poloze.



- ① Smartphone zaznamenává informace o místu.
- ② Smartphone odesílá informace o místu.
- ③ Fotoaparát provádí snímání se současným zápisem informací o místu.

Příprava

Aktivujte funkci GPS na smartphonu.

1 Proveďte Bluetooth připojení ke smartphonu (→227)

2 Zvolte menu fotoaparátu

MENU → Menu nastavení [Setup] → [Bluetooth] → [Location Logging] (Zápis místa záznamu) → [ON] (Zap.)

- Fotoaparát aktivuje režim, ve kterém bude moci zaznamenat informaci o místu záznamu, a v okně snímání se zobrazí **[GPS]**.

3 Nasnímejte snímky na fotoaparátu

- Informace o místu záznamu se zapíše do zaznamenaných snímků.

Když se ikona **[GPS]** zobrazí poloprůhledná

Informace o místu záznamu není k dispozici, takže nelze zapsat data. Zaznamenávání polohy z GPS na smartphonu nemusí být možné tehdy, pokud se smartphone nachází v budově nebo v kapse.

Přemístíte smartphone na místo, kde je optimalizovaný výkon vyhledání polohy, jako je místo, které poskytuje výhled na oblohu. Kromě toho si přečtěte návod k obsluze Vašeho smartphonu.

- Snímky s informací o poloze jsou označeny **[GPS]**.
- Při použití této funkce nezapomeňte věnovat zvláštní pozornost právu na soukromí, ochranu osobnosti atd. snímané osoby. Používáte ji na svou vlastní zodpovědnost.
- Baterie smartphonu se vybíjí rychleji během záznamu informací o poloze.
- Informace o poloze se nezapíše v následujícím případě:
 - Při videozáznamu nasnímaném ve formátu [AVCHD]



Synchronizace času fotoaparátu se smartphonem

Požadovaný režim bezdrátového připojení: **Bluetooth**

Synchronizujte nastavení [Clock Set] (Nastavení hodin) v menu nastavení [Setup] a nastavení [Home] (Domovská oblast) nebo [Destination] (Cílové místo cesty) v [World Time] (Světový čas) fotoaparátu se stejnými nastaveními na smartphonu.

1 Vytvořte Bluetooth připojení na smartphonu (→227)

2 Zvolte menu fotoaparátu

MENU →  Menu nastavení [Setup] → [Bluetooth] → [Auto Clock Set] (Automatické nastavení hodin) → [Yes] (Ano)

Spojení videozáznamů pomocí příležitostného videozáznamu podle požadavků na smartphonu

Požadovaný režim bezdrátového připojení: **Wi-Fi**

Pomocí smartphonu můžete spojit videozáznamy nasnímané funkcí fotoaparátu [Snap Movie] (Příležitostný videozáznam). Je možné přidat hudbu. Navíc můžete zkombinovaný videozáznam uložit nebo odeslat na webovou službu.

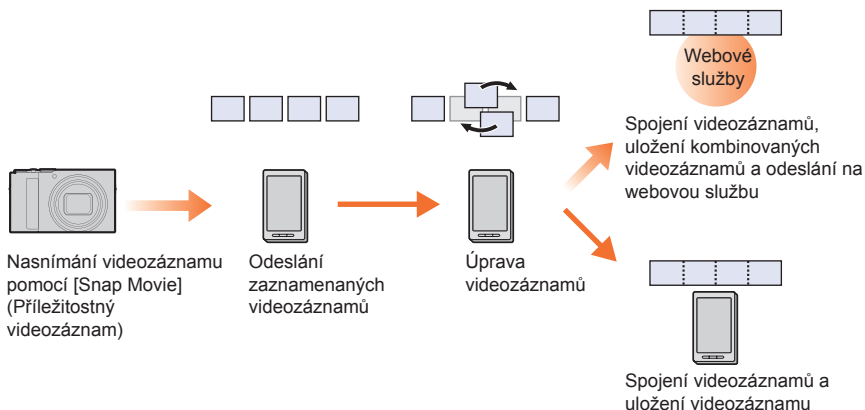

■ Spojení videozáznamů pomocí smartphonu

① Proveďte připojení ke smartphonu (→226)

② Ovládání provádějte na smartphonu

Pokud je fotoaparát už připojený ke smartphonu prostřednictvím Bluetooth, zvolte [🏠] → [Remote operation] (Dálkové ovládání).

(Zařízení se systémem iOS) V závislosti na stavu připojení smartphonu nemusí být možné změnit připojené zařízení v okně Wi-Fi nastavení. Pokud chcete změnit nastavení, postupujte podle hlášení zobrazených na smartphonu.

① Zvolte [🏠]



② Zvolte [Snap]

- Videozáznamy nasnímané pomocí funkce [Snap Movie] (Příležitostný videozáznam) budou poslední záznamy a automaticky se odešlou do smartphonu.
 - Pokud nejsou dostupné videozáznamy s posledním datem záznamu, zobrazí se okno umožňující výběr videozáznamů. Vyberte videozáznamy a odešlete je.
- ③ Pomocí smartphonu upravte videozáznamy
- Pročtěte si část [Help] (Pomocník) v menu aplikace „Image App“ pro podrobnější informace o způsobu používání funkce [Snap Movie] (Příležitostný videozáznam) v aplikaci „Image App“.

- Funkce [Snap Movie] (Příležitostný videozáznam) aplikace „Image App“ vyžaduje smartphone podporující Android OS 4.3 nebo novější verzi.

Zobrazení snímků na televizní obrazovce

Statické snímky je možné zobrazit na obrazovce televizoru, který je kompatibilní s funkcí přehrávače digitálních médií (DMR) s certifikací DLNA.

MENU →  Menu nastavení [Setup] → [Wi-Fi] → [Wi-Fi Function] (Funkce Wi-Fi) → [New Connection] (Nové připojení) → [Playback on TV] (Prohlížení na televizoru)

1 Výběrem možnosti [Via Network] (Prostřednictvím sítě) nebo [Direct] (Přímo) provedte připojení (→261, 264)

2 Zvolte zařízení, ke kterému se chcete připojit

- Po vytvoření připojení se zobrazí okno.

3 Snímejte nebo prohlížejte statické snímky na fotoaparátu

- Pro ukončení spojení postupujte podle níže uvedených kroků:

MENU →  Menu nastavení [Setup] → [Wi-Fi] → [Wi-Fi Function] (Funkce Wi-Fi) → [Yes] (Ano)
(Spojení můžete ukončit i stisknutím tlačítka [Wi-Fi].)

- Pokud snímky zobrazujete na televizoru s použitím funkce Wi-Fi, nepřeházejí se v 4K rozlišení. Pokud je chcete přenést v rozlišení 4K, připojte fotoaparát k televizoru pomocí HDMI mikrokabelu. (→270)
- Po připojení televizoru k fotoaparátu se může na televizní obrazovce dočasně obnovit stav před připojením. Když nasnímate nebo přehrajete snímky, opět se zobrazí snímky.
- I když ve fotoaparátu nastavíte funkci [Effect] (Efekt) a [Sound] (Zvuk), při přehrávání snímků na televizoru formou prezentace jsou tato nastavení neaktivní.
- Přehrávání videozáznamů a 4K sekvenčních záběrů na televizoru není možné.
- Snímky zobrazené v určitých oknech fotoaparátu (okno prohlížení více snímků atd.) se nezobrazí na televizní obrazovce.
- Pokud je možnost [Auto Transfer] (Automatický přesun) v [Bluetooth] nastavená na [ON] (Zap.), [Wi-Fi Function] (Funkce Wi-Fi) není k dispozici.



Odesílání snímků

Při odesílání snímků nejprve zvolte možnost [New Connection] (Nové připojení), poté zvolte způsob odesílání snímků.

MENU →  Menu nastavení [Setup] → [Wi-Fi] → [Wi-Fi Function] (Funkce Wi-Fi) → [New Connection] (Nové připojení) → [Send Images While Recording] (Odeslání snímků během snímání)/[Send Images Stored in the Camera] (Odeslání snímků uložených ve fotoaparátu)

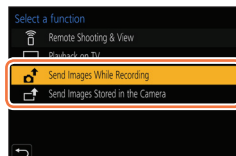

■ Snímky, které je možné odeslat

Cílové zařízení	JPEG	RAW	MP4*1	AVCHD*1, *2	Soubor 4K sekvenčního snímání*1
[Smartphone]	<input type="radio"/>	<input type="radio"/> *3	<input type="radio"/> *4	–	–
[PC] (Počítač)	<input type="radio"/>	<input type="radio"/>	<input type="radio"/>	<input type="radio"/>	<input type="radio"/>
[Cloud Sync. Service] (Cloudová synchronizační služba)	<input type="radio"/>	–	<input type="radio"/> *4	–	–
[Web service] (Webová služba)	<input type="radio"/>	–	<input type="radio"/> *4	–	–
[AV device] (AV zařízení)	<input type="radio"/>	–	–	–	–
[Printer] (Tiskárna)*1	<input type="radio"/>	–	–	–	–

*1 Odesílání prostřednictvím výběru [Send Images While Recording] (Odeslání snímků během snímání) není dostupné.

*2 Soubory větší než 4 GB nelze odeslat.

*3 Je nutná verze operačního systému Android 7.0 nebo novější verze nebo verze operačního systému 10.0 nebo novější verze.

*4 S výjimkou videozáznamů nasnímaných s rozlišením nastaveným na [4K] v položce [Rec Quality] (Kvalita záznamu).

- Některé snímky se nemusí nechat dát zobrazit nebo odeslat v závislosti na zařízení.
- Informace o prohlížení snímků naleznete v návodu k obsluze cílového zařízení nebo webové služby.

Při výběru [Send Images While Recording] (Odeslání snímků během snímání)

Snímek se může vždy po jeho nasnímání odeslat do určeného zařízení.

- Při připojení pomocí [Send Images While Recording] (Odeslání snímků během snímání) se na displeji zobrazí [Wi-Fi] a během odesílání souboru se zobrazí .
- Pro ukončení spojení postupujte podle níže uvedených kroků:

MENU →  Menu nastavení [Setup] → [Wi-Fi] → [Wi-Fi Function] (Funkce Wi-Fi) → [Yes] (Ano)

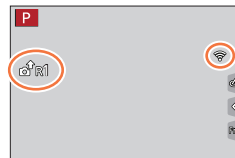

- Tato nastavení nelze změnit během odesílání snímků.

- Vzhledem k tomu, že fotoaparát dává přednost snímání, odesílání může trvat déle v průběhu snímání.
- Pokud vypnete fotoaparát nebo Wi-Fi připojení před dokončením odesílání, neodeslané snímky se znovu neodešlou.
- V průběhu odesílání nebudete moci vymazat soubory ani používat menu přehrávání.
- Pokud nastavíte funkci [Time Lapse Shot] (Časosběrné snímání), Wi-Fi připojení se ukončí a nebudete moci používat tuto funkci.

Při výběru [Send Images Stored in the Camera] (Odeslání snímků uložených ve fotoaparátu)

Snímky je možné po jejich nasnímání vybrat a odeslat.

Nastavení [Single Select] (Výběr jednoho snímku)

- ① Vyberte snímek
- ② Vyberte položku [Set] (Nastavit)



Nastavení [Multi Select] (Výběr více snímků)

- ① Vyberte snímek (opakujte pro všechny požadované snímky)
 - Nastavení se zruší opětovným výběrem snímku.
- ② Zvolte [OK]

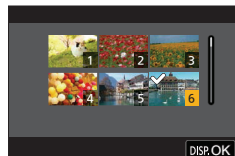

- Pro zrušení spojení zvolte [Exit] (Ukončit).

- Některé snímky nasnímané jiným fotoaparátem se nemusí odeslat.
- Snímky, které byly upraveny nebo editovány počítačem, se nemusí odeslat.

Změna nastavení pro odesílání snímků

Stisknutí tlačítka [DISP.] po dokončení připojení Vám umožní změnit nastavení pro odeslání, jako je rozlišení snímků určených k odeslání.

<p>[Size] (Rozlišení)</p>	<p>Změna rozlišení snímku určeného k odeslání. [Original] (Původní)/[Auto] (Automaticky)/[Change] (Změna) ([M], [S], [VGA]) • Když zvolíte možnost [Auto] (Automaticky), rozlišení snímku budou určovat okolnosti v cílovém místě. Nastavení je dostupné pouze tehdy, pokud je cílové místo nastaveno na [Web service] (Webová služba).</p>
<p>[File Format] (Formát souboru)</p>	<p>Nastavení je dostupné pouze tehdy, pokud je cílové místo nastaveno na [PC] (Počítač). [JPG]/[RAW+JPG]/[RAW]</p>
<p>[Delete Location Data] (Vymazat údaje o místě)</p>	<p>Zvolte, zda se mají před odesláním ze snímků vymazat informace o místě. Nastavení je dostupné pouze tehdy, pokud je cílové místo nastaveno na [Cloud Sync. Service] (Cloudová synchronizační služba) nebo [Web service] (Webová služba). [ON] (Zap.): Informace o poloze se vymažou a poté se snímek odešle. [OFF] (Vyp.): Informace o poloze se nevymažou z původních snímků uložených v tomto fotoaparátu.</p>
<p>[Cloud Limit] (Cloudový limit)</p>	<p>Můžete zvolit, zda se mají snímky odeslat, když se cloudový adresář zaplní. Nastavení je dostupné pouze tehdy, pokud je cílové místo nastaveno na [Cloud Sync. Service] (Cloudová synchronizační služba). [ON] (Zap.): Snímky se neodešlou. [OFF] (Vyp.): Vymažou se nejstarší snímky, poté se odešlou nové snímky.</p>



Odeslání snímků do smartphonu

Příprava

Nejprve nainstalujte aplikaci „Image App“. (→226)

MENU →  **Menu nastavení [Setup]** → **[Wi-Fi]** → **[Wi-Fi Function] (Funkce Wi-Fi)** → **[New Connection] (Nové připojení)** → **[Send Images While Recording] (Odeslání snímků během snímání)**/**[Send Images Stored in the Camera] (Odesílání snímků uložených ve fotoaparátu)** → **[Smartphone] (Smartphone)**

1 Výběrem možnosti **[Via Network] (Prostřednictvím sítě)** nebo **[Direct] (Přímo)** proveďte připojení (→261, 264)

(Na smartphonu)

■ Při připojení pomocí funkce **[Via Network] (Prostřednictvím sítě)**

- ① Nastavte funkci Wi-Fi na možnost „ON“ (Zap.)
- ① Zvolte bezdrátový přístupový bod, ke kterému se chcete připojit, a nastavte ho
- ③ Spusťte aplikaci „Image App“

■ Při připojení pomocí funkce **[WPS Connection] (Připojení WPS)*** v položce **[Direct] (Přímo)**

- ① Spusťte aplikaci „Image App“

* WPS označuje funkci, která umožňuje jednoduchou konfiguraci nastavení týkajících se připojení a zabezpečení zařízení bezdrátové LAN sítě. Pokud chcete zkontrolovat kompatibilitu smartphonu, který používáte, s WPS, podívejte se do návodu k obsluze smartphonu.

■ Při připojení pomocí funkce **[Manual Connection] (Manuální připojení)** v položce **[Direct] (Přímo)**

- ① Nastavte funkci Wi-Fi na možnost „ON“ (Zap.)
- ② Zvolte SSID zobrazenou na displeji fotoaparátu
- ③ Spusťte aplikaci „Image App“

2 Zvolte zařízení, ke kterému se chcete připojit

3 Zkontrolujte nastavení odesílání snímků a zvolte položku **[Set] (Nastavit)**
 • Pokud chcete změnit nastavení odesílání, stiskněte tlačítko **[DISP.]**. (→248)

Při výběru **[Send Images While Recording] (Odesílání snímků během snímání)**

4 Nasnímejte snímky (→246)

Při výběru **[Send Images Stored in the Camera] (Odesílání snímků uložených ve fotoaparátu)**

4 Vyberte snímky (→247)

- Pokud je možnost **[Auto Transfer] (Automatický přesun)** v **[Bluetooth]** nastavená na **[ON] (Zap.)**, **[Wi-Fi Function] (Funkce Wi-Fi)** není k dispozici.

Bezdrátový tisk

Zaznamenané statické snímky můžete vytisknout bezdrátově z tiskárny PictBridge (kompatibilní s bezdrátovou sítí LAN)*.

* Kompatibilní se standardy DPS over IP.

Podrobnosti o tiskárnách s funkcí PictBridge (kompatibilních s bezdrátovou lokální sítí LAN) si vyžádejte u výrobců tiskáren.

MENU →  **Menu nastavení [Setup]** → **[Wi-Fi]** → **[Wi-Fi Function] (Funkce Wi-Fi)**
→ **[New Connection] (Nové připojení)** → **[Send Images Stored in the Camera]**
(Odeslání snímků uložených ve fotoaparátu) → **[Printer] (Tiskárna)**

1 Výběrem možnosti **[Via Network] (Prostřednictvím sítě)** nebo **[Direct] (Přímo)** proveďte připojení (→261, 264)

2 Zvolte tiskárnu, kterou chcete připojit

3 Zvolte snímky a spusťte tisk

- Postup při výběru snímků je stejný jako ten, který se používá při připojení USB kabelu. Informace naleznete na (→280).
- K ukončení spojení stiskněte tlačítko [Q.MENU/↶].

- Pokud je možnost **[Auto Transfer] (Automatický přesun)** v **[Bluetooth]** nastavená na **[ON] (Zap.)**, **[Wi-Fi Function] (Funkce Wi-Fi)** není k dispozici.



Odeslání snímků do AV zařízení

Snímky a videozáznamy můžete odeslat do AV zařízení ve své domácnosti (do domácích AV zařízení) jako jsou rekordéry kompatibilní s funkcí DLNA.

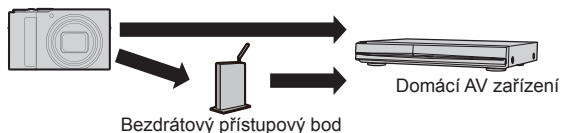

MENU → Menu nastavení [Setup] → [Wi-Fi] → [Wi-Fi Function] (Funkce Wi-Fi) → [New Connection] (Nové připojení) → [Send Images While Recording] (Odesílání snímků během snímání)/[Send Images Stored in the Camera] (Odesílání snímků uložených ve fotoaparátu) → [AV device] (AV zařízení)

- 1 Výběrem možnosti [Via Network] (Prostřednictvím sítě) nebo [Direct] (Přímo) provedte připojení (→261, 264)
- 2 Zvolte zařízení, ke kterému se chcete připojit
- 3 Zkontrolujte nastavení odesílání snímků a zvolte položku [Set] (Nastavit)
 - Pokud chcete změnit nastavení odesílání, stiskněte tlačítko [DISP.] (→248)

Při výběru [Send Images While Recording] (Odesílání během snímání)

- 4 Nasnímejte snímky (→246)

Při výběru [Send Images Stored in the Camera] (Odesílání snímků uložených ve fotoaparátu)

- 4 Vyberte snímky (→247)

- Odesílání může selhat v závislosti na provozním stavu AV zařízení. Odesílání též může trvat déle.
- Pokud je možnost [Auto Transfer] (Automatický přesun) v [Bluetooth] nastavená na [ON] (Zap.), [Wi-Fi Function] (Funkce Wi-Fi) není k dispozici.

Odesílání snímků do počítače

Příprava

- Zapněte počítač.
- Před odesláním snímku do počítače připravte na počítači adresáře pro přijímání snímků (níže).
- Pokud se pracovní skupina cílového počítače změnila ze standardního nastavení, bude též potřeba změnit nastavení tohoto fotoaparátu ve funkci [PC Connection] (Připojení k počítači). (→267)

Vytvoření adresáře pro přijímání snímků

- Vytvořte si na počítači uživatelské konto (název konta (max. 254 znaků) a heslo (max. 32 znaků)) sestávající z alfanumerických znaků. Pokud o vytvoření adresáře pro přijímání nemusí být úspěšný, pokud konto obsahuje jiné než alfanumerické znaky.

■ Když používáte software „PHOTOfunSTUDIO“

- ① Nainstalujte software „PHOTOfunSTUDIO“ do počítače (→275)
- ② Vytvořte adresář pro přijímání snímků pomocí software „PHOTOfunSTUDIO“
 - Podrobnější informace naleznete v návodu k obsluze software „PHOTOfunSTUDIO“ (ve formátu PDF).

■ Když nepoužíváte software „PHOTOfunSTUDIO“

(Pro Windows)

Podporovaný operační systém: Windows 10/Windows 8.1/Windows 8/Windows 7

Příklad: Windows 7

- ① Vyberte adresář, který chcete používat pro přijímání, poté na něj klikněte pravým tlačítkem myši
- ② Zvolte možnost [Properties] (Vlastnosti), poté umožněte sdílení adresáře
 - Podrobnější informace naleznete v návodu k obsluze počítače nebo v Pomocníkovi v operačním systému.

(Pro Mac)

Podporovaný operační systém: OS X v10.5 až v10.11, macOS 10.12, macOS 10.13

Příklad: OS X v10.8

- ① Vyberte adresář, který chcete používat pro přijímání, poté klikněte na položky v pořadí [File] (Soubor) → [Get Info] (Získat informace)
- ② Umožněte sdílení adresáře
 - Podrobnější informace naleznete v návodu k obsluze nebo v Pomocníkovi v operačním systému.

Odesílání snímků do počítače

MENU →  Menu nastavení [Setup] → [Wi-Fi] → [Wi-Fi Function] (Funkce Wi-Fi) → [New Connection] (Nové připojení) → [Send Images While Recording] (Odesílání snímků během snímání)/[Send Images Stored in the Camera] (Odesílání snímků uložených ve fotoaparátu) → [PC] (Počítač)

- 1** Výběrem možnosti [Via Network] (Prostřednictvím sítě) nebo [Direct] (Přímo) provedte připojení (→261, 264)
- 2** Zvolte počítač, ke kterému se chcete připojit
 - Když se počítač, ke kterému chcete fotoaparát připojit, nezobrazí, vyberte [Manual Input] (Manuální zadání) a zadejte název počítače (název NetBIOS pro počítače Apple Mac).
- 3** Vyberte adresář, který chcete odeslat
- 4** Zkontrolujte nastavení odesílání snímků a zvolte položku [Set] (Nastavit)
 - Pokud chcete změnit nastavení odesílání, stiskněte tlačítko [DISP.] (→248)

Při výběru [Send Images While Recording] (Odeslání snímků během snímání)

- 5** Nasnímejte snímky (→246)

Při výběru [Send Images Stored in the Camera] (Odeslání snímků uložených ve fotoaparátu)

- 5** Vyberte snímky (→247)

- V určeném adresáři se vytvoří adresáře rozříděné podle data odeslání a snímky se uloží do příslušných adresářů.
- Pokud se zobrazí okno zadání uživatelského konta a hesla, zadejte to, které jste nastavili na počítači.
- Pokud název počítače (název NetBIOS pro počítače Apple Mac) obsahuje mezeru (prázdný znak) atd., nemusí se rozpoznat správně. Pokud pokus o připojení selže, doporučujeme Vám změnit název počítače (nebo název NetBIOS) na název, který obsahuje pouze alfanumerické znaky, a to maximálně 15 znaků.
- Pokud operační systém nebo bezpečnostní software aktivovaly firewall, nemusí se podařit připojit tento fotoaparát k počítači.
- Pokud je možnost [Auto Transfer] (Automatický přesun) v [Bluetooth] nastavená na [ON] (Zap.), [Wi-Fi Function] (Funkce Wi-Fi) není k dispozici.

Použití webových služeb

Prostřednictvím služby „LUMIX CLUB“ můžete odesílat snímky a videozáznamy na stránky sociálních sítí atd. Volbou nastavení na automatický přenos snímků a videozáznamů funkcí [Cloud Sync. Service] (Cloudová synchronizační služba) můžete přijímat přenesené snímky nebo videozáznamy do počítače nebo smartphonu.



Odesílání snímků na webovou službu

Příprava

- Zaregistrujte se v službě „LUMIX CLUB“ (→258)
- Pokud chcete odesílat snímky na webovou službu, je nutné webovou službu nejprve zaregistrovat. (→255)

- **Společnost Panasonic neodpovídá za škody způsobené únikem, ztrátou atd. snímků přenesených na webové služby.**
- **Při přenášení snímků na webovou službu snímky nevymažte z fotoaparátu ani po dokončení odesílání do té doby, dokud nekontrolujete, že se správně přenesly na webovou službu. Společnost Panasonic neodpovídá za škody vyplývající z vymazání snímků uložených v tomto fotoaparátu.**
- Snímky přenesené na webovou službu nelze zobrazit nebo vymazat prostřednictvím tohoto fotoaparátu.
- Pokud odesílání snímků není úspěšné, na e-mailovou adresu zaregistrovanou ve službě „LUMIX CLUB“ Vám bude zasláný e-mail s hlášením informujícím o selhání.

Zaregistrování webové služby ve službě „LUMIX CLUB“

Informace o kompatibilních webových službách naleznete v části „FAQ/Contact us“ na následujících webových stránkách.

https://lumixclub.panasonic.net/eng/c/lumix_faqs/

Příprava

Ujistěte se, že jste vytvořili účet na webové službě, kterou chcete používat, a mějte po ruce přihlašovací údaje.

- 1 Připojte se ke stránce služby „LUMIX CLUB“ prostřednictvím smartphonu nebo počítače**
<https://lumixclub.panasonic.net/eng/c/>
- 2 Zadejte svoje přihlašovací ID a heslo pro službu „LUMIX CLUB“ a přihlaste se ke službě**
- 3 Pokud jste si nezaregistrovali e-mailovou adresu ve službě „LUMIX CLUB“, zaregistrujte si e-mailovou adresu**
- 4 Zvolte webovou službu, kterou chcete používat pro nastavení odkazu na webovou službu, a zaregistrujte ji**
 - Službu zaregistrujte podle zobrazovaných pokynů.

Odesílání snímků

MENU →  Menu nastavení [Setup] → [Wi-Fi] → [Wi-Fi Function] (Funkce Wi-Fi) → [New Connection] (Nové připojení) → [Send Images While Recording] (Odesílání snímků během snímání)/[Send Images Stored in the Camera] (Odesílání snímků uložených ve fotoaparátu) → [Web service] (Webová služba)

- 1 Zvolte možnost [Via Network] (prostřednictvím sítě) a proveďte připojení (→261)**
- 2 Zvolte webovou službu, kterou chcete připojit**
- 3 Zkontrolujte nastavení odesílání snímků a zvolte položku [Set] (Nastavit)**
 - Pokud chcete změnit nastavení odesílání, stiskněte tlačítko [DISP.]. (→248)

Při výběru [Send Images While Recording] (Odesílání snímků během snímání)

- 4 Nasnímejte snímky (→246)**







Při výběru [Send Images Stored in the Camera] (Odesílání snímků uložených ve fotoaparátu)

- 4 Vyberte snímky (→247)**

- Pokud je možnost [Auto Transfer] (Automatický přesun) v [Bluetooth] nastavená na [ON] (Zap.), [Wi-Fi Function] (Funkce Wi-Fi) není k dispozici.



■ Rychlé odesílání snímků ve fotoaparátu na webové služby

- ① Zobrazte snímek
- ② Stiskněte ▼ a poté stisknutím ◀ vyberte [Yes] (Ano) (Během zobrazení snímků ve skupině jeden za druhým stiskněte ▲ a poté zvolte [Upload(Wi-Fi)] (Přenos (Wi-Fi)) nebo [Upload All(Wi-Fi)] (Odeslat vše (Wi-Fi)).)
 - Stejnou činnost můžete provést dotykem ikony .
 - (Když zvolíte skupinu snímků, dotkněte se , , ,  a poté  a následně zvolte [Upload(Wi-Fi)] (Odeslat (Wi-Fi)) nebo [Upload All(Wi-Fi)] (Odeslat vše (Wi-Fi)).
- ③ Zvolte webovou službu, ke které se chcete připojit
- ④ Zkontrolujte nastavení odeslání a vyberte položku [Set] (Nastavit)
 - Kroky ③, ④ nejsou nutné, pokud pokračujete v odeslání dalších snímků.
 - Pro změnu nastavení odeslání stiskněte tlačítko [DISP.]. (→248)
 - Pro ukončení připojení stiskněte [MENU/SET] nebo použijte ostatní ovladače pro zavření okna prohlížení. Připojení můžete ukončit i stisknutím tlačítka [Wi-Fi] na fotoaparátu.



Změna nastavení pro odeslání snímků nebo webové služby

Ukončete Wi-Fi připojení a pokračujte opět krokem ①.

- Nastavení odeslání můžete změnit i stisknutím tlačítka [Wi-Fi] během použití Wi-Fi připojení.
- Pokud fotoaparát nemá záznamy o připojení k bezdrátovému přístupovému bodu, které jsou dostupné, zobrazí se okno vyžadující výběr způsobu připojení. Vyberte způsob připojení a připojte fotoaparát k bezdrátovému přístupovému bodu. (→261)
 - Pokud nejste zaregistrovaní ke službě „LUMIX CLUB“, získajte přihlašovací ID a nastavte heslo. (→258)
 - Pokud se snímky zobrazují po skupinách, odešlou se všechny snímky ve skupině. Pokud se skupinové snímky zobrazují po jedné, odešle se aktuálně zobrazený snímek.

Odesílání snímků na [Cloud Sync. Service] (Cloudová synchronizační služba)

Příprava

Abyste mohli odesílat snímky do cloudového adresáře, musíte se zaregistrovat ve službě „LUMIX CLUB“ (→258) a nakonfigurovat nastavení Cloud Sync.. Pomocí software „PHOTOfunSTUDIO“ na počítači nebo aplikace „Image App“ na smartphonu nakonfigurujete nastavení Cloud Sync.

■ Informace o odeslání snímků do cloudového adresáře s použitím [Cloud Sync. Service] (Cloudová synchronizační služba) (Platné k únoru 2018)

- Odeslané snímky se dočasně uloží do cloudového adresáře a mohou se synchronizovat s používaným zařízením, například s počítačem nebo smartphonem.
- Cloudový adresář uchovává přenesené snímky po dobu 30 dní (max. 1000 snímků). Přenesené snímky se po 30 dnech od přenosu automaticky vymažou. Pokud počet uložených snímků přesáhne 1,000, některé snímky se mohou podle nastavení položky [Cloud Limit] (Cloudový limit) (→248) vymazat i v průběhu 30 dní od přenosu.
- Po převzetí snímků z cloudového adresáře do všech určených zařízení se snímky mohou z cloudového adresáře vymazat i v průběhu 30 dní od přenosu.

MENU →  Menu nastavení [Setup] → [Wi-Fi] → [Wi-Fi Function] (Funkce Wi-Fi) → [New Connection] (Nové připojení) → [Send Images While Recording] (Odesílání snímků během snímání)/[Send Images Stored in the Camera] (Odesílání snímků uložených ve fotoaparátu) → [Cloud Sync. Service] (Cloudová synchronizační služba)

- 1 Zvolte možnost [Via Network] (Prostřednictvím sítě) a proveďte připojení (→261)
- 2 Zkontrolujte nastavení odesílání snímků a vyberte položku [Set] (Nastavit)
 - Pokud chcete změnit nastavení odesílání, stiskněte tlačítko [DISP.] (→248)

Při výběru [Send Images While Recording] (Odeslání snímků během snímání)

- 3 Nasnímejte snímky (→246)

Při výběru [Send Images Stored in the Camera] (Odeslání snímků uložených ve fotoaparátu)

- 3 Vyberte snímky (→247)

- Pokud je možnost [Auto Transfer] (Automatický přesun) v [Bluetooth] nastavená na [ON] (Zap.), [Wi-Fi Function] (Funkce Wi-Fi) není k dispozici.

Informace o službě [LUMIX CLUB]

Získejte přihlašovací identifikátor ID služby „LUMIX CLUB“ (bezplatně).

Podrobnější informace naleznete na stránkách služby „LUMIX CLUB“.
<https://lumixclub.panasonic.net/eng/c/>

Pamatujte prosím, že:

- Služba může být pozastavená kvůli pravidelné údržbě nebo neočekávaným problémům a obsah služby se může změnit nebo rozšířit bez předcházejícího upozornění uživatelů.
- Služba jako celek nebo jeho část může být ukončena s upozorněním v přiměřeném předstihu.

Získání nového přihlašovacího identifikátoru ID ([New account] Nový účet)

MENU →  Menu nastavení [Setup] → [Wi-Fi] → [Wi-Fi Setup] (Nastavení Wi-Fi) → [LUMIX CLUB] → [Set/Add Account] (Nastavit/přidat účet) → [New account] (Nový účet)

- Připojte se k síti. Volbou [Next] (Dále) přejděte na následující stránku.

1 Zvolte způsob připojení k bezdrátovému přístupovému bodu a nastavte ho (→261)

- Volbou [Next] (Dále) přejděte na následující stránku.

2 Přečtěte si podmínky používání služby „LUMIX CLUB“ a zvolte [Agree] (Souhlasím)

- Tlačítka ▲▼ můžete přepínat stránky.
- Otočením zadního otočného ovladače doprava zvětšíte zobrazení stránky (dvojnásobné zvětšení). Pokud po zvětšení stránky otočíte zadní otočný ovladač doleva, obnoví se původní velikost stránky (bez zvětšení).
- Tlačítka ▲▼◀▶ můžete posouvat polohu oblasti, která se má zvětšit.
- Stisknutím tlačítka [Q.MENU/⏏] zrušíte proces bez získání přihlašovacího ID.

3 Zadejte heslo

- Jako heslo zadejte libovolnou kombinaci 8 až 16 znaků a čísel.
- Podrobnější informace o zadávání znaků si přečtěte v části „Zadávání textu“ (→51)

4 Zkontrolujte přihlašovací ID a stiskněte tlačítko [OK]

- Přihlašovací ID (12ciferné číslo) se zobrazí automaticky. Při přihlašování ke službě „LUMIX CLUB“ prostřednictvím počítače bude stačit zadat pouze tato čísla.
- Nezapomeňte si poznamenat přihlašovací ID a heslo.



Kontrola nebo změna přihlašovacího identifikátoru ID a hesla ([Set Login ID] (Nastavit přihlašovací ID))

Příprava

Pokud chcete použít dříve získaný přihlašovací identifikátor ID, potvrďte svoje ID a heslo. Pokud chcete změnit heslo služby „LUMIX CLUB“ na fotoaparátu, přejděte na webové stránky služby „LUMIX CLUB“ ze smartphonu nebo počítače a nejprve změňte heslo služby „LUMIX CLUB“.

MENU →  Menu nastavení [Setup] → [Wi-Fi] → [Wi-Fi Setup] (Nastavení Wi-Fi) → [LUMIX CLUB] → [Set/Add Account] (Nastavit/přidat účet) → [Set Login ID] (Nastavit přihlašovací ID)

- Zobrazí se přihlašovací ID a heslo.
- Heslo se zobrazí ve formě znaků „*“.

1 Zvolte položku, kterou chcete změnit

2 Zadejte svoje přihlašovací ID nebo heslo

- Podrobnější informace o zadávání znaků si přečtěte v části „Zadávání textu“ (→51)
- Do fotoaparátu zadejte nové heslo, které jste vytvořili ve smartphonu nebo na počítači.

3 Zvolte [Exit] (Konec).

Nastavení stejného přihlašovacího ID pro fotoaparát a smartphone

Nastavení stejného přihlašovacího ID ve fotoaparátu a smartphonu je praktické pro odesílání snímků z fotoaparátu do jiných zařízení nebo na webové služby.

■ Když fotoaparát nebo smartphone získal přihlašovací ID

- ① Fotoaparát připojte ke smartphonu (→230)
- ② V menu „Image App“ nastavte společný přihlašovací identifikátor ID

- Když po připojení fotoaparátu ke smartphonu zobrazíte prostředí prohlížení, může se zobrazit prostředí nastavení společného přihlašovacího identifikátoru ID.

■ Když fotoaparát a smartphone získaly odlišný přihlašovací identifikátor ID

Změňte přihlašovací ID a heslo pro každé ze zařízení.

- Změna přihlašovacího ID a hesla pro fotoaparát: (→259)

Kontrola podmínek používání služby „LUMIX CLUB“

Pokud došlo k aktualizaci podmínek používání, zkontrolujte si podrobnosti.

MENU →  Menu nastavení [Setup] → [Wi-Fi] → [Wi-Fi Setup] (Nastavení Wi-Fi) → [LUMIX CLUB] → [Terms of use] (Podmínky použití)

Vymazání Vašeho přihlašovacího ID a účtu ze služby „LUMIX CLUB“

Pokud fotoaparát odevzdáváte jiné osobě nebo se ho chystáte zlikvidovat, vymažte svůj přihlašovací identifikátor ID z fotoaparátu. Můžete vymazat i svůj účet ve službě „LUMIX CLUB“.

- Změny a jiné úkony s přihlašovacími ID je možné provádět pouze na přihlašovacím ID získaném fotoaparátem.

MENU →  Menu nastavení [Setup] → [Wi-Fi] → [Wi-Fi Setup] (Nastavení Wi-Fi) → [LUMIX CLUB]

- 1 Ve výzvě k potvrzení vymazání přihlašovacího ID zvolte možnost [Yes] (Ano)**
 - Zobrazí se hlášení. Zvolte položku [Next] (Dále).
- 2 Ve výzvě k potvrzení vymazání konta ve službě „LUMIX CLUB“ zvolte možnost [Yes] (Ano)**
 - Zobrazí se hlášení informující o vymazání. Zvolte možnost [Next] (Dále).
 - Pokud chcete službu nadále používat, výběrem možnosti [No] (Ne) vymažte pouze přihlašovací ID.
- 3 Zvolte položku [Next] (Dále)**

Informace o Wi-Fi připojeních

K dispozici jsou následující typy připojení.

MENU →  **Menu nastavení [Setup]** → **[Wi-Fi]** → **[Wi-Fi Function] (Funkce Wi-Fi)**

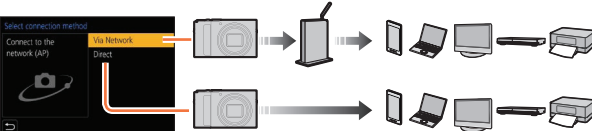
<p>[New Connection] (Nové připojení)</p>	<p>Připojení je vytvořeno výběrem funkce Wi-Fi a připojeného zařízení. Když se zobrazí následující okno, zvolte [Via Network] (Prostřednictvím sítě) (→261) nebo [Direct] (Přímo) (→264) a vytvořte připojení.</p>
<p>[Select a destination from History] (Zvolit cílové místo z historie)/[Select a destination from Favorite] (Zvolit cílové místo z oblíbených)</p>	<p style="text-align: center;">Bezdrátový přístupový bod</p>  <p>Připojení je vytvořeno pomocí stejných nastavení jako předtím. (→265)</p>

[Via Network] (Prostřednictvím sítě) Připojení prostřednictvím bezdrátového přístupového bodu

Zvolte způsob připojení k bezdrátovému přístupovému bodu.

<p>[WPS (Push-Button)] (WPS (Tlačítko))</p>	<p>Uložte bezdrátový přístupový bod s metodou připojení tlačítkem, který je kompatibilní s technologií Wi-Fi Protected Setup™ se značkou WPS.</p> <ol style="list-style-type: none"> 1 Tiskněte tlačítko WPS bezdrátového přístupového bodu, dokud se nepřepne do režimu WPS
<p>[WPS (PIN code)] (WPS (Kód PIN))</p>	<p>Uložte bezdrátový přístupový bod s metodou připojení kódem PIN, který je kompatibilní s Wi-Fi Protected Setup se značkou WPS.</p> <ol style="list-style-type: none"> 1 Na displeji fotoaparátu zvolte bezdrátový přístupový bod, ke kterému se připojíte 2 Na bezdrátovém přístupovém bodu zadejte kód PIN zobrazený na displeji fotoaparátu 3 Stiskněte tlačítko [MENU/SET] na fotoaparátu
<p>[From List] (Ze seznamu)</p>	<p>Tuto možnost zvolte, pokud si nejste jistí kompatibilitou s WPS nebo pokud chcete vyhledat bezdrátový přístupový bod a připojit se k němu. (→262)</p>

- Okno nastavení se zobrazí pouze v průběhu prvního připojení. Způsoby připojení nastavené na tomto fotoaparátu jsou uloženy a budou použity pro další připojení. Pokud chcete změnit bezdrátový přístupový bod, ke kterému se chcete připojit, stiskněte tlačítko [DISP.].
- WPS označuje funkci, která Vám umožňuje snadno nakonfigurovat nastavení týkající se připojení a zabezpečení zařízení bezdrátové sítě LAN. Pokud chcete zjistit, zda je bezdrátový přístupový bod, který používáte, kompatibilní s WPS, přečtěte si návod přiložený k bezdrátovému přístupovému bodu.

Pokud si nejste jistí kompatibilitou s WPS (připojení pomocí možnosti [From List] (Ze seznamu))

Vyhledejte dostupné bezdrátové přístupové body.

- Pokud je síťová autentifikace zašifrovaná, potvrďte šifrovací klíč zvoleného bezdrátového přístupového bodu.

1 Zvolte bezdrátový přístupový bod, ke kterému se připojíte

- Stisknutím tlačítka [DISP.] znovu spustíte vyhledávání bezdrátového přístupového bodu.
- Pokud se nenajde žádný bezdrátový přístupový bod, přečtěte si část „Při připojení pomocí [Manual Input] (Manuální zadání)“.

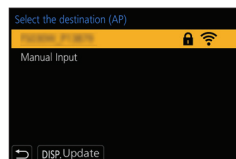

2 (Pokud je síťová autentifikace zašifrovaná)

Zadejte šifrovací klíč

- Podrobnější informace o zadávání znaků si přečtěte v části „Zadávání textu“ (→51)

■ Při připojení pomocí [Manual Input] (Manuální zadání)

- Při připojení prostřednictvím [Manual Input] (Manuální zadání) potvrďte SSID, typ ověření, typ šifrování a šifrovací klíč bezdrátového přístupového bodu, který používáte.

- ① V zobrazení z kroku **1** části „Pokud si nejste jistí kompatibilitou s WPS (připojení pomocí [From List] (Ze seznamu))“, zvolte [Manual Input] (Manuální zadání)
- ② Zadejte SSID bezdrátového přístupového bodu, ke kterému se připojujete, poté zvolte možnost [Set] (Nastavit)
 - Podrobnější informace o zadávání znaků si přečtěte v části „Zadávání textu“ (→51)
- ③ Zvolte typ síťové autentifikace

[WPA2-PSK]/[WPA-PSK]	Podporované způsoby šifrování: [TKIP] / [AES]
[Common Key] (Stejný klíč)	
[Open] (Otevřeno)	–

- ④ (Pokud zvolíte jinou možnost než [No Encryption] (Bez šifrování))

Zadejte šifrovací klíč

- Před uložením bezdrátového přístupového bodu si přečtěte jeho návod k obsluze a nastavení.
- Pokud nelze vytvořit připojení, důvodem mohou být příliš slabé rádiové vlny bezdrátového přístupového bodu. Podrobnější informace naleznete v části „Zobrazovaná hlášení“ (→291) a „Otázky a odpovědi - Řešení problémů“ (→297).
- V závislosti na prostředí, v kterém zařízení používáte, se může přenosová rychlost snížit nebo přenos nebude možný.

[Direct] (Přímo) Přímé připojení

Fotoaparát můžete připojit přímo k Vašemu zařízení.

[Wi-Fi Direct]	<p>[WPS (Push-Button)] (WPS (Tlačítko))</p> <ol style="list-style-type: none"> 1 Na displeji fotoaparátu vyberte [WPS (Push-Button)] (WPS (Tlačítko)) 2 Zařízení nastavte do režimu WPS <ul style="list-style-type: none"> • Pro připojení stisknutím tlačítka [DISP.] tohoto fotoaparátu můžete čekat déle.
[WPS Connection] (Připojení WPS)	<p>[WPS (PIN code)] (WPS (Kód PIN))</p> <ol style="list-style-type: none"> 1 Na displeji fotoaparátu vyberte [WPS (PIN code)] (WPS (Kód PIN)) 2 Ve fotoaparátu zadejte kód PIN zařízení
[Manual Connection] (Manuální připojení)	<ol style="list-style-type: none"> 1 V zařízení zadejte SSID a heslo. SSID a heslo se zobrazí v prostředí čekání na připojení ve fotoaparátu <ul style="list-style-type: none"> Ⓐ SSID a heslo <ul style="list-style-type: none"> • Pokud je cílovým místem [Smartphone] (Smartphone), heslo se nezobrazí. Zvolte SSID pro navázání spojení. (→230)



- Podrobnější informace naleznete v návodu k obsluze daného zařízení.

Rychlé připojení se stejnými nastaveními, jaká se použila předtím ([Select a destination from History] (Výběr cílového místa z Historie)/[Select a destination from Favorite] (Výběr cílového místa z Oblíbených))

Fotoaparát si uchovává historii použití funkce Wi-Fi. Položky v historii můžete zaregistrovat do oblíbených položek.

Připojení z historie nebo z oblíbených položek umožňuje jednoduché připojení se stejnými nastaveními, jaká se použila předtím.

- Pokud se nastavení Wi-Fi připojovaného zařízení změnila, nemusí se povést připojit se k zařízení.

1 Zvolte menu

MENU →  Menu nastavení [Setup] → [Wi-Fi] → [Wi-Fi Function] (Funkce Wi-Fi)

[Select a destination from History] (Výběr cílového místa z Historie)	Připojení se stejnými nastaveními, jaká se použila předtím.
---	---

[Select a destination from Favorite] (Výběr cílového místa z Oblíbených)	Připojení s nastaveními zaregistrovanými jako oblíbená.
--	---

- Pokud zvolíte položky z historie nebo oblíbených, podrobnější informace o připojení můžete zobrazit stisknutím tlačítka [DISP].

2 Vyberte požadované nastavení připojení

Registrace položek z historie jako oblíbených

MENU →  Menu nastavení [Setup] → [Wi-Fi] → [Wi-Fi Function] (Funkce Wi-Fi) → [Select a destination from History] (Výběr cílového místa z historie)

1 Zvolte položku, kterou chcete uložit mezi oblíbené, a poté stiskněte ►

2 Zadejte název uložení

- Podrobnější informace o zadávání znaků si přečtete v části „Zadávání textu“ (→51)
- Zadat je možné maximálně 30 znaků. Dvojbajtový znak se považuje za dva znaky.

Úprava položek uložených mezi oblíbené

MENU →  Menu nastavení [Setup] → [Wi-Fi] → [Wi-Fi Function] (Funkce Wi-Fi) → [Select a destination from Favorite] (Výběr cílového místa z Oblíbených)

1 Zvolte oblíbenou položku, kterou chcete upravit, a stiskněte tlačítko ►

[Remove from Favorite] (Odstranit z Oblíbených)	—
[Change the Order in Favorite] (Změnit pořadí v Oblíbených)	Zvolte cílové místo
[Change the Registered Name] (Změnit uložený název)	<ul style="list-style-type: none"> Podrobnější informace o zadávání znaků si přečtěte v části „Zadávání textu“. (→51)

- Protože je počet záznamů, které lze uložit, omezený, zaregistrujte často používaná připojení jako oblíbená.
- Provedením funkce [Reset Wi-Fi Settings] (Obnovení výchozích nastavení Wi-Fi) se vymaže obsah zaregistrovaný v položkách historie a oblíbených položkách.
- Pokud je zařízení, ke kterému se chcete připojit (smartphone apod.), připojeno k bezdrátovému přístupovému bodu jinému než fotoaparát, nelze připojit zařízení k fotoaparátu pomocí [Direct] (Priamo). Změňte nastavení Wi-Fi připojovaného zařízení tak, aby byl použitý přístupový bod nastavený podle fotoaparátu. Můžete zvolit také [New Connection] (Nové připojení) a připojit opět zařízení. (→261)
- Připojení se nemusí vytvořit jednoduše při připojení k síti, ke které je připojeno mnoho počítačů. Pokud pokus o připojení selže, znovu se připojte pomocí možnosti [New Connection] (Nové připojení).



[Wi-Fi Setup] (Nastavení Wi-Fi)

Nakonfigurujte nastavení potřebné pro funkci Wi-Fi.

Po připojení k Wi-Fi nelze změnit nastavení v menu [Wi-Fi Setup].

MENU →  **Menu nastavení [Setup]** → **[Wi-Fi]** → **[Wi-Fi Setup] (Nastavení Wi-Fi)**

[Priority of Remote Device]	(→235)
[Wi-Fi Password] (Wi-Fi heslo) Můžete zvýšit zabezpečení aktivací hesla pro přímé připojení ke smartphonu.	<p>[ON] (Zap.): Připojení fotoaparátu a smartphonu pomocí SSID a hesla. (→231)</p> <p>[OFF] (Vyp.): Připojení fotoaparátu a smartphonu použitím SSID. (→230)</p> <hr/> <ul style="list-style-type: none"> • Když zvolíte [ON] (Zap.), můžete také nastavit připojení naskenováním QR kódu.
[LUMIX CLUB]	Získání nebo změna přihlašovacího ID služby „LUMIX CLUB“. (→258)
[PC Connection] (Připojení k počítači) Tady můžete nastavit pracovní skupinu.	<p>Při odeslání snímku do počítače se musíte připojit ke stejné pracovní skupině jako cílový počítač. (Předvolené nastavení je „WORKGROUP“ (Pracovní skupina).)</p> <p>① Stiskněte tlačítko [MENU/SET]</p> <p>② Zadejte pracovní skupinu připojovaného počítače</p> <hr/> <ul style="list-style-type: none"> • Podrobnější informace o zadávání znaků si přečtěte v části „Zadávání textu“ (→51). • Stisknutím tlačítka [DISP.] se vrátíte k počátečnímu nastavení
[Device Name] (Název zařízení) Umožňuje Vám změnit název (SSID) tohoto fotoaparátu.	<p>① Stiskněte tlačítko [DISP.]</p> <p>② Zadejte požadovaný název zařízení (zadat lze maximálně 32 znaků)</p> <ul style="list-style-type: none"> • Podrobnější informace o zadávání znaků si přečtěte v části „Zadávání textu“ (→51).
[Wi-Fi Function Lock] (Uzamknutí funkce Wi-Fi) Pro ochranu před nesprávným použitím Wi-Fi funkce třetí stranou a pro ochranu osobních informací doporučujeme chránit Wi-Fi funkci pomocí hesla.	<p>[Setup] (Nastavení): Jako heslo zadejte libovolné čtyřciferné číslo.</p> <p>[Cancel]</p> <hr/> <ul style="list-style-type: none"> • Podrobnější informace o zadávání znaků si přečtěte v části „Zadávání textu“ (→51) • Pokud heslo zapomenete, můžete ho resetovat pomocí funkce [Reset Wi-Fi Settings] (Obnovení výchozích nastavení Wi-Fi) (→204) v menu nastavení [Setup].
[Network Address] (Síťová adresa) Zobrazení MAC adresy a IP adresy tohoto fotoaparátu.	<ul style="list-style-type: none"> • „MAC Address“ je jedinečná adresa, která se používá pro identifikaci síťového zařízení. • „IP address“ označuje číslo, které identifikuje počítač připojený k síti, například k internetu. Adresy pro domácnosti obvykle automaticky přiřazuje funkce DHCP, například bezdrátový přístupový bod. (Příklad: 192.168.0.87)



Vychutnání si videozáznamů v rozlišení 4K

Sledování videozáznamů v rozlišení 4K

■ Prohlížení na televizní obrazovce

Když fotoaparát připojíte k televizoru kompatibilnímu s rozlišením 4K a spustíte přehrávání videozáznamů nasnímaných s nastavením [Rec Quality] (Kvalita záznamu) na [4K], budete si moci vychutnat videozáznamy ve vysokém rozlišení 4K. Videozáznamy v rozlišení 4K si budete moci přehrát i při připojení fotoaparátu k televizoru s vysokým rozlišením a k jiným zařízením, které nepodporují rozlišení 4K, rozlišení při přehrávání však bude nižší.

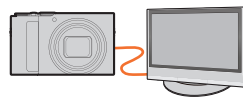

Příprava

- Nastavte [HDMI Mode (Play)] (Režim připojení přes HDMI (Přehrávání)) (→201) na [AUTO] (Automaticky) nebo [4K/25p].
- Při připojení k televizoru, který nepodporuje videozáznam v rozlišení 4K, vyberte možnost [AUTO] (Automaticky).

① Fotoaparát připojte prostřednictvím HDMI mikrokabelu k televizoru kompatibilnímu s rozlišením 4K a zobrazte prostředí prohlížení (→270)

- Když je funkce [VIERA Link] nastavená na možnost [ON] (Zap.) a fotoaparát připojíte k televizoru podporujícímu rozhraní VIERA Link (HDMI) Panasonic television (VIERA), vstup televizoru se automaticky přepne a zobrazí se okno prohlížení. Informace naleznete na (→273).
- Pokud jste videozáznamy nasnímali s položkou [Rec Format] (Záznamový formát) nastavenou na [MP4] a rozlišením nastaveným v položce [Rec Quality] (Kvalita záznamu) na [4K], můžete je přehrávat i po vložení karty do slotu pro SD karty na televizoru, který podporuje videozáznamy v rozlišení 4K.
- Přečtěte si návod k obsluze televizoru.

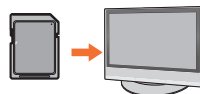

■ Přehrávání videozáznamů v rozlišení 4K na monitoru počítače

Pro přehrávání videozáznamů s rozlišením nastaveným v položce [Rec Quality] (Kvalita záznamu) na [4K] na počítači použijte software „PHOTOfunSTUDIO“.

- Pro přehrávání a upravování videozáznamů v rozlišení 4K je potřeba vysokovýkonné systémové prostředí počítače.
- Podrobnější informace naleznete v návodu k obsluze softwaru „PHOTOfunSTUDIO“ (ve formátu PDF).



Uložení videozáznamů v rozlišení 4K

Nelze vytvářet kopie videozáznamů v rozlišení 4K na Blu-ray disky a DVD disky rekordéry Panasonic.

Uložení videozáznamů v rozlišení 4K v počítači

Pomocí softwaru „PHOTOfunSTUDIO“ můžete videozáznamy v rozlišení 4K importovat do počítače.

- Podrobnější informace naleznete v návodu k obsluze softwaru „PHOTOfunSTUDIO“ (ve formátu PDF).



Prohlížení snímků na televizní obrazovce

Příprava

Vypněte fotoaparát i televizor

1 Připojte fotoaparát k televizoru

Zkontrolujte orientaci konektoru a zasuňte ho v přímém směru. (Pokud při zasouvání není konektor kabelu správně otočený, konektor se může zdeformovat a způsobit nesprávnou činnost.)

Dbejte také na to, abyste ho nezasunuli do nesprávného vstupního konektoru.

V opačném případě může dojít k poškození fotoaparátu.

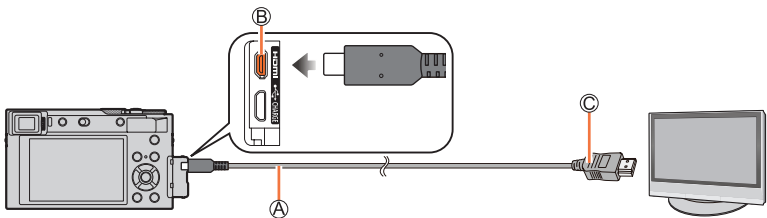

- Ⓐ HDMI mikrokabel
Použijte „High Speed HDMI mikrokabel“ s logem HDMI.
Kabely, které neodpovídají standardu HDMI, nelze použít.
„Vysokorychlostní HDMI mikrokabel“ (s jedním konektorem typu D a druhým typu A a maximální délkou 2 m)
- Ⓑ Konektor [HDMI]
- Ⓒ Do vstupního video/audio konektoru HDMI

2 Zapněte televizor a zvolte zdroj TV vstupu odpovídající připojení fotoaparátu

3 Zapněte fotoaparát a stiskněte tlačítko [▶] (Prohlížení)

- V závislosti na nastavení poměru stran se může stát, že se snímky zobrazí s černými pruhy v horní a dolní části nebo na pravé a levé straně.
- Pokud je horní nebo dolní část obrazu ořezaná, změňte režim zobrazení na televizoru.
- V závislosti na televizoru, který se má použít pro připojení, nemusí být soubory 4K sekvenčního snímání prohlíženy správně.
- Zkontrolujte [HDMI Mode (Play)] (Režim připojení přes rozhraní HDMI (Prohlížení)). (→201)
- Pokud chcete přehrávat videozáznamy se snímkovou frekvencí 24p, nastavte položku [HDMI Mode] (Režim připojení přes rozhraní HDMI) na [AUTO] (Automaticky). V opačném případě se obraz nebude přehrávat s frekvencí 24 snímků za sekundu.
- Snímky se nezobrazí na displeji fotoaparátu. Ani zvuk se nereprodukuje z reproduktoru fotoaparátu.
- Pokud zároveň připojíte USB kabel (dodávané příslušenství), výstup přes rozhraní HDMI se zruší.
- Přečtěte si návod k obsluze televizoru.

Uložené snímky lze přehrávat na televizoru vybaveném slotem pro paměťové SD karty

- Správné zobrazení (poměr stran) závisí na použitém televizoru.
- Souborový formát videozáznamů, který lze přehrávat, závisí na modelu televizoru.
- Může se stát, že nebude možné prohlížet panoramatické snímky. Také není možné automatické posouvání při prohlížení panoramatických snímků.
- Informace o kartách, které je možné použít, naleznete v návodu k obsluze televizoru.

Snímání se současným sledováním obrazu z fotoaparátu

Při používání výstupu přes HDMI můžete snímat a zároveň sledovat videozáznamy na externím monitoru, televizoru nebo podobném zařízení.



■ Přepínání zobrazených informací

Můžete změnit zobrazení během HDMI výstupu pomocí [HDMI Info Display (Rec) (Zobrazení informací při připojení přes HDMI (Snímání))] v [TV Connection] (Připojení k televizoru) v menu nastavení [Setup].

[ON] (Zap.): Zobrazení fotoaparátu je na výstupu tak, jak je zobrazeno ve fotoaparátu.

[OFF] (Vyp.): Pouze snímky jsou na výstupu.

- Když používáte režim automatického zaostřování [AF] nebo podporu manuálního zaostřování, zobrazení nelze zvětšit v režimu okna.
- Pokud používáte HDMI výstup v průběhu snímání, poměr stran bude pevně nastavený na [16:9].
- Elektronické zvuky a zvuky elektronické uzávěrky se vypnou.
- Pokud nastavíte Wi-Fi připojení během použití HDMI výstupu, na displeji fotoaparátu se nezobrazí žádný obraz.
- Některá okna nastavení nejsou na výstupu prostřednictvím HDMI.
- Tato funkce není dostupná v následujících případech:
 - V průběhu snímání videozáznamu
 - V průběhu panoramatického snímání
 - Při snímání snímků v rozlišení 4K
 - Při snímání pomocí funkce [Post Focus] (Následné ostření)

VIERA Link (HDMI) (HDAVI Control™)

Co znamená funkce VIERA Link (HDMI)?

- Když je fotoaparát připojený prostřednictvím HDMI mikrokabelu k zařízení kompatibilnímu s rozhraním VIERA Link, tato funkce Vám umožňuje používat dálkový ovladač VIERA a jednoduše tak obsluhovat tento fotoaparát a využívat funkce propojeného ovládání zařízení. (K dispozici nebudou všechny úkony.)
- VIERA Link (HDMI) je jedinečná funkce zařízení Panasonic založená na řídicích funkcích, které umožňují rozhraní HDMI známé jako HDMI CEC (Consumer Electronics Control). Fungování (propojené ovládání) se zařízeními od jiných výrobců, která podporují standard HDMI CEC, není zaručeno. Informace o kompatibilitě zařízení s rozhraním VIERA Link (HDMI) naleznete v návodu k obsluze příslušného zařízení.
- Tento fotoaparát podporuje funkci VIERA Link (HDMI) verze 5. Je to standard společnosti Panasonic kompatibilní i s předcházejícími zařízeními Panasonic podporujícími funkci VIERA Link.

Příprava

Funkci [VIERA Link] nastavte na možnost [ON] (Zap) (→201).

- 1 Fotoaparát připojte k televizoru Panasonic (VIERA) kompatibilnímu s rozhraním VIERA Link (HDMI) prostřednictvím HDMI mikrokabelu (→270)**
- 2 Zapněte fotoaparát a stiskněte tlačítko [▶] (Prohlížení)**
- 3 Fotoaparát můžete ovládat dálkovým ovladačem televizoru**

Vypnutí fotoaparátu

- Když televizoru vypnete dálkovým ovladačem, může se vypnout i fotoaparát.

Automatická volba vstupu

- Když je fotoaparát a televizor připojený prostřednictvím HDMI mikrokabelu, zapnete fotoaparát a poté stiskněte tlačítko [▶] (Prohlížení) na fotoaparátu, vstupní kanál televizoru se automaticky přepne na signál z fotoaparátu. Televizor také můžete prostřednictvím fotoaparátu přepnout z pohotovostního do provozního režimu (pokud je funkce „Power on link“ (Propojení zapnutí) na televizoru nastavená na „on“ (zap.)).

- Obsluha ovládacími prvky na fotoaparátu bude omezená.
- Pokud chcete během prezentace přehrávat zvuk filmu, v prostředí nastavení prezentace nastavte položku [Sound] (Zvuk) na [AUTO] (Automaticky) nebo [Audio] (Doprovodné ozvučení).
- Použijte „High Speed HDMI mikrokabel“ s logem HDMI. Kabely, které odpovídají standardu HDMI, nelze použít. „Vysokorychlostní HDMI mikrokabel“ (s jedním konektorem typu D a druhým typu A a maximální délkou 2 m)
- Pokud funkce VIERA Link nepracuje správně (→299)

Ukládání zaznamenaných statických snímků a videozáznamů do počítače

Statické snímky/videozáznamy je možné zkopírovat z fotoaparátu do počítače jejich vzájemným propojením.

- Některé počítače dokážou načítat data přímo z paměťové karty fotoaparátu. Podrobnější informace si přečtete v návodu k obsluze počítače.

■ Specifikace počítače

Fotoaparát můžete připojit k počítači, který rozezná velkokapacitní paměťové zařízení (zařízení uchovávající velký objem dat).

- Windows: Windows 10/Windows 8.1/Windows 8/Windows 7
- Mac: OS X v10.5 - v10.11, macOS 10.12, macOS 10.13



Některé videozáznamy nasnímané ve formátu [AVCHD] se při kopírování souboru nebo adresáře nemusí správně naskenovat

- Když používáte systém Windows, ke kopírování videozáznamů nasnímaných ve formátu [AVCHD] vždy používejte software „PHOTOfunSTUDIO“, který se nachází na dodaném DVD disku.
- Když používáte systém Mac, můžete videozáznamy nasnímané ve formátu [AVCHD] kopírovat s použitím aplikace „iMovie“. Mějte však na paměti, že v závislosti na nastavení kvality snímku se může stát, že snímky nebude možné zkopírovat.
(Podrobnější informace o softwaru iMovie Vám poskytne společnost Apple Inc.)



Informace o dodaném softwaru

- Pokud chcete stáhnout software, musí být Váš počítač připojený k internetu.
- Stáhnutí softwaru v některých komunikačních prostředích může určitý čas trvat.
- Podporované operační systémy jsou aktuální od února 2018. Podporované verze operačních systémů jsou předmětem změny.

PHOTOfunSTUDIO 10.0 AE

Můžete odesílat statické záběry a videozáznamy do počítače nebo je třídít podle data nasnímání, názvu modelu digitálního fotoaparátu použitého pro záznam atd. Můžete také provádět operace jako korekce statických záběrů, úpravy videozáznamů nebo zapisování snímků na DVD disk.

Prohlédněte si níže uvedené stránky pro stáhnutí/installaci softwaru.

Software je k dispozici pro stáhnutí až do konce března 2023.

http://panasonic.jp/support/global/cs/soft/download/d_pfs10ae.html

• Systémové prostředí

Podporovaný operační systém	Windows® 10 (32bitový/64bitový) Windows® 8.1 (32bitový/64bitový) Windows® 7 (32bitový/64bitový) SP1 • Pro podporu videozáznamů v rozlišení 4K nebo snímků v rozlišení 4K je potřeba 64bitová verze operačního systému Windows 10, Windows 8.1 nebo Windows 7.
Procesor	Pentium® 4 2.8 GHz nebo novější verze
Zobrazovací zařízení	1024×768 obrazových bodů nebo více (doporučuje se 1920×1080 obrazových bodů nebo více)
RAM	1 GB nebo více (32bitový) / 2 GB nebo více (64bitový)
Volné místo na pevném disku	450 MB nebo více pro instalaci softwaru

- Podrobnější informace o provozním prostředí potřebném k použití funkce přehrávání úpravy dostupné pro videozáznamy v rozlišení 4K a funkce ořezání dostupné pro snímky v rozlišení 4K naleznete v návodu k obsluze softwaru „PHOTOfunSTUDIO“ (ve formátu PDF).
- „PHOTOfunSTUDIO“ není kompatibilní s operačním systémem Mac.

Ukládání zaznamenaných statických snímků a videozáznamů do počítače

SILKYPIX Developer Studio SE

Jedná se o software pro úpravu záběrů ve formátu RAW. Upravené záběry je možné uložit ve formátu souborů, jako je JPEG nebo TIFF, který je možné zobrazit na počítači atd.

Software si můžete stáhnout/instalovat na níže uvedených stránkách.

<http://www.isl.co.jp/SILKYPIX/english/p/>

• **Systémové prostředí**

Podporovaný OS	Windows® 10
	Windows® 8.1
	Windows® 8
	Windows® 7
	Mac OS X v10.6 - v10.11, macOS 10.12, macOS 10.13

- Podrobnější informace o provozním prostředí a způsobu používání softwaru SILKYPIX Developer Studio si můžete přečíst v „Pomocníkovi“ nebo na webových stránkách podpory Ichikawa Soft Laboratory.

LoiLoScope plná 30denní zkušební verze

(Windows 10/8.1/8/7)

Tento software Vám umožňuje jednoduše upravovat videozáznam.

Software si můžete stáhnout/nainstalovat na níže uvedených stránkách.

<http://loilo.tv/product/20>

- Více informací o způsobu používání softwaru LoiLoScope si přečtete v návodu LoiLoScope, který je k dispozici ke stažení na stránkách.
- Software „LoiLoScope“ není kompatibilní s operačním systémem Mac.



Kopírování statických snímků a videozáznamů

Příprava

- Před prováděním postupu kopírování si do počítače nainstalujte software „PHOTOfunSTUDIO“.
(→275)
- Zapněte fotoaparát a počítač.

1 Připojte fotoaparát k počítači

- Zkontrolujte orientaci konektoru a zasuňte ho v přímém směru. (Pokud zasunete kabel nesprávným směrem, může dojít k deformaci kontaktů a chybnému provozu.) Připojku rovněž nepřipojujte k nesprávné zásuvce. V opačném případě může dojít k poškození fotoaparátu.
- Nepoužívejte žádné jiné USB kabely kromě dodaného USB kabelu.

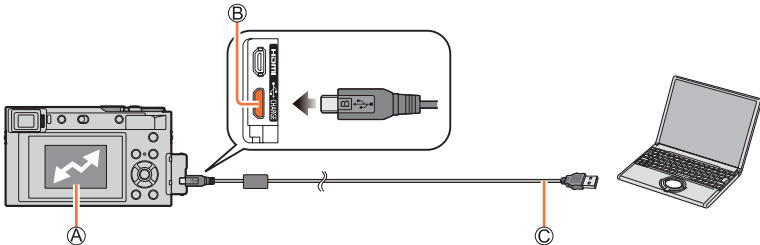

Ⓐ [Access] (Přístup)

Pokud se zobrazí indikátor přístupu [Access], neodpojujte dodaný USB kabel.

Ⓑ Konektor [USB/CHARGE]

Ⓒ USB kabel (dodávané příslušenství)

2 Pomocí ▼ zvolte možnost [PC(Storage)] (Počítač) a stiskněte tlačítko [MENU/SET]

- Pokud položku [USB Mode] (Režim komunikace přes USB rozhraní) předem nastavíte na možnost [PC(Storage)] (Počítač) v menu nastavení [Setup], fotoaparát se automaticky připojí k počítači, aniž by se zobrazilo okno volby připojení [USB Mode].

3 Zkopírujte obrazové záznamy do počítače s použitím softwaru

„PHOTOfunSTUDIO“

- Nevymazte ani nepřesouvejte zkopírované soubory nebo složky pomocí programu Windows Explorer. V opačném případě je nebudete moci přehrávat ani upravovat prostřednictvím programu „PHOTOfunSTUDIO“.

- Před vložením nebo vyjmutím karty vypněte fotoaparát a odpojte USB kabel. V opačném případě by mohlo dojít k poškození dat.
- Použijte dostatečně nabitou baterii nebo síťový adaptér (volitelné příslušenství) a redukci jednosměrného napájení (volitelné příslušenství).
- Pokud se během komunikace fotoaparátu s osobním počítačem kapacita baterie sníží natolik, že bude téměř vybitá, začne blikat indikátor stavu a zazní zvuková signalizace.



■ Kopírování do počítače bez použití softwaru „PHOTOfunSTUDIO“

Pokud chcete se snímky pracovat prostřednictvím počítače, můžete přetáhnutím myši zkopírovat soubory nebo celé složky se soubory z fotoaparátu do počítače.

- Karta tohoto fotoaparátu obsahuje následující soubory (strukturu adresářů).

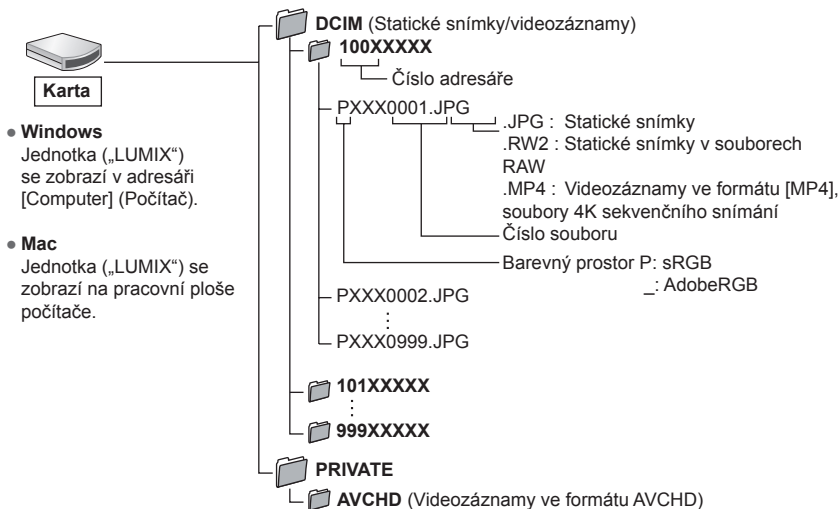

Ukládání zaznamenaných statických snímků a videozáznamů na rekordéru

Kopírování vložením karty do rekordéru

Pokud vložíte kartu obsahující obsah zaznamenaný tímto fotoaparátem do rekordéru Panasonic, budete moci vytvářet kopie obsahu na Blu-ray discích nebo DVD discích apod.

- Způsoby exportování statických záběrů a videozáznamů do jiných zařízení se liší v závislosti na formátu souborů (JPEG, RAW, AVCHD nebo MP4).
- Podrobnější informace o kopírování a přehrávání naleznete v návodu k obsluze rekordéru.

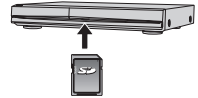

Tisk snímků

Fotoaparát můžete připojit přímo k tiskárně podporující standard PictBridge pro tisk snímků.

Příprava

- V případě potřeby nastavte kvalitu tisku a ostatní nastavení na tiskárně.
- Zapněte fotoaparát a tiskárnu.

1 Připojte fotoaparát k tiskárně

- Zkontrolujte orientaci konektoru a zasuňte ho v přímém směru. (Pokud zasunete kabel nesprávným směrem, může dojít k deformaci kontaktů a chybnému provozu.) Přípojku rovněž nepřipojujte k nesprávné zásuvce. V opačném případě může dojít k poškození fotoaparátu.
- Nepoužívejte žádné jiné USB kabely kromě dodaného USB kabelu. Použitím jiných kabelů byste mohli způsobit poruchu.

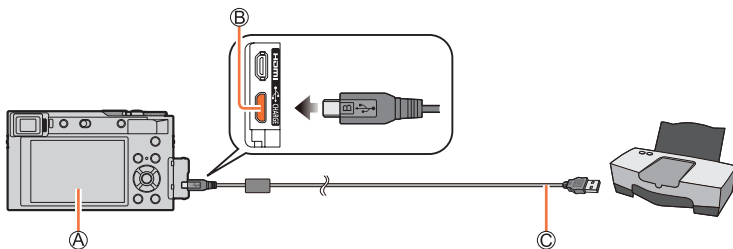

A [PictBridge]

- Neodpojujte dodaný USB kabel (dodávané příslušenství), když se zobrazuje ikona upozornění, abyste neodpojovali kabel [PictBridge] (v případě některých tiskáren se nemusí zobrazit).

B Konektor [USB/CHARGE]

C USB kabel (dodávané příslušenství)

2 Tlačítkem ▲ zvolte možnost [PictBridge(PTP)] a stiskněte tlačítko [MENU/SET]

3 Tlačítky ◀▶ vyberte snímek a stiskněte tlačítko [MENU/SET]

4 Tlačítkem ▲ zvolte možnost [Print start] (Spustit tisk) a stiskněte tlačítko [MENU/SET]



Tisk více snímků

Najednou se vytiskne více snímků.

- 1 Tlačítkem **▲** zvolte položku **[Multi Print]** (Tisk více snímků) v kroku **3** v části „Tisk“ (→280)
- 2 Tlačítky **◀▶** zvolte požadovanou položku a stiskněte tlačítko **[MENU/SET]**

[Multi Select] (Výběr více snímků)	<ol style="list-style-type: none"> ① Tlačítky ▲▼◀▶ přecházejte mezi snímky a stisknutím tlačítka [MENU/SET] vyberte snímky, které chcete vytisknout (Opětovným stisknutím tlačítka [MENU/SET] zrušíte výběr snímku.) ② Stiskněte tlačítko [DISP.] pro uskutečnění výběru
[Select All] (Výběr všech snímků)	Vytisknou se všechny uložené snímky.
[Rating] (Ohodnocení)	Vytisknou se všechny snímky s úrovněmi [Rating] (Ohodnocení).

- 3 Tlačítkem **▲** zvolte možnost **[Print start]** (Spustit tisk) a stiskněte tlačítko **[MENU/SET]**

- Skupinové snímky se zobrazí po jenom, ne všechny snímky naráz.
- Použijte dostatečně nabitou baterii nebo síťový adaptér (volitelné příslušenství) a redukci jednosměrného napájení (volitelné příslušenství).
Pokud se baterie během připojení téměř vybijí, zazní zvuková signalizace. Zrušte tisk a odpojte USB kabel (dodávané příslušenství).
- Před vkládáním a vyjímáním paměťové karty vypněte fotoaparát a odpojte USB kabel.
- Některé tiskárny dokážou tisknout přímo z paměťové karty fotoaparátu. Podrobnější informace si přečtěte v návodu k obsluze tiskárny.
- Pokud se během tisku rozsvítí indikátor „●“ žlutou barvou, znamená to, že tiskárna vyslala do fotoaparátu hlášení o chybě.
- Pokud je počet výtisků velký, snímky se mohou vytisknout v několika dávkách. (Informace o zbývajícím počtu výtisků se může lišit od nastaveného počtu.)
- Videozáznamy, soubory 4K sekvenčního snímání a snímky zaznamenané pomocí funkce **[Post Focus]** (Následné ostření) nelze vytisknout.
- Statické snímky zaznamenané v souborovém formátu RAW nelze vytisknout. (Statické snímky zaznamenané v souborovém formátu JPEG současně se souborovým formátem RAW lze vytisknout.)

Nastavení tisku ve fotoaparátu

Možnosti nastavení zahrnují počet tisknutých kopií a jejich formát. Nastavení provedte před volbou položky [Print start] (Spustit tisk).

[Print with Date] (Tisk data)	[ON] (Zap.)/[OFF] (Vyp.)
[Num.of prints] (Počet výtisků)	Nastavte počet výtisků (maximálně 999).
[Paper Size] (Formát papíru)	Nastavte formát papíru.
[Page Layout] (Rozvržení strany)	Nastavte přidání nebo nepřidání orámování a množství snímků vytištěných na jednom listu papíru.

- Pokud tiskárna nepodporuje tisk data, datum se na snímku nevytiskne.
- Při nastavení položky [Print with Date] (Tisk data) na možnost [ON] (Zap.) zkontrolujte nastavení tisku data na tiskárně (může se stát, že se upřednostní nastavení tiskárny).
- Dané položky se nemusí zobrazit, pokud nejsou kompatibilní s tiskárnou.
- Pokud chcete tisknout snímky na formát papíru nebo s rozvržením strany, které fotoaparát nepodporuje, zvolte možnost  a poté tyto položky nastavte přímo na tiskárně. (Podrobnější informace si přečtěte v návodu k obsluze tiskárny.)

Tisk snímků s datem a textem

Tisk času a data na snímku při snímání je možné nastavit aktivaci funkce [Text Stamp] (Textové razítko) v menu prohlížení [Playback]. (→217)

Nastavení tisku bez použití funkce [Text Stamp] (Textové razítko)

Tisk ve fotografickém studiu:

Vytisknout lze pouze datum nasnímání. Tisk data si objednejte přímo ve fotografickém studiu.

- Nemůžete požádat fotografické studiu vytisknout znaky zadané pro [Age] (Věk) nebo [Name] (Jméno) ve funkci [Profile Setup] (Nastavení profilu) nebo [Face Recog.] (Identifikace tváře), [Location] (Místo) v [Travel Date] (Datum cesty) a [Title Edit] (Úprava názvu).

Tisk prostřednictvím tiskárny:

Datum nasnímání můžete vytisknout nastavením položky [Print Set] (Nastavení tisku) ve fotoaparátu nebo nastavením položky [Print with Date] (Tisk data) (→282) [ON] (Zap.) při připojení k tiskárně podporující tisk data.

Tisk data nasnímání a textových informací můžete nastavit pomocí softwaru „PHOTOfunSTUDIO“.



Volitelné příslušenství

Síťový adaptér (volitelné příslušenství) / Redukce jednosměrného napájení (volitelné příslušenství)

Použitím síťového adaptéru (DMW-AC10: volitelné příslušenství) a redukce stejnosměrného napájení (DMW-DCC11: volitelné příslušenství), můžete snímat a prohlížet snímky bez toho, abyste se starali o nabití baterie. Volitelná redukce stejnosměrného napájení může být použita pouze s určeným síťovým adaptérem Panasonic.

- Používejte pouze originální síťový adaptér Panasonic (volitelné příslušenství).
- Přečtěte si rovněž návod k obsluze síťového adaptéru a redukce jednosměrného napájení.



2

	RAW	[Quality] (Kvalita snímky) (→166)
	100fps	[High Speed Video] (Vysokorychlostní videozáznam) (→78)
	AFS AFF AFC MF	Režim zaostřování (→84, 97)
	BKT AFS	Gradace zaostření (→129)
	[AF Mode] (Režim automatického zaostřování)	(→85)
	[Pull Focus] (Posun zaostření)	(→155)
	[Face Recog.] (Identifikace tváří)	(→191)
	AFL	Aretace automatického zaostřování (→99)
	Sekvenční snímání	(→124)
	[4K PHOTO] (4K snímek)	(→107)
	[Post Focus] (Následné ostření)	(→118)
	[Self Timer] (Samospoušť)	(→126)
	Indikace baterie	(→23)
	AF	Snímání v režimu makro (→96)
	[Level Shot] (Vyvážení snímání)	(→179)
	[Stabilizer] (Stabilizace obrazu)	(→136)
	Upozornění na chvění fotoaparátu	(→136)
	Zaostření (Svítil zelenou barvou.) (→34)/Stav snímání (Bliká červenou barvou.)	(→147)
	Zaostřování (pod slabým osvětlením)	(→83)
	Zaostřování (Automatické zaostřování na hvězdy)	(→83)
	Stav připojení Wi-Fi	
	Stav Bluetooth připojení	(→229)
	GPS	Zápis místa záznamu (→242)
	Histogram	(→188)

3

	Jméno ^{*2} (→194)
	Počet dní, které uplynuly od data odchodu ^{*3} (→196)
	Věk v letech/měsících ^{*2} (→194)
	Místo ^{*3} (→196)
	Aktuální datum/čas ^{*3}
	Nastavení cílového místa cesty ^{*3} : (→195)
	Expozimetr (→190)
	Zoom (→140)

4

	Oblast automatického zaostřování (→91)
	Oblast bodového měření (→171)
	[Center Marker] (Označení středu) (→188)
	[Self Timer] (Samospoušť) (→126)
	[Zoom Mic] (Omezení úrovně mikrofonu) (→180)
	[Silent Mode] (Tichý režim) (→175)
	AEL
	[Metering Mode] (Režim měření expozice) (→42, 171)
	Změna programu (→57)
	Hodnota clony (→34)
	Gradace clony (→129)
	Expoziční čas (→34)
	Hodnota kompenzace expozice (→100)
	Gradace expozice (→128)
	Jas (expozice) (→56, 76)
	Pomocný indikátor manuální expozice (→60)
	Citlivost ISO (→101)



Seznam zobrazení displeje/hledáčku

5		[Dial Guide] (Průvodce při použití ovladače) (→186)
		Vyvázení bíle (→103)
		Gradace vyvážení bílé (→106) Jemné doladění vyvážení bílé (→105)
		Barva (→55)
	98	Počet zaznamenatečných záběrů (→27)
	r20	Maximální počet záběrů, které je možné nepřetržitě nasnímat (→124)
	RXXmXXs	Disponibilní záznamový čas*1 (→28)

6		Dotyková část (→185)
		Dotykový zoom (→141)
		Dotyková závěrka (→41)
		Dotykové automatické zaostření (→41)
		[Touch AE] (Dotyková automatická expozice) (→42)
		[Peaking] (Zvýraznění zaostřených částí) (→187)
		Funkční tlačítka (→48)

		Barva (→56)
		Funkce ovládání rozostření (→56, 76)
		Jas (expozice) (→56, 76)
		Typ rozostření ([Miniature Effect] (Efekt miniatury)) (→74)
		[One Point Color] (Barva jednoho bodu) (→75)
		[Sunshine] (Poloha zdroje světla) (→75)
		Zobrazení nastavení obrazového efektu (Filtr) (→72, 169)
		Zapnutí/vypnutí efektu obrazu (→169)
	MINI	Obrazové efekty (Filtr) (→169)
	F	Hodnota clony (→77)
	SS	Expoziční čas (→77)
	ISO	ISO citlivost (→77)

(→56)
(→76)
(→77)

*1 [m] a [s] představují „minuty“ a „sekundy“.

*2 Tato informace se přibližně na 5 sekund zobrazí po zapnutí fotoaparátu, pokud je nastavená funkce [Profile Setup] (Nastavení profilu).

*3 Tato informace se přibližně na 5 sekund zobrazí po zapnutí fotoaparátu, po nastavení hodin a po přepnutí fotoaparátu z režimu prohlížení do režimu snímání.



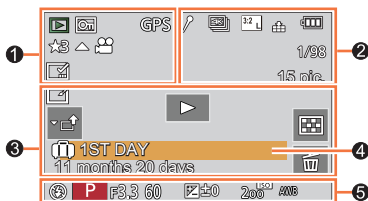







Během prohlížení



	Režim prohlížení (→208)
	Snímek chráněný proti vymazání (→209)
GPS	S informacemi o poloze (→242)
	[Rating] (Ohodnocení) (→209)
	Ikona upozornění, abyste neodpojili kabel (→280)
	Přehrávání videozáznamu (→157)
	Prohlížení panoramatického snímku (→66)
	Nepřetržitě prohlížení skupiny sekvenčních snímků (→161)
	Uložení snímků ze 4K sekvenčních záběrů (→110)
	Uložení snímku ze snímků zaznamenaných pomocí [Post Focus] (Následné ostření) (→120)
	Nepřetržitě prohlížení skupiny snímků nasnímaných s funkcí časosběrného snímání (→161)
	Indikátor označení snímku textem (→217)
XXmXXs	Uplynulý čas prohlížení*1

	Ikona indikující přítomnost značky (→111, 112)
	4K snímek (soubor sekvenčního snímání v rozlišení 4K) (→107)
	[Post Focus] (Následné ostření) (→118)
	[Focus Stacking] (Slučování snímků) (→121)
	[Aspect Ratio] (Poměr stran) (→165)/[Picture Size] (Rozlišení) (→166)
	[Rec Format] (Záznamový formát)/[Rec Quality] (Kvalita záznamu) (→149)
	[Snap Movie] (Příležitostný videozáznam) (→153)
	[Quality] (Kvalita snímky) (→166)
100fps	[High Speed Video] (Vysokorychlostní videozáznam) (→78)
	Zbývající energie baterie (→23)
1/98	Číslo snímku / celkový počet snímků
	Stav připojení Wi-Fi
15 pic.	Počet snímků v sekvenci
XXmXXs	Záznamový čas videozáznamu**1 (→157)

3

	Ikona dokončení retušování s vymazáním (→216)
	Ikona aktuálního získávání informací
	Přehrávání (videozáznam) (→157)
 1ST DAY	Počet dní, které uplynuly od data odchodu (→196)
	Načítání (Wi-Fi) (→256)
	Zobrazení skupiny snímků (→162)
	Ikona podmenu (→256)
	[Silent Mode] (Tichý režim) (→175)
	Prohlížení více snímků (→159)
	Vymazat (→163)

4

Jméno *2 (→192, 194)
Místo *2 (→196)
Název *2 (→210)
Věk v letech/měsících (→192, 194)

5

Informace o záznamu

*1 [m] a [s] představují „minuty“ a „sekundy“.

*2 Zobrazí se v pořadí [Title] (Název), [Location] (Místo), [Name] (Jméno) ([Baby1] (Dieťa1) / [Baby2] (Dieťa2) [Pet] (Domáci mazlíček)), [Name] (Jméno) ([Detekce Recog.] (Identifikace tváří)).



Zobrazení podrobných informací

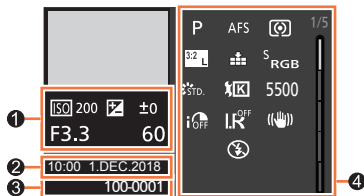

Zobrazení stylu fotografie, světla a stínu

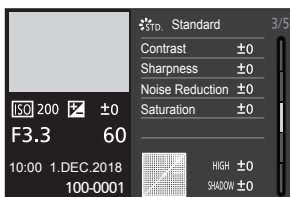

Zobrazení informací o objektivu

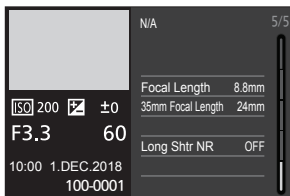

1
Informace o záznamu (základní)

2
Zaznamenané datum/čas
Světový čas (→195)

3
100-0001 Číslo adresáře / Číslo souboru
(→278)

Zobrazení histogramu

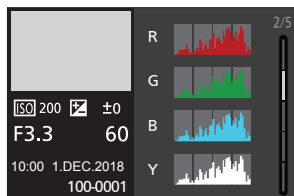

Zobrazení vyvážení bílé

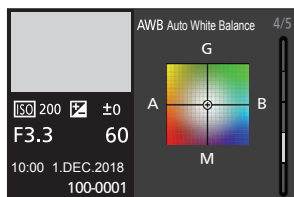

7
Informace o záznamu (rozšířené)

5500	Vyvážení bílé (teplota barev) (→103)
i OFF	[i.Dynamic] (Inteligentní ovládání dynamického rozsahu) (→173)
HDR ON	[HDR] (Vysoký dynamický rozsah) (→177)/[iHDR] (Inteligentní vysoký dynamický rozsah) (→55)
i.R OFF	[i.Resolution] (Inteligentní nastavení rozlišení) (→173)

Zobrazovaná hlášení

V následující části je vysvětlený význam důležitých hlášení zobrazovaných na displeji nebo v hledáčku a postup, který je nutné na jejich základě provést.

■ Paměťové karty

[Memory Card Error] (Chyba paměťové karty)/[Format this card?] (Chcete paměťovou kartu naformátovat?)

- Důležitá data uložte do počítače nebo jiného zařízení a poté použijte funkci [Format] (Formátování) ve fotoaparátu. (→27)
- Zkuste použít jinou kartu.

[Read Error] (Chyba při načítání údajů)/[Write Error] (Chyba při zapisování údajů)/[Please check the card] (Zkontrolujte prosím kartu)

- Zkontrolujte, zda je karta vložená správně (→25).
- Vypněte fotoaparát a vyjměte kartu. Poté kartu znovu vložte a zapněte fotoaparát.
- Zkuste použít jinou kartu.

[Recording was cancelled due to the limitation of the writing speed of the card] (Snímání bylo zrušeno v důsledku nedostatečné rychlosti zápisu dat na paměťovou kartu)

- Rychlostní třída požadované karty se liší v závislosti na nastavení položky [Rec Format] (Záznamový formát) a [Rec Quality] (Kvalita záznamu) videozáznamu. Záznam 4K záběrů vyžaduje kartu, která vyhovuje příslušným rychlostním standardům. Použijte vhodnou kartu. Ujistěte se, že používáte kartu doporučené rychlostní třídy (→26).
- Pokud se snímání zastavilo i při použití karty s doporučenou rychlostní třídou (→26), znamená to, že došlo ke zhoršení rychlosti zápisu dat. V takovém případě doporučujeme zálohování dat a naformátování karty (→27). V závislosti na typu použité karty se může stát, že se snímání videozáznamu samovolně zastaví.

[Memory Card Error] (Chyba paměťové karty)/[This memory card cannot be used] (Tuto paměťovou kartu nelze použít.)

- Použijte kompatibilní kartu (→26)

■ Baterie

[This battery cannot be used] (Tuto baterii nelze použít)

- Použijte originální baterii značky Panasonic. Pokud se toto hlášení zobrazuje i v případě, že jste použili originální baterii značky Panasonic, obraťte se na prodejce nebo společnost Panasonic.
- Vyčistěte všechny nečistoty z kontaktů baterie.



■ Funkce Wi-Fi

[Failed to connect wireless access point] (Nepodařilo se připojit k bezdrátovému přístupovému bodu)/[Connection failed] (Připojení bylo neúspěšné)/[No destination found] (Nenašlo se žádné cílové místo)

- Informace týkající se bezdrátového přístupového bodu nastavené na fotoaparátu jsou nesprávné. Zkontrolujte typ autentifikace (ověření), typ šifrování a šifrovací klíč. (→262)
- Rádiové vlny z jiných zařízení mohou blokovat připojení k bezdrátovému přístupovému bodu. Zkontrolujte další zařízení, která jsou připojena k bezdrátovému přístupovému bodu, a zařízení, která používají pásmo 2,4 GHz.

[Connection failed. Please retry in a few minutes.] (Připojení selhalo. Zkusto to znovu za několik minut.)/[Network disconnected. Transfer stopped.] (Došlo k odpojení sítě. Přenos se zastavil.)

- Rádiové vlny z bezdrátového přístupového bodu se zeslabují. Přemístěte fotoaparát blíže k bezdrátovému přístupovému bodu.
- V závislosti na bezdrátovém přístupovém bodu se připojení může po uplynutí určené doby automaticky zrušit. Znovu vytvořte připojení.

[Connection failed] (Připojení selhalo)

- V nastaveních Wi-Fi smartphonu změňte přístupový bod pro připojení k tomuto fotoaparátu.

■ Další informace

[Some pictures cannot be deleted] (Některé snímky nelze vymazat)/[This picture cannot be deleted] (Snímek nelze vymazat)

- Snímky, které neodpovídají standardu DCF (→156), nelze vymazat. Důležitá data uložte do počítače nebo jiného zařízení a poté použijte funkci [Format] (Formátování) ve fotoaparátu. (→27)

[Cannot be set on this picture] (Nelze nastavit pro tento snímek)

- [Title Edit] (Úprava názvu), [Text Stamp] (Textové razítko) a další funkce nelze použít pro snímky, které neodpovídají standardu DCF (→156).

[A folder cannot be created] (Nelze vytvořit adresář)

- Adresář nelze vytvořit, protože počet adresářů, které lze použít, není dostatečný. Naformátujte kartu ve fotoaparátu po uložení potřebných údajů v počítači atd. (→27). Když provedete funkci [No.Reset] (Obnovení číslování) v menu nastavení [Setup] po formátování, číslo adresáře se obnoví na 100. (→204)

[Please turn camera off and then on again] (Vypněte fotoaparát a opět ho zapněte)/[System Error] (Systémová chyba)

- Fotoaparát opět zapněte (Pokud se hlášení zobrazuje i nadále, obraťte se na prodejce nebo nejbližší servisní středisko.)



Otázky a odpovědi Řešení problémů

- ① V případě problémů nejprve vyzkoušejte doporučená opatření uvedená na stranách (→292 - 300).

Pokud problém přetrvává:

- ② Je možné, že použitím funkce [Reset] (Obnovení původních nastavení) v menu nastavení [Setup] se tento problém vyřeší (→204).
- ③ Navštivte také stránky podpory společnosti Panasonic ohledně nejnovějších informací podpory.
<http://panasonic.jp/support/global/cs/dsc/>
 (Stránky jsou k dispozici pouze v angličtině.)

Když zatřesu fotoaparátem, uslyším z fotoaparátu hrkotavý zvuk.

- Zvuk je způsobený stabilizací obrazu vestavěnou ve fotoaparátu. Nejedná se o poruchu.

Baterie, napájení

Bliká indikátor nabíjení.

- Nabíjení probíhá v místě s mimořádně vysokými nebo nízkými teplotami.
 → Opětovně připojte USB kabel (součást příslušenství) a vyzkoušejte nabíjení v místě, kde je teplota okolí 10 až 30 °C (50 až 86 °F) (teplotní podmínky rovněž platí pro samotnou baterii).
- Nabíjení není možné tehdy, pokud je kapacita napájení počítače nízká.

Obsluha fotoaparátu není možná ani po jeho zapnutí. Fotoaparát se po zapnutí ihned automaticky vypne.

- Baterie je vybitá.
 → Nabijte baterii. (→19)

Fotoaparát se automaticky vypne.

- Je aktivní režim [Economy] (Úsporný režim). (→198)

Baterie se velmi rychle vybije.

- Možnost [4K PHOTO] (4K snímek) je nastavená na [4K Pre-Burst] (Sekvenční snímání v rozlišení 4K s předstihem) nebo [Pre-Burst Recording] (Sekvenční snímání s předstihem).
 → Pokud je zvolená možnost [4K Pre-Burst] (Sekvenční snímání v rozlišení 4K s předstihem) nebo [Pre-Burst Recording] (Sekvenční snímání s předstihem), baterie se vybíjí rychleji. Možnost [4K Pre-Burst] (Sekvenční snímání v rozlišení 4K s předstihem) nebo [Pre-Burst Recording] (Sekvenční snímání s předstihem) zvolte jen v případě snímání.
- Pravděpodobně dlouho používáte Wi-Fi připojení.
 → Baterie se může rychle vybit při Wi-Fi připojení. Fotoaparát často vypínejte použitím úsporného režimu [Economy] (→198).



■ Snímání

Při zářivkovém nebo LED osvětlení dochází ke chvění nebo zobrazování pruhů na obrazu.

- Jedná se o charakteristiku MOS snímačů, které slouží jako obrazové snímače fotoaparátu. Nejedná se o poruchu.
- Pokud používáte elektronickou závěrku, prodloužení expozičního času může snížit efekt vodorovných pruhů. (→59)
- Pokud je vidět zřejmě blikání nebo pruhů při snímání videozáznamu pod osvětlením, jako je fluorescenční nebo LED světlo, můžete toto blikání nebo pruhů odstranit natavením možnosti [Flkr Decrease] (Redukce blikání) (→179) a zajištěním expozičního času. Expoziční čas můžete zvolit z [1/50], [1/60], [1/100] nebo [1/120]. Expoziční čas můžete nastavit manuálně v režimu kreativního snímání videozáznamů. (→77)



Nelze snímat. Při stisknutí tlačítka spouště spoušť nereaguje okamžitě.

- Když je položka [Focus/Release Priority] (Priorita zaostření/spouště) nastavená na [FOCUS] (Zaostření), fotoaparát nenasnímá záběr, dokud není dosaženo řádného zaostření. (→184)

Nasnímané záběry jsou vybledlé.

- Objektiv je pravděpodobně znečištěný (otisky prstů apod.).
→ Pokud je objektiv znečištěný, vypněte fotoaparát a čočku objektiv zlehka otřete měkkým suchým hadříkem.

Nasnímané záběry jsou velmi jasné nebo příliš tmavé.

- Aretace automatické expozice (→99) je nastavená nesprávně.

Jedním stisknutím spouště se nasnímá několik záběrů.

- Režim způsobu snímání je nastavený na jiné jako [Single] (Jeden snímek). (→123)
- Je nastaveno snímání sledu záběrů. (→127)

Snímaný objekt není správně zaostřený.

- Snímaný objekt se pravděpodobně nachází mimo rozsah zaostření.
- Funkce [Focus/Release Priority] (Priorita zaostření/spouště) je nastavená na [RELEASE] (Spoušť). (→184)
- Funkce [Shutter AF] (Automatické zaostřování při stisknutí spouště) je nastavená na možnost [OFF] (Vyp.). (→182)
- Aretace automatické expozice (→99) je nastavená nesprávně.
- Pokud jsou na objektivu otisky prstů nebo nečistoty, může se objektiv zaostřit na ně, a ne na snímaný objekt.

Nasnímané záběry jsou rozostřené. Funkce stabilizace obrazu je neúčinná.

- Při snímání v tmavém prostředí se použije delší expoziční čas a účinnost stabilizace obrazu je nižší.
→ Při použití delšího expozičního času používejte stativ nebo funkci samospouště (→126).



Snímky jsou zrnité nebo je na nich zřetelný šum.

- Vyzkoušejte tyto postupy.
 - Snižte citlivost ISO (→101).
 - Zvyšte nastavení položky [Noise Reduction] (Redukce šumu) ve funkci [Photo Style] (Styl fotografie) nebo snižte nastavení pro všechny položky kromě položky [Noise Reduction]. (→168)
 - Nastavte funkci [Long Shtr NR] (Tlumení šumu při dlouhém expozičním času) na možnost [ON] (Zap.). (→174)

Objekt na snímku vypadá zkresleně.

- Pokud snímáte pohybující se objekt při používání elektronické závěrky nebo videozáznamu nebo snímek v rozlišení 4K, objekt může na snímku vypadat zkresleně. Jde o charakteristiku MOS snímačů, které slouží jako obrazové snímače fotoaparátu. Nejedná se o poruchu.

Jas nebo barevný tón nasnímaného záběru se liší od nasnímané scény.

- Při snímání s nastavením krátkého expozičního času při zářivkovém osvětlení, LED osvětlení atd. se jas nebo barevný tón záběru může mírně změnit. Jedná se však o charakteristický jev pro tento druh osvětlení a nejde o poruchu.
- Při snímání objektů na mimořádně osvětlených místech nebo při snímání při zářivkovém osvětlení nebo osvětlení LED diodovými světly, rtuťovými výbojkami, sodíkovými výbojkami apod. se mohou změnit barvy a jas displeje nebo se na displeji mohou objevit vodorovné pruhy.

Snímání fotografií v rozlišení 4K se zastaví před dokončením.

- Pokud je okolní teplota vysoká nebo se neustále provádí záznam s funkcí 4K snímků, na displeji fotoaparátu se může zobrazit  a snímání se zastaví. Počkejte, až fotoaparát vychladne.



■ Videozáznamy

Snímání videozáznamů není možné.

- Při použití velkokapacitní paměťové karty se může stát, že snímání nebudete moci spustit okamžitě po zapnutí fotoaparátu.

Snímání videozáznamu se samovolně zastavilo.

- Pokud je okolní teplota velmi vysoká nebo se nepřetržitě nahrává videozáznam, fotoaparát může zobrazit [△] a sám fotoaparát vypne snímání. Počkejte, až fotoaparát vychladne.
- Rychlostní třída požadované karty se liší v závislosti na nastavení položky [Rec Format] (Záznamový formát) a [Rec Quality] (Kvalita záznamu) videozáznamu. Ujistěte se, že používáte kartu doporučené rychlostní třídy. (→26).

Někdy je během snímání videozáznamů v rozlišení 4K problematické zaostřit v režimu automatického zaostřování.

- K tomu může dojít při snímání se snížením rychlosti automatického zaostřování za účelem dosažení vysoké přesnosti zaostření. Nejedná se o poruchu.

Ve videozáznamech se zaznamenalo nestandardní cvakání a bzučení. Zaznamenaný zvuk je velmi tichý.

- Při snímání v tichém prostředí může být zvuk závěrky, zaostření a jiných činností zaznamenaný do videozáznamu. Nejedná se o poruchu. Zaostřování v průběhu snímání videozáznamů lze nastavit na [OFF] (Vyp) v [Continuous AF] (Nepřetržitě automatické zaostřování) (→151).
- Když při snímání videozáznamu zakryjete otvor mikrofonu prstem, může se snížit úroveň zaznamenávaného zvuku nebo se zvuk nemusí vůbec zaznamenat. Buďte též opatrní, protože se může snadno zaznamenat provozní zvuk objektivu.

Na konci videozáznamu je zaznamenaný provozní zvuk.

- Pokud Vás provozní zvuky obtěžují, doporučujeme Vám snímat videozáznam v režimu kreativního videozáznamu. (→77)

■ Blesk

Blesk se neaktivuje.

- Blesk nelze použít v následujících případech.
 - Když je blesk zavřený.
 - Když je blesk nastavený na [⊕] (Nucené vypnutí blesku). (→142, 144)
- Nastavte položku [Shutter Type] (Typ závěrky) na [AUTO] (Automaticky) nebo [MSHTR] (Mechanická závěrka). (→176)
- Nastavte položku [Silent Mode] (Tichý režim) na [OFF] (Vyp.). (→175)



■ Displej/hledáček

Displej/hledáček se vypne navzdory tomu, že fotoaparát je zapnutý.

- Pokud se během určené doby neprovede žádná činnost, aktivuje se funkce [Auto LVF/Monitor Off] (Automatické vypnutí hledáčku/displeje) (→198) a displej/hledáček se vypne.
- Pokud se v blízkosti snímače přiblížení oka nachází nějaký předmět nebo Vaše ruka, zobrazení na displeji se může přepnout na zobrazení v hledáčku. (→32)

Obraz se chvíli mihá nebo se jas zobrazovací plochy na chvíli výrazně změní.

- K tomu dochází v důsledku změny clony objektivu při stisknutí spouště do poloviny nebo při změně jasu snímáného objektu. Nejedná se o poruchu.

Při stisknutí tlačítka [LVF] se zobrazení nepřepne mezi displejem a hledáčkem.



- Když je fotoaparát připojený k počítači nebo tiskárně, používá se pouze displej.

■ Prohlížení

Snímky se nezobrazí. Nejsou uloženy žádné snímky.

- Ve fotoaparátu není vložena karta.
- Byl adresář nebo snímek zpracovaný na počítači? V takovém případě ho už nebude možné zobrazit v tomto fotoaparátu.
→ Pro zápis snímků z počítače na kartu Vám doporučujeme používat software „PHOTOfunSTUDIO“ (→275).
- Položku [Playback Mode] (Režim prohlížení) nastavte na [Normal Play] (Režim normálního prohlížení). (→208)

Červené oblasti na snímcích jsou začerněné.

- Pokud je v činnosti funkce digitální korekce efektu červených očí ([, []), červené části se mohou zkorigovat na černé.
→ Doporučujeme Vám snímat záběry s režimem blesku nastaveným na [, nebo s funkcí [Red-Eye Removal] (Odstranění efektu červených očí) nastavenou na [OFF] (Vyp.). (→173)



■ Funkce Wi-Fi

Nelze vytvořit Wi-Fi připojení. Spojení rádiovými vlnami se přerušuje. Nezobrazí se bezdrátový přístupový bod.

Všeobecné tipy pro používání Wi-Fi připojení

- Fotoaparát používejte v komunikačním dosahu bezdrátové LAN sítě.
- Není v blízkosti zařízení, například mikrovlnná trouba, bezdrátový telefon apod., které používá frekvenci 2,4 GHz?
→ Při souběžném používání může dojít k rušení rádiových vln. Zařízení používejte v dostatečné vzdálenosti.
- Když indikátor stavu baterie bliká červeně, připojení k jinému zařízení se nemusí spustit nebo se může přerušit. (Zobrazí se hlášení, například [Communication error] (Chyba komunikace).)
- Pokud fotoaparát položíte na kovový stůl nebo polici, může to mít negativní vliv na rádiové vlny. V takovýchto případech se může stát, že se Vám nepodaří vytvořit připojení. Fotoaparát umístěte dále od kovového povrchu.

Informace o bezdrátovém přístupovém bodu

- Zkontrolujte, zda je bezdrátový přístupový bod, který chcete připojit, v provozu.
- Fotoaparát nemusí v závislosti na stavu rádiových vln bezdrátový přístupový bod zobrazit nebo se k němu připojit.
→ Přemístěte fotoaparát blíže k bezdrátovému přístupovému bodu.
→ Změňte umístění a otočení bezdrátového přístupového bodu.
- Nemusí se zobrazit, ani když rádiové vlny existují, a to v závislosti na nastavení bezdrátového přístupového bodu.
→ Vypněte a zapněte bezdrátový přístupový bod.
- Není síťová SSID bezdrátového přístupového bodu nastavená na nevysílání?
→ Bezdrátový přístupový bod se nemusí dát zjistit. Zadejte a nastavte síť SSID. (→262)
Případně aktivujte vysílání SSID bezdrátového přístupového bodu.

Fotoaparát se nezobrazuje v prostředí nastavení Wi-Fi na smartphonu.

- V menu nastavení Wi-Fi na smartphonu vypněte a znovu zapněte funkci Wi-Fi.

Mám problém s připojením k počítači se systémem Windows 8. Uživatelské jméno a heslo nejsou rozpoznány.

- V závislosti na verzi operačního systému (jako například v systému Windows 8) mohou být k dispozici dva druhy uživatelského účtu, a to lokální účet / účet Microsoft.
→ Dbejte na to, abyste nastavili lokální účet a abyste použili uživatelské jméno a heslo pro lokální účet.

Připojení Wi-Fi nerozpozná můj počítač. Fotoaparát se nemůže připojit k počítači Mac / počítači s Windows prostřednictvím připojení Wi-Fi.

- Při předvoleném nastavení používá připojení Wi-Fi předvolený název pracovní skupiny „WORKGROUP“ (Pracovní skupina). Pokud se název pracovní skupiny změní, nebude rozeznáný.
→ Zvolte položku [PC Connection] (Připojení k počítači) v rámci [Wi-Fi Setup] (Nastavení Wi-Fi) a změňte název pracovní skupiny tak, aby se shodoval s názvem pracovní skupiny v počítači. (→267)
- Zkontrolujte, zda je správně zadáno přihlašovací jméno a heslo.
- Když se systémový čas počítače připojeného k fotoaparátu výrazně liší od času ve fotoaparátu, v případě některých operačních systémů se fotoaparát nebude moci připojit k počítači.
→ Zkontrolujte, zda se nastavení hodin a světového času ve fotoaparátu shoduje s časem, datem a časovým pásmem v počítači. Pokud se obě nastavení výrazně liší, upravte je tak, aby se shodovala.

Snímky nelze přenést na webovou službu.

- Zkontrolujte, zda jsou přihlašovací údaje (přihlašovací identifikátor ID / jméno uživatele / e-mailová adresa / heslo) správné.

Přenos snímku na webovou službu trvá dlouho.

Přenos snímku selže v průběhu přenosu. Ve fotoaparátu je snímek, který se nepovedlo přenést.

- Není snímek velmi velký?
→ Videozáznam přeneste po rozdělení pomocí funkce [Video Divide] (Rozdělení videozáznamu) (→220).
→ Velikost snímku zmenšíte v položce [Size] (Rozlišení) (→248) a poté snímek odešlete.
- Přenos může trvat déle, pokud je fotoaparát ve větší vzdálenosti od bezdrátového přístupového bodu.
→ Při přenosu umístěte fotoaparát blíže k bezdrátovému přístupovému bodu.
- Formát souboru snímku, který je možné přenést, se liší v závislosti na cílovém místě. (→246)

Zapomněl jsem heslo pro Wi-Fi.

- Proveďte funkci [Reset Wi-Fi Settings] (Obnovení počátečních nastavení Wi-Fi) v menu nastavení [Setup]. (→204)
Vymažou se však informace, které jste nastavili v rámci [Wi-Fi Setup] (Nastavení Wi-Fi) nebo [Bluetooth].



■ Televizor, počítač, tiskárna

Na obrazovce televizoru se nezobrazuje žádný obraz. Obraz je rozmazaný nebo není barevný.

- Fotoaparát pravděpodobně není připojený správně (→207).
- Na televizoru pravděpodobně nebyl zvolený vstup signálu z externího zařízení.

Funkce VIERA Link (HDMI) nefunguje.

- Je funkce [VIERA Link] na tomto fotoaparátu nastavená na [ON] (Zap.)? (→201)
→ Zkontrolujte nastavení funkce VIERA Link (HDMI) na zařízení, ke kterému fotoaparát připojujete.
→ Vypněte a poté znovu zapněte fotoaparát.

Není možná komunikace s počítačem.

- Pro funkci [USB Mode] (Režim komunikace přes USB rozhraní) zvolte možnost [PC(Storage)] (Počítač) (→200, 277).
- Vypněte a poté znovu zapněte fotoaparát.

Počítač nerozeznal paměťovou kartu. (Při použití paměťové SDXC karty)

- Zkontrolujte, zda je Váš počítač kompatibilní s paměťovými SDXC kartami.
- Po vložení karty se může zobrazit hlášení s výzvou k naformátování karty. Kartu neformátujte.
- Pokud indikátor přístupu [Access] zobrazený na displeji nezmizí, po vypnutí fotoaparátu odpojte USB kabel (dodávané příslušenství).

Snímky se po připojení fotoaparátu k tiskárně nedají vytisknout.

- Použitá tiskárna pravděpodobně nepodporuje standard PictBridge.
- Pro funkci [USB Mode] (Režim komunikace přes USB rozhraní) zvolte možnost [PictBridge(PTP)] (→200, 280).

Okraje vytištěných snímků jsou ořezané.

- Pokud používáte tiskárnu s funkcí ořezání snímku nebo s funkcí tisku bez okrajů, vypněte před tiskem tuto funkci.
- Poměr stran snímků se liší od poměru stran papíru použitého pro tisk.
→ Pokud si objednáte tisk snímků ve fotoslužbě, informujte se o možnosti tisku snímků s poměrem stran 16:9.



■ Další informace

Z objektivu se ozývají zvuky.

- Při zapnutí nebo vypnutí fotoaparátu se ozývá zvuk optického mechanismu objektivu nebo nastavování mechanismu clony. Nejedná se o poruchu.
- Zvuk, který je způsobený automatickým nastavováním clony, je slyšet, když se mění jas, například při přibližování zoomem nebo při pohybu fotoaparátu. Nejedná se o poruchu.

Zoomování se ihned zastavilo.

- Při používání extra optického zoomu, se přibližování okamžitě zastaví. Není to porucha.

Při polovičním stisknutí spouště se někdy rozsvítí červený indikátor.

- Možnost [AF Assist Lamp] (Přisvícení) je nastavená na [ON] (Zap.) (→183).

Fotoaparát se zahřívá.

- Povrch fotoaparátu a zadní strana displeje se během používání mohou zahřát, nemá to však vliv na fungování nebo vlastnosti fotoaparátu.

Nastavení hodin není správné.

- Pokud fotoaparát delší dobu nepoužíváte, nastavení hodin se může vynulovat.
→ Znovu nastavte hodiny (→30)

Během fotografování s použitím zoomu jsou snímky mírně zkreslené a kolem okrajů snímaných objektů jsou nepřirozené barvy.

- V závislosti na míře přiblížení se může stát, že snímky budou mírně zkreslené, případně nepřirozeně zbarvené v okolí okrajů objektů, ale není to porucha.



Upozornění a poznámky týkající se používání fotoaparátu

Když se fotoaparát používá

- **Zabezpečte dostatečný odstup fotoaparátu od zařízení vysílajících elektromagnetické záření (jako je například mikrovlnná trouba, televizor, herní zařízení atd.)**
 - Pokud fotoaparát používáte v blízkosti televizoru nebo na televizoru, jeho elektromagnetické záření může rušit obraz a/nebo zvuk.
 - Fotoaparát nepoužívejte v blízkosti mobilních telefonů. Mohlo by to negativně ovlivnit obraz a/nebo zvuk.
 - Fotoaparát nepoužívejte v blízkosti reproduktorů nebo silných motorů, jejichž silná magnetická pole by mohla poškodit zaznamenané údaje a zkreslovat obraz.
 - Elektromagnetické záření může negativně ovlivňovat činnost fotoaparátu a způsobovat zkreslení obrazu a/nebo zvuku.
 - Pokud je činnost fotoaparátu negativně ovlivněná magnetickým polem jiného zařízení a fotoaparát přestane fungovat správně, vypněte ho a vyjměte baterii nebo odpojte síťový adaptér (volitelné příslušenství).

Potom baterii opět vložte nebo připojte síťový adaptér a zapněte fotoaparát.

Fotoaparát nepoužívejte v blízkosti rozhlasových vysílačů nebo vedení vysokého napětí.

- Snímání v blízkosti rozhlasových vysílačů nebo vedení s vysokým napětím může mít negativní vliv na kvalitu snímků a zaznamenaného zvuku.
- Dodané kabely neprodlužujte (nenapojujte).
- Na fotoaparát nestříkejte prostředky proti hmyzu ani jiné těkavé látky (kryt fotoaparátu se může poškodit a povrchová úprava se může začít odlupovat).
- Do blízkosti reproduktoru nebo jiných magnetických částí fotoaparátu neumísťujte předměty, které by mohly být ovlivněny jeho magnetismem.
 - Na magneticky nabitě předměty, například bankovní platební karty, dopravní čipové karty, hodinky, může mít magnetismus reproduktoru nepříznivý vliv.
- V létě fotoaparát a baterii nikdy nenechávejte v autě nebo na kapotě či střeše. V opačném případě by mohlo dojít k úniku elektrolytu z baterie, přehřátí, vzniku požáru nebo výbuchu baterie v důsledku vysoké teploty.



Péče o fotoaparát

Před čištěním fotoaparát vypněte, vyjměte z něj baterii nebo redukci jednosměrného napájení (volitelné příslušenství) nebo odpojte síťovou zástrčku ze zásuvky síťového napájení.

- Odolné nečistoty odstraňte navlhčeným hadříkem a poté povrch fotoaparátu otřete suchým hadříkem.
- K čištění fotoaparátu nepoužívejte benzín, ředidla, lih ani saponáty, protože by mohly způsobit poškození krytu fotoaparátu a olupování povrchové úpravy.
- Před použitím chemicky napuštěného čistícího hadříku si pozorně přečtěte pokyny, které k němu byly přibaleny.
- Nedotýkejte se krytu objektivu.

Ⓐ Kryt objektivu

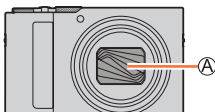

Když se fotoaparát určitou dobu nepoužívá

- Před vyjmutím baterie a paměťové karty fotoaparát vypněte.
 - Baterii vyjměte z fotoaparátu, aby se nepoškodila nadměrným vybitím.
 - Nastavení času bude uloženo po dobu přibližně 3 měsíců po vyjmutí baterie, zajištěno zcela nabitou baterií, která byla vložena do fotoaparátu 24 hodin předtím.
- Zabezpečte, aby se fotoaparát nedotýkal předmětů a obalů či tašek z gumy nebo plastu.
- Pokud fotoaparát skladujete v uzavřeném prostoru (například v zásuvce a podobně), přiložte k němu odvlhčovací prostředek. Baterie uskladněte v chladném místě (15 až 25 °C) s nízkou vlhkostí (40 až 60 % relativní vlhkost) a dostatečně stabilní teplotou.
- Baterii jednou za rok nabijte a po úplném vybití baterii vyjměte z fotoaparátu a znovu ji uložte.
- Pokud jste fotoaparát delší dobu nepoužívali, zkontrolujte všechny jeho části předtím, než budete zaznamenávat snímky.

Displej/hledáček

- Netlačte silně na displej. Mohli byste způsobit nerovnoměrné rozložení barev a poškození displeje.
- V chladném prostředí nebo v jiných situacích, když je fotoaparát studený, se může displej nebo hledáček po zapnutí fotoaparátu jevit trochu tmavší než obvykle. Po zahřátí vnitřních součástí se obnoví normální jas.

K výrobě displeje a hledáčku byla použita technologie s mimořádně vysokou přesností. Může se však stát, že některé body na zobrazovací ploše budou tmavé nebo jasně vysvícené (červené, modré nebo zelené). Nejedná se o poruchu. Displej a hledáček pracují s mimořádně vysokou přesností, ale některé obrazové body mohou být neaktivní. Tyto body nemají vliv na zaznamenaný obraz na paměťové kartě.



Objektiv

- Na objektiv nevyvíjejte nadměrný tlak.
- Pokud jsou čočky objektivu znečištěné (např. pokud jsou mokré, mastné nebo se na nich nacházejí otisky prstů), může to negativně ovlivnit nasnímaný obraz. Čočku před snímáním a po něm zlehka utřete měkkým suchým hadříkem.
- Nedovolte, aby na objektiv dopadalo přímé sluneční světlo. Sluneční světlo může způsobit jeho poruchu. Buďte rovněž opatrní při odkládání fotoaparátu venku nebo v blízkosti okna.
- Nedotýkejte se krytu objektivu, protože by tak mohlo dojít k poškození objektivu. Buďte opatrní při vyjímání fotoaparátu z tašky, atd.

Baterie

Ve fotoaparátu se používá dobíjecí lithium-iontová baterie.

Na tuto baterii má vliv teplota a vlhkost. Tento vliv se projeví především v prostředí s vysokou nebo nízkou teplotou.

- Po používání, vyjměte baterii z fotoaparátu.
 - Uchovejte baterii v plastovém sáčku, přičemž během manipulace nebo uložení dávejte pozor, aby nepřišla do kontaktu s kovovými předměty (jako jsou sponky).
- Čas potřebný k nabití baterie se liší v závislosti na podmínkách při používání baterie. Nabíjení může trvat déle v prostředí s vysokou nebo nízkou teplotou nebo pokud jste baterii nějaký čas nepoužívali.
- Baterie se při nabíjení zahřeje a její teplota zůstane zvýšená i určitou dobu po ukončení nabíjení.
- Když baterii nabijete, po určité době se vybijí, i když ji nebudete používat.
- V blízkosti kontaktů zástrčky neponechávejte žádné kovové předměty (například sponky). V opačném případě může v důsledku zkratu nebo vytvořeného tepla dojít ke vzniku požáru nebo k úrazu elektrickým proudem.
- Baterii nedoporučujeme dobíjet příliš často. (Příliš častým dobíjením baterie se snižuje její kapacita a baterie se může vydat.)
- Pokud je provozní čas fotoaparátu velmi krátký i při použití správně nabitě baterie, životnost baterie pravděpodobně uplynula. Zaupte si novou baterii.
- Nabíjení:
 - Nečistoty z konektorů baterie utřete suchým hadříkem.
 - Nabíječku umístěte do vzdálenosti minimálně 1 metr od rozhlasového přijímače (může rušit příjem rozhlasového vysílání).
- Baterii nepoužívejte, pokud je poškozená nebo deformovaná například pádem (především pokud jsou zdeformované kontakty).



Upozornění a poznámky týkající se používání fotoaparátu

Síťový adaptér (dodávané příslušenství)

- Síťový adaptér umístěte do vzdálenosti minimálně 1 metr od rozhlasového přijímače (může rušit příjem rozhlasového vysílání).
- Síťový adaptér (dodávané příslušenství) může během činnosti bzučet. Nejedná se o poruchu.
- Po ukončení používání odpojte napájecí zařízení od zásuvky síťového napájení. (Pokud ho ponecháte zapojené, bude stále odebírat malé množství energie.)

Paměťové karty

- Aby nedošlo k poškození karty a dat, dodržujte následující pokyny.
 - Paměťovou kartu nevystavujte vysokým teplotám, přímému slunečnímu světlu, elektromagnetickému záření a statické elektřině.
 - Paměťovou kartu neohýbejte, nevystavujte otřesům a dávejte pozor, aby Vám nespadla.
 - Paměťovou kartu přenášejte nebo skladujte uloženou v ochranném pouzdru.
 - Nedotýkejte se kontaktů na zadní straně paměťové karty a dbejte na to, aby se nedostaly do styku s nečistotou, prachem a vodou.
- Pokud nesprávným nebo nevhodným zacházením poškodíte fotoaparát, zaznamenaná data se mohou poškodit a můžete o ně přijít. Společnost Panasonic nenesе žádnou odpovědnost za škodu způsobenou ztrátou zaznamenaných dat.
- Při likvidaci/odevzdání paměťové karty jiné osobě
 - Pokud používáte funkci „formátování“ nebo „vymazávání“ prostřednictvím fotoaparátu nebo počítače, změní se pouze informace týkající se správy dat, takže tyto úkony nelze použít pro úplné odstranění dat z paměťové karty. Pokud chcete paměťovou kartu zlikvidovat nebo předat jiné osobě, doporučujeme Vám fyzicky zničit samotnou kartu nebo uložená data zcela odstranit pomocí komerčně dostupného softwaru pro vymazání dat. S daty uloženými na paměťové kartě zacházejte zodpovědně.

Při použití třínohého nebo jednohého stativu

- Nepoužívejte nadměrnou sílu a neutahujte šrouby, pokud nejsou pod správným úhlem. (Mohli byste poškodit fotoaparát, závit nebo štítek s označením.)
- Zabezpečte, aby byl stativ dostatečně stabilní. (Přečtete si návod k obsluze stativu.)
- Pokud je k fotoaparátu připevněný stativ, může být složité vyjmout paměťovou kartu nebo baterii.



Osobní informace

Abyste chránili své osobní informace, doporučujeme Vám nastavit heslo pro Wi-Fi. (→267) Pokud ve funkci [Profile Setup] (Nastavení profilu) nebo ve funkci [Face Recog.] (Identifikace tváře) zadáte jméno nebo datum narození, tyto osobní informace se uloží ve fotoaparátu a jsou obsaženy v zaznamenaných snímcích.

Nezapomeňte věnovat zvláštní pozornost ochraně soukromí, vlastnickým právům atd. snímaného objektu a berte na vlastní odpovědnost používání režimu [Silent Mode] (Tichý režim) nebo používání funkcí, jako je například záznam informací o poloze a změně zvuku závěrky atd.

● Vyloučení odpovědnosti

- V důsledku poruchy, vlivem statické elektřiny, nehody, nesprávné funkčnosti, opravy nebo jiných činností může dojít k pozměnění nebo ztrátě dat obsahujících osobní informace.
Společnost Panasonic žádným způsobem neodpovídá za žádné přímé ani nepřímé škody, které vznikly v důsledku změny nebo ztráty dat obsahujících osobní informace.

● Při odevzdávání fotoaparátu do servisu, předávání jiné osobě nebo likvidaci

- Zapište si osobní informace a poté provedením funkce [Reset Network Settings] (Obnovení síťových nastavení)/[Delete account] (Vymazat účet) vymažte údaje obsahující osobní informace, například nastavení připojení k bezdrátové síti LAN, které jste si uložili nebo nastavili ve fotoaparátu. (→204, 260)
- Kvůli ochraně osobních informací resetujte nastavení. (→204)
- Vyberte z fotoaparátu paměťovou kartu.
- Při opravě fotoaparátu může být třeba obnovit výrobní nastavení.
- Pokud výše uvedené úkony nelze v důsledku poruchy provést, obraťte se na prodejce, u kterého jste fotoaparát zakoupili, nebo na nejbližší servisní středisko.

● Pokud chcete paměťovou kartu odevzdat jiné osobě nebo ji chcete vyhodit, přečtěte si informace v části „Při likvidaci/odevzdání paměťové karty jiné osobě“ v předcházející části. (→304)

● Přenášení snímků na webové služby

- Snímky mohou obsahovat osobní informace, které lze použít pro identifikaci uživatele, například názvy, data a časy snímání a informace o poloze. Před přenesením snímků na webové služby snímky důkladně zkontrolujte, zda neobsahují informace, které nechcete prozradit.



Funkce Wi-Fi

■ Použití fotoaparátu jako bezdrátové LAN zařízení

Pokud používáte zařízení nebo počítačový systém, který vyžaduje spolehlivější zabezpečení než bezdrátová LAN zařízení, proveďte příslušné kroky pro použitý systém. Společnost Panasonic nenesе žádnou odpovědnost za poškození, která byla způsobena použitím fotoaparátu k jinému účelu, než je bezdrátové LAN zařízení.

■ Použití funkce Wi-Fi tohoto fotoaparátu se předpokládá podle země, kde se prodává

Existuje riziko, že fotoaparát poruší předpisy o rádiových vlnách, pokud se bude používat v jiných zemích, než je země prodeje, proto společnost Panasonic nenesе žádnou odpovědnost za tato porušení.

■ Hrozí riziko zachycení přijatých a odeslaných dat prostřednictvím rádiových vln

Dbejte na to, že odeslaná a přijatá data přes rádiové vlny mohou být zachycena třetí stranou. Doporučujeme Vám použít šifrování v nastaveních Vašeho bezdrátového přístupového bodu k zajištění bezpečnosti informací.

■ Fotoaparát nepoužívejte v oblastech s magnetickým polem, statickou elektřinou nebo jiným rušením

- Nepoužívejte fotoaparát v místech s magnetickým polem, statickou elektřinou nebo rušením, např. v blízkosti mikrovlnné trouby. Může to způsobit rušení rádiových vln.
- Použití tohoto fotoaparátu v blízkosti zařízení, jako je například mikrovlnná trouba nebo bezdrátový telefon, který využívá 2.4 GHz frekvenční pásmo, může způsobit snížení kvality provozu obou zařízení.

■ Nepřipojujte se k bezdrátové síti, pro kterou nemáte povolení

Pokud fotoaparát využívá Wi-Fi funkci, bezdrátová síť se vyhledá automaticky. V tomto případě se mohou zobrazit i bezdrátové sítě, které nemáte oprávnění používat (SSID*). Nepokoušejte se k nim připojit, protože to může být bráno jako nepovolený přístup.

* SSID představuje název pro identifikaci sítě v bezdrátovém LAN připojení. Pokud SSID vyhovuje oběma zařízením, je možný přenos.

Upozornění a poznámky týkající se používání fotoaparátu

- Logo SDXC je ochranná známka společnosti SD-3C, LLC.
- HDMI a HDMI High-Definition Multimedia Interface a logo HDMI jsou ochranné známky nebo registrované ochranné známky společnosti HDMI Licensing, LLC v USA a jiných státech.
- HDAVI Control™ je ochranná známka společnosti Panasonic Corporation.
- „AVCHD“, „AVCHD Progressive“ a logo „AVCHD Progressive“ jsou ochranné známky společností Panasonic Corporation a Sony Corporation.
- Dolby a symbol dvojitého D jsou ochranné známky společnosti Dolby Laboratories.
- Adobe je ochranná známka nebo registrovaná ochranná známka společnosti Adobe Systems Incorporated v USA a/nebo jiných zemích.
- Pentium je ochranná známka společnosti Intel Corporation v USA a/nebo jiných státech.
- Windows je registrovaná ochranná známka nebo ochranná známka společnosti Microsoft Corporation v USA a/nebo jiných státech.
- iMovie, Mac, OS X a macOS jsou ochranné značky společnosti Apple Inc. zaregistrované v USA a jiných zemích.
- iPad, iPhone, iPod a iPod touch jsou ochranné značky společnosti Apple Inc. zaregistrované v USA a jiných zemích.
- App Store je servisní známka společnosti Apple Inc.
- Android a Google Play jsou ochranné známky nebo registrované ochranné známky společnosti Google Inc.
- Slovní značka a logo Bluetooth® jsou registrované ochranné známky ve vlastnictví společnosti Bluetooth SIG, Inc. a jakékoliv použití těchto známek společností Panasonic Corporation je na základě licence. Ostatní ochranné známky a obchodní názvy jsou majetkem jejich příslušných vlastníků.
- Logo Wi-Fi CERTIFIED™ je certifikační známka společnosti Wi-Fi Alliance®.
- Logo Wi-Fi Protected Setup™ je certifikační známka společnosti Wi-Fi Alliance®.
- „Wi-Fi“ je registrovaná ochranná známka společnosti Wi-Fi Alliance®.
- „Wi-Fi Protected Setup™“, „WPA™“ a „WPA2™“ jsou ochranné známky společnosti Wi-Fi Alliance®.
- DLNA, logo DLNA a DLNA CERTIFIED jsou ochranné známky, servisní známky nebo certifikační známky společnosti Digital Living Network Alliance.
- QR kód je registrovaná ochranná známka společnosti DENSO WAVE INCORPORATED.
- Tento výrobek používá „DynaFont“ od společnosti DynaComware Corporation. DynaFont je registrovaná ochranná značka společnosti DynaComware Taiwan Inc.
- Ostatní názvy, názvy výrobců a označení produktů uvedené v tomto návodu jsou ochranné známky nebo registrované ochranné známky příslušných vlastníků.





Tento výrobek je vyrobený v souladu s balíkem patentů AVC, který konečného uživatele opravňuje využívat ho k osobním a nekomerčním účelům zaměřeným na (i) kódování videozáznamů v souladu se standardem AVC („AVC Video“) a/nebo na (ii) dekódování videozáznamů ve formátu AVC, které si uživatel vytvořil pro osobní a nekomerční účely a/nebo získal od jiné oprávněné osoby podnikající v souladu s licencí zaměřenou na poskytování videozáznamů ve formátu AVC. Licence se nevztahuje na žádné jiné použití. Další informace Vám poskytne společnost MPEG LA, L.L.C. Podívejte se na webové stránky <http://www.mpegla.com>



Likvidace vysloužilých spotřebičů a baterií**Platí pouze pro Evropskou unii a země se systémy recyklace**

Tyto symboly uvedené na výrobcích, balení a/nebo v doprovodné dokumentaci informují o tom, že vysloužilé elektrické a elektronické spotřebiče a baterie nelze zlikvidovat spolu s běžným domovním odpadem. V zájmu zabezpečení správného způsobu likvidace, zpracování a recyklace odevzdejte vysloužilé spotřebiče a baterie ve specializovaném sběrném místě v souladu s platnou legislativou.

Správným způsobem likvidace vysloužilých spotřebičů přispějete k zachování cenných zdrojů a předejdete případným negativním dopadům na lidské zdraví a životní prostředí.

Další informace o sběru a recyklaci si prosím vyžádejte u své místní samosprávy.

Za nesprávnou likvidaci tohoto odpadu lze udělit pokuty v souladu s národní legislativou.

**Poznámka týkající se symbolu baterie (spodní symbol):**

Tento symbol může být použitý spolu se symbolem chemické značky.

V tomto případě vyhovuje požadavkům stanoveným směrnici pro obaženou chemikálii..

Produkt Panasonic

Nákupní doklad si prosím uschovejte.

Informace a podmínky záruky pro tento produkt jsou k dispozici na

www.panasonic.com/cz

nebo na následujících telefonních číslech:

236032911 – číslo pro volání z pevné linky

