

Panasonic®

Základní Návod k použití

Digitální fotoaparát

Model č. **DMC-TZ100/DMC-TZ101**
DMC-TZ80/DMC-TZ81

LUMIX



DMC-TZ100/DMC-TZ101



DMC-TZ80/DMC-TZ81

Před použitím tohoto produktu si pečlivě přečtěte tyto pokyny a celý návod si uložte pro pozdější použití.

Podrobnější pokyny k obsluze jsou k dispozici v dokumentu „Návod k použití funkcí pro pokročilé uživatele (formát PDF)“. Chcete-li si ho přečíst, stáhněte si ho z webových stránek. (→45)

Web Site: <http://www.panasonic.com>

Vážený zákazníku,

rádi bychom využili této příležitosti a poděkovali vám za nákup tohoto digitálního fotoaparátu Panasonic. Tento návod si pečlivě přečtěte a ponechte si jej po ruce pro budoucí použití. Upozorňujeme, že skutečné ovládací prvky, díly, položky menu atd. mohou ve vašem fotoaparátu vypadat poněkud odlišně, než znázorňují ilustrace v tomto návodu k obsluze.

Dodržujte autorská práva.

- Záznamem nahraných kazet, disků nebo jinak zveřejněných či vysílaných materiálů pro jiné než soukromé použití se můžete dopustit porušení autorských práv. Záznam některých materiálů je omezen i pro soukromé použití.

Informace pro vaši bezpečnost

VAROVÁNÍ:

Abyste snížili nebezpečí vzniku požáru, úrazu elektrickým proudem nebo poškození výrobku:

- Přístroj nevystavujte působení deště, vlhkosti, kapající nebo stříkající vodě.
- Používejte pouze doporučené příslušenství.
- Nesundávejte kryty přístroje.
- Nepokoušejte se o svépomocnou opravu přístroje. Veškeré opravy přenechejte kvalifikovanému servisu.

Zásuvka by měla být umístěna v blízkosti přístroje tak, aby byla snadno přístupná.

■ Označení produktu – výrobní štítek

Výrobek	Umístění
Digitální fotoaparát	Vespod

■ AC síťový adaptér (součást dodávky)

UPOZORNĚNÍ!

Abyste snížili nebezpečí vzniku požáru, úrazu elektrickým proudem nebo poškození výrobku:

- Příklad: Přístroj neinstalujte ani neumísťujte do knihovny, vestavěných skříní nebo jiného uzavřeného prostoru. Dbejte na to, aby přístroj byl dostatečně větrán.
- Při připojení AC síťového adaptéru je přístroj v pohotovostním stavu. Pokud je AC síťový adaptér připojen do elektrické zásuvky, primární obvod je vždy „pod napětím“.

■ Informace o akumulátoru

UPOZORNĚNÍ

- Při nesprávné výměně akumulátoru hrozí nebezpečí výbuchu. K výměně používejte pouze typ doporučený výrobcem.
- Před likvidací akumulátorů se obraťte na místní úřady nebo na prodejce a vyžádejte si informace o správné metodě likvidace.
- Akumulátory nezahřívejte a nevystavujte ohni.
- Akumulátor (akumulátory) neopouštějte delší dobu v automobilu, který je vystaven přímému slunci a má uzavřená okna a dveře.

Varování

Nebezpečí požáru, exploze a popálení. Akumulátor nerozebírejte, nevystavujte teplotám nad 60 °C, ani nespalujte.

■ Upozornění k používání

- Použijte „High Speed MicroHDMI kabel“ s logem HDMI. Kabely, které neodpovídají normám HDMI, nebudou fungovat.
„High Speed MicroHDMI kabel“ (Konektor typ D-typ A, délka až 2 m)

Tento přístroj udržujte v co největší možné vzdálenosti od zařízení, které je zdrojem elektromagnetického záření (např. mikrovlnné trouby, televizory, herní konzole apod.).

- V případě umístění přístroje na televizoru nebo v jeho blízkosti může elektromagnetické záření televizoru způsobit poškození snímků a/nebo zvukového záznamu.
- Přístroj nepoužívejte poblíž mobilních telefonů, protože může dojít ke vzniku rušení, které nepříznivě ovlivní snímky a/nebo zvukový záznam.
- Silné magnetické pole vytvořené reproduktory či velkými motory může způsobit poškození zaznamenaných dat nebo zkreslení snímků.
- Elektromagnetické záření může nepříznivě ovlivnit činnost tohoto přístroje a způsobit zkreslení obrazu a/nebo zvuku.
- Pokud je přístroj nepříznivě ovlivněn elektromagnetickým zařízením a přestane pracovat správně, vypněte jej a vyjměte akumulátor nebo odpojte AC síťový adaptér (součást dodávky)/AC síťový adaptér (DMW-AC10E: volitelný doplněk). Poté znovu vložte akumulátor nebo připojte AC síťový adaptér a fotoaparát zapněte.

Přístroj nepoužívejte v blízkosti rozhlasových vysílačů nebo vedení vysokého napětí.

- V případě záznamu poblíž rozhlasových vysílačů nebo vedení vysokého napětí může dojít k výraznému zhoršení kvality pořízených snímků a/nebo zvukového záznamu.

Prohlášení o shodě (DoC)

Společnost "Panasonic Corporation" tímto prohlašuje, že tento výrobek je ve shodě se základními požadavky a dalšími příslušnými ustanoveními směrnice 2014/53/EU.

Zákazníci si mohou stáhnout originál DoC pro naše produkty RE z našeho serveru DoC:

<http://www.doc.panasonic.de>

Kontakt na Autorizovaného obchodního zástupce:

Panasonic Marketing Europe GmbH, Panasonic Testing Centre,
Winsbergring 15, 22525 Hamburg, Německo

Bezdrátový vysílač a přijímač:

Použitý frekvenční rozsah: 2412 MHz až 2462 MHz (střední frekvence)

Maximální výkon: 13 dBm (EIRP)

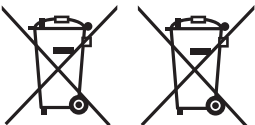

Tyto symboly označují samostatný sběr odpadních elektrických a elektronických zařízení nebo baterií.

Další informace naleznete v dokumentu „Návod k použití funkcí pro pokročilé uživatele (formát PDF)“.

Obsah



■ Informace pro vaši bezpečnost	2	Přehrávání	
Příprava		■ Sledování snímků.....	36
■ Před použitím	7	■ [Světelná kompozice]	37
■ Standardní příslušenství	8	Wi-Fi	
■ Názvy a funkce hlavních prvků.....	9	■ Jak lze využít funkci Wi-Fi®.....	39
■ Vkládání a vyjímání akumulátoru nebo paměťové karty SD		■ Ovládání fotoaparátu z připojeného smartphonu	40
(volitelný doplněk)	12	Další	
■ Nabíjení akumulátoru.....	13	■ Stažení softwaru.....	43
■ Nastavení hodin	15	■ Prohlížení návodu k použití (formát PDF)	45
Základní funkce		■ Údaje zobrazované na displeji/ v hledáčku.....	47
■ Základní operace.....	16	■ Seznam položek menu.....	50
■ Nastavení menu.....	23	■ Otázky a odpovědi Odstraňování problémů.....	53
Záznam		■ Technické údaje	55
■ Fotografování s automatickým nastavením (režim Inteligentní aut.).....	24	■ Příslušenství k digitálnímu fotoaparátu	61
■ Záznam fotografií 4K.....	25		
■ [Dodatečné zaostření].....	28		
■ Natáčení videosekvencí.....	31		
■ [Živé ořiznutí 4K].....	34		

Pokud není uvedeno jinak, příklady v této příručce využívají vyobrazení a snímky obrazovek modelu DMC-TZ100/DMC-TZ101.

■ Symboly v textu

MENU Znázorňuje, že menu lze vyvolat stiskem tlačítka [MENU/SET] .

V tomto návodu k obsluze jsou kroky pro nastavení položky menu vysvětleny následujícím způsobem:

MENU →  [Zázn.] → [Kvalita] → []

Před použitím

■ Zacházení s fotoaparátem

- Fotoaparát chraňte před nadměrnými vibracemi, působením síly či tlakem.
- Fotoaparát není odolný vůči prachu, postříkání ani není vodotěsný.
Vyhnete se použití fotoaparátu v prostředí s nadměrným výskytem prachu či písku nebo v místech, kde může přijít do kontaktu s vodou.
- Fotoaparát chraňte před stykem s pesticidy nebo těkavými látkami (může dojít k poškození nebo olupování povrchové úpravy).

■ Kondenzace (pokud je objektiv, displej nebo hledáček zamřazen)





- Pokud je fotoaparát vystaven náhlé změně teploty či vlhkosti, může dojít ke vzniku kondenzace. Těmito podmínkám, které mohou znečistit objektiv, displej nebo hledáček, způsobit vznik plísňe nebo poškodit fotoaparát, se vyhněte.
- Pokud se objeví kondenzace, fotoaparát vypněte a před dalším použitím vyčkejte asi dvě hodiny. Jakmile se fotoaparát přizpůsobí okolní teplotě, zamřazení se přirozenou cestou ztratí.

■ Péče o fotoaparát

- Před čištěním fotoaparátu vyjměte akumulátor, DC redukci pro napájení (DMW-DCC11: volitelný doplněk) nebo kartu, odpojte síťovou vidlici ze zásuvky. K čištění fotoaparátu použijte měkkou, suchou tkaninu.
- Na displej netlačte nadměrnou silou.
- Na objektiv netlačte nadměrnou silou.
- Zamezte dlouhodobému kontaktu fotoaparátu s pryží a plastovými produkty.
- K čištění fotoaparátu nepoužívejte chemické prostředky, jako je např. benzín, ředidlo, alkohol, kuchyňské čisticí prostředky apod., protože mohou způsobit deformaci krytu nebo odlupování povrchové úpravy.
- Fotoaparát neponechávejte otočený objektivem do slunce, protože jeho paprsky by mohly způsobit poruchu.
- Kabely, které jsou součástí dodávky, neprodlužujte.
- V době, kdy fotoaparát přistupuje ke kartě (kvůli operaci, jakou je např. záznam snímku, čtení, odstranění nebo formátování), fotoaparát nevypínejte ani nevyjímejte akumulátor, kartu, síťový adaptér (součást dodávky), síťový adaptér (DMW-AC10E: volitelný doplněk) ani DC redukci pro napájení (DMW-DCC11: volitelný doplněk).
- Data na kartě mohou být poškozena nebo zničena vlivem elektromagnetického vlnění, statickou elektřinou nebo poruchou fotoaparátu či samotné karty. Důležitá data doporučujeme ukládat na PC apod.
- Kartu neformátujte na počítači nebo na jiném zařízení. Aby byla zaručena správná činnost, formátujte ji pouze ve fotoaparátu.

Standardní příslušenství

Před použitím fotoaparátu si ověřte, zda je veškeré příslušenství součástí dodávky. Označení dílů ve stavu od ledna 2016. Změny jsou vyhrazeny.

<input type="checkbox"/> Akumulátor DMW-BLG10E <ul style="list-style-type: none"> • Před používáním akumulátor nabijte. • Interní zdroj napájení je v textu označován jako akumulátor. 	<input type="checkbox"/> Poutko VFC4297 
<input type="checkbox"/> AC síťový adaptér SAE0012D 	<input type="checkbox"/> Kabel pro USB připojení K1HY04YY0106 
<input type="checkbox"/> TZ100/TZ101 Spona popruhu na rameno (2) SYQ0694 	<ul style="list-style-type: none"> • Použít při připevnění ramenního popruhu (běžně v prodeji). Podrobnosti viz „Návod k použití funkcí pro pokročilé uživatele (formát PDF)“.

- **Karty patří mezi volitelné doplňky.** (Paměťová karta SD, paměťová karta SDHC a paměťová karta SDXC jsou v textu uváděny jako karta.)
 - Přístroj je kompatibilní s paměťovými kartami SDHC/SDXC typu UHS-I UHS Speed Class 3.
 - Lze použít následující karty typu SD (doporučena značka Panasonic). Operace je potvrzena při používání paměťové karty značky Panasonic. Paměťová karta SD (512 MB až 2 GB) / Paměťová karta SDHC (4 GB až 32 GB) / Paměťová karta SDXC (48 GB až 128 GB)
 - Požadovaná karta se liší, záleží na záznamových podmínkách.
- V případě ztráty příslušenství, které je součástí dodávky, se obraťte na svého prodejce nebo na nejbližší servisní středisko. (Příslušenství lze zakoupit samostatně.)
- Veškerý obalový materiál vhodným způsobem zlikvidujte.
- **TZ100/TZ101**
Sponu popruhu na rameno udržujte mimo dosah dětí, aby ji nespolkly.
- Vyobrazení a náhledy displeje v této příručce se od skutečného produktu mohou lišit.

Názvy a funkce hlavních prvků

TZ100/TZ101

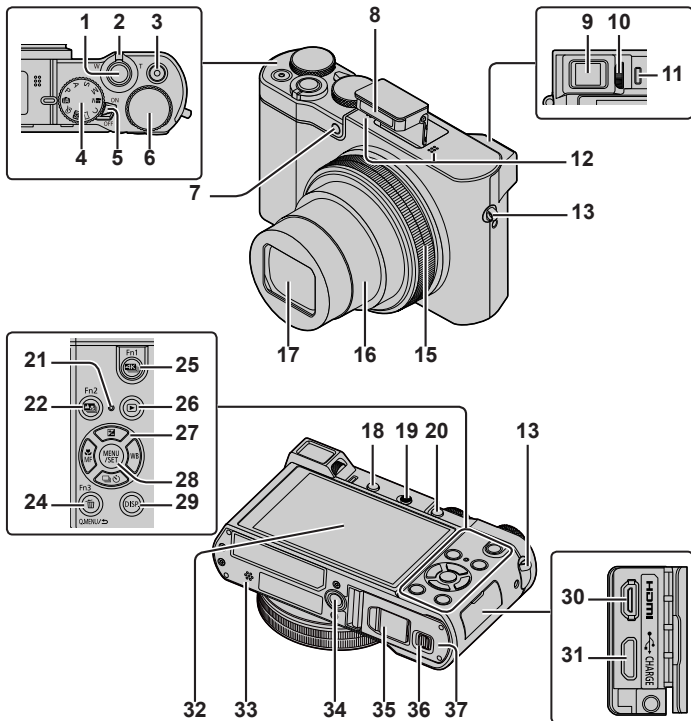

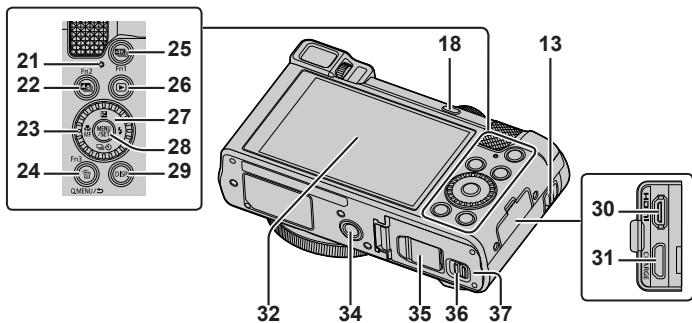
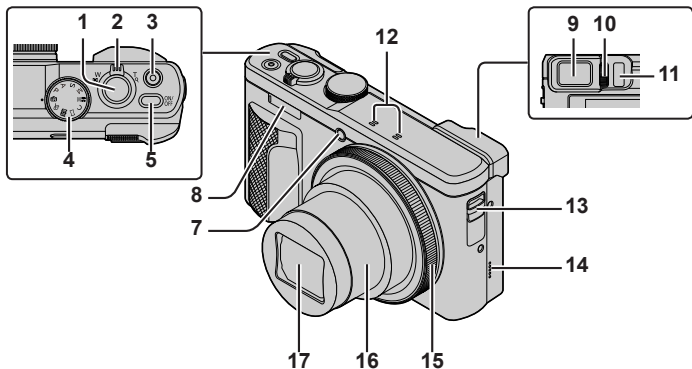

- 1 Spoušť (→17)
 - 2 Páčka zoomu (→16)
 - 3 Tlačítko videosekvence (→32)
 - 4 Ovladač režimů (→18)
 - 5 **TZ100/TZ101**
Přepínač [ON/OFF]
TZ80/TZ81
Vypínač [ON/OFF]
 - 6 **TZ100/TZ101**
Zadní ovladač (→21)
 - 7 Indikátor samospouště/AF přisvětlení
 - 8 Blesk
 - 9 Hledáček (→20, 47)
 - 10 Dioptrická korekce
 - 11 Snímač oka (→20)
 - 12 Stereofonní mikrofon
 - 13 Očka na poutko

- Aby nedošlo k pádu, nezapomeňte připevnit dodávaný popruh a připevnit si ho na zápěstí.
 - 14 **TZ80/TZ81**
Reproduktor
 - 15 Ovládací kroužek (→21)
 - 16 Tubus objektivu
 - 17 Objektiv
 - 18 Tlačítko [LVF] (→20)/Tlačítko [Fn4]
 - 19 **TZ100/TZ101**
Páčka otevření blesku
 - 20 **TZ100/TZ101**
Tlačítko [AF/AE LOCK]
 - Lze pořídit snímek uzamčením ostření a/nebo expozice.
 - 21 Indikátor nabíjení (→13)/
Indikátor Wi-Fi® připojení
 - 22 Tlačítko [M] ([Dodatečné zaostření])
(→28)/Tlačítko [Fn2]
 - 23 **TZ80/TZ81**
Ovládací volič (→21)
 - 24 Tlačítko [Q.MENU/☞] (Storno)/
Tlačítko [] (Odstranit) (→36)/
Tlačítko [Fn3]
 - Některé položky menu lze snadno vyvolat a nastavit během záznamu.
 - 25 Tlačítko [4K] (režim fotografování 4K)
(→25)/Tlačítko [Fn1]
 - 26 Tlačítko [▶] (Přehrávání) (→36)
 - 27 Kurzorové tlačítko (→19)
 - 28 Tlačítko [MENU/SET]
 - 29 Tlačítko [DISP.]
 - Slouží ke změně zobrazení.
 - 30 Zdířka [HDMI]
 - 31 Zdířka [CHARGE] (→13)
 - 32 Dotykový displej (→22)/monitor (→47)
 - 33 **TZ100/TZ101**
Reproduktor
 - 34 Otvor k připevnění stavivu
 - Přístroj nepřipevňujte na stavivy, které mají šrouby delší než 5,5 mm. Může dojít k poškození přístroje nebo může být připevnění na stavivu nezajištěné.
 - 35 Kryt DC redukce pro napájení (→61)
 - 36 Uvolňovací páčka (→12)
 - 37 Kryt karty/akumulátoru (→12)
- Vždy používejte dodávaný síťový adaptér nebo originální síťový adaptér Panasonic (DMW-AC10E: volitelný doplněk). (→61)
Při napájení síťovým adaptérem (DMW-AC10E: volitelný doplněk) se ujistěte, že používáte DC redukci pro napájení Panasonic (DMW-DCC11: volitelný doplněk) a síťový adaptér (DMW-AC10E: volitelný doplněk).
 - Ikony [Fn5] až [Fn9] (→19) jsou dotykové. Zobrazí se dotykem záložky [] na displeji záznamu.

Vkládání a vyjímání akumulátoru nebo paměťové karty SD (volitelný doplněk)

Ujistěte se, že je fotoaparát vypnutý.

1 Uvolňovací páčku (A) posuňte do polohy [OPEN] a otevřete kryt karty/akumulátoru

2 Vložte akumulátor a kartu a ověřte si, zda je jejich orientace správná

- Akumulátor: Akumulátor pevně zasuňte až na doraz a ověřte si, zda je zajištěn páčkou (B).
- Karta: Kartu pevně zasuňte, dokud nezaklapne. Nedotýkejte se kontaktů na zadní straně karty.

3 Uzavřete kryt

Uvolňovací páčku přepněte do polohy [LOCK].

■ Vyjmutí

• Vyjmutí akumulátoru:

Páčku posuňte ve směru šipky.

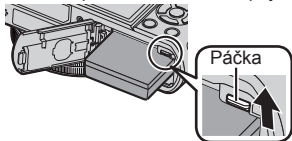

• Vyjmutí karty:

Na kartu zatlačte, dokud neklapne, a pak ji vytáhněte ven.

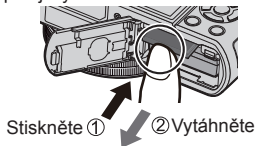

- Vždy používejte originální akumulátory Panasonic (DMW-BLG10E).
- V případě použití akumulátorů jiných značek nemůžeme zaručit kvalitu tohoto přístroje.
- Paměťovou kartu udržujte mimo dosah dětí, které by ji mohly spolknout.
- Doporučujeme používat karty Panasonic.

Nabíjení akumulátoru

- V tomto přístroji lze používat akumulátory typu DMW-BLG10E.
- Akumulátor není v době dodávky fotoaparátu nabit. Před používáním akumulátor nabijte.
- Nabíjet doporučujeme v prostředí s teplotou mezi 10 °C a 30 °C.

Ujistěte se, že je fotoaparát vypnutý.

1 Do přístroje vložte akumulátor a poté přístroj připojte k síťovému adaptéru (součást dodávky) (A) nebo k počítači (B)

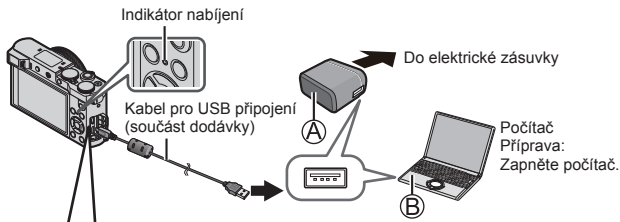

Zdířka [CHARGE]

• Pokud je fotoaparát ve svislé poloze, tento konektor je umístěn na spodní straně.

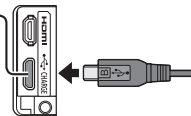

• Vždy si zkontrolujte směr kontaktů a při zasouvání nebo vytahování držte konektor rovně. (Pokud je kabel zasunut nesprávným směrem, kontakty se mohou zdeformovat a způsobit provozní závadu.) Také ho nezapojujte do nesprávné patice. Mohlo by dojít k poškození přístroje.

■ Indikátor nabíjení

Svíti: Probíhá nabíjení

Nesvíti: Nabíjení se zastavilo (Až se nabíjení akumulátoru ukončí, odpojte fotoaparát od elektrické zásuvky nebo od počítače.)

Bliká: Chyba nabíjení (→53)

■ Doba nabíjení (při používání síťového adaptéru (součást dodávky))

Přibližně 190 minut

- Akumulátor tvoří dobíjecí lithium-ionový článek. Pokud je teplota příliš vysoká nebo příliš nízká, provozní doba akumulátoru se zkrátí.
- Akumulátor se během používání, během nabíjení a po něm zahřívá. Také fotoaparát se během používání zahřívá. Nejedná se o závadu.
- **V blízkosti kontaktů napájecího konektoru nebo poblíž akumulátorů neponechávejte žádné kovové předměty (např. sponky).**
- Akumulátor uložte na chladném a suchém místě s relativně stálou teplotou: (Doporučená teplota: 15 °C až 25 °C, Doporučená vlhkost: 40%RH až 60%RH)
- **Plně nabitý akumulátor neskladujte dlouhodobě.** Při dlouhodobém skladování doporučujeme baterii jednou za rok nabít. Po úplném nabití vyjměte akumulátor z fotoaparátu a znovu ho uložte.
- Nepoužívejte jiný propojovací kabel USB než ten, který je součástí dodávky.
- AC síťový adaptér (součást dodávky) nebo kabel pro USB připojení (součást dodávky) nepoužívejte s jinými přístroji.

Nastavení hodin

Při expedici fotoaparátu nejsou nastaveny hodiny.

- 1 Zapněte fotoaparát**
- 2 Stiskněte [MENU/SET]**
- 3 Tlačítka ▲ ▼ vyberte jazyk a stiskněte [MENU/SET]**
 - Zobrazí se výzva [Nastavte hodiny].
- 4 Stiskněte tlačítko [MENU/SET]**
- 5 Tlačítka ◀ ▶ vyberte položku (rok, měsíc, den, hodina, minuta) a stiskem ▲ ▼ ji nastavte**
- 6 Stiskněte tlačítko [MENU/SET]**
- 7 Během zobrazení výzvy [Nastavení hodin je dokončeno.] stiskněte [MENU/SET]**
- 8 Během zobrazení výzvy [Nastavte, prosím, domovskou zónu] stiskněte [MENU/SET]**
- 9 Tlačítka ◀ ▶ vyberte svou domovskou oblast a stiskněte [MENU/SET]**

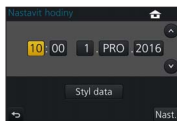

- Nastavení hodin lze změnit pod položkou [Nastavit hodiny] v menu [Nastavení].

Základní operace

Páčka zoomu (použití zoomu)



■ Typy a využití zoomu

Optický zoom:

Umožňuje přiblížení bez snížení kvality snímku.

Maximální zvětšení: TZ100/TZ101 **10x**

TZ80/TZ81 **30x**

Rozšířený optický zoom:

Tato funkce pracuje při nastavení velikosti snímku [EX] pod položkou [Rozlišení]. Rozšířený optický zoom umožňuje vyšší úroveň přiblížení než optický zoom bez snížení kvality snímku.

Maximální zvětšení: TZ100/TZ101 **20x***

TZ80/TZ81 **61,2x***

* Včetně rozsahu optického zoomu. Maximální úroveň zoomu závisí na velikosti snímku.

[i.Zoom]:

Prostřednictvím technologie Inteligentní rozlišení lze úroveň zoomu zvýšit až na 2násobek původní úrovně zoomu bez výraznějšího snížení kvality snímku.

[Digitální zoom]:

4x vyšší přiblížení než umožňuje optický/rozšířený optický zoom. Při použití funkce [Digitální zoom] současně s funkcí [i.Zoom] lze úroveň zoomu zvýšit pouze 2x. (TZ100/TZ80)

Při nastavení [i.Zoom] na [OFF] je 2x vyšší zoom než umožňuje Optický/Rozšířený optický zoom. Při nastavení [i.Zoom] na [ON] se nastavení [Digitální zoom] ruší. (TZ101/TZ81)

Nezapomeňte, že při zvětšování pomocí digitálního zoomu dochází ke snižování kvality snímku.

Tlačítko spouště (fotografování)

- Tlačítkem [] () nastavte režim závěrky [] ([Jeden]).

1 Lehkým stiskem spouště (namáčknutím) zaostřete na objekt

- Zobrazí se clonové číslo a rychlost závěrky. (Pokud se clonové číslo a rychlost závěrky zobrazuje červeně a bliká, není nastavena odpovídající expozice, dokud nepoužijete blesk.)



2 Domáčkněte spoušť (plným stiskem) a vyfotografujte snímek



- Snímky lze pořídit pouze tehdy, pokud je obraz správně zaostřen a parametr [Priorita ostř./spouš.] je nastaven na [FOCUS].
- Pokud namáčknete spoušť, fotoaparát je okamžitě připraven k záznamu, a to i během obsluhy menu nebo během prohlížení snímku.

■ Odhadovaný počet zaznamenanelných snímků

TZ100/TZ101	TZ80/TZ81
720*1	800*2

*1 (Při nastavení parametrů [Poměr stran] na [3:2], [Kvalita] na [], [Rozlišení] na [L] (20M) a použití karty s kapacitou 8 GB)

*2 (Při nastavení parametrů [Poměr stran] na [4:3], [Kvalita] na [], [Rozlišení] na [L] (18M) a použití karty s kapacitou 8 GB)

Ovladač režimů (volba režimu záznamu)

1 Nastavte na požadovaný režim záznamu

- Pomalým otáčením ovladače režimů vyberte požadovaný režim záznamu.



iA	Režim Inteligentní aut. (→24) Fotografování s automatickým nastavením.
iA+	Režim iA plus (→24) Umožňuje nastavit požadovaný jas (expozice) a barevný odstín.
P	Režim Program AE Fotografování s automatickým nastavením rychlosti závěrky a clonového čísla.
A	Režim Priorita clony AE Určete clonu a poté pořizujte snímky.
S	Režim Priorita závěrky AE Určete rychlost závěrky a poté pořizujte snímky.
M	Režim manuální expozice Určete clonu a rychlost závěrky a poté pořizujte snímky.
M	Režim Kreativní video Určete clonu a rychlost závěrky a poté natáčejte videosekvence. • V tomto režimu nelze pořizovat snímky.
C	Vlastní režim Fotografujte s předem zaregistrovaným nastavením.
☐	Režim Panoramatický snímek Pořizování panoramatických snímků.
SCN	Režim Průvodce scény Pořízení snímků, které odpovídají typu zaznamenávané scény.
🎨	Režim Kreativní Fotografování snímků výběrem upřednostňovaného obrazového efektu.

Funkční tlačítka

- [Fn1] až [Fn4] jsou tlačítka na fotoaparátu.
- [Fn5] až [Fn9] jsou dotykové ikony. Zobrazí se dotykem záložky [Fn] na displeji záznamu.
- Pod položkou [Fn tlačítko] z nabídky [Vlastní] lze často používané funkce přiřadit na konkrétní tlačítka.

Kurzorové tlačítko

- Tlačítko se používá k přesunu kurzoru na stránkách menu a k dalším funkcím.
- V této příručce bude používané tlačítko označeno symboly ▲ ▼ ◀ ▶.

Během záznamu lze provádět tyto operace. (Některé položky nebo některá nastavení nelze zvolit, závisí to na režimu nebo na stylu zobrazení, jaký fotoaparát používá.)

[] (Kompenzace expozice) (▲)

- Slouží k úpravě expozice v případě protisvětla nebo pokud je objekt příliš tmavý nebo příliš světlý.

TZ100/TZ101

[WB] (Vyvážení bílé) (▶)

- Nastavení barev podle zdroje světla zajistí přirozené odstíny.

TZ80/TZ81

[] (Režim blesku) (▶)

- Změna režimu blesku.

[] (Režim závěrky) (▼)

- [Sériové snímání]*1
 - Při domáčknutí spouště pořídí sérii snímků.
- [FOTOGRAFIE 4K]*1 (→25)
 - Fotografie s rozlišením 4K.
- [Exp. vějíř]*1
 - Zaznamenají se snímky s rozdílným nastavením expozice (na základě rozsahu kompenzace expozice).
- [Samospoušť]*1

*1 Chcete-li režim závěrky zrušit, vyberte ikonu [□] ([Jeden]) nebo [].

[MF] (Režim ostření) (◀)

- [AF ostření]
 - Ostření probíhá automaticky při namáčknutí spouště.
- [AF] ([AF makro])
 - Při fotografování se k objektu můžete přiblížit objektivem na vzdálenost až $5\text{ cm} \times \frac{2}{3}\text{ cm} \times 3$, jestliže páčku zoomu otočíte až do krajní polohy k symbolu Wide (1x).
- [M] ([Makro zoom])
 - Toto nastavení použijte, pokud se chcete při fotografování dostat k objektu co nejbližší a poté snímek dále zvětšovat. Při zachování vzdálenosti od objektu pro extrémní širokoúhlovou polohu ($5\text{ cm} \times \frac{2}{3}\text{ cm} \times 3$) lze pořídit snímek s úrovní digitálního zoomu až 3x.
- [Manuální ostření]
 - Ruční ostření je praktické, pokud chcete ostření uzamknout kvůli pořízení snímku nebo pokud je obtížné zaostřit pomocí automatického ostření.

*2 TZ100/TZ101

*3 TZ80/TZ81

Tlačítko [LVF]

1 Stiskněte tlačítko [LVF]



* Pokud se bude vaše oko nebo objekt pohybovat blízko hledáčku, snímač oka automaticky přepne zobrazení na hledáček. Pokud se oko nebo objekt od hledáčku vzdálí, fotoaparát obnoví zobrazení na displeji.

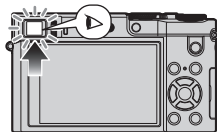

TZ100/TZ101 Ovládací kroužek/Zadní ovladač**TZ80/TZ81 Ovládací kroužek/Ovládací volič**

Slouží k často prováděným operacím a přímému nastavení.

Položky, které lze nastavit, se liší podle záznamových režimů. V tabulce jsou uvedena předem přiřazená nastavení.

Ovladač režimů	Ovládací kroužek*1	TZ100/TZ101 Zadní ovladač TZ80/TZ81 Ovládací volič
[IA]	Krok zoomu	—
[P]	Funkce Program Shift	
[A]	Nastavení clony	
[S]	Nastavení rychlosti závěrky	
[M]	Nastavení clony*2	Nastavení rychlosti závěrky*2
[] / []	Změna obrazových efektů	
[SQN]	Nastavení clonového čísla*3 /Nastavení rychlosti závěrky*4	

*1 Při aktivaci režimu ručního ostření je na ovládací kroužek přiřazeno zaostřování.

*2 Tlačítkem ▲ přepínáte mezi nastavením rychlosti závěrky a nastavením clony.

*3 Tato operace je možná pouze tehdy, pokud je nastaven režim Průvodce scénou [Chutný pokrm].

*4 Tato operace je možná pouze tehdy, pokud je nastaven režim Průvodce scénou [Umělecká noční scéna].

- Požadované nastavení lze změnit prostřednictvím položky [Nast. prstence/voliče] z menu [Vlastní]. Podrobnosti viz „Návod k použití funkcí pro pokročilé uživatele (formát PDF)“.

Dotykový displej (dotykové ovládání)

Dotykový displej tohoto přístroje pracuje jako kapacitní. Panelu se dotýkejte přímo obnaženým prstem.

Dotyk

Dotyk povrchu displeje a uvolnění prstu. Pamatujte na to, abyste se dotýkali středu požadované ikony.



Přetažení

Dotyk a posun prstu po povrchu dotykového displeje. Tento způsob lze použít také při posuvu snímků vpřed i vzad během prohlížení.



Gesta (spread/pinch - roztažení/přitažení)

Na dotykovém displeji lze roztažením 2 prstů (pinch out) úroveň zoomu zvýšit a přitažením 2 prstů (pinch in) úroveň zoomu snížit.



Nastavení menu

Menu lze použít k nastavení fotoaparátu a záznamu, ovládání přehrávání a k dalším operacím.

- Způsob nastavení se liší podle položky menu.

1 Menu vyvolejte stiskem [MENU/SET]

2 Tlačítka ▲ ▼ vyberte položku menu a stiskněte [MENU/SET]

3 Tlačítka ▲ ▼ vyberte nastavení a stiskněte [MENU/SET]



4 Opakovaně tiskněte tlačítko [Q.MENU/⏏], dokud se znovu neobjeví stránka záznamu nebo přehrávání

- Během záznamu lze stránku s menu opustit také namáčknutím spouště.

■ Přepínání typu menu

- ① Po provedení výše uvedeného kroku **1** stiskněte ◀
- ② Stiskem ▲ ▼ vyberte záložku, např. [🔧]
- ③ Stiskněte tlačítko [MENU/SET]



■ Typy menu (→50)

- [Zázn.]
- [Video]
- [Nastavení]
- [Přehrávání]
- [Vlastní]

Fotografování s automatickým nastavením

(režim Inteligentní aut.)

Režim záznamu:  

Tento režim se doporučuje pro uživatele, kteří chtějí zaměřit a stisknout spoušť, protože fotoaparát optimalizuje nastavení na objekt a na prostředí záznamu.

1 Ovladač režimů přepněte na [iA]

- Fotoaparát se přepne do naposledy používaného režimu Inteligentní aut. nebo do rozšířeného režimu iA plus.

2 Fotoaparát namířte na objekt

- Pokud fotoaparát identifikuje optimální scénu, ikona každé scény se na 2 sekundy zbarví modře a poté se její barva změní na běžnou červenou.



■ Přepínání mezi režimy Inteligentní aut. a iA plus

- 1 Stiskněte tlačítko [MENU/SET]
- 2 Stiskněte ◀
- 3 Stiskem ▲ ▼ vyberte záložku [iA+] nebo [iA]
- 4 Tlačítkem ▶ vyberte [iA+] nebo [iA] a stiskněte [MENU/SET]
 - Pokud stisknete tlačítko [DISP.], zobrazí se popis vybraného režimu.



Záznam fotografií 4K



Režim záznamu: 

Požadovaný moment lze vybrat ze série snímků 4K pořízených rychlostí 30 snímků za sekundu. Tento moment lze uložit jako snímek s rozlišením přibližně 8 milionů pixelů.

Záznam snímku 4K → **Výběr a uložení snímku** → **Snímek je dokončen**

- Pro záznam snímků používejte kartu UHS Speed Class 3.
- Při záznamu snímků 4K bude úhel záběru poněkud užší.

1 Stiskněte tlačítko

- Stejnou operaci lze vykonat stiskem tlačítka  (▼), tlačítka ◀▶ vyberte ikonu snímku 4K (, apod.), a stiskem ▲.

2 Tlačítka ◀▶ vyberte metodu záznamu a stiskněte [MENU/SET]

- Metodu záznamu lze nastavit také pod položkou [FOTOGRAFIE 4K] z menu [Zázn.] menu.



[Sériové
snímání 4K]

Zachycení nejlepšího snímku rychle se pohybujícího objektu.

Při stisku a přidržení spouště proběhne sériový záznam. Zvuk závěrky se ozve opakovaně.

- Zvukový záznam: Žádný

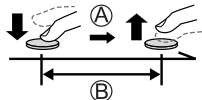

(A) Stisknout a přidržet

(B) Probíhá záznam



Délka nepřetržitého záznamu:

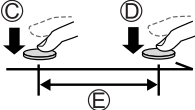

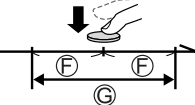
Stejná jako při natáčení videosekvencí s velikostí souboru nastavenou na [4K] pod položkou [MP4] (→33)

 <p>[Sér. snímání 4K (S/S)] „S/S“ je zkratkou pro „Start/Stop“.</p>	<p>Pro pořizování snímků za nepředvídatelných podmínek Záznam snímků v sérii se spustí při stisku spouště a zastaví se při dalším stisku. Ozve se signál při spuštění a zastavení.</p> <ul style="list-style-type: none"> • Zvukový záznam: Dostupný* <p> Ⓒ Start (První) Ⓓ Stop (Druhý) Ⓔ Probíhá záznam </p> 
 <p>[Předsér. snímání 4K]</p>	<p>Pro záznam podle potřeby, kdykoli nastane fotografická příležitost Záznam v sérii probíhá přibližně 1 sekundu před a po stisku spouště. Zvuk závěrky se ozve pouze jednou.</p> <ul style="list-style-type: none"> • Zvukový záznam: Žádný <p> Ⓕ Přibližně 1 sekunda Ⓖ Probíhá záznam </p>  <p style="text-align: center;">Délka záznamu: Přibližně 2 sekundy</p>

* Při prohlázení na fotoaparátu se zvuk nepřehrává.

3 Záznam snímku 4K

- Při sériovém záznamu snímků 4K se sekvenční soubor 4K ukládá ve formátu MP4.
- Pokud bude aktivována funkce [Auto přehrání], stránka pro volbu snímku se zobrazí automaticky.
- Při používání režimu [Světelná kompozice] (→37) se doporučuje použít stativ nebo místo spouště použít smartphone a záznam aktivovat dálkově (→42), aby nedocházelo ke chvění fotoaparátu.

- Pokud je teplota okolního prostředí vysoká nebo se snímky 4K zaznamenávají nepřetržitě nebo teplota fotoaparátu vzrůstá, může se zobrazit [] a záznam se může přerušit, aby nedošlo k poškození fotoaparátu. Vyčkejte, dokud fotoaparát nevychladne.
- Při nastavení [] ([Předsér. snímání 4K]) se akumulátor vybíjí rychleji a teplota fotoaparátu vzrůstá. Vyberte [] ([Předsér. snímání 4K]) pouze při záznamu.

Výběr snímků ze sekvenčního souboru 4K a ukládání

- Snímek se uloží ve formátu JPEG.
 - Podrobnosti viz „Návod k použití funkcí pro pokročilé uživatele (formát PDF)“ nebo „Stručná příručka funkce 4K Photo“ (součást dodávky).

[Dodatečné zaostření]

Režim záznamu: 

Během automatické změny bodu ostření (záznam v režimu [Dodatečné zaostření]) lze zaznamenávat série snímků ve stejné kvalitě, jako snímky 4K. Po záznamu můžete vybrat bod na displeji a uložit snímek, který má tento bod jako bod ostření.

- Pro záznam snímků používejte kartu UHS Speed Class 3.
- Během záznamu bude úhel záběru užší.

1 Stiskněte tlačítko

2 Stiskem ◀▶ vyberte položku [ON] a poté stiskněte [MENU/SET]

- Lze také přejít do menu [Záz.] a pro režim [Dodatečné zaostření] vybrat nastavení [ON].

Ikona [Dodatečné zaostření]

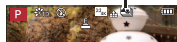

3 Vytvořte kompozici snímku a namáčkněte spoušť

- Aktivuje se režim Automatické ostření a automaticky detekuje bod ostření na displeji.
- Pokud na displeji nebude žádný bod ostření, Indikátor zaostření (● (zelená)) zabliká a záznam se neuskuteční.

Od namáčknutí spouště až po dokončení záznamu

- Neměřte vzdálenost do objektu nebo kompozici.

4 Domáčknutím spouště zahájíte záznam

Ukazatel průběhu záznamu

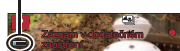

- Bod ostření se během záznamu automaticky mění. Až ukazatel průběhu záznamu zmizí, záznam automaticky skončí.
- Videosekvence bude uložena ve formátu MP4. (Zvuk se nenahrává.)

- Pokud je teplota okolního prostředí vysoká nebo záznam [Dodatečné zaostření] probíhá nepřetržitě nebo teplota fotoaparátu vzrůstá, může se zobrazit [△] a záznam se může přerušit, aby nedošlo k poškození fotoaparátu. Vyčkejte, dokud fotoaparát nevychladne.

Vyberte bod ostření a snímek uložte

1 Na stránce přehrávání vyberte snímek s ikonou [△] a stiskněte ▲

- Stejnou operaci lze vykonat dotykem [△].



2 Bod ostření vyberte dotykem

- Snímek se zobrazí se zaostřením na vybraný bod.
- Okraj stránky nelze vybrat.
- Pokud nebude žádný snímek se zaostřením na vybraný bod, zobrazí se červený rámeček a snímek se neuloží.

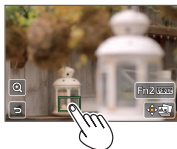

3 Snímek uložte dotykem [△]

- Snímek se uloží ve formátu JPEG.
- Po uložení se vraťte na krok 2.

■ Jemná úprava zaostření

- 1 Dotkněte se položky [**Q**]
 - Snímek lze zvětšit.



- 2 Tažením posuvníku provedte jemnou úpravu zaostření
 - Stejnou operaci lze vykonat tlačítky ◀▶.

- 3 Snímek uložte dotykem na [**📷**]
 - Stránka se vrátí na krok 1.

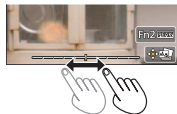

■ Barevné zvýraznění zaostřeného úseku (Vyznačení)

- 1 Dotkněte se položky [**PEAK**]



- Při každém dotyku ikony se nastavení přepne v pořadí [**PEAK L**] ((Úroveň rozpoznání): [LOW]) → [**PEAK H**] ((Úroveň rozpoznání): [HIGH]) → [OFF].
- Barva zobrazení bude stejná jako v nastavení [Zvýraznění obrysů] z menu [Vlastní].

Natáčení videosekvencí

Režim záznamu: 

Můžete natáčet videosekvence v nejvyšším rozlišení, které splňují normu AVCHD, ale i videosekvence ve formátu MP4. Videosekvence 4K lze zaznamenávat také ve formátu MP4. Zvuk se zaznamenává stereofonně.

■ Nastavení formátu, velikosti snímku a obnovovacího kmitočtu záznamu

MENU →  [Video] → [Formát záznamu]

[AVCHD]	Datový formát vhodný k přehrávání na televizorech s vysokým rozlišením.
[MP4]	Tento formát dat je vhodný k přehrávání videosekvencí na počítači a na podobných přístrojích.

MENU →  [Video] → [Kvalita záznamu]

Při volbě nastavení [AVCHD]

Položka	Velikost snímku	sn/s	Rychlost datového toku (cca.)
[FHD/28M/50p]*1	1920×1080	50p	28 Mbps
[FHD/17M/50i]	1920×1080	50i	17 Mbps
[FHD/24M/25p]	1920×1080	50i	24 Mbps
[FHD/24M/24p]*2	1920×1080	24p	24 Mbps

Při volbě nastavení [MP4]

Položka	Velikost snímku	sn/s	Rychlost datového toku (cca.)
[4K/100M/25p]	3840×2160	25p	100 Mbps
[4K/100M/24p]*2	3840×2160	24p	100 Mbps
[FHD/28M/50p]	1920×1080	50p	28 Mbps
[FHD/20M/25p]	1920×1080	25p	20 Mbps
[HD/10M/25p]	1280×720	25p	10 Mbps
[VGA/4M/25p]	640×480	25p	4 Mbps

*1 Formát AVCHD Progressive

*2 **TZ100/TZ101**

1 Chcete-li zahájit záznam, stiskněte tlačítko videosekvence

- Je možný záznam videosekvence vhodný pro každý režim videosekvence.
- Pokud natáčíte videosekvence, indikátor záznamu (červený) bude blikat.
- Pokud se některé údaje již nezobrazují, stiskněte tlačítko [DISP.] nebo se dotkněte displeje.
- Pokud domáčknete spoušť, během natáčení videosekvence můžete pořizovat statické snímky.
- Okamžitě po stisku tlačítka videosekvence uvolněte.

Indikátor stavu záznamu



Uplynulá doba záznamu

Zbývající doba záznamu

2 Záznam se zastaví dalším stisknutím tlačítka videosekvence

- Pokud je teplota okolního prostředí vysoká nebo se videosekvence natáčí nepřetržitě, zobrazí se ikona [△] a záznam se může přerušit, aby nedošlo k poškození fotoaparátu. Vyčkejte, dokud fotoaparát nevychladne.
- **Při záznamu v tichém prostředí se do videosekvence může nahrát zvuk clony, ostření a další akce. Nejedná se o závadu.**
Během natáčení videosekvence lze pod položkou [Kontinuální AF] nastavit režim ostření na [OFF].
- Videosekvence [AVCHD]:
Při překročení délky nepřetržitého záznamu 29 minut a 59 sekund se záznam zastaví.
- Videosekvence s nastavením velikosti souboru [FHD], [HD] nebo [VGA] ve formátu [MP4]:
Při překročení délky nepřetržitého záznamu 29 minut a 59 sekund nebo překročení velikosti souboru 4 GB se záznam zastaví.
 - Protože je při nastavení [FHD] velikost souboru větší, záznam ve formátu [FHD] se zastaví před dosažením délky 29 minut 59 sekund.

- Videosekvence s nastavením velikosti souboru [4K] ve formátu [MP4]:
Pokud délka nepřetržitého záznamu překročí 15 minut, záznam se zastaví.
Pokud používáte paměťovou kartu SDHC, můžete v záznamu pokračovat bez přerušení i po překročení velikosti souboru 4 GB, ale videosekvence se zaznamená a přehraje v samostatných souborech.
Pokud používáte paměťovou kartu SDXC, můžete zaznamenávat videosekvence do jediného souboru, i když bude velikost vyšší než 4 GB.

Natáčení videosekvencí 4K

Režim záznamu: 

Videosekvence s vysokým rozlišením 4K lze natáčet po nastavení parametru [Kvalita záz.] na [4K].

- Chcete-li natáčet videosekvence 4K, použijte kartu třídy rychlosti UHS Speed Class 3.
- Při natáčení videosekvencí 4K bude zorný úhel užší než u videosekvencí ostatních velikostí.

■ Natáčení videosekvencí 4K

- ① Vyberte režim záznamu (→18)
- ② Položku [Formát záznamu] z menu [Video] nastavte na [MP4] (→31)
- ③ Parametr [Kvalita záz.] z menu [Video] nastavte na formát [4K/100M/25p] nebo [4K/100M/24p]* (→31)
* **TZ100/TZ101**
- ④ Záznam zahájíte tlačítkem videosekvence
- ⑤ Záznam zastavíte dalším stiskem tlačítka videosekvence

[Živé oříznutí 4K]

Režim záznamu: 

Při natáčení objektů lze panoramaticky pohybovat bez vodorovného chvění fotoaparátu a během natáčení videosekvence lze přibližovat a vzdalovat bez použití zoomu. Během natáčení můžete své videosekvence oříznout z úhlu záběru 4K (3840×2160) na plné rozlišení (1920×1080) tak, že objekt nasnímate v širokém úhlu a nastavíte počáteční a konečné filmové okénko pro oříznutí.

- Během záznamu fotoaparát pevně držte na místě.
- Videosekvence bude natočena s rozlišením [FHD/20M/25p] ve formátu [MP4].

Příklad panoramatického pohybu během záznamu.



Nastavení filmových okének oříznutí jako 4K



Obraz se posouvá zleva doprava bez pohybu fotoaparátu

1 Ovladač režimů nastavte na  [M]

2 Nastavte položky menu

MENU →  [Video] → [Živé oříznutí 4K]

3 Tlačítky  a  nastavte čas panoramatického pohybu nebo čas zoomování a stiskněte [MENU/SET]

Nastavení: [40SEC] / [20SEC] / [OFF]

- Úhel záběru se zúží.

4 Nastavení počátečního okénka pro oříznutí



5 Nastavení posledního okénka pro oříznutí



Počáteční okénko pro oříznutí



Poslední okénko pro oříznutí

Pohyb obrazu na displeji	Velikost okénka	
	Počáteční okénko	Poslední okénko
Panoramatický pohyb (vpravo a vlevo)	Beze změny	
Přiblížit	Velký	Malý
Oddálit	Malý	Velký

■ Změna pozice a velikosti ořezového rámečku

Stiskněte tlačítko [Fn1].

6 Chcete-li zahájit záznam, stiskněte tlačítko videosekvence

Displej se přepne do úhlu záběru, který byl nastaven v kroku **4** a zobrazí se ovládání panoramatického pohybu nebo ovládání zoomu.

- Okamžitě po stisku tlačítka videosekvence uvolněte.
- Po uplynutí nastaveného provozního času se záznam automaticky zastaví.
- Operace se zoomem jsou nedostupné.

■ Přerušení v průběhu záznamu [Živé oříznutí 4K]

Během záznamu znovu stiskněte tlačítko videosekvence.

- Záznam ve formátu [Živé oříznutí 4K] nelze uskutečnit při nastavení režimu [Vysokorychl. video].

Sledování snímků

1 Stiskněte tlačítko přehrávání

- Pokud se fotoaparát přepne ze stránky záznamu na stránku přehrávání, tubus objektivu se asi za 15 sekund zasune.

2 Chcete-li vybrat snímek, který se má zobrazit, stiskněte tlačítko ◀▶

- Mezi snímky lze přecházet vpřed či vzad také vodorovným tažením po displeji (→22).

■ Sledování videosekvencí

- Videosekvence se zobrazují s ikonou videosekvence ([👤]).

① Přehrávání spustíte stiskem ▲

- Dotykem tlačítka [▶] uprostřed displeje lze spustit přehrávání videosekvencí.
- Pokud během pozastavení stisknete [MENU/SET], můžete z videosekvence vytvořit snímek.



■ Odesílání snímků na webové služby

Pokud během zobrazení jednoho snímku stisknete tlačítko ▼, můžete snímky rychle odesílat na webové služby. Podrobnosti viz „Návod k použití funkcí pro pokročilé uživatele (formát PDF)“.

■ Odstranění snímků

Odstraněné snímky nelze obnovit.

① Stiskem tlačítka [🗑️] odstraňte zobrazený snímek

- Stejnou operaci lze vykonat dotykem [🗑️].

② Tlačítkem ▲ vyberte [Vymazat jeden] a stiskněte [MENU/SET]

■ Ukončení přehrávání

Znovu stiskněte tlačítko přehrávání nebo tlačítko videosekvence. Režim přehrávání lze ukončit také namáčknutím spouště.

[Světelná kompozice]

Ze série snímků 4K zaznamenaných v režimu 4K Photo (→25), které chcete kombinovat, vyberte větší počet okének. Části obrazu, které jsou světlejší než u předcházejícího okénka, se budou překrývat s předchozím okénkem a společně vytvoří jediný snímek.

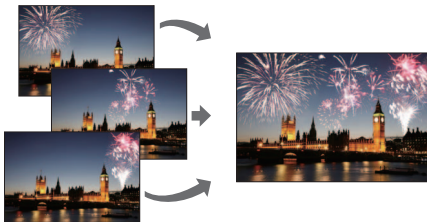

1 Nastavte položky menu

MENU → **▶** [Přehrávání] → [Světelná kompozice]

2 Tlačítka ◀▶ vyberte sekvenční foto soubory 4K a stiskněte [MENU/SET]

3 Vyberte metodu kombinování a stiskněte [MENU/SET]

■ Při volbě nastavení [Sloučení do fotom.]

Vyberte okénka, která chcete kombinovat, a fotoaparát poté jasnější části obrazu překryje.

① Vyberte okénka

- Zobrazené snímky nelze zvětšit ani zmenšit nebo zobrazit jako při prezentaci.
- Ikona [📷] se při dotykových operacích změní na [OK].



② Stiskněte tlačítko [MENU/SET]

Vybraná okénka se uloží do paměti a na displeji se objeví předchozí stránka.

Chcete-li zahájit následující operace, tlačítka ▲ ▼ vyberte položky a stiskněte [MENU/SET].

- [Další]: Možnost vybrat více snímků pro kombinování. Přejít zpět na krok ①.
 - [Vybrat znovu]: Vyřadí okénko vybrané bezprostředně před a umožňuje vybrat jiný obrázek.
 - [Ulož]: Ukončení výběru okénka.
- ③ Chcete-li zvolit větší počet okének pro kombinaci, opakujte kroky ① - ②
- Lze vybrat až 40 okének.
- ④ Stiskem ▼ vyberte položku [Ulož] a poté stiskněte [MENU/SET]



■ Při volbě nastavení [Sloučení rozsahu]

Vyberte první a poslední okénka a světlejší části snímků v tomto rozsahu budou překryty.

- ① Vyberte okénko prvního snímku
Metoda výběru je stejná jako v kroku ① při výběru [Sloučení do fotom.].
- ② Stiskněte tlačítko [MENU/SET]
Pozice prvního snímku bude uložena do paměti.
- ③ Vyberte okénko posledního snímku
- ④ Stiskněte tlačítko [MENU/SET]
Pozice posledního snímku bude uložena do paměti.

4 Na stránce pro potvrzení místa vyberte [Ano] a stiskněte [MENU/SET]

Kombinovaný snímek je zobrazen.

- Snímek se uloží ve formátu JPEG.

Jak lze využít funkci Wi-Fi®

● Ovládání fotoaparátu z připojeného smartphonu

Lze snadno vytvořit přímé připojení ke smartphonu bez zadávání hesla.

- Pořizování snímků prostřednictvím smartphonu (→42)
- Přehrávání snímků ve fotoaparátu na smartphonu (→42)
- Ukládání snímků ve fotoaparátu do smartphonu
- Odesílání snímků ve fotoaparátu na servery společenských/sociálních sítí
- Přidávání informace o lokalitě ke snímkům ve fotoaparátu ze smartphonu
- Kombinace videosekvencí natočených v režimu Snap Movie na základě vašich preferencí na smartphonu

● Zobrazení statických snímků na televizoru

● Bezdrátový tisk

● Odesílání snímků do AV zařízení

● Odesílání snímků do počítače

● Využití webových služeb

- Tato příručka používá termín „smartphone“ pro chytré telefony i tablety, pokud mezi nimi není nutno rozlišovat.
- Podrobnosti viz „Návod k použití funkcí pro pokročilé uživatele (formát PDF)“.
- Fotoaparát nelze použít k připojení k veřejné bezdrátové síti.

Ovládání fotoaparátu z připojeného smartphonu

Instalace aplikace „Panasonic Image App“ pro smartphony

Aplikaci „Image App“ poskytuje společnost Panasonic.

Podporované operační systémy	Android™: Android 4.0 nebo novější iOS: iOS 7.0 nebo novější
Instalace	<ol style="list-style-type: none"> ① Svě zařízení připojte k síti ② (Android) Vyberte „Google Play™ Store“ (iOS) Vyberte „App StoreSM“ ③ Chcete-li vyhledat aplikaci, vstupte do sekce „Panasonic Image App“ nebo „LUMIX“ ④ Vyberte aplikaci „Panasonic Image App“ a nainstalujte ji 

- Používejte nejnovější verzi.
- Podporované operační systémy – stav k lednu 2016. Verze podporovaných operačních systémů se mohou změnit bez předchozího upozornění.
- Služba nemusí fungovat správně, závisí na typu používaného smartphonu. Nejnovější informace o aplikaci „Image App“ naleznete na níže uvedených stránkách podpory. <http://panasonic.jp/support/global/cs/dsc/> (Tento web je dostupný pouze v angličtině.)
- Stahování aplikace z mobilní sítě může být zpoplatněno částkou za přenos paketových dat - záleží na podrobnostech vaší smlouvy.
- Podrobnosti o ovládání apod. naleznete pod položkou [Help] z menu „Image App“.
- Pokud propojíte fotoaparát a smartphone prostřednictvím Wi-Fi a spustíte aplikaci „Image App“, [Help] se v menu „Image App“ některých smartphonů nemusí zobrazit. V tomto případě odpojte od fotoaparátu Wi-Fi připojení, fotoaparát připojte k mobilní síti typu 3G a LTE nebo k internetu, aby se zobrazila [Help] v menu „Image App“.
- Některá vyobrazení a informace v tomto dokumentu se mohou lišit podle podporovaného operačního systému a verze aplikace „Image App“.

Připojení ke smartphonu

Na tomto přístroji lze snadno navázat Wi-Fi připojení bez zadávání hesla na smartphonu.

1 Vyberte menu na fotoaparátu

MENU →  **[Nastavení]** → **[Wi-Fi]** → **[Funkce Wi-Fi]** → **[Nové připojení]**
→ **[Vzdálené snímání a zobrazení]**

- Zobrazí se informace požadované k přímému připojení vašeho smartphonu k tomuto přístroji (SSID).
- Informace lze zobrazit také stiskem funkčního tlačítka, na které je přiřazena funkce [Wi-Fi]. (Při zakoupení fotoaparátu je funkce [Wi-Fi] přiřazena na dotykovou ikonu [Fn5].)

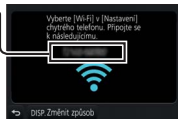

2 V menu nastavení smartphonu zapněte funkci Wi-Fi

3 Vyberte identifikátor SSID zobrazený na displeji fotoaparátu



4 Na smartphonu spusťte aplikaci „Image App“

- Až se na fotoaparátu zobrazí stránka s potvrzením připojení, vyberte [Ano] a poté stiskněte [MENU/SET]. (Pouze při prvním vytvoření připojení.)

Při zakoupení fotoaparátu je položka [Heslo Wi-Fi] nastavena na [OFF]. Ve stavu [OFF] se do Wi-Fi přenosu může napojit třetí strana a odcizit přenášovaná data.

Režim [Heslo Wi-Fi] nastavte na [ON]. Podrobnosti viz „Návod k použití funkcí pro pokročilé uživatele (formát PDF)“.

■ Ukončení připojení

- ① (Na fotoaparátu) Na stránce pohotovostního režimu záznamu ukončete připojení z menu fotoaparátu

MENU →  **[Nastavení]** → **[Wi-Fi]** → **[Funkce Wi-Fi]** → **[Ano]**

- ② (Na smartphonu) Uzavřete aplikaci „Image App“
- Podrobnosti o ukončení aplikace naleznete v návodu ke svému zařízení.
- Při záznamu v režimu [Předsér. snímání 4K] pomocí smartphonu ukončete připojení pouze po přepnutí na záznam série 4K stiskem tlačítka [Q.MENU/👉] na fotoaparátu.

Pořizování snímků prostřednictvím smartphonu (záznam s ovládáním na dálku)

1 Připojte se ke smartphonu (→41)

2 Proveďte operaci na smartphonu

- ① Vyberte []
- ② Vyfotografujte snímky
- Pořízené snímky se ukládají do fotoaparátu.
 - Některá nastavení nejsou dostupná.



Přehrávání snímků ve fotoaparátu na smartphonu

1 Připojte se ke smartphonu (→41)

2 Proveďte operaci na smartphonu

- ① Vyberte []
- Při dotyku se snímek zobrazí ve větším rozměru.



Stahování softwaru

Statické snímky/videosekvence lze kopírovat z fotoaparátu do počítače jejich propojením. Chcete-li přehrávat či upravovat snímky na počítači, stáhněte si software z webu prodejce a nainstalujte na svůj počítač.

- Chcete-li stáhnout software, váš počítač musí být připojen k internetu.
- Při některých komunikačních podmínkách může stažení softwaru trvat delší dobu.

PHOTOfunSTUDIO 9.8 PE

Tento software umožňuje kopírovat statické snímky nebo videosekvence do počítače a zkopírované snímky řadit podle data záznamu, názvu modelu digitálního fotoaparátu použitého k záznamu apod. Umožňuje také opravy statických snímků, úpravy videosekvencí nebo zápis na DVD.

- Informace o stažení/instalaci softwaru získáte na níže uvedených webových stránkách. Software je k dispozici ke stažení do konce března 2021.

http://panasonic.jp/support/global/cs/soft/download/d_pfs98pe.html

- **Konfigurace počítače**

Podporované operační systémy	Windows® 10 (32 bitů/64 bitů) Windows® 8.1 (32 bitů/64 bitů) Windows® 8 (32 bitů/64 bitů) Windows® 7 (32 bitů/64 bitů) SP1	
Procesor	Windows® 10	Pentium® 4 2,8 GHz nebo vyšší
	Windows® 8.1	
	Windows® 8	
	Windows® 7	
Monitor	Rozlišení 1024 x 768 pixelů nebo více (doporučeno 1920 x 1080 pixelů nebo více)	
Paměť RAM	Windows® 10	1 GB nebo více (32 bitů) / 2 GB nebo více (64 bitů)
	Windows® 8.1	
	Windows® 8	
	Windows® 7	
Volné místo na pevném disku	450 MB nebo více k instalaci softwaru	

- Chcete-li upravovat videosekvence 4K, budete potřebovat 64bitovou verzi systému Windows 10, Windows 8.1, Windows 8 nebo Windows 7.
- Další informace o operačním prostředí naleznete v návodu k aplikaci „PHOTOfunSTUDIO“ (PDF).

SILKYPIX Developer Studio SE

Tento software slouží k vyvolávání a úpravě snímků ve formátu RAW. Upravené snímky lze uložit v souborovém formátu (např. JPEG nebo TIFF), který lze zobrazit na počítači apod.

- Informace o stažení/instalaci softwaru získáte na níže uvedených webových stránkách.

<http://www.isl.co.jp/SILKYPIX/english/p/>

- Podporované operační systémy: Windows® 10 / 8.1 / 8 / 7
Mac® OS X v10.6 - v10.11
- Podrobnosti týkající se operačního prostředí a použití softwaru SILKYPIX Developer Studio SE vyhledejte v části „Nápověda“ nebo na webových stránkách podpory Ichikawa Soft Laboratory.

LoiLoScope 30denní plná zkušební verze

Videosekvence lze snadno upravovat.

- Informace o stažení/instalaci softwaru získáte na níže uvedených webových stránkách.

<http://loilo.tv/product/20>

- Podporované operační systémy: Windows® 10 / 8.1 / 8 / 7
- Podrobnější informace o použití softwaru LoiLoScope a jeho operačním prostředí naleznete v příručce, která je k dispozici ke stažení na webových stránkách.

Prohlížení návodu k použití (formát PDF)

Podrobnější pokyny k obsluze jsou k dispozici v dokumentu „Návod k použití funkcí pro pokročilé uživatele (formát PDF)“. Chcete-li si ho přečíst, stáhněte si ho z webových stránek.

DMC-TZ100

<http://panasonic.jp/support/dsc/oi/index.html?model=DMC-TZ100&dest=EP>

DMC-TZ101

<http://panasonic.jp/support/dsc/oi/index.html?model=DMC-TZ101&dest=EG>

DMC-TZ80

<http://panasonic.jp/support/dsc/oi/index.html?model=DMC-TZ80&dest=EP>

DMC-TZ81

<http://panasonic.jp/support/dsc/oi/index.html?model=DMC-TZ81&dest=EG>

DMC-TZ100



DMC-TZ101



DMC-TZ80



DMC-TZ81



- Klikněte na požadovaný jazyk.

■ Potvrzení adres URL a QR kódů fotoaparátem

- ① Nastavte položky menu

MENU →  **[Nastavení]** → **[Online návod]**

- ② Tlačítka ▲ ▼ vyberte [Zobrazení adresy URL] nebo [Zobrazení QR kódu] a stiskněte [MENU/SET]

- Adresa URL nebo QR kód se zobrazí na displeji fotoaparátu.

- K prohlížení nebo tisku návodu k použití (formát PDF) budete potřebovat prohlížeč Adobe Reader. Verzi prohlížeče Adobe Reader, kterou můžete se svým operačním systémem používat, si můžete stáhnout a nainstalovat z následující webové stránky. (Aktualizováno od ledna 2016)

<http://www.adobe.com/products/acrobat/readstep2.html>

Údaje zobrazované na displeji/v hledáčku

- Následující vyobrazení znázorňují příklady zobrazovaných údajů na displeji při nastavení režimu [] (styl zobrazení na displeji).



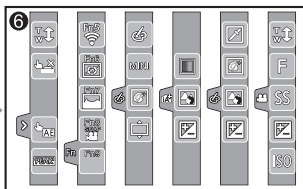
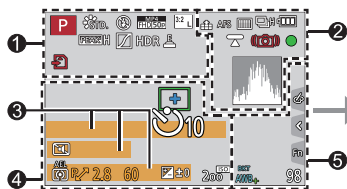



















Během záznamu



1

P	Režim záznamu (→18)
C 1	Vlastní nastavení
STD.	[Styl snímků]
⚡	Režim blesku
MP4 FHD/50p	[Formát záznamu]/ [Kvalita záz.]
SNAP 4SEC	[Video momentka]
3:2 L	[Poměr stran]/ [Rozlišení]
STD.	Velikost snímku (Režim Panoramatický snímek)
Ⓢ+	Nastavení obrazového efektu (Filtr)
EXPS	Typy obrazových efektů (Filtr)
→	Karta (zobrazuje se pouze při záznamu)

XXmXXs	Uplynulá doba záznamu*1
📷	Souběžný indikátor záznamu
LVF/ MON AUTO	Automatické přepínání mezi hledáčkem a displejem (→20)
PEAK H	[Zvýraznění obrysů]
☑	TZ100/TZ101 [Světla a stíny]
HDR	[HDR]/[iHDR]
📷	TZ100/TZ101 [Multiexpozice]
E	Elektronická závěrka
⚠	Indikátor přehřátí (→27, 29)

2	 [Kvalita]	3	Jméno* ²
100fps	[Vysokorychl. video]	Počet uplynulých dní cesty* ³	
 [Dodatečné zaostření] (→28)		Věk v letech/měsících* ²	
AFS	[AFS/AFF/AFC]/MF	Lokalita* ³	
 AF režim		Aktuální datum/čas* ³	
 [Přeostření vpřed]		Nastavení cíle cesty* ³ : 	
 [Rozezn. tváří]		Měřič expozice	
AFL	Zámek ostření	Zoom (→16)	
 Snímky v sérii		4	
 [FOTOGRAFIE 4K] (→25)		 Oblast AF	
 [Exp. vějíř]		+ Cíl bodového měření	
 [Samospoušť]		 [Samospoušť]* ⁴	
 Zbývající kapacita akumulátoru		 [Tichý režim]	
AF  Makrozáběry (→20)		AEL Zámek automatické expozice	
 [Vyvážení snímání]		 [Režim měření]	
 [Stabilizátor]		P  Funkce Program Shift	
 Upozornění na chvění		2.8* ⁵ Clonové číslo	
● Stav záznamu (Bliká červeně.) (→32)/ Zaostřeno (Rozsvítí se zeleně.) (→17)		60 Rychlost závěrky	
● LOW Ostření (Při slabém osvětlení)		Hodnota kompenzace expozice	
● STAR Ostření (AF hvězdná obloha)	TZ100/TZ101	 ±0 Jas (expozice)	
 Stav Wi-Fi připojení		Pomůcka pro ruční expozici	
 Histogram		200 ^{ISO} Citlivost ISO	

5

TZ100/TZ101		[Rádce voliče]
TZ80/TZ81		
BKT AWB \downarrow		Gradace vyvážení bílé
		Jemné nastavení vyvážení bílé
\ast		Vyvážení bílé
		Barvy
98		Počet zaznamenaných snímků*6
RXXmXXs		Dostupná doba záznamu*1, *6

6

Dotyková záložka

	Dotykový zoom
	Exponovat dotykem
	[Dotykové AE]
	[Zvýraznění obrysů]

	Funkční tlačítka (→19)
	Barvy
	Ovládání funkce rozostření
	Jas (expozice)
	Typ rozostření ([Efekt miniaturny])
	[Jednobodová barva]
	[Sluneční svit]
	Nastavení obrazového efektu (Filtr)
	Zapnutí nebo vypnutí obrazového efektu
	Obrazové efekty (Filtr)
	Clonové číslo
	Rychlost závěrky
	Citlivost ISO

*1 Údaje [m] a [s] označují „minuty“ a „sekundy“.

*2 To se zobrazí zhruba na 5 sekund při zapnutí fotoaparátu, pokud je aktivován režim [Nastavení profilu].

*3 To se zobrazí zhruba na 5 sekund po zapnutí fotoaparátu, po nastavení hodin a po přepnutí z režimu přehrávání do režimu záznamu.

*4 Zobrazuje se během odpočítávání.

*5 Uvedené hodnoty jsou příklady pro DMC-TZ100/DMC-TZ101. Hodnoty, které lze nastavit, se liší podle modelu.

*6 Při nastavení [Zobr. zbývající] z menu [Vlastní] lze přepínat mezi počtem zaznamenaných snímků a dostupnou dobou záznamu.

• Zobrazené údaje (např. histogramy, zvětšeniny a číselné hodnoty) slouží pouze k referenčním účelům.

Seznam položek menu

- Položky [Styl snímků], [Nastavení filtru], [Citlivost], [AF režim], [AFS/AFF/AFC], [Režim měření], **TZ100/TZ101** [Světla a stíny], [i.dynamický], [i.rozlišení], [Kompensace difrakce], [i.Zoom] a [Digitální zoom] jsou společné pro menu [Zázn.] a [Video]. Pokud se nastavení v jednom menu změní, nastavení se stejným názvem v druhém menu se automaticky změní také.

[Zázn.]

[Styl snímků]	[i.dynamický]	[ISO limit]
[Nastavení filtru]	[i.rozlišení]	[Navýšení ISO]
[Poměr stran]	[Dodatečné zaostření]	[Rozšířené ISO]
[Rozlišení]	[iA Noční záběr z ruky]	TZ100/TZ101
[Kvalita]	[iHDR]	[Nr / dl. časy]
[Citlivost]	[HDR]	[Kompensace difrakce]
TZ80/TZ81	TZ100/TZ101	[i.Zoom]
[Vyvážení bílé]	[Multiexpozice]	[Digitální zoom]
[AF režim]	[Časoběrný snímek]	TZ100/TZ101
[AFS/AFF/AFC]	[Fázová animace]	[Prostor barev]
[Režim měření]	[Nastavení panoramatu]	[Stabilizátor]
[Rychl.snímání]	[Typ závěrky]	[Rozezn. tvář]
[FOTOGRAFIE 4K]	TZ100/TZ101	[Nastavení profilu]
[Exp. vějíř]	[Blesk]	
[Samospoušť]	TZ80/TZ81	
TZ100/TZ101	[Nastav.blesku]	
[Světla a stíny]	[Red.červ.očí]	

[Video]

[Živé ořiznutí 4K]	[Režim expozice]	[Red. chvění]
[Video momentka]	[Vysokorychl. video]	[Tichý ovládání]
[Formát záznamu]	[Kontinuální AF]	[Potlačení hluku větru]
[Kvalita záz.n.]	[Vyvážení snímání]	[Zoom mikrof.]

[Vlastní]

[Nast. profilů]	[AF+MF doostření]	[Styl zobr. Displeje]
[Tichý režim]	[MF lupa]	[Místo záz.n]
[Zámek AF/AE]	[Zobrazení MF lupy]	[Zobr. zbývající]
[Aretace AF/AE]	[MF vodítko]	[Auto přehrání]
[AF závěrka]	[Zvýraznění obrysů]	[Fn tlačítko]
[Spoušť s namáč.]	[Histogram]	[Ovladač zoomu]
[I.ostření (AF)]	[Pomůcky]	[Paměť zoomu]
[AF senzor oka]	[Zobr. přepaly]	TZ100/TZ101
TZ100/TZ101	[Zebra]	[Q.MENU]
[Nast. jendobod. AF]	[Monochr. živé zobraz.]	[Nast. prstence/voliče]
TZ100/TZ101	TZ100/TZ101	[Senzor hledáčku]
[Zobraz. jednobod. AF]	[Trvalý náhled]	[Nast.dotyku]
[AF přisvětlení]	[Expozimetr]	[Dotyk. listování]
[Ostření na střed]	[Rádce voliče]	[Průvod. menu]
[Priorita ostř./spouš.]	[Styl hledáčku]	

 [Nastavení]

[Online návod]	[Podsvícení monitoru]	[Firmware info]
[Nastavit hodiny]	[Úsporný režim]	[Reset. korek. expozice]
[Světový čas]	[Režim USB]	[Auto vyp. samospoušť]
[Datum cesty]	[Připojení TV]	[Vynulovat]
[Wi-Fi]	[Paměť kurzoru]	[Resetovat]
[Pípnutí]	[Barva pozadí]	[Obnov.Wi-Fi]
[Režim Živé zobrazení]	[Informace o nabídce]	[Demo režim]
[Zobrazení displeje]/ [Hledáček]	[Jazyk]	[Formátovat]

 [Přehrávání]

[Diaprojekce]	[Edit.názvu]	[Otočit]
[Režim přehrávání]	[Text.značka]	[Otáčení sn.]
[Protokolování polohy]	[Rozdělit]	[Oblíbené]
TZ100/TZ101	[Časosběrné video]	[Nastav.tisk]
[Zpracování RAW]	[Fázové video]	[Ochrana]
[Světelná kompozice]	[Zm.rozl.]	[Upravit tváře]
[Smazat retušování]	[Střih]	[Třídění snímků]

Otázky a odpovědi Odstraňování problémů

- Problém se možná podaří vyřešit příkazem [Resetovat] z menu [Nastavení].
- Další podrobnosti jsou uvedeny v dokumentu „Návod k použití funkcí pro pokročilého uživatele (formát PDF)“. Vyzkoušejte je společně s informací v tomto oddíle.

Indikátor nabíjení bliká.

- Nabíjení probíhá v místech s příliš vysokou či nízkou teplotou.
→ **Kabel pro USB připojení (součást dodávky) znovu zapojte a zkuste nabíjení v místě, kde je teplota prostředí 10 °C až 30 °C (podmínky prostředí se vztahují také na samotný akumulátor).**
- Nabíjení není možné, pokud je výkon napájecího zdroje počítáče nízký.

Přístroj se automaticky vypnul.

- Je aktivován režim [Úsporný režim].
- Je aktivován sdružený provoz VIERA Link (HDMI).
→ Pokud funkci VIERA Link (HDMI) nepoužíváte, nastavte položku [VIERA link] na [OFF].

Při natáčení videosekvencí 4K je zaostření v režimu automatické ostření někdy obtížné.

- K tomu může dojít při natáčení se snížením rychlosti automatického ostření kvůli zaostření s vyšší přesností. Nejedná se o závadu.

Displej se na okamžik vypne.

- Když se zobrazení automaticky přepíná mezi displejem a hledáčkem (→20), pokud se hledáček dostává blíž k oku uživatele nebo k objektu, snímač oka aktivuje automatické přepínání zobrazení pro hledáček.

K bezdrátové síti se nelze připojit. Elektromagnetické vlny byly odpojeny. Bezdrátový přístupový bod není zobrazen.

Hlavní tipy pro používání Wi-Fi připojení

- Připojení používejte v rámci komunikačního dosahu bezdrátové sítě.
- Pokud je poblíž tohoto přístroje současně v provozu nějaké zařízení (např. mikrovlnná trouba nebo bezdrátový telefon atd.), které využívá kmitočtové pásmo 2,4 GHz, elektromagnetické vlnění může být přerušeno.
 - Zařízení používejte v dostatečné vzdálenosti od fotoaparátu.
- Pokud indikátor stavu akumulátoru bliká červeně, připojení k jinému zařízení se nemusí spustit, nebo se připojení může přerušit. (Zobrazí se zpráva [Chyba komunikace].)
- Pokud přístroj postavíte na kovový stůl nebo polici, navázání spojení nemusí proběhnout snadno, protože fotoaparát je ovlivněn elektromagnetickým vlněním. Fotoaparát nepokládejte do blízkosti kovových ploch.

Bezdrátový přístupový bod

- Zkontrolujte, zda je bezdrátový přístupový bod v provozním stavu.
- Fotoaparát nemusí zobrazit bezdrátový přístupový bod nebo se k němu připojit, závisí to na podmínkách šíření elektromagnetických vln.
 - Navažte připojení blíže k bezdrátovému přístupovému bodu.
 - Odstraňte překážky mezi tímto přístrojem a bezdrátovým přístupovým bodem.
 - Přístroj přeměrujte.
 - Změňte umístění nebo vyzářovací úhel bezdrátového přístupového bodu.
 - Spustěte funkci [Manuální vložení].
- Zobrazení nemusí být možné, ani pokud jsou elektromagnetické vlny přítomny – závisí to na nastavení bezdrátového přístupového bodu.
- Pokud je identifikátor sítě SSID bezdrátového přístupového bodu nastaven tak, aby nevysílal, nelze ho zjistit.
 - Zadejte a nastavte identifikátor sítě SSID. Případně nastavte identifikátor SSID bezdrátového přístupového bodu tak, aby vysílal.
- Typy připojení a metody nastavení zabezpečení se liší podle bezdrátového přístupového bodu.
 - Postupujte podle pokynů v návodu k bezdrátovému přístupovému bodu.
- Pokud je bezdrátový přístupový bod umožňující přepínání pásem 5 GHz/2,4 GHz připojen k jinému zařízení prostřednictvím pásma 5 GHz, nelze ho současně použít s tímto fotoaparátem, pokud není kompatibilní.
 - Doporučuje se použití bezdrátového přístupového bodu, který může používat pásmo 5 GHz/2,4 GHz současně.

Technické údaje

Digitální fotoaparát: Informace pro vaši bezpečnost

Zdroj napájení	DC 8,4 V (≡ 8,4 V)
Příkon	<p>TZ100/TZ101 2,3 W (Při záznamu s displejem) 2,7 W (Při záznamu s hledáčkem) 1,5 W (Při přehrávání na displeji) 1,5 W (Při přehrávání v hledáčku)</p> <p>TZ80/TZ81 2,2 W (Při záznamu s displejem) 2,6 W (Při záznamu s hledáčkem) 1,5 W (Při přehrávání na displeji) 1,5 W (Při přehrávání v hledáčku)</p>
Počet efektivních pixelů fotoaparátu	<p>TZ100/TZ101 20 100 000 pixelů</p> <p>TZ80/TZ81 18 100 000 pixelů</p>
Obrazový snímač	<p>TZ100/TZ101 Snímač MOS 1", celkový počet 20 900 000 pixelů Filtr primárních barev</p> <p>TZ80/TZ81 Snímač MOS 1/2,3", celkový počet 18 900 000 pixelů Filtr primárních barev</p>

Objektiv	<p>TZ100/TZ101 Optický zoom 10x f=9,1 mm až 91 mm (ekvivalent 35 mm kinofilmu: 25 mm až 250 mm) Nejkratší ohnisková vzdálenost: F2.8 až F8.0 Nejdelší ohnisková vzdálenost: F5.9 až F8.0</p> <p>TZ80/TZ81 Optický zoom 30x f=4,3 mm až 129 mm (ekvivalent 35 mm kinofilmu: 24 mm až 720 mm) Nejkratší ohnisková vzdálenost: F3.3 až F8.0 Nejdelší ohnisková vzdálenost: F6.4 až F8.0</p>
Stabilizátor obrazu	Optická metoda
Rozsah ostření	<p>TZ100/TZ101 AF: 50 cm (nejkratší ohnisková vzdálenost)/ 70 cm (nejdelší ohnisková vzdálenost) až ∞ AF Macro/MF/Inteligentní aut./Videosekvence: 5 cm (nejkratší ohnisková vzdálenost)/ 70 cm (nejdelší ohnisková vzdálenost) až ∞</p> <p>TZ80/TZ81 AF: 50 cm (nejkratší ohnisková vzdálenost)/ 2 m (nejdelší ohnisková vzdálenost) až ∞ AF Macro/MF/Inteligentní aut./Videosekvence: 3 cm (nejkratší ohnisková vzdálenost)/ 2 m (nejdelší ohnisková vzdálenost) až ∞</p>
System závěrky	Elektronická + mechanická

Minimální osvětlení	<p>TZ100/TZ101 Přibližně 9 lx (při použití režimu i-Málo světla, rychlost závěrky je 1/25 s)</p> <p>TZ80/TZ81 Přibližně 10 lx (při použití režimu i-Málo světla, rychlost závěrky je 1/25 s)</p>
Rychlost závěrky	<p>TZ100/TZ101 Statický snímek: T (Čas) (max. přibližně 120 s), 60 s až 1/2000 s (Při použití mechanické závěrky) 1 s až 1/16000 s (Při použití elektronické závěrky) Videosekvence: 1/2 s až 1/16000 s (Když je vybráno [M] v režimu Kreativní video, MF), 1/25 s až 1/16000 s (jiné než nahoře)</p> <p>TZ80/TZ81 Statický snímek: 60 s až 1/2000 s (Pokud se použije mechanická závěrka a byl zvolen režim Průvodce scény [Umělecká noční scéna]), 4 s až 1/2000 s (Pokud se použije mechanická závěrka, v jiných případech než je uvedeno výše), 1 s až 1/16000 s (Při použití elektronické závěrky) Videosekvence: 1/2 s až 1/16000 s (Když je vybráno [M] v režimu Kreativní video, MF), 1/25 s až 1/16000 s (jiné než nahoře)</p>

Expozice (AE)	Program AE (P)/Priorita clony AE (A)/ Priorita závěrky AE (S)/Manuální expozice (M)/AUTO Kompenzace expozice (-5 EV až +5 EV s krokem 1/3 EV)
[Režim měření]	Vícezónové/S vyvážením na střed/Bodové
Displej	3,0" TFT LCD (3:2) (Přibližně 1 040 000 bodů) (zorné pole přibližně 100%) Dotykový displej
Hledáček	Barevný LCD 0,2" Živý hledáček (4:3) (Ekvivalent přibližně 1 160 000 bodů) (zorné pole přibližně 100%) TZ100/TZ101 [Zvětšení přibližně 1,25x, 0,46x (ekvivalent 35 mm filmového fotoaparátu), s objektivem 50 mm zaostřeným na nekonečno; -1,0 m ⁻¹] (s dioptrickou korekcí -4,0 až +4,0 dioptrie) TZ80/TZ81 [Zvětšení přibližně 2,59x, 0,46x (ekvivalent 35 mm filmového fotoaparátu), s objektivem 50 mm zaostřeným na nekonečno; -1,0 m ⁻¹] (s dioptrickou korekcí -4,0 až +4,0 dioptrie)
Blesk	TZ100/TZ101 Vestavěný výsuvný blesk TZ80/TZ81 Vestavěný blesk AUTO, AUTO/redukce červených očí, nucený blesk zapnut, nucený blesk zapnut/redukce červených očí, pomalá synchronizace., pomalá synchronizace/redukce červených očí, nucený blesk vypnut
Mikrofony	Stereo
Reproduktor	Monofonní
Záznamové médium	Paměťová karta SD/Paměťová karta SDHC*/ Paměťová karta SDXC* * UHS-I UHS Speed Class 3

Záznamový formát souboru	
Statický snímek	RAW/JPEG (odpovídá Design rule for Camera File system, podle standardu Exif 2.3/kompatibilní s DPOF)
Videosekvence	AVCHD Progressive/AVCHD/MP4
Formát komprese zvuku	AVCHD: Dolby® Digital (2 kanály) MP4: AAC (2 kanály)
Rozhraní	
Digitální	USB 2.0 (vysoká rychlost) Data z počítače nelze uložit do fotoaparátu prostřednictvím kabelu pro USB připojení.
Konektor	
[HDMI]	Micro HDMI Type D
[CHARGE]	USB 2.0 micro-B
Rozměry	TZ100/TZ101 Přibližně 110,5 mm (Š) x 64,5 mm (V) x 44,3 mm (H) (bez vyčnívajících částí) TZ80/TZ81 Přibližně 112,0 mm (Š) x 64,0 mm (V) x 38,0 mm (H) (bez vyčnívajících částí)
Hmotnost	TZ100/TZ101 S kartou a akumulátorem: Přibližně 310 g Bez karty a akumulátoru: Přibližně 268 g TZ80/TZ81 S kartou a akumulátorem: Přibližně 282 g Bez karty a akumulátoru: Přibližně 240 g
Provozní teplota	0 °C až 40 °C
Provozní vlhkost	10%RH až 80%RH

■ Wi-Fi

Shoda s normou	IEEE 802.11b/g/n (standardní protokol bezdrátové LAN)
Použitý kmitočtový rozsah (střední kmitočet)	2412 MHz až 2462 MHz (1 až 11 ch)
Metoda šifrování	Kompatibilní s Wi-Fi WPA™/WPA2™
Přístupová metoda	Režim infrastruktura

■ AC síťový adaptér

(Panasonic SAE0012D): Informace pro vaši bezpečnost

Vstup:	110 V – 240 V ~ 50/60 Hz 0,2 A
Výstup:	5 V === 1,0 A

■ Akumulátor (lithium-ion)

(Panasonic DMW-BLG10E): Informace pro vaši bezpečnost

Napětí/kapacita:	7,2 V/1025 mAh
-------------------------	----------------

Symbole na tomto výrobku (včetně příslušenství) mají následující významy:

~	AC (Střídavý proud)
===	DC (Stejnoseměrný proud)
	Zařízení kategorie Class II (Konstrukce tohoto produktu je opatřena dvojitou izolací.)

Technické údaje mohou být předmětem změn bez předchozího upozornění.

Příslušenství k digitálnímu fotoaparátu

Akumulátor DMW-BLG10	Akumulátor lze nabíjet z fotoaparátu prostřednictvím AC síťového adaptéru (součást dodávky).
AC síťový adaptér DMW-AC10	Pokud použijete AC síťový adaptér (DMW-AC10: volitelný doplněk) a DC redukci pro napájení (DMW-DCC11: volitelný doplněk), můžete natáčet a přehrávat bez obav o zbývající kapacitu akumulátoru.
DC redukce pro napájení DMW-DCC11	<ul style="list-style-type: none"> • AC síťový adaptér (volitelný doplněk) lze použít pouze s určenou DC redukcí pro napájení Panasonic (volitelný doplněk). AC síťový adaptér (volitelný doplněk) nelze použít samostatně. • Při použití AC síťového adaptéru (volitelný doplněk) používejte síťový kabel, který je k němu dodáván.

- Označení dílů – stav k ledna 2016. Změny jsou vyhrazeny.
- Některé volitelné doplňky nemusí být ve všech regionech dostupné.

- Logo SDXC je ochrannou známkou společnosti SD-3C, LLC.
- Pojmy HDMI a HDMI High-Definition Multimedia Interface a rovněž logo HDMI jsou ochranné známky nebo zapsané ochranné známky společnosti HDMI Licensing, LLC ve Spojených státech a dalších zemích.
- HDAVI Control™ je ochranná známka společnosti Panasonic Corporation.
- “AVCHD”, “AVCHD Progressive” a logo “AVCHD Progressive” jsou ochranné známky společností Panasonic Corporation a Sony Corporation.
- Vyrobeno na základě licence poskytnuté společností Dolby Laboratories. Dolby a symbol dvojitého D jsou ochranné známky společnosti Dolby Laboratories.
- Pentium je ochranná známka společnosti Intel Corporation ve Spojených státech amerických a dalších zemích.
- Windows je registrovaná ochranná známka nebo ochranná známka společnosti Microsoft Corporation ve Spojených státech amerických a/nebo dalších zemích.
- Mac a Mac OS jsou ochranné známky společnosti Apple Inc. registrované ve Spojených státech amerických a dalších zemích.
- iPad, iPhone, iPod a iPod touch jsou ochranné známky společnosti Apple Inc. registrované ve Spojených státech amerických a dalších zemích.
- App Store je značkou společnosti Apple Inc.
- Android a Google Play jsou ochranné známky nebo registrované ochranné známky společnosti Google Inc.
- Logo Wi-Fi CERTIFIED™ je certifikační známka sdružení Wi-Fi Alliance®.
- Identifikační značka Wi-Fi Protected Setup™ je certifikační známka sdružení Wi-Fi Alliance®.
- “Wi-Fi®” a “Wi-Fi Direct®” jsou registrované ochranné známky sdružení Wi-Fi Alliance®.
- “Wi-Fi Protected Setup™”, “WPA™” a “WPA2™” jsou ochranné známky sdružení Wi-Fi Alliance®.
- DLNA, the DLNA Logo and DLNA CERTIFIED are trademarks, service marks, or certification marks of the Digital Living Network Alliance.
- QR Code je registrovanou ochrannou známkou společnosti DENSO WAVE INCORPORATED.
- Tento výrobek používá “DynaFont” od společnosti DynaComware. DynaFont je registrovanou ochrannou známkou společnosti DynaComware Taiwan Inc.
- Ostatní názvy, názvy společností a názvy produktů uvedené v tomto návodu jsou ochranné známky nebo registrované ochranné známky příslušných společností.



EU



Manufactured by: Panasonic Corporation
Kadoma, Osaka, Japan
Importer for Europe: Panasonic Marketing Europe GmbH
Panasonic Testing Centre
Winsbergring 15, 22525 Hamburg, Germany

Panasonic Corporation

Web Site: <http://www.panasonic.com>

© Panasonic Corporation 2016