

QUICK INSTALL GUIDE

VREADY – 4-IN-1 CHARGING STATION

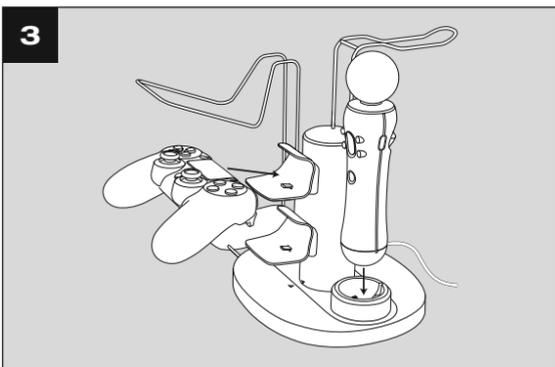
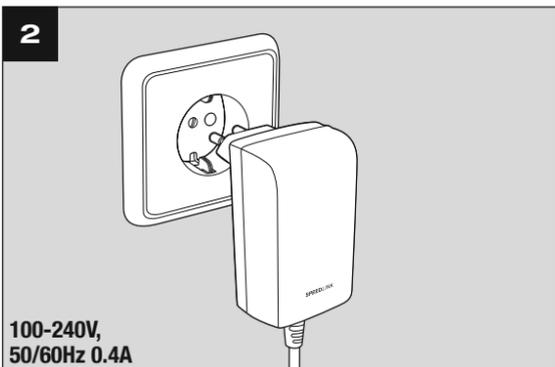
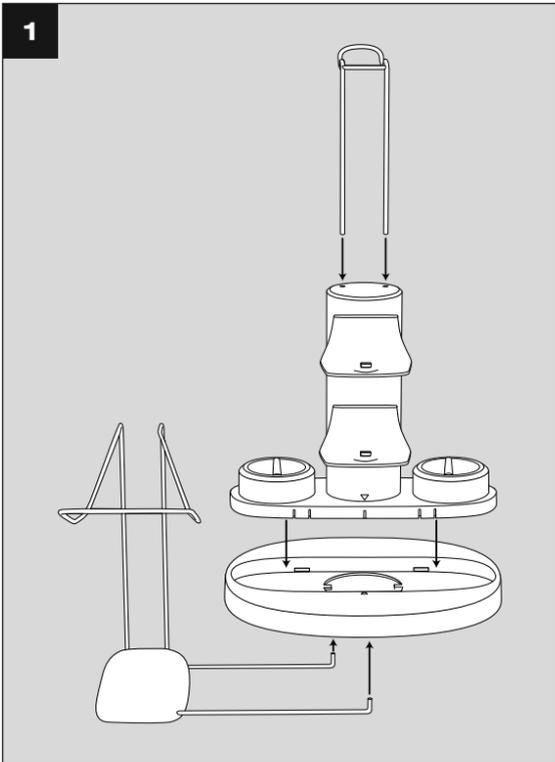

NO

1. Sett inn lasteplattformen ovenfra og ned på foten, og se til at den smekker i lås. Den lille pilen på foten skal peke på pilen på ladeplattformen når dette gjøres. Metallklemmen på hodetelefonsettet stikker du deretter ovenfra og inn i de to hulene på ladestasjonen. De skal da ligge overfor controller-laderholderne. Stikk metallholderen for PS-VR-brillen nedefra og inn i foten.
2. Koble ladestasjonen til stikkkontakten via den medleverte nettdelen (100–240V AC, 50/60Hz).
3. Stikk dine PS4*-gamepads inn i de transparente holderne for opplading. PS-move-controllerne stilles i de to ladepllassene.

RO

1. Introduceți platforma de încărcare, din partea de sus, în piciorul de susținere până când se fixează. Săgeata de pe picior trebuie să coincidă cu săgeata de pe platforma de încărcare. Introduceți clemele metalice ale suportului căștilor, din partea de sus, în cele două orificii ale stației de încărcare. Acestea trebuie să se afle vizavi de suportul de încărcare al controllerului. Introduceți suportul metalic al ochelarilor VR ai PS, din partea de jos, în piciorul de susținere.
2. Conectați stația de încărcare la priză (100-240V AC 50/ 60Hz) prin intermediul sursei de alimentare livrate.
3. Pentru a-l încărca, introduceți gamepad-ul PS4* în suportul transparent. PS Move Controller se pun în cele două suporturi de încărcare.

HR

1. Postolje za punjenje odozgo natakните na podnožje sve dok ne klikne. Malena strelica na podnožju mora se pritom podudarati sa strelicom na postolju za punjenje. Metalnu kopču nosača slušalice zatim odozgo umetnite u dvije rupe u stanici za punjenje. Ona treba stajati nasuprot nosača za punjenje upravljača. Metalni nosač za PS-VR naočale natakните odostraga na podnožje.
2. Stanicu za punjenje spojite na mrežu pomoću priloženog mrežnog adaptera (100-240V AC 50/ 60Hz).
3. Svoje PS4* gamepads za punjenje stavite u prozirne nosače. PS Move upravljači stavljaju se u dva nosača za punjenje.

RS

1. Platformu za punjenje umetnite odozgo na stopicu dok ne uklopi. Pritom mala strelica na stopici mora biti okrenuta prema strelici na platformi za punjenje. Potom odozgo umetnite metalnu stezaljku držača slušalice u dve rupice punjača. Treba biti nasuprot držača za punjenje kontrolera. Metalni držač za naočare PS-VR umetnite odozdo u stopicu.
2. Punjač putem priloženog izvora napajanja spojite s utičnicom (100-240V AC 50/ 60Hz).
3. Umetnite PS4* kontrolere u providne držače kako bi se napunili. Kontroleri PS-Move se stavljaju u dva ležaja za punjenje.

SL

1. Ploščad za polnjenje natakните na nogo od zgoraj in jo pustite, da se zaskoči. Majhna puščica na nogi mora pri tem kazati proti puščici na ploščadi za polnjenje. Kovinsko spono držala za slušalke nato od zgoraj vtaknite v luknji na polnilni postaji. Nameščena mora biti nasproti držalom za polnjenje upravljalnikov. Kovinsko držalo za očala VR PS vtaknite od spodaj v nogo.
2. Polnilno postajo s priloženim napajalnikom priključite v vtičnico (100–240V~, 50/60Hz).
3. Upravljalnike PS4* za polnjenje postavite v prozorna držala. Krmilnika PS Move postavite v skledi za polnjenje.

VREADY

4-IN-1 CHARGING STATION

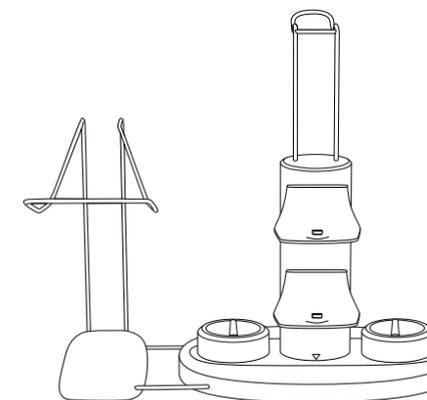

QUICK INSTALL GUIDE

VER. 1.0
SL-450002-BK

EL

1. Τοποθετήστε το ταμπλό φόρτισης από επάνω στο πόδι βάση και αφήστε το να κουμπώσει. Το μικρό βέλος στο πόδι πρέπει τότε να δείχνει στο βέλος στο ταμπλό φόρτισης. Κατόπιν εισαγάγετε τα μεταλλικά κλιπ της βάσης ακουστικών από επάνω στις δύο οπές του σταθμού φόρτισης. Πρέπει να βρίσκονται απέναντι από τις βάσεις φόρτισης χειριστηρίου. Η μεταλλική βάση για τα γυαλιά PS-VR πρέπει να εισαχθεί από κάτω στο πόδι βάση.
2. Συνδέστε το σταθμό φόρτισης μέσω του περιεχόμενου τροφοδοτικού με μια πρίζα (100-240V AC 50/ 60Hz).
3. Για τη φόρτιση εισαγάγετε τα Gamepad PS4* στις διαφανείς στηρίξεις. Τα χειριστήρια PS-Move τοποθετούνται στις δύο υποδοχές φόρτισης.

CZ

1. Nastrčte nabíjecí plošinu shora na stojan a nechte ji zaskočit. Malá šipka na podstavci přitom musí ukazovat na šipku na nabíjecí plošině. Kovovou sponu držáku headsetu zastrčte shora do dvou otvorů v nabíjecí stanici. Měla by ležet naproti nabíjecím držákům controlleru. Kovový držák na brýle PS-VR zastrčte zespodu do stojanu.
2. Zapojte nabíjecí stanici pomocí dodávaného síťového adaptéru do zásuvky (100-240V AC 50/60Hz).
3. Své PS4 * gamepady zastrčte pro nabíjení do průhledných držáků. PS-Move-Controller se postaví do dvou nabíjecích misek.

PT

1. Introduza a plataforma de carregamento pela parte superior sobre o suporte e deixe que encaixe no lugar. A pequena seta no suporte tem de coincidir com a seta na plataforma. Introduza o clipe metálico do suporte do auscultador nos dois orifícios superiores da estação de carregamento. Deverá ficar na frente dos suportes do controlador. O suporte metálico para os óculos PS-VR é encaixado a partir de baixo no suporte.
2. Ligue a estação de carregamento na tomada utilizando a fonte de alimentação fornecida (100-240 V AC 50/ 60 Hz).
3. Ligue o gamepad da PS4* nos suportes transparentes para carregar. Os controladores de movimento da PS são depositados nas duas bandejas de carregamento.

DK

1. Sæt ladeplattformen på foden oppefra, og lad den klikke på plads. Den lille pil på foden skal pege mod pilen på ladeplattformen. Headset-holderens metallklemmer stikkes ind i de to huller på ladestationen fra oven. Den skal være over for controller-ladeholderne. Metalholderen til PS-VR-brillen sættes ind i foden nedefra.
2. Forbind ladestationen via den medfølgende strømforsyning med en stikkontakt (100-240V AC, 50/60Hz).
3. Sæt dine PS4*-gamepads ind i de transparente holdere til opladning. PS-Move-controllerne stilles i de to opladningsholdere.

SE

1. Placera laddningsplattformen uppfifrån på stativet och se till att den hakar fast. Den lilla pilen på stativets fot måste peka på pilen på laddningsplattformen. Headset-hållarens metallklämma stoppar man sedan in uppfifrån i laddningsstationens båda hål. Den ska vara placerad mitt emot controller-laddningshållaren. Metallhållaren för PS-VR-glasögonen stoppar man in underifrån i stativets fot.
2. Koppla ihop laddningsstationen via den medföljande nätdelen med stickkuttaget (100–240V AC 50/ 60Hz).
3. Placera dina PS4*-gamepads i de genomskinliga hållarna för att ladda. PS-move-controllererna ställs i de två laddningskopparna.

SPEEDLINK®

QUICK INSTALL GUIDE

VREADY – 4-IN-1 CHARGING STATION

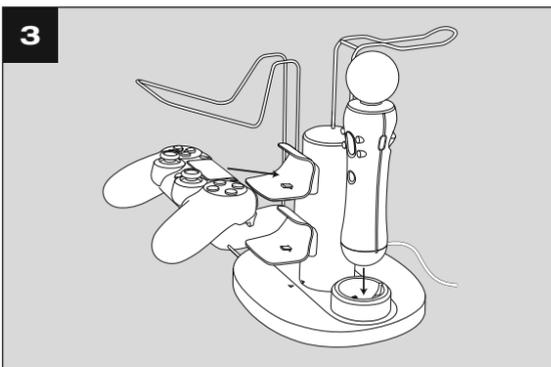
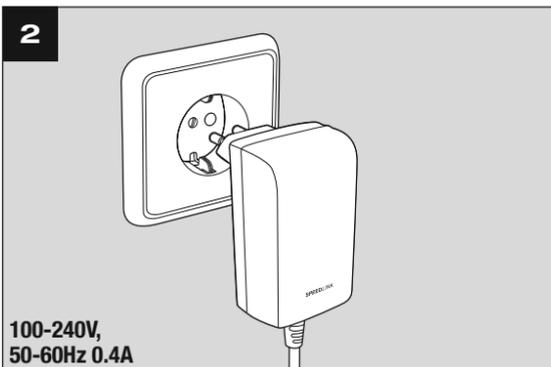
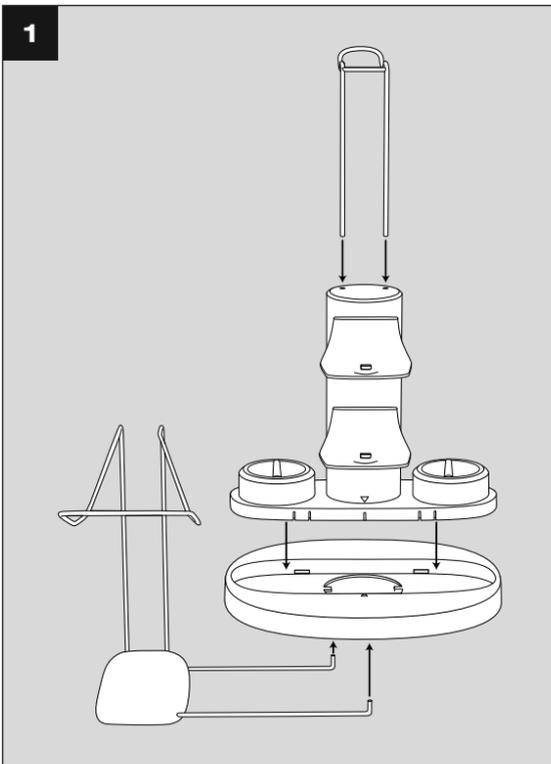

EN

1. Attach the charging platform to the base from above, making sure it clicks into place. The small arrow on the base must align with the arrow on the charging platform. Insert the metal clips on the headset stand from above into the two holes on the charging station, making sure the stand faces the controller charging cradles. Insert the metal holder for the PS VR headset from below into the base.
2. Connect the supplied AC adapter to the charging station and plug it into an AC outlet (100-240V AC 50/60Hz).
3. To charge them, place your PS4* controllers on the transparent cradles and your PS Move controllers in the two charging ports.

RU

1. Насадите зарядную платформу сверху на ножку до щелчка. При этом маленькая стрелка на ножке должна указывать на стрелку на зарядной платформе. После этого металлическую скобу крепления гарнитуры вставить в два отверстия зарядной станции. Она должна располагаться напротив креплений контроллера для зарядки. Металлическое крепление для очков PS VR вставьте снизу в ножку.
2. Соедините зарядную станцию через встроенный блок питания с розеткой (100-240В переменного тока 50/60Гц).
3. Вставьте геймпады PS4* для зарядки в прозрачные крепления. Контроллеры PS Move-Controller ставятся в два зарядных гнезда.

DE

1. Stecken Sie die Ladeplattform von oben auf den Standfuß und lassen Sie sie einrasten. Der kleine Pfeil am Fuß muss dabei auf den Pfeil an der Ladeplattform zeigen. Die Metallklammer der Headset-Halterung stecken Sie dann von oben in die zwei Löcher der Ladestation. Sie sollte den Controller-Ladehalterungen gegenüberliegen. Die Metallhalterung für die PS-VR-Brille stecken Sie von unten in den Standfuß.
2. Verbinden Sie die Ladestation über das inkludierte Netzteil mit der Steckdose (100-240 V AC 50/60 Hz).
3. Stecken Sie Ihre PS4*-Gamepads zum Aufladen in die die transparenten Halterungen. Die PS-Move-Controller werden in die zwei Ladeschalen gestellt.

NL

1. Plaats het laadplatform van bovenaf op de voet en laat het vastklikken. De kleine pijl op de voet moet daarbij naar de pijl op het laadplatform wijzen. Steek de metalen klemmen van de headsethouder van bovenaf in de twee gaten van het laadstation. De houder dient tegenover de oplaadhouders voor controllers te staan. Steek de metalen houder voor de VR-bril van onderaf in de voet.
2. Verbind het laadstation met behulp van de meegeleverde voeding met een stopcontact (100-240V ~, 50/60Hz).
3. Steek de PS4*-gamepads in de transparante houders om ze op te laden. Plaats de PS-Move-controllers op de twee oplaadplateaus.

IT

1. Inserire dall'alto il piano di ricarica sulla base di appoggio fino allo scatto. La piccola freccia sul piede deve indicare il piano di appoggio. Inserire quindi dall'alto la clip in metallo del supporto dell'headset nei due fori della base di ricarica posizionandola di fronte al supporto di ricarica dei controller. Inserire dal basso il supporto in metallo per gli occhiali PS-VR nella base di appoggio.
2. Connettere la base di ricarica a una presa tramite l'alimentatore fornito in dotazione (100-240 V AC 50/60 Hz).
3. Inserire i gamepad PS4* nei supporti trasparenti per caricarli. Inserire i controller PS-Move nelle due basi di ricarica.

PL

1. Włóż platformę do ładowania od góry na podstawę aż do zatrzaśnięcia. Mała strzałka na podstawie musi pokrywać się przy tym ze strzałką na platformie ładowania. Metalową klamrę uchwytu zestawu słuchawkowego wetknij od góry w dwa otwory stacji do ładowania. Powinna ona znajdować się naprzeciwko uchwytów do ładowania kontrolera. Metalowy uchwyt do okularów PS VR włóż od dołu w podstawę.
2. Podłącz stację do ładowania za pośrednictwem znajdującego się w zestawie zasilacza do gniazda 100 - 240V AC 50/60Hz.
3. Podłącz gamepady PS4* do ładowania w przezroczystych uchwytach. Kontrolery PS Move wstawia się do dwóch tacek do ładowania

FR

1. Insérez la plateforme de recharge sur le socle par le haut et enclenchez-la. La petite flèche sur le socle doit être tournée vers la flèche sur la plateforme de recharge. Insérez par en haut la fixation métallique du support pour casque dans les deux trous situés sur la base de recharge. La fixation doit être du côté opposé aux emplacements de recharge des manettes. La fixation métallique pour les lunettes PS VR s'insère dans le socle par en bas.
2. Reliez la base de recharge à une prise de courant (100-240 V CA, 50/60 Hz) à l'aide du bloc d'alimentation fourni.
3. Insérez les manettes PS4* à recharger dans les fixations transparentes. Les manettes PS Move se posent dans les deux logements de recharge.

ES

1. Inserta la plataforma de carga desde arriba en el pie de base y deja que encaje en su sitio. La pequeña flecha en la pata tiene que estar orientada hacia la flecha de la plataforma de carga. Inserta desde arriba el clip metálico del soporte de headset en los dos orificios de la estación de carga. Deberán quedar en frente de los soportes de carga. Inserta desde abajo el soporte metálico para las gafas PS-VR en el pie de base.
2. Enchufa la estación de carga con la fuente de alimentación incluida a una base de enchufe con corriente (100-240 V DC, 50/60 Hz).
3. Conecta el gamepad de la PS4* a los soportes transparentes para la carga. Los controladores de movimiento de la PS se colocan en las dos bandejas de carga.

TECHNICAL SUPPORT

EN

Having technical problems with this product? Get in touch with our Support team – the quickest way is via our website: www.speedlink.com

DE

Bei technischen Schwierigkeiten mit diesem Produkt wenden Sie sich bitte an unseren Support, den Sie am schnellsten über unsere Webseite www.speedlink.com erreichen.



© 2016 Jöllenbeck GmbH. All rights reserved. SPEEDLINK, the SPEEDLINK word mark and the SPEEDLINK swoosh are registered trademarks of Jöllenbeck GmbH.

* PS4 is a registered trademark of Sony Computer Entertainment Inc. All trademarks are the property of their respective owner. Technical specifications are subject to change. Please keep this information for later reference.

JÖLLENBECK GmbH, Kreuzberg 2, 27404 Weertzen, GERMANY

GET TO KNOW IT:



LEGATOS Stereo Headset

The LEGATOS Stereo Headset will supply the soundtrack to action-packed games. Treat your ears to incredible comfort when fighting it out in multiplayer games. With its ultra-soft ear pads and padded, flexible headband plus adjustable microphone which captures your voice with crystal-clear clarity, you'll enjoy gaming and chatting using this headset just as much as listening to the balanced stereo sound.

