

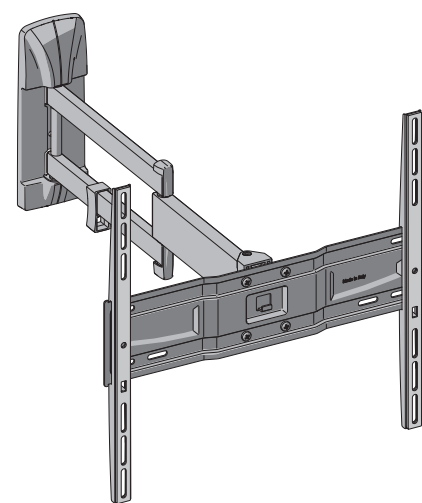

SLIMSTYLE PLUS 400SDR



IT ISTRUZIONI DI MONTAGGIO
 FR INSTRUCTIONS DE MONTAGE
 EN MOUNTING INSTRUCTIONS
 DE MONTAGEANLEITUNG
 NL MONTAGEVOORSCHRIFT
 ES GUÍA DE MONTAJE
 PT INSTRUÇÕES DE MONTAGEM
 EL ΟΔΗΓΙΕΣ ΣΥΝΑΡΜΟΛΟΓΗΣΗΣ
 RU ИНСТРУКЦИИ ПО УСТАНОВКЕ
 PL INSTRUKCJA MONTAŻU
 CZ NÁVOD K MONTÁŽI
 RO INSTRUCȚIUNI DE MONTARE
 HU SZERELÉSI ÚTMUTATÓ
 SE MONTERINGSANVISNINGAR
 NO MONTERINGSINSTRUKSJONER
 FI ASENNUSOHJEET



Qualità certificata
 Certified quality

Meliconi S.p.A. - V. Minghetti, 10
 40057 Cadriano di Granarolo E. (BO) Italy
 www.meliconi.com e-mail: info@meliconi.com

IT Attrezzatura per montaggio **FR** Outillage pour le montage **EN** Assembly equipment **ES** Herramientas de montaje

IT Dati tecnici **FR** Caractéristiques techniques **EN** Technical data **ES** Datos técnicos

40" - 82" / 102 - 208 cm
 TV MAX 30 kg / 66 lbs
 400SDR 3 kg / 6.6 lbs
 VESA Max 400 x 400 mm

IT * Dado autobloccante, specifico per evitare svitamenti accidentali. Avvitare in maniera decisa, con gli appositi attrezzi, anche dopo aver avvertito la prima resistenza.
FR * Écrou autobloquant, conçu pour éviter tout desserrage accidentel. Serrez fermement, avec les outils appropriés, même après avoir perçu la première résistance.
EN * Self-locking nut, designed to prevent accidental loosening. Tighten firmly, with the correct tools, even after feeling the first resistance.
ES * Tuercas autobloqueante para evitar que se afloje. Enroscar a fondo con las herramientas específicas, incluso después de haber notado la resistencia inicial.

TV

Ø8 x 20 (x4) L7950137
 Ø8 x 30 (x4) L7950203
 Ø6 x 16 (x4) L7950244
 Ø5 x 30 (x2) L7950263
 C (x2) L7097159
 D1 (x1) L7097177
 E (x2) L7097187
 D2 (x1) L7097178
 Ø8 x 150 (x1) L7950289
 Ø8,4 x 16 (x2) L6313011
 Ø8,5 x 63 (x1) L3667047
 Ø8 (x1) L3602024
 Ø6 x 75 (x1) F1 L7950327
 Ø6 (x1) F2 L3602038
 Z (x1) L7605005
 G (x1) L7605029

1

2

3

3a Y =

3b X+Y-3cm (1.2")

3c 6 cm / 2.4" / 46,6 cm / 18.3"

4

5

6

