

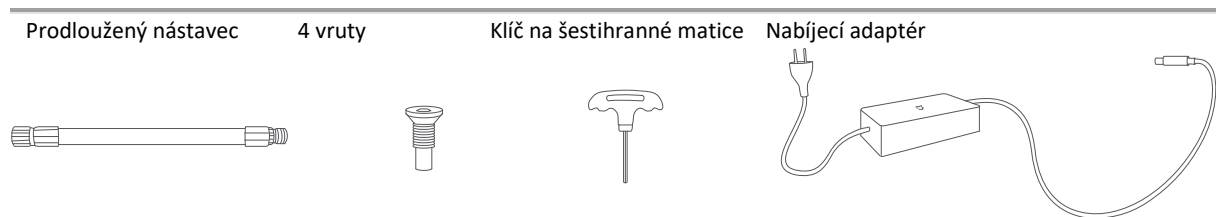

**BERGER XM-04**

**UŽIVATELSKÁ PŘÍRUČKA**

## Příslušenství



Okamžitě po otevření balení si důkladně zkontrolujte obsah balení, v případě, že některé součástky chybějí, obraťte se na náš servis..

## Ovládací panel

Úroveň nabití baterie signalizují čtyři kontrolky na ovládacím panelu. Při plném nabití baterie všechny kontrolky svítí, při ubývání energie začne jedna po druhé blikat až do zhasnutí (rozsvícené čtyři kontrolky znamenají nabití baterie v rozmezí 100 – 86 %, tři rozsvícené a jedna blikající znamená nabití v rozmezí od 86 – 71 %, atd.). V případě, že bliká nejspodnější kontrolka, je nutné baterii okamžitě nabít, protože je baterie takřka vybitá. V případě vybití baterie kontrolky zhasnou a koloběžka se postupně zastaví.

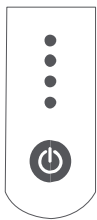

## Zobrazení

Spodní kontrolka bliká bíle nebo zeleně, bílá kontrolka signalizuje normální režim, zatímco zelená úsporný. V úsporném režimu je nastavená max. rychlost 18 km/h s mírnějším zrychlením a tento režim je vhodný pro začátečníky.

## Tlačítko ON/OFF

Koloběžku lze zapnout stisknutím tlačítka ON/OFF na řídítkách. Pro vypnutí stačí tlačítko stisknout na 2 vteřiny. Při zapnuté koloběžce se stiskem zapne/vypne přední světlo. Při dvojitisku dojde k přepnutí režimů.

### 3 Montáž a nastavení

1. Zajistěte tyč řídicí na hlavovou část 2. Připojte řídítka k tyči a vyklopte stojan.

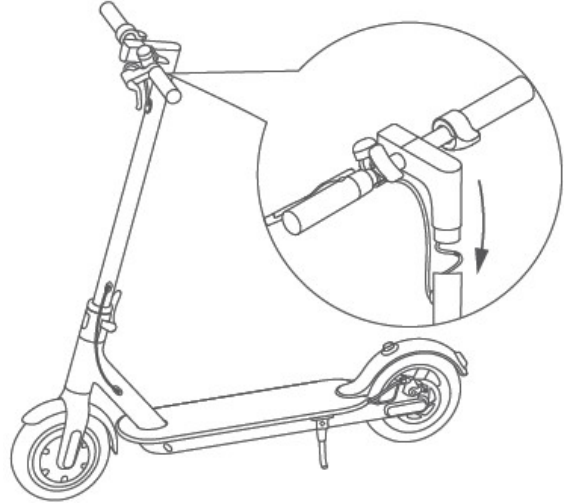
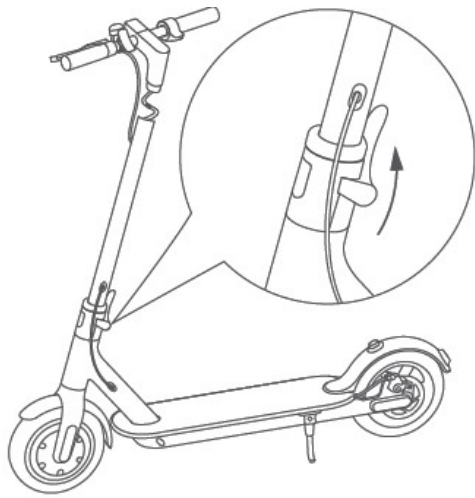

3. Zašroubujte pomocí klíče na šestihhranné matice 4. Po smontování koloběžky

vřuty po obvodu tyče.

vyzkoušejte tlačítko pro zapnutí a  
překontrolujte správnou funkčnost.

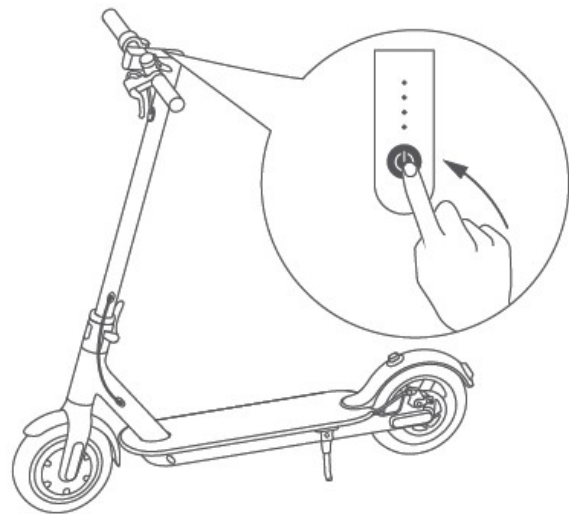
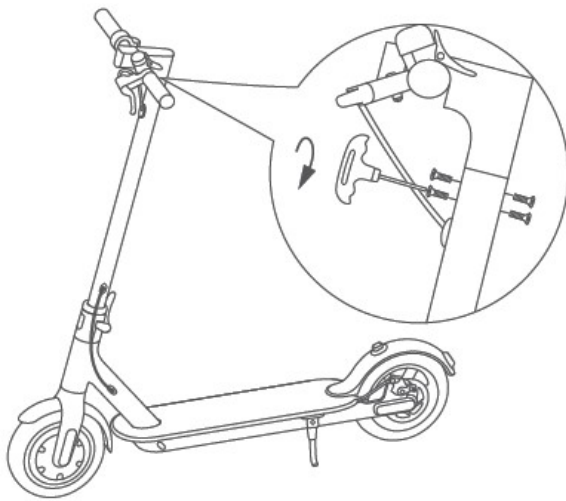

## 4 Nabíjení baterie

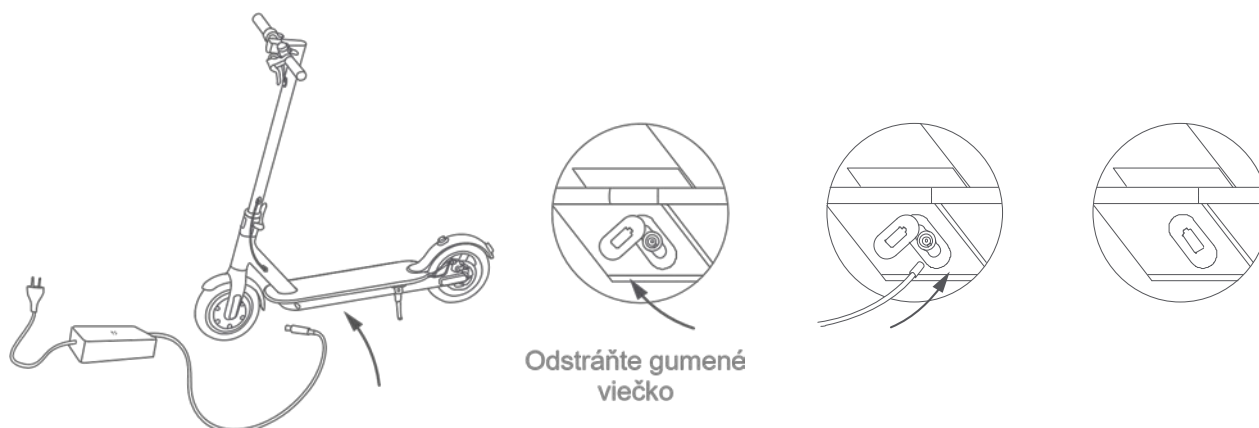

Popis obrázku:

- Odstraňte gumové víčko
- Zastrčte napájecí adaptér do zdířky nabíjecího portu
- Po nabití baterie zakryjte port víčkem

## 5 Jízda na koloběžce

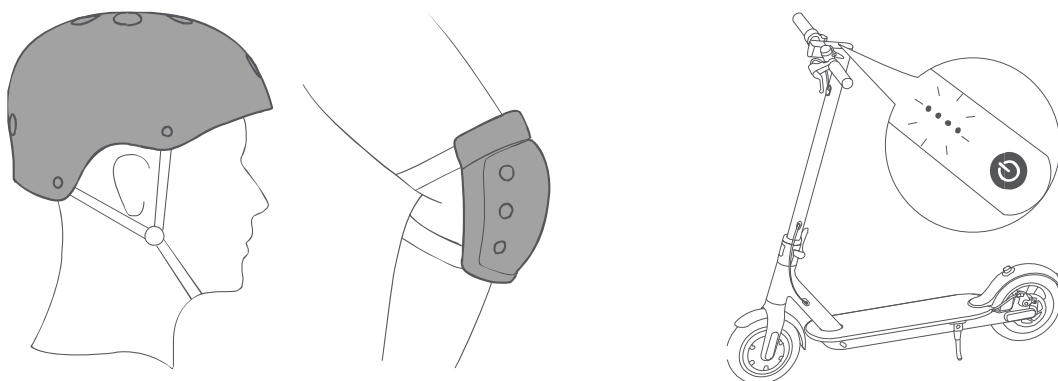

Pro svou bezpečnost při jízdě používejte chrániče a helmu!

1. Zapněte koloběžku a zkontrolujte stav nabití baterie



2. Jednu nohu položte na nášlapnou část a druhou se odrazte.

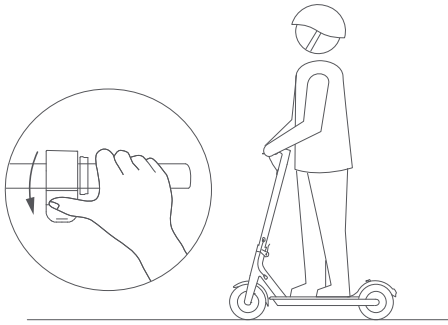

4. Po rozjezdu dejte obě nohy na nášlapnou část a otočte akcelerátorem, ten se aktivuje při rychlosti pohybu nad 5 km/hod.

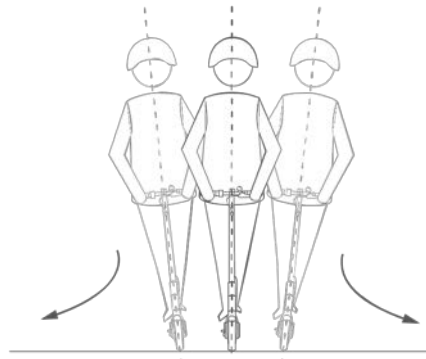
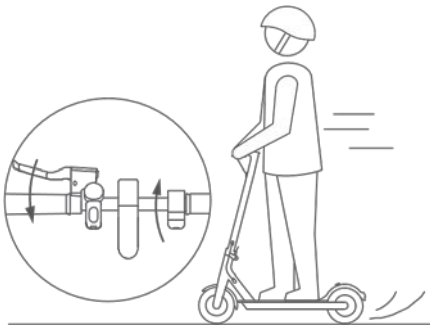

Při uvolnění akcelerátoru dojde k pomalému použití brzdy, pro případ okamžitého zastavení stlačte páčku brzdy. Při zatáčení se nakloňte ve směru řízení a pomalu otáčejte říditky.

## 6 Bezpečnostní upozornění

Při jízdě přes zpomalovače, prahy dveří nebo výtahů, při jízdě na nerovné cestě nebo přes jiné nerovnosti udržujte rychlost v rozmezí 5-10 km/h, při jízdě mírně pokrčte koleno.

Dodržujte bezpečnostní opatření.



Nejezděte v dešti.

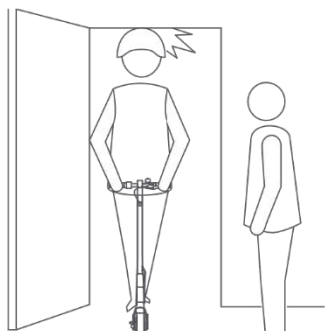

Dávejte pozor na dveře a jiné překážky.



Při jízdě z kopce nezrychlujte

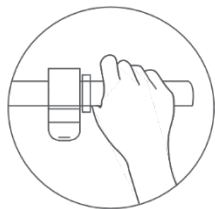

Při tlačení koloběžky nestlačujte tlačítko akcelérátoru



Vždy se vyhýbejte překážkám na cestě.



Na řídítka nevěště tašky nebo jiné těžké předměty.



Při jízdě používejte obě nohy, odražte se nebo mějte obě dvě nohy pevně na nášlapném místě.

Vyhýbejte se nebezpečným manévřům a nebezpečné jízdě

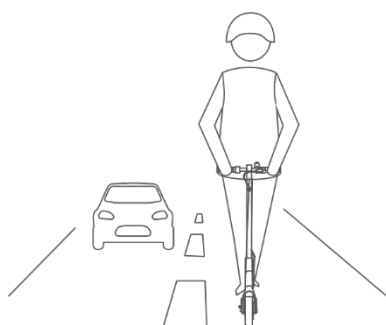

Nejezděte v jízdnicích pruzích určených pro auta nebo na místech

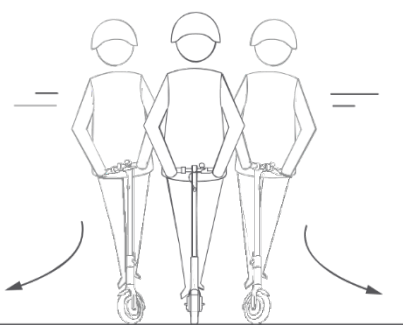

Neotáčejte prudce řídítky.



Nejezděte loužemi hlubšími než 2 cm.



Nejezděte na koloběžce ve dvou nebo více osobách.

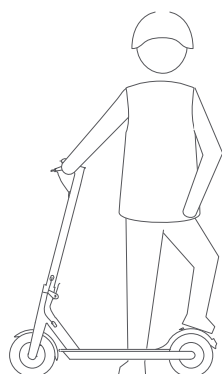

⊗ Nevystupujte na zadný blatník

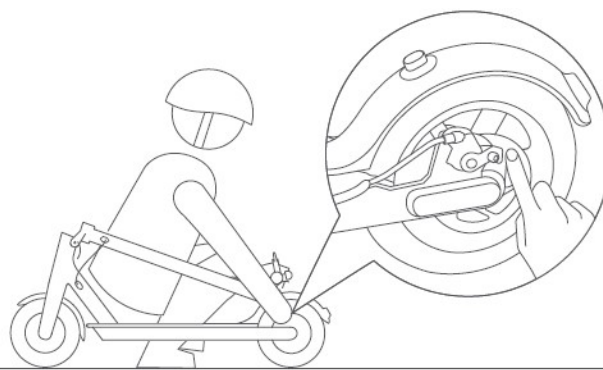

⊗ Nedotýkajte sa kotúčovej brzdy



⊗ Vždy držte rídítka.

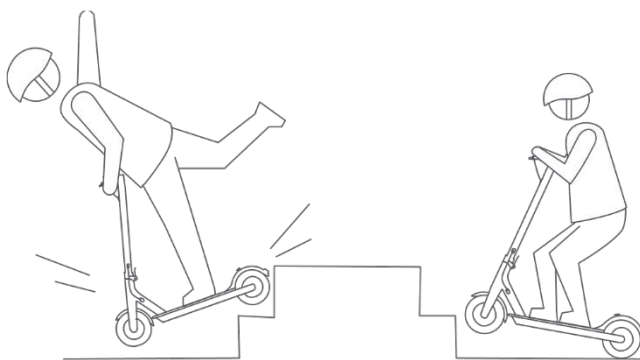

⊗ Neskákejte s koloběžkou přes překážky, nejezděte po schodech.

### Bezpečnostní upozornění

- Elektrická koloběžka slouží pro volnočasovou zábavu. Dodržujte bezpečnostní opatření a dopravní předpisy v případě, že se stanete účastníky dopravy. Nepoužívejte koloběžku na silnicích určených pro motorová vozidla.
- Jezděte pozorně a dbejte na bezpečnost svou i dalších účastníků provozu, chodců, cyklistů a dalších jezdců na koloběžkách, kolonožkách nebo jiných dopravních prostředcích. Při rychlé jízdě může dojít k nehodě. Buďte pozorní při jízdě na hladkém povrchu, jízdou na takovém povrchu může dojít ke smyku nebo sklouznutí, příp. dojít k pádu. Dodržujte přímo úměrnou rychlost vašim zkušenostem a dodržujte odstupy v případě, že jedete ve skupině nebo ve společnosti ostatních účastníků. Pozor si dávejte na místech, která neznáte.
- Dodržujte přednost pro chodce, neohrožujte chodce a především děti. Při míjení chodců použijte zvonek pro upozornění, že je budete předjíždět. Dodržujte předjíždění zleva, při míjení chodců zpomalte.
- Dodržujte bezpečnostní pokyny uvedené v tomto návodu. Výrobce koloběžky nepřebírá žádnou zodpovědnost za finanční ztráty, zranění, úrazy, právní spory nebo jiné záležitosti vyplývající ze špatného používání koloběžky nebo z jednání, které odporovalo doporučením uvedených v tomto návodu.
- Za používání koloběžky je zodpovědný její majitel. V případě jejího půjčení, obeznamte dotýčné osoby s její funkcí a zajistěte použití ochranných prostředků jako helmy a chráničů.
- Před jízdou vždy pečlivě zkontrolujte stav koloběžky, zda nejsou uvolněné nebo rozbité některé součástky, příp. vybitá baterie. V případě poruchy se obraťte na odborný servis



## 7 Skládání koloběžky

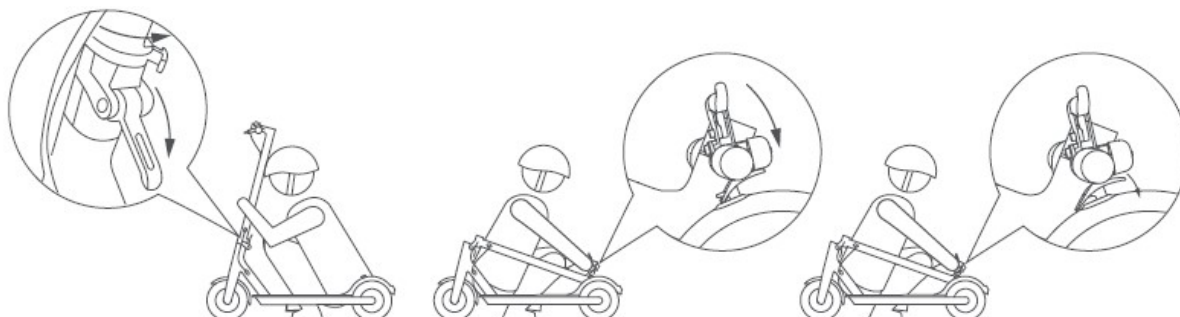

Skládání

Rozkládání

Chcete koloběžku složit? Nejprve koloběžku vypněte a odemkněte skládací mechanismus, sklopte tyč řídicí a zahákněte za spony na zadním chrániči. Pro rozložení zatlačte na tlačítko zvonku a vyjměte ze spony, narovnejte řídicí a uzamkněte skládací mechanismus.



Přenášení

Při manipulaci nebo uskladňování držte tyč řídicí jednou nebo oběma rukama.

## 8 Pravidelná údržba

### Čištění

- Viditelné a hrubé nečistoty vyčistěte navlhčeným hadříkem.
- V případě větších nečistot použijte pro vyčištění saponát a následně utřete koloběžkou navlhčeným hadříkem nebo utěrkou.
- Případné škrábance na plastových částech odstraňte brusným papírem nebo jiným abrazivním materiálem pro jejich vyleštění.
- Nečistěte koloběžku alkoholem, benzínem, petrolejem nebo jinými prchavými chemickými rozpouštědly.
- Nečistěte koloběžku vysokotlakým čističem.
- Koloběžka musí být při čištění vždy vypnutá, nabíjecí kabel odpojený a dobíjecí port uzavřený. Zabezpečte, aby se při čištění nedostala dovnitř voda nebo jiná tekutina.
- Při delší odstavce koloběžku vyčistěte a uschovejte na suchém a chladném místě, neskladujte jí ve venkovních prostorech, na slunci nebo v extrémně nízkých/vysokých teplotách, to by mohlo poškodit pneumatiky a snížit životnost baterie.

### Nastavení kotoučové brzdy



Jak upravit brzdy? V případě, že je příliš těsná, použijte klíč na šestihranné matice a uvolněte šroubky na třmeni a opatrně posuňte brzdové lanko dozadu pro zkrácení délky. Šroubky opět dotáhněte. V opačném případě, když je brzda příliš volná, povolte šroubky a brzdové lanko vytáhněte na prodloužení délky, opět šroubky dotáhněte.

### Nastavení řídítek

### Montáž duše a pláště

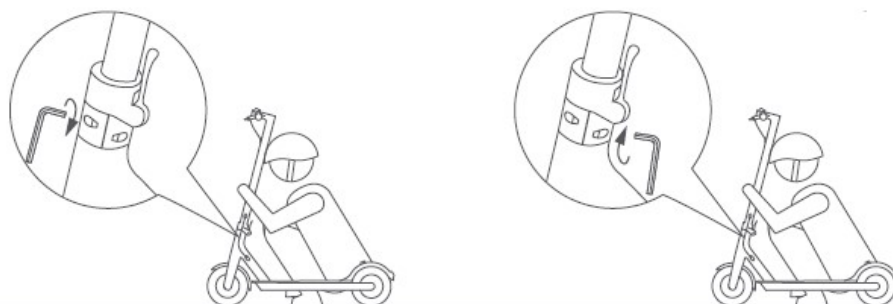

Během jízd může dojít k postupnému uvolnění řídítek nebo tyče, pro jejich upevnění použijte klíč na šestihranné matice a šrouby na sklápěcím mechanismu dotáhněte.

### Nahuštění pneumatik

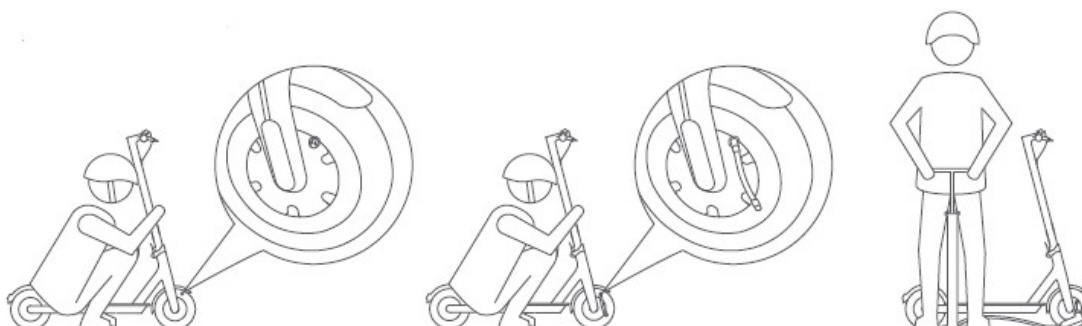

Pneumatiky dofoukněte dle potřeby pomocí adaptéru připojeného k ventilu na huštění pneumatiky.

### Odstranění duše a pláště

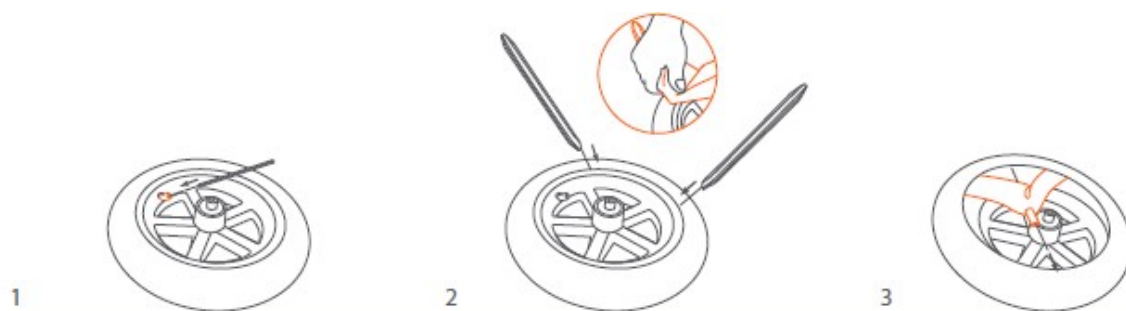

1. Vypusťte vzduch z duše u pneumatiky pomocí tlaku z vnějšku na různých místech a stlačení vzduchového ventilku.
2. Pomocí dvou páčidel oddělte plášť od ráfku, vyberte si raději místo vzdálené od vzduchového ventilu.
3. Vytáhněte opatrně z otvoru na ráfku vzduchový ventil a vyjměte duši z ráfku.

#### Instalace duše do pláště

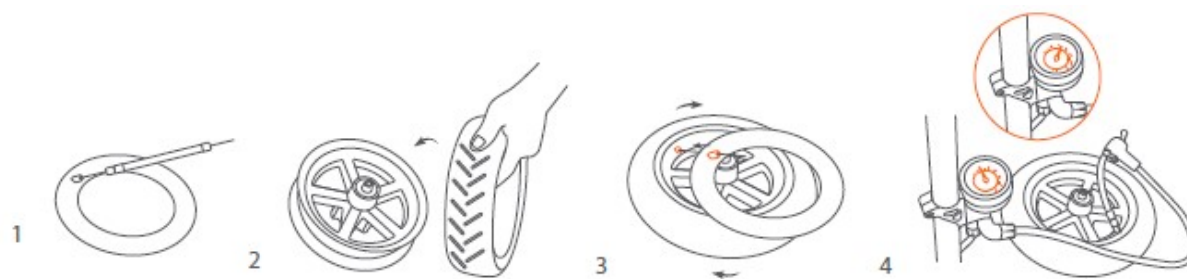

1. Prázdnou duši nafoukejte, položte si ráfek na stůl a při montáži pláště dejte pozor na směr, který určuje šipka ve směru kola.
2. Držte ráfek a druhou rukou vložte jednu stranu pláště do drážky ráfku, opatrně nasuňte vzduchový ventil duše do vzduchového ventilu, následně vložte druhou stranu pláště do drážky ráfku.
3. Pomocí páčidel instalujte okraje pneumatiky do drážky ráfku a stlačte plášť pro urovnání duše v plášti.
4. Duši nahustěte na 15-20 PSI, plášť nahustěte na 45-50 PSI a dotáhněte čepičku vzduchového ventilu.

# Záruka a Životnost baterii

U námi dodávaných koloběžek a kolonožek jsou kvalitní, lithiové baterie, na které poskytujeme **zákonnou záruku v délce 24 měsíců** stejně jako na jakékoli jiné spotřební zboží. U baterií je však často zaměňována **záruka za životnost výrobku**, ta se řídí v tomto případě počtem nabíjecích cyklů. Pokles kapacity baterie nemůže být předmětem reklamace, jedná se o standardní vlastnost baterie, která souvisí s počtem nabíjecích cyklů

## Záruka vs. životnost

**Záruka se vztahuje na baterii, použitý materiál a její provedení.** Vadou materiálu se považuje např. vytečení baterie při běžném používání koloběžky nebo kolonožky. Záruka se ale nevztahuje na případy, kdy se baterie poškodí vlastním a nevhodným jednáním uživatele (např. ponecháním kolonožky v rozpáleném autě a následném poškození baterie v důsledku takového jednání). Jak již bylo řečeno výše, **záruka se nevztahuje na snížení kapacity baterie**, protože se jedná o přirozený proces baterie při určitém počtu nabíjecích cyklů.

## Jak prodloužit životnost baterie

Jak si lze tedy užít co nejvíc zábavy na kolonožce nebo koloběžce na jedno nabití? Předně se přesně řiďte pokyny v přiloženém návodu.

- Před prvním použitím zkontrolujte baterii a stav jejího nabití, v případě jízdy s nedostatečně nabitou baterií hrozí zkrácení její životnosti.
- Nevybíjejte baterii do úplného vybití, značně tím zkrátíte její životnost.
- Dodržujte optimální teplotu pro dobíjení v rozmezí 10-40°C.
- Před samotným nabíjením zkontrolujte, zda je port čistý a suchý.
- Nejprve připojte nabíječku do zásuvky a následně připojte druhý konec do kolonožky.
- V případě plného nabití baterie, kterou signalizuje kontrolka nabití, okamžitě odpojte nabíjecí kabel. Při ponechání přístroje na nabíječce déle než je potřeba může dojít ke zkrácení životnosti baterie.
- Nenechávejte kolonožku připojenou na nabíječce přes noc, k plnému nabití baterie stačí cca 2 hodiny.
- Nenabíjejte kolonožku v případě, že nesvítí ikonka s obrázkem baterie oranžově, může dojít ke zkrácení životnosti baterie.
- Před uskladněním plně dobijte baterii, aby se předešlo úplnému stavu jejího vybití během nečinnosti kolonožky. Dodržujte maximální dobu uskladnění bez opětovného nabití 1-2 týdny, při dlouhodobém uskladnění pravidelně dobíjejte baterii.
- Nenabíjejte baterii v prostoru s teplotou menší než 10°C, přeneste zařízení do prostředí s optimální teplotou a následně dobijte baterii.
- Kolonožku skladujte pouze v suchém a teplém prostředí, v opačném případě může dojít k jejímu poškození nebo zkrácení životnosti baterie.
- Nepoužívejte kolonožku v zimním období nebo při teplotách pod 10°C, kromě značného zkrácení kapacity baterie může dojít k úrazu.