

KUGOO M2 PRO

Návod k použití



Popis produktu



Bezpečnost

- Při používání koloběžky vždy dodržujte zákony a dopravní předpisy platné v zemi, ve které se nacházíte.
- Koloběžka je určena pouze pro jednu dospělou osobu. Není vhodná pro nezletilé osoby, či převoz zvířat.
- Při jízdě používejte ochrannou přilbu a další ochranné pomůcky.
- Před použitím koloběžky si přečtěte návod k použití a řiďte se jím.
- Při jízdě se držte oběma rukama řídítek a mějte obě nohy na koloběžce.
- Nejezděte na koloběžce po nerovnostech vyšších než 5 cm. V opačném případě může dojít k nehodě, poškození koloběžky, či poškození vašeho zdraví. V zájmu bezpečnosti je řidič povinen rychlost omezit a přizpůsobit zejména svým schopnostem,

vlastnostem vozidla a nákladu, předpokládanému stavebnímu a dopravně technickému stavu pozemní komunikace, její kategorii a třídě, povětrnostním podmínkám a jiným okolnostem.

- Nejezděte na koloběžce při zhoršené, či snížené viditelnosti. Pro zvýšení bezpečnosti jezděte se zapnutým světlem.
- Nepoužívejte koloběžku, pokud je venkovní teplota nižší než 0 °C.
- Nejezděte na koloběžce po zledovatělém, kluzkém, mokrém, blátivém, sypkém, či nekonzistentním povrchu.
- Nejezděte na koloběžce za nepříznivého počasí, jako je např. déšť, silný vítr, apod.
- Vyvarujte se přímému kontaktu koloběžky s vodou, aby nedošlo k poškození elektrických částí. Neprojíždějte kalužemi, blátem, apod.

Sestavení koloběžky

Před prvním použitím koloběžky (po vybalení z krabice) je nutno namontovat řídítka. Z trubky vytáhněte kabel s konektorem a připojte jej na protikus konektoru na kabelu vedoucího z řidítek. Poté nasadte řídítka na stříbrnou trubku a zašroubujte dva šrouby pomocí imbusového klíče. Imbusový klíč i šrouby jsou součástí balení.

Video návod pro sestavení koloběžky KUGOO M2 PRO najdete na www.KUGOO.cz.

Skládání a rozkládání

Fáze složení



A – rozloženo



C – kompletně složeno

Postup pro složení

1. Zatáhněte za označené tlačítko směrem nahoru.



2. Posuňte označenou aretační páku směrem ven a dolů.



2. Sklopte přední část s řídítky směrem dolů k nášlapné ploše.

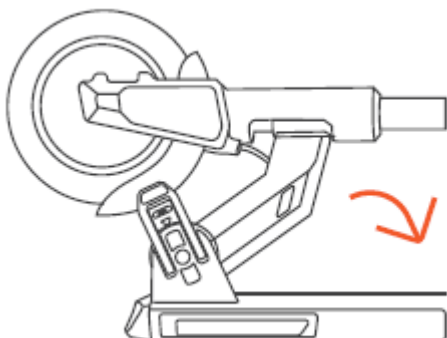

4. Posuňte aretační páku zpět, směrem nahoru.

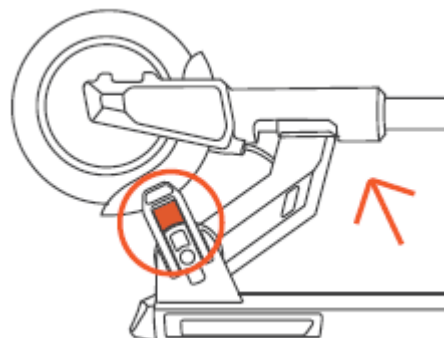

Postup pro rozložení

1. Zatáhněte za označené tlačítko směrem nahoru.



2. Posuňte označenou aretační páku směrem ven a dolů.



1. Vyklopte přední část s řídítky směrem nahoru od nášlapné plochy.

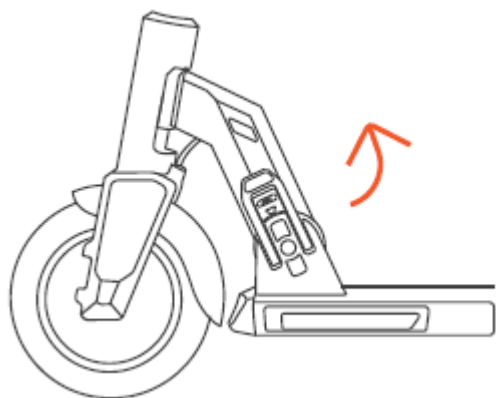

4. Posuňte aretační páku zpět, směrem nahoru a zamkněte ji.

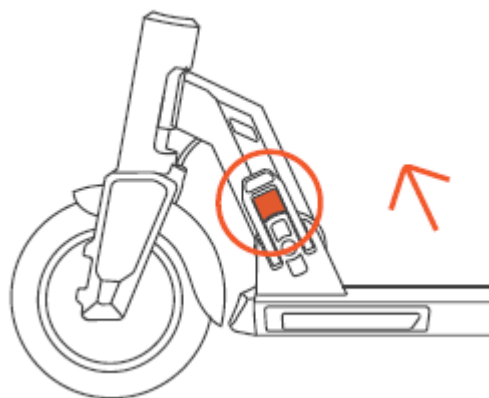

Obsluha

Řídítka a displej



- A/B Tlačítko pro zapnutí či vypnutí napájení / Tlačítko pro volbu rychlostního režimu
- C Ovladač rychlosti “plyn”
- D Páka pro ovládání brzdy
- E Přední LED světlo

Instrukce pro používání

a. Zapnutí a vypnutí napájení koloběžky

Pro zapnutí napájení koloběžky stiskněte zapínací tlačítko (A/B) a držte jej stisknuté 1 vteřinu. Pro vypnutí napájení koloběžky stiskněte zapínací tlačítko (A/B) a držte jej stisknuté po dobu 3 vteřin.

b. Ovládání rychlosti

Ovladačem rychlosti na pravé straně řídítek (C) přidáváte či ubíráte “plyn” – tzn. regulujete požadovaný výkon elektromotoru. Čím více stlačíte páčku směrem dolů, tím rychleji koloběžka pojede, a to s ohledem na to, který ze třech rychlostních režimů máte zvolený. Jezděte pouze takovou rychlostí, abyste byli schopni kdykoliv efektivně a bezpečně zastavit!

UPOZORNĚNÍ: Koloběžka je vybavena automatickým tempomatem! Pokud jedete na koloběžce za pomoci elektromotoru několik vteřin ustálenou rychlostí, tak se tempomat automaticky zapne. V tu chvíli můžete ovladač rychlosti pustit a koloběžka pojedě dál sama s nastaveným výkonem. Pokud chcete jízdu na tempomat přerušit, tak stiskněte ovladač rychlosti, nebo ovladač brzdy.

V mobilní aplikaci KUGOO je možno nastavit, po jak dlouhé době jízdy ustálenou rychlostí dojde k zapnutí tempomatu.

d.c. Brzdový systém

Ovladačem přední brzy (D) na levé straně řídítek ovládáte brzdu. Čím více stlačíte brzdovou páku, tím intenzivnější bude brzdění. V momentě stisknutí ovladače brzdy (D), dojde k vypnutí elektromotoru a zadní červená světélka začnou blikat.

V případě potřeby můžete navíc použít nouzovou brzdu. Za normálních okolností ji nepoužívejte ve vysoké rychlosti, protože by mohlo dojít k poškození koloběžky a hrozí i riziko pádu. Zadní brzda se aktivuje tím, že nohou sešlápnete zadní blatník koloběžky. Čím větší silou zadní blatník sešlápnete, tím většího brzdného účinku dosáhnete. Při brždění zadní mechanickou brzdou nedojde k vypnutí elektromotoru, ani k blikání zadních červených světel.

e.d. LED přední a zadní světlo

V případě potřeby stiskněte 1x tlačítko (A) a na displeji se zobrazí upozornění, že se rozsvítilo přední a zadní světlo. Pokud světlo nepotřebujete, stiskněte tlačítko (A) znovu a dojde k vypnutí předního a zadního světla.

f.e. Jízdní údaje zobrazované na LCD displeji

LCD displej zobrazuje stavové informace – aktuální rychlost jízdy, zvolený rychlostní režim (1, 2, SPORT), úroveň nabití baterie, ukazatel rozsvíceného světla a ukazatel komunikace s mobilním telefonem (BT).

g.f. Volba rychlostního režimu

Pomocí tlačítka (A/B) můžete přepínat mezi třemi přednastavenými rychlostními režimy:

- Režim 1 – výkon motoru bude elektronicky omezen na cca 15 km/h
- Režim 2 - výkon motoru bude elektronicky omezen na cca 20 km/h
- Režim SPORT - výkon motoru nebude omezen

Přepínání mezi rychlostními režimy se provádí dvěma rychlými stisknutími tlačítka A/B. Zvolený rychlostní režim je indikován na displeji koloběžky.

h.g. Aplikace KUGOO pro mobilní telefony

Pomocí aplikace KUGOO je možno měnit některé parametry koloběžky. Pokud si budete chtít nainstalovat aplikaci KUGOO do mobilního telefonu, tak si naskenujte níže uvedený QR kód. Aplikace KUGOO není lokalizována do českého jazyka. Výrobce nezaručuje funkčnost a kompatibilitu aplikace KUGOO se všemi mobilními telefony.

SCAN DOWNLOAD APP



Jízda

Příprava k jízdě na koloběžce

1. Zvolte vhodné místo pro jízdu, s ohledem na zákony a dopravní předpisy platné v zemi, ve které se nacházíte. Zkontrolujte technický stav koloběžky, případně dotáhněte všechny šrouby. Zkontrolujte, zda je baterie nabitá.
2. Rozložte koloběžku dle popisu v tomto návodu k použití.

Start

1. Zapínacím tlačítkem zapněte napájení koloběžky
2. Postavte se jednou nohou na koloběžku a druhou nohu nechte na zemi.
3. Odstrčte se druhou nohou od země tak, aby se koloběžka dala do pohybu a jemně zatlačte na ovladač rychlosti „plyn“ směrem dolů. Po rozjetí umístěte i druhou nohu na koloběžku a můžete pozvolna zvyšovat svou rychlost.

Brzdění

1. Za normálních okolností, když stisknete ovladač brzdy, tak se motor vypne a koloběžka začne brzdit. Čím více stlačíte brzdovou páčku, tím větší bude brzdná síla.
2. Ve stavu nouze můžete sešlápnout zadní mechanickou brzdu i při používání přední elektronické magnetické brzdy, čímž dosáhnete prudkého zabřdění. Hrozí riziko úrazu a poškození zadního kola. Za normálních okolností nouzovou brzdu nepoužívejte.

Baterie a nabíjení

Koloběžka je vybavena speciální lithiovou baterií a nabíječkou. Baterii dobíjete pouze originální nabíječkou. Výrobce nenes odpovědnost za poškození baterie či elektroniky v důsledku používání neoriginálního příslušenství od jiných výrobců.

Baterie

Před prvním použitím koloběžky, prosíme, dobijte baterii.

Nabíječka

Dodaná originální nabíječka má funkci ochrany nabíjení. Když je baterie 100% nabitá, tak nabíječka automaticky přestane nabíjet. Čas nabíjení je cca 3 – 5 hodin.

Nabíjení

Otevřete ochranný gumový kryt nabíjecího otvoru, zasuňte konektor nabíječky do nabíjecího otvoru. Připojte zástrčku nabíječky do el. zásuvky. Během nabíjení je LED indikátor nabíječky červený. Když je baterie plně nabitá, indikátor nabíječky se rozsvítí zeleně. Po ukončení nabíjení vždy vyjměte nabíjecí konektor z nabíjecího otvoru koloběžky a zavřete ochranný gumový kryt nabíjecího konektoru. Zástrčku nabíječky vyjměte ze el. zásuvky.

- Nepoužívejte koloběžku v případě že vydává značné teplo či zápach, nebo v případě úniku jakékoliv substance/tekutiny.
- Baterie obsahují nebezpečné látky, neotvírejte, nevdechujte, nezkoušejte a nedotýkejte se jakékoliv vnitřní součásti baterie ani do ní nic nevkládejte.
- Při nabíjení nabíječku nezakrývejte. Musí být umístěna na nehořlavém podkladu, na volném, vzdušném místě.
- Koloběžku je nezbytně nutné dobíjet pouze v přítomnosti fyzické osoby, a to po celou dobu dobíjení. Je zakázáno koloběžku nabíjet bez permanentního dohledu.

Údržba

Promazávání

Přidejte každých šest měsíců (v případě potřeby i dříve) malé množství vhodného maziva do všech spojů. Každé 3 měsíce zkontrolujte všechny šroubky a pokud jsou uvolněné, dotáhněte je.

Baterie

Za podmínek správného zacházení je životnost Lithiové baterie 12 měsíců, nebo až 500 nabíjecích cyklů, než začne výrazněji ztrácet svoji kapacitu.

Při správném používání může Lithiová baterie vydržet až 1000 nabíjecích cyklů. Snažte se baterii nevybíjet pod 20% její kapacity. Nenabíjejte baterii ihned po dojezdu – nechte ji nejdříve vychladnout. Baterii nenabíjejte doplna.

Skladování a údržba

Při uskladnění dbejte na to, aby byla koloběžka uložena v teplém, suchém prostředí. Neskladujte koloběžku v prostorách a místech, kde hrozí její přehřátí (např. přímé slunce, automobil, apod.) a v prostorách, kde hrozí riziko vzniku požáru.

Před uskladněním či uschováním koloběžky dobijte baterii, aby se předešlo úplnému vybití baterie po dobu nepoužívání / uskladnění / uschování. Baterii nikdy neskladujte vybitou, dochází tak k výraznému zkrácení její životnosti. Maximální doba uskladnění bez opětovného nabití je 2 měsíce.

Pokud je teplota skladovacího či úschovného prostoru nižší než 10°C, nenabíjejte baterii. Přeneste koloběžku do teplejšího prostředí, kde je více než 10°C a teprve poté baterii dobijte.

Důležitá upozornění a doporučení:

Před začátkem užívání koloběžky si důkladně přečtěte tento návod k použití a ujistěte se, že jste informacím v něm řádně porozuměli a řídíte se jím.

Pokud nesouhlasíte s instrukcemi a poučeními uvedenými v tomto návodu k použití, koloběžku nepoužívejte. Před každou jízdou zkontrolujte kola, nabití baterie, dotažení šroubů a celkový stav koloběžky. Nevyměňujte ani neprovádějte jakékoliv úpravy součástí koloběžky, které mohou ovlivnit ovladatelnost a užívání koloběžky či dokonce zapříčinit její poškození. Jakýmkoliv zásahem do zařízení ztrácíte záruku.

Výrobce neodpovídá za možné újmy, které mohou vzniknout v důsledku nesprávného užívání produktu, které je v rozporu s instrukcemi uvedenými v tomto návodu k použití, či v rozporu se zákony

a dopravními předpisy země, ve které je koloběžka používána. Pokud poskytnete koloběžku k užívání jiné osobě, vždy tuto osobu seznámte s tímto návodem k použití. Je zakázáno umožnit jízdu na koloběžce osobám, které důkladně neprostudovaly tento návod k použití.

Předpokládaný maximální dojezd koloběžky je závislý na nejrůznějších faktorech. Mezi některé z těchto faktorů patří zvolený stupeň rychlostního režimu výkonu motoru, hmotnost jezdce a nákladu, povaha terénu, vítr, okolní teplota, úroveň nabití baterie a její stav, apod. Postupným opotřebením baterie klesá její kapacita a tím se snižuje dojezd koloběžky.

Výrobce uvedení maximální dojezd koloběžky platí pro optimální podmínky. Optimální podmínky jsou: používání rychlostního režimu č.1, rovný terén bez převýšení a bez protivětru, okolní teplota 20° C, hmotnost řidiče a nákladu do 90 kg. Dojezd lze zvýšit, pokud budete využívat rekuperaci el. energie při brzdění a pokud budete koloběžce pomáhat odrážením, například při rozjíždění nebo při jízdě do kopce.

Záruka

Poškození způsobené následujícími příčinami nespádají do poskytované záruky:

1. Nebyla prováděná řádná údržba v souladu s návodem k použití.
2. Koloběžka byla neodborně opravována či upravována.
3. Koloběžka byla používána v nesouladu s návodem k použití.
4. Koloběžka byla poškozena následkem nehody či jiné kolize.
5. Koloběžka byla poškozena vodou či vlhkostí.

Bluetooth

Kmitočet: 2,40GHz až 2,4835GHz

Maximální vysílací výkon: <25mW

Dovozce: ELKO TRADING, spol. s r. o., K Terminálu 7, Brno 619 00. info@elko.cz / 548 214 912

Výrobce: Yongkang Kugoo technology Co., LTD, 128 Tongling west road, Economical zone, Yongkang, Zhejlang, China

