

# KUGOO S1

## Návod k použití



# Obsah

<b>Popis produktu</b>	<b>3</b>
<b>Bezpečnost</b>	<b>3</b>
<b>Skládání a rozkládání</b>	<b>4</b>
Fáze složení	4
Postup pro složení	5
Postup pro rozložení	6
<b>Obsluha</b>	<b>7</b>
Řídítka a displej	7
Instrukce pro používání	7
<b>Jízda</b>	<b>9</b>
Příprava k jízdě na koloběžce	9
Start	9
Brždění	10
<b>Baterie a nabíjení</b>	<b>10</b>
Baterie	10
Nabíječka	10
Nabíjení	10
<b>Údržba</b>	<b>11</b>
Promazávání	11
Baterie	11
Skladování a údržba	11
<b>Záruka</b>	<b>12</b>

## Popis produktu



## Bezpečnost

- Při používání koloběžky vždy dodržujte zákony a dopravní předpisy platné v zemi, ve které se nacházíte.
- Koloběžka je určena pouze pro jednu dospělou osobu. Není vhodná pro nezletilé osoby, či převoz zvířat.
- Při jízdě používejte ochrannou přilbu a další ochranné pomůcky.
- Před použitím koloběžky si přečtěte návod k použití a řiďte se jím.

- Při jízdě se držte oběma rukama řídicích a mějte obě nohy na koloběžce.
- Nejezděte na koloběžce po nerovnostech vyšších než 5 cm. V opačném případě může dojít k nehodě, poškození koloběžky, či poškození vašeho zdraví. V zájmu bezpečnosti je řidič povinen rychlost omezit a přizpůsobit zejména svým schopnostem, vlastnostem vozidla a nákladu, předpokládanému stavebnímu a dopravně technickému stavu pozemní komunikace, její kategorii a třídě, povětrnostním podmínkám a jiným okolnostem.
- Nejezděte na koloběžce při zhoršené, či snížené viditelnosti. Pro zvýšení bezpečnosti jezděte se zapnutým světlem.
- Nepoužívejte koloběžku, pokud je venkovní teplota nižší než 0 °C.
- Nejezděte na koloběžce po zledovatělém, kluzkém, mokrém, blátivém, sypkém, či nekonzistentním povrchu.
- Nejezděte na koloběžce za nepříznivého počasí, jako je např. déšť, silný vítr, apod.
- Upravte výšku řídicích podle výšky vaší postavy.
- Vyvarujte se přímému kontaktu koloběžky s vodou, aby nedošlo k poškození elektrických částí. Neprojíždějte kalužemi, blátem, apod.

## Skládání a rozkládání

### Fáze složení



A – rozloženo



B – složená říditka



C – kompletně složeno

## Postup pro složení

Video návod jak několika způsoby jednoduše složit koloběžku KUGOO S1 najdete na [www.kugoo.cz/slozeni](http://www.kugoo.cz/slozeni)

1. Otevřete pojistnou páčku ve směru šipky zobrazeném na obrázku A.
2. Zatlačte aretační západku dle obrázku B a souběžně zatlačte řídítka dolů dle obrázku C. Pojistnou páčku zatlačte do zamčené pozice.
3. Uchopte řídítka oběma rukama, špičkou nohy silně zatlačte směrem dolů na fialovou páku dle obrázku F a současně trhněte řídítka od sebe a k sobě. Poté zatlačte řídítka dolů a hák na tyči řídítek zacvakne do zadního blatníku.
4. Pokud chcete sklopit levé a pravé řídítko, tak zmáčkněte tlačítka (1) tak jak je zobrazeno na obrázku D, zatáhněte za řídítka směrem ven a sklopte je dolů.

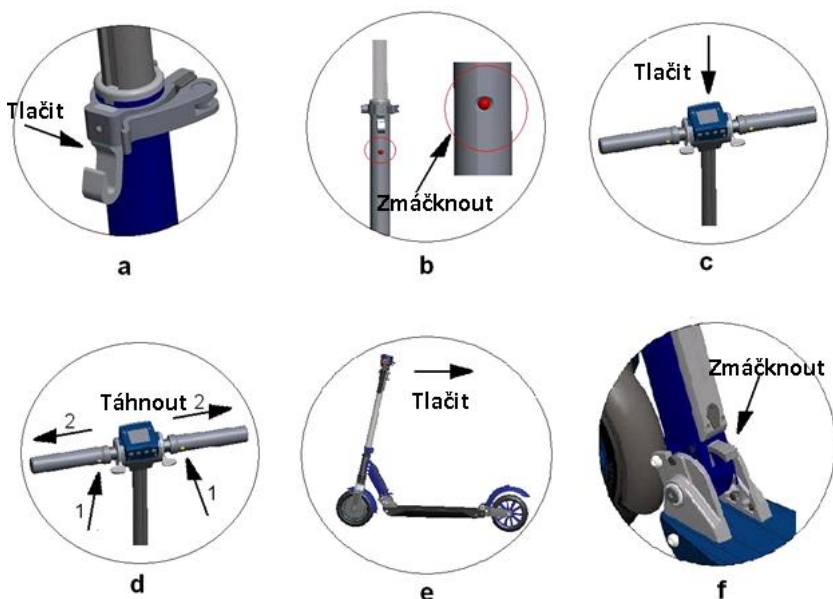

## Postup pro rozložení

1. Zatlačte zadní blatník dolů ve směru šipky dle obrázku A, čímž dojde k uvolnění háku na tyči řídicí z otvoru umístěného na zadním blatníku. Poté vyklopte říditka směrem nahoru až dojde k zafixování polohy pojistného šroubu dle obrázku B (uslyšíte zvuk zacvaknutí).
2. Zvedněte obě rukojeti řídicí a usadte je do uživatelské polohy dle obrázku C
3. Zavřete pojistnou páčku na vidlici ve směru šipky – obrázek D.
4. Zatlačte aretační západku dle obrázku E a vysuňte teleskopickou tyč řídicí do požadované výšky tak, aby aretační západka (obrázek E) zapadla do jednoho ze dvou otvorů.

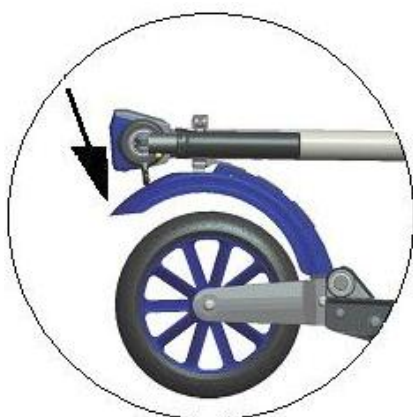

**A**

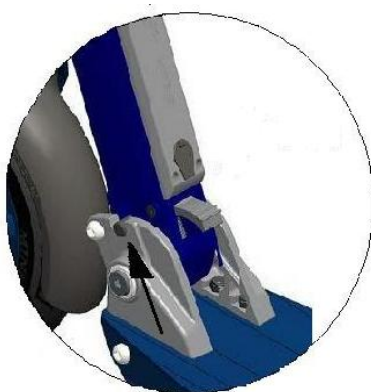

**B**



**C**

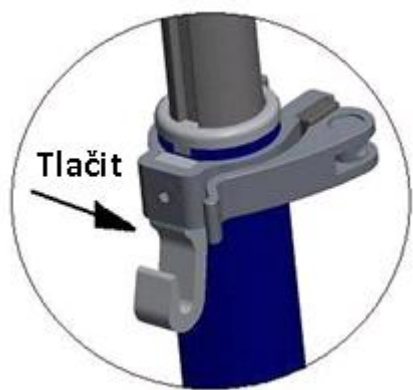

**D**

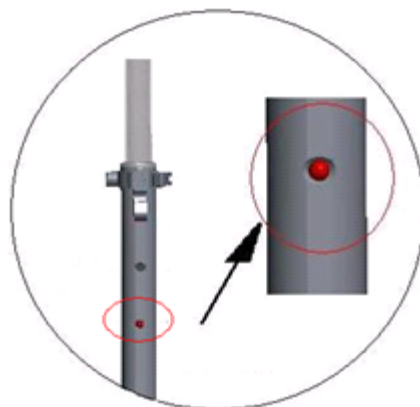

**E**

## Obsluha

### Řídítka a displej



1. Ovladač rychlosti “plyn”
2. Ovladač přední elektromagnetické brzdy
3. Klakson
4. Tlačítko pro přepínání jízdních údajů zobrazovaných na displeji
5. Tlačítko pro zapnutí či vypnutí napájení
6. Tlačítko pro zapnutí či vypnutí předního a zadního světla
7. Multifunkční LCD displej
8. Tlačítko pro volbu rychlostního režimu

### Instrukce pro používání

#### a. Zapnutí a vypnutí napájení koloběžky

Pro zapnutí napájení koloběžky stiskněte zapínací tlačítko (5) a držte jej stisknuté 1 vteřinu. Pro vypnutí napájení koloběžky stiskněte zapínací tlačítko (5) a držte jej stisknuté po dobu 3 vteřin. Napájení koloběžky se vypne také automaticky po 90 vteřinách nečinnosti.



### **b. Ovládání rychlosti**

Ovladačem rychlosti na pravé straně řídítek (1) přidáváte či ubíráte “plyn” – tzn. regulujete požadovaný výkon elektromotoru. Čím více stlačíte páčku směrem dolů, tím rychleji koloběžka pojede, a to s ohledem na to, který ze třech rychlostních režimů máte zvolený. Jezděte pouze takovou rychlostí, abyste byli schopni kdykoliv efektivně a bezpečně zastavit!

**UPOZORNĚNÍ:** Koloběžka je vybavena automatickým tempomatem! Pokud jedete na koloběžce za pomoci elektromotoru několik vteřin ustálenou rychlostí, tak se tempomat automaticky zapne. V tu chvíli můžete ovladač rychlosti pustit a koloběžka pojede dál sama s nastaveným výkonem. Pokud chcete jízdu na tempomat přerušit, tak použijte ovladač rychlosti, nebo ovladač přední brzdy.

### **c. Brzdový systém**

Ovladačem přední brzy (2) na levé straně řídítek ovládáte elektromagnetickou brzdu. Čím více stlačíte páčku směrem dolů, tím intenzivnější bude brždění. Při brždění přední brzdou je vhodné, aby se řidič mírně pokrčil v kolenou a současně vzepřel vůči řídítkům, pro dosažení lepší stability. V momentě stisknutí ovladače přední brzdy, dojde k okamžitému vypnutí elektromotoru a blikání červeného výstražného světla na zadním blatníku koloběžky. Při brždění přední brzdou dochází k rekuperaci el. energie.

#### **UPOZORNĚNÍ:**

Přední brzda je funkční pouze když je zapnuté napájení koloběžky!

Pokud je baterie zcela nabitá, tak může dojít k situaci, kdy přední brzda nezačne brzdit, protože baterie již nemá kapacitu k uložení rekuperací vzniklé el. energie! Pokud tedy např. odpojíte plně nabitou koloběžku od nabíječky, tak nejdříve ujeďte alespoň 50 metrů za pomoci elektromotoru a pro brždění dočasně používejte pouze zadní mechanickou brzdu. Teprve následně začněte používat přední elektromagnetickou brzdu.

Zadní mechanická brzda je brzdou nouzovou. Za normálních okolností ji nepoužívejte ve vysoké rychlosti, protože by mohlo dojít k poškození koloběžky a hrozí i riziko pádu. Zadní brzda se aktivuje tím, že nohou sešlápnete zadní blatník koloběžky. Čím větší silou zadní blatník sešlápnete, tím většího brzdného účinku dosáhnete. Při brždění zadní mechanickou brzdou nedojde k vypnutí elektromotoru, ani k blikání červeného výstražného světla na zadním blatníku koloběžky. Zadní mechanická brzda je funkční i v případě kdy je vypnuté napájení koloběžky.

### **d. Klakson**

Při stisknutí tlačítka (3) aktivujete klakson.



### e. LED přední a zadní světlo

V případě potřeby stiskněte tlačítko (6) a na displeji se zobrazí upozornění, že se rozsvítilo přední a zadní světlo. Pokud světlo nepotřebujete, stiskněte tlačítko (6) znovu a dojde k vypnutí předního a zadního světla.

### f. Jízdní údaje zobrazované na LCD displeji

Opakovaným stisknutím tlačítka (4) můžete přepínat zobrazení požadovaných jízdních údajů na LCD displeji.

- ODO – celková ujetá vzdálenost v km
- TRIP – délka aktuální jízdy v hodinách a minutách + vzdálenost ujetá při aktuální jízdě v km

Hodnoty zaznamenané při aktuální jízdě (TRIP) budou vynulovány vždy po vypnutí napájení koloběžky.

### g. Volba rychlostního režimu

Pomocí tlačítka (8) můžete přepínat mezi třemi přednastavenými rychlostními režimy:

- Režim 1 – výkon motoru bude elektronicky omezen na cca 15 km/h
- Režim 2 - výkon motoru bude elektronicky omezen na cca 25 km/h
- Režim 3 - výkon motoru bude elektronicky omezen na cca 30 km/h

## Jízda

### Příprava k jízdě na koloběžce

1. Zvolte vhodné místo pro jízdu, s ohledem na zákony a dopravní předpisy platné v zemi, ve které se nacházíte. Zkontrolujte technický stav koloběžky, případně dotáhněte všechny šrouby. Zkontrolujte, zda je baterie nabitá.
2. Rozložte koloběžku dle popisu v tomto návodu k použití.
3. Nastavte si výšku řídítek na požadovanou výšku.

### Start

1. Zapínacím tlačítkem zapněte napájení koloběžky
2. Postavte se jednou nohou na koloběžku a druhou nohu nechte na zemi.
3. Jemně zatlačte na ovladač rychlosti „plyn“ směrem dolů a koloběžka se okamžitě rozjede dopředu. Po rozjetí umístěte i druhou nohu na koloběžku a můžete pozvolna zvyšovat svou rychlost.

## Brždění

1. Za normálních okolností, když stisknete ovladač přední elektromagnetické brzdy, tak se motor koloběžky okamžitě vypne a začne brzdit. Čím více stlačíte brzdovou páčku směrem dolů, tím větší bude brzdná síla.

2. Ve stavu nouze můžete sešlápnout zadní mechanickou brzdou i při používání přední elektronické magnetické brzdy, čímž dosáhnete prudkého zabřdění. Hrozí riziko úrazu a poškození zadního kola. Za normálních okolností nouzovou brzdou nepoužívejte.

## Baterie a nabíjení

Koloběžka je vybavena speciální lithiovou baterií a nabíječkou. Baterii dobíjete pouze originální nabíječkou. Výrobce nenes odpovědnost za poškození baterie či elektroniky v důsledku používání neoriginálního příslušenství od jiných výrobců.

### Baterie

Před prvním použitím koloběžky, prosíme, dobijte baterii.

### Nabíječka

Dodaná originální nabíječka má funkci ochrany nabíjení. Když je baterie 100% nabitá, tak nabíječka automaticky přestane nabíjet. Čas nabíjení je cca 3 – 5 hodin.

### Nabíjení

Otevřete ochranný gumový kryt nabíjecího otvoru, zasuňte konektor nabíječky do nabíjecího otvoru. Připojte zástrčku nabíječky do el. zásuvky. Během nabíjení je LED indikátor nabíječky červený. Když je baterie plně nabitá, indikátor nabíječky se rozsvítí zeleně. Po ukončení nabíjení vždy vyjměte nabíjecí konektor z nabíjecího otvoru koloběžky a zavřete ochranný gumový kryt nabíjecího konektoru. Zástrčku nabíječky vyjměte ze el. zásuvky.

- Nepoužívejte koloběžku v případě že vydává značné teplo či zápach, nebo v případě úniku jakékoliv substance/tekutiny.
- Baterie obsahují nebezpečné látky, neotvírejte, nevdechujte, nezkoušejte a nedotýkejte se jakékoliv vnitřní součásti baterie ani do ní nic nekládejte.
- Při nabíjení nabíječku nezakrývejte. Musí být umístěna na nehořlavém podkladu, na volném, vzdušném místě.
-

- Koloběžku je nezbytně nutné dobíjet pouze v přítomnosti fyzické osoby, a to po celou dobu dobíjení. Je zakázáno koloběžku nabíjet bez permanentního dohledu.

## Údržba

### Promazávání

Přidejte každých šest měsíců (v případě potřeby i dříve) malé množství vhodného maziva do všech spojů. Každé 3 měsíce zkontrolujte všechny šroubky a pokud jsou uvolněné, dotáhněte je.

### Baterie

Za podmínek správného zacházení je životnost Lithiové baterie 12 měsíců, nebo až 500 nabíjecích cyklů, než začne výrazněji ztrácet svoji kapacitu.

Při správném používání může Lithiová baterie vydržet až 1000 nabíjecích cyklů. Snažte se baterii nevybíjet pod 20% její kapacity. Nenabíjejte baterii ihned po dojezdu – nechte ji nejdříve vychladnout. Baterii nenabíjejte doplna.

### Skladování a údržba

Při uskladnění dbejte na to, aby byla koloběžka uložena v teplém, suchém prostředí. Neskladujte koloběžku v prostorách a místech, kde hrozí její přehřátí (např. přímé slunce, automobil, apod.) a v prostorách, kde hrozí riziko vzniku požáru.

Před uskladněním či uschováním koloběžky dobijte baterii, aby se předešlo úplnému vybití baterie po dobu nepoužívání / uskladnění / uschování. Baterii nikdy neskladujte vybitou, dochází tak k výraznému zkrácení její životnosti. Maximální doba uskladnění bez opětovného nabití je 2 měsíce.

Pokud je teplota skladovacího či úschovného prostoru nižší než 10°C, nenabíjejte baterii. Přeneste koloběžku do teplejšího prostředí, kde je více než 10°C a teprve poté baterii dobijte.

### Důležitá upozornění a doporučení:

Před začátkem užívání koloběžky si důkladně přečtěte tento návod k použití a ujistěte se, že jste informacím v něm řádně porozuměli a řídte se jím.

Pokud nesouhlasíte s instrukcemi a poučeními uvedenými v tomto návodu k použití, koloběžku nepoužívejte. Před každou jízdou zkontrolujte kola, nabití baterie, dotažení šroubů a celkový stav koloběžky. Nevyměňujte ani neprovádějte jakékoliv úpravy součástí koloběžky, které mohou ovlivnit ovladatelnost a užívání koloběžky či dokonce zapříčinit její poškození. Jakýmkoliv zásahem do zařízení ztrácíte záruku.

Výrobce neodpovídá za možné újmy, které mohou vzniknout v důsledku nesprávného užívání produktu, které je v rozporu s instrukcemi uvedenými v tomto návodu k použití, či v rozporu se zákony

a dopravními předpisy země, ve které je koloběžka používána. Pokud poskytnete koloběžku k užívání jiné osobě, vždy tuto osobu seznámte s tímto návodem k použití. Je zakázáno umožnit jízdu na koloběžce osobám, které důkladně neprostudovaly tento návod k použití.

Předpokládaný maximální dojezd koloběžky je závislý na nejrůznějších faktorech. Mezi některé z těchto faktorů patří zvolený stupeň rychlostního režimu výkonu motoru, hmotnost jezdce a nákladu, povaha terénu, vítr, okolní teplota, úroveň nabití baterie a její stav, apod. Postupným opotřebením baterie klesá její kapacita a tím se snižuje dojezd koloběžky.

Výrobce uvedený maximální dojezd koloběžky platí pro optimální podmínky. Optimální podmínky jsou: používání rychlostního režimu č.1, rovný terén bez převýšení a bez protivětru, okolní teplota 20° C, hmotnost řidiče a nákladu do 90 kg. Dojezd lze zvýšit, pokud budete využívat rekuperaci el. energie při brždění a pokud budete koloběžce pomáhat odražením, například při rozjíždění nebo při jízdě do kopce.

## Záruka

Poškození způsobené následujícími příčinami nespádají do poskytované záruky:

1. Nebyla prováděná řádná údržba v souladu s návodem k použití.
2. Koloběžka byla neodborně opravována či upravována.
3. Koloběžka byla používána v nesouladu s návodem k použití.
4. Koloběžka byla poškozena následkem nehody či jiné kolize.
5. Koloběžka byla poškozena vodou či vlhkostí.