



Ninebot eKickScooter **ZING A6**

Uživatelský Manuál



Obrázky jsou pouze ilustrační, skutečný produkt se může lišit.

ninebot®

Aby se snížilo riziko zranění, je nutný dohled dospělé osoby. Před vaší první jízdou je pro vaši bezpečnost na zařízení omezena rychlost. Počáteční rychlost je omezena na 5 km/h s červenou barvou indikátoru a výstražným zvukem. Nezapomeňte naskenovat QR kód na kick scooteru, abyste zjistili, jak jej plně aktivovat.

Děkujeme, že jste si vybrali Ninebot eKickScooter (v této příručce označený jako kick scooter)! Kick scooter je speciálně navržen pro pohodlnou a bezpečnou jízdu. Kombinuje sílu elektřiny a styl tradiční koloběžky. Užijte si bezstarostnou jízdu na tomto skvělém produktu.

1. ČÁSTI A FUNKCE

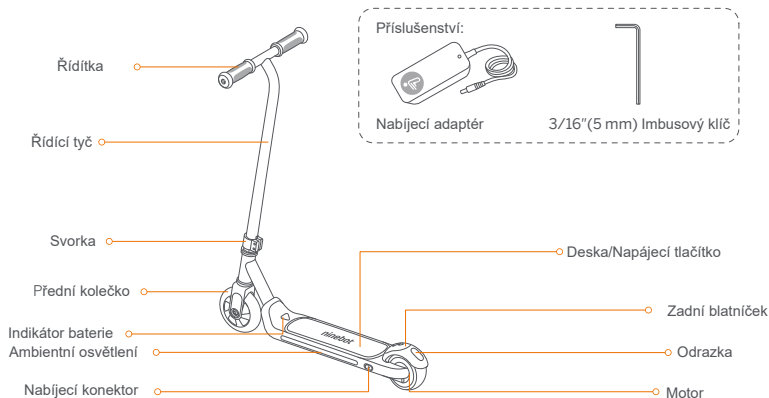

Tlačítko napájení:

Položte jednu nohu na stupátko, abyste spustili kick scooter, poté uslyšíte jedno pípnutí. Sundejte obě nohy ze stupátka a kick scooter se po 30 sekundách automaticky vypne

Zadní blatník:

- **Přepnout režim rychlosti:** V zapnutém stavu, když je kick scooter nehybný, dvakrát sešlápněte zadní blatník a přepněte režim rychlosti.
- **Brzda:** Při jízdě šlápněte na zadní blatník, abyste zabrzdili.

Indikátor

Barva indikátoru ukazuje stav baterie nebo závadu.

Stav baterie	≥ 10%	< 10%	Neaktivovaný kick scooter nebo závada
Barva indikátoru	Bílá	Červená	Červená

Note: Když je úroveň baterie nižší než 10%, indikátor začne blikat.

Blikání indikátoru ukazuje různý režim rychlosti.

Režim rychl.	První režim rychlosti	Druhý režim rychlosti	Třetí režim rychlosti
Max. rychlost	5.0 mph (8 km/h)	6.2 mph (10 km/h)	7.5 mph (12 km/h)
Indikátor	svítí, 1x pípne	bliká pomalu, 2x pípne	bliká rychle, 3x pípne

Zvukové indikace

Stav	Signalizace zvuků
Neaktivovaná	3 krátká pípnutí (opakovaně)
Teplota baterie je příliš vysoká	2 krátké pípnutí a 1 dlouhé pípnutí (opakovaně)
Teplota baterie je příliš nízká	2 krátké pípnutí a 2 dlouhé pípnutí (opakovaně)
Rychlost > 12 km/h	2 dlouhé pípnutí (opakovaně)
Výdrž baterie: < 10%	2 krátká pípnutí
Připojení a vypojení nabíječky	1 krátké pípnutí
Zapnutí	1 krátké pípnutí
Vypnutí	1 dlouhé pípnutí

2. Bezpečnost při jízdě

- 1 Výrobek je učen pouze pro rekreaci. Není určen k přepravě. Neupravujte žádným způsobem kick scooter, aby se změnil účel, pro který byl navržen. Aby si jezdec osvojil jezdecké dovednosti, musí se učit. Používejte opatrně, než si osvojíte jezdecké dovednosti, aby se zabránilo pádům nebo kolizím a zranění uživatele nebo třetích stran.
- 2 Segway nezodpovídá za žádná zranění, škody nebo právní spory způsobené nezkušeností jezdce nebo nedodržením pokynů v této příručce.
- 3 Pamatujte, že kdykoli jedete na koloběžce, riskujete zranění v důsledku ztráty kontroly, kolize a pádu. Abyste snížili rizika, musíte si přečíst a dodržovat všechna upozornění, UPOZORNĚNÍ a  „VAROVÁNÍ“. Uvědomte si prosím, že riziko můžete snížit dodržováním pokynů a varování v této příručce, ale nemůžete všechna rizika eliminovat. Při jízdě používejte zdravý rozum.
- 4 Montáž a seřízení by měli provádět POUZE dospělí. Koloběžka obsahuje malé části, které mohou představovat nebezpečí udušení. Aby se zabránilo udušení, nedovolte dětem, aby se dotýkaly plastových krytů. Děti musí být vždy pod dohledem rodičů
- 5 VAROVÁNÍ Nedovolte, aby dítě jezdilo na koloběžce bez dozoru který nebyl proškolen tímto manuálem. Je zodpovědností dohlížejícího dospělého zajistit bezpečnost nového uživatele. Pomáhejte novým uživatelům, dokud nejsou obeznámeni se základními funkcemi kick scooteru. Jezdec musí mít přílibu a jiné ochranné pomůcky. Když výrobek předáte ostatním, doručte prosím společně uživatelskou příručku.



Doporučuje se použít ochranných prostředků. Nepoužívejte v silničním provozu. Nikdy nejezděte držním za jiné vozidlo. Nejezděte v dešti či kalužemi. Není určeno pro děti těžší 40kg.

Jízdní povrch a Prostředí:

- Tento kick scooter je určen pro jízdu na suchých, zpevněných površích. Jezděte prosím v otevřeném venkovním prostoru. Zajistěte, aby se ve vašem okolí nenacházely děti, chodci, domácí zvířata, skateboardy, kola, koloběžky, další jezdci nebo potenciální překážky.

- Nikdy nepoužívejte na vozovkách, v blízkosti motorových vozidel, v blízkosti prudkých svahů nebo schodů, bazénů nebo jiných vodních ploch. Vyhybte se stavbám, náhlým změnám povrchu, odvodňovacím roštům, výmolům, trhlínám, hydrantům, zaparkovaným autům, rychlostním nárazům a dalším překážkám. Nejezděte na volné půdě (jako jsou kameny, štěrky nebo písek).
- Nejezděte v extrémních teplotních podmínkách nebo za nízké viditelnosti, například za úsvitu/soumraku nebo v noci. Nejezděte na sněhu nebo v dešti. Ponoření do vody může způsobit poškození baterie, vznícení nebo dokonce výbuch.

Varování

Pokud koloběžka vydává neobvyklý zvuk nebo signalizuje poplach, okamžitě přestaňte jet. Při jízdě mějte po celou dobu obě ruce na řídicích a nejezděte na kick scooteru jednou nohou.

Před jízdou:

Aby se zabránilo náhodnému zranění, měl by opatrovník jezdce před každou jízdou zkontrolovat následující záležitosti:

- Stav karoserie a pneumatiky atd. Zajistěte, aby jakákoli část včetně řídicích, představce, zadního blatníku a zda nejsou šrouby uvolněné nebo poškozené.
- Napájení z baterie: Když kontrolka zčervená, znamená to, že kick scooter nemá dostatek energie k udržení normální jízdy. Nabijte prosím včas, abyste se vyhnuli možnému nebezpečí.

Při jízdě:

- Koloběžka je určena pouze pro jednoho jezdce!
- Při jízdě na koloběžce vždy noste přílibu a jiné ochranné pomůcky (jako jsou chrániče loktů a kolen). Používejte schválenou cyklistickou nebo skateboardovou helmu, která správně přiléhá k podbradnímu pásku a poskytuje ochranu zadní části hlavy.
- Při vstupu do neznámých oblastí zpomalte. Buďte opatrní při jízdě v oblastech se stromy, sloupky nebo ploty. Při zatáčení vždy zpomalte.
- Při jízdě buďte ostražití a vnímejte okolí před sebou. Vaše oči jsou vašim nejlepším nástrojem pro bezpečné vyhýbání se překážkám a povrchům s nízkou trakcí (nejen mokré půdy, sypkého písku, volného štěrku, ledu apod).

- Vyhňte se náhlému zrychlení a zpomalení. Nikdy nejezděte rychleji, než je navržena maximální rychlost (maximální rychlost může být ovlivněna hmotností jezdce, úrovní baterie, stoupáním atd.). Stejně jako u jiných vozidel vyžadují vyšší rychlosti delší brzdovou dráhu. Náhlé brzdění na plochách s nízkou trakcí by mohlo vést k prokluzu kol nebo pádům. Buďte opatrní a při jízdě vždy udržujte bezpečnou vzdálenost mezi vámi a ostatními.
- Držte obě ruce na řídítkách a nevozte žádný náklad. NEPOUŽÍVEJTE mobilní telefon, fotoaparát, sluchátka, ani neprovádějte jiné činnosti při jízdě. NEJEZDĚTE z kopce.
- Nedotýkejte se pohybujících se nebo točících se kol. Chraňte své vlasy, oděv nebo podobné předměty před kontaktem s pohyblivými částmi.
- Vezměte si koloběžku a přeneste ji, když narazíte na speciální povrchy vozovek, jako jsou retardéry a výmoly.

Kdo nesmí kick scooter užívat:

- Každý, kdo je pod vlivem alkoholu, drog nebo omamných látek.
- Každý, kdo trpí nemocí (zejména v oblasti hlavy, srdce, zad a krku), které je vystavují riziku, pokud vykonávají namáhavou fyzickou aktivitu.
- Každý, kdo má zdravotní stav, který by narušoval jeho schopnost udržovat rovnováhu.
- Každý, jehož věk, výška a hmotnost je mimo uvedené limity (viz Specifikace).
- Ti, kteří mají narušené mentální schopnosti, kteří nerozumí rizikům a řádnému provozu vozidla.

Bezpečnost

- Nejezděte na koloběžce, pokud okolní teplota překračuje provozní teplotu výrobku (viz Specifikace), protože nízké/vysoké teploty mohou snížit výkon vozidla a dokonce vést k nehodám.
- Vždy se stojánkem parkujte na ploché a stabilní ploše. Když je kick scooter na stojánku, zkontrolujte stabilitu aby nedošlo k poškození pádem (uklouznutí, vítr, slabé strknutí). Neparkujte v rušné zóně, raději přistavte koloběžku ke zdi.



- Doporučuje se provádět pravidelnou údržbu koloběžky (viz Údržba).
- Před nabíjením baterie si prosím přečtěte uživatelskou příručku (viz Nabíjení)

Varování

- Používejte pouze originální nabíječku. Nenabíjejte, je-li baterie mokrá nebo poškozená.
- Nikdy nedovolte, aby se vaše dítě dotýkalo jakýchkoli částí vozidla s mezerami, jako je zadní blatník, kola atd. Nedotýkejte se po jízdě motoru brzdy nebo náboje, abyste se vyhnuli popáleninám v důsledku zvýšené teploty.

Varování

3. Složení a Aktivace

⚠ Varování

Před montáží zkontrolujte, zda je kick scooter vypnut.

- 1 Představec zasuňte dolů a upravte směr řídicí tyče tak, aby byl kolmý na přední kolo.
- 2 Utáhněte dva šrouby na svorce, abyste se ujistili, že je bezpečně nainstalována.

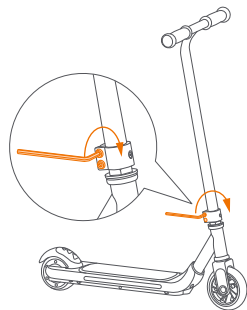
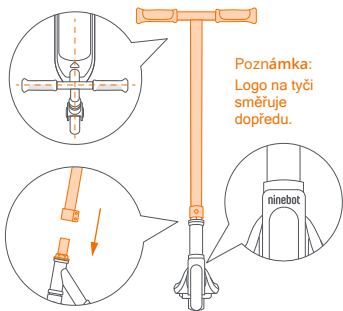

Aktivace

Naskenujte prosím QR kód a naučte se aktivovat vozidlo před jízdou, jinak bude rychlost vozidla omezena na 5 km/h.

4. Nauka Jízdy

* Jakmile se kontrolka rozsvítí červeně, okamžitě ji nabijte.

⚠ Varování

Vždy noste přilbu a jiné ochranné pomůcky, abyste minimalizovali případné zranění během procesu učení. Aby se snížilo riziko zranění, je nutný dohled dospělé osoby.



- 1 Spuštění: Položením jedné nohy na stupátko spustíte kick scooter, poté uslyšíte jedno pípnutí jako výzvu.
- 2 Cruise: Držte řídicí tyče pevně oběma rukama a odražte se, aby se kick scooter rozjel. Během jízdy položte obě nohy na stupátko a udržujte rovnováhu.



Změna jízdního rež. (Speed Mode Change)

V zapnutém stavu, když je kick scooter nehybný, můžete přepnout režim rychlosti dvojitým stisknutím z. blatníku

Poznámka: (Note)

Z důvodu vaší bezpečnosti se motor nespustí, pokud je rychlost nižší než 2 km/h.

- 3 Zrychlení a zpomalení: Do 12 km/h zrychlete nepřetržitým odrážením. Sešlápněte zadní blatník, abyste zabrzdili.
- 4 Otočení: Chcete-li se otočit, posuňte tělo a mírně pootočte říditka.

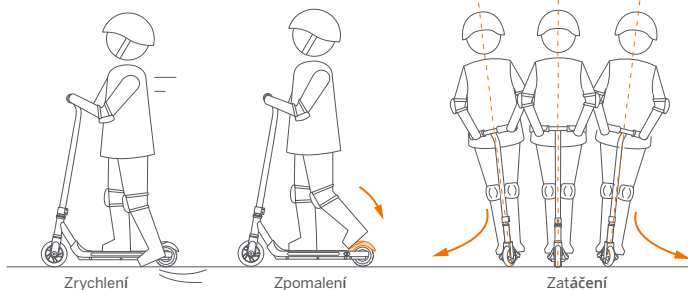

⚠ Varování

Zůstaňte ve střehu a vyhněte se prudkému zrychlení nebo zpomalení. Jinak vám hrozí vážné zranění v důsledku nerovnováhy, ztráty trakce a pádů. NEVYKONÁVEJTE kaskadérské kousky žádného druhu. Obě pneumatiky musí vždy zůstat na zemi.



- 5 Konec jízdy: Když se kick scooter přestane pohybovat, sundejte postupně obě nohy ze supátka. Při prvním sesednutí buďte mimořádně opatrní. Sundejte obě nohy ze stupátka a kick scooter se automaticky po 30 sekundách vypne.

⚠ Varování

Zůstaňte v klidu a NESKÁKEJTE z kick scooteru. NEDOTÝKEJTE se motoru náboje, abyste se nespálili.

5. NABÍJENÍ

Upozornění

Nabíječka není hračka. Děti by se neměly dotýkat nabíjecího zařízení, dohlížející dospělý musí zvládnout nabíjení. Před a během nabíjení se ujistěte, že je kick scooter vypnutý.

Kroky nabíjení

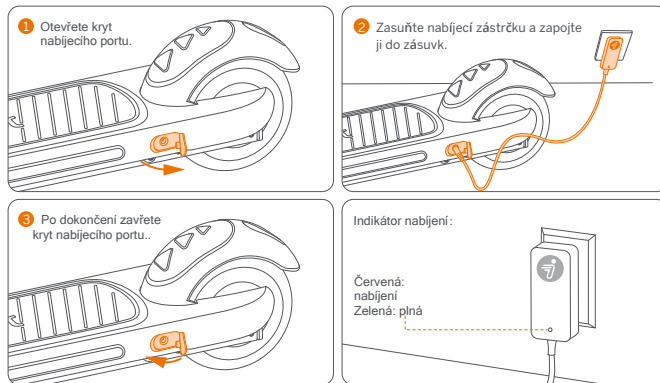

⚠ Varování

- Použijte pouze specifikovanou nabíječku určenou od výrobce. Ostatní mohou vybuchnout či vzplanout.
- Nenabíjejte, pokud je kick scooter nebo nabíječka vlhká.
- Pokud je při nabíjení cítit nezvyklý pach, zvuk nebo světelné označení, okamžitě přestaňte nabíjet a obraťte se na servis.
- Při nabíjení držte kick scooter dále od hořlavých a výbušných materiálů, udržujte v bezpečné vzdálenosti od dosahu dětí.
- Pokud nenabíjíte, vypojte nabíječku ze zásuvky.

6. Specifikace

	Položka	Ninebot eKickScooter ZING A6
Váha a velikost	Váha balení	cca 4.6 kg
	Délka × Šířka × Výška	cca 650 × 320 × 850 mm
	Max. zatížení	40 kg
Požadavky jezdce	Doporučený věk	6+ let
	Doporučená výška	105–140 cm
	Režim rychlosti	první režim: 8 km/h, druhý režim: 10 km/h, třetí režim: 12 km/h
Parametry vozidla	Typický dojezd [1]	cca 5 km
	Terén	rovné povrchy, zpevněná cesta; překážky < 1 cm; díry < 1 cm
	Teplota používání	-10–40°C
	Teplota skladování	-20–50°C; 5–30°C doporučené
	Stupeň krytí	IPX4
	Doba nabíjení	cca 3 h
	Typ baterie	Lithium-ion baterie
Balení baterie	Nominální napětí	10.8 V ---
	Maximální napětí	12.6 V ---
	Teplota nabíjení	0–45°C; 10–35°C doporučené
	Nominální kapacita / energie	2500 mAh/27 Wh
	Systém správy baterie	Přehřívání, zkrat, ochrana proti přebíjení a proudem
Motor	Nominální výkon	50 W
	Max. výkon	80 W (0.08 kW)
Nabíječka	Vstupní napětí	100–240V~
	Hodnota výstupu	11.6 V ---, 1.0 A
	Výkon výstupu	11.6 W (0.01 kW)
Ostatní	Metoda brzdění	<i>Brzda na zadním blatníku</i>
	Pneumatiky	Přední kolo: PU perfusion, Zadní kolo: pevná guma
	Materiál těla	Ocel
	Nadproudová ochrana	7.5 A
	Materiál rukojeti	TPR

[1] Typický dojezd: testováno s plně nabitou baterií, 30 kg zátěž, 25°C, 60% maximální rychlosti na první režim rychlosti po rovném chodníku

* Před první jízdou je nastaven první režim rychlosti. Když se kick scooter vypne, nastavený režim rychlosti zůstane až do dalšího zapnutí.

7. Údržba

Údržbu by měla pravidelně provádět dospělá osoba.

Čištění

K čištění používejte měkký a mokvý hadřík. Těžko odstranitelné skvrny lze otřít zubním kartáčkem a zubní pastou a poté setřít měkkým a vlhkým hadříkem.

Abyste zabránili ucpaní kol, ložisek kol nebo brzd, vyčistěte a zkontrolujte, zda v těchto oblastech (jak je uvedeno níže v šedě zvýrazněných oblastech) nejsou nečistoty a jiné cizí předměty.

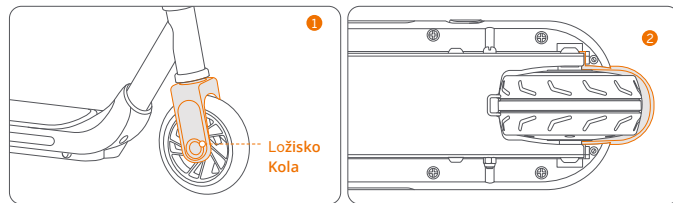

Nejprve odstraňte cizí předměty a poté otřete měkkým vlhkým hadříkem. Obě strany ložiska namažte mazacím olejem nebo strojním olejem. Pokud problém přetrvává, kontaktujte zákaznický servis. **UPOZORNĚNÍ:** Abyste zabránili hromadění cizích předmětů, **NEJEZDĚTE** na blátivých, prašných, travnatých nebo kluzkých vozovkách. Nečistěte koloběžku alkoholem, benzínem, acetonem ani jinými korozivními/těkavými rozpouštědly. Tyto látky mohou poškodit vzhled a vnitřní strukturu vašeho kick scooteru. **NEUMÝVEJTE** kick scooter elektrickou pračkou ani hadicí.

⚠ Varování

- **Nevyhazujte tento výrobek na skládku, nepalte jej nebo nemíchejte s komunálním odpadem.** Kvůli elektrickým součástem může dojít k vážnému nebezpečí/zranění.
- **Před čištěním se ujistěte, že není kick scooter napájen, odpojen napájecí kabel a gumový kryt na nabíjecím portu je pevně utěsněn; v opačném případě můžete poškodit elektrické součásti.**

Uskladnění

Před uskladněním kick scooter plně nabijte, aby nedošlo k nadměrnému vybití, které způsobí trvalé poškození. Nabijte kick scooter každých 30 dní pro dlouhodobé skladování. Skladujte uvnitř na chladném a suchém místě. Vystavení slunečnímu záření a extrémním teplotám (horkým i studeným) urychlí proces stárnutí součástí vozidla a může trvale poškodit baterii. Pokud je teplota skladovacího prostředí nižší než 0 ° C (32 ° F), nenabíjete jej, dokud jej neumístíte do teplého prostředí, nejlépe nad 10 ° C (50 ° F).

⚠ Varování

- Dlouhodobé vystavení UV paprskům, dešti a živlům může poškodit uzavřené materiály
- Pokud se nepoužívá, skladujte jej uvnitř.
- Chraňte před ohněm!

Baterie

Dobře udržovaná baterie může dobře fungovat i po mnoha kilometrech jízdy. Nabijte baterii po každé jízdě a vyhněte se vybití baterie. Při teplotě 22 ° C je výkon baterie nejlepší a vozidlo může dosáhnout delšího dojezdu. Elektronika uvnitř baterie zaznamenává stav nabití a vybití baterie; poškození způsobené nadměrným nabíjením nebo nadměrným vybíjením nebude kryto omezenou zárukou.

Varování

⚠ Informace o bateriích a elektroodpadu vám poskytne vaše služba pro likvidaci domovního odpadu, místní nebo regionální organizace pro nakládání s odpady nebo vaše prodejní místo.

- Baterie není vyměnitelná. Nepokoušejte se baterii vyměnit ani rozebrat. Nerozebírejte ani nepropichujte plášť. Chraňte před kovovými předměty, aby nedošlo ke zkratu.
- Nebezpečí požáru a úrazu elektrickým proudem. Žádné uživatelsky opravitelné součásti.
- Neskladujte ani nenabíjete baterii při teplotách mimo uvedené limity (viz Specifikace).
- Nikdy nenabíjete v prostorech v rozporu se zákonem.

Nabíjení Baterií

Pravidelně kontrolujte nabíječku, zda není poškozena šňůra, zástrčka, kryt a další součásti.

Pokud zjistíte jakékoli poškození, přestaňte jej používat, dokud nebude opraven nebo vyměněn.

⚠ Varování

Nebezpečí úrazu elektrickým proudem. Nerozebírejte pouzdro a nedotýkejte se kovových kontaktů. Nabíjete POUZE Li-ion baterie!

Ostatní

- Před zvedáním, přemísťováním nebo jiným transportem koloběžky ji prosím vypněte. Zacházejte opatrně a vyhněte se násilné síle, jako je házení a silný tlak. Uchovávejte mimo dosah ohně a vody.
- Pneumatiky dodávané s výrobkem musí být namontovány na kolo profesionálním opravářem. Demontáž kol je komplikovaná a nesprávná montáž může vést k nestabilitě a poruchám.

V případě nehod nebo poruch kontaktujte autorizovaný servis, pokud je produkt stále v záruce. Pokud tomu tak není, můžete se obrátit na jakéhokoli specializovaného opraváře podle vašeho výběru. Seznam autorizovaných oprav si můžete vyžádat v zákaznickém servisu dostupném na www.segway.com.

Nákresy byly vytvořeny za účelem zjednodušení formulací v uživatelské příručce pro uživatele. Pokud se uživateli zdá nějaká akce příliš komplikovaná, doporučuje se mu kontaktovat autorizovaného nebo specializovaného opraváře nebo zákaznický servis.

UPOZORNĚNÍ: POJIŠTĚNÍ
VAŠE POJIŠTĚNÍ NEMUSÍ POSKYTOVAT KRYTÍ NEHOD, KTERÉ SE TÝKAJÍ VYUŽITÍ TOHOTO KICKSCOOTERU.

Chcete -li zjistit, zda je poskytnuto krytí, kontaktujte prosím svoji pojišťovací společnost nebo agenta.

9. Ochranná známka a právní prohlášení

Ninebot je registrovaná ochranná známka společnosti Ninebot (Tianjin) Tech. Co., Ltd; Segway a Rider Design jsou registrované ochranné známky společnosti Segway Inc. ; Příslušní vlastníci si vyhrazují práva na své ochranné známky uvedené v této příručce.

Pokusili jsme se zahrnout popis a pokyny pro všechny funkce Ninebot eKickScooter v době tisku. Kvůli neustálému zlepšování vlastností produktu a změnám designu se však váš kickscoter může mírně lišit od modelu zobrazeného v tomto dokumentu. Navštivte www.segway.com a stáhněte si nejnovější uživatelské materiály.

Vezměte prosím na vědomí, že existuje několik modelů Segway a Ninebot s různými funkcemi a některé zde uvedené funkce se na vaši jednotku nemusí vztahovat. Výrobce si vyhrazuje právo změnit design a funkčnost produktu a dokumentace kickscoter bez předchozího upozornění.

©2021 Ninebot (Beijing) Tech Co., Ltd. Všechna práva vyhrazena.

Právní prohlášení

DŮLEŽITÉ: Ninebot eKickScooter („produkt“) je spíše zábavním produktem než dopravním prostředkem. Uvědomte si, že uživatel souhlasí, že si přečte celou uživatelskou příručku a plně porozumí jejímu obsahu (zejména částem souvisejícím s bezpečnou jízdou).

1. „Segway“ uvedené výše a níže jsou Výroba („Ninebot“)

Segway-Ninebot EMEA. („Segway“) a jejich pobočky (mimo jiné včetně jejich mateřské společnosti, dceřiné společnosti, přidružených společností, předchůdce, následné společnosti, správců, nástupců, pověřených osob, ředitelů, manažerů, zaměstnanců, členů, akcionářů a zástupců, zástupců , pojišťovny).

2. Tento výrobek může být nebezpečný pro uživatele, jiné osoby a majetek v jeho blízkosti. Uživatel převezme veškerá rizika a ztráty v souvislosti s produktem (zejména u rizik souvisejících a/nebo vyplývajících z porušení pokynů týkajících se varování a upozornění). Mezi tato rizika patří, ale bez omezení na ně, ztráta kontroly, selhání produktu, a

srážek). TNásledky takového incidentu mohou být závažné, mimo jiné včetně zranění, tělesných zranění, smrti a/nebo poškození majetku. Strany Segway nenesou odpovědnost za jakékoli nároky, ručení a ztráty související s takovými důsledky, pokud jsou způsobeny převzetím rizika uživatelem.

3. Produkt je prostředkem zábavy a hraní. Uživatel nemusí mít potřebné a dobré zkušenosti a dovednosti, zejména při jízdě ve složitých prostředích a na nežádoucích silnicích. Toto riziko se může zvýšit, pokud má uživatel tělesné a/nebo duševní poškození nebo postižení. Toto riziko se může také zvýšit, pokud uživatel není dostatečně obeznámen s funkcemi, vlastnostmi a výkonem produktu. Noví uživatelé se tedy musí naučit a procvičovat, jak správně a bezpečně používat tento produkt.
4. Uživatel bude pravidelně produkt kontrolovat a udržovat, jak to okolnosti vyžadují, Uživatel musí také provést přiměřenou kontrolu a kontrolu výrobku pokaždé, než s ním bude jezdit. Uživatel například musí před jízdou na výrobku zkontrolovat a zkontrolovat výkonnost pneumatiky, úroveň baterie a všechny funkční části. Pokud dojde k abnormalitě, změně barvy nebo změně barvy materiálu (zejména v oblasti, která je vystavena vysokému napětí, když je výrobek v pohybu nebo na křižovatce), poškrábání, prasknutí, uvolněné spojovací prvky a/nebo chybějící části (jako šroub, šrouby a/nebo matice), což silně naznačuje, že není bezpečné s výrobkem jezdit.
5. Protože není možné předvídat a/nebo předvídat všechny scénáře, podmínky a/nebo okolnosti, za nichž může být uživatel produktu vystaven riziku a nebezpečí, není uživatelská příručka zamýšlena jako vyčerpávající seznam toho, jak řídit výrobek bezpečně a/nebo se vyvarujte rizik spojených s výrobkem. Kromě toho, aby uživatel dodržoval pokyny, musí s výrobkem také jezdit a/nebo jej používat zodpovědně, opatrně, obezřetně a s nejlepším úsudkem.
6. Uživatelé musí zkontrolovat a dodržovat místní zákony nebo předpisy týkající se produktu. Zákony a předpisy se mohou v různých jurisdikcích lišit. Kromě ostatních takové zákony a předpisy mohou zahrnovat:
 - a. Podle místních zákonů nebo předpisů ve vaší jurisdikci může být helma právně vyžadována.
 - b. Další informace související s právními požadavky na produkt můžete získat od místní správy.
7. Po obdržení výrobku musí uživatelé okamžitě zkontrolovat, zda je výrobek a jeho příslušenství v dobrém stavu.

8. Všechny samostatné součásti a části produktů musí být řádně nainstalovány podle uživatelské příručky. Nevhodná instalace a/nebo montáž může významně zvýšit riziko ztráty kontroly, selhání produktu, kolize a pádu. Výrobek může obsahovat odnímatelné součásti a malé části. Uchovávejte je mimo dosah dětí, aby nedošlo k udušení.
9. Nevyhazujte tento výrobek na skládku, spalováním nebo mícháním s domácím odpadem.
- V důsledku elektrických součástí a baterie může dojít k vážnému nebezpečí/ zranění. Informace o bateriích a elektroodpadu vám poskytne vaše služba pro likvidaci domovního odpadu, místní nebo regionální organizace pro nakládání s odpady nebo vaše prodejní místo. Uživatel nesmí používat žádné neoriginální příslušenství ani rozebírat či upravovat výrobek bez povolení. Veškerá poškození , zranění a škody na majetku vyplývající z tohoto místa budou vaší výhradní odpovědností a rizikem.
10. Strany společnosti Segway si vyhrazují právo kdykoli provádět změny produktu, aktualizace firmwaru a aktualizaci této příručky. Strany společnosti Segway mohou kdykoli a bez předchozího upozornění provádět vylepšení a změny v této uživatelské příručce vyžadované typografickými chybami, nepřesnostmi aktuálních informací nebo úpravami programů a/nebo zařízení. Tyto změny však budou začleněny do nových vydání této uživatelské příručky. Všechny ilustrace jsou pouze pro ilustraci a nemusí přesně vystihovat skutečné zařízení. Skutečný produkt a funkce se mohou lišit. Vzhledem k aktualizaci produktu mohou mezi produktem uvedeným v této příručce a výrobkem, který jste si zakoupili, existovat určité odchylky v barvě, vzhledu a dalších aspektech. Podívejte se prosím na skutečný produkt.
11. Tento dokument by měl být považován za trvalou součást výrobku a měl by být uživateli poskytován společně s produktem po celou dobu.

Ještě jednou vám děkujeme, že jste si vybrali Ninebot eKickScooter!

10. Kontakt

Kontaktujte nás, pokud jste našli nějakou závadu v řízení, údržbě, bezpečnosti nebo při ohlášené chybě na displeji.

Evropa, Střední Východ a Africa:

Segway-Ninebot EMEA, Dynamostraat 7, 1014 BN Amsterdam, Nizozemsko

Webové stránky: www.segway.com

Při kontaktu Segway servisu mějte u sebe sériové číslo kickscooteru.

Sériové číslo můžete najít zespod na vašem kickscooteru