

CZ

SK



XIAOMI

Mi Electric Scooter 3

Elektrická koloběžka
Elektrická kolobežka

Model DDHBC16NEB

CZ | Překlad původního návodu k používání
SK | Preklad pôvodného návodu na použití

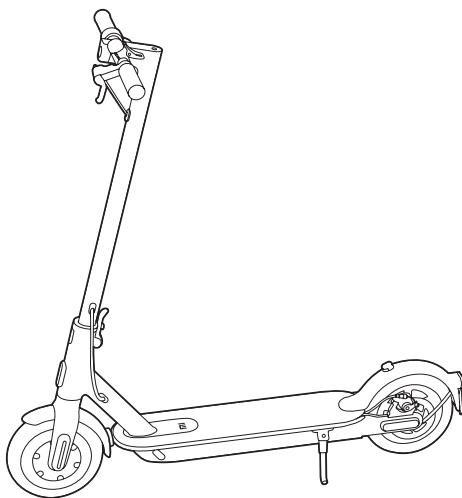

Dovozce | Dovožca

Witty s.r.o. | Průmyslová 1472/11, 102 00 Praha | Česká republika, CZ
www.xiaomi-czech.cz | www.wittytrade.cz

Výrobce | Výrobca

Ninebot (Changzhou) Tech Co., Ltd.
16F-17F | Block A | Building 3, No.18 | Changwu Mid Rd | Wujin Dist. | Changzhou | Jiangsu | China
Vyrobeno v Číně | Vyrobené v Číně

OBSAH – ČESKÝ JAZYK

OBSAH BALENÍ.....	3
POPIS ČASTÍ	4
SLOŽENÍ A NASTAVENÍ KOLOBĚŽKY	5
NABÍJENÍ KOLOBĚŽKY.....	5
SPÁROVÁNÍ S APLIKACÍ	6
ZÁKLADY BEZPEČNÉ JÍZDY	7
BEZPEČNOSTNÍ POKYNY.....	8
SKLÁDÁNÍ A PŘENÁŠENÍ.....	12
DENNÍ PÉČE A ÚDRŽBA.....	12
SPECIFIKACE.....	18
OCHRANNÉ ZNÁMKY A PRÁVNÍ PROHLÁŠENÍ.....	20
EU PROHLÁŠENÍ O SHODĚ.....	46

OBSAH – SLOVENSKÝ JAZYK

OBSAH BALENIA	25
POPIS ČASTÍ	26
ZLOŽENIE A NASTAVENIE KOLOBEŽKY	27
NABÍJANIE KOLOBEŽKY	27
SPÁROVANIE S APLIKÁCIOU	28
ZÁKLADY BEZPEČNEJ JAZDY	29
BEZPEČNOSTNÉ POKYNY.....	30
SKLADANIE A PŘENÁŠANIE	34
DENNÁ STAROSTLIVOSŤ A ÚDRŽBA	34
ŠPECIFIKÁCIE	39
OCHRANNÉ ZNÁMKY A PRÁVNE VYHLÁSENIE.....	41
EÚ VYHLÁSENIE O ZHODE	46

CZ | Uživatelská příručka

Děkujeme, že jste si vybrali náš výrobek řady Mi Electric Scooter. Tento produkt je zařízením pro volný čas. Na veřejných komunikacích je však považován za dopravní prostředek, který podléhá příslušným pravidlům, předpisům a zákonům, stejně jako ostatní druhy dopravních prostředků. Pro snížení rizika pádu, kolize a ztráty ovládání se nejprve seznáme s pravidly v této příručce a přísně dodržujte místní dopravní předpisy a zákony. Xiaomi Inc. Vám přeje mnoho zážitků z kvalitní a bezpečné jízdy.



OBSAH BALENÍ

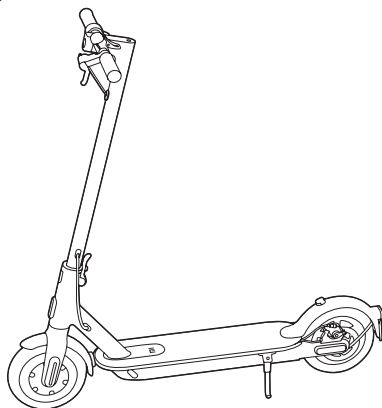

Elektrická koloběžka



Návod k obsluze



Právní prohlášení



Rychlý průvodce



Imbusový klíč



Šroub 4x

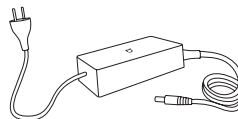

Nabíjecí adaptér



Hadička k pumpičce



Pneu

Pečlivě zkontrolujte obsah balení. Pokud něco chybí nebo je poškozeno, obraťte se prosím na prodejce. Použité obrázky výrobků a příslušenství mají pouze ilustrativní charakter a mohou se lišit dle jednotlivých modelů.

POPIS ČÁSTÍ

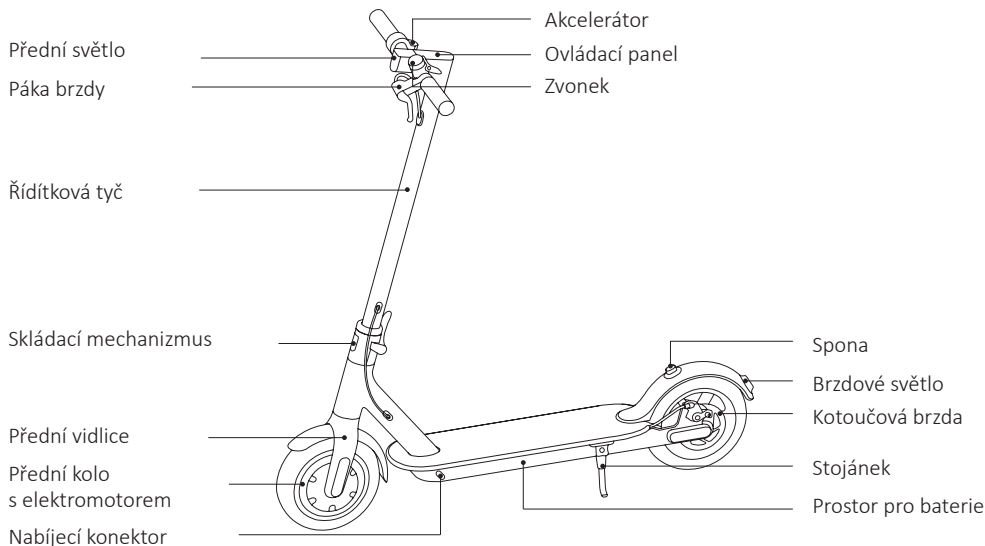

OVLÁDACÍ PANEL S DISPLEJEM

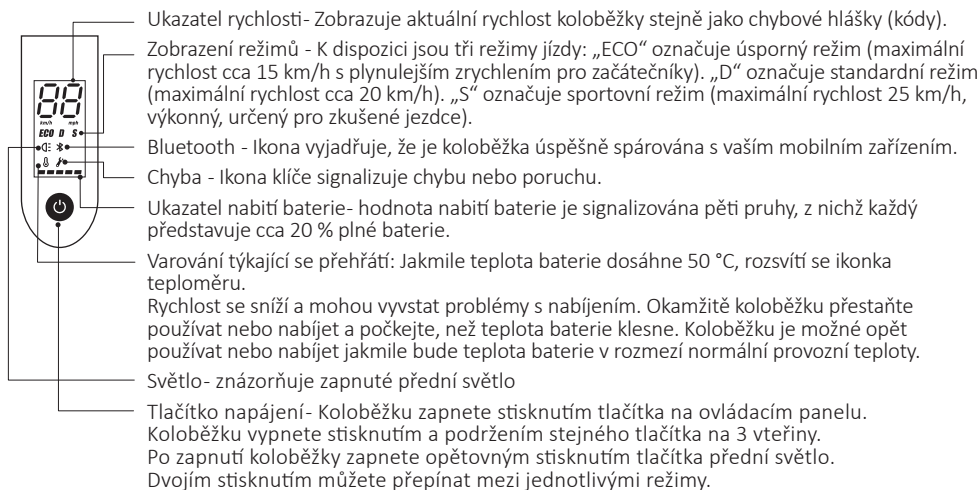



SLOŽENÍ A NASTAVENÍ KOLOBĚŽKY

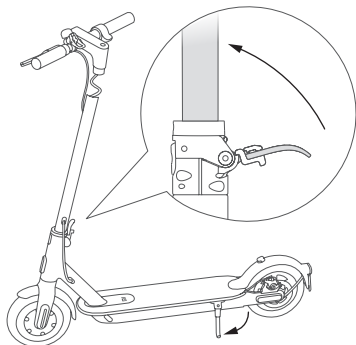

1. Upevněte řídkovkou tyč do hlavového složení

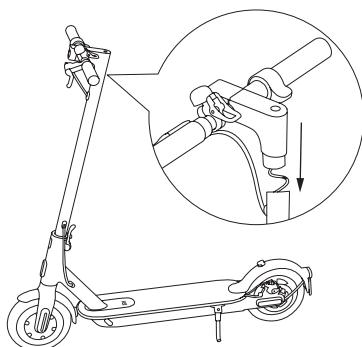

2. Připevněte řídktka na řídktkovkou tyč koloběžky a vyklopte stojánek

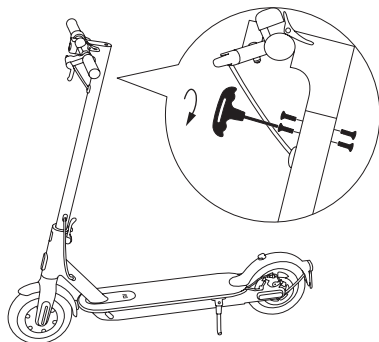

3. Imbusovým klíčem utáhněte šrouby na obou stranách řídktkové tyče



NABÍJENÍ KOLOBĚŽKY

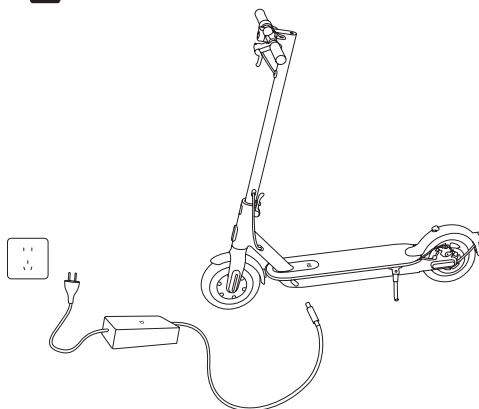

Když se světlo LED kontrolky na nabíječe změní z červené (nabíjení) na zelenou (nabito), je koloběžka plně nabitá.

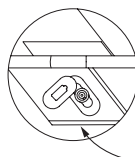

Odklopte gumovou krytku

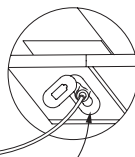

Zapojte nabíjecí adaptér do nabíjecího konektoru

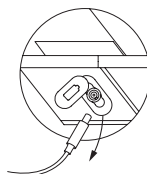

Odpojte nabíjecí adaptér když je nabíjení dokončeno

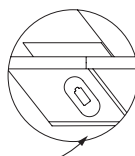

Po dokončení nabíjení nasadte zpět gumovou krytku



SPÁROVÁNÍ S APLIKACÍ MI HOME / XIAOMI HOME

* V Evropě je aplikace označována jako Mi Home / Xiaomi Home (neplatí pro Rusko). Výchozí je název aplikace, který se objeví na vašem zařízení.

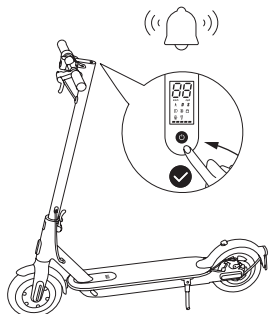

Mi Home

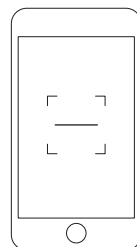

1. Koloběžka, aniž by byla aktivována, bude po zapnutí pípat a její rychlost je omezena na 10 km/h.

2. Naskenujte QR kód, stáhněte a nainstalujte aplikaci.

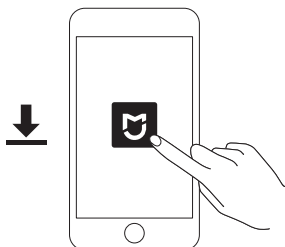

3. Otevřete aplikaci Mi Home / Xiaomi Home.

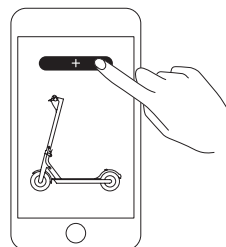

4. Klepněte na tlačítko „+“ v pravém horním rohu, poté postupujte podle pokynů a přidejte vaše zařízení.

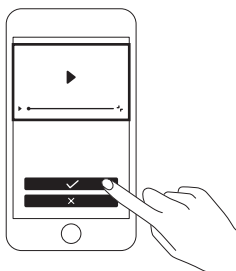

5. Postupujte podle pokynů na obrazovce a aktivujte koloběžku pro první použití.

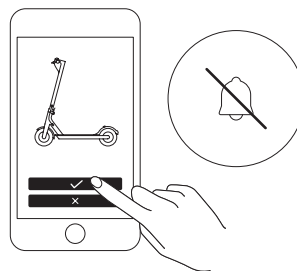

6. Pípání nepřestane, dokud nebude koloběžka aktivována.

Poznámka: Aplikace mohla být aktualizována, postupujte podle pokynů pro aktuální verzi aplikace.

Pozor! Před prvním použitím, se pomocí aplikace ujistěte, že používaný firmware je poslední aktuální.



ZÁKLADY BEZPEČNÉ JÍZDY



Když se učíte jezdit na koloběžce, noste vždy helmu a chrániče kolen pro případ pádu nebo jiného zranění.



Zapněte koloběžku a zkontrolujte stav nabití baterie. Postavte se jednou nohou na stupátko a druhou nohou se začněte odrážet od země.

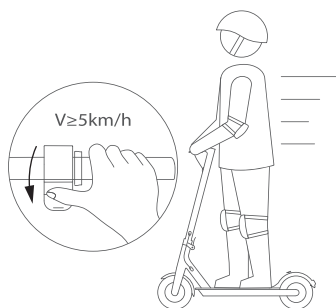

Jakmile se rozjedete, položte na stupátko i druhou nohu a zlehka stiskněte palcem páčku akcelerátoru. Akcelerátor lze spustit pouze při rychlosti vyšší než 5 km/h!

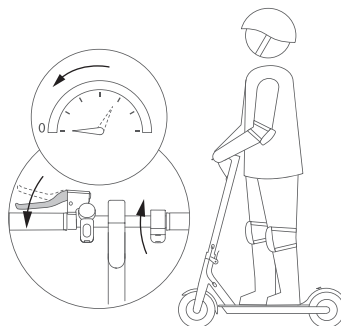

Pomalou uvolněte páčku akcelerátoru a systém pro obnovu energie se automaticky zapne a zpomalí jízdu. Neustále mějte ruku položenou na brzdomé páce pro případ potřeby rychlého zastavení.

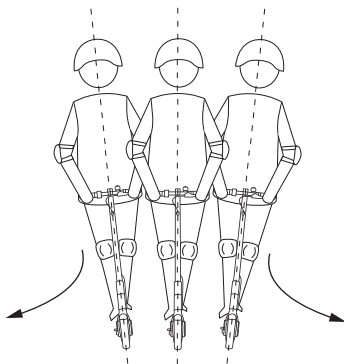

Chcete-li změnit směr jízdy, mírně přemístěte těžiště na stranu, kam chcete zatočit, a pomalu otáčejte říditky

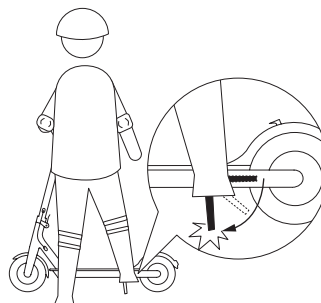

Při parkování koloběžky vysuňte stojánek.



BEZPEČNOSTNÍ POKYNY

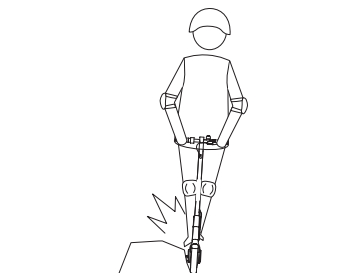

Dejte si pozor na možná nebezpečí. Vždy se vyhýbejte překážkám.

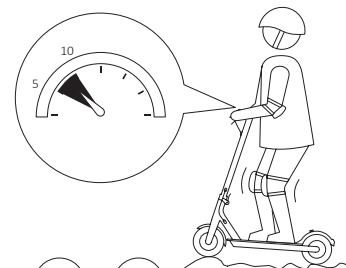

Přes zpomalovací pásy, prahy u dveří a na nerovném povrchu jezděte maximální rychlostí 5-10 km/h. Při jízdě přes tyto překážky mírně pokrčte kolena.

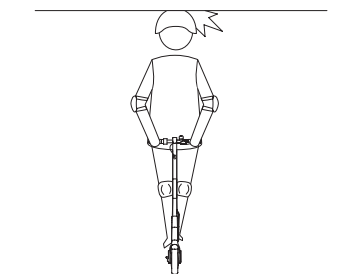

Buďte opatrní při vjezdu do dveří, výtahů a pod jiné překážky.

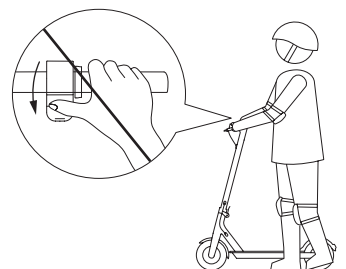

Nemačkejte páčku akcelérátoru, pokud jdete pěšky vedle koloběžky

VYHÝBEJTE SE NÁSLEDUJÍCÍM NEBEZPEČNÝM SITUACÍM.

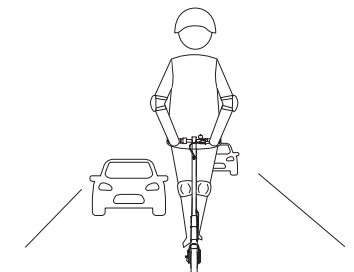

Nejezděte po silnici nebo v obytných zónách určených pro pohyb vozidel i chodců.

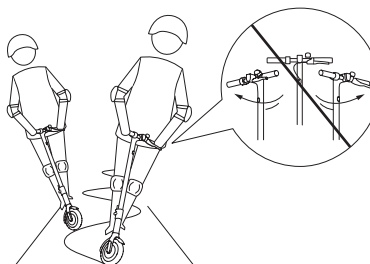

Při rychlé jízdě nezatačejte prudce řídítky.

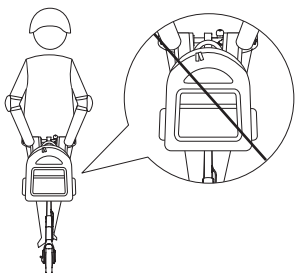

Nezavěšujte batoh, tašku ani jiné těžké věci na řídítka.

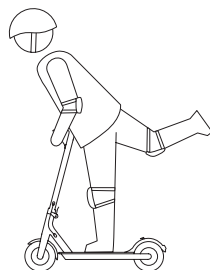

Při jízdě mějte stále obě nohy na stupátku.

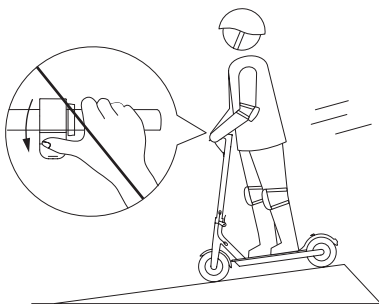

Nezrychlujte při jízdě z kopce.

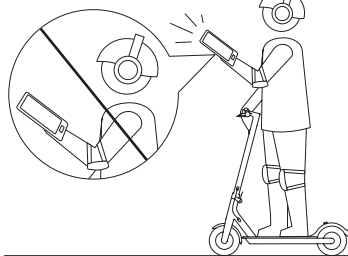

Při používání koloběžky nepoužívejte mobilní telefon a nenoste sluchátka.



Nejezděte v dešti. Nejezděte skrz louže nebo jiné (vodní) překážky.

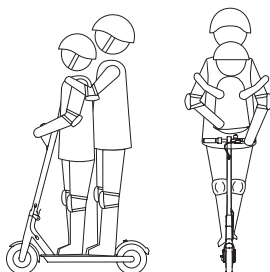

Na koloběžce nejezděte ve více lidech či s dítětem v náručí.

✘ VYHÝBEJTE SE NÁSLEDUJÍCÍM NEBEZPEČNÝM SITUACÍM.

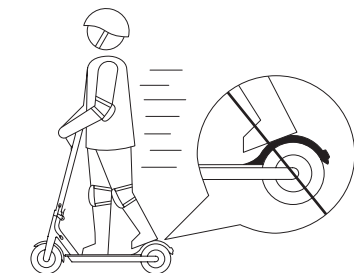

Nestoupejte na zadní blatník.

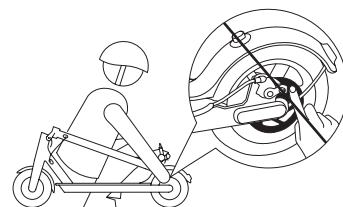

Nedotýkejte se kotoučové brzdy.



Říditka vždy držte oběma rukama.

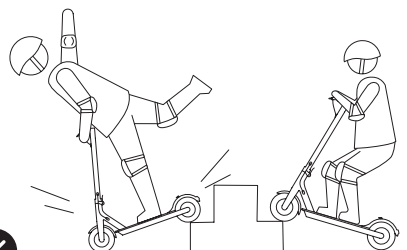

Nejezděte po schodech a nezkoušejte přeskaakovat překážky.

BEZPEČNOSTNÍ UPOZORNĚNÍ

- Tento dopravní prostředek je elektrická koloběžka s čistě elektrickým pohonem. Koloběžka je určena pro osoby starší 16 let.
- Osoby se sníženými fyzickými, smyslovými a mentálními schopnostmi nesmí koloběžku používat. Jezdci s nedostatkem zkušeností nebo znalostí musí jezdit opatrně. Děti by si s koloběžkou nebo jejími částmi neměly hrát. Neměly by ji také čistit nebo provádět údržbu. Při používání koloběžky dochází k přenosu vibrací po celém těle jezdce.
- Tato koloběžka je rekreační dopravní prostředek. Jakmile se však koloběžka ocitne na veřejné komunikaci, je považována za dopravní prostředek, který podléhá příslušným pravidlům.
- Dodržujte prosím místní dopravní předpisy a zákony stanovené místními vládními a regulačními orgány.
- Současně byste měli pochopit, že rizikům se nelze zcela vyhnout, protože jiní mohou dopravní předpisy porušovat nebo řídit nepozorně. Jste tedy vystaveni případné dopravní nehodě stejně jako cyklisté nebo chodci. Čím rychleji koloběžka jede, tím delší má brzdovou dráhu. Na hladkém povrchu může koloběžka dostat smyk, ztratit rovnováhu nebo dokonce způsobit pád. Je tedy velmi důležité, abyste jezdili opatrně, udržovali si správnou rychlost a odstup, zvláště když neznáte trať, po které jedete.
- Respektujte práva chodců. Snažte se je při jízdě nevylekat, zejména děti. Když jedete za chodci, zazvoňte na zvonek, abyste na sebe upozornili. Kolem chodců projíždějte pomalu a z levé strany (platí pro země, kde vozidla jezdí vpravo). Když jedete proti chodcům, zpomalte a držte se vpravo.
- Bezpodmínečně dodržujte bezpečnostní pokyny uvedené v této příručce, zejména pak v zemích, kde chybí příslušné zákony a předpisy týkající se elektrických koloběžek. Ani výrobce, ani dovozce neodpovídají za finanční ztráty, fyzické újmy, nehody, právní spory a jiné konflikty zájmů vyplývající z činností, které porušují pokyny pro uživatele.

- Nepůjčujte koloběžku někomu, kdo nezná tyto pokyny. Pokud půjčíte koloběžku svým přátelům, ujistěte se, že znají pokyny pro uživatele a nosí bezpečnostní helmu a chrániče.

Před každou jízdou koloběžku zkontrolujte. Když si všimnete uvolněných dílů, upozornění na vybitou baterii, vyfouklých pneumatik, nadměrného opotřebení, podivných zvuků, závady nebo jiné nestandardní situace, okamžitě zastavte jízdu a vyhledejte odbornou pomoc.

- Koloběžku vždy opírejte o stojánek na rovném a stabilním povrchu. Koloběžku je nutné opřít o stojánek proti svahu, aby se nepřevrátila. Nikdy neopírejte koloběžku tak, aby přední strana směřovala dolů ze svahu, protože stojánek se může zavřít a stroj převrátit. Jakmile koloběžku opřete o stojánek, zkontrolujte její stabilitu, aby nespadla (vlivem kluzkého povrchu, větru nebo mírného nárazu). Neparkujte koloběžku na rušném místě, ale spíše u zdi. Pokud je to možné, vždy zaparkujte koloběžku na rovném povrchu. Koloběžku vždy zaparkujte opřenou o stojánek na rovném a stabilním povrchu.
- Noste helmu, chrániče loktů a kolen, abyste se v případě pádu nezranili. Nesprávný styl jízdy může vyústit v pád nebo vážnou nehodu. Pokud koloběžku nepoužíváte, uložte ji uvnitř budovy nebo místnosti. Přečtěte si návod k obsluze a na koloběžce jezděte opatrně. Elektrickou koloběžku byste měli používat až poté, co pochopíte a dodržíte všechny bezpečnostní pokyny. Osoba používající koloběžku zodpovídá za jakoukoli škodu nebo zranění způsobené nedodržením pokynů v uživatelské příručce. Pro lepší zážitek z jízdy doporučujeme provádět pravidelnou údržbu výrobku. Více informací naleznete v uživatelské příručce. Před nabíjením baterie si přečtěte uživatelskou příručku. NEJEZDĚTE na koloběžce v dešti nebo skrz louže. Požadovaný věk jezdce: 16 až 50 let. Tento výrobek nesmí používat děti.
- Nedotýkejte se brzdového systému, hrozí riziko poranění o ostré hrany. Brzdový kotouč se při používání může zahřát, proto se jej nedotýkejte - hrozí popálení.
- Pro aktivaci motoru a plynu je v zájmu správného používání nutné koloběžku nejprve uvést do pohybu odrážením. Když se koloběžka zastaví, plyn nebude fungovat.
- Vážená hladina akustického tlaku A je menší než 70 dB(A).
- Mechanické vibrace přenášené koloběžkou jsou menší než 2,5 m/s². Nejistota měření: 1,5 m/s².
- Nepoužívejte příslušenství a žádné další předměty, které nejsou schváleny výrobcem.
- V rámci bezpečné jízdy je nutné, abyste jasně viděli, co je před vámi, a musíte být viditelní pro ostatní.
- Plastový obal uchovávejte mimo dosah dětí, aby se v něm neudusily.
- V zájmu správného používání koloběžky musí být zadní kolo zaparkované koloběžky uzamčeno visacím zámkem.
- Provoz ve městě má mnoho překážek, jako jsou obrubníky nebo schody. Překážky nedoporučujeme přeskakovat. Před překonáním těchto překážek je důležité předvídat a přizpůsobit vaši trajektorii a rychlost chodcům. Pokud se tyto překážky stanou kvůli svému tvaru, výšce nebo skluzu nebezpečnými, doporučujeme z koloběžky sestoupit.
- Koloběžku včetně řídicí soustavy a pouzdra, tyče, skládacího mechanismu a zadní brzdy neupravujte.
- Odstraňte jakékoli ostré hrany, které vznikly v důsledku používání výrobku.
- Za všech okolností dbejte na svou bezpečnost a bezpečnost ostatních osob.

VAROVÁNÍ - Nebezpečí požáru - Používejte pouze originální náhradní díly



SKLÁDÁNÍ A PŘENÁŠENÍ

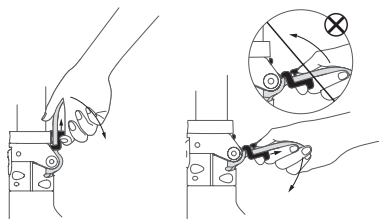

1. Zvedněte bezpečnostní zámek a zatlačte rychloupínací páku směrem dolů.
2. Zvedněte bezpečnostní zámek a zatlačte rychloupínací páku směrem dolů a poté opět zajistěte.

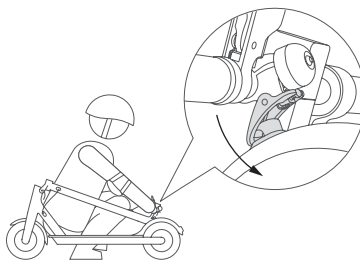

3. Zarovnejte zvonek a přezku zacvakněte do spony na zadním blatníku.

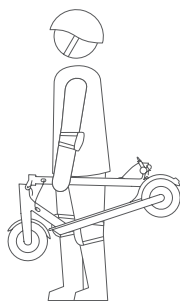

4. Při přenášení držte složenou koloběžku za řídkovou tyč jednou nebo oběma rukama.

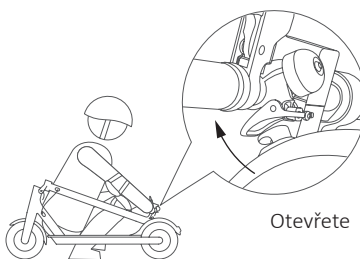

5. Rozložení - Stiskněte páčku zvonku, která je zaháknutá na sponě blatníku, narovnejte řídkovou tyč a zajistěte ji ve svislé poloze páčkou skládacího mechanismu.

Ujistěte se, že je koloběžka vypnutá. Pootočte řídkovou tyčí proti směru hodinových ručiček, abyste uvolnili bezpečnostní zámek. Poté uvolněte páčku skládacího mechanismu, sklopte řídkovou tyč tak, aby zvonek zacvakl do spony na zadním blatníku. Chcete-li koloběžku rozložit, stiskněte páčku zvonku, která je zaháknutá na sponě blatníku. Narovnejte řídkovou tyč a zajistěte ji ve svislé poloze páčkou skládacího mechanismu a pootočte jí po směru hodinových ručiček, aby zapadl bezpečnostní zámek.



DENNÍ PÉČE A ÚDRŽBA

ČIŠTĚNÍ A USKLADNĚNÍ

Pokud je koloběžka znečištěná, otřete ji vlhkým hadříkem. Pokud nejde špína odstranit, naneste na ni zubní pastu a vyčistěte ji zubním kartáčkem a setřete vlhkým hadříkem. Pokud jsou na plastových dílech škrábance, použijte brusný papír nebo jiný brusný materiál a škrábance přeleštěte.



Poznámky: Nečistěte koloběžku alkoholem, benzínem, petrolejem ani jinými korozivními nebo těkavými chemickými rozpouštědly. Mohlo by dojít k jejímu poškození. Nemyjte koloběžku pomocí tlakové vody. Při čištění se ujistěte, že je koloběžka vypnutá, nabíjecí kabel je odpojen a gumová krytka nabíjecího konektoru je pevně uzavřena. Vniknutí vody může způsobit úraz elektrickým proudem nebo jiné závažné problémy.

Pokud koloběžku nepoužíváte, skladujte ji uvnitř na suchém a chladném místě. Nenechávejte ji stát dlouhou dobu venku. Nadměrné vystavení slunci, přehřátí a podchlazení urychlují stárnutí pneumatik a ohrožují životnost koloběžky a baterie.

ÚDRŽBA BATERIÍ

- Neodstraňujte baterii. Vyjmutí baterie je komplikované a může změnit provoz koloběžky. Pokud je výrobek stále v záruce, kontaktujte autorizovaný servis. O seznam autorizovaných opravů můžete požádat v zákaznickém servisu nebo na adrese www.mi.com. V případě dalších dotazů můžete kontaktovat zákaznické služby na adrese www.mi.com.
- Rezervní pneu dodávané s výrobkem musí na kolo namontovat odborný pracovník. Demontáž kol je komplikovaná a nesprávná montáž může vést k nestabilitě a poruchám:
- Pokud je výrobek stále v záruce výrobce, kontaktujte autorizovaný servis. O seznam autorizovaných servisů můžete požádat v zákaznickém servisu nebo na adrese www.mi.com.
- Pokud záruka výrobku vypršela, můžete kontaktovat jakoukoliv vámi vybranou opravnu.
- V případě dalších dotazů můžete kontaktovat zákaznické služby společnosti Xiaomi na adrese www.mi.com.
- Používejte výhradně originální baterie. Použití jiných modelů nebo značek může být nebezpečné.
- Nedotýkejte se kontaktů. Nerozebírejte ani nepropichujte kryt baterie. Udržujte kontakty v dostatečné vzdálenosti od kovových předmětů, abyste nezpůsobili zkrat, který může mít za následek poškození baterie nebo dokonce zranění a smrt.
- Jakékoli množství vody, které pronikne do baterie, může způsobit poškození vnitřního obvodu, vyústit v požár nebo dokonce výbuch. Pokud máte podezření, že do baterie vnikla voda, okamžitě přestaňte baterii používat a odevzdejte ji v poprodejním servisu ke kontrole.
- Používejte výhradně originální nabíjecí adaptér, abyste předešli možnému poškození nebo požáru.
- Externí flexibilní kabel tohoto transformátoru nelze nahradit jiným kabelem. Pokud je napájecí kabel poškozen, musí být vyměněn za speciální kabel nebo sestavu, která je k dispozici u výrobce nebo jeho servisního technika. V případě dalších dotazů můžete kontaktovat zákaznické služby společnosti Xiaomi na adrese www.mi.com.
- Nesprávné zacházení s použitými bateriemi může způsobit obrovské škody na životním prostředí. V zájmu ochrany životního prostředí dodržujte místní předpisy pro správnou likvidaci použitých baterií.
- Po každém použití baterii plně nabijte, aby se prodloužila její životnost.
- Neumísťujte baterii do prostředí, kde je okolní teplota vyšší než 50 °C nebo nižší než -20 °C (např. Nenechávejte koloběžku nebo baterii delší dobu v autě na přímém slunečním světle). Nevhazujte baterie do ohně. Může dojít k poškození nebo přehřátí baterie nebo dokonce k požáru. Pokud předpokládáte, že koloběžku nebudete používat déle než 30 dnů, nabijte zcela baterii a koloběžku umístěte na suché a chladné místo. Mějte na paměti, že každých 60 dní je třeba baterii dobíjet, aby byla chráněna před možným poškozením, na které se nevztahuje záruka.
- Před úplným vybitím baterii vždy nabijte, abyste prodloužili její životnost. Akumulátor pracuje nejlépe při běžné teplotě a špatně při teplotě pod 0 °C. Například při teplotě -20 °C je životnost baterie o polovinu menší než při normální teplotě. Když teplota stoupá, výdrž baterie se prodlužuje. Podrobné informace naleznete v aplikaci Mi Home / Xiaomi Home.
- Poznámka: Plně nabitá koloběžka Mi Electric Scooter vydrží 120-180 dní. Vestavěný inteligentní čip uchovává záznam nabíjení a vybití akumulátoru. Poškození způsobené bezdůvodně dlouhou dobou bez nabíjení je nevratné a nevztahuje se na něj záruka. Jakmile dojde k jejímu poškození, nelze baterii znovu nabít (běžný uživatel nesmí akumulátor rozebírat, mohlo by dojít k úrazu elektrickým proudem, zkratu nebo dokonce k vážné nehodě).
- V případě nehody, zablokování nebo poruchy se koloběžku nepokoušejte opravit sami a pokud je výrobek stále v záruce, kontaktujte autorizovaný servis. Pokud záruka výrobku vypršela, můžete kontaktovat jakýkoliv vámi vybraný servis. O seznam autorizovaných opravů můžete požádat v zákaznickém servisu na adrese www.mi.com. V případě jakýchkoli dotazů kontaktujte zákaznické služby společnosti Xiaomi na adrese www.mi.com.
- Formulace v této uživatelské příručce byly záměrně zjednodušeny. Pokud se akce zdá uživateli příliš komplikovaná, doporučujeme obrátit se na autorizovanou nebo specializovanou opravnu nebo zákaznický servis společnosti Xiaomi.
- **VAROVÁNÍ!** Stejně jako v případě jiných mechanických součástí je koloběžka vystavena vysokému namáhání a opotřebení.
- Různé materiály a součásti mohou na opotřebení nebo únavu reagovat odlišně. Pokud byla překročena očekávaná životnost součástí, může se náhle zlomit, což může vyústit ve zranění uživatele. Praskliny, škrábance a změny zabarvení v oblastech vystavených vysokému namáhání ukazují, že součástka překročila svou životnost. V takovém případě kontaktujte autorizovaný nebo specializovaný servis nebo zákaznický servis společnosti Xiaomi.

NASTAVENÍ KOTOUČOVÉ BRZDY



Před seřízením se ujistěte, že je koloběžka vypnutá a nenabíjí se.

Pokud je brzda příliš dotažena a brzdová páka má příliš krátký krok, pomocí imbusového klíče M4 povolte šrouby na třmenu kotoučové brzdy a pootočte jím směrem dozadu a zkráťte přečnivající konec brzdového lanka. Potom šrouby opět utáhněte. Pokud je brzda příliš volná a brzdová páka má příliš dlouhý krok, uvolněte šrouby a přitáhněte třmen směrem dopředu a prodlužte tak přečnivající konec brzdového lanka. Potom šrouby opět utáhněte.

NASTAVENÍ ŘÍDÍTEK

Před úpravou se ujistěte, že koloběžka je vypnutá a nenabíjí se.

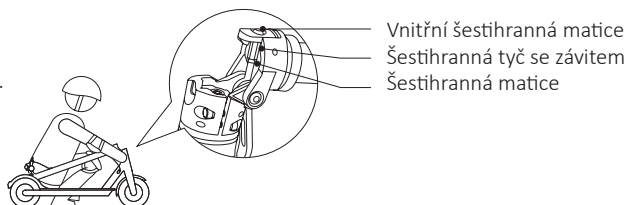

Při dlouhodobém používání koloběžky se mohou postupně povolovat šrouby a řídková tyč je poté uvolněná a nestabilní. V takovém případě postupujte podle následujících pokynů:

Potřebné nářadí: 8-10mm klíč (I.), 4mm imbusový klíč (II.)

Postup:

1. Když je koloběžka rozložená (řídková tyč je sklopená), povolte klíčem „I.“ matici „c“ (po směru hodinových ručiček).
2. Klíčem „I.“ povolte seřizovací šroub „b“ (po směru hodinových ručiček).
3. Klíčem „II.“ nastavte šroub „a“ (po směru hodinových ručiček) do správné polohy a pomocí klíče „I.“ utáhněte šroub „b“ (proti směru hodinových ručiček).
4. Podržte řídkovou tyč ve svislé poloze, zamkněte rychloupínací páčku a pootočte řídkovou tyč po směru hodinových ručiček, abyste zajistili bezpečnostní zámek.
5. Zkontrolujte, zda řídková tyč pevně drží. Pokud ne, vraťte se k bodu 2 a 3. Pokud je vše v pořádku, pokračujte k bodu 6.
6. Znovu řídkovou tyč sklopte a pomocí klíče „I.“ utáhněte matku „c“ (proti směru hodinových ručiček).
Krok č. 6 nelze vynechat!

ÚDRŽBA PNEUMATIK

Pravidelně kontrolujte tlak v pneumatikách (alespoň každé 2-3 měsíce), doporučený tlak v pneumatikách je 50 psi. Maximální tlak v pneumatikách je 60 psi. Jízda s nesprávným tlakem v pneumatice snižuje životnost a bezpečnost pneumatiky.

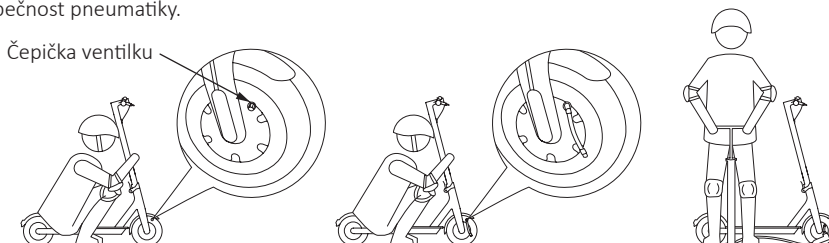

Pokud jsou pneumatiky prázdné, odšroubujte čepičku ventilku a připojte pumpičku pomocí hadičky.



SEJMUTÍ VNĚJŠÍHO PLÁŠTĚ A DUŠE PNEUMATIKY

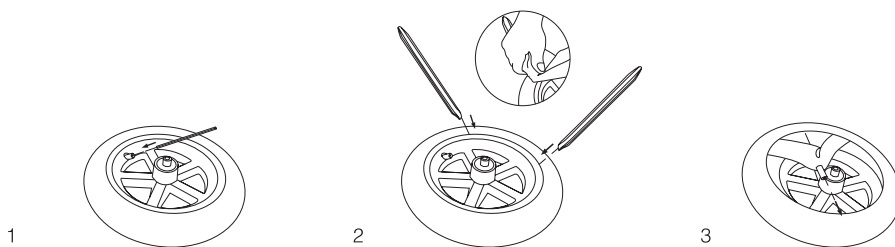

1. Nejprve vyfoukněte duši pneumatiky. Střed vzduchového ventilku zmáčkněte vhodným nástrojem, aby vzduch mohl z duše unikat. Druhou rukou silně stlačujte pneumatiku na různých místech, abyste vytlačili co nejvíce vzduchu.
2. Na jiném místě, než se nachází ventilku, (ideálně naproti) vsuňte pod patku pláště jednu montpáku. Páčením oddělte plášť od ráfku a snažte se jej dostat přes hranu ráfku. Pomocí druhé montpáky, kterou zasunete vedle první a začnete ji silou odtlačovat, svlékněte na jedné straně celý plášť z ráfku.
3. Následně zatlačte na vzduchový ventilku a protáhněte jej otvorem v ráfku. Chcete-li vzduchový ventilku vytáhnout pohodlněji, přidržte jej rukou a plášť pneumatiky pomalu odtáhněte, aby se nepoškodila duše. Duši začněte od ventilku postupně vytažovat z pláště, dokud ji úplně nevyjmete.

Poznámka: Obalte ostrý konec montpáky měkkým hadříkem, aby nedošlo k poškození pláště nebo poškrábání laku na ráfku.



INSTALACE VNĚJŠÍHO PLÁŠTĚ A DUŠE PNEUMATIKY

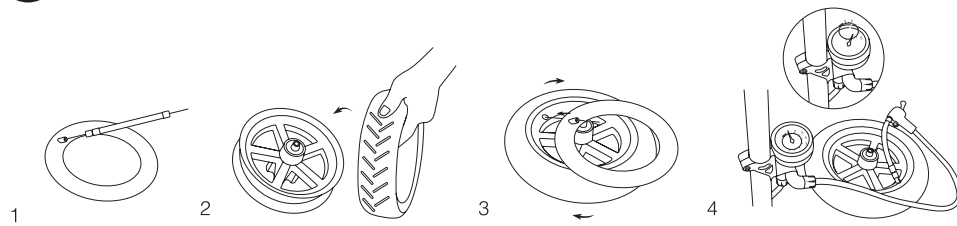

1. Do vyjmuté duše napustte malé množství vzduchu tak, aby držela kulatý tvar.
2. Položte ráfek na stůl. Při nasazování vnějšího pláště dávejte pozor na směr vzorku pneumatiky. Na vnější straně pláště je šípka, která musí být v souladu s dopředným směrem otáčení kola. Jednou rukou přidržte ráfek a druhou rukou nasadte jednu stranu pláště do drážky ráfku.
3. Vzduchový ventilku duše zasuňte do otvoru v ráfku. Po směru hodinových ručiček postupně vkládejte duši do pláště. Ujistěte se, že ventilku není našikmo. Poté zamáčkněte do drážky ráfku i druhou stranu pláště. Poslední část pláště vmáčkněte do ráfku opět pomocí montpák. Po instalaci proumačkejte plášť pneumatiky a ujistěte se, že je duše na svém místě.
4. Nafoukněte duši na 15-20 PSI a zkontrolujte bezpečnostní linky na obou stranách pláště pneumatiky. Ujistěte se, že vzdálenost od bezpečnostních linek k okraji ráfku je všude stejná.
5. Nakonec nafoukněte duši na 45-50 PSI. Nasadte a zašroubujte čepičku vzduchového ventilku. Tím je montáž pneumatiky dokončena.

Poznámka: Obalte ostrý konec montpáky měkkým hadříkem, aby nedošlo k poškození pláště nebo poškrábání laku na ráfku.



ZAMKNUÍ KOLOBĚŽKY

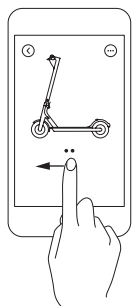

Uzamčení

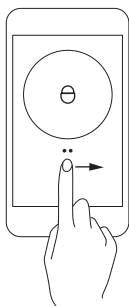

Odemčení



Nastavení hesla
Klikněte zde
> „Další nastavení“
> „Nastavit heslo“

Jakmile je koloběžka uzamčena, motor se zablokuje, přední světlo automaticky zhasne a na ovládacím panelu se zobrazí ikonka.

Poznámka: Pokud není nastaveno žádné heslo, koloběžku lze odemknout pomocí aplikace Mi Home / Xiaomi Home z jakéhokoli telefonu. Po zakoupení koloběžky si v aplikaci co nejdříve nastavte heslo. V případě, že heslo zapomenete, navštivte stránky www.mi.com nebo se s pomocí obraťte na prodejní oddělení.

SPECIFIKACE

Produkt	NÁZEV	MI ELECTRIC SCOOTER 3
	Model	DDHBC16NEB
Rozměry	D × Š × V (cm)[1]	108 × 43 × 114
	Po složení D × Š × V (cm)	108 × 43 × 49
Hmotnost	Hmotnost (kg)	13.2
	Nosnost (kg)	25–100
Uživatel	Věk	16–50
	Výška postavy (cm)	120–200
Hlavní parametry	Max. rychlost (km/h)	25
	Běžný dojezd (km)[2]	CCA 30
	Max. úhel stoupání (%)	CCA 16
	Vhodné povrchy	CEMENTOVÉ, ASFALTOVÉ A PRAŠNÉ CESTY, PRAHY NIŽŠÍ NEŽ 1 CM NEBO ŠTĚRBINY UŽŠÍ NEŽ 3 CM.
	Provozní teplota (°C)	-10 AŽ +40
	Skladovací teplota (°C)	-20 AŽ +45
	Krytí IP	IP54
	Doba nabíjení (h)	CCA 5.5
	Jmenovité napětí (VDC)	36
	Maximální vstupní napětí (VDC)	42
Baterie	Jmenovitý výkon (Wh)	275
	Inteligentní systém správy baterie	Ochrana proti přehřátí, zkratu, podpětí, přepětí a přebíjení
	Normální teplotní rozsah nabíjení (°C)	0-40
	Jmenovitá kapacita (Ah)	7.65
	Jmenovitý výkon (kW; W)	0.3; 300
Elektromotor	Max. výkon (kW; W)	0.6; 600
	Výstupní výkon (kW; W)	0.071; 71
Nabíjecí adaptér	Vstupní napětí (VAC)	100–240
	Výstupní napětí (VDC)	42
	Výstupní proud (A)	41; 1.7
	Model[3]	BCTA+71420-1701
Kola	Plášť	Materiál: Přírodní kaučuk, syntetický kaučuk + šňůra, Velikost 8-1/2*2.0
	Duše	Materiál: Butylová guma Velikost: 8-1/2 * 2,0 A/V přímý ventil
Bluetooth	Frekvenční pásmo	2.4000–2.4835GHZ
	Max. RF výkon (mW)	20

[1] Výška produktu: od země k nejvyššímu bodu koloběžky.

[2] Běžný dojezd: jízda na rovném povrchu v bezvětří, zátěž 75 kg, teplota 25 °C, baterie plně nabitá, konstantní rychlost 12 km/h.

[3] K dobíjení používat pouze nabíječku dodanou spolu v balení, dle parametrů ve specifikacích.

Poznámka: Údaje a specifikace se mohou lišit v závislosti na různých modelech a mohou být změněny bez předchozího upozornění.

13. PRÁVNÍ PROHLÁŠENÍ K ELEKTRICKÉ KOLOBĚŽCE XIAOMI MI ELECTRIC SCOOTER 3

Děkujeme, že jste si vybrali naši elektrickou koloběžku. Tato koloběžka je rekreační dopravní prostředek. Jakmile se však koloběžka ocitne na veřejné komunikaci, je považována za dopravní prostředek, který podléhá příslušným pravidlům. Chcete-li snížit rizika, jako je ztráta kontroly, kolize a pády, musíte se naučit, jak na elektrické koloběžce jezdit, a musíte striktně dodržovat místní zákony a předpisy.

Společnost Xiaomi Inc. doufá, že si vychutnáte bezpečný zážitek z jízdy.

Vzpomeňte si, jak jste se učili jezdit na kole nebo řídit auto. Možná vám někdo pomáhal v bezpečném prostředí- stejný přístup je nutný i u elektrické koloběžky.

Před použitím si pečlivě přečtěte Uživatelský manuál k Elektrické koloběžce a Právní prohlášení k Elektrické koloběžce, a použijte aplikaci Mi Home / Xiaomi Home, abyste se o bezpečné jízdě dozvěděli více.

Stejně jako u jiných druhů dopravy se může i jezdec elektrické koloběžky zranit. Varování a bezpečnostní opatření uvedená v Uživatelském manuálu rizika snižují, ale nemohou je vyloučit. Pozorně si je prosím přečtěte i s následujícími prohlášeními:

I. PROHLÁŠENÍ O OSOBNÍCH ÚDAJÍCH

1. Rozsah osobních údajů

Registrací v aplikaci Mi Home / Xiaomi Home (Aplikace) zároveň vyjadřujete svůj souhlas se shromažďováním následujících osobních údajů: jméno, pohlaví, věk, datum narození, rodné číslo, adresa, kontaktní údaje, koničky, povolání, kontakt pro naléhavé situace, informace o účtu a informace o čase a místě využívání naší služby. Výše uvedené informace poskytujete dobrovolně.

2. Sběr a zpracování osobních údajů

Vaše osobní údaje shromažďujeme prostřednictvím Aplikace především za účelem poskytnout vám lepší produkty a služby a zlepšit a optimalizovat vaše uživatelské zkušenosti. Konkrétní metody a prostředky sběru zahrnují mimo jiné:

- (1) Registraci členství;
- (2) Dotazník;
- (3) Poprodejní sledování a opakované návštěvy;
- (4) Vyžadování připomínek nebo návrhů k produktům nebo službám;
- (5) Organizaci akcí a vyžadování účasti.

Máte právo odmítnout poskytnutí vašich osobních údajů. Pokud však odmítnete určité osobní údaje poskytnout, nemusíte být schopni používat námi poskytované produkty a služby, nebo může být vaše používání těchto produktů nebo služeb ovlivněno.

3. Používání a zveřejňování osobních údajů

(1) Souhlasíte, že vaše osobní údaje mohou být používány a zveřejňovány (včetně uchování a zpracování) následujícími způsoby: používány námi (včetně našich poboček); zveřejňovány námi našim dceřiným společností pro jejich použití; zveřejňovány námi a našimi dceřinými společnostmi v rámci jejich příslušných běžných podnikatelských oborů a používány jejich příslušnými nabyvateli nebo nástupci, právními a finančními poradci, externími dodavateli a zástupci.

(2) My a naše dceřiné společnosti vám můžeme zasílat informace o produktech, službách a činnostech. Souhlasíte se zasíláním výše uvedených informací.

(3) Vaše osobní údaje můžeme sdílet jiné třetí straně, než je uvedeno výše, a to za jakýchkoliv následujících okolností nebo pro kterýkoliv z následujících účelů:

- na základě vašeho zvláštního povolení;
- za účelem dodržování povinných požadavků zákonů nebo vládních orgánů (včetně soudních orgánů);
- za účelem provádění příslušných ustanovení týkajících se služeb (včetně vyšetřování možných porušení);
- za účelem identifikace, prevence nebo řešení problémů týkajících se podvodů, bezpečnosti nebo technologie;
- v rozsahu požadovaném nebo povoleném zákonem, k ochraně práv, zájmů, majetku nebo bezpečnosti uživatelů nebo veřejnosti před poškozením, nebo
- v případě zveřejnění vašemu kontaktu pro naléhavé situace a používání vašim kontaktem pro naléhavé situace v případě nouze.

(4) Osobní údaje mohou být přenášeny a uchovávány elektronickými prostředky. Příjemci a/nebo uživatelé výše uvedených údajů a jejich servery se mohou nacházet v Číně nebo mimo ni.

(5) Ochráníme bezpečnost vašich osobních údajů. Přijmeme bezpečnostní technologie a postupy a další opatření k ochraně vašich osobních údajů před neoprávněným přístupem, použitím nebo únikem.

Rovněž budeme po příjemcích a uživateli, kteří jsou zde uvedeni, požadovat, aby chránili a zachovávali důvěrnost vašich osobních údajů.

(6) Souhlasíte s osvobozením příjemců uvedených v tomto dokumentu a/nebo uživatelů osobních údajů od veškerých nároků, závazků nebo ztrát, které vzniknou nebo mohou vzniknout v souvislosti se zveřejňováním a používáním údajů dle ustanovení uvedených v tomto dokumentu, pokud nejsou tyto nároky, závazky nebo ztráty přímo způsobeny úmyslným pochybením nebo hrubou nedbalostí příjemců a/nebo uživatelů.

(7) Vaše osobní údaje nebudeme shromažďovat déle, než je nutné pro zamýšlený účel shromažďování těchto údajů, nebo déle, než je stanoveno ve smlouvě nebo platných právních předpisech.

(8) Podrobnosti o sběru, uchování a používání osobních údajů uživatelů naleznete v zásadách ochrany osobních údajů společnosti Xiaomi Inc. na webových stránkách <http://www.miui.com/res/doc/privacy/cz.html>.

II. PROHLÁŠENÍ O AUTORSKÝCH PRÁVECH

Vyhrazujeme si všechna práva spojená s texty, obrázky, fotografiemi, audiem, animacemi, videem, designem a jiným duševním vlastnictvím podléhající právní ochraně. Nesmí být reprodukovány pro komerční použití nebo distribuci, ani nesmí být po úpravách používány na jiných stránkách nebo aplikacích.

III. PROHLÁŠENÍ O OCHRANNÉ ZNÁMCE

Mi je ochranná známka společnosti Xiaomi Inc. Všechna práva vyhrazena. Ostatní zde uvedené ochranné známky mohou být registrovanými ochrannými známkami svých příslušných vlastníků.

IV. PROHLÁŠENÍ O PRODUKTU

Obeznámenost s elektrickou koloběžkou usnadňuje jízdu. Dodržujte tedy prosím následující:

1. Před jízdou si pozorně přečtete Uživatelský manuál k Elektrické koloběžce.
2. Nedovolte, aby si někdo, kdo nečetl Uživatelský manuál k Elektrické koloběžce, půjčil vaši elektrickou koloběžku.
3. Správně nainstalujte všechny díly dle Uživatelského návodu k Elektrické koloběžce. Nesprávná instalace může vést ke ztrátě kontroly, kolizím a pádům. Před instalací a údržbou vypněte napájení. Všechny díly řádně dotáhněte. Pokud jsou díly příliš volné nebo příliš těsné, mohlo by dojít k poškození nebo poruše koloběžky.
4. Nenabíjete výrobek, pokud je zásuvka mokrá. Chcete-li výrobek nabít, vložte napájecí kabel do správné zásuvky (200-240 V / 50-60 Hz) a udržujte jej mimo dosah dětí, domácích zvířat a hořlavých materiálů.
5. Neumísťujte baterii do prostředí, kde je okolní teplota vyšší než 50 C nebo nižší než -20 C.
6. Nepoužívejte baterii, pokud je poškozená, má zvláštní zápach, pokud z ní jde kouř nebo se přehřívá. Unikající baterii uchovávejte mimo dosah jiných předmětů.
7. Nepokoušejte se baterii otevírat ani rozebírat, neboť obsahuje nebezpečné materiály.
8. Dobíjete elektrickou koloběžku včas, aby nedošlo k poškození baterie. Plně nabitá elektrická koloběžka může zůstat zapnutá v pohotovostním režimu po dobu asi 120 až 180 dnů, zatímco nedostatečně nabitá elektrická koloběžka může zůstat zapnutá v pohotovostním režimu asi 30 až 60 dnů.
9. Používejte pouze nabíječku určenou výrobcem. Nepoužívejte nabíječku od žádného jiného výrobku. Při nabíjení dodržujte bezpečnou vzdálenost od okolních hořavin.
10. Na baterii netlačte, neházejte s ní a nevystavujte ji prudkým pádům nebo silným vibracím. Pokud se tyto podmínky vyskytnou, nebo kapalina pronikne do výrobku, mohlo by dojít k poškození baterie nebo obvodu, anebo ke zkratu. Okamžitě přestaňte baterii používat a řádně zlikvidujte.
11. Seznamte se s elektrickou koloběžkou před jízdou venku. Čím více budete cvičit, tím bezpečnější bude vaše jízda v novém prostředí. Pamatujte si následující zásady: Začněte se základními úkony, jako je jízda vpřed, zatáčení, zastavení, na volných prostranstvích bez překážek (> 10 m x 10 m) a mějte tělo uvolněné. Doporučujeme, abyste poprvé cvičili dle pokynů zkušeného uživatele nebo instruktora. Pokud jste zvládli základní dovednosti, procvičte jízdu úzkými prostory, zatáčení a zastavení. Poté, co jste schopni koloběžku precizně ovládat v úzkých prostorách a na různých povrchích, můžete začít jezdit po silnicích. Pokud je vaše elektrická koloběžka jakkoliv upravena, začněte znovu se základy.
12. Zkontrolujte elektrickou koloběžku před každou jízdou. Ujistěte se, že žádné díly nejsou uvolněné nebo poškozené.
13. Rozhlížejte se před a během jízdy a brzdění, aby nedošlo ke zranění, poškození okolního prostředí nebo zranění ostatních.
14. Ujistěte se, že tlak v pneumatikách je v rozmezí uvedeném v tabulce parametrů. Příliš vysoký tlak zvyšuje riziko ztráty kontroly, kolizí a pádů. Příliš nízký tlak poškodí pneumatiku.
15. Zkontrolujte tlak v pneumatikách nejméně dvakrát měsíčně nebo každé, když jedete na dlouhé vzdálenosti, abyste zabránili nestabilitě, nehodám a poškození pneumatik.
16. Pokud se pneumatika uvolní, okamžitě zastavte a pneumatiku zkontrolujte.

17. Pravidelně kontrolujte těsnost brzdového vedení, abyste předešli riziku, že brzdy budou v důsledku uvolněného brzdového vedení mimo svou polohu nebo nefunkční. Za škody způsobené nesprávnou údržbou nesete odpovědnost vy.
18. Na elektrickou koloběžku můžete našlapovat z obou stran. Noste profesionální ochranné pomůcky.
19. Při jízdě na elektrické koloběžce nenoste boty na vysokém podpatku.
20. Baterii ani koloběžku neponořujte do vody. Vyhněte se intenzivnímu nebo dlouhému vystavení dešti a nečistěte koloběžku vysokotlakou vodou, neboť voda se může dostat do nabíjecího portu. Pokud vaše elektrická koloběžka byla dešti vystavena, použijte měkký, suchý hadřík a otřete ji. Okamžitě přestaňte koloběžku používat a kontaktujte poprodejní servis. Neprovádějte jiné úkony kromě otření těla koloběžky, neboť nesprávná péče a čištění ruší platnost záruky.
21. Brzdný účinek a tření mezi pneumatikou a vozovkou se za mokra zhoršuje, takže je obtížnější ovládat rychlost a jednodušší ztratit kontrolu. Když prší, zpomalte a brzděte dříve.
22. Když se zobrazí ikona vybité baterie, baterii dobijte, neboť elektrická koloběžka nemusí mít dostatečný výkon pro udržení vysokorychlostní jízdy.
23. Buďte neustále ostražití, i když je pro vás jízda na elektrické koloběžce snadná. Nejezděte přes překážky ani po drsných nebo mokrých vozovkách, nezpevněném povrchu nebo na svazích.
24. Dávejte si pozor na změny povrchu na silnicích a trávě.
25. Při zatáčení buďte opatrní a nezatáčejte příliš rychle.
26. Nevystavujte se riziku jízdy na strmých svazích, na drsných površích nebo jiných površích, s nimiž jste se dříve nesetkali.
27. Nejezděte po dálnicích. Řiďte se pravidly silničního provozu, nechte chodce přejít jako první a nikdy nejezděte na červenou.
28. Respektujte práva řidičů motocyklů, cyklistů, chodců a dalších osob.
29. Při jízdě buďte opatrní, dbejte na bezpečnost, provoz a chodce.
30. Buďte připraveni reagovat na některá z těchto nebezpečí: vozidla zpomalující nebo zatáčející před vámi nebo za vámi; otevírání dveří automobilů; lidé přecházející přes silnici; děti a domácí zvířata v blízkosti silnice; překážky na silnicích, jako jsou výmoly, poklopy, koleje, stavební práce, úlomky a tak dále.
31. Je-li to možné, jezděte po určených cyklostezkách nebo na okraji silnice. Jezděte ve směru, který povolují dopravní předpisy nebo který stanovuje místní vláda a zákony.
32. Zastavte, když vidíte znamení pro zastavení, nebo na semaforech. Pomalu se postavte a sledujte provoz. Mějte prosím na paměti, že při jízdě na elektrické koloběžce existuje riziko kolize s jinými vozidly. Nechte jet automobily první, i když jedete na cestě vyhrazené pro vás.
33. Nevyhledávejte dobrodružství tím, že se budete držet jiných vozidel, aby vás táhla s sebou.
34. Při jízdě neprovádějte žádné kaskadérské kousky.
35. Nejezděte za špatného počasí, při nízké viditelnosti nebo po intenzivní fyzické námaze.
36. Nejezděte sami v odlehlých oblastech. Dokonce, i když jste v doprovodu někoho jiného, ujistěte se, že vaši blízcí znají váš cíl a čas předpokládaného návratu.
37. Uvědomte si svou výšku i s přílbou, když stojíte na své elektrické koloběžce. Buďte opatrní, když jezdíte ve vnitřních prostorech, projíždíte dveřmi nebo jezdíte na jiných místech s nízkým stropem.
38. Nenoste volné oblečení, které by mohlo uvíznout v kole.
39. Při jízdě používejte ochranné brýle, které chrání oči před nečistotami, prachem a hmyzem. Použijte tmavší skla, když je jasno a světlejší skla, když je šero.
40. Nepřevázejte na koloběžce další osoby nebo děti.
41. Elektrická koloběžka není zdravotnický prostředek. Pokud se na koloběžku nebo z ní nejste schopni dostat bez asistence, nejezděte na ní.
42. Nejezděte na elektrické koloběžce po schodech, ve výtazích nebo přes otočné dveře.
43. Nejezděte na elektrické koloběžce při nízké viditelnosti.
44. Nejezděte na elektrické koloběžce na dálnicích, pokud to zákon neumožňuje.
45. Nepoužívejte elektrickou koloběžku k přepravě nákladu.
46. Zpomalte a dejte přednost chodcům, jízdním kolům a automobilům, když se blíží nebo projíždí křižovatkou, dálnicí, kolem rohů a skrz průchody.

47. Při jízdě na elektrické koloběžce buďte stejně ostražití jako u jiných dopravních prostředků. Nejezděte na elektrické koloběžce, pokud jste nemocní nebo pod vlivem alkoholu nebo drog.
48. Při jízdě nepoužívejte telefon ani neprovádějte žádné jiné úkony, neboť musíte neustále vnímat své okolí.
49. Upozorňujeme, že elektrická koloběžka je určena pro osoby ve věku 16-50 let. Doporučujeme rodičům, aby svým nezletilým dětem nedovolili na elektrické koloběžce jezdit.
50. Neprovádějte nouzová zastavení, zejména na hladkých plochách, aby nedošlo k smyku a pádu.
51. Pokud je koloběžka zaparkována a zapnuta, může se stát, že se bude nadále pohybovat, proto ji po zaparkování vypněte.
52. V létě skladujte elektrickou koloběžku na bezpečném místě, kde je teplota nižší než 45 C. Nenechávejte ji na přímém slunečním světle po delší dobu.
53. V zimě skladujte koloběžku na bezpečném místě, kde teplota není nižší než -20 °C. Pokud koloběžku skladujete při teplotách pod nulou, je třeba ji před nabíjením alespoň na půl hodiny umístit do prostoru s pokojovou teplotou.
54. Elektrickou koloběžku nijak neupravujte.
55. Na místech, kde jezdíte s elektrickou koloběžkou, je nutné znát a dodržovat zákony.
56. Snažte se vyhnout nestandardním náhradním dílům, i když jsou schváleny některými oficiálními sektory, neboť nemůžeme zaručit, že jsou bezpečné. V případě pochybností se obraťte na naše oddělení poprodejní podpory.
57. Údaje a parametry elektrické koloběžky se liší dle modelů a mohou být změněny bez předchozího upozornění.
58. Jakýkoli náklad připojený k říditkům ovlivní stabilitu koloběžky.
59. Během nabíjení vypněte koloběžku nebo jej uveďte do mimoprovozního režimu.
60. Koloběžku smí používat pouze jedna osoba.

Společnost nenese odpovědnost vůči žádnému zákazníkovi za jakékoliv nároky, odpovědnosti nebo ztráty vzniklé v důsledku porušení předchozích ustanovení ze strany zákazníka. Jezdci jsou zodpovědní za veškerá nepředvídaná nebo nevyhnutelná rizika během jízdy.

Můžete akceptovat předchozí ustanovení a začít výrobek používat, nebo předchozí ustanovení neakceptovat a výrobek vrátit.

Je nutné zachovat vrácený výrobek a jeho obal ve stavu, který nemá vliv na další prodej výrobku.

Chcete-li vaši elektrickou koloběžku prodat, nezapomeňte předat kupujícímu toto Právní prohlášení, neboť je to zákonná součást tohoto výrobku.

BEZPEČNOSTNÍ VAROVÁNÍ



POZOR Nebezpečí! Přečtěte si nejprve uživatelskou příručku.



POZOR Horký povrch! Nedotýkejte se povrchu označeného tímto symbolem.



POZOR Ostré hrany. Nedotýkejte se ostrých hran nebo rohů.



POZOR Nerozebírejte baterii krytu- energie z nebezpečného zdroje.

Máte-li jakékoliv dotazy, neváhejte nás kontaktovat. Ještě jednou děkujeme za výběr našich výrobků.

SK | Uživatelská příručka

Ďakujeme, že ste si vybrali náš výrobok radu Mi Electric Scooter. Tento produkt je zariadením pre voľný čas. Na verejných komunikáciách je však považovaný za dopravný prostriedok, ktorý podlieha príslušným pravidlám, predpisom a zákonom, rovnako ako ostatné druhy dopravných prostriedkov. Pre zníženie rizika pádu, kolízie a straty ovládania sa najprv oboznámte s pravidlami v tejto príručke a prísne dodržiavajte miestne dopravné predpisy a zákony.



OBSAH BALENIA

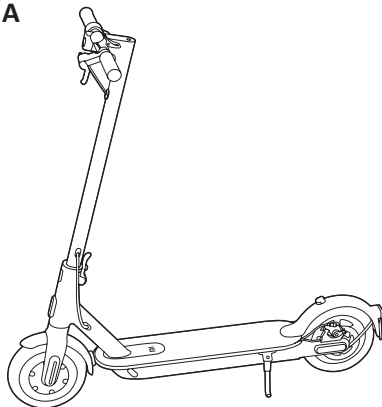

Elektrická kolobežka



Návod na obsluhu



Právne vyhlásenie



Rýchly sprievodca



Imbusový kľúč



Skrutka 4x

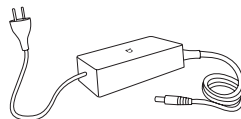

Napájací adaptér



Hadička k pumpičke



Pneu

Pozorne skontrolujte obsah balenia. Ak niečo chýba alebo je poškodené, obráťte sa prosím na predajcu. Použité obrázky výrobkov a príslušenstvo majú iba ilustratívny charakter a môžu sa líšiť podľa jednotlivých modelov.

POPIS ČASTÍ

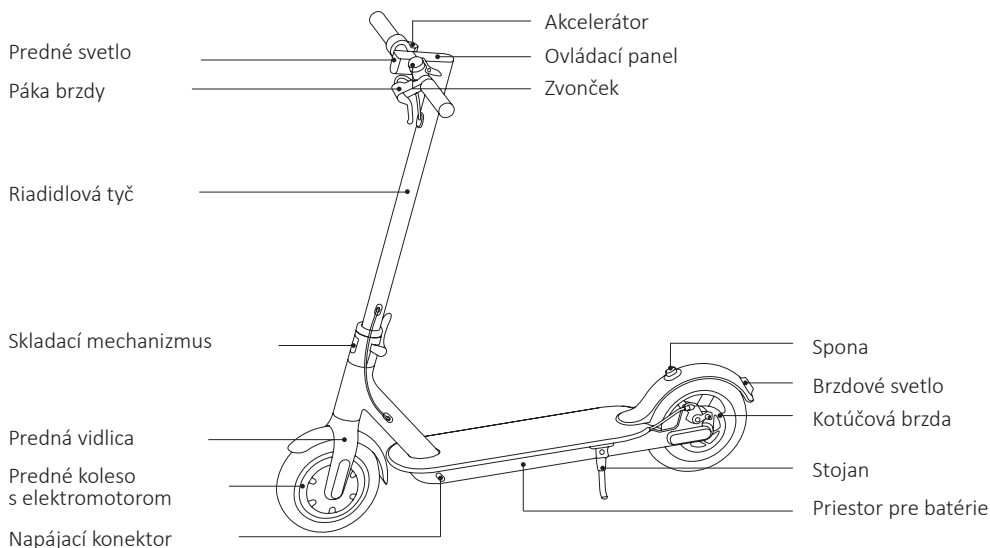

OVLÁDACÍ PANEL S DISPLEJOM

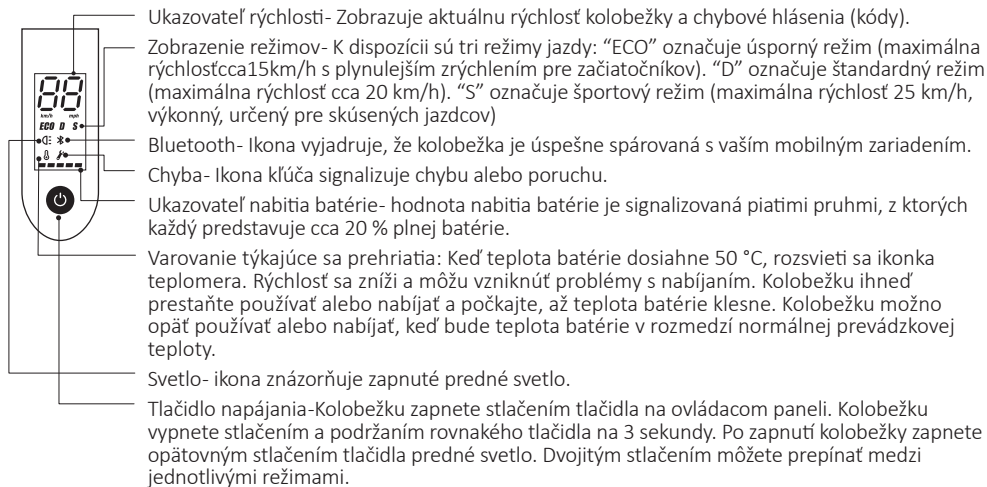



ZLOŽENIE A NASTAVENIE KOLOBEŽKY

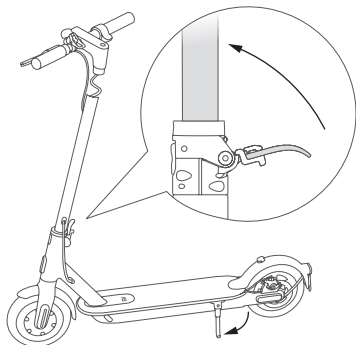

1. Riadidlovú tyč upevnite do hlavového zloženia kolobežky a vyklopte stojan.

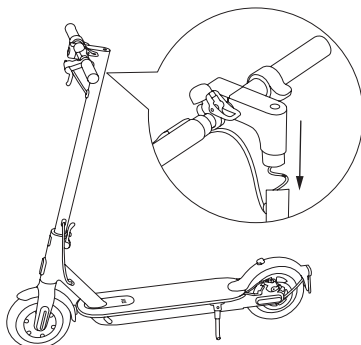

2. Riadidlá pripevnite na riadidlovú tyč.

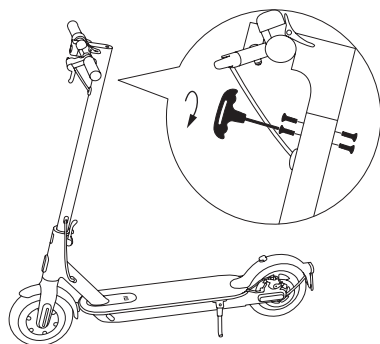

3. Imbusovým kľúčom utiahnite skrutky na oboch stranách riadidlovej tyče.



NABÍJANIE KOLOBEŽKY

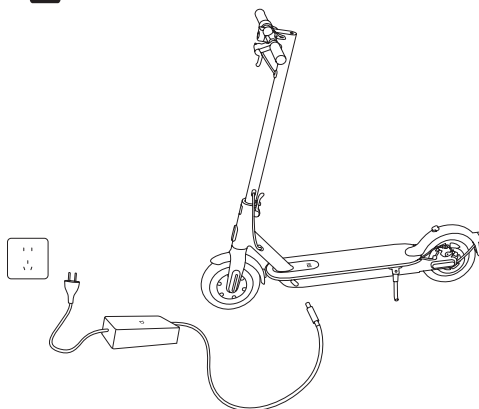

Keď sa svetlo LED kontrolky na nabíjačke zmení z červenej (nabíjanie) na zelenú (nabité), kolobežka je plne nabitá.

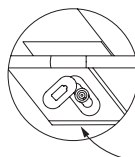

Odklopte gumený kryt.

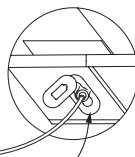

Nabíjací adaptér zapojte do nabíjacieho konektora.

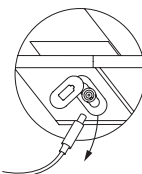

Odpojte nabíjací adaptér keď je nabíjanie dokončené

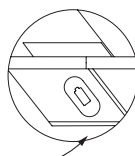

Po dokončení nabíjania nasadzte späť gumený kryt.



SPOJENIE S APLIKÁCIOU MI HOME / XIAOMI HOME

* V Európe sa aplikácia označuje ako Mi Home / Xiaomi Home (neplatí pre Rusko). Základný je názov aplikácie, ktorý sa objaví na vašom zariadení.

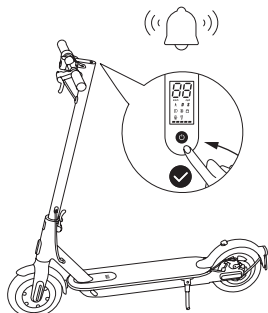

Mi Home

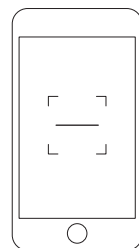

1. Kolobežka bez toho, aby bola aktivovaná, bude po zapnutí pípať a jej rýchlosť je obmedzená na 10 km/h.

2. Naskenujte QR kód, stiahnite a nainštalujte aplikáciu.

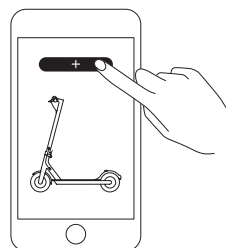
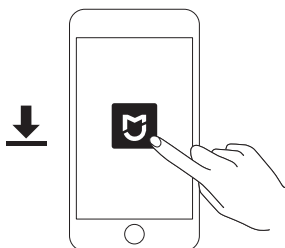

3. Otvorte aplikáciu Mi Home / Xiaomi Home.

4. Klepnite na tlačidlo „+“ v pravom hornom rohu, potom postupujte podľa pokynov a pridajte vaše zariadenie.

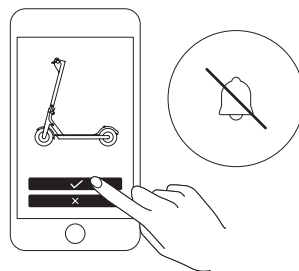
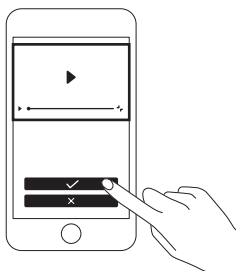

5. Postupujte podľa pokynov na obrazovke a aktivujte kolobežku pre prvé použitie.

6. Pípanie neprestane, dokým kolobežka nebude aktivovaná.

Poznámka: Aplikácia mohla byť aktualizovaná, postupujte podľa pokynov pre aktuálnu verziu aplikácie.
Pozor! Pred prvom použitím, sa pomocou aplikácie uistite, že použitý firmware je posledný aktuálny.



ZÁKLADY BEZPEČNEJ JAZDY



Keď sa učíte jazdiť na kolobežke, noste vždy helmu a chrániče kolien pre prípad pádu alebo iného zranenia.



Jednou nohou sa postavte na stúpadlo a druhou nohou sa začnite odrážať od zeme

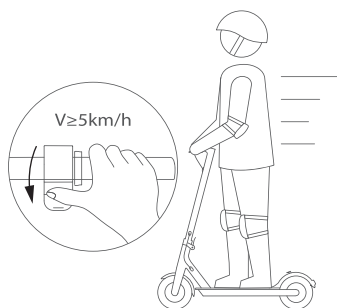

Len čo sa rozídete, položte na stúpadlo aj druhú nohu a zľahka stlačte palcom páčku akcelerátora. Akcelerátor možno spustiť iba pri rýchlosti vyššej než 5 km/h!

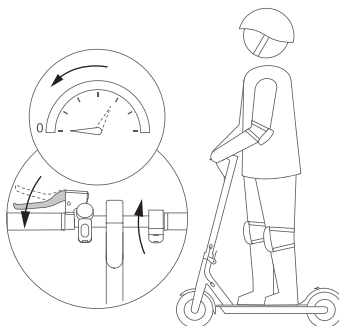

Pomaly uvoľnite páčku akcelerátora a systém na obnovu energie sa automaticky zapne a spomalí jazdu. Ruku majte neustále položenú na brzdovej páke pre prípad potreby rýchleho zastavenia.

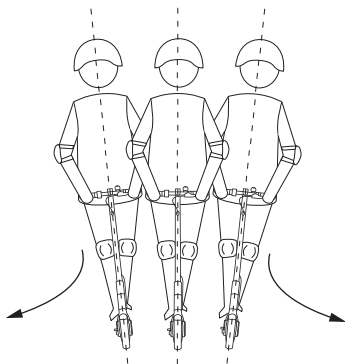

Ak chcete zmeniť smer jazdy, mierne premiestnite ťažisko nabok, kam chcete zatočiť, a pomaly otáčajte riadidlami.

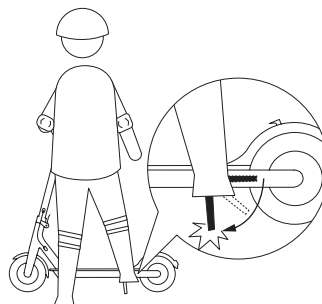

Pri parkovaní kolobežky vysuňte stojan.



BEZPEČNOSTNÉ POKYNY

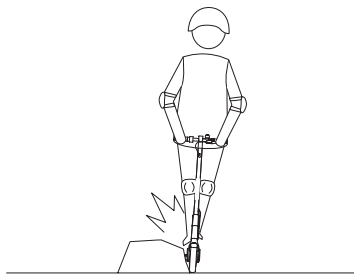

Dajte si pozor na možné nebezpečenstvá.

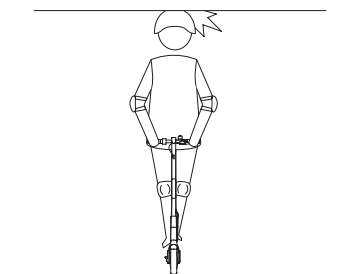

Buďte opatrní pri vjazde do dverí, výtahov a pod iné prekážky.

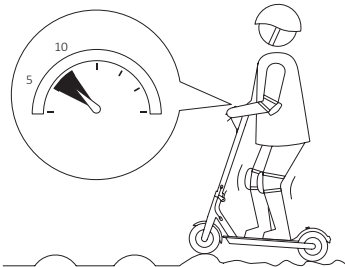

Vždy sa vyhýbajte prekážkam. Cez spomaľovacie pásy, prahy pri dverách a na nerovnom povrchu jazdite maximálnou rýchlosťou 5 až 10 km/h. pri jazde cez tieto prekážky mierne pokrčte kolenná.

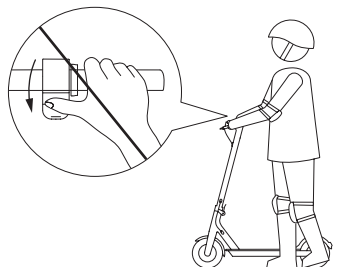

Netlačte páčku akcelerátora, ak idete peši vedľa koloběžky.



VYHÝBAJTE SA NASLEDUJÚCIM NEBEZPEČNÝM SITUÁCIÁM.

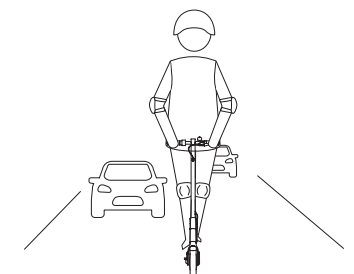

Nejazdite po ceste ani v obytných zónach určených pre pohyb vozidiel a chodcov.

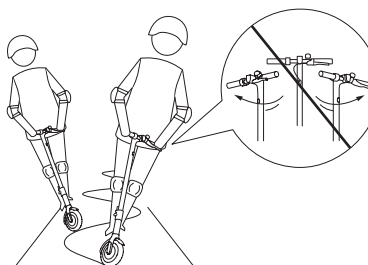

Pri rýchlej jazde nezatačajte prudko riadidlami.

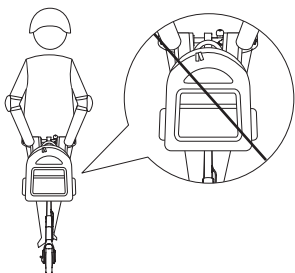

Nevešajte batoh, tašku ani iné ťažké veci na riadidlá.

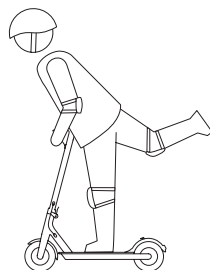

Pri jazde majte stále obe nohy na stúpadle.

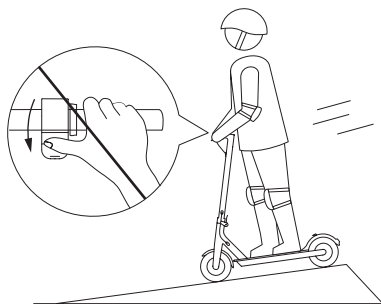

Pri jazde z kopca nezrýchľujte.

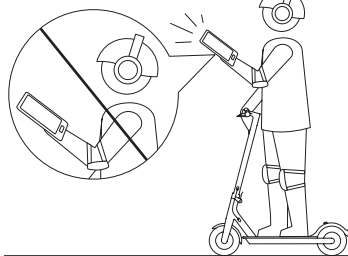

Pri používaní kolobežky nepoužívajte mobilný telefón a nenoste slúchadlá.



Nejazdite v daždi. Nejazdite cez kaluže ani iné (vodné) prekážky.

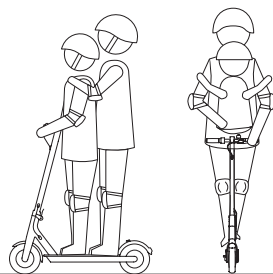

Na kolobežke nesmú jazdiť viaceré osoby ani človek s dieťaťom v náručí.

✘ VYHÝBAJTE SA NASLEDUJÚCIM NEBEZPEČNÝM SITUÁCIÁM.

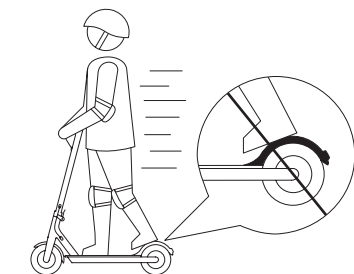

✘ Nestúpajte na zadný blatník

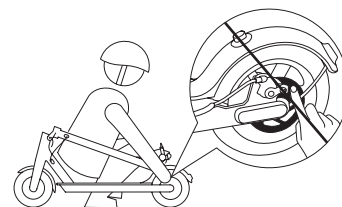

✘ Nedotýkajte sa kotúčovej brzdy

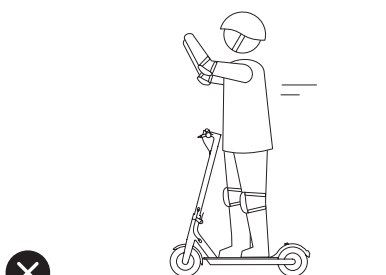

✘ Riadidlá vždy držte oboma rukami.

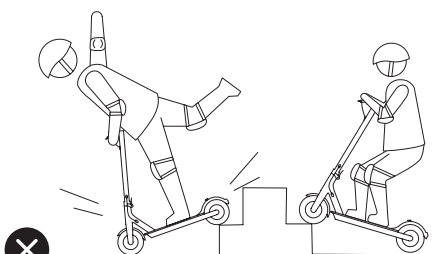

✘ Nejazdite po schodoch a neskúšajte preskakovať prekážky.

BEZPEČNOSTNÉ UPOZORNENIA

- Tento dopravný prostriedok je elektrická kolobežka na čisto elektrický pohon. Kolobežka je určená pre osoby staršie ako 16 rokov.
- Osoby so zníženými fyzickými, zmyslovými alebo mentálnymi schopnosťami nesmú kolobežku používať. Jazdci s nedostatkom skúseností alebo znalostí musia jazdiť opatrne. Deti by sa s kolobežkou ani s jej časťami nemali hrať. Nemali by ju ani čistiť, ani robiť jej údržbu. Pri používaní kolobežky dochádza k prenosu vibrácií po celom tele jazdca.
- Táto kolobežka je rekreačný dopravný prostriedok. Len čo sa však kolobežka ocitne na verejnej komunikácii, považuje sa za dopravný prostriedok, ktorý podlieha príslušným pravidlám.
- Dodržujte prosím miestne dopravné predpisy a zákony stanovené miestnymi vládnymi a regulačnými orgánmi.
- Zároveň by ste mali pochopiť, že rizikám sa nie je možné úplne vyhnúť, pretože iní môžu dopravné predpisy porušovať alebo riadiť nepozorne. Ste teda vystavení novej dopravnej nehode podobne ako cyklisti a chodci. Čím rýchlejšie kolobežka ide, tým má dlhšiu brzdnú dráhu. Na hladkom povrchu môže kolobežka dostať šmyk, stratiť rovnováhu alebo dokonca spôsobiť pád. Je preto veľmi dôležité, aby ste jazdili opatrne, udržiavali si správnu rýchlosť a odstup, najmä ak nepoznáte trať, po ktorej idete.
- Rešpektujte práva chodcov. Snažte sa ich pri jazde nevyfakať, hlavne deti. Ak idete za chodcami, zazvoňte zvončekom, aby ste na seba upozornili. Okolo chodcov choďte pomaly a z ľavej strany (platí pre štáty, kde vozidlá jazdia vpravo). Ak idete oproti chodcom, spomaľte a držte sa vpravo.
- Bezpodmienečne dodržujte bezpečnostné pokyny uvedené v tejto príručke, najmä v krajinách, kde chýbajú príslušné zákony a predpisy o elektrických kolobežkách. Ani výrobca, ani dovozca nezodpovedajú za finančné straty, fyzické ujmy, nehody, právne spory a iné konflikty záujmov vyplývajúce z činností, ktoré porušujú pokyny pre užívateľa.

- Nepožičiavajte kolobežku nikomu, kto tieto pokyny nepozná. Ak požičiate kolobežku vašim priateľom, ubezpečte sa, že poznajú pokyny pre užívateľov a nosia bezpečnostnú helmu a chrániče.
- Pred každou jazdou kolobežku skontrolujte. Ak si všimnete uvoľnené diely, upozornenie na vybitú batériu, vyfúknuté pneumatiky, nadmerné opotrebenie, zvláštne zvuky, poruchy alebo iné neštandardné situácie, okamžite prerušte jazdu a vyhľadajte odbornú pomoc.
- Kolobežku vždy opierajte o stojan na rovnom a stabilnom povrchu. Kolobežku treba oprieť o stojan proti svahu, aby sa neprevrátila. Nikdy neopierajte kolobežku tak, aby predná strana smerovala dolu zo svahu, pretože stojan sa môže zatvoriť a stroj prevrátiť. Keď kolobežku opriete o stojan, skontrolujte jej stabilitu, aby nespadla (vplyvom klzkého povrchu, vetra alebo mierneho nárazu).
- Kolobežku neparkujte na rušnom mieste, ale radšej pri stene. Ak je to možné, kolobežku vždy zaparkujte na rovnom povrchu. Kolobežku vždy zaparkujte opretú o stojan na rovnom a stabilnom povrchu.
- Noste helmu, chrániče lakťov a kolien, aby ste sa v prípade pádu nezranili. Nesprávny štýl jazdy môže vyústiť do pádu alebo vážnej nehody.
- Ak kolobežku nepoužívate, uložte ju do budovy alebo miestnosti. Prečítajte si návod na obsluhu a na kolobežke jazdite opatrne. Elektrickú kolobežku by ste mali používať až potom, čo pochopíte a dodržiavate všetky bezpečnostné pokyny. Osoba používajúca kolobežku zodpovedá za každú škodu a zranenie spôsobené nedodržaním pokynov v užívateľskej príručke. Pre lepší zážitok z jazdy odporúčame robiť pravidelnú údržbu výrobku. Viac informácií nájdete v užívateľskej príručke. Pred nabíjaním batérie si prečítajte užívateľskú príručku. NEJAZDITE na kolobežke v daždi ani cez kaluže. Požadovaný vek jazdca: 16 až 50 rokov. Tento výrobok nesmú používať deti.
- Nedotýkajte sa brzdového systému, hrozí riziko poranenia o ostré hrany. Brzdový kotúč sa pri používaní môže zahriať, preto sa ho nedotýkajte- hrozí popálenie.
- Pre aktiváciu motora a plynu je nutné v záujme správneho používania kolobežku najprv uviesť do pohybu odrážaním. Keď sa kolobežka zastaví, plyn nebude fungovať.
- Vážená hladina akustického tlaku A je menšia ako 70 dB(A).
- Mechanické vibrácie prenášané kolobežkou sú menšie ako 2,5 m/s². Neistota meraní: 1,5 m/s².
- Nepoužívajte príslušenstvo ani žiadne ďalšie predmety, ktoré neschválil výrobca.
- V rámci bezpečnej jazdy je nutné, aby ste jasne videli, čo je pred vami, a aby ostatní videli vás.
- Plastový obal uchovávajte mimo dosahu detí, aby sa v ňom neudusili.
- V záujme správneho používania kolobežky musí byť zadné koleso zaparkovanej kolobežky uzamknuté visacím zámkom.
- Pri premávke v meste musíte počítať s mnohými prekážkami, ako sú obrubníky a schody. Prekážky neodporúčame preskakovať. Pred prekonaním týchto prekážok je dôležité predvídať a prispôbiť vašu trajektóriu a rýchlosť chodcom. Ak sa tieto prekážky stanú z dôvodu svojho tvaru, výšky alebo sklzu nebezpečné, odporúčame z kolobežky zostúpiť.
- Kolobežku, riadiacu sústavu, puzdro, tyč, skladací mechanizmus ani zadnú brzdu neupravujte.
- Odstráňte všetky ostré hrany, ktoré vznikli následkom používania výrobku.
- Za každých okolností dbajte na svoju bezpečnosť a bezpečnosť ostatných osôb.

VAROVANIE - Nebezpečenstvo požiaru - Používajte iba originálne náhradné diely



SKLADANIE A PRENÁŠANIE

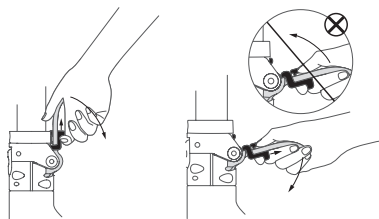

1. Zdvihnite bezpečnostný zámok a zatlačte rýchlopúlniacie páku smerom nadol.
2. Zdvihnite bezpečnostný zámok a zatlačte rýchlopúlniacie páku smerom dole a potom opäť zaistíte.

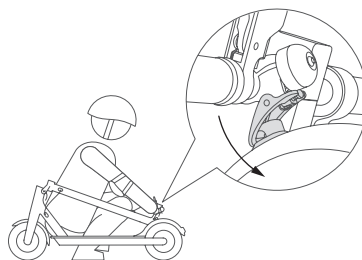

3. Zarovnajzte zvonček a pracku zacvaknite do spony na zadnom blatníku.

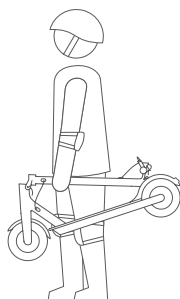

4. Pri prenášaní držte rozloženú kolobežku za riadidlovú tyč jednou alebo oboma rukami

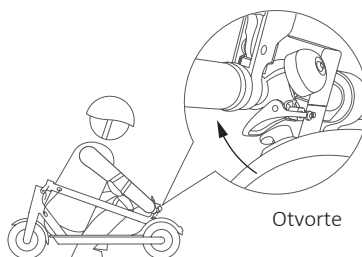

5. Rozloženie- stlačte páčku zvončeka, ktorá je zacvaknutá na sponě blatníka, narovnajzte riadidlovú tyč a zaistíte ju vo zvislej polohe páčkou skladacieho mechanizmu

Ubezpečte sa, že kolobežka je vypnutá. Pootočte riadidlovou tyčou proti smeru hodinových ručičiek, aby ste uvoľnili bezpečnostný zámok. Potom uvoľnite páčku skladacieho mechanizmu, sklopte riadidlovú tyč tak, aby zvonček zacvakol do spony na zadnom blatníku. Ak chcete kolobežku rozložiť, stlačte páčku zvončeka, ktorá je zacvaknutá na sponě blatníka. Narovnajzte riadidlovú tyč a zaistíte ju vo zvislej polohe páčkou skladacieho mechanizmu a pootočte ju v smere hodinových ručičiek, aby zapadol bezpečnostný zámok.



DENNÁ STAROSTLIVOSŤ A ÚDRŽBA

ČISTENIE A USKLADNENIE

Ak je kolobežka znečistená, prejdite ju vlhkou handričkou. Ak špina nejde odstrániť, naneste na ňu zubnú pastu, vyčistite ju zubnou kefkou a zotrite vlhkou handričkou. Ak sú na plastových dieloch škrabance, použite brúsny papier alebo iný brúsny materiál a škrabance preleštíte.



Poznámky: Kolobežku nečistite alkoholom, benzínom, petrolejom ani inými korozívnymi alebo prchavými chemickými rozpúšťadlami. Mohla by sa poškodiť. Kolobežku neumývajte tlakovou vodou. Pri čistení sa ubezpečte, že kolobežka je vypnutá, nabíjací kábel je odpojený a gumený kryt nabíjacieho konektora je pevne uzavretý. Vniknutie vody môže spôsobiť úraz elektrickým prúdom alebo iné závažné problémy.

Ak kolobežku nepoužívate, skladujte ju vnútri na suchom a chladnom mieste. Nenechávajte ju stáť dlhý čas vonku. Nadmerné vystavenie slnku, prehriatie a podchladenie urýchľujú starnutie pneumatík a ohrozujú životnosť kolobežky a batérie.

ÚDRŽBA BATÉRIÍ

- Neodstraňujte batériu. Vybratie batérie je komplikované a môže zmeniť činnosť kolobežky. Ak je výrobok ešte v záruke, kontaktujte autorizovaný servis. O zoznam autorizovaných opravovní môžete požiadať v zákazníckom servise alebo na adrese www.mi.com. V prípade ďalších otázok môžete kontaktovať zákaznícke služby na adrese www.mi.com.
- Rezervné pneu dodávané s výrobkom musí na koleso namontovať odborný pracovník. Demontáž kolies je komplikovaná a nesprávna montáž môže spôsobiť nestabilitu a poruchy:
- Ak je výrobok ešte v záruke výrobcu, kontaktujte autorizovaný servis. O zoznam autorizovaných servisov môžete požiadať v zákazníckom servise alebo na adrese www.mi.com.
- Ak záruka výrobku uplynula, môžete kontaktovať akúkoľvek vami vybranú opravovňu.
- V prípade ďalších otázok môžete kontaktovať zákaznícke služby spoločnosti Xiaomi na adrese www.mi.com.
- Používajte výhradne originálne batérie. Použitie iných modelov alebo značiek môže byť nebezpečné.
- Nedotýkajte sa kontaktov. Nerozoberajte ani neprepichujte kryt batérie. Kontakty udržiavajte v dostatočnej vzdialenosti od kovových predmetov, aby ste nespôsobili skrat, ktorý môže mať za následok poškodenie batérie alebo dokonca zranenie a smrť.
- Aj malé množstvo vody, ktoré prenikne do batérie, môže poškodiť vnútorný obvod, vyústiť do požiaru alebo dokonca výbuchu. Ak máte podozrenie, že do batérie vnikla voda, batériu okamžite prestaňte používať a odovzdajte ju do popredajného servisu na kontrolu.
- Používajte výhradne originálny nabíjací adaptér, aby ste predišli možnému poškodeniu a požiaru.
- Externý flexibilný kábel tohto transformátora nemožno nahradiť iným káblom. Ak je napájací kábel poškodený, musí sa nahradiť špeciálnym káblom alebo zostavou, ktorá je k dispozícii u výrobcu alebo u jeho servisného technika. V prípade ďalších otázok môžete kontaktovať zákaznícke služby spoločnosti Xiaomi na adrese www.mi.com.
- Nesprávne zaobchádzanie s použitými batériami môže spôsobiť obrovské škody na životnom prostredí. V záujme ochrany životného prostredia dodržujte miestne predpisy na správnu likvidáciu použitých batérií.
- Po každom použití batériu plne nabite, aby sa predĺžila jej životnosť.
- Batériu neumiestňujte do prostredia, kde je okolitá teplota vyššia než 50 °C alebo nižšia než -20 °C (Např. nenechávajte kolobežku ani batériu dlhší čas v aute na priamom slnečnom svetle). Batérie nevhadzujte do ohňa. Môže dôjsť k poškodeniu alebo prehriatiu batérie alebo dokonca k požiaru. Ak predpokladáte, že kolobežku nebudete používať dlhšie než 30 dní, plne nabite batériu a kolobežku dajte na suché a chladné miesto. Majte na pamäti, že každých 60 dní treba batériu nabíť, aby bola chránená pred možným poškodením, na ktoré sa nevzťahuje záruka.
- Pred úplným vybitím batériu vždy nabite, aby ste predĺžili jej životnosť. Akumulátor pracuje najlepšie pri bežnej teplote a zle pri teplote pod 0 °C. Napríklad pri teplote -20 °C je životnosť batérie o polovicu kratšia než pri normálnej teplote. Ak teplota stúpa, výdrž batérie sa predlžuje. Podrobné informácie nájdete v aplikácii Mi Home / Xiaomi Home.
- Poznámka: Plne nabitá kolobežka Mi Electric Scooter vydrží 120- 180 dní. Vstavaný inteligentný čip uchováva záznam nabíjania a vybíjania akumulátora. Poškodenie spôsobené bezdôvodne dlhou dobou bez nabíjania je nevratné a nevzťahuje sa naňho záruka. Len čo dôjde k poškodeniu batérie, už ju nemožno znova nabíť (bežný užívateľ nesmie akumulátor rozoberať, mohlo by dôjsť k úrazu elektrickým prúdom, skratu alebo dokonca k vážnej nehode).
- V prípade nehody, zablokovania alebo poruchy sa kolobežku nepokúšajte opraviť sami a ak je výrobok ešte v záruke, kontaktujte autorizovaný servis. Ak záruka výrobku uplynula, môžete kontaktovať akúkoľvek vami vybranú opravovňu. O zoznam autorizovaných opravovní môžete požiadať v zákazníckom servise alebo na adrese www.mi.com. V prípade akýchkoľvek otázok môžete kontaktovať zákaznícke služby spoločnosti Xiaomi na adrese www.mi.com.
- Formulácie v tejto užívateľskej príručke boli zámerné zjednodušené. Ak sa akcia zdá užívateľovi príliš komplikovaná, odporúčame obrátiť sa na autorizovanú alebo špecializovanú opravovňu alebo zákaznícky servis spoločnosti Xiaomi.
- **VAROVANIE!** Podobne ako v prípade iných mechanických súčastí je kolobežka vystavená vysokému namáhaniu a opotrebeniu.
- Rôzne materiály a súčasti môžu na opotrebenie a únavu reagovať odlišne. Ak sa prekročila očakávaná životnosť súčasti, môže sa náhle zlomiť, čo môže spôsobiť zranenie užívateľa. Praskliny, škrabance a zmeny zafarbenia v oblastiach vystavených vysokej námahe naznačujú, že súčiastka prekročila svoju životnosť. V takom prípade kontaktujte autorizovaný alebo špecializovaný servis alebo zákaznícky servis spoločnosti Xiaomi.

NASTAVENIE KOTUČOVEJ BRZDY

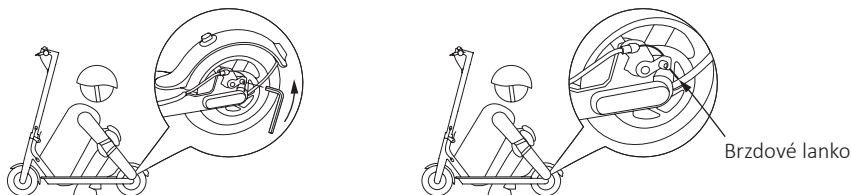

Pred nastavením sa ubezpečte, že kolobežka je vypnutá a nenabíja sa.

Ak je brzda príliš utiahnutá a brzdová páka má príliš krátky krok, pomocou imbusového kľúča M4 povoľte skrutky na strmeni kotúčovej brzdy, pootočte ním smerom dozadu a skrátte prečnievajúci koniec brzdového lanka. Potom skrutky opäť utiahnite. Ak je brzda príliš voľná a brzdová páka má príliš dlhý krok, uvoľnite skrutky, pritiahnite strmeň smerom dopredu a predĺžte tak prečnievajúci koniec brzdového lanka. Potom skrutky opäť utiahnite.

NASTAVENIE RIADIDIEL

Pred úpravou sa uistite, že kolobežka je vypnutá a nenabíja sa

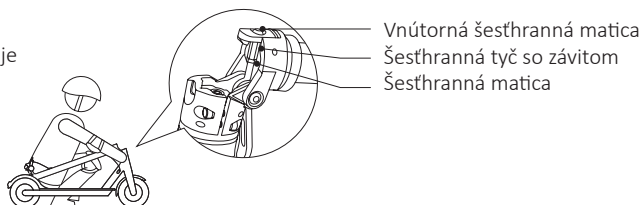

Pri dlhodobom používaní kolobežky sa môžu postupne uvoľniť skrutky a riadidlová tyč je potom uvoľnená a nestabilná. V takom prípade postupujte podľa nasledujúcich pokynov:

Potrebné náradie: 8-10-milimetrový kľúč (I.), 4-milimetrový imbusový kľúč (II.)

Postup:

1. Keď je kolobežka rozložená (riadidlová tyč je sklopená), uvoľnite kľúčom „I.“ maticu „c“ (v smere hodinových ručičiek)
2. Kľúčom „I.“ uvoľnite skrutku „b“ (v smere hodinových ručičiek)
3. Kľúčom „II.“ nastavte maticu „a“ (v smere hodinových ručičiek) do správnej polohy a pomocou kľúča „I.“ utiahnite „b“ (proti smeru hodinových ručičiek)
4. Podržte riadidlovú tyč v zvislej polohe, zamknite rýchlopínaciu páčku a pootočte riadidlovou tyčou v smere hodinových ručičiek, aby ste zaistili bezpečnostný zámok.
5. Skontrolujte, či riadidlová tyč pevne drží. Ak nie, vráťte sa k bodom 2 a 3. Ak je všetko v poriadku, pokračujte k bodu 6.
6. Riadidlovú tyč znova sklopte a pomocou kľúča „I.“ utiahnite maticu „c“ (proti smeru hodinových ručičiek). (Krok č. 6 nemožno vynechať!)

ÚDRŽBA PNEUMATÍK

Pravidelne kontrolujte tlak v pneumatikách (aspoň každé 2-3 mesiace), odporúčaný tlak v pneumatikách je 50 psi. Maximálny tlak v pneumatikách je 60 psi. Jazda pri nesprávnom tlaku v pneumatike znižuje životnosť a bezpečnosť pneumatiky.

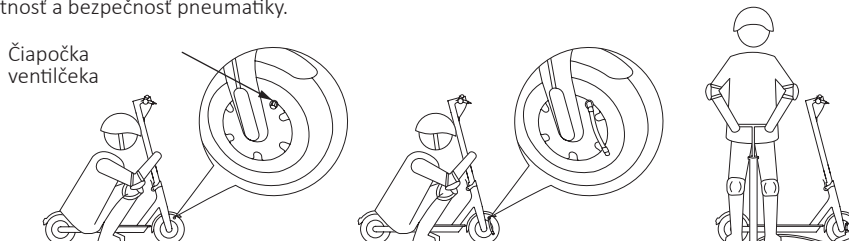

Ak sú pneumatiky prázdne, odskrutkujte čiapočku ventilu a pumpičku pripojte pomocou hadičky.



VYBRATIE VONKAJŠIEHO PLÁŠŤA A DUŠE PNEUMATIKY

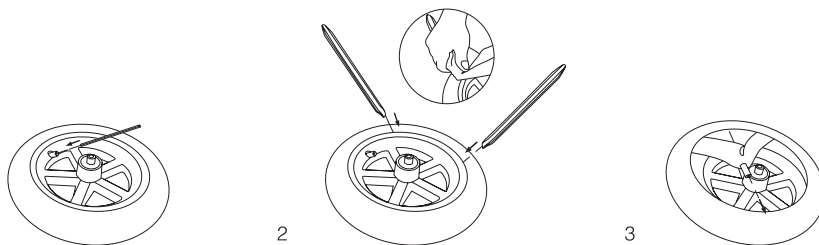

1. Najprv vyfúknite dušu pneumatiky. Stred vzduchového ventilu stlačte vhodným nástrojom, aby vzduch mohol z duše unikáť. Druhou rukou silne stláčajte pneumatiku na rôznych miestach, aby ste vytlačili čo najviac vzduchu.
2. Na inom mieste, než sa nachádza ventil, (ideálne naproti) vsuňte pod pätku pláštá jednu montpáku. Páčením oddelíte plášť od ráfika a snažte sa ho dostať cez hranu ráfika. Pomocou druhej montpáky, ktorú zasuniete vedľa prvej a začnete ju silou odtláčať, zvlčte z ráfika na jednej strane celý plášť.
3. Potom zatlačte na vzduchový ventil a pretiahnite ho cez otvor v ráfiku. Ak chcete vzduchový ventil vytriahnuť pohodlnejšie, pridržte ho rukou a plášť pneumatiky pomaly odtiahnite, aby sa nepoškodila duša. Dušu začnite od ventilu postupne vyťahovať z pláštá, dokým ju úplne nevytriahnete.

Poznámka: Ostrý koniec montpáky obalte mäkkou handričkou, aby nedošlo k poškodeniu pláštá alebo poškrabaniu laku na ráfiku.



INŠTALÁCIA VONKAJŠIEHO PLÁŠŤA A DUŠE PNEUMATIKY

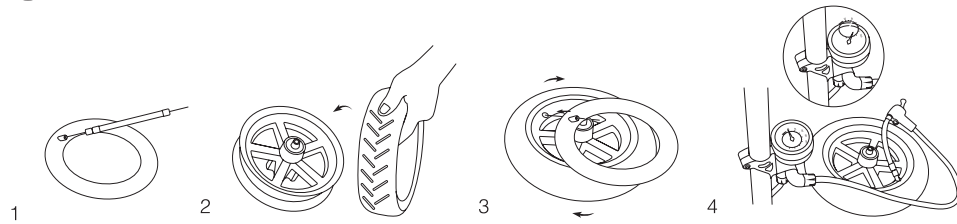

1. Do vybratej duše napustte malé množstvo vzduchu tak, aby si zachovala guľatý tvar.
2. Ráfik položte na stôl. Pri nasadzovaní vonkajšieho pláštá dávajte pozor na smer vzoru pneumatiky. Na vonkajšej strane pláštá je šípka, ktorá musí byť v súlade s predným smerom otáčania kolesa. Jednou rukou pridržte ráfik a druhou rukou nasadte jednu stranu pláštá do drážky ráfika.
3. Vzduchový ventil duše zasuňte do otvoru v ráfiku. V smere hodinových ručičiek postupne vkladajte dušu do pláštá. Ubezpečte sa, že ventil nie je šikmo. Potom zatlačte do drážky ráfika aj druhú stranu pláštá. Poslednú časť pláštá vtlačte do ráfika opäť pomocou montpáky. Po inštalácii stlačte plášť pneumatiky a ubezpečte sa, že duša je na svojom mieste.
4. Nafúknite dušu na 15-20 PSI a skontrolujte bezpečnostné linky na oboch stranách pláštá pneumatiky. Ubezpečte sa, že vzdialenosť od bezpečnostných liniek k okraji ráfika je všade rovnaká.
5. Nakoniec nafúknite dušu na 45-50 PSI. Nasadte a zaskrutkujte čiapečku vzduchového ventilu. Týmto je montáž pneumatiky dokončená. Poznámka: Ostrý koniec montpáky obalte mäkkou handričkou, aby nedošlo k poškodeniu pláštá alebo poškrabaniu laku na ráfiku.

Ostrý koniec montpáky obalte mäkkou handričkou, aby nedošlo k poškodeniu pláštá alebo poškrabaniu laku na ráfiku.



ZAMKNUTIE KOLOBEŽKY

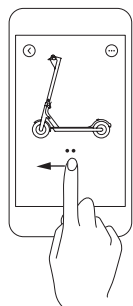

Uzamknutie

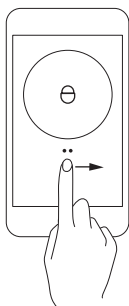

Odomknutie

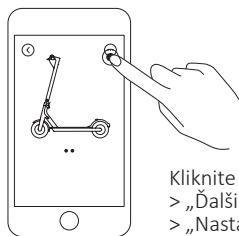

Kliknite na
> „Ďalšie nastavenie“
> „Nastaviť heslo“

Keď je kolobežka uzamknutá, motor sa zablokuje, predné svetlo automaticky zhasne a na ovládacom paneli sa zobrazí ikonka.

Poznámka: Ak nie je nastavené žiadne heslo, kolobežku možno odomknúť pomocou aplikácie Mi Home / Xiaomi Home z ľubovoľného telefónu. Po zakúpení kolobežky si v aplikácii čo najskôr nastavte heslo. Ak heslo zabudnete, navštívte stránky www.mi.com alebo sa o pomoc obráťte na oddelenie predaja.

ŠPECIFIKÁCIE

Produkt	NÁZOV	MI ELECTRIC SCOOTER 3
	Model	DDHBC16NEB
Rozmery	D × Š × V (cm)[1]	108 × 43 × 114
	Po zložení D × Š × V (cm)	108 × 43 × 49
Hmotnosť	Hmotnosť (kg)	13.2
	Nosnosť (kg)	25–100
Užívateľ	Vek	16–50
	Výška postavy (cm)	120–200
Hlavné parametre	Max. rýchlosť (km/h)	25
	Bežný dojazd (km)[2]	CCA 30
	Max. úhol stúpania (%)	CCA 16
	Vhodné povrchy	Cementové, asfaltové a prašné cesty, prahy nižšie ako 1 cm alebo štrbiny užšie ako 3 cm.
	Prevádzková teplota (°C)	-10 AŽ +40
	Skladovacia teplota (°C)	-20 AŽ +45
	Krytie IP	IP54
	Doba nabíjania (h)	CCA 5.5
	Menovité napätie (VDC)	36
	Maximálny vstupné napätie (VDC)	42
Batéria	Menovitý výkon (Wh)	275
	Inteligentný systém správy batérie.	Ochrana proti prehriatiu, skratu, podpätiu, prepätia a prebitiu
	Normálny teplotný rozsah nabíjania (°C)	0-40
	Menovitá kapacita (Ah)	7.65
	Menovitý výkon (kW; W)	0.3; 300
Elektromotor	Max. výkon (kW; W)	0.6; 600
	Výstupný výkon (kW; W)	0.071; 71
Nabíjací adaptér	Vstupné napätie (VAC)	100–240
	Výstupné napätie (VDC)	42
	Výstupný prúd (A)	41; 1.7
Kolesá	Model[3]	BCTA+71420-1701
	Plášť	Materiál: Prírodný kaučuk, syntetický kaučuk + šnúra, Veľkosť 8-1 / 2 * 2.0
Bluetooth	Duša	Materiál: Butylová guma Veľkosť: 8-1 / 2 * 2,0 A / V priamy ventil
	Frekvenčné pásmo	2.4000–2.4835GHZ
	Max. RF výkon (mW)	20

[1] Výška produktu: od zeme k najvyššiemu bodu kolobežky

[2] Bežný dojazd: jazda na rovnom povrchu v bezvetrí, záťaž 75 kg, teplota 25 °C, batéria plne nabitá, konštantná rýchlosť 12 km/h.

[3] Na nabíjanie používať iba nabíjačku dodanú spolu v balení, podľa parametrov v špecifikáciách.

Poznámka: Údaje a špecifikácia sa môžu líšiť v závislosti od rôznych modelov a môžu byť zmenené bez predošlého upozornenia.

OCHRANNÉ ZNÁMKY A PRÁVNE VYHLÁSENIE

☑ sú registrované ochranné známky vlastnené spoločnosťou Xiaomi Inc (ďalej len ako Xiaomi). Xiaomi si vyhradzuje všetky práva na ochranné známky ☑. Nínebot je registrovaná ochranná známka spoločnosti Nínebot (Beijing) Technology Co., Ltd., všetky ostatné ochranné známky a obchodné názvy sú majetkom príslušných vlastníkov.

Tento návod obsahuje všetky informácie a inštrukcie v čase tlače. Skutočný produkt sa však môže líšiť v dôsledku vývoja a zmien funkcií a dizajnu.

Materská spoločnosť: Xiaomi Communications Co., Ltd.

Výrobca: Nínebot (Changzhou) Tech Co., Ltd.

Adresa: 16F-17F, Block A, Building 3, No.18, Changwu Mid Rd, Wujin Dist., Changzhou, Jiangsu, China.

Dovozca: Witty s.r.o.

Adresa: Průmyslová 1472/11, 102 00 Praha 10, Česká republika

EÚ VYHLÁSENIE O ZHODE INFORMÁCIE O RECYKLÁCIÍ BATÉRIÍ

Batérie a balenia batérií sú označené v súlade s európskou smernicou 2006/66/ES o batériách a akumulátoroch a odpadových batériách a akumulátoroch. Smernica stanovuje pravidlá pri vrátení a recyklácii použitých batérií a akumulátorov podľa platných predpisov v celej Európskej únii. Toto označenie sa používa pre rôzne batérie a znamená, že batérie nesmú byť likvidované v rámci bežného komunálneho odpadu, ale po skončení životnosti sa musia recyklovať podľa tejto smernice.

V súlade s európskou smernicou 2006/66/ES sú batérie a akumulátory označené tak, aby bolo evidentné, že majú byť triedené oddelene a na konci svojej životnosti recyklované. Štítko na batérii môže obsahovať aj chemickú značku daného kovu obsiahnutého v batérii (Pb pre olovo, Hg pre ortuť a Cd pre kadmium). Užívateľa batérií a akumulátorov nesmú likvidovať batérie a akumulátory spolu s bežným komunálnym odpadom. Musia ich odovzdať na určené zberné miesta, ktoré sú k dispozícii na vrátenie, recykláciu a spracovanie batérií a akumulátorov. Spoluúčasť užívateľov je dôležitá na minimalizáciu potenciálnych účinkov batérií a akumulátorov na životné prostredie a ľudské zdravie z dôvodu možného výskytu nebezpečných látok.

SMERNICA O OBMEDZENÍ POUŽÍVANIA NIEKTORÝCH NEBEZPEČNÝCH LÁTKO (ROHS)

Produkty spoločnosti Nínebot (Changzhou) Tech Co., Ltd. predávané v Európskej únii dňa 3. januára 2013 a neskôr spĺňajú požiadavky smernice 2011/65/EÚ o obmedzení používania niektorých nebezpečných látok v elektrických a elektronických zariadeniach (Prepracovaná RoHS "alebo," RoHS 2").

SMERNICA O RÁDIOVÝCH ZARIADENIACH A TELEKOMUNIKAČNÝCH KONCOVÝCH ZARIADENIACH

Spoločnosť Nínebot (Changzhou) Tech Co., Ltd. týmto vyhlasuje, že bezdrôtové zariadenia uvedené v tejto časti sú v súlade so základnými požiadavkami a ďalšími príslušnými ustanoveniami smernice 2014/53/EÚ. Vyhlásenie o zhode nájdete na: www.wittytrade.cz/shoda



UPOZORNENIE K ZÁRUKÉ

Ako spotrebiteľ spoločnosti Xiaomi môžete za určitých podmienok využiť dodatočné záruky. Spoločnosť Xiaomi ponúka špecifické výhody vo forme spotrebiteľských záruk, ktoré sú k dispozícii nad rámec zákonných záruk poskytovaných vašim vnútroštátnym spotrebiteľským právom, nie namiesto nich. Trvanie a podmienky týkajúce sa zákonných záruk stanovujú príslušné miestne zákony. Ďalšie informácie o výhodách vo forme spotrebiteľských záruk nájdete na oficiálnych stránkach spoločnosti Xiaomi <https://www.mi.com/en/service/warranty/>. S výnimkou prípadov, keď je to zakázané zákonom alebo inak prislúbené spoločnosťou Xiaomi, budú popredajné služby obmedzené na štát alebo oblasť pôvodného nákupu. V rámci spotrebiteľskej záruky, v plnom rozsahu povolenom zákonom, spoločnosť Xiaomi na základe svojho uváženia váš výrobok opraví, vymení alebo vám zaňho vráti peniaze. Na bežné opotrebenie, vyššiu moc, zneužitie a poškodenie spôsobené nedbalosťou alebo chybou užívateľa sa záruka nevzťahuje. Kontaktnou osobou pre popredajný servis môže byť akákoľvek osoba v autorizovanej servisnej sieti spoločnosti Xiaomi, autorizovaní distribútori spoločnosti Xiaomi alebo konečný predajca, ktorý vám výrobok predal. V prípade pochybností sa obráťte na príslušnú osobu určenú spoločnosťou Xiaomi.

Na výrobky, ktoré neboli riadne importované alebo neboli riadne vyrobené spoločnosťou Xiaomi, alebo neboli riadne získané od spoločnosti Xiaomi alebo oficiálneho predajcu Xiaomi sa tieto záruky nevzťahujú. Podľa platných právnych predpisov môžete využiť záruky od neoficiálneho predajcu, ktorý vám výrobok predal. Spoločnosť Xiaomi vás preto vyzýva, aby ste kontaktovali predajcu, od ktorého ste výrobok kúpili.

13. PRÁVNE VYHLÁSENIE K ELEKTRICKEJ KOLobežKE XIAOMI MI ELECTRIC SCOOTER 3

Ďakujeme, že ste si vybrali našu elektrickú kolobežku. Táto kolobežka je rekreačný dopravný prostriedok. Len čo sa však kolobežka ocitne na verejnej komunikácii, považuje sa za dopravný prostriedok, ktorý podlieha príslušným pravidlám. Ak chcete znížiť riziká, ako je strata kontroly, kolízie a pády, musíte sa naučiť, ako na elektrickej kolobežke jazdiť, a musíte striktné dodržiavať miestne zákony a predpisy. Spoločnosť Xiaomi Inc. dúfa, že si vychutnáte bezpečný zážitok z jazdy. Spomeňte si, ako ste sa učili jazdiť na bicykli alebo riadiť auto. Možno vám niekto pomáhal v bezpečnom prostredí - rovnaký prístup treba aj pri elektrickej kolobežke.

Pred použitím si pozorne prečítajte Užívateľský manuál k Elektrickej kolobežke a Právne vyhlásenie k Elektrickej kolobežke a použite aplikáciu Mi Home / Xiaomi Home, aby ste sa o bezpečnej jazde dozvedeli viac. Podobne ako pri iných druhoch dopravy aj jazdec na elektrickej kolobežke sa môže zraniť. Varovanie a bezpečnostné opatrenia uvedené v Užívateľskom manuáli rizika znižujú, ale nemôžu ich vylúčiť. Pozorne si o nich prosím prečítajte, aj o nasledujúcich vyhláseniach:

I. VYHLÁSENIE O OSOBNÝCH ÚDAJOCH

1. Rozsah osobných údajov

Registráciou v aplikácii Mi Home / Xioami Home (Aplikácia) zároveň vyjadrujete váš súhlas so zhromažďovaním nasledujúcich osobných údajov: meno, pohlavie, vek, dátum narodenia, rodné číslo, adresa, kontaktné údaje, koničky, povolanie, kontakt pre naliehavé situácie, informácie o účte a informácie o čase a mieste využívania našej služby. Vyššie uvedené informácie poskytujete dobrovoľne.

2. Zber a spracovanie osobných údajov

Vaše osobné údaje zhromažďujeme prostredníctvom Aplikácie hlavne za účelom poskytnúť vám lepšie produkty a služby a zlepšiť a optimalizovať vaše užívateľské skúsenosti. Konkrétne metódy a prostriedky zberu zahŕňajú okrem iného:

- (1) Registráciu členstva;
- (2) Dotazník;
- (3) Popredajné sledovanie a opakované návštevy;
- (4) Vyžadovanie pripomienok alebo návrhov k produktom a službám;
- (5) Organizovanie akcií a vyžadovanie účasti.

Máte právo odmietnuť poskytnúť vaše osobné údaje. Ak však odmietnete poskytnúť niektoré osobné údaje, nemusíte byť schopní používať nami poskytované produkty a služby, alebo môže byť vaše používanie týchto produktov a služieb ovplyvnené.

3. Používanie a zverejňovanie osobných údajov

(1) Súhlasíte, aby sa vaše osobné údaje mohli používať a zverejňovať (spolu s uchovávaním a spracovaním) nasledujúcimi spôsobmi: používanie nami (vrátane našich pobočiek); zverejňované nami našim dcérskym spoločnostiam pre ich použitie; zverejňované nami a našimi dcérskymi spoločnosťami v rámci ich príslušných bežných podnikateľských oblastí a používané ich príslušnými nadobúdateľmi alebo nástupcami, právnyimi a finančnými poradcami, externými dodávateľmi a zástupcami.

(2) My a naše dcérske spoločnosti vám môžeme zasielať informácie o produktoch, službách a činnostiach. Súhlasíte so zasielaním vyššie uvedených informácií.

(3) Vaše osobné údaje môžeme oznámiť inej tretej strane, než je uvedené vyššie, a to za akýchkoľvek nasledujúcich okolností alebo pre ktorýkoľvek z nasledujúcich účelov:

- na základe vášho zvláštneho povolenia;
- za účelom dodržiavania povinných požiadaviek zákonov a vládnych orgánov (vrátane súdnych orgánov);
- za účelom plnenia príslušných ustanovení týkajúcich sa služieb (vrátane vyšetrovania možných porušení);
- za účelom identifikácie, prevencie alebo riešenia problémov týkajúcich sa podvodov, bezpečnosti alebo technológie;
- v rozsahu požadovanom alebo povolenom zákonom, na ochranu práv, záujmov, majetku alebo bezpečnosti užívateľov alebo verejnosti pred poškodením, alebo
- v prípade zverejnenia vášmu kontaktu pre naliehavé situácie a používania vašim kontaktom pre naliehavé situácie v prípade núdze.

(4) Osobné údaje môžu byť prenášané a uchovávané elektronickými prostriedkami. Prijemcovia alebo užívatelia vyššie uvedených údajov a ich servery sa môžu nachádzať v Číne alebo mimo nej.

(5) Ochránime bezpečnosť vašich osobných údajov. Prijmeme bezpečnostné technológie a postupy a ďalšie opatrenia na ochranu vašich osobných údajov pred neoprávneným prístupom, použitím a únikom. Zároveň budeme od príjemcov a užívateľov, ktorí sú tu uvedení, požadovať, aby chránili a zachovávali dôvernosť vašich osobných údajov.

(6) Súhlasíte s oslobodením príjemcov uvedených v tomto dokumente a užívateľov osobných údajov od všetkých nárokov, záväzkov a strát, ktoré vzniknú alebo môžu vzniknúť v súvislosti so zverejňovaním a používaním údajov podľa ustanovení uvedených v tomto dokumente, ak nie sú tieto nároky, záväzky alebo straty priamo spôsobené úmyselným pochybením alebo hrubou nebalosťou príjemcov alebo užívateľov.

(7) Vaše osobné údaje nebudeme zhromažďovať dlhšie, než je nutné na zamýšľaný účel zhromažďovania týchto údajov, alebo dlhšie než je stanovené v zmluve alebo platných právnych predpisoch.

(8) Podrobnosti o zbere, uchovávaní a používaní osobných údajov užívateľov nájdete v zásadách ochrany osobných údajov spoločnosti Xiaomi Inc. na webových stránkach <http://www.miui.com/res/doc/privacy/sk.html>.

II. VYHLÁSENIE O AUTORSKÝCH PRÁVACH

Vyhradzujeme si všetky práva spojené s textami, obrázkami, fotografiami, audiom, animáciami, videom, dizajnom a iným duševným vlastníctvom podliehajúcim právnej ochrane. Nesmú byť reprodukované na komerčné účely alebo distribúciu, ani nesmú byť používané po úpravách na iných stránkach alebo aplikáciách.

III. VYHLÁSENIE O OCHRANNEJ ZNÁMKE

Mi je ochranná známka spoločnosti Xiaomi Inc. Všetky práva vyhradené. Ostatné tu uvedené ochranné známky môžu byť registrovanými ochrannými značkami príslušných vlastníkov.

IV. VYHLÁSENIE O PRODUKTE

Oboznámenosť s elektrickou kolobežkou uľahčuje jazdu. Dodržujte teda prosím nasledujúce:

1. Pred jazdou si pozorne prečítajte Užívateľský manuál k Elektrickej kolobežke.
2. Nedovoľte, aby si niekto, kto nečítal Užívateľský manuál k Elektrickej kolobežke, požičal vašu elektrickú kolobežku.
3. Správne nainštalujte všetky diely podľa Užívateľského návodu k Elektrickej kolobežke. Nesprávna inštalácia môže viesť strate kontroly, kolíziám a pádom. Pred inštaláciou a údržbou vypnite napájanie. Všetky diely dobre utiahnite. Ak sú diely príliš voľné alebo príliš tesné, mohlo by dôjsť k poškodeniu alebo poruche kolobežky.
4. Nenabíjajte výrobok, ak je zásuvka mokrá. Ak chcete výrobok nabíť, vložte napájací kábel do správnej zásuvky (200-240 V / 50-60 Hz) a udrzte ho mimo dosahu detí, domácich zvierat a horľavých materiálov.
5. Batériu neumiestňujte do prostredia, kde je okolitá teplota vyššia než 50 °C alebo nižšia než -20 °C.
6. Nepoužívajte batériu, ak je poškodená, má zvláštny zápach, ak z nej ide dym alebo sa prehrieva. Unikajúcu batériu uchovávajte mimo dosahu iných predmetov.
7. Nepokúšajte sa batériu otvárať ani rozoberať, lebo obsahuje nebezpečné materiály. Elektrickú kolobežku dobíjajte včas, aby nedošlo k poškodeniu batérie. Plne nabitá elektrická kolobežka môže zostať zapnutá v pohotovostnom režime 120 až 180 dní, zatiaľ čo nedostatočne nabitá elektrická kolobežka môže zostať zapnutá v pohotovostnom režime iba 30 až 60 dní.
9. Používajte iba nabíjačku určenú výrobcom. Nepoužívajte nabíjačku od žiadneho iného výrobku. Pri nabíjaní dodržujte bezpečnú vzdialenosť od okolitých horľavín.
10. Na batériu netlačte, nehádzte ňou a nevystavujte ju prudkým pádom ani silným vibráciám. Ak sa tieto podmienky vyskytnú, alebo kvapalina prenikne do výrobku, mohlo by dôjsť k poškodeniu batérie alebo obvodu, alebo ku skratu. Okamžite prestaňte batériu používať a riadne ju zlikvidujte.
11. Zoznámte sa s elektrickou kolobežkou pred jazdou vonku. Čím viac budete cvičiť, tým bezpečnejšia bude vaša jazda v novom prostredí. Pamätajte si nasledujúce zásady: Začnite so základnými úkonmi, ako je jazda vpred, zatáčanie, zastavenie, na voľných priestranstvách bez prekážok (> 10 m x 10 m) a telo majte uvoľnené. Odporúčame, aby ste prvýkrát cvičili podľa pokynov skúseného užívateľa alebo inštruktora. Ak ste zvládli základné zručnosti, precvičte jazdu po úzkom priestore, zatáčanie a zastavenie. Potom, čo viete kolobežku precízne ovládať v úzkom priestore a na rôznych povrchoch, môžete začať jazdiť po ceste. Ak je vaša elektrická kolobežka akokoľvek upravená, začnite znova so základmi.
12. Skontrolujte elektrickú kolobežku pred každou jazdou. Ubezpečte sa, že žiadne diely nie sú uvoľnené alebo poškodené.
13. Obzerajte sa pred a počas jazdy a brzdenia, aby nedošlo k zraneniu, poškodeniu okolitého prostredia alebo zraneniu ostatných.

14. Ubezpečte sa, že tlak v pneumatikách je v rozmedzí uvedenom v tabuľke parametrov. Príliš vysoký tlak zvyšuje riziko straty kontroly, kolízií a pádov. Príliš nízky tlak poškodí pneumatiku.
15. Kontrolujte tlak v pneumatikách aspoň dvakrát mesačne alebo vždy, keď idete na dlhé vzdialenosti, aby ste zabránili nestabilite, nehodám a poškodeniu pneumatík.
16. Ak sa pneumatika uvoľní, okamžite zastavte a pneumatiku skontrolujte.
17. Pravidelne kontrolujte tesnosť brzdového vedenia, aby ste predišli riziku, že brzdy budú následkom uvoľneného brzdového vedenia mimo svojej polohy alebo nefunkčné. Za škody spôsobené nesprávnou údržbou nesiete zodpovednosť vy.
18. Na elektrickú kolobežku môžete našľapovať z oboch strán. Noste profesionálne ochranné pomôcky.
19. Pri jazde na elektrickej kolobežke nenoste obuv na vysokom podpätku.
20. Batériu ani kolobežku neponárajte do vody. Vyhnite sa intenzívnemu alebo dlhému vystaveniu kolobežky dažďu a nečistite ju vysokotlakovou vodou, lebo voda sa môže dostať do nabíjacieho portu. Ak vaša elektrická kolobežka bola vystavená dažďu, kolobežku pretrite mäkkou suchou handričkou. Okamžite prestaňte kolobežku používať a kontaktujte popredajný servis. Nerobte iné úkony okrem pretretia tela kolobežky, lebo nesprávna údržba a čistenie ruší platnosť záruky.
21. Brzdny účinok a trenie medzi pneumatikou a vozovkou sa za mokra zhoršuje, takže je ťažšie ovládať rýchlosť a jednoduchšie stratíť kontrolu. Keď prší, spomalte a brzďte skôr.
22. Keď sa zobrazí ikona vybitej batérie, batériu dobite, lebo elektrická kolobežka nemusí mať dostatočný výkon na udržanie rýchlej jazdy.
23. Buďte neustále ostražití, aj keď je pre vás jazda na elektrickej kolobežke jednoduchá. Nejazdite ňou cez prekážky ani po drsnej alebo mokrej vozovke, nespevnenom povrchu ani po svahu.
24. Dávajte si pozor na zmeny povrchu na cestách a tráve.
25. Pri zatáčaní buďte opatrní a nezatáčajte príliš rýchlo.
26. Nevystavujte sa riziku jazdy na strmých svahoch, na drsných povrchoch ani iných povrchoch, s ktorými ste sa dovtedy nestretli.
27. Nejazdite po diaľnici. Riadte sa pravidlami cestnej premávky, nechajte chodcov prejsť ako prvých a nikdy nechodte na červenú.
28. Rešpektujte práva motocyklistov, cyklistov, chodcov a ďalších osôb.
29. Pri jazde buďte opatrní, dbajte na bezpečnosť, premávku a chodcov.
30. Buďte pripravení reagovať na niektoré z týchto nebezpečenstiev: vozidlá spomaľujúce alebo zatáčajúce pred vami alebo za vami; otváranie dverí automobilov; ľudia prechádzajúci cez cestu; deti a domáce zvieratá blízko cesty; prekážky na ceste ako výmole, poklopy, koľajnice, stavebné práce, úlomky a tak ďalej.
31. Ak je to možné, jazdite po cestách určených pre cyklistov alebo na okraji cesty. Jazdite v smere, ktorý povoľujú dopravné predpisy alebo ktorý určila miestna vláda a zákony.
32. Zastavte, ak vidíte znamenie na zastavenie alebo na semafore. Pomaly sa postavte a sledujte premávku. Majte prosím na pamäti, že pri jazde na elektrickej kolobežke existuje riziko kolízie s inými vozidlami. Autá nechajte ísť prvé, aj keď idete na ceste vyhradenej pre vás.
33. Nevyhľadávajte dobrodružstvá tak, že sa budete držať iných vozidiel, aby vás ťahali so sebou.
34. Pri jazde nerobte žiadne kaskadérske kúsky.
35. Nejazdite za zlého počasia, pri nízkej viditeľnosti ani po intenzívnej fyzickej námahe.
36. Nejazdite sami v odľahlých oblastiach. Dokonca aj keď vás niekto sprevádza, ubezpečte sa, že vaši blízki poznajú váš cieľ a čas predpokladaného návratu.
37. Ak stojíte na elektrickej kolobežke, uvedomte si svoju výšku aj s prilbou. Buďte opatrní, keď jazdíte vo vnútorných priestoroch, prechádzate dverami alebo jazdíte na iných miestach s nízkym stropom.
38. Nenoste voľné oblečenie, ktoré by mohlo uviaznuť v kolese.
39. Pri jazde používajte ochranné okuliare, ktoré chránia oči pred nečistotami, prachom a hmyzom. Používajte tmavšie sklá za jasného počasia a svetlejšie za šera.
40. Neprevádzajte na kolobežke ďalšie osoby alebo deti.
41. Elektrická kolobežka nie je zdravotnícky prostriedok. Ak sa na kolobežku alebo z nej nie ste schopní dostať bez pomoci, nejazdite na nej.
42. Nejazdite na elektrickej kolobežke po schodoch, vo výťahu ani cez otočné dvere.
43. Nejazdite na elektrickej kolobežke pri nízkej viditeľnosti.

44. Nejazdite na elektrickej kolobežke na diaľnici, ak to zákon neumožňuje.
45. Nepoužívajte elektrickú kolobežku na prepravu nákladu.
46. Spomaľte a dajte prednosť chodcom, bicyklom a autám, ak sa blížia alebo prechádzajú cez križovatku, priechod, po diaľnici alebo okolo rohov.
47. Pri jazde na elektrickej kolobežke buďte rovnako ostrážití ako pri iných dopravných prostriedkoch. Nejazdite na elektrickej kolobežke, ak ste chorí alebo pod vplyvom alkoholu alebo drog.
48. Pri jazde nepoužívajte telefón ani nerobte žiadne iné úkony, lebo musíte neustále vnímať svoje okolie.
49. Upozorňujeme, že elektrická kolobežka je určená pre osoby vo veku 16- 50 rokov. Odporúčame rodičom, aby svojim nedospelým deťom nedovolili jazdiť na elektrickej kolobežke.
50. Nerobte núdzové zastavenia, najmä nie na hladkých plochách, aby nedošlo k šmyku a pádu.
51. Ak je kolobežka zaparkovaná a zapnutá, môže sa stať, že sa bude ďalej pohybovať, preto ju po zaparkovaní vypnite.
52. V lete skladujte elektrickú kolobežku na bezpečnom mieste, kde je teplota nižšia než 45 °C. Nenechávajte ju dlhší čas na priamom slnečnom svetle.
53. V zime skladujte kolobežku na bezpečnom mieste, kde teplota nie je nižšia než -20 °C. Ak kolobežku skladujete pri teplotách pod nulou, treba ju pred nabíjaním aspoň na pol hodiny umiestniť do priestoru s izbovou teplotou.
54. Elektrickú kolobežku nijako neupravujte.
55. Na miestach, kde jazdíte s elektrickou kolobežkou, treba poznať a dodržiavať zákony.
56. Snažte sa vyhnúť neštandardným náhradným dielom, aj keď sú schválené niektorými oficiálnymi orgánmi, lebo nemôžeme zaručiť, že sú bezpečné. V prípade pochybností sa obráťte na naše oddelenie popredajnej podpory.
57. Údaje a parametre elektrickej kolobežky sa líšia podľa modelov a môžu sa zmeniť bez predošlého upozornenia.
58. Akýkoľvek náklad pripojený k riadidlám ovplyvní stabilitu kolobežky.
59. Pri nabíjaní kolobežku vypnite alebo ju uveďte do mimoprevádzkového režimu.
60. Kolobežku môže používať iba jedna osoba.

Spoločnosť nenesie zodpovednosť voči žiadnemu zákazníkovi za žiadne nároky, zodpovednosti alebo straty vzniknuté následkom porušenia predošlých ustanovení zo strany zákazníka.

Jazdci sú zodpovední za všetky nepredvídané alebo nevyhnutné riziká počas jazdy.

Môžete akceptovať predošlé ustanovenie a výrobok začať používať, alebo predošlé ustanovenie neakceptovať a výrobok vrátiť.

Je nutné zachovať vrátený výrobok a jeho obal v stave, ktorý nemá vplyv na ďalší predaj výrobku.

Ak chcete vašu elektrickú kolobežku predať, nezabudnite kupujúcemu odovzdať toto Právne vyhlásenie, lebo je to zákonná súčasť tohto výrobku.

BEZPEČNOSTNÉ VAROVANIE



POZOR Nebezpečenstvo! Prečítajte si najprv návod.



POZOR Horúci povrch! Nedotýkajte sa povrchu označeného týmto symbolom.



POZOR Ostré hrany. Nedotýkajte sa ostrých hrán alebo rohov.



POZOR Nerozoberajte batériu krytu- energia z nebezpečného zdroja.

Ak máte nejaké otázky, neváhajte nás kontaktovať. Ešte raz vám ďakujeme za kúpu nášho výrobku. Ešte raz vám ďakujeme za kúpu nášho výrobku.



EC DECLARATION OF CONFORMITY

Equipment

Product: Mi Electric Scooter 3
Model: DDHBC16NEB
SKU No.: BHR4854GL/ BHR4853GL
ID No.: 30807 (for Black version) / 30806 (for Gray version)
Series No.: XXXXXYYYYYYY (XXXXX=ID No., Y=any number from 0-9, YYYYYYY is irregular number generated randomly, not for any configuration difference)
Product Photo: Black version for example:



Manufacturer

Name: Ninebot (Changzhou) Tech Co., Ltd.
Address: 16F-17F, Block A, Building 3, Changwu Mid Road 18#, Wujin Dist., Changzhou, Jiangsu
Country: China

This declaration of conformity is issued under the sole responsibility of the manufacturer.

Authorized representative: Certification Experts B.V., Amerlandseweg 7, 3821 ZC Breukelen, The Netherlands.

The object of the declaration described above is in conformity with the following relevant Union harmonization legislation(s):

Radio Equipment Directive (RED)	2014/53/EU	<input checked="" type="checkbox"/>
Restriction of the use of certain hazardous substances (RoHS)	2011/65/EU and amending directive (EU)2015/863	<input checked="" type="checkbox"/>
Machinery (MD)	2006/42/EC	<input checked="" type="checkbox"/>

References to the relevant harmonized standards used, including the date of the standard, or references to the other technical specifications, including the date of the specification, in relation to which conformity is declared:

Harmonized Standard	Test Report No.	Notify Body
EN 60335-1:2012+AC:2014+A11:2014+A13:2017+A1:2019+A14:2019+A2:2019	CN20PTUS 002 Part II of II	TÜV Rheinland
EN ISO 12100:2010	CN20PTUS 001_Part I of II	TÜV Rheinland
EN 17128:2020	CN20GEW8 001	TÜV Rheinland
EN 300 328 V2.2.2	CN20RP8B 003	TÜV Rheinland
EN 301 489-1 V2.2.3	CN20RP8B 003	TÜV Rheinland
EN 301 489-17 V3.2.4	CN20RP8B 003	TÜV Rheinland
EN 61000-6-1:2007	CN20RP8B 003	TÜV Rheinland
EN 61000-6-3:2007+A1:2011	CN20RP8B 003	TÜV Rheinland
EN 62479:2010	CN20RP8B 003	TÜV Rheinland
EN 50581:2012	190129420b 001	TÜV Rheinland

Signed for and on behalf of
 Place and date of issue:

Ninebot (Changzhou) Tech Co., Ltd.
 16F-17F, Block A, Building 3, Changwu Mid Road 18#, Wujin Dist., Changzhou, Jiangsu, China
 2021/02/26

Signature:

Crystal Zhuang

Name, function:

Crystal Zhuang / Certification Manager

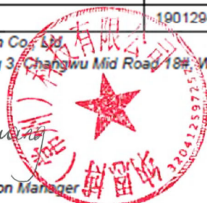



EU PROHLÁŠENÍ O SHODĚ

Zařízení

Produkt: Mi Electric Scooter 3
Model: DDHBC16NEB
Č. SKU: BHR4854GL/ BHR4853GL
Identifikační číslo: 30807 (černá) /30806 (šedá)
Šarže nebo vyr. číslo.: XXXXX/YYYYYYYY (XXXXX = identifikační číslo, Y = jakékoliv čísla od 0 do 9, YYYYYYYY je číslo generované náhodně, nikoli kvůli rozdílům v konfiguraci)
Produktová fotografie: Příklad – černá verze



Výrobce

Název: Ninebot (Changzhou) Tech Co., Ltd.
Adresa: 16F-17F, Block A, Building 3, Changwu Mid Road 18#, Wujin Dist., Changzhou, Jiangsu
Krajina: Čína

Toto prohlášení o shodě je vydáváno zcela na výhradní odpovědnost výrobce.

Osoba pověřená sestavením technické dokumentace: Certification Experts B.V., Amerlandseweg 7, 3621 ZC Breukelen, Nizozemsko.

Výše uvedené předmět prohlášení splňuje níže uvedené relevantní harmonizované směrnice a/nebo legislativu EU.

Směrnice o rádiových zařízeních (RED)	2014/53/EU	<input checked="" type="checkbox"/>
Omezení používání některých nebezpečných látek (RoHS)	2011/65/EU a pozměňující směrnice (EU)2015/863	<input checked="" type="checkbox"/>
Směrnice o strojních zařízeních (MD)	2006/42/EC	<input checked="" type="checkbox"/>

Níže najdete odkazy na použité relevantní harmonizované standardy (včetně data normy) nebo na další technické specifikace (včetně data specifikace) v souvislosti s prohlašovanou shodou:

Harmonizovaná norma	Testovací zpráva č.	Oznámený subjekt
EN 60335-1:2012+AC:2014+A11:2014+A13:2017+A1:2019+A14:2019+A2:2019	CN20PTUS 002 část II z II	TÜV Rheinland
EN; ISO 12100:2010	CN20PTUS 001 část I z II	TÜV Rheinland
EN17128:2020	CN20GEW8 001	TÜV Rheinland
EN 300 328 V2.2.2	CN20RP8B 003	TÜV Rheinland
EN 301 489-1 V2.2.3	CN20RP8B 003	TÜV Rheinland
EN 301 489-17 V3.2.4	CN20RP8B 003	TÜV Rheinland
EN 61000-6-1:2007	CN20RP8B 003	TÜV Rheinland
EN 61000-6-3:2007+A1:2011	CN20RP8B 003	TÜV Rheinland
EN 62479:2010	CN20RP8B 003	TÜV Rheinland
EN 50581:2012	190129420b 001	TÜV Rheinland

Podepsáno za a jménem: Ninebot (Changzhou) Tech Co., Ltd.
Místo a datum: 16F-17F, Block A, Building 3, Changwu Mid Road 18#, Wujin Dist., Changzhou, Jiangsu, Čína
26.2.2021

Podpis:

Crystal Zhuang

Jméno a funkce:

Crystal Zhuang / Certification Manager





EÚ VYHLÁSENIE O ZHODE

Zariadenie

Produkt: Mi Electric Scooter 3
Model: DDHBC16NEB
Č. SKU: BHR4854GL/ BHR4853GL
Identifikačné číslo: 30807 (čierna) / 30806 (sivá)
Šarža alebo výr. číslo: XXXXX/YYYYYYYY (XXXXX = identifikačné číslo, Y = akékoľvek číslo od 0 do 9, YYYYYYYY je číslo generované náhodne, nie kvôli rozdielom v konfigurácii)
Produktová fotografia: Príklad - čierna verzie



Výrobca

Názov: Ninebot (Changzhou) Tech Co., Ltd.
Adresa: 16F-17F, Block A, Building 3, Changwu Mid Road 18#, Wujin Dist., Changzhou, Jiangsu
Krajina: Čína

Toto vyhlásenie o zhode je vydané na výhradní zodpovednosť výrobcu.

Osoba poverená zostavením technickej dokumentácie: Certification Experts B.V., Amerlandseweg 7, 3621 ZC Breukelen, Holandsko.

Vyššie uvedený predmet vyhlásenia spĺňa nižšie uvedené relevantné harmonizované smernice a/alebo legislatívu EÚ.

Smernica o rádiových zariadeniach (RED)	2014/53/EU	<input checked="" type="checkbox"/>
Obmedzenie používania niektorých nebezpečných látok (RoHS)	2011/65/EU a pozmeňujúca smernica (EÚ)2015/863	<input checked="" type="checkbox"/>
Smernica o strojných zariadeniach (MD)	2006/42/EC	<input checked="" type="checkbox"/>

Nižšie nájdete odkazy na použité relevantné harmonizované normy (vrátane dátumu normy) alebo na ďalšie technické špecifikácie (vrátane dátumu špecifikácie) v súvislosti s deklarovanou zhodou:

Harmonizovaná norma	Testovacia správa č.	Notifikovaný orgán
EN 60335-1:2012+AC:2014+A11:2014+A13:2017+A1:2019+A14:2019+A2:2019	CN20PTUS 002 časť II z II	TÜV Rheinland
EN; ISO 12100:2010	CN20PTUS 001 časť I z II	TÜV Rheinland
EN17128:2020	CN20GEW8 001	TÜV Rheinland
EN 300 328 V2.2.2	CN20RP8B 003	TÜV Rheinland
EN 301 489-1 V2.2.3	CN20RP8B 003	TÜV Rheinland
EN 301 489-17 V3.2.4	CN20RP8B 003	TÜV Rheinland
EN 61000-6-1:2007	CN20RP8B 003	TÜV Rheinland
EN 61000-6-3:2007+A1:2011	CN20RP8B 003	TÜV Rheinland
EN 62479:2010	CN20RP8B 003	TÜV Rheinland
EN 50581:2012	190129420b 001	TÜV Rheinland

Podpísané za a menom: Ninebot (Changzhou) Tech Co., Ltd.
Miesto a dátum: 16F-17F, Block A, Building 3, Changwu Mid Road 18#, Wujin Dist., Changzhou, Jiangsu, Čína
26.2.2021

Podpis:

Crystal Zhuang

Meno a funkcia:

Crystal Zhuang / Certification Manager

