

NÁVOD K OBSLUZE DĚTSKÉ ELEKTRICKÉ AUTO

⚠ UPOZORNĚNÍ

Nevhodné pro děti do 3 let. Nebezpečí spolknutí malých dílů a z důvodu maximální rychlosti auta. Sestavovat smí pouze dospělá osoba!

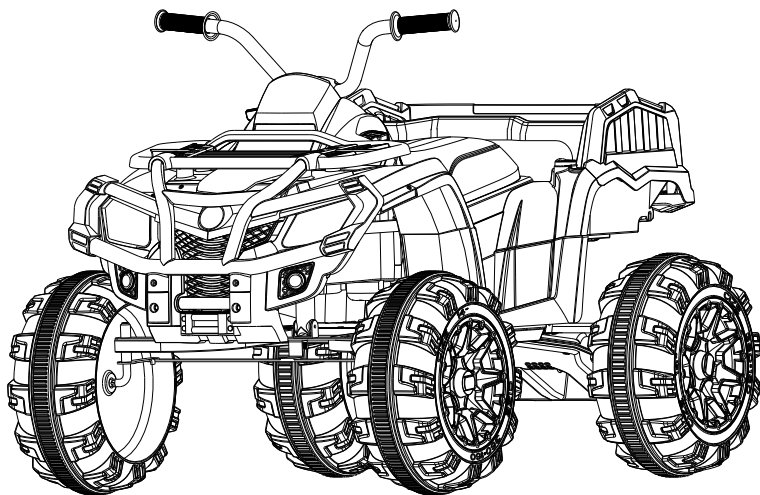

Návod k obsluze

Obrázky v tomto návodu slouží pro snazší pochopení způsobu práce výrobku a struktury výrobku. Upozorňujeme, že mezi obrázky a fyzickou podobou výrobku mohou být rozdíly. Abychom zlepšili kvalitu, můžeme změnit strukturu a vzhled výrobku bez předchozího upozornění.

! Před použitím si prosím pozorně přečtete tento návod, ukáže vám správný způsob a postup instalace. Nesprávná obsluha může poškodit výrobek nebo dokonce zranit vaše dítě. Uchovejte si prosím tento návod pro pozdější použití.

1 BEZPEČNOST



UPOZORNĚNÍ

Návod k obsluze obsahuje pokyny pro montáž, použití a údržbu. Vozidlo musí být smontováno pouze dospělou osobou. Uchovávejte obal mimo dosah dětí a před použitím zlikvidujte všechny dílčí obaly.

Poznámka: Nejlepšího výkonu bude dosaženo na rovném, hladkém a pevném povrchu. Následující bezpečnostní rizika mohou mít za následek vážné zranění nebo smrt uživatele vozidla:

- Tento výrobek obsahuje malé součásti, které jsou určeny pouze pro montáž dospělou osobou. Při montáži držte malé děti stranou. Před montáží odstraňte a zlikvidujte všechny ochranné materiály a sáčky. Nezapomeňte odstranit všechny obalové materiály a jejich části z karoserie vozidla.
- Nikdy neotvírejte baterii!
- Části těla, jako jsou ruce, nohy, vlasy nebo oblečení, se mohou zachytit do pohyblivých částí. Nikdy je nepřibližujte do blízkosti pohyblivých částí. Při použití auta nenoste příliš volné oblečení. Vždy mějte boty!
- Tato hračka nemá brzdy ani brzdňou funkci. Nenechávejte dítě jezdit bez přímého dozoru. Rovněž nenechávejte odstavené auto bez dozoru. Nedovolte použití auta na jakémkoliv místě vyžadujícím brzdění nebo na místě, které může způsobit překlopení auta nebo ztrátu kontroly nad ním. To by mohlo vést k vážnému poranění dítěte.
- Nepoužívejte auto v blízkosti ulic, tam, kde jezdí motorová vozidla, v blízkosti schodů, bazénů nebo jiných nádrží vody, nepoužívejte na příkrých svazích, nerovných terénech, ve vlhkých oblastech, ani nikde tam, kde je to pro dítě nebezpečné. Nejezděte za špatného počasí a ve tmě nebo v noci. Mohlo by dojít k nehodě a zranění. Vždy auto používejte v bezpečném a klidném prostředí bez různých překážek a pod dohledem dospělé osoby.
- Používání vozidla v nebezpečných podmínkách, jako je sníh, déšť, volné nečistoty, bláto, písek nebo jemný štěrk mohou mít za následek neočekávané působení např. překlopení nebo smyku a poškození elektrického systému baterie.

• Nikdy nepoužívejte vozidlo nebezpečným způsobem. Příklady zahrnují jen některé případy, ale nejsou zahrnuty všechny:

A. Táhnutí vozidla jiným vozidlem nebo podobným zařízením

b. Užívání více než jednoho jezdce najednou

C. Tlačení uživatele zezadu

d. Ježdění nebezpečnou rychlostí

Při používání vozidla vždy používejte zdravý rozum a bezpečné postupy

BATERIE



UPOZORNĚNÍ

Následující bezpečnostní rizika mohou mít za následek vážné zranění nebo smrt uživatele vozidla:



Použití jiné baterie nebo nabíječky než dodané 12V nabíjecí baterie a nabíječky mohou způsobit požár nebo explozi. Používejte pouze s vozidlem dodávanou 12V dobíjecí baterii a nabíječku.

Použití 12V dobíjecí baterie a nabíječky pro jakýkoli jiný výrobek může způsobit přehřátí, požár nebo výbuch. Nikdy nepoužívejte 12V dobíjecí baterii a nabíječku pro použití v jiném produktu.

Během nabíjení mohou vznikat výbušné plyny. Nabíjejte baterii v dobře větraném prostoru. Nenabíjejte baterii v blízkosti zvýšeného tepla nebo hořlavých materiálů.

Kontakt mezi kladnou a zápornou svorkou (zkrat) může způsobit explozi nebo požár. Zabraňte přímému kontaktu mezi svorkami.

Nemanipulujte s baterií nebo nabíječkou prostřednictvím vodičů. Mohou se poškodit, což může způsobit požár. Vždy zvedněte baterii pomocí úchytů.



Kapaliny na baterii mohou způsobit požár nebo úraz elektrickým proudem. Vždy udržujte všechny kapaliny v dostatečné vzdálenosti od baterie a udržujte baterii v suchu. Mohlo by dojít ke kontaktu nebo úniku elektrolytu (olověná kyselina) a vážnému zranění. Pokud dojde ke kontaktu nebo expozici, okamžitě přivolejte lékaře. Pokud je chemická látka na kůži nebo v očích, vyplachujte ji chladnou vodou po dobu 15 minut. Pokud byla chemická látka spolknuta, okamžitě podejte



zasaženému člověku vodu nebo mléko. Nepodávejte vodu ani mléko v případě, že pacient zvrací anebo má sníženou hladinu bdělosti. Nevyvolávejte zvracení.

Nikdy neotvírejte baterii!



Manipulace a modifikace elektrického obvodu může způsobit elektrický šok, požár, explozi a trvalé poškození systému. Obnažené vedení, nezakrytované obvody v nabíječce mohou způsobit elektrický šok, úraz elektrickým proudem. Vždy udržujte kryt nabíječky uzavřený.

POŽADAVKY NA UŽIVATELE A VAROVÁNÍ

Age	Věk 37–96 měsíců
Max Weight	Maximální nosnost 30 kg

Před použitím vozidla by mělo dítě porozumět ovládacím prvkům vozidla a bezpečnostním otázkám. Musí také prokázat schopnost řídit vozidlo a ovládat jeho ovládací prvky. Je odpovědností dospělého vzdělávat dítě a dohlížet na jeho používání a jízdu. Před jízdou si přečtěte následující bezpečnostní upozornění a informujte každé dítě, které vozidlo používá.



UPOZORNĚNÍ

- Nikdy nenechávejte dítě bez dozoru. Vždy dohlížejte na dítě.
- Při používání vozidla vždy sedejte pouze na sedadlo.
- Udržujte ruce, vlasy a oděv v dostatečné vzdálenosti od pohyblivých částí.
- Při používání vozidla vždy používejte obuv.
- Na vozidle je povolen pouze jeden jezdec.
- Děti do 3 let nemohou vozidlo používat.
- Jezděte pouze na rovném povrchu.
- Nepřibližujte se k bazénům. Nejezděte po strmých svazích, schodech atd.
- Nejezděte s vozidlem do volných nečistot, bláta, písku nebo jemného štěrku.
- Nejezděte s vozidlem na ulicích v blízkosti automobilů.
- Nepoužívejte v silničním provozu.



UPOZORNĚNÍ

- Zaparkujte vozidlo ve vnitřním prostoru a zakryjte ho plachtou, aby bylo chráněno před vlhkostí a nepříznivým počasím.
- Nenechávejte vozidlo na slunci po delší dobu, než může dojít k vyblednutí nastat. Skladujte ve stínu a zakryté plachtou
- Neumývejte vozidlo hadicí
- Neumývejte vozidlo mýdlem a nepolévejte vodou

NABÍJENÍ BATERÍ A INTERVAL MEZI NABÍJENÍM DŮLEŽITÉ!

- Úplné vybití baterie může vést k poškození akumulátoru. Zabraňte úplnému vybití baterie.
- Před nabíjením zkontrolujte baterii a nabíječku (napájecí kabel, konektor) zda nejsou poškozeny. Nenabíjejte baterii, pokud zjistíte, že došlo k poškození.
- V průměru budete muset nabíjet baterii mezi 8 a 12 hodinami.
- Nenabíjejte baterii déle než 20 hodin.
- Nebudete-li nabít baterii podle pokynů, může dojít k trvalému poškození baterie a ke ztrátě záruky.
- Nabíjet baterii a manipulovat s ní a s nabíječkou může pouze dospělá osoba, která si přečetla tato upozornění.

Při řízení vozidla dávejte pozor, vyvarujte se pádů nebo srážek, které by mohly způsobit zranění uživatele nebo třetích osob.

Před použitím zkontrolujte součásti a pravidelně kontrolujte transformátory nebo nabíječky baterií, zda nedošlo k poškození kabelu, zástrčky, krytu a dalších součástí. Vozidlo se nesmí používat, dokud není poškození opraveno, aby se předešlo nehodě.

Specifikace

Název	Specifikace
Baterie a pojistka	(Vratná pojistka: 5A/10A/13A/15A) Dva pohony(12V7AH/12V10AH)
Motor	Single drive motor 12V (Rotational Speed:9000r/min) Double drive motor 12V (Rotational Speed:9000r/min) Steering motor 12V (Rotational Speed:6000r/min)
Věk	37–96 měsíců
Max. nosnost	30 kg
Rozměry	1180*800*800 mm
Rychlost	3–6 km/h
Doba použití	Nabíjení 8 –12 hodin, p použití 1-2 hodiny
Nabíječka	Vstup: 110V~240V Výstup: DC 12V 1000MA
Hlavní druhy materiálů	PP (polypropylene), kov

*Výše uvedené parametry obsahují volitelné funkce, konkrétní parametry najdete v našich ukázkách.

Krok1: Otevřete krabici, vyjměte všechny součásti. Součásti zahrnují návod, přední kola, zadní kola, nabíječku, řídítka, kryty kol, přístrojovou desku, klíč M8, klíč M5, sedadlo, vruty a zadní nápravu, která je na karosérii vozidla, jak je vidět na obrázku 1 (prosím odložte pro pozdější instalaci).

Krok 2: Přečtěte si návod, jsou v něm pokyny pro instalaci a bezpečnostní informace

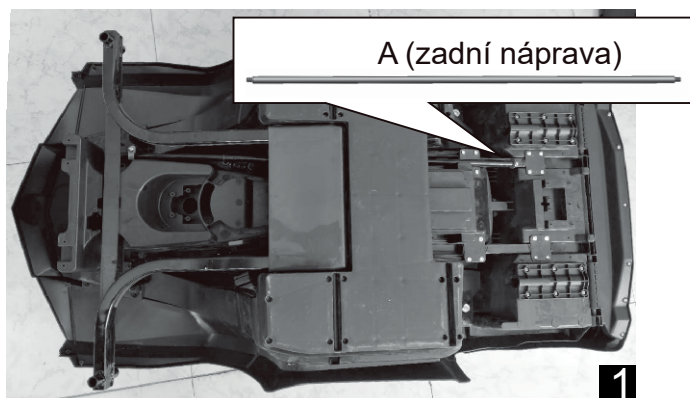

Seznam dílů

NO.	QTY	PICTURE	NO.	QTY	PICTURE
①	1	 A(Zadní náprava)	②	2	 B(Přední kolo)
③	2	 C(Zadní kolo)	④	4	 D(Kryt na kolo)
⑤	1	 E(Řídítka)	⑥	1	 F(Kryt)
⑦	2	 G(M8 klíč)	⑧	1	 H(M5 klíč)
⑨	1	 I(návod)	⑩	1	 J(Adaptér nebo nabíječka)
⑪	1	 K(sedadlo)	⑫	1	 L(vrut - závitorezný šroub)

*Fotografie jsou pouze orientační.

Postup montáže

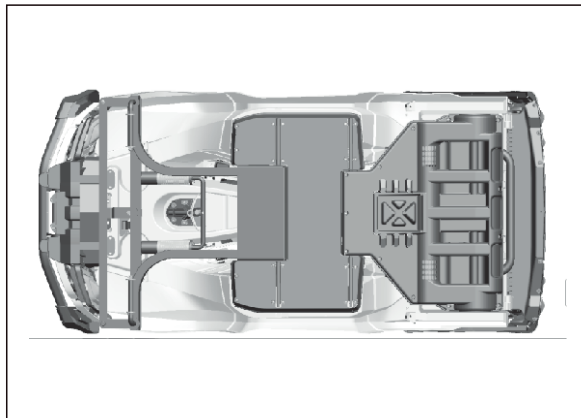

Příprava před instalací:

Vyjměte všechny součásti z balení včetně karoserie. Otočte karoserií vzhůru nohama na čistou plochu nebo na rovný povrch.

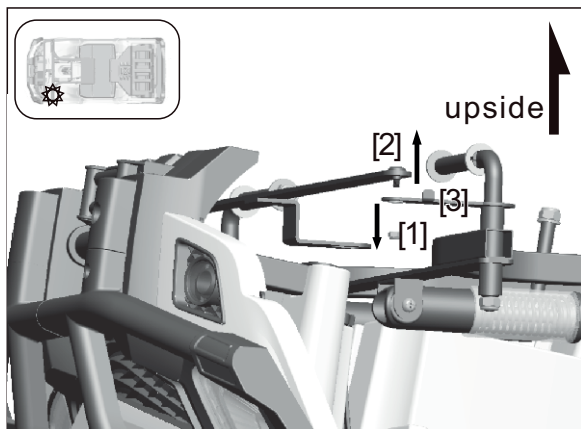

Krok1:

Pomocí H (klíč M5) povolte matici M5 [1] na straně řídicí konstrukce závěsu předních kol a uvolněte závěsy kol, aby je bylo možné přetočit vně auta (původně byly z důvodu transportu fixovány směrem dovnitř).

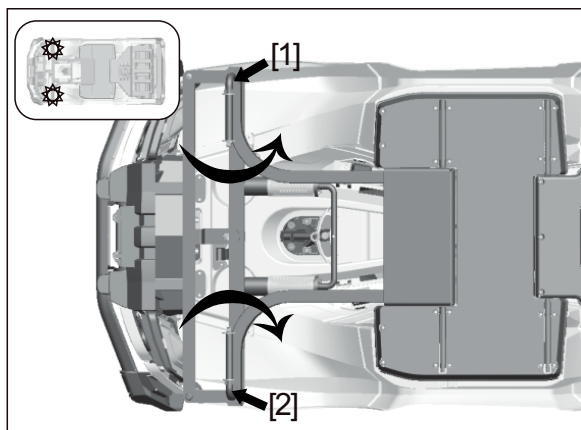

Krok2:

1. [1] Otočte přední zavěšení levého kola L o 180 stupňů proti směru hodinových ručiček.
2. [2] Otočte přední zavěšení kola R o 180 stupňů ve směru hodinových ručiček.

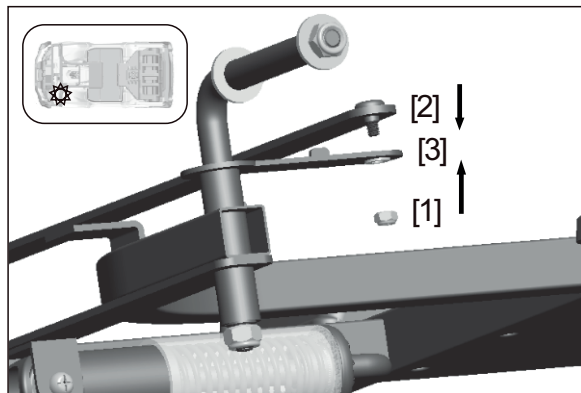

Krok3:

Použijte H (klíč M5), znovu upevněte řídicí konstrukci závěsu předních kol.

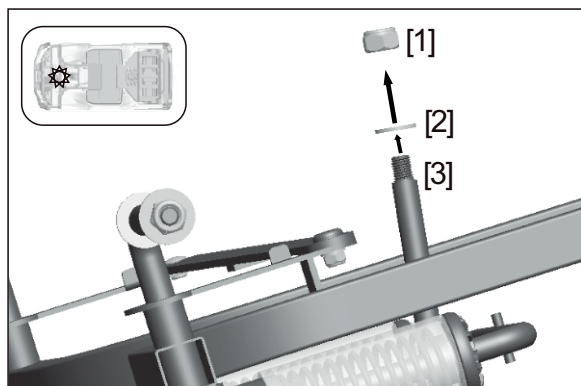

Krok4:

Pomocí G (klíč M8) uvolněte [1] (matice M8) na závěsu předního kola [3] a vyjměte podložku [2] (M8 * 16).

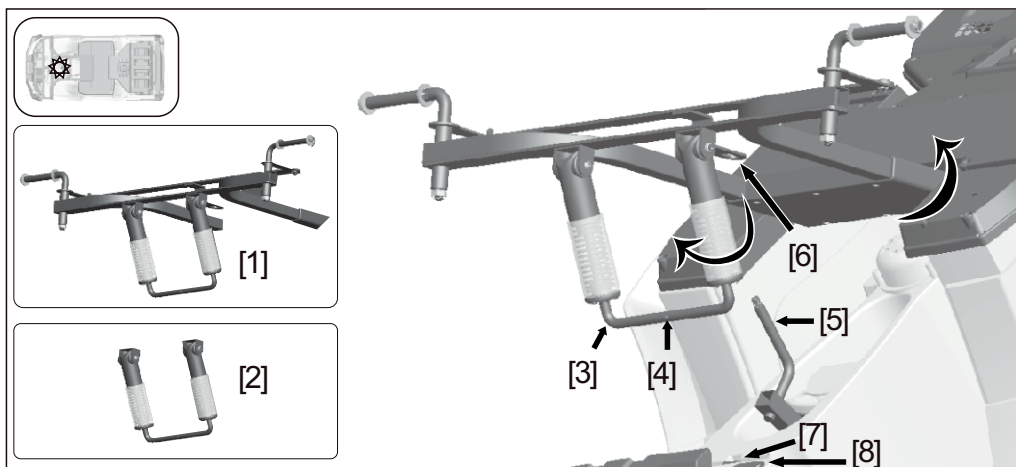

Krok5:

1. Otočte [1] (úchyt řídicí konstrukce závěsu předních kol) nahoru asi o 50 stupňů.
2. Otočte [2] (úchyt konstrukce závěsu předních kol) do správné polohy a zasuněte do plastové kolejnice v přední části podvozku vozidla [7]. Zároveň stiskněte zajišťovací páčku [8], pořádně zařaďte úchyt až nakonec a uvolněte zajišťovací páčku [8] aby se úchyt zajistil. Úchyt a celá přední řídicí náprava bude nyní upevněna k podvozku vozidla. Tahem zkontrolujte zajištění. Vložte řídicí tyč [7] do otvoru na výstupku přední nápravy [6] a zajistěte maticí (viz krok6)

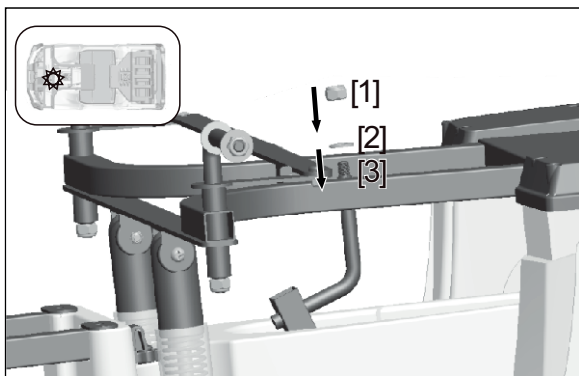

Krok6:

1. Vložte podložku [2] (M8*16) na řídicí tyč [3] (řídicí tyč je prostrčena otvorem v řídicí nápravě) a našroubujte matici M8.
2. Použijte klíč G (M8) k dotažení matice [1].

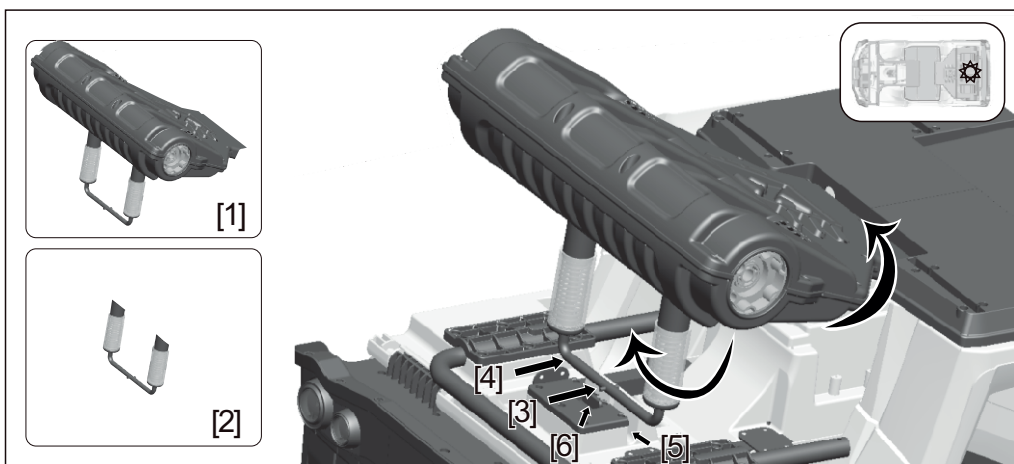

Krok7:

1. Otočte [1] (úchyt zadní nápravy [2]) nahoru do správné polohy.
2. Otočte [2] (úchyt zadní nápravy [2]) do správné polohy a zasuňte ho do plastové drážky na zadní straně podvozku auta [3]. Zároveň stiskněte zajišťovací páčku [6], pořádně zatlačte úchyt až nakonec a uvolněte zajišťovací páčku [6] aby se úchyt zajistil. Uchyt a celá zadní náprava bude nyní upevněna k podvozku vozidla. Tahem zkontrolujte zajištění.
- 3.

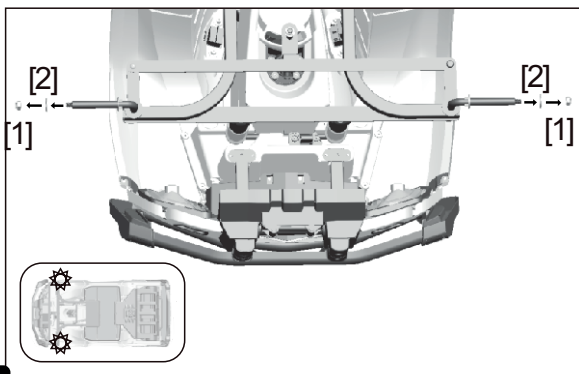

Krok8:

1. Pomocí klíče G (klíč M8) povolte [1] (matice M8) na závěsích kol
2. Vyjměte podložky [2] (M8 * 22).

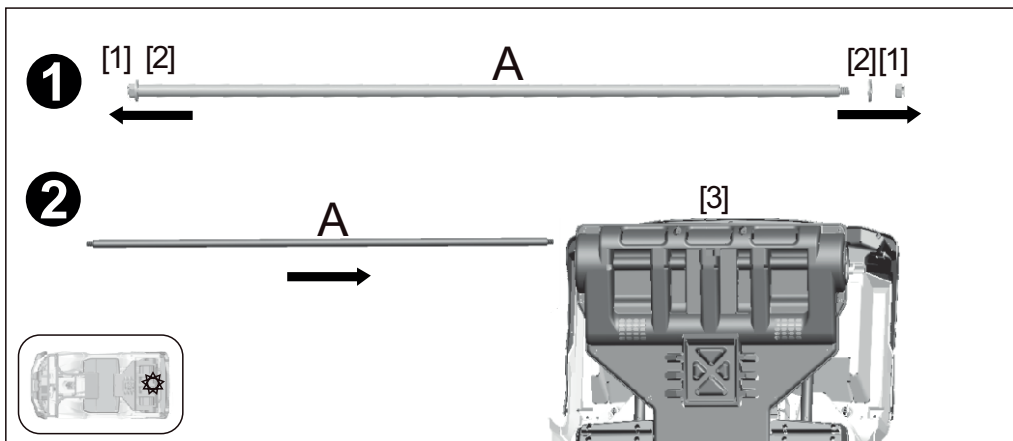

Krok9:

1. Pomocí klíče G (klíč M8) povolte [1] (matice M8) na ose zadních kol
2. Vyměňte podložky [2] (M8 * 22).
3. Vložte zadní osu kol do držáku zadní nápravy [3] tak, aby osa vyčnívala na obou stranách stejnou délkou.

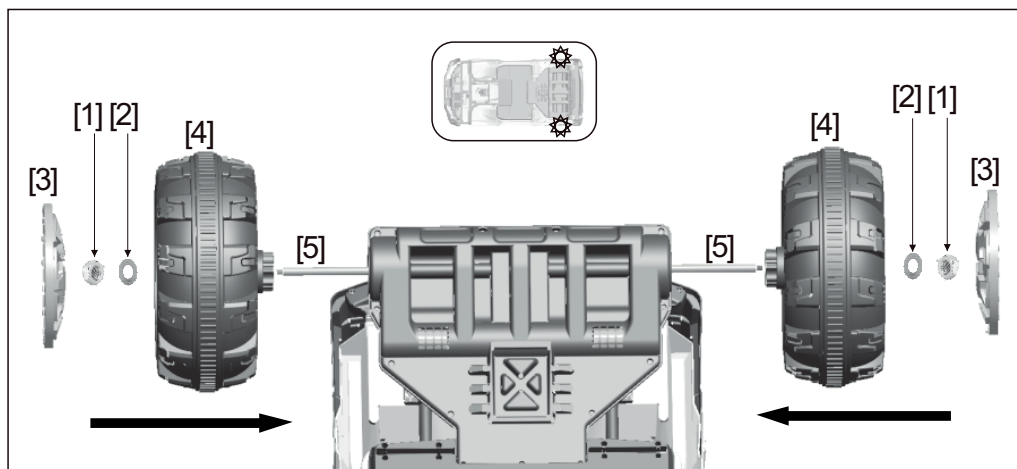

Krok10:

1. Namontujte [4] (zadní kola) na obě strany [5] (osy zadní nápravy). (Poznámka: konvexní strana zadního kola je uvnitř, je vhodná pro převodovku).
2. Umístěte dvě podložky [2] (M8 * 22) na vnější stranu zadních kol.
3. Pomocí klíče G (klíč M8) je bezpečně upevněte pomocí [1] (matice M8).
4. Pevně zatlačte [3] (kryt kola) do odpovídající polohy na [5] (zadní kolo).

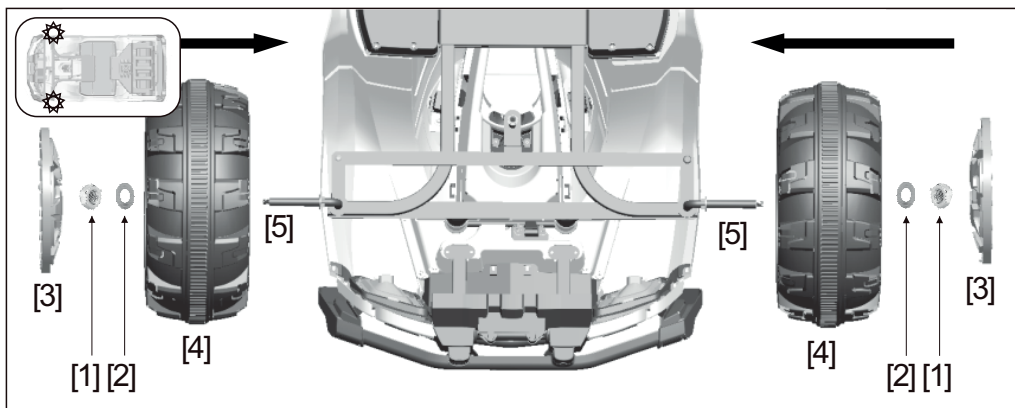

Krok11:

1. Namontujte [4] (přední kola) na obě strany [5] (přední nápravy).
2. Umístěte dvě podložky [2] (M8 * 22) na vnější stranu předních kol.
3. Pomocí klíče G (klíč M8) je bezpečně upevníte na [5] (přední nápravu) pomocí [1] (matice M8).
4. Pevně zatlačte [3] (kryt kola) do odpovídající polohy na [4] (přední kolo).

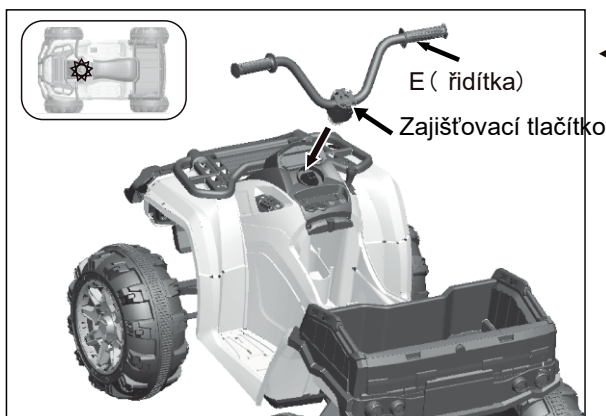

Krok12:

Nejprve stiskněte zajišťovací tlačítko a poté připojte E (řídítka) do polohy podle obrázku (na vrchní část řídicí tyče). Poté tlačítko uvolněte. Zkontrolujte zajištění řídítek.

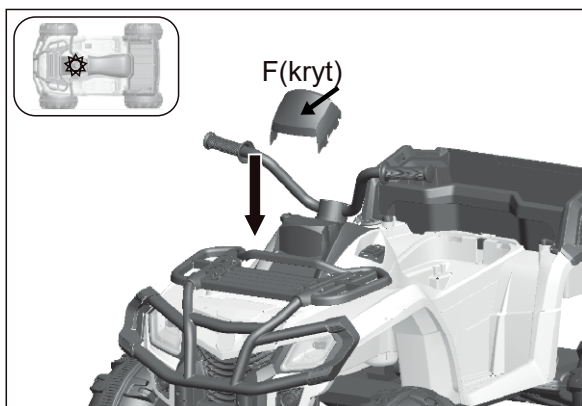

Krok13:

Zatlačte F (kryt) úplně do odpovídající polohy na karoserii.

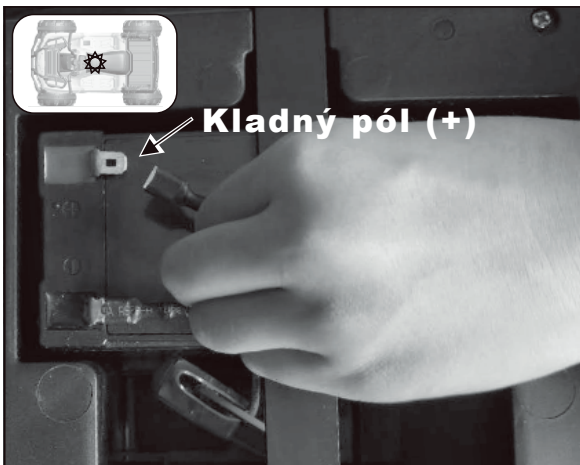

Krok14:

Odstraňte plastový kryt z červeného konektoru (pozor: umístěte ji na bezpečné místo daleko od dětí, abyste předešli riziku zadušení). Najděte kladnou elektrodu (červený port zobrazený šipkou v obrázku), připojte napájecí port k červenému konektoru.

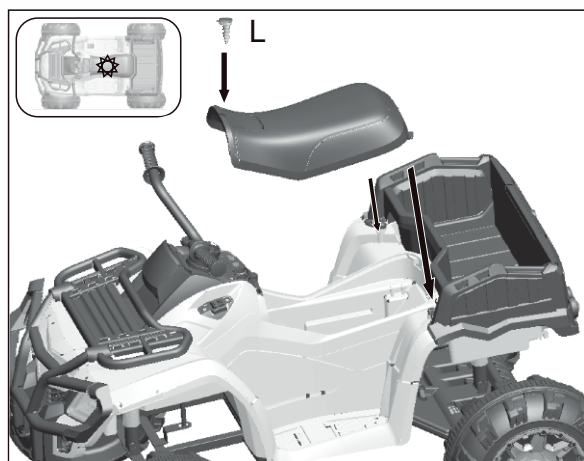

Krok15:

Pevně zatlačte K (sedadlo) do odpovídající polohy na karoserii vozidla a ujistěte se, že dva upevňovací prvky kapoty na zadní straně sedadla zapadnou do odpovídajících otvorů na karosérii. Poté pomocí L (závitorezný šroub) je bezpečně upevněte, jak je znázorněno na obrázku.

Pokyny k pojistce

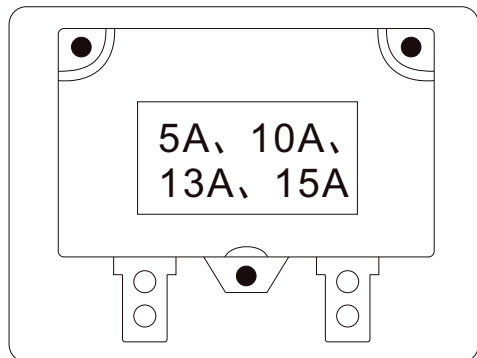

Pokud proud přesáhne 5 (nebo 10, nebo 13 nebo 15) ampérů, obnovitelná pojistka automaticky vypne napájení po dobu 5 až 10 sekund, potom bude napájení znovu obnoveno. (volitelné)

Pokyny k nabíjení.

⚠ UPOZORNĚNÍ!

Zapojte prosím síťovou nabíječku přímo do zásuvky. Nepoužívejte prodlužovací kabel.

Nabíjecí čas: 8 - 12 hod.
Nepřekračujte 20 hodin!

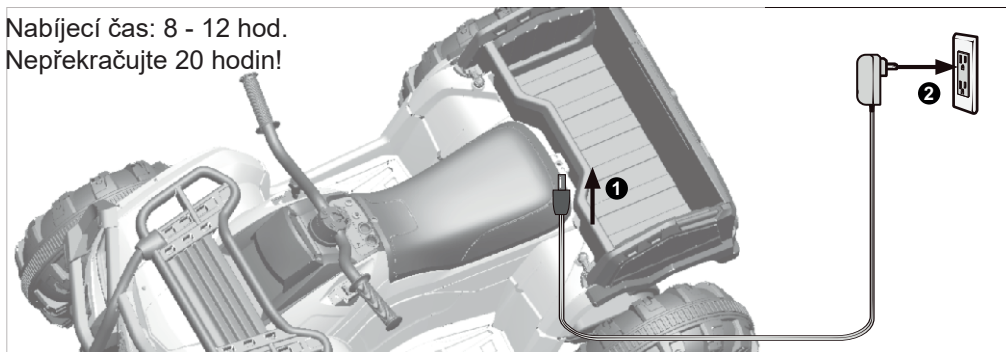

Charge Time

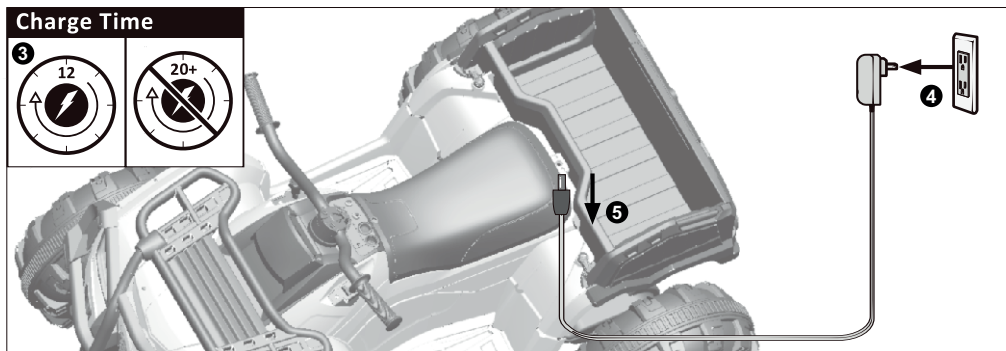

Pokud je baterie téměř vybitá, okamžitě ji nabíjte. Nabíjecí port je za sedadlem. (Poznámka: auto nelze provozovat ve stavu nabíjení. Auto by mělo být nabíjeno pod dohledem dospělých).

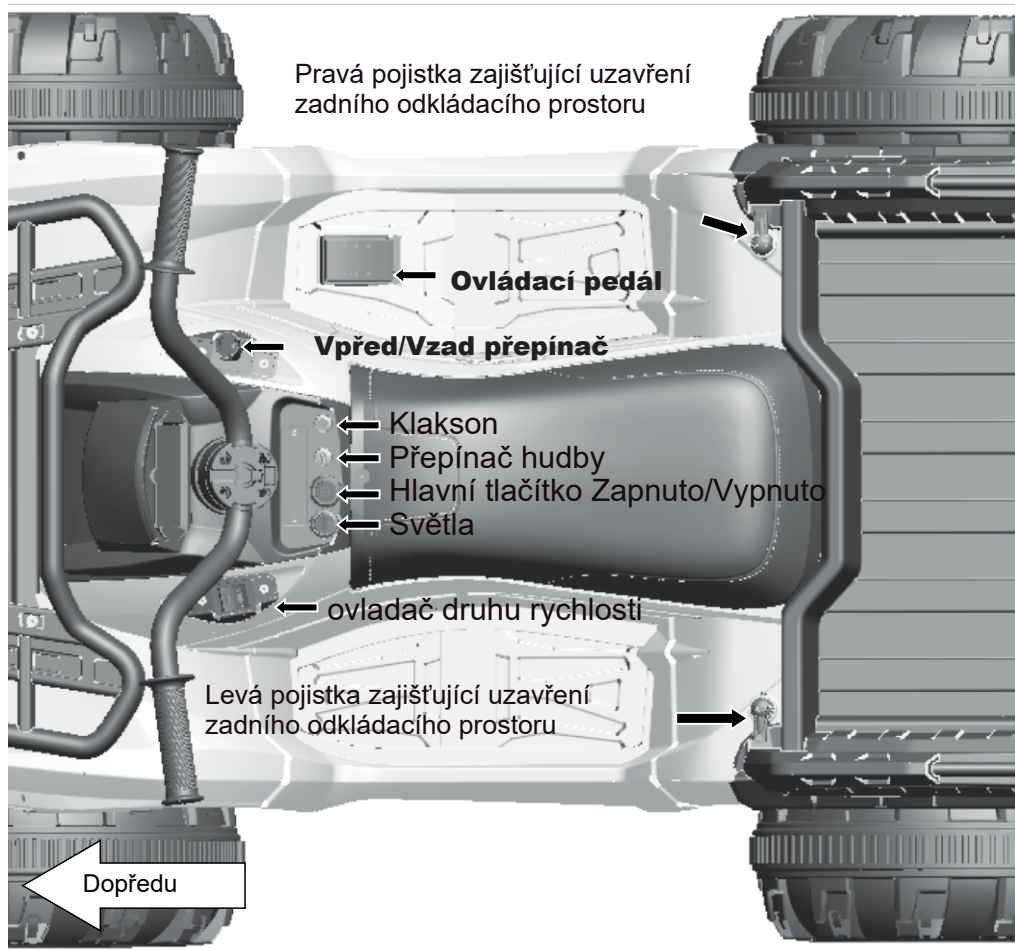

Operační příručka pro ruční ovládání (vpřed/ vzad a ovládání rychlosti):

Poté, co řidič sedí, stiskněte hlavní vypínač, vůz vyše startovací zvuk (2-5 sekund). Přepněte přepínač **vpřed/stop/vzad** do polohy „vpřed“ (stiskněte dopředu), spínač rychlosti **hi/lo** do polohy „nízká rychlost“ (lo), sešlápněte pedál, vůz se bude pomalu pohybovat vpřed, uvolněte pedál auto se zastaví. Přepněte **hi/lo** do polohy hi „vysoká rychlost“, sešlápněte pedál, vůz se bude rychle pohybovat vpřed, uvolněte pedál, vůz zastaví. Přepněte přepínač **vpřed/stop/vzad** do polohy „vzad“ (backward), sešlápněte pedál, vůz se pohybuje rychle dozadu, uvolněte pedál, vůz zastaví. Přepněte spínač rychlosti **hi/lo** do polohy „nízká rychlost“ (lo), sešlápněte pedál, vůz se pomalu pohybuje dozadu, uvolněte pedál, vůz zastaví. Přepněte přepínač **vpřed/stop/vzad** do polohy „stop“, vůz se nemůže pohybovat dopředu ani dozadu.

Návod pro multifunkční přehrávač MP3

- a) Použití tlačítka (**◀◀/V-**): krátkým stisknutím přehrajete minulou hudbu, dlouhým stiskem snížíte hlasitost. Tlačítko (**▶▶/IV+**) : krátkým stisknutím přehrajete další hudbu, dlouhým stisknutím zvýšíte hlasitost.
- (**▶II**) tlačítko pauzy. V režimu FM stisknutím tohoto tlačítka automaticky vyhledáte stanici. (**MODE**) tlačítko: tlačítko režimu přepínání, přepínání mezi USB, TF (karta), FM (rádio) a zabudovaným hudebním režimem.
- b) Pokyny pro USB port: Připojte USB kabel k USB portu, auto bude číst a přehrávat hudbu z USB.
- c) Pokyny pro slot pro kartu TF: Připojte kartu TF do slotu pro kartu TF, vůz načte a přehraje hudbu z karty TF.
- d) Pokyn pro FM: Stisknutím tlačítka **MODE** přepnete režim na FM, světlo FM se rozsvítí. Stiskněte (**▶II**) tlačítko, auto automaticky vyhledá kanál a po vyhledávání bude hrát první nalezený kanál. Stiskněte (**◀◀/V-**) tlačítko pro přehrání posledního kanálu. Stiskněte (**▶▶/IV+**) pro přehrání dalšího kanálu (tlačítko pro přepnutí hudby má stejnou funkci).

Použití přepínače hudby a tlačítka klaksonu

Stisknutím spínače hudby přehrajete jinou hudbu. Stisknutím tlačítka klaksonu přehrajte zvuk trumpety.

Použití spínače osvětlení

Spínač I/O je spínač světel, přepněte spínač do polohy „I“ světla budou svítit, přepínač do polohy „0“ světla vypnuta

Jednoduchý obvodový diagram pro umístění 2.4GHz dálkového ovládání (je-li součástí) a dvojitého pohonu

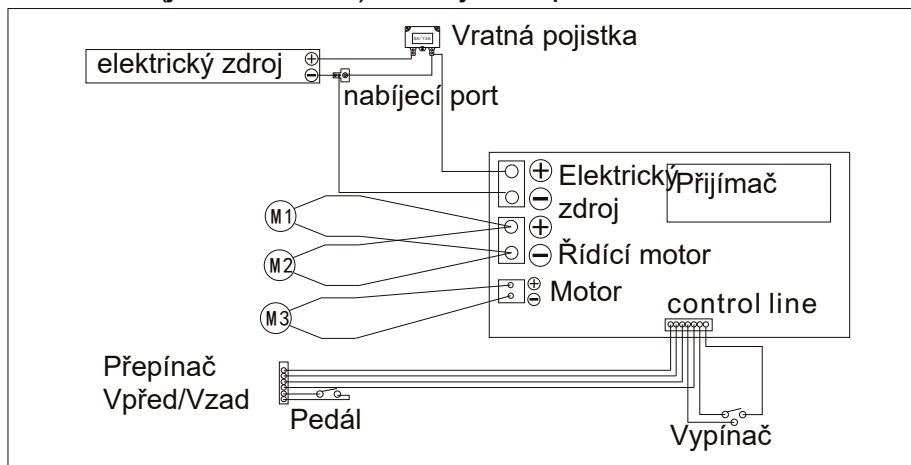

Jednoduchý obvodový diagram pro uspořádání vysoké / nízké rychlosti bez dálkového ovládání

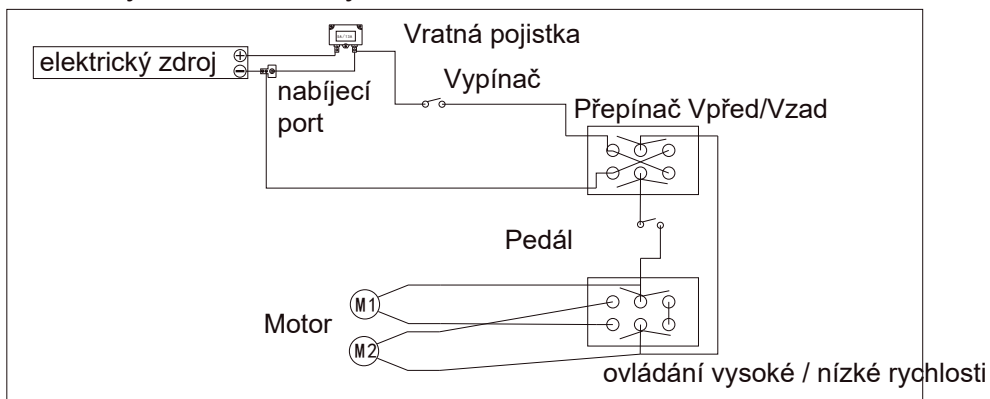

jednoduchý obvodový diagram pro uspořádání jednoho pohonu a bez dálkového ovládání

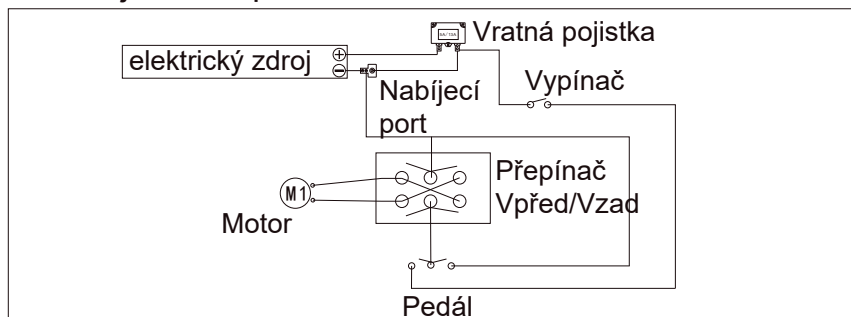

ŘEŠENÍ PROBLÉMŮ

ZÁVADA	PŘÍČINA	ŘEŠENÍ
Auto se nepohybuje	<ol style="list-style-type: none"> 1. Nízké napětí baterie 2. Elektrická ochrana 3. Přepínač není ve správné poloze 4. Konektor baterie je poškozený nebo se uvolnil 5. Baterie byla poškozená 6. Zařízení je poškozené 7. Motor je poškozený 	<ol style="list-style-type: none"> 1. Nabijte baterii 2. Přestaňte vůz na několik minut používat 3. Používejte vůz podle pokynů 4. Znovu připojte 5. Kontaktujte odborný servis 6. Kontaktujte odborný servis 7. Kontaktujte odborný servis
Baterie nejde nabít	<ol style="list-style-type: none"> 1. Bateriový konektor spadl nebo se uvolnil 2. Nabíječka není připojena k zásuvce 3. Nabíječka je poškozená 	Znovu připojte Připojte nabíječku do zásuvky Vyměňte nabíječku
Jízda na jedno nabití je příliš krátká	<ol style="list-style-type: none"> 1. Baterie není plně nabitá 2. Baterie je příliš stará 	Dobijte baterii Vyměňte baterii
Baterie se během nabíjení zahřívají a vydávají slabý hluk	<ol style="list-style-type: none"> 1. Normální chemická reakce 	
Pomalá rychlost	<ol style="list-style-type: none"> 1. Baterie je příliš stará 2. Baterie se vyčerpaly 3. Přetížení 4. Cesta není rovná 	Použijte novou baterii Dobijte baterii Odlehčete zatížení na méně než 25 kg Jeďte po rovné cestě
Velký hluk z převodovky	<ol style="list-style-type: none"> 1. Převodovka je poškozená 	Kontaktujte odborný servis
Auto se při jízdě nadměrně třepe	<ol style="list-style-type: none"> 1. Špatný kontakt kabelů na motoru 2. Mrtvý bod na motoru 	Řádně připojte Kontaktujte odborný servis
Auto mlčí	Konektor volantu není zasunutý	Připojte jej podle pokynů
Auto nemůže zastavit	<ol style="list-style-type: none"> 1. Motor je poškozený 	Kontaktujte odborný servis

ODPOVÍDÁ: En71
and En62115
ASTM F963-17