

SUUNTO AMBIT3 PEAK 2.4
UŽIVATELSKÁ PŘÍRUČKA

1. BEZPEČNOST.....	5
2. Začínáme.....	6
2.1. Tlačítka a menu.....	6
2.2. Nastavení.....	6
2.3. Úprava nastavení.....	8
3. Vlastnosti.....	9
3.1. 3D vzdálenost.....	9
3.2. Monitorování aktivity.....	9
3.3. Alti-Baro.....	10
3.3.1. Získání správných údajů.....	10
3.3.2. Vybrání vhodného profilu pro prováděnou aktivitu.....	11
3.3.3. Používání profilu Altimeter (Výškoměr).....	12
3.3.4. Používání profilu Barometer (Barometr).....	13
3.3.5. Používání profilu Automatic (Automaticky).....	13
3.4. Automatické přerušení.....	14
3.5. Automatický posuv.....	14
3.6. Podsvícení.....	15
3.7. Zámek tlačítek.....	16
3.8. Kompas.....	16
3.8.1. Kalibrování kompasu.....	17
3.8.2. Nastavení deklinace.....	17
3.8.3. Nastavení aretace azimutu.....	18
3.9. Odpočítavací měřič.....	19
3.10. Displeje.....	19
3.10.1. Nastavení kontrastu displeje.....	20
3.10.2. Invertování barev displeje.....	20
3.11. Cvičení se sportovními režimy.....	20
3.11.1. Používání snímače Suunto Smart Sensor.....	20
3.11.2. Použití senzoru Suunto Smart Sensor.....	21
3.11.3. Zahájení cvičení.....	22
3.11.4. V průběhu cvičení.....	23
3.11.5. Zaznamenávání dráhy.....	23
3.11.6. Vytváření kol.....	23
3.11.7. Navigování v průběhu cvičení.....	23
3.11.8. Používání kompasu v průběhu cvičení.....	24
3.11.9. Nastavení nadmořské výšky v průběhu cvičení.....	24
3.12. Najít cestu zpět.....	25
3.13. Aktualizace firmwaru.....	25
3.14. FusedAlti.....	25
3.15. Funkce FusedSpeed.....	26

3.16. Ikony.....	28
3.17. Intervalový měřič.....	29
3.18. Intervalové tréninky.....	30
3.19. Záznamník.....	32
3.20. Indikátor dostupné paměti.....	33
3.21. Movescount.....	33
3.22. Mobilní aplikace Movescount.....	34
3.22.1. Druhý displej na telefonu.....	35
3.22.2. Synchronizace s mobilní aplikací.....	35
3.23. Multisportovní trénink.....	36
3.23.1. Manuální přepínání sportovních režimů.....	36
3.23.2. Použití multisportovního režimu.....	37
3.24. Navigace pomocí GPS.....	37
3.24.1. Získání signálu GPS.....	37
3.24.2. GPS sítě a formáty polohy.....	38
3.24.3. Přesnost GPS a úspora energie.....	39
3.25. Oznámení.....	39
3.26. Zařízení POD a snímače tepové frekvence.....	40
3.26.1. Párování zařízení POD a snímače tepové frekvence.....	40
3.26.2. Použití zařízení Foot POD.....	41
3.26.3. Kalibrování power PODů a sklonu.....	41
3.27. Místa zájmu.....	43
3.27.1. Zjišťování aktuálního umístění.....	44
3.27.2. Přidání aktuálního umístění jako POI.....	44
3.27.3. Vymazání POI.....	45
3.28. Regenerace.....	45
3.28.1. Doba zotavení.....	45
3.28.2. Stav zotavení.....	46
3.29. Trasy.....	48
3.29.1. Navigování po trase.....	49
3.29.2. V průběhu navigace.....	51
3.30. Úroveň běžecké výkonnosti.....	52
3.31. Menu servis.....	54
3.32. Zkratky.....	55
3.33. Sportovní režimy.....	55
3.34. Stopky.....	56
3.35. Suunto aplikace.....	57
3.36. Plavání.....	58
3.36.1. Plavání v bazénu.....	58
3.36.2. Plavecké styly.....	58
3.36.3. Nácvik plavání.....	59
3.36.4. Plavání v přírodě.....	60

3.37. Čas.....	60
3.37.1. Budík.....	61
3.37.2. Synchronizace času.....	62
3.38. Návrat zpět.....	63
3.39. Tréninkové programy.....	63
3.40. Indikátory počasí.....	64
4. Péče a podpora.....	66
4.1. Pokyny ohledně zacházení.....	66
4.2. Odolnost proti vodě.....	66
4.3. Nabíjení baterie.....	66
4.4. Výměna baterie snímače Smart Sensor.....	67
4.5. Podpora.....	67
5. Reference.....	68
5.1. Technické parametry.....	68
5.2. Shoda.....	69
5.2.1. CE.....	69
5.2.2. Soulad s FCC.....	69
5.2.3. IC.....	70
5.2.4. NOM-121-SCT1-2009.....	70
5.3. Ochranná známka.....	70
5.4. Informace o patentech.....	70
5.5. Omezená mezinárodní záruka.....	70
5.6. Copyright.....	71

1. BEZPEČNOST

Typy bezpečnostních opatření

 **VAROVÁNÍ:** - používá se ve spojitosti s postupem či situací, jež může vést k vážnému zranění či úmrtí.

 **UPOZORNĚNÍ:** - používá se ve spojitosti s postupem či situací, jež povede k poškození výrobku.

 **POZNÁMKA:** - používá se pro zvýraznění důležitých informací.

 **TIP:** - označuje extra tipy, jak používat různé funkce přístroje.

Bezpečnostní opatření

 **VAROVÁNÍ:** PŘESTOŽE JSOU NAŠE VÝROBKY V SOULADU S PRŮMYSLOVÝMI STANDARDY, MŮŽE PŘI KONTAKTU S POKOŽKOU DOJÍT K ALERGICKÉ REAKCI NEBO K PODRÁŽDĚNÍ POKOŽKY. V TAKOVÝCH PŘÍPADECH OKAMŽITĚ PŘESTAŇTE VÝROBEK POUŽÍVAT A KONTAKTUJTE LÉKAŘE.

 **VAROVÁNÍ:** PŘED ZAHÁJENÍM CVIČEBNÍHO PROGRAMU SE PORADTE SE SVÝM LÉKAŘEM. PŘETĚŽOVÁNÍ MŮŽE ZPŮSOBIT VÁŽNÉ PORANĚNÍ.

 **VAROVÁNÍ:** POUZE PRO REKREAČNÍ POUŽITÍ.

 **VAROVÁNÍ:** NESPOLÉHEJTE VÝHRADNĚ NA GPS NEBO ŽIVOTNOST BATERIE, VŽDY PRO ZAJIŠTĚNÍ SVÉ BEZPEČNOSTI POUŽÍVEJTE MAPU A DALŠÍ ZÁLOŽNÍ MATERIÁLY.

 **UPOZORNĚNÍ:** NA PRODUKT NEAPLIKUJTE ŽÁDNÁ ROZPOUŠTĚDLA, MOHOU POŠKODIT POVRCH.

 **UPOZORNĚNÍ:** NA PRODUKT NEAPLIKUJTE REPELENTY PROTI HMYZU, MOHOU POŠKODIT POVRCH.

 **UPOZORNĚNÍ:** NEODHAZUJTE PRODUKT DO KOMUNÁLNÍHO ODPADU. Z DŮVODU OCHRANY ŽIVOTNÍHO PROSTŘEDÍ S NÍM ZACHÁZEJTE JAKO S ELEKTRONICKÝM ODPADEM.

 **UPOZORNĚNÍ:** ZABRAŇTE ÚDERŮM NEBO PÁDU PŘÍSTROJE, ABY NEDOŠLO K POŠKOZENÍ.

2. Začínáme

2.1. Tlačítka a menu

Hodinky Suunto Ambit3 Peak mají pět tlačítek, jejichž prostřednictvím máte přístup ke všem funkcím.

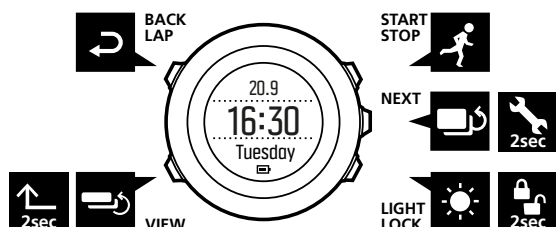

[Start Stop] :

- stisknutím tlačítka otevřete menu start
- stisknutím tlačítka spustíte, přerušíte nebo obnovíte cvičení nebo časovač
- stisknutím tlačítka zvýšíte hodnotu nebo přejdete v menu nahoru
- přidržením tlačítka se zastaví a uloží cvičení

[Další] :

- stisknutím tlačítka se změní zobrazení
- stisknutím tlačítka se potvrdí nastavení
- přidržením tlačítka se otevře/ukončí menu možností
- přidržením tlačítka ve sportovních režimech se otevře/ukončí menu možností

[Light Lock] :

- stisknutím tlačítka se aktivuje podsvícení
- stisknutím tlačítka snížíte hodnotu nebo přejdete v menu dolů
- přidržením tlačítka se zamknou nebo odemknou tlačítka

[View] :

- stisknutím tlačítka se mění zobrazení ve spodním řádku displeje
- přidržením tlačítka se přepíná mezi světlým a tmavým displejem
- přidržením tlačítka se otevře zkratka (viz 3.32. *Zkratky*),

[Back Lap] :

- stisknutím tlačítka se vrátíte do předchozího menu
- stisknutím tlačítka se přidá kolo v průběhu cvičení

 **TIP:** Při změnách hodnot můžete zvýšit rychlost přidržením tlačítka [Start Stop] nebo [Light Lock] tak dlouho, dokud se hodnoty nezačnou pohybovat rychleji.

2.2. Nastavení

Vaše hodinky Suunto Ambit3 Peak se po připojení k počítači nebo k USB nabíječce pomocí dodaného USB kabelu automaticky probudí.

Zahájení používání sportovních hodinek:

1. Připojte své sportovní hodinky ke zdroji napájení pomocí kabelu USB, který je součástí dodávky.
2. Odpojte kabel USB, pokud používáte počítač (kvůli odemknutí tlačítek).
3. Tlačítkem [Start Stop] nebo [Light Lock] vyhledejte požadovaný jazyk a výběr potvrďte tlačítkem [Next].
4. Stisknutím tlačítka [Start Stop] provedte párování s aplikací Suunto Movescount (viz 3.22. *Mobilní aplikace Movescount*) nebo tento krok přeskočte stisknutím tlačítka [Next].
5. Postupujte podle průvodce instalací a dokončete počáteční nastavení. Vybírejte hodnoty pomocí tlačítek [Start Stop] nebo [Light Lock], stiskem tlačítka [Next] vybrané hodnoty potvrdíte a přejdete k dalšímu kroku.
6. Znovu připojte kabel USB a dobijte baterii tak, aby indikátor baterie zobrazoval 100 %.

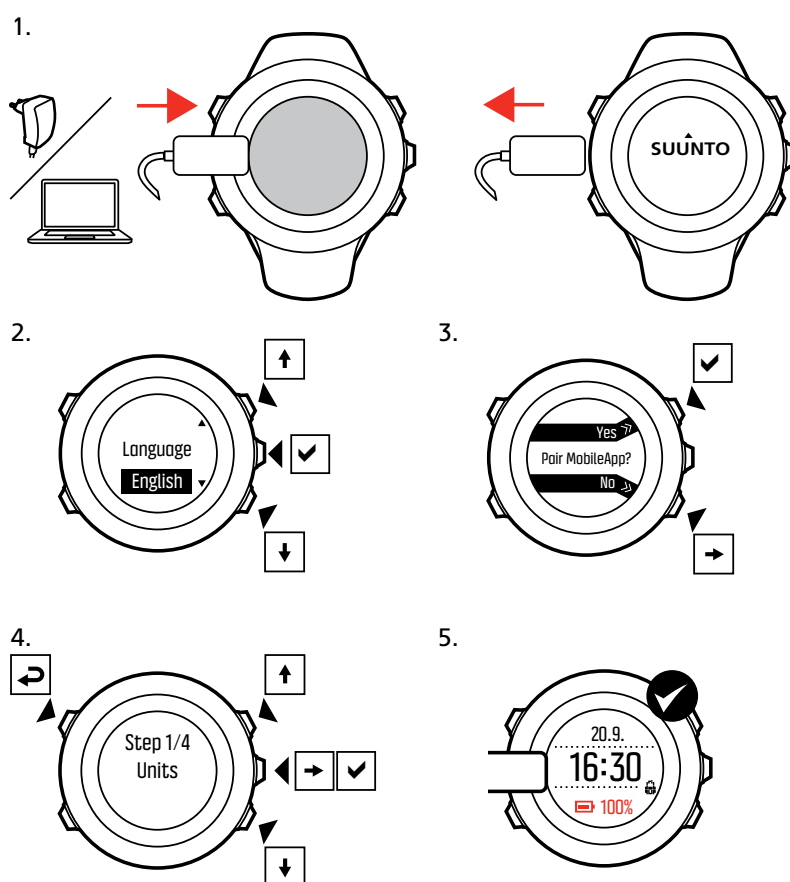

Úplné nabití baterie trvá přibližně 2–3 hodiny. Při připojení kabelu USB k počítači jsou tlačítka uzamčena.

Průvodce instalací můžete kdykoli ukončit přidržením tlačítka [Next].

S průvodcem instalací projdete následující nastavení:

- Jednotky
- Čas
- Datum
- Osobní nastavení (pohlaví, věk, hmotnost)

2.3. Úprava nastavení

Nastavení hodinek Suunto Ambit3 Peak můžete měnit přímo v hodinkách, prostřednictvím webu Movescount nebo i v terénu pomocí aplikace Suunto Movescount (viz 3.22. *Mobilní aplikace Movescount*).

Postup změny nastavení hodinek:

1. Otevřete menu možností přidržetím tlačítka [Next] .
2. Tlačítka [Start Stop] a [Light Lock] vyberte menu.
3. Stisknutím [Next] otevřete nastavení.
4. Stisknutím [Start Stop] a [Light Lock] upravte nastavení hodnot.
5. Stisknutím [Back Lap] se vrátíte do předchozího menu nebo přidržte tlačítko [Next] a menu opustíte.

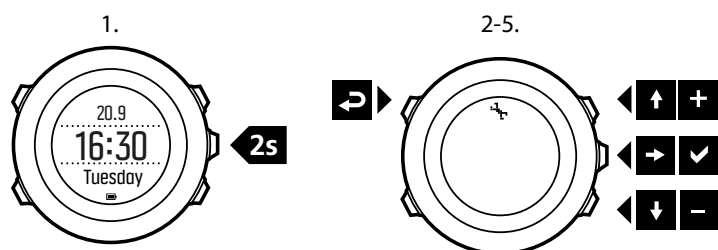

3. Vlastnosti

3.1. 3D vzdálenost

Hodinky Suunto Ambit3 Peak mohou při měření vzdálenosti brát v úvahu jak stoupání, tak klesání. Díky tomu je v hornatém či kopcovitém terénu měření vzdálenosti realističtější. V takové situaci bývá 3D vzdálenost větší než 2D vzdálenost.

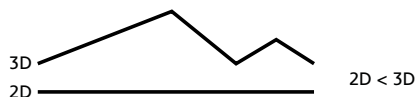

Pokud používáte pro analýzu tras software jiných dodavatelů, zkontrolujte, jak tento software vypočítává délku trasy. Pokud výpočet využívá 2D vzdálenost, může být vhodné v hodinkách 3D vzdálenost neaktivovat.

Pokud ale jinak často trénujete v horském či kopcovitém terénu, měli byste 3D vzdálenost aktivovat.

Postup aktivace 3D vzdálenosti:

1. Ve sportovním režimu otevřete menu možností přidržением tlačítka [Next].
2. Tlačítkem [Light Lock] vyberte položku **AKTIVOVAT** a otevřete ji stisknutím tlačítka [Next].
3. Přejděte na možnost **3D vzdálenost** a stiskem tlačítka [Next] přepnete na 3D vzdálenost.
4. Menu opustíte přidržением tlačítka [Next].

3.2. Monitorování aktivity

Kromě doby zotavení zobrazené v záznamu cvičení monitorují hodinky Suunto Ambit3 Peak vaši celkovou aktivitu, a to jak cvičení, tak denní aktivitu. Díky funkci monitorování aktivity získáte úplný obrázek o své aktivitě, o spálených kaloriích i o době zotavení.

Monitorování aktivity je k dispozici jako výchozí displej v režimu **ČAS**. Displej můžete zobrazit stisknutím tlačítka [Next] (poslední displej).

Můžete zobrazit/skrýt displej monitorování aktivity z menu start pomocí položky nastavení **DISPLAYS** (Displeje) » **Activity** (Aktivita). Přepínáte tlačítkem [Next].

Displej monitorování aktivity má tři zobrazení, která můžete měnit stisknutím tlačítka [View].

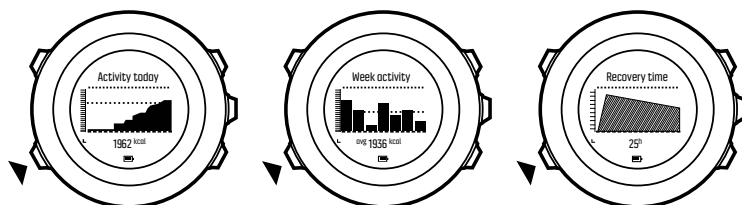

- **Activity today** (Denní aktivita): dnešní spotřeba kalorií; tečkovaná čára na sloupcovém grafu indikuje průměrnou denní spotřebu kalorií za posledních sedm dní, nikoli včetně dneška
- **Week activity** (Týdenní aktivita): denní spotřeba kalorií za posledních sedm dní, dnešek je úplně vpravo; tečkovaná čára na sloupcovém grafu a spodní řádek indikují průměrnou denní spotřebu kalorií za posledních sedm dní, ne včetně dneška

- **Recovery time** (Doba zotavení): doba zotavení za posledních 24 hodin na základě zaznamenaných cvičení a denní aktivity

3.3. Alti-Baro

V režimu **ALTI-BARO** můžete zobrazit aktuální nadmořskou výšku nebo barometrický tlak vzduchu. Stiskněte v režimu **ČAS** tlačítko [Next], zobrazí se displej **ALTI & BARO**.

Můžete zobrazit/skrýt displej **ALTI-BARO** z menu start pomocí položky nastavení **DISPLAYS** (Displeje) » **Alti-Baro** (Alti-Baro). Přepínejte tlačítkem [Next].

K různým zobrazením se dostanete pomocí tlačítka [View], záleží na tom, jaký profil máte aktivován.

K dispozici jsou tři profily: **Automatic** (Automaticky), **Barometer** (Barometr) a **Altimeter** (Výškoměr). Další informace o nastavení profilů, viz 3.3.2. *Vybrání vhodného profilu pro prováděnou aktivitu.*

Je-li aktivováno GPS, je možné zobrazit časy východu a západu slunce. Není-li GPS aktivní, jsou časy východu a západu slunce odvozeny od poslední zaznamenané souřadnice GPS.

3.3.1. Získání správných údajů

Hodinky Suunto Ambit3 Peak neustále měří absolutní tlak vzduchu pomocí vestavěného tlakového senzoru. Na základě této naměřené hodnoty a referenčních hodnot vypočítává nadmořskou výšku nebo tlak vzduchu na hladinu moře.

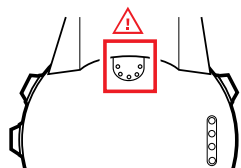

UPOZORNĚNÍ: Udržujte místo okolo senzoru bez nečistot a písku. Nikdy nevkládejte žádné předměty do otvorů senzoru.

Pokud vaše outdoorová aktivita vyžaduje přesnou hodnotu tlaku vzduchu na hladinu moře nebo nadmořskou výšku, budete muset nejdříve kalibrovat hodinky Suunto Ambit3 Peak zadáním aktuální nadmořské výšky nebo aktuálního tlaku vzduchu.

TIP: *Absolutní tlak vzduchu a známá referenční hodnota nadmořské výšky = tlak vzduchu na hladinu moře*
Absolutní tlak vzduchu a známý tlak vzduchu na hladinu moře = nadmořská výška

Nadmořskou výšku vašeho umístění můžete najít ve většině topografických map nebo na Google Earth. Referenční hodnotu tlaku vzduchu na hladinu moře pro vaše umístění je možné najít na webových stránkách služeb předpovědi počasí.

Je-li aktivována funkce Suunto FusedAlti™, bude hodnota nadmořské výšky využívající kalibrovaný tlak na hladinu moře automaticky upravována pomocí FusedAlti. Další informace uvádí 3.14. *FusedAlti*.

Změny místních podmínek počasí ovlivní naměřenou nadmořskou výšku. Pokud se místní počasí mění často, doporučuje se často resetovat aktuální referenční hodnotu nadmořské výšky, pokud možno před zahájením cesty (pokud jsou referenční hodnoty k dispozici). Dokud je místní počasí stabilní, nepotřebujete nastavovat referenční hodnoty.

Postup nastavení referenčních hodnot tlaku vzduchu na hladinu moře a nadmořské výšky:

1. Otevřete menu možností přidržím tlačítka [Next] .
2. Tlačítkem [Light Lock] vyberte položku **ALTI-BARO** (Alti-baro) a otevřete ji stisknutím tlačítka [Next] .
3. Tlačítkem [Light Lock] vyberte položku **Reference** (Reference) a otevřete ji stisknutím tlačítka [Next] . K dispozici jsou tyto možnosti nastavení:
4. **FusedAlti** (FusedAlti):GPS je zapnuto a hodinky začínají počítat nadmořskou výšku podle FusedAlti.
5. **Manual altitude** (Manuální nadm. výška):Manuálně nastavte nadmořskou výšku.
6. **Sea level pressure** (Tlak na hladinu moře):Manuálně nastavte referenční hodnotu tlaku na hladinu moře.
7. Tlačítky [Start Stop] a [Light Lock] nastavte referenční hodnotu.Nastavení potvrďte tlačítkem [Next] .

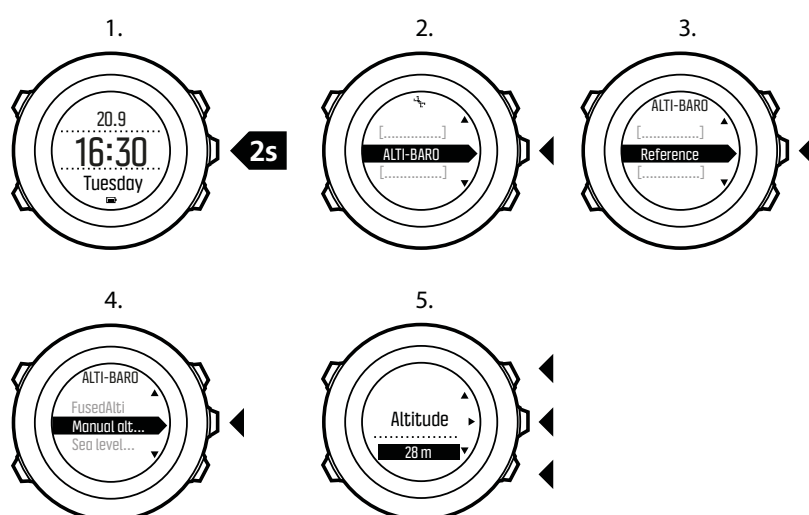

TIP: Na displeji **ALTI-BARO** můžete otevřít nastavení **Reference** (Reference) přidržím tlačítka [View] .

Nadmořskou výšku můžete nastavit i v průběhu cvičení, viz 3.11.9. *Nastavení nadmořské výšky v průběhu cvičení.*

3.3.2. Vybrání vhodného profilu pro prováděnou aktivitu

Profil **Altimeter** (Výškoměr) byste měli vybrat, pokud vaše outdoorové aktivity zahrnují změny nadmořské výšky (například turistika v horském terénu).

Profil **Barometer** (Barometr) byste měli vybrat, pokud vaše outdoorové aktivity nezahrnují změny nadmořské výšky (například kopaná, plavání nebo plavba na lodi).

Abyste získali správně naměřené hodnoty, musíte vybrat správný profil pro prováděnou aktivitu. Hodinky Suunto Ambit3 Peak mohou vybrat vhodný profil pro aktivitu automaticky nebo jej můžete vybrat sami.

POZNÁMKA: Profil můžete definovat jako součást nastavení sportovního režimu na Movescount nebo v přístroji Suunto Ambit3 Peak.

Postup nastavení profilu **ALTI & BARO**:

1. Otevřete menu možností přidržením tlačítka [Next] .
2. Tlačítkem [Light Lock] vyberte položku **ALTI-BARO** (Alti-baro) a otevřete ji stisknutím tlačítka [Next] .
3. Stisknutím tlačítka [Next] zvolte **Profile** (Profil).
4. Tlačítkem [Start Stop] nebo [Light Lock] vyberte variantu profilu (**Automatic** (Automaticky), **Altimeter** (Výškoměr), **Barometer** (Barometr)).Tlačítkem [Next] vyberte profil.

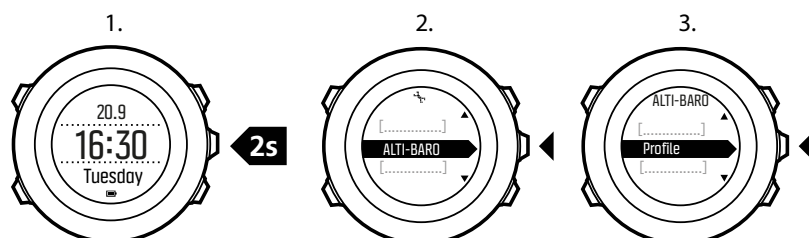

Příklad použití:Nastavení referenční hodnoty nadmořské výšky

Jste již druhý den na své cestě.Zjistíte, že jste ráno při zahájení pochodu ráno zapoměli přepnout profil **Barometer** (Barometr) na profil **Altimeter** (Výškoměr). Víte, že aktuální hodnota nadmořské výšky naměřená hodinkami Suunto Ambit3 Peak je chybná.Takže se přesunete na nejbližší místo, pro které je v topografické mapě uvedena nadmořská výška.V hodinkách Suunto Ambit3 Peak opravíte referenční hodnotu nadmořské výšky a přepnete z profilu **Barometer** (Barometr) na profil **Altimeter** (Výškoměr).Naměřené hodnoty nadmořské výšky jsou znovu přesné.

Nesprávné údaje

Je-li profil **Altimeter** (Výškoměr) zapnutý po dlouhou dobu a přístroj během této doby nemění svou polohu, přičemž zároveň dochází ke změně počasí, přístroj bude uvádět nesprávné hodnoty nadmořské výšky.

Je-li zapnutý profil **Altimeter** (Výškoměr), počasí se často mění a vy se pohybujete ve vertikálním směru (výstup nebo sestup), přístroj bude uvádět nesprávné údaje.

Je-li profil **Barometer** (Barometr) zapnutý po dlouhou dobu, během které se pohybujete ve vertikálním směru (výstup nebo sestup), přístroj předpokládá, že se nepohybujete a interpretuje vaše změny v nadmořské výšce jako změny tlaku vzduchu na hladinu moře.Z toho důvodu uvádí nesprávné údaje o tlaku vzduchu na hladinu moře.

3.3.3. Používání profilu Altimeter (Výškoměr)

Profil **Altimeter** (Výškoměr) počítá nadmořskou výšku na základě referenčních hodnot.Referenční hodnotou může být tlak vzduchu na hladinu moře nebo referenční hodnota nadmořské výšky.Když je aktivován profil **Altimeter** (Výškoměr), je na displeji zobrazena ikona výškoměru.

Je-li aktivován profil **Altimeter** (Výškoměr), máte přístup k těmto zobrazením:

- horní řádek:vaše aktuální nadmořská výška
- střední řádek:graf zobrazující změny nadmořské výšky za posledních 24 hodin (interval záznamu 15 minut)
- dolní řádek:stiskem tlačítka [View] zobrazíte čas, teplotu, východ/západ slunce nebo referenční hodnotu tlaku vzduchu na hladinu moře

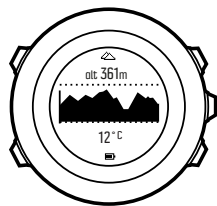

POZNÁMKA: Pokud nosíte přístroj Suunto Ambit3 Peak na zápěstí, musíte jej sundat, abyste získali správně změřené hodnoty teploty. Je to proto, že teplota vašeho těla ovlivní počáteční měření.

3.3.4. Používání profilu Barometer (Barometr)

Profil **Barometer** (Barometr) ukazuje aktuální tlak vzduchu na hladinu moře. Ten je založen na referenčních hodnotách uložených v nastaveních a na konstantně měřeném absolutním tlaku vzduchu.

Změny v tlaku vzduchu na hladinu moře jsou graficky znázorněny ve středním řádku displeje.

Když je aktivován profil **Barometer** (Barometr), je na displeji zobrazena ikona barometru.

Je-li aktivován profil **Barometer** (Barometr), hodinky Suunto Ambit3 Peak ukazují tyto barometrické informace:

- horní řádek: aktuální tlak vzduchu na hladinu moře
- střední řádek: graf zobrazující změny tlaku vzduchu na hladinu moře za posledních 24 hodin (interval záznamu 15 minut)
- dolní řádek: stiskem tlačítka [View] zobrazíte čas, teplotu, východ/západ slunce nebo referenční hodnotu nadmořské výšky.

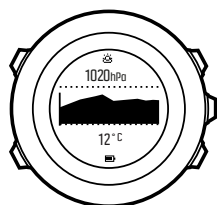

Referenční hodnota nadmořské výšky je poslední nadmořská výška použitá v režimu **ALTI & BARO**. Může to být:

- nadmořská výška nastavená jako referenční v profilu **Barometer** (Barometr) nebo
- poslední nadmořská výška zaprotokolovaná v profilu **Automatic** (Automaticky) před přepnutím na profil **Barometer** (Barometr).

POZNÁMKA: Pokud nosíte přístroj Suunto Ambit3 Peak na zápěstí, musíte jej sundat, abyste získali správně změřené hodnoty teploty. Je to proto, že teplota vašeho těla ovlivní počáteční měření.

3.3.5. Používání profilu Automatic (Automaticky)

Profil **Automatic** (Automaticky) přepíná mezi profily **Altimeter** (Výškoměr) a **Barometer** (Barometr) podle toho, jak se s přístrojem pohybujete. Pokud je aktivní profil **Automatic** (Automaticky), přístroj automaticky interpretuje změny tlaku vzduchu jako změny v nadmořské výšce nebo změny počasí.

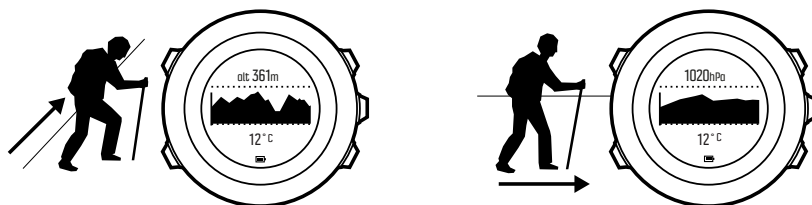

Není možné současně měřit změny počasí a změny nadmořské výšky, protože oba jevy způsobuje okolní tlak vzduchu. Hodinky Suunto Ambit3 Peak poznají vertikální pohyb a přepnou se do režimu měření nadmořské výšky, když je to třeba. Je-li zobrazena nadmořská výška, je aktualizována s max. prodlevou 10 sekund.

Pokud se pohybujete beze změny nadmořské výšky (méně než 5 metrů ve svislém směru za 12 minut), přístroj Suunto Ambit3 Peak interpretuje všechny změny tlaku vzduchu jako změny počasí. Interval měření je 10 sekund. Měření nadmořské výšky zůstává konstantní, a pokud dojde ke změně počasí, uvidíte změny v hodnotách naměřeného tlaku vzduchu na hladinu moře.

Pokud se pohybujete ve svislém směru (během 3 minut změňte nadmořskou výšku o více než 5 metrů), přístroj Suunto Ambit3 Peak interpretuje všechny změny tlaku vzduchu jako změny nadmořské výšky.

V závislosti na aktivovaném profilu můžete pomocí tlačítka [View] používat zobrazení profilu **Altimeter** (Výškoměr) nebo **Barometer** (Barometr).

 **POZNÁMKA:** Pokud používáte profil **Automatic** (Automaticky), nejsou na displeji zobrazeny ikony barometru nebo výškoměru.

3.4. Automatické přerušení

Funkce **Autopause** (Automatické přerušení) způsobí přerušení záznamu cvičení, pokud je vaše rychlost menší než 2 km/h (1,2 mph). Zvýší-li se rychlost na více než 3 km/h (1,9 mph), zaznamenávání automaticky pokračuje.

Funkci **Autopause** (Automatické přerušení) můžete zapínat nebo vypínat pro jednotlivé sportovní režimy na webu Movescount v pokročilých nastaveních pro sportovní režim.

Funkci **Autopause** (Automatické vypnutí) můžete také zapnout či vypnout v průběhu cvičení, aniž by byla změněna nastavení provedená na webu Movescount.

Postup zapnutí/vypnutí funkce **Autopause** (Automatické přerušení) v průběhu cvičení:

1. Ve sportovním režimu otevřete menu možností přidržetím tlačítka [Next].
2. Tlačítkem [Light Lock] vyberte položku **ACTIVATE** (Aktivovat) a zvolte ji stisknutím tlačítka [Next].
3. Tlačítkem [Start Stop] vyberte položku **Autopause** (Automatické přerušení) a zvolte ji stisknutím tlačítka [Next].
4. Tlačítky [Start Stop] nebo [Light Lock] můžete nastavení přepínat.
5. Menu opustíte přidržetím tlačítka [Next].

3.5. Automatický posuv

Můžete nastavit hodinky, aby automaticky posouvaly displeje ve sportovním režimu při cvičení. Použijte k tomu funkci **Autoscroll** (Autom. posuv).

Na webu Movescount můžete funkci **Autoscroll** (Autom.posuv) vypínat a zapínat pro všechny sportovní režimy. Můžete také definovat, jak dlouho se mají displeje zobrazovat.

Funkci **Autoscroll** (Autom. posuv) můžete také zapnout či vypnout v průběhu cvičení, aniž by byla změněna nastavení provedená na webu Movescount.

Postup zapnutí/vypnutí funkce **Autoscroll** (Autom. posuv) v průběhu cvičení:

1. Ve sportovním režimu otevřete menu možností přidržením tlačítka [Next] .
2. Tlačítkem [Light Lock] vyberte položku **ACTIVATE** (Aktivovat) a zvolte ji stisknutím tlačítka [Next] .
3. Tlačítkem [Start Stop] vyberte položku **Autoscroll** (Autom. posuv) a zvolte ji stisknutím tlačítka [Next] .
4. Tlačítka [Start Stop] nebo [Light Lock] můžete nastavení přepínat.
5. Menu opustíte přidržením tlačítka [Next] .

3.6. Podsvícení

Podsvícení aktivujete stisknutím tlačítka [Light Lock] .

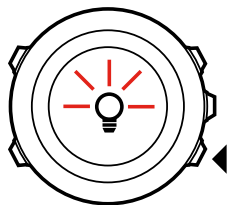

Ve výchozím nastavení se podsvícení zapne na několik sekund a poté se automaticky vypne. Takto se děje v režimu **Normal** (Normální).

Existují čtyři režimy podsvícení:

Mode (Režim):

- **Normal** (Normální): Když stisknete [Light Lock] a když se rozezní budík, na několik sekund se rozsvítí podsvícení.
- **Off** (Vypnuto): Podsvícení se nezapne stisknutím tlačítka ani budíkem.
- **Night** (Noc): Když stisknete jakékoli tlačítko nebo když se rozezní budík, na několik sekund se rozsvítí podsvícení.
- **Toggle** (Přepínání): Podsvícení se zapne, když stisknete [Light Lock] , a zůstane zapnuté, dokud nestisknete znovu [Light Lock] .

Vaše hodinky Suunto Ambit3 Peak mají dvě možnosti nastavení podsvícení: jedna se týká „všeobecného“ nastavení, jedna sportovních režimů.

Všeobecné nastavení podsvícení můžete v hodinkách změnit v položce nastavení **GENERAL** (Obecné) » **Tones/display** (Tóny/displej) » **Backlight** (Podsvícení). Viz 2.3. *Úprava nastavení*. Obecné nastavení můžete změnit i na webu Movescount.

Ve sportovních režimech můžete využívat stejný režim podsvícení jako v obecném nastavení (výchozí možnost), nebo můžete v pokročilém nastavení na webu Movescount definovat jiný režim podsvícení pro každý sportovní režim.

Kromě režimu můžete nastavovat také jas podsvícení (jako procento), buď v hodinkách v položce nastavení **GENERAL** (Obecné) » **Tones/display** (Tóny/displej) » **Backlight** (Podsvícení) nebo na webu Movescount.

 **TIP:** Když jsou uzamčena tlačítka [Back Lap] a [Start Stop], stále můžete aktivovat podsvícení stisknutím tlačítka [Light Lock].

3.7. Zámek tlačítek

Přidržením tlačítka [Light Lock] se zamykají a odemykají tlačítka.

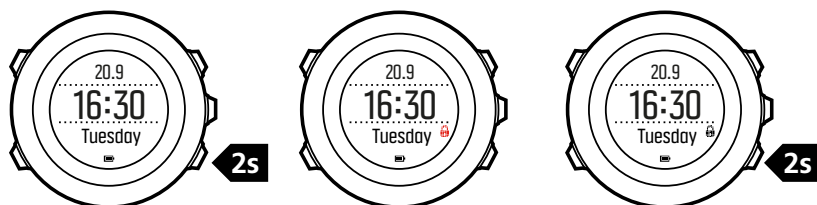

Chování zamykání tlačítek můžete v hodinkách změnit v položce nastavení **GENERAL** (Obecné) » **Tones/display** (Tóny/displej) » **Button lock** (Zámek tlačítek).

Vaše hodinky Suunto Ambit3 Peak mají dvě možnosti nastavení zámku tlačítek: jedna možnost je určena pro všeobecné použití – **Time mode lock** (Zámek režimu čas), druhá je určena pro cvičení – **Sport mode lock** (Zámek režimu sport):

Time mode lock (Zámek režimu čas):

- **Actions only** (Pouze akce): Menu start a možnosti se zamknou.
- **All buttons** (Všechna tlačítka): Všechna tlačítka jsou zamknuta. Podsvícení je možné aktivovat v režimu **Night** (Noc).

Sport mode lock (Zámek režimu sport)

- **Actions only** (Pouze akce): Při cvičení je zamknuto tlačítko [Start Stop], [Back Lap] a menu možnosti.
- **All buttons** (Všechna tlačítka): Všechna tlačítka jsou zamknuta. Podsvícení je možné aktivovat v režimu **Night** (Noc).

 **TIP:** Pro sportovní režimy zvolte nastavení zámku tlačítek **Actions only** (Pouze akce). Především tak nechtěnému spuštění nebo zastavení záznamu cvičení. I když máte zamčená tlačítka [Back Lap] a [Start Stop], můžete měnit displej stisknutím tlačítka [Next] a zobrazení stisknutím tlačítka [View].

3.8. Kompas

Hodinky Suunto Ambit3 Peak jsou vybaveny digitálním kompasem, který umožňuje orientaci relativně k severnímu magnetickému pólu. Kompas s kompenzací náklonu poskytuje přesné hodnoty, i když není přesně v horizontální rovině.

Můžete zobrazit/skrýt displej kompasu z menu start pomocí položky nastavení **DISPLAYS** (DISPLEJE) » **Compass** (Kompas). Přepínejte pomocí tlačítka [Next].

Režim kompas zobrazuje následující informace:

- střední řádek: směr vyjádřený ve stupních
- dolní řádek: pomocí tlačítka [View] můžete měnit zobrazení na aktuální směr vyjádřený světovou stranou, čas či prázdné zobrazení

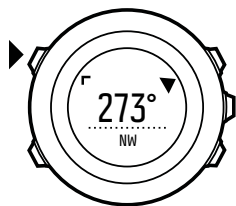

Kompas se po jedné minutě přepne do režimu úspory energie. Tlačítkem [Start Stop] jej znovu aktivujete.

3.8.1. Kalibrování kompasu

Pokud jste ještě kompas nepoužívali, je třeba provést nejprve kalibraci. Otáčejte hodinkami a naklánějte je různými směry. Až se ozve pípnutí, znamená to, že je kalibrace dokončena.

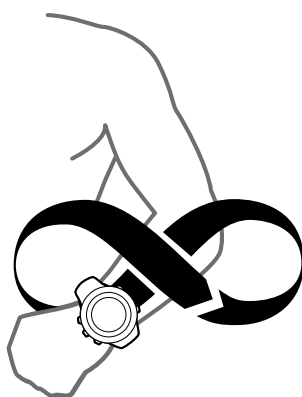
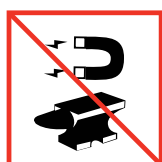

Pokud jste již kompas kalibrovali a chcete jej kalibrovat znovu, můžete otevřít možnost kalibrace v menu možností.

Proběhla-li kalibrace úspěšně, zobrazí se text **CALIBRATION SUCCESSFUL** (Kalibrace úspěšná). Nebyla-li kalibrace úspěšná, zobrazí se text **CALIBRATION FAILED** (Kalibrace selhala). Chcete-li kalibraci zopakovat, stiskněte [Start Stop].

Chcete-li spustit kalibraci kompasu manuálně:

1. Otevřete menu možností přidržetím tlačítka [Next].
2. Pomocí tlačítka [Next] vyberte položku **GENERAL** (OBECNÉ).
3. Tlačítkem [Light Lock] vyberte položku **Compass** (Kompas) a zvolte ji stisknutím tlačítka [Next].
4. Stisknutím tlačítka [Next] zvolte **Calibration** (Kalibrace).

3.8.2. Nastavení deklinace

Aby kompas zobrazoval správné hodnoty, nastavte přesnou hodnotu deklinace.

Papírové mapy jsou orientovány podle zemského severního pólu. Kompasy však ukazují na magnetický severní pól – oblast nad Zemí, do které se sbíhají magnetické siločáry. Protože magnetický severní pól a zemský severní pól neleží v jednom místě, musíte v kompasu nastavit deklinaci. Úhel mezi magnetickým a zemským severním pólem je vaše deklinace.

Hodnota deklinace je uvedena na většině map. Umístění magnetického severního pólu se každý rok mění, takže nejpreciznější a nejaktuálnější hodnotu deklinace můžete získat z internetu (například www.magnetic-declination.com).

Mapy pro orientační běh jsou ale kresleny v relaci s magnetickým severním pólem. To znamená, že při používání map pro orientační běh musíte vypnout opravu deklinace nastavením hodnoty 0 stupňů.

Postup nastavení hodnoty deklinace:

1. Otevřete menu možností přidržetím tlačítka [Next].
2. Stisknutím [Next] otevřete položku **GENERAL** (obecné).
3. Tlačítkem [Light Lock] vyberte položku **Compass** (Kompas) a zvolte ji stisknutím tlačítka [Next].
4. Tlačítkem [Light Lock] vyberte položku **Declination** (Deklinace) a zvolte ji stisknutím tlačítka [Next].
5. Vypněte deklinaci zvolením možnosti – (–) nebo zvolte **W** (W – západ) nebo **E** (E – východ).
6. Tlačítky [Start Stop] nebo [Light Lock] nastavte hodnotu deklinace.
7. Stisknutím [Next] potvrďte nastavení.

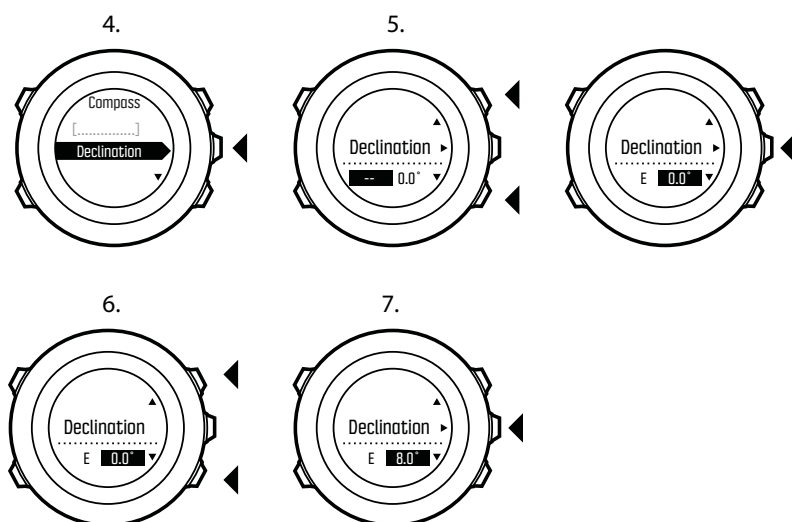

 **TIP:** Nastavení kompasu můžete otevřít rovněž přidržetím tlačítka [View] v režimu **COMPASS** (Kompas).

3.8.3. Nastavení aretace azimutu

Můžete označit směr ke svému cíli ve vztahu k severu pomocí funkce aretace azimutu.

Chcete-li provést aretaci azimutu:

1. Aktivujte kompas, přidržte hodinky před sebou a otočte se směrem k cíli.
2. Stisknutím tlačítka [Back Lap] aretujete aktuální úhel zobrazený na hodinkách jako azimut.
3. Prázdný trojúhelník indikuje aretovaný azimut ve vztahu k indikátoru severu (plný trojúhelník).
4. Stisknutím tlačítka [Back Lap] zrušíte aretaci azimutu.

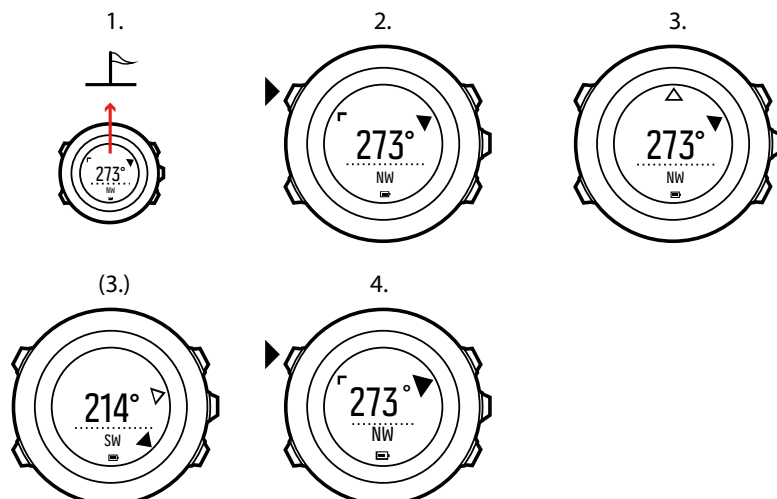

 **POZNÁMKA:** Když používáte kompas v režimu cvičení, tlačítko [Back Lap] pouze aretuje azimut a ruší jeho aretaci. Chcete-li změřit mezičas tlačítkem [Back Lap], musíte opustit zobrazení kompasu.

3.9. Odpočítavací měřič

Můžete použít odpočítávání, které odpočítává čas od nastavené hodnoty směrem k nule. Po každé z posledních 10 sekund odpočtu přístroj krátce pípne a po dosažení nuly zazní alarm.

Můžete zobrazit/skrýt odpočítávání z menu start pomocí položky nastavení **DISPLAYS** (Displeje) » **Countdown** (Odpočítávání). Přepínejte tlačítkem [Next].

Postup nastavení času odpočítávání:

1. Opakovaným stiskem tlačítka [Next] zobrazte displej odpočítávání.
2. Stisknutím [View] upravte čas odpočítávání.
3. Tlačítky [Start Stop] a [Light Lock] nastavte hodiny a minuty. Potvrďte tlačítkem [Next].
4. Stisknutím [Start Stop] spusťte odpočítávání.

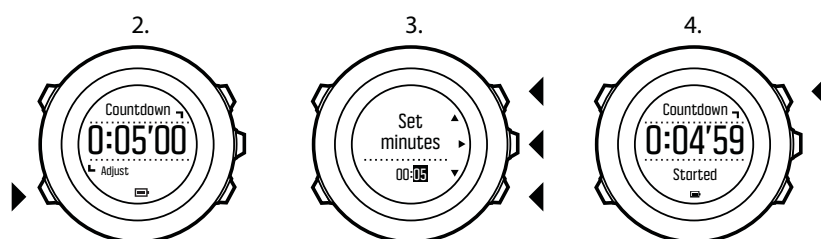

 **TIP:** Odpočítávání můžete přerušit/obnovit stisknutím tlačítka [Start Stop].

3.10. Displeje

Hodinky Suunto Ambit3 Peak se dodávají s řadou různých funkcí, např. s kompasem (viz 3.8. Kompas) a stopkami (viz 3.34. Stopky), které mají podobu displejů, jež je možné zobrazovat stisknutím tlačítka [Next]. Některé z nich jsou trvalé, jiné můžete dle libosti zobrazovat/skrývat.

Zobrazení/skrutí displejů:

1. Stisknutím [Start Stop] otevřete menu start.

2. Tlačítkem [Light Lock] vyberte položku **DISPLAYS** (Displeje) a zvolte ji stisknutím tlačítka [Next] .
3. V seznamu displejů můžete zapínat a vypínat různé funkce tak, že se pomocí tlačítek Start Stop nebo Light Lock posunete na příslušnou položku a výběr potvrdíte tlačítkem Next. Přidržením tlačítka [Next] opustíte menu displejů, je-li třeba.

Sportovní režimy (viz 3.33. *Sportovní režimy*) také mají více různých displejů, pro něž můžete nastavovat zobrazení různých informací během cvičení.

3.10.1. Nastavení kontrastu displeje

Kontrast displeje hodinek Suunto Ambit3 Peak můžete zvyšovat nebo snižovat v nastavení hodinek.

Postup nastavení kontrastu displeje:

1. Otevřete menu možností přidržením tlačítka [Next] .
2. Stisknutím [Next] otevřete položku nastavení **GENERAL** (Obecné).
3. Stisknutím [Next] otevřete položku **Tones/display** (Tóny/displej).
4. Tlačítkem [Light Lock] vyberte položku **Display contrast** (Kontrast displeje) a otevřete ji stisknutím tlačítka [Next] .
5. Tlačítkem [Start Stop] kontrast zvýšíte, tlačítkem [Light Lock] jej snížíte.
6. Menu opustíte přidržením tlačítka [Next] .

3.10.2. Invertování barev displeje

Můžete změnit zobrazení displeje mezi tmavým a světlým v nastavení hodinek na webu Movescount nebo jednoduše zkratkou pomocí tlačítka [View] (viz 2.1. *Tlačítka a menu*). Můžete také definovat barvu displeje pro sportovní režim na webu Movescount.

Postup invertování displeje hodinek v nastaveních:

1. Otevřete menu možností přidržením tlačítka [Next] .
2. Stisknutím [Next] otevřete položku nastavení **GENERAL** (Obecné).
3. Stisknutím [Next] otevřete položku **Tones/display** (Tóny/displej).
4. Tlačítkem [Start Stop] vyhledejte položku **Invert display** (Invertovat displej) a potvrďte ji stisknutím [Next] .

3.11. Cvičení se sportovními režimy

Sportovní režimy (viz 3.33. *Sportovní režimy*) používejte pro zaznamenání cvičení a zobrazení různých informací v průběhu cvičení.

Nabídku sportovních režimů otevřete stisknutím tlačítka [Start Stop] v položce **EXERCISE** (Cvičení).

3.11.1. Používání snímače Suunto Smart Sensor

Snímač tepové frekvence kompatibilní s technologií Bluetooth® Smart, například Suunto Smart Sensor, můžete používat s hodinkami Suunto Ambit3 Peak k získání podrobnějších informací o intenzitě cvičení.

Během cvičení vám snímač tepové frekvence umožňuje:

- tepová frekvence v reálném čase,
- průměrná tepová frekvence v reálném čase,

- graf tepové frekvence,
- kalorie spálené při cvičení,
- průvodce cvičením v rámci definovaných limitů tepové frekvence,
- Maximální tréninkový efekt

A po cvičení vám snímač tepové frekvence poskytne:

- celkový počet kalorií spálených při cvičení,
- průměrná tepová frekvence,
- maximální tepová frekvence,
- doba zotavení

Pokud používáte Suunto Smart Sensor, získáváte výhodu i v podobě paměti tepové frekvence. Paměťová funkce snímače Suunto Smart Sensor ukládá data, vždy když dojde k přerušení přenosu dat do hodinek Suunto Ambit3 Peak.

Takto vždy získáte přesné informace o intenzitě cvičení i při takových aktivitách, jako je plavání, během kterého voda přenosu brání. Znamená to také, že můžete hodinky Suunto Ambit3 Peak brát s sebou, poté co spustíte zaznamenávání. Další informace naleznete v uživatelské příručce k snímači Suunto Smart Sensor.

Pokud nemáte snímač tepové frekvence, hodinky Suunto Ambit3 Peak poskytují údaje o spotřebě kalorií a době zotavení pro aktivity běhu a jízdy na kole, kde se pro odhad intenzity cvičení použije rychlost. Chcete-li však mít přesné údaje o intenzitě cvičení, doporučujeme používat snímač tepové frekvence.

Další informace naleznete v uživatelské příručce k snímači Suunto Smart Sensor nebo k jinému snímači tepové frekvence kompatibilnímu s technologií Bluetooth Smart.

3.11.2. Použití senzoru Suunto Smart Sensor

Chcete-li začít používat senzor Suunto Smart Sensor, postupujte takto:

1. Pevně zacvakněte senzor do konektoru hrudního pásu.
2. Dle potřeby upravte délku hrudního pásu.
3. Navlhčete oblasti elektrod na hrudním pásu vodou nebo elektrodovým gelem.
4. Oblékněte si hrudní pás tak, aby logo Suunto směřovalo nahoru a hrudní pás byl pohodlný.

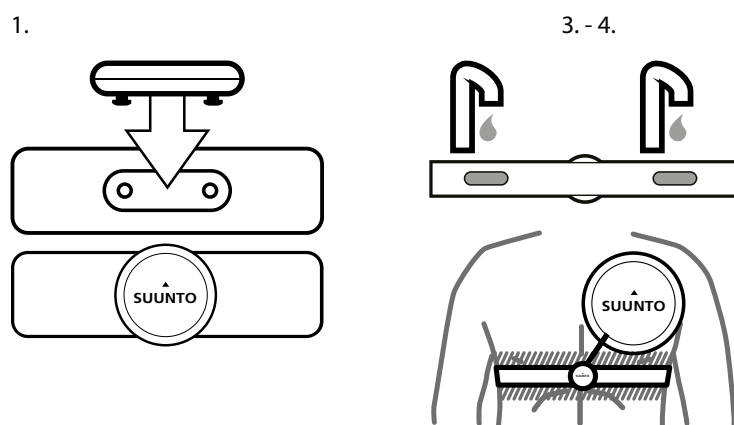

Senzor Smart Sensor se zapne automaticky, když detekuje tep srdce.

 **TIP:** Nejlepších výsledků dosáhnete, když budete nosit hrudní pás přímo na kůži.

Další informace a pokyny pro řešení problémů naleznete v uživatelské příručce k senzoru Suunto Smart Sensor.

 **POZNÁMKA:** Suchá pokožka pod elektrodami pásu, povolený pás a oděvy ze syntetických materiálů mohou způsobit detekci abnormálně vysoké tepové frekvence. Výkyvům v měření tepové frekvence předejdete řádným navlhčením elektrod a pevným utažením pásu. Pokud vás změřená tepová frekvence znepokojuje, obraťte se na svého lékaře.

3.11.3. Zahájení cvičení

Postup při zahájení cvičení:

1. Stisknutím [Start Stop] otevřete menu start.
2. Stisknutím [Next] otevřete položku **EXERCISE** (Cvičení).
3. Tlačítky [Start Stop] a [Light Lock] procházejte možnostmi sportovního režimu a tlačítkem [Next] vyberte vhodný režim.
4. Pokud zvolený sportovní režim používá hrudní pás, hodinky začnou automaticky vyhledávat signál z hrudního pásu. Počkejte, dokud hodinky neoznámí nalezení signálu hrudního pásu/GPS, nebo stisknutím [Start Stop] zvolte **Later** (Později). Hodinky pokračují ve vyhledávání signálu z hrudního pásu/GPS.
5. Stisknutím [Start Stop] zahájíte záznam cvičení. Pro otevření doplňkových možností během cvičení přidržte tlačítko [Next].

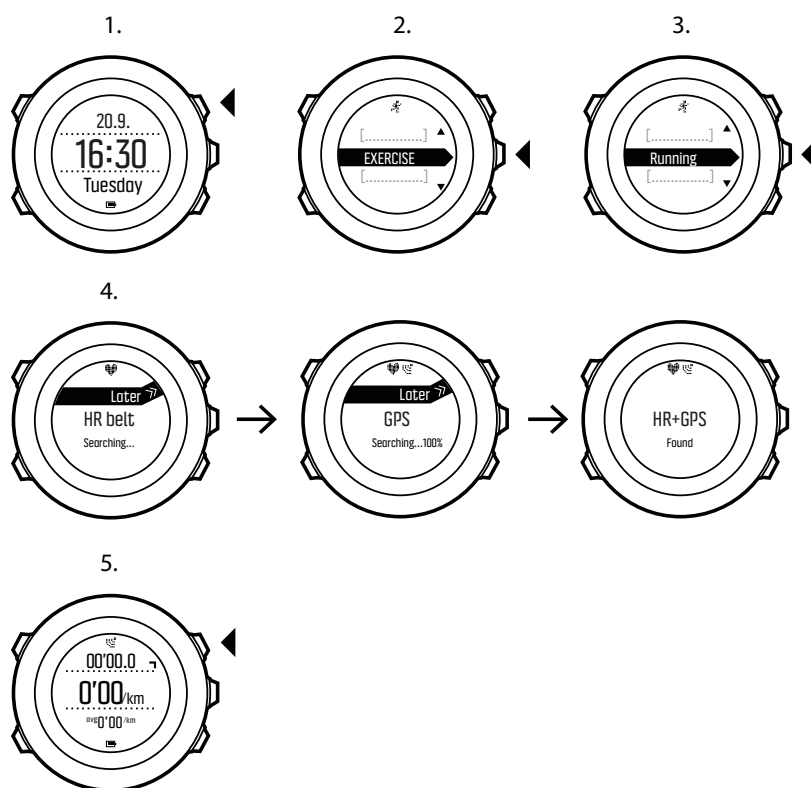

3.11.4. V průběhu cvičení

Hodinky Suunto Ambit3 Peak poskytují v průběhu cvičení mnoho různých informací. Tyto informace se liší v závislosti na zvoleném sportovním režimu (viz 3.33. *Sportovní režimy*). Více informací také získáte, pokud při cvičení použijete hrudní pás a GPS.

Zde jsou některé nápady, jak hodinky v průběhu cvičení používat:

- Pomocí tlačítka [Next] můžete posouvat a procházet displeje sportovních režimů.
- Stisknutím tlačítka [View] určíte různé možnosti pro zobrazení ve spodním řádku displeje.
- Chcete-li zabránit nechtěnému zastavení záznamu cvičení nebo vytvoření mezičasů, zamkněte tlačítka podržením stisknutého [Light Lock].
- Stisknutím [Start Stop] zaznamenávání přerušíte. Pro obnovení záznamu znovu stiskněte [Start Stop].

3.11.5. Zaznamenávání dráhy

V závislosti na zvoleném sportovním režimu hodinky Suunto Ambit3 Peak umožňují v průběhu cvičení zaznamenávat různé informace.

Pokud má váš sportovní režim aktivováno použití GPS, hodinky Suunto Ambit3 Peak budou během cvičení zaznamenávat vaši dráhu. Dráhu můžete zobrazit na webu Movescount v rámci zaznamenaného Move a exportovat ji jako trasu pro další pozdější využití.

3.11.6. Vytváření kol

V průběhu cvičení můžete vytvářet kola buď manuálně nebo automaticky nastavením intervalu automatických kol na webu Movescount. Když nastavíte automatické vytváření kol, hodinky Suunto Ambit3 Peak zaznamenávají kola na základě vzdálenosti specifikované na webu Movescount.

Chcete-li vytvářet kola manuálně, stiskněte při cvičení tlačítko [Back Lap].

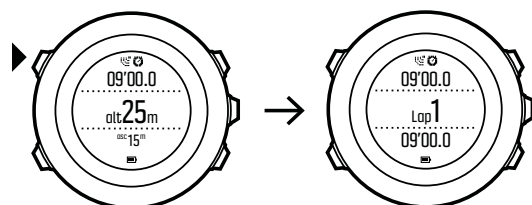

Hodinky Suunto Ambit3 Peak zobrazí tyto informace:

- horní řádek: mezičas (doba od začátku záznamu)
- střední řádek: číslo kola
- dolní řádek: čas kola

POZNÁMKA: Souhrn cvičení zobrazuje nejméně jedno kolo, což je vaše cvičení od začátku do konce. Kola vytvořená v průběhu cvičení jsou zobrazena jako dodatečná kola.

3.11.7. Navigování v průběhu cvičení

Pokud chcete běžet určitou trasu nebo k místu zájmu (POI), můžete zvolit sportovní režim, například Běh trasy a okamžitě začít navigovat.

Můžete navigovat po trase nebo k místu zájmu během cvičení i v jiných sportovních režimech, které mají aktivované GPS.

Postup navigování v průběhu cvičení:

1. Ve sportovním režimu s aktivovaným GPS otevřete menu možností přidržetím stisknutého tlačítka [Next] .
2. Stisknutím tlačítka [Next] zvolte **NAVIGATION** (Navigace).
3. Tlačítkem [Light Lock] přetočte na položku **POIs (Points of interest)** (POI – Místa zájmu) nebo **Routes** (Trasy) a vyberte ji stisknutím [Next] . Vodítka navigace se zobrazí jako poslední displej zvoleného sportovního režimu.

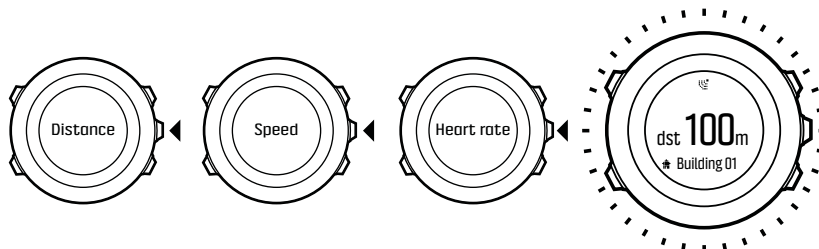

Chcete-li navigaci deaktivovat, vraťte se v menu možností zpět na položku **NAVIGATION** (Navigace) a zvolte možnost **End navigation** (Ukončit navigaci).

POZNÁMKA: Pokud je nastavení přesnosti GPS (viz 3.24.3. Přesnost GPS a úspora energie) vašeho sportovního režimu **Good** (Dobrá) nebo nižší, přepne se během navigace přesnost GPS na možnost **Best** (Nejlepší). Spotřeba baterie pak bude vyšší.

3.11.8. Používání kompasu v průběhu cvičení

V průběhu cvičení můžete aktivovat kompas a přidat jej do vlastního sportovního režimu.

Postup používání kompasu v průběhu cvičení:

1. Ve sportovním režimu otevřete menu možností přidržetím tlačítka [Next] .
2. Tlačítkem [Light Lock] vyberte položku **ACTIVATE** (Aktivovat) a zvolte ji stisknutím tlačítka [Next] .
3. Tlačítkem [Light Lock] vyberte položku **Compass** (Kompas) a zvolte ji stisknutím tlačítka [Next] .
4. Kompas se zobrazí jako poslední displej vlastního sportovního režimu.

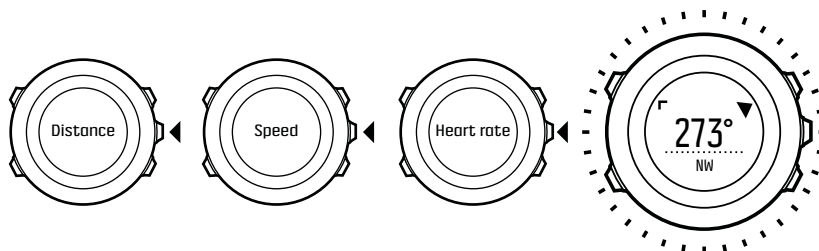

Chcete-li kompas deaktivovat, vraťte se v menu možností zpět k položce **ACTIVATE** (Aktivovat) a zvolte možnost **End compass** (Ukončit kompas).

3.11.9. Nastavení nadmořské výšky v průběhu cvičení

Pokud nechcete používat funkci FusedAlti (viz 3.14. FusedAlti) a víte přesně, v jaké nadmořské výšce se aktuálně nacházíte (například podle tabule na horské stezce), můžete hodnotu nastavit manuálně během záznamu cvičení. Manuálním nastavením nadmořské výšky se funkce FusedAlti vypne, pokud byla zapnutá.

Postup nastavení nadmořské výšky v průběhu cvičení:

1. Ve sportovním režimu otevřete menu možností přidržetím tlačítka [Next] .
2. Tlačítkem [Start Stop] vyberte položku **ALTI-BARO** (ALTI-BARO) a zvolte ji stisknutím tlačítka [Next] .
3. Tlačítkem [Next] zvolte položku **Altitude** (Nadmořská výška).
4. Tlačítka [Start Stop] a [Light Lock] nastavte nadmořskou výšku.
5. Potvrdíte a menu opustíte přidržetím tlačítka [Next] .

3.12. Najít cestu zpět

Pokud používáte GPS, hodinky Suunto Ambit3 Peak automaticky uloží počáteční místo vašeho cvičení. Pomocí funkce Najít cestu zpět vás mohou hodinky Suunto Ambit3 Peak vést přímo zpět do počátečního bodu (nebo do místa, kde byla určena pozice GPS).

Chcete-li najít cestu zpět:

1. Ve sportovním režimu otevřete menu možností přidržetím tlačítka [Next] .
2. Stisknutím tlačítka [Next] zvolte **NAVIGATION** (Navigace).
3. Tlačítkem [Start Stop] vyberte položku **Find back** (Najít cestu zpět) a zvolte ji stisknutím tlačítka [Next] . Vodítka navigace se zobrazí jako poslední displej zvoleného sportovního režimu.

3.13. Aktualizace firmwaru

Na webu Movescount můžete aktualizovat software hodinek Suunto Ambit3 Peak. Když aktualizujete software, všechny záznamy se automaticky přesunou na web Movescount a budou z hodinek odstraněny.

Pro aktualizaci softwaru hodinek Suunto Ambit3 Peak:

1. Proveďte instalaci aplikace Moveslink, pokud jste tak ještě neudělali.
2. Připojte hodinky Suunto Ambit3 Peak k počítači USB kabelem, který je součástí dodávky.
3. Je-li k dispozici aktualizace, provede se automaticky aktualizace hodinek. Vyčkejte na dokončení aktualizace, teprve poté odpojte kabel USB.

3.14. FusedAlti

FusedAltiTM poskytuje hodnoty nadmořské výšky, které jsou kombinací GPS a barometrického měření nadmořské výšky. Ve výsledně zobrazené hodnotě nadmořské výšky minimalizuje efekt dočasných a skokových chyb.

 **POZNÁMKA:** Standardně je nadmořská výška při cvičeních využívajících GPS nebo při navigaci měřena pomocí FusedAlti. Je-li GPS vypnuté, je nadmořská výška měřena snímačem barometrického tlaku.

Nechcete-li měřit nadmořskou výšku pomocí funkce FusedAlti, můžete ji vypnout v menu možností.

Postup vypnutí funkce FusedAlti:

1. Podržetím stisknutého tlačítka [Next] otevřete menu možností.
2. Tlačítkem [Light Lock] vyberte položku **ALTI-BARO** (Alti-baro) a otevřete ji stisknutím tlačítka [Next] .

3. Tlačítkem [Start Stop] vyberte položku **FusedAlti** (FusedAlti) a zvolte ji stisknutím tlačítka [Next] .
4. Tlačítky [Start Stop] nebo [Light Lock] nastavte FusedAlti do stavu **Off** (Vypnuto) a potvrďte tlačítkem [Next] .

Je-li přístroj v režimu **ČAS**, můžete s FusedAlti hledat novou referenci pro barometricky měřenou nadmořskou výšku. Tím se na maximálně 15 minut aktivuje GPS.

Postup hledání nové referencie pro barometricky měřenou nadmořskou výšku s FusedAlti:

1. Otevřete menu možností přidržením tlačítka [Next] .
2. Tlačítkem [Light Lock] vyberte položku **ALTI-BARO** (Alti-baro) a otevřete ji stisknutím tlačítka [Next] .
3. Tlačítkem [Light Lock] vyberte položku **Reference** (Reference) a otevřete ji stisknutím tlačítka [Next] .
4. Tlačítkem [Start Stop] vyberte položku **Auto seřízení** (FusedAlti) a zvolte ji stisknutím tlačítka [Next] . GPS je zapnuto a přístroj začíná počítat nadmořskou výšku podle FusedAlti.

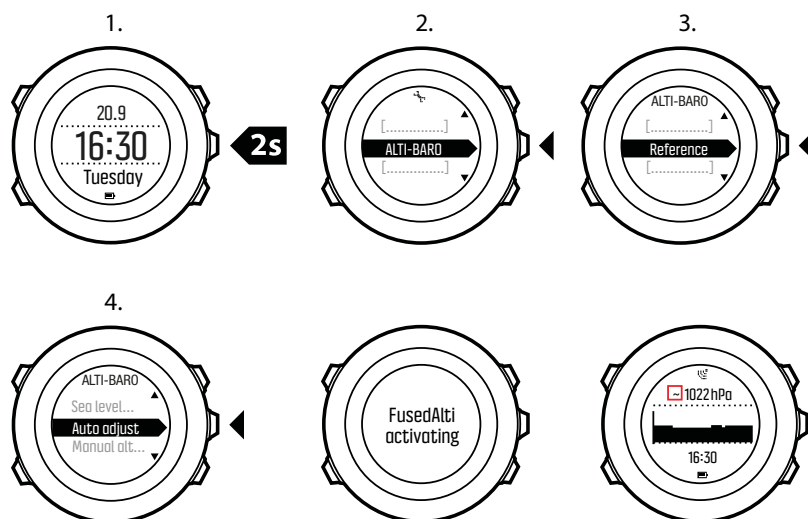

POZNÁMKA: V dobrých podmínkách trvá aktivace FusedAlti 4–12 minut. V této době přístroj Suunto Ambit3 Peak zobrazuje barometrickou nadmořskou výšku a u hodnoty nadmořské výšky je zobrazen znak ~, který indikuje, že zobrazená hodnota nemusí být přesná.

3.15. Funkce FusedSpeed

FusedSpeed™ je jedinečná kombinace informací z GPS a snímače zrychlení zápěstí pro získání mnohem přesnější informace o rychlosti běhání. Signál GPS je adaptivně filtrován na základě zrychlování zápěstí. To poskytuje mnohem přesnější hodnoty o konstantních rychlostech a rychlejší odezvu na změny rychlosti.

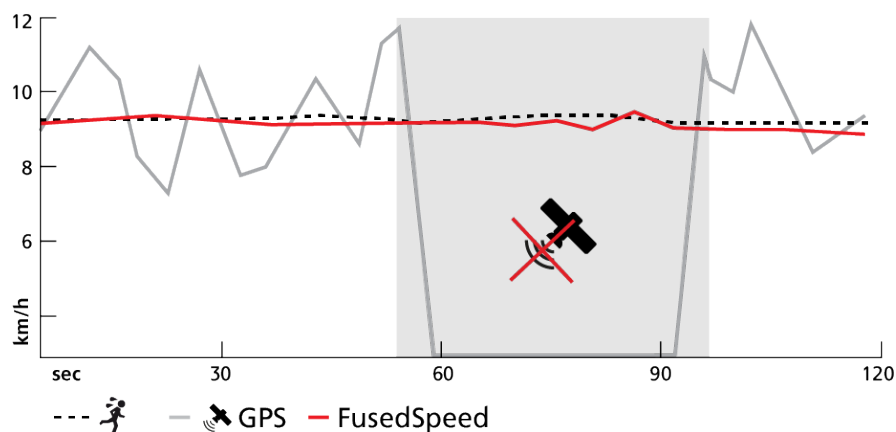

Funkce FusedSpeed vám přinese největší užitek, pokud při tréninku potřebujete velmi rychlé reakce na změny rychlosti, například při běhání v terénu nebo při intervalovém tréninku. Pokud dočasně ztratíte signál GPS, jsou hodinky Suunto Ambit3 Peak schopny dočasně pokračovat v zobrazování přesné rychlosti díky GPS kalibrovanému akcelerometru.

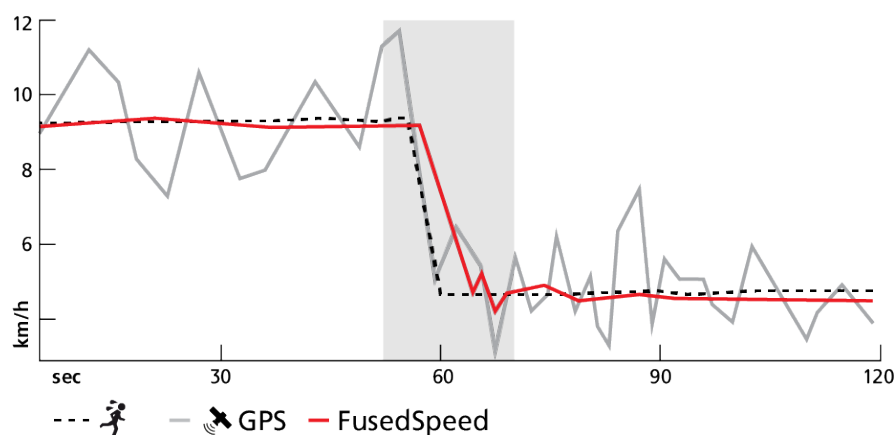

TIP: Chcete-li získat co nejpřesnější informace s funkcí FusedSpeed, podívejte se na hodinky podle potřeby jen krátkou chvíli. Držením hodinek před sebou bez pohybu se přesnost snižuje.



Funkce FusedSpeed je automaticky aktivována pro běh a podobné typy aktivit, například orientační běh, florbal či fotbal.

Chcete-li aktivovat funkci FusedSpeed pro vlastní sportovní režim, je třeba vybrat takovou aktivitu, která funkci FusedSpeed využívá. To je na webu Movescount indikováno na konci pokročilého nastavení příslušného sportovního režimu.

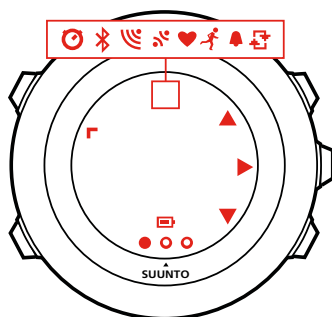
3.16. Ikony





















Na hodinkách Suunto Ambit3 Peak jsou zobrazeny následující ikony:

	budík
	výškoměr
	barometr
	baterie
	aktivita Bluetooth
	zámek tlačítek
	indikátory stisknutí tlačítek
	chronograf
	aktuální displej
	dolů/snížit
	intenzita signálu GPS
	tepová frekvence
	příchozí volání
	intervalový měřič
	zpráva/oznámení
	ztracené volání
	další/potvrdit
	párování
	nastavení
	režim sportu

	bouře
	východ slunce
	západ slunce
	nahoru/zvýšit

Ikony POI

Hodinky Suunto Ambit3 Peak využívají tyto ikony POI:

	začátek
	budova/domov
	kemp/kempink
	auto/parkoviště
	jeskyně
	křižovatka
	konec
	jídlo/restaurace/kavárna
	les
	geocache
	ubytování/hostel/hotel
	louka
	hora/kopec/údolí/převis
	cesta/dráha
	skála
	výhled
	voda/řeka/jezero/pobřeží
	bod waypoint

3.17. Intervalový měřič

Na webu Movescount můžete intervalový měřič přidat do každého vlastního sportovního režimu. Chcete-li přidat intervalový měřič do sportovního režimu, zvolte sportovní režim a

otevřete **Pokročilá nastavení**. Při příštím připojení hodinek Suunto Ambit3 Peak k účtu Movescount bude intervalový měřič synchronizován do hodinek.

V intervalovém měřiči můžete specifikovat následující informace:

- typy intervalů (**HIGH** (vysoký) a **LOW** (nízký) interval)
- trvání nebo vzdálenost pro oba typy intervalů
- počet opakování intervalů

 **POZNÁMKA:** Nenastavíte-li počet opakování intervalů na webu Movescount, bude intervalový měřič pokračovat, dokud se nezopakuje 99krát.

Můžete nastavit intervalový měřič pro každý sport, který je začleněn do multisportovního režimu (viz 3.23.2. *Použití multisportovního režimu*). Intervalový měřič se po změně sportu restartuje.

Postup aktivace/deaktivace intervalového měřiče:

1. Ve sportovním režimu otevřete menu možností přidržením tlačítka [Next] .
2. Tlačítkem [Light Lock] vyberte položku **ACTIVATE** (Aktivovat) a zvolte ji stisknutím tlačítka [Next] .
3. Tlačítkem [Start Stop] vyberte položku **Interval** (Interval) a zvolte ji stisknutím tlačítka [Next] .
4. Stisknutím [Start Stop] nebo [Light Lock] nastavte intervalový měřič na **On/Off** (Zapnuto/ Vypnuto) a potvrďte stav stisknutím [Next] . Když je aktivován intervalový měřič, zobrazuje se v horní části displeje ikona intervalu.

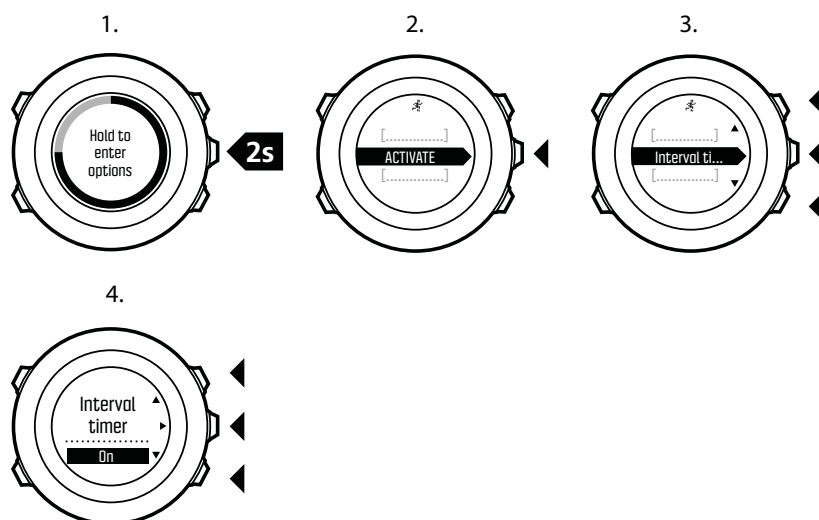

3.18. Intervalové tréninky

Hodinky Suunto Ambit3 Peak vám umožňují provádět intervalové tréninky s průvodcem s využitím funkce plánování tréninku v aplikaci Suunto Movescount App.

 **POZNÁMKA:** Funkce plánování tréninku vyžaduje připojení k internetu přes Wi-Fi nebo mobilní síť. V případě připojení přes mobilní síť může být přenos dat zatížen poplatky pro operátora.

Obtížnost tréninku je zcela přizpůsobitelná vašim potřebám. U každého intervalu je možné nastavit typ, délku trvání a cíl. Volitelně lze pro interval přidat vlastní textové pokyny.

Jakmile vytvoříte plány tréninků a synchronizujete hodinky s aplikací, budou tréninky k dispozici v menu možností ve sportovním režimu.

Spuštění intervalového tréninku s průvodcem:

1. Ve sportovním režimu otevřete menu možností přidržetím tlačítka [Next].
2. Tlačítkem [Next] zvolte možnost TRÉNINK.
3. Tlačítky [Light Lock] nebo [Start Stop] procházejte dostupné tréninky, tlačítkem [Next] proveďte výběr.
4. Stisknutím [Start Stop] začnete nahrávat cvičení. Průvodce se spustí současně se záznamem. Údaje o intervalovém tréninku se zobrazí jako poslední displej zvoleného sportovního režimu.
5. Trénink dokončíte nebo zastavíte kdykoli v jeho průběhu zastavením záznamu, jako obvykle, případně volbou UKONČIT TRÉNINK (Ukončit trénink) v menu možností.

V průběhu tréninku hodinky poskytují v reálném čase pokyny v podobě grafu na displeji tréninku.



- Horní řádek: aktuální měření v závislosti na stanovém cíli intervalu. Pokud například pro daný interval určíte horní a dolní rychlostní limit, bude hodnota nad grafem ukazovat aktuální rychlost.
- Graf: grafické znázornění aktuálního intervalu. Horní a dolní část grafu odpovídá nastavenému rozpětí limitních hodnot pro daný interval. Levá, resp. pravá strana grafu označuje začátek, resp. konec intervalu. Křivka v grafu symbolizuje váš aktuální výkon v závislosti na délce trvání intervalu a nastavených limitech.
- Spodní řádek: čas, vzdálenost nebo počet kalorií zbývajících do konce intervalu. Pokud jste nastavili jako interval jedno kolo (interval skončí po stisknutí tlačítka [Back Lap]), bude spodní řádek zobrazovat kumulativní čas intervalu.

Po začátku dalšího intervalu bude na hodinkách zobrazeno shrnutí následujícího intervalu.

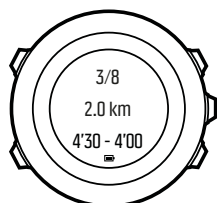

- Krok intervalu
- Trvání
- Cílové limity

3.19. Záznamník

V záznamníku jsou uloženy záznamy vašich nahraných aktivit. Maximální počet záznamů a maximální trvání jednoho záznamu závisí na tom, kolik informací se pro každou aktivitu ukládá. Například přesnost GPS (viz 3.24.3. *Přesnost GPS a úspora energie*) a využívání intervalového měřiče (viz 3.17. *Intervalový měřič*) mají přímý dopad na počet a trvání záznamů, které lze uložit.

Můžete zobrazit souhrn záznamu aktivity ihned poté, co zastavíte záznam, nebo prostřednictvím funkce **LOGBOOK** v menu start.

Informace zobrazené v souhrnu záznamu jsou dynamické: mění se v závislosti na faktorech jako například sportovním režimu či na tom, zda jste používali hrudní pás pro měření tepové frekvence či GPS. Standardně všechny záznamy obsahují minimálně tyto informace:

- název sportovního režimu
- čas
- datum
- trvání
- kola

Pokud záznam obsahuje údaje GPS, zahrnuje záznam v záznamníku i zobrazení plné trasy a její výškový profil.

 **TIP:** *Mnoho dalších podrobností o zaznamenaných aktivitách můžete zobrazit na webu Movescount.com.*

Zobrazení souhrnu záznamu po zastavení nahrávání:

1. Přidržením tlačítka [Start Stop] záznam cvičení ukončíte a uložíte. Případně můžete stisknutím tlačítka [Start Stop] zaznamenávání přerušit. Po přerušení zaznamenávání jeho úplné zastavení potvrďte stisknutím tlačítka [Back Lap] nebo pokračujte v záznamu stisknutím [Start Stop]. Po přerušení a zastavení cvičení záznam uložte stisknutím tlačítka [Start Stop]. Pokud záznam nechcete uložit, stiskněte [Light Lock]. Pokud záznam neuložíte, můžete i tak zobrazit souhrn záznamu stisknutím tlačítka [Light Lock], ale záznam nebude uložen v záznamníku pro pozdější zobrazení.
2. Stisknutím tlačítka [Next] zobrazíte souhrn záznamu.

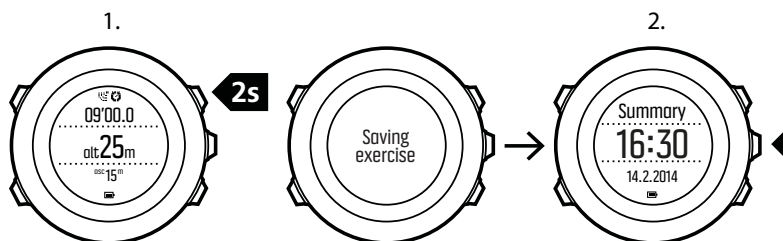

Souhrny všech uložených cvičení si můžete prohlédnout rovněž v záznamníku. V záznamníku jsou cvičení seřazena podle data a času.

Postup zobrazení souhrnu záznamu v záznamníku:

1. Stisknutím tlačítka [Start Stop] otevřete menu start.
2. Tlačítkem [Light Lock] vyberte položku **LOGBOOK** a otevřete ji stisknutím tlačítka [Next]. Zobrazí se čas zotavení.

3. Tlačítkem [Start Stop] nebo [Light Lock] můžete záznamy procházet, výběr provedete tlačítkem [Next] .
4. Tlačítkem [Next] procházejte souhrnem cvičení.

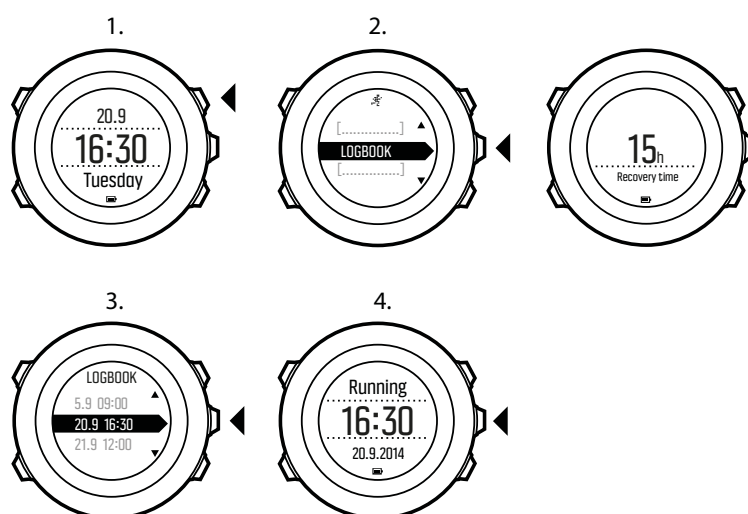

Pokud záznam obsahuje více kol, můžete zobrazit informace ke konkrétnímu kolu stisknutím tlačítka [View] .

3.20. Indikátor dostupné paměti

Pokud nebylo s webem Movescount synchronizováno více než 50 % záznamníku, hodinky Suunto Ambit3 Peak zobrazí po otevření záznamníku upozornění.

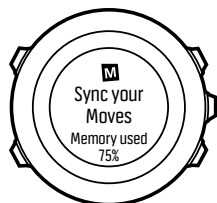

Upozornění se nezobrazí, jestliže je nesynchronizovaná paměť plná a hodinky Suunto Ambit3 Peak začnou přepisovat starší záznamy.

3.21. Movescount

Movescount.com je váš bezplatný osobní deník a online sportovní komunita, která vám nabízí bohatou škálu nástrojů pro správu vašich každodenních aktivit a pro vytváření poutavých příběhů o vašem cvičení. Movescount umožňuje přenášet vaše záznamy cvičení z hodinek Suunto Ambit3 Peak na web Movescount a přizpůsobovat hodinky podle vašich požadavků.

TIP: Po připojení k webu Movescount můžete také získat nejnovější firmware pro hodinky Suunto Ambit3 Peak.

Začněte nainstalováním aplikace Moveslink:

1. Otevřete www.movescount.com/moveslink.
2. Stáhněte, nainstalujte a otevřete nejnovější verzi Moveslink.

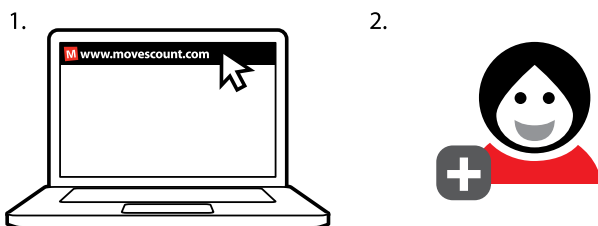

Postup registrace pro web Movescount:

1. Otevřete web www.movescount.com.
2. Vytvořte si účet.

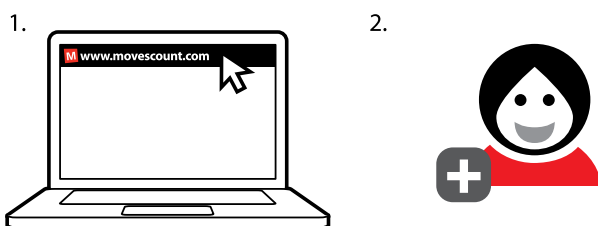

 **POZNÁMKA:** Při prvním připojení hodinek Suunto Ambit3 Peak k webu Movescount.com se všechny informace (včetně nastavení hodinek) přenesou z hodinek na váš účet Movescount. Při příštím připojení hodinek Suunto Ambit3 Peak k účtu Movescount budou automaticky synchronizovány změny v nastavení a sportovních režimech provedené na webu Movescount a v hodinkách.

3.22. Mobilní aplikace Movescount

Díky aplikaci Suunto Movescount můžete ještě rozšířit své využití hodinek Suunto Ambit3 Peak. Můžete spárovat mobilní aplikaci a dostávat oznámení na hodinky Suunto Ambit3 Peak, můžete měnit nastavení a přizpůsobovat sportovní režimy i v terénu, můžete využívat mobilní zařízení jako druhý displej, pořizovat snímky s daty z Move a vytvářet videa Suunto Movies.

 **TIP:** Kterýkoli Move uložený na webu Movescount můžete doplňovat obrázky a pomocí aplikace Suunto Movescount můžete též vytvořit video Suunto Movie.

 **POZNÁMKA:** Všeobecné nastavení hodinek Suunto Ambit3 Peak můžete změnit i offline. Přizpůsobování sportovních režimů a aktualizace údajů o čase, datu a satelitech GPS vyžaduje internetové připojení pomocí Wi-Fi nebo mobilní sítě. Za přenos dat mohou být operátorem účtovány poplatky.

Párování s aplikací Suunto Movescount pro iOS:

1. Stáhněte ze serveru iTunes App Store a nainstalujte aplikaci Suunto Movescount do svého zařízení kompatibilního s OS Apple. Popis aplikace obsahuje i nejnovější informace o kompatibilitě.
2. Spusťte aplikaci Suunto Movescount a zapněte Bluetooth, pokud jste tak již neučinili. Nechte aplikaci běžet v popředí.
3. Na hodinkách otevřete menu možností přidržetím tlačítka [Next].
4. Tlačítkem [Light Lock] vyberte položku **PÁROVÁNÍ** a otevřete ji stisknutím tlačítka [Next].
5. Tlačítkem [Next] zvolte možnost **MOBIL. APLIKACE**.

6. Zadejte kód zobrazený na displeji hodinek do pole požadavku párování na mobilním zařízení a klepněte na tlačítko **PÁROVÁNÍ**.

Párování s aplikací Suunto Movescount pro Android:

1. Stáhněte aplikaci Suunto Movescount ze serveru Google Play a nainstalujte ji na kompatibilní zařízení s OS Android. Popis aplikace obsahuje i nejnovější informace o kompatibilitě.
2. Spusťte aplikaci Suunto Movescount a zapněte Bluetooth, pokud jste tak již neučinili. Nechte aplikaci běžet v popředí.
3. Na hodinkách otevřete menu možností přidržetím tlačítka [Next] .
4. Tlačítkem [Light Lock] vyberte položku **PÁROVÁNÍ** a otevřete ji stisknutím tlačítka [Next] .
5. Tlačítkem [Next] zvolte možnost **Mobil. aplikace**.
6. Na zařízení s OS Android se otevře vyskakovací obrazovka. Zvolte **PÁROVÁNÍ**.
7. Zadejte kód zobrazený na displeji hodinek do pole požadavku párování na mobilním zařízení a klepněte na tlačítko **PÁROVÁNÍ**.

3.22.1. Druhý displej na telefonu

Pokud používáte aplikaci Suunto Movescount, můžete využívat mobilní telefon jako druhý displej pro své hodinky.

Postup při využití mobilního telefonu jako druhého displeje:

1. Spárujte své hodinky Suunto Ambit3 Peak s aplikací Suunto Movescount, pokud jste tak ještě neučinili (viz 3.22. *Mobilní aplikace Movescount*).
2. Přepněte hodinky Suunto Ambit3 Peak do sportovního režimu (viz 3.11. *Cvičení se sportovními režimy*).
3. Otevřete aplikaci Suunto Movescount App a klepněte na položku **MOVE** (Move).
4. Zvolte položku **AMBIT3** (Ambit3) ze seznamu a klepněte na možnost **NEXT** (Další).
5. Obvyklým způsobem spusťte a zastavte záznam cvičení.

 **TIP:** *Měnit zobrazený obsah můžete klepnutím na různé oblasti displeje na telefonu – doprostřed, nahoru doleva, nahoru doprava.*

3.22.2. Synchronizace s mobilní aplikací

Pokud jste hodinky Suunto Ambit3 Peak spárovali s aplikací Suunto Movescount, změny nastavení, sportovní režimy a nové Moves se automaticky synchronizují, když je aktivní připojení pomocí technologie Bluetooth. Ikona Bluetooth na hodinkách Suunto Ambit3 Peak se během synchronizace rozblíká.

Toto výchozí nastavení je možné měnit z menu možností.

Postup vypnutí automatické synchronizace:

1. Otevřete menu možností přidržetím tlačítka [Next] .
2. Přejděte na položku **PŘIPOJENÍ** tlačítkem [Light Lock] a proveďte výběr stiskem tlačítka [Next] .
3. Přejděte na položku **Nastavení** tlačítkem [Light Lock] a proveďte výběr stiskem tlačítka [Next] .
4. Dalším stisknutím tlačítka Next otevřete položku nastavení **MobileApp sync**(Synchronizace s mobilní aplikací).

5. Tlačítkem [Light Lock] můžete synchronizaci vypínat/zapínat, stiskem tlačítka [Next] opustíte menu.

Manuální synchronizace

Je-li automatická synchronizace vypnuta, je nutné pro přenesení nastavení či nových Moves spustit synchronizaci manuálně.

Postup při manuální synchronizaci s mobilní aplikací:

1. Ujistěte se, že je aplikace Suunto Movescount spuštěná a že Bluetooth je aktivní.
2. Otevřete menu možností přidržením tlačítka [Next] .
3. Přejděte na položku PŘIPOJENÍ tlačítkem [Light Lock] a proveďte výběr stiskem tlačítka [Next] .
4. Stisknutím tlačítka [Next] spustíte synchronizaci (položka **Sync now**, Synchronizovat nyní).

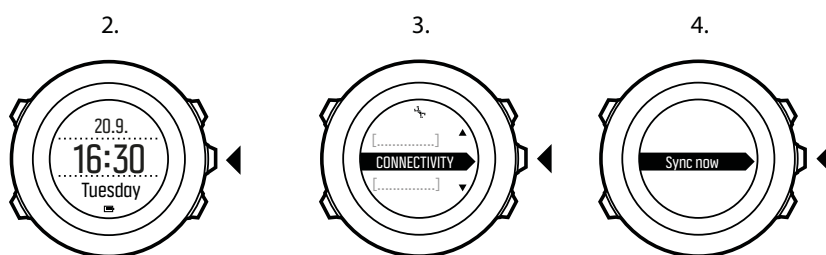

Pokud má vaše mobilní zařízení aktivní datové připojení a vaše aplikace je připojena k účtu Movescount, dojde k synchronizaci nastavení a Moves s vaším účtem. Pokud není navázáno datové připojení, synchronizace bude zdržena do doby, kdy bude připojení k dispozici.

Nesynchronizované Moves zaznamenané hodinkami Suunto Ambit3 Peak se objeví v aplikaci, ale nebude možné zobrazit jejich podrobnosti, dokud neproběhne synchronizace s účtem Movescount. Moves, které zaznamenate pomocí aplikace, bude možné zobrazit okamžitě.

 **POZNÁMKA:** Synchronizace mezi aplikací Suunto Movescount a účtem Movescount může být zpoplatněna provozovatelem služby přenosu dat.

3.23. Multisportovní trénink

Hodinky Suunto Ambit3 Peak můžete používat pro multisportovní trénink a snadno přepínat mezi více různými sportovními režimy (viz 3.33. *Sportovní režimy*) během cvičení. Můžete také zobrazovat údaje specifické pro jednotlivé sporty během cvičení i v souhrnu záznamu.

Sporty můžete měnit manuálně během cvičení, případně můžete vytvořit multisportovní režim, který bude měnit sporty v zadaném pořadí, například pro triatlon.

3.23.1. Manuální přepínání sportovních režimů

Hodinky Suunto Ambit3 Peak umožňují při cvičení přepnout do jiného sportovního režimu, aniž by přestaly zaznamenávat. V záznamu jsou obsaženy všechny sportovní režimy, které jste použili při cvičení.

Postup manuálního přepnutí sportovního režimu při cvičení

1. Při zaznamenávání vašeho cvičení otevřete sportovní režimy podržením stisknutého tlačítka [Back Lap] .

2. Tlačítkem [Start Stop] nebo [Light Lock] procházejte možnostmi seznamu sportovních režimů.
3. Tlačítkem [Next] vyberte vhodný sportovní režim. Hodinky Suunto Ambit3 Peak pokračují v zaznamenávání dat pro zvolený sportovní režim.

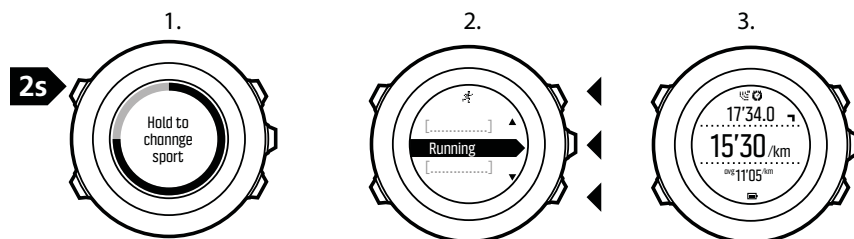

POZNÁMKA: Hodinky Suunto Ambit3 Peak při každém přepnutí do jiného sportovního režimu vytvoří mezičas.

POZNÁMKA: Zaznamenávání se při přepnutí do jiného sportovního režimu nepřerušuje. Zaznamenávání můžete kdykoli přerušit stisknutím tlačítka [Start Stop].

3.23.2. Použití multisportovního režimu

Můžete vytvořit vlastní multisportovní režim nebo použít stávající předvolený sportovní režim, například **Triathlon** (Triatlon). Multisportovní režim může tvořit několik různých sportovních režimů ve specifickém pořadí. Každý sport má též svůj intervalový měřič.

Postup použití multisportovního režimu:

1. Stisknutím [Start Stop] zahájíte záznam.
2. Přepnutí na další sport během cvičení provedete přidržením tlačítka [Back Lap].

3.24. Navigace pomocí GPS

Hodinky Suunto Ambit3 Peak používají systém GPS (Global Positioning System) pro určení aktuálního umístění. Systém GPS tvoří satelity, které obíhají Zemi ve výšce 20 000 km rychlostí 4 km/s.

Vestavěný GPS přijímač v hodinkách Suunto Ambit3 Peak je optimalizovaný pro použití na zápěstí a přijímá data ve velmi širokém úhlu.

3.24.1. Získání signálu GPS

Hodinky Suunto Ambit3 Peak automaticky aktivují GPS, pokud zvolíte sportovní režim s funkcí GPS, určíte své umístění nebo zahájíte navigaci.

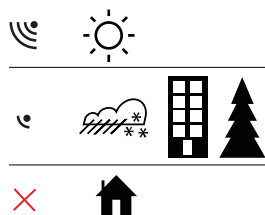

POZNÁMKA: Když aktivujete GPS poprvé nebo jste jej nepoužívali delší dobu, může vyhledání pozice GPS trvat déle než obvykle. Další spouštění GPS budou trvat kratší dobu.

 **TIP:** Chcete-li minimalizovat dobu spouštění GPS, držte hodinky nehybně tak, aby přijímač GPS směřoval nahoru. Zajistěte, aby měly hodinky nerušený výhled na oblohu.

 **TIP:** V zájmu získání nejnovějších orbitálních dat satelitu pravidelně hodinky Suunto Ambit3 Peak synchronizujte s Movescount. Tím se zkracuje doba potřebná k získání dat GPS a zvyšuje přesnost trasy.

Řešení problémů: Není signál GPS

- Pro získání optimálního signálu nasměrujte hodinky částí s přijímačem GPS nahoru. Nejlepší signál je možné přijímat v otevřeném prostoru s nerušeným výhledem na oblohu.
- GPS přijímač obvykle pracuje dobře uvnitř stanů a v dalších tenkých přístřešcích. Objekty, budovy, hustá vegetace nebo oblačné počasí však mohou kvalitu příjmu signálu GPS snížit.
- Signál GPS neprochází pevnými stavbami ani vodou. To znamená, že byste se neměli pokoušet aktivovat GPS například v budovách, jeskyních nebo pod vodou.

3.24.2. GPS sítě a formáty polohy

Sítě jsou linky na mapě, které definují systém souřadnic použitý na mapě.

Formát polohy je způsob, jakým hodinky zobrazují údaje z GPS přijímače. Všechny formáty se vztahují ke stejnému umístění, jsou pouze vyjádřeny jiným způsobem. Formát polohy můžete v hodinkách změnit v položce nastavení **GENERAL** (Obecné) » **Format** (Formát) » **Position format** (Formát polohy).

Formát můžete vybrat z následujících sítí:

- zeměpisná šířka/délka je nejčastěji používaná síť a má tři různé formáty:
 - **WGS84 Hd.d°** (WGS84 Hd.d°)
 - **WGS84 Hd°m.m'** (WGS84 Hd°m.m')
 - **WGS84 Hd°m's.s** (WGS84 Hd°m's.s)
- **UTM** (UTM – Universal Transverse Mercator) poskytuje dvojrozměrnou prezentaci horizontální pozice.
- **MGRS** (MGRS – Military Grid Reference System) je rozšíření UTM a obsahuje označovač zóny sítě, 100 000metrový čtvercový identifikátor a číselné označení polohy.

Hodinky Suunto Ambit3 Peak podporují rovněž tyto místní sítě:

- **British (BNG)** (Britský (BNG))
- **Finnish (ETRS-TM35FIN)** (Finský (ETRS-TM35FIN))
- **Finnish (KKJ)** (Finský (KKJ))
- **Irish (IG)** (Irský (IG))
- **Swedish (RT90)** (Švédský (RT90))
- **Swiss (CH1903)** (Švýcarský (CH1903))
- **UTM NAD27 Alaska** (UTM NAD27 Aljaška)
- **UTM NAD27 Conus** (UTM NAD27 Conus)
- **UTM NAD83** (UTM NAD83)
- **NZTM2000** (NZTM2000 (Nový Zéland))



POZNÁMKA: Některé sítě nelze použít v oblastech severně od 84°S a jižně od 80°J, nebo mimo země, pro které jsou určeny.

3.24.3. Přesnost GPS a úspora energie

Při přizpůsobování sportovních režimů můžete na webu Movescount definovat interval zjišťování GPS v nastavení přesnosti GPS. Čím je interval kratší, tím je při cvičení přesnost vyšší.

Prodloužením intervalu a snížením přesnosti prodloužíte životnost baterie.

Možnosti přesnosti GPS jsou:

- Best (Nejlepší): ~ 1sekundový interval, nejvyšší spotřeba energie
- Good (Dobrá): ~ 5sekundový interval, střední spotřeba energie
- OK: ~ 60sekundový interval, nejnižší spotřeba energie
- Off (Vypnuto): GPS se nepoužívá

3.25. Oznámení

Pokud jste spárovali své hodinky Suunto Ambit3 Peak s aplikací Suunto Movescount (viz 3.22. *Mobilní aplikace Movescount*), mohou vás hodinky upozorňovat na volání, zprávy a oznámení „push“.

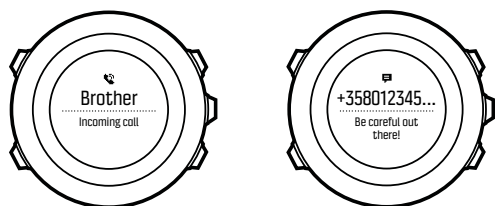

Nastavení oznámení na hodinkách:

1. Otevřete menu možností přidržením tlačítka [Next] .
2. Tlačítkem [Light Lock] vyberte položku **PŘIPOJENÍ** a potvrďte tlačítkem [Next] .
3. Tlačítkem [Light Lock] vyberte položku **Nastavení** a potvrďte tlačítkem [Next] .
4. Tlačítkem [Light Lock] vyberte položku **OZNÁMENÍ** a potvrďte tlačítkem [Next] .
5. Volbu můžete přepínat pomocí tlačítka [Light Lock] , následně potvrďte tlačítkem [Next] .
6. Menu opustíte přidržením tlačítka [Next] .

Máte-li zapnutá oznámení, hodinky Suunto Ambit3 Peak vám budou poskytovat zvuková upozornění a zobrazí ikonu oznámení ve spodním řádku spolu s každou novou událostí.

Zobrazení oznámení na hodinkách:

1. Stisknutím tlačítka [Start Stop] otevřete menu start.
2. Tlačítkem [Light Lock] vyberte položku **OZNÁMENÍ** a otevřete ji stisknutím tlačítka [Next] .
3. Jednotlivá oznámení procházejte pomocí tlačítek [Start Stop] a [Light Lock] .

Můžete zobrazit až 10 oznámení. Oznámení zůstanou v hodinkách, dokud je z mobilního zařízení nevymažete. Oznámení starší jednoho dne však budou v hodinkách skryta a není možné je zobrazit.

3.26. Zařízení POD a snímače tepové frekvence

Spárujte hodinky Suunto Ambit3 Peak se zařízeními Bike POD, Foot POD a Power POD kompatibilními s technologií Bluetooth® Smart a získáte další informace během cvičení. Hodinky můžete spárovat s až pěti zařízeními typu POD současně:

- tři zařízení Bike POD, může jít o snímač rychlosti, vzdálenosti a/nebo kadence, v jednom okamžiku však může být připojen pouze jeden
- jeden Foot POD
- jeden Power POD

Snímač Suunto Smart Sensor, který se dodává s hodinkami Suunto Ambit3 Peak (volitelné příslušenství) je již spárován. Párování je třeba provést pouze tehdy, když chcete použít jiný snímač tepové frekvence kompatibilní s technologií Bluetooth Smart.

3.26.1. Párování zařízení POD a snímače tepové frekvence

Postup párování může probíhat různě, záleží na typu zařízení POD či snímače tepové frekvence (TF). Než zahájíte párování, projděte si uživatelskou příručku k zařízení, s nímž své hodinky Suunto Ambit3 Peak párujete.

Postup párování zařízení POD či snímače tepové frekvence:

1. Aktivujte zařízení POD nebo snímač tepové frekvence: Informace ohledně párování snímače Suunto Smart Sensor uvádí 3.11.2. *Použití senzoru Suunto Smart Sensor.*
2. Otevřete menu možností přidržetím tlačítka [Next].
3. Tlačítkem [Light Lock] vyberte položku **PAIR** (Párovat) a zvolte ji stisknutím tlačítka [Next].
4. Prohledejte možnosti pomocí tlačítek [Start Stop] a [Light Lock] a stiskněte tlačítko [Next], až budete chtít vybrat zařízení POD či snímač tepové frekvence pro párování.
5. Přidržte hodinky Suunto Ambit3 Peak blízko zařízení, s nímž provádíte párování, a vyčkejte, dokud hodinky Suunto Ambit3 Peak nezobrazí oznámení o úspěšném párování. Pokud párování selže, stiskněte [Start Stop] pro opakování nebo [Light Lock] pro návrat do nastavení párování.

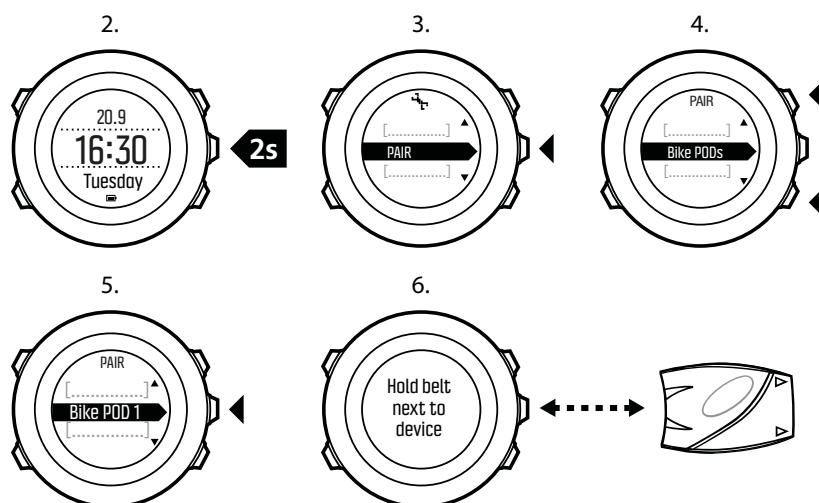

Pokud párujete zařízení Power POD, může být nutné definovat i další parametry v hodinkách Suunto Ambit3 Peak. Tyto parametry mj. zahrnují:

- **Left crank** (Levá klika), nebo **Right crank** (Pravá klika)

- **Left pedal** (Levý pedál), nebo **Right pedal** (Pravý pedál)
- **Rear dropout** (Zadní vidlice)
- **Chainstay** (Chráníč řetězu)
- **Rear wheel** (Zadní kolo), nebo **Rear hub** (Zadní náboj)

3.26.2. Použití zařízení Foot POD

Pokud používáte zařízení Foot POD, automaticky se v krátkých intervalech během cvičení kalibruje podle GPS. Zařízení Foot POD však vždy funguje jako zdroj údajů o rychlosti a vzdálenosti, když je spárováno a aktivní pro daný sportovní režim.

Automatická kalibrace zařízení Foot POD je ve výchozím nastavení zapnutá. Je možné ji vypnout v menu možnosti pro daný sportovní režim v položce **ACTIVATE** (Aktivovat), pokud je zařízení Foot POD spárováno a používá se pro zvolený sportovní režim.

Ruční kalibrací zařízení Foot POD můžete dosáhnout ještě přesnějších údajů o rychlosti a vzdálenosti. Kalibraci proveďte na přesně změřené vzdálenosti, například na 400 metrové běžecké dráze.

Postup kalibrace zařízení Foot POD s hodinkami Suunto Ambit3 Peak:

1. Připevněte zařízení Foot POD na botu. Další informace naleznete v návodu k zařízení Foot POD, které používáte.
2. V menu start vyberte sportovní režim, například **Running** (Běh).
3. Rozeběhněte se svým obvyklým tempem. Při protnutí startovní čáry stiskněte [Start Stop] pro zahájení záznamu.
4. Běžte na vzdálenost 800–1000 metrů svým obvyklým tempem (například dva okruhy na 400 metrové dráze).
5. Po proběhnutí cílem přerušte zaznamenávání stisknutím [Start Stop] .
6. Stisknutím [Back Lap] zastavíte zaznamenávání. Po zastavení cvičení uložte protokol stisknutím [Start Stop] . Pokud záznam nechcete uložit, stiskněte [Light Lock] . Tlačítkem [Next] procházejte zobrazeními souhrnu, dokud nedojdete k naměřené vzdálenosti. Tlačítka [Start Stop] a [Light Lock] upravte vzdálenost zobrazenou na displeji na skutečně uběhnutou hodnotu. Volbu potvrďte zvolením [Next] .
7. Kalibraci zařízení POD potvrďte stisknutím [Start Stop] . Vaše zařízení Foot POD je nyní kalibrováno.

 **POZNÁMKA:** Pokud nebylo připojení k zařízení Foot POD v průběhu kalibrace stabilní, nebudete mít možnost vzdálenost v souhrnu vzdálenosti upravit. Zajistěte, aby bylo zařízení Foot POD připevněno správně podle pokynů a zkuste to znovu.

Pokud běháte bez zařízení Foot POD, můžete získat údaje o kadenci ze zápěstí. Kadence běhu měřená ze zápěstí se používá spolu s technologií FusedSpeed (viz 3.15. Funkce FusedSpeed) a je vždy zapnutá pro specifické sportovní režimy, například pro běh, terénní běh, běžecký pás, orientační běh a atletiku.

Pokud je na začátku cvičení zjištěna přítomnost zařízení Foot POD, je kadence běhu měřená na zápěstí přepisována kadencí podle zařízení Foot POD.

3.26.3. Kalibrování power PODů a sklonu

Pokud najdou POD, hodinky Suunto Ambit3 Peak automaticky kalibrují váš Power POD. Power POD můžete kalibrovat i manuálně kdykoli v průběhu cvičení.

Postup manuálního kalibrování power PODu:

1. Ve sportovním režimu otevřete menu možností přidržetím tlačítka [Next].
2. Přestaňte šlapat do pedálů a zvedněte nohy z pedálů.
3. Tlačítkem [Light Lock] vyberte položku **CALIBRATE POWER POD** (Kalibrovat Power POD) a zvolte ji stisknutím tlačítka [Next].

Hodinky Suunto Ambit3 Peak zahájí kalibraci zařízení POD a oznámí, zda byla kalibrace úspěšná, nebo ne. Ve spodním řádku je zobrazena aktuální frekvence použitá s power PODem. Předchozí frekvence je zobrazena v závorkách.

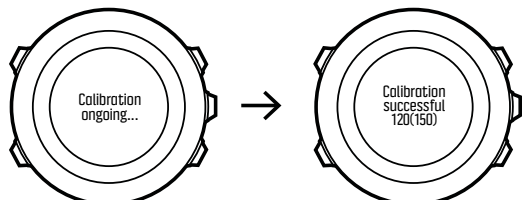

Má-li váš power POD funkci automatického nulování, můžete ji vypnout/zapnout prostřednictvím přístroje Suunto Ambit3 Peak.

Postup zapnutí / vypnutí automatického nulování:

1. Po dokončení kalibrace stiskněte [Start Stop].
2. Tlačítkem [Light Lock] nastavte funkci automatického nulování do stavu **On/Off** (Zap/Vyp), volbu potvrďte tlačítkem [Next].
3. Počkejte na dokončení nastavení.
4. Pokud se nastavení nezdaří nebo došlo ke ztrátě power PODu, opakujte postup.

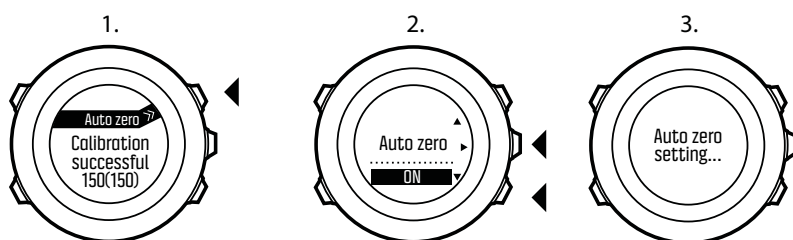

U power PODů používajících Crank Torque Frequency (CTF) můžete nastavit sklon.

Postup kalibrování sklonu:

1. Po dokončení kalibrace power PODu stiskněte [Start Stop].
2. Tlačítkem [Light Lock] nastavte správnou hodnotu podle příručky Power PODu a potvrďte stisknutím tlačítka [Next].
3. Počkejte na dokončení nastavení.
4. Pokud se nastavení nezdaří nebo došlo ke ztrátě power PODu, opakujte postup.

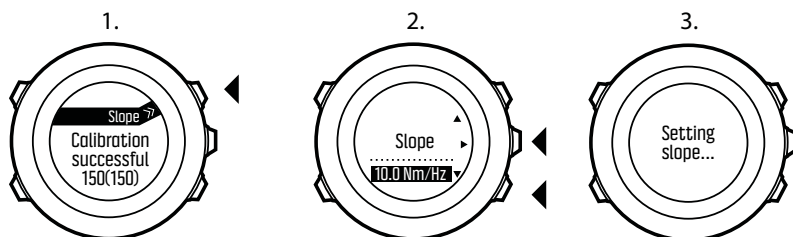

3.27. Místa zájmu

Hodinky Suunto Ambit3 Peak obsahují GPS navigaci, která umožňuje navigovat na předem definované místo uložené jako místo zájmu (POI).

 **POZNÁMKA:** Navigaci můžete používat, i když zaznamenáváte cvičení (viz 3.11.7. Navigování v průběhu cvičení).

Postup navigování k POI:

1. Stisknutím [Start Stop] otevřete menu start.
2. Tlačítkem [Start Stop] vyberte položku **NAVIGATION** (Navigace) a otevřete ji stisknutím [Next] .
3. Tlačítkem [Light Lock] vyberte položku **POIs (Points of interest)** (POI – Místa zájmu) a otevřete ji stisknutím tlačítka [Next] . Hodinky zobrazí počet uložených POI a volné místo, které je k dispozici pro nová místa zájmu.
4. Tlačítkem [Start Stop] nebo [Light Lock] přejděte k POI, ke kterému se chcete navigovat, a zvolte jej stisknutím tlačítka [Next] .
5. Stisknutím tlačítka [Next] zvolte **Navigate** (Navigovat). Pokud používáte kompas poprvé, musíte provést jeho kalibraci (viz 3.8.1. Kalibrování kompasu). Po aktivaci kompasu začnou hodinky hledat signál GPS a po jeho nalezení zobrazí **GPS found** (GPS nalezeno).
6. Začněte navigaci k POI. Hodinky zobrazí tyto informace:
7. indikátor zobrazující směr k cíli (další vysvětlení níže),
8. vzdálenost od cíle,
9. Při dosažení cíle vás hodinky informují.

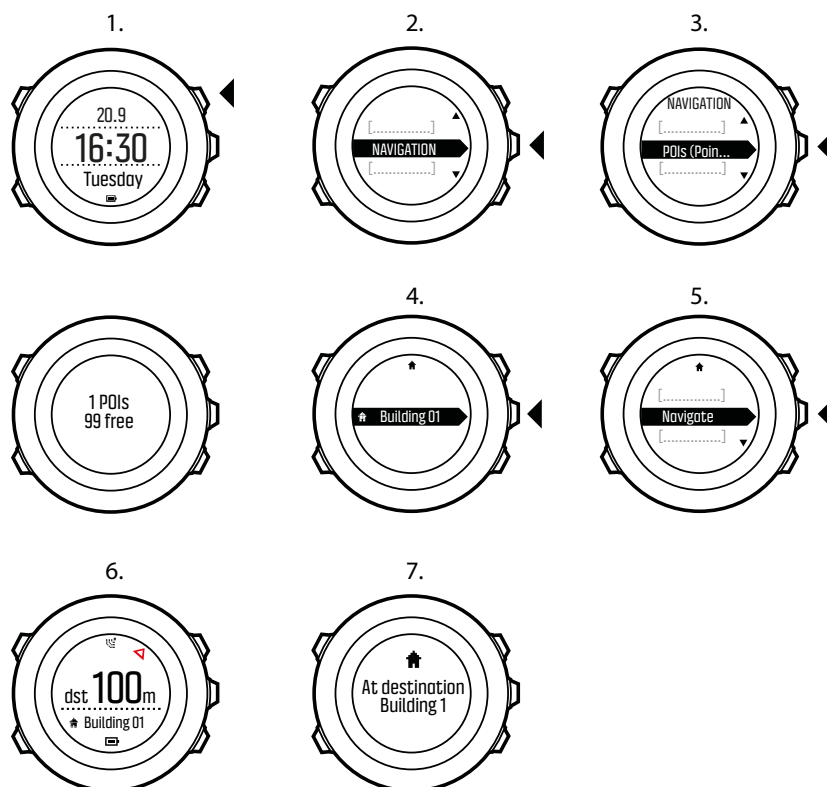

Když stojíte nebo se pohybujete pomalu (< 4 km/h), hodinky ukazují směr k POI (nebo waypointu, pokud navigujete po trase) podle azimutu na kompasu.



Když se pohybujete (> 4 km/h), hodinky ukazují směr k POI (nebo waypointu, pokud navigujete po trase) podle GPS.

Směr k cíli, neboli azimut, se zobrazuje jako prázdný trojúhelník. Směr pohybu je indikován plnými čarami v horní části displeje. Srovnáte-li tyto dva prvky, můžete si být jisti, že se pohybujete správným směrem.

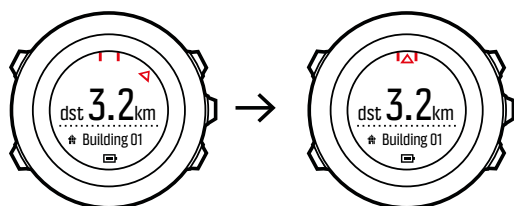

3.27.1. Zjišťování aktuálního umístění

Hodinky Suunto Ambit3 Peak umožňují zjistit souřadnice aktuálního umístění pomocí GPS.

Postup zjištění aktuálního umístění:

1. Stisknutím [Start Stop] otevřete menu start.
2. Tlačítkem [Start Stop] vyberte položku **NAVIGATION** (Navigace) a otevřete ji stisknutím [Next].
3. Stisknutím tlačítka [Next] zvolte **Location** (Umístění).
4. Stisknutím tlačítka [Next] zvolte **Current** (Aktuální).
5. Hodinky začnou hledat signál GPS a po jeho nalezení zobrazí **GPS found** (GPS nalezeno). Poté se na displeji zobrazí vaše souřadnice.

 **TIP:** *Své umístění můžete zjistit i při záznamu cvičení, pokud otevřete menu možností přidržením tlačítka [Next].*

3.27.2. Přidání aktuálního umístění jako POI

Hodinky Suunto Ambit3 Peak umožňují uložit aktuální umístění jako POI nebo definovat určité umístění jako POI. K uloženému POI se kdykoli můžete nechat navigovat, například v průběhu cvičení.

Do hodinek můžete uložit až 250 míst zájmu. Do tohoto limitu se počítají i uložené trasy. Pokud máte například trasu s 60 body waypoint, můžete do hodinek uložit už jen 190 POI.

Z předdefinovaného seznamu můžete zvolit typ POI (ikona) a název POI nebo je na webu Movescount libovolně pojmenovat.

Postup uložení umístění jako POI:

1. Stisknutím [Start Stop] otevřete menu start.
2. Tlačítkem [Start Stop] vyberte položku **NAVIGATION** (Navigace) a otevřete ji stisknutím [Next].

3. Stisknutím tlačítka [Next] zvolte položku **Location** (Umístění).
4. Zvolte možnost **CURRENT**(AKTUÁLNÍ), případně **DEFINE**(DEFINOVAT), chcete-li hodnoty zeměpisné délky či šířky ručně změnit.
5. Stisknutím [Start Stop] umístění uložte.
6. Vyberte vhodný typ POI pro ukládané umístění. Jednotlivé typy POI procházejte pomocí tlačítek [Start Stop] a [Light Lock] . Tlačítkem [Next] vyberte typ POI.
7. Vyberte vhodný název umístění. Jednotlivé možnosti názvů procházejte pomocí tlačítek [Start Stop] a [Light Lock] . Název můžete vybrat tlačítkem [Next] .
8. Stisknutím [Start Stop] POI uložte.

 **TIP:** POI můžete vytvořit na webu Movescount zvolením umístění na mapě nebo zadáním souřadnic. POI v hodinkách Suunto Ambit3 Peak a na webu Movescount se při každém připojení hodinek k webu Movescount synchronizují.

3.27.3. Vymazání POI

POI můžete vymazat přímo v hodinkách nebo prostřednictvím webu Movescount. Pokud však odstraníte místo zájmu (POI) na webu Movescount a hodinky Suunto Ambit3 Peak synchronizujete, místo zájmu bude odstraněno z přístroje, ale na webu Movescount pouze deaktivováno.

Postup odstranění POI:

1. Stisknutím [Start Stop] otevřete menu start.
2. Tlačítkem [Start Stop] vyberte položku **NAVIGATION** (Navigace) a otevřete ji stisknutím [Next] .
3. Tlačítkem [Light Lock] vyberte položku **POIs (Points of interest)** (POI – Místa zájmu) a otevřete ji stisknutím tlačítka [Next] . Hodinky zobrazí počet uložených POI a volné místo, které je k dispozici pro nová místa zájmu.
4. Tlačítkem [Start Stop] nebo [Light Lock] přejděte k místu zájmu, které chcete odstranit, a zvolte je stisknutím [Next] .
5. Tlačítkem [Start Stop] přejděte k položce **Delete** (Odstranit). Zvolte ji tlačítkem [Next] .
6. Potvrďte stisknutím [Start Stop] .

3.28. Regenerace

Hodinky Suunto Ambit3 Peak nabízejí dva indikátory, které vám napoví ohledně zotavení po tréninku: doba pro zotavení a stav zotavení.

3.28.1. Doba zotavení

Doba pro zotavení je odhad, jak dlouhou dobu potřebuje vaše tělo po tréninku k zotavení. Vyjadřuje se v hodinách. Výsledek vychází z trvání a intenzity tréninku a z vaší celkové únavy.

Doba pro zotavení se kumuluje ze všech typů cvičení. Jinými slovy, doba pro zotavení se kumuluje jak z dlouhých tréninků o nízké intenzitě, tak z tréninků intenzivních.

Tato doba se kumuluje i přes různé tréninky, což znamená, že když začnete trénovat dříve, než tato doba uplyne, bude nově kumulovaná doba přičtena k době zbývajícím z předchozího tréninku.

Počet nakumulovaných hodin za určitý trénink se zobrazí v shrnutí na konci tréninku.

Celkový počet hodin pro zotavení, který vám zbývá, se zobrazí na displeji pro monitorování aktivity (viz 3.2. *Monitorování aktivity*).

Protože doba pro zotavení je pouze odhad, odečítají se kumulované hodiny rovnoměrně bez ohledu na vaši úroveň kondice či jiné individuální faktory. Pokud máte velmi dobrou kondici, můžete regenerovat rychleji, než uvádějí odhady. Pokud ale máte na druhou stranu třeba chřipku, může být regenerace pomalejší než odhady.

Chcete-li získat přesnou indikaci aktuálního stavu zotavení, doporučujeme použít některý z našich testů zotavení (viz 3.28.2. *Stav zotavení*).

3.28.2. Stav zotavení

Stav zotavení indikuje míru zatížení vaší autonomní nervové soustavy. Menší zatížení znamená lepší stav zotavení. Znalost stavu zotavení vám pomůže optimalizovat trénink a vyhnout se přetrénování či zranění.

Stav zotavení můžete zkontrolovat pomocí rychlého testu zotavení nebo pomocí spánkového testu zotavení využívajícího technologii Firstbeat. Pro testy budete potřebovat snímač tepové frekvence kompatibilní s technologií Bluetooth, který měří proměnlivost tepové frekvence (interval R-R), například Suunto Smart Sensor.

Stav zotavení je vyjádřen hodnotou 0-100 %, jak vysvětluje tabulka níže.

Výsledek	Vysvětlení
81-100	Plné zotavení. Je možné trénovat až do velmi vysoké intenzity.
51-80	Zotavení. Je možné trénovat až do vysoké intenzity.
21-50	Probíhá zotavení. Lehčí trénink.
0-20	Nedošlo k zotavení. Odpočívajte a snažte se o zotavení.

 **POZNÁMKA:** Jsou-li naměřeny hodnoty nižší než 50 % po několik dní po sobě, znamená to, že potřebujete vydatnější odpočinek.

Kalibrace testu

Spánkový i rychlý test zotavení je třeba kalibrovat, mají-li být výsledky přesné.

Testy kalibrace definují, co pro vaše tělo znamená „plné zotavení“. Při kalibraci testu hodinky upravují výsledkovou stupnici testu tak, aby odpovídala jedinečné proměnlivosti vaší tepové frekvence.

Pro oba testy je třeba provést tři kalibrace. Kalibraci je třeba provádět v době, kdy nemáte kumulovanou dobu pro zotavení. V ideálním případě byste se měli cítit plně zotavení a neměli byste být během těchto kalibračních testů nemocní ani stresovaní.

Během období kalibrace se mohou výsledky pohybovat výše či níže, než očekáváte. Tyto výsledky budou v hodinkách indikovány jako odhad stavu zotavení až do doby, kdy bude kalibrace dokončena.

Po dokončení kalibrace se při otevření záznamníku místo doby pro zotavení zobrazí poslední výsledky.

3.28.2.1. Rychlý test zotavení

Rychlý test zotavení, který využívá technologii Firstbeat, představuje alternativní metodu měření stavu zotavení. Spánkový test zotavení je pro měření stavu zotavení přesnější. Pro někoho však nemusí být celonoční nošení hrudního pásu možné.

Rychlý test zotavení zabere pouhých pár minut. Pro nejlepší výsledky byste si měli lehnout, uvolnit se a během testu se nepohybovat.

Doporučujeme provádět test ráno po probuzení. Můžete si tak každý den zjistit výsledky, které bude možné vzájemně porovnávat.

Pro kalibraci algoritmu testu je třeba provést tři tyto testy v době, kdy se cítíte dobře zotaveni a nemáte nakumulovanou dobu pro zotavení.

Kalibrační testy nemusí být prováděny v sekvenci, ale je třeba je provádět s odstupem nejméně 12 hodin.

Během období kalibrace se mohou výsledky pohybovat výše či níže, než očekáváte. Tyto výsledky budou v hodinkách indikovány jako odhad stavu zotavení až do doby, kdy bude kalibrace dokončena.

Postup provádění rychlého testu zotavení:

1. Nasadte si hrudní pás a ujistěte se, že jsou elektrody navlhčené.
2. Lehněte si a uvolněte se v klidném prostředí, kde vás nic nebude rušit.
3. Stiskněte [Start Stop], tlačítkem [Start Stop] přejděte na položku **ZOTAVENÍ** (ZOTAVENÍ) a výběr provedte stiskem [Next].
4. Přejděte na položku **Rychlý test** (Rychlý test) a provedte výběr tlačítkem [Next].
5. Počkejte na dokončení testu.



Po ukončení testu si tlačítka [Next] a [Back Lap] můžete procházet výsledky.

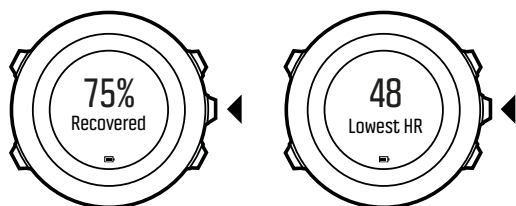

Pokud je nejnižší tepová frekvence změřená během testu nižší než vaše klidová tepová frekvence definovaná v nastavení Movescount, provede se po příští synchronizaci s webem Movescount aktualizace klidové tepové frekvence.



POZNÁMKA: *Výsledky testu nemají vliv na kumulovanou dobu pro zotavení.*

3.28.2.2. Spánkový test zotavení

Spánkový test zotavení, který využívá technologii Firstbeat, představuje spolehlivý indikátor zotavení po nočním spánku.

Pro kalibraci algoritmu testu je třeba provést tři tyto testy v době, kdy se cítíte dobře zotaveni a nemáte nakumulovanou dobu pro zotavení.

Kalibrační testy není třeba provádět v jedné sekvenci.

Během období kalibrace se mohou výsledky pohybovat výše či níže, než očekáváte. Tyto výsledky budou v hodinkách indikovány jako odhad stavu zotavení až do doby, kdy bude kalibrace dokončena.

Postup provádění spánkového testu zotavení:

1. Nasadte si hrudní pás a ujistěte se, že jsou elektrody navlhčené.
2. Stiskněte tlačítko [Start Stop] , přejděte na položku ZOTAVENÍ tlačítkem [Start Stop] a proveďte výběr stiskem tlačítka [Next] .
3. Přejděte na položku **SPÁNKOVÝ TEST** (Spánkový test) a proveďte výběr tlačítkem [Next] .
4. Chcete-li test zrušit, stiskněte tlačítko [Back Lap] .
5. Až budete ráno připraveni vstávat, ukončete test stisknutím tlačítka [Start Stop] nebo [Next] .

Po skončení testu si tlačítka [Next] a [Back Lap] můžete procházet výsledky.

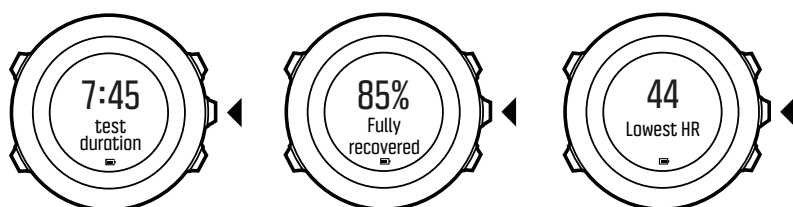

POZNÁMKA: Spánkový test zotavení vyžaduje nejméně dvě hodiny kvalitních údajů o tepové frekvenci. Výsledky testu nemají vliv na kumulovanou dobu pro zotavení.

3.29. Trasy

Trasu můžete vytvořit na webu Movescount. Na něj můžete také z počítače importovat trasu vytvořenou v jiných hodinkách. Můžete rovněž zaznamenat trasu pomocí hodinek Suunto Ambit3 Peak a odeslat ji na web Movescount (viz 3.11.5. Zaznamenávání dráhy).

Postup přidání trasy:

1. Přejděte na www.movescount.com a přihlaste se.
2. V části **PLAN & CREATE** (Plánovat a vytvořit) přejděte na položku **ROUTES** (Trasy). Zde můžete vyhledávat, případně přidávat trasy. Přejdete-li na položku **ROUTE PLANNER** (Plánovač trasy), můžete vytvořit vlastní trasu.
3. Proveďte synchronizaci hodinek Suunto Ambit3 Peak s webem Movescount. K tomu použijte aplikaci Suunto Movescount (synchronizaci spustíte manuálně, viz 3.22.2. Synchronizace s mobilní aplikací), případně pomocí aplikace Moveslink a kabelu USB, který je součástí dodávky.

Pomocí webu Movescount můžete trasy také odstraňovat.

Postup odstranění trasy:

1. Přejděte na www.movescount.com a přihlaste se.
2. V části **PLAN & CREATE** (Plánovat a vytvořit) přejděte na položku **ROUTE PLANNER** (Plánovač trasy).
3. V části **MY ROUTES** (Moje trasy) klikněte na trasu, kterou chcete odstranit, a poté na tlačítko **DELETE** (VYMAZAT).

4. Proveďte synchronizaci hodinek Suunto Ambit3 Peak s webem Movescount. K tomu použijte aplikaci Suunto Movescount (synchronizaci spustíte manuálně, viz 3.22.2. *Synchronizace s mobilní aplikací*), případně pomocí aplikace Moveslink a kabelu USB, který je součástí dodávky.

3.29.1. Navigování po trase

Můžete navigovat po trase, kterou jste stáhli do hodinek Suunto Ambit3 Peak z webu Movescount (viz 3.29. *Trasy*) nebo kterou jste zaznamenali při cvičení (viz 3.11.5. *Zaznamenávání dráhy*).

 **TIP:** Můžete se nechat navigovat i ve sportovním režimu (viz 3.11.7. *Navigování v průběhu cvičení*).

Postup navigace po trase:

1. Stisknutím tlačítka [Start Stop] otevřete menu start.
2. Tlačítkem [Start Stop] vyberte položku **NAVIGATION** a otevřete ji stisknutím tlačítka [Next].
3. Tlačítkem [Start Stop] vyberte položku **Routes** a otevřete ji stisknutím tlačítka [Next]. Hodinky zobrazí počet uložených tras a seznam všech vašich tras.
4. Tlačítkem [Start Stop] nebo [Light Lock] přejděte na trasu, po které chcete navigovat. Tlačítkem [Next] proveďte výběr.
5. Stiskněte [Next] a zvolte možnost **Navigate**.
Také můžete vybrat možnost **View** a nejprve si trasu a její výškový profil prohlédnout.
6. Hodinky zobrazí všechny waypointy na zvolené trase. Tlačítkem [Start Stop] nebo [Light Lock] vyberte waypoint, který chcete použít jako místo startu. Potvrďte pomocí tlačítka [Next].
7. Pokud zvolíte waypoint ve středu trasy, hodinky Suunto Ambit3 Peak vás vyzvou ke zvolení směru navigace. Tlačítkem [Start Stop] vyberte možnost **Forwards** nebo tlačítkem [Light Lock] vyberte možnost **Backwards**. Pokud jste jako místo startu zvolili první waypoint, hodinky Suunto Ambit3 Peak vás navigují vpřed (od prvního k poslednímu waypointu). Pokud jste jako místo startu zvolili poslední waypoint, hodinky Suunto Ambit3 Peak vás navigují zpět (od posledního k prvnímu waypointu).
8. Pokud používáte kompas poprvé, musíte provést jeho kalibraci (viz 3.8.1. *Kalibrování kompasu*). Po aktivaci kompasu začnou hodinky hledat signál GPS a po jeho nalezení zobrazí **GPS found**.
9. Zahajte navigaci k prvnímu waypointu trasy. Hodinky informují, že se blížíte k waypointu, a automaticky začnou navigovat přímo k dalšímu waypointu na trase.
10. Před posledním waypointem trasy vám hodinky oznámí, že se blížíte ke svému cíli.

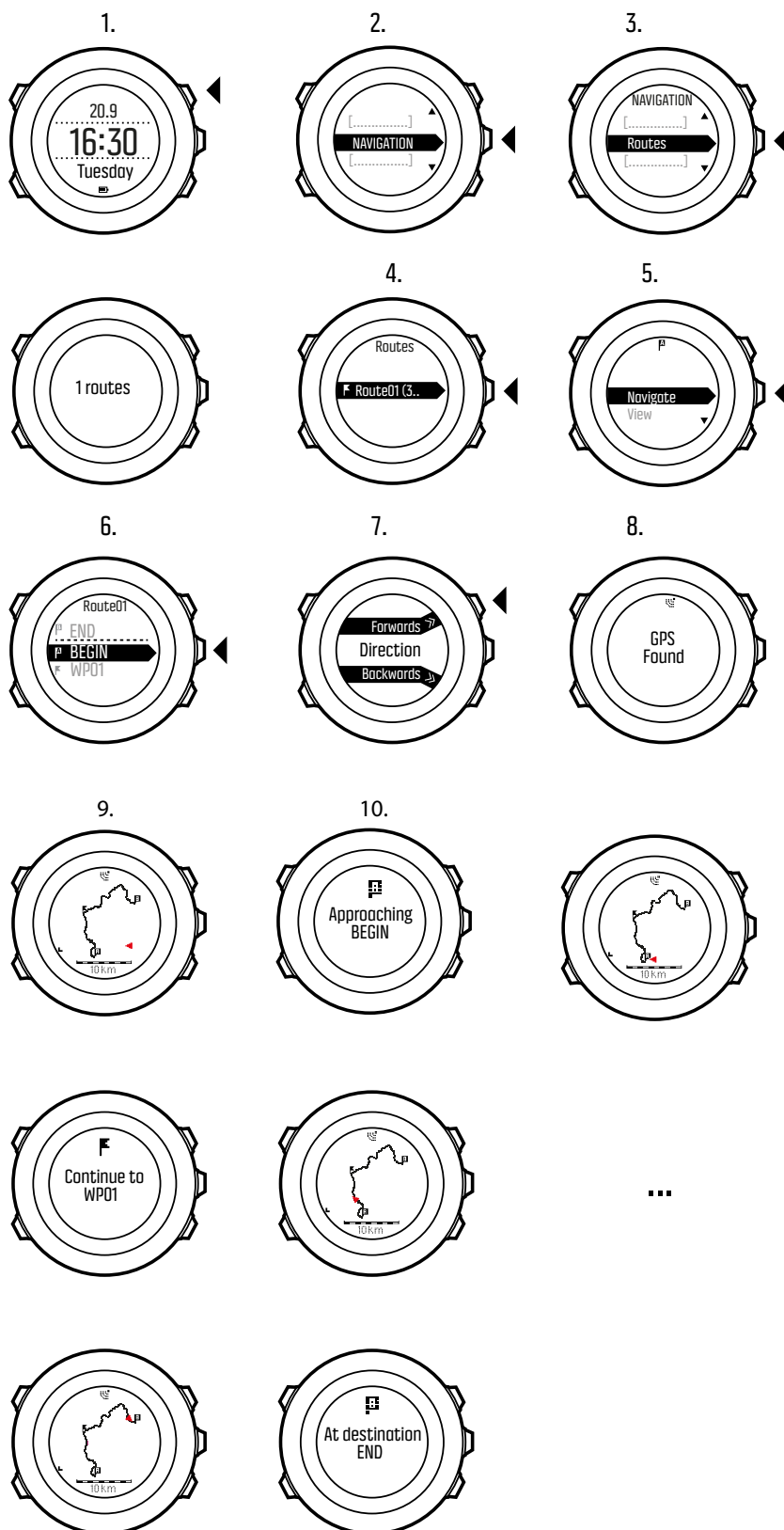

Postup přeskočení waypointu na trase:

1. Při navigování po trase otevřete menu možností přidržením tlačítka [Next].
2. Tlačítkem [Next] zvolte možnost **NAVIGATION**.

3. Tlačítkem [Start Stop] vyberte položku **Skip waypoint** a otevřete ji stisknutím tlačítka [Next] . Hodinky přeskočí waypoint a začnou navigovat přímo k dalšímu waypointu na trase.

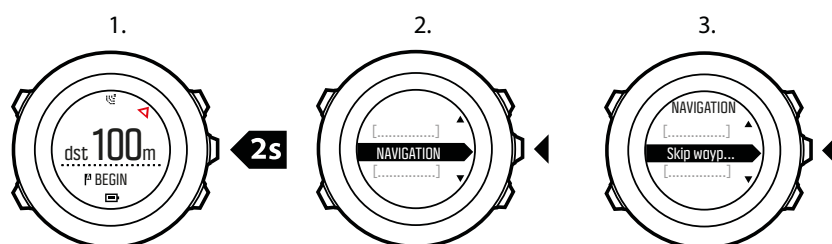

3.29.2. V průběhu navigace

V průběhu navigace procházejte stisknutím [View] těmito zobrazeními:

1. zobrazení celé trasy,
2. zvětšené zobrazení trasy. Orientaci mapy můžete změnit v nastavení hodinek: OBECNÉ » Mapa.
3. Směrování nahoru: Zobrazuje zvětšenou část mapy se směrem cesty nahoru.
4. Sever nahoru: Zobrazuje zvětšenou část mapy se severem nahoru.
5. zobrazení navigace pomocí waypointů

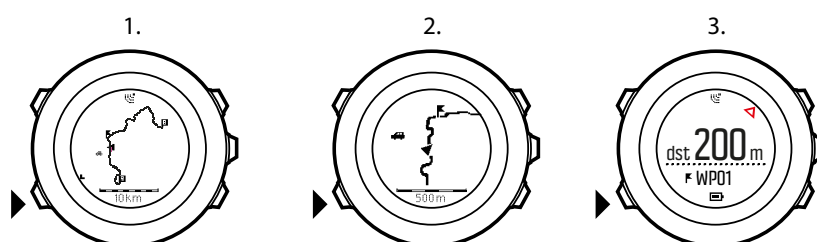

Zobrazení celé trasy

Zobrazení celé trasy uvádí tyto informace:

- (1) šipka indikující vaše umístění a směřující ve směru vaší cesty,
- (2) další waypoint trasy,
- (3) první a poslední waypoint trasy,
- (4) nejbližší POI v podobě ikony,
- (5) měřítko zobrazení celé trasy.

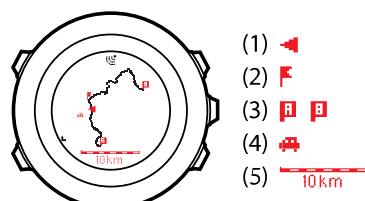

 **POZNÁMKA:** V zobrazení celé trasy je sever vždy nahoře.

Zobrazení navigace pomocí waypointů

Zobrazení navigace pomocí waypointů uvádí tyto informace:

- (1) šipka ukazující směr k dalšímu waypointu,
- (2) vzdálenost k dalšímu waypointu,
- (3) další waypoint trasy ve vašem směru.

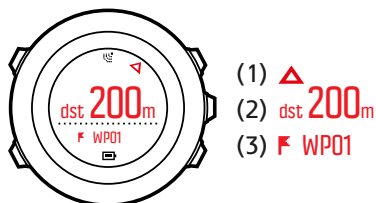

Zobrazení výškového profilu

Zobrazení výškového profilu trati uvádí tyto informace:

1. Celkové stoupání
2. Profil v reálném čase, tečkovaná svislá čára zobrazuje aktuální polohu
3. Zbývající stoupání

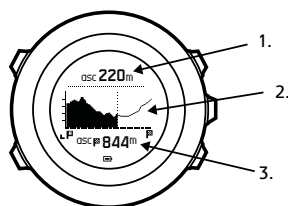

POZNÁMKA: Pokud používáte profil Barometr nebo Automaticky (viz 3.3.2. Vybrání vhodného profilu pro prováděnou aktivitu), měli byste v zájmu přesnosti hodnot nadmořské výšky změnit nastavení alti-baro na Výškoměr.

3.30. Úroveň běžecké výkonnosti

Úroveň běžecké výkonnosti je kombinovaná metrika fyzické kondice a běžecké zdatnosti a určuje se s využitím technologie Firstbeat.

Fyzická kondice

Úroveň běžecké výkonnosti využívá odhad VO₂max, což je globální standard aerobní kondice a vytrvalostní výkonnosti. VO₂max indikuje maximální kapacitu těla pro přepravu a využívání kyslíku.

Na hodnotu VO₂max má dopad stav vašeho srdce, plic, oběhového systému a schopnost vašich svalů využívat kyslík při výrobě energie. VO₂max je nejdůležitější jednotlivý faktor vytrvalostní výkonnosti sportovce.

Kromě toho výzkumy naznačují, že VO₂max je též významnou metrikou zdraví a fyzické pohody. Při optimální běžecké zdatnosti odpovídá úroveň běžecké výkonnosti vaší reálné hodnotě VO₂max (ml/kg/min).

MEN							
Age (year)	Very poor	Poor	Fair	Average	Good	Very good	Excellent
20-24	<32	32-37	38-43	44-50	51-56	57-62	>62
25-29	<31	31-35	36-42	43-48	49-53	54-59	>59
30-34	<29	29-34	35-40	41-45	46-51	52-56	>56
35-39	<28	28-32	33-38	39-43	44-48	49-54	>54
40-44	<26	26-31	32-35	36-41	42-46	47-51	>51
45-49	<25	25-29	30-34	35-39	40-43	44-48	>48
50-54	<24	24-27	28-32	33-36	37-41	42-46	>46
55-59	<22	22-26	27-30	31-34	35-39	40-43	>43
60-65	<21	21-24	25-28	29-32	33-36	37-40	>40

WOMEN							
Age (year)	Very poor	Poor	Fair	Average	Good	Very good	Excellent
20-24	<27	27-31	32-36	37-41	42-46	47-51	>51
25-29	<26	26-30	31-35	36-40	41-44	45-49	>49
30-34	<25	25-29	30-33	34-37	38-42	43-46	>46
35-39	<24	24-27	28-31	32-35	36-40	41-44	>44
40-44	<22	22-25	26-29	30-33	34-37	38-41	>41
45-49	<21	21-23	24-27	28-31	32-35	36-38	>38
50-54	<19	19-22	23-25	26-29	30-32	33-36	>36
55-59	<18	18-20	21-23	24-27	28-30	31-33	>33
60-65	<16	16-18	19-21	22-24	25-27	28-30	>30

(Shvartz E, Reibold RC: Aerobic fitness norms for males and females aged 6 to 75 years: a review. Aviat Space Environ Med; 61:3-11, 1990.)

Běžecská zdatnost

Úroveň běžecského výkonu počítá také s běžecskou zdatností, tj. s metrikou hodnotící vaši techniku běhu. Tato metrika bere v úvahu i externí faktory, například terén, povrch běžecské trasy, počasí a běžecskou výbavu.

Při běhu

Vaše hodinky Suunto Ambit3 Peak vám při běhu poskytují v reálném čase zpětnou vazbu ohledně běžecské výkonnosti.

Zpětná vazba v reálném čase je k dispozici jako grafický displej ve výchozím sportovním režimu Běh (Běh). Tento graf je možné přidat k jakémukoli sportovnímu režimu, v němž je jako druh aktivity zařazen běh. Rozdíl v reálném čase (viz níže) lze též použít jako vlastní datové pole ve vlastních běžeckých sportovních režimech.

Při běhu grafický displej zobrazuje čtyři datové body, jak ukazuje obrázek.

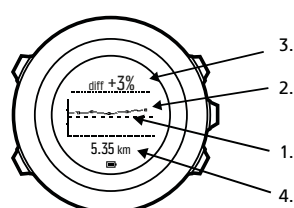

- Základní hodnota:** pro každý běh je kalibrována základní hodnota běžecské výkonnosti tak, aby byly kompenzovány externí proměnné jako terén, současně se vyčkává na stabilizaci tepové frekvence.
- Úroveň v reálném čase:** toto je vaše úroveň běžecské výkonnosti v reálném čase pro aktuální běh, zobrazuje se na km nebo míle.
- Rozdíl v reálném čase:** tento údaj ukazuje rozdíl v reálném čase mezi kalibrovanou základní hodnotou běžecské výkonnosti a vaší úrovní běžecské výkonnosti zjišťovanou v reálném čase při aktuálním běhu.
- Vzdálenost:** celková vzdálenost aktuálně probíhajícího zaznamenávání. Graf ukazuje posledních šest kilometrů (asi 4 míle).

Interpretace výsledků

Pokud jste v běhání začátečník nebo začínáte znovu po určité přestávce, může být běžecká výkonnost zpočátku poměrně nízká. Se zlepšováním fyzické kondice a běžecké techniky byste však měli zaznamenat i odpovídající zvyšování běžecké výkonnosti.

Během období 4 až 20 týdnů můžete zaznamenat zvýšení úrovně běžecké výkonnosti až o 20 %. Pokud je vaše běžecká výkonnost již dobrá, je další zlepšování obtížné. V takové situaci lze běžeckou výkonnost lépe využít jako indikátor vytrvalosti.

Sledováním indikátoru rozdílu v reálném čase získáte podrobné základní informace o denní výkonnosti a únavě při běhu. Vytrvalostní běžci tyto informace využívají k určení, kolik únavy ještě dokážou zvládnout během dlouhých intenzivních běhů. Při závodech pomáhají tyto informace správně určit tempo.

Na obrázcích níže jsou tři příklady úrovně běžecké výkonnosti při běhu. První graf (1) indikuje dobrou výkonnost. Na druhém grafu (2) je výkonnost slabší. Může indikovat přetrénování, nemoc nebo obecně nepříznivé podmínky. Na třetím grafu (3) vidíte typický dálkový běh, kde úroveň výkonnosti vytrvale s délkou běhu klesá, což dokládá nástup únavy.

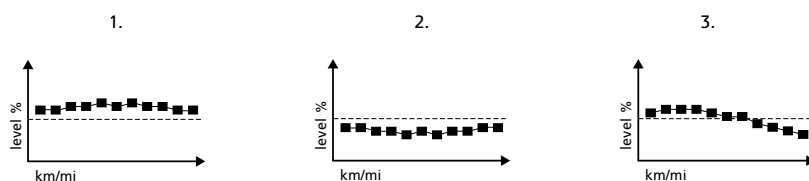

3.31. Menu servis

Pro otevření menu servis přidrže současně stisknutá tlačítka [Back Lap] a [Start Stop], dokud se v hodinkách neotevře menu servis.

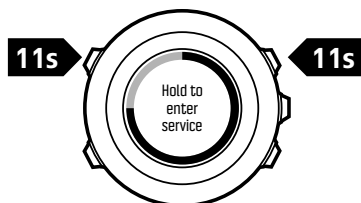

Menu servis obsahuje tyto položky:

- **INFO:**
 - **Air pressure:** ukáže absolutní tlak vzduchu a teplotu.
 - **BLE:** zobrazí aktuální verzi Bluetooth Smart.
 - **Version:** zobrazí aktuální verzi softwaru a hardwaru.
- **TEST:**
 - **LCD test:** umožňuje otestovat, zda LCD pracuje správně.
- **ACTION:**
 - **Power off:** umožňuje přepnout hodinky do režimu hlubokého spánku.
 - **GPS reset:** umožňuje resetovat GPS.
 - **Clear data:** umožňuje vymazat kalibraci testu zotavení.

 **POZNÁMKA: POWER OFF** je stav s nízkou spotřebou elektřiny. Chcete-li hodinky probudit, připojte k nim kabel USB (se zdrojem elektřiny). Spustí se průvodce počátečním nastavením. Uchovávají se všechny údaje, kromě času a data. Stačí je potvrdit pomocí průvodce inicializací.

 **POZNÁMKA:** Pokud se hodinky nepohybují po dobu 10 minut, přepnou se do režimu úspory energie. Když se začnou pohybovat, znovu se aktivují.

 **POZNÁMKA:** Obsah menu servis se může při aktualizacích bez oznámení změnit.

Resetování GPS

V případě, že jednotka GPS nemůže najít signál, můžete zkusit data GPS resetovat v menu servis.

Postup resetování GPS:

1. V menu servis vyberte tlačítkem [Light Lock] položku **ACTION**, otevřete ji stisknutím tlačítka [Next] .
2. Tlačítkem [Light Lock] přejděte na položku **GPS reset** a stiskněte [Next] .
3. Stisknutím [Start Stop] potvrďte resetování GPS nebo stisknutím [Light Lock] operaci zrušte.

 **POZNÁMKA:** Resetováním GPS se vynulují data GPS, hodnoty kalibrace kompasu a doba zotavení. Uložené záznamy se neodstraní.

3.32. Zkratky

Ve výchozím nastavení platí, že když přidržíte v režimu **ČAS** stisknuté tlačítko [View] , přepínáte mezi světlým a tmavým zobrazením. K této zkratce můžete přiřadit jinou položku menu.

Postup definování zkratky:

1. Přidržíte tlačítko [Next] a otevřete menu možností, případně stiskněte tlačítko [Start Stop] a otevřete menu start.
2. Vyhledejte položku menu, k níž chcete vytvořit zkratku.
3. Přidržením tlačítka [View] vytvoříte zkratku.

 **POZNÁMKA:** Zkratky není možné vytvářet pro všechny možné položky menu, například pro jednotlivé záznamy.

V jiných režimech otevřete předdefinované zkratky přidržetím tlačítka [View] .Je-li například aktivní kompas, můžete otevřít nastavení kompasu přidržetím tlačítka [View] .

3.33. Sportovní režimy

Sportovní režimy představují metodu záznamu cvičení a dalších aktivit vašimi hodinkami Suunto Ambit3 Peak. Pro jakoukoli aktivitu můžete vybrat sportovní režim z předvolených sportovních režimů dodaných spolu s hodinkami. Pokud nenacházíte vhodný sportovní režim, můžete si vytvořit vlastní sportovní režim pomocí webu Movescount a aplikace Suunto Movescount.

V závislosti na sportovním režimu se na displejích během cvičení zobrazují různé informace. Zvolený sportovní režim rovněž ovlivní nastavení cvičení, například limity tepové frekvence či vzdálenost automatického kola.

Na webu Movescount můžete vytvářet vlastní sportovní režimy, upravovat předvolené sportovní režimy, mazat sportovní režimy či je můžete jednoduše skrývat, aby se nezobrazovaly a v menu cvičení (viz 3.11.3. *Zahájení cvičení*).

Vlastní sportovní režimy

Vlastní sportovní režim může obsahovat 1 až 8 různých displejů sportovních režimů. Z rozsáhlého seznamu můžete vybrat, která data se budou na jednotlivých displejích zobrazovat. Můžete přizpůsobit například limity tepové frekvence pro různé sporty, určit, jaký POD se má vyhledávat, případně frekvenci zaznamenávání z důvodu optimalizace přesnosti měření a výdrže baterie.

Jakýkoliv sportovní režim s aktivovaným GPS může též využít možnost **QUICK NAVIGATION** (Rychlá navigace). Ve výchozím nastavení je tato možnost deaktivovaná. Když vyberete možnost POI nebo Route (Trasa), zobrazí se na začátku cvičení seznam bodů POI či tras definovaných v hodinkách.

Do hodinek Suunto Ambit3 Peak můžete přesunout až 10 různých sportovních režimů vytvořených na webu Movescount.

3.34. Stopky

Stopky jsou displej, který je možné zapínat/vypínat z menu start.

Postup aktivace stopek:

1. Stisknutím [Start Stop] otevřete menu start.
2. Tlačítkem [Light Lock] vyberte položku **DISPLAYS** (DISPLEJE) a zvolte ji stisknutím tlačítka [Next].
3. Tlačítkem [Light Lock] vyberte položku **Stopwatch** (Stopky) a zvolte ji stisknutím tlačítka [Next].

Nyní můžete začít používat stopky nebo stiskněte tlačítko [Next] a vrátíte se na displej **ČAS**. Chcete-li se vrátit na stopky, stiskněte [Next] a posouvejte displeje, dokud se nedostanete na stopky.

Postup použití stopek:

1. Chcete-li začít měřit čas, stiskněte na displeji stopek tlačítko [Start Stop].
2. Stisknutím [Back Lap] změříte mezičas, stisknutím [Start Stop] stopky zastavíte. Chcete-li zobrazit mezičasy, stiskněte při zastaveném měření tlačítko [Back Lap].
3. Pokračujte stisknutím [Start Stop].
4. Chcete-li čas vynulovat, přidržte při zastaveném měření času tlačítko [Start Stop].

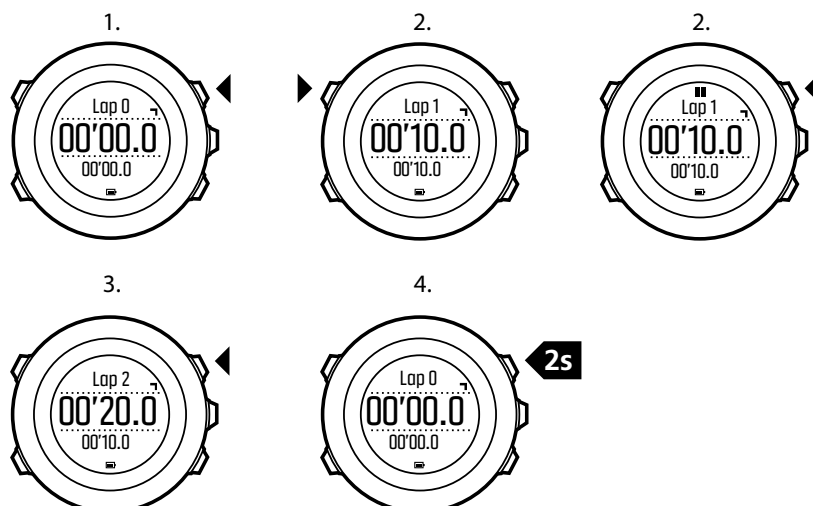

Při běhu stopek můžete:

- stisknutím [View] přepínat mezi časem a mezičasem zobrazeným ve spodním řádku displeje.
- tlačítkem [Next] přepnout do režimu **TIME** (čas).
- přidržení tlačítka [Next] otevřít menu možností.

Pokud již nechcete sledovat displej se stopkami, můžete stopky deaktivovat.

Postup deaktivace stopek:

1. Stisknutím [Start Stop] otevřete menu start.
2. Tlačítkem [Light Lock] vyberte položku **DISPLAYS** (DISPLEJE) a zvolte ji stisknutím tlačítka [Next].
3. Tlačítkem [Light Lock] vyberte položku **End stopwatch** (Ukončení stopek) a zvolte ji stisknutím tlačítka [Next].

3.35. Suunto aplikace

Aplikace Suunto umožňují další přizpůsobení hodinek Suunto Ambit3 Peak. Navštivte sekci Suunto App Zone na webu Movescount. Najdete zde aplikace, jako jsou různé měřiče a počítadla, které jsou k dispozici pro vaše hodinky. Nemůžete-li najít to, co potřebujete, vytvořte si pomocí nástroje Suunto App Designer vlastní aplikaci. Můžete vytvořit například aplikaci pro odhad výsledku maratonu nebo výpočet sklonu svahu na lyžařské trase.

Postup přidání aplikace Suunto do hodinek Suunto Ambit3 Peak:

1. Přejděte na webu Movescount do části **PLÁNOVAT A VYTVOŘIT** výběr v komunitě Movescount a zvolte možnost **App Zone**. Nyní můžete procházet existující aplikace Suunto. Chcete-li vytvořit vlastní aplikaci, vyberte v části **PLÁNOVAT A VYTVOŘIT** ve svém profilu možnost **App Designer**.
2. Přidejte aplikaci Suunto do vlastního sportovního režimu. Připojte hodinky Suunto Ambit3 Peak k účtu Movescount a synchronizujte aplikaci Suunto do hodinek. Přidaná aplikace Suunto zobrazí výsledek výpočtu v průběhu cvičení.

 **POZNÁMKA:** Do každého sportovního režimu můžete přidat až pět aplikací Suunto.

3.36. Plavání

Hodinky Suunto Ambit3 Peak můžete využít pro záznam plaveckého cvičení v bazénu nebo v přírodě.

Budete-li používat hodinky spolu se snímačem Suunto Smart Sensor, můžete zaznamenávat i tepovou frekvenci během plavání. Údaje o tepové frekvenci se automaticky nahrají do hodinek Suunto Ambit3 Peak, až vystoupíte z vody.

3.36.1. Plavání v bazénu

Při používání sportovního režimu plavání v bazénu měří přístroj Suunto Ambit3 Peak rychlost plavání podle délky bazénu. Každá délka bazénu vytvoří mezičas, který je na Movescount zobrazen jako součást protokolu.

Postup záznamu plavání v bazénu:

1. Stisknutím [Start Stop] otevřete menu start.
2. Stisknutím [Next] otevřete položku **EXERCISE** (Cvičení).
3. Tlačítkem [Light Lock] vyberte položku **Pool swimming** (Plavání v bazénu) a zvolte ji stisknutím tlačítka [Next].
4. Vyberte délku bazénu. Můžete vybírat z předem nadefinovaných délek bazénu nebo zvolit možnost **custom** (vlastní) a zadat délku. Tlačítky [Start Stop] a [Light Lock] procházejte hodnotami a tlačítkem [Next] zvolenou hodnotu potvrďte.
5. Stisknutím [Start Stop] zahájíte záznam plavání.

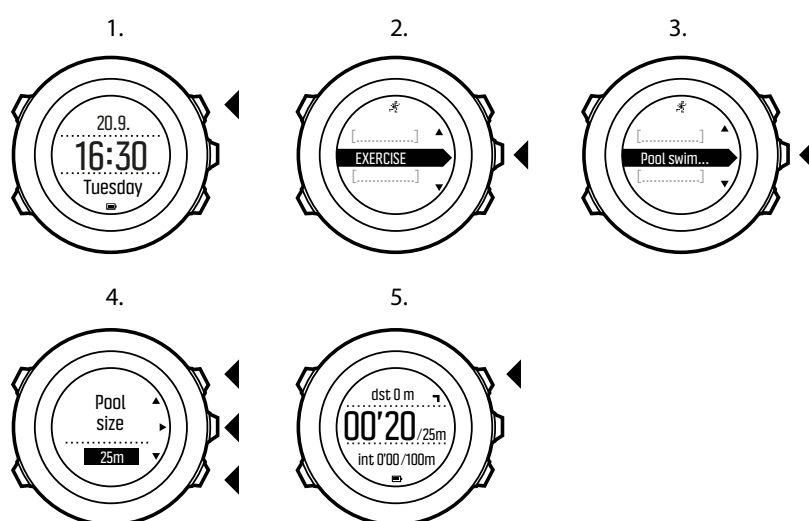

3.36.2. Plavecké styly

Přístroj Suunto Ambit3 Peak můžete naučit rozpoznávat vaše plavecké styly. Po naučení plaveckých stylů je přístroj Suunto Ambit3 Peak automaticky detekuje, hned jak začnete plavat.

Postup výuky plaveckých stylů:

1. Ve sportovním režimu **Pool swimming** (Plavání v bazénu) otevřete menu možností podržením stisknutého tlačítka [Next].
2. Tlačítkem [Next] zvolte možnost **SWIMMING** (Plavání).
3. Stisknutím [Next] zvolte **Teach swim style** (Výuka plaveckého stylu).

4. Tlačítka [Light Lock] a [Start Stop] procházejte možnostmi plaveckých stylů. Tlačítkem [Next] vyberte vhodný plavecký styl. Zvolením možnosti **END** (Konec) můžete ukončit nastavení a pokračovat ve cvičení. K dispozici jsou tyto možnosti plaveckých stylů:
5. **FLY** (motýlek)
6. **BACK** (znak)
7. **BREAST** (prsa)
8. **FREE** (kraul – volný styl)
9. Přeplovte bazén zvoleným stylem.
10. Po dokončení plavání uložte styl stisknutím [Start Stop]. Pokud styl nechcete uložit, stiskněte [Light Lock] pro návrat k výběru plaveckého stylu.

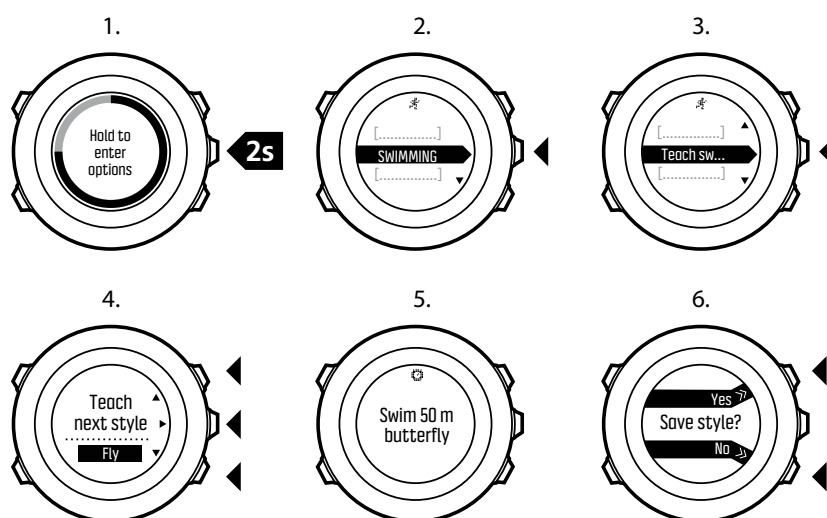

 **TIP:** Výuku plaveckých stylů můžete kdykoli ukončit podržením stisknutého tlačítka [Next].

Postup resetování výuky plaveckých stylů na výchozí hodnoty:

1. V režimu **Pool swimming** (Plavání v bazénu) otevřete menu možností podržením stisknutého tlačítka [Next].
2. Tlačítkem [Next] zvolte možnost **SWIMMING** (Plavání).
3. Tlačítkem [Start Stop] vyberte položku **Reset taught styles** (Resetovat naučené styly) a zvolte ji stisknutím [Next].

3.36.3. Návčik plavání

Návčik techniky plavání můžete provádět kdykoli v průběhu plavání. Pokud provádíte návčik techniky plavání, kterou vaše hodinky nedetekují jako plavání (například používáte pouze nohy), můžete přidat délku bazénu manuálně pro každý návčik, abyste si zachovali správnou celkovou vzdálenost.

 **POZNÁMKA:** Nezádávejte vzdálenost návčiku plavání, dokud návčik nedokončíte.

Postup návčiku:

1. Při zaznamenávání vašeho plavání v bazénu otevřete menu možností přidržetím tlačítka [Next].

2. Stisknutím [Next] otevřete položku **SWIMMING** (Plavání).
3. Stisknutím [Next] zvolte **Drill** (Nácvik) a zahajte nácvik plavání.
4. Po dokončení nácviku stiskněte [View] a podle potřeby upravte celkovou vzdálenost.
5. Nácvik ukončíte v menu možností otevřením položky **SWIMMING** (Plavání) a zvolením položky **End drill** (Ukončit nácvik).

3.36.4. Plavání v přírodě

Při používání režimu plavání v přírodě hodinky Suunto Ambit3 Peak měří vaši rychlost plavání pomocí GPS a při plavání zobrazují data v reálném čase.

Postup záznamu plavání v přírodě:

1. Stisknutím [Start Stop] otevřete menu start.
2. Stisknutím [Next] otevřete položku **EXERCISE** (Cvičení).
3. Tlačítkem [Light Lock] vyberte položku **Openwater swim** (Plavání v přírodě) a zvolte ji stisknutím tlačítka [Next].
4. Vyčkejte, dokud vám hodinky neoznámí, že byl nalezen signál GPS.
5. Stisknutím [Start Stop] zahájíte záznam protokolu plavání.

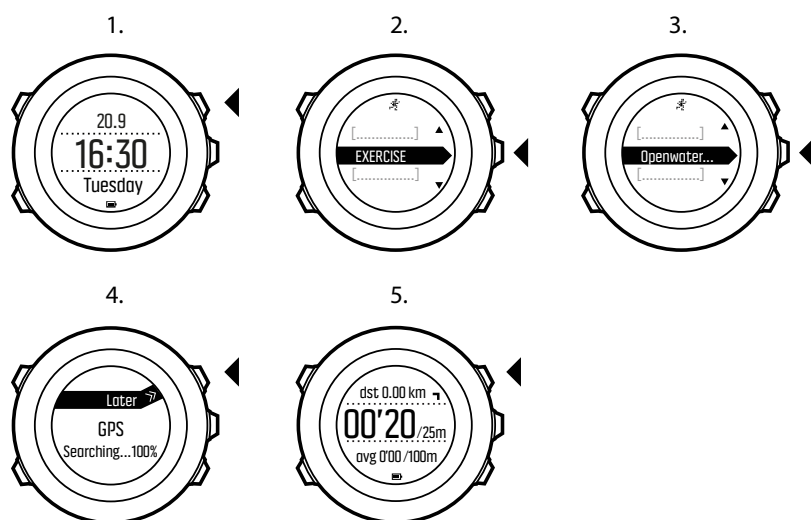

 **TIP:** Stisknutím [Back Lap] v průběhu plavání přidáte manuálně mezičasy.

3.37. Čas

Časový displej na hodinkách Suunto Ambit3 Peak ukazuje následující informace:

- horní řádek: datum
- střední řádek: čas
- dolní řádek: lze měnit tlačítkem [View] tak, že zobrazí další informace, například den v týdnu, duální čas, denní počet kroků či úroveň nabití baterie.

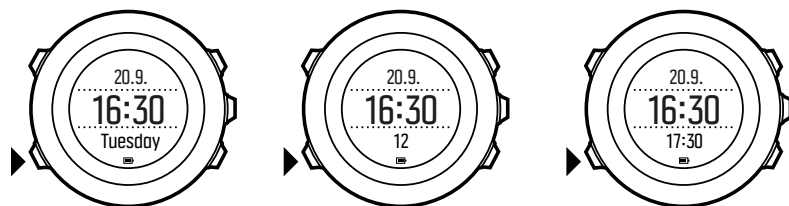

Postup otevření nastavení času:

1. Otevřete menu možností přidržetím tlačítka [Next] .
2. Stisknutím tlačítka [Next] otevřete **GENERAL**.
3. Tlačítkem [Start Stop] vyberte položku **Time/date** a otevřete ji stisknutím tlačítka [Next] .

V menu **Time/date** můžete nastavovat následující položky:

- Čas
- Datum
- GPS časomíra
- Duální čas
- Alarm

Postup změny nastavení času:

1. V menu **Time/date** přejděte tlačítkem [Start Stop] nebo [Light Lock] na požadované nastavení, výběr provedte tlačítkem [Next] .
2. Hodnoty změňte tlačítkem [Start Stop] a [Light Lock] , k uložení slouží tlačítko [Next] .
3. Stiskem tlačítka [Back Lap] se vrátíte do předchozího menu nebo přidržetím tlačítka [Next] menu opustíte.

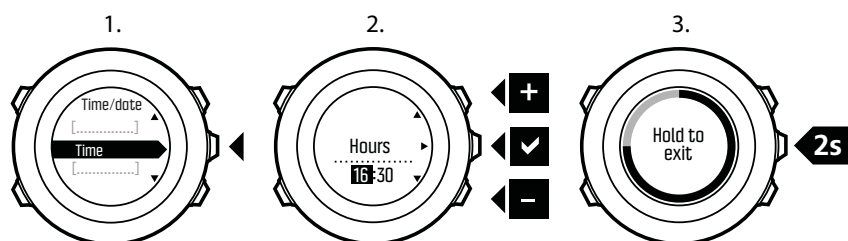

3.37.1. Budík

Hodinky Suunto Ambit3 Peak můžete používat jako budík.

Postup přístupu k budíku a nastavení buzení:

1. V menu možností otevřete položku **GENERAL** (Obecné), potom **Time/date** (Čas/datum) a **Alarm** (Budík).
2. Tlačítky [Start Stop] a [Light Lock] zapnete nebo vypnete budík.Potvrďte tlačítkem [Next] .
3. Tlačítky [Start Stop] a [Light Lock] nastavte hodiny a minuty.Potvrďte tlačítkem [Next] .
4. Tlačítkem [Back Lap] se vraťte do nastavení nebo podržte stisknuté [Next] , chcete-li menu nastavení opustit.

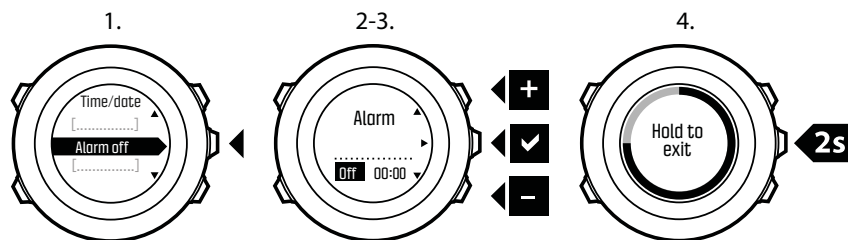

Je-li budík zapnutý, zobrazí se ve většině displejů symbol budíku.

Začne-li budík vyzvánět, můžete:

- Stisknutím [Light Lock] zvolte **Snooze** (Odložit). Buzení se zastaví a obnoví se každých pět minut, dokud jej nevypnete. Budík můžete odložit až 12krát, v součtu až o hodinu.
- Stisknutím [Start Stop] zvolte možnost **Stop** (Stop). Buzení se zastaví a znovu se spustí příští den ve stejnou dobu, až do té doby, kdy v nastaveních budíků nevypnete.

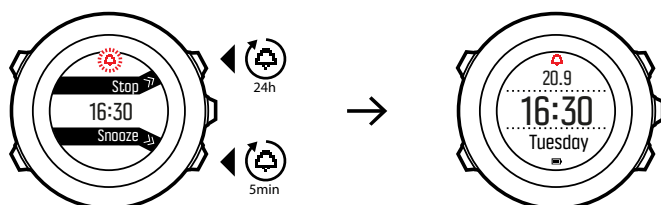

 **POZNÁMKA:** Je-li aktivováno odložené buzení, na displeji **ČAS** bliká symbol budíku.

3.37.2. Synchronizace času

Čas v hodinkách Suunto Ambit3 Peak je možné aktualizovat pomocí mobilního telefonu, počítače (Moveslink) nebo podle času GPS. Pokud jste hodinky spárovali s aplikací Suunto Movescount, provede se automatická synchronizace času a časového pásma s mobilním telefonem.

Při připojení hodinek k počítači pomocí kabelu USB, provede aplikace Moveslink ve výchozím nastavení aktualizaci času a data podle hodin počítače. Tuto funkci je možné v nastavení aplikace Moveslink vypnout.

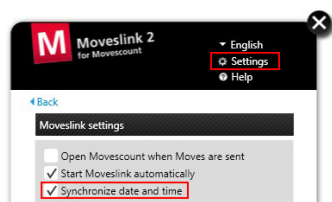

GPS časomíra

GPS časomíra opravuje odchylku mezi hodinkami Suunto Ambit3 Peak a časem dle GPS. GPS časomíra opravuje čas automaticky jednou denně nebo po manuálním nastavení času. Opravuje se i duální čas.

 **POZNÁMKA:** GPS časomíra opravuje minuty a sekundy, ale ne hodiny.



POZNÁMKA: GPS časomíra opravuje čas přesně, pokud se odlišuje o méně než 7,5 minuty. Pokud je odchylka času větší, GPS časomíra ji opraví na nejbližších 15 minut.

GPS časomíra je aktivována automaticky. Postup jejího deaktivování:

1. V menu možností otevřete položku **GENERAL** (Obecné), potom **Time/date** (Čas/datum) a **GPS timekeeping** (GPS časomíra).
2. Tlačítka [Start Stop] a [Light Lock] zapněte nebo GPS časomíru. Potvrďte tlačítkem [Next] .
3. Stiskem tlačítka [Back Lap] se vrátíte k nastavení nebo přidržením tlačítka [Next] menu opustíte.

3.38. Návrat zpět

Díky funkci **Track back** se můžete kdykoli během cvičení vrátit do kteréhokoli bodu trasy. Hodinky Suunto Ambit3 Peak vytvářejí dočasné waypointy, které vás povedou zpět do počátečního bodu.

Postup vyhledání návratové trasy v průběhu cvičení:

1. Ve sportovním režimu, který využívá GPS, otevřete menu možností přidržením tlačítka [Next] .
2. Tlačítkem [Next] zvolte možnost **NAVIGATION**.
3. Tlačítkem [Start Stop] vyberte položku **Track back** a otevřete ji stisknutím tlačítka [Next] .

Nyní můžete používat navigaci zpět stejným způsobem jako při běžné navigaci po trase.

Funkci **Track back** lze rovněž použít ze záznamníku u cvičení, která obsahují GPS data. Postupujte způsobem, který uvádí *Navigování po trase*. Přejděte na položku **Logbook** místo **Routes** a vyberte záznam, podle kterého chcete začít navigování.

3.39. Tréninkové programy

Můžete si plánovat jednotlivé přesuny nebo využít tréninkové programy a stáhnout je do hodinek Suunto Ambit3 Peak. Pomocí plánovaných přesunů vám hodinky Suunto Ambit3 Peak napomáhají splnit vaše tréninkové cíle. V hodinkách je možné uložit až 60 plánovaných přesunů .

K použití plánovaných přesunů

1. Jednotlivé přesuny se plánují v sekci **MOJE PŘESUNY** případně je možné použít (či vytvořit) tréninkový program v sekci **PLÁNOVAT A VYTVOŘIT** na webu Movescount.com. Program pak lze přidat k plánovaným přesunům .
2. Resynchronizujte s webem Movescount.com a stáhněte plánované přesuny e do hodinek.
3. Chcete-li dosáhnout svých cílů, dodržujte denní pokyny a pokyny během plánovaných tras Move.

Zahájení plánovaného přesunu :

1. Stisknutím tlačítka [Next] zkontrolujte, zda máte na daný den naplánovaný nějaký cíl.
2. Pokud máte na daný den naplánováno více přesunů , stisknutím [View] zobrazíte cíle jednotlivých tras Move.

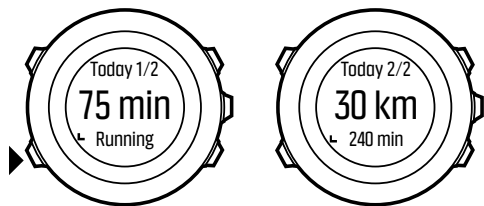

3. Stisknutím [Start Stop] zahájíte naplánovaný přesun , dalším stisknutím tlačítka [Next] se vrátíte do režimu **TIME** (Čas).

Během plánovaného přesunu vám hodinky Suunto Ambit3 Peak poskytují pokyny na základě rychlosti či tepové frekvence:

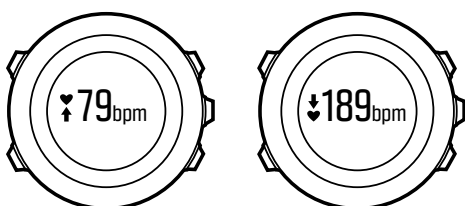

Hodinky Suunto Ambit3 Peak též oznámí dokončení 50 % a 100 % plánovaného cíle.

Až splníte cíl nebo když máte volný den, zobrazí se budoucí cíle podle dní v týdnu (je-li následující plánovaný přesun v nejbližším týdnu) nebo podle data (je-li vzdálenější než týden):

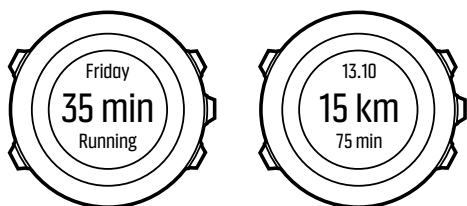

3.40. Indikátory počasí

Kromě grafu barometru (viz 3.3.4. *Používání profilu Barometer (Barometr)*) mají hodinky Suunto Ambit3 Peak dva indikátory počasí: indikátor tendence počasí a upozornění na bouři.

Indikátor tendence počasí se zobrazuje jako zobrazení u časového displeje a poskytuje možnost rychlé kontroly nastávajících změn počasí.

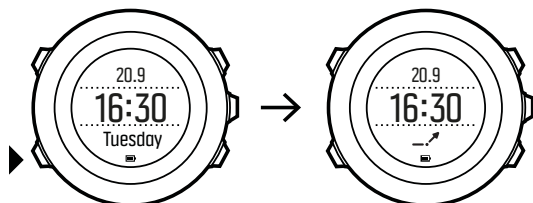

Indikátor tendence počasí se skládá ze dvou linek tvořících šipku. Každá linka představuje tříhodinové období. Změna tlaku vzduchu překračující 2 hPa (0,59 inHg) v průběhu tří hodin vede ke změně směru šipky. Například:

	prudký pokles tlaku během posledních šesti hodin
	tlak byl stálý, ale během posledních tří hodin výrazně vzrostl

▲	tlak výrazně rostl, ale během posledních tří hodin výrazně poklesl
---	--

Upozornění na bouři

Výrazný pokles tlaku vzduchu obvykle znamená, že se blíží bouře a je třeba vyhledat přístřešek. Když je aktivní funkce upozornění na bouři, hodinky Suunto Ambit3 Peak upozorní zvukovým signálem a blikajícím symbolem bouře, pokud tlak během tříhodinového intervalu poklesne o 4 hPa (0,12 inHg) či více.

 **POZNÁMKA:** *Upozornění na bouři nefunguje, pokud máte aktivovaný profil výškoměr. Viz 3.3.2. Vybrání vhodného profilu pro prováděnou aktivitu.*

Postup aktivace funkce **Storm alarm** (Upozornění na bouři):

1. Otevřete menu možností přidržením tlačítka [Next] .
2. Tlačítkem [Light Lock] vyberte položku **ALTI-BARO** (Alti-baro) a otevřete ji stisknutím tlačítka [Next] .
3. Stisknutím tlačítka [Next] zvolte **Storm alarm** (Upozornění na bouři).
4. Pomocí tlačítek [Start Stop] nebo [Light Lock] můžete upozornění na bouři **On** (Zapnout) nebo **Off** (Vypnout), volbu potvrďte tlačítkem [Next] .

Když se ozve zvukový signál upozornění na bouři, stiskem jakéhokoli tlačítka jej vypnete. Pokud žádné tlačítko nestisknete, zvukový signál se znovu ozve za pět minut. Symbol bouře zůstane na displeji do doby, kdy dojde ke stabilizaci povětrnostních podmínek (zpomalení poklesu tlaku).

Speciální kolo (s názvem „storm alarm“) se vytvoří, pokud dojde k upozornění na bouři během záznamu cvičení.

 **TIP:** *Upozornění na bouři můžete též aktivovat nebo deaktivovat prostřednictvím menu možností ve sportovním režimu.*

4. Péče a podpora

4.1. Pokyny ohledně zacházení

Se zařízením zacházejte opatrně – zabraňte úderům nebo nárazům na ně.

Za normálních podmínek nebudou hodinky potřebovat servisní zásah. Po použití je omyjte čistou vodou, mýdlovým roztokem a opatrně pouzdro osušte vlhkým, měkkým hadříkem nebo jelenicí.

Používejte pouze originální příslušenství Suunto – na poškození způsobená jiným než originálním příslušenstvím se nevztahuje záruka.

 **TIP:** Chcete-li získat personalizovanou podporu, nezapomeňte své hodinky Suunto Ambit3 Peak zaregistrovat na www.suunto.com/support.

4.2. Odolnost proti vodě

Přístroj Suunto Ambit3 Peak je voděodolný do 100 metrů / 330 stop / 10 bar. Hodnota v metrech se vztahuje k aktuální hloubce potápění a je testována tlakem vody při zkoušce odolnosti vodě Suunto. To znamená, že hodinky můžete používat při plavání a šnorchlování, ale neměly by být používány při jakémkoli typu potápění.

 **POZNÁMKA:** Hloubka odolnosti proti vodě se nerovná hloubce, v níž mohou hodinky běžně fungovat. Označení odolnosti proti vodě se vztahuje k statické těsnosti odolávající při sprchování, koupání, plavání, potápění v bazénu a šnorchlování.

Aby byla odolnost proti vodě zachována, doporučujeme:

- nikdy nepoužívejte přístroj jinak, než pro co je určen.
- v případě oprav kontaktovat autorizovaný servis Suunto, distributora nebo prodejce,
- udržujte přístroj v čistotě, bez prachu a písku.
- nikdy se nepokoušet otevřít tělo hodinek,
- zabraňte působení rychlých změn teploty vzduchu nebo vody na přístroj.
- pokud byl přístroj vystaven působení slané vody, vždy jej omyjte čistou vodou.
- zabraňte nárazu nebo pádu přístroje.

4.3. Nabíjení baterie

Výdrž na jedno nabití závisí na tom, jak hodinky Suunto Ambit3 Peak využíváte a za jakých podmínek. Například nízké teploty snižují výdrž baterie na jedno nabití. Obecně platí, že kapacita dobíjecí baterie se časem snižuje.

 **POZNÁMKA:** V případě abnormálního poklesu kapacity z důvodu vadné baterie je zárukou Suunto zajištěna výměna baterie do jednoho roku nebo max. 300 nabíjecích cyklů, podle toho, co nastalo dříve.

Ikona baterie indikuje úroveň nabití baterie. Pokud úroveň nabití baterie klesne pod 10 %, ikona baterie bude blikat po dobu 30 sekund. Pokud úroveň nabití baterie klesne pod 2 %, ikona baterie bude blikat trvale.

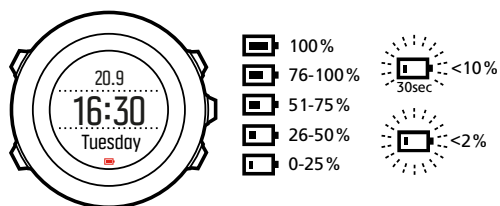

Nabijte baterii připojením přístroje k počítači kabelem USB, který je součástí dodávky, nebo ji nabijte USB kompatibilní nabíječkou. Úplné nabití prázdné baterie trvá přibližně 2–3 hodiny.

TIP: Chcete-li šetřit životnost baterie, otevřete web Movescount a změňte frekvenci zjišťování GPS ve sportovních režimech. Další informace uvádí 3.24.3. Přesnost GPS a úspora energie.

4.4. Výměna baterie snímače Smart Sensor

Suunto Smart Sensor využívá 3voltovou lithiovou baterii (CR 2025).

Postup výměny baterie:

1. Z pásu vyjměte snímač.
2. Otevřete pomocí mince kryt prostoru pro baterii.
3. Vyměňte baterii.
4. Kryt prostoru pro baterii dobře uzavřete.

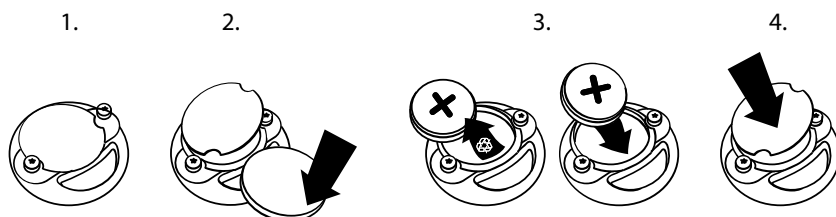

4.5. Podpora

Další podporu naleznete na webu www.suunto.com/support. Zde najdete rozsáhlou nabídku materiálů, včetně otázek a odpovědí a instruktážních videí. Otázky můžete zasílat také přímo společnosti Suunto nebo můžete posílat e-maily či telefonovat pracovníkům podpory ze společnosti Suunto.

YouTube kanál společnosti Suunto na adrese www.youtube.com/user/MovesCountbySuunto obsahuje také mnoho návodných videí.

Postup získání podpory od společnosti Suunto:

1. Zaregistrujte se na webu www.suunto.com/register.
2. Navštivte stránky Suunto.com (www.suunto.com/support) a podívejte se, zda váš dotaz nebyl již položen/zodpovězen někým jiným.
3. Přejděte na kontaktní stránku **CONTACT SUUNTO** (Kontaktovat Suunto), odkud nám můžete zaslat dotaz či zatelefonovat na kterékoli z uvedených čísel podpory. Další možností je zaslat nám e-mail na adresu support@suunto.com. Uveďte název zařízení, výrobní číslo a podrobný popis problému. Kvalifikovaný personál Suunto vám pomůže, a v případě potřeby při telefonickém hovoru problémy s vaším přístrojem vyřeší.

5. Reference

5.1. Technické parametry

Všeobecné

- Provozní teplota: -20 °C až +60 °C / -5 °F až +140 °F
- Teplota nabíjení baterie: 0 °C až +35 °C / +32 °F až +95 °F
- Skladovací teplota: -30 °C až +60 °C / -22 °F až +140 °F
- Hmotnost: 89 g / 3,14 oz (Black), 92 g / 3,25 oz (Sapphire)
- Vodotěsnost (Suunto Ambit3 Peak): 100 m / 328 ft / 10 bar
- Vodotěsnost (snímač Suunto Smart): 20 metrů / 66 stop
- Sklíčko: minerální krystalické sklo (safírové v modelech Sapphire)
- Napájení: nabíjecí lithium-iontová baterie
- Životnost baterie: ~ 20–200 hodin, v závislosti na zvolené přesnosti GPS

Paměť

- Místa zájmu (POI): max. 250

Vysokofrekvenční vysílač/přijímač

- Kompatibilní s Bluetooth® Smart
- Komunikační frekvence: 2402–2480 MHz
- Maximální vysílací výkon: <0 dBm (šířený vedením)
- Dosah: ~3 m / 9,8 ft

Barometr

- Rozsah zobrazení: 950 až 1060 hPa / 28,05 až 31,30 inHg
- Rozlišení: 1 hPa / 0,03 inHg

Měřič nadmořské výšky

- Rozsah zobrazení: -500 až 9999 m / -1640 až 32805 ft
- Rozlišení: 1 m / 3 ft

Teploměr

- Rozsah zobrazení: -20 °C až +60 °C / -4 °F až +140 °F
- Rozlišení: 1°

Chronograf

- Rozlišení: 1 sekunda do 9:59'59, poté 1 minuta

Kompas

- Rozlišení: 1 stupeň / 18 bodů

GPS

- Technologie: SiRF star V
- Rozlišení: 1 m / 3 ft
- Frekvenční pásmo: 1 575,42 MHz

Výrobce

Suunto Oy

Tammiston kauppatie 7 A

FI-01510 Vantaa

FINSKO

5.2. Shoda

5.2.1. CE

Společnost Suunto Oy tímto prohlašuje, že tento produkt vyhovuje základním požadavkům a dalším relevantním ustanovením směrnice 1999/5/ES.

5.2.2. Soulad s FCC

Tento přístroj vyhovuje části 15 Pravidel FCC. Jeho používání podléhá následujícím podmínkám:

- (1) tento přístroj nesmí způsobovat škodlivé interference, a
- (2) tento přístroj musí akceptovat všechny přijaté interference, včetně interferencí, které mohou způsobit nežádoucí činnost. Tento výrobek byl testován na shodu se standardy FCC a je určen pro domácí nebo kancelářské použití.

Změny nebo úpravy, které nejsou výslovně schváleny společností Suunto, mohou zrušit vaše oprávnění používat tento přístroj podle nařízení FCC.

POZNÁMKA: Tento přístroj byl testován a bylo zjištěno, že vyhovuje limitům pro digitální zařízení třídy B dle části 15 Pravidel FCC. Tyto limity jsou stanoveny tak, aby zajišťovaly přiměřenou ochranu proti škodlivým interferencím při instalaci v obytném objektu. Toto zařízení generuje, využívá a může vyzařovat vysokofrekvenční energii. Pokud by nebylo instalováno a používáno v souladu s pokyny, může způsobovat škodlivé interference radiové komunikace. Není však možné nijak zaručit, že v případě jakékoli konkrétní instalace k interferenci nedojde. Pokud toto zařízení způsobuje škodlivé interference příjmu rozhlasu nebo televize, což je možné určit vypnutím a opětovným zapnutím zařízení, doporučujeme uživatelům vyzkoušet některá z následujících opatření, která by mohla interference odstranit:

- Změňte nasměrování nebo přemístěte anténu pro příjem vysílání.
- Zvyšte odstup mezi zařízením a přijímačem.
- Připojte zařízení do zásuvky na jiném okruhu, než do kterého je připojen přijímač.
- Poradte se s prodejcem nebo zkušeným technikem zabývajícím se radiovými či televizními přijímači.

5.2.3. IC

Tento přístroj je v souladu s normami RSS licenční výjimky Industry Canada. Jeho používání podléhá následujícím podmínkám:

- (1) tento přístroj nesmí způsobovat interference, a
- (2) tento přístroj musí akceptovat všechny interference, včetně interferencí, které mohou způsobit nežádoucí činnost.

5.2.4. NOM-121-SCT1-2009

The operation of this equipment is subject to the following two conditions: (1) it is possible that this equipment or device may not cause harmful interference, and (2) this equipment or device must accept any interference, including interference that may cause undesired operation of the equipment or device.

5.3. Ochranná známka

Suunto Ambit3 Peak, loga a další ochranné známky a názvy značky Suunto jsou registrované nebo neregistrované ochranné známky firmy Suunto Oy. Všechna práva vyhrazena.

5.4. Informace o patentech

Tento výrobek je chráněn patenty v jedné a jejich odpovídajícími národními zákony: EP 11008080, vzory EU 001332985-0001 nebo 001332985-0002, US 13/833,755, US 61/649,617, US 61/649,624, US 61/649,632 (hrudní pás: US 13/071,624, US 13/832,049, US 13/832,598, US 13/917,668, US 13/397,872, USD 667,127, US 8,386,009, US 8,750,959, US 8,814,574, US 8,886,281). Byly použity i ostatní patenty.

5.5. Omezená mezinárodní záruka

Firma Suunto zaručuje, že v průběhu Záruční doby firma Suunto nebo autorizovaná servisní centra Suunto (dále pouze Servisní centra) v rámci podmínek této Omezené mezinárodní záruky a na základě vlastního uvážení bezplatně napraví vady materiálu nebo zpracování a) opravením, b) výměnou nebo c) náhradou. Tato Omezená mezinárodní záruka platí a je vymahatelná bez ohledu na zemi nákupu. Omezená mezinárodní záruka nemá dopad na vaše zákonná práva, jež vám náleží na základě závazných právních předpisů týkajících se prodeje spotřebního zboží.

Záruční doba

Záruční doba podle této Omezené mezinárodní záruky začíná datem koupě původním kupujícím.

Není-li stanoveno jinak, je záruční doba u počítačů a potápěčských sond dva (2) roky.

Záruční doba příslušenství, včetně například bezdrátových senzorů, nabíječek, kabelů, dobíjecích baterií, pásů, náramků a hadic, je jeden (1) rok.

Na všechny hodinky Suunto Spartan zakoupené v roce 2016 byla prodloužena záruční doba na tři (3) roky.

Na vady související s (tlakovým) snímačem měření hloubky v potápěčských počítačích Suunto je záruční doba pět (5) let.

Výjimky a omezení

Tato Omezená mezinárodní záruka se nevztahuje na:

1. a. normální opotřebení, například poškrábání, odřeniny či změny barvy a/nebo materiálu nekovových náramků, b) závady způsobené nešetrným zacházením nebo c) závady či poškození plynoucí z použití neshodujícího se s použitím zamýšleným či doporučeným, nesprávné péče, nedbalosti a nehod jako upuštění na zem či rozdrčení;
2. tištěné materiály a obal;
3. závady a údajné závady způsobené používáním s jakýmkoli výrobkem, příslušenstvím, softwarem nebo službou nevyrobenou nebo nedodanou firmou Suunto;
4. nedobíjecí baterie.

Společnost Suunto nezaručuje, že produkt či příslušenství budou fungovat bez přerušení či bezchybně, ani že produkt či příslušenství budou spolupracovat s jiným hardwarem či softwarem dodaným třetí stranou.

Tato Omezená mezinárodní záruka není vynutitelná, jestliže u produktu nebo příslušenství došlo k následujícímu:

1. produkt byl otevřen mimo zamýšlené použití;
2. produkt byl opravován pomocí neautorizovaných náhradních součástí; upravován nebo opravován neautorizovaným Servisním střediskem;
3. došlo k odstranění, úpravě nebo jiné formě zneplatnění sériového čísla, na základě zjištění firmy Suunto;
4. došlo k vystavení působení chemikálií, například opalovacích krémů nebo odpuzovačů hmyzu.

Přístup k záručnímu servisu Suunto

Pro přístup k záručnímu servisu Suunto je nutné doložit doklad o koupi. Máte-li zájem o záruční servis kdekoli na světě, musíte svůj produkt zaregistrovat online na adrese www.suunto.com/register. Informace o získání záručního servisu získáte na www.suunto.com/warranty, kontaktujte místního autorizovaného prodejce Suunto nebo volejte technickou podporu Suunto Contact Center.

Omezení odpovědnosti

Tato Omezená mezinárodní záruka v maximální míře, do jaké to povolují platné závazné právní předpisy, představuje jediné a výhradní opatření pro záruku a nahrazuje jakékoliv jiné záruky. Firma Suunto nebude odpovědná za zvláštní, nahodilé, trestné ani následné škody, mimo jiné za ztráty očekávaných přínosů, ztráty dat, ztráty použití, náklady na kapitál, náklady na náhradní vybavení či zařízení, nároky třetích stran, poškození vlastnictví, vzniklé následkem zakoupení nebo používání produktu nebo pocházející z porušení záruky, porušení smlouvy, nedbalosti, přečinu, či podle jakékoli teorie zákonného či zvykového práva, i kdyby firma Suunto o možnosti vzniku takových škod věděla. Firma Suunto nebude zodpovědná za zpoždění při provádění záručního servisu.

5.6. Copyright

© Suunto Oy 9/2014. Všechna práva vyhrazena. Suunto, názvy produktů Suunto, jejich loga a další ochranné známky a názvy značky Suunto jsou registrované nebo neregistrované

ochranné známky firmy Suunto Oy. Tento dokument a jeho obsah jsou majetkem firmy Suunto Oy a jsou určeny výhradně pro použití jejími klienty k získání znalostí a informací o používání výrobků Suunto. Obsah tohoto dokumentu se nesmí používat ani distribuovat pro žádné jiné účely, nesmí být jinak šířen, sdělován ani reprodukován bez předchozího písemného souhlasu firmy Suunto Oy. Věnovali jsme značnou pozornost tomu, abychom zajistili, že informace v této dokumentaci jsou úplné a přesné, nicméně v tomto směru neposkytujeme žádnou výslovnou ani předpokládanou záruku. Tento dokument může být kdykoli změněn bez předchozího oznámení. Nejnovější verzi této dokumentace je možné stáhnout ze stránek www.suunto.com.

Index

aktuální umístění.....	44	nácviky.....	59
Alti & Baro.....	11 , 13	nadmořská výška.....	24
Alti-Baro.....	10	najít cestu zpět.....	25
Aplikace Suunto Movescount.....	34 , 35	nastavení.....	8 , 62
aretace azimutu.....	18	navigování.....	23 , 25, 43, 49
automatická kalibrace.....	41	odložit.....	61
automatické nulování.....	41	odpočítavací měřič.....	19
automatické přerušení.....	14	odstranění.....	45
automatický posuv.....	14	odstranění trasy.....	48
baterie.....	66	paměť tepové frekvence.....	20
běžecká výkonnost.....	52	párování.....	40
Bike POD.....	40	péče.....	66
budík.....	61	Plánované přesuny.....	63
cvičení.....	20 , 22	plavání.....	58, 59, 60
čas.....	60 , 61, 62	plavání v bazénu.....	58
časovače.....	19	plavání v přírodě.....	60
deklinace.....	17	počasí.....	64
displej.....	20	POD.....	40
displeje.....	19	podpora.....	67
doba zotavení.....	9 , 45	podsvícení.....	15
druhý displej.....	35	povolení.....	25
firmware.....	25	Power POD.....	40 , 41
Foot POD.....	40 , 41	profil Automaticky.....	13
formáty polohy.....	38	profil Barometr.....	13
FusedAlti.....	10	profil výškoměr.....	12
GPS.....	37	profily.....	11
GPS časomíra.....	62	průvodce nastavením.....	6
hodnota tlaku na úrovni hladiny moře..	10	Přesnost GPS.....	39
hrudní pás.....	20 , 40	přidání aktuálního umístění.....	44
ikony.....	28	přidání trasy.....	48
indikátor dostupné paměti.....	33	referenční hodnota.....	10 , 11
intervalový měřič.....	29	referenční hodnota nadmořské výšky..	10
invertování displeje.....	20	režim.....	15
jas.....	15	režim Alti & Baro.....	12
kalibrování.....	17 , 41	režim sportu.....	22 , 23
kompas.....	16 , 17, 18, 24	řešení problémů.....	21
manuální nastavení nadmořské výšky.	24	Signál GPS.....	37
manuální přepínání sportovních režimů	36	sítě.....	38
.....	36	sklon.....	41
menu.....	6 , 55	směr.....	18
menu servis.....	54	snímač tepové frekvence.....	20 , 40
měření nadmořské výšky.....	25	spánkový test zotavení.....	47
mezičasy.....	23	sportovní režim.....	32
místo zájmu (POI).....	43 , 44, 45	sportovní režimy.....	20 , 55
monitor aktivity.....	9	správné údaje.....	10
Movescount.....	34 , 57	stav zotavení.....	46
Moveslink.....	33	stopky.....	56
multisport.....	29 , 36, 37	Suunto App.....	57
nabíjení.....	6 , 66	Suunto App Designer.....	57

Suunto App Zone.....	57	východ a západ slunce.....	10
Suunto Smart Sensor.....	20 , 21	výuka plaveckých stylů.....	58
synchronizace.....	35	waypointy.....	49
tendence počasí.....	64	zahájení cvičení.....	22
test zotavení.....	46	zacházení.....	66
tlačítka.....	6	zámek tlačítek.....	16
trasa.....	49	zaznamenávání dráhy.....	23
trasy.....	48	záznamník.....	32
Tréninkový program.....	63	zkratka.....	6 , 55
upozornění na bouři.....	64	zobrazit/skrýt displeje.....	19
úprava nastavení.....	8	zotavení.....	45
v průběhu cvičení.....	23, 24		



SUUNTO CUSTOMER SUPPORT

1. www.suunto.com/support
www.suunto.com/register
2. **AUSTRALIA (24/7)** +61 1800 240 498
AUSTRIA +43 72 088 3104
BELGIUM +32(0)78 483 936
CANADA (24/7) +1 855 624 9080
中国 (CHINA) +86 400 8427507
中国香港 (CHINA - Hong Kong) +852 58060687
DENMARK (EN, SV) +45 89872945
FINLAND +358 94 245 0127
FRANCE +33 48 168 0926
GERMANY +49 893 803 8778
ITALY +39 029 475 1965
JAPAN +81 34 520 9417
NETHERLANDS +31 10 713 7269
NEW ZEALAND (24/7) +64 988 75 223
POLAND +48 1288 10196
PORTUGAL (EN, ES) +35 1308806903
RUSSIA +7 499 918 7148
SPAIN +34 911 143 175
SWEDEN +46 85 250 0730
SWITZERLAND +41 44 580 9988
UK (24/7) +44 20 3608 0534
USA (24/7) +1 855 258 0900

Manufacturer:

Suunto Oy
Tammiston kauppatie 7 A,
FI-01510 Vantaa FINLAND



© Suunto Oy

Suunto is a registered trademark of Suunto Oy. All Rights reserved.