

# HYUNDAI

**RTCB 503 RIP**



**NÁVOD K POUŽITÍ / NÁVOD NA POUŽITIE  
INSTRUKCJA OBSŁUGI / INSTRUCTION MANUAL  
HASZNÁLATÍ ÚTMUTATÓ**

**STEREOFONNÍ RÁDIO AM/FM S CD, USB / USB NAHRÁVÁNÍM A STEREOFONNÍM GRAMOFONEM  
STEREOFÓNNE RÁDIO AM/FM S CD, USB / USB NAHRÁVANÍM A STEREOFÓNNYM GRAMOFÓNOM  
RADIO STEREO AM/FM, ODTWARZACZ CD, USB / NAGRYWANIE USB, GRAMOFON STEREO  
AM/FM STEREO RADIO, CD, USB/USB RECORDING, STEREO PHONOGRAPH  
AM/FM SZTEREÓ RÁDIÓ, CD, USB / USB FELVÉTEL, LEMEZZÁTSZÓ**

**CE**

**DŮLEŽITÉ:** Přečtěte si prosím před použitím návod a uschovejte jej k pozdějšímu využití.

## DŮLEŽITÁ UPOZORNĚNÍ

### ÚVOD

- Děkujeme vám za zakoupení tohoto výrobku.
- Přečtěte si prosím tento návod k použití, abyste se dozvěděli, jak správně s přístrojem zacházet. Po přečtení návodu k použití jej uložte na bezpečné místo k možnému pozdějšímu využití.

### UPOZORNĚNÍ

Z DŮVODU ZAMEZENÍ RIZIKA POŽÁRU NEBO ZRANĚNÍ ELEKTRICKÝM PROUDEM, NEPOUŽÍVEJTE TUTO ZÁSTRČKU S PRODLUŽOVACÍMI KABELY, ZÁSUVKAMI A JINÝMI KONCOVÝMI ZAŘÍZENÍMI, POKUD DO NICH ZÁSTRČKU NELZE ZCELA ZASUNOUT TAK, ABY VIDLICE NEBYLY ODKRYTÉ. Z DŮVODU ZAMEZENÍ RIZIKA POŽÁRU NEBO ZRANĚNÍ ELEKTRICKÝM PROUDEM NEVYSTAVUJTE TOTO ZAŘÍZENÍ DEŠTI ANI VLHKOSTI.

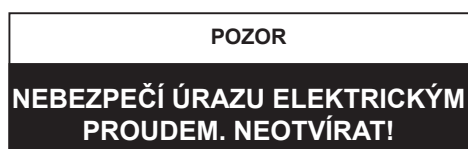

**UPOZORNĚNÍ:** Z DŮVODU ZAMEZENÍ RIZIKA ÚRAZU ELEKTRICKÝM PROUDEM NEODNÍMEJTE KRYT (ANI ZADNÍ KRYT) PŘÍSTROJE. UVNITŘ SE NENACHÁZÍ ŽÁDNÉ SOUČÁSTI URČENÉ K OBSLUZE UŽIVATELEM. PŘENEČHEJTE SERVIS KVALIFIKOVANÉMU SERVISNÍMU PERSONÁLU.



Symbol vykřičníku uvnitř rovnostranného trojúhelníku upozorňuje uživatele na důležité provozní (servisní) pokyny v literatuře, která provází produkt.



Symbol blesku uvnitř rovnostranného trojúhelníku varuje uživatele před přítomností neizolovaného „nebezpečného napětí“ pod krytem výrobku, které je dostatečně velké na to, aby představovalo riziko úrazu elektrickým proudem.

### DŮLEŽITÉ BEZPEČNOSTNÍ POKYNY

- 1) Přečtěte si tento návod.
- 2) Přístroj čistěte pouze suchou tkaninou.
- 3) Neblokujte ventilační otvory. Instalaci proveďte v souladu s pokyny výrobce.
- 4) Neinstalujte přístroj v blízkosti zdrojů tepla, například radiátorů, výměníků tepla, kamen nebo jiných zařízení (včetně zesilovače), které vydávají teplo.
- 5) Chraňte síťový kabel, aby se po něm nechodilo a nebyl stlačen, zvláště v blízkosti zástrčky, zásuvky a místa, kde vychází z přístroje.
- 6) Vytáhněte přístroj ze zásuvky během bouřek, nebo pokud jej delší dobu nepoužíváte.
- 7) Přenechejte veškerý servis kvalifikovanému servisnímu personálu. Servisní zásah je nutný, pokud byl přístroj jakýmkoliv způsobem poškozen, například pokud došlo k poškození síťového kabelu nebo zástrčky, k políť přístroje nebo se dovnitř dostaly cizí předměty, přístroj byl vystaven dešti či vlhkosti, nefunguje normálním způsobem nebo došlo k jeho pádu.
- 8) Toto zařízení nesmí být vystaveno tekoucí ani kapající vodě a nesmí se na něj stavět předměty naplněné tekutinou, například vázy.
- 9) Nepřetěžujte elektrickou zásuvku.
- 10) Používejte ovládací prvky a tlačítka dle popisu v návodu.
- 11) Skladujte svá CD a kazety na chladném místě, aby nedošlo k jejich poškození teplem.
- 12) Pokud přístroj přemísťujete, nejprve se ujistěte, že je vytažen ze zásuvky.

## PŘÍPRAVA K POUŽITÍ

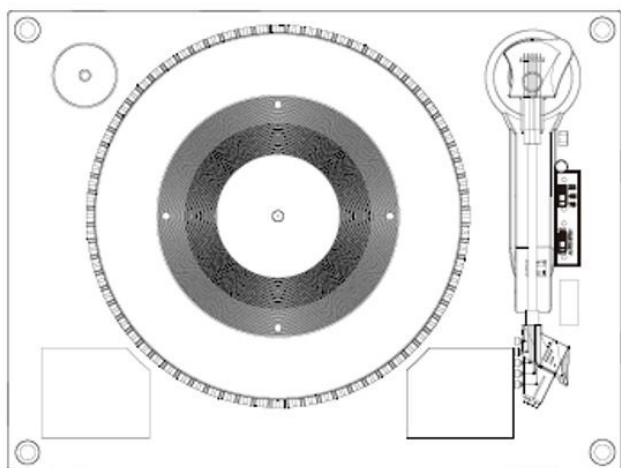

- Opatrně přístroj vyjměte z kartónového obalu a odstraňte z něj veškerý balicí materiál.
- Odmotejte síťový kabel a roztáhněte jej do plné délky.
- Odmotejte vodič antény FM a roztáhněte jej do plné délky.
- Umístěte přístroj na plochý, rovný povrch s přístupem k síťové zásuvce 230 V / 50 Hz mimo dosah silných magnetických polí.
- Zvedněte víko a odkryjte gramofon.

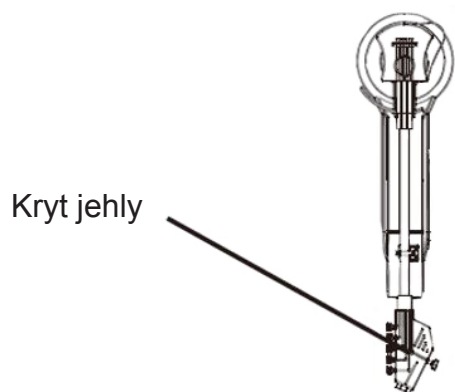

Kryt jehly

- Z jehly gramofonu odstraňte neprůhledný bílý plastový kryt jehly tak, že jej vysunete ve směru šipky.
- Při této činnosti dávejte pozor na jehlu, protože poškození jehly není kryto zárukou.
- Odstraňte svorku, která byla použita pro zajištění ramene přenosky během přepravy.
- Uvolněte zámek ramene přenosky.
- Zapojte elektrický adaptér do zásuvky 230 V / 50 Hz a do vstupního konektoru pro stejnosměrný proud připojte napájení 12 V.

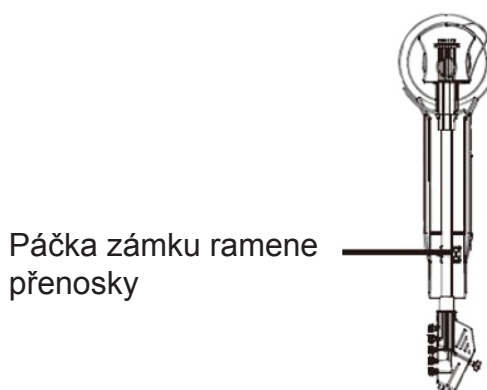

Páčka zámku ramene přenosky

## ZDROJ NAPÁJENÍ

Tento produkt je určen k provozu pouze na normálním napájení 12 V, 2 A stejnosměrného proudu. Pokud se budete pokoušet tento systém napájet z jiného zdroje napájení, můžete způsobit jeho poškození, na které se nevztahuje záruka.

# UMÍSTĚNÍ OVLÁDACÍCH PRVKŮ A KONTROLEK

## ČELNÍ PANEL

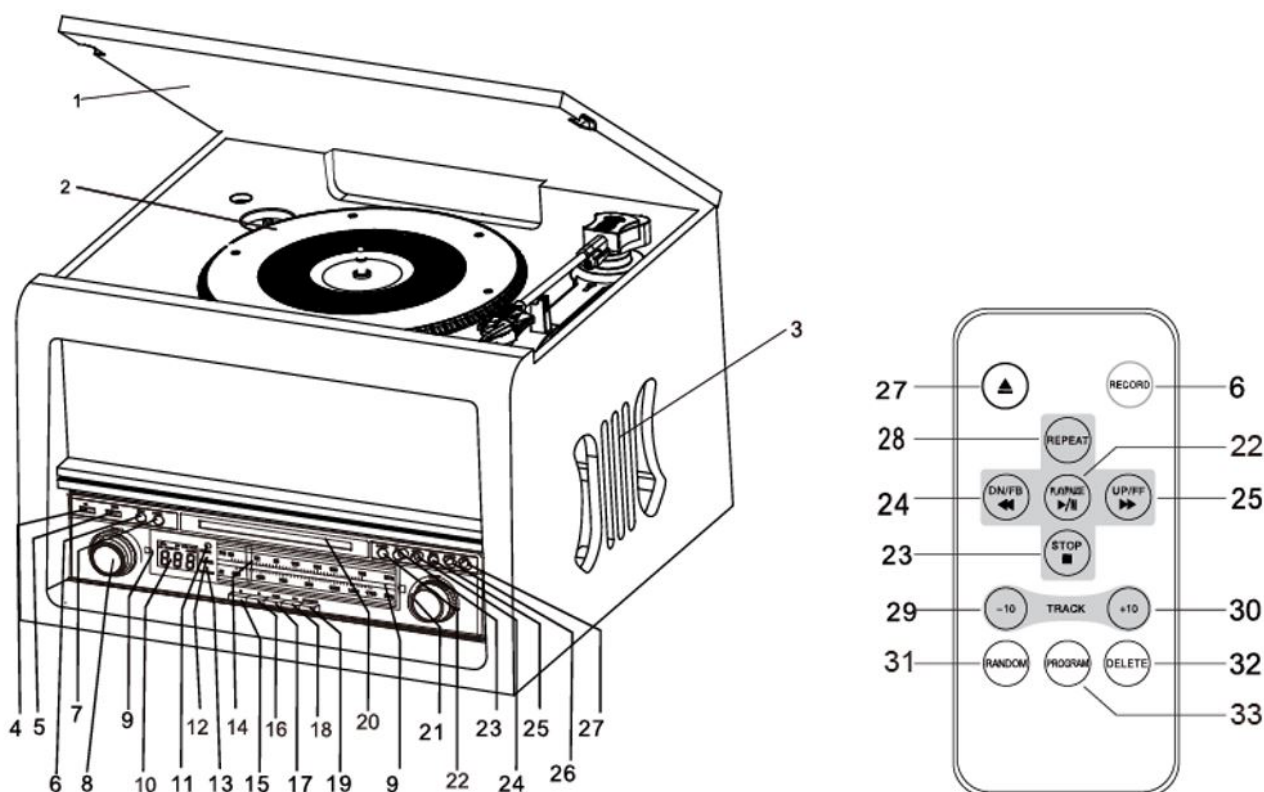

1. Víko gramofonu
2. Talíř gramofonu
3. Reproduktry
4. Zdířka USB
5. Hlavní vypínač POWER
6. Tlačítko RECORD (Nahrávání)
7. Tlačítko FUNCTION (Funkce)
8. Tlačítko VOLUME (Hlasitost)
9. Podsvícení tuneru
10. LCD displej
11. Senzor dálkového ovládání
12. Indikátor zapnutí POWER
13. Indikátor FM ST./REC.
14. Ukazatel ladění
15. Tlačítko AM
16. Tlačítko FM
17. Tlačítko CD/USB
18. Tlačítko BT
19. Tlačítko PHONO/AUX IN  
(Gramofon / Vstup externího zařízení)
20. Zásuvka CD
21. Ovládání ladění
22. Tlačítko PŘEHRÁVÁNÍ/PAUZA (▶ ||)
23. Tlačítko STOP (■)
24. Tlačítko DN/F.R (Dolů/Rychle vzad) (⏮)
25. Tlačítko UP/F.F (Nahoru/Rychle vpřed) (⏭)
26. Tlačítko PLAY.MODE (Režim přehrávání) (⏪)
27. Tlačítko OP/CL (^) (Otevření/Zavření CD)
28. Tlačítko REPEAT (Opakování)
29. Tlačítko TRACK -10  
(Přeskočení o 10 stop níže)
30. Tlačítko TRACK +10  
(Přeskočení o 10 stop výše)
31. Tlačítko RANDOM (Náhodně)
32. Tlačítko PROGRAM (Programování)
33. Tlačítko DELETE (Vymazání)

**Poznámka 1:** Všechna tlačítka na dálkovém ovladači mají stejnou funkci jako tlačítka na přístroji. Tento dálkový ovladač se používá jen pro režimy **CD/MP3** a **USB**.

**Poznámka 2:** Dlouhým stisknutím tlačítka **PLAY/PAUSE** na dálkovém ovladači po dobu 2 vteřin aktivujete funkci přepínání režimu přehrávání mezi CD a USB.

**Poznámka 3:** Dlouhým stisknutím tlačítka **DELETE** na dálkovém ovladači po dobu 2 vteřin provedete vymazání.

## ZADNÍ PANEL

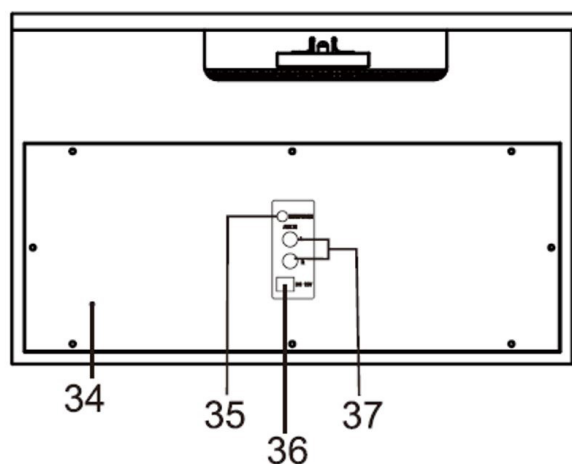

- 34. Anténa FM
- 35. Sluchátka
- 36. Konektor vstupu pro stejnosměrný proud
- 37. Konektor vstupu externího zařízení AUX IN

## GRAMOFON

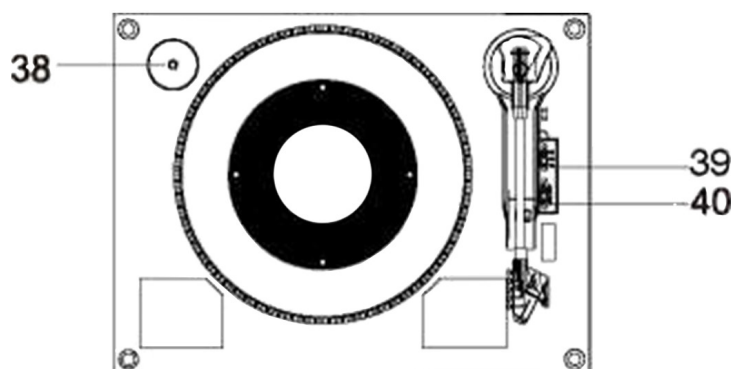

- 38. Adaptér na 45 ot./min.
- 39. Přepínač rychlostí (35/45/78 ot./min.)
- 40. Přepínač zapnutí a vypnutí automatického zastavení.

## NÁVOD K POUŽITÍ

### ZAPNUTÍ

- 1) Stisknutím hlavního vypínače **POWER** zapnete systém. Indikátor zapnutí se rozsvítí.
- 2) Nastavte přepínač funkcí (AM/FM/CD USB/BT/PHONO AUX) do požadované polohy.
- 3) Knoflíkem **VOLUME** nastavte hlasitost na požadovanou úroveň.
- 4) Když skončíte poslech, stiskněte znovu tlačítko **POWER**, čímž systém vypnete. Indikátor zapnutí **POWER** zhasne.

### POUŽITÍ USB



- 1) Do režimu USB vstoupíte stisknutím nejprve tlačítka CD/USB a poté tlačítka FUNCTION. Zobrazí se „- - -“ a ikona USB.
- 2) Do zdířky USB zapojte zařízení USB.
- 3) Tlačítka PLAY/PAUSE a DN/UP mají stejnou funkci jako u CD.
- 4) Vstup USB je kompatibilní s daty ve flashové paměti. Kompatibilita s příslušným softwarem MP3 přehrávačů není zaručena.



**POZNÁMKA:** Stisknutím tlačítka **FUNCTION** na hlavním panelu nebo dlouhým stisknutím tlačítka **PLAY/PAUSE** na dálkovém ovladači po dobu 2 vteřin můžete přepínat režim přehrávání mezi CD a USB.

### PŘEHRÁVÁNÍ V REŽIMU MP3 (PŘI POUŽITÍ CD/USB)

- 1) Stisknutím tlačítka **PLAY/PAUSE** (▶||) spustíte nebo pozastavíte přehrávání vybrané stopy v režimu CD/USB.
- 2) Při přehrávání skladby se na displeji zobrazí číslo skladby a číslo složky vybrané stopy. Zobrazí se také ikona MP3 a ikona '▶'.
- 3) Přehrávání můžete kdykoliv zastavit stisknutím tlačítka **STOP** (■).

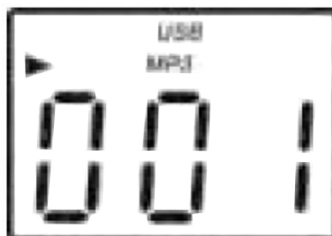

### PŘESKAKOVÁNÍ STOP A PROHLEDÁVÁNÍ STOP VYSOKOU RYCHLOSTÍ V REŽIMU CD/USB

Pokud budete během přehrávání CD/USB opakovaně tisknout tlačítko **UP/F.F** (◀◀) nebo **DN/F.R** (▶▶) na panelu přístroje nebo na dálkovém ovladači, budete přeskakovat na vyšší nebo nižší stopy. Jakmile se zobrazí požadovaná stopa, tlačítko uvolněte. Jestliže chcete rychle prohledávat stopu směrem vpřed nebo vzad a najít ve stopě určitou pasáž, stiskněte a podržte tlačítko **UP/F.F** (◀◀) nebo **DN/F.R** (▶▶).

Přehrávač bude stopy prohledávat vysokou rychlostí směrem vpřed nebo vzad. Jakmile uslyšíte požadovanou pasáž, tlačítko pusťte a přehrávání začne od tohoto bodu normálním způsobem. Chcete-li přeskočit 10 stop směrem **VPŘED** nebo **VZAD**, stiskněte na dálkovém ovladači tlačítko **TRACK+10** nebo **TRACK-10**.

### FUNKCE OPAKOVÁNÍ/NÁHODNÉHO PŘEHRÁVÁNÍ V REŽIMU MP3 (PŘI POUŽITÍ CD/USB)

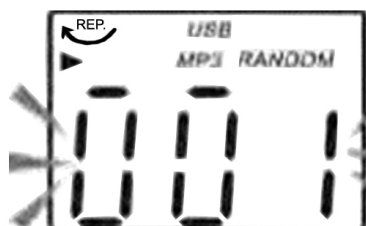

Stisknutím tlačítka **PLAY.MODE** na panelu nebo **REPEAT** na dálkovém ovladači se bude opakovat právě přehrávaná stopa a u zobrazení čísla stopy se objeví ikona rep1.

Po druhém stisknutí tohoto tlačítka se budou opakovat všechny stopy na disku MP3 od první stopy a zobrazí se ikona REP. Po třetím stisknutí tohoto tlačítka se zopakují všechny soubory na albu. Po čtvrtém stisknutí tohoto tlačítka na panelu se zruší funkce opakování i náhodného přehrávání. Po pátém stisknutí tohoto tlačítka na panelu se zruší funkce náhodného přehrávání. Stisknete-li tlačítko **REPEAT** na dálkovém ovladači počtvrté, zruší se funkce opakovaného přehrávání; pokud stisknete tlačítko **RANDOM** na dálkovém ovladači poprvé, aktivuje se funkce náhodného přehrávání. Druhé stisknutí tlačítka **RANDOM** na dálkovém ovladači zruší funkci náhodného přehrávání. Stisknutím tlačítka **STOP** (■) zastavíte přehrávání.

**POZNÁMKA:** Pokud není nalezeno MP3, nejsou na disku žádné složky.

## NAHRÁVÁNÍ NA USB

### 1. NAHRÁVÁNÍ Z CD

Zapojte USB DISK do zdířky USB. Poté stiskněte tlačítko **CD/USB**. Vložte do zásuvky disku CD. Spustíte přehrávání stopy, která se má nahrát. Nahrávání spustíte dvojitým stisknutím tlačítka **RECORD**. Po kompletním nahrání skladby se nahrávání automaticky zastaví.

**POZNÁMKA:** Pokud během nahrávání stisknete tlačítko **STOP**, nahrávání se zruší.

### 2. NAHRÁVÁNÍ Z DISKU MP3

Zapojte USB DISK do zdířky USB. Poté stiskněte tlačítko CD/USB. Vložte do zásuvky disku CD. Spustíte přehrávání stopy, která se má nahrát. Nahrávání spustíte dvojitým stisknutím tlačítka RECORD. Pokud se přehrává celé CD s MP3, provede se nahrání všech stop. Nahrávání zastavíte manuálně.

**POZNÁMKA:** Stisknete-li během nahrávání tlačítko STOP, nahrávání se vypne.

### 3. NAHRÁVÁNÍ Z GRAMOFONU

Zapojte USB DISK do zdířky USB. Poté stiskněte tlačítko **PHONO**. Spustíte přehrávání gramofonu a nasadíte rameno přenosky na správné místo. Nahrávání spustíte dvojitým stisknutím tlačítka **RECORD**. Po skončení nahrávání zastavte nahrávání stisknutím tlačítka **STOP** (■).

V režimu zastavení gramofonu zapojte zvukový systém do konektoru AUX IN na zadním panelu. Spustíte přehrávání zvukového systému, ze kterého chcete nahrávat. Nahrávání spustíte dvojitým stisknutím tlačítka **RECORD**. Nahrávání zastavíte stisknutím tlačítka **STOP**.

### 4. NAHRÁVÁNÍ PŘES BLUETOOTH

Nastavte funkci na BT. Do vstupu pro USB připojte zařízení **USB**. Spustíte přehrávání zvuku ze zařízení Bluetooth. Nahrávání spustíte dvojitým stisknutím tlačítka **RECORD**. Nahrávání zastavíte stisknutím tlačítka **STOP**.

### 5. MAZÁNÍ STOP Z U DISKU

Zapojte USB DISK do zdířky USB. Poté stisknutím tlačítka **CD/USB** přepněte do režimu CD/USB. Stisknutím tlačítka **FUNCTION** na panelu nebo dlouhým stisknutím tlačítka **PŘEHRAVÁNÍ/PAUZA** na dálkovém ovladači zvolte režim USB. Během přehrávání zvolte stopu a stiskněte alespoň 2 vteřiny tlačítko **DELETE**, čímž se stopa vymaže.

### POSLECH RÁDIA

- 1) Stisknutím hlavního vypínače **POWER** zapnete systém. Zapne se podsvícení tuneru. Tlačítka AM a FM můžete přepínat mezi pásmy tuneru.
- 2) Otáčejte ladícím knoflíkem **TUNING** a naladíte požadovanou rozhlasovou stanici. Pokud naladíte stereofonní stanici FM, rozsvítí se kontrolka FM ST./REC. a příjem bude stereofonní.
- 3) Když skončíte poslech, vypnete systém opětovným stisknutím hlavního vypínače **POWER**. Indikátor napájení **POWER** a podsvícení tuneru se vypnou.

### INFORMACE O ANTÉNĚ

Anténa pro **AM** je uvnitř skříně. Pokud je příjem v **AM** neuspokojivý, natočte mírně skříň tak, aby interní anténa přijímala co nejsilnější signál.

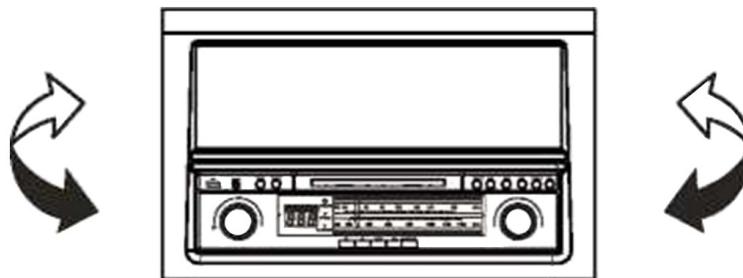

Anténa **FM** se nachází na zadní straně skříně. Pokud je třeba, upravte polohu a směr antény, až najdete polohu s nejlepším příjmem.

## POSLECH CD



- 1) Stisknutím tlačítka **CD/USB** přepnete do režimu CD a na displeji se zobrazí „- - -“ a ikona „DISC“. Přístroj může přehrávat CD, CD-R a CD-RW.
- 2) Stisknutím tlačítka **OP/CL ▲** button to open the CD drawer.
- 3) Vložte do zásuvky disk (MP3 je kompatibilní) potištěnou stranou nahoru.
- 4) Opětovným stisknutím tlačítka **OP/CL ▲** zavřete zásuvku CD. Přehrávání se automaticky spustí od první stopy.
- 5) Pokud budou nalezeny soubory MP3, zobrazí se ikona MP3. Pokud na disku nebudou nalezeny žádné soubory MP3, nezobrazí se žádná ikona.

## PŘEHRÁVÁNÍ DESEK

Tento systém má plnohodnotný, třírychlostní, řemenem poháněný gramofon. Můžete přehrávat desky 33, 45 a 78 RPM (ot./min.).

- 1) Stisknutím hlavního vypínače **POWER** zapněte systém.
- 2) Stisknutím tlačítka **PHONO** přepněte do režimu gramofonu
- 3) Ujistěte se, že jste z jehly odstranili kryt jehly a uvolnili zámek ramene přenosky, který zajišťoval rameno přenosky na opěrce ramena přenosky.
- 4) Nastavte přepínač rychlosti gramofonu na příslušnou rychlost – 33, 45 nebo 78 ot./min. Pokud přehráváte „singlovou“ desku 45 RPM, nasadte na střed talíře gramofonu adaptér 45 RPM.
- 5) Nasadte desku na středový trn.
- 6) Páčkou zvedněte rameno přenosky z opěrky. Přesuňte rameno přenosky k okraji desky. Talíř gramofonu se automaticky začne otáčet. Pomocí páčky pomalu spusťte rameno přenosky na desku.
- 7) Nastavte ovladač hlasitosti **VOLUME** na požadovanou úroveň.
- 8) Je-li přepínač zapnutí a vypnutí automatického zastavení v režimu zapnuto (**ON**), pak jakmile rameno přenosky dosáhne okraje desky, dojde k automatickému zastavení. Je-li přepínač zapnutí a vypnutí automatického zastavení v režimu vypnuto (**OFF**), k automatickému zastavení nedojde.
- 9) Po ukončení poslechu systémem vypněte stisknutím tlačítka **POWER**.

**POZNÁMKA:** Nespouštějte ani nezastavujte talíř gramofonu manuálně. Pohyby a otáčení ramenem přenosky bez zajištěné západky ramene přenosky může způsobit poškození ramene přenosky.



## POUŽÍVÁNÍ FUNKCE BLUETOOTH

- 1) Stisknutím tlačítka **POWER** zapnete systém.
- 2) Stisknutím tlačítka **BT** přepnete do režimu Bluetooth. Uslyšíte pípnutí a zařízení je připraveno ke spárování.
- 3) Otevřete zařízení Bluetooth a ze seznamu zvolte "RTCB 503 RIP".
- 4) Po úspěšném propojení uslyšíte pípnutí. Nyní můžete poslouchat hudbu na tomto přístroji.

### POZNÁMKA:

- 1) Bezdrátový dosah je 10 m.
- 2) Ujistěte se, že v blízkosti není jiné zařízení Bluetooth, které by mohlo spojení ovlivnit.

## POUŽÍVÁNÍ VSTUPU AUX IN

Připojte zvukový systém ke konektoru AUX IN na zadním panelu a stiskněte tlačítko PHONO/AUX IN. Spusťte přehrávání zvukového systému. Nastavte hlasitost.

## PÉČE O KOMPAKTNÍ DISKY

- Pokud chcete disk vyjmout z krabičky, zatlačte na střed krabičky a zvedněte disk tak, že jej budete opatrně držet za okraje.



- Otisky prstů a prach je třeba z nahrané strany disku odstranit měkkou tkaninou. Na rozdíl od klasických desek nemají kompaktní disky drážky, kde by se zachycoval prach a mikroskopické nečistoty. Opatrné otření měkkou tkaninou by mělo většinu částic odstranit. Disk otírejte přímými pohyby ze středu disku k jeho okrajům.



- Disk čistěte pravidelně měkkou, vlákna nepouštějící, suchou tkaninou. K čištění disku nikdy nepoužívejte saponáty ani brusná čisticidla.
- Na povrch kompaktního disku nikdy nepište ani na něj nelepte štítky.

## TECHNICKÉ SPECIFIKACE

Frekvenční rozsah rádia: AM 530 - 1600 kHz; FM 88 - 108 MHz

Rychlost talíře gramofonu: 33/45/78 ot./min.

Napájení:  $\text{---}$  12 V / 2 A DC

Maximální příkon: 19 W

Příkon v pohotovostním režimu: < 0,5W

Příkon ve vypnutém stavu: 0,2 W

Výstupní výkon: 2 x 2,5 W

Hmotnost (NETTO) 7,2 kg

**Poznámka:** Specifikace se mění v důsledku neustálých inovací. Vyhraujeme si právo na jejich změnu bez předchozího upozornění.



**VAROVÁNÍ:** NEVYSTAVUJTE SPOTŘEBIČ DEŠTI NEBO VLHKOSTI ABYSTE PŘEDEŠLI VZNIKU POŽÁRU NEBO ÚRAZU ELEKTRICKÝM PROUDEM. VŽDY SPOTŘEBIČ VYPNĚTE ZE ZÁSUVKY KDYŽ JEJ NEPOUŽÍVÁTE NEBO PŘED OPRAVOU. V PŘÍSTROJI NEJSOU ŽÁDNÉ ČÁSTI OPRAVITELNÉ SPOTŘEBITELEM. VŽDY SE OBRACEJTE NA KVALIFIKOVANÝ AUTORIZOVANÝ SERVIS. PŘÍSTROJ JE POD NEBEZPEČNÝM NAPĚTÍM.

### Informace o ochraně životního prostředí

Udělali jsme to nejlepší pro snížení množství obalů a zajistili jsme jejich snadné rozdělení na 3 materiály: lepenka, papírová drť a roztažený polyetylén. Tento přístroj obsahuje materiály, které mohou být po demontáži specializovanou společností recyklovány. Dodržujte prosím místní nařízení týkající se nakládání s balíci materiály, vybitými bateriemi a starým zařízením.

### LIKVIDACE NEPOTŘEBNÉHO ELEKTRICKÉHO ELEKTRONICKÉHO ZAŘÍZENÍ (PLATNÉ EVROPSKÉ UNII A V DALŠÍCH EVROPSKÝCH STÁTECH UPLATŇUJÍCÍCH ODDĚLENÝ SYSTÉM SBĚRU)



Tento symbol umístěný na výrobku nebo jeho balení upozorňuje, že by s výrobkem po ukončení jeho životnosti nemělo být nakládáno jako s běžným odpadem z domácnosti. Je nutné ho odvézt do sběrného místa pro recyklaci elektrického a elektronického zařízení. Zajištěním správné likvidace tohoto výrobku pomůžete zabránit případným negativním dopadům na životní prostředí a lidské zdraví, které by jinak byly způsobeny nevhodnou likvidací výrobku. Recyklováním materiálů, z nichž je vyroben, pomůžete ochránit přírodní zdroje. Podrobnější informace o recyklaci tohoto výrobku zjistíte u příslušného místního obecního úřadu, podniku pro likvidaci domovních odpadů nebo v obchodě, kde jste výrobek zakoupili.

Informace o výrobku a servisní síti najdete na internetové adrese [www.hyundai-electronics.cz](http://www.hyundai-electronics.cz)



**NEBEZPEČÍ UDUŠENÍ. PE SÁČEK ODKLÁDEJTE MIMO DOSAH DĚTÍ. SÁČEK NENÍ NA HRANÍ. NEPOUŽÍVEJTE TENTO SÁČEK V KOLÉBKÁCH, POSTÝLKÁCH, KOČÁRCÍCH NEBO DĚTSKÝCH OHRÁDKÁCH.**

ETA a.s. tímto prohlašuje, že výrobek RTCB503RIP je ve shodě s evropskou směrnicí č. 1999/5/ES. Kompletní Prohlášení o shodě lze nalézt na stránkách [http://www.hyundai-electronics.cz/declaration\\_of\\_conformity](http://www.hyundai-electronics.cz/declaration_of_conformity)

**DÔLEŽITÉ:** Prečítajte si prosím pred použitím návod a uschovajte ho k neskoršiemu použitiu.

## DÔLEŽITÁ UPOZORNENIE

- Ďakujeme Vám za zakúpenie tohto výrobku.
- Prečítajte si prosím tento návod na použitie, aby ste sa dozvedeli, ako správne s prístrojom zachádzať. Po prečítaní návodu na použitie ho uložte na bezpečné miesto k možnému neskoršiemu využitiu.

### UPOZORNENIE

Z DÔVODU ZAMEDZENIA RIZIKA POŽIARU ALEBO ZRANENIA ELEKTRICKÝM PRÚDOM, NEPOUŽÍVAJTE TÚTO ZÁSTRČKU S PREDLŽOVACÍM KÁBLKOM, ZÁSUVKAMI A INÝMI KONCOVÝMI ZARIADENIAMI, AK SA DO NICH ZÁSTRČKA NEDÁ ÚPLNE ZASUNÚŤ TAK, ABY VIDLICE NEBOLI NEPRIKRYTÉ. Z DÔVODU ZAMEDZENIA RIZIKA POŽIARU ALEBO ZRANENIA ELEKTRICKÝM PRÚDOM NEVYSTAVUJTE TOTO ZARIADENIE DAŽĎU ANI VLHKOSTI.

POZOR

**NEBEZPEČIE ÚRAZU ELEKTRICKÝM PRÚDOM. NEOTVÁRAŤ!**

**UPOZORNENIE:** Z DÔVODU ZAMEDZENIA RIZIKA ÚRAZU ELEKTRICKÝM PRÚDOM NEODNÍMAJTE KRYT (ANI ZADNÝ KRYT) PRÍSTROJA. VNÚTRI SA NENACHÁDZAJÚ ŽIADNE SÚČASTI URČENÉ NA OBSLUHU UŽÍVATEĽOM. PRENECHAJTE SERVIS KVALIFIKOVANÉMU PERSONÁLU. NEBEZPEČENSTVO ÚRAZU ELEKTRICKÝM PRÚDOM. NEOTVÁRAŤ.



Symbol výkričníka vnútri rovnostranného trojuholníka upozorňuje užívateľa na dôležité prevádzkové (servisné) pokyny v literatúre, ktoré sprevádzajú produkt.



Symbol blesku vnútri rovnostranného trojuholníka varuje užívateľa pred prítomnosťou neizolovaného "nebezpečného napätia" pod krytom výrobku, ktoré je dostatočne veľké na to, aby predstavovalo riziko úrazu elektrickým prúdom.

### DÔLEŽITÉ BEZPEČNOSTNÉ POKYNY

- 1) Prečítajte si tento návod.
- 2) Prístroj čistite len suchou tkaninou.
- 3) Neblokujte ventilačné otvory. Inštaláciu vykonajte v súlade s pokynmi výrobcu.
- 4) Neinštalujte prístroj v blízkosti zdrojov tepla, napríklad radiátorov, výmenníkov tepla, kachlí alebo iných zariadení (vrátane zosilňovača), ktoré vydávajú teplo.
- 5) Chráňte sieťový kábel, aby sa po ňom nechodilo a nebol stlačený, zvlášť v blízkosti zástrčky, zásuvky a miesta, kde vychádza z prístroja.
- 6) Vytiahnite prístroj zo zásuvky počas búrok, alebo ak ho dlhšiu dobu nepoužívate.
- 7) Prenechajte všetok servis kvalifikovanému servisnému personálu. Servisný zásah je nutný, pokiaľ bol prístroj akýmkoľvek spôsobom poškodený, napríklad ak došlo k poškodeniu sieťového kábla alebo zástrčky, k poliatiu prístroja alebo sa dovnútra dostali cudzie predmety, prístroj bol vystavený dažďu či vlhkosti, nefunguje normálnym spôsobom alebo došlo k jeho pádu.
- 8) Toto zariadenie nesmie byť vystavené tečúcej ani kvapkajúcej vode a nesmú sa naň stavať predmety naplnené tekutinou, napríklad vázy.
- 9) Nepreťažujte elektrickú zásuvku
- 10) Používajte ovládacie prvky a tlačidlá podľa popisu v návode.
- 11) Skladujte svoje CD a kazety na chladnom mieste, aby nedošlo k ich poškodeniu teplom.
- 12) Ak prístroj premiestňujete, najskôr sa uistite, že je vytiahnutý zo zásuvky.

## PRÍPRAVA NA POUŽITIE

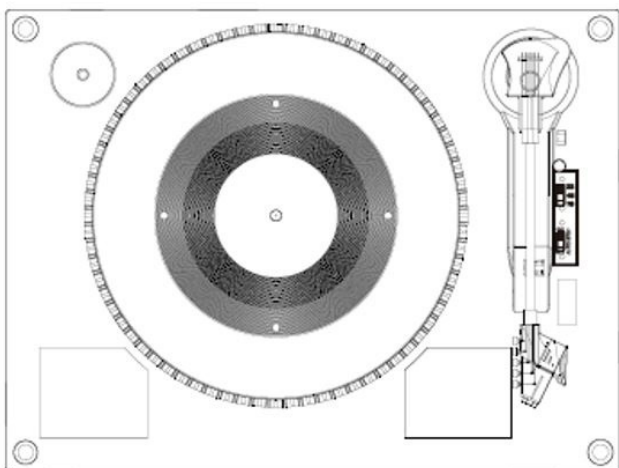

- Opatrne prístroj vyberte z kartónového obalu a odstráňte z neho všetok baliaci materiál.
- Odmotajte sieťový kábel a rozťahnite ho do plnej dĺžky.
- Odmotajte vodič antény FM a rozťahnite ho do plnej dĺžky.
- Umiestnite prístroj na plochý, rovný povrch s prístupom k sieťovej zásuvke 230 V / 50 Hz mimo dosahu silných magnetických polí.
- Zdvihnite kryt a odkryte gramofón

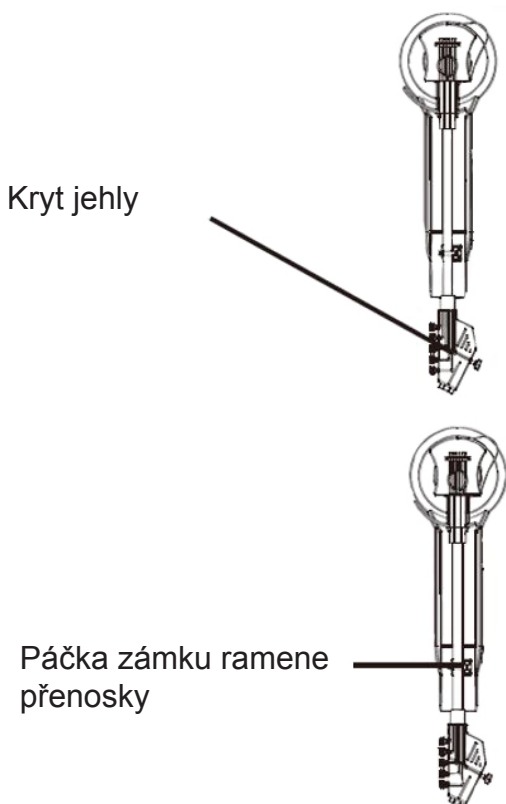

- Z ihly gramofónu odstráňte nepriehľadný biely plastový kryt ihly tak, že ho vysuniete v smere šípky.
- Pri tejto činnosti dávajte pozor na ihlu, pretože poškodenie ihly nie je kryté zárukou.
- Odstráňte svorku, ktorá bola použitá pre zaistenie ramena prenosky počas prepravy.
- Uvoľnite zámok ramena prenosky.
- Zapojte elektrický adaptér do zásuvky 230 V / 50 Hz a do vstupného konektora pre jednosmerný prúd pripojte napájanie 12 V.

## ZDROJ NAPÁJANIA

Tento produkt je určený na prevádzku len na normálnom napájaní 12 V, 2 A jednosmerného prúdu. Ak sa budete pokúšať tento systém napájať z iného zdroja napájania, môžete spôsobiť jeho poškodenie, na ktoré sa nevzťahuje záruka.

## UMIESTNENIE OVLÁDACÍCH PRVKOV A KONTROLIEK

### ČELNÝ PANEL

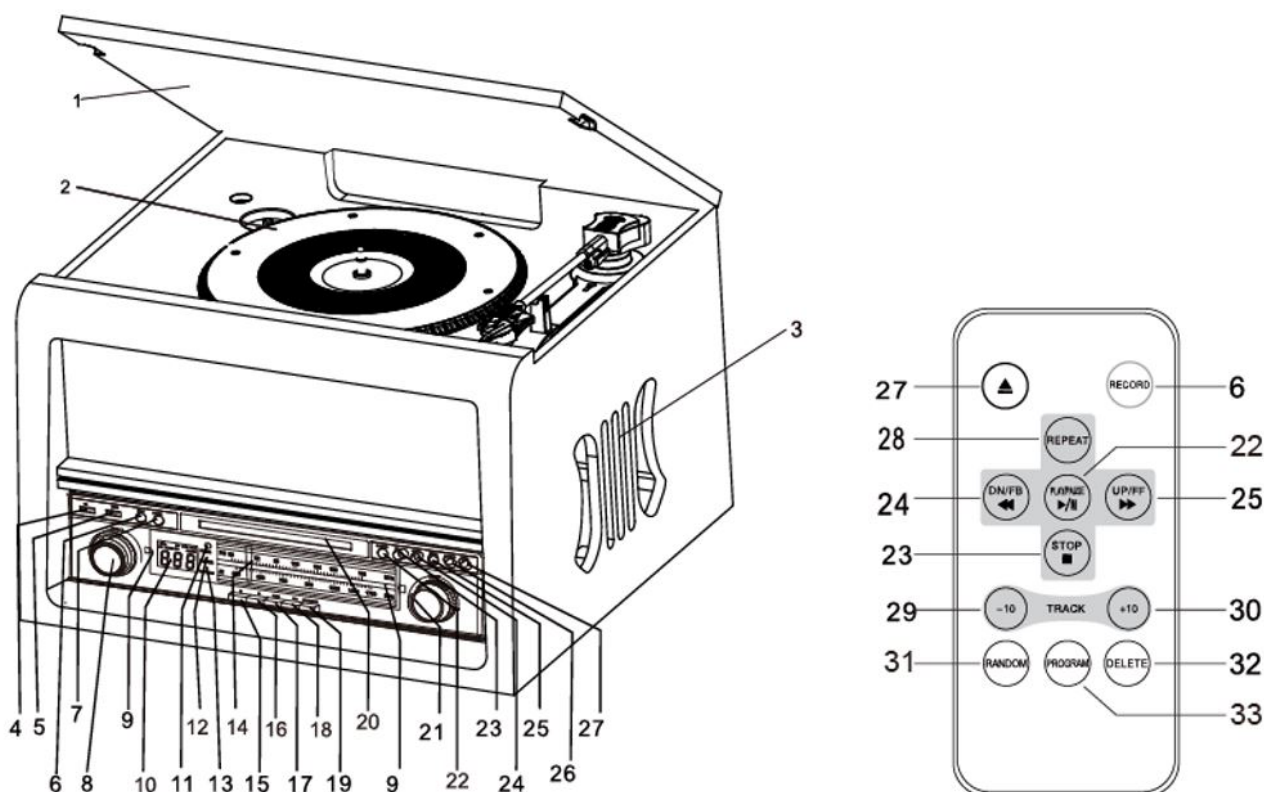

- |  |   |
|--|---|
| <ol style="list-style-type: none"> <li>1. Veko gramofónu</li> <li>2. Tanier gramofónu</li> <li>3. Reprodukory</li> <li>4. Otvor USB</li> <li>5. Hlavný vypínač POWER</li> <li>6. Tlačidlo RECORD (Nahrávanie)</li> <li>7. Tlačidlo FUNCTION (Funkcie)</li> <li>8. Tlačidlo VOLUME (Hlasitosť)</li> <li>9. Podsvietenie tuneru</li> <li>10. LCD displej</li> <li>11. Senzor diaľkového ovládania</li> <li>12. Indikátor zapnutí POWER</li> <li>13. Indikátor FM ST./REC.</li> <li>14. Ukazovateľ ladenia</li> <li>15. Tlačidlo AM</li> <li>16. Tlačidlo FM</li> <li>17. Tlačidlo CD/USB</li> <li>18. Tlačidlo BT</li> </ol> | <ol style="list-style-type: none"> <li>19. Tlačidlo PHONO/AUX IN (Gramofón / Vstup externého zariadenia)</li> <li>20. Zásuvka CD</li> <li>21. Ovládanie ladenia</li> <li>22. Tlačidlo PŘEHRÁVÁNÍ/PAUZA (▶ II)</li> <li>23. Tlačidlo STOP (■)</li> <li>24. Tlačidlo DN/F.R (Dole/Rýchlo vzad) (◀◀)</li> <li>25. Tlačidlo UP/F.F (Hore/Rýchlo vpred) (▶▶)</li> <li>26. Tlačidlo PLAY.MODE (Režim prehrávania (⦿))</li> <li>27. Tlačidlo OP/CL (^) (Otvorenie/Zatvorenie CD)</li> <li>28. Tlačidlo REPEAT (Opakovanie)</li> <li>29. Tlačidlo TRACK -10 (Preskočenie o 10 stôp nižšie)</li> <li>31. Tlačidlo TRACK +10 (Preskočenie o 10 stôp vyššie)</li> <li>32. Tlačidlo RANDOM (Náhodne)</li> <li>33. Tlačidlo PROGRAM (Programovanie)</li> </ol> |
|--|---|

**Poznámka 1:** Všetky tlačidlá na diaľkovom ovládači majú rovnakú funkciu ako tlačidlá na prístroji. Tento diaľkový ovládač sa používa len pre režimy CD/MP3 a USB.

**Poznámka 2:** Dlhým stlačením tlačidla **PLAY/PAUSE** na diaľkovom ovládači po dobu 2 sekúnd aktivujete funkciu prepínania režimu prehrávania medzi CD a USB.

**Poznámka 3:** Dlhým stlačením tlačidla **DELETE** na diaľkovom ovládači po dobu 2 sekúnd prevediete vymazanie.



## ZADNÝ PANEL

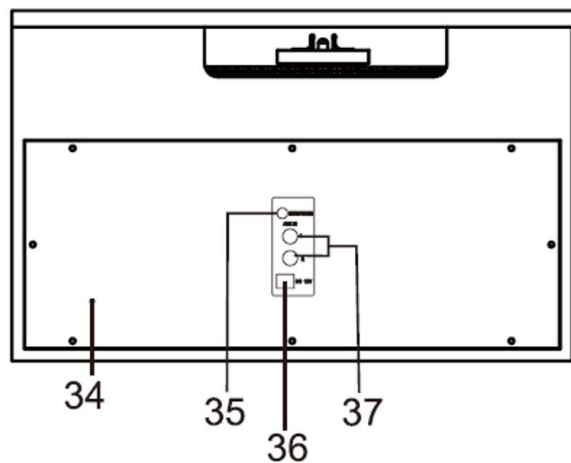

- 34. Anténa FM
- 35. Slúchadlá
- 36. Konektor vstupu pre jednosmerný prúd
- 37. Konektor vstupu externého zariadenia AUX IN

## GRAMOFÓN

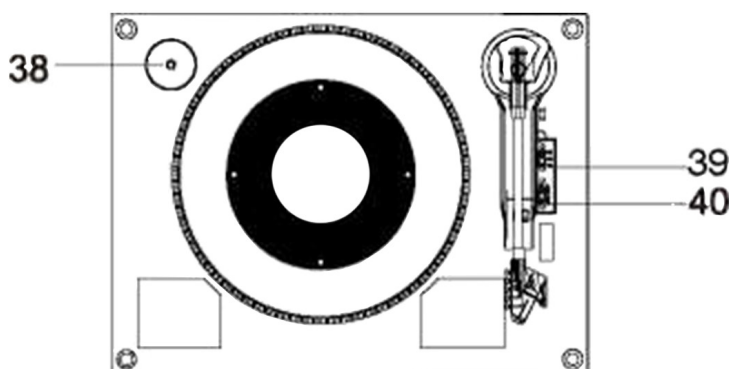

- 38. Adaptér na 45 ot./min.
- 39. Prepínač rýchlosti (35/45/78 ot./min.)
- 40. Prepínač zapnutia a vypnutia automatického zastavenia

## NÁVOD NA POUŽITIE

### ZAPNUTIE

- 1) Stlačením hlavného vypínača **POWER** zapnete systém. Indikátor zapnutia sa rozsvieti.
- 2) Nastavte prepínač funkcií (AM/FM/CD USB/BT/PHONO AUX) do požadovanej polohy.
- 3) Gombíkom **VOLUME** nastavte hlasitosť na požadovanú úroveň.
- 4) Keď skončíte počúvanie, stlačte znovu tlačidlo **POWER**, čím systém vypnete. Indikátor zapnutia **POWER** zhasne.

### POUŽITIE USB



- 1) Do režimu USB vstúpite stlačením najskôr tlačidla CD/USB a potom tlačidla FUNCTION. Zobrazí sa „- - -“ a ikona USB.
- 2) Do konektora USB zapojte zariadenie USB.
- 3) Tlačidlá PLAY/PAUSE a DN/UP majú rovnakú funkciu ako pri CD.
- 4) Vstup USB je kompatibilný s dátami vo flashovej pamäti. Kompatibilita s príslušným softvérom MP3 prehrávačov nie je zaručená.

**POZNÁMKA:** Stlačením tlačidla **FUNCTION** na hlavnom paneli alebo dlhým stlačením tlačidla **PLAY/PAUSE** na diaľkovom ovládači po dobu 2 sekúnd môžete prepínať režim prehrávania medzi CD a USB.

### PREHRÁVANIE V REŽIME MP3 (PRI POUŽITÍ CD/USB)

- 1) Stlačením tlačidla **PLAY/PAUSE** (▶||) spustíte alebo pozastavíte prehrávanie vybranej stopy v režime CD/USB.
- 2) Pri prehrávaní skladby sa na displeji zobrazí číslo skladby a číslo zložky vybranej stopy. Zobrazí sa tiež ikona MP3 a ikona '▶'.
- 3) Prehrávanie môžete kedykoľvek zastaviť stlačením tlačidla **STOP** (■).

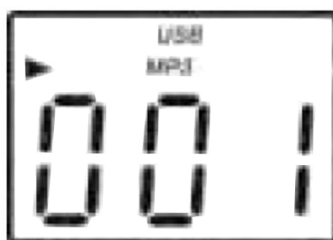

### PRESKAKOVANIE STÔP A PREHL'ADÁVANIE STÔP VYSOKOU RYCHLOSŤOU V REŽIME CD/USB

Ak budete počas prehrávania CD/USB opakovane tlačiť tlačidlo **UP/F.F** (◀◀) alebo **DN/F.R** (▶▶) na paneli prístroja alebo na diaľkovom ovládači, budete preskakovať na vyššie alebo nižšie stopy. Ako náhle sa zobrazí požadovaná stopa, tlačidlo uvoľníte. Ak chcete rýchlo prehľadávať stopu smerom vpred alebo vzad a nájsť v stope určitú pasáž, stlačte a podržte tlačidlo **UP/F.F** (◀◀) alebo **DN/F.R** (▶▶).

Prehrávač bude stopy prehľadávať vysokou rýchlosťou smerom vpred alebo vzad. Keď započujete požadovanú pasáž, tlačidlo pustíte a prehrávanie začne od tohto bodu normálnym spôsobom. Ak chcete preskočiť 10 stôp smerom VPRED alebo VZAD, stlačte na diaľkovom ovládači tlačidlo TRACK+10 alebo TRACK-10.

### FUNKCIA OPAKOVANIAÍ/NÁHODNÉHO PREHRÁVANIE V REŽIME MP3 (PRI POUŽITÍ CD/USB)

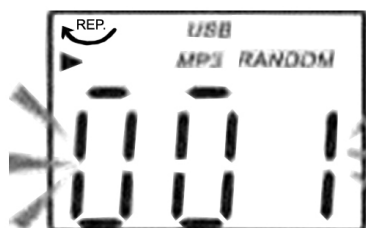

Stlačením tlačidla **PLAY.MODE** na paneli alebo **REPEAT** na diaľkovom ovládači sa bude opakovať práve prehrávaná stopa a u zobrazení čísla stopy sa objaví ikona "rep1". Po treťom stlačení tohto tlačidla sa zopakujú všetky súbory na albumu. Po štvrtom stlačení tohto tlačidla na paneli sa zruší funkcia opakovania aj náhodného prehrávania. Po piatom stlačení tohto tlačidla na paneli sa zruší funkcia náhodného prehrávania. Ak stlačíte tlačidlo **REPEAT** na diaľkovom ovládači štvrtýkrát, zruší sa funkcia opakovaného prehrávania; ak stlačíte tlačidlo **RANDOM** na diaľkovom ovládači prvýkrát, aktivuje sa funkcia náhodného prehrávania. Druhé stlačenie tlačidla **RANDOM** na diaľkovom ovládači zruší funkciu náhodného prehrávania. Stlačením tlačidla **STOP** (■) zastavíte prehrávanie.

**POZNÁMKA:** Ak sa nenájde MP3, nie sú na disku žiadne zložky.

### NAHRÁVANIE NA USB

#### 1. NAHRÁVANIE Z CD

Zapojte USB DISK do konektora USB. Potom stlačte tlačidlo **CD/USB**. Vložte do zásuvky disku CD. Spustíte prehrávanie stopy, ktorá sa má nahráť. Nahrávanie spustíte dvojitým stlačením tlačidla **RECORD**. Po kompletnom nahratí skladby sa nahrávanie automaticky zastaví. Ak sa bude prehrávať celé CD, vykoná sa nahranie všetkých stôp. Každá zvuková stopa zodpovedá svojmu MP3 súboru. Nahrávanie zastavíte manuálne.

**POZNÁMKA:** Ak počas nahrávania stlačíte tlačidlo **STOP**, nahrávanie sa zruší.

## 2. NAHRÁVANIE Z DISKU MP3

Zapojte USB DISK do otvoru USB. Potom stlačte tlačidlo **CD/USB**. Vložte do zásuvky disku CD. Spustíte prehrávanie stopy, ktorá sa má nahráť. Nahrávanie spustíte dvojitým stlačením tlačidla **RECORD**. Pokiaľ sa prehráva celé CD s MP3, vykoná sa nahranie všetkých stôp. Nahrávanie zastavíte manuálne

**POZNÁMKA:** Ak stlačíte počas nahrávania tlačidlo **STOP**, nahrávanie sa vypne.

## 3. NAHRÁVANIE Z GRAMOFÓNU

Zapojte USB DISK do konektora USB. Potom stlačte tlačidlo **PHONO**. Spustíte prehrávanie gramofónu a nasadíte rameno prenosky na správne miesto. Nahrávanie spustíte dvojitým stlačením tlačidla **RECORD**. Po skončení nahrávania zastavte nahrávanie stlačením tlačidla **STOP** (■) V režime zastavenia gramofónu zapojte zvukový systém do konektora AUX IN na zadnom paneli. Spustíte prehrávanie zvukového systému, z ktorého chcete nahrávať. Nahrávanie spustíte dvojitým stlačením tlačidla **RECORD**. Nahrávanie zastavíte stlačením tlačidla **STOP**.

## 4. NAHRÁVANIE CEZ BLUETOOTH

Nastavte funkciu na BT. Do vstupu pre USB pripojte zariadenie USB. Spustíte prehrávanie zvuku zo zariadenia Bluetooth. Nahrávanie spustíte dvojitým stlačením tlačidla **RECORD**. Nahrávanie zastavíte stlačením tlačidla **STOP**.

## 5. MAZANIE STÔP Z U DISKU

Zapojte USB DISK do konektora USB. Potom stlačením tlačidla **CD/USB** prepnete do režimu CD/USB. Stlačením tlačidla **FUNCTION** na paneli alebo dlhým stlačením tlačidla **PREHRÁVANIE/PAUZA** na diaľkovom ovládači zvolíte režim USB. Počas prehrávania vyberte stopu a stlačte aspoň 2 sekundy tlačidlo **DELETE**, čím sa stopa vymaže.

## POČÚVANIE RÁDIA

- 1) Stlačením hlavného vypínača **POWER** zapnete systém. Zapne sa podsvietenie tunera. Tlačidlami **AM** a **FM** môžete prepínať medzi pásmami tunera.
- 2) Otáčajte ladiacim gombíkom **TUNING** a naladíte požadovanú rozhlasovú stanicu. Ak naladíte stereo stanicu FM, rozsvieti sa kontrolka FM ST./REC. a príjem bude stereofónny.
- 3) Keď skončíte počúvanie, vypnite systém opätovným stlačením hlavného vypínača **POWER**. Indikátor napájania **POWER** a podsvietenie tunera sa vypnú.

## INFORMÁCIE O ANTÉNE

Anténa pre **AM** je vnútri skrine. Ak je príjem v **AM** neuspokojivý, natočte mierne skriňu tak, aby interná anténa prijímala čo najsilnejší signál.

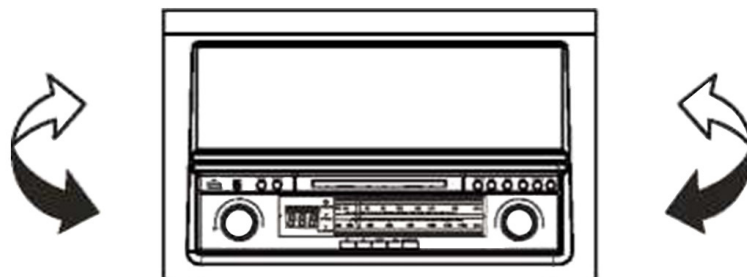

Anténa **FM** sa nachádza na zadnej strane skrine. Pokiaľ je treba, upravte polohu a smer antény, až nájdete polohu s najlepším príjmom.

## POČÚVANIE CD

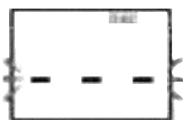

1) Stlačením tlačidla **CD/USB** prepnete do režimu CD a na displeji sa zobrazí „- - -“ a ikona „DISC“.



2) Stlačením tlačidla **OP/CL ▲** otvoríte zásuvku CD.

3) Vložte do zásuvky disk (MP3 je kompatibilný) potlačenou stranou nahor.

4) Opätovným stlačením tlačidla **OP/CL ▲** zavrite zásuvku CD. Prehrávanie sa automaticky spustí od prvej stopy.

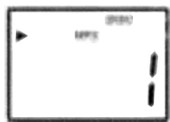

5) Pokiaľ budú nájdené súbory MP3, zobrazí sa ikona MP3. Pokiaľ na disku nebudú nájdené žiadne súbory MP3, nezobrazí sa žiadna ikona.

## PREHRÁVANIE DOSIEK

Tento systém má plnohodnotný, trojrýchlostný, remeňom poháňaný gramofón.

Môžete prehrávať dosky 33, 45 a 78 RPM (ot.).

- 1) Stlačením hlavného vypínača **POWER** zapnete systém.
- 2) Stlačením tlačidla **PHONO** prepnete do režimu gramofónu
- 3) Uistite sa, že ste z ihly odstránili kryt ihly a uvoľnili zámok ramena prenosky, ktorý zaisťoval rameno prenosky na opierke ramena prenosky.
- 4) Nastavte prepínač rýchlosti gramofónu na príslušnú rýchlosť - 33, 45 alebo 78 ot. Ak prehrávate "singlovú" dosku 45 RPM, nasadte na stred taniera gramofónu adaptér 45 RPM.
- 5) Nasadte platňu na stredový trň.
- 6) Páčkou zdvihnite rameno prenosky z opierky. Presuňte rameno prenosky k okraju dosky. Tanier gramofónu sa automaticky začne otáčať. Pomocou páčky pomaly spustíte rameno prenosky na platňu.
- 7) Nastavte ovládač hlasitosti **VOLUME** na požadovanú úroveň.
- 8) Ak je prepínač zapnutie a vypnutie automatického zastavenia v režime zapnuté (ON), potom ako náhle rameno prenosky dosiahne okraja dosky, dôjde k automatickému zastaveniu. Ak je prepínač zapnutie a vypnutie automatického zastavenia v režime vypnuté (OFF), k automatickému zastaveniu nedôjde.
- 9) Po ukončení počúvania systémom vypnite stlačením tlačidla **POWER**.

**POZNÁMKA:** Nespúšťajte ani nezastavujte tanier gramofónu manuálne. Pohyby a otáčanie ramenom prenosky bez zaistenej západky ramena prenosky môže spôsobiť poškodenie ramena prenosky.

## POUŽÍVANIE FUNKCIE BLUETOOTH

- 1) Stlačením tlačidla **POWER** zapnete systém.
- 2) Stlačením tlačidla **BT** prepnete do režimu Bluetooth. Budete počuť pípnutie a zariadenie je pripravené na spárovanie.
- 3) Otvorte zariadenia Bluetooth a zo zoznamu zvolte "RTCB 503 RIP".
- 4) Po úspešnom prepojení budete počuť pípnutie. Teraz môžete počúvať hudbu na tomto prístroji.

## POZNÁMKA:

- 1) Bezdrôtový dosah je 10 m.
- 2) Uistite sa, že v blízkosti nie je iné zariadenie Bluetooth, ktoré by mohlo spojenie ovplyvniť.

## POUŽÍVANIE VSTUPU AUX IN

Pripojte zvukový systém ku konektoru AUX IN na zadnom paneli a stlačte tlačidlo **PHONO/AUX IN**. Spustíte prehrávanie zvukového systému. Nastavte hlasitosť.

## STAROSTLIVOSŤ O KOMPAKTNÉ DISKY

- Pokiaľ chcete disk vybrať z obalu, zatlačte na stred obalu a zdvihnite disk tak, že ho budete opatrne držať za okraje.



- Odtlačky prstov a prach je potrebné z nahranej strany disku odstrániť mäkkou tkaninou. Na rozdiel od klasických dosiek nemajú kompaktné disky drážky, kde by sa zachytával prach a mikroskopické nečistoty. Opatrné utretie mäkkou tkaninou by malo väčšinu častíc odstrániť. Disk utierajte priamymi pohybmi zo stredu disku k jeho okrajom.



- Disk čistite pravidelne mäkkou, vlákna nepúšťajúcou, suchou tkaninou. Na čistenie disku nikdy nepoužívajte saponáty ani brúsne čistiadlá.
- Na povrch kompaktného disku nikdy nepíšte ani naň nelepte štítky.



## TECHNICKÉ ŠPECIFIKÁCIE

Frekvenčný rozsah rádia : AM 530 - 1600 kHz; FM 88 - 108 MHz

Rýchlosť taniera gramofónu: 33/45/78 ot./min.

Napájanie:  $\text{---}$  12 V / 2 A DC

Maximálny príkon: 19 W

Príkon v pohotovostnom režime: < 0,5W

Príkon vo vypnutom stave: 0,2 W

Výstupný výkon: 2 x 2,5 W

Hmotnosť (NETTO): 7,2 kg

**Poznámka:** Špecifikácia sa mení v dôsledku neustálych inovácií.

Vyhradzujeme si právo na ich zmenu bez predchádzajúceho upozornenia.



**VAROVANIE:** NEVYSTAVUJTE SPOTREBIČ DAŽĎU ALEBO VLHKOSTI, ABY STE PREDIŠLI VZNIKU POŽIARU ALEBO ÚRAZU ELEKTRICKÝM PRÚDOM. PRED OPRAVOU ALEBO VŽDY, KEĎ SPOTREBIČ NEPOUŽÍVATE, VYPNITE HO ZO ZÁSUVKY. V PRÍSTROJI NIESÚ ŽIADNE ČASTI OPRAVITEĽNÉ SPOTREBITEĽOM. VŽDY SA OBRACAJTE NA KVALIFIKOVANÝ AUTORIZOVANÝ SERVIS. SPOTREBIČ JE POD NEBEZPEČNÝM NAPÄTÍM.

### Informácie o ochrane životného prostredia

Urobili sme to najlepšie pre zníženie množstva obalov a zaistili sme ich jednoduché rozdelenie na 3 materiály: lepenka, papierová drť a rozťahnutý polyetylén. Tento prístroj obsahuje materiáli, ktoré môžu byť po demontáži špecializovanou spoločnosťou recyklované.

Dodržujte prosím miestne nariadenia týkajúce sa nakladania s baliacimi materiálmi, vybitými batériami a starým zariadením.

### LIKVIDÁCIA STARÝCH ELEKTRICKÝCH A PRÍSTROJOV (VŤAHUJE SA NA EURÓPSKU ÚNIU A EURÓPSKE KRAJINY SO SYSTÉMAMI ODDELENÉHO ZBERU)



Tento symbol na výrobku alebo obale znamená, že s výrobkom po ukončení jeho životnosti nemôže byť nakladané ako s bežným odpadom z domácnosti. Musí sa odovzdať do príslušnej zberne na recykláciu elektrických a elektronických zariadení. Zaručením správnej likvidácie tohto výrobku pomôžete pri predchádzaní potenciálnych negatívnych dopadov na životné prostredie a na zdravie človeka, ktoré by mohli byť zapríčinené nevhodným zaobchádzaním s odpadmi z tohto výrobku. Recyklovaním materiálov pomôžete zachovať prírodné zdroje. Podrobnejšie informácie o recyklácii tohto výrobku vám na požiadanie poskytne miestny úrad, služba likvidácie komunálneho odpadu alebo predajňa, v ktorej ste si tento výrobok zakúpili.

Informácie o výrobku a servisnej sieti nájdete na internetovej adrese [www.hyundai-electronics.sk](http://www.hyundai-electronics.sk)



**NEBEZPEČENSTVO UDUSENIA. PE VRECKO ODKLADAJTE MIMO DOSAHU DETÍ. VRECKO NIE JE NA HRANIE. NEPOUŽÍVAJTE TOTO VRECÚŠKO V KOLÍSKACH, POSTIELKACH, KOČÍKACH ALEBO DETSKÝCH OHRÁDKACH.**

ETA a.s. týmto vyhlasuje, že výrobok RTCB503RIP je v zhode s európskou smernicou č. 1999/5 / ES. Kompletné Prehlásenie o zhode možno nájsť na stránkach [http://www.hyundai-electronics.cz/declaration\\_of\\_conformity](http://www.hyundai-electronics.cz/declaration_of_conformity)

**WAŻNE:** przed rozpoczęciem użytkowania należy przeczytać instrukcję i zachować ją do późniejszego użytku.

## WAŻNE INFORMACJE

### WPROWADZENIE

- Dziękujemy za zakup naszego urządzenia.
- Przed rozpoczęciem użytkowania należy uważnie przeczytać niniejszą instrukcję, co pozwoli na jego prawidłową obsługę. Po przeczytaniu instrukcji, należy odłożyć ją w bezpieczne miejsce, tak by móc po nią sięgać w przyszłości.

### UWAGA

ABY UNIKNĄĆ NIEBEZPIECZEŃSTWA POŻARU LUB PORAŻENIA ELEKTRYCZNEGO, NIE STOSOWAĆ ZASILANIA ZA POMOCĄ PRZEDŁUŻACZY, ROZGAŁĘZIACZY, CZY PRZYŁĄCZY, W KTÓRYCH WTYKI NIE SĄ W PEŁNI WPROWADZONE DO GNIAZDA. ABY UNIKNĄĆ NIEBEZPIECZEŃSTWA POŻARU LUB PORAŻENIA ELEKTRYCZNEGO, NIE WYSTAWIAĆ URZĄDZENIA NA DZIAŁANIE DESZCZU I WILGOCI.

#### UWAGA

**NIEBEZPECZE. PORAŻENIA  
PRĄDEM EL. NIE OTWIERAĆ!**

**OSTRZEŻENIE:** NIE ZDEJMOWAĆ ZEWNĘTRZNEJ OBUDOWY URZĄDZENIA I NIE ODSŁANIAĆ JEGO UKŁADÓW ELEKTRONICZNYCH. W URZĄDZENIU NIE MA ŻADNYCH ELEMENTÓW, KTÓRE UŻYTKOWNIK MÓGŁBY NAPRAWIAĆ SAMODZIELNIE.



Symbol wykrzyknika w trójkącie oznacza, że w dołączonych instrukcjach znajdują się ważne wskazówki dotyczące działania i konserwacji urządzenia. Przed użyciem należy koniecznie przeczytać instrukcję.



Symbol błyskawicy w trójkącie stanowi ostrzeżenie, że w urządzeniu może występować napięcie stwarzające ryzyko porażenia elektrycznego.

### WAŻNE WSKAZÓWKI BEZPIECZEŃSTWA

- 1) Przeczytać, zachować i stosować się do wskazówek w niniejszej instrukcji.
- 2) Czyścić wyłącznie suchą ściereczką
- 3) Nie blokować otworów wentylacyjnych, instalować zgodnie z instrukcją producenta.
- 4) Nie wystawiać na bezpośrednie oddziaływanie promieni słonecznych ani źródeł ciepła, takich jak grzejniki, piecyki lub inne tego typu urządzenia.
- 5) Przewód należy zabezpieczyć przed deptaniem czy przytraskiwaniem przez sprzęty, szczególnie w okolicach wtyczek, rozgałęziaczy i miejsc, w których wychodzi on z urządzenia.
- 6) Podczas burzy lub w czasie dłuższego nieużytkowania należy odłączyć urządzenie od źródła zasilania.
- 7) Wszystkie naprawy należy zlecać autoryzowanemu serwisowi. Kontakt z serwisem jest konieczny, gdy urządzenie zostało w jakikolwiek sposób uszkodzone, na przykład gdy nastąpiło uszkodzenie przewodu lub wtyczki, urządzenie zostało zachlapanie płynem lub do jego wnętrza dostały się jakieś przedmioty, a także w przypadku, gdy urządzenie było wystawione na działanie deszczu lub wilgoci czy zostało upuszczone.
- 8) Nie narażać urządzenia na zanurzenie w płynach lub zabryzganie. Nie stawiać na urządzeniu żadnych przedmiotów napełnionych wodą, takich jak wazy.
- 9) Nie przeciążać gniazda elektrycznego.
- 10) Wszystkich przycisków i elementów sterujących używać zgodnie z instrukcją.

- 11) Płyty CD przechowywać w chłodnym otoczeniu, żeby nie uszkodziły się z powodu wysokiej temperatury.
- 12) Przy przenoszeniu urządzenia należy najpierw sprawdzić, czy zostało odłączone od zasilania.

## PRZED ROZPOCZĘCIEM UŻYTKOWANIA

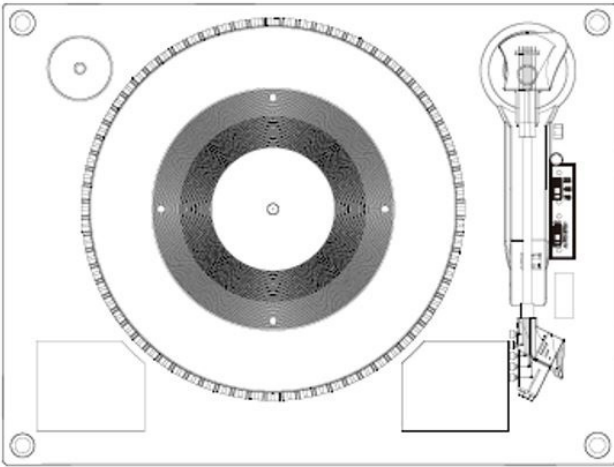

- Ostrożnie wyjąć urządzenie z kartonu i usunąć wszystkie elementy opakowania.
- Rozwinąć przewód zasilający i rozciągnąć go na pełną długość.
- Rozwinąć przewód anteny FM, rozciągnąć ją na pełną długość. Ustawić urządzenie na stabilnym i równym podłożu, w pobliżu gniazdka elektrycznego i z dala od oddziaływania silnych pól magnetycznych.
- Unieść pokrywę żeby mieć dostęp do gramofonu.

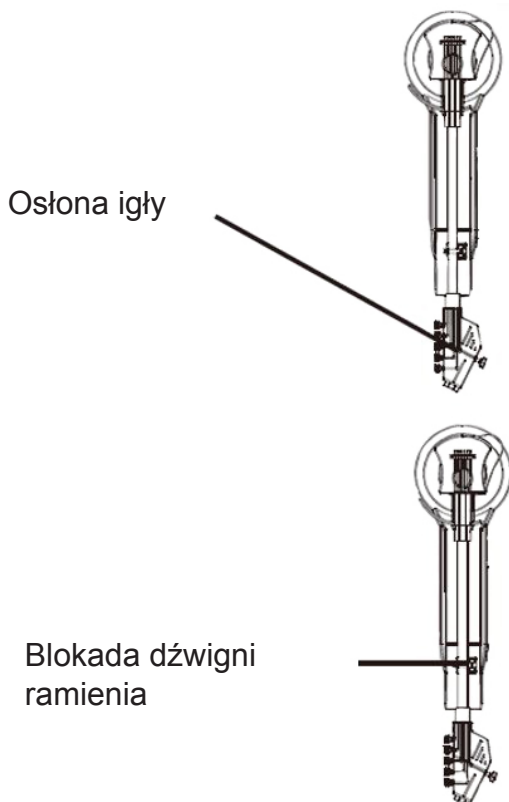

- Zdjąć nieprzezroczystą białą plastikową osłonę z igły gramofonu, zsuwając ją zgodnie z kierunkiem strzałki.
- Podczas powyższej operacji należy uważać, żeby nie uszkodzić igły. Uszkodzenie igły nie podlega naprawie gwarancyjnej.
- Zdjąć zacisk, który był używany do przytrzymania ramienia w czasie transportu.
- Zwolnić blokadę dźwigni ramienia.
- Podłączyć adapter z zasilaniem AC/DC do gniazda sieci elektrycznej 230 V 50 Hz, a złącze DC 12 V do zasilania DC.

## ŹRÓDŁO ZASILANIA

Urządzenie jest przystosowane wyłącznie do zasilania prądem 12 V 2 A DC. Próby zasilania prądem o innych parametrach mogą doprowadzić do uszkodzenia urządzenia. Uszkodzenia takie nie podlegają naprawom gwarancyjnym.

# ROZMIESZCZENIE ELEMENTÓW STERUJĄCYCH I WSKAŹNIKÓW

## PANEL PRZEDNI

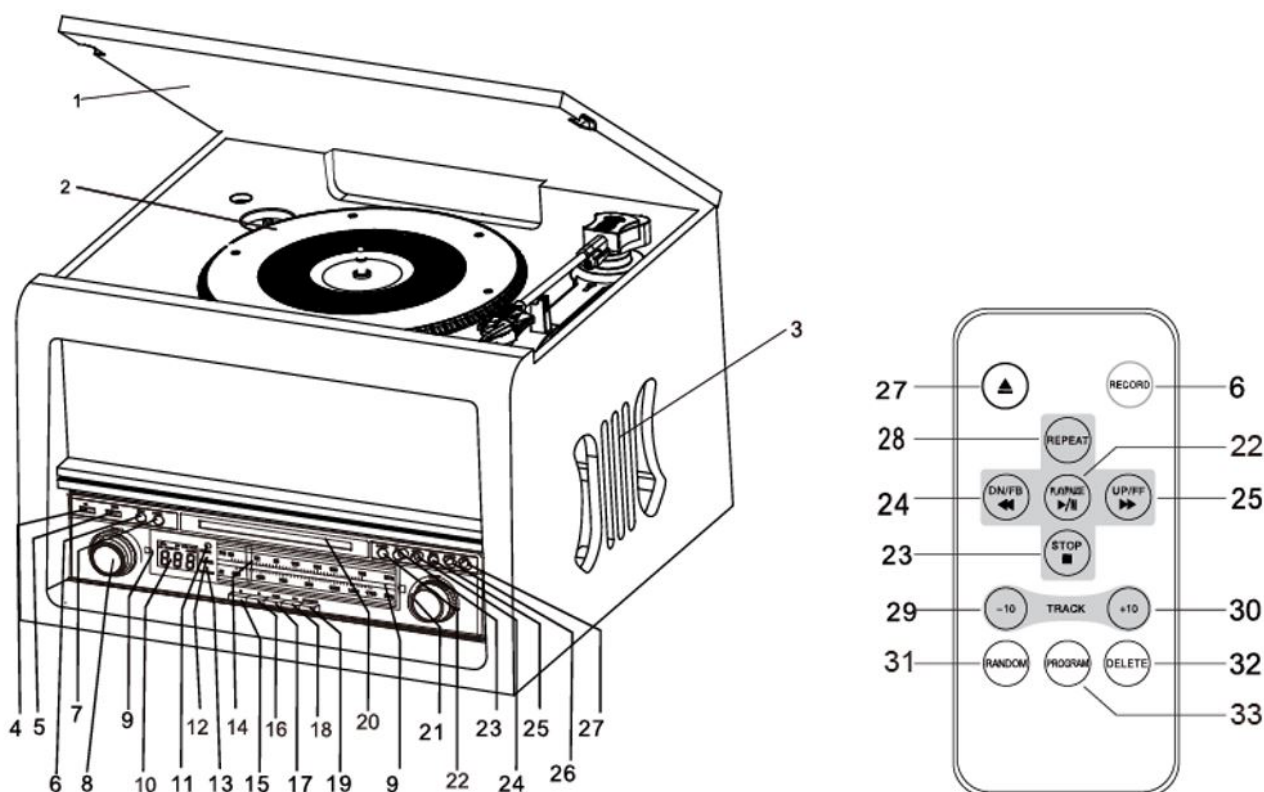

1. Pokrywa gramofonu
2. Talerz obrotowy
3. Głośniki
4. Gniazdo USB
5. Przycisk włącznika zasilania
6. Przycisk nagrywania
7. Przycisk wyboru funkcji
8. Regulacja głośności
9. Podświetlenie radia
10. Wyświetlacz LCD
11. Czujnik pilota
12. Wskaźnik zasilania
13. Wskaźnik FM ST./REC
14. Wskaźnik częstotliwości
15. Przycisk AM
16. Przycisk FM
17. Przycisk CD/USB
18. Przycisk BT
19. Przycisk PHONO/AUX
20. Szuflada CD
21. Pokrętko strojenia
22. PLAY/PAUSE (▶ ||)
23. Przycisk STOP (■)
24. Przycisk w dół/poprzedni (◀◀)
25. Przycisk w górę/następny (▶▶)
26. Przycisk PLAY.MODE (↻)
27. Przycisk OP/CL (^) (Otwieranie/zamykanie CD)
28. REPEAT
29. TRACK-10
30. TRACK+10
31. RANDOM
32. DELETE
33. PROGRAM

**Informacja 1:** Wszystkie przyciski na pilocie mają takie same funkcje jak przyciski na urządzeniu. Pilot jest używany tylko do obsługi trybów **CD/MP3** i **USB**.

**Informacja 2:** Naciśnięcie przycisku **PLAY/PAUSE** na pilocie i przytrzymanie go przez 2 sekundy, zmienia tryb pomiędzy CD i USB (podobnie jak przycisk **FUNCTION**).

**Informacja 3:** Naciśnięcie przycisku **DELETE** na pilocie i przytrzymanie go przez 2 sekundy, powoduje włączenie funkcji usuwania.

## PANEL TYLNY

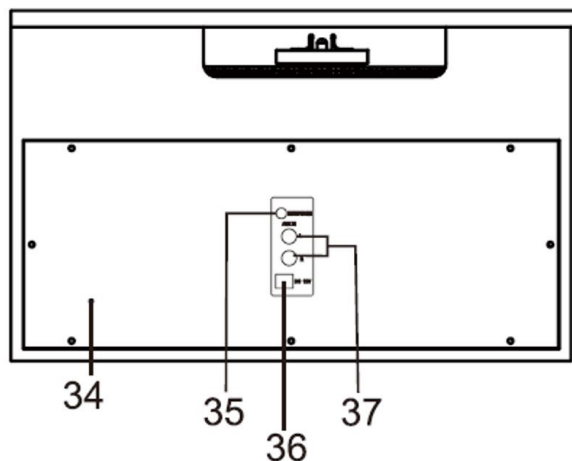

- 34. Antena FM
- 35. Złącze słuchawkowe
- 36. Wejście zasilania DC 12 V
- 37. Złącze AUX IN

## GRAMOFON

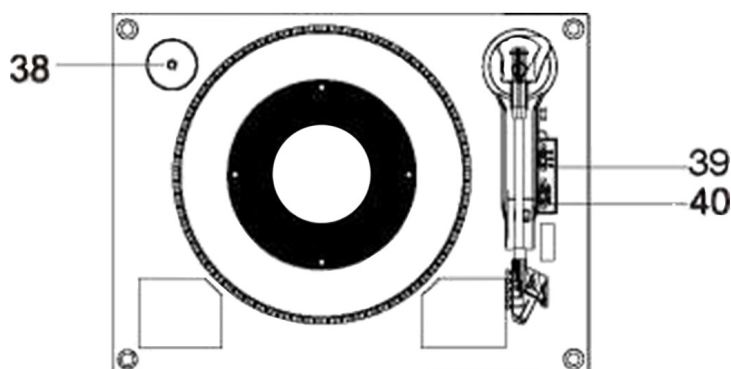

- 38. Adapter 45 rpm
- 39. Wybór prędkości (33/45/78 rpm)
- 40. Przełącznik auto stop ON/OFF

## INSTRUKCJA UŻYTKOWANIA

### WŁĄCZANIE ZASILANIA

- 1) Nacisnąć przycisk POWER, żeby włączyć urządzenie. Zaświeci się wskaźnik zasilania.
- 2) Naciskać przyciski wyboru funkcji (AM/FM/CD USB/BT/PHONO AUX), żeby wybrać żądaną funkcję.
- 3) Wyregulować natężenie dźwięku za pomocą pokrętła regulacji głośności VOLUME.
- 4) Po zakończeniu używania, ponownie nacisnąć przycisk POWER, żeby wyłączyć urządzenie. Wskaźnik zasilania zgaśnie.

### OBSŁUGA USB



- 1) Nacisnąć przycisk **CD/USB**, a następnie nacisnąć przycisk **FUNCTION**, żeby przejść w tryb USB. Na wyświetlaczu pojawią się symbole „---” i „USB”.
- 2) Podłączyć urządzenie USB do złącza USB.
- 3) Funkcje odtwarzania, zatrzymywania, przechodzenia do utworów PLAY/PAUSE, DN/UP, działają tak samo jak w trybie CD.
- 4) Wejście USB obsługuje pamięci flash, producent nie gwarantuje kompatybilności z odtwarzaczami MP3 posiadającymi zamknięte oprogramowanie.



**Uwaga:** Nacisnąć przycisk **FUNCTION** na panelu, lub nacisnąć i przytrzymać przez 2 sekundy przycisk **PLAY/PAUSE** na pilocie, żeby zmieniać tryb z USB na CD.

### ODTWARZANIE W TRYBIE MP3 (W RAMACH FUNKCJI CD/USB OPERATION)

- 1) Naciskać przycisk **PLAY/PAUSE** (▶||) żeby rozpocząć lub wstrzymać odtwarzanie wybranego utworu w trybie CD/USB.
- 2) Podczas odtwarzania utworu, na wyświetlaczu pojawia się numer utworu oraz folderu, z którego został on wybrany. Na wyświetlaczu pojawiają się też ikony MP3 oraz '▶'.
- 3) W każdej chwili można zakończyć odtwarzanie, naciskając przycisk **STOP** (■).

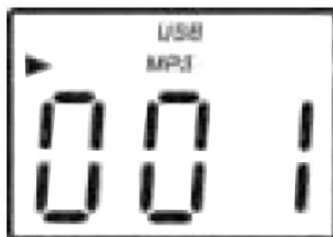

### POMIJANIE UTWORÓW I SZYBKE PRZEWIJANIE W TRYBIE CD/USB

W czasie odtwarzania w trybie CD/USB naciskać raz za razem przycisk **UP/F.F** (◀◀) lub **DN/F.R** (▶▶) na panelu urządzenia lub na pilocie, żeby przechodzić do kolejnych lub poprzednich utworów. Zwolnić przycisk na panelu lub na pilocie kiedy na wyświetlaczu pojawi się numer żadanego utworu. Aby szybko przeszukiwać utwór w przód lub w tył żeby znaleźć w nim konkretne miejsce, należy nacisnąć i przytrzymać przycisk **UP/F.F** (◀◀) lub **DN/F.R** (▶▶).

Urządzenie będzie przeszukiwać utwór przy większej prędkości w przód lub w tył. Po usłyszeniu żadanego fragmentu zwolnić przycisk. Odtwarzanie będzie kontynuowane z normalną prędkością. Aby przeskoczyć o 10 utworów w przód lub w tył, nacisnąć przycisk **TRACK+10/ TRACK-10** na pilocie.

### FUNKCJA POWTARZANIA / ODTWARZANIA LOSOWEGO MP3 (W TRYBIE CD/USB)

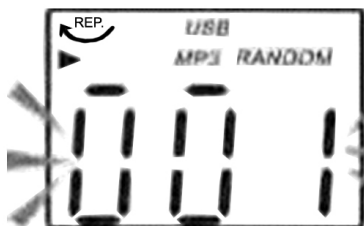

Nacisnąć przycisk the **PLAY.MODE** na panelu lub **REPEAT** na pilocie, rozpocznie się odtwarzanie w pętli aktualnie granego utworu. Na wyświetlaczu pojawi się ikona „rep1” oraz numer powtarzanego utworu.

Nacisnąć ponownie ten sam przycisk, rozpocznie się powtarzanie wszystkich utworów na płycie/w pamięci, od pierwszego utworu.

Na wyświetlaczu pojawi się ikona <sup>REP</sup>. Nacisnąć po raz trzeci ten sam przycisk, żeby powtarzać wszystkie utwory w folderze/albumie. Nacisnąć ten sam przycisk po raz czwarty, żeby zakończyć powtarzania lub odtwarzanie losowe. Nacisnąć przycisk pięć razy, żeby zakończyć odtwarzanie losowe. Nacisnąć po raz czwarty przycisk **REPEAT** na pilocie żeby zakończyć powtarzanie; nacisnąć przycisk **RANDOM** na pilocie, żeby rozpocząć odtwarzanie w kolejności losowej. Ponownie nacisnąć przycisk **RANDOM**, żeby zakończyć odtwarzanie w kolejności losowej. Nacisnąć przycisk **STOP** (■), żeby zakończyć odtwarzanie.

**UWAGA:** Jeśli urządzenie nie wykryje na płycie plików MP3, nie będzie dostępna funkcja powtarzania folderu.

## NAGRYWANIE W PAMIĘCI USB

### 1. NAGRYWANIE Z PŁYTY CD

Podłączyć nośnik USB do złącza USB. Następnie nacisnąć przycisk **CD/USB**. Umieścić płytę w szufladzie CD. Rozpocząć odtwarzanie utworu, który ma zostać nagrany. Nacisnąć dwa razy przycisk **RECORD**, żeby rozpocząć nagrywanie. Jeśli nagrana ma zostać cała płyta CD, nagrywanie będzie trwało przez wszystkie utwory. Każdy utwór zostanie zapisany jako oddzielny plik MP3. Nagrywanie należy zatrzymać ręcznie.

**UWAGA:** Nagrywanie nie dojdzie do skutku, jeśli w jego trakcie zostanie naciśnięty przycisk **STOP**.

### 2. NAGRYWANIE Z PŁYTY MP3

Podłączyć nośnik USB do złącza USB. Następnie nacisnąć przycisk **CD/USB**. Umieścić płytę w szufladzie CD. Rozpocząć odtwarzanie utworu, który ma zostać nagrany. Nacisnąć dwa razy przycisk **RECORD**, żeby rozpocząć nagrywanie. Jeśli nagrana ma zostać cała płyta CD, nagrywanie będzie trwało przez wszystkie utwory. Nagrywanie należy zatrzymać ręcznie.

**UWAGA:** Nagrywanie nie dojdzie do skutku, jeśli w jego trakcie zostanie naciśnięty przycisk **STOP**.

### 3. NAGRYWANIE Z GRAMOFONU/AUX

Podłączyć nośnik USB do złącza USB. Następnie nacisnąć przycisk **PHONO**. Rozpocząć odtwarzanie płyty i ustawić ramię gramofonu w odpowiednim miejscu. Nacisnąć dwa razy przycisk **RECORD**, żeby rozpocząć nagrywanie. Nacisnąć przycisk **STOP** (■), żeby zakończyć nagrywanie w żądanym momencie. W trybie **PHONO** przy zatrzymanym odtwarzaniu, podłączyć zewnętrzne źródło audio do wejścia AUX na tylnym panelu urządzenia. Odtwarzać z zewnętrznego źródła audio utwór, który ma zostać nagrany. Nacisnąć dwa razy przycisk **RECORD**, żeby rozpocząć nagrywanie. Nacisnąć przycisk **STOP** (■), żeby zakończyć nagrywanie w żądanym momencie.

### 4. NAGRYWANIE Z BLUETOOTH

Ustawić przełącznik funkcji na tryb **BT**. Podłączyć nośnik **USB** do złącza USB. Odtwarzać utwory z urządzenia Bluetooth. Nacisnąć dwa razy przycisk **RECORD**, żeby rozpocząć nagrywanie. Nacisnąć przycisk **STOP** (■), żeby zakończyć nagrywanie w żądanym momencie.

### 5. USUWANIE UTWORÓW Z NOŚNIKA USB

Podłączyć nośnik USB do złącza USB. Następnie nacisnąć przycisk **CD/USB**, żeby przejść w tryb **CD/USB**. Nacisnąć przycisk **FUNCTION** na panelu lub nacisnąć i przytrzymać przycisk **PLAY/PAUSE** na pilocie żeby wybrać tryb USB. Podczas odtwarzania wybrać utwór, nacisnąć przycisk **DELETE** i przytrzymać przez co najmniej 2 sekundy. Utwór zostanie skasowany.

## OBSŁUGA RADIA

- 1) Nacisnąć przycisk **POWER**, żeby włączyć urządzenie. Podświetlenie radia włączy się. Naciskać przycisk AM lub FM żeby zmieniać zakres częstotliwości radiowej.
- 2) Obracać pokrętkę **TUNING** żeby znaleźć żądaną stację. Jeśli wybrana zostanie stacja stereo FM zaświeci się wskaźnik FM **ST./REC.** i stacja będzie odbierana w stereo.
- 3) Po zakończeniu słuchania radia, nacisnąć ponownie przycisk **POWER**, żeby wyłączyć urządzenie. Wskaźnik zasilania i podświetlenie radia wyłączą się.

## USTAWIANIE ANTENY

Antena dla zakresu **AM** znajduje się w obudowie urządzenia. Jeśli jakość odbioru stacji **AM** jest niewystarczająca, należy lekko zmieniać ustawienie urządzenia, w taki sposób żeby antena mogła pobrać najsilniejszy sygnał.

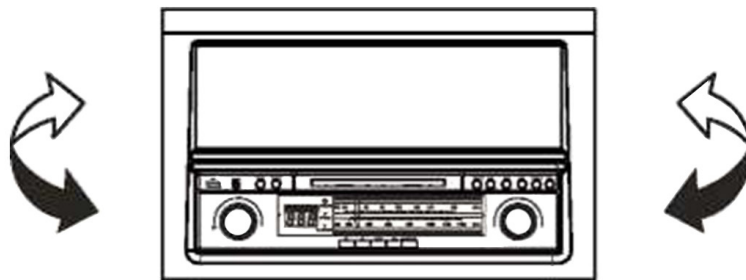

Antena dla zakresu **FM** znajduje się z tyłu urządzenia. Jeśli to potrzebne ustawiać pozycję i kierunek anteny, tak żeby uzyskać najlepszy odbiór.

## OBSŁUGA CD

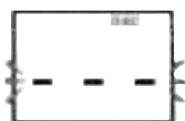

1) Naciskać przycisk **CD/USB**, żeby przejść do trybu CD, na wyświetlaczu pojawi się symbol „---”, oraz ”DISC”. Urządzenie może odtwarzać płyty CD, CD-R i CD-RW.



2) Nacisnąć przycisk **OP/CL ▲**, żeby otworzyć szufladę CD.

3) Umieścić płytę (również MP3) w szufladzie CD zadrukowaną stroną skierowaną w górę.

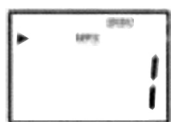

4) Nacisnąć ponownie przycisk the **OP/CL ▲**, żeby zamknąć szufladę CD. Odtwarzanie rozpocznie się automatycznie od pierwszego utworu.

5) Jeśli urządzenie wykryje pliki MP3, na wyświetlaczu pojawi się ikona MP3. Ikona nie pojawi się, jeśli płyta nie zawiera plików MP3.

## ODTWARZANIE PŁYT

Urządzenie zostało wyposażone w pełnowymiarowy gramofon o 3 prędkościach, z napędem paskowym. Można na nim odtwarzać płyty typu 33, 45 i 78 RPM.

- 1) Nacisnąć przycisk **POWER**, żeby włączyć urządzenie.
- 2) Nacisnąć przycisk **PHONO**, żeby przejść w tryb gramofonu.
- 3) Sprawdzić, czy osłona igły została usunięta i czy zacisk zabezpieczający ramienia gramofonu został zdjęty.
- 4) Ustawić przełącznik prędkości talerza na odpowiednią prędkość: 33, 45, lub 78 RPM. Przy odtwarzaniu singli typu 45 RPM należy na środkowy trzpień talerza nałożyć adapter 45 RPM.
- 5) Umieścić płytę na środkowym trzpieniu talerza.
- 6) Unieść dźwignię CUE, żeby podnieść ramię gramofonu z pozycji spoczynkowej. Przesunąć ramię nad zewnętrzną krawędź płyty. Talerz automatycznie zacznie się obracać. Za pomocą dźwigni CUE delikatnie opuścić ramię na płytę.
- 7) Wyregulować głośność dożądanego poziomu.
- 8) Jeśli przełącznik **AUTO STOP ON/OFF** znajduje się w pozycji „ON”, talerz zatrzyma się automatycznie, po tym gdy zakończy się odtwarzanie płyty. Jeśli przełącznik **AUTO STOP ON/OFF** znajduje się w pozycji „OFF”, talerz nie zatrzyma się automatycznie.
- 9) Po zakończeniu słuchania płyty nacisnąć przycisk **POWER**, żeby wyłączyć urządzenie.

**Uwaga:** Nie obracać talerza ręcznie. Przesuwanie lub potrząsanie urządzeniem z ramieniem niezabezpieczonym na uchwycie może doprowadzić do uszkodzenia ramienia.

## OBSŁUGA BLUETOOTH

- 1) Nacisnąć przycisk **POWER** żeby włączyć urządzenie.
- 2) Nacisnąć przycisk **BT**, żeby przejść w tryb Bluetooth. Pojawi się sygnał dźwiękowy, oznaczający że urządzenie jest gotowe do parowania.
- 3) Otworzyć odpowiednią funkcję w urządzeniu Bluetooth i z listy dostępnych urządzeń wybrać "RTCB 503 RIP".
- 4) Po prawidłowym parowaniu pojawi się sygnał dźwiękowy. Można teraz na urządzeniu odtwarzać muzykę z urządzenia Bluetooth.

### Uwaga:

- 1) Odległość połączenia bezprzewodowego to 10 m.
- 2) Należy sprawdzić, czy w pobliżu nie ma innych włączonych urządzeń Bluetooth. Mogą one zakłócać połączenie.

## OBSŁUGA AUX

Podłączyć zewnętrzne źródło audio do wejścia AUX na tylnym panelu urządzenia. Naciskać przycisk **PHONO/AUX**, żeby zmienić tryb na **PHONO/AUX**. Sprawdzić, czy talerz gramofonu jest zatrzymany. Odtwarzać muzykę z zewnętrznego źródła audio. W razie potrzeby wyregulować głośność.

## POSTĘPOWANIE Z PŁYTAMI CD

- Wyjmując płytę z pudełka, nacisnąć na środkową część pudełka i unieść płytę, trzymając ją ostrożnie za krawędzie.



- Zabrudzenia, kurz i odciski palców z płyty należy usuwać za pomocą miękkiej ściereczki. W przeciwieństwie do płyt winylowych, płyty CD nie mają rowków, w których może zbierać się kurz i mikroskopijne zanieczyszczenia, dlatego delikatne przecieranie miękką ściereczką jest wystarczające do usunięcia większości zabrudzeń. Płytę należy czyścić, wykonując ruchy od jej środka do zewnętrznych krawędzi. Niewielkie drobiny kurzu i zanieczyszczeń nie mają żadnego wpływu na jakość odtwarzania.



- Zabrudzenia i należy usuwać za pomocą miękkiej ściereczki. Nigdy nie używać do czyszczenia płyt detergentów ani agresywnych środków czyszczących. Jeśli to konieczne, użyć specjalnego zestawu czyszczącego.
- Nie pisać ani nie naklejać żadnych etykiet na płytach.

## SPECYFIKACJE TECHNICZNE

Zakres częstotliwości: AM 530 - 1600 kHz; FM 88 - 108 MHz

Prędkość gramofonu: 33/45/78 RPM

Zasilanie sieciowe:  $\overline{\text{---}}$  12 V / 2 A DC

Maksymalny pobór energii: 19 W

Pobór mocy w trybie czuwania: < 0,5W

Pobór mocy w trybie wyłączenia: 0,2 W

Moc wyjściowa: 2 x 2,5 W

Masa (NETTO) 7,2 kg

**Uwaga:** Z powodu ciągłej pracy nad ulepszaniem produktów, producent zastrzega sobie prawo do dokonywania zmian w specyfikacji technicznej, bez uprzedniego powiadomienia.



**OSTRZEŻENIE:** ABY UNIKNĄĆ NIEBEZPIECZEŃSTWA POŻARU LUB PORAŻENIA PRĄDEM ELEKTRYCZNYM, NIE WOLNO WYSTAWIAĆ SPRZĘTU NA DZIAŁANIE DESZCZU BĄDŹ WILGOCI. URZĄDZENIE ODBIORCZE ZAWSZE WYŁĄCZYĆ Z GNIAZDKA, KIEDY NIE JEST UŻYWANE LUB PRZED NAPRAWĄ. W URZĄDZENIU NIE MA ŻADNYCH CZĘŚCI, KTÓRE BY MÓGŁ ODBIORCASAMODZIELNIE NAPRAWIAĆ. NAPRAWĘ SPRZĘTU NALEŻY ZLECIĆ ODPOWIEDNIO PRZYGOTOWANEMU SERWISU AUTORYZACYJNEMU. URZĄDZENIE ZNAJDUJE SIĘ POD NIEBEZPIECZNYM NAPIĘCIEM.

### Informacje o ochronie środowiska naturalnego

Materiały służące do zapakowania tego urządzenia zostały wykonane z materiałów łatwo rozdzielających się na 3 elementy: tektura, masa papierowa i rozciągnięty polietylen. Materiały te po demontażu mogą zostać zutylizowane przez wyspecjalizowaną spółkę. Prosimy, aby Państwo dotrzymywali miejscowe przepisy dotyczące obchodzenia się z papierami pakowymi, wyładowanymi bateriami i starymi urządzeniami.

### UTYLIZACJA ZUŻYTEGO SPRZĘTU (STOSOWANE W KRAJACH UNII EUROPEJSKIEJ I W POZOSTAŁYCH KRAJACH EUROPEJSKICH STOSUJĄCYCH SYSTEMY ZBIÓRKI)



Ten symbol na produkcie lub jego opakowaniu oznacza, że produkt nie może być traktowany jako odpad komunalny, lecz powinno się go dostarczyć do odpowiedniego punktu zbiórki sprzętu elektrycznego i elektronicznego, w celu recyklingu. Odpowiednie zadysponowanie zużytego produktu zapobiega potencjalnym negatywnym wpływom na środowisko oraz zdrowie ludzi, jakie mogłyby wystąpić w przypadku niewłaściwego zagospodarowania odpadów. Recykling materiałów pomaga chronić środowisko naturalne. W celu uzyskania bardziej szczegółowych informacji na temat recyklingu tego produktu, należy skontaktować się z lokalną jednostką samorządu terytorialnego, ze służbami zagospodarowywania odpadów lub ze sklepem, w którym zakupiony został ten produkt.

Więcej informacji dotyczących urządzenia oraz serwisu znajduje się na naszej stronie internetowej [www.hyundai-electronics.pl](http://www.hyundai-electronics.pl)



**NIEBEZPIECZEŃSTWO UDUSZENIA.** TOREBKĘ Z PE POŁOŻYĆ W MIEJSCU BĘDĄCYM POZA ZASIĘGIEM DZIECI. TOREBKA NIE SŁUŻY DO ZABAWY! TEGO WORKA NIE NALEŻY UŻYWAĆ W KOŁYSKACH, ŁÓŻECZKACH, WÓZKACH LUB KOJCACH DZIECIĘCYCH.

ETA Inc niniejszym oświadczają, że produkt RTCB503RIP jest zgodny z Europejską Dyrektywą nr 1999/5/EC. Pełną Deklarację Zgodności można znaleźć na [http://www.hyundai-electronics.cz/declaration\\_of\\_conformity](http://www.hyundai-electronics.cz/declaration_of_conformity)



**IMPORTANT:** Please read before using and retain for future reference.

## IMPORTANT NOTES

### INTRODUCTION

- Thank you for buying our product.
- Please read through these operating instructions, so you will know how to operate your equipment properly. After you finished reading the instructions manual, put it away in a safe place for future reference.

### WARNING

TO PREVENT FIRE OR SHOCK HAZARD, DO NOT USE THIS PLUG WITH AN EXTENSION CORD, RECEPTACLE OR OTHER OUTLET UNLESS THE BLADES CAN BE FULLY INSERTED TO PREVENT BLADE EXPOSURE. TO PREVENT FIRE OR SHOCK HAZARD, DO NOT EXPOSE THIS APPLIANCE TO RAIN OR MOISTURE.



**WARNING:** TO REDUCE THE RISK OF ELECTRIC SHOCK DO NOT REMOVE COVER (OR BACK), NO USER SERVICEABLE PARTS INSIDE REFER SERVICING TO QUALIFIED SERVICE PERSONNEL



The exclamation point within an equilateral triangle is intended to alert the user to the presence of important operating and maintenance (servicing) instructions in the literature accompanying the appliance.



The lightning flash with arrow head symbol, within an equilateral triangle is intended to alert the user to the presence of uninsulated dangerous voltage within the product's enclosure that may be of sufficient magnitude to constitute a risk of electric shock to persons.

### IMPORTANT SAFETY INSTRUCTIONS

- 1) Read, keep and follow all these instructions in this manual.
- 2) Clean only with dry cloth.
- 3) Do not block any ventilation openings. Install in accordance with the manufacturer's instructions.
- 4) Do not install near any heat sources such as radiators, heat registers, stoves or other apparatus (including amplifiers) that produce heat.
- 5) Protect the power cord from being walked on or pinched particularly at plugs, convenience receptacles, and point where they exit from the apparatus.
- 6) Unplug this apparatus during lightning storms or when unused for long periods of time.
- 7) Refer all servicing to qualified service personnel. Servicing is required when the apparatus has been damaged in any way, such as power-supply cord or plug is damaged, liquid has been spilled or objects have fallen into the apparatus, the apparatus has been exposed to rain or moisture, does not operate normally, or has been dropped.
- 8) This appliance shall not be exposed to dripping or splashing water and no object filled with liquids such as vases shall be placed on the apparatus.
- 9) Do not overload wall outlet.
- 10) Operate controls and buttons as described in the manual.
- 11) Store your CDs in a cool area to avoid damage from heat.
- 12) When moving the set, be sure to first disconnect the power cord.



## PREPARATION FOR USE

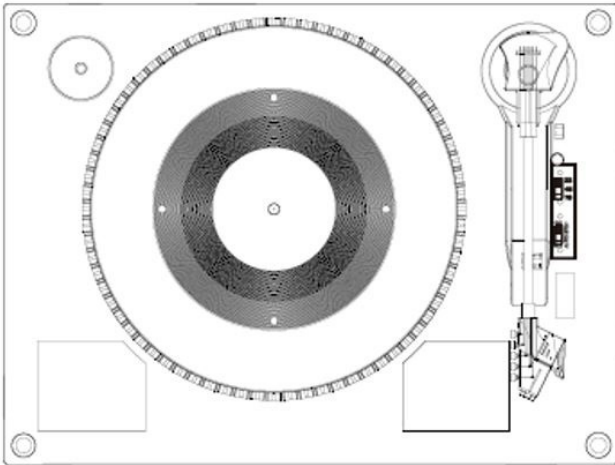

- Carefully remove the unit from the display carton and remove all packing material from the unit.
- Unwind the power cord and extend it to its full length.
- Unwind the FM Antenna wire and extend it to its full length. Place the unit on a stable, level surface, convenient to an AC outlet out of a strong magnetic field.
- Raise the lid to expose the phonograph.

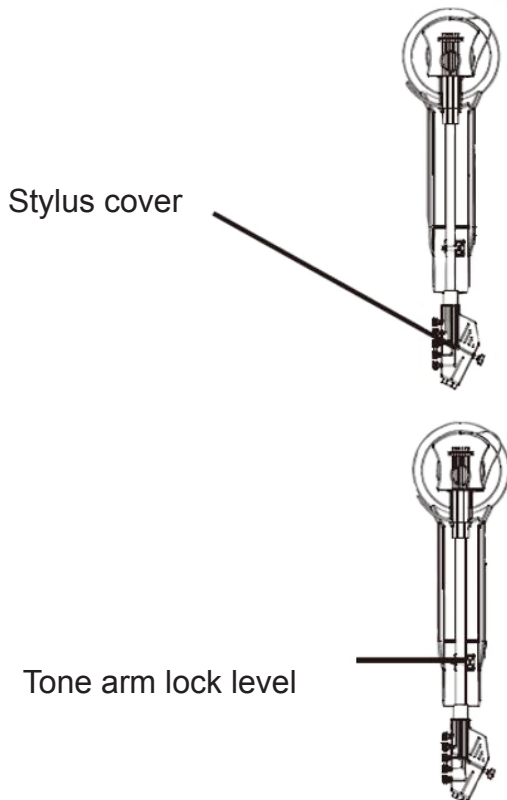

- Remove the opaque white plastic stylus cover from the phonograph stylus by sliding it in the direction of the arrow.
- During this operation pay attention to the stylus, because the stylus damage is not covered by guarantee.
- Remove the twist-tie that was used to secure the tone arm during shipment.
- Release the tone arm lock lever.
- Connect the AC/DC adapter to AC 230 V 50 Hz outlet and connect the DC 12 V to DC input jack.

## POWER SOURCE

This product is designed to operate on normal 12 V 2A DC only. Attempting to operate this system from any other power source may cause damage to the system, and such damage is not covered by your warranty.

# LOCATION OF CONTROLS AND INDICATORS

## FRONT PANEL

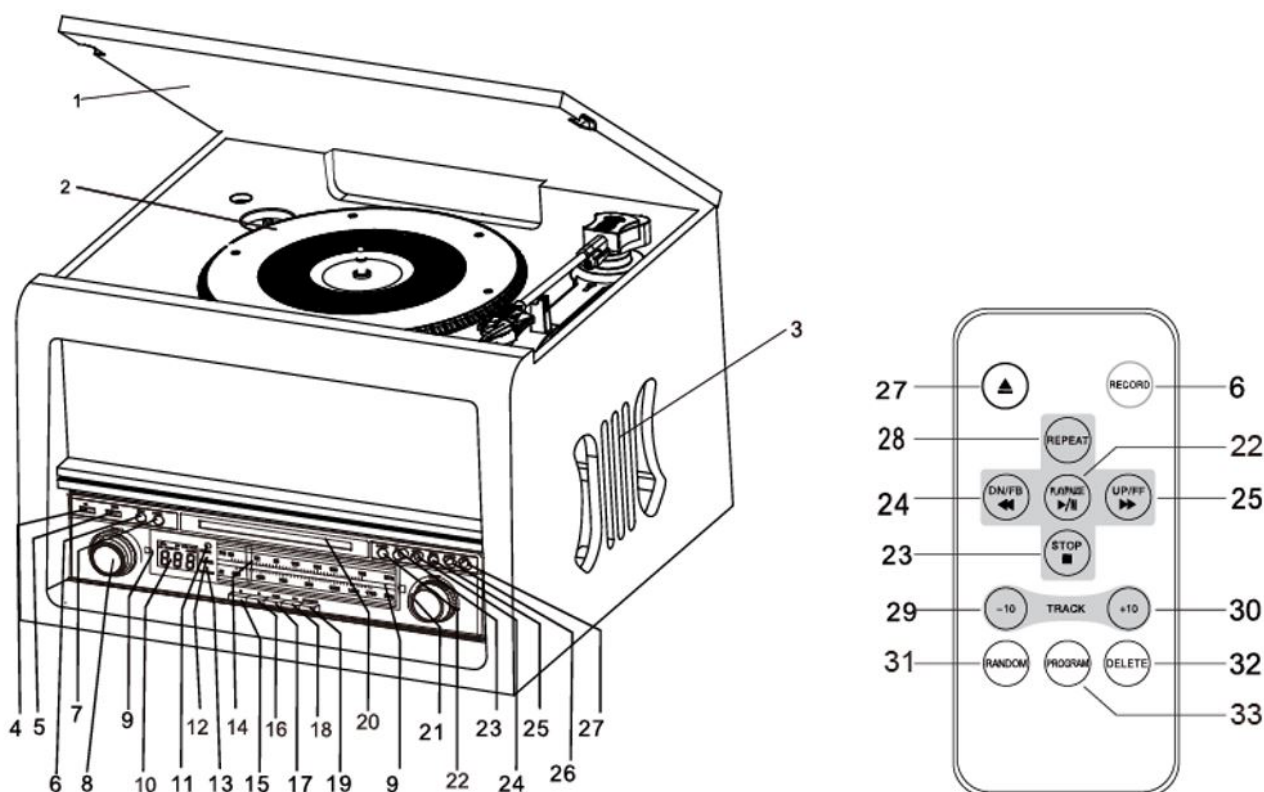

- 1. Phonograph Lid
- 2. Turntable
- 3. Speakers
- 4. USB Socket
- 5. POWER Button
- 6. RECORD Button
- 7. FUNCTION Button
- 8. VOLUME Control
- 9. Tuner Backlight
- 10. LCD Display
- 11. Remote Control Sensor
- 12. POWER Indicator
- 13. FM ST./REC. Indicator
- 14. Tuning Pointer
- 15. AM Button
- 16. FM Button
- 17. CD/USB Button
- 18. BT Button
- 19. PHONO/AUX Button
- 20. CD Drawer
- 21. Tuning Control
- 22. PLAY/PAUSE Button (▶ ||)
- 23. STOP Button (■)
- 24. DN/F.R Button (◀◀)
- 25. UP/F.F Button (▶▶)
- 26. PLAY.MODE Button (↻)
- 27. OP/CL Button (^) (CD Open/Close Button)
- 28. REPEAT.
- 29. TRACK-10
- 30. TRACK+10
- 31. RANDOM
- 32. DELETE
- 33. PROGRAM

**Note 1:** All of the buttons on the remote control have the same function as these buttons in the unit This remote control just used for CD/MP3 and USB mode.

**Note 2:** Long pressing PLAY/PAUSE on Remote Control for 2 seconds will effect FUNCTION, to change the playing mode between CD and USB.

**Note 3:** Long pressing DELETE on Remote Control for 2 seconds, Deleting will be effectived.

## BACK PANEL

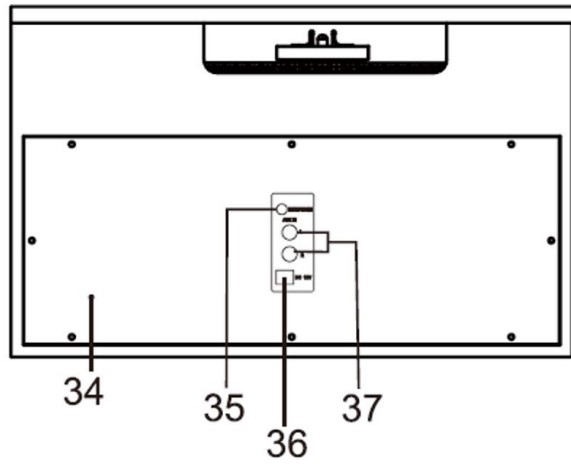

- 34. FM antenna
- 35. Headphone
- 36. DC 12 V input jack
- 37. AUXIN jack

## PHONOGRAPH

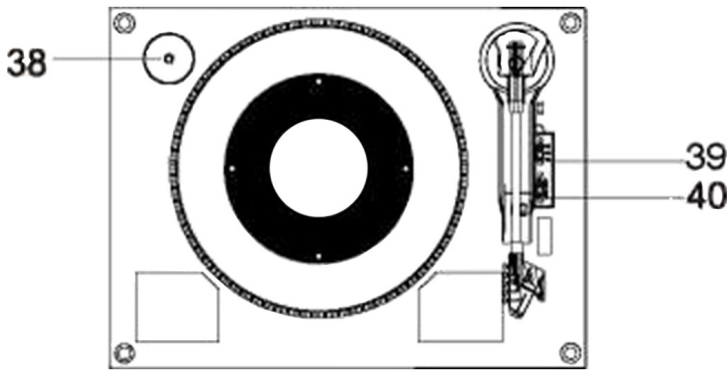

- 38. 45 rpm Adapter
- 39. Speed Selector (33/45/78 rpm)
- 40. Auto stop ON/OFF switch

## OPERATING INSTRUCTIONS

### POWER ON

- 1) Press **POWER** to turn the system on. The power indicator lights up.
- 2) Press the function selector buttons (AM/FM/CD USB/BT/PHONO AUX) to select your desired function.
- 3) Start to adjust the volume by using the **VOLUME** control.
- 4) When you have finished your listening, press **POWER** again to turn the system off. The power indicator goes off.

### USB OPERATION



- 1) Press the CD/USB button first and the FUNCTION button second to enter USB mode, the '---' and 'USB' icon will be shown.
- 2) Insert a USB device into the USB socket.
- 3) PLAY/PAUSE, DN/UP and stop functions are the same as CD functions.
- 4) The USB input is compatible with the data flash memory key, it is not guaranteed the compatibility with proprietary software MP3 players.

**NOTE:** You may press the **FUNCTION** button on panel or long press **PLAY/PAUSE** button on Remote control for 2 seconds to change the playing mode between CD and USB.

### PLAYING IN MP3 MODE (UNDER CD/USB OPERATION)

- 1) Press **PLAY/PAUSE** button (▶||) to start or pause playback of the selected track in the CD/USB mode.
- 2) While playing the song, the song number and folder number of your selected track will be shown on the screen. MP3 icon and '▶' icon will be shown.
- 3) You can stop the playback at any time by pressing the **STOP** button (■).



### TRACK SKIP AND HIGH SPEED TRACK SEARCH IN CD/USB MODE

During CD/USB playback, press **UP/F.F** (◀◀) or **DN/F.R** (▶▶) button on the Unit panel or on the remote control repeatedly will skip to higher or lower tracks. Release the button when your desired track number is shown. To rapidly search forward or backward within a track and locate a specific passage of it, depress and hold **UP/F.F** (◀◀) or **DN/F.R** (▶▶) button.

The player will search forward or backward at a high speed. Release the button when you hear your desired passage and the playback will resume normal from that point. To skip 10 tracks BACKWARDS/AFTERWARDS, press **TRACK+10/ TRACK-10** button on remote control.

### REPEAT/RANDOM FUNCTION IN MP3 MODE (UNDER CD/USB OPERATION)

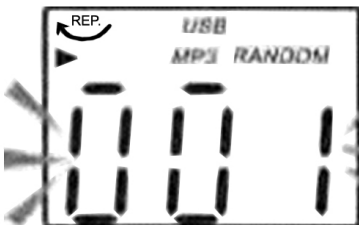

Press the **PLAY.MODE** button on the panel or **REPEAT** button on the Remote control will repeat the currently playing track and the 'rep1' icon will be shown on the track number display.

Press this button for the second time will repeat all tracks on the MP3 disc from the first track and  will be shown. Press this button for the third time to repeat all files in the album. Press this button for the fourth time on panel will cancel both the repeat and random playback function. Press this button for the fifth time on panel will cancel random function. If press **REPEAT** button on Remote Control for the fourth time, will cancel the repeat playback function; if press **RANDOM** button on Remote Control for the first time, will begin to Random function, press **RANDOM** button secondly on Remote Control, will cancel the random function. Press the **STOP** (■) button to stop playing.

**NOTE:** There is no folder in the disc if no MP3 is detected.

## USB RECORDING

### 1. CD RECORDING

Plug U DISK into USB Socket .Then press **CD/USB** button. Place CD into the CD drawer, Play the track which will be recorded. Press **RECORD** button twice to start recording.

If whole CD will be played, recording will be effected for all the tracks. Each audio track coincides with its MP3 file, stop recording manually.

**NOTE:** Recording will be failed if press **STOP** Button during the recording.

## 2. MP3 DISC RECORDING

Plug U DISK into USB Socket .Then press **CD/USB** button, place CD into the CD drawer, Play the track which will be recorded. Press **RECORD** button twice to start recording. If whole MP3 CD will be played, recording will be effected for all the tracks, stop recording manually.

**NOTE:** Recording will be fail if press **STOP** button during recording.

## 3. PHONOGRAPH/AUX RECORDING

Plug U DISK into USB Socket. Then press **PHONO** button. Play the phono, and set the tone arm to the right place. Press **RECORD** button twice to start recording. Press **STOP** button (■) to stop recording when you finished recording. In turntable stop mode, connect the audio system into the Aux in jack on the rear panel. Play the audio system which you want to record. Press **RECORD** button twice to start recording. Press **STOP** button to stop recording when you finished recording.

## 4. BLUETOOTH RECORDING

Set the function to the BT mode. Plug USB flash drive into USB socket. Play the audio from your Bluetooth device. Press **RECORD** button twice to start recording. Press **STOP** button to stop recording when you have finished recording.

## 5. DELETE TRACKS FROM U DISK

Plug U DISK into USB socket. Then press **CD/USB** button to get into CD/USB mode. Press the **FUNCTION** button on the panel or long press **PLAY/PAUSE** button on Remote control to choose USB mode. During playing select the track, press for at least 2 seconds **DELETE** and track will be deleted.

## RADIO OPERATION

- 1) Press **POWER** to turn the system on. The tuner backlight comes 'on'. Press **AM** or **FM** button to change between tuner band.
- 2) Rotate the **TUNING** control to tune the desired radio station. If you tune to an **FM** stereo station, the **FM ST./REC.** Indicator will light and reception will be in stereo.
- 3) When you have finished your listening, press **POWER** again to turn the system off. The **POWER** indicator and the tuner backlight go 'off'.

## ANTENNA INFORMATION

The **AM** antenna is inside the cabinet. If **AM** reception is unsatisfactory try repositioning the cabinet slightly until the internal antenna is picking up the strongest signal.

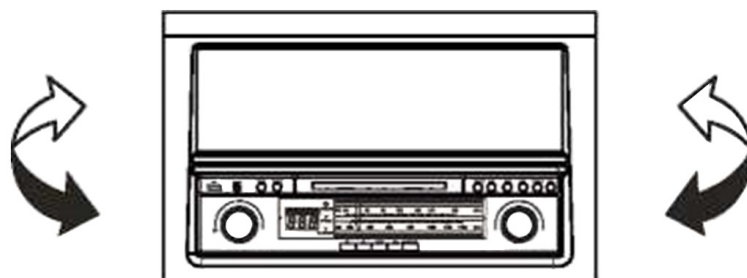

The **FM** wire antenna is located on the back cabinet. If necessary adjust the position and direction of this antenna until you find the position that provides the best reception.

## CD OPERATION

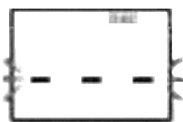

1) Press the **CD/USB** button to enter CD mode, the '---' and 'DISC' icon will be shown on the screen. The unit can play CD, CD-R and CD-RW.



2) Press the **OP/CL ▲** button to open the CD drawer.

3) Place your disc(MP3 is compatible) in the CD drawer with the label side facing up.

4) Press the **OP/CL ▲** button again to close the CD drawer.

Playback will automatically start from first track.

5) MP3 icon will be shown while MP3 is detected.

No icon will be shown when no MP3 file is detected in the disc.

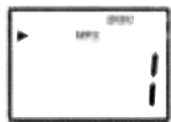

## PLAYING RECORDS

This system includes a full-size, 3-speed, belt-drive turntable. You can play 33, 45, and 78 RPM records.

1) Press **POWER** to turn the system on.

2) Press the **PHONO** button to enter the PHONO mode.

3) Make sure that you have removed the stylus cover from the stylus and have released the Tone Arm Lock that secured the tone arm to the tone arm rest.

4) Set the turntable Speed Selector to the appropriate speed, 33, 45, or 78 RPM.

If you are playing 45 RPM singles, place the 45 RPM adapter on the centre spindle.

5) Place your record on the centre spindle.

6) Raise the CUE lever to lift the tone arm off its rest.

Move the tone arm to the edge of the record. The turntable starts automatically.

Use the CUE lever to gently lower the tone arm onto the record.

7) Adjust the **VOLUME** control to the desired level.

8) If the AUTO STOP ON/OFF switch in ON mode, when the tone arm reaches the end of the record it will stop automatically. If the AUTO STOP ON/OFF switch in OFF mode, it cannot stop automatically.

9) When you finished listening, press **POWER** button to turn the system off.

**NOTE:** Do not turn or stop the turntable manually. Moving or jarring the turntable without securing the tone arm clamp could result in damage to the tone arm.

## BLUETOOTH OPERATION

1) Press **POWER** button to turn the system on.

2) Press BT button to enter bluetooth mode.

You can hear a 'beep' sound, and now it's ready for pairing.

3) Open you Bluetooth device and select "RTCB 503 RIP" in the list.

4) You will hear a 'beep' sound when the devices successfully connected.

Now you can enjoy your music with this unit.

### NOTE:

1) Wireless distance is up to 10m.

2) Make sure no other bluetooth device is nearby that may affect the connection.

## AUX IN OPERATION

Connect the audio system into the Aux IN jack on the rear panel. Press **PHONO/AUX** button change the function to PHONO/AUX. ensure the turntable in stop mode. Play your audio system. Adjust the volume.



## COMPACT DISC CARE

- To remove a disc from its storage case, press down on the centre of the case and lift the disc out, holding it carefully by the edges..

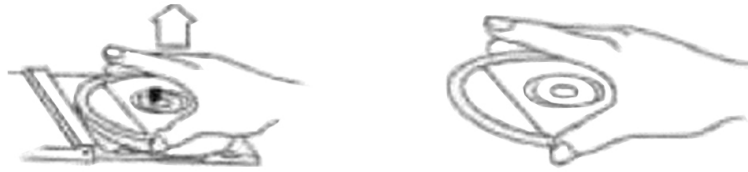

- Fingerprints and dust should be carefully wiped off the discs recorded surface with a soft cloth. Unlike conventional records, compact discs have no grooves to collect dust and microscopic debris, so gently wiping with a soft cloth should remove most particles. Wipe in a straight line from the inside to the outside of the disc. Small dust particles and light stains will have absolutely no effect on reproduction quality.



- Clean the disc periodically with a soft, lint-free, dry cloth. Never use detergents or abrasive cleaners to clean the disc. If necessary, use a CD cleaning kit.
- Never write on or affix labels to the surface of compact discs.

## TECHNICAL SPECIFICATIONS

Frequency range: AM 530 - 1600 kHz; FM 88 - 108 MHz

Turntable speed: 33/45/78 RPM can play disc

Power Supply:  $\text{---}$  12 V / 2 A DC

Standby Power Consumption: < 0,5W

Power Consumption Off mode: 0,2 W

Max consumption power: 19 W

Output power: 2 x 2,5 W

Weight (NETTO) 7,2 kg

**Note:** Specifications are subject to change for continuous improvement, therefore, we reserve the rights to those modifications without prior notice.



**WARNING:** DO NOT USE THIS PRODUCT NEAR WATER, IN WET AREAS TO AVOID FIRE OR INJURY OF ELECTRIC CURRENT. ALWAYS TURN OFF THE PRODUCT WHEN YOU DON'T USE IT OR BEFORE A REVISION. THERE AREN'T ANY PARTS IN THIS APPLIANCE WHICH ARE REPARABLE BY CONSUMER. ALWAYS APPEAL TO A QUALIFIED AUTHORIZED SERVICE. THE PRODUCT IS UNDER A DANGEROUS TENTION.

### DISPOSAL OF OLD ELECTRICAL & ELECTRONIC EQUIPMENT (APPLICABLE IN THE EUROPEAN UNION AND OTHER EUROPEAN COUNTRIES WITH SEPARATE COLLECTION SYSTEMS)



This symbol on the product or on its packaging indicates that this product shall not be treated as household waste. Instead it shall be handed over to the applicable collection point for the recycling of electrical and electronic equipment. By ensuring this product is disposed of correctly, you will help prevent potential negative consequences for the environment and human health, which could otherwise be caused by inappropriate waste handling of this product. The recycling of materials will help to conserve natural resources. For more detailed information about recycling of this product, please contact your local Civic Office, your household waste disposal service or the shop where you purchased the product.



TO AVOID DANGER OF SUFFOCATION, KEEP THIS PLASTIC BAG AWAY FROM BABIES AND CHILDREN. DO NOT USE THIS BAG IN CRIBS, BEDS, CARRIAGES OR PLAYPENS. THIS BAG IS NOT A TOY.

ETA Inc. hereby declares that the product RTCB503RIP is in compliance with requirements and other relevant provisions of the R&TTE directive 1999/5/EC. The complete Declaration of Conformity can be found at [http://www.hyundai-electronics.cz/declaration\\_of\\_conformity](http://www.hyundai-electronics.cz/declaration_of_conformity)

**FONTOS:** Kérjük, olvassa el a használati utasítást az első használat előtt és tartsa meg a későbbi használatához!

## FONTOS MEGJEGYZÉSEK

### BEVEZETÉS

- Köszönjük, hogy termékünket választotta!
- Kérjük, olvassa el ezt a kézikönyvet a megfelelő használat érdekében! Elolvasás után tárolja a kézikönyvet biztonságos helyen a későbbi használat esetére!

### FIGYELEM

A TŰZ, VAGY ÁRAMÜTÉS ELKERÜLÉSE ÉRDEKÉBEN NE HASZNÁLJA A KÉSZÜLÉKET HOSSZABBÍTÓVAL, VAGY MÁS KONNEKTORRAL, AMÍG BE NEM DUGJA A TÁPKÁBEL DUGÓJÁT TELJESEN! NE TEGYE KI A KÉSZÜLÉKET ESŐNEK, VAGY NEDVESSÉGNEK!



**FIGYELEM:** AZÁRAMÜTÉS ELKERÜLÉSE ÉRDEKÉBEN NE NYISSA KI A KÉSZÜLÉK BORÍTÁSÁT (,VAGY HÁTSÓ FEDELÉT)! A FELHASZNÁLÓ ÁLTAL NEM TALÁLHATÓK JAVÍTHATÓ RÉSZEK A KÉSZÜLÉKBEN, MINDEN SZÜKSÉGES SZERVIZELÉSHEZ VIGYE A KÉSZÜLÉKET MÁRKASZERVIZBE!



A háromszögben lévő felkiáltójel figyelmezteti a felhasználót a fontos használati és karbantartási (szervizelési) utasításokra, amelyek a használati utasításban találhatóak!



A háromszögben lévő villám szimbólum a készülékben található veszélyes feszültséget jelzi, amely áramütést, vagy személyi sérülést okozhat!

### FONTOS BIZTONSÁGI UTASÍTÁSOK

- 1) Olvassa el, tartsa meg és tartsa be a használati utasításokat!
- 2) Mindig száraz ruhával törölje le a készüléket!
- 3) Ne blokkolja a szelőző nyílásokat! Telepítse a készüléket a gyári utasítások szerint!
- 4) Ne telepítse a készüléket hőforrások közelében, mint pl. radiátorok, tűzhelyek, vagy más berendezések, amelyek melegnek, vagy forróak lehetnek!
- 5) Ne lépjen rá a tápkábelre, ne nyomja meg a tápkábelt, különösen a dugónál és a készüléknél!
- 6) Húzza ki a tápkábelt vihar közben, vagy ha nem használja a készüléket hosszabb ideig!
- 7) Hagyjon minden szervizelést szakemberre! A szervizelés olyan helyzetekben javasolt, amikor a tápkábel, vagy a dugója megsérült, a készülékbe belefolyt a víz, vagy beleesett bármilyen tárgy, a készüléket kitétték esőnek, vagy nedvességnek, nem működik megfelelően, vagy leesett!
- 8) Ne tegye ki a készüléket víznek és ne helyezzen a készülékre semmilyen vízzel töltött tárgyakat, mint pl. vázákat!
- 9) Ne terhelje túl a hálózati konnektort!
- 10) Használja a vezérlőket és gombokat a használati utasítás szerint!
- 11) A CD lemezeket tárolja hideg környezetben annak érdekében, hogy ne sérüljenek meg a magas hőmérséklet miatt!
- 12) Szállítás esetén először húzza ki a tápkábelt!

## ELŐKÉSZÍTÉS A HASZNÁLATHOZ

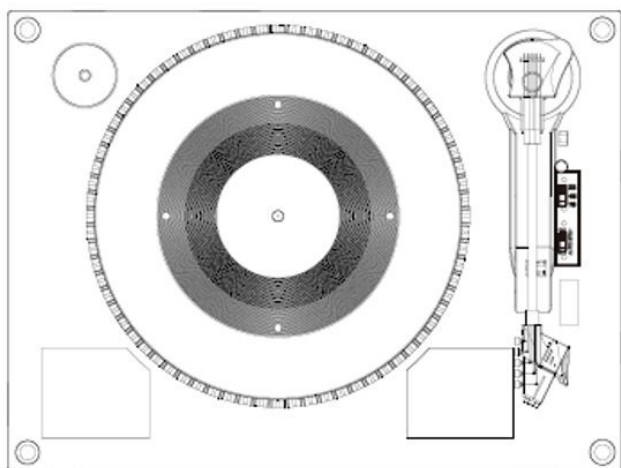

- Óvatosan vegye ki a készüléket a csomagolásból és szedje le róla az összes csomagoló anyagot!
- Húzza ki a tápkábelt teljesen!
- Húzza ki az FM Antennát teljesen!  
Helyezze a készüléket stabil egyenes felületre, AC konnektor közelébe, erős mágnes mezőtől távol!
- Emelje fel a lemezjátszó fedelét!

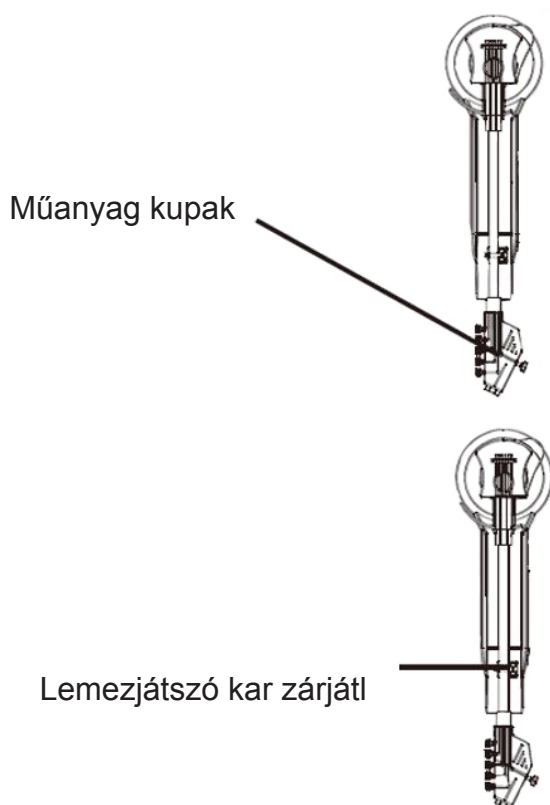

- Az ábra szerint vegye le a nem átlátszó fehér műanyag kupakot a tőről, tartsa be a képen látható irányt!
- Közben figyeljen a tűre, mert a tű károsodása nem tartozik bele a garanciába!
- Távolítsa el a lemezjátszó kar rögzítését!
- Oldja ki a lemezjátszó kar zárját!
- Csatlakoztassa az AC/DC adaptert az AC 230 V 50 Hz konnektorhoz és csatlakoztassa a DC 12 V a DC aljzatba!

## ENERGIAFORRÁS

A készülék kizárólag 12 V 2A DC tápellátással működik! Bármilyen más feszültség csatlakozása esetén a készülék károsodását okozhatja, amire nem vonatkozik a garancia!

# VEZÉRLŐK ÉS INDIKÁTOROK ELHELYEZÉSE

## ELÜLSŐ PANEL

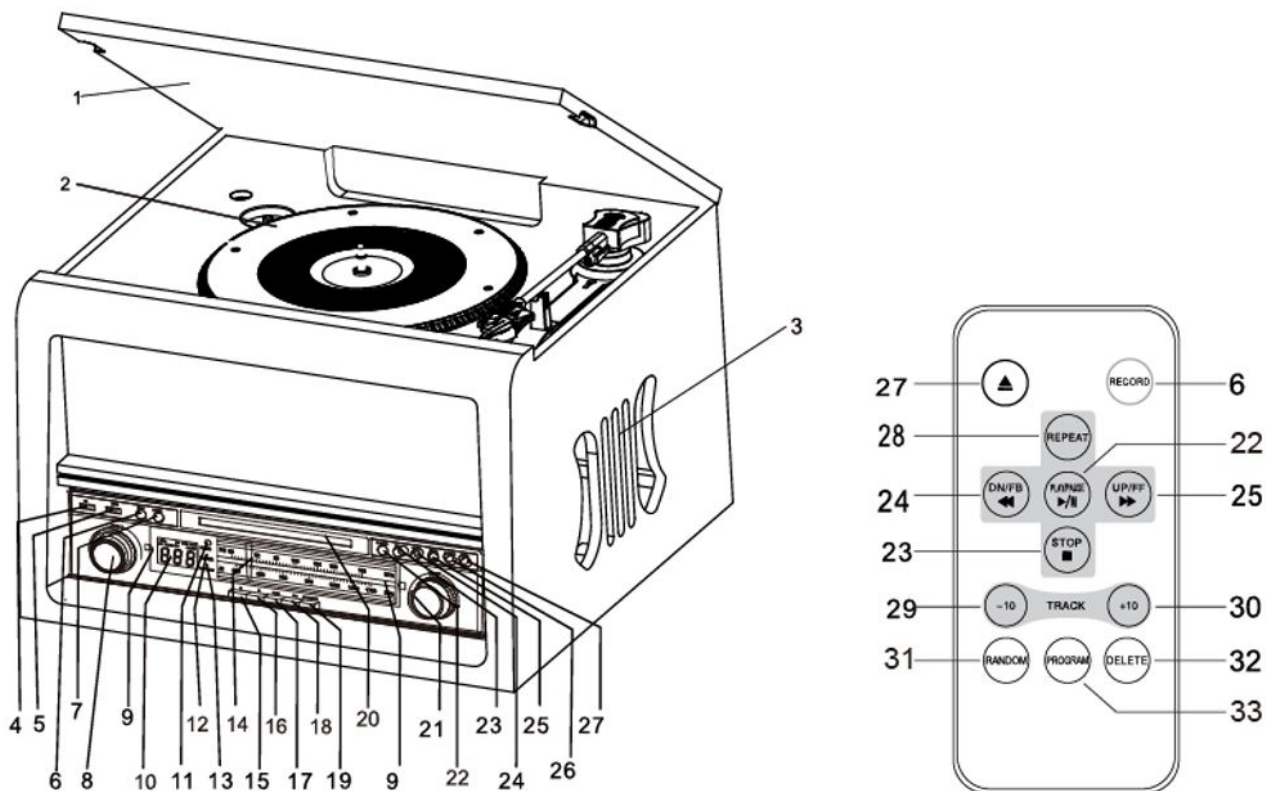

1. Lemezjátszó fedele
2. Forgó tányér
3. Hangszórók
4. USB aljzat
5. POWER (KAPCSOLÓ) gomb
6. RECORD (FEVÉTEL) gomb
7. FUNCTION gomb
8. VOLUME (HANGERŐ) gomb
9. Háttérvilágítás
10. LCD kijelző
11. Távirányító szenzor
12. Működési fényjelző
13. FM ST./REC. Indikátor
14. Hangoló
15. AM gomb
16. FM gomb
17. CD/USB gomb
18. BT gomb
19. PHONO/AUX gomb
20. CD fiók
21. Hangolás
22. PLAY/PAUSE gomb (▶ ||)
23. STOP gomb (■)
24. DN/F.R gomb (⏮)
25. UP/F.F gomb (⏭)
26. PLAY.MODE gomb (⏪)
27. OP/CL gomb (^) (CD nyitás/zárás gomb)
28. ISMÉTLÉS.
29. -10 SZÁM
30. +10 SZÁM
31. RANDOM (VÉLETLENSZERŰ)
32. DELETE (TÖRLÉS)
33. PROGRAM

**Megjegyzés 1:** Minden távirányítón lévő gomb azonos funkcióval rendelkezik, mint az azonos készüléken lévő gomb! A távirányító CD/MP3 és USB módban használható!

**Megjegyzés 2:** A távirányítón lévő PLAY/PAUSE gomb 2 másodpercre való megnyomásával lehet a CD és USB módok között váltani.

**Megjegyzés 3:** A távirányítón lévő DELETE gomb 2 másodpercre való megnyomásával lehet a törlést elindítani.

## HÁTSÓ PANEL

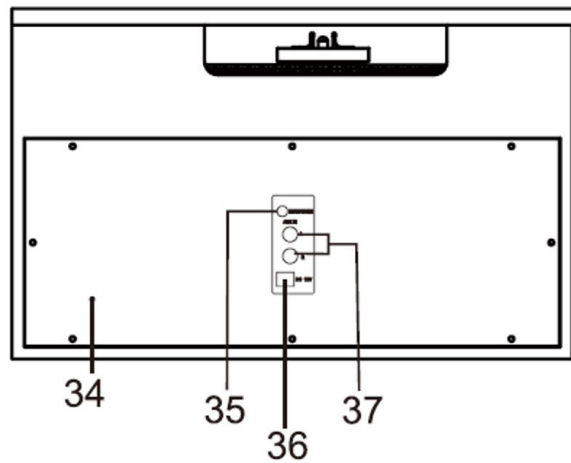

- 34. FM antenna
- 35. Fülhallgató
- 36. DC 12V bemenet
- 37. AUXIN aljzat

## LEMEZJÁTSZÓ

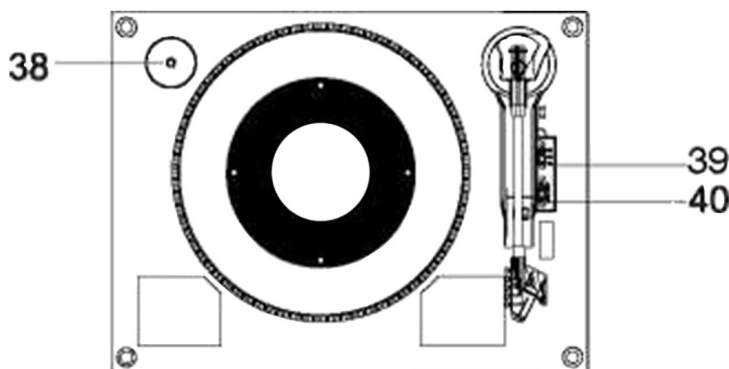

- 38. Lemez adapter
- 39. Sebesség választó gomb  
(33/45/78 rpm)
- 40. Automatikus megállítás be/ki

## HASZNÁLATI UTASÍTÁSOK

### BEKAPCSOLÁS

- 1) Nyomja meg a **POWER** gombot a rendszer bekapcsolásához! A működési fényjelző világítani fog.
- 2) Válassza ki a kívánt funkciót (AM/FM/CD USB/BT/PHONO AUX) a funkció választó gombbal!
- 3) Állítsa be a hangerőt a **VOLUME** gombbal!
- 4) A hallgatás befejezése után nyomja meg a **POWER** gombot újra a készülék kikapcsolásához! A működési fényjelző kikapcsol.

### USB MŰKÖDÉS



- 1) Nyomja meg a CD/USB gombot és a **FUNCTION** gombot az USB módba való belépéshez '---', az „USB” ikon megjelenik a kijelzőn!
- 2) Dugja be az USB eszközt az USB aljzatba!
- 3) A **PLAY/PAUSE**, **DN/UP** és stop funkciók ugyanazok, mint a CD működésénél!
- 4) Az USB aljzat kompatibilis a flash memóriákkal, az MP3 lejátszókkal való kompatibilitás nem biztosított.



**MEGJEGYZÉS:** Nyomja meg röviden a panelen lévő **FUNCTION** gombot, vagy hosszan a távirányítón lévő **PLAY/PAUSE** gombot a CD és USB mód közötti váltáshoz!

### MP3 MÓD (CD/USB MŰKÖDÉSÉNÉL)

- 1) Nyomja meg a **PLAY/PAUSE** gombot (▶||) a kiválasztott szám lejátszásához/lejátszás szüneteltetéséhez CD/USB módban!
- 2) Zene lejátszása közben a szám száma és az adott mappa, az MP3 és a '▶' ikon megjelenik a kijelzőn.
- 3) A lejátszást bármikor meg lehet állítani a **STOP** gombbal (■).



### SZÁM ÁTUGRÁSA ÉS NAGY SEBESSÉGŰ KERESÉS CD/USB MÓDBAN

CD/USB lejátszás közben nyomja meg a **UP/F.F** (◀◀), vagy **DN/F.R** (▶▶) gombot ismételten a következő, vagy előző számra való ugráshoz! Engedje el a gombot, amikor a kívánt számot megtalálja! Gyors kereséshez nyomja meg és tartsa megnyomva az **UP/F.F** (◀◀), vagy **DN/F.R** (▶▶) gombokat!

A készülék nagy sebességgel keresni fogja az előző, vagy következő számokat. Engedje el a gombot, ha megtalálja a kívánt számot, vagy a kívánt szám részét, majd a lejátszás a megtalált ponttól elkezdődik! Ha szeretne 10 számot előre ugrani, vagy hátra, nyomja meg a **+10 SZÁM**/ **-10 SZÁM** gombokat a távirányítón!

### ISMÉTLÉS/VÉLETLENSZERŰ FUKCIÓ MP3 MÓDBAN (CD/USB MŰKÖDÉSÉNÉL)

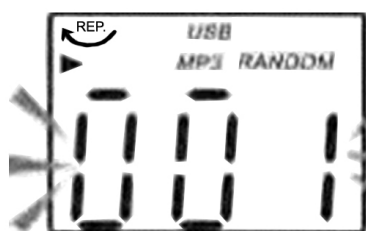

Nyomja meg a **PLAY.MODE** gombot a panelen, vagy a **REPEAT** gombot a távirányítón, ha szeretné az aktuális szám ismételt lejátszását elindítani, majd a 'rep1' ikon megjelenik a zeneszámnál!

Nyomja meg ezt a gombot még egyszer, majd az összes MP3 lemezen lévő szám ismételt lejátszása elindul az első számtól és a 'REP' ikon jelenik meg! Nyomja meg ezt a gombot még egyszer minden albumban lévő fájl ismétléséhez! Nyomja meg ezt a gombot negyedszer is és az összes funkció kikapcsol! Ha megnyomja a panelen lévő gombot ötödször, elindul a véletlenszerű funkció! A távirányítón lévő **REPEAT** gomb negyedik megnyomásával kikapcsolja az ismétlési funkciókat. A távirányítón lévő **RANDOM** gomb első megnyomásával a Véletlenszerű funkció elindul, második megnyomásával kikapcsol. Nyomja meg a **STOP** (■) gombot a lejátszás kikapcsolásához!

**MEGJEGYZÉS:** A lemezen nem található a mappa, ha a készülék nem ismer fel semmilyen MP3 fájlt!

### USB FELVÉTEL

#### 1. CD FELVÉTEL

Dugja be a lemezt az USB aljzatba, utána nyomja meg a CD/USB gombot! Helyezze a CD lemezt a CD fiókba, indítsa el a felvenni kívánt számot! Nyomja meg a RECORD gombot kétszer a felvétel elindításához! Teljes CD lemez lejátszása esetén az összes szám fel lesz

véve. Minden audió fájl egyezik az MP3 fájjal. Állítsa meg a felvételt manuálisan!

**MEGJEGYZÉS:** A felvétel megáll, ha közben megnyomja a **STOP** gombot.

## 2. MP3 LEMEZ FELVÉTEL

Dugja be a lemezt az **USB** aljzatba, utána nyomja meg a **CD/USB** gombot! Helyezze a CD lemezt a CD fiókba, indítsa el a felvenni kívánt számot! Nyomja meg a **RECORD** gombot kétszer a felvétel elindításához! Teljes CD mp3 lemez lejátszása esetén az összes szám fel lesz véve. Állítsa meg a felvételt manuálisan!

**MEGJEGYZÉS:** A felvétel megáll, ha közben megnyomja a **STOP** (■) gombot!

## 3. LEMEZJÁTSZÓ/AUX FELVÉTEL

Dugja be a lemezt az USB aljzatba! Utána nyomja meg a PHONO gombot! Indítsa el a lemezejátszót és állítsa be a kart a megfelelő helyre! Nyomja meg a RECORD gombot kétszer a felvétel elindításához! Nyomja meg a STOP gombot (■) a felvétel megállításához!

Csatlakoztassa az audió rendszert a hátsó panelen lévő Aux aljzatba! Indítsa el a felvenni kívánt szám lejátszását! Nyomja meg a RECORD gombot kétszer a felvétel elindításához! Nyomja meg a **STOP** gombot (■) a felvétel megállításához!

## 4. BLUETOOTH FELVÉTEL

Kapcsolja be a BT módot! Dugja be az USB flash memóriát az USB aljzatba! Indítsa el az audió lejátszását a Bluetooth eszközzel! Nyomja meg a **RECORD** gombot kétszer a felvétel elindításához! Nyomja meg a **STOP** gombot (■) a felvétel megállításához!

## 5. SZÁMOK TÖRLÉSE

Dugja be a lemezt az USB aljzatba, utána nyomja meg a **CD/USB** gombot! Nyomja meg röviden a panelen lévő **FUNCTION** gombot, vagy hosszan a távirányítón lévő **PLAY/PAUSE** gombot az USB mód kiválasztásához! Lejátszás közben válassza ki a törölni kívánt számot, nyomja meg legalább 2 másodpercre a **DELETE** gombot és a szám ki lesz törölve!

## RÁDIO MŰKÖDÉS

- 1) Nyomja meg a **POWER** gombot a rendszer bekapcsolásához! A háttérvilágítás bekapcsol. Nyomja meg az **AM**, vagy **FM** gombot a kívánt sáv kiválasztásához!
- 2) Forgassa addig a **TUNING** gombot amíg meg nem találja a kívánt csatornát! Ha az FM sztereó csatornát keresi, az FM **ST./REC.** indikátor jelenik meg és a jel vétele sztereó módban lesz.
- 3) A hallgatás befejezése után nyomja meg a **POWER** gombot újra a készülék kikapcsolásához! A működési fényjelző kikapcsol.

## ANTENNA INFORMÁCIÓ

Az **AM** antenna bent található a készülékben. Ha az **AM** jel vétele gyenge, mozgassa enyhén a készüléket, amíg erős jelet nem talál!

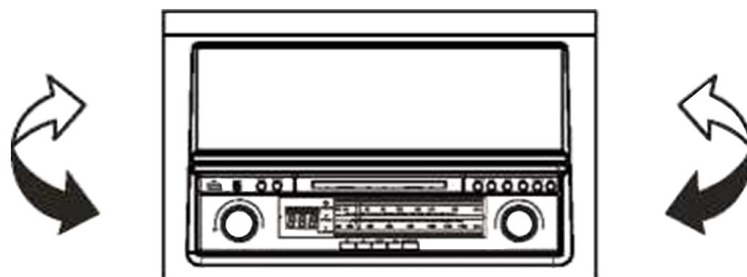

Az **FM** antenna a készülék hátsó oldalán található. Ha szükséges, húzza ki az antennát teljesen

és mozgassa azt, amíg egy jobb jelet nem talál!

## CD MŰKÖDÉS

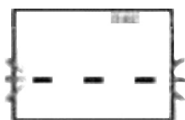

1) Nyomja meg a **CD/USB** gombot a CD módba való belépéshez, '----' és a 'DISC' ikon megjelenik a kijelzőn! A készülék képes CD, CD-R és CD-RW formátumokat lejátszani.



2) Nyomja meg az **OP/CL ▲** gombot a CD fiók kinyitásához!

3) Helyezze a lemezt (MP3 kompatibilis) a CD fiókba a nyomtatott oldalával felfelé!

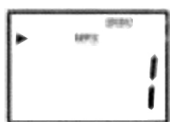

4) Nyomja meg az **OP/CL ▲** gombot újra a CD fiók bezárásához!

A lejátszás automatikusan elkezdődik az első számtól.

5) Az MP3 ikon megjelenik MP3 fájlok esetén.

## BAKELIT LEMEZEK LEJÁTSZÁSA

A rendszer egy teljes, 3-sebességű, szijjal hajtott lemezejátszó. 33, 45, és 78 RPM felvételeket lehet rajta lejátszani.

1) Nyomja meg a **POWER** gombot a rendszer bekapcsolásához!

2) A **PHONO** gombbal kapcsolja be a PHONO módot!

3) Ellenőrizze, hogy levette-e a tű kupakját és a lemezejátszó kar zárját!

4) Állítsa be a forgatható sebesség választót 33, 45, vagy 78 RPM-re szükség szerint! 45 RPM lemezek lejátszása esetén helyezze be az 45 RPM adaptert!

5) Tegye rá a lemezt a tányér közepére!

6) Emelje fel a lemezejátszó karját a tartóból! Helyezze a kart a lemez oldalára! A tányér automatikusan elkezd forogni. Óvatosan engedje rá a tűt a lemezre!

7) Állítsa be a **VOLUME** gombot a kívánt szintre!

8) Ha az **AUTO STOP ON/OFF** kapcsoló ON módban van bekapcsolva, a lejátszás automatikusan megáll a lemez végének elérése után. Ha az **AUTO STOP ON/OFF** kapcsoló OFF módban van bekapcsolva, a lejátszás nem áll meg automatikusan.

9) Hallgatás befejezése után a **POWER** gombbal kapcsolja ki a rendszert!

**MEGJEGYZÉS:** Ne állítsa meg a forgatást manuálisan! Ellenkező esetben a lemezejátszó kar károsodását okozhatja!

## BLUETOOTH MŰKÖDÉS

1) Nyomja meg a **POWER** gombot a rendszer bekapcsolásához!

2) A **BT** gombbal kapcsolja be a bluetooth módot! Elhangzik egy sípolás, a készülék készen áll a párosításra.

3) A saját eszközön keresse meg a "RTCB 503 RIP" berendezést!

4) Újra elhangzik egy sípolás a sikeres csatlakozás esetén. Most élvezheti a zenét!

## MEGJEGYZÉS:

1) Működési távolság 10 m.

2) Ellenőrizze, hogy semmilyen más bluetooth eszköz nem található a készülék közelében, ellenkező esetben a csatlakozás zavaros lehet!

## AUX IN MŰKÖDÉS

Csatlakoztassa az audió rendszerét a készülék hátsó oldalán lévő Aux IN aljzatba! Nyomja meg a **PHONO/AUX** gombot a PHONO/AUX funkció kiválasztásához! A lemezejátszó stop módban kell, hogy legyen! Indítsa el a lejátszást, állítsa be a hangerőt!

## CD LEMEZ HASZNÁLATA

- Ha szeretné a CD lemezt a CD fiókból kivenni, nyomja meg a lemez közepét és vegye ki a lemezt úgy, hogy az oldalait óvatosan fogja meg!



- Az ujjlenyomatokat és a port óvatosan törölje le a lemezről egy puha ruhával! Törlésnél kezdje a lemez közepénél és haladjon a lemez oldala felé! A kisebb poros részecskék nem befolyásolják a lejátszás minőségét!



- Tisztítsa a lemezeket rendszeresen, puha ruhával! Soha ne használjon agresszív tisztítószereket a lemez tisztításához! Ha szükséges, használjon CD tisztító szettet!
- Soha ne írjon semmit, vagy ragasszon bármilyen matricát a CD lemez lejátszani való oldalára!

## TECHNIKAI SPECIFIKÁCIÓK

Rádiófrekvencia: AM 530 - 1600 kHz; FM 88 - 108 MHz

Lemezjátszó sebessége: 33/45/78 RPM

Áram ellátás:  $\text{---}$  12 V / 2 A DC

Készüléti teljesítmény felvétel: < 0,5W

Teljesítmény felvétel - Off mód: 0,2 W

Max teljesítmény felvétel: 19 W

Kimeneti teljesítmény: 2 x 2,5 W

Súly (NETTO) 7,2 kg

**Megjegyzés:** A specifikációk a folyamatos fejlesztés miatt változhatnak, fenntartjuk a jogot a specifikációk előzetes bejelentés nélküli változtatására!



**FIGYELEM:** TŰZ VAGY ÁRAMÜTÉS ELKERÜLÉSE ÉRDEKÉBEN NE TEGYE KI A KÉSZÜLÉKET ESŐ VAGY NEDVESSÉG HATÁSÁNAK. HASZNÁLATON KÍVÜL VAGY JAVÍTÁS ELŐTT MINDIG HÚZZA KI A KÉSZÜLÉKET AZ ELEKTROMOS HÁLÓZATBÓL. A KÉSZÜLÉK NEM TARTALMAZ A FELHASZNÁLÓ ÁLTAL JAVÍTHATÓ ALKATRÉSZEKET. MINDIG FORDULJON SZAKSZERVIZHEZ. A KÉSZÜLÉK VESZÉLYES FESZÜLTÉG ALATT VAN.

### Környezetvédelmi információk

Megtettünk lehető legjobbat a csomagolóanyagok mennyiségének csökkentése érdekében: lehetővé tettük azok egyszerű szétválasztását 3 anyagra: kartonpapír, papírzúzalék és olvasztott polipropilén. A készülék olyan anyagokat tartalmaz, amelyek szétszerelés után speciális üzemekben újrahasznosíthatók. Kérjük, tartsa be a csomagolóanyagok, kimerült elemek és régi berendezések kezelésére vonatkozó helyi előírásokat.

### FELESLEGESSÉ VÁLT ELEKTROMOS ÉS ELEKTRONIKUS KÉSZÜLÉKEK HULLADÉK-KÉNT VALÓ ELTÁVOLÍTÁSA (HASZNÁLHATÓ AZ EURÓPAI UNIÓ ÉS EGYÉB EURÓPAI ORSZÁGOK SZELEKTÍV HULLADÉKGYŰJTÉSI RENDSZEREIBEN)



Ez a szimbólum a készüléken, vagy annak csomagolásán azt jelzi, hogy a terméket ne kezelje háztartási hulladékként! Kérjük, hogy az elektromos és elektronikai hulladék gyűjtésére kijelölt gyűjtőhelyen adja le! A feleslegessé vált termék helyes kezelésével segít megelőzni a környezet és az emberi egészség károsodását, mely bekövetkezhetne, ha nem követi a hulladékkezelés helyes módját. Az anyagok újrahasznosítása segít a természeti erőforrások megőrzésében. A termék újrahasznosítása érdekében, valamint további információért forduljon a hozzátartozó hivatalhoz, vagy a lakhelyén lévő hulladékokkal foglalkozó szolgáltatóhoz, illetve ahhoz az üzlethez, ahol a terméket megvásárolta!



**FULLADÁSVESZÉLY. TARTSA A PE ZACSKÓT GYERMEKEKTŐL ELZÁRT HELYEN. A ZACSKÓ NEM JÁTÉKSZER. NE HASZNÁLJA EZT A ZACSKÓT BÖLCSŐKBEN, KISÁGYAKBAN, BABAKOCSIKBAN, VAGY GYEREK JÁRÓKÁKBAN.**

Az ETA a.s. ezzel kijelenti, hogy a készülék RTCB503RIP megfelel az 1999/5/ES európai szabványnak. A teljes megfelelőségi nyilatkozat megtalálható a [http://www.hyundai-electronics.cz/declaration\\_of\\_conformity](http://www.hyundai-electronics.cz/declaration_of_conformity) web oldalon.





**HYUNDAI**

Licensed by Hyundai Corporation, Korea