

Classic Phono

User's Manual

TT-34

**Wooden turntable with USB
connection**





The lightning flash with arrowhead symbol, within an equilateral triangle is intended to alert the user to the presence of uninsulated 'dangerous voltage' within the product's enclosure that may be of sufficient magnitude to constitute a risk of electric shock to persons.

CAUTION
RISK OF EXECTRIC
SHOCK
DO NOT OPEN

WARNING: TO REDUCE THE RISK OF ELECTRIC SHOCK DO NOT REMOVE COVER (OR BACK), NO USER SERVICE ABLE PARTS INSIDE REFER SERVICING TO QUALIFIED SERVICE PERSONNEL



The exclamation point within an equilateral triangle is intended to alert the user to the presence of important operating and maintenance (servicing) instructions in the literature accompanying the appliance

IMPORTANT SAFETY INSTRUCTIONS

- 1) Read these instructions
- 2) Keep these instructions
- 3) Heed all warnings
- 4) Follow all instructions
- 5) Do not use this apparatus near water
- 6) Clean only with dry cloth
- 7) Do not block any ventilation openings. Install in accordance with the manufacture.
- 8) Do not install near any hot sources such as radiations, heat registers, stoves, or other.
- 9) Only use attachments/accessories specified by the manufacturer.
- 10) Unplug this apparatus during lightning storms or when unused for long periods of time.
- 11) Refer all servicing to qualified service personnel. Servicing is required when the apparatus has been damaged in any way, such as power-supply cord or plug is damaged, liquid has been spilled or objects have fallen into the apparatus, the apparatus has been exposed to rain or moisture, does not operate normally, or has been dropped.
- 12) This appliance shall not be exposed to dripping or splashing water and no object filled with liquid such as vases shall be placed on the apparatus.
- 13) Do not overload wall outlet. Use only power source as indicated.
- 14) Use replacement parts as specified by the manufacturer.
- 15) The product may be mounted to a wall only if recommended by the manufacturer.
- 16) Upon completion of any service or repairs to this product, ask the service technician to perform safety checks.

PREPARATION FOR USE

UNPACKING AND SET UP

- Carefully remove the unit from the display carton and remove all packing material from the unit.
- Unwind the AC power plug and extend it to its full length.
- Place the unit on a stable, level surface, convenient to an AC outlet, out of direct sunlight, and away from source of excess heat, dust, moisture, humidity or strong magnetic field.
- Connect the plug to your AC outlet.
- Raise the lid to expose the phonograph. The phonograph has been secured for shipment with a transit screw.
- Use a coin or screwdriver to turn the transit screw clockwise. This will allow the turntable to “float”.

TRANSIT SCREW

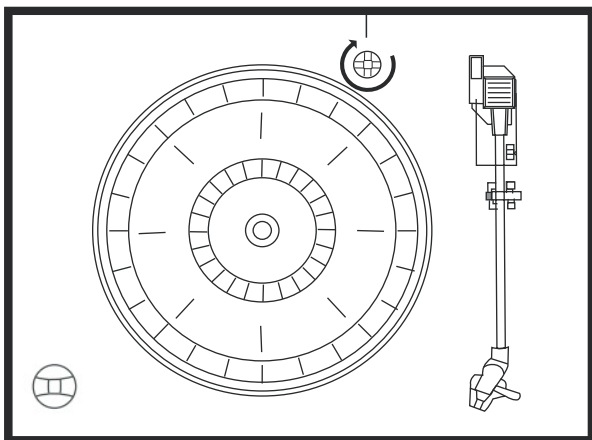

- Remove the opaque white plastic stylus cover from the phonograph stylus by sliding it in the direction of the arrow.

Discard the stylus cover.

- Remove the twist-tie that was used to secure the tone arm during shipment.
- Release the tone arm lock lever.
- Connect the plug to your AC outlet.

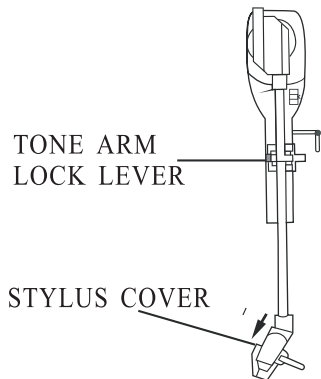

EN	EN
TONE ARM LOCK LEVER	TONE ARM LOCK LEVER
STYLUS COVER	STYLUS COVER

POWER SOURCE

- This system uses an AC adaptor.
- You should have your outlet changed by a qualified licensed electrician.
- In order to make operation run correctly, the power plug and power jack should be a suitable match.

IMPORTANT: Raising and Lowering the Lid

To open the lid, raise it as far as it will go until the lid support bracket “locks” in the open position.

To close the lid, lift it upward slightly until the lid support bracket “unlocks”, and then gently lower the lid.

TO AVOID DAMAGING THE CABINET OR THE LID, NEVER FORCE THE LID

PROTECT YOUR FURNITURE

This model is equipped with non-skid rubber “feet” to prevent the product from moving when you operate the controls. These “feet” are made from non-migrating rubber material specially formulated to avoid leaving any marks or stains on your furniture. However certain types of oil based furniture polishes, wood preservatives, or cleaning sprays may cause the rubber “feet” to soften, and leave marks or a rubber residue on the furniture. To prevent any damage to your furniture we strongly recommend that you purchase small self-adhesive felt pads, available at hardware stores and home improvement centers and apply these pads to the bottom of the rubber “feet” before you place the product on fine wooden furniture.

LOCATION OF CONTROLS AND INDICATORS FORNT PANEL

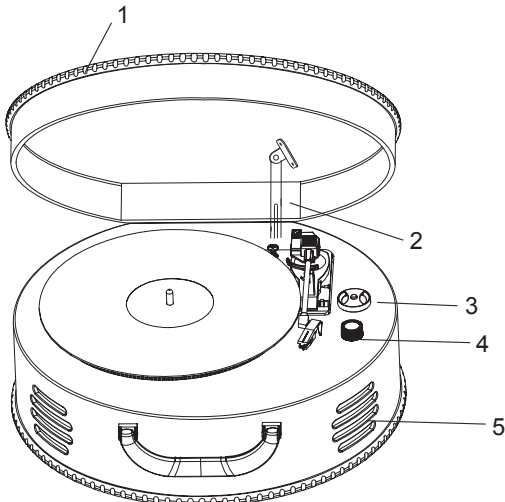

- 1) PHONOGRAPH LID
- 2) PHONOGRAPH LID SUPPORT BRACKET
- 3) 45RPM ADAPTOR
- 4) VOLUME CONTROL
- 5) SPEAKERS

BACK PANEL

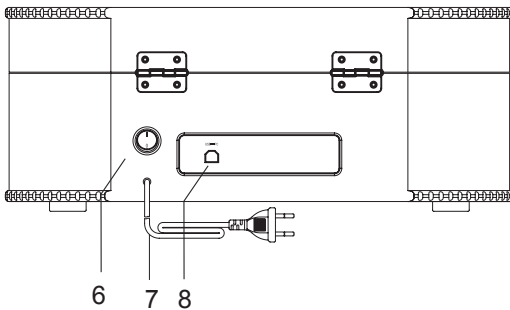

- 6) POWER ON/OFF BUTTON
- 7) AC POWER CORD
- 8) USB SOCKET

PHONOGRAPH

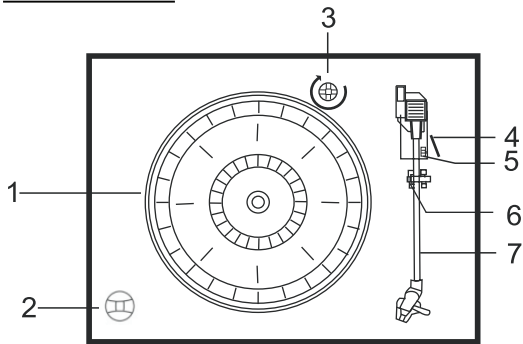

- 1) Turntable
- 2) 45RMP Adaptor
- 3) Transit Screw
- 4) Cue Lever
- 5) Speed Selector (33 & 45 & 78RPM)
- 6) Tone Arm Lock
- 7) Tone Arm with Stylus

PLAYING RECORDS

This system includes a full-size, 3-speed, belt-drive turntable. You can play 33, 45, and 78RPM records.

- 1) Press the POWER button to turn on the unit.
- 2) Make sure that you have removed the stylus cover from the stylus and have released the Tone Arm Lock that secured the tone arm to the tone arm rest.
- 3) Set the turntable Speed Selector to the appropriate speed, 33, 45, or 78RPM. If you are playing 45RPM singles, place the 45RPM adapter on the center spindle.
- 4) Place your record on the center spindle.
- 5) Raise the CUE lever to lift the tone arm off its rest. Move the tone arm to the edge of the record. The turntable starts automatically. Use the CUE lever to gently lower the tone arm onto the record.
- 6) When the tone arm reaches the end of the record it automatically returns to the tone arm rest and the record player stops.
- 7) To turn the system "Off", press and hold the POWER button 2 seconds.

NOTE: Do not turn or stop the turntable manually, Moving or jarring the Turntable without securing the Tone Arm clamp could result in damage to the Tone Arm.

IMPORTANT

- TO PROTECT THE TURNTABLE FROM DAMAGE DURING TRANSPORTATION, A SILVER TRANSIT SCREW IS LOCATED AT THE UPPER RIGHT OF THE TURNTABLE PLATFORM.
- BEFORE PLAYING, PLEASE USE A SCREWDRIVER TO TURN THE TRANSIT SCREW IN CLOCKWISE DIRECTION (SCREW GOING DOWN) COMPLETELY TO UNLOCK THE TURNTABLE

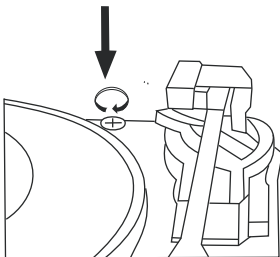

- TO LOCK THE TURNTABLE AGAIN FOR TRANSPORTATION, PLEASE TURN THE SCREW IN COUNTER-CLOCKWISE DIRECTION.

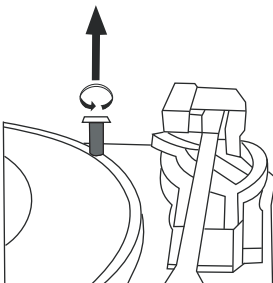

Audacity and USB Connection

It supports Windows95 or more advanced version, with the EMS memory more than 128M and Audacity takes space of 5MB.

Installing the Audacity Software

- To install the Audacity software on your computer:
- Insert the Audacity disc into the CD drive of your computer.
- Click on My Computer on the desktop.
- Dblclick CD drive to view the contents of the Audacity disc.
- Dblclick Audacity Set Up to install the Audacity software according to the instruction.

Install the USB Drive

- Make sure the Audacity disc is still in your CD drive.
- Use the included USB cable to connect the turntable to your computer.
- Follow screen instruction to install the USB driver.

Running the software

1. Double click the Audacity software showing red and orange sound waves streaming out the blue headphone, and the following interface will appear.

*Note: Please review the software licensing and distribution restrictions found on the software disc. Use of the Audacity software is subject to those conditions and restrictions.

**For additional help with recording and editing music using the Audacity software, please go to: <http://audacity.sourceforge.net>.

1. Click the “start” in the left corner of the computer, Select “Programs”, “Accessories”, “Entertainment”, “Sound Recorder” to open the sound record interface. Select Edit and click “Audio Properties” in the bottom of the menu to open “Audio Properties” interface;

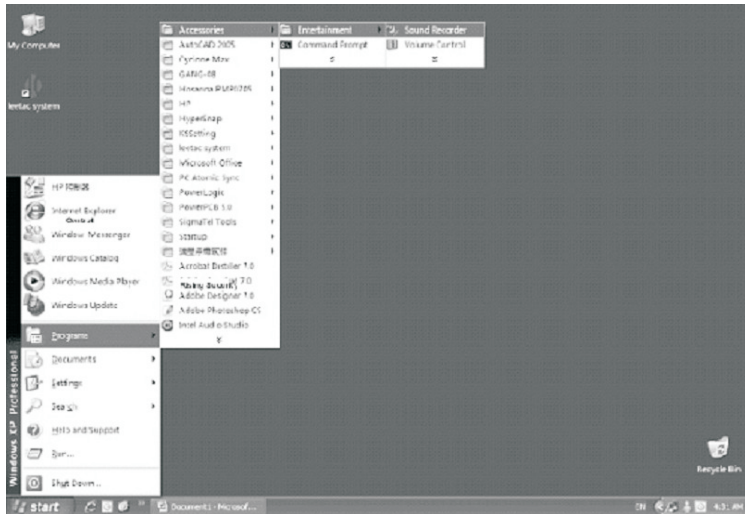

Audacity and USB Connection

2. Sound Recorder Interface

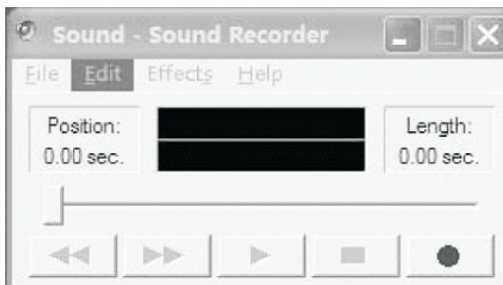

3. Select Edit and click “Audio Properties” in the bottom of the menu to open “Audio Properties” interface;

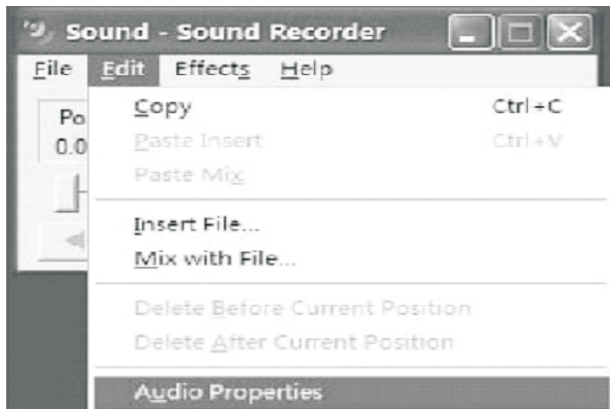

4. Audio Properties Interface



Audacity and USB Connection

5. Select sound recording volume and open “Recording Control” interface: Adjust the line in volume to max or medium, and the sound wave will show on the interface when recording.

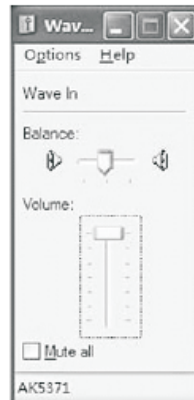
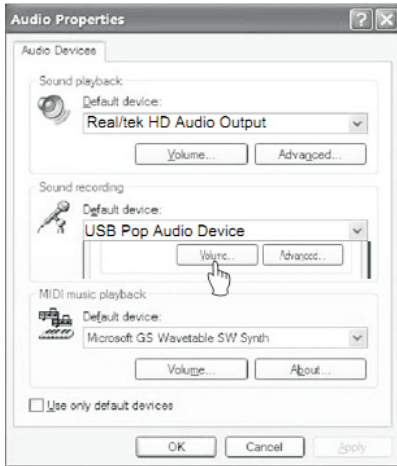

Audacity and USB Connection

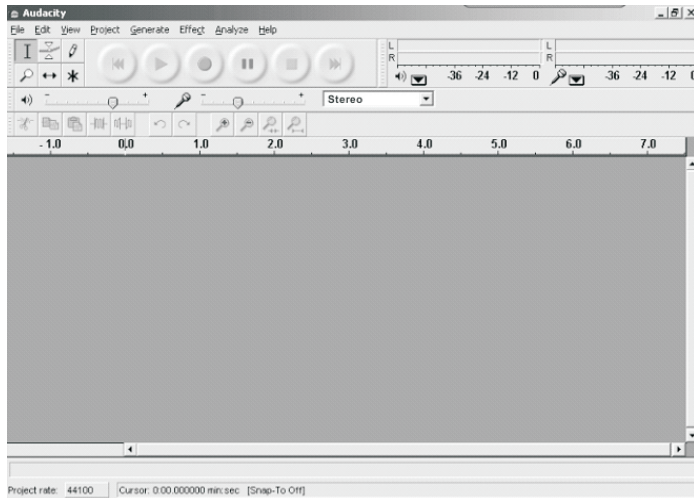

1. Using the attribute controls button at the top of the screen, go to beginning, Play, Record, Pause, Stop and go to end. Use the File, Edit, View, Project, Generate, Effect and Analyze menus to Save, Export, and edit the music.
2. Select preferences at the bottom of the menu which will open up Audacity Preferences. You can set the Audio I/O, Quality, File Formats, Spectrograms, Directories Interface, Keyboard and Mouse in the Audacity preference Interface.

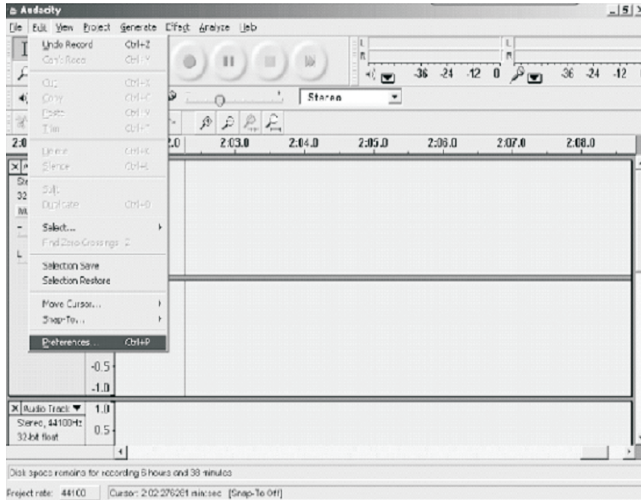

Audacity and USB Connection

Audacity Preference

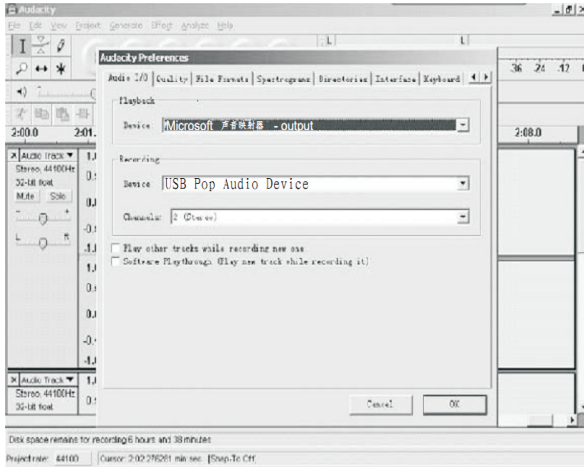

3. Adjust the output and input volume.

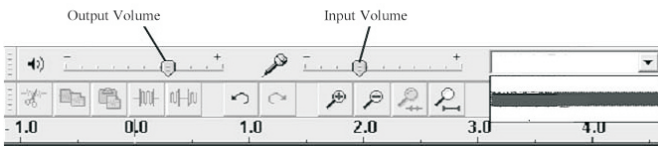

EN	EN
Output Volume	Output Volume
Input Volume	Input Volume

4. Select the record button ● to record the disc, the left and right tracks will show on the interface.

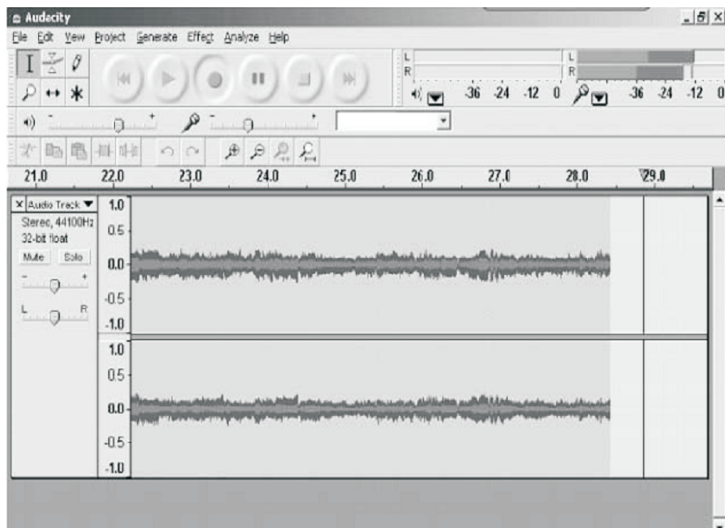

- 5.1 ⑤ Press this button ●, start recording.
- 5.2 ⑥ Click the ◀◀ button to skip to start;
- 5.3 ⑦ Click the ▶▶ button to skip to end;
- 5.4 ⑧ Click the ▶ button to play;
- 5.5 ⑨ Click the || button to pause the record play;
- 5.6 ⑩ Click the ■ button to stop the recording.

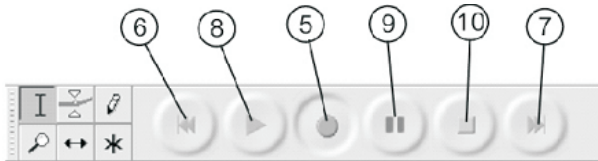

6. Export the Music Files for WAV, MP3, Ogg.
 - Once you have finished recording, you should save your music to the computer.
 - Click File menu and move down to Export as WAV format, Mp3 format or Ogg format.
 - Click on any format to save the music, and you will be asked for the file name of the music recording.

NOTE: Audacity does not export Mp3 files directly;

you should download the LAME Mp3 encoder;

A link to find LAME Mp3 can be found at <http://audacity.sourceforge.net>

If do not see the sound waves on the Interface, when recording, please adjust the line in volume as follows:

Audacity and USB Connection

Specific Steps as follows:

- 1) Download "lame_enc.dll" file, and install it to the software list.
- 2) After starting the program, you have to click at "edit" in the menu bar, "Preference", "File Formats", and click the "search".

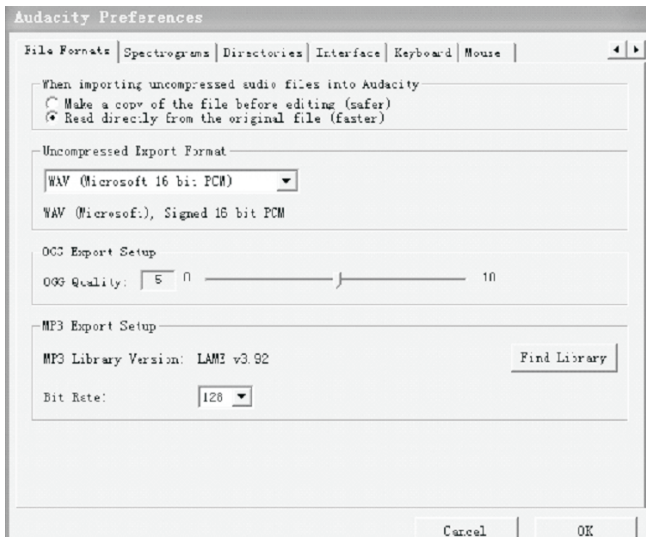

Audacity and USB Connection

- 3) After opened, it will come to the following message box, click “YES” to go to “Lame_enc.dll”, and find the file’s location:

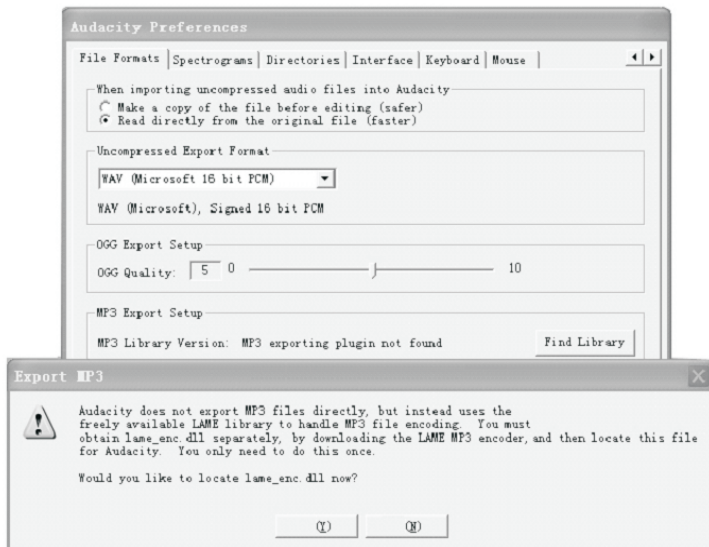

- 4) After you find the “Lame_enc.dll” file, open it and click “Y” to finish the installation

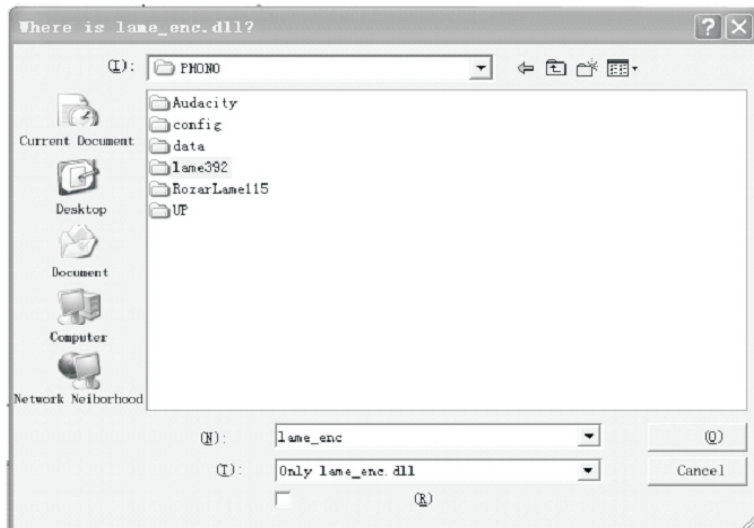

Service and support

For helpdesk support and more information, please visit: www.lenco.com

Lenco offers service and warranty in accordance with European law, which means that in case of repairs (both during and after the warranty period) you should contact your local dealer.

Important note: It is not possible to send products that need repairs to Lenco directly.

Important note: If this unit is opened or accessed by a non-official service center in any way, the warranty expires.

This device is not suitable for professional use. In case of professional use, all warranty obligations of the manufacturer will be voided.

ENGLISH



Products with the CE marking comply with the EMC Directive (2004/108/EC) and the Low Voltage Directive (2006/95/EC) issued by the Commission of the European Community.

The declaration of conformity may be consulted at

www.lenco.com

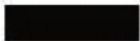

This symbol indicates that the relevant electrical product or battery should not be disposed of as general household waste in Europe. To ensure the correct waste treatment of the product and battery, please dispose them in accordance with any applicable local laws of requirement for disposal of electrical equipment or batteries. In so doing, you will help to conserve natural resources and improve standards of environmental protection in treatment and disposal of electrical waste (Waste Electrical and Electronic Equipment Directive).

©All rights reserved

Classic Phono

Benutzerhandbuch

TT-34

Holzplattenspieler mit
USB-Anschluss





Der Blitz mit Pfeilspitze innerhalb eines gleichseitigen Dreiecks warnt den Benutzer vor nicht isolierter „gefährlicher Spannung“ im Inneren des Produktgehäuses, die stark genug ist, Stromschläge zu verursachen.

ACHTUNG
GEFAHR VON
ELEKTRISCHEM
SCHOCK
NICHT ÖFFNEN

ACHTUNG: NIEMALS DIE ABDECKUNG (ODER RÜCKSEITE) DES GERÄTES ÖFFNEN; UM DIE GEFAHR EINES ELEKTRISCHEN SCHOCKS ZU VERRINGERN. KEINE DURCH DEN NUTZER WARTBAREN TEILE IM INNEREN DES GERÄTES. SERVICE NUR DURCH QUALIFIZIERTES FACHPERSONAL.



Das Ausrufezeichen innerhalb eines gleichseitigen Dreiecks weist den Benutzer auf wichtige Gebrauchs- und (Reparatur-) Wartungsanleitungen in der Begleitliteratur des Gerätes hin.

WICHTIGE SICHERHEITSHINWEISE

- 1) Lesen Sie diese Hinweise
- 2) Befolgen Sie folgende Anweisungen
- 3) Beachten Sie alle Warnungen
- 4) Folgen Sie allen Anweisungen
- 5) Verwenden Sie das Gerät nicht in der Nähe von Wasser.
- 6) Säubern Sie es nur mit einem trockenem Tuch
- 7) Bedecken Sie keine der Lüftungsöffnungen. Stellen Sie das Gerät gemäß den Herstellerangaben auf.
- 8) Stellen Sie das Gerät niemals in Nähe heißer Quellen wie Radiatoren, Heizregister, Öfen usw. auf.
- 9) Verwenden Sie nur vom Hersteller vorgegebenes Zubehör.
- 10) Trennen Sie das Gerät während Gewittern oder längerer Zeiten des Nichtgebrauchs vom Netzstrom.
- 11) Sprechen Sie alle Eingriffe mit qualifiziertem Fachpersonal ab. Reparaturen sind erforderlich, falls das Gerät (z.B. Netzkabel oder Stecker) beschädigt wurde, Flüssigkeiten oder Fremdkörper in das Gerät eingedrungen sind, das Gerät Regen oder Feuchtigkeit ausgesetzt war, es nicht richtig funktioniert oder fallengelassen wurde.
- 12) Das Gerät darf weder Spritz- noch Tropfwasser ausgesetzt werden und keine mit Flüssigkeit gefüllten Gegenstände wie beispielsweise Vasen dürfen auf das Gerät gestellt werden.

- 13) Überlasten Sie niemals die Wandsteckdose. Benutzen Sie die Stromquelle nur wie angegeben.
- 14) Benutzen Sie Austauschteile nur wie durch den Hersteller vorgegeben.
- 15) Sollte es notwendig sein, kann nur durch den Hersteller das Gerät an der Wand montiert werden.
- 16) Bitten Sie einen Servicemitarbeiter nach Fertigstellung irgendwelcher Reparatur- oder Wartungsarbeiten um Durchführung von Sicherheitsüberprüfungen.

VORBEREITUNG FÜR DIE ANWENDUNG

AUSPACKEN UND AUFSTELLEN

- Nehmen Sie das Gerät vorsichtig aus dem Displaykarton und entfernen Sie dann jegliches Verpackungsmaterial vom Gerät.
- Wickeln Sie das Netzkabel vollständig ab, um seine volle Länge zu erhalten.
- Stellen Sie das Gerät in Nähe einer Netzsteckdose auf einer stabilen, ebenen Oberfläche auf, wo es weder direktem Sonnenlicht noch Quellen starker Hitze, Staub, Nässe, Feuchtigkeit oder starken Magnetfeldern ausgesetzt ist.
- Stecken Sie den Netzstecker in die Netzsteckdose.
- Öffnen Sie den Deckel des Phonographen, um den Phonographen freizulegen. Der Phonograph ist für den Transport durch eine Transportsicherungsschraube gesichert.
- Drehen Sie diese Transportsicherungsschraube mit einer Geldmünze oder einem Schraubenzieher in Uhrzeigerichtung. Dadurch wird der Plattenteller „drehbar“.

TRANSPORTSICHERUNGSSCHRAUBE

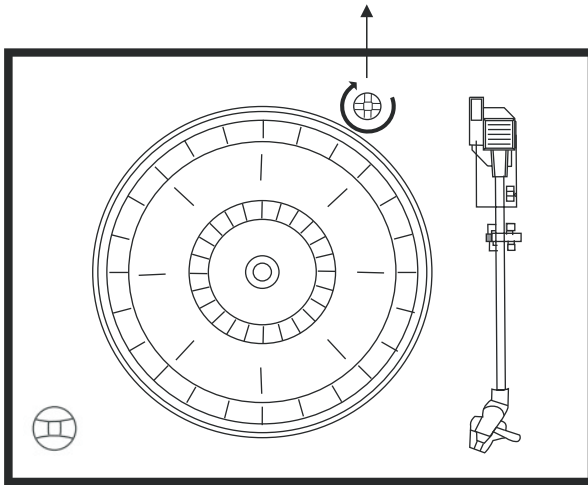

- Entfernen Sie die undurchsichtige Plastik-Tonkopfabdeckung des Phonographentonkopfes durch Abziehen in Richtung des Pfeiles.

Entsorgen Sie diese Tonkopfabdeckung.

- Entfernen Sie den verdrehten Draht, mit dem der Tonarm während des Transportes gesichert wurde.
- Lösen Sie den Tonarmsicherungshebel.
- Stecken Sie den Netzstecker in die Netzsteckdose.

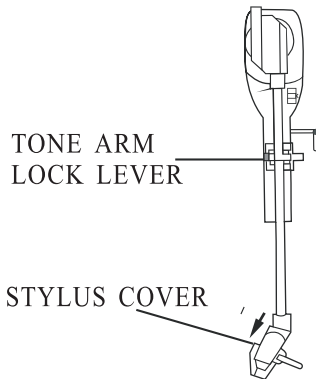

EN	DE
TONE ARM LOCK LEVER	TONARMSICHERUNGSHEBEL
STYLUS COVER	TONKOPFABDECKUNG

STROMQUELLE

- Dieses System wird über ein Netzteil betrieben.
- Lassen Sie Ihre Steckdose nur durch qualifiziertes Fachpersonal umbauen.
- Um eine ordnungsgemäße Funktion gewährleisten zu können, müssen Stromstecker und Strombuchse einander entsprechen.

WICHTIG: Öffnen und Schließen des Deckels

Heben Sie den Deckel zum Öffnen soweit an, bis die Deckelstütze in der Offenposition „einrastet“.

Ziehen Sie den Deckel zum Schließen leicht aufwärts, bis die Deckelstütze „entriegelt“ und schließen Sie danach behutsam den Deckel.

**UM BESCHÄDIGUNGEN DES GEHÄUSES UND DES DECKELS ZU VERMEIDEN;
DEN DECKEL NIEMALS GEWALTSAM ÖFFNEN ODER SCHLIEßEN**

SCHÜTZEN SIE IHRE MÖBEL

Dieses Modell besitzt zur Vorbeugung gegen ungewolltes Verrutschen während der Bedienung Antirutsch-„Füßchen“. Diese „Füßchen“ bestehen aus einem abriebfesten Gummimaterial, das speziell dafür entwickelt wurde, keine Flecken oder Spuren auf Ihren Möbeln zu hinterlassen. Jedoch können einige Arten ölbasierter Möbelpolituren, Holzschutzmittel oder Reinigungssprays diese „Gummifüßchen“ weich machen und so zu Spuren oder Gummiabrieb auf Ihren Möbeln führen. Zur Vorbeugung von jeglicher Art Schaden an Ihren Möbeln empfehlen wir den Kauf von kleinen, selbstklebenden Filzunterlagen, wie Sie sie in jedem Baumarkt oder Möbelhaus erwerben können. Bringen Sie diese Filzunterlage an den „Gummifüßchen“ an, bevor Sie das Produkt auf Ihr schönes Holzmöbel stellen.

LAGE DER BEDIEN- UND ANZEIGEELEMENTE FRONTSEITE

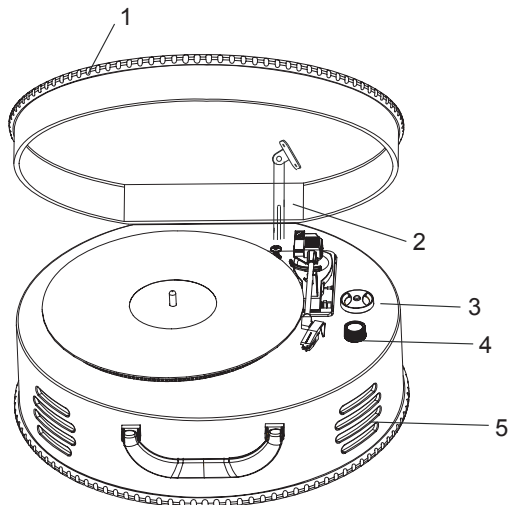

- 1) PHONOGRAPHEDECKEL
- 2) PHONOGRAPHEDECKELSTÜTZE
- 3) 45 U/min-ADAPTER
- 4) LAUTSTÄRKEREGLER
- 5) LAUTSPRECHER

RÜCKSEITE

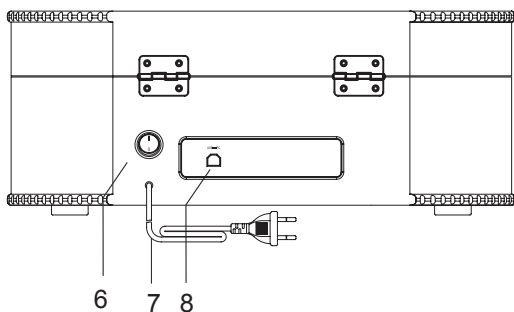

- 6) EIN/AUS-SCHALTER
- 7) AC STROMKABEL
- 8) USB-PORT

PHONOGRAPH

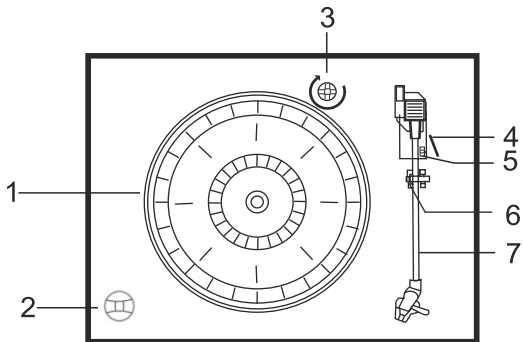

- 1) Plattenteller
- 2) 45 U/min-Adapter
- 3) Transportsicherungsschraube
- 4) Lifthebel
- 5) Drehzahlwähler (33, 45 und 78 U/min)
- 6) Tonarmverriegelung
- 7) Tonarm mit Tonkopf

AUFNAHMEN ABSPIELEN

Dieses System besitzt einen riemengetriebenen Plattenteller mit drei Umdrehungsgeschwindigkeiten. Hiermit können Sie Platten für 33, 45 und 78 U/min abspielen.

- 1) Drücken Sie zum Einschalten des Geräts die EIN/AUS-Taste.
- 2) Kontrollieren Sie, ob Sie die Tonkopfabdeckung vom Tonkopf entfernt haben und entriegeln Sie die Tonarmverriegelung, die den Tonarm am Gerät fixiert.
- 3) Stellen Sie am Plattenteller-Umdrehungszahlwähler die gewünschte Umdrehungszahl von 33, 45 oder 78 U/min ein. Setzen Sie beim Abspielen von 45 U/min-Singles den 45 U/min-Adapter auf den Plattentiff.
- 4) Setzen Sie Ihre Platte auf den Plattentiff.
- 5) Heben Sie zum Anheben des Tonarmes den Lifthebel an. Führen Sie den Tonarm zum Plattenteller. Der Plattenteller beginnt sich automatisch zu drehen. Benutzen Sie zum sanften Absenken des Tonarmes auf die Platte den Lifthebel.
- 6) Erreicht der Tonarm das Ende der Platte, kehrt er automatisch zur Tonarmaufnahme zurück und die Plattentellerdrehung wird beendet.
- 7) Drücken Sie zum „Ausschalten“ des Gerätes zwei Sekunden lang den EIN/AUS-Schalter.

HINWEIS: Drehen oder stoppen Sie den Plattenteller niemals mit der Hand. Ein Bewegen oder Vibrieren des Plattentellers ohne Sicherung des Tonarmes in der Tonarmhalterung kann zur Beschädigung des Tonarmes führen.

WICHTIG

- ZUM SCHUTZ DES PLATTENTELLERS WÄHREND DES TRANSPORTES BEFINDET SICH EINE SILBERNE TRANSPORTSICHERUNGSSCHRAUBE OBEN RECHTS AUF DER PLATTENTELLERPLATTFORM.
- BITTE DREHEN SIE ZUM ENTSICHERN DES PLATTENTELLERS DIESE SCHRAUBE VOR DER WIEDERGABE EINER PLATTE MIT EINEM SCHRAUBENZIEHER IN UHRZEIGERRICHTUNG NACH UNTEN (DIE SCHRAUBE WIRD VOLLSTÄNDIG VERSENKT).

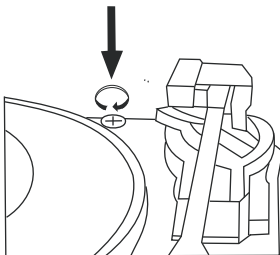

- DREHEN SIE DIESE SCHRAUBE GEGEN UHRZEIGERRICHTUNG HERAUS; UM DEN PLATTENTELLER WIEDER FÜR DEN TRANSPORT ZU SICHERN.

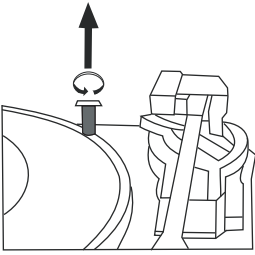

Audacity und USB-Anschluss

Es wird Windows ab der Version 95 mit einem EMS-Speicher größer als 128 MB unterstützt. Audacity belegt 5 MB EMS-Speicher.

Installation des Programms Audacity

- Für die Installation des Programms Audacity auf Ihren Computer:
- Legen Sie die Audacity-CD in das CD-Laufwerk Ihres Computers ein.
- Klicken Sie auf das Symbol Arbeitsplatz Ihres Desktops.
- Doppelklicken Sie auf das Symbol des CD-Laufwerks, um den Inhalt der Audacity-CD zu lesen.
- Doppelklicken Sie zur Installation des Programms Audacity auf Installation Audacity und folgen Sie den Anweisungen.

Installation des USB-Laufwerkes

- Vergewissern Sie sich, dass sich die Audacity-CD noch in Ihrem CD-Laufwerk befindet.
- Verbinden Sie den Plattenspieler durch das beigelegte USB-Kabel mit Ihrem Computer.
- Folgen Sie zur Installation des USB-Treibers den Bildschirmanweisungen.

Starten des Programms

1. Nach Doppelklick auf das Audacity-Symbol, das aus einem blauen Kopfhörer strömende rote und orange Klangwellen zeigt, öffnet sich folgendes Fenster:

*Hinweis: Bitte lesen Sie sich die auf der CD befindliche Softwarelizenzierung und Distributionseinschränkung durch. Die Nutzung des Programms Audacity erfolgt zu diesen Bedingungen und Beschränkungen.

**Bitte besuchen Sie folgende Seite für weiterführende Hilfe zur Aufnahme und zum Editieren von Musik mit Audacity: <http://audacity.sourceforge.net>.

1. Klicken Sie auf „start“ (Start) in der linken unteren Ecke Ihres Desktops und wählen Sie danach zum Öffnen des Tonaufnahmefensters „Programs“ (Programme), „Accessories“ (Zubehör), „Entertainment“ (Unterhaltung) und „Sound Recorder“ (Soundrekorder) aus. Klicken Sie zum Öffnen des Fensters mit den Audioeigenschaften in der Menüleiste auf „Edit“ (Bearbeiten) und dann auf „Audio Properties“ (Audioeigenschaften) im Auswahldialog unten.

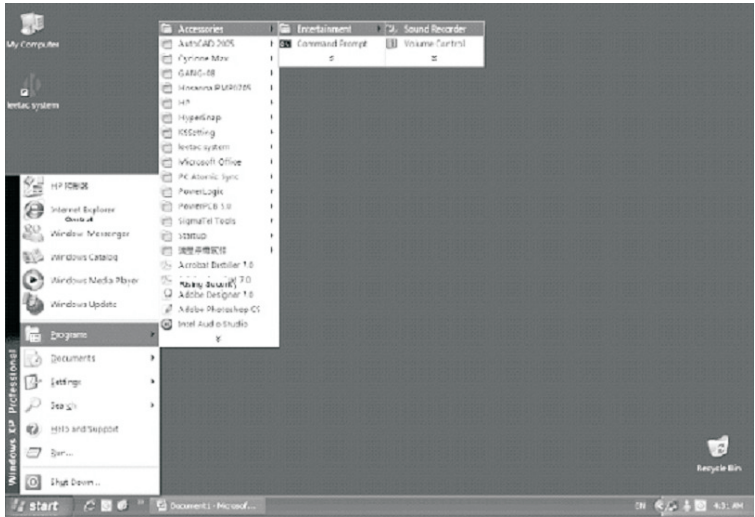

Audacity und USB-Anschluss

2. Tonaufnahmefenster



3. Klicken Sie zum Öffnen des Fensters mit den Audioeigenschaften in der Menüleiste auf „Edit“ (Bearbeiten) und dann auf „Audio Properties“ (Audioeigenschaften) im Auswahldialog unten.

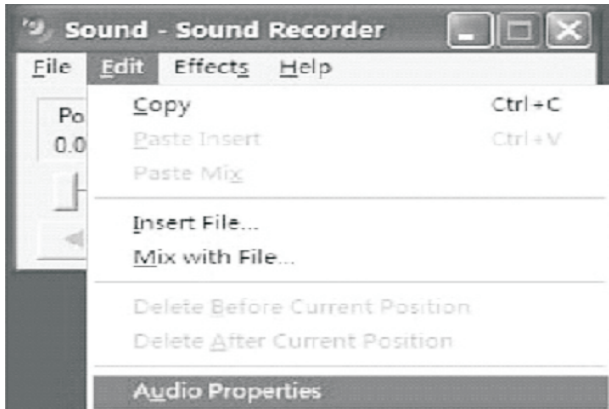

4. Audioeigenschaftenfenster

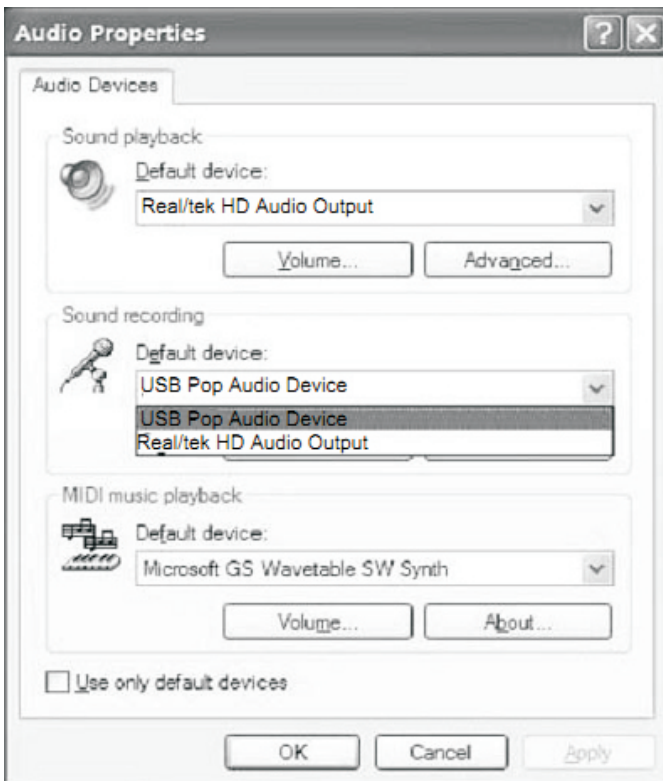

Audacity und USB-Anschluss

5. Wählen Sie Aufnahmelautstärke aus und öffnen Sie dann das „Recording Control“ (Aufnahme-einstellungen)-Fenster: Stellen Sie den Lautstärkeregler auf Maximum oder Medium ein. Die Klangwelle wird während der Aufnahme im Fenster angezeigt.

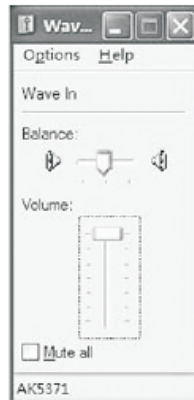
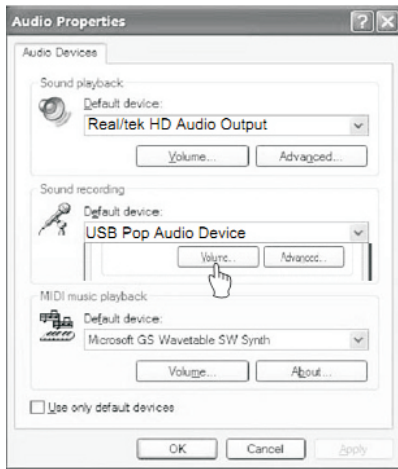

Audacity und USB-Anschluss

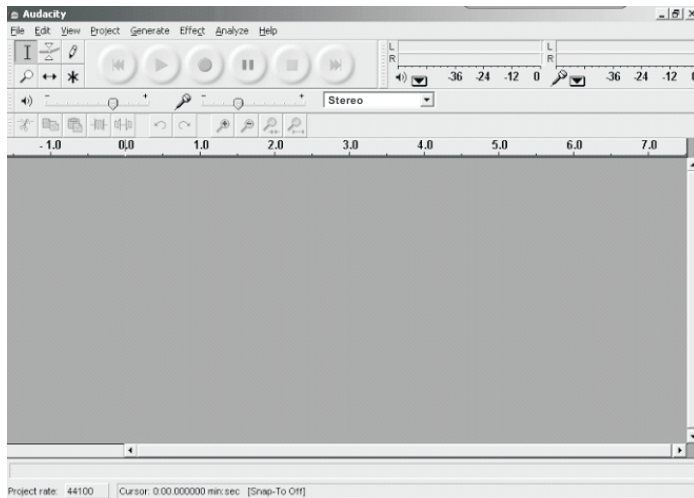

1. Steuern Sie das Programm mit den Bediensymbolen in der oberen Fensterleiste: an den Anfang springen, Abspielen, Aufnehmen, Pausieren, Anhalten und ans Ende springen. Benutzen Sie zum Speichern, Exportieren und Editieren der Musik die Menüs Datei, Bearbeiten, Ansicht, Projekt, Generieren, Effekte und Analyse.
2. Die Auswahl von Einstellungen unten in der Auswahlliste des Menüs Bearbeiten öffnet das Fenster mit den Audacity-Einstellungen. Hier können Sie die Einstellungen für Audiogeräte, Qualität, Dateiformat, Spektrogramm, Verzeichnisse und Tastatur und Maus vornehmen.

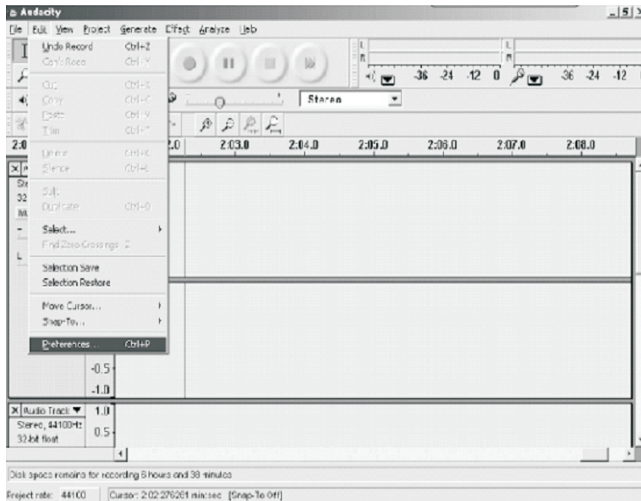

Audacity und USB-Anschluss

Audacity konfigurieren

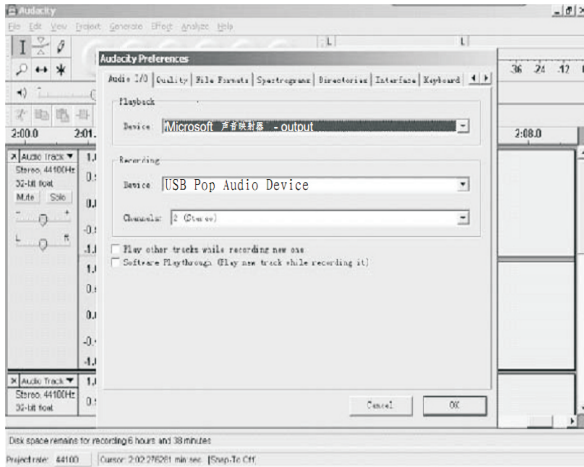

3. Stellen Sie die Wiedergabelautstärke und den Aufnahmepegel ein.

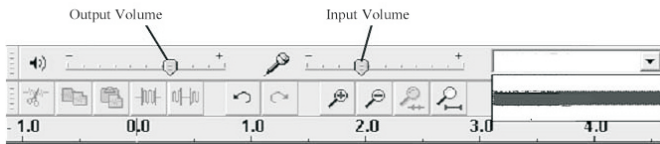

EN	DE
Output Volume	Wiedergabelautstärke
Input Volume	Aufnahmepegel

4. Drücken Sie zur Aufnahme der Platte auf die Aufnahmeschaltfläche ●. Im Fenster wird die linke und rechte Aufnahmespur angezeigt.

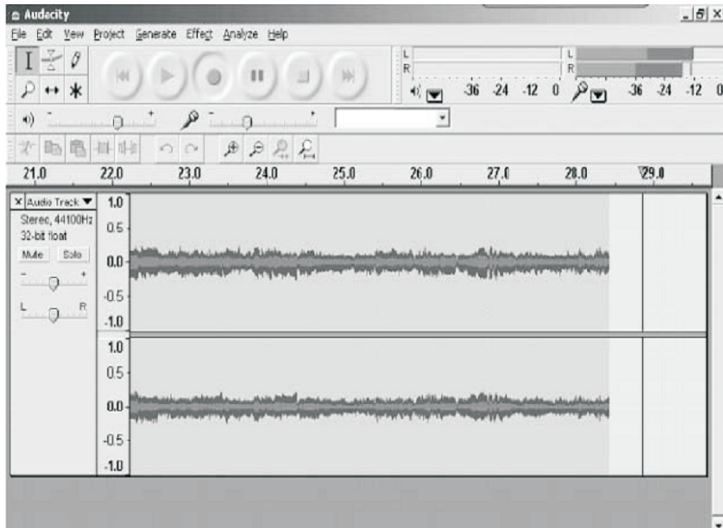

- 5.1 ⑤ Drücken Sie auf diese ●-Schaltfläche, wird die Aufnahme gestartet.
- 5.2 ⑥ Klicken Sie die ◀◀-Schaltfläche, um zum Anfang zu springen;
- 5.3 ⑦ Klicken Sie die ▶▶-Schaltfläche, um zum Ende zu springen;
- 5.4 ⑧ Klicken Sie die ▶-Schaltfläche für die Wiedergabe;
- 5.5 ⑨ Klicken Sie die ||-Schaltfläche für ein Unterbrechen der Wiedergabe bzw. der Aufnahme;
- 5.6 ⑩ Klicken Sie die ■-Schaltfläche zum Beenden der Aufnahme.

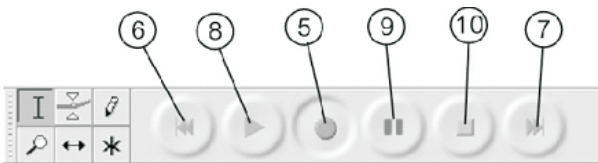

6. Exportieren von Musikdateien in das WAV-, MP3- und Ogg-Format.
 - Es ist ratsam, dass Sie nach Beendigung der Aufnahme Ihre Musik auf dem Computer speichern.
 - Klicken Sie hierfür auf das Menü Datei und gehen Sie dann bis zu ins WAV-, MP3- oder OGG-Format exportieren.
 - Nachdem Sie auf das gewünschte Format zum Speichern der Musik geklickt haben, werden Sie nach den Dateinamen für Ihre Aufnahme gefragt.

HINWEIS: Audacity kann nicht direkt in das MP3-Format exportieren;

Hierzu benötigen Sie den LAME MP3-Encoder;

den Sie unter folgendem Link herunterladen

können: <http://audacity.sourceforge.net>

Sollten Sie während der Aufnahme im Aufnahmefenster keine Klangwellen sehen, stellen Sie die Lautstärkeregler wie folgt ein:

Audacity und USB-Anschluss

Die Schritte im Einzelnen:

- 1) Laden Sie die Datei „lame_enc.dll“ herunter und installieren Sie diese in Ihre Softwareliste.
- 2) Nach dem Start des Programms müssen Sie in der Menüleiste auf „edit“ (bearbeiten) klicken, danach „Preference“ (Einstellungen) und „File Formats“ (Dateiformat) auswählen und dann „search“ (Suche) anklicken.

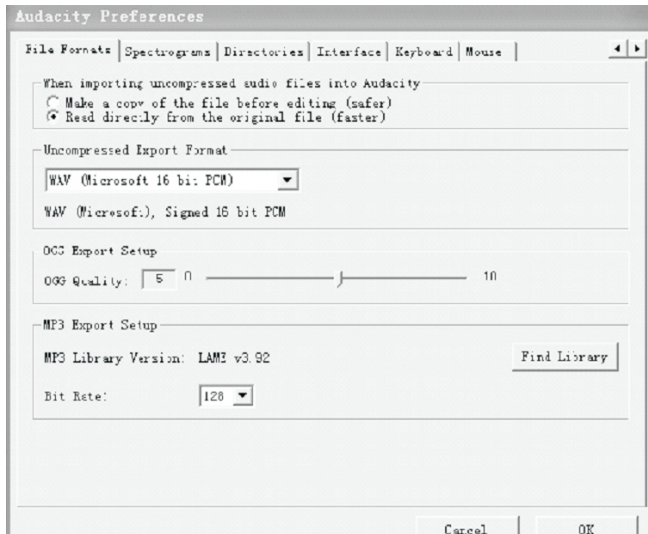

Audacity und USB-Anschluss

- 3) Nach Öffnen des Suchfensters erscheint ein Hinweisenfenster, in dem Sie auf „YES“ (Ja) klicken, um die Datei „Lame_enc.dll“ zu lokalisieren und einzubinden.

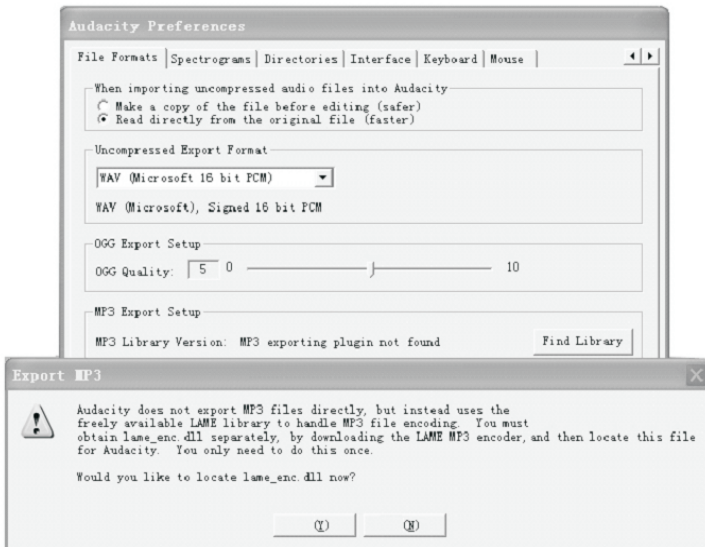

- 4) Nachdem Sie die Datei „Lame_enc.dll“ lokalisiert haben, gehen Sie auf „open“ (öffnen) und klicken Sie abschließend auf „Y“ (Ja), um die Installation zu beenden.

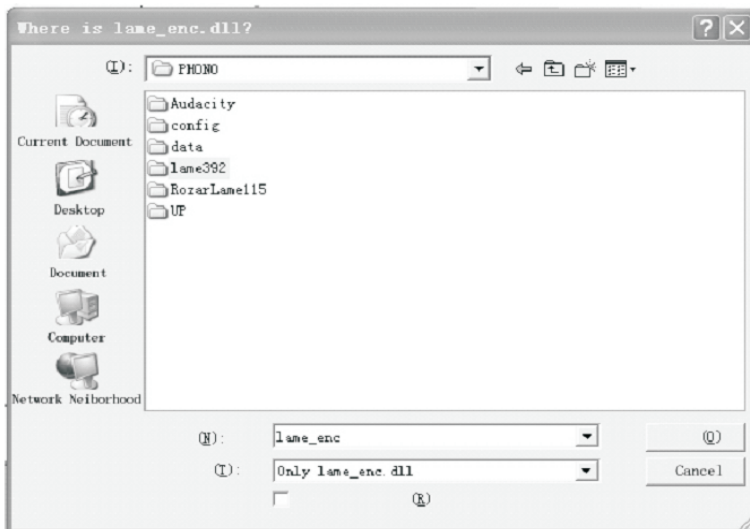

Service und Unterstützung

Schauen Sie bitte für unseren Helpdesk-Support und weitere Informationen auf unserer Homepage nach: www.lenco.com

Lenco bietet Leistungen und Garantien im Einklang mit Europäischem Recht. Im Falle von Reparaturen (sowohl während als auch nach Ablauf der Garantiezeit) sollten Sie deshalb Ihren Einzelhändler kontaktieren.

Wichtiger Hinweis: Es ist nicht möglich, Geräte für Reparaturen direkt an Lenco zu schicken.

Wichtiger Hinweis: Falls dieses Gerät von einem nicht autorisierten Kundendienst geöffnet oder darauf zugegriffen wird, erlischt die Garantie.

Dieses Gerät ist nicht für professionelle Zwecke geeignet. Falls das Gerät für professionelle Zwecke eingesetzt wird, erlöschen alle Garantieverpflichtungen seitens des Herstellers.

Deutsch



Produkte mit der CE Kennzeichnung entsprechen der EMC-Richtlinie (2004/108/EC) und der Niederspannungsrichtlinie (2006/95/EC), herausgegeben von der Kommission der Europäischen Gemeinschaft.

Die Konformitätserklärung kann unter folgendem Link abgerufen werden:

www.lenco.com



Dieses Symbol zeigt an, dass das entsprechende Produkt oder dessen Batterie in Europa nicht mit dem normalen Hausmüll entsorgt werden darf. Um die ordnungsgemäße Abfallbehandlung des Produkts und dessen Batterie zu gewährleisten, müssen diese im Einklang mit allen anwendbaren örtlichen Vorschriften zur Entsorgung von Elektrogeräten und Batterien entsorgt werden. Dabei helfen Sie, natürliche Ressourcen zu schonen und Umweltschutzstandards zur Verwertung und Entsorgung von Altgeräten aufrecht zu halten (Waste Electrical and Electronic Equipment Directive).

®Alle Rechte vorbehalten

Classic Phono

Gebruikershandleiding

TT-34

Houten platenspeler met
USB-aansluiting





The lightning flash with arrowhead symbol, within an equilateral triangle is intended to alert the user to the presence of uninsulated 'dangerous voltage' within the product's enclosure that may be of sufficient magnitude to constitute a risk of electric shock to persons.

LET OP
RISICO OP
ELEKTRISCHE SCHOK
OPEN HET APPARAAT
NIET

WAARSCHUWING:
COVER (OF
ACHTERZIJDE) NIET
VERWIJDEREN OM HET
RISICO OP ELEKTRISCHE
SCHOKKEN TE
VOORKOMEN, GEEN
INTERNE ONDERDELEN
DIE U ZELF KUNT
REPAREREN, LAAT
REPARATIES OVER AAN
GEKWALIFICEERD
PERSONEEL



Het uitroepteken binnenin een gelijkzijdige driehoek is bestemd de gebruiker te wijzen op de aanwezigheid van belangrijke gebruik- en onderhoudsinstructies in de documentatie meegeleverd met het apparaat.

BELANGRIJKE VEILIGHEIDSVORSCHRIFTEN

- 1) Lees deze aanwijzingen
- 2) Bewaar deze aanwijzingen
- 3) Neem alle waarschuwingen in acht
- 4) Volg alle aanwijzingen
- 5) Gebruik het apparaat niet in de buurt van water.
- 6) Uitsluitend reinigen met een droog doekje
- 7) Blokkeer geen ventilatieopeningen. Installeer volgens de instructies van de fabrikant.
- 8) Niet installeren in de buurt van enigerlei hittebronnen, zoals radiateurs, hiteroosters, kachels, enz.
- 9) Gebruik uitsluitend uitbreidingen/accessoires gespecificeerd door de fabrikant.
- 10) Haal de stekker uit het stopcontact tijdens onweer of wanneer u het apparaat voor langere tijd niet gebruikt.
- 11) Laat alle reparaties over aan gekwalificeerd onderhoudspersoneel. Servicing is required when the apparatus has been damaged in any way, such as power-supply cord or plug is damaged, liquid has been spilled or objects have fallen into the apparatus, the apparatus has been exposed to rain or moisture, does not operate normally, or has been dropped.
- 12) Stel dit apparaat niet bloot aan druppels of spetters en plaats geen met vloeistof gevulde voorwerpen, zoals een vaas, op het apparaat.
- 13) Laat stopcontacten niet overbelast raken. Gebruik uitsluitend de gespecificeerde voedingsbron.

- 14) Gebruik uitsluitend vervangingsonderdelen gespecificeerd door de fabrikant.
- 15) Het product mag alleen aan de muur worden gemonteerd wanneer aanbevolen door de fabrikant.
- 16) Nadat onderhoud of reparatie is uitgevoerd, vraag de monteur dit product op veiligheid te controlerne.

VOORBEREIDING VOOR GEBRUIK

UITPAKKEN EN INSTELLEN

- Haal het apparaat voorzichtig uit de verpakking en verwijder alle verpakkingsmaterialen van het apparaat.
- Rol het netsnoer volledig uit.
- Plaats de eenheid op een stabiele, vlakke ondergrond, in de buurt van een stopcontact, niet in direct zonlicht en uit de buurt van bronnen van overmatige hitte, stof, vocht of sterke magnetische velden.
- Steek de stekker in een stopcontact.
- Til het deksel op voor toegang tot het draaiplateau. Het draaiplateau zit voor transportveiligheid nog vast met een transportschroef.
- Gebruik een muntje of schroevendraaier om de transportschroef rechtsom los te draaien. Het draaiplateau kan vervolgens “zweven”.

TRANSPORTSCHROEF

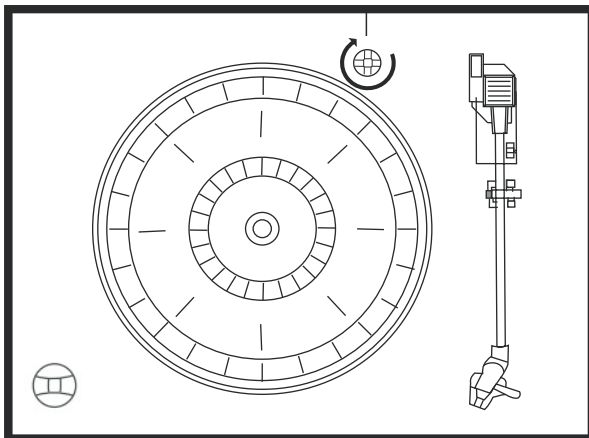

- Verwijder de ondoorzichtige, kunststof naaldcover van de platenspeler door deze in de richting van het pijltje te schuiven.

U kunt deze naaldcover afdanken.

- Verwijder de binder waar de toonarm mee vast is gezet voor transportveiligheid.
- Ontgrendel het hendel van de toonarm.
- Steek de stekker in een stopcontact.

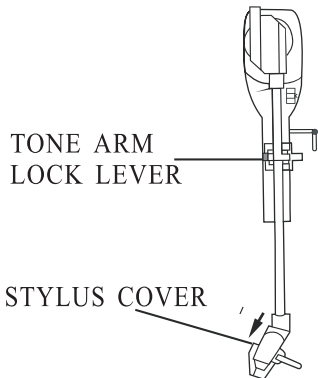

EN	NL
TONE ARM LOCK LEVER	VERGRENDELHENDEL VAN TOONARM
STYLUS COVER	NAALDCOVER

VOEDINGSBRON

- Dit systeem maakt gebruik van een lichtnetadapter.
- U dient uw stopcontact te laten vervangen door een gekwalificeerde elektricien.
- De voedingsstekker en voedingsingang dienen overeen te komen, zodat het apparaat correct kan werken.

BELANGRIJK: Het deksel opheffen en neerlaten

Open het deksel door deze zo ver mogelijk op te heffen totdat de dekselsteun in de open stand "vergrendeld".

Sluit het deksel door deze ietwat op te heffen totdat de dekselsteun "ontgrendeld" en laat het deksel vervolgens voorzichtig zakken.

OM BESCHADIGING VAN DE BEHUIZING OF HET DEKSEL TE VOORKOMEN, HET DEKSEL NOOIT FORCEREN

BESCHERM UW MEUBILAIR

Dit model is voorzien van rubberen “voetjes” met antisliplaag om te voorkomen dat het apparaat beweegt wanneer u de bedieningen gebruikt. Deze “voetjes” zijn vervaardigd van niet-migrerend rubber materiaal, speciaal ontwikkeld ter voorkoming van markeringen of vlekken op uw meubilair. Bepaalde soorten oliegebaseerde meubilairlaagjes, houtbeschermers of reinigingsmiddelen kunnen de rubberen “voetjes” echter laten verzwakken, waardoor deze markeren of rubberrestjes op het meubilair achter kunnen laten. Om enigerlei beschadiging van uw meubilair te voorkomen, raden wij u sterk aan zelfklevende viltkussentjes, verkrijgbaar in hardwarewinkels en DIY centra, toe te passen op de onderzijde van de rubberen “voetjes” voordat u het product op gevoelig houten meubilair plaatst.

LOCATIE VAN BEDIENINGEN EN INDICATIES VOORPANEEL

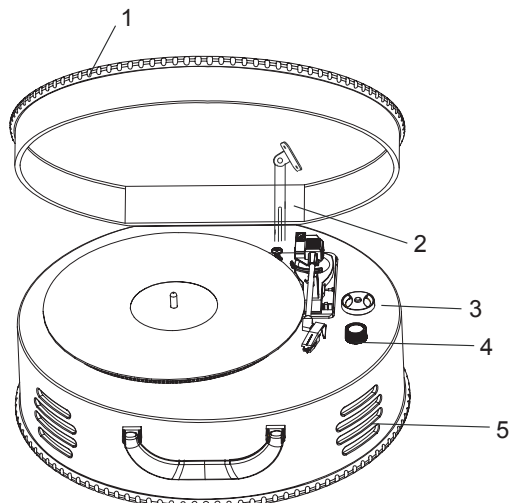

- 1) DEKSEL VAN DRAAIPLATEAU
- 2) DEKSELSTEUN
- 3) 45RPM ADAPTER
- 4) VOLUMEREGELAAR
- 5) LUIDSPREKERS

ACHTERPANEEL

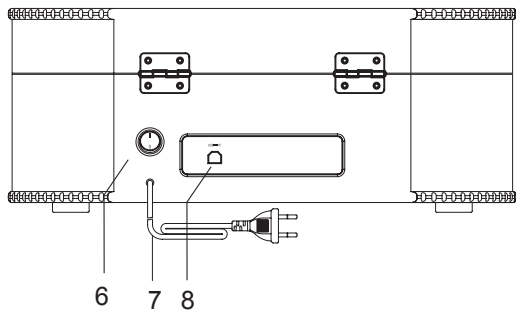

- 6) AAN/UITTOETS
- 7) AC-NETSNOER
- 8) USB-AANSLUITING

PLATENSPELER

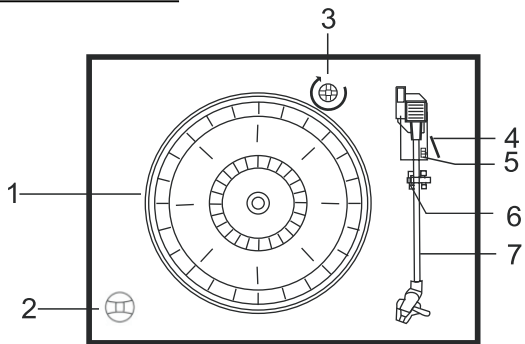

- 1) Draaiplateau
- 2) 45RMP adapter
- 3) Transportschroef
- 4) Toonarmbediening
- 5) Toerenschakelaar (33 & 45 & 78TPM)
- 6) Toonarmvergrendeling
- 7) Toonarm met naald

PLATEN AFSPELEN

Dit systeem bevat een compleet, riemaangedreven draaiplateau met 3 snelheden. U kunt 33, 45 en 78TPM langspeelplaten afspelen.

- 1) Druk op de AAN/UITTOETS om het apparaat in te schakelen.
- 2) Zorg ervoor dat de naaldcover van de naald is verwijderd en dat de toonarmvergrendeling, waarmee de toonarm vast zit op de toonarmsteun, los zit.
- 3) Stel de toerenschakelaar in op de vereiste snelheid, 33, 45 of 78TPM. Als u 45TPM singles afspeelt, dient u de 45TPM adapter op de middenas te plaatsen.
- 4) Plaats uw langspeelplaat op de middenas.
- 5) Hef de toonarmbediening op om de toonarm van de steun op te pikken. Beweeg de toonarm naar de rand van de plaat. Het draaiplateau begint automatisch te draaien. Gebruik de toonarmbediening om de toonarm geleidelijk aan op de plaat te laten zakken.
- 6) Wanneer de toonarm het einde van de plaat bereikt, zal deze automatisch terugkeren naar de steun terwijl het draaiplateau stopt met draaien.
- 7) Schakel het systeem "Off" (uit) door de AAN/UITTOETS voor 2 seconden ingedrukt te houden.

OPMERKING: Draai of stop de platenspeler nooit met de hand. De platenspeler bewegen of schudden zonder dat de toonarm vast zit in de steun kan tot beschadiging van de toonarm leiden.

BELANGRIJK

- OM DE PLATENSPELER TE BESCHERMEN TEGEN TRANSPORTSCHADE, IS RECHTSBOVEN IN DE HOEK VAN HET DRAAIPLATEAU EEN ZILVEREN TRANSPORTSCHROEF GEPLAATST.
- VOORAFGAAND AAN HET AFSPELEN, GEBRUIK A.U.B. EEN SCHROEVENDRAAIER OM DE TRANSPORTSCHROEF RECHTSOM LOS TE DRAAIEN (OMLAAG SCHROEVEN) OM HET DRAAIPLATEAU VOLLEDIG TE ONTGRENDELEN

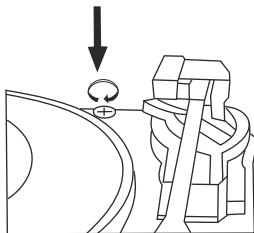

- OM HET DRAAIPLATEAU WEER TE VERGRENDELEN VOOR TRANSPORTATIE, DIEN U DE SCHROEF LINKSOM VAST TE DRAAIEN.

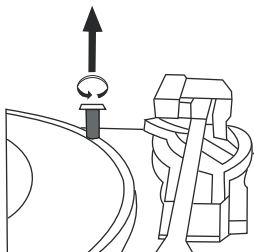

Audacity- en USB-aansluiting

Het apparaat ondersteunt Windows95 of hogere versie, met het EMS-geheugen van meer dan 128M en Audacity neemt 5MB ruimte in beslag.

De Audacity Software installeren

- De Audacity software op uw computer installeren:
- Steek de Audacity disk in de CD-drive van uw computer.
- Klik op Mijn Computer op het bureaublad.
- Dubbelklik op de CD-drive om de inhoud van de Audacity disk te zien.
- Dubbelklik op Audacity Set Up om de Audacity software volgens de instructies te installeren.

De USB-driver installeren

- Zorg ervoor dat de Audacity disk nog steeds in uw CD-drive zit.
- Gebruik de meegeleverde USB-kabel om de platenspeler aan te sluiten op uw computer.
- Volg de instructies op het scherm om de USB-driver te installeren.

De software starten

1. Dubbelklik op het pictogram van de Audacity software, dat eruit ziet als een blauwe koptelefoon waaruit rode en oranje geluidsgolven stromen, en de volgende interface verschijnt.

*Opmerking: Controleer a.u.b. de softwarelicentie en distributiebeperkingen te vinden op de softwaredisk. Gebruik van de Audacity software is toegestaan onder deze condities en beperkingen.

**Voor meer informatie over het opnemen en bewerken van muziek m.b.v. de Audacity software, bezoek a.u.b.: <http://audacity.sourceforge.net>.

1. Klik op "start" (start) linksonder op het bureaublad en selecteer "Programs" (Programma's), "Accessories" (Accessoires), "Entertainment" (Amusement), "Sound Recorder" (Audiorecorder) om de geluidsopname-interface te openen. Selecteer "Edit" (Bewerken) en klik op "Audio Properties" (Audio-eigenschappen) onder in het menu om de interface "Audio Properties" (Audio-eigenschappen) te openen;

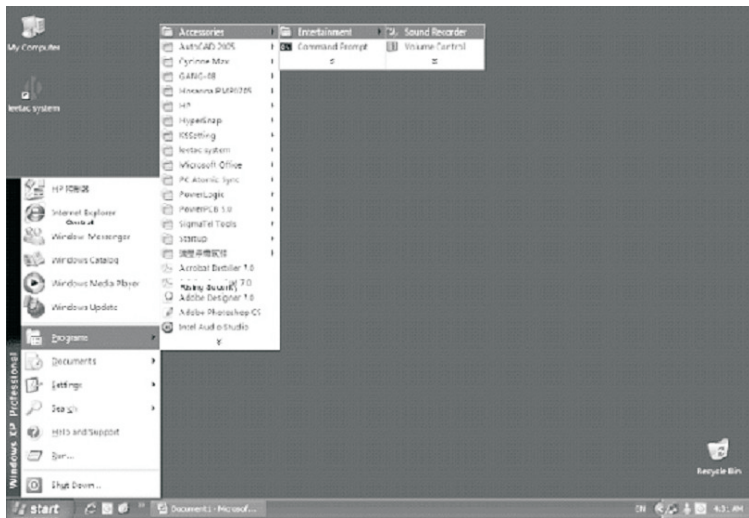

Audacity- en USB-aansluiting

2. Interface Audiorecorder



3. Selecteer "Edit" (Bewerken) en klik op "Audio Properties" (Audio-eigenschappen) onder in het menu om de interface "Audio Properties" (Audio-eigenschappen) te openen;

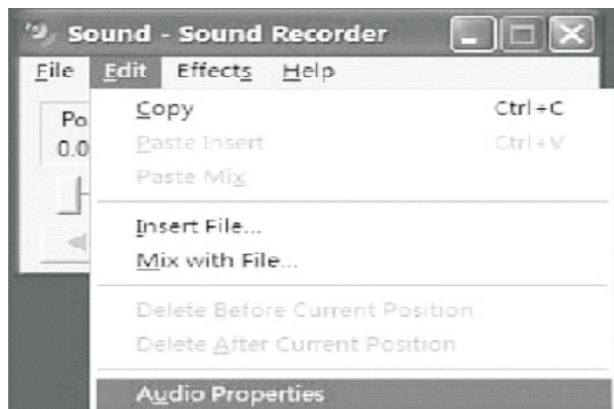

4. **Interface Audio-eigenschappen**



Audacity- en USB-aansluiting

5. Selecteer het opnamevolume en open de interface “Recording Control” (Opnamebediening): Pas het lijn-in volume aan op maximum of gemiddeld, de interface laat de geluidsgolf zien tijdens de opname.

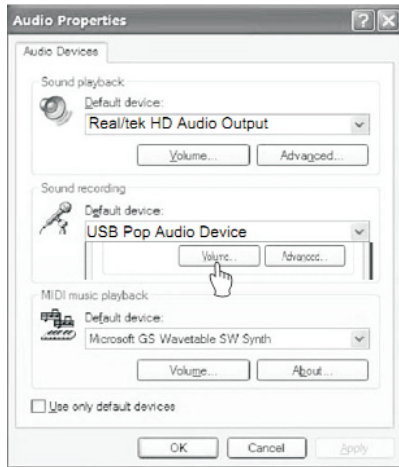

Audacity- en USB-aansluiting

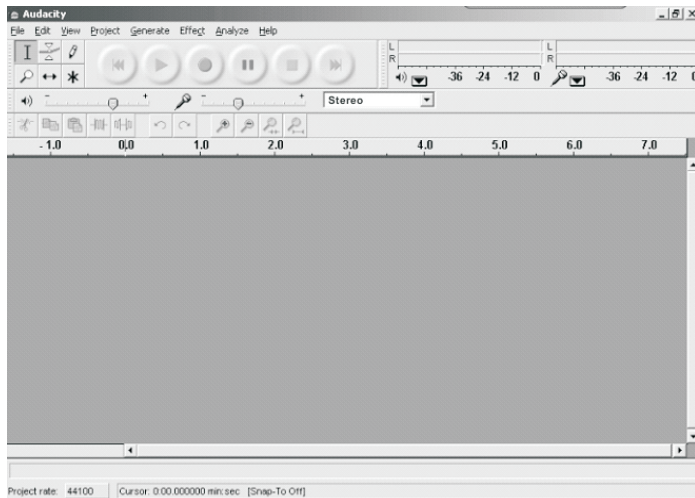

1. Gebruik de bedieningstoetsen boven in het scherm voor de functies Ga naar begin, Start, Opnemen, Pauze, Stop en Ga naar einde. Gebruik de menu's Bestand, Bewerken, Open, Project, Genereren, Effect en Analyse om de muziek te bewerken, op te slaan en te exporteren.
2. Selecteer Voorkeur onder in het menu om het menu Audacity Voorkeur te openen. U kunt in het Audacity Voorkeursmenu de opties Audio I/O, Kwaliteit, Bestandsformaat, Spectrogrammen, Folderinterface, Toetsenbord en Muis instellen.

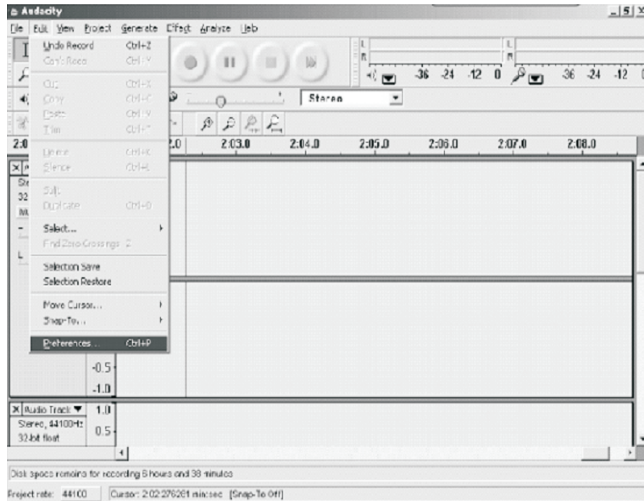

Audacity- en USB-aansluiting

Audacity Voorkeur

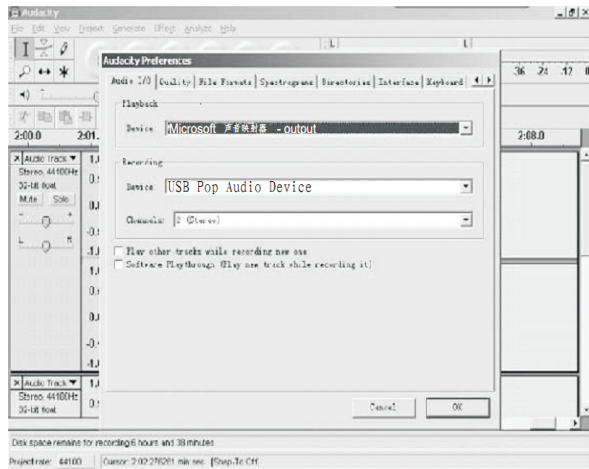

3. Pas het uitgang- en ingangsvolume aan.

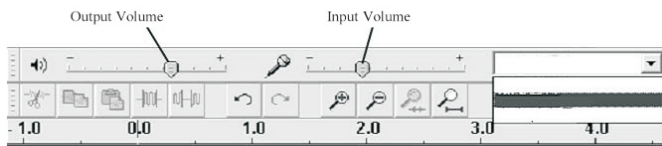

EN	NL
Output Volume	Uitgangsvolume
Input Volume	Ingangsvolume

4. Selecteer de opnametoets  om de plaat op te nemen, de linker en rechter tracks zullen in de interface worden weergegeven.

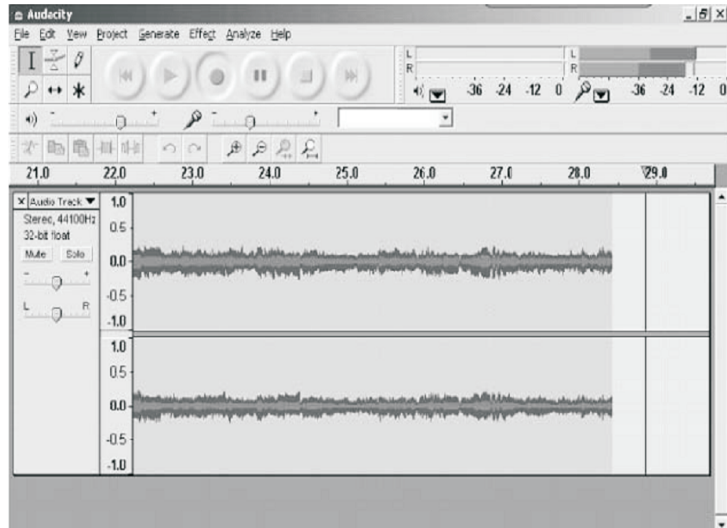

- 5.1 ⑤ Druk op de toets ● om de opname te starten.
- 5.2 ⑥ Klik op de toets ◀◀ om naar het begin te gaan;
- 5.3 ⑦ Klik op de toets ▶▶ om naar het einde te gaan;
- 5.4 ⑧ Klik op de toets ▶ om af te spelen;
- 5.5 ⑨ Klik op de toets || om het afspelen te pauzeren;
- 5.6 ⑩ Klik op de toets ■ om de opname te stoppen.

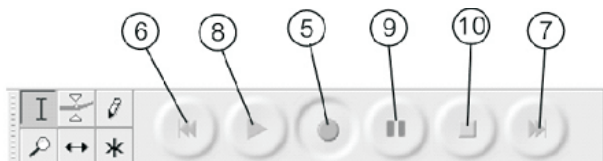

6. Exporteer de muziekbestanden naar WAV, MP3 of Ogg.
 - Nadat de opname is voltooid, dient u uw muziek op de computer op te slaan.
 - Klik op het menu Bestand en selecteer Exporteren als WAV-formaat, MP3-formaat of OGG-formaat.
 - Klik op het gewenste formaat om de muziek op te slaan en u zult worden gevraagd een bestandsnaam in te voeren voor de muziekopname.

OPMERKING: Audacity exporteert MP3-bestanden niet direct;
u dient hiervoor de LAME MP3 encoder te downloaden;

Een link voor LAME MP3 is te vinden op <http://audacity.sourceforge.net>

Als u tijdens een opname geen geluidsgolven ziet in de interface, pas dan a.u.b. het lijn-in volume als volgt aan:

Audacity- en USB-aansluiting

Specifieke stappen:

- 1) Download het bestand "lame_enc.dll" en installeer het in de softwarelijst.
- 2) Klik na het starten van het programma op 'edit' (bewerken) in de menubalk en vervolgens op 'Preference' (voorkeuren), 'File Formats' (bestandsformaten) en klik dan op 'search' (zoeken).

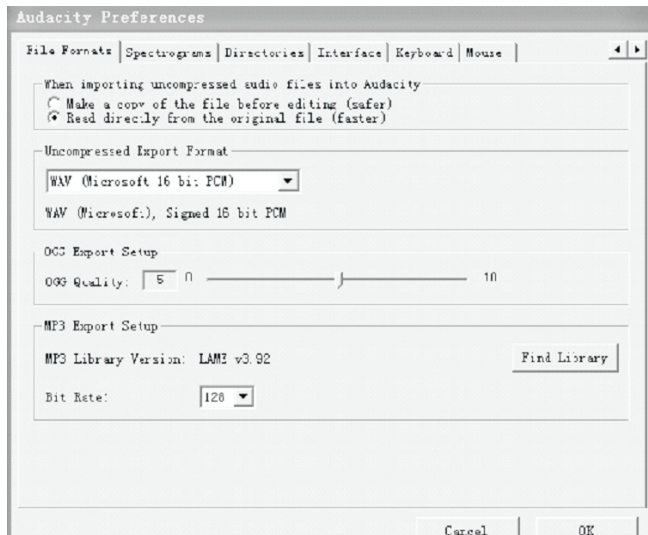

Audacity- en USB-aansluiting

- 3) Na het openen verschijnt het volgende berichtenvak. Klik hier op 'Yes' (ja) om naar 'Lame_enc.dll' te gaan en zoek het bestand op:

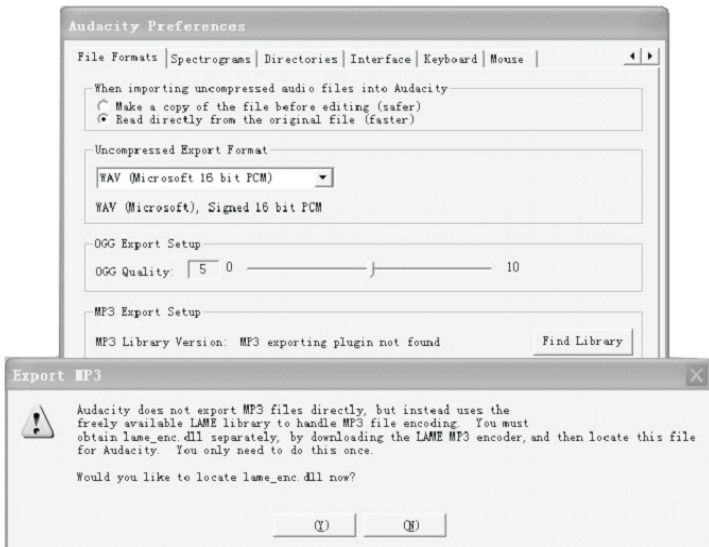

- 4) Nadat u het bestand "Lame_enc.dll" hebt gevonden, open het en klik op "Y" (Ja) om de installatie af te ronden.

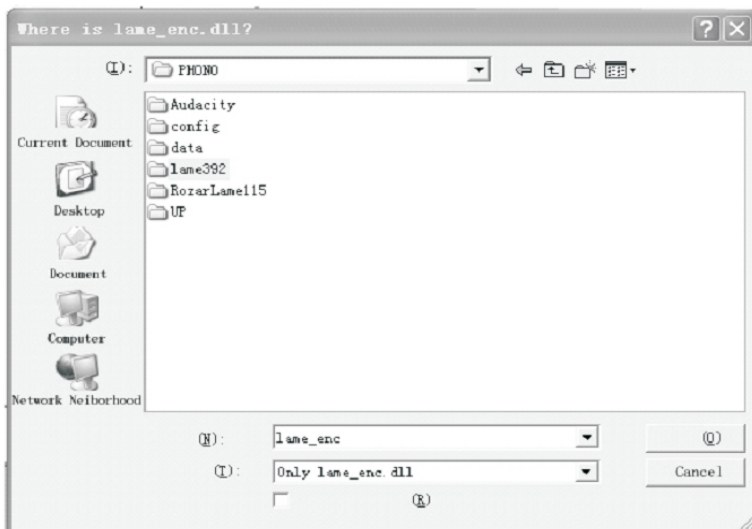

Service en ondersteuning

Voor klantendienst en meer informatie, bezoek a.u.b.: www.lenco.com

Lenco biedt service en garantie aan overeenkomstig met de Europese wetgeving. Dit houdt in dat u, in het geval van reparaties (zowel tijdens als na de garantieperiode), uw lokale handelaar moet contacteren.

Belangrijke opmerking: Het is niet mogelijk om producten die gerepareerd moeten worden direct naar Lenco te sturen.

Belangrijke opmerking: De garantie verloopt als een onofficieel servicecenter het apparaat op wat voor manier dan ook heeft geopend, of er toegang toe heeft gekregen.

Het apparaat is niet geschikt voor professioneel gebruik. In het geval van professioneel gebruik worden alle garantieverplichtingen van de fabrikant nietig verklaard.

NEDERLANDS



Producten met een CE keurmerk houden zich aan de EMC richtlijn (2004/108/EC) en de Richtlijn voor Lage Voltage (2006/95/EC) uitgegeven door de Europese Commissie.

De verklaring van overeenstemming kan worden geraadpleegd op

www.lenco.com



Dit symbool geeft aan dat het betreffende elektrische product of de batterij niet moet worden verwijderd als algemeen huishoudelijk afval in Europa. Zorg voor een juiste afvalverwerking door het product en de batterij in overeenstemming met alle van toepassing zijnde lokale wetten voor het verwijderen van elektrische apparatuur of batterijen te verwijderen. Als u dit doet, helpt u de natuurlijke hulpbronnen te behouden en de standaard van milieubescherming te verbeteren bij de behandeling en verwijdering van elektrisch afval (Afgedankte Elektrische en Elektronische Apparatuur).

©Alle rechten voorbehouden

Classic Phono

Mode d'emploi

TT-34

**Tourne-disque en bois avec
port USB**





Le symbole d'éclair avec une flèche dans un triangle équilatéral vous indique la présence d'une « tension dangereuse » non isolée dans le boîtier de ce produit qui pourrait être suffisamment forte pour constituer un risque de décharge électrique pour les personnes.

ATTENTION

**RISQUE DE DÉCHARGE
ÉLECTRIQUE
NE PAS OUVRIR**

AVERTISSEMENT : AFIN DE RÉDUIRE LE RISQUE DE CHOC ÉLECTRIQUE, N'ENLEVEZ PAS LE CACHE (OU L'ARRIÈRE) DE L'APPAREIL. NE CONTIENT AUCUN ÉLÉMENT RÉPARABLE PAR L'UTILISATEUR, CONFIEZ LES RÉPARATIONS UNIQUEMENT À UN PERSONNEL QUALIFIÉ.



Le point d'exclamation dans un triangle équilatéral a pour objectif d'avertir l'utilisateur de la présence d'instructions importantes de fonctionnement et d'entretien (réparation) dans les textes accompagnant l'appareil.

CONSIGNES DE SÉCURITÉ IMPORTANTES

- 1) Lisez ces instructions.
- 2) Conservez ce mode d'emploi
- 3) Observez tous les avertissements.
- 4) Respectez toutes les consignes.
- 5) N'utilisez pas cet appareil à proximité de l'eau.
- 6) Nettoyez-le uniquement avec un chiffon sec.
- 7) N'obstruez pas les ouvertures de ventilation. Installez l'appareil conformément aux instructions du fabricant.
- 8) Ne l'installez pas à proximité de sources de chaleurs telles que des radiateurs, des registres de chaleur, des fours, etc.
- 9) Utilisez uniquement les accessoires recommandés par le fabricant.
- 10) Débranchez cet appareil pendant les orages ou si vous ne l'utilisez pas pendant une longue durée.
- 11) Confiez l'entretien et les réparations à un personnel qualifié. L'appareil doit être réparé s'il a été endommagé, notamment si le cordon d'alimentation ou la prise sont endommagés, si un liquide a été renversé ou si des objets sont tombés sur l'appareil, si l'appareil a été exposé à la pluie ou l'humidité, s'il ne fonctionne pas correctement, ou s'il est tombé.
- 12) Cet appareil ne doit pas être exposé à des éclaboussures d'eau et aucun objet rempli de liquide ne doit être posé dessus.
- 13) Ne surchargez pas la prise secteur. Utilisez uniquement la source d'alimentation indiquée.
- 14) N'utilisez que des pièces de rechange spécifiées par le fabricant.

- 15) Ce produit doit être monté sur un mur uniquement si le fabricant le recommande.
- 16) Une fois la réparation ou l'entretien terminé, demandez à un technicien d'effectuer des vérifications de sécurité.

PRÉPARATION AVANT UTILISATION

DÉBALLAGE ET INSTALLATION

- Sortez soigneusement l'appareil du carton et enlevez tous les emballages.
- Déroulez entièrement le cordon d'alimentation CA.
- Posez l'appareil sur une surface plane et stable, à proximité d'une prise CA. L'appareil ne doit pas se trouver à proximité d'une source de chaleur et ne doit pas être exposé au soleil, à la poussière, à l'humidité ou à la condensation. Il ne doit pas non plus être exposé à de forts champs magnétiques.
- Branchez la fiche d'alimentation sur une prise électrique CA.
- Levez le couvercle pour exposer le phonographe. Le phonographe a été sécurisé pour le transport avec une vis de transport.
- Utilisez une pièce de monnaie ou un tournevis pour tourner la vis de transport dans le sens des aiguilles d'une montre. Ceci fera « flotter » le tourne-disque.

VIS DE TRANSPORT

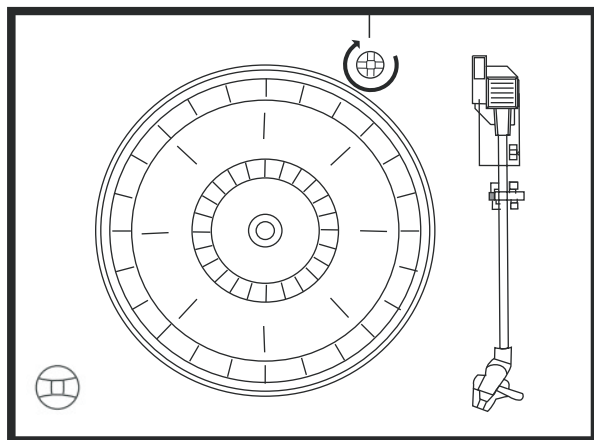

- Enlevez la protection de la pointe de lecture en plastique blanc opaque qui est sur la pointe de lecture du phonographe en la glissant dans le sens de la flèche.

Jetez la protection de la pointe de lecture.

- Enlevez le lien torsadé qui servait à immobiliser le bras de lecture lors du transport.
- Libérez le levier de blocage du bras de lecture.
- Branchez la fiche d'alimentation sur une prise électrique CA.

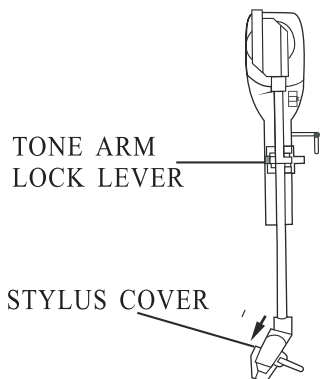

EN	FR
TONE ARM LOCK LEVER	LEVIER DE BLOCAGE DU BRAS DE LECTURE
STYLUS COVER	PROTECTION DE LA POINTE DE LECTURE

SOURCE D'ALIMENTATION

- Ce système utilise un adaptateur CA.
- Dans ce cas, faites changer votre prise électrique par un électricien diplômé qualifié.
- Pour que l'appareil fonctionne correctement, la fiche d'alimentation et la prise d'alimentation doivent correspondre.

Important : Lever et baisser le couvercle

Pour ouvrir le couvercle, soulevez-le jusqu'à ce que le support du couvercle s'enclenche en position ouverture.

Pour fermer le couvercle, levez-le légèrement pour qu'il se débloque puis baissez-le doucement.

NE FORCEZ JAMAIS LE COUVERCLE CAR VOUS RISQUERIEZ D'ENDOMMAGER LE BOÎTIER OU LE COUVERCLE.

PROTECTION DES MEUBLES

Ce modèle est équipé de pieds antidérapants pour éviter qu'il ne bouge pendant que l'utilisateur effectue les réglages. Ces pieds sont en caoutchouc spécialement formulé pour éviter les traces ou les marques sur vos meubles. Cependant, certains types de cires pour meubles, de produits d'entretien du bois ou d'aérosols dépoussiérants peuvent provoquer une réaction chimique avec les pieds et les rendre plus mous : ceci risque de provoquer des marques ou des résidus de caoutchouc sur vos meubles. Pour éviter d'endommager vos meubles, nous vous recommandons d'acheter des petits feutres adhésifs, disponibles en grandes-surfaces et en droguerie, et de les coller sous les pieds en caoutchouc avant de poser l'appareil sur un meuble en bois fragile.

EMPLACEMENT DES BOUTONS ET VOYANTS FAÇADE

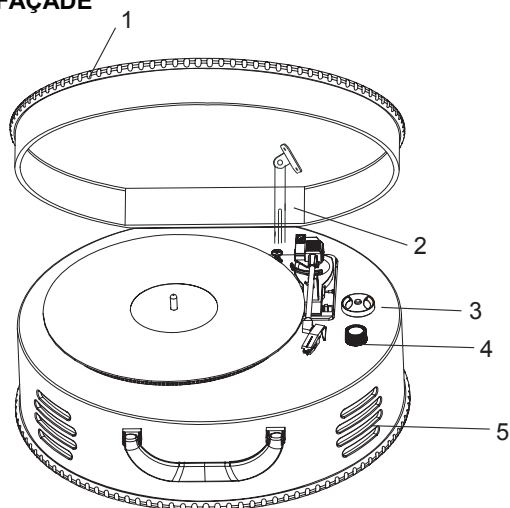

- 1) COUVERCLE DU PHONOGRAPHE
- 2) SUPPORT DU COUVERCLE DU PHONOGRAPHE
- 3) ADAPTATEUR 45 TOURS
- 4) RÉGLAGE DU VOLUME
- 5) ENCEINTES

PANNEAU ARRIÈRE

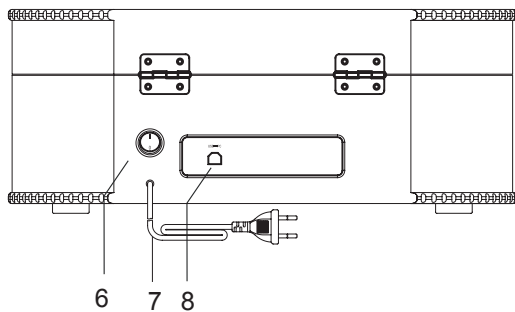

- 6) BOUTON MARCHÉ/ARRÊT
- 7) CORDON D'ALIMENTATION SECTEUR
- 8) CONNECTEUR USB

PHONOGRAPHE

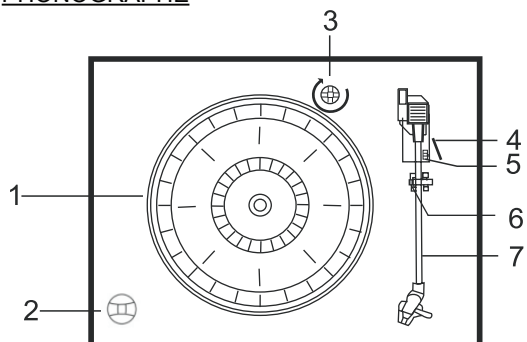

- 1) Tourne-disque
- 2) Adaptateur 45 tours
- 3) Vis de transport
- 4) Lève-bras
- 5) Sélecteur de vitesse (33, 45 et 78 tours)
- 6) Blocage du bras de lecture
- 7) Bras de lecture avec pointe de lecture

LECTURE DE DISQUES

Ce système inclut un tourne-disque entraîné par courroie à 3 vitesses grandeur nature. Il permet de lire des disques 33, 45 et 78 tours.

- 1) Appuyez sur le bouton MARCHE/ARRÊT pour mettre en marche l'appareil.
- 2) Vérifiez que vous avez bien enlevé la protection de la pointe de lecture et avez libéré le bras de lecture qui immobilisait le bras de lecture sur son support.
- 3) Réglez le sélecteur de vitesse du tourne-disque sur la vitesse appropriée : 33, 45 ou 78 tours par minute. Si vous lisez des 45 tours, placez l'adaptateur de 45 tours sur l'axe central.
- 4) Placez votre disque sur l'axe central.
- 5) Levez le lève-bras pour lever le bras de lecture hors de son support. Placez le bras de lecture au bord du disque. Le tourne-disque démarre automatiquement. Utilisez le lève-bras pour baisser délicatement le bras de lecture sur le disque.
- 6) Quand le bras de lecture atteint la fin du disque, il revient automatiquement sur son support et le lecteur de disque s'arrête.
- 7) Pour régler l'appareil sur « Off » (l'éteindre), maintenez enfoncé le bouton MARCHE/ARRÊT pendant 2 secondes.

REMARQUE : Ne tournez pas ou n'arrêtez pas le tourne-disque manuellement, car déplacer ou secouer le tourne-disque sans immobiliser la pince du bras de lecture pourrait endommager le bras de lecture.

Important

- POUR PROTÉGER LE TOURNE-DISQUE DES DOMMAGES PENDANT LE TRANSPORT, UNE VIS DE TRANSPORT EN ARGENT SE SITUE EN HAUT À DROITE DE LA PLATEFORME DU TOURNE-DISQUE.
- AVANT DE LIRE, UTILISEZ UN TOURNEVIS POUR TOURNER LA VIS DE TRANSPORT DANS LE SENS DES AIGUILLES D'UNE MONTRE (VIS QUI DESCEND) COMPLÈTEMENT POUR DÉBLOQUER LE TOURNE-DISQUE.

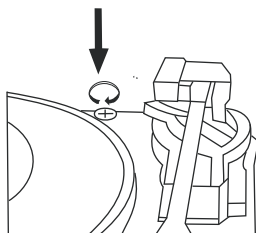

- POUR RE-BLOQUER LE TOURNE-DISQUE POUR LE TRANSPORT, TOURNEZ LA VIS DANS LE SENS INVERSE DES AIGUILLES D'UNE MONTRE.

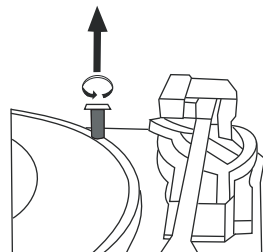

Audacity et port USB

Il prend en charge Windows 95 ou les versions ultérieures, avec une mémoire EMS faisant plus de 128 M et Audacity prend 5 Mo d'espace.

Installation du logiciel Audacity

- Pour installer le logiciel Audacity sur votre ordinateur :
- Insérez le CD Audacity dans le lecteur de CD de votre ordinateur.
- Cliquez sur Ordinateur sur le bureau.
- Faites un double clic sur le lecteur de CD pour afficher le contenu du disque Audacity.
- Faites un double clic sur Audacity Setup pour installer le logiciel Audacity en suivant les instructions.

Installation du lecteur USB

- Vérifiez que le disque Audacity est encore dans votre lecteur de CD.
- Utilisez le câble USB fourni pour brancher le tourne-disque à votre ordinateur.
- Suivez les instructions à l'écran pour installer le lecteur USB.

Lancement du logiciel

1. Double-cliquez sur le l'icône du logiciel Audacity ressemblant à un casque bleu autour d'une onde acoustique rouge et orange, puis l'interface suivante s'affichera.

*Remarque : Veuillez lire les restrictions de licence et de distribution de logiciel contenues dans le disque du logiciel. L'utilisation du logiciel Audacity est soumise à ces conditions et restrictions.

**Pour obtenir davantage d'aide concernant l'enregistrement et la modification de musique grâce au logiciel Audacity, visitez : <http://audacity.sourceforge.net>.

1. Cliquez sur « Start » (démarrer) en haut à gauche de l'ordinateur, sélectionnez « Programs » (programmes), « Accessories », (accessoires) « Entertainment » (divertissement), « Sound Recorder » (magnétophone) pour ouvrir l'interface d'enregistrement audio. Sélectionnez Modifier et cliquez sur « Audio Properties » (propriétés audio) en bas du menu pour ouvrir l'interface « Audio Properties » (propriétés audio).

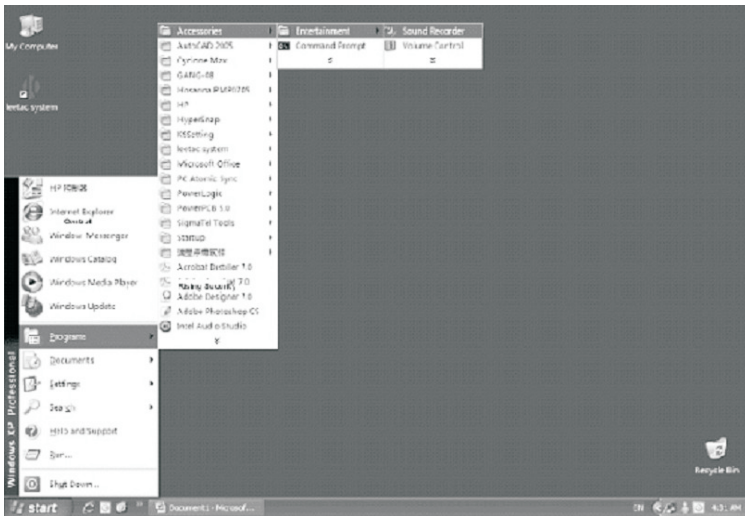

Audacity et port USB

2. Interface du magnétophone



3. Sélectionnez Modifier et cliquez sur « Audio Properties » (propriétés audio) en bas du menu pour ouvrir l'interface « Audio Properties » (propriétés audio).

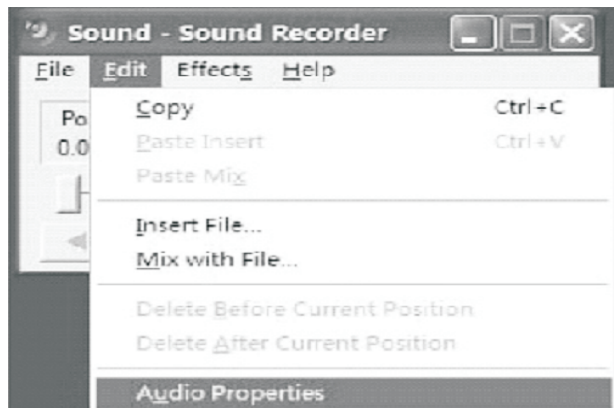

4. Interface des propriétés audio

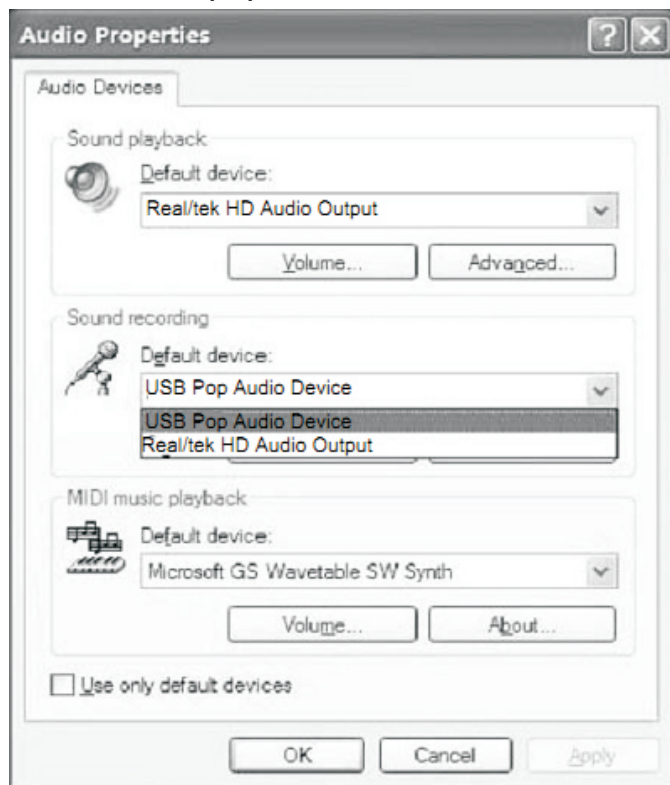

Audacity et port USB

5. Sélectionnez le volume d'enregistrement audio et ouvrez l'interface « Recording Control » (contrôle d'enregistrement) : Réglez le volume d'entrée de ligne sur max ou moyen, puis l'onde acoustique s'affichera sur l'interface pendant l'enregistrement.



Audacity et port USB

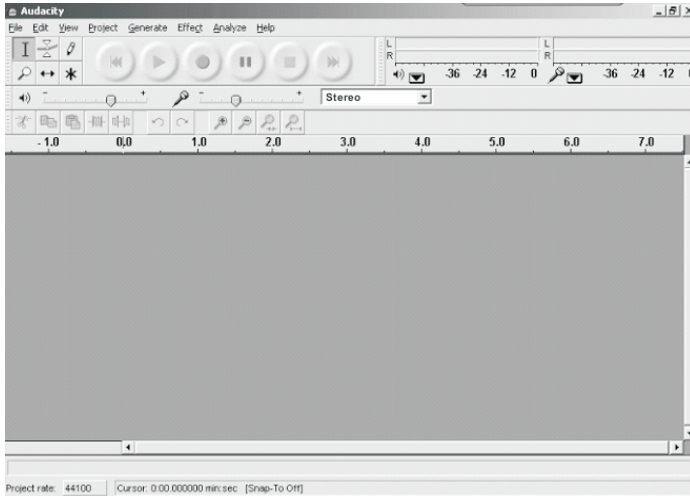

1. Utilisez les boutons de commande d'attributs en haut de l'écran pour aller au début, lire, enregistrer, faire pause, arrêter et aller à la fin. Utilisez les menus pour modifier, visualiser, projeter, générer, ajouter des effets et analyser le fichier pour ensuite enregistrer, exporter et modifier votre musique.
2. Sélectionnez Préférences en bas du menu pour ouvrir les préférences Audacity. Vous pouvez régler l'E/S audio, la qualité, le format de fichiers, les spectrogrammes, l'interface des dossiers, le clavier et la souris dans l'interface de préférences Audacity.

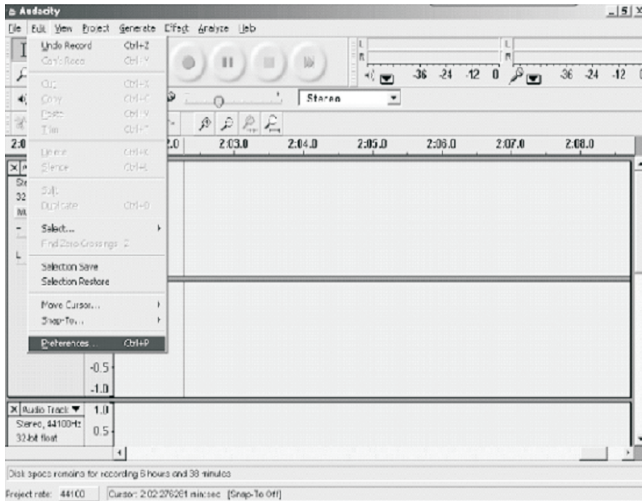

Audacity et port USB

Préférences Audacity

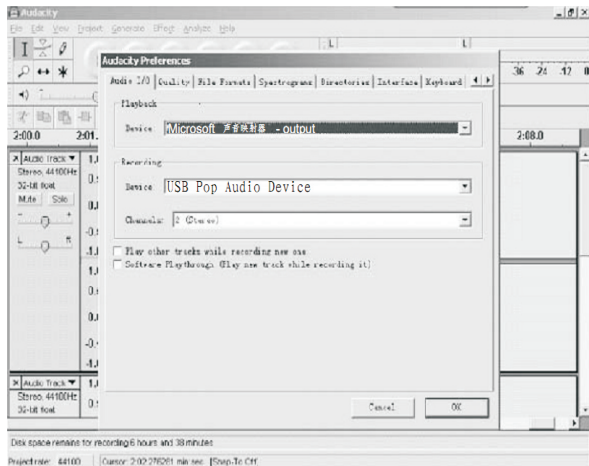

3. Réglez le volume d'entrée et de sortie.

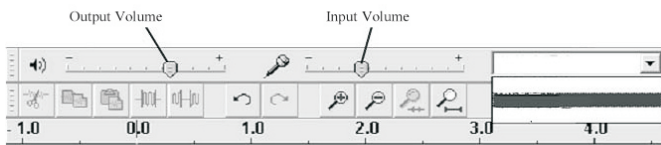

EN	FR
Output Volume	Volume de sortie
Input Volume	Volume d'entrée

4. Sélectionnez le bouton Enregistrement ● pour enregistrer le disque, les pistes de gauche et droite s'afficheront sur l'interface.

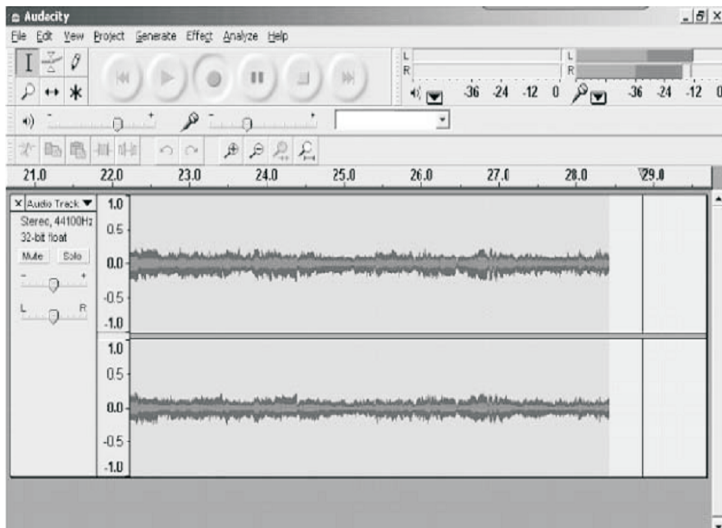

- 5.1 ⑤ Appuyez sur le bouton Enregistrement ● pour démarrer l'enregistrement.
- 5.2 ⑥ Cliquez sur le bouton ◀◀ pour revenir au début.
- 5.3 ⑦ Cliquez sur le bouton ▶▶ pour aller à la fin.
- 5.4 ⑧ Cliquez sur le bouton ▶ pour lire.
- 5.5 ⑨ Cliquez sur le bouton || pour mettre en pause la lecture de l'enregistrement.
- 5.6 ⑩ Cliquez sur le bouton ■ pour arrêter l'enregistrement.

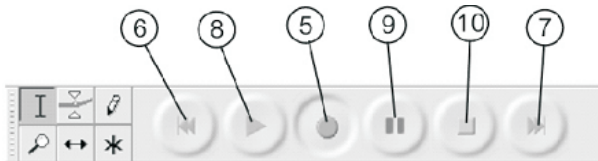

6. Exporter les fichiers de musique au format WAV, MP3 ou OGG.
 - Une fois que vous avez fini d'enregistrer, sauvegardez votre musique sur l'ordinateur.
 - Cliquez sur le menu Fichier et descendez dans Exporter au format WAV, MP3 ou OGG.
 - Cliquez sur n'importe quel format pour sauvegarder la musique, puis vous devrez saisir le nom du fichier d'enregistrement de musique.

REMARQUE : Audacity n'exporte pas directement les fichiers MP3;
vous devez télécharger le codeur LAME MP3;

dont vous trouverez le lien à l'adresse <http://audacity.sourceforge.net>

Si vous ne voyez pas l'onde acoustique sur l'interface pendant l'enregistrement, réglez le volume d'entrée de ligne comme suit :

Audacity et port USB

Suivez la procédure suivante :

- 1) Téléchargez le fichier « lame_enc.dll », puis installez-le dans la liste du logiciel.
- 2) Après avoir démarré le programme, vous devez cliquer sur « Édition » dans la barre de menu, sur « Préférences », « Formats de fichiers », puis sur « Rechercher ».

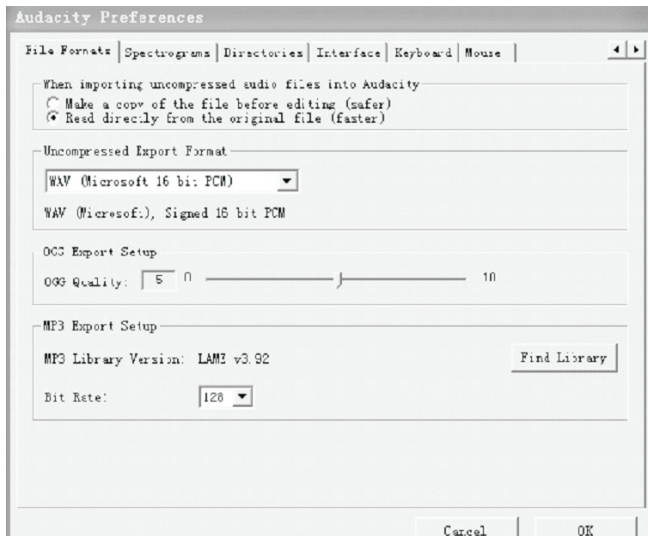

Audacity et port USB

- 3) Une fois que cela est ouvert, le message suivant s'affichera, cliquez sur « Oui » pour aller à « Lame_enc.dll » et trouver l'emplacement du fichier.

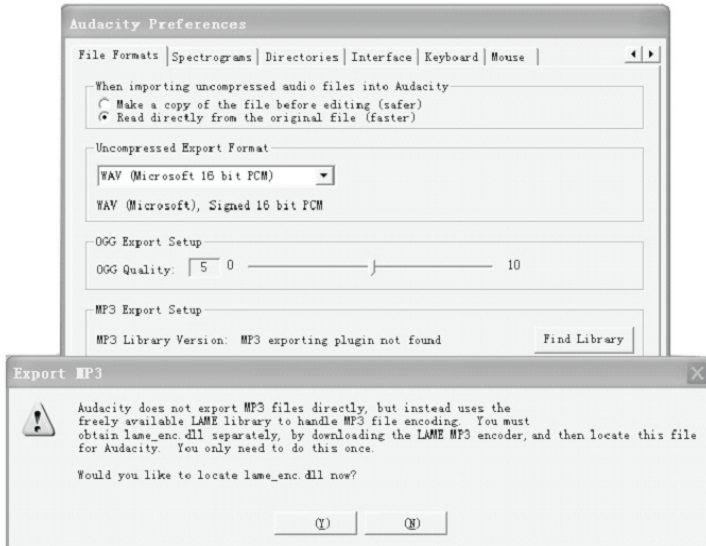

- 4) Une fois que vous avez repéré le fichier « Lame_enc.dll », ouvrez-le et cliquez sur « Y » (oui) pour terminer l'installation.

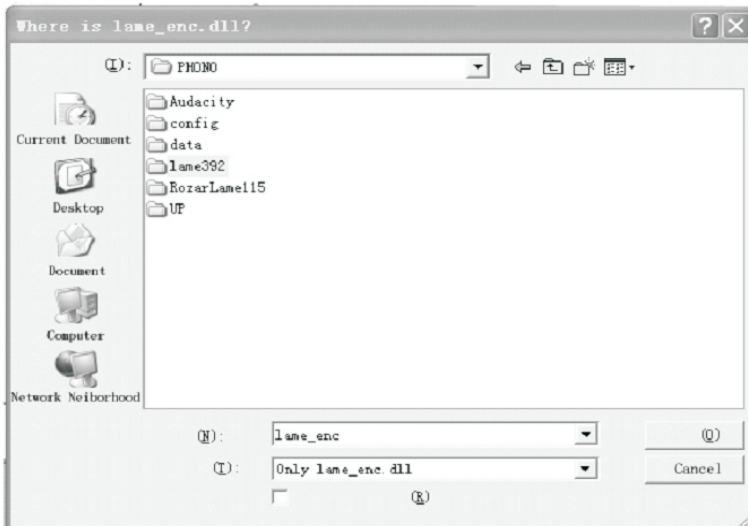

Service et assistance

Pour obtenir de l'assistance et en savoir plus, visitez : www.lenco.com

Lenco propose un service et une garantie conformément à la législation européenne, ce qui signifie qu'en cas de besoin de réparation (aussi bien pendant et après la période de garantie), vous pouvez contacter votre revendeur le plus proche.

Remarque importante : Il n'est pas possible de renvoyer l'appareil pour réparation directement à Lenco.

Remarque importante : Si l'unité est ouverte ou modifiée de quelque manière par un réparateur non agréé, la garantie serait caduque.

Cet appareil ne convient pas à une utilisation professionnelle. En cas d'utilisation professionnelle, les obligations de garantie du fabricant seront annulées.

FRANÇAIS



Les produits avec la marque CE sont conformes à la directive CEM (2004/108/CE) et à la directive basse tension (2006/95/CE) émises par la commission de la communauté européenne.

La déclaration de conformité peut être consultée via le lien suivant :

www.lenco.com



Ce symbole indique que le produit électrique concerné ou la batterie ne doivent pas être jetés parmi les autres déchets ménagers en Europe. Pour garantir un traitement correct du déchet de la batterie ou de l'appareil, veuillez les mettre au rebut conformément aux règlements locaux en vigueur relatifs aux appareils électriques et autres batteries. En agissant de la sorte, vous contribuerez à la préservation des ressources naturelles et à l'amélioration des niveaux de protection environnementale concernant le traitement et la destruction des déchets électriques (Directive sur les déchets des équipements électriques et électroniques).

©Tous droits réservés

Classic Phono

Manual de usuario

TT-34

**Tocadiscos de madera con
conexión USB**





El símbolo del rayo con cabeza de flecha dentro de un triángulo equilátero tiene como finalidad alertar de la presencia de “tensión peligrosa” sin aislar dentro de la carcasa del producto que puede tener una magnitud suficiente como para constituir un riesgo de descarga eléctrica a las personas.

PRECAUCIÓN

**RIESGO DE DESCARGA
ELÉCTRICA
NO ABRIR**

ADVERTENCIA: PARA REDUCIR EL RIESGO DE DESCARGA ELÉCTRICA, NO RETIRE LA CUBIERTA (O PARTE POSTERIOR); NO HAY PIEZAS UTILIZABLES POR EL USUARIO EN SU INTERIOR; REMÍTASE AL PERSONAL DE SERVICIO CUALIFICADO PARA SU MANTENIMIENTO.



El signo de exclamación dentro de un triángulo equilátero es para alertar al usuario de la presencia de importantes instrucciones de funcionamiento y mantenimiento (servicio técnico) en la documentación que viene incluida con el aparato.

INSTRUCCIONES IMPORTANTES DE SEGURIDAD

- 1) Lea estas instrucciones
- 2) Guarde estas instrucciones
- 3) Cumpla con todas las advertencias
- 4) Siga todas las instrucciones
- 5) No utilice este aparato cerca del agua.
- 6) Límpielo únicamente con un paño seco
- 7) No obstruya ninguna de las aberturas de ventilación. Instálelo conforme a las instrucciones del fabricante.
- 8) No lo instale cerca de cualquier fuente de calor, como radiadores, calefactores, hornos u otros.
- 9) Use únicamente los dispositivos/accesorios especificados por el fabricante.
- 10) Desenchufe este aparato cuando haya tormentas eléctricas o cuando no se utilice durante largos periodos de tiempo.
- 11) Remita todas las reparaciones al personal cualificado. Es necesario realizar el mantenimiento cuando el aparato presente cualquier tipo de daño, como por ejemplo que el cable de alimentación o el enchufe presenten daños, se haya derramado líquido o hayan caído objetos sobre el aparato, si el aparato se ha visto expuesto a la humedad, no funciona normalmente o se ha caído.
- 12) No se debe exponer el aparato o gotas de agua o a salpicaduras de agua y no se deben colocar sobre el aparato objetos llenos de líquidos, como jarrones.
- 13) No sobrecargue la toma de pared. Use únicamente la fuente de alimentación que se indica.
- 14) Use las piezas de sustitución que especifica el fabricante.

- 15) El producto puede montarse en una pared sólo si lo recomienda el fabricante.
- 16) Tras la finalización de cualquier mantenimiento o reparación a este producto, solicite al técnico de mantenimiento que realice las comprobaciones de seguridad.

PREPARACIÓN PARA EL USO

DESEMBALAJE Y CONFIGURACIÓN

- Retire con cuidado la unidad del cartón de muestra y retire todo el material de embalaje de la unidad.
- Desenrolle la toma de alimentación CA y extiéndala hasta alcanzar su longitud máxima.
- Coloque la unidad sobre una superficie estable y nivelada, cerca de una toma CA. Alejada de la luz solar directa, así como de un calor, polvo, humedad excesivas o campos magnéticos fuertes.
- Conecte el enchufe a la toma CA.
- Suba la tapa para mostrar el fonógrafo. El fonógrafo ha sido asegurado para su transporte mediante un tornillo para el transporte.
- Use una moneda o un destornillador para girar el tornillo de transporte en dirección horaria. Esto permitirá que el tocadiscos “flote”.

TORNILLO DE VIAJE

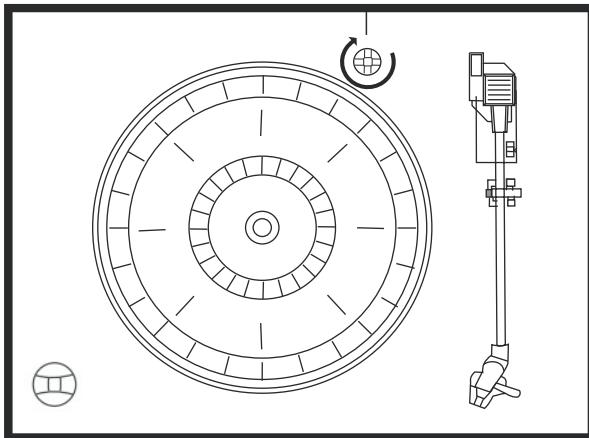

- Retire la pata de la aguja blanca opaca de la aguja del fonógrafo deslizando en la dirección de la flecha.

Elimine la cubierta de la aguja.

- Retire la atadura de alambre que se ha empleado para asegurar el brazo del tocadiscos durante el envío.
- Suelte la palanca de bloqueo del brazo del tocadiscos.
- Conecte el enchufe a la toma CA.

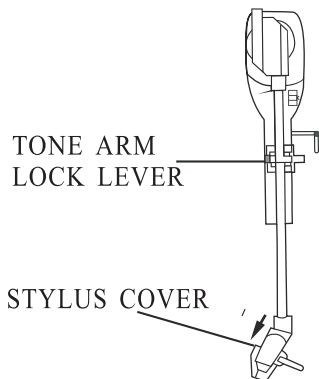

EN	ES
TONE ARM LOCK LEVER	PALANCA DE BLOQUEO DEL BRAZO DEL TOCADISCOS
STYLUS COVER	CUBIERTA DE AL AGUJA

FUENTE DE ALIMENTACIÓN

- Este sistema usa un adaptador CA.
- Debe hacer que un electricista cualificado le cambie la toma de salida.
- Para hacer que esta operación funcione correctamente, el enchufe de alimentación y la toma de alimentación deben corresponderse adecuadamente.

IMPORTANTE: Subir y bajar la tapa

Para abrir la tapa, súbala hasta que la abrazadera de apoyo de la tapa "se bloquee" en la posición abierta.

Para cerrar la tapa, levántela hacia arriba ligeramente hasta que la abrazadera de apoyo de la tapa "se desbloquee", y después suavemente baje la tapa.

PARA EVITAR DAÑOS A LA CAJA O LA TAPA, NUNCA FUERCE LA TAPA

PROTEJA SU MOBILIARIO

Este modelo está equipado "pies" de goma "antideslizantes" para evitar que el producto se mueva cuando opere los controles. Estos "pies" están fabricados en material de goma antidesplazamiento formulado especialmente para evitar dejar marcas o manchas en el mobiliario. Sin embargo, cierto tipo de ceras para muebles basadas en aceite, conservantes de la madera o sprays de limpieza pueden provocar que los "pies" de goma se suavicen y dejen marcas o residuos de goma en el mobiliario. Para evitar cualquier daño al mobiliario recomendamos encarecidamente que adquiera unas almohadillas de fieltro autoadhesivas disponibles en ferreterías y centros de bricolaje del hogar y aplique estas almohadillas en la parte inferior de los "pies" de goma antes de colocar el producto sobre muebles de madera.

UBICACIÓN DE LOS CONTROLES E INDICADORES

PANEL FRONTAL

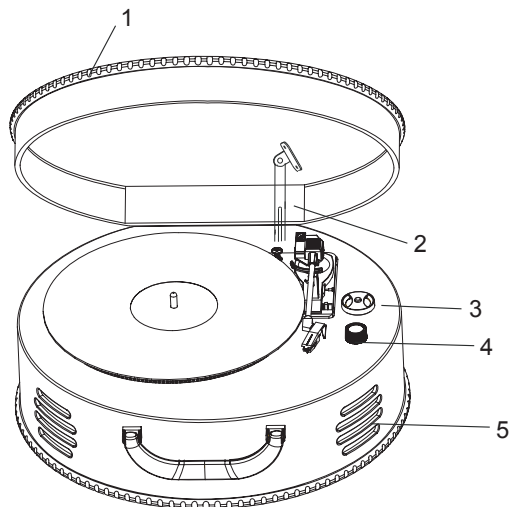

- 1) TAPA DEL FONÓGRAFO
- 2) ABRAZADERA DE APOYO DE LA TAPA DEL FONÓGRAFO
- 3) **ADAPTADOR DE 45RPM**
- 4) **CONTROL DE VOLUMEN**
- 5) ALTAVOCES

PANEL POSTERIOR

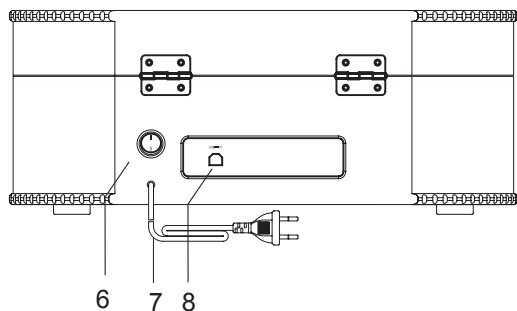

- 6) **BOTÓN DE ENCENDIDO/APAGADO**
- 7) **CABLE DE ALIMENTACIÓN DE CA**
- 8) **PUERTO USB**

FONÓGRAFO

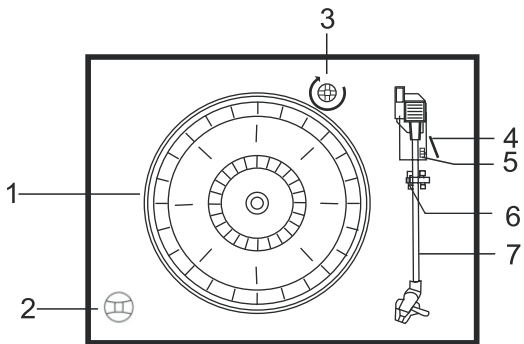

- 1) Tocabdiscos
- 2) Adaptador de 45RMP
- 3) Tornillo de transporte
- 4) Palanca de señales
- 5) Selector de velocidad (33 & 45 y 78RPM)
- 6) Bloqueo del brazo del tocadiscos
- 7) Brazo del tocadiscos con aguja

REPRODUCIR DISCOS

Este sistema incluye un tocadiscos propulsado por correa de 3 velocidades de gran tamaño. Puede reproducir discos de 33, 45, y 78RPM.

- 1) Pulse el botón de ENCENDIDO para encender la unidad.
- 2) Asegúrese de que ha retirado la tapa de la aguja de la misma y ha soltado el bloqueo del brazo del tocadiscos que asegura el brazo al punto de descanso del mismo.
- 3) Fije el selector de velocidad del tocadiscos a la velocidad adecuada, 33, 45, o 78RPM. Si está reproduciendo singles de 45RPM, coloque el adaptador de 45RPM en el eje central.
- 4) Coloque el disco en el eje central.
- 5) Levante la palanca de SONIDO para levantar el brazo de su soporte. Mueva el brazo hasta el borde del disco. El tocadiscos empieza a girar de forma automática. Use la palanca de SONIDO para bajar suavemente el brazo sobre el disco.
- 6) Cuando el brazo llegue el final del disco, vuelve de forma automática al soporte del brazo y se detiene la reproducción del disco.
- 7) Para apagar el sistema "Off (Apagado)", mantenga pulsado el botón de ENCENDIDO durante 2 segundos.

NOTA: No gire o detenga el tocadiscos de forma manual; mover o golpear el tocadiscos son asegurar la abrazadera del brazo puede provocar daños al brazo.

IMPORTANTE

- PARA PROTEGER EL TOCADISCOS FRENTE A DAÑOS DURANTE EL TRANSPORTE, SE ENCUENTRA SITUADO UN TORNILLO DE TRANSPORTE PLATEADO EN LA ESQUINA SUPERIOR DERECHA DE LA PLATAFORMA DEL TOCADISCOS.
- ANTES DE REPRODUCIRLO, POR FAVOR, USE UN DESTORNILLADOR PARA GIRAR EL TORNILLO DE TRANSPORTE EN SENTIDO HORARIO (EL TORNILLO BAJA) COMPLETAMENTE PARA DESBLOQUEAR EL TOCADISCOS.

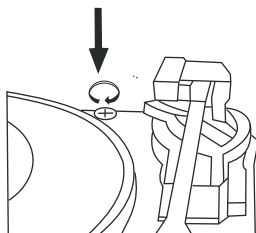

- PARA VOLVER A BLOQUEAR EL TOCADISCOS PARA SU TRANSPORTE, POR FAVOR, GIRE EL TORNILLO EN SENTIDO ANTIHORARIO.

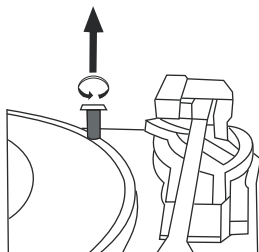

Audacity y conexión USB

Es compatible con Windows95 o una versión más avanzada, con una memoria EMS superior a 128M y Audacity ocupa un espacio de 5MB.

Instalación del software Audacity

- Para instalar el software Audacity en el ordenador:
- Inserte el disco de Audacity en la unidad de CD de su ordenador.
- Haga clic en Mi PC en el escritorio.
- Haga doble clic en la unidad del CD para ver los contenidos del disco Audacity.
- Haga doble clic en Instalar Audacity para instalar el software Audacity conforme a las instrucciones.

Instalar la unidad USB

- Asegúrese de que el disco de Audacity todavía se encuentra en la unidad de CD.
- Use el cable USB que se incluye para conectar el tocadiscos al ordenador.
- Siga las instrucciones en pantalla para instalar el driver del USB.

Inicio del software

1. Haga doble clic en el software Audacity que muestra ondas sonoras rojas y naranjas fuera del auricular azul y aparecerá la siguiente interfaz.

*Nota: Por favor, revise la licencia de software y las restricciones de distribución que se encuentran en el disco de software. El uso del software Audacity está sujeto a esas condiciones y restricciones.

**Para obtener una ayuda adicional con la grabación y edición de música usando el software Audacity, por favor, vaya a: <http://audacity.sourceforge.net>.

1. Haga clic en “start (Inicio)” situado en la esquina izquierda del ordenador; seleccione “Programs (Programas)”, “Accessories (Accesorios)”, “Entertainment (Entretenimiento)”, “Sound Recorder (Grabadora de sonidos)” para abrir la interfaz de grabación de sonido. Seleccione Editar y haga clic en “Audio Properties (Propiedades de audio)” situado en la parte inferior de los menús para abrir la interfaz “Audio Properties (Propiedades de audio)”;

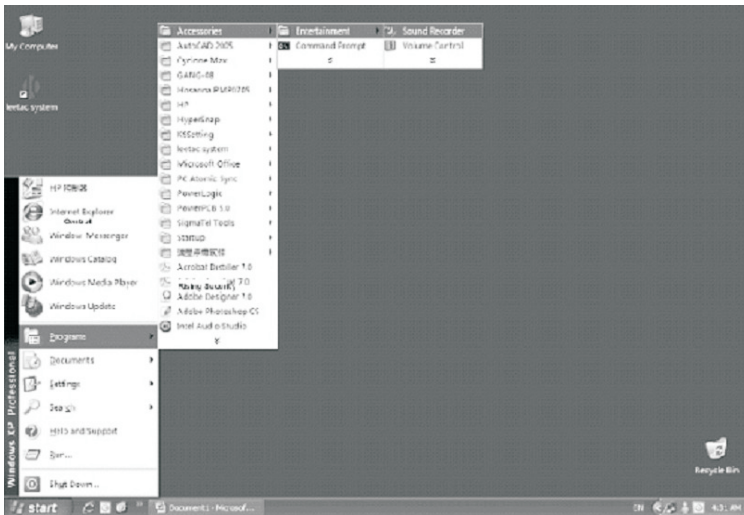

Audacity y conexión USB

2. Interfaz de grabadora de sonido

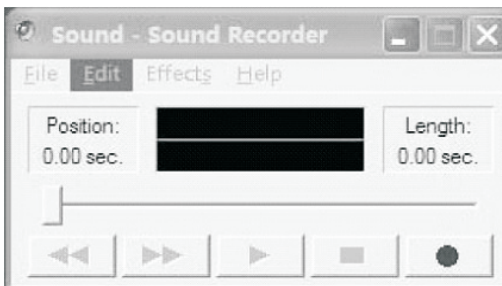

3. Seleccione Editar y haga clic en "Audio Properties (Propiedades de audio)" situado en la parte inferior de los menús para abrir la interfaz "Audio Properties (Propiedades de audio)";

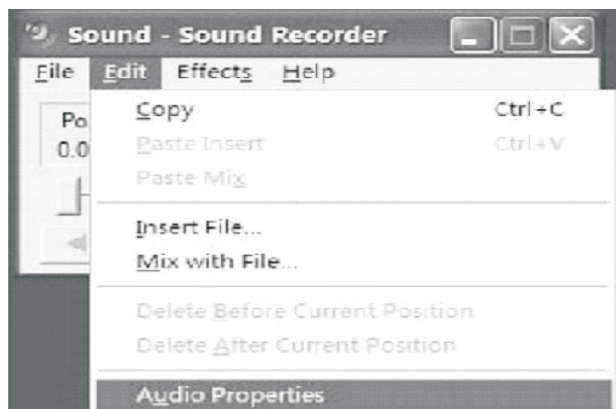

4. Interfaz de propiedades de audio

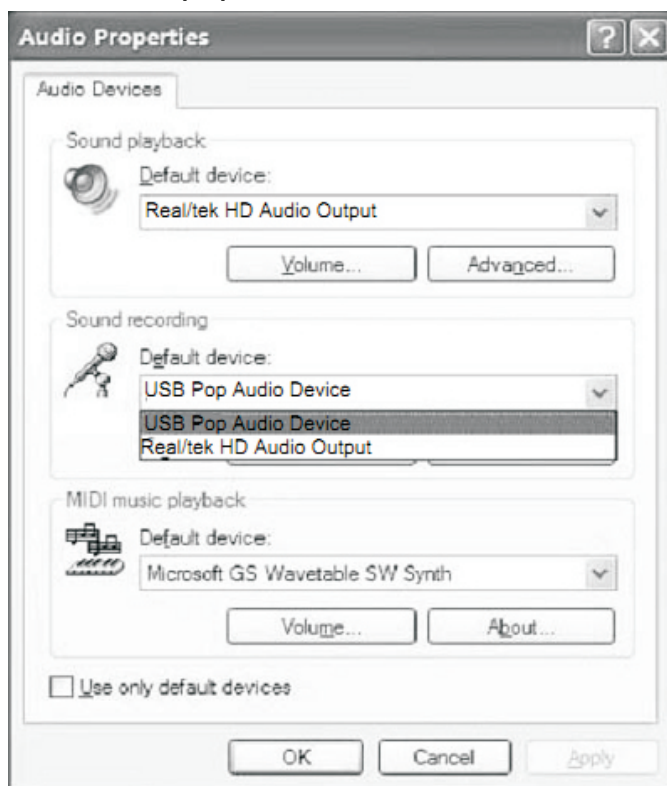

Audacity y conexión USB

5. Seleccione el volumen de grabación de sonido y abra la interfaz "Recording Control (Control de grabación)": Ajuste la línea en volumen a máximo o medio, y la onda sonora se mostrará en la interfaz cuando grabe.

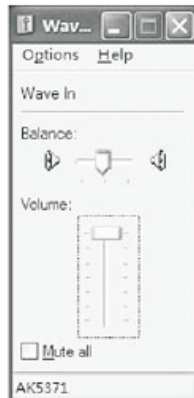

Audacity y conexión USB

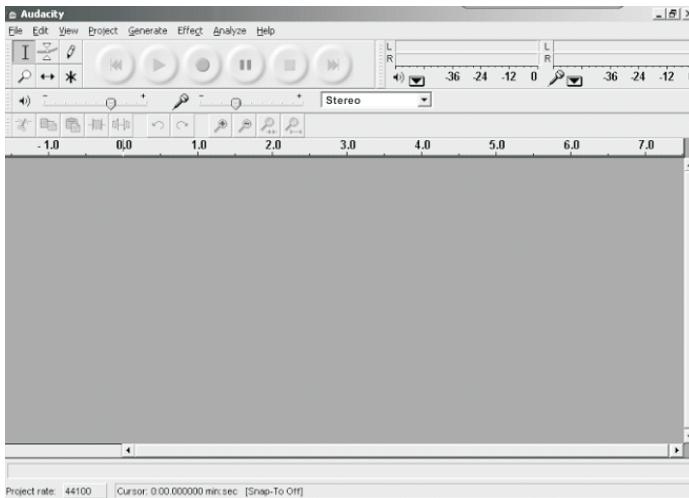

1. Usando el botón de control de atributos situado en la parte superior de la pantalla, vaya al principio, Reproducción, Grabara, Pausa, Parada e ir al final. Use los menús Archivo, Editar, Ver, Proyecto, Generar, Efecto y Analizar para Guardar, Exportar y Editar la música.
2. Seleccione Preferencias en la parte inferior del menú que abrirá las Preferencias de Audacity. Puede fijar la Calidad I/O, del audio, Formatos de archivo, Espectrogramas, Interfaz de directorios, Teclado y ratón en la interfaz de preferencias de Audacity.

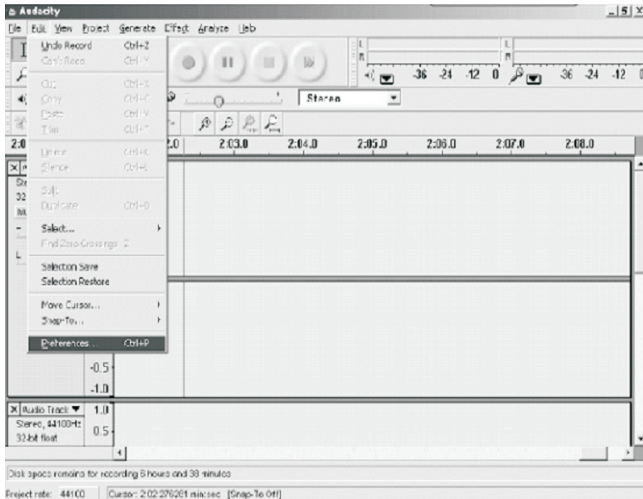

Audacity y conexión USB

Preferencias de Audacity

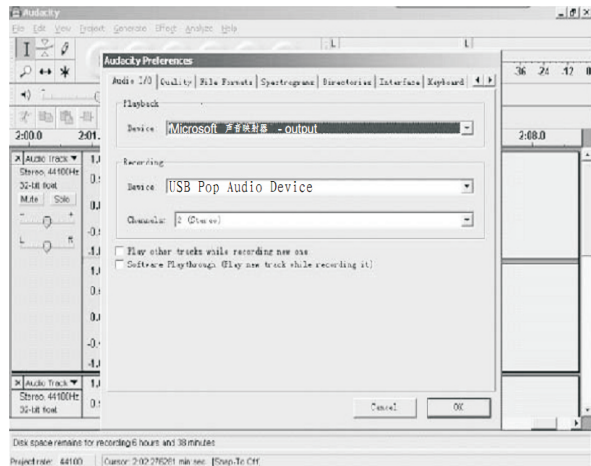

3. Ajuste el volumen de entrada y salida.

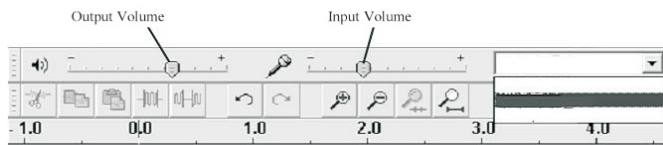

EN	ES
Output Volume	Volumen de salida
Input Volume	Volumen de entrada

4. Seleccione el botón de grabación ● para grabar el disco; se mostrarán las pistas izquierda y derecha en la interfaz.

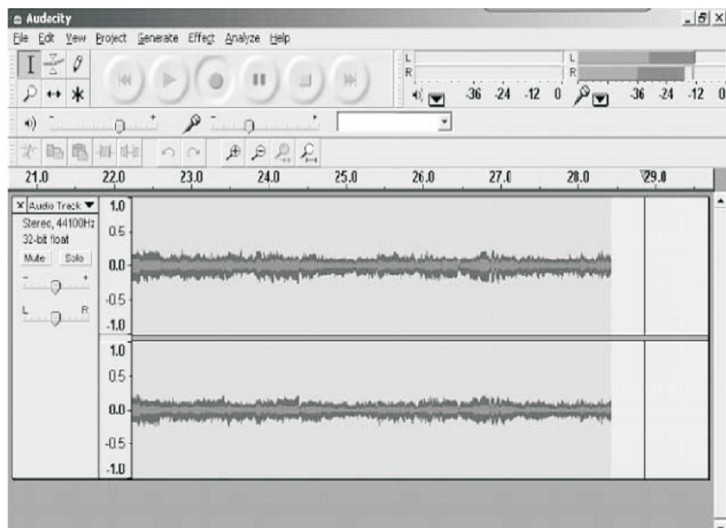

- 5.1 ⑤ Pulse este botón ●; se inicia la grabación.
- 5.2 ⑥ Haga clic en el botón ◀◀ para saltar a inicio;
- 5.3 ⑦ Haga clic en el botón ▶▶ para saltar a final;
- 5.4 ⑧ Haga clic en el botón ▶ para reproducirlo;
- 5.5 ⑨ Haga clic en el botón || para hacer una pausa en la reproducción del disco;
- 5.6 ⑩ Haga clic en el botón ■ para detener la grabación.

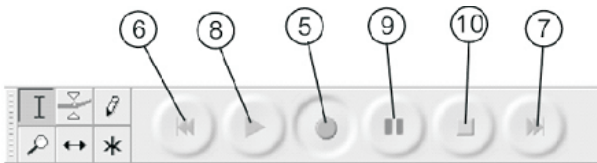

6. Exporte archivos de música a formatos WAV, MP3, Ogg.
 - Una vez que haya finalizado la grabación, debe guardar la música en el ordenador.
 - Haga clic en el menú de Archivo y muévase hacia abajo a Exportar a formato Mp3 o formato Ogg.
 - Haga clic en cualquier formato para guardar la música, y se le pedirá el nombre del archivo de la grabación de música.

NOTA: Audacity no exporta archivos Mp3 directamente;
debe descargar el codificador LAME Mp3;

se puede encontrar un enlace a LAME Mp3 en <http://audacity.sourceforge.net>

Si no ve ondas sonoras en la interfaz, cuando grabe, por favor, ajuste la línea de volumen de la manera siguiente:

Audacity y conexión USB

Los pasos específicos son los siguientes:

- 1) Descargue el archivo "lame_enc.dll" e instálelo en la lista de software.
- 2) Tras iniciar el programa, tiene que hacer clic en "editar" en la barra del menú, en "Preferencias", "Formato de archivo", y hacer clic en "buscar".

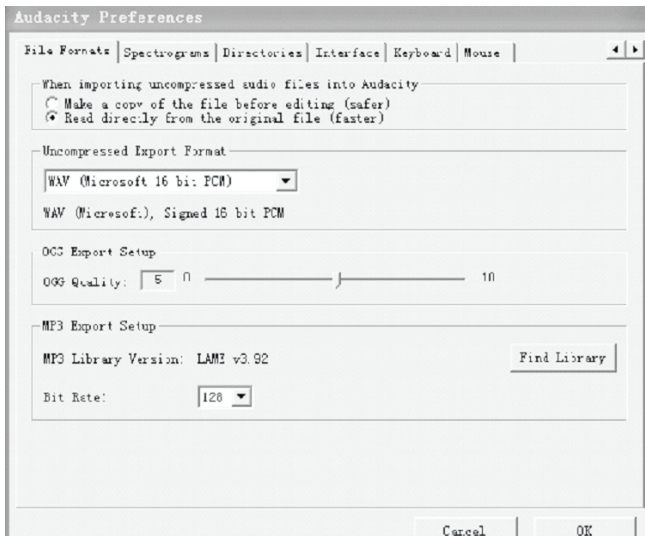

Audacity y conexión USB

- Una vez que se haya abierto, aparecerá el siguiente cuadro de mensajes; haga clic en “Sí” para ir a “Lame_enc.dll”, y encontrar la ubicación del archivo:

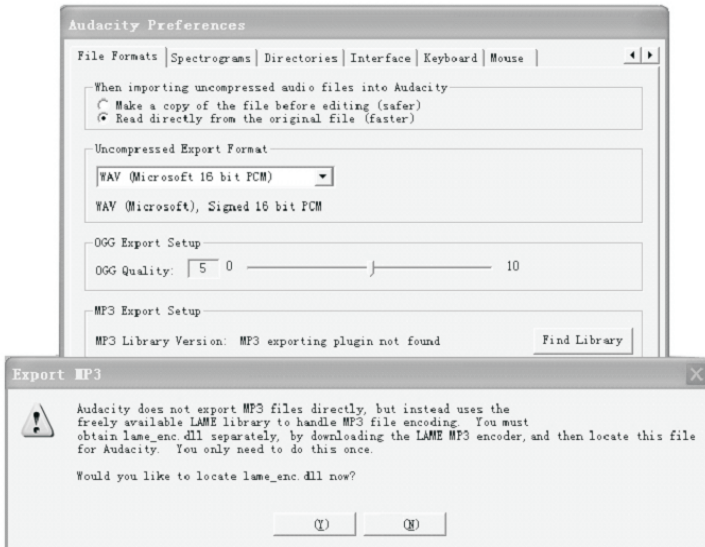

- Una vez que encuentre el archivo “Lame_enc.dll”, ábralo y haga clic en “Y (S)” para finalizar la instalación.

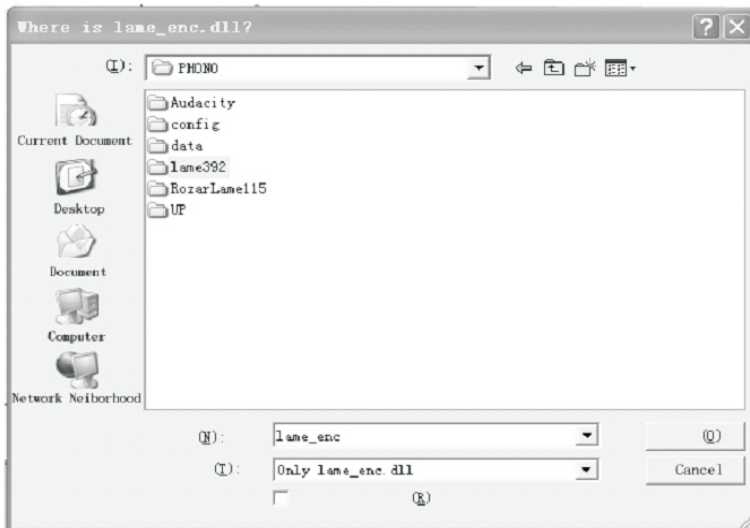

Servicio y asistencia

Para obtener soporte de escritorio y más información, por favor visite: www.lenco.com
Lenco ofrece servicio y garantía en cumplimiento con las leyes de la Unión Europea, lo cual implica que, en caso de que su producto precise ser reparado (tanto durante como después del periodo de garantía), deberá contactar directamente con su distribuidor.

Nota importante: No es posible enviar sus reparaciones directamente a Lenco.

Nota importante: Si la unidad es abierta por un centro de servicio no oficial, la garantía quedará anulada.

Este aparato no es adecuado para el uso profesional. En caso de darle un uso profesional, todas las obligaciones de garantía del fabricante quedarán anuladas.

Español



Los productos con la marca CE cumplen con la Directiva EMC (2004/108/EC) y con la Directiva de Bajas Tensiones (2006/95/EC) emitida por la Comisión de la Unión Europea. Puede consultar la declaración de conformidad en

www.lenco.com



Este símbolo indica que no deberá deshacerse del producto eléctrico o batería en cuestión junto con los residuos domésticos, en el ámbito de la UE. Para garantizar un tratamiento residual correcto del producto y su batería, por favor, elimínelos cumpliendo con las leyes locales aplicables sobre requisitos para el desechado de equipos eléctricos y baterías. De hacerlo, ayudará a conservar recursos naturales y mejorar los estándares de protección medioambiental en el tratamiento y eliminación de residuos eléctricos (Directiva sobre la Eliminación de Equipos Eléctricos y Electrónicos).

®Reservados todos los derechos