



# BRIXTON®

## GAS BAKING PLATE



- EN Instruction manual
- NL Gebruiksaanwijzing
- FR Mode d'emploi
- DE Bedienungsanleitung
- ES Manual de usuario
- PT Manual de utilizador
- PL Instrukcja obsługi
- IT Manuale utente
- SV Bruksanvisning
- CS Návod na použití
- SK Návod na použitie

BQ-6394  
BQ-6395

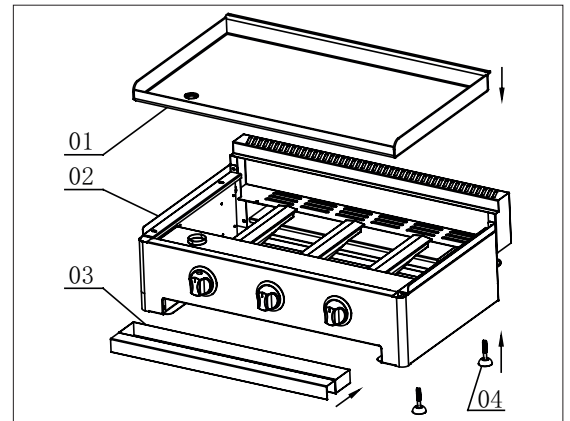
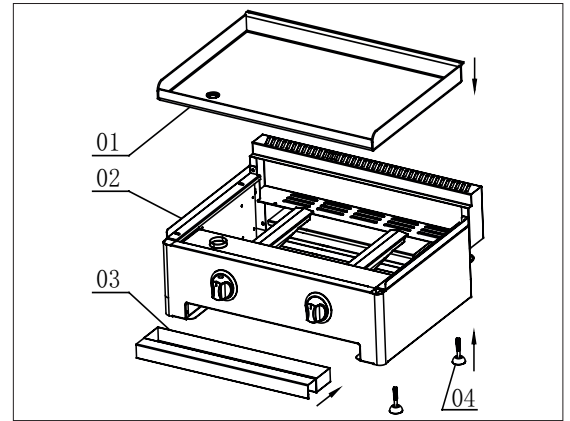
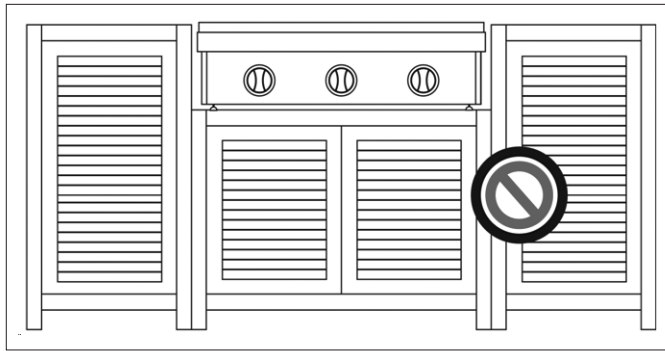
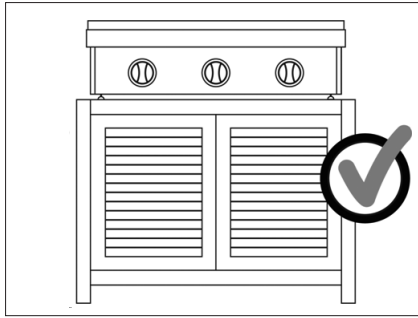

## SAFETY INSTRUCTIONS

### DANGER:

- When smelling gas:
  1. Shut off the gas supply to the barbecue.
  2. Extinguish any flames.
  3. If the gas smell doesn't disappear, keep your distance from the barbecue and contact your gas supplier or fire department straight away.
- Gas leakage can cause fire or explosions, which can lead to serious or fatal injuries or damage of properties.
- An incorrect installation can be dangerous, that's why all instructions in this manual must be strictly followed.
- Not paying attention to the dangers, warnings and precautions in this user manual can lead to serious or fatal injuries, or to fire or explosions causing damage to property.
- Changing the appliance can be extremely dangerous.

### WARNINGS:

- Never store or use gasoline or other flammable liquids near this or other barbecues.
- Check the barbecue first for leakages according to the instructions in this manual before starting to use it. Perform these checks also when the barbecue was mounted at the dealer.
- Do not try to ignite this barbecue without first having read chapter "barbecue ignition instructions" in this manual.
- Keep this user manual for future reference.
- Follow the instructions for connecting the gas pressure regulator to your barbecue.
- Never store a backup gas cylinder or disconnected cylinder underneath or near this barbecue.
- Never put barbecue covers or other inflammable materials on top or in the storage space of the barbecue.
- After a long period in which the Brixton barbecue has not been used, it must be checked for gas leaks and obstructions of the burners. Refer to the instructions in this manual for the correct procedure.
- Never check for gas leaks using a lighter.
- Never use your Brixton barbecue in case of gas leaks at the gas connections points.
- Keep inflammable materials at a minimum distance of 100 cm from the sides or rear of the barbecue. Don't store these inflammable materials in the storage space of the barbecue!
- Your Brixton barbecue may not be used by children. The accessible components of the barbecue can become very hot. Keep young children away from the barbecue when using your Brixton barbecue.
- Be careful when using your Brixton barbecue. During use or cleaning the barbecue can still be hot, so always stay near the barbecue and never move it while in use.
- If one of the burners turns off while preparing a dish, close all gas valves. Wait five minutes before you re-ignite the burners, following all ignition instructions when doing so.
- When preparing food, never lean over the barbecue or put your hands or fingers on the front edge of the gas cylinder.
- When cleaning the valves or burners, never enlarge the openings or connections.
- Keep your distance from ignition sources when replacing the gas cylinder.
- A dented or rusty gas cylinder can be dangerous. Have it checked by your gas supplier. Never use a gas cylinder with a damaged valve.



- The gas cylinder can seemingly be empty, but still contain some gas. Keep this in mind when moving or storing the cylinder.
- Never disconnect the pressure regulator or any gas connection while using the barbecue.
- Always wear heat-resistant oven gloves when using the barbecue.
- The fat tray on the front could get hot. Please only take this tray off when it has cooled down.

### **NOT SUITABLE FOR COMMERCIAL USE!**

## **SAFETY INFORMATION:**

### **WARNING:**

Your barbecue is designed for use with gas none other than that indicated on the type plate. Never use your barbecue with other gasses. Not heeding this warning can lead to fire hazards and personal injuries. Moreover, it will void the warranty.

### **WARNING:**

Never store backup gas cylinders underneath or nearby the barbecue. Do not fill the gas cylinder over 80 percent; and in case this information is not strictly observed, a fire can be the result which can lead to fatal or serious injuries.

### **WARNING:**

Keep power cables and the fuel hose away from hot surfaces.

### **WARNING:**

Never place the Brixton barbecue under a heat-resistant shelter or sunscreen.

### **WARNING:**

This barbecue is not intended for installation or placement in a camper/ caravan, nor is it intended for installation in or on a boat.

### **WARNING:**

For your own safety, never store or use gasoline or other combustible fumes or liquids near this or other barbecues. Non-observance of this warning can lead to fire, explosions and personal injuries.

## **CARE AND MAINTENANCE**

### **MAINTENANCE:**

- Keep an open space around the barbecue and keep inflammable materials, gasoline and other combustible gasses at a safe distance.
- Make sure that the holes on the bottom side of the device stay open to keep the air supply and ventilation from being blocked.

## CLEANING

This barbecue needs to be cleaned regularly. Make sure the barbecue is dry and clean and grease the metal parts with oil or Vaseline to avoid rust. Always store the barbecue after use. Don't use abrasive cleaning agents and/or anti-corrosion products to clean the control panel with the pictures. Such aggressive cleaning materials can remove the pictures.

### CLEANING THE GRILL SURFACE:

The grill surface can be simply cleaned with a mild detergent, after that clean with hot water. Food rests can be removed with a fiber brush.

### CLEANING THE BURNERS:

- Make sure that the gas tap and knobs are set to the position "OFF". Check whether the barbecue is cooled down.
- Clean the exterior of the burner with a brush. Remove persisting debris with a metal scraper. Never use a wooden toothpick as it can break and obstruct the opening.
- Note that you must call our customer service line when the gas supply to the burner is being blocked by insects or other objects.

### VERY IMPORTANT:

The opening of the gas tap must be placed in the center of the burner after you have removed and cleaned it. If not, this can lead to serious injuries or damage to properties. Lightly move the burner back and forth after replacing it to make sure it's in its place. How often the burner requires cleaning depends on how often you use the barbecue.

### CLEANING THE DRIP TRAY:

The drip tray must be emptied and cleaned regularly, it should be washed with water and a mild detergent. You could put a small amount of sand or cat litter in the bottom of the drip tray to absorb grease.

- Store the barbecue outdoors on a dry and well-ventilated spot, out of reach

of children, when the gas cylinder is still connected to the barbecue.

- ONLY store the barbecue indoors after closing and removing the gas cylinder. The gas cylinder must be stored outside, out of reach of children, NEVER store the cylinder in a building, garage or in other confined space.

## GAS CONNECTION

- Check whether your barbecue is installed correctly.
- For a correct functioning of this barbecue, it is important to place the barbecue on an even surface.
- This barbecue is set up to be used with butane or propane gas bottles from 5 kg to 11 kg (maximum sizes; height: 560 mm, diameter: 300 mm) with an appropriate gas pressure regulator.

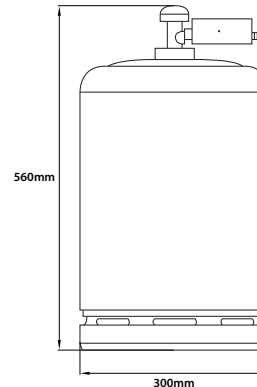

- For replacement of the gas pressure regulator and hose please see below table for the correct specifications:

Tristar Europe B.V. Jules Verneweg 87 5015 BH Tilburg, The Netherlands		CE 0063/14	
Product name / Productnaam / Nom de produit / Produktname / Nombre del producto / Nome do Produto / Nazwa produktu / Nome del prodotto / Produktname Imeno produktu / Název výrobku:	Gas baking plate - Gasbakplaat - Plancha gaz - Gasbratnice - Placa de cocção a gás - Placa a Gás - Gazova plyná do smaženia - Piastra di cottura a gas - Gasolstekbord - Plynová pecicí deska - Plynová doska na pečenie		
Item number / Modelnummer / Réf. modèle / Artikel Nummer / Referencia / Referencia / Numer pozycji / numero di articolo / Artikelnummer / Číslo zboží / Číslo položky:	BQ 6394		
Product Identification Number / Productidentificatienummer / Numero di identification produit / Produkt-Identifikations Nummer / Número de identificación del producto / Número de identificação do produto / Nr identyfikacyjny produktu / Numero di identificazione del prodotto / Produktidentifizierungsnummer / Identifikačné číslo produktu / Identifikačné číslo produktu:	0063CL3170		
Appliance category / Toestelcategorie / Type de gaz / Geräte-Kategorie / Categoría del Dispositivo / Categoría do Aparelho / Kategorii urzãdení / Categoría di apparecchio / Apparatkategori / Kategorie zařizení / Categoría zariadenia:	<input checked="" type="checkbox"/> I <sub>3A/P</sub> (30)	<input checked="" type="checkbox"/> I <sub>3</sub> - (28 30/37)	
Gas type / Gassoort / Type du gaz / Gasart / Tipo de Gas / Tipo de Gás / Rodzaju gazu / Tipo di gas / Gastyo / Typ plynu / Typ plynu:	Butane - Propane Butan - Propan Butane - Propane Butano - Propano Butano - Propano Butan - Propan Butano - Propano Butan - Propan Butanovè - Propanovè Bután - Propán	Butane Butan Butane Butano Butano Butan Butano Butan Butanovè Bután	Propane Propan Propane Propano Propano Propan Propano Propan Propanovè Propán
Gas pressure / Gasdruk / Pression gaz / Gasdruck / Presión de Gas / Pressão de Gás / Císnienie gazu / Pressione gas / Gastryck / Tlak plynu / Tlak plynu:	30 mbar	28-30 mbar	37 mbar
Total heat input / Totaal gasverbruik / Consommation de gaz / Total Gasverbrauch / Consumo de gas / Consumo de Gás / Calkowite zużycie gazu / Consumo totale gas / Total gasforbrukning / Celkový tepelný příkon / Příkon, výkon celkového ohřevu:	4,8 kW (345 gr/h)	4,8 kW (345 gr/h)	
Injector size / Injectordiameter / Taille injecteur / Größe der Einspritzdüse / Tamaňo del injector / Tamaňo do injector / Rozmiar wtryskiwacza / Dimensioni iniettore / Inspiratens storlek / Veľkost vstřikovacíh trysek / Veľkost vstrekovala:	0,78 mm	0,78 mm	
Country of Destination / Land van bestemming / Pays de destination / Land von Bestimmung / País de destino / País de destino / Kraj docelowy / Nazione di destinazione / Beståmelseland / Země určení / Destinãcia - krajina:	CZ, NL, SE & SK	GB, IE, BE, ES, FR, IT & PT	

Tristar Europe B.V. Jules Verneweg 87 5015 BH Tilburg, The Netherlands		CE 0063/14	
Product name / Productnaam / Nom de produit / Produktname / Nombre del producto / Nome do Produto / Nazwa produktu / Nome del prodotto / Produktname Imeno produktu / Název výrobku:	Gas baking plate - Gasbakplaat - Plancha gaz - Gasbratnice - Placa de cocção a gás - Placa a Gás - Gazova plyná do smaženia - Piastra di cottura a gas - Gasolstekbord - Plynová pecicí deska - Plynová doska na pečenie		
Item number / Modelnummer / Réf. modèle / Artikel Nummer / Referencia / Referencia / Numer pozycji / numero di articolo / Artikelnummer / Číslo zboží / Číslo položky:	BQ 6395		
Product Identification Number / Productidentificatienummer / Numero di identification produit / Produkt-Identifikations Nummer / Número de identificación del producto / Número de identificação do produto / Nr identyfikacyjny produktu / Numero di identificazione del prodotto / Produktidentifizierungsnummer / Identifikačné číslo produktu / Identifikačné číslo produktu:	0063CL3170		
Appliance category / Toestelcategorie / Type de gaz / Geräte-Kategorie / Categoría del Dispositivo / Categoría do Aparelho / Kategorii urzãdení / Categoría di apparecchio / Apparatkategori / Kategorie zařizení / Categoría zariadenia:	<input checked="" type="checkbox"/> I <sub>3A/P</sub> (30)	<input checked="" type="checkbox"/> I <sub>3</sub> - (28 30/37)	
Gas type / Gassoort / Type du gaz / Gasart / Tipo de Gas / Tipo de Gás / Rodzaju gazu / Tipo di gas / Gastyo / Typ plynu / Typ plynu:	Butane - Propane Butan - Propan Butane - Propane Butano - Propano Butano - Propano Butan - Propan Butano - Propano Butan - Propan Butanovè - Propanovè Bután - Propán	Butane Butan Butane Butano Butano Butan Butano Butan Butanovè Bután	Propane Propan Propane Propano Propano Propan Propano Propan Propanovè Propán
Gas pressure / Gasdruk / Pression gaz / Gasdruck / Presión de Gas / Pressão de Gás / Císnienie gazu / Pressione gas / Gastryck / Tlak plynu / Tlak plynu:	30 mbar	28-30 mbar	37 mbar
Total heat input / Totaal gasverbruik / Consommation de gaz / Total Gasverbrauch / Consumo de gas / Consumo de Gás / Calkowite zużycie gazu / Consumo totale gas / Total gasforbrukning / Celkový tepelný příkon / Příkon, výkon celkového ohřevu:	7,2 kW (520 gr/h)	7,2 kW (520 gr/h)	
Injector size / Injectordiameter / Taille injecteur / Größe der Einspritzdüse / Tamaňo del injector / Tamaňo do injector / Rozmiar wtryskiwacza / Dimensioni iniettore / Inspiratens storlek / Veľkost vstřikovacíh trysek / Veľkost vstrekovala:	0,78 mm	0,78 mm	
Country of Destination / Land van bestemming / Pays de destination / Land von Bestimmung / País de destino / País de destino / Kraj docelowy / Nazione di destinazione / Beståmelseland / Země určení / Destinãcia - krajina:	CZ, NL, SE & SK	GB, IE, BE, ES, FR, IT & PT	

- The hose should not be longer than 1.5 meters. Only use approved connections. The gas pressure regulator must comply with the EN 12864 standard. The gas hose needs to be adjusted if national circumstances require.
- The hose should comply with the EN 1763-1 standard.
- The gas hose needs to be adjusted if this is required by national circumstances.
- The gas hose needs to be fitted in such a way that it cannot be twisted.
- Connect the pressure regulator to your gas cylinder.

## VERY IMPORTANT:

- The temperature of the regulator may not exceed 60°C (140°F).
- The regulator must be equipped with a safety valve or pressure limiter.

- The opening of the regulator must fit on the connection of the gas tap of the cylinder.
- Check whether the gas tap of the tank is completely closed (turn clockwise until the knob stops).
- Check whether the gas tap of the gas cylinder is provided with suitable outer threads.
- Make sure that all burner knobs are set to position “off”.
- Remove the protective cover from the gas tap of the gas cylinder. Always use the protective cover supplied with the gas tap.
- Inspect the connection between the gas tap and the pressure regulator. Look for damage and dirt. Remove any debris. Check the hose for any damage. Never try using damaged or blocked equipment. Contact your local L.P. gas supplier for repairs.
- When connecting the pressure regulator to the gas tap, manually turn the nut clockwise until it doesn't go any further. Do not use a wrench to tighten the nut. Using a wrench can damage the joints, which can be dangerous (as illustrated in the picture below).
- Turn the gas tap of the cylinder fully open (counter-clockwise). Use a solution of water and soap to check for any leakage before trying to ignite the grill. If you encounter a leak, you must shut off the gas tap and only use the grill after the leak is repaired by a local L.P. gas supplier.

*Rotary knob with overfill protection.*

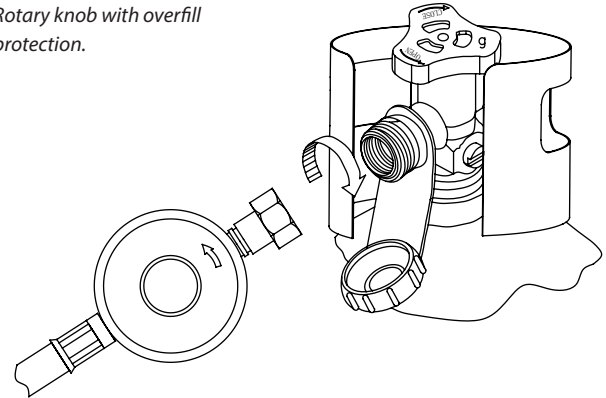

**!!!WARNING!!!**

1. Never try to insert objects into the opening of the gas tap. This can damage the gas tap causing it to start leaking. Leaking gas can cause fire, explosions, serious personal injuries and even death.
2. Do not use this barbecue before performing a leak test.
3. If you have found a gas leak, turn off the gas cylinder immediately. Dismount the gas pressure regulator from the gas cylinder. Place the gas cylinder in a cool, well ventilated area. Contact your dealer or gas supplier for further assistance.
4. If you can't stop the gas leak contact the fire department or supplier of the gas cylinder.



## !!!DANGER!!!

1. NEVER store an extra gas cylinder underneath or close to the barbecue or in confined spaces.
2. NEVER fill the gas cylinder over 80%. Overfilling a gas cylinder is dangerous, because excess gas can leak out of the safety valve. Gas can escape from the safety valve causing a fire.
3. The connection openings of the gas cylinder must be provided with protective covers.
4. In case you discover a gas leak in the extra gas cylinder, immediately keep your distance and call the fire department.

### **VERY IMPORTANT: DISCONNECT THE GAS CYLINDER WHEN THE BARBECUE IS NOT IN USE.**

#### **DISCONNECTING THE GAS CYLINDER:**

- Turn off all knobs.
- Completely close the gas tap of the gas cylinder (turn clockwise until the knob stops).
- Remove the pressure regulator from the gas tap by turning the quick-connect nut counterclockwise.
- Replace the protective cover on the gas tap of the gas cylinder.

## **LEAK TEST**

### **GENERAL**

All gas connections of the barbecue are tested for leaks in the factory prior to shipment. Nevertheless, when mounting the device it must be checked entirely for gas leaks, because of possible damages during transportation or due to exposure to extreme pressure. Regularly check the device for leakage, or check whether you can smell any gas.

### **BEFORE CHECKING:**

- Make sure to remove all packing materials from the barbecue, including the straps keeping the burner in its place.
- Do not smoke while checking for leakage.
- Never check for leakage with open fire.
- Prepare a solution of water and soap of one part detergent and one part water. Use a spray can, brush or cloth to apply the solution to the connections. Make sure the gas cylinder is full before the first leak test.
- Checking for leaks must be performed outdoors on a well-ventilated spot, away from ignition sources such as gas or electrical devices and combustible materials.
- Keep the barbecue away from open fire and/or sparks during the test.

### **CHECKING:**

- Make sure all control knobs are set to position "OFF".
- Make sure the pressure regulator is properly connected to the gas cylinder.
- Completely open the gas tap of the gas cylinder by turning the knob counter-clockwise. In case you hear a hissing sound, IMMEDIATELY turn off the gas; this indicates a serious leak in the connection. Contact your gas supplier or fire department.
- Check each connection of the gas cylinder all the way through to the taps part (the hose leading to the burner) by spraying or brushing the soap solution on the connections.
- There is a leak when soap bubbles appear. IMMEDIATELY close the gas tap of the gas cylinder and carefully check all connections. Open the gas tap again and perform a new check.
- Always close the gas tap of the gas cylinder after the leak test by turning the knob clockwise.
- Only use the parts recommended by the manufacturer for this barbecue. The warranty will become void when using other parts. Do not use the barbecue until all connections are inspected and you are certain these show no signs of leakage.



**SAFETY TIPS:**

- Always check for leakage every time you replace the gas cylinder.
- Always check all connections for leakage before each use.
- Use long barbecue tools to prevent burns.
- In case grease or hot objects drop from the barbecue on the gas tap, pressure regulator, hose or any other part that contains gas, immediately shut off the gas supply.
- Do not remove the drip tray before the barbecue has not sufficiently cooled down.
- Close all control knobs and the gas tap of the gas cylinder when not using the barbecue
- Push the barbecue forward when moving, never pull it.
- A disconnected gas cylinder being stored or moved must be equipped with a protective cover. Do not store a gas cylinder in confined spaces such as a carport, covered patio, veranda, garage or other structures.
- Never leave a gas cylinder behind in a vehicle or boat that can get overheated by the sun.
- Do not store the gas cylinder in or near a place where children play.

**FINAL CHECKLIST BEFORE MOUNTING**

- There is an open space of at least 100 cm between combustible substances and the sides and rear of this grill.
- There are no unprotected combustible substances above the grill.
- All internal packing materials are removed.
- The burners fit well on the openings.
- The knobs can rotate freely.
- The device has been checked and is free of leakage.
- The user knows the location of the gas tap.

**BARBECUE IGNITION INSTRUCTIONS****WARNING: IMPORTANT! BEFORE IGNITING**

Check the gas supply hose before turning the gas "ON". In case of visible damage or rips, the hose must be replaced before use. The new gas supply hose must be according national regulations.

**VERY IMPORTANT: ALWAYS INSPECT THE HOSE BEFORE EACH USE OF THIS BARBECUE.****IGNITING THE MAIN BURNERS OF THE BARBECUE:**

1. Read all instructions before igniting the burners.
2. Turn all knobs to "OFF" and open the gas tap of the gas cylinder. Keep your face and body as far as possible from the barbecue when igniting it.
3. Press and turn the control knobs slowly to the  \* position. The built-in igniter clicks and simultaneously ignites the pilot flame and burner. If the burner does not ignite within 5 seconds, IMMEDIATELY turn the control knob to "OFF", wait for 5 minutes until all gas has disappeared and repeat the ignition procedure.

**CHECK ALL GAS CONNECTIONS BEFORE EACH USE. DO NOT IGNITE THE BARBECUE WHEN SMELLING ANY GAS.****CHARACTERISTICS OF THE FLAME:**

- Check whether the characteristics of the flame are in order. Each burner is preset prior to shipment, but due to the many variations in local gas supplies, small adjustments might be required.
- The flames of the burners must be blue and stable, without yellow tips, noise or sudden increases.
- A yellow flame indicates insufficient presence of air. A noisy flame with sudden increases from the burner means there is too much air present.
- NOTE: small yellow tips are ok.



## INSTRUCTIONS FOR USE

### !!!BE CAREFUL!!!

1. Regularly clean the barbecue. If the barbecue is not cleaned regularly, the grease can start burning which can cause damages to the barbecue.
2. NEVER leave the barbecue unattended when in use.
3. Do not use water to extinguish flames when the grease is burning, this can cause injuries. Turn off all knobs and the gas cylinder in case of burning grease.
4. IMMEDIATELY turn off all knobs and the gas cylinder when grease starts to burn.

### !!!WARNING!!!

For safe use of the barbecue:

1. Leave enough free space around the barbecue and keep inflammable materials out of the way.
2. NEVER let children use the barbecue or play near the barbecue.
3. This barbecue is intended for outdoor use ONLY. NEVER use the barbecue in confined spaces such as a carport, veranda, covered patio, garage, or underneath inflammable materials.
4. Do not obstruct the vents on the bottom side of the barbecue, this could affect the burning power of the burner due to insufficient air supply.
5. Place the barbecue at least 100 cm away from walls or other surfaces. Place the barbecue at least 100 cm away from objects that could ignite the gas such as electrical equipment, pilot flames of gas water heaters, etc.
6. Do not use this barbecue on or underneath wooden balconies.
7. This barbecue is designed for use with butane/propane gas, do NOT use lava stone, briquettes or charcoal with this barbecue.

### !!!WARNING!!!

8. Regularly check the flames of the burners.
9. Shut down the gas supply when the barbecue is not in use.
10. Always shut off the gas cylinder completely and disconnect it from the barbecue before moving the barbecue.

## USING THE BARBECUE

Grilling requires a high temperature for the meat to nicely burn and brown. Most dishes are constantly grilled on position . However, when grilling large pieces of meat or chicken, it might be necessary to lower the temperature after the first browning. This ensures the food to get well done, without burning the outside. For food requiring long grill times or containing sugar marinade you might have to lower the temperature nearing the end of the grilling time.

- Make sure the barbecue is checked for leaks and is properly placed.
- Remove all packing materials.
- Ignite the burners according to the instructions in this user manual.
- Turn the control knob to and preheat the barbecue for 15 minutes.
- Put the food on the grill and grill it until it's properly prepared.

### TEMPERATURE SETTING

The control knobs can be set to any position between and .

**NOTE:** The hot grill will brown the outside of the meat, keeping the juices inside. The longer the barbecue is preheated, the quicker the meat will brown.

## WARRANTY

### GAS BARBEQUE

We guarantee the original customer/buyer of any Brixton Gas barbecue that, when used for normal domestic purposes, this barbecue is free of material and production defects for the period stipulated below. Grills being rented or used for commercial purposes are excluded from this warranty. Costs for sending and delivering warranty parts will not be charged.

PART	PERIOD
Burners:	2 Years
Grill racks:	2 Years
Taps:	2 Years
Frame, Housing, Cover, Control panel, Igniter and similar parts:	2 Years
All stainless steel parts:	2 Years

Our obligation under this warranty is limited to repair or replacement, according to our judgment, of the product during the warranty period. The scope of our liability under this warranty is limited to repair and replacement. This warranty does not cover normal wear and tear of parts, or damage as a result of the following: neglect or misuse of the product, use with unsuitable fuel/gas supply, use in contradiction with the instructions for use, or adjustments made by anyone other than the service centre of our factory. The warranty period will not be extended by the above mentioned repairs or replacements.

## FREQUENTLY ASKED QUESTIONS & THE ANSWERS

*Where can I purchase a gas cylinder, approved and suitable for this Brixton barbecue?*

At your local gas supplier or any large camping shops.

*Can the barbecue stay outside in any weather condition?*

We recommend storing your barbecue after use in a dry and well-ventilated place. Always disconnect the gas cylinder according to the instructions in this manual. You can also purchase a protective cover. These are available at your point of sales.

*After opening the packaging, barbecue parts are damaged or missing, what to do now?*

Contact Tristar ([www.tristar.service.eu](http://www.tristar.service.eu)) they will help you further.

*Can I wash the grill and/or baking trays in the dishwasher?*

This is possibly, however, cleaning with a barbecue cleaning agent or soapy water is also sufficient.

*Grease is leaking from underneath the barbecue and/or on the foundation, what to do now?*

Clean the barbecue and foundation. Move your barbecue to a flat or straight surface. Also make sure to regularly empty the grease drip tray.

## VEILIGHEIDSVOORSCHRIFTEN

### GEVAAR:

- Wanneer u gas ruikt:
1. Sluit het gas naar de barbecue af.
  2. Doof eventuele vlammen.
  3. Wanneer de gaslucht niet verdwijnt, bewaar dan afstand tot de barbecue en neem direct contact op met de gasleverancier of de brandweer.
    - Lekkend gas kan brand of een explosie veroorzaken, met ernstig of fataal lichamelijk letsel of beschadigingen van eigendommen tot gevolg.
    - Een incorrecte installatie kan gevaarlijk zijn, daarom moeten alle instructies in deze gebruiksaanwijzing strikt opgevolgd worden.
    - Het niet opvolgen van de waarschuwingen en voorzorgsmaatregelen in deze gebruikershandleiding, kan leiden tot ernstig of fataal lichamelijk letsel, of tot brand of explosie met schade aan eigendommen als gevolg.
    - Het wijzigen van het toestel kan gevaarlijk zijn!

### WAARSCHUWINGEN:

- Bewaar of gebruik geen benzine of andere ontvlambare dampen of vloeistoffen in de buurt van deze of andere barbecues.
- Controleer de barbecue eerst zorgvuldig op lekkage aan de hand van de instructie in deze handleiding voordat u de barbecue gebruikt. Voer deze controles ook uit wanneer de barbecue bij de dealer gemonteerd is.
- Deze barbecue niet proberen aan te steken zonder het hoofdstuk "Aanwijzingen aansteken Barbecue" in deze handleiding te hebben gelezen.
- Bewaar deze handleiding voor gebruik in de toekomst.
- Volg de instructies voor het aansluiten van de gasdrukregelaar voor uw Barbecue op.
- Bewaar geen reserve gascilinder of ontkoppelde cilinder in de opbergruimte onder de barbecue of in de buurt van deze barbecue.

- Leg geen barbecuehoezen of andere brandbare materialen op of in de opslagruimte van deze barbecue.
- Wanneer deze barbecue gedurende een langere periode niet gebruikt is, moet deze gecontroleerd worden op gas lekkage en op belemmeringen van de brander, voordat de barbecue weer wordt gebruikt. Raadpleeg de instructies in deze handleiding voor de juiste procedure.
- Zoek niet met een aansteker naar gaslekken.
- Gebruik uw barbecue niet wanneer er sprake is van een gaslek bij de aansluitingen.
- Houd brandbaar materiaal minimaal 100 cm uit de buurt van de bovenzijde, onderzijde, achterzijde of zijkanten van de barbecue. Bewaar dit ook niet in de opbergruimte van de barbecue!
- Uw barbecue mag niet door kinderen worden gebruikt. De toegankelijke onderdelen van de barbecue kunnen erg heet zijn. Houd jongere kinderen uit de buurt van de barbecue wanneer u deze gebruikt.
- Wees voorzichtig als u uw barbecue gebruikt. Tijdens het gebruik of tijdens het schoonmaken kan de barbecue heet zijn. Blijf daarom altijd in de buurt van de barbecue en verplaats de barbecue niet tijdens het gebruik of wanneer deze nog heet is.
- Wanneer de branders tijdens het bereiden van de gerechten uitgaan, draai dan alle gas kleppen dicht en wacht vijf minuten voordat u de branders weer aansteekt. Neem daarbij de ontstekingsinstructies in acht.
- Buig tijdens het bereiden van eten niet over de barbecue en leg uw handen of vingers niet op de voorste rand van de lekbak.
- Maak tijdens het reinigen van de kleppen of branders de openingen of aansluitingen niet groter
- Blijf uit de buurt van ontstekingsbronnen bij het verwisselen van de gascilinder.
- Een gedeukte of roestige gascilinder kan gevaarlijk zijn. Laat deze controleren door uw gasleverancier. Gebruik geen gascilinder met een beschadigde klep.

- De gascilinder kan ogenschijnlijk leeg zijn, maar toch nog wat gas bevatten. Hiermee dient rekening gehouden te worden bij het transporteren en opslaan van de cilinder.
- Ontkoppel de gasdrukregelaar of een willekeurige gasaansluiting nooit wanneer u de barbecue gebruikt.
- Draag tijdens het bedienen van de barbecue hittebestendige wanten of ovenhandschoenen.
- De lekbak aan de voorzijde kan heet worden. Neem deze lekbak pas af als deze afgekoeld is.

### **NIET GESCHIKT VOOR COMMERCIEEL GEBRUIK!**

### **VEILIGHEIDSINFORMATIE:**

**WAARSCHUWING:** Uw barbecue is ontworpen voor gebruik met alleen het gas dat wordt aangeduid op de rating plaat. Uw barbecue niet gebruiken met andere gassen! Het niet opvolgen van deze waarschuwing kan leiden tot brandgevaar en lichamelijk letsel. Tevens wordt de garantie ongeldig.

**WAARSCHUWING:** Bewaar geen reserve gascilinder onder of in de buurt van de barbecue en vul de cilinder nooit verder dan 80%. Indien dit niet nauwkeurig wordt opgevolgd, kan er brand optreden met overlijden of ernstig letsel tot gevolg.

**WAARSCHUWING:** Houd stroomkabels en de brandstofslang uit de buurt van warme oppervlakken.

**WAARSCHUWING:** Plaats de barbecue nooit onder een niet-hittebestendig afdak of zonnenscherm.

**WAARSCHUWING:** Deze barbecue is niet bedoeld voor installatie of plaatsing in of op een boot, camper of caravan.

#### **WAARSCHUWING:**

Bewaar of gebruik, voor uw eigen veiligheid, geen benzine of andere

ontvlambare dampen of vloeistoffen in de buurt van deze of andere barbecues. Het niet opvolgen van deze waarschuwing kan leiden tot brand, explosie en lichamelijk letsel.

### **VERZORGING EN ONDERHOUD**

#### **ONDERHOUD:**

- Houd de ruimte rond de barbecue vrij en houd brandbare materialen, benzine en andere ontvlambare gassen en vloeistoffen uit de buurt.
- Zorg ervoor dat de gaten aan de onderkant standaard open blijven, zodat de luchttoevoer voor verbranding en ventilatie niet geblokkeerd wordt.

### **REINIGING**

Deze barbecue dient regelmatig schoongemaakt te worden. Zorg dat de barbecue droog en schoon is en vet de metalen delen regelmatig in met een olie of vaseline om eventuele roestvorming te voorkomen. Berg de barbecue na gebruik altijd droog op. Gebruik geen bijtende schoonmaakmiddelen en/of antiroest middelen om het bedieningspaneel met de afbeeldingen te reinigen. Zulke sterke schoonmaakmiddelen kunnen de afbeeldingen verwijderen.

#### **REINIGEN VAN HET GRILLOPPERVLAK:**

De bakplaat is eenvoudig te reinigen met behulp van een mild afwasmiddel, waarna deze goed afgespoeld moet worden met heet water. Gebruik voor hardnekkige etensresten een fiber borstel.

#### **REINIGEN VAN DE BRANDERS:**

- Zorg ervoor dat de gaskraan en de knoppen op de "UIT"-stand staan. Controleer of de barbecue koel is.

- Reinig de buitenkant van de brander met een borstel. Verwijder hardnekkig vuil met een metalen schraper. Open verstopte openingen met een rechtgebogen paperclip. Gebruik nooit een houten tandenstoker, deze kan afbreken en de opening verstoppert.
- Bel onze klantenservicelijn als de gastoevoer door de brander geblokkeerd wordt door insecten of andere voorwerpen.

### **ZEER BELANGRIJK:**

De opening van de gaskraan moet in het midden van de brander geplaatst worden nadat u deze afgenomen en gereinigd heeft. Anders kan deze ernstige lichamelijke verwondingen en schade aan eigendommen veroorzaken. Beweeg de brander licht heen en weer nadat u hem teruggezet heeft om te kijken of hij goed op zijn plaats zit.

Hoe vaak de brander schoongemaakt moet worden, hangt af van hoe vaak u de barbecue gebruikt.

### **REINIGING VAN DE LEKBAK:**

De lekbak moet regelmatig gelegegd en schoongeveegd worden en afgewassen met water en een mild afwasmiddel. U kunt een kleine hoeveelheid zand of kattengrit op de bodem van de lekbak leggen om het vet op te nemen.

- Sla de grill buitenshuis op in een droge, goed geventileerde plaats buiten bereik van kinderen, wanneer de gasfles nog aan de barbecue bevestigd is.
- Sla de barbecue ALLEEN binnenshuis op nadat de gasfles dichtgedraaid en verwijderd is. De gasfles moet buitenshuis opgeslagen worden buiten bereik van kinderen. Sla de fles NOOIT op in een gebouw, garage of andere gesloten ruimte.

## **AANSLUITING GAS**

- Controleer of uw barbecue goed is gemonteerd. In deze handleiding is een gedetailleerde montage-instructie opgenomen waarin specifieke montageprocedures worden vermeld. Volg deze instructies nauwgezet op om een juiste en veilige montage van de barbecue te waarborgen.

- Voor een goede werking van de barbecue is het noodzakelijk dat de barbecue op een vlakke ondergrond staat.
- Deze barbecue is ingesteld voor gebruik met butaan of propaan gasflessen van 5 kg tot 11 kg (maximale maten; hoogte: 560 mm, diameter: 300 mm) met een geschikte gasdrukregelaar.

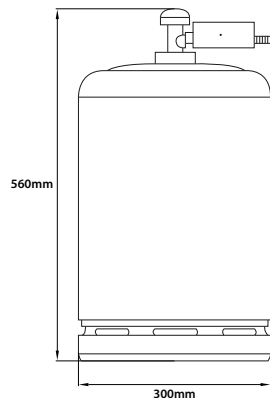

- Bij vervanging van de gasdrukregelaar of gasslang zie onderstaande tabel voor gas en druk:

<b>Tristar Europe B.V.</b> <b>Jules Verneweg 87</b> <b>5015 BH Tilburg, The Netherlands</b>		 0063/14	
Product name / Productnaam / Nom de produit / Produktname / Nombre del producto / Nome do Produto / Náзва прoдукта / Nome del prodotto / Produktimn imeno produkta / Názoв výrobku:		<b>Gas baking plate - Gasbakalaat - Plancha gas - Gasratplatte - Placa de cocción a gas - Placa a Gás - Gazowa płyta do smażenia - Piastra di cottura a gas - Gasolstekbord - Plynová pecici deska - Plynová doska na pecenie</b>	
Item number / Modelnummer / Ref. modèle / Artikel Nummer / Referencia / Referència / Numer pozycji / numero di articolo / Artikelnummer / Číslo zboží / Číslo položky:		<b>BQ-6394</b>	
Product Identification Number / Productidentificatienummer / Numéro d'identification produit / Produkt-Identifikations Nummer / Número de identificación del producto / Número de identificação do produto / Nr identifikacyjny produktu / Numero di identificazione del prodotto / Produktidentifizierungsnummer / Identifikačné číslo produktu / Identifikačné číslo produktu:		<b>0063CL3170</b>	
Appliance category / Toestelcategorie / Type de gaz / Geräte-Kategorie / Categoría del Dispositivo / Categoría do Aparelho / Kategorii urzãdení / Categoría di apparecchio / Apparatkategori / Kategorie zařizení / categoria zariadenia:		<input checked="" type="checkbox"/> I3A/P (30)	
Gas type / Gassoort / Type du gaz / Gasart / Tipo de Gas / Tipo de Gás / Rodzaju gazu / Tipo di gas / Gastyp / Typ plynu / Typ plynu:		<input checked="" type="checkbox"/> I3- (28 30/31)	
Gas pressure / Gasdruk / Pression gaz / Gasdruck / Presión de Gas / Pressão de Gás / Ciśnienie gazu / Pressione gas / Gastřek / Tlak plynu / Tlak plynu:		<input checked="" type="checkbox"/> I3A/P (30)	
Total heat input / Totaal gasverbruik / Consommation de gaz / Total Gasverbrauch / Consumo de gas / Consumo de Gás / Calkowite zużycie gazu / Consumo totale gas / Total gasforbrukning / Celková tepelná příkon / Príkon, výkon celkového ohrevu:		<input checked="" type="checkbox"/> Butane - Propane <input checked="" type="checkbox"/> Butaan - Propana <input checked="" type="checkbox"/> Butane - Propane <input checked="" type="checkbox"/> Butan - Propan <input checked="" type="checkbox"/> Butano - Propano <input checked="" type="checkbox"/> Butan - Propan <input checked="" type="checkbox"/> Butano - Propano <input checked="" type="checkbox"/> Butan - Propan <input checked="" type="checkbox"/> Butano - Propano <input checked="" type="checkbox"/> Butan - Propan <input checked="" type="checkbox"/> Butanovė - Propanovė <input checked="" type="checkbox"/> Bután - Propan	<input checked="" type="checkbox"/> Butane <input checked="" type="checkbox"/> Butaan <input checked="" type="checkbox"/> Butane <input checked="" type="checkbox"/> Butan <input checked="" type="checkbox"/> Butano <input checked="" type="checkbox"/> Butan <input checked="" type="checkbox"/> Butano <input checked="" type="checkbox"/> Butan <input checked="" type="checkbox"/> Butano <input checked="" type="checkbox"/> Butan <input checked="" type="checkbox"/> Butanovė <input checked="" type="checkbox"/> Bután
Gas pressure / Gasdruk / Pression gaz / Gasdruck / Presión de Gas / Pressão de Gás / Ciśnienie gazu / Pressione gas / Gastřek / Tlak plynu / Tlak plynu:		<input checked="" type="checkbox"/> I3- (28 30/31)	
Total heat input / Totaal gasverbruik / Consommation de gaz / Total Gasverbrauch / Consumo de gas / Consumo de Gás / Calkowite zużycie gazu / Consumo totale gas / Total gasforbrukning / Celková tepelná příkon / Príkon, výkon celkového ohrevu:		<input checked="" type="checkbox"/> Butane - Propane <input checked="" type="checkbox"/> Butaan - Propana <input checked="" type="checkbox"/> Butane - Propane <input checked="" type="checkbox"/> Butan - Propan <input checked="" type="checkbox"/> Butano - Propano <input checked="" type="checkbox"/> Butan - Propan <input checked="" type="checkbox"/> Butano - Propano <input checked="" type="checkbox"/> Butan - Propan <input checked="" type="checkbox"/> Butano - Propano <input checked="" type="checkbox"/> Butan - Propan <input checked="" type="checkbox"/> Butanovė - Propanovė <input checked="" type="checkbox"/> Bután - Propan	<input checked="" type="checkbox"/> Butane <input checked="" type="checkbox"/> Butaan <input checked="" type="checkbox"/> Butane <input checked="" type="checkbox"/> Butan <input checked="" type="checkbox"/> Butano <input checked="" type="checkbox"/> Butan <input checked="" type="checkbox"/> Butano <input checked="" type="checkbox"/> Butan <input checked="" type="checkbox"/> Butano <input checked="" type="checkbox"/> Butan <input checked="" type="checkbox"/> Butanovė <input checked="" type="checkbox"/> Bután
Injector size / Injectorafmeting / Taille injecteur / Größe der Einspritzdüse / Tamaño del inyector / Tamaño do inyector / Rozmiar wtryskiwacza / Dimensioini iniettore / Insprutavens storlek / Velikost vstříkovačích trysek / Veľkosť vstrekovača:		<input checked="" type="checkbox"/> Butane - Propane <input checked="" type="checkbox"/> Butaan - Propana <input checked="" type="checkbox"/> Butane - Propane <input checked="" type="checkbox"/> Butan - Propan <input checked="" type="checkbox"/> Butano - Propano <input checked="" type="checkbox"/> Butan - Propan <input checked="" type="checkbox"/> Butano - Propano <input checked="" type="checkbox"/> Butan - Propan <input checked="" type="checkbox"/> Butano - Propano <input checked="" type="checkbox"/> Butan - Propan <input checked="" type="checkbox"/> Butanovė - Propanovė <input checked="" type="checkbox"/> Bután - Propan	
Country of Destination / Land van bestemming / Pays de destination / Land von Bestimmung / País de destino / País de destino / Kraj docelowy / Nazione di destinazione / Bestämmseländ / Země určení / Destinácia - krajina:		<input checked="" type="checkbox"/> Butane <input checked="" type="checkbox"/> Butaan <input checked="" type="checkbox"/> Butane <input checked="" type="checkbox"/> Butan <input checked="" type="checkbox"/> Butano <input checked="" type="checkbox"/> Butan <input checked="" type="checkbox"/> Butano <input checked="" type="checkbox"/> Butan <input checked="" type="checkbox"/> Butano <input checked="" type="checkbox"/> Butan <input checked="" type="checkbox"/> Butanovė <input checked="" type="checkbox"/> Bután	

<b>Tristar Europe B.V.</b> <b>Jules Verneweg 87</b> <b>5015 BH Tilburg, The Netherlands</b>		 0063/14	
Product name / Productnaam / Nom de produit / Produktname / Nombre del producto / Nome do Produto / Náзва прoдукта / Nome del prodotto / Produktimn imeno produkta / Názoв výrobku:		<b>Gas baking plate - Gasbakalaat - Plancha gas - Gasratplatte - Placa de cocción a gas - Placa a Gás - Gazowa płyta do smażenia - Piastra di cottura a gas - Gasolstekbord - Plynová pecici deska - Plynová doska na pecenie</b>	
Item number / Modelnummer / Ref. modèle / Artikel Nummer / Referencia / Referència / Numer pozycji / numero di articolo / Artikelnummer / Číslo zboží / Číslo položky:		<b>BQ-6395</b>	
Product Identification Number / Productidentificatienummer / Numéro d'identification produit / Produkt-Identifikations Nummer / Número de identificación del producto / Número de identificação do produto / Nr identifikacyjny produktu / Numero di identificazione del prodotto / Produktidentifizierungsnummer / Identifikačné číslo produktu / Identifikačné číslo produktu:		<b>0063CL3170</b>	
Appliance category / Toestelcategorie / Type de gaz / Geräte-Kategorie / Categoría del Dispositivo / Categoría do Aparelho / Kategorii urzãdení / Categoría di apparecchio / Apparatkategori / Kategorie zařizení / categoria zariadenia:		<input checked="" type="checkbox"/> I3A/P (30)	
Gas type / Gassoort / Type du gaz / Gasart / Tipo de Gas / Tipo de Gás / Rodzaju gazu / Tipo di gas / Gastyp / Typ plynu / Typ plynu:		<input checked="" type="checkbox"/> I3- (28 30/31)	
Gas pressure / Gasdruk / Pression gaz / Gasdruck / Presión de Gas / Pressão de Gás / Ciśnienie gazu / Pressione gas / Gastřek / Tlak plynu / Tlak plynu:		<input checked="" type="checkbox"/> I3A/P (30)	
Total heat input / Totaal gasverbruik / Consommation de gaz / Total Gasverbrauch / Consumo de gas / Consumo de Gás / Calkowite zużycie gazu / Consumo totale gas / Total gasforbrukning / Celková tepelná příkon / Príkon, výkon celkového ohrevu:		<input checked="" type="checkbox"/> Butane - Propane <input checked="" type="checkbox"/> Butaan - Propana <input checked="" type="checkbox"/> Butane - Propane <input checked="" type="checkbox"/> Butan - Propan <input checked="" type="checkbox"/> Butano - Propano <input checked="" type="checkbox"/> Butan - Propan <input checked="" type="checkbox"/> Butano - Propano <input checked="" type="checkbox"/> Butan - Propan <input checked="" type="checkbox"/> Butano - Propano <input checked="" type="checkbox"/> Butan - Propan <input checked="" type="checkbox"/> Butanovė - Propanovė <input checked="" type="checkbox"/> Bután - Propan	<input checked="" type="checkbox"/> Butane <input checked="" type="checkbox"/> Butaan <input checked="" type="checkbox"/> Butane <input checked="" type="checkbox"/> Butan <input checked="" type="checkbox"/> Butano <input checked="" type="checkbox"/> Butan <input checked="" type="checkbox"/> Butano <input checked="" type="checkbox"/> Butan <input checked="" type="checkbox"/> Butano <input checked="" type="checkbox"/> Butan <input checked="" type="checkbox"/> Butanovė <input checked="" type="checkbox"/> Bután
Gas pressure / Gasdruk / Pression gaz / Gasdruck / Presión de Gas / Pressão de Gás / Ciśnienie gazu / Pressione gas / Gastřek / Tlak plynu / Tlak plynu:		<input checked="" type="checkbox"/> I3- (28 30/31)	
Total heat input / Totaal gasverbruik / Consommation de gaz / Total Gasverbrauch / Consumo de gas / Consumo de Gás / Calkowite zużycie gazu / Consumo totale gas / Total gasforbrukning / Celková tepelná příkon / Príkon, výkon celkového ohrevu:		<input checked="" type="checkbox"/> Butane - Propane <input checked="" type="checkbox"/> Butaan - Propana <input checked="" type="checkbox"/> Butane - Propane <input checked="" type="checkbox"/> Butan - Propan <input checked="" type="checkbox"/> Butano - Propano <input checked="" type="checkbox"/> Butan - Propan <input checked="" type="checkbox"/> Butano - Propano <input checked="" type="checkbox"/> Butan - Propan <input checked="" type="checkbox"/> Butano - Propano <input checked="" type="checkbox"/> Butan - Propan <input checked="" type="checkbox"/> Butanovė - Propanovė <input checked="" type="checkbox"/> Bután - Propan	<input checked="" type="checkbox"/> Butane <input checked="" type="checkbox"/> Butaan <input checked="" type="checkbox"/> Butane <input checked="" type="checkbox"/> Butan <input checked="" type="checkbox"/> Butano <input checked="" type="checkbox"/> Butan <input checked="" type="checkbox"/> Butano <input checked="" type="checkbox"/> Butan <input checked="" type="checkbox"/> Butano <input checked="" type="checkbox"/> Butan <input checked="" type="checkbox"/> Butanovė <input checked="" type="checkbox"/> Bután
Injector size / Injectorafmeting / Taille injecteur / Größe der Einspritzdüse / Tamaño del inyector / Tamaño do inyector / Rozmiar wtryskiwacza / Dimensioini iniettore / Insprutavens storlek / Velikost vstříkovačích trysek / Veľkosť vstrekovača:		<input checked="" type="checkbox"/> Butane - Propane <input checked="" type="checkbox"/> Butaan - Propana <input checked="" type="checkbox"/> Butane - Propane <input checked="" type="checkbox"/> Butan - Propan <input checked="" type="checkbox"/> Butano - Propano <input checked="" type="checkbox"/> Butan - Propan <input checked="" type="checkbox"/> Butano - Propano <input checked="" type="checkbox"/> Butan - Propan <input checked="" type="checkbox"/> Butano - Propano <input checked="" type="checkbox"/> Butan - Propan <input checked="" type="checkbox"/> Butanovė - Propanovė <input checked="" type="checkbox"/> Bután - Propan	
Country of Destination / Land van bestemming / Pays de destination / Land von Bestimmung / País de destino / País de destino / Kraj docelowy / Nazione di destinazione / Bestämmseländ / Země určení / Destinácia - krajina:		<input checked="" type="checkbox"/> Butane <input checked="" type="checkbox"/> Butaan <input checked="" type="checkbox"/> Butane <input checked="" type="checkbox"/> Butan <input checked="" type="checkbox"/> Butano <input checked="" type="checkbox"/> Butan <input checked="" type="checkbox"/> Butano <input checked="" type="checkbox"/> Butan <input checked="" type="checkbox"/> Butano <input checked="" type="checkbox"/> Butan <input checked="" type="checkbox"/> Butanovė <input checked="" type="checkbox"/> Bután	

- De slang dient niet langer te zijn dan 1,5 meter. Slechts goedgekeurde aansluitingen gebruiken. De gasdrukregelaar moet voldoen aan de EN 12864 norm. De gas slang dient gewijzigd te worden indien de nationale omstandigheden dit vereisen.
- De slang moet voldoen aan de norm EN 1763-1.
- De gas slang dient gewijzigd te worden indien de nationale omstandigheden dit vereisen.
- De gas slang dient op een dergelijke wijze geplaatst te worden, dat ze niet verwrongen kan worden.
- Sluit de drukregelaar aan op uw gasfles.

## ZEER BELANGRIJK:

- De temperatuur van de regelaar mag niet boven de 60°C (140°F) stijgen.
- De regelaar moet voorzien zijn van een veiligheidsklep of drukbeveiliging.
- De opening van de drukregelaar moet passen op de aansluiting van de gaskraan van de fles.
- Controleer dat de gaskraan van de tank helemaal dicht staat (draai met de klok mee totdat de klok stopt).
- Controleer of de gaskraan van de gasfles geschikte uitwendige schroefdraden heeft .
- Zorg ervoor dat alle branderknoppen op de uit-stand staan.
- Verwijder de beschermkap van de gaskraan van de gasfles. Gebruik altijd de bijgeleverde beschermkap met de gaskraan.
- Inspecteer de aansluiting van de gaskraan, drukregelaar en de slang. Controleer op beschadigingen of vuil, verwijder eventueel vuil. Controleer de slang op beschadigingen. Probeer nooit beschadigd of geblokkeerde uitrustingsstukken. Neem contact op met uw plaatselijke gasleverancier voor vervanging of reparatie.
- Bij het aansluiten van de drukregelaar aan de gaskraan draait u de moer handmatig met de klok mee totdat hij niet verder kan. Gebruik geen sleutel om de moer aan te draaien. Met het gebruik van een sleutel kunt u de snelkoppeling beschadigen, wat gevaarlijk kan zijn. (zoals aangegeven op de volgende afbeelding).
- Draai de gaskraan van de fles helemaal open (tegen de klok in). Gebruik een water-en-zeepoplossing om alle aansluitingen te controleren op lekken, voordat u de grill probeert aan te steken. Als u een lek vindt moet u de gaskraan dichtdraaien en de grill niet gebruiken, totdat het lek gerepareerd is door uw dealer of gasleverancier.

*Draaiknop met  
overvulbeveiliging*

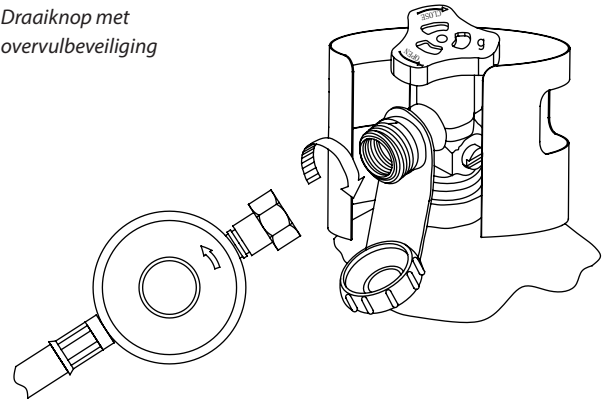

## !!!WAARSCHUWING!!!

1. Probeer nooit voorwerpen in de opening van de gaskraan te duwen. Hierdoor kan de gaskraan beschadigd raken en gaan lekken. Lekkend gas kan brand, explosie, zware lichamelijke verwonding en zelfs dood veroorzaken.
2. Gebruik de barbecue niet, totdat u op lekken getest heeft.
3. Als er een lekkage gevonden is, schakel dan ONMIDDELIJK de gasfles uit (met de klok mee) en ontkoppel de regelaar van de gasfles. Plaats de gasfles in een koele, goed geventileerde ruimte. Neem contact op met uw dealer of gasleverancier voor assistentie.
4. Als u een gaslek niet kunt stoppen bel dan meteen uw gasfles leverancier of de brandweer.



**!!!GEVAAR!!!**

1. Bewaar NOOIT een extra gasfles onder of vlakbij de barbecue of in een gesloten ruimte.
2. Vul de gasfles NOOIT voor meer dan 80%. Een overvolle extra gasfles is gevaarlijk, omdat ervertolig gas uit de veiligheidsklep kan lekken. Er kan gas ontsnappen uit de veiligheidsklep op de gasfles, wat brand kan veroorzaken.
3. Er moeten beschermkappen zitten op de aansluitingsopening van de extra gasfles.
4. Als u een gaslek vindt in de extra gasfles, ga er dan onmiddellijk uit de buurt en bel de brandweer.

**ZEER BELANGRIJK: ONTKOPPEL DE GASFLES WANNEER DE BARBECUE NIET IN GEBRUIK IS.****HET ONTKOPPELEN VAN DE GASFLES:**

- Draai alle knoppen uit.
- Draai de gaskraan van de gasfles helemaal dicht (draai met de klok mee totdat de knop stopt).
- Haal de drukregelaar van de gaskraan af door de snelkoppelingsmoer tegen de klok in te draaien.
- Plaats de beschermkap terug op de gaskraan van de gasfles.

**CONTROLE OP LEKKEN****ALGEMEEN**

Alle gasaansluitingen van de barbecue worden getest op lekken in de fabriek voordat ze verzonden worden, maar bij montage moet het apparaat toch helemaal op gaslekken worden gecontroleerd. Er

kan schade ontstaan zijn tijdens het verzenden of het apparaat kan blootgesteld zijn aan extreme druk. Controleer het apparaat regelmatig op lekken en controleer of u de geur van gas kunt waarnemen.

**VOOR DE CONTROLE:**

- Zorg ervoor dat alle verpakkingsmateriaal van de barbecue verwijderd is, ook de riemen die de branders op zijn plaats houden.
- Rook niet terwijl u op lekken controleert.
- Controleer nooit op lekken met open vuur.
- Maak een water-en-zeepoplossing van één deel afwasmiddel en één deel water. Gebruik een spuitfles, borstel, of doek om de oplossing op de aansluitingen aan te brengen. Zorg dat de gasfles vol is voor de eerste lekcontrole.
- Het controleren op lekken moet buitenshuis gebeuren op een goed geventileerde plaats, uit de buurt van ontstekingsbronnen zoals gas- of elektrische apparaten en brandbaar materiaal.
- Houd de grill uit de buurt van open vuur en/of vonken tijdens de controle.

**HET CONTROLEREN:**

- Zorg ervoor dat alle regelknoppen in de "UIT"-stand staan.
- Zorg ervoor dat de drukregelaar goed aangesloten is op de gasfles.
- Open de gaskraan van de gasfles helemaal door de knop tegen de klok in te draaien. Als u een sissend geluid hoort, draai dan het gas ONMIDDELLIJK UIT; dit geeft een lek in de aansluiting aan. Bel uw gasleverancier of de brandweer.
- Controleer elke aansluiting van de gasfles tot en met de aansluiting van het kranengedeelte (de slang die naar de brander loopt) door de zeepoplossing op de aansluitingen te spuiten of te borstelen.
- Als er zeepbelletjes ontstaan is er een lek. Draai de gaskraan van de gasfles ONMIDDELLIJK dicht en kijk alle aansluitingen goed na. Open dan de gaskraan weer en controleer opnieuw.
- Sluit altijd de gaskraan van de gasfles na de lekcontrole door de knop met de klok mee te draaien.
- Gebruik alleen door de fabrikant aanbevolen onderdelen met deze

barbecue. Als u andere onderdelen gebruikt kan de garantie komen te vervallen. Gebruik de barbecue niet totdat alle aansluitingen nagekeken zijn en u er zeker van bent dat ze niet lekken.

### VEILIGHEIDSTIPS:

- Controleer altijd op lekken na elke keer dat u de gasfles verwisselt.
- Controleer altijd alle aansluitingen op lekken voor elk gebruik.
- Gebruik lang barbecuebestek om verbrandingen te voorkomen.
- Als er vet of hete voorwerpen van de barbecue afvallen op de gaskraan, drukregelaar, slang of een ander onderdeel dat gas bevat, sluit het gas dan onmiddellijk.
- Verwijder de lekbak niet als de barbecue nog niet helemaal afgekoeld is.
- Sluit alle regelknoppen en de gaskraan van de gasfles wanneer u de barbecue niet gebruikt.
- Duw de barbecue vooruit wanneer u hem verplaatst, trek er niet aan.
- Een ontkoppelde gasfles die opgeslagen is of vervoerd wordt, moet voorzien zijn van een beschermkap. Bewaar een gasfles niet in een gesloten ruimte zoals een carport, overdekte patio, veranda, garage of andere gebouwen.
- Laat nooit een gasfles achter in een voertuig of boot waar deze oververhit kan raken door de zon.
- Bewaar de gasfles niet of vlakbij een plaats waar kinderen spelen.

### LAATSTE CHECKLIST VOOR MONTAGE

- Er zit tenminste 100 cm ruimte tussen brandbare stoffen en de zijanten en achterkant van de grill.
- Er bevinden zich geen onbeschermde brandbare stoffen boven de grill.
- Alle interne verpakkingsmateriaal is verwijderd.
- De branders zitten goed op de openingen.
- De knoppen kunnen vrij draaien.
- Het apparaat is gecontroleerd en lekvrij.
- De gebruiker is op de hoogte van de locatie van de gaskraan.

## AANWIJZINGEN AANSTEKEN BARBECUE

### WAARSCHUWING: BELANGRIJK! VOOR HET AANSTEKEN

Controleer de gastoevoerslang voordat u het gas "AAN" draait. Als er beschadigingen of scheuren te zien zijn moet de slang vervangen worden voor gebruik. De nieuwe gastoevoerslang moet voldoen aan de nationale eisen.

### ZEER BELANGRIJK: KIJK ALTIJD DE SLANG NA VOOR ELK GEBRUIK VAN DEZE BARBECUE

#### HET AANSTEKEN VAN DE HOOFDBRANDERS VAN DE BARBECUE:

1. Lees de aanwijzingen voordat u de branders aansteekt.
2. Draai alle knoppen op "UIT"; en open dan de gaskraan van de gasfles. Houd altijd uw gezicht en lichaam zo ver mogelijk van de barbecue af wanneer u deze aansteekt.
3. Druk en draai de regelknoppen langzaam naar de  stand. De ingebouwde aansteker klikt en steekt tegelijkertijd de waakvlam en de brander aan. Draai de regelknop ONMIDDELLIJK op UIT als de brander niet binnen 5 seconden gaat branden, wacht 5 minuten tot al het gas verdwenen is en herhaal de aansteekprocedure.

### CONTROLEER ALLE GASAANSLUITINGEN VOOR IEDER GEBRUIK. ONTSTEK DE BARBECUE NIET ALS U EEN GASGEUR WAARNEEMT.

#### EIGENSCHAPPEN VAN DE VLAM

- Controleer of de eigenschappen van de vlam in orde zijn. Elke brander wordt voor het verzenden ingesteld, maar door variaties in de plaatselijke gastoevoer kunnen kleine aanpassingen nodig zijn.
- De vlammen van de branders moeten blauw en stabiel zijn, zonder gele uiteinden, lawaai, of oplaaien.
- Als de vlam geel is, betekent dit dat er onvoldoende lucht aanwezig is. Als de vlam lawaai maakt en van de brander oplaait, betekent dit dat er teveel lucht aanwezig is.
- OPMERKING: kleine gele uiteinden zijn in orde.

## BEDIENINGSAANWIJZINGEN

### !!!VOORZICHTIG!!!

1. Reinig de barbecue regelmatig, als de barbecue niet vaak genoeg schoongemaakt wordt kan het vet in de brand vliegen, wat de barbecue kan beschadigen.
2. Laat de barbecue NOOIT zonder toezicht, wanneer deze in gebruik is.
3. Gebruik geen water om het vuur te doven als het vet in brand staat, dit kan verwondingen veroorzaken.
4. Draai alle knoppen en de gasfles ONMIDDELIJK uit als het vet in brand vliegt.

### !!!WAARSCHUWING!!!

Voor een veilig gebruik van de barbecue:

1. Laat de ruimte rondom de barbecue vrij en houd brandbaar materiaal uit de buurt.
2. Laat kinderen NOOIT de barbecue bedienen of vlakbij de barbecue spelen.
3. Deze barbecue is ALLEEN bedoeld voor gebruik buitenshuis. Gebruik de barbecue NOOIT in een gesloten ruimte zoals een carport, veranda, overdekte patio, garage, of onder brandbaar materiaal.
4. Blokkeer de ventilatiegaten aan de onderzijde van de barbecue niet, dit kan het brandvermogen van de brander beïnvloeden doordat er te weinig lucht bij komt.
5. Plaats de barbecue tenminste 100 cm van muren of andere oppervlakken vandaan. Plaats de barbecue tenminste 100 cm vandaan van voorwerpen die het gas in de brand kunnen steken, zoals elektrische apparaten, waakvlammen van geisers, enz.

### !!!WAARSCHUWING!!!



6. Gebruik deze barbecue niet op of onder houten balkons.
7. Deze barbecue is alleen ontworpen voor gebruik met butaan/propaangas.
8. Controleer de vlammen van de branders regelmatig.
9. Draai de gastoevoer uit wanneer u de barbecue niet gebruikt.
10. Sluit de gasfles altijd helemaal en ontkoppel deze van de barbecue voordat u de barbecue verplaatst.

## GEBRUIK VAN DE BARBECUE

Voor grillen is een hoge temperatuur nodig, zodat het vlees dichtgeschroeid en goed bruin kan worden. De meeste etenswaren worden de hele tijd op de  stand gegrild. Wanneer u grote stukken vlees of kip grilt, kan het echter nodig zijn om de temperatuur lager te zetten na de eerste bruining. Hierdoor kan het voedsel goed gaar worden, zonder dat de buitenkant verbrandt. Etenswaren die lang gegrild worden of voedsel met een suikermarinade kunnen aan het einde van de griltijd een lagere temperatuur nodig hebben.

- Zorg ervoor dat de barbecue gecontroleerd is op lekken en goed geplaatst is.
- Verwijder alle verpakkingsmateriaal.
- Steek de branders aan volgens de aanwijzingen in deze gebruiksaanwijzing.
- Draai de regelknop op  en verwarm de barbecue 15 minuten lang voor.
- Leg de etenswaren op de grill en grill ze totdat ze gaar zijn.

## INSTELLEN VAN DE TEMPERATUUR

De regelknop kan op elke stand tussen  en  gezet worden.

**OPMERKING:** De hete grill schroeit het voedsel dicht, zodat de sappen erin blijven. Hoe langer de barbecue voorverwarmd wordt, hoe sneller het vlees bruint.

## GARANTIE

### GASBARBECUE

Wij garanderen de originele klant/koper van elke Brixton gasbarbecue dat deze bij normaal huishoudelijk gebruik vrij is van materiaal- en fabricagefouten gedurende de hieronder aangegeven periode. Grillen die verhuurd worden of commercieel gebruikt worden zijn uitgesloten van deze garantie. Er wordt geen prijs gerekend voor het verzenden en afleveren van de garantieonderdelen.

ONDERDEEL	PERIODE
Branders:	2 Jaar
Grillroosters:	2 Jaar
Kranen:	2 Jaar
Frame, Behuizing, Kar, Bedieningspaneel, Aansteker en dergelijke onderdelen:	2 Jaar
Alle roestvrijstalen onderdelen:	2 Jaar

Onze verplichting onder deze garantie is beperkt tot reparatie of vervanging, naar ons oordeel, van het product tijdens de garantieperiode. Onze mate van aansprakelijkheid onder deze garantie is beperkt tot reparatie of vervanging. Deze garantie dekt geen normale slijtage van onderdelen en schade veroorzaakt door het volgende: verwaarlozing of misbruik van het product, gebruik met ongeschikte brandstof/

gastoevoer, gebruik in tegenstelling met de gebruiksaanwijzingen, of aanpassing door iemand anders dan het service centrum van onze fabriek. Indien de barbecue niet volgens de aanwijzingen in deze handleiding is onderhouden, vervalt iedere aanspraak op garantie. De garantieperiode wordt niet verlengd door genoemde reparaties of vervangingen.

## VEELGESTELDE VRAGEN & DE ANTWOORDEN

*Waar kan ik een goedgekeurde en voor deze Brixton barbecue geschikte gasfles kopen?*

Bij uw plaatselijke gasleverancier en bij iedere grote kampeervakhandel.

*Kan de barbecue in weer en wind buiten blijven staan?*

U kunt uw barbecue het beste na gebruik op een droge en goed geventileerde plaats opbergen. Koppel altijd de gasfles los, zoals beschreven in deze handleiding. Tevens kunt u een beschermhoes aanschaffen. Deze zijn verkrijgbaar bij uw verkooppunt.

*Er zijn barbecue onderdelen beschadigd of niet aanwezig na het openen van de verpakking, wat nu te doen?*

Neem contact op met Tristar ([www.tristar.service.eu](http://www.tristar.service.eu)) zij zullen u verder helpen.

*Kunnen de grill en/of bakplaten in de afwasmachine?*

Dit is mogelijk, echter het schoonmaken met een barbecue reinigingsmiddel of sopje volstaat ook.

*Er lekt vet onder in de barbecue en/of op de ondergrond, wat nu te doen?*

Reinig de barbecue en de ondergrond. Verplaats uw barbecue naar een vlakke en rechte ondergrond. Zorg er tevens voor dat u regelmatig de vetopvang bak leegt.

## CONSIGNES DE SECURITE

### DANGER:

- Lorsque vous détectez une odeur de gaz :
  1. Fermez l'alimentation du gaz du barbecue.
  2. Eteignez toutes les flammes.
  3. Si l'odeur de gaz ne disparaît pas, restez éloigné du barbecue et contactez immédiatement votre fournisseur de gaz ou les pompiers.
- Les fuites de gaz peuvent provoquer des incendies ou des explosions susceptibles de causer des blessures graves ou fatales ou des dégâts matériels.
- Ne jamais élargir les ouvertures ou les connexions lors du nettoyage des valves ou brûleurs.
- Ignorez les dangers, avertissements et précautions mentionnés dans ce guide d'utilisateur peut entraîner des blessures sérieuses ou fatales, ou des incendies ou des explosions provoquant des dégâts matériels.
- Le déplacement de l'appareil peut être extrêmement dangereux.

### AVERTISSEMENTS:

- Ne conservez ni n'utilisez jamais de l'essence ou tout autre liquide inflammable à proximité d'un barbecue y compris celui-ci.
- Vérifiez d'abord que le Barbecue n'ait pas de fuite, conformément aux instructions de ce guide avant de commencer à l'utiliser. Procédez également à ces vérifications lorsque le barbecue est assemblé chez le détaillant.
- Ne tentez pas d'allumer le barbecue avant d'avoir lu le chapitre "Instructions d'allumage du Barbecue" de ce guide.
- Conservez ce manuel pour pouvoir vous y référer ultérieurement.
- Suivez les instructions de branchement du régulateur de pression du gaz à votre Barbecue.
- Ne conservez jamais une bonbonne de gaz en réserve ou une bonbonne débranchée sous ou à proximité de ce barbecue.
- Ne mettez jamais de couvercles de barbecue ou tout autre matériau inflammable au-dessus ou dans l'espace de rangement du barbecue.

- Lorsque le Barbecue Brixton n'a pas été utilisé durant une longue période, il faut vérifier qu'il n'y ait pas de fuites de gaz ni d'obstruction du brûleur. Consultez les instructions dans ce guide pour la bonne procédure.
- Ne vérifiez jamais les fuites de gaz à l'aide d'un briquet.
- N'utilisez jamais votre Barbecue Brixton en cas de fuites de gaz au niveau des joints.
- Conservez les matériaux inflammables à une distance minimale d'1 mètre des côtés ou de l'arrière du barbecue. Ne les conservez pas dans l'espace de rangement du barbecue !
- Votre Barbecue Brixton ne peut pas être utilisé par les enfants. Les parties accessibles du barbecue peuvent devenir très chaudes. Gardez les jeunes enfants hors de proximité du barbecue lors de son fonctionnement.
- Soyez prudent lors de l'utilisation de votre Barbecue Brixton. Le barbecue peut être chaud lors de son fonctionnement ou lors du nettoyage, par conséquent restez toujours à proximité du barbecue et ne le déplacez jamais pendant son utilisation.
- Si les brûleurs s'éteignent pendant la préparation de la nourriture, fermez toutes les vannes de gaz. Patientez cinq minutes avant de rallumer les brûleurs en respectant toutes les instructions d'allumage durant la procédure.
- Lors de la préparation de nourriture, ne vous penchez jamais au-dessus du barbecue, ou ne mettez jamais vos mains ou doigts sur le rebord avant de la bonbonne à gaz.
- Une installation incorrecte peut être dangereuse, suivre rigoureusement les instructions dans le mode d'emploi.
- Restez hors de proximité des sources d'allumage pendant le changement de la bonbonne à gaz.
- Une bonbonne à gaz cabossée ou rouillée peut être dangereuse. Faites-la vérifier par votre fournisseur de gaz. N'utilisez jamais une bonbonne à gaz avec une vanne endommagée.
- La bonbonne à gaz peut sembler vide mais contient toujours du gaz. Ne l'oubliez pas lors du déplacement ou du rangement de la bonbonne.
- Ne débranchez jamais le régulateur de pression ou tout autre



branchement pendant l'utilisation du barbecue.

- Portez toujours des gants ignifugés pour le four lors de l'utilisation du barbecue.
- Le bac de récupération de graisses à l'avant sera chaud. Prenez cela comme un bac jusqu'à ce qu'il refroidi

## **UNIQUEMENT POUR UN USAGE DOMESTIQUE!**

## **INFORMATIONS DE SECURITE:**

**AVERTISSEMENT :** Votre barbecue est conçu pour fonctionner uniquement avec le gaz indiqué sur la plaque d'indication. Ne faites jamais fonctionner votre barbecue avec un gaz différent. Le non respect de cet avertissement peut créer un risque d'incendie ou de blessures corporelles. De plus, ceci annule la garantie.

**AVERTISSEMENT :** Ne conservez jamais de bonbonne à gaz en réserve sous ou à proximité du barbecue. Ne remplissez pas la bonbonne au-delà de 80 %, car si cette consigne n'est pas strictement respectée, un incendie peut s'ensuivre provoquant des blessures sérieuses ou fatales.

**AVERTISSEMENT :** Maintenez les câbles d'alimentation et les conduits de gaz à distances des surfaces chaudes.

**AVERTISSEMENT :** Ne disposez jamais le Barbecue Brixton sous un abri résistant à la chaleur ou un pare-soleil.

**ATTENTION :** Ce barbecue n'est pas conçu pour être installé ou placé dans un camping-car ou une caravane et n'est pas destiné à être utilisé dans ou sur un bateau.

**AVERTISSEMENT :** Pour votre propre sécurité, ne stockez ni n'utilisez jamais d'essence ou d'autres combustibles liquides ou gazeux à proximité d'un barbecue. Le non respect de cet avertissement peut provoquer des incendies, des explosions et des blessures corporelles. Lors du nettoyage des vannes ou des brûleurs, n'élargissez jamais les ouvertures ou les branchements.

## **PRECAUTION ET ENTRETIEN**

### **ENTRETIEN:**

- Conservez un espace libre autour du barbecue, et gardez éloignés les matériaux inflammables, essence et autres gaz combustibles.
- Veillez à ce que les orifices au bas du barbecue restent ouverts afin de permettre l'arrivée de l'air et de ne pas obstruer la ventilation.

## **NETTOYAGE**

Ce barbecue doit être nettoyé régulièrement. Veillez à ce que le barbecue soit sec et propre et huilez les parties métalliques avec de l'huile ou de la vaseline pour l'empêcher de rouiller. Rangez toujours le barbecue après utilisation. N'utilisez pas de détergents abrasifs et/ou de produits antirouille pour nettoyer le panneau de contrôle avec les images. Des produits détachants agressifs peuvent effacer les illustrations.

### **NETTOYAGE DE LA SURFACE DU GRILL:**

La grille de surface peut être nettoyée avec un détergent doux, puis nettoyer avec de l'eau chaude. Les restes peuvent être enlevés avec une brosse en fibres.

### **NETTOYAGE DES BRULEURS:**

- Assurez-vous que le robinet du gaz et tous les boutons soient sur la position "OFF". Vérifiez que le barbecue soit refroidi.
- Nettoyez l'extérieur du brûleur à l'aide d'une brosse. Éliminez les déchets difficiles avec un grattoir métallique. N'utilisez jamais de cure-dents en bois car ils peuvent boucher les orifices en se cassant.
- A savoir qu'il vous faut appeler notre service clientèle lorsque l'alimentation du gaz du brûleur est bouchée par des insectes ou autres objets.

### **TRES IMPORTANT**

L'orifice du robinet du gaz doit être mis au milieu du brûleur après l'avoir retiré et nettoyé. Sinon, des blessures sérieuses ou des dégâts matériels

peuvent en résulter. Après avoir remis le brûleur en place, veillez à son bon positionnement en le bougeant légèrement d'avant en arrière. La fréquence de nettoyage du brûleur dépend de votre fréquence d'utilisation du barbecue.

**NETTOYAGE DE LA CUVETTE D'ÉGOUTTAGE:**

La cuvette d'égouttage doit être régulièrement vidée et nettoyée et lavée avec de l'eau et un détergent doux. Il vous serait possible de mettre une petite quantité de sable ou de litière pour chat au fond de la cuvette d'égouttage pour absorber la graisse.

- Rangez le grill à l'extérieur, dans un lieu sec et bien aéré, hors de la portée des enfants lorsque la bonbonne à gaz est encore branchée au barbecue.
- Rangez SEULEMENT le barbecue à l'intérieur après avoir fermé et enlevé la bonbonne à gaz. La bonbonne à gaz doit être rangée à l'extérieur, hors de portée des enfants ; NE gardez JAMAIS la bonbonne à gaz dans un bâtiment, un garage ou un autre endroit réduit.

**BRANCHEMENT DU GAZ**

- Vérifiez que votre barbecue soit correctement monté. Ce guide indique des instructions de montage détaillées comprenant des procédures d'assemblage précises. Respectez strictement ces instructions afin de garantir un assemblage correct et sécurisé du barbecue.
- Pour le bon fonctionnement du barbecue, il est important de le placer sur une surface plane.
- Ce barbecue est destiné à être utilisé avec des bouteille de gaz butane ou propane de 5 à 11 kg (tailles maximum, hauteur : 560 mm, diamètre : 300 mm) avec un régulateur de gaz approprié.

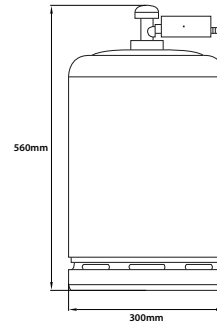

- Pour changer le régulateur de pression à gaz et le tuyau, veuillez consulter le tableau ci-dessous pour les spécifications exactes:

Tristar Europe B.V. Jules Verneweg 87 5015 BH Tilburg, The Netherlands		0063/14	
Product name / Productnaam / Nom de produit / Produktname / Nombre del producto / Nome do Produto / Nazwa produktu / Nome del prodotto / Produktnam Iméno produktu / Název výrobku: Gas baking plate - Gasbakplaat - Plancha gaz - Gasbratplatte - Placa de cocción a gas - Placa a Gás - Gasowa płyta do smażenia - Piastra di cottura a gas - Gasstektbord - Plynová pečicí deska - Plynová doska na pečenie		BQ-6394	
Item number / Modelnummer / Ref. modèle / Artikel Nummer / Referencia / Referència / Numer gozoci / numero di articolo / Artikelnummer / Číslo zboží / Číslo položky Product Identification Number / Productidentificatienummer / Numero di identificazione product / Produkt-Identifikations Nummer / Número de identificación del producto / Número de identificação do produto / Nr identifikacyjny produktu / Numero di identificazione del prodotto / Produktidentifikationsnummer / Identifikacni číslo produktu / Identifikacne število proizvoda: / Appliance category / Testtekstcategor / Type de gaz / Geräte-Kategorie / Categoría del Dispositivo / Categoría do Aparelho / Kategorii urzadzen / Categoría de aparelho / Aparatkatgorii / Kategorije zariadení / Kategorija zariadenia: Gas type / Gassoort / Type du gaz / Gasart / Tipo de Gas / Tipo de Gás / Rodzaju gazu / Tipi di gas / Gastyp / Typ plynu / Typ plynu: Butane - Propane Butaan - Propan Butane - Propane Butan - Propan Butano - Propano Butano - Propano Butan - Propan Butano - Propano Butan - Propan Butanové - Propanové Bután - Propan		0063C13170 <input checked="" type="checkbox"/> 13,1P (30) <input checked="" type="checkbox"/> 12,8 (31) Butane - Propane Butaan - Propan Butane - Propane Butan - Propan Butano - Propano Butano - Propano Butan - Propan Butano - Propano Butan - Propan Butanové - Propanové Bután - Propan	
Gas pressure / Gasdruk / Pression gaz / Gasdruck / Presión de Gas / Pressão de Gás / Ciśnienie gazu / Pressione gas / Gastryck / Tlak plynu / Tlak plynu: Total heat input / Totaal gasverbruik / Consommation de gaz / Total Gasverbrauch / Consumo de gas / Consumo de Gás / Celkové zužitce gazu / Consumo totale gas / Total gasforbrukning / Celkový tepelný příkon / Příkon, výkon celkového ohřevu: Injector size / Injektorafmeting / Taille injecteur / Größe der Einspritzdüse / Tamaño del inyector / Tamaño do injector / Rozmiar wtryskiwacza / Dimensioni iniettore / Insprutatens storlek / Velikost vstřikovacího trysky / Veľkosť vstrekovača: Country of destination / Land van bestemming / Pays de destination / Land von Bestimmung / País de destino / País de destino / Kraj docelowy / Nazione di destinazione / Bestämmseländ / Země určení / Destinácia - krajina: 0,78 mm		30 mbar 28-30 mbar      37 mbar 4,8 kW (345 gr/h)      4,8 kW (345 gr/h) 0,78 mm	
CZ, NL, SE & SK		GB, IE, BE, ES, FR, IT & PT	

<b>Tristar Europe B.V.</b> <b>Jules Verneweg 87</b> <b>5015 BH Tilburg, The Netherlands</b>		 0063114		
Product name / Producknám / Nom de produit / Produktname / Nombre del producto / Nome do Produto / Názov výrobku / Nome del prodotto / Produktname imeno produktu / Názov výrobku:		Gas baking plate - Gasbakplaat - Plancha gas - Gasbratnice - Placa de cocção a gas - Placa a Gás - Gazowa płyta do smażenia - Piastra de cottura a gas - Gasolstekbord - Plynová pečící deska - Plynová doska na pečení		
Item number / Modelnummer / Réf. modèle / Artikelnummer / Referencia / Referencia / Numer pozycji / número de artículo / Artikelnummer / Číslo zboží / Číslo položky:		BQ 6395		
Product Identification Number / Productidentificatienummer / Numero d'identification produit / Produkt-Identifikations Nummer / Número de identificación del producto / Número de identificação do produto / Nr identyfikacyjny produktu / Numero di identificazione del prodotto / Produktidentifizierungsnummer / Identifikačné číslo produktu / Identifikačné číslo produktu:		0063CL3170		
Appliance category / Toestelcategorie / Type de gaz / Geräte-Kategorie / Categoría del Dispositivo / Categoria do Aparelho / Kategorii urzãdzeni / Categoría di apparecchio / Apparatkategori / Kategorije za izjemi / Kategorija za izjeme:		<input checked="" type="checkbox"/> I3/FP (30) <input checked="" type="checkbox"/> I3+ (28 30/31)		
Gas type / Gassoort / Type du gaz / Gasart / Tipo de Gas / Tipo de Gás / Rodzaje gasu / Tipo di gas / Gasp / Typ plynu / Typ plynu:		<input checked="" type="checkbox"/> I3/FP (30)	<input checked="" type="checkbox"/> I3+ (28 30/31)	
		Butane - Propane Butaan - Propan Butane - Propane Butan - Propan Butano - Propano Butano - Propano Butan - Propan Butano - Propano Butan - Propan Butanevél - Propanovél Bután - Propan	Butane Butaan Butane Butan Butano Butano Butan Butano Butan Butanevél Bután	Propane Propane Propane Propan Propano Propano Propano Propano Propano Propano Propano
Gas pressure / Gasdruk / Pression gaz / Gasdruck / Presión de Gas / Pressão de Gás / Ciśnienie gazu / Pressione gas / Gastryck / Tlak plynu / Tlak plynu:		30 mbar	28-30 mbar      37 mbar	
Total heat input / Totaal gasverbruik / Consommation de gaz / Total Gasverbrauch / Consumo de gas / Consumo de Gás / Calkowite zużycie gazu / Consumo totale gas / Total gasforbrukning / Celkový tepelný příkon / Příkon, výkon celkového ohřevu:		7,2 kW (520 gr/h)	7,2 kW (520 gr/h)	
Injector size / Injectormeting / Taille injecteur / Größe der Einspritzdüse / Tamaña del inyector / Tamanho do injektor / Rozmiar wtryskiwacza / Dimensioni iniettore / Inspiratens størlek / Velikost vstříkovačích trysek / Velikost vstříkovača:		0,78 mm	0,78 mm	
Country of Destination / Land van bestemming / Pays de destination / Land von Bestimmung / País de destino / País de destino / Kraj docelowy / Nazione di destinazione / Bestämmslandet / Země určení / Destinácia - krajina:		CZ, NL, SE & SK	GB, IE, BE, ES, FR, IT & PT	

- Le tuyau du gaz ne doit pas dépasser 1,5 mètre de longueur. N'utilisez que des branchements certifiés. Le régulateur de la pression de gaz doit être conforme aux normes EN 12864. Le tuyau du gaz doit être réglé si requis aux normes du pays.
- Le tuyau doit respecter la norme EN 1763-1.
- Le tuyau du gaz doit être ajusté, si requis par les normes du pays.
- Le tuyau du gaz doit être branché de manière à ce qu'il ne puisse pas être entortillé.
- Branchez le régulateur de pression à votre bonbonne de gaz.

### TRES IMPORTANT:

- La température du régulateur ne doit pas dépasser 60°C (140°F). Le régulateur doit être équipé d'une vanne de sécurité ou d'un limiteur de pression.

- L'ouverture du régulateur doit correspondre au branchement du robinet de gaz de la bonbonne.
- Vérifiez si le robinet de gaz du réservoir est complètement fermé (tournez dans le sens des aiguilles d'une montre jusqu'à ce que le bouton s'arrête).
- Vérifiez si le robinet de gaz de la bonbonne est doté du bon filetage extérieur.
- Assurez-vous que tous les boutons des brûleurs soient placés en position d'arrêt.
- Retirez le couvercle de protection du robinet de gaz de la bonbonne. Utilisez toujours le couvercle de protection fourni avec le robinet de gaz.
- Inspectez la connexion entre le robinet de gaz et le régulateur de pression. Recherchez les traces de dommages et de saletés. Retirez les débris. Vérifiez l'absence de dommages sur le tuyau. Ne tentez jamais d'utiliser un équipement endommagé ou obstrué. Contactez votre fournisseur local de gaz GPL pour les réparations.
- Lorsque vous branchez le régulateur de pression sur le robinet à gaz, tournez manuellement le bouton dans le sens des aiguilles d'une montre jusqu'à ce qu'il arrive en bout de course. N'utilisez pas de clé pour serrer l'écrou. L'utilisation d'une clé peut endommager les joints, ce qui peut s'avérer dangereux (comme illustré sur l'image ci-dessous).
- Tournez le robinet à gaz de la bonbonne pour l'ouvrir complètement (dans le sens inverse des aiguilles d'une montre). Utilisez une solution d'eau savonneuse pour vérifier qu'il n'y ait pas de fuites avant de tenter d'allumer le grill. Si vous constatez une fuite, vous devez refermer le robinet à gaz et n'utiliser le grill qu'une fois la fuite réparée par votre fournisseur de gaz GPL local.



Bouton Robinet avec protection  
anti débordement

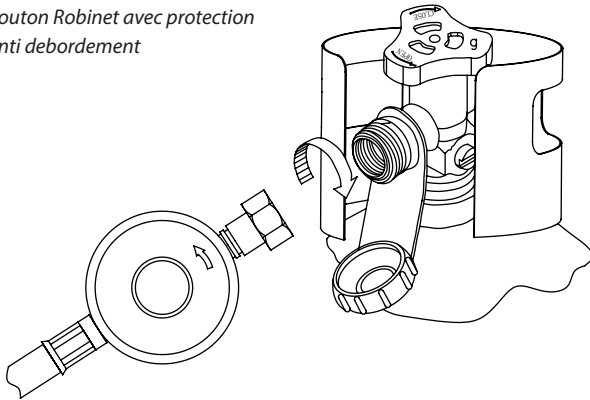

### !!!AVERTISSEMENT!!!

1. Ne tentez jamais d'insérer des objets dans l'orifice du robinet du gaz. Ceci peut endommager le robinet de gaz provoquant une fuite. Des fuites de gaz peuvent occasionner des incendies, des explosions, des blessures corporelles graves et même la mort.
2. N'utilisez pas ce barbecue avant d'avoir effectué un test de détection de fuites.
3. Fermez immédiatement la bonbonne à gaz si vous découvrez une fuite de gaz. Débranchez le régulateur de pression de gaz de la bonbonne. Mettez la bonbonne à gaz dans un endroit frais et bien aéré. Contactez votre fournisseur de gaz pour plus d'assistance.
4. S'il vous est impossible d'arrêter la fuite de gaz, contactez les pompiers ou le fournisseur de la bonbonne à gaz.

### !!!DANGER!!!

1. NE conservez JAMAIS une bonbonne supplémentaire sous ou à proximité du barbecue ou dans des endroits réduits.
2. NE JAMAIS remplir la bonbonne de gaz au-delà de 80%. Il est dangereux de trop remplir une bonbonne de gaz car le gaz en excès peut s'échapper de la vanne de sécurité. Le gaz s'échappant de la vanne est susceptible de provoquer un incendie.
3. Les orifices de connexion de la bonbonne de gaz doivent disposer de couvercles de protection.
4. Si vous constatez une fuite de gaz dans une bonbonne de gaz supplémentaire, gardez immédiatement vos distances et appelez les pompiers.

**TRES IMPORTANT : DECONNECTEZ LA BONBONNE DE GAZ LORSQUE VOUS NE VOUS SERVEZ PAS DU BARBECUE.**

#### **DÉCONNECTER LA BONBONNE DE GAZ :**

- Fermez tous les boutons.
- Fermez complètement le robinet de gaz de la bonbonne (tournez dans le sens des aiguilles d'une montre jusqu'en bout de course).
- Retirez le régulateur de pression du robinet de gaz en tournant l'écrou de verrouillage rapide dans le sens inverse des aiguilles d'une montre.
- Remplacez le couvercle de protection sur le robinet de gaz de la bonbonne.

## TEST DE FUITE

### GENERAL

Tous les branchements de gaz du grill sont testés en usine avant la livraison de l'appareil. Il est toutefois nécessaire de vérifier tout l'appareil lors de son montage afin de rechercher des fuites de gaz au cas où l'appareil ait été endommagé au cours du transport où qu'il ait été soumis à une pression excessive. Vérifiez régulièrement qu'il n'y ait pas de fuites et vérifiez si vous percevez une odeur de gaz.

### AVANT LA VERIFICATION:

- Prenez soin de retirer tous les éléments de l'emballage du barbecue, y compris les sangles maintenant le brûleur en position.
- Ne fumez pas lorsque vous recherchez des fuites de gaz.
- Ne recherchez jamais les fuites de gaz avec une flamme nue.
- Préparez une solution d'eau savonneuse avec une dose de détergent pour une dose d'eau. N'utilisez pas d'aérosols ni de brosses ou de chiffons pour appliquer la solution sur les connexions. Assurez vous que la bonbonne de gaz soit pleine avant de procéder au premier test de fuite.
- La recherche des fuites doit être effectuée en extérieur, dans un endroit bien ventilé, loin de toute sources de feu comme les équipements à gaz ou électriques et les matériaux combustibles.
- Gardez le grill à distance des flammes nues et des étincelles au cours du test.

### VERIFICATION:

- Assurez-vous que tous les boutons de contrôle soient en position "OFF".
- Assurez-vous que le régulateur de pression soit bien branché sur la bonbonne de gaz.
- Ouvrez complètement le robinet du gaz de la bonbonne en le tournant dans le sens inverse des aiguilles d'une montre. Si vous entendez un sifflement, fermez IMMEDIATEMENT le gaz ; cela signifie une fuite importante du branchement. Contactez votre fournisseur de gaz ou les pompiers.

- Vérifiez complètement chaque connexion de la bonbonne, jusqu'aux éléments du robinet (le tuyau menant au brûleur) en aspergeant ou en brossant la solution savonneuse sur les connexions.
- Il y a une fuite lorsque vous voyez des bulles de savon apparaître. Refermez IMMEDIATEMENT le robinet du gaz de la bonbonne et vérifiez attentivement toutes les connexions. Rouvrez le robinet et procédez à une nouvelle vérification.
- Fermez toujours le robinet de gaz de la bonbonne après un test de fuite en tournant le bouton dans le sens des aiguilles d'une montre.
- N'utilisez que les éléments recommandés par le constructeur de ce barbecue. La garantie est annulée si vous utilisez d'autres éléments. N'utilisez pas le barbecue tant que toutes les connexions ne sont pas inspectées et qu vous n'êtes pas certain qu'il n'y ait pas de signes de fuites.

### CONSEILS DE SECURITE:

- Vérifiez toujours qu'il n'y ait pas de fuites lorsque vous remplacez la bonbonne de gaz.
- Vérifiez toujours toutes les connexions pour vous assurer qu'il n'y ait pas de fuites avant de vous en servir.
- Utilisez des ustensiles longs pour barbecue afin de ne pas vous brûler.
- Si de la graisse ou des objets chauds tombent du barbecue sur le robinet de gaz, le régulateur de pression ou tout autre élément contenant du gaz, coupez immédiatement l'alimentation en gaz.
- Ne retirez pas le plateau d'égouttage avant que le barbecue ait suffisamment refroidi.
- Fermez tous les boutons de contrôle ainsi que le robinet de gaz de la bonbonne lorsque vous ne vous servez pas du barbecue.
- Poussez le barbecue vers l'avant lorsque vous désirez le déplacer. Ne le tirez jamais.

- Une bonbonne débranchée qui est stockée ou déplacée doit disposer d'un couvercle de protection. NE stockez pas de bonbonnes de gaz dans des lieux confinés comme un garage, un patio couvert, une véranda, un box à voiture ou tout autre structure.
- Ne laissez jamais une bonbonne de gaz dans un véhicule ou un bateau là où elle peut surchauffer en étant exposée au soleil.
- Ne stockez pas la bonbonne de gaz là où des enfants jouent, ni à proximité.

## LISTE DE VERIFICATION FINALE AVANT MONTAGE

- Il y a un espace ouvert d'au moins 100 cm entre les substances combustibles et les côtés et l'arrière de ce grill.
- Il n'y a pas de substances combustibles non protégées se trouvant au dessus du grill.
- Tous les éléments internes de l'emballage ont été retirés.
- Les brûleurs rentrent bien dans les orifices.
- Les boutons peuvent tourner librement.
- L'appareil a été vérifié et ne présente pas de fuites.
- L'utilisateur sait où se trouve le robinet de gaz.

## INSTRUCTIONS D'ALLUMAGE DU BARBECUE

### AVERTISSEMENT : IMPORTANT ! AVANT D'ALLUMER

Vérifiez le tuyau d'alimentation de gaz avant de mettre le gaz sur la position "ON". Si des dommages ou fissures sont apparents, le tuyau doit être changé avant l'utilisation. Le nouveau tuyau d'alimentation à gaz doit être conforme aux normes du pays.

### TRES IMPORTANT : INSPECTEZ TOUJOURS LE TUYAU AVANT CHAQUE UTILISATION DU BARBECUE.

### ALLUMAGER LES BRÛLEURS PRINCIPAUX DU BARBECUE:

1. Lisez l'intégralité des instructions avant d'allumer les brûleurs.
2. Tournez tous les boutons sur "OFF" et ouvrez le robinet de gaz de la bonbonne. Maintenez votre visage et votre corps aussi loin que possible du barbecue lorsque vous l'allumez.
3. Appuyez sur le bouton de commande en le faisant tourner lentement vers la position \*, Les allumeurs incorporés cliquent et allument simultanément la flamme pilote et le brûleur. Si le brûleur ne s'allume pas dans les 5 secondes, tournez IMMEDIATEMENT le bouton de contrôle sur la position OFF, patientez 5 minutes jusqu'à ce que tout le gaz a disparu et recommencez la procédure d'allumage.

### VÉRIFIEZ TOUTES LES CONNEXIONS DU GAZ AVANT CHAQUE UTILISATION. N'ALLUMEZ PAS LE BARBECUE SI VOUSSENTEZ UNE ODEUR DE GAZ.

### CARACTERISTIQUES DE LA FLAMME:

- Assurez-vous que les caractéristiques de la flamme soient bonnes. Chaque brûleur est pré-réglé avant d'être livré mais compte tenu des nombreuses variations dans l'alimentation locale en gaz, de petits ajustements peuvent s'avérer nécessaires.
- Les flammes des brûleurs doivent être bleues et stables, sans pointes jaunes, ni bruit ni augmentations soudaines de leur taille.
- Une flamme jaune indique une présence d'air insuffisante, une flamme bruyante avec des augmentations de volume soudaines signifie qu'il y a trop d'air.
- NOTE : De petites pointes jaunes ne posent pas de problèmes.

## !!!AVERTISSEMENT!!!

Pour une utilisation du Barbecue en toute sécurité :

1. Laissez un espace libre suffisant autour du barbecue et gardez les matériaux inflammables hors de portée.
2. Ne laissez JAMAIS les enfants utiliser le barbecue ou jouer à proximité de ce dernier.
3. Ce barbecue est destiné EXCLUSIVEMENT à être utilisé en extérieur. Ne l'utilisez JAMAIS dans des lieux confinés comme des garages, vérandas, patio couverts, box ou sous des matériaux inflammables
4. N'obstruez pas les orifices d'aération au bas du barbecue, ceci peut affecter la puissance des brûleurs qui manqueraient d'air.
5. Disposez le barbecue à au moins 100cm des murs ou d'autres surfaces. Disposez le barbecue à au moins 100cm des objets pouvant allumer le gaz comme les équipements électriques, les flammes pilotes ou les chauffages à gaz liquide, etc.
6. N'utilisez pas ce barbecue sur ou sous des balcons en bois.
7. Ce barbecue est adapté à l'utilisation au gaz butane/propane, N'utilisez PAS des pierres de lave, des briquettes ou du charbon avec ce barbecue.
8. Vérifiez régulièrement les flammes des brûleurs.
9. Fermez l'alimentation en gaz lorsque le Barbecue n'est pas utilisé.
10. Fermez toujours complètement la bonbonne de gaz et déconnectez-la du barbecue avant de déplacer ce dernier.

## !!!SOYEZ PRUDENT!!!



1. Nettoyez régulièrement le barbecue. Si le barbecue n'est pas régulièrement nettoyé, la graisse peut se mettre à brûler, ce qui endommagerait le barbecue.
2. Ne laissez JAMAIS le barbecue sans surveillance lorsqu'il fonctionne.
3. N'utilisez pas d'eau pour éteindre les flammes lorsque la graisse est en train de brûler, cela peut occasionner des blessures. Fermez tous les boutons et la bonbonne de gaz si la graisse est en train de brûler.
4. Eteignez IMMEDIATEMENT tous les boutons et la bonbonne dès que la graisse commence à brûler.

## UTILISER LE BARBECUE

Le grill requiert une température élevée pour bien cuire la viande. La plupart des plats sont constamment grillés en position . Toutefois, lors de la cuisson de grandes tranches de viande ou de volaille, il peut être nécessaire d'abaisser la température pour d'abord saisir les morceaux. Ceci permet de faire en sorte que les aliments soient bien cuits, sans en brûler l'extérieur. Les aliments nécessitant des temps de grill longs ou contenant des marinades au sucre il se peut que vous deviez abaisser la température vers la fin du temps de cuisson.

- Assurez-vous d'avoir vérifié que le barbecue ne présente pas de fuite et soit correctement disposé.
- Retirez tous les éléments d'emballage.
- Allumez tous les brûleurs en suivant les instructions présentes dans le manuel de l'utilisateur.
- Tournez le bouton de contrôle sur la position  et préchauffez le barbecue durant 15 minutes.
- Disposez la nourriture sur le grill et faites la griller jusqu'à ce qu'elle soit cuite.

## RÉGLAGE DE LA TEMPÉRATURE

Le bouton de contrôle peut être réglé sur n'importe quelle position entre  et .

**NOTE :** Le grill chaud va saisir l'extérieur de la viande en gardant les jus à l'intérieur. Le plus longtemps vous laissez le barbecue préchauffer, le plus rapide sera la saisie de la viande.

## GARANTIE

### BARBECUE AU GAZ

Nous garantissons le premier acheteur/client de tout Barbecue au gaz Brixton que, lorsqu'il est utilisé pour un usage domestique normal, ce barbecue ne présente pas de défauts matériels ni de production durant la période indiquée ci-dessous. Les grills loués ou utilisés à des fins commerciales ne sont pas compris dans cette garantie. Les frais d'envoi et de retour seront facturés.

ELÉMENT	DURÉE
Brûleurs :	2 ans
Plaques de grill :	2 ans
Robinets :	2 ans
Cadre, Logement, Couvercle, Pupitre de commandes, Allumeur et éléments similaires :	2 ans
Tous les éléments en acier inoxydable :	2 ans

Nos engagements couverts par la garantie se limitent à la réparation ou au remplacement, selon notre jugement, du produit au cours de la période de garantie. La portée de notre responsabilité engagée par la garantie est limitée aux réparations et au remplacement. Cette garantie ne couvre pas l'usure normale des éléments ni les dommages résultants de négligences

ou d'une mauvaise utilisation, l'utilisation avec un carburant/gaz inadapté, le non-respect des instructions et les réglages effectué par une personne ne faisant pas partie du service d'entretien de notre usine. La période de garantie ne sera pas étendue suite aux réparations ou remplacements précédemment mentionnés.

## QUESTIONS LES PLUS FRÉQUENTES ET RÉPONSES

*Où puis-je acheter une bonbonne de gaz approuvée et adaptée pour ce barbecue Brixton?*

Chez votre fournisseur de gaz local ou dans tout grand magasin dédié au camping.

*Le Barbecue peut-il rester à l'extérieur par tout temps?*

Nous recommandons de ranger votre Barbecue dans un lieu sec et bien ventilé lorsque vous avez fini de l'utiliser. Déconnectez toujours la bonbonne de gaz en suivant les instructions données dans ce manuel. Vous pouvez également acheter une protection. Elles sont disponibles dans votre point de vente.

*Après l'ouverture de l'emballage, des éléments du barbecue sont manquants ou endommagés, que faire?*

Contactez Tristar ([www.tristar.service.eu](http://www.tristar.service.eu)) afin d'obtenir de l'aide.

*Puis-je laver le grill et/ou les plateaux de cuisson dans un lave-vaisselle ?*

C'est possible mais le nettoyage du barbecue avec de l'eau savonneuse ou un produit d'entretien est suffisant.

*De la graisse coule sous le barbecue et/ou sur sa base, que faire?*

Nettoyez le barbecue et sa base. Déplacez votre barbecue sur une surface plane et lisse. Assurez-vous également de régulièrement vider le plateau d'égouttement de la graisse.



## SICHERHEITSANWEISUNGEN

### GEFAHR:

- Bei Gasgeruch:
  1. Die Gasversorgung zum Grill abschalten.
  2. Flammen löschen.
  3. Wenn der Gasgeruch nicht verschwindet, halten Sie Abstand zum Grill und kontaktieren Sie sofort Ihren Gasversorger oder die Feuerwehr.
- Ausströmendes Gas kann Feuer oder Explosionen verursachen, was zu schweren oder tödlichen Verletzungen oder Sachschäden führen kann.
- Eine fehlerhafte Installation kann gefährlich sein, deshalb müssen alle Anweisungen in dieser Bedienungsanleitung unbedingt beachtet werden.
- Das Nichtbeachten der Gefahren, Warnungen und Vorsichtsmaßnahmen in dieser Bedienungsanleitung kann zu schweren oder tödlichen Verletzungen oder zu Feuer oder Explosionen, die Sachschäden verursachen, führen.
- Änderungen am Gerät können extrem gefährlich sein.

### WARNUNGEN:

- Niemals Gas oder andere brennbare Flüssigkeiten neben diesem oder anderen Grillgeräten lagern oder verwenden.
- Vor Inbetriebnahme zuerst eine Dichtheitsprüfung am Grill durchführen, wie in der Anleitung beschrieben. Diese Prüfung auch durchführen, wenn der Grill beim Händler montiert wurde.
- Versuchen Sie nicht, diesen Grill anzuzünden, ohne dass Sie vorher das Kapitel "Anleitung zum Anzünden des Grills" in diesem Handbuch gelesen haben.
- Diese Bedienungsanleitung für späteres Nachschlagen aufbewahren.
- Zum Anschließen des Gasdruckreglers an den Grill die Anleitungen befolgen.
- Niemals eine Reservegasflasche oder abgeklemmte Gasflasche unter oder neben diesem Grill lagern.
- Niemals Grillabdeckungen oder sonstige brennbare Materialien auf den Grill oder die Ablage legen.

- Nach längerem Nichtgebrauch muss der Brixton Grill auf Gasaustritt und Blockierungen des Brenners überprüft werden. Schlagen Sie für die korrekte Vorgehensweise in dieser Anleitung nach.
- Die Dichtheitsprüfung niemals mit einem Feuerzeug durchführen.
- Den Brixton Grill niemals bei Gasaustritt an den Verbindungsstellen benutzen.
- Zwischen brennbaren Materialien und den Seiten oder der Rückseite des Grills muss ein Mindestabstand von 100 cm eingehalten werden. Diese Materialien nicht auf der Ablage des Grills aufbewahren!
- Der Brixton Grill darf nicht von Kindern benutzt werden. Die zugänglichen Teile des Grills können sehr heiß werden. Kleine Kinder während des Betriebs vom Grill fernhalten.
- Im Umgang mit dem Brixton Grill vorsichtig sein. Der Grill kann während des Betriebs oder beim Reinigen heiß sein, deshalb immer in der Nähe bleiben und den Grill während des Betriebs niemals bewegen.
- Wenn die Brenner während der Zubereitung der Speisen abschalten, alle Gasventile schließen. Vor dem Wiederauzünden der Brenner fünf Minuten warten und dabei alle Zündanleitungen befolgen.
- Während der Speisenzubereitung niemals über den Grill lehnen oder die Hände oder Finger auf den vorderen Rand der Gasflasche legen.
- Beim Reinigen der Ventile oder Brenner die Öffnungen oder Anschlüsse niemals ausweiten.
- Beim Wechseln der Gasflasche von Zündquellen Abstand halten.
- Eine verbeulte oder rostige Gasflasche kann gefährlich sein. Lassen Sie sie vom Gasversorger überprüfen. Niemals eine Gasflasche mit kaputtem Ventil benutzen.
- Die Gasflasche kann scheinbar leer sein aber trotzdem noch Gas enthalten. Denken Sie daran, wenn Sie die Flasche bewegen oder aufbewahren.
- Während des Grillbetriebs niemals den Druckregler oder sonstige Gasanschlüsse abklemmen.
- Beim Grillen immer hitzebeständige Topfhandschuhe tragen.
- Die Schale an der Frontseite kann sehr heiß sein, bitte nehmen Sie dieser nur ab wenn Sie abgekühlt ist.

## FÜR GERWERBLICHE NUTZUNG NICHT GEEIGNET!

### SICHERHEITSHINWEISE:

**WARNUNG:** Ihr Grill darf nur mit dem auf dem Typenschild angegebenen Gas betrieben werden. Den Grill niemals mit anderem Gas betreiben. Nichtbeachtung dieser Warnung kann zu Feuergefahren und Verletzungen führen. Außerdem wird die Garantie verfallen.

**WARNUNG:** Niemals Reservegasflaschen unter oder neben dem Grill lagern. Die Gasflasche nicht über 80 Prozent füllen; und falls dieser Hinweis nicht strengstens beachtet wird, kann ein Feuer entstehen, das tödliche oder schwere Verletzungen zur Folge hat.

**WARNUNG:** Stromkabel und Brennstoffschlauch von heißen Oberflächen fernhalten.

**WARNUNG:** Den Brixton Grill niemals unter eine hitzebeständige Schutzvorrichtung oder Sonnenschutz stellen.

**WARNUNG:** Dieser Grill ist weder für Einbau oder Aufstellung in einem Wohnwagen/Wohnmobil, noch für Einbau in oder auf einem Boot gedacht.

**WARNUNG:** Für Ihre Sicherheit niemals Benzin oder andere brennbaren Dämpfe oder Flüssigkeiten neben diesem oder anderen Grills lagern. Nichtbeachtung dieser Warnung kann zu Feuer, Explosionen und Verletzungen führen.

### PFLEGE UND WARTUNG

#### WARTUNG:

- Einen Freiraum um den Grill belassen und einen Sicherheitsabstand zu brennbaren Materialien, Benzin und sonstigen entflammenden Gasen halten.
- Sicherstellen, dass die Öffnungen an die Unterseite von der Barbecue offen bleiben, damit Luftzufuhr und Ventilation nicht blockiert werden.

### REINIGUNG

Dieser Grill muss regelmäßig gereinigt werden. Sicherstellen, dass der Grill trocken und sauber ist und die Metallteile mit Öl oder Vaseline einfetten, damit sich kein Rost bilden kann. Den Grill nach Gebrauch immer aufbewahren. Für die Reinigung des Bedienfelds mit den Abbildungen keine Scheuermittel und/oder Korrosionsschutzmittel verwenden. Derartig aggressive Reinigungsmittel können die Abbildungen ablösen.

#### REINIGUNG DER GRILLOBERFLÄCHE:

Die Grill-Oberfläche kann mit einem milden Reinigungsmittel gereinigt werden, danach mit warmem Wasser reinigen. Speisereste können mit einem Faser-Bürste entfernt werden.

#### REINIGUNG DER BRENNER:

- Sicherstellen, dass Gashahn und Knöpfe auf die "AUS" Position gestellt sind. Prüfen, ob der Grill abgekühlt ist.
- Die Außenseite des Brenners mit einer Bürste reinigen. Hartnäckige Reste mit einer Metallspachtel beseitigen. Niemals einen hölzernen Zahnstocher benutzen, weil er abbrechen und die Öffnung blockieren kann.
- Beachten Sie, dass Sie unsere Kundenhotline anrufen müssen, wenn die Gasversorgung zum Brenner von Insekten oder sonstigen Gegenständen blockiert ist.

#### SEHR WICHTIG:

Die Öffnung des Gashahns muss in der Mitte des Brenners platziert werden, nachdem er entfernt und gereinigt wurde. Ansonsten könnten schwere Verletzungen oder Sachbeschädigung erfolgen. Nach dem Wiederanbringen den Brenner leicht hin- und herbewegen, um sicherzustellen, dass er richtig platziert wurde. Je öfter der Grill benutzt wird, desto häufiger muss der Brenner gereinigt werden.

## REINIGUNG DER ABTROPFSCHALE:

Die Abtropfschale muss regelmäßig geleert und gereinigt und mit Wasser und einem milden Reinigungsmittel abgewaschen werden. Sie können eine kleine Menge Sand oder Katzenstreu unten in die Abtropfschale füllen, um Fett aufzusaugen.

- Den Grill im Freien an einem trockenen und gut belüfteten Ort und außerhalb der Reichweite von Kindern aufbewahren, wenn die Gasflasche noch am Grill angeschlossen ist.
- Den Grill NUR innen aufbewahren, nachdem die Gasflasche zugedreht und entfernt wurde. Die Gasflasche muss im Freien aufbewahrt werden, außerhalb der Reichweite von Kindern; die Gasflasche NIEMALS in einem Gebäude, Garage oder sonstigen geschlossenen Räumen aufbewahren.

## GASANSCHLUSS

- Überprüfen, ob der Grill richtig installiert wurde. Diese Anleitung liefert detaillierte Montageanweisungen, die spezielle Montageverfahren beinhalten. Diese Anweisungen strengstens beachten, um die korrekte und sichere Installation des Grills zu gewährleisten.
- Für die korrekte Funktion des Grills ist es wichtig, den Grill auf eine ebene Oberfläche zu stellen.
- Dieses Barbecue ist eingerichtet, um mit Butan- oder Propangasflaschen von 5 kg bis 11 kg zu arbeiten (Maximalgrößen; Höhe: 560 mm, Durchmesser: 300 mm) mit einem passenden Gasdruckregler.

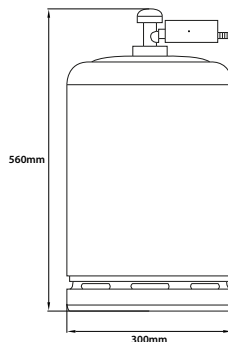

- Für den Austausch des Gasdruckreglers und Schlauchs siehe untere Tabelle mit genauen technischen Details:

<b>Tristar Europe B.V.</b> <b>Jules Verwegweg 87</b> <b>5015 BH Tilburg, The Netherlands</b>		 <b>0063/14</b>	
Product name / Productnaam / Nom de produit / Produktname / Nombre del producto / Nome do Produto / Naзва produkta / Nome del prodotto / Produktname / Iméno produktu / Název výrobku:		<b>Gas baking plate - Gasbäckplaat - Plancha gas - Gasiraträplatta - Placa de cocción a gas - Placa a Gás - Gazowa płyta do smażenia - Piastră de cocțura a gas - Gasstektbord - Plynová pečicí deska - Plynová doska na pečenie</b>	
Item number / Modelnummer / Rät. modèle / Artikelnummer / Referencia / Referencia / Número de identificação do produto / Nr identyfikacyjny produktu / Numero di identificazione del prodotto / Produktidentifikationsnummer / Identificacni číslo produktu / Identifikacni číslo produktu /		<b>BQ-6394</b>	
Product identification Number / Productidentificatienummer / Numero d'identification produit / Produkt-Identifikationsnummer / Número de identificación del producto / Número de identificação do produto / Nr identyfikacyjny produktu / Numero di identificazione del prodotto /		<b>0063CL3170</b>	
Appliance category / Toestelcategorie / Type de gaz / Geräte-Kategorie / Categoría del Dispositivo / Categoria do Aparelho / Категории urządzeń / Categoría di apparecchio / Aparat-kategória /		<b>☑ I<sub>3</sub>P (30)</b>	
Category of appliance / Categoría zariadenia:		<b>☑ I<sub>3</sub> (28-30/37)</b>	
Gas type / Gassoort / Type du gaz / Gasart / Tipo de Gas / Rodzaju gazu / Tipo di gas /		<b>Butane - Propane Butan - Propan Butane - Propane Butan - Propan Butano - Propano Butano - Propano Butan - Propan Butano - Propano Butan - Propan Butanové - Propanové Bután - Propan</b>	
Gas pressure / Gasdruk / Pression gaz / Gasdruck / Presión de Gas / Pressão de Gás / Ciśnienie gazu / Pressione gas / Gastryck / Tlak plynu / Tlak plynu:		<b>30 mbar      28-30 mbar      37 mbar</b>	
Total heat input / Totaal gasverbruik / Consommation de gaz / Total Gasverbrauch / Consumo de gas / Consumo de Gás / całkowite zużycie gazu / Consumo totale gas / Total gasforbrukning / Celkový tepelný příkon / Prikon, výkon celkového ohřevu:		<b>4,8 kW (345 gr/h)      4,8 kW (345 gr/h)</b>	
Injector size / injectorafmeting / Taille injecteur / Größe der Einspritzdüse / Tamaño del inyector / Tamanno do inyector / Rozmiar wtryskiwacza / Dimensioni iniettore / Insprutators storlek /		<b>0,78 mm      0,78 mm</b>	
Country of Destination / Land van bestemming / Pays de destination / Land von Bestimmung / País de destino / País de destino / Kraj docelowy / Nazione di destinazione / Bestämmseland / Země určení / Destinácia - krajina:		<b>CZ, NL, SE &amp; SK      GB, IE, BE, ES, FR, IT &amp; PT</b>	



<b>Tristar Europe B.V.</b> <b>Jules Verneweg 87</b> <b>5015 BH Tilburg, The Netherlands</b>		 006314		
Product name / Produkcijnam / Nom de produit / Produktname / Nombre del producto / Nome do Produto / Názov produktu / Nome del prodotto / Produktimn imeno produktu / Názov výrobku:		Gas baking plate - Gasbakplaat - Plancha gas - Gasbratplatte - Placa de cocção a gas - Placa a Gás - Gazowa płyta do smażenia - Piastra di cottura a gas - Gasolstëkbord - Plynová peci deska - Plynová doska na pečenie		
Item number / Modelnummer / Réf. modèle / Artikel Nummer / Referencia / Referência / Numer pozycji / numero de artículo / Artikelnummer / Číslo zboží / Číslo položky:		<b>BQ-6395</b>		
Product Identification Number / Productidentificatienummer / Numero di identification produit / Produkt-Identifikations Nummer / Número de identificación del producto / Número de identificação do produto / Nr identyfikacyjny produktu / Numero di identificazione del prodotto / Produktidentifizierungsnummer / Identifikačné číslo produktu / Identifikačné číslo produktu:		<b>0063CL3170</b>		
Appliance category / Toestelcategorie / Type de gaz / Geräte-Kategorie / Categoría del Dispositivo / Categoría do Aparelho / Kategorii urzãdzeń / Categoría di apparecchio / Apparatkategorie / Kategorie zařadí / Kategorija zařaditvena:		<input checked="" type="checkbox"/> I <sub>3</sub> IP (30)	<input checked="" type="checkbox"/> I <sub>3</sub> - (28 30/31)	
Gas type / Gassoort / Type de gaz / Gasart / Tipo de Gas / Tipo de Gás / Rodzaje gasu / Tipo di gas / Gastypp / Typ plynu / Typ plynu:		Butane - Propane Butaan - Propan Butane - Propane Butan - Propan Butano - Propano Butano - Propano Butan - Propan Butano - Propano Butanevèl - Propanovèl Bután - Propan	Butane Butaan Butane Butan Butano Butano Butan Butano Butanovèl Bután	Propane Propan Propane Propan Propano Propano Propan Propano Propanovèl Propanovèl
Gas pressure / Gasdruk / Pression gaz / Gasdruck / Presión de Gas / Pressão de Gás / Cišnienie gasu / Pressione gas / Gastyck / Tlak plynu / Tlak plynu:		<b>30 mbar</b>	<b>28-30 mbar</b> <b>37 mbar</b>	
Total heat input / Totaal gasverbruik / Consommation de gaz / Total Gasverbrauch / Consumo de gas / Consumo de Gás / Celkové zatücení plynu / Prikon, výkon celkového ohřevu:		<b>7,2 kW (520 gr/h)</b>	<b>7,2 kW (520 gr/h)</b>	
Injector size / Injektoraafmeting / Taille injecteur / Größe der Einspritzdüse / Tamanho do injector / Tamanho do injector / Rozmiar wtryskiwacza / Dimensioni iniettore / Inspiratens storek / Velikost vstřikovačích trysek / Velikost vstřekovača:		<b>0,78 mm</b>	<b>0,78 mm</b>	
Country of Destination / Land van bestemming / Pays de destination / Land von Bestimmung / País de destino / País de destino / Kraj docelowy / Nazione di destinazione / Bestimmungsort / Země určení / Destinácia - krajina:		CZ, NL, SE & SK	GB, IE, BE, ES, FR, IT & PT	

## SEHR WICHTIG:

- Der Schlauch sollte nicht länger als 1,5 Meter sein. Benutzen Sie nur zugelassene Verbindungen. Der Gasdruck-Regler muss der Norm EN 12864 entsprechen. Der Gasschlauch muss angepasst werden, wenn nationale Bedingungen dies erfordern.
- Der Schlauch sollte der Norm EN 1763-1 entsprechen.
- Der Gasschlauch muss angepasst werden, wenn es die nationalen Gegebenheiten erfordern.
- Der Gasschlauch muss so angebracht werden, dass er nicht verbogen werden kann.
- Den Druckregler an die Gasflasche anschließen.

- Die Temperatur des Reglers darf 60°C (140°F) nicht überschreiten.
- Der Regler muss mit einem Sicherheitsventil oder Druckbegrenzer ausgestattet sein.
- Die Öffnung am Regler muss auf den Anschluss des Gashahns der Flasche passen.
- Prüfen, ob der Gashahn der Flasche komplett geschlossen ist (im Uhrzeigersinn drehen, bis der Knopf sich nicht mehr weiterdreht).
- Prüfen, ob der Gashahn der Gasflasche mit geeigneten Außengewinden ausgestattet ist.
- Sicherstellen, dass alle Brennerknöpfe auf "aus" stehen.
- Die Schutzkappe des Gashahns auf der Gasflasche entfernen. Die mitgelieferte Schutzkappe immer verwenden.
- Den Anschluss zwischen dem Gashahn und dem Druckregler prüfen. Auf Schäden und Schmutz achten. Ablagerungen entfernen. Den Schlauch auf Schäden untersuchen. Niemals beschädigtes oder verstopftes Zubehör verwenden. Kontaktieren Sie Ihren örtlichen L.P. Gasversorger für Reparaturen.
- Beim Anschluss des Druckreglers an den Gashahn die Mutter mit der Hand im Uhrzeigersinn bis zum Anschlag drehen. Keinen Schraubenschlüssel zum Anziehen der Mutter verwenden. Die Verwendung eines Schraubenschlüssels kann die Verbindungsstellen beschädigen, was gefährlich sein kann (siehe Zeichnung unten).
- Den Gashahn der Flasche vollständig aufdrehen (gegen den Uhrzeigersinn). Mit einer Lösung aus Wasser und Seife auf Lecks prüfen, bevor der Grill angezündet wird. Wenn ein Leck entdeckt wird, müssen Sie den Gashahn schließen und den Grill erst wieder nach Reparatur des Lecks durch einen örtlichen L.P. Gasversorger verwenden.

Drehknopf mit überlaufschutz

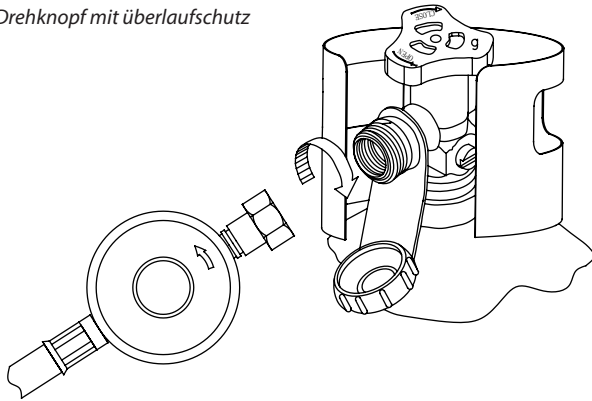

### !!!WARNUNG!!!

1. Versuchen Sie niemals, Gegenstände in die Öffnung des Gashahns zu stecken. Dadurch kann der Gashahn beschädigt werden, was zu Gasaustritt führen kann. Austretendes Gas kann Feuer, Explosionen, schwere Verletzungen und sogar den Tod zur Folge haben.
2. Diesen Grill nicht ohne vorherige Dichtheitsprüfung benutzen.
3. Wenn Sie Gasaustritt bemerken, drehen Sie sofort die Gasflasche zu. Den Gasdruckregler von der Gasflasche abmontieren. Die Gasflasche an einen kühlen, gut belüfteten Ort stellen. Kontaktieren Sie Ihren Händler oder Gasversorger für weitere Unterstützung.
4. Wenn Sie den Gasaustritt nicht stoppen können, rufen Sie die Feuerwehr oder den Gasflaschenlieferanten.

### !!!GEFAHR!!!

1. NIEMALS eine Reservegasflasche unter oder neben dem Grill oder in geschlossenen Räumen aufbewahren.
2. NIEMALS die Gasflasche über 80% füllen. Es ist gefährlich die Gasflasche zu überfüllen, weil exzessives Gas aus dem Sicherheitsventil austreten kann. Gas kann aus dem Sicherheitsventil strömen und Feuer verursachen.
3. Die Anschlussöffnungen an der Gasflasche müssen eine Schutzabdeckung haben.
4. Falls Sie Gasaustritt an der Reserve Gasflasche entdecken, sofort Abstand halten und die Feuerwehr rufen.

### SEHR WICHTIG: DIE GASFLASCHE ABKLEMMEN, WENN DER GRILL NICHT BENUTZT WIRD.

#### DIE GASFLASCHE ABKLEMMEN:

- Alle Knöpfe zudrehen.
- Den Gashahn an der Gasflasche komplett schließen (im Uhrzeigersinn drehen bis sich der Knopf nicht weiterdrehen lässt).
- Den Druckregler am Gashahn durch Drehen der Schnell-Anschluss Mutter gegen den Uhrzeigersinn entfernen.
- Die Schutzkappe wieder auf den Gashahn an der Gasflasche setzen.

## ÜBERPRÜFUNG AUF GASAUSTRITT

### ALLGEMEIN

Alle Gasanschlüsse des Grills werden vor der Auslieferung auf Lecks werksgeprüft. Trotzdem muss das Gerät bei der Montage wegen möglicher Transportschäden oder Aussetzen extremen Drucks komplett auf Gasleck überprüft werden. Das Gerät regelmäßig auf Lecks oder Gasgeruch überprüfen.

### VOR DER ÜBERPRÜFUNG:

- Das gesamte Verpackungsmaterial des Grills entfernen, einschließlich der Bänder, mit denen der Brenner festgemacht ist.
- Während der Überprüfung auf Lecks nicht rauchen.
- Niemals mit offenem Feuer auf Lecks überprüfen.
- Eine Lösung aus Wasser und Seife 1:1 vorbereiten. Zum Auftragen auf die Anschlüsse keine Spraydose, Bürste oder Tuch verwenden. Sicherstellen, dass die Gasflasche vor dem ersten Lecktest voll ist.
- Den Lecktest im Freien an einem gut belüfteten Ort durchführen, fern von Zündquellen wie z.B. Gasoder Elektrogeräten und brennbaren Materialien.
- Während des Tests den Grill von offenem Feuer und/oder Funken fernhalten.

### ÜBERPRÜFEN:

- Sicherstellen, dass alle Bedienknöpfe auf "AUS" stehen.
- Sicherstellen, dass der Druckregler richtig an der Gasflasche angeschlossen ist.
- Den Gashahn an der Gasflasche durch Drehen des Knopfes gegen den Uhrzeigersinn komplett aufdrehen. Falls Sie ein Zischen hören, SOFORT das Gas abdrehen; es zeigt ein erhebliches Leck am Anschluss an. Kontaktieren Sie Ihren Gasversorger oder die Feuerwehr.
- Alle Anschlüsse der Gasflasche gründlich durch den Hahn teil (Schlauch, der durch den Brenner führt) durch Spraysen oder Bürsten der Seifenlösung auf die Anschlüsse prüfen.

- Gas tritt aus, wenn Seifenblasen erscheinen. SOFORT den Gashahn der Gasflasche schließen und alle Anschlüsse sorgfältig prüfen. Den Gashahn wieder öffnen und einen neuen Test durchführen.
- Den Gashahn der Gasflasche nach dem Lecktest immer schließen, indem der Knopf im Uhrzeigersinn gedreht wird.
- Nur die vom Hersteller empfohlenen Teile für diesen Grill verwenden. Die Garantie verfällt beim Gebrauch von anderen Teilen. Den Grill nicht verwenden bis alle Anschlüsse geprüft sind und sicher keine Anzeichen von Gasaustritt vorhanden sind.

### SICHERHEITSEMPFEHLUNGEN:

- Immer auf Lecks überprüfen, wenn die Gasflasche getauscht wird.
- Immer alle Anschlüsse vor Gebrauch auf Lecks überprüfen.
- Zur Vermeidung von Verbrennungen lange Grillbestecke verwenden.
- Wenn Fett oder heiße Objekte vom Grill auf den Gashahn, Druckregler, Schlauch oder andere Teile, die Gas enthalten, tropfen, sofort die Gaszufuhr abschalten.
- Die Tropfpfanne nicht entfernen, bevor der Grill nicht ausreichend abgekühlt ist.
- Alle Bedienknöpfe und den Gashahn der Gasflasche schließen, wenn der Grill nicht in Betrieb ist.
- Den Grill nach vorne drücken, wenn er bewegt wird, niemals ziehen.
- Eine abgeklemmte Gasflasche, die gelagert oder bewegt wird, muss immer mit einer Schutzkappe versehen sein. Gasflaschen nicht in begrenzten Räumen wie z.B. Carport, überdachter Terrasse, Veranda, Garage oder anderen Bauten lagern.
- Niemals eine Gasflasche in einem Fahrzeug oder Boot lassen, das von der Sonne überhitzt werden kann.
- Die Gasflasche nicht in oder in der Nähe eines Raums lagern, wo Kinder spielen.

## LETZTE CHECKLISTE VOR DER MONTAGE

- Es besteht ein Mindestabstand von 100 cm zwischen brennbaren Substanzen und den Seitenteilen und der Rückseite des Grills.
- Es befinden sich keine ungeschützten brennbaren Substanzen über dem Grill.
- Das gesamte interne Verpackungsmaterial wurde entfernt.
- Die Brenner passen gut in die Öffnungen.
- Die Knöpfe können frei rotieren.
- Das Gerät wurde überprüft und es tritt kein Gas aus.
- Der Anwender kennt die Position des Gashahns.

## GRILL ZÜNDUNGSANWEISUNG

### WARNUNG: WICHTIG! VOR DEM ANZÜNDEN

Vor dem "AUF" drehen des Gases den Gasschlauch überprüfen. Bei sichtbaren Schäden oder Rissen muss der Schlauch vor Inbetriebnahme gewechselt werden. Der neue Gasschlauch muss den nationalen Bestimmungen entsprechen.

### SEHR WICHTIG: DEN SCHLAUCH VOR JEDEM GEBRAUCH DES GRILLS INSPIZIEREN.

#### HAUPTBRENNER DES GRILLS ZÜNDEN:

1. Die gesamte Anleitung vor der Zündung der Brenner lesen.
2. Alle Knöpfe auf "AUS" stellen und den Gashahn der Gasflasche öffnen. Bei der Zündung Gesicht und Körper so weit wie möglich vom Grill fernhalten.
3. Die Bedienknöpfe langsam auf die  \* Position drehen. Der eingebaute Zünder klickt und zündet gleichzeitig die Zündflamme und den Brenner. Wenn der Brenner nicht innerhalb von 5 Sekunden zündet, SOFORT den Bedienknopf auf AUS drehen, 5 Minuten lang warten bis das Gas vollständig verschwunden ist und den Zündungsvorgang wiederholen.

### VOR JEDEM GEBRAUCH ALLE GASANSCHLÜSSE ÜBERPRÜFEN. DEN GRILL BEI GASGERUCH NICHT ZÜNDEN.

#### EIGENSCHAFTEN DER FLAMME

- Überprüfen ob die Eigenschaften der Flamme in Ordnung sind. Jeder Brenner ist vor der Auslieferung voreingestellt, aber aufgrund vieler Verschiedenheiten in den örtlichen Gasversorgungen könnten kleine Anpassungen erforderlich sein.
- Die Flammen der Brenner müssen blau und stabil sein, ohne gelbe Spitzen, Geräusche oder plötzliche Zunahme.
- Eine gelbe Flamme hat zu wenig Sauerstoff. Eine geräuschvolle Flamme, die durch den Brenner größer wird, hat zu viel Sauerstoff.
- ANMERKUNG: kleine gelbe Spitzen sind in Ordnung.

## GEBRAUCHSANLEITUNG

### !!!VORSICHT!!!

1. Den Grill regelmäßig reinigen. Wenn der Grill nicht regelmäßig gereinigt wird, kann Fett anfangen zu brennen, was den Grill beschädigt.
2. Den Grill NIEMALS während des Betriebs unbeaufsichtigt lassen.
3. Wenn das Fett brennt, kein Wasser zum Löschen verwenden, dies kann zu Verletzungen führen. Alle Knöpfe und die Gasflasche abdrehen, wenn Fett brennt.
4. SOFORT alle Knöpfe und die Gasflasche abdrehen, wenn Fett zu brennen anfängt.

**!!!WARNUNG!!!**

Zum sicheren Gebrauch des Grills:



1. Für genügend Freiraum um den Grill sorgen und brennbare Materialien aus dem Weg räumen.
2. Kinder NIEMALS den Grill benutzen oder in seiner Nähe spielen lassen.
3. Diesen Grill NUR im Freien benutzen. NIEMALS den Grill in abgegrenzten Räumen wie z.B. Carport, Veranda, überdachter Terrasse, Garage oder unter brennbaren Materialien benutzen.
4. Die Lüftungsschlitze auf an der Unterseite des Grills nicht bedecken, dies könnte die Brennleistung des Brenners wegen unzureichender Luftzufuhr beeinträchtigen.
5. Den Grill mit einem Mindestabstand von 100 cm von Wänden oder anderen Flächen aufstellen. Den Grill mit einem Mindestabstand von 100 cm von Objekten, die das Gas entzünden könnten, wie z.B. Elektrogeräten, Zündflammen von Gas Wasserbrennern, etc. aufstellen.
6. Diesen Grill nicht unter Holzbalkonen benutzen.
7. Dieser Grill ist für den Gebrauch mit Butan/Propan Gas konstruiert, KEINE Lavasteine, Briketts oder Holzkohle verwenden.
8. Die Flammen oder die Brenner regelmäßig überprüfen.
9. Die Gasversorgung abschalten, wenn der Grill nicht benutzt wird.
10. Die Gasflasche immer vollständig abschalten und vom Grill abklemmen, bevor der Grill bewegt wird.

**DEN GRILL VERWENDEN**

Grillen erfordert eine hohe Temperatur, damit das Fleisch schön brät und bräunt. Die meisten Speisen werden konstant auf der  Position gegrillt. Wenn aber große Fleischstücke oder Hähnchen gegrillt werden, könnte es erforderlich sein, die Temperatur nach dem ersten Bräunen zu verringern. Dadurch wird sichergestellt, dass die Speisen gut durchgebraten werden, ohne dass sie außen verbrennen. Für Speisen, die eine lange Grillzeit erfordern oder Zuckermarinade enthalten, sollten Sie die Temperatur gegen Ende der Grillzeit verringern.

- Sicherstellen, dass der Grill auf Lecks geprüft und richtig aufgestellt wurde.
- Das gesamte Verpackungsmaterial entfernen.
- Zünden Sie die Brenner laut Anweisung in dieser Betriebsanleitung.
- Den Bedienknopf auf  stellen und den Grill 15 Minuten lang vorheizen.
- Die Speisen auf den Grill legen und fertig grillen.

**TEMPERATUR EINSTELLUNG**

Der Bedienknopf kann nun in jede Position zwischen  und  gestellt werden.

**HINWEIS:** Der heiße Grill wird das Fleisch außen bräunen und den Fleischsaft innen halten. Je länger der Grill vorgeheizt wird, desto schneller wird das Fleisch bräunen.

## GARANTIE

### GAS GRILL

Wir garantieren dem Kunden/Käufer jedes Brixton Gas Grill dass, wenn er für den normalen Hausgebrauch bestimmt ist, dieser Grill kein Material und Produktionsfehler für den unten angegebenen Zeitraum enthält. Grills, die gemietet oder für kommerzielle Zwecke verwendet werden, sind von dieser Garantie ausgeschlossen. Kosten für das Versenden und Liefern von Garantieteilen werden in Rechnung gestellt.

TEIL	ZEITRAUM
Brenner:	2 Jahre
Grill Roste:	2 Jahre
Hähne:	2 Jahre
Rahmen, Gehäuse, Deckel, Bedienelement, Zünder und ähnliche Teile:	2 Jahre
Alle Edelstahlteile:	2 Jahre

Unsere Garantieverpflichtung beschränkt sich auf Reparatur oder Austausch des Produkts während der Garantiezeit, gemäß unserer Beurteilung. Der Geltungsbereich unserer Haftung bei dieser Garantie ist auf Reparatur und Austausch beschränkt. Diese Garantie schließt normalen Teileverschleiß, oder folgende Schäden aus: Vernachlässigung oder Missbrauch des Produkts, Betrieb mit ungeeigneter Brennstoff/ Gasversorgung, Betrieb im Widerspruch zur Bedienungsanleitung, oder Einstellungen, die von anderen, als unserem Servicepersonal in unserem Werk vorgenommen wurden. Die Garantiezeit wird durch die oben erwähnten Reparaturen oder Austausch nicht verlängert.

## HÄUFIG GESTELLTE FRAGEN & ANTWORTEN

*Wo kann ich eine geeignete Gasflasche, die für diesen Brixton Grill geprüft und passend ist, kaufen?*

Bei Ihrem örtlichen Gasversorger oder in großen Campingläden.

*Kann der Grill bei jedem Wetter draußen bleiben?*

Wir empfehlen, dass Sie den Grill nach Gebrauch an einem trockenen und gut belüfteten Ort aufbewahren. Die Gasflasche immer laut Anleitung abklemmen. Sie können auch eine Schutzhülle kaufen. Diese sind in Ihrem Geschäft erhältlich.

*Nach Öffnen der Verpackung sind Grillteile beschädigt oder fehlen, was ist zu tun?*  
Kontaktieren Sie Tristar ([www.tristar.service.eu](http://www.tristar.service.eu)). Dort wird man Ihnen weiter helfen.

*Kann ich Grill und/oder Backpfannen im Geschirrspüler reinigen?*

Das ist möglich, aber die Reinigung mit Grillreiniger oder Seifenwasser ist ebenfalls ausreichend.

*Fett tropft von der Unterseite des Grills und/oder dem Grundgestell, was ist zu tun?*

Grill und Grundgestell reinigen. Den Grill auf eine flache und ebene Unterlage stellen. Sicherstellen, dass die Fettauffangschale regelmäßig geleert wird.

## INSTRUCCIONES DE SEGURIDAD

- Si siente olor a gas:
  1. Cierre el suministro de gas de la barbacoa.
  2. Extinga las llamas.
  3. Si el olor a gas no desaparece, manténgase alejado de la barbacoa y contacte de inmediato con su proveedor de gas o con el departamento de bomberos.
- Las fugas de gas pueden causar incendios o explosiones, que pueden producir lesiones graves o mortales o causar daños a las propiedades.
- La instalación inadecuada de este producto podría causar lesiones severas. Asegúrese de leer atenta y completamente el manual de instrucciones.
- No tener en cuenta los peligros, las advertencias y las precauciones que se dan en este manual podría provocar lesiones graves o mortales, incendios o explosiones que causen daños a las propiedades.
- Cambiar el dispositivo puede ser muy peligroso.

### ADVERTENCIAS:

- Nunca guarde o utilice gasolina u otros líquidos inflamables cerca de esta o de otras barbacoas.
- Verifique que la barbacoa no tiene fugas antes de utilizarla, de acuerdo con las instrucciones de uso de este manual. Lleve a cabo también estas revisiones aunque la barbacoa haya sido montada por el distribuidor.
- No encienda esta barbacoa sin haber leído antes el capítulo “Instrucciones para encender la barbacoa” de este manual.
- Guarde este manual para referencia futura.
- Siga las instrucciones para conectar el regulador de presión de gas a su barbacoa.
- Nunca guarde un cilindro de gas suplementario o un cilindro desconectado debajo de esta barbacoa.
- Nunca ponga las tapas de la barbacoa u otros materiales inflamables encima o en el lugar de almacenamiento de la barbacoa.
- Si no ha utilizado la barbacoa Brixton durante un largo período de tiempo, deberá comprobar las fugas de gas y las obstrucciones del quemador.

- Consulte las instrucciones en este manual para un procedimiento correcto.
- Nunca verifique las fugas de gas con un encendedor.
  - No utilice nunca la barbacoa Brixton en caso de haber fugas en las juntas.
  - Mantenga los materiales inflamables a una distancia mínima de 100cm de los lados y la parte trasera de la barbacoa. ¡No los almacene en el lugar en el que guarda la barbacoa!
  - La barbacoa Brixton no debe ser utilizada por los niños. Los componentes accesibles de la barbacoa pueden alcanzar una temperatura muy elevada. Mantenga a los niños alejados de la barbacoa cuando la esté utilizando.
  - Tenga cuidado cuando utilice la barbacoa Brixton, podría estar muy caliente cuando se utiliza o cuando se limpia, por lo tanto, siempre debe estar cerca de la barbacoa y no debe moverla cuando la esté utilizando.
  - Si los quemadores se apagan mientras está cocinando un plato, cierre todas las válvulas de gas. Espere cinco minutos antes de volver a encender los quemadores, y al hacerlo siga todas las instrucciones de encendido.
  - Al preparar la comida, no se incline nunca sobre la barbacoa ni ponga las manos o los dedos en el borde frontal del cilindro de gas.
  - Cuando limpie las válvulas o los quemadores, nunca agrande las aberturas o las conexiones.
  - Manténgase alejado de las fuentes de ignición cuando reemplace el cilindro de gas.
  - Un cilindro de gas abollado u oxidado podría resultar peligroso. Debe ser revisado por su proveedor de gas. Nunca utilice un cilindro de gas con una válvula en mal estado.
  - Puede parecer que el cilindro de gas esté vacío y contener todavía algo de gas. Téngalo en cuenta cuando mueva o guarde el cilindro.
  - Nunca desconecte el regulador de presión o cualquier otra conexión de gas cuando utilice la barbacoa.
  - Utilice siempre guantes para horno resistentes al calor cuando utilice la barbacoa.
  - La bandeja de goteo en la parte delantera estará caliente. Toma esto como una bandeja de goteo hasta que se enfríe



## NO APTO PARA USO COMERCIAL!

### INFORMACIÓN DE SEGURIDAD:

**ADVERTENCIA:** La barbacoa está diseñada para ser utilizada con gas, según se indica en la placa. Nunca utilice otros gases en la barbacoa. La no observancia de esta advertencia podría causar un incendio y lesiones corporales. Además se anulará la garantía.

**ADVERTENCIA:** Nunca almacene cilindros de gas de seguridad debajo o cerca de la barbacoa. No llene el cilindro de gas más del 80 por ciento; no cumplir estrictamente esta indicación podría causar un incendio y provocar lesiones mortales o graves.

**ADVERTENCIA:** Mantenga los cables de alimentación y la manguera de combustible lejos de las superficies calientes.

**ADVERTENCIA:** Nunca coloque la barbacoa Brixton bajo una zona resistente al calor o un protector solar.

**ADVERTENCIA:** Esta barbacoa no está destinada para ser instalarla o colocada en una furgoneta o caravana, ni para ser instalada en un barco.

**ADVERTENCIA:** Para su seguridad, nunca almacene o utilice gasolina u otros vapores combustibles o líquidos cerca de esta u otras barbacoas. La no observancia de esta advertencia puede causar incendios, explosiones y lesiones corporales.

### CUCIDADADO Y MANTENIMIENTO

#### MANTENIMIENTO:

- Mantenga un espacio abierto alrededor de la barbacoa, y mantenga los materiales inflamables, gasolina y otros gases combustibles a una distancia segura.
- Asegúrese de que los orificios en el fondo del soporte permanecen abiertos, para evitar que se bloquee el suministro de aire y la ventilación.

### LIMPIEZA

Esta barbacoa se debe limpiar regularmente. Asegúrese de que la barbacoa esté seca y limpia, y engrase las piezas de metal con aceite o vaselina para evitar su oxidación. No utilice agentes de limpieza abrasivos y/o productos anti-corrosión para limpiar el panel de control con las imágenes. Estos materiales de limpieza agresivos podrían borrar las imágenes.

#### LIMPIEZA DE LA SUPERFICIE DE LA PARRILLA:

La superficie de la parrilla se pueden limpiar con un detergente suave, luego limpiar con agua tibia. Las sobras se pueden eliminar con un cepillo de fibra.

#### LIMPIEZA DE LOS QUEMADORES:

- Asegúrese de que la llave del gas y los mandos estén apagados. Verifique que la barbacoa esté fría.
- Limpie el exterior del quemador con un cepillo. Retire los restos que quedan con un raspador de metal. Nunca utilice un palillo de madera ya que podría romperse y obstruir la apertura.
- Tenga en cuenta que debe llamar a nuestra línea de servicio al cliente cuando el suministro al quemador esté bloqueado por insectos u otros objetos.

#### MUY IMPORTANTE

La apertura de la llave del gas se debe colocar en el centro del quemador después de haberle retirado y limpiado, de lo contrario podría provocar lesiones graves o daños a las propiedades. Mueva ligeramente el quemador de un lado a otro después de reemplazarlo para asegurarse de que está en su lugar. La frecuencia de la limpieza del quemador depende de la frecuencia del uso de la barbacoa.

#### LIMPIEZA DE LA BANDEJA DE GOTEO:

La bandeja de goteo se debe vaciar y limpiar regularmente, y se debe lavar con agua y un detergente suave. Puede poner una pequeña cantidad de arena o arena higiénica para gatos en la parte inferior de la bandeja de goteo para que absorba la grasa.

- Guarde la parrilla al aire libre, en un lugar seco y bien ventilado fuera del



alcance de los niños, cuando el cilindro todavía esté conectado a la barbacoa.

- Guarde la barbacoa al aire libre ÚNICAMENTE después de cerrar y retirar el cilindro de gas. El cilindro de gas se debe guardar en el exterior, fuera del alcance de los niños. NUNCA guarde el cilindro en un edificio, garaje o en otro espacio cerrado.

## CONEXIÓN DE GAS

- Compruebe si su barbacoa está instalada correctamente. Este manual proporciona instrucciones detalladas de montaje, que incluyen procedimientos específicos de montaje. Cumpla estas instrucciones al pie de la letra para garantizar la instalación correcta y segura de la barbacoa.
- Para el correcto funcionamiento de la barbacoa, es importante colocarla en una superficie plana.
- Esta barbacoa está diseñada para ser utilizada con bombonas de gas butano o propano con un peso entre 5 Kg y 11 Kg (tamaños máximos; altura 560 mm, diámetro: 300 mm) con un regulador de presión de gas adecuado.

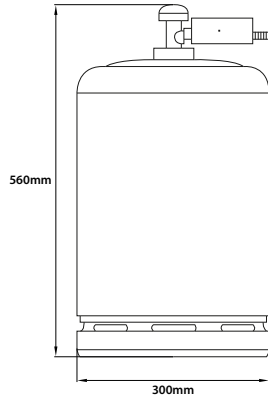

- Para reemplazar el regulador de presión de gas y la manguera, consulte la tabla de abajo para unas especificaciones correctas:

Tristar Europe B.V. Jules Verneweg 87 5015 BH Tilburg, The Netherlands		CE 0063/14		
Product name / Productnaam / Nom de produit / Produktname / Nombre del producto / Nome do Produto / Nazwa produktu / Nome del prodotto / Produktname / Iméno produktu / Název výrobku:		Gas baking plate - Gasbakplaat - Plancha gaz - Gasratplatte - Placa de cocção a gas - Placa a Gás - Gazowa płyta do smażenia - Piastra di cottura a gas - Gasolníkboré - Plynová peccí deska - Plynová doska na pecenie		
Item number / Modelnummer / Réf. modèle / Artikel Nummer / Referencia / Referencia / Numer pozycji / número de artículo / Artikelnummer / Číslo zboží / Číslo položky:		BQ 6394		
Product identification Number / Productidentificatienummer / Número de identificación produit / Produktidentifikationsnummer / Número de identificación del producto / Número de identificação do produto / Nr identyfikacyjny produktu / Numero di identificazione del prodotto / Produktidentifikationsnummer / Identifikační číslo produktu / Idenfikáčné číslo produktu:		0063CL3170		
Appliance category / Toestelcategorie / Type de gaz / Geräte Kategorie / Categoria del Dispositivo / Categoria do Aparelho / Kategorii urządzeń / Categoria di apparecchio / Apparatkategorie / Kategorie zařízení / Kategorie zariadenia:		<input checked="" type="checkbox"/> I <sub>30</sub> (30)	<input checked="" type="checkbox"/> I <sub>30</sub> (28-30/37)	
Gas type / Gassoort / Type du gaz / Gasart / Tipo de Gas / Tipo de Gás / Rodzaju gazu / Tipi di gas / Gasty / Typ plynu / Typ plynu:		Butane - Propane Butaan - Propan Butane - Propane Butan - Propan Butano - Propano Butano - Propano Butan - Propan Butano - Propano Butan - Propan Butanové - Propanové Bután - Propán	Butane Butaan Butane Butan Butano Butano Butan Butano Butan Butanové Bután	Propane Propan Propane Propan Propano Propano Propan Propano Propan Propanové Propán
Gas pressure / Gasdruk / Pression gaz / Gasdruck / Presión de Gas / Pressão de Gás / Císnenie gazu / Pressione gas / Gastyck / Tlak plynu / Tlak plynu:		30 mbar	28-30 mbar 37 mbar	
Total heat input / Totaal gasverbruik / Consommation de gaz / Total Gasverbrauch / Consumo de gas / Consumo de Gás / Całkowite zużycie gazu / Consumo totale gas / Total gasforbrukning / Celkový tepelný příkon / Prikon - výkon celkového ohrevu / Injektor size / Injektorstørrelse / Taille injecteur / Größe der Einspritzdüse / Tamanho do Injetor / Tamanho do Injetor / Rozmiar wtryskiwacza / Dimensioini iniettore / Inspiratoren storlek / Veľkosť vstříkovačích trysiek / Veľkosť vstrekovača:		4,8 kW (345 gr/h)	4,8 kW (345 gr/h)	
Country of Destination / Land van bestemming / Pays de destination / Land van bestemming / País de destino / País de destino / Kraj docelowy / Nazione di destinazione / Bestammelse land / Země určení / Destinácia - krajina:		CZ, NL, SE & SK	GB, IE, BE, ES, FR, IT & PT	

<b>Tristar Europe B.V.</b> <b>Jules Verneweg 87</b> <b>5015 BH Tilburg, The Netherlands</b>		 006314		
Product name / Producknaam / Nom de produit / Produktname / Nombre del producto / Nome do Produto / Názov výrobku / Nome del prodotto / Produktname / Názov výrobku:		Gas baking plate - Gasbakplaat - Plancha gas - Gasbratplate - Placa de cocção a gas - Placa a Gás - Gazowa płyta do smażenia - Piastra di cottura a gas - Gasolstekbord - Plynová peciči deska - Plynová doska na pečenie		
Item number / Modelnummer / Réf. modèle / Artikel Nummer / Referencia / Referencia / Numer pozycji / numero di articolo / Artikelnummer / Číslo zboží / Číslo položky:		BQ-6395		
Product Identification Number / Productidentificatienummer / Numero d'identification produit / Produkt-Identifikations Nummer / Número de identificación del producto / Número de identificação do produto / Nr identyfikacyjny produktu / Numero di identificazione del prodotto / Produktidentifizierungsnummer / Identifikačné číslo produktu / Identifikačné číslo produktu:		0063CL3170		
Appliance category / Toestelcategorie / Type de gaz / Geräte-Kategorie / Categoria del Dispositivo / Categoria do Aparelho / Kategorii urzãdzãni / Categoria di apparecchio / Apparatkategorie / Kategorije zašãeni / Kategorija zašãena:		<input checked="" type="checkbox"/> I3a/P (30)		
Gas type / Gassoort / Type de gaz / Gasart / Tipo de Gas / Tipo de Gás / Rodzaje gazu / Tipo di gas / Gástop / Typ plynu / Typ plynu:		<input checked="" type="checkbox"/> I3+ (28 30/31)		
		Butane - Propane Butaan - Propane Butane - Propane Butano - Propano Butano - Propano Butano - Propano Butan - Propan Butano - Propano Butan - Propan Butanevãl - Propanevãl Butãn - Proãn	Butane Butaan Butane Butano Butano Butano Butan Butano Butan Butanevãl Butãn	Propane Propane Propane Propano Propano Propano Propano Propano Propano Propanevãl Proãn
Gas pressure / Gasdruk / Pression gaz / Gasdruck / Pressão de Gás / Ciñienie gazu / Pressione gas / Gástryck / Tlak plynu / Tlak plynu:		30 mbar	28-30 mbar 37 mbar	
Total heat input / Totaal gasverbruik / Consommation de gaz / Total Gasverbrauch / Consumo de gas / Consumo de Gás / Całkowite zużycie gazu / Consumo totale gas / Total gasforbrukning / Celkový tepelný příkon / Příkon, výkon celkového ohřevu:		7,2 kW (520 gr/h)	7,2 kW (520 gr/h)	
Injector size / Injectorafmeting / Taille injecteur / Größe der Einspritzdüse / Tamaño del inyector / Tamanho do injektor / Rozmiar wtryskiwacza / Dimensioni iniettore / Inspirationsstørlek / Veľkosť vstříkovačích trysek / Veľkosť vstrekovača:		0,78 mm	0,78 mm	
Country of Destination / Land van bestemming / Pays de destination / Land von Bestimmung / País de destino / País de destino / Kraj docelowy / Nazione di destinazione / Bestämmslandet / Země určení / Destinácia - krajina:		CZ, NL, SE & SK	GB, IE, BE, ES, FR, IT & PT	

- La manguera no deberá ser superior a 1,5 m. Utilice sólo conectores autorizados. El regulador de presión de gas debe cumplir la normativa EN 12864. La manguera de gas debe ajustarse si así lo requieren las circunstancias nacionales.
- La manguera debe cumplir con la especificación 1763-1.
- Lamanguera de gas se debe ajustar si las circunstancias nacionales lo exigen.
- La manguera de gas se debe instalar de tal manera que no se pueda retorcer.
- Conecte el regulador de presión al cilindro de gas.

## MUY IMPORTANTE:

- La temperatura del regulador no deberá exceder los 60 °C (140 °F).
- El regulador debe estar equipado con una válvula de seguridad o limitador de presión.

- La apertura del regulador debe ajustarse a la conexión de la llave del gas del cilindro.
- Compruebe que la llave del gas del tanque esté completamente cerrada (gire el mando hasta el tope en sentido horario).
- Compruebe que la llave del gas del cilindro de gas esté provista de hilos exteriores adecuados.
- Asegúrese de que todos los mandos de los quemadores estén en la posición "apagado".
- Retire la cubierta protectora de la llave del gas del cilindro de gas. Utilice siempre la cubierta protectora proporcionada con la llave del gas.
- Revise la conexión entre la llave del gas y el regulador de presión. Compruebe que no estén dañados ni haya suciedad. Retire cualquier residuo. Compruebe que la manguera no tenga daños. Nunca utilice un equipamiento dañado o bloqueado. Contacte con su proveedor local de gas L.P. si necesita reparaciones.
- Cuando conecte el regulador de presión a la llave del gas, gire manualmente la tuerca en sentido horario hasta el tope. No utilice una llave para apretar la tuerca. Utilizar una llave puede dañar las juntas, lo que puede resultar peligroso (como se ilustra en la imagen de abajo).
- Gire la llave del gas del cilindro hasta abrirla completamente (en sentido antihorario). Antes de encender la parrilla utilice una solución de agua y jabón para verificar que no haya fugas. Si encuentra una fuga, debe cerrar la llave del gas y no utilizar la parrilla hasta que la fuga haya sido reparada por un proveedor local de gas LP.

Mando giratorio con protección  
contra sobrellenado

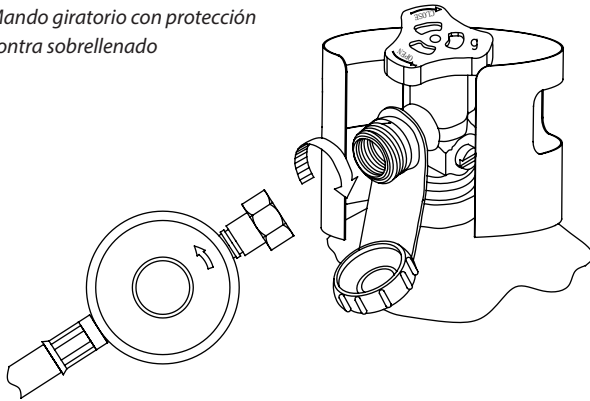

### !!!ADVERTENCIA!!!

1. Nunca inserte objetos en la apertura de la llave del gas. Esto podría dañar la llave del gas y provocar una fuga. La fuga de gas puede causar un incendio, explosiones, lesiones corporales graves e incluso la muerte.
2. No utilice esta barbacoa antes de realizar una prueba de fuga de gas.
3. Si ha encontrado una fuga de gas, apague el cilindro de gas inmediatamente. Desmonte el regulador de presión de gas del cilindro de gas. Coloque el cilindro de gas en un lugar fresco y bien ventilado. Contacte con su distribuidor o proveedor de gas para la una asistencia adicional.
4. Si no puede detener la fuga de gas, contacte con el departamento de bomberos o el proveedor del cilindro de gas.

### !!!PELIGRO!!!

1. NUNCA almacene un cilindro de gas adicional debajo, cerca de la barbacoa ni en espacios cerrados.

### !!!PELIGRO!!!

2. NUNCA llene el cilindro de gas más del 80%. Un llenado excesivo del cilindro de gas es peligroso, porque el exceso de gas podría filtrarse por la válvula de seguridad. Se puede escapar gas de la válvula de seguridad y causar un incendio.
3. Las aberturas de conexión del cilindro de gas deberán estar provistas de tapas protectoras.
4. Si descubre una fuga de gas en el cilindro de gas adicional, aléjese de inmediato y llame al departamento de bomberos.

**MUY IMPORTANTE: DESCONECTE EL CILINDRO DE GAS CUANDO NO UTILICE LA BARBACOA.**

#### DESCONECTAR EL CILINDRO DE GAS:

- Apague todos los mandos.
- Cierre completamente la llave del gas del cilindro de gas (gire el mando en sentido horario hasta que haga tope).
- Retire el regulador de presión de la llave del gas girando la tuerca de conexión rápida en sentido antihorario.
- Reemplace la tapa protectora de la llave del gas del cilindro de gas.

### PRUEBA DE FUGAS

#### GENERAL

Todas las conexiones de gas de la parrilla se someten a una prueba de fugas en la fábrica antes de su envío. Sin embargo, al montar el dispositivo, se debe verificar que no tenga fugas de gas, a causa de posibles daños durante el transporte o debido a su exposición a una presión extrema. Compruebe regularmente que el dispositivo no tiene fugas, o si hay olores a gas.

#### ANTES DE LA REVISIÓN:

- Asegúrese de retirar todos los materiales de embalaje de la barbacoa,



- incluidas las correas que mantienen el quemador en su lugar.
- No fume mientras comprueba si hay fugas.
- Nunca verifique las fugas si hay fuego.
- Prepare una solución de agua y jabón que contenga una parte de detergente y otra de agua. No utilice un aerosol, un cepillo o un paño al aplicar la solución a las conexiones. Asegúrese de que el cilindro de gas esté lleno antes de realizar la primera prueba de fugas.
- La prueba de fugas se debe realizar al aire libre, en un lugar bien ventilado, lejos de fuentes de ignición como el gas, los aparatos eléctricos y los materiales combustibles.
- Mantenga la parrilla lejos del fuego y/o de chispas durante la prueba.

#### **REVISIÓN:**

- Asegúrese de que todos los mandos de control estén en posición "APAGADO".
- Asegúrese de que el regulador de presión esté correctamente conectado al cilindro de gas.
- Abra completamente la llave del gas del cilindro de gas girando el mando en sentido antihorario.
- Si oye un siseo, apague el gas INMEDIATAMENTE ya que esto indica una fuga grave en la conexión. Contacte con su proveedor de gas o con el departamento de bomberos.
- Verifique cada conexión del cilindro de gas hasta las piezas de las llaves (la manguera que conduce al quemador) pulverizando la solución de jabón en las conexiones o aplicándola con un cepillo.
- Si aparecen burbujas de jabón es señal de que hay una fuga. Cierre INMEDIATAMENTE la llave del gas del cilindro de gas y compruebe cuidadosamente todas las conexiones. Abra de nuevo la llave del gas y revíselo otra vez.
- Cierre siempre la llave del gas del cilindro de gas después de realizar la prueba de fugas, girando el mando en sentido horario.
- Utilice sólo las piezas recomendadas por el fabricante para esta barbacoa. Se anulará la garantía si se utilizan otras piezas. No utilice la

barbacoa hasta que se revisen todas las conexiones y esté seguro de que no muestran señales de fugas.

#### **CONSEJOS DE SEGURIDAD:**

- Verifique siempre que no haya fugas cada vez que cambie el cilindro de gas.
- Compruebe siempre todas las conexiones antes de cada uso para asegurarse de que no haya fugas.
- Utilice siempre las herramientas largas para barbacoa para evitar quemaduras.
- Si cae grasa u objetos calientes de la barbacoa en la llave del gas, en el regulador de presión, en la manguera o en cualquier otra parte que contenga gas, cierre inmediatamente el suministro de gas.
- No retire la bandeja de goteo antes de que la barbacoa no esté suficientemente fría.
- Cierre todos los mandos de control y la llave del gas del cilindro de gas cuando no utilice la barbacoa.
- Empuje la barbacoa hacia adelante al moverla, nunca tire de ella.
- Un cilindro de gas desconectado que se almacena o se mueve debe estar equipado con una cubierta protectora. No guarde un cilindro de gas en espacios cerrados, como una cochera, un patio cubierto, una terraza, un garaje u otras estructuras.
- Nunca deje a un cilindro de gas detrás de un vehículo o una embarcación que se pueda sobrecalentar con el sol.
- No guarde el cilindro de gas en un lugar donde jueguen los niños o próximo a él.

#### **REVISIÓN FINAL ANTES DEL MONTAJE**

- Hay un espacio libre de al menos 100 cm entre las sustancias combustibles, los lados y la parte trasera de esta parrilla.
- No hay sustancias combustibles sin protección encima de la parrilla.
- Se han retirado todos los materiales de embalaje interno.
- Los quemadores encajan bien en las aperturas.
- Los mandos puede girar sin problema.

- Se ha revisado el dispositivo y no presenta fugas.
- El usuario conoce la ubicación de la llave del gas.

## INSTRUCCIONES DE ENCENDIDO DE LA BARBACOA

### ADVERTENCIA: ¡IMPORTANTE! ANTES DEL ENCENDIDO

Revise la manguera de suministro de gas antes de ENCENDER el gas. En caso de daños visibles o rasgaduras, la manguera debe ser sustituida antes de utilizarla. La nueva manguera de suministro de gas debe cumplir la normas nacionales.

### MUY IMPORTANTE: REVISE SIEMPRE LA MANGUERA SIEMPRE ANTES DE UTILIZAR ESTA BARBACOA.

#### ENCENDER LOS QUEMADORES PRINCIPALES DE LA BARBACOA:

1. Lea todas las instrucciones antes de encender los quemadores.
2. Apague todos los mandos y abra la llave del gas del cilindro de gas. Mantenga su rostro y cuerpo lo más alejado posible de la barbacoa cuando la encienda.
3. Pulse y gire los mandos de control lentamente a la posición . El encendedor incorporado hace clic y simultáneamente enciende la llama del piloto y el quemador. Si el quemador no se enciende en 5 segundos, coloque INMEDIATAMENTE el mando de control en APAGADO, espere 5 minutos hasta que todo el gas haya desaparecido y repita el procedimiento para encenderla de nuevo.

### REVISE TODAS LAS CONEXIONES DE GAS ANTES DE CADA UTILIZACIÓN. NO ENCIENDA LA BARBACOA SI SIENTE UN OLOR A GAS.

#### CARACTERÍSTICAS DE LA LLAMA

- Compruebe que las características de la llama sean correctas. Cada quemador está prefijado antes de su expedición, pero debido a las muchas variaciones de los suministros de gas local, podrían ser necesarios pequeños ajustes.

- La llama de los quemadores debe ser de color azul y estable, sin la punta amarilla, sin ruidos y sin que crezca de manera repentina.
- Una llama amarilla indica una presencia insuficiente de aire. Una llama ruidosa que crece de manera repentina en el quemador indica que existe un exceso de aire.
- NOTA: una llama con pequeñas puntas de color amarillo es normal.

## INSTRUCCIONES DE USO

### ¡¡¡TENGA CUIDADO!!!

1. Limpie regularmente la barbacoa. Si la barbacoa no se limpia regularmente, la grasa podría comenzar a quemarse y causar daños a la barbacoa.
2. NUNCA deje la barbacoa desatendida cuando la esté utilizando.
3. No use agua para extinguir las llamas cuando la grasa se esté quemando, ya que podría causar lesiones. Apague todos los mandos y el cilindro de gas si se comienza a quemar la grasa.
4. Apague INMEDIATAMENTE todos los mandos y el cilindro de gas cuando se comience a quemar la grasa.

### ¡¡¡ADVERTENCIA!!!

Para un uso seguro de la barbacoa:

1. Deje suficiente espacio libre alrededor de la barbacoa y mantenga los materiales inflamables alejados.
2. NUNCA permita que los niños utilicen la barbacoa o jueguen cerca de ella.

## !!!ADVERTENCIA!!!

3. Esta barbacoa SOLAMENTE se puede utilizar al aire libre. NUNCA utilice la barbacoa en espacios cerrados, como una cochera, terraza, patio cubierto, garaje, o debajo de materiales inflamables.
4. No obstruya las rejillas de ventilación en el fondo de la barbacoa, ya que podría afectar al poder de combustión del quemador debido a un suministro insuficiente de aire.
5. Coloque la barbacoa, a 100 cm de distancia como mínimo de paredes u otras superficies. Coloque la barbacoa a 100 cm de distancia como mínimo de objetos que podrían encender el gas, como aparatos eléctricos, llamas de pilotos de calentadores de agua a gas, etc.
6. No use esta barbacoa en o debajo de balcones de madera.
7. Esta barbacoa está diseñada para ser utilizada con gas butano y propano, NO utilice piedra de lava, briquetas o carbón en esta barbacoa.
8. Verifique periódicamente las llamas de los quemadores.
9. Apague el suministro de gas cuando no esté utilizando la barbacoa.
10. Apague siempre el cilindro de gas completamente y desconéctelo de la barbacoa antes de desplazarla.



## UTILIZACIÓN DE LA BARBACOA

La parrilla requiere una temperatura alta para que la carne se ase y se dore bien. La mayoría de los platos se asan siempre en la posición . Sin embargo, cuando se asan trozos grandes de carne o pollo, podría ser necesario bajar la temperatura después de que se doren. Esto garantiza

que la comida quede bien hecha, sin que se queme. Para los alimentos que requieran un tiempo largo de parrilla o que contengan adobo de azúcar puede que tenga que bajar la temperatura al final del tiempo de parrilla.

- Asegúrese de verificar que la barbacoa no tenga fugas y esté colocada correctamente.
- Retire todos los materiales de embalaje.
- Encienda los quemadores de acuerdo a las instrucciones de este manual de usuario.
- Coloque el mando de control en y precaliente la barbacoa durante 15 minutos.
- Coloque los alimentos en la parrilla y áselos hasta que estén bien cocinados.

### AJUSTAR LA TEMPERATURA

El mando de control se puede colocar en cualquier posición entre  y .

**NOTA:** El exterior de la carne se asará en la parrilla caliente, manteniendo jugoso el interior. Cuanto más se precaliente la barbacoa, más rápidamente se asará la carne.

## GARANTÍA

### BARBACOA DE GAS

Garantizamos al cliente o comprador de cualquier barbacoa de gas Brixton que, cuando se utilice para fines domésticos normales, esta barbacoa no tendrá defectos materiales ni de producción para el período que se estipula a continuación. Las parrillas alquiladas o las utilizadas con fines comerciales están excluidas de esta garantía. Los costes de envío y entrega de piezas de garantía corren de su cuenta.

PIEZA	PERÍODO
Quemadores:	2 Años
Parrilla:	2 Años
Llaves:	2 Años
Armazón, Carcasa, Tapa, Panel de control, Encendedor y Piezas similares:	2 Años
Todas las piezas de acero inoxidable:	2 Años

Todas las piezas de acero inoxidable: 1 Año Nuestra obligación bajo esta garantía se limita a la reparación o sustitución, según nuestro criterio, del producto durante el período de garantía. El alcance de nuestra responsabilidad bajo esta garantía se limita a la reparación y la sustitución. Esta garantía no cubre el desgaste normal de las piezas, o los daños que resulten de lo siguiente: la negligencia o mal uso del producto, el uso con suministro de combustible o gas inadecuado, una utilización que no cumpla las instrucciones de uso, o los ajustes realizados por cualquier persona que no pertenezca al centro de servicio de nuestra fábrica. El período de garantía no se extenderá por las reparaciones o sustituciones antes mencionadas.

## PREGUNTAS FRECUENTES Y RESPUESTAS

*Dónde puedo comprar un cilindro de gas, autorizado y adecuado para la barbacoa Brixton?*

En su proveedor local de gas o en las grandes tiendas de camping.

*Puedo dejar la barbacoa fuera en cualquier condición climática?*

Se recomienda guardar su barbacoa después de utilizarla en un lugar seco y bien ventilado. Siempre desconecte el cilindro de gas de acuerdo a las instrucciones que se dan en este manual. También puede comprar una cubierta protectora. Estos están disponibles en su punto de venta.

*Qué hacer si después de abrir el embalaje, faltan piezas de la barbacoa o están dañadas?*

Contacte con Tristar ([www.tristar.service.eu](http://www.tristar.service.eu)) que le ayudarán.

*Puedo lavar la parrilla y/o las bandejas para horno en el lavavajillas?*

Es posible, sin embargo, basta con limpiarlas con un producto de limpieza para barbacoa o con agua jabonosa.

*Que hacer si la grasa se filtra por debajo de la barbacoa y/o en la base?*

Limpie la barbacoa y la base. Coloque la barbacoa sobre una superficie plana o recta. También asegúrese de vaciar regularmente la bandeja de goteo de grasa.

## INSTRUÇÕES DE SEGURANÇA

### PERIGO:

- Quando cheirar gás:
  1. Desligue o abastecimento de gás para o barbecue.
  2. Apague qualquer chama.
  3. Se o cheiro de gás não desaparecer, mantenha a sua distância do barbecue e contacte imediatamente o seu fornecedor de gás ou os bombeiros.
- As fugas de gás podem causar incêndio ou explosões, o que pode provocar ferimentos graves ou fatais ou danos a propriedade.
- Uma instalação incorrecta pode ser perigosa, razão porque todas as instruções deste manual devem ser rigorosamente seguidas
- Se não prestar atenção aos perigos, avisos e precauções deste manual de utilizador, pode originar ferimentos graves ou fatais ou fogo ou explosões que poderão provocar danos a propriedade.
- Alterar o aparelho pode ser extremamente perigoso.

### AVISOS:

- Nunca guarde nem utilize gasolina ou outros líquidos inflamáveis perto deste ou de outros barbecues.
- Verifique primeiro se existem fugas no Barbecue, de acordo com as instruções neste manual, antes de começar a utilizar o aparelho. Efectue estas verificações também quando o barbecue foi montado na loja do distribuidor.
- Não tente ligar este barbecue tem ter lido primeiro o capítulo “Instruções de ignição do barbecue” neste manual.
- Guarde este manual para futuras consultas.
- Siga as instruções para ligar o regulador de pressão de gás ao seu barbaçao.
- Nunca guarde uma botija de gás de reserva ou uma botija desligada por baixo ou perto deste barbecue.
- Nunca coloque a tampa do barbecue ou outros materiais inflamáveis por cima ou no espaço de armazenamento do barbecue.
- Após longos períodos sem utilizar o barbecue Brixton, deve verificar se

existem fugas de gás e obstruções no queimador. Consulte as instruções neste manual para verificar o procedimento correcto.

- Nunca verifique se existem fugas de gás com um isqueiro.
- Nunca utilize o seu barbecue Brixton em caso de fugas de gás nas juntas.
- Mantenha os materiais inflamáveis a uma distância mínima de 100 cm dos lados ou da parte traseira do barbecue. Não guarde esses materiais no espaço de armazenamento do barbecue!
- O seu barbecue Brixton não pode ser utilizado por crianças. Os componentes acessíveis do barbecue podem ficar muito quentes. Mantenha as crianças afastadas do barbecue, quando está a ser utilizado.
- Tenha cuidado ao utilizar o seu barbecue Brixton. O barbecue pode ficar quente durante a utilização ou quando está a limpar, por isso mantenha-se sempre perto do barbecue e não o movimente enquanto estiver a ser utilizado.
- Se os queimadores se desligarem enquanto prepara os pratos, feche todas as válvulas de gás.
- Quando prepara alimentos, nunca se debruce sobre o barbecue nem ponha as suas mãos ou dedos na extremidade dianteira da botija de gás.
- Quando limpa as válvulas ou os queimadores, nunca aumente as aberturas ou ligações.
- Mantenha-se afastado de fontes de ignição quando troca a botija de gás.
- Uma botija de gás com moças ou ferrugenta pode ser perigosa. Mande a botija ser verificada pelo seu fornecedor de gás. Nunca utilize uma botija de gás com a válvula danificada.
- A botija de gás pode parecer estar vazia, mas ainda contém algum gás. Lembre-se deste aspecto quando move ou guarda a botija.
- Nunca desligue o regulador de pressão ou qualquer ligação de gás enquanto utiliza o barbecue.
- Utilize sempre luvas de cozinha resistentes ao calor quando utiliza o barbecue.
- A bandeja de gotejamento na frente vai ser quente. Tome isso como uma pingadeira, até que esfriou.



## **NÃO ADEQUADO PARA USO COMERCIAL!**

## **INFORMAÇÃO DE SEGURANÇA:**

**ATENÇÃO:** O seu barbecue foi concebido para utilizar apenas com o tipo de gás indicado na placa de tipo. Nunca utilize outros gases com o seu barbecue. Não seguir este aviso pode levar a perigos de incêndio e ferimentos pessoais. Além do mais, a garantia será anulada.

**ATENÇÃO:** Nunca guarde as botijas de gás de reserva por baixo ou perto do barbecue. Não encha a botija de gás acima dos 80 por cento; caso esta informação não seja estritamente observada, pode originar um incêndio que pode levar a ferimentos fatais ou graves.

**ATENÇÃO:** Mantenha os cabos eléctricos e a mangueira de combustível afastados de fontes de calor.

**ATENÇÃO:** Nunca coloque o barbecue Brixton por baixo de uma protecção resistente ao calor ou protector solar.

**ATENÇÃO:** Este barbecue não se destina a ser instalado ou colocado no campismo/caravana, nem se destina a ser instalado num barco.

**ATENÇÃO:** Para sua segurança, nunca guarde nem utilize gasolina ou outros gases ou líquidos combustíveis perto deste ou de outros barbecues. liquids near this or other barbecues. Não seguir este aviso pode levar a incêndio, explosões e ferimentos pessoais.

## **CUIDADO E MANUTENÇÃO**

### **MANUTENÇÃO:**

- Mantenha um espaço aberto em redor do barbecue e mantenha os materiais inflamáveis, gasolina e outros gases combustíveis a uma distância segura combustible gasses at a safe distance.

- Certifique-se que os orifícios dos fundo do suporte se mantêm abertos, para impedir que o abastecimento de ar e a ventilação sejam bloqueados.

## **LIMPEZA**

Este barbecue deve ser limpo regularmente. Certifique-se que o barbecue está seco e limpo e lubrifique as peças de metal com óleo ou vaselina, para evitar o aparecimento de ferrugem. Guarde sempre o barbecue depois de utilizar. Não utilize agentes de limpeza abrasivos e/ou produtos anti-corrosão para limpar o painel de controlo com as imagens. Esses materiais de limpeza agressivos podem remover as imagens.

### **LIMPAR A SUPERFÍCIE DO GRELHADOR:**

A grelha de superfície pode ser limpa com detergente neutro, em seguida, limpar com água morna. As sobras podem ser removidas com uma escova de fibra.

### **LIMPAR OS QUEIMADORES:**

- Certifique-se que todos os botões dos queimadores estão na posição "OFF" (desligado). Verifique se o barbecue está arrefecido.
- Limpe o exterior do queimador com uma escova. Limpe as manchas mais teimosas com um raspador de metal. Nunca use um palito de madeira, pois pode partir-se e entupir a entrada.
- Tenha em atenção que deve ligar para a nossa linha de serviço ao cliente se o abastecimento de gás para o queimador estiver bloqueado por insectos ou outros objectos.

### **MUITO IMPORTANTE**

A abertura da tampa de gás deve situar-se no centro do queimador, após mover e limpar. Caso não esteja, isto poderá provocar ferimentos graves ou danos a propriedade. Mova ligeiramente o queimador para a frente e para trás depois de colocar, para se certificar que está na posição correcta. A quantidade de vezes que precisa de limpar o queimador depende da frequência com que usa o barbecue.

## LIMPAR A TRAVESSA DE GOTEJAMENTO:

A travessa de gotejamento deve ser esvaziada e limpa regularmente e também lavada com água e um detergente suave. Deve colocar no fundo da travessa uma pequena quantidade de areia ou areia de gatos para absorver a gordura.

- Guarde o grelhador num local exterior seco e bem ventilado, fora do alcance das crianças, quando a botija de gás continuar ligada ao BBQ.
- Guarde o BBQ dentro de casa APENAS depois de fechar e remover a botija de gás. A botija de gás deve ser guardada no exterior, fora do alcance de crianças. NUNCA guarde a botija dentro de um edifício, garagem ou noutro espaço fechado.

## LIGAÇÃO DE GÁS

- Verifique se o seu barbecue está correctamente instalado. Este manual fornece instruções de montagem detalhadas, que incluem os procedimentos de montagem específicos. Siga estritamente essas instruções para garantir a instalação correcta e segura do barbecue.
- Para o funcionamento correcto do barbecue, é importante colocar o barbecue numa superfície plana.
- Este conjunto para churrasco deve ser utilizado com botijas de gás propano ou propano de 5kg a 11 kg (tamanho máximo; altura: 560 mm, diâmetro: 300 mm) equipadas com um regulador de pressão de gás apropriado.

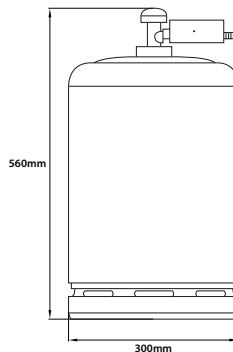

- Para substituir o regulador de pressão de gás e a mangueira, consulte a tabela abaixo para obter as especificações correctas:

<b>Tristar Europe B.V.</b> <b>Jules Verneweg 87</b> <b>5015 BH Tilburg, The Netherlands</b>		 0063/14		
Product name / Productnaam / Nom de produit / Produktname / Nombre del producto / Nome do Produto / Nazwa produktu / Nome del prodotto / Produktname / Iméno produktu / Název výrobku: <b>Gas baking plate - Gasbakplaat - Plancha gas - Gasiratsplatte - Placa de cocción a gas - Placa a Gás - Gazowa płyta do smażenia - Piastra di cottura a gas - Gasolstekbord - Plynová peccí deska - Plynová doska na peccenie</b>		<b>BQ-6394</b>		
Item number / Modelnummer / Réf. modèle / Artikel Nummer / Referencia / Referencia / Numer pozycji / número de artículo / Artikelnummer / Číslo zboží / Číslo položky Product Identification Number / Productidentificatienummer / Número de identificación product / Produkt-Identifikations Nummer / Número de identificación del producto / Número de identificação do produto / Nr identyfikacyjny produktu / Número di identificazione del prodotto / Produktidentifikationsnummer / Identifikační číslo produktu / Identifikace číslo produktu: <b>0063CL3170</b>		<b>0063CL3170</b>		
Appliance category / Toestelcategorie / Type de gaz / Geräte-Kategorie / Categoría del Dispositivo / Categoría do Aparelho / Kategorii urzaden / Categoría di apparecchio / Apparatkategorie / Kategorie zařizení / Kategória zariadenia: Gas type / Gassoort / Type du gaz / Gasart / Tipo de Gas / Tipo de Gás / Rodzaju gazu / Tipo di gas / Gazty / Typ plynu / Typ plynu:		<input checked="" type="checkbox"/> 13A/P (30)	<input checked="" type="checkbox"/> 13- (28-30/37)	
		Butane - Propane Butaan - Propan Butane - Propane Butan - Propan Butano - Propano Butano - Propano Butano - Propano Butan - Propan Butano - Propano Butan - Propan Butanové Propanové Bután - Propan	Butane Butaan Butane Butan Butano Butano Butano Butan Butano Butan Butanové Bután	Propane Propan Propane Propan Propano Propano Propano Propan Propano Propan Propanové Propan
Gas pressure / Gasdruk / Pression gaz / Gasdruck / Presión de Gas / Pressão de Gás / Ciñienie gazu / Pressione gas / Gasdruk / Tlak plynu / Tlak plynu: <b>30 mbar</b>		<b>28-30 mbar</b>	<b>37 mbar</b>	
Total heat input / Totaal gasverbruik / Consumption de gaz / Total Gasverbruik / Consumo de gas / Consumo de Gás / Celkové zuzycie gazu / Consumo total gas / Total gasforbrukning / Celkový tepelný příkon / Prikon, výkon celkového ohrevu: <b>4,8 kW (345 gr/h)</b>		<b>4,8 kW (345 gr/h)</b>	<b>4,8 kW (345 gr/h)</b>	
Injector size / Injectorafmeting / Taille injecteur / Größe der Einspritzdüse / Tamanho do injector / Tamanho do injector / Rozmiar wtryskiwacza / Dimensioini iniettore / Insprutens storlek / Velikost vstřikových trysek / Velikost vstřekovača: <b>0,78 mm</b>		<b>0,78 mm</b>	<b>0,78 mm</b>	
Country of Destination / Land van bestemming / Pays de destination / Land von Bestimmung / País de destino / País de destino / Kraj docelowy / Nazione di destinazione / Bestämmseländ / Země určení / Destinácia - krajina: <b>CZ, NL, SE &amp; SK</b>		<b>GB, IE, BE, ES, FR, IT &amp; PT</b>		

**MUITO IMPORTANTE:**

<b>Tristar Europe B.V.</b> <b>Jules Verneweg 87</b> <b>5015 BH Tilburg, The Netherlands</b>		 006314				
Product name / Produkcijnam / Nom de produit / Produktname / Nombre del producto / Nome do Produto / Názov produktu / Nome del prodotto / Produktnam Imeno produktu / Názov výrobku:		Gas baking plate - Gasbakplaat - Plancha gas - Gasbratplatte - Placa de cocção a gás - Placa a Gás - Gazowa płyta do smażenia - Piastra di cottura a gas - Gasolstekbord - Plynová pecici deska - Plynová doska na pečení				
Item number / Modelnummer / Ref. modèle / Artikel Nummer / Referencia / Referência / Numer pozycji / número de artículo / Artikelnummer / Číslo zboží / Číslo položky:		BQ-6395				
Product Identification Number / Productidentificatienummer / Numero d'identification produit / Produkt-Identifikations Nummer / Número de identificación del producto / Número de identificação do produto / Nr identyfikacyjny produktu / Numero di identificazione del prodotto / Produktidentifizierungsnummer / Identifikačné číslo produktu / Identifikačné číslo produktu:		0063CL3170				
Appliance category / Toestelcategorie / Type de gaz / Geräte-Kategorie / Categoría del Dispositivo / Categoría do Aparelho / Kategorii urzãdzeni / Categoría di apparecchio / Apparatkategorie / Kategorije zašitni / Categoría zašitena:		<input checked="" type="checkbox"/> I3/FP (30) <input checked="" type="checkbox"/> I3+ (28 30/31)				
Gas type / Gassoort / Type de gaz / Gasart / Tipo de Gas / Tipo de Gás / Rodiãje gasu / Tipo di gas / Gãstyp / Typ plynu / Typ plynu:		<table border="1"> <tr> <td>Butane - Propane Butaan - Propana Butane - Propane Butan - Propan Butano - Propano Butano - Propano Butan - Propan Butano - Propano Butan - Propan Butanevã - Propanovã Butãn - Propan</td> <td>Butane Butaan Butane Butan Butano Butano Butan Butano Butan Butano Butan Butanevã Butãn</td> <td>Propane Propana Propane Propan Propano Propano Propano Propano Propan Propan Propan Propanovã Propan</td> </tr> </table>		Butane - Propane Butaan - Propana Butane - Propane Butan - Propan Butano - Propano Butano - Propano Butan - Propan Butano - Propano Butan - Propan Butanevã - Propanovã Butãn - Propan	Butane Butaan Butane Butan Butano Butano Butan Butano Butan Butano Butan Butanevã Butãn	Propane Propana Propane Propan Propano Propano Propano Propano Propan Propan Propan Propanovã Propan
Butane - Propane Butaan - Propana Butane - Propane Butan - Propan Butano - Propano Butano - Propano Butan - Propan Butano - Propano Butan - Propan Butanevã - Propanovã Butãn - Propan	Butane Butaan Butane Butan Butano Butano Butan Butano Butan Butano Butan Butanevã Butãn	Propane Propana Propane Propan Propano Propano Propano Propano Propan Propan Propan Propanovã Propan				
Gas pressure / Gasdruk / Pression gaz / Gasdruck / Presión de Gas / Pressão de Gás / Cìslenie gazu / Pressione gas / Gãstřek / Tlak plynu / Tlak plynu:		30 mbar      28-30 mbar      37 mbar				
Total heat input / Totaal gasverbruik / Consommation de gaz / Total Gasverbrauch / Consumo de gas / Consumo de Gás / Celkovãe zãsytce gazu / Consumo totale gas / Total gasforbrũkning / Celkovãe tepelnã pãsok / Pãsok, vãkon celkoveho ohřevu:		7,2 kW (520 gr/h)      7,2 kW (520 gr/h)				
Injector size / Injectorãfmeting / Taille injecteur / Grãfße der Einspritzduse / Tamaõho del inyector / Tamaõho do injector / Rozmãr vstřikovacího / Dimensi inietore / Inspurãrens størk / Velikost vstřikovacích trysek / Velikost vstřekovaãa:		0,78 mm      0,78 mm				
Country of Destination / Land van bestemming / Pays de destination / Land von Bestimmung / País de destino / País de destino / Kraj doãelovã / Nazione di destinazione / Bestãmmelsland / Zemã urãeni / Destinaãã - kraãina:		CZ, NL, SE & SK      GB, IE, BE, ES, FR, IT & PT				

- A mangueira não deve ter mais de 1,5 metros de comprimento. Utilize apenas ligações aprovadas. O regulador de pressão de gás tem de estar em conformidade com a norma EN 12864. A mangueira de gás tem de ser regulada se as circunstâncias nacionais assim exigirem.
- A mangueira deve estar em conformidade com a norma EN 1763-1.
- A mangueira de gás tem de ser ajustada, caso as circunstâncias nacionais o exijam.
- A mangueira de gás deve ser ligada de modo a que não seja possível ficar torcida.
- Ligue o regulador de pressão à sua botija de gás.

- A temperatura do regulador não deve os 60 °C. (140 °F).
- O regulador deve estar equipado com uma válvula de segurança ou limitador de pressão.
- A abertura do regulador deve caber na ligação da torneira de gás da botija.
- Verifique se a torneira de gás do depósito está totalmente fechada (rode para a direita até o botão parar).
- Verifique se a torneira de gás da botija de gás possui uma rosca exterior adequada.
- Certifique-se que todos os botões dos queimadores estão na posição "off" (desligado).
- Remova a tampa de protecção da torneira de gás da botija de gás. Utilize sempre a tampa de protecção fornecida com a torneira de gás.
- Verifique a ligação entre a torneira de gás e o regulador de pressão. Veja se existem danos ou detritos. Remova quaisquer detritos. Verifique se existem danos na mangueira. Nunca tente utilizar equipamento danificado ou bloqueado. Contacte o seu fornecedor de gás L.P. local para reparações.
- Quando liga o regulador de pressão à torneira de gás, rode a porca para a direita, até não se mover mais. Não utilize uma chave de fendas para apertar a porca. Utilizar uma chave de fendas pode danificar as juntas, o que pode ser perigoso (como mostra a imagem abaixo).
- Abra a torneira da botija de gás (para a esquerda). Use uma solução com água e detergente para verificar todas as ligações em busca de fugas, antes de tentar acender o grelhador. Se encontrar uma fuga, deve desligar a torneira de gás e só utilizar o grelhador depois da fuga ter sido reparada por um fornecedor de gás L.P. local.

Botão rotativo com protecção  
contra enchimento excessivo

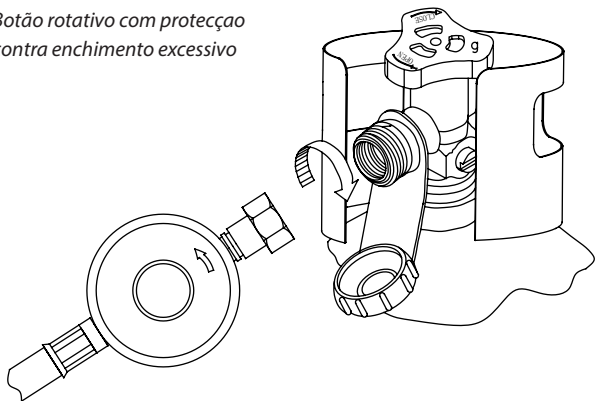

### !!!ATENÇÃO!!!

1. Nunca tente inserir objectos na abertura da torneira de gás. Isto pode danificar a torneira de gás, provocando fugas. As fugas de gás podem causar incêndios, explosões, ferimentos pessoais graves e até morte.
2. Não utilize este barbecue antes de efectuar um teste de fugas.
3. Se tiver encontrado uma fuga de gás, desligue imediatamente a botija de gás. Desmonte o regulador de pressão de gás da botija de gás. Coloque a botija de gás numa zona fresca e bem ventilada. Contacte o seu fornecedor de gás para obter assistência.
4. Se não conseguir parar a fuga de gás, contacte os bombeiros ou o fornecedor da botija de gás.

### !!!PERIGO!!!

1. NUNCA guarde uma botija de gás extra por baixo ou perto do barbecue ou em espaços fechados.
2. NUNCA encha a botija de gás além dos 80%. É perigoso encher demasiado a botija de gás, pois o excesso de gás pode sair pela válvula de segurança. O gás pode escapar da válvula de segurança, provocando um incêndio.
3. As aberturas de ligação da botija de gás devem possuir tampas de protecção.
4. Caso descubra uma fuga de gás na botija de gás extra, mantenha-se imediatamente afastado e chame os bombeiros.

**MUITO IMPORTANTE: DESLIGUE A BOTIJA DE GÁS QUANDO NÃO UTILIZA O BARBECUE.**

#### DESLIGAR A BOTIJA DE GÁS:

- Desligue todos os botões.
- Feche por completo a torneira de gás da botija de gás (rode para a direita até o botão parar).
- Remova o regulador de pressão da torneira de gás, girando o parafuso de acoplamento rápido para a esquerda.
- Volte a colocar a tampa de protecção na torneira de gás da botija de gás.

#### TESTE DE FUGAS

##### GERAL

Todas as ligações de gás do grelhador são testadas de fábrica para verificar a ausência de fugas antes do envio. Apesar disso, ao montar o dispositivo, este deve ser totalmente verificado para verificar a ausência de fugas de gás, devido a possíveis danos durante o transporte ou devido à exposição

a pressão extrema. transportation or due to exposure to extreme pressure. Verifique regularmente o aparelho para verificar se existem fugas ou verifique se consegue cheirar o odor a gás.

**ANTES DE VERIFICAR:**

- Certifique-se que remove todos os materiais da embalagem do barbecue, incluindo as tiras que mantêm os queimadores na sua posição place.
- Não fume durante o teste de fugas.
- Nunca verifique fugas com chama viva.
- Prepare uma solução com uma parte de detergente líquido e uma parte de água. Não utilize uma lata de spray, uma escova ou um pano para aplicar a solução nas ligações. Certifique-se que a botija de gás está cheia antes do primeiro teste de fugas.
- A verificação de fugas deve ser efectuada no exterior, numa área bem ventilada, afastada de fontes de ignição, como aparelhos a gás ou eléctricos e materiais inflamáveis.
- Mantenha o grelhador afastado de chamas e/ou faíscas durante o teste.

**VERIFICAR:**

- Certifique-se que todos os botões de controlo estão na posição "OFF" (desligado).
- Certifique-se que o regulador de pressão está devidamente ligado à botija de gás.
- Abra por completo a torneira de gás da botija de gás ao rodar o botão para a esquerda. Se ouvir um silvo, desligue **IMEDIATAMENTE** o gás; indica uma fuga grave da ligação. Chame o seu distribuidor de gás ou os bombeiros.
- Verifique todas as ligações da botija de gás desde as torneiras (a mangueira que leva ao queimador), ao aspergir ou escovar a solução de sabão nas ligações.
- Se surgirem bolhas de sabão, encontrou uma fuga. Feche **IMEDIATAMENTE** a torneira de gás da botija de gás e verifique cuidadosamente todas as ligações. Abra novamente a torneira de gás e efectue uma nova verificação.
- Feche sempre a torneira de gás da botija de gás depois do teste de

fugas ao rodar o botão para a direita.

- Utilize apenas peças recomendados pelo fabricante deste barbecue. A garantia será anulada se utilizar outras peças. Não utilize o barbecue até todas as ligações terem sido inspeccionadas e tiver a certeza que não apresentam sinais de fugas.

**DICAS DE SEGURANÇA:**

- Verifique sempre se existem fugas sempre que substituir a botija de gás.
- Verifique sempre em todas as ligações se existem fugas antes de cada utilização.
- Utilize talher de barbecue longo, para evitar queimaduras.
- Em caso de queda de gordura ou de objectos quentes do barbecue na torneira de gás, regulador de pressão, mangueira ou noutra peça que contenha gás, desligue imediatamente o abastecimento de gás.
- Não remova a travessa de gotejamento antes do barbecue ter arrefecido o suficiente.
- Feche todos os botões de controlo e a torneira de gás da botija de gás quando não está a utilizar o barbecue.
- Empurre o barbecue para a frente quando o movimenta, nunca puxe.
- Uma botija de gás desligada guardada ou a ser movimentada tem de estar equipada com uma tampa de protecção. Não guarde uma botija de gás em espaços fechados como estacionamento, pátio coberto, varanda, garagem ou outras estruturas.
- Nunca deixe uma botija de gás por trás de um veículo ou barco, onde possa aquecer em excesso pelo sol.
- Não guarde a botija de gás num local ou perto de um local onde brinquem crianças.

**LISTA DE VERIFICAÇÃO FINAL ANTES DE MONTAR**

- Existe um espaço aberto mínimo de 100 cm entre as substâncias combustíveis e as laterais e parte traseira deste grelhador.



- Não existem substâncias combustíveis sem protecção sobre o grelhador.
- Todos os materiais de embalagem interno removidos.
- Os queimadores estão bem colocados nas aberturas.
- Os botões podem rodar livremente.
- O aparelho foi verificado e não possui fugas.
- O utilizador sabe o local da torneira de gás.

## INSTRUÇÕES DE IGNIÇÃO DO BARBEQUE

### ATENÇÃO: IMPORTANTE! ANTES DE ACENDER

Verifique a mangueira de abastecimento de gás antes de colocar o gás na posição de ligado "ON". Em caso de danos visíveis ou rasgos, tem de substituir a mangueira antes de utilizar. A nova mangueira de abastecimento de gás tem de estar de acordo com os regulamentos nacionais.

### MUITO IMPORTANTE: VERIFIQUE SEMPRE A MANGUEIRA ANTES DE CADA UTILIZAÇÃO DESTA BARBEQUE.

#### ACENDER OS QUEIMADORES PRINCIPAL DO BARBECUE:

1. Leia todas as instruções antes de acender os queimadores.
2. Rode todos os botões para "OFF" (desligado) e abra a torneira da botija de gás. Mantenha o seu rosto e corpo afastados o mais possível do barbeque quando acende.
3. Abra a tampa quando acender. Prima e rode os botões de controlo lentamente na  posição. O isqueiro integrado dá um clique e liga em simultâneo a chama do piloto e o queimador. Se o queimador não se acender dentro de 5 segundos, rode IMEDIATAMENTE o botão de controlo para OFF (desligado), aguarde 5 minutos até todo o gás ter desaparecido e repita o procedimento para acender.

**VERIFIQUE TODAS AS LIGAÇÕES DE GÁS ANTES DE CADA UTILIZAÇÃO. NÃO ACENDA O BARBEQUE SE VERIFICAR ODORES DE GÁS.**

## CARACTERÍSTICAS DA CHAMA

- Verifique se as características da chama estão em ordem. Cada queimador é ajustado antes do envio, porém devido às variações do abastecimento de gás local pode necessitar de ligeiros ajustes.
- A chama dos queimadores deve ser azul e estável, sem partes amarelas, demasiado barulho ou aumento repentino de tamanho.
- Uma chama amarela indica presença insuficiente de ar. Uma chama ruidosa com aumentos repentinos a partir do queimador significa que existe excesso de presença de ar.
- NOTA: algumas pontas amarelas não são prejudiciais.

## INSTRUÇÕES DE UTILIZAÇÃO

### !!!CUIDADO!!!

1. Limpe frequentemente o barbeque. Se o barbeque não for limpo regularmente, a gordura pode começar a queimar, o que danifica o barbeque.
2. NUNCA deixe o barbeque sem supervisão quando utiliza.
3. Não use água para extinguir um incêndio por gordura, pode causar ferimentos. Desligue todos os botões e a botija de gás em caso de incêndio por gordura.
4. Desligue IMEDIATAMENTE todos os botões e a botija de gás em caso de incêndio por gordura.

### !!!ATENÇÃO!!!

Para uma utilização segura do barbeque:

1. Deixe espaço livre suficiente em redor do barbeque e mantenha os materiais inflamáveis afastados.

## !!!ATENÇÃO!!!



2. NUNCA deixe que crianças utilizem o barbecue ou brinquem perto do barbecue.
3. Este barbecue destina-se APENAS a uso exterior. NUNCA utilize o barbecue em espaços fechados como estacionamento, varanda, pátio coberto, garagem ou debaixo de materiais inflamáveis.
4. Não bloqueie os orifícios de ventilação dos fundo do barbecue. Pode afectar o desempenho de combustão do fogão, devido a ar insuficiente.
5. Use o barbecue afastado pelo menos 100 cm de qualquer parede ou superfície. Coloque o barbecue no mínimo a 100 cm de distância de objectos que possam acender o gás, tal como equipamento eléctrico, chamas do piloto ou aquecedores de água a gás, etc.
6. Não utilize este barbecue em ou debaixo de bancadas de madeira.
7. Este barbecue foi fabricado para utilizar com gás butano/propano, NÃO utilize pedras de lava, tijolos ou carvão com este barbecue.
8. Verifique regularmente as chamas dos queimadores.
9. Desligue o abastecimento de gás quando o barbecue não estiver a ser utilizado.
10. Desligue sempre a botija de gás por completo e desligue do barbecue antes de movimentar o aparelho.

## UTILIZAR O BARBECUE

Para grelhar precisa de uma temperatura elevada, para a carne cozinhar de modo uniforme e tostar. A maioria dos pratos é grelhada constantemente na  posição. Porém, ao grelhar pedaços de carne ou frango maiores, pode ser necessário colocar o queimador numa posição inferior, após o tostar inicial. Isto garante que os alimentos cozam bem por dentro, sem queimar o exterior. Para alimentos que necessitam de longos períodos a grelhar ou que contenham marinada doce, pode ter de diminuir a temperatura perto do final do período de cozinhar.

- Certifique-se que o barbecue foi testado em relação a fugas e está correctamente posicionado.
- Remova todo o material da embalagem.
- Acenda os queimadores, de acordo com as instruções neste manual.
- Coloque o botão de controlo em e pré-aqueça o barbecue durante 15 minutos.
- Coloque os alimentos no grelhador e cozinhe até estar a seu gosto.

### DEFINIÇÕES DE TEMPERATURA

O botão de controlo pode ser posicionado em qualquer posição entre "" e ".

**NOTA:** O grelhador quente vai tostar o exterior da carne, mantendo os sucos no seu interior. Quando mais pré-aquecer o barbecue, mais depressa tosta a carne.

## GARANTIA

### BARBECUE A GÁS

Garantimos ao cliente/comprador original de qualquer barbecue a Gás Brixton que, quando utilizado para fins domésticos normais, este barbecue não possui defeitos de material e de produção durante o período abaixo estipulado. Os grelhadores alugados ou utilizados para fins comerciais estão excluídos desta garantia. Serão cobrados custos para enviar e entregar peças sob garantia.

PEÇA	PERÍODO
Queimadores:	2 Anos
Grelhas para grelhar:	2 Anos
Torneiras:	2 Anos
Estrutura, Compartimento, Tampa, Pannel de Controlo, Isqueiro e Peças Relacionadas:	2 Anos
Todas as Peças em Aço Inoxidável:	2 Anos

A nossa obrigação sob esta garantia está limitada a reparar ou substituir, de acordo com a nossa opção, o produto durante o período da garantia. Qualquer responsabilidade da nossa parte sob esta garantia está limitada a reparações ou substituição. Esta garantia não cobre o desgaste normal das peças, ou danos resultantes do seguinte: uso negligente ou mau uso do produto, uso de abastecimento inadequado de combustível/gás, uso contrário às instruções de funcionamento ou alteração por terceiros que não sejam o centro de serviço de fábrica. O período da garantia não será estendido por tais reparações ou substituições.

## PERGUNTAS FREQUENTES E RESPOSTAS

*Onde posso comprar uma botija de gás, aprovada e adequada para este barbecue Brixton?*

No seu fornecedor de gás local ou em qualquer grande superfície de material para acampar.

*O barbecue pode ficar no exterior em qualquer condição climática?*

Recomendamos que guarde o seu barbecue depois de utilizar num local seco e bem ventilado. Desligue sempre a botija de gás de acordo com as instruções neste manual. Também pode adquirir uma cobertura de protecção. Estas estão disponíveis no seu ponto de venda.

*Depois de abrir a embalagem, as peças do barbecue estão danificadas ou em falta – o que devo fazer?*

Contacte a Tristar ([www.tristar.service.eu](http://www.tristar.service.eu)) e eles irão ajudá-lo.

*Posso lavar o grelhador e/ou as grelhas para grelhar na máquina de lavar loiça?*

É possível, contudo, limpar o barbecue com um agente de limpeza ou água com detergente também é suficiente.

*A gordura está a cair por baixo do barbecue e/ou na base – o que devo fazer?*

Limpe o barbecue e a base. Mova o seu barbecue para uma superfície plana e estável. Certifique-se de que esvazia regularmente a travessa de gotejamento de gordura.



## INSTRUKCJE DOTYCZĄCE BEZPIECZEŃSTWA

### ZAGROŻENIE:

- Jeśli czuć zapach gazu:
  1. Zamknąć zawór gazu.
  2. Zgasić płomień.
  3. Jeśli zapach gazu nie znika, nie zbliżać się do grilla i skontaktować się z dostawcą gazu lub bezpośrednio ze strażą pożarną.
- Wyciek gazu może wywołać pożar lub wybuch, co może spowodować poważne, a nawet śmiertelne obrażenia i zniszczenie własności.
- Grilla używać tylko wtedy, gdy zamontowane są wszystkie części. Urządzenie należy zamontować zgodnie z instrukcjami podanymi w „Instrukcji obsługi”. Nieprawidłowy montaż może być niebezpieczny w skutkach, dlatego należy dokładnie przestrzegać wszystkich instrukcji.
- Nieprzykładanie uwagi do zagrożeń, ostrzeżeń i środków ostrożności przedstawionych w tej instrukcji, może prowadzić do poważnych a nawet śmiertelnych obrażeń, pożaru lub eksplozji i zniszczenia własności.
- Wymiana urządzenia może być ekstremalnie niebezpieczna.

### OSTRZEŻENIA:

- Nie używać w pobliżu grilla benzyny ani innych łatwopalnych płynów.
- Przed rozpoczęciem używania, należy sprawdzić, zgodnie z instrukcjami, czy nie ma wycieków. Kontrolę taką przeprowadzać także wtedy, gdy grilla zamontował sprzedawca.
- Nie rozpalać grilla bez uprzedniego przeczytania rozdziału „Instrukcje dotyczące rozpalania”.
- Zachować instrukcję obsługi na przyszłość.
- Przestrzegać instrukcji dotyczących podłączania regulatora ciśnienia gazu.
- Nie przechowywać zapasowej butli z gazem lub odłączonej butli z gazem pod grillem lub obok niego.
- Nie kłaść pokryw ochronnych lub innych łatwopalnych materiałów na grillu lub w komorze do przechowywania.

- Po długim okresie nieużywania grilla Brixton BBQ, należy sprawdzić, czy nie ma wycieków gazu oraz czy palniki są drożne. Należy przestrzegać prawidłowej procedury, przedstawionej w tej instrukcji.
- Nie szukać wycieku gazu za pomocą zapalniczki.
- Jeśli w punktach przyłączy gazu występują wycieki, nie używać grilla Brixton BBQ.
- Materiały łatwopalne należy przechowywać w odległości minimum 100 cm od grilla. Nie przechowywać materiałów łatwopalnych w komorze do przechowywania znajdującej się w grillu!
- Grill Brixton BBQ nie może być obsługiwany przez dzieci. Dostępne elementy grilla mogą rozgrzewać się do wysokich temperatur. Małe dzieci należy trzymać z dala od grilla, gdy jest on używany.
- Podczas korzystania z grilla Brixton BBQ, należy zachować ostrożność. Grill podczas używania lub czyszczenia może być nadal bardzo gorący. Należy zawsze znajdować się obok niego oraz nigdy nie wносить go do pomieszczenia, gdy jest używany.
- Jeśli którykolwiek z palników zgaśnie podczas przygotowywania dania, należy zamknąć wszystkie zawory gazu. Przed ponownym zapaleniem odczekać pięć minut. Postępować zgodnie z instrukcją zapalania.
- Podczas przygotowywania dania nie pochylać się nad grillem, nie kłaść dłoni ani palców na przedniej krawędzi butli gazowej.
- Podczas czyszczenia zaworów lub palników, nie powiększać otworów i przyłączy.
- Podczas wymiany butli z gazem, należy trzymać źródła zapłonu z dala od grilla.
- Wgniezione lub zardzewiałe butle z gazem mogą być niebezpieczne. Należy oddać je do kontroli u dostawcy gazu. Nie używać butli z gazem, która ma uszkodzony zawór.
- Butla może być pozornie pusta, lecz zawierać jeszcze niewielką ilość gazu. Podczas przenoszenia lub przechowywania cylindra należy o tym pamiętać.
- Podczas używania grilla nie wolno odłączać regulatora ciśnienia ani żadnego przyłącza gazu.
- Podczas używania grilla należy nosić termoodporne rękawice.



- Taca na tłuszcz, znajdująca się z przodu, może się nagrzać. Ściągnąć ją dopiero po ostygnięciu.

## **NIE NADAJE SIĘ DO UŻYTKU KOMERCYJNEGO!**

## **INFORMACJE DOTYCZĄCE BEZPIECZEŃSTWA:**

**OSTRZEŻENIE:** Grill jest przeznaczony do używania z gazem takim, jak pokazuje tabliczka znamionowa. Nie używać grilla z innym gazem. Brak zastosowania się do tego ostrzeżenia może prowadzić do wybuchu pożaru i uszkodzeń ciała. Ponadto unieważnia gwarancję.

**OSTRZEŻENIE:** Nie przechowywać zapasowych butli z gazem pod grillem lub w jego pobliżu. Nie napełniać butli w więcej niż 80 procentach. Brak ścisłego zastosowania się do tego wymogu może prowadzić do wybuchu pożaru i poważnych, a nawet śmiertelnych obrażeń.

**OSTRZEŻENIE:** Przewody zasilające oraz przewód paliwowy należy trzymać z dala od gorących powierzchni.

**OSTRZEŻENIE:** Nie ustawiać grilla Brixton BBQ pod osłoną termoodporną lub parasolem przeciwsłonecznym.

**OSTRZEŻENIE:** Ten grill nie jest przeznaczony do montażu w przyczepach kempingowych, ani na łodziach.

**OSTRZEŻENIE:** Ze względów bezpieczeństwa nie należy w okolicy grilla przechowywać ani używać benzyny i innych łatwopalnych gazów lub płynów. Nieprzestrzeganie tego ostrzeżenia może prowadzić do wybuchu pożaru, eksplozji i uszkodzenia ciała.

## **KONSERWACJA**

### **KONSERWACJA:**

- Wokół grilla należy pozostawić wolną przestrzeń, a wszelkie łatwopalne

- materiały, benzynę i palne gazy, należy trzymać w bezpiecznej odległości.
- Upewnić się, że otwory znajdujące się w spodniej części urządzenia pozostają otwarte. Ich funkcją jest doprowadzanie powietrza i utrzymanie drożności wentylacji.

## **CZYSZCZENIE**

Grill należy regularnie czyścić. Należy dopilnować, aby był czysty i suchy oraz nasmarować metalowe elementy olejem lub wazeliną, aby nie rdzewiały. Po użyciu grill należy schować. Nie stosować ściernych środków czyszczących oraz/lub produktów przeciw korozji do czyszczenia panelu sterującego, wyposażonego w symbole. Agresywne środki czyszczące mogą usunąć symbole.

### **CZYSZCZENIE POWIERZCHNI GRILLA:**

Powierzchnię do grillowania można po prostu umyć z użyciem łagodnego detergentu, a potem gorącą wodą. Resztki jedzenia można usunąć szczotką.

### **CZYSZCZENIE PALNIKÓW:**

- Upewnić się, że zawór gazu oraz pokrętła są ustawione w pozycji „OFF”. Sprawdzić, czy grill się schłodził.
- Wyczyścić zewnętrzną część palnika szczotką. Uporczywe szczytki usunąć metalową skrobaczką. Nie stosować drewnianych wykałaczek – mogą się złamać i zapchać otwór.
- Należy pamiętać o tym, że jeśli przewód zasilający palnika ulegnie zapchaniu przez owady lub inne przedmioty, konieczne jest wykonanie telefonu do biura obsługi klienta.

### **BARDZO WAŻNE:**

Otwór zaworu gazu, po demontażu i oczyszczeniu palnika, musi znajdować się pośrodku tego palnika. Jeśli tak nie jest, istnieje zagrożenie poważnym uszkodzeniem ciała lub własności. Przesuwać palnik lekko w tył i w przód, aby wsunąć go na miejsce. To, jak często trzeba czyścić palnik, zależy od częstotliwości korzystania z grilla.

**CZYSZCZENIE TACY OCIEKOWEJ:**

Tacę ociekową należy regularnie opróżniać i myć wodą z dodatkiem łagodnego detergentu. Na dnie tacy można rozszarpać niewielką ilość piasku lub żwirku do kuwet, który będzie wchłaniał tłuszcz.

- Urządzenie należy przechowywać na zewnątrz, w miejscu suchym i dobrze wentylowanym, poza zasięgiem dzieci, jeśli jest podłączone do butli z gazem.
- Przechowywać w pomieszczeniu TYLKO wtedy, gdy butla z gazem została zamknięta i odłączona. Butlę z gazem należy przechowywać na zewnątrz, poza zasięgiem dzieci. NIGDY nie przechowywać butli w budynku, garażu czy innej zamkniętej przestrzeni.

**PODŁĄCZENIE GAZU**

- Sprawdzić, czy grill jest zainstalowany prawidłowo.
- Dla prawidłowego funkcjonowania grilla, ważne jest ustawienie go na równej powierzchni.
- Ten grill skonstruowano do użycia z butlami gazowymi na butan lub propan od 5 kg do 11 kg (maksymalne wymiary; wysokość: 560 mm, średnica: 300 mm) z odpowiednim regulatorem ciśnienia gazu.

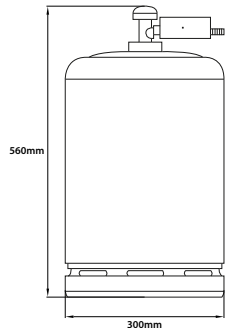

- W poniższej tabeli znajdują się specyfikacje potrzebne w przypadku wymiany regulatora ciśnienia gazu oraz przewodu.

<b>Tristar Europe B.V.</b> <b>Jules Verneweg 87</b> <b>5015 BH Tilburg, The Netherlands</b>		 0063/14		
Product name / Productnaam / Nom de produit / Produktname / Nombre del producto / Nome do Produktu / Nazwa produktu / Nome del prodotto / Produktname Imię produktu / Název výrobku:		Gas baking plate - Gasbakplaat - Plancha gaz - Gasratplatte - Placa de cocção a gas - Placa a Gás - Gasovna plyta do smaženia - Piastra di cottura a gas - Gasolické tábor - Plynová pečicí deska - Plynová doska na pečenie		
Item number / Modelnummer / Réf. modèle / Artikel Nummer / Referencia / Referencia / Numer pozycji / numero di articolo / Artikelnummer / Číslo zboží / Číslo položky / Product Identification Number / Produktidentifikationsnummer / Número de identificación product / Produkt-Identifikationsnummer / Número de identificación del producto / Número de identificação do produto / Nr identyfikacyjny produktu / Numero di identificazione del prodotto / Produktidentifikationsnummer / Identifikační číslo produktu / Identifikačné číslo produktu:		BQ 6394  0063CL1310		
Appliance category / Toestelcategorie / Type de gaz / Geräte-Kategorie / Categoría del Dispositivo / Categoria do Aparelho / Kategoriija uređaja / Categoria di apparecchio / Apparatkategorie / Kategorie zařízení / Categoría de dispositivos:		<input checked="" type="checkbox"/> I <sub>30</sub> /P (30) <input checked="" type="checkbox"/> I <sub>30</sub> - (28-30/31)		
Gas type / Gassoort / Type de gaz / Gasart / Tipo de Gas / Tipo de Gas / Rodzaju gazu / Tipo di gas / Gasty / Typ plynu / Typ plynu:		<input type="checkbox"/> Butane - Propane <input type="checkbox"/> Butaan - Propan <input type="checkbox"/> Butane - Propane <input type="checkbox"/> Butano - Propano <input type="checkbox"/> Butano - Propano <input type="checkbox"/> Butan - Propan <input type="checkbox"/> Butano - Propano <input type="checkbox"/> Butan - Propan <input type="checkbox"/> Butanové - Propanové <input type="checkbox"/> Bután - Propan	<input type="checkbox"/> Butane <input type="checkbox"/> Butaan <input type="checkbox"/> Butane <input type="checkbox"/> Butano <input type="checkbox"/> Butano <input type="checkbox"/> Butan <input type="checkbox"/> Butano <input type="checkbox"/> Butan <input type="checkbox"/> Butanové <input type="checkbox"/> Bután	<input type="checkbox"/> Propane <input type="checkbox"/> Propane <input type="checkbox"/> Propan <input type="checkbox"/> Propano <input type="checkbox"/> Propano <input type="checkbox"/> Propan <input type="checkbox"/> Propano <input type="checkbox"/> Propan <input type="checkbox"/> Propanové <input type="checkbox"/> Propan
Gas pressure / Gasdruk / Prestion gaz / Gasdruck / Presión de Gas / Pressão de Gás / Ciśnienie gazu / Pressione gas / Gastyrek / Tlak plynu / Tlak plynu:		30 mbar	28-30 mbar      37 mbar	
Total heat input / Totaal gasverbruik / Consommation de gaz / Total Gasverbrauch / Consumo de gas / Consumo de Gás / Celkové zužití plynu / Prikon - výkon celkového ohřevu / Total gasforbrukning / Celkový tepelný výkon / Prikon - výkon celkového ohřevu:		4,8 kW (345 gr/h)	4,8 kW (345 gr/h)	
Injector size / Injectorføetning / Taille injecteur / Größe der Einspritzdüse / Tamanho do injector / Tamanho do injector / Rozmiar wtryskiwacza / Dimensioni iniettore / Inspislaters storlek / Velikost vstříkovačích trysek / Velikost vstřekovača:		0,78 mm	0,78 mm	
Country of Destination / Land van bestemming / Pays de destination / Land van bestimmung / País de destino / País de destino / Kraj docelowy / Nazione di destinazione / Bestammelsesland / Země určení / Destinacia - krajina:		CZ, NL, SE & SK	GB, IE, BE, ES, FR, IT & PT	

<b>Tristar Europe B.V.</b> <b>Jules Verneweg 87</b> <b>5015 BH Tilburg, The Netherlands</b>		 006314	
Product name / Produccionam / Nom de produit / Produktname / Nombre del producto / Nome do Produto / Názov produktu / Nome del prodotto / Produktname imeno produktu / Názov výrobku: <b>Gas baking plate - Gasbakplaat - Plancha gas - Gasbratplatte - Placa de cocção a gas - Placa a Gás - Gazowa płyta do smażenia - Piastra di cottura a gas - Gasolstekbord - Plynová deska - Plynová deska na pečení</b>		<b>BQ 6395</b>	
Item number / Modelnummer / Ref. modèle / Artikel Nummer / Referencia / Referência / Numer proizvoda / numero di articolo / Artikelnummer / Číslo zboží / Číslo položky: Product Identification Number / Productidentificationnummer / Numéro d'identification produit / Produkt-Identifikations Nummer / Número de identificación del producto / Número de identificação do produto / Nr identifikacijnyh produktov / Numero di identificazione del prodotto / Produktidentifizierungsnummer / Identifikačné číslo produktu / Identifikačné číslo produktu: <b>0063CL3170</b>		<input checked="" type="checkbox"/> I3xP (30) <input checked="" type="checkbox"/> I3+ (28 30/31)	
Appliance category / Toestelcategorie / Type de gaz / Geräte-Kategorie / Categoría del Dispositivo / Categoria do Aparelho / Kategorii urzárzení / Categoría di apparecchio / Apparatkategorie / Kategorie zářien / Kategorija zaradnena: Gas type / Gascosort / Type de gaz / Gasart / Tipo de Gas / Tipo de Gás / Rodzaje gasu / Tipo di gas / Gostyp / Typ plynu / Typ plynu:		<input checked="" type="checkbox"/> I3xP (30)	<input checked="" type="checkbox"/> I3+ (28 30/31)
Gas pressure / Gasdruk / Pression gaz / Gasdruck / Presión de Gas / Pressão de Gás / Ciśnienie gazu / Pressione gas / Gastryck / Tlak plynu / Tlak plynu: <b>30 mbar</b>		<b>28-30 mbar</b>	<b>37 mbar</b>
Total heat input / Totala gasverbruk / Consommation de gaz / Total Gasverbrauch / Consumo de gas / Consumo de Gás / Celkové zúžitie plynu / Celkovno totalno gas / Total gasforbrukning / Celková tepelná príkon / Príkon, výkon celkového ohrevu: <b>7,2 kW (520 gr/h)</b>		<b>7,2 kW (520 gr/h)</b>	
Injector size / Injektoraafmeting / Taille injecteur / Größe der Einspritzdüse / Tamaño del inyector / Tamanho do injektor / Rozmiar wtryskiwacza / Dimensioni iniettore / Insprutans størlek / Veľkosť vstříkovačích trysek / Veľkosť vstříkovača: <b>0,78 mm</b>		<b>0,78 mm</b>	
Country of Destination / Land van bestemming / Pays de destination / Land von Bestimmung / País de destino / País de destino / Kraj docelowy / Nazione di destinazione / Bestämmslandet / Země určení / Destinácia - krajina:		CZ, NL, SE & SK	GB, IE, BE, ES, FR, IT & PT

- Wąż nie powinien być dłuższy niż 1,5 metra. Używaj wyłącznie homologowanych złączy. Regulator ciśnienia gazu musi spełniać standard EN 12864. Wąż powinien być dopasowany do wymogów krajowych.
- Wąż powinien zachowywać zgodność ze standardem EN 1763-1.
- Przewód gazowy należy dostosować do wymogów krajowych.
- Przewód należy zamocować w taki sposób, aby nie można było go wykręcić.
- Podłączyc regulator ciśnienia gazu do butli z gazem.

## BARDZO WAŻNE:

- Temperatura regulatora nie może przekroczyć 60 °C (140 °F).
- Regulator musi posiadać zawór bezpieczeństwa lub ogranicznik ciśnienia.
- Otwór regulatora musi być dokładnie dopasowany do zaworu gazu na butli.

- Sprawdzić, czy zawór gazu na butli jest dokładnie zamknięty (obrócić w kierunku zgodnym z ruchem wskazówek zegara, aż pokręta się zatrzyma).
- Sprawdzić, czy zawór gazu na butli posiada odpowiednie gwinty.
- Sprawdzić, czy wszystkie pokręta palników są ustawione w pozycji „OFF”.
- Zdjąć zaślepkę z zaworu gazu na butli. Zawsze używać zaśleпки dostarczonej razem z zaworem.
- Sprawdzić połączenie pomiędzy zaworem gazu a regulatorem ciśnienia. Sprawdzić, czy nie ma uszkodzeń i zabrudzeń. Usunąć wszelkie zanieczyszczenia. Sprawdzić przewód gazu pod kątem uszkodzeń. Nie używać elementów uszkodzonych lub niedrożnych. Jeśli konieczne jest przeprowadzenie naprawy, należy skontaktować się z lokalnym dostawcą gazu.
- Podłączając regulator ciśnienia do zaworu gazu, należy ręcznie obrócić go w kierunku zgodnym z ruchem wskazówek zegara, do momentu, aż nie da się dalej. Do dokręcenia nakrętki nie używać klucza. Używając klucza, można zniszczyć złącza, co może być niebezpieczne (przedstawia to poniższy rysunek).
- Całkowicie otworzyć zawór na butli (w kierunku przeciwnym do ruchu wskazówek zegara). Roztworem mydła w wodzie sprawdzić, czy nie ma wycieków gazu – jeszcze przed rozpaleniem grilla. W przypadku wykrycia przecieku, zamknąć zawór gazu. Grilla można używać dopiero po wykonaniu naprawy u lokalnego dostawcy gazu.

## !!! OSTRZEŻENIE !!!

1. Nie wkładać niczego do otworu w zaworze gazu. Może to uszkodzić zawór i spowodować wyciek gazu. Wyciek gazu może spowodować pożar, eksplozję, poważne uszkodzenie ciała, a nawet śmierć.
2. Nie korzystać z grilla bez przeprowadzenia testu szczelności.

### !!! OSTRZEŻENIE!!!

3. W przypadku wykrycia wycieku, należy natychmiast zakręcić butlę gazową. Zdjąć z butli regulator ciśnienia. Ustawić ją w chłodnym miejscu z dobrą wentylacją. Aby uzyskać pomoc, należy skontaktować się ze sprzedawcą lub dostawcą gazu.
4. Jeśli nie można zatrzymać wycieku gazu, należy skontaktować się ze strażą pożarną lub dostawcą gazu.

Obrotowe pokrętko z funkcją ochrony przed przepelnieniem

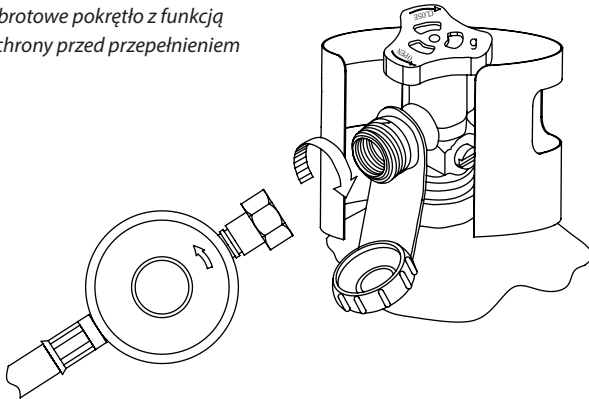

### !!! OSTRZEŻENIE!!!

1. NIE przechowywać zapasowej butli gazowej pod grillem lub w jego pobliżu, ani w pomieszczeniu zamkniętym.
2. NIE napełniać butli gazem w więcej niż 80%. Przepelnienie może być niebezpieczne, ponieważ nadmiar gazu może uciekać przez zawór bezpieczeństwa. Gaz może uciekać przez zawór bezpieczeństwa, co grozi wybuchem pożaru.

### !!! OSTRZEŻENIE!!!

3. Otwory w przyłączach butli muszą posiadać zaślepki.
4. W przypadku wykrycia wycieku z butli zapasowej, należy natychmiast oddalić się od niej i wezwać straż pożarną.

#### **BARDZO WAŻNE: GDY GRILL NIE JEST UŻYWANY, NALEŻY ODŁĄCZYĆ BUTLĘ GAZOWĄ. ODŁĄCZANIE BUTLI GAZOWEJ:**

- Zakręcić wszystkie pokrętła.
- Dokładnie zamknąć zawór gazu na butli (obrócić w kierunku zgodnym z ruchem wskazówek zegara, aż pokrętło się zatrzyma).
- Z zaworu zdjąć regulator ciśnienia, obracając nakrętkę szybkozłączki w kierunku przeciwnym do ruchu wskazówek zegara.
- Założyć zaślepkę na zawór gazu na butli.

#### **TEST SZCZELNOŚCI**

##### **OGÓLNIE**

Wszystkie przyłącza gazowe w grillu zostały sprawdzone pod kątem szczelności w fabryce przed wysyłką. Jednakże po zmontowaniu elementów należy sprawdzić szczelność całego systemu. Istnieje prawdopodobieństwo wystąpienia uszkodzeń transportowych lub spowodowanych wystawieniem na działanie ekstremalnych ciśnień. Należy regularnie sprawdzać szczelność instalacji lub czy nie czuć zapachu gazu.

##### **PRZED SPRAWDZENIEM:**

- Upewnić się, że wszystkie materiały opakowaniowe, a w tym pasy trzymające palniki, zostały usunięte.
- Nie palić tytoniu podczas sprawdzania szczelności.
- Nie sprawdzać szczelności w pobliżu otwartego ognia.
- Przygotować roztwór wody z mydłem – pół na pół. Spryskiwaczem, szotką lub szmatką nanieść roztwór na złącza. Przed wykonaniem

- pierwszego testu szczelności, należy upewnić się, że butla jest pełna.
- Kontrolę szczelności należy przeprowadzać na zewnątrz, w miejscu z dobrą wentylacją, z dala od źródeł zapłonu, takich jak urządzenia gazowe lub elektryczne oraz łatwopalne materiały.
  - Podczas przeprowadzania testu, grill powinien znajdować się z dala od otwartego ognia oraz/lub źródła iskrzenia.

#### **KONTROLA:**

- Sprawdzić, czy wszystkie pokrętła są ustawione w pozycji „OFF”.
- Sprawdzić, czy regulator ciśnienia jest prawidłowo podłączony do butli z gazem.
- Całkowicie otworzyć zawór gazu na butli, obracając pokrętło w kierunku przeciwnym do ruchu wskazówek zegara. Jeśli słychać syczący dźwięk, należy NATYCHMIAST zakręcić gaz. Wskazuje to na poważny wyciek na złączu. Skontaktować się z dostawcą gazu lub strażą pożarną.
- Sprawdzić każde złącze butli gazowej na całej długości w kierunku zaworów (przewód prowadzący do palnika), przyskając lub wcierając roztwór mydła na złączach.
- Jeśli występuje wyciek, pojawiają się bańki mydlane. NATYCHMIAST zamknąć zawór gazu na butli i ostrożnie sprawdzić wszystkie złącza. Otworzyć ponownie zawór i wykonać kolejny test.
- Po przeprowadzeniu testu szczelności należy za każdym razem zamknąć zawór gazu na butli, obracając pokrętło w kierunku zgodnym z ruchem wskazówek zegara.
- Używać wyłącznie części zalecanych przez producenta grilla. W przypadku użycia innych części, gwarancja straci ważność. Nie używać grilla dopóki wszystkie złącza nie zostaną sprawdzone i nie będzie pewności, że instalacja jest szczelna.

#### **WSKAZÓWKI DOTYCZĄCE BEZPIECZEŃSTWA:**

- Kontrolę szczelności należy przeprowadzić po każdej wymianie butli.
- Przed użyciem sprawdzić szczelność wszystkich złączy.

- Aby uniknąć poparzeń, używać długich akcesoriów do grilla.
- Jeśli coś tłustego lub gorącego spadnie na zawór gazu, regulator ciśnienia, przewód lub inny element zawierający gaz, należy natychmiast zamknąć dopływ gazu.
- Nie wyjmować tacy zanim grill odpowiednio się nie schłodzi.
- Jeśli grill nie jest używany, należy zamknąć wszystkie pokrętła i zawór gazu na butli.
- Podczas przestawiania urządzenia należy pchać, nie ciągnąć.
- Odłączona butla gazowa, podczas przechowywania lub przenoszenia, powinna mieć założoną zaślepkę. Nie przechowywać butli w zamkniętych przestrzeniach, jak np. w garażu, zadaszone patio, weranda, garaż itp.
- Nie pozostawiać butli w samochodzie czy łodzi, aby nie przegrzała się na słońcu.
- Nie przechowywać butli w miejscu, gdzie bawią się dzieci, ani w pobliżu takich miejsc.

## **OSTATNIA LISTA KONTROLNA PRZED MONTAŻEM**

- Pomędzy substancjami łatwopalnymi a grillem, jest zachowane 100 cm wolnej przestrzeni.
- Nad grillem nie ma niezabezpieczonych substancji łatwopalnych.
- Wszystkie materiały opakowaniowe zostały usunięte.
- Palniki są dobrze dopasowane do otworów.
- Pokrętła obracają się swobodnie.
- Urządzenie przeszło kontrolę szczelności.
- Użytkownik zna położenie zaworu gazu.

## **INSTRUKCJE DOTYCZĄCE ROZPALANIA**



### **OSTRZEŻENIE: WAŻNE! PRZED ZAPALENIEM OGNIA**

Przed włączeniem gazu, należy sprawdzić przewód gazowy. Jeśli widać

na nim uszkodzenia lub rozdarcia, należy go wymienić. Nowy przewód gazowy musi być zgodny z przepisami krajowymi.

### **BARDZO WAŻNE: PRZEWÓD NALEŻY SPRAWDZIĆ PRZED KAŻDYM UŻYCIEM GRILLA.**

#### **ZAPALANIE GŁÓWNEGO PALNIKA:**

1. Przed zapaleniem należy przeczytać wszystkie instrukcje.
2. Ustawić wszystkie pokręta w pozycji „OFF” i otworzyć zawór gazu na butli. Podczas zapalania palnika, należy trzymać się od niego jak najdalej.
3. Wcisnąć i powoli obrócić pokrętło do pozycji  . Wbudowany zapalnik zaiskrzy i zapali ogień na palniku. Jeśli palnik nie zapali się w ciągu 5 sekund, NATYCHMIAST ustawić pokrętło w pozycji „OFF”, odczekać 5 minut, aby gaz się ulotnił i powtórzyć procedurę zapłonu.

### **PRZED KAŻDYM UŻYCIEM NALEŻY SPRAWDZIĆ WSZYSTKIE ZŁĄCZA GAZU. NIE ZAPALAĆ PALNIKÓW, JEŚLI W POWIETRZU CZUĆ GAZ.**

#### **CHARAKTERYSTYKA PŁOMIENIA:**

- Sprawdzić, czy charakterystyka płomienia jest taka, jak powinna być. Przed wysyłką każdy palnik jest wstępnie nastawiany, jednak z powodu licznych odchyień u lokalnych dostawców gazu, konieczna może się okazać niewielka regulacja.
- Płomień może być niebieski i spokojny, może posiadać żółte rozbłyski, hałasować i być nieregularny.
- Płomień żółty wskazuje na niewystarczającą obecność powietrza. Płomień hałaśliwy i nieregularny jest oznaką zbyt dużej ilości powietrza.
- UWAGA: niewielkie żółte zakończenia płomienia są prawidłową oznaką.

## **INSTRUKCJE UŻYWANIA**

### **!!! ZACHOWAĆ OSTROŻNOŚĆ!!!**

1. Regularnie czyścić grill. Jeśli grill nie jest czyszczony regularnie, tłuszcz może się zapalić, co doprowadzi do uszkodzenia urządzenia.
2. NIGDY nie pozostawiać włączonego urządzenia bez nadzoru.
3. Jeśli tłuszcz się zapalił, do jego gaszenia nie używać wody. Grozi uszkodzeniem ciała. Zamknąć wszystkie pokręta oraz butlę gazową.
4. Jeśli tłuszcz się zapalił, NATYCHMIAST zamknąć wszystkie pokręta oraz butlę gazową.

### **!!! OSTRZEŻENIE!!!**

Aby korzystanie z grilla było bezpieczne:

1. Wokół urządzenia należy pozostawić odpowiednią wolną przestrzeń, a materiały łatwopalne trzymać z dala od niego.
2. Dzieciom NIE WOLNO używać grilla ani bawić się obok niego.
3. Grill jest przeznaczony WYŁĄCZNIE do użytku na zewnątrz. NIGDY nie używać grilla w przestrzeniach zamkniętych takich, jak wiata garażowa, weranda, zadaszone patio, garaż oraz pod materiałami łatwopalnymi.

## !!! OSTRZEŻENIE !!!

4. Nie zakrywać otworów wentylacyjnych znajdujących się w spodzie grilla. Może to wpłynąć na moc spalania palnika, z powodu zbyt małej dostawy powietrza.
5. Urządzenie należy ustawić w odległości co najmniej 100 cm od ścian i innych powierzchni. Urządzenie ustawić w odległości co najmniej 100 cm od przedmiotów, które mogą spowodować zapłon np. sprzęt elektryczny, płomień w bojlerze itp.
6. Nie używać grilla pod drewnianymi balkonami ani na nich.
7. To urządzenie służy do użytku z butanem/propanem. NIE używać skał magmowych, brykietu i węgla drzewnego.
8. Regularnie sprawdzać płomień palników.
9. Gdy grill nie jest używany, zamknąć dopływ gazu.
10. Przed przystąpieniem do przenoszenia grilla, należy zakręcić butlę i odłączyć ją od urządzenia.

## UŻYWANIE Z GRILLA

Grillowanie wymaga wysokich temperatur, aby mięso było dobrze przypieczone i brązowe. Większość dań jest grillowana przez cały czas w pozycji . Jednak przygotowywanie większych kawałków mięsa może wymagać obniżenia temperatury po przypieczeniu. Zapewnia to dobre wypieczenie mięsa bez przypaleń. W przypadku produktów wymagających długiego czasu grillowania lub zawierających słodką marynatę, konieczne może być obniżenie temperatury pod koniec grillowania.

- Upewnić się, że urządzenie przeszło kontrolę szczelności i jest prawidłowo umieszczone.
- Usunąć wszystkie elementy opakowania.
- Zapalić palniki zgodnie z instrukcjami zawartymi w tej instrukcji obsługi.
- Przekręcić pokrętko kontrolne do pozycji  i rozgrzać grill przez 15 minut.
- Położyć produkty na płycie i grillować przez odpowiedni okres czasu.

### USTAWIENIA TEMPERATURY

Pokrętko kontrolne można ustawić w pozycji dowolnej pomiędzy  i .

**UWAGA:** Gorąca płyta powoduje brązowienie mięsa na zewnątrz i zachowanie soczystości w środku. Im dłużej trwa rozgrzewanie grilla, tym szybciej mięso zbrązowieje.

## GWARANCJA

### GRILL GAZOWY

Oryginalnemu klientowi/nabywcy dowolnego modelu grilla Brixton Gas BBQ gwarantujemy, że w przypadku używania grilla do celów domowych, urządzenie pozostaje wolne od wad materiałowych i produkcyjnych, w okresie zastrzeżonym poniżej. Urządzenia wypożyczone lub wykorzystywane do celów komercyjnych są wyłączone z tej gwarancji. Koszty przesyłki i dostarczenia części podlegających gwarancji, nie zostaną naliczone.

CZĘŚĆ	OKRES
Palniki	2 rok
Rusztzy:	2 rok
Zawory:	2 rok



CZĘŚĆ	OKRES
Rama, obudowa, pokrywa, panel sterujący, zapalnik i podobne części:	2 rok
Części wykonane ze stali nierdzewnej:	2 rok

Nasza odpowiedzialność w zakresie obowiązywania tej gwarancji, jest ograniczona do naprawy lub wymiany produktu, zgodnie z naszą decyzją, w okresie obowiązywania gwarancji. Zakres odpowiedzialności w zakresie tej gwarancji jest ograniczony do naprawy i wymiany. Gwarancja nie pokrywa normalnego zużycia części oraz uszkodzeń będących skutkiem: braku dbałości o produkt, używania niezgodnego z przeznaczeniem, korzystania z nieodpowiedniego paliwa/gazu, używania niezgodnie z instrukcjami, przeprowadzania modyfikacji przez osobę niebędącą naszym autoryzowanym serwisantem. Okres obowiązywania gwarancji nie zostanie przedłużony w przypadku wykonania wymienionych powyżej napraw lub wymian

## NAJCZĘŚCIEJ ZADAWANE PYTANIA ORAZ ODPOWIEDZI

*Gdzie można kupić butlę gazową, zatwierdzoną do użytku z Brixton BBQ?*  
U lokalnego dostawcy gazu lub w każdym dużym sklepie turystycznym.

*Czy grill może stać na zewnątrz w każdych warunkach pogodowych?*  
Zalecamy przechowywanie grilla w suchym i dobrze wentylowanym miejscu. Należy zawsze odłączyć butlę gazową, zgodnie ze wskazówkami zawartymi w niniejszej instrukcji obsługi.

Można także nabyć pokrywę ochronną. Pokrywy dostępne są w naszych punktach sprzedaży.

*Po otwarciu opakowania okazało się, że niektóre elementy są uszkodzone, a niektórych brak. Co należy zrobić?*

Należy skontaktować się z firmą Tristar ([www.tristar.service.eu](http://www.tristar.service.eu)).

*Czy płytę do grillowania oraz/lub tace do pieczenia można myć w zmywarce?*  
Istnieje taka możliwość. Jednak umycie wodą z płynem do mycia naczyń lub mydłem jest wystarczające.

*Spod grilla i z podstawy wycieka tłuszcz. Co z tym zrobić?*

Umyć grill i podstawę. Przenieść urządzenie na płaską powierzchnię. Regularnie opróżniać tackę ociekową.

## ISTRUZIONI DI SICUREZZA

### PERICOLO:

- In caso di odore di gas:
  1. Chiudere l'alimentazione del gas del barbecue.
  2. Spegnerne eventuali principi di incendio.
  3. Se l'odore di gas non scompare, tenersi a distanza dal barbecue e contattare immediatamente l'azienda del gas o i vigili del fuoco.
- Perdite di gas possono provocare incendi o esplosione, che possono comportare lesioni serie o mortali o danni alle cose.
- Utilizzare il barbecue soltanto quando tutte le parti sono state montate. Il gruppo deve essere installata come indicato nelle istruzioni contenute nel "Manuale di installazione". Una installazione non corretta può essere pericolosa; seguire quindi attentamente le istruzioni riportate nel presente manuale.
- La mancata attenzione a pericoli, avvertenze e precauzioni riportati nel manuale può comportare lesioni gravi o mortali, oppure incendi o esplosioni, con conseguenti danni alle cose.
- Modificare l'apparecchio può essere molto pericoloso.

### AVVERTENZE:

- Non conservare mai né utilizzare benzina o altri liquidi infiammabili vicino al barbecue.
- Controllare che il barbecue non presenti perdite come indicato nelle istruzioni di questo manuale prima di mettere in funzione il barbecue. Effettuare questi controlli anche quando il barbecue è stato installato dal rivenditore.
- Non tentare di accendere il barbecue prima di avere letto il capitolo Istruzioni per l'accensione del barbecue" in questo manuale.
- Conservare il manuale per riferimento futuro.

- Seguire le istruzioni per il collegamento del pressostato del gas al barbecue.
- Non conservare mai bombole del gas di riserva o bombole scollegate sotto o vicino al barbecue.
- Non collocare mai i coperchi del barbecue o altri materiali infiammabili sulla parte superiore oppure nello spazio di raccolta del barbecue.
- Se il barbecue Brixton non è stato utilizzato per un periodo prolungato, controllare che non vi siano perdite di gas e ostruzioni nel bruciatore. Fare riferimento alle istruzioni contenute nel manuale per la procedura corretta.
- Non controllare la presenza di eventuali perdite di gas con un accendino.
- Non utilizzare mai il barbecue Brixton BBQ in caso di perdite di gas nei punti di collegamento del gas.
- Tenere i materiali infiammabili a una distanza minima di 100 cm dai lati o dalla parte posteriore del barbecue. Non conservare questi materiali infiammabili nello spazio di raccolta del barbecue.
- Il barbecue Brixton BBQ non deve essere utilizzato da bambini. I componenti accessibili del barbecue possono diventare molto caldi. Tenere i bambini piccoli lontani dal barbecue quando si utilizza il barbecue Brixton.
- Prestare attenzione quando si utilizza il barbecue Brixton. Quando si utilizza o pulisce il barbecue, ricordare che esso può essere ancora molto caldo. Rimanere quindi sempre vicino al barbecue senza spostarlo quando lo si utilizza.
- Se uno dei bruciatori si spegne durante la preparazione di un piatto particolare, chiudere tutte le valvole del gas. Attendere 5 minuti prima di riaccendere i bruciatori, attenendosi sempre alle istruzioni per l'accensione.
- Quando si preparano gli alimenti, non sporgersi mai verso il barbecue né appoggiare mani o dita sul bordo anteriore della bombola del gas.

- Quando si puliscono le valvole dei bruciatori, non ingrandire mai le aperture o i collegamenti.
- Tenersi a distanza dalle fonti di accensione quando si sostituisce la bombola del gas.
- Una bombola del gas ammaccata o arrugginita può essere pericolosa. Fare controllare la bombola dall'azienda del gas. Non utilizzare mai una bombola del gas con una valvola difettosa.
- La bombola del gas può sembrare vuota, ma contenere ancora una certa quantità di gas. Ricordare questo quando si sposta o si rimessa la bombola.
- Non scollegare il pressostato né un collegamento del gas quando si utilizza il barbecue.
- Indossare sempre guanti resistenti al calore quando si utilizza il barbecue.
- Il vassoio raccogligrasso nella parte anteriore può diventare caldo. Rimuovere il vassoio soltanto quando esso si è raffreddato.

## **NON ADATTO ALL'USO COMMERCIALE**

## **INFORMAZIONI DI SICUREZZA:**

### **AVVERTENZA:**

Il barbecue deve essere utilizzato soltanto con il tipo di gas indicato sulla targhetta tipo. Non utilizzare mai il barbecue con altri tipi di gas. Il mancato rispetto di questa avvertenza comporta pericolo di incendio e lesioni personali ed invalida la garanzia.

### **AVVERTENZA:**

Non rimessare mai bombole di ricambio sotto o accanto al barbecue. Non riempire la bombola del gas oltre l'80%. Nel caso in cui questa informazione non venga rispettata, sussiste pericolo di incendio con lesioni mortali o molto gravi.

### **AVVERTENZA:**

Tenere cavi di alimentazione e flessibile del carburante lontani dalle superfici calde.

### **AVVERTENZA:**

Non collocare mai il barbecue Brixton BBQ sotto una protezione o una protezione solare resistente al calore.

### **AVVERTENZA:**

Il barbecue non deve essere installato o collocato in un camper o in una roulotte, né in un'imbarcazione.

### **AVVERTENZA:**

Per ragioni di sicurezza, non conservare né utilizzare mai benzina o gas e liquidi combustibili accanto a questo o altri barbecue. La mancata osservanza di questa avvertenza può provocare incendi, esplosioni e lesioni personali.

## **CURA E MANUTENZIONE**

### **MANUTENZIONE:**

- Mantenere una superficie libera intorno al barbecue e tenere materiali infiammabili, benzina e altri gas combustibili a distanza di sicurezza.
- Controllare che i fori sulla parte inferiore dell'apparecchio rimangano aperti in modo che non vengano bloccate alimentazione dell'aria e ventilazione.

## **PULIZIA**

Pulire periodicamente il barbecue. Controllare che il barbecue sia asciutto e pulito e ingrassare le parti metalliche con olio o vasellina per evitare ruggine. Rimessare sempre il barbecue dopo l'uso. Non usare detersive abrasive e/o prodotti anticorrosione per pulire il pannello di comando con le figure. Questi prodotti aggressive possono cancellare le figure.

### **PULIZIA DELLA SUPERFICIE DELLA GRIGLIA:**

La superficie della griglia può essere pulita semplicemente con un detersivo neutro e acqua calda. I resti di alimenti possono essere rimossi con una spazzola in fibre.

### **PULIZIA DEI BRUCIATORI:**

- Controllare che il rubinetto e i volantini del gas siano in posizione "OFF". Controllare che il barbecue sia raffreddato.
- Pulire la parte sterna del bruciatore con una spazzola. Rimuovere le particelle rimanenti con una spazzola metallica. Non utilizzare mai uno stuzzicadenti in legno, che potrebbe rompersi e ostruire l'apertura.
- Notare che è necessario contattare la linea assistenza clienti quando l'alimentazione del gas al bruciatore viene bloccata da insetti oppure altri oggetti.

### **MOLTO IMPORTANTE:**

L'apertura del rubinetto del gas deve essere collocata al centro del bruciatore, dopo che esso è stato rimosso e pulito. In caso contrario, possono insorgere gravi lesioni o danni alla proprietà. Spostare delicatamente il bruciatore all'indietro e in avanti dopo il rimontaggio per controllare che si trovi in posizione corretta. Gli intervalli di pulizia del bruciatore dipendono dall'intensità di utilizzo del barbecue.

### **PULIZIA DEL VASSOIO RACCOGLIGOCCE:**

Svuotare e pulire periodicamente il vassoio raccogliocce e lavoralo con una soluzione di acqua e detersivo neutro. È possibile collocare una piccola quantità di sabbia o sabbia per lettiera di gatto sul fondo del vassoio raccogliocce, in modo che il grasso venga assorbito.

- Rimettere il barbecue all'aperto in un luogo asciutto e ventilato, fuori dalla portata dei bambini, quando la bombola del gas è ancora collegata al barbecue.

- Rimettere il barbecue SOLTANTO in interni dopo aver chiuso e rimosso la bombola del gas. La bombola del gas deve essere conservata all'aperto, fuori dalla portata dei bambini: Non conservare MAI una bombola del gas in un edificio, un garage o un altro luogo chiuso.

## **COLLEGAMENTO GAS**

- Controllare che il barbecue sia installato correttamente.
- Per un funzionamento corretto del barbecue, collocare il barbecue su una superficie piana.
- Questo barbecue è predisposto per l'utilizzo con bombole di gas butano o propano da 5 kg a 11 kg (dimensione massima; altezza: 560 mm, diametro: 300 mm) con apposito regolatore di pressione del gas.

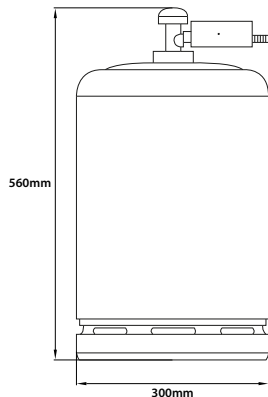

- Per la sostituzione del pressostato e del flessibile gas, vedere la tabella sotto riportata per le specifiche corrette:

<b>Tristar Europe B.V.</b> <b>Jules Verneweg 87</b> <b>5015 BH Tilburg, The Netherlands</b>		 0063/14		
Product name / Productnaam / Nom de produit / Produktname / Nombre del producto / Nome do Produto / Názov produktu / Nome del prodotto / Produktname Imeno produktu / Názov výrobku: Gas baking plate - Gasbakplaat - Plancha gas - Gasbratplatte - Placa de cocção a gas - Placa a Gás - Gazowa płyta do smażenia - Piastra di cottura a gas - Gasolstekbord - Plynová peci deska - Plynová deska na pečení				
Item number / Modelnummer / Ref. modèle / Artikel Nummer / Referencia / Referência / Numer pozycji / número de artículo / Artikelnummer / Číslo zboží / Číslo položky: Product Identification Number / Productidentificatienummer / Numero d'identification produit / Produkt-Identifikations Nummer / Número de identificación del producto / Número de identificação do produto / Nr identyfikacyjny produktu / Numero de identificación de los productos / Produktidentifizierungsnummer / Identifikačné číslo produktu / Identifikačné číslo produktu: BQ-6394		0063CL13170		
Appliance category / Toestelcategorie / Type de gaz / Geräte-Kategorie / Categoría del Dispositivo / Categoría do Aparelho / Kategorii urzãdení / Categoría de apparecchi / Apparatkategorie / Kategorije sãrbeni / Kategorija sãrbenã: Gas type / Gassoort / Type du gaz / Gasart / Tipo de Gas / Tipo de Gás / Rodiãajã gasu / Tipo di gas / Gostyp / Typ plynu / Typ plynu:		<input checked="" type="checkbox"/> I3a/P (30) <input checked="" type="checkbox"/> I3+ (28 30/31)		
		Butane - Propane Butaan - Propan Butane - Propane Butan - Propan Butano - Propano Butano - Propano Butan - Propan Butano - Propano Butan - Propan Butanevã - Propanovã Butãn - Propan	Butane Butaan Butane Butan Butano Butano Butan Butano Butan Butanevã Butãn	Propane Propan Propane Propan Propano Propano Propan Propano Propan Propano Propano
Gas pressure / Gasdruk / Pression gaz / Gasdruck / Presiã de Gãs / Ciãnienie gazu / Pressione gas / Gãstřek / Tlak plynu / Tlak plynu: Total heat input / Totaal gasverbruik / Consommation de gaz / Total Gasverbrauch / Consumo de gas / Consumo de Gãs / Cãlãwite zuzycie gazu / Consumo totalã gas / Total gasforbrũkning / Celkovã tepleãnã pãlkon / Pãlkon, vãkon celkoveho ohřevu: Injector size / Injectorãfmeting / Taille injecteur / Grãfã der Einspritzduse / Tamaãa del injector / Tamaãa do injector / Rozmãr vstupãkovãã / Dimensiãni inietãre / Inspurãtens stãrek / Velikost vstupãkovããcch trãsek / Velikost vtrãkovããã: Country of Destination / Land van bestemming / Pays de destination / Land von Bestimmung / País de destino / País de destino / Kraj docelowy / Nazione di destinazione / Bestãmmelsland / Zemã urãben / Destinãciã - krajãna		30 mbar  4,8 kW (345 gr/h)	28-30 mbar    37 mbar  4,8 kW (345 gr/h)	

<b>Tristar Europe B.V.</b> <b>Jules Verneweg 87</b> <b>5015 BH Tilburg, The Netherlands</b>		 0063/14		
Product name / Productnaam / Nom de produit / Produktname / Nombre del producto / Nome do Produto / Názov produktu / Nome del prodotto / Produktname Imeno produktu / Názov výrobku: Gas baking plate - Gasbakplaat - Plancha gas - Gasbratplatte - Placa de cocção a gas - Placa a Gás - Gazowa płyta do smażenia - Piastra di cottura a gas - Gasolstekbord - Plynová peci deska - Plynová deska na pečení				
Item number / Modelnummer / Ref. modèle / Artikel Nummer / Referencia / Referência / Numer pozycji / número de artículo / Artikelnummer / Číslo zboží / Číslo položky: Product Identification Number / Productidentificatienummer / Numero d'identification produit / Produkt-Identifikations Nummer / Número de identificación del producto / Número de identificação do produto / Nr identyfikacyjny produktu / Numero de identificación de los productos / Produktidentifizierungsnummer / Identifikačné číslo produktu / Identifikačné číslo produktu: BQ-6395		0063CL13170		
Appliance category / Toestelcategorie / Type de gaz / Geräte-Kategorie / Categoría del Dispositivo / Categoría do Aparelho / Kategorii urzãdení / Categoría de apparecchi / Apparatkategorie / Kategorije sãrbeni / Kategorija sãrbenã: Gas type / Gassoort / Type du gaz / Gasart / Tipo de Gas / Tipo de Gás / Rodiãajã gasu / Tipo di gas / Gostyp / Typ plynu / Typ plynu:		<input checked="" type="checkbox"/> I3a/P (30) <input checked="" type="checkbox"/> I3+ (28 30/31)		
		Butane - Propane Butaan - Propan Butane - Propane Butan - Propan Butano - Propano Butano - Propano Butan - Propan Butano - Propano Butan - Propan Butanevã - Propanovã Butãn - Propan	Butane Butaan Butane Butan Butano Butano Butan Butano Butan Butanevã Butãn	Propane Propan Propane Propan Propano Propano Propan Propano Propan Propano Propano
Gas pressure / Gasdruk / Pression gaz / Gasdruck / Presiã de Gãs / Ciãnienie gazu / Pressione gas / Gãstřek / Tlak plynu / Tlak plynu: Total heat input / Totaal gasverbruik / Consommation de gaz / Total Gasverbrauch / Consumo de gas / Consumo de Gãs / Cãlãwite zuzycie gazu / Consumo totalã gas / Total gasforbrũkning / Celkovã tepleãnã pãlkon / Pãlkon, vãkon celkoveho ohřevu: Injector size / Injectorãfmeting / Taille injecteur / Grãfã der Einspritzduse / Tamaãa del injector / Tamaãa do injector / Rozmãr vstupãkovãã / Dimensiãni inietãre / Inspurãtens stãrek / Velikost vstupãkovããcch trãsek / Velikost vtrãkovããã: Country of Destination / Land van bestemming / Pays de destination / Land von Bestimmung / País de destino / País de destino / Kraj docelowy / Nazione di destinazione / Bestãmmelsland / Zemã urãben / Destinãciã - krajãna		30 mbar  7,2 kW (520 gr/h)	28-30 mbar    37 mbar  7,2 kW (520 gr/h)    7,2 kW (520 gr/h)	

- Il flessibile del gas non deve essere più lungo di 1,5 m. Utilizzare esclusivamente raccordi approvati. Il regolatore della pressione del gas deve essere conforme alla norma EN 12864. Il flessibile del gas deve essere regolato se richiesto dalla normativa nazionale.
- Il flessibile deve essere conforme allo standard EN 1763-1.
- Il flessibile del gas deve essere regolato se richiesto dalla normativa nazionale.
- Il flessibile del gas deve essere collocata in modo da non poter essere ritorto.
- Collegare il pressostato alla bombola dell'aria.

**MOLTO IMPORTANTE:**

- La temperatura del regolatore non deve superare 60 °C (140 °F).
- Il regolatore deve essere dotato di una valvola di sicurezza o di un limitatore di pressione.

- L'apertura del regolatore deve essere adatta al collegamento del rubinetto del gas della bombola.
- Controllare che il rubinetto del gas del serbatoio sia completamente chiuso (girare in senso orario finché il volantino non si blocca).
- Controllare che il rubinetto del gas della bombola del gas sia dotato di filetti esterni adatti.
- Controllare che tutti i volantini del bruciatore si trovino in posizione "OFF".
- Rimuovere il coperchio protettivo dal rubinetto del gas della bombola del gas. Utilizzare sempre il coperchio protettivo in dotazione al rubinetto del gas.
- Controllare il collegamento tra rubinetto del gas e pressostato. Controllare che non vi siano danni e sporcizia. Rimuovere eventuali detriti. Controllare che il flessibile non sia danneggiato. Non cercare mai di utilizzare attrezzatura danneggiata o bloccata. Contattare l'azienda che fornisce gas propano liquidi per eventuali riparazioni.
- Quando si collega il pressostato al rubinetto del gas, girare manualmente il dado in senso orario finché non si blocca. Non utilizzare una chiave per serrare il dado. L'utilizzo di una chiave può danneggiare i giunti, situazione potenzialmente pericolosa (come indicato nella figura riportata di seguito).
- Aprire completamente il rubinetto del gas (girandolo in senso anti-orario). Utilizzare una soluzione di acqua e sapone per controllare che non vi siano perdite prima di tentare di accendere la griglia. In caso di perdite, chiudere il rubinetto del gas e utilizzare la griglia soltanto quando la perdita è stata eliminata da un fornitore locale gas GPL.

### !!! AVVERTENZA!!!

1. Non tentare di inserire oggetti nell'apertura del rubinetto del gas per non danneggiare il rubinetto del gas e provocare perdite. Eventuali perdite possono provocare incendi, esplosioni, gravi lesioni personali e anche la morte.
2. Non utilizzare il barbecue prima di avere effettuato un test perdite.

### !!! AVVERTENZA!!!

3. Se è stata trovata una perdita di gas, chiudere immediatamente la bombola del gas. Smontare il pressostato del gas dalla bombola del gas. Collocare la bombola del gas in un'area fresca e ben ventilata. Contattare il rivenditore o l'azienda del gas per maggiore assistenza.
4. Se non è possibile arrestare la perdita del gas, contattare i vigili del fuoco oppure il fornitore della bombola del gas.

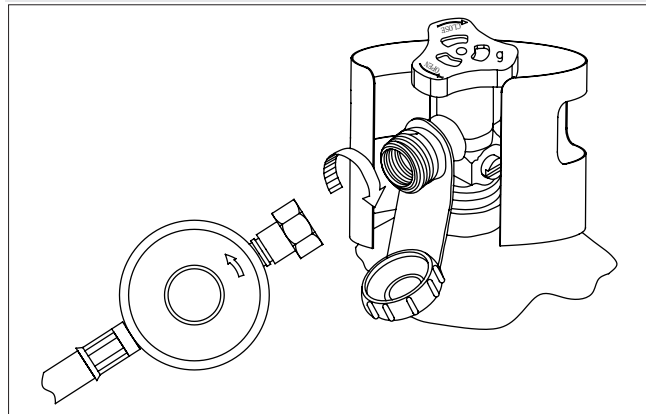

*Volantino con protezione  
troppo-pieno*

## !!! PERICOLO !!!

1. NON rimessare MAI una bombola del gas di riserva sotto o vicino al barbecue oppure in spazi ristretti.
2. NON riempire MAI la bombola del gas oltre l'80% della capacità. Una bombola del gas troppo piena è pericolosa, in quanto il gas in eccesso può fuoriuscire dalla valvola di sicurezza. Il gas può fuoriuscire dalla valvola di sicurezza provocando un incendio.
3. Le aperture di collegamento della bombola del gas devono essere dotate di coperchi protettivi.
4. Se si rileva una perdita di gas in un cilindro supplementare, portarsi immediatamente a distanza di sicurezza e contattare i vigili del fuoco.

### **MOLTO IMPORTANTE: SCOLLEGARE LA BOMBOLA DEL GAS QUANDO NON SI UTILIZZA IL BARBECUE.**

#### **SCOLLEGAMENTO DELLA BOMBOLA DEL GAS:**

- Chiudere tutti i volantini.
- Chiudere completamente il rubinetto del gas della bombola del gas (girandolo in senso anti-orario finché non si blocca).
- Rimuovere il pressostato dal rubinetto del gas girando il dado a raccordo rapido in senso anti-orario.
- Rimontare il coperchi protettivo del rubinetto del gas della bombola del gas.
- Fuga. Ut mod expello riatquodi officia ectioem idenda sam, aped esto moluptate sam, quis nisitatem conse del ius dolum, officae voluptas ad molorio maio. Namusdae si sinulparciis assed quae versper atemque nonsectem doluptiis exesed molupta dolorep rorrupit, tem rerum volorae magnisimus ut elitate mperferum vendi omni totaquaturn maximen derupic temporposto eum qui occus reperatet dolupta eprae. Hillestrum que exero voluptatur, ipis volorem porroris dolorisin nam dem es ad utem nem reicius rerionsequae vollici destius estia nem et.

## TEST PERDITE

### **GENERALITÀ**

Tutti i collegamenti del gas del barbecue sono testati in fabbrica contro perdite prima della spedizione. Tuttavia, in sede di montaggio dell'apparecchio, controllare che non vi siano perdite di gas, in quanto l'apparecchio potrebbe avere subito Danni durante il trasporto oppure l'apparecchio potrebbe essere stato esposto a pressione estrema. Controllare periodicamente che l'apparecchio non presenti perdite e controllare che non vi sia odore di gas.

### **PRIMA DI EFFETTUARE IL CONTROLLO:**

- Rimuovere tutti i materiali di imballaggio dal barbecue, comprese le fascette che tengono il bruciatore in posizione.
- Non fumare quando si controlla che non vi siano perdite.
- Non effettuare mai un controllo vicino a fiamme libere.
- Preparare una soluzione di acqua e sapone, in rapporto di 1 a 1. Applicare la soluzione ai collegamenti con uno spruzzatore, una spazzola oppure un panno. Controllare che la bombola del gas sia piena prima di effettuare il primo test perdite.
- Effettuare il controllo perdite all'aperto in un luogo ben ventilato, lontano da potenziali fonti di incendio come dispositivi elettrici oppure a gas e materiali combustibili.
- Tenere il bruciatore lontano da fiamme libere e/o scintille durante il test.

### **CONTROLLO:**

- Controllare che tutti i volantini di comando si trovino in posizione "OFF".
- Controllare che il pressostato sia collegato correttamente alla bombola del gas.
- Aprire completamente il rubinetto del gas della bombola del gas girando il rubinetto in senso antiorario. Se si sente un sibilo, chiudere IMMEDIATAMENTE il gas: significa che c'è una grave perdita nel collegamento. Contattare l'azienda del gas o i vigili del fuoco.
- Controllare tutti i collegamenti della bombola del gas fino alla parte dei

rubinetti (il flessibile che porta al bruciatore) applicando la soluzione saponata ai collegamenti con uno spruzzatore oppure una spazzola.

- Se appaiono bolle di sapone, vi è una perdita. Chiudere **IMMEDIATAMENTE** il rubinetto del gas e controllare attentamente tutti i collegamenti: Aprire nuovamente il rubinetto del gas ed effettuare un nuovo controllo.
- Chiudere sempre il rubinetto del gas della bombola del gas dopo aver effettuato il test perdite girando il volantino in senso orario.
- Utilizzare soltanto parti consigliate dal produttore di questo barbecue per non invalidare la garanzia. Non utilizzare il barbecue finché non sono stati controllati tutti i collegamenti e non si è certi che non vi sono segni di perdite.

#### **CONSIGLI PER LA SICUREZZA:**

- Controllare sempre che non vi siano perdite ogni volta che si sostituisce la bombola del gas.
- Controllare sempre che non vi siano perdite in alcun collegamento prima dell'uso.
- Utilizzare attrezzi lunghi per il barbecue per evitare ustioni.
- Se grasso o oggetti caldi cadono dal barbecue sul rubinetto del gas, sul pressostato sul flessibile o su altre parti contenenti gas, chiudere immediatamente l'alimentazione del gas.
- Non rimuovere il vassoio antigocce finché il barbecue non si è raffreddato a sufficienza.
- Chiudere tutti i volantini di comando e il rubinetto del gas della bombola del gas quando non si utilizza il barbecue.
- Spingere sempre il barbecue in avanti per spostarlo, non tirarlo.
- Una bombola del gas scollegato rimessata o spostata deve essere dotata di coperchio protettivo Non rimessare una bombola del gas in spazi ristretti come un posto auto coperto, un patio coperto, una veranda, un garage o altre strutture.
- Non lasciare mai una bombola del gas dietro a un veicolo a un'imbarcazione che possono surriscaldarsi al sole.
- Non rimessare la bombola del gas dove giocano bambini o vicino a un luogo dove giocano bambini.

## **LISTA DI CONTROLLO PRIMA DEL MONTAGGIO**

- Vi è uno spazio libero di almeno 100 cm tra le sostanze combustibili e i lati e la parte posteriore della griglia.
- Non vi sono sostanze combustibili non protette al di sopra della griglia.
- Tutti i materiali di imballaggio interno sono stati rimossi.
- I bruciatori si adattano alle aperture.
- I volantino possono ruotare liberamente.
- Il dispositivo è stato controllato e non presenta perdite.
- L'utente conosce la posizione del rubinetto del gas.

## **ISTRUZIONI PER L'ACCENSIONE DEL BARBECUE**

### **AVVERTENA: IMPORTANTE! PRIMA DELL'ACCENSIONE**

Controllare il flessibile dell'alimentazione del gas prima di aprire il gas. In caso di danni o graffi visibili, sostituire il flessibile prima dell'uso. Il nuovo flessibile dell'alimentazione gas deve essere conforme alla normativa nazionale.

### **MOLTO IMPORTANTE: CONTROLLARE SEMPRE IL FLESSIBILE PRIMA DI UTILIZZARE IL BARBECUE.**

### **ACCENSIONE DEI BRUCIATORI PRINCIPALI DEL BARBECUE:**

1. Leggere tutte le istruzioni prima di accendere i bruciatori.
2. Portare tutti i volantini su "OFF" e aprire il rubinetto del gas della bombola del gas. Tenere viso e corpo i più possibili lontani dal barbecue in fase di accensione.
3. Premere e girare lentamente il volantino di comando in  posizione. Il dispositivo di accensione integrato fa clic e accende simultaneamente la fiamma pilota e il bruciatore. Se il bruciatore non si accende entro 5 secondi, portare **IMMEDIATAMENTE** il volantino su OFF e attendere 5 minuti finché il gas non è sparito; ripetere quindi la procedura di accensione.



**CONTROLLARE TUTTI I COLLEGAMENTI DEL GAS PRIMA DI UTILIZZARE L'APPARECCHIO. NON ACCENDERE IL BARBECUE SE SI SENTE ODORE DI GAS.**

**CARATTERISTICHE DELLA FIAMMA:**

- Controllare se le caratteristiche della fiamma sono ok. Tutti i bruciatori sono preimpostati prima della spedizione ma, in seguito alle molte variazioni tra le varie forniture di gas, possono essere necessarie piccole regolazioni.
- La fiamme dei bruciatori devono essere blu e stabili, senza punte gialle, rumore o aumenti improvvisi.
- Una fiamma gialla indica presenza di aria. Una fiamma rumorosa che aumenta improvvisamente dal bruciatore indica la presenza di troppa aria.
- NOTA: piccole fiamme gialle sono consentite.

**ISTRUZIONI PER L'USO**

**!!! ATTENZIONE !!!**

1. Pulire regolarmente il barbecue. In caso contrario, il grasso può cominciare a bruciare, con conseguenti danni al barbecue.
2. Non lasciare mai **SENZA SORVEGLIANZA** il barbecue acceso.
3. Non utilizzare acqua per spegnere eventuale grasso incendiato, per evitare lesioni. Chiudere tutti i volantini e la bombola del gas se il grasso si incendia.
4. Chiudere **IMMEDIATAMENTE** tutti i volantini e la bombola del gas quando il gas comincia a bruciare.

**!!! AVVERTENZA !!!**

Per un uso sicuro del barbecue:

1. Lasciare spazio libero sufficiente intorno al bruciatore e tenere lontani i materiali infiammabili.

**!!! AVVERTENZA !!!**



2. Non permettere MAI che i bambini usino o giochino vicino al barbecue.
3. Il barbecue deve essere utilizzato **SOLTANTO** in esterni. **NON** utilizzare MAI il barbecue in spazi ristretti come posto auto coperto, veranda, patio coperto, garage o sotto materiali infiammabili.
4. Non ostruire le ventole sul fondo del bruciatore per non influenzare la potenza del bruciatore in seguito a un'insufficiente alimentazione di aria.
5. Collocare il bruciatore almeno 100 cm lontano da pareti e altre superfici. Collocare il bruciatore ad almeno 100 cm da altri oggetti che potrebbero accendere il gas come attrezzature elettriche, fiamme pilota o scaldabagno a gas, ecc.
6. Non utilizzare il barbecue su o sotto balconi in legno.
7. Il barbecue è destinato all'uso con gas butano/propano, **NON** utilizzare pietra lavica, brichette o carbone con questo barbecue.
8. Controllare regolarmente le fiamme dei bruciatori.
9. Chiudere l'alimentazione del gas quando non si utilizza il barbecue.
10. Chiudere sempre bene la bombola del gas e scollegarla dal barbecue prima di spostare il barbecue.

**UTILIZZO DEL BARBECUE**

Per grigliare la carne occorre raggiungere una temperatura elevata, affinché la carne assuma un gradevole colore marrone. La maggior parte dei piatti viene realizzata con la posizione griglia . Tuttavia, quando si grigliano grandi pezzi di carne o pollo, può essere necessaria ridurre la temperatura dopo la prima brunatura. In questo modo si assicura una cottura perfetta degli alimenti, senza bruciature esterne. Per alimenti che richiedono lunghi tempi di cottura oppure contengono marinade dolci, può essere necessario ridurre la temperatura verso la fine della grigliatura.

- Controllare che il barbecue non presenti perdite e sia collocate correttamente.
- Rimuovere tutti i materiali di imballaggio.
- Accendere i bruciatori come indicato nelle istruzioni del manuale.
- Portare il volantino di comando su  e preriscaldare il barbecue per 15 minuti.
- Collocare gli alimenti sulla griglia e grigliarli finché non sono pronti.

## IMPOSTAZIONE TEMPERATURA

I volantini di comando possono essere impostati in una posizione qualunque tra  e .

**NOTA:** la griglia calda rende bruna la parte sterna della carne, mantenendo il succo all'interno. Quanto più a lungo il barbecue viene scaldato, tanto più rapidamente la carne assume il colore bruno.

## GARANZIA

### BARBEQUE A GAS

Garantiamo al cliente/acquirente originale del barbecue Brixton Gas BBQ che il barbecue, quando viene utilizzato in ambiente domestico, non presenta difetti di material e produzione per il periodo indicato di seguito. I barbecue dati in affitto o utilizzati per scope commerciali non rientrano in questa garanzia. Le parti in garanzia vengono spedite e fornite in porto franco.

PARTE	PERIODO
Brucciatori	2 Anni
Parti griglia:	2 Anni
rubinetti:	2 Anni
Telaio, alloggiamento, coperchio, pannello di comandi, dispositivo di accensione e Parti simili:	2 Anni
Tutte le parti in acciaio inox:	2 Anni

La garanzia é limitata o riparazioni o sostituzioni, secondo nostro giudizio, del prodotto durante il periodo di garanzia. La nostra responsabilità durante il periodo di garanzia si limita a riparazioni e sostituzioni. La garanzia non copre normale usura e logorio di parti o danni dovuti a quanto segue: negligenza o uso improprio di alimentazione di gas/ carburante improprio, uso diverso da quello indicato nelle istruzioni o regolazioni effettuate da personale diverso da quello del centro assistenza della nostra fabbrica. Il periodo di garanzia non verrà esteso in seguito alle suddette riparazioni o sostituzioni.

## DOMANDE E RISPOSTE PIÙ FREQUENTI

*Dove posso acquistare una bombola del gas approvata e adatta al barbecue Brixton?*

Chiedere all'azienda del gas locale o ai grandi negozi di articoli da campeggio.

*È possibile lasciare il barbecue all'aperto in qualunque condizione atmosferica?*

Si consiglia di conservare il barbecue, dopo l'uso in un luogo asciutto e ben ventilato. Scollegare sempre la bombola del gas come indicato nelle istruzioni. È inoltre possibile acquistare un coperchio protettivo, disponibile presso i punti vendita.

*Dopo aver aperto l'imballo, alcune parti del barbecue sono danneggiate oppure mancano, che cosa devo fare?*

Contattare Tristar ([www.tristar.service.eu](http://www.tristar.service.eu)) per ulteriore aiuto.

*Posso lavare la griglia e/o i vassoi impasto in lavastoviglie?*

È possibile; tuttavia è sufficiente il lavaggio con una soluzione di acqua e sapone.

*Fuoriesce grasso dalla parte inferiore del barbecue e/o dalla base, che cosa devo fare?*

Pulire il barbecue e la base. Spostare il barbecue su una superficie piana. Svuotare periodicamente il vassoio antigocce del grasso.

## SÄKERHETSANVISNINGAR

### FARA:

- Om du känner gaslukt:
  1. Stäng av gastillförseln till grillen.
  2. Släck alla lågor.
  3. Om gaslukten inte försvinner bör du hålla ett visst avstånd till grillen och genast kontakta din gasleverantör eller brandkåren.
- Gasläckor kan orsaka brand eller explosioner som kan leda till allvarliga eller dödliga skador eller skador på egendom.
- Använd endast denna grill om alla delar är monterade. Enheten måste installeras enligt anvisningarna i installationsmanualen. En felaktig installation kan vara farlig, därför måste alla anvisningar i denna bruksanvisning följas noggrant.
- Om du ignorerar farorna, varningarna och försiktighetsåtgärderna i denna bruksanvisning kan det leda till dödliga skador, eller till brand eller explosioner som orsakar skada på egendom.
- Modifiering av apparaten kan vara extremt farligt.

### VARNINGAR:

- Förvara eller använd aldrig bensin eller andra brandfarliga vätskor i närheten av denna eller andra grillar.
- Kontrollera först om grillen har några läckor enligt anvisningarna i denna bruksanvisning innan du börjar använda den. Utför dessa kontroller även om grillen har monterats hos återförsäljaren.
- Försök inte tända den här grillen innan du har läst kapitlet "Anvisningar för tändning av grillen" i den här bruksanvisningen.
- Behåll denna bruksanvisning för framtida användning.
- Följ anvisningarna för anslutning av gastrycksregulatorn till grillen.
- Förvara aldrig en reservgastub eller en bortkopplad tub under eller i närheten av denna grill.
- Lägg aldrig grillövertäckningar eller andra brandfarliga material ovanpå

eller i förvaringsutrymmet på den här grillen.

- Om denna Brixton-grill inte har använts på ett längre tag måste du kontrollera om det finns gasläckor eller något hinder för brännarna. Se anvisningarna i denna bruksanvisning för korrekt metod.
- Kontrollera aldrig om det finns gasläckor med en tändare.
- Använd aldrig denna Brixton-grill om det finns gasläckor vid gasanslutningspunkterna.
- Håll brandfarliga material på minst 100 cm avstånd från grillens sidor och baksida. Förvara inte brandfarliga material i grillens förvaringsutrymme.
- Brixton-grillen får inte användas av barn. De tillgängliga delarna på grillen kan bli mycket varma. Håll små barn på avstånd från grillen när du använder Brixton-grillen.
- Var försiktig när du använder Brixton-grillen. Under användning eller rengöring kan grillen vara mycket varm, så stanna kvar i närheten av grillen och flytta den aldrig medan den används.
- Om en av brännarna stängs av medan du tillagar en rätt ska du stänga alla gasventiler. Vänta fem minuter innan du tänder brännarna igen, och följ alla tändningsanvisningar när du tänder.
- När du tillagar mat ska du aldrig luta dig över grillen eller sätta händer eller fingrar på framkanten av gascylindern.
- När du rengör ventilerna eller brännarna ska du aldrig förstöra öppningarna eller anslutningarna.
- Håll avstånd från antändningskällor när du byter gascylinder.
- En bucklig eller rostig gascylinder kan vara farlig. Låt din gasleverantör kontrollera den. Använd aldrig en gascylinder med en skadad ventil.
- Gascylindern kan verka vara tom, men kan ändå innehålla en smula gas. Tänk på detta när du flyttar eller förvarar cylindern.
- Koppla aldrig loss tryckregulatorn eller någon gasanslutning medan du använder grillen.
- Använd alltid värmetåliga grytvantar när du använder grillen.
- Fettuppsamlingskärllet på framsidan kan bli varmt. Försök inte ta av det förrän det har svalnat.

## EJ LÄMPLIG FÖR KOMMERSIELL ANVÄNDNING!

### SÄKERHETSINFORMATION:

**VARNING:** Den här grillen är konstruerad för att användas enbart med den typ av gas som anges på typskylten. Använd aldrig grillen med någon annan typ av gas. Följer du inte denna varning kan det leda till brandfara och personskador. Dessutom gör det garantin ogiltig.

**VARNING:** Förvara aldrig reservgascylindrar under eller i närheten av grillen. Fyll inte på gascylindern till mer än 80 %, och om denna information inte iaktas noggrant kan det leda till brand som i sin tur kan orsaka dödliga eller allvarliga skador.

**VARNING:** Håll strömkablar och bränsleslangar borta från varma ytor.

**VARNING:** Placera aldrig Brixton-grillen under ett värmetåligt skydd eller solskydd.

**VARNING:** Denna grill är inte avsedd för installation eller placering i husbil/husvagn, den är inte heller avsedd för installation i eller på båt.

**VARNING:** För din egen säkerhet ska du aldrig förvara bensin eller andra brännbara gaser eller vätskor i närheten av denna eller andra grillar. Om du inte iaktar denna varning kan det leda till brand, explosioner och personskador.

### VÅRD OCH UNDERHÅLL

#### UNDERHÅLL:

- Låt det vara fritt utrymme runt omkring grillen, och förvara brännbart material, bensin och andra lättantändliga gaser på säkert avstånd.
- Kontrollera att hålen på apparatens undersida förblir öppna, så att inte lufttillförseln och ventilationen hindras.

### RENGÖRING

Grillen måste rengöras regelbundet. Grillen ska alltid vara torr och ren och metalldelarna ska smörjas in med olja eller vaselin för att skydda mot rost. Förvara alltid grillen efter användning. Använd inte slipande rengöringsmedel och/eller rostskyddsmedel för att rengöra kontrollpanelen med bilderna. Sådana aggressiva rengöringsmedel kan tvätta bort bilderna.

#### RENGÖRING AV GRILLYTAN:

Grillytan rengörs enklast med ett mildt rengöringsmedel, tvätta av efteråt med varmt vatten. Matrester tas bort med en fiberborste.

#### RENGÖRING AV BRÄNNARNA:

- Kontrollera att gaskranen och rattarna står i läge AV (OFF). Kontrollera att grillen har svalnat.
- Rengör utsidan av brännaren med en borste. Ta bort kvarvarande skräp med en metallskrapa. Använd aldrig tandpetare av trä eftersom de kan gå av och täppa igen öppningen.
- Observera att du måste ringa vår kundservicelinje om gastillförseln till brännaren blockeras av insekter eller andra föremål.

#### MYCKET VIKTIGT:

Gaskranens öppning måste placeras i mitten av brännaren efter att du har tagit bort den och rengjort den. Annars kan det leda till allvarliga skador eller skador på egendom. Flytta brännaren fram och tillbaka lite lätt efter att du bytt den så att du känner att den är på plats. Hur ofta du behöver rengöra brännaren beror på hur ofta du använder grillen.

#### RENGÖRING AV DROPPBRICKAN:

Droppbrickan måste tömmas och rengöras regelbundet, och tvättas med vatten och mildt rengöringsmedel. Du kan lägga lite sand eller kattsand i botten av brickan för att suga upp fett.

- Förvara grillen utomhus på en torr och välventilerad plats, utom räckhåll för barn, medan gascylindern fortfarande är ansluten till grillen.
- Förvara grillen inomhus ENDAST efter att du stängt och tagit bort gascylindern. Gascylindern måste förvaras utomhus, utom räckhåll för barn. Förvara ALDRIG gascylindern i en byggnad, ett garage eller någon annan sluten plats.

## GASANSLUTNING

- Kontrollera om din grill är korrekt installerad.
- För att grillen ska fungera korrekt är det viktigt att den placeras på en jämn yta.
- Denna grill är avsedd att användas med gasflaskor med butan eller propan från 5 kg till 11 kg (maximala storlekar; höjd: 560 mm, diameter: 300 mm) med en lämplig gastryksregulator.

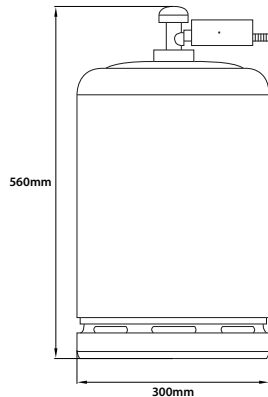

- Vid byte av gastryksregulator och slang, se tabellen nedan för korrekta specifikationer:

<b>Tristar Europe B.V.</b> <b>Jules Verneweg 87</b> <b>5015 BH Tilburg, The Netherlands</b>		 0063/14		
Product name / Productnaam / Nom de produit / Produktname / Nombre del producto / Nome do Produto / Nazwa produktu / Nome del prodotto / Produktname / Iméno produktu / Název výrobku:		Gas baking plate - Gasbakplaat - Plancha gaz - Gasrätplatte - Placa de cocção a gás - Placa a Gás - Gazowa płyta do smażenia - Piastra di cottura a gas - Gasotekbord - Plynova peccí deska - Plynova doska na pecenie		
Item number / Modelnummer / Réf. modèle / Artikel Nummer / Referencia / Referencia / Numer pozycji / número de artículo / Artikelnummer / Číslo zboží / Číslo položky:		BQ 6394		
Product Identification Number / Productidentificatienummer / Número de identificación producto / Produkt-Identifikationsnummer / Número de identificación del producto / Número de identificação do produto / Nr identyfikacyjny produktu / Numero di identificazione del prodotto / Produktidentifikationsnummer / Identifikační číslo produktu / Identifikačné číslo produktu:		0063CL13170		
Appliance category / Toestelcategorie / Type de gaz / Geräte-Kategorie / Categoría del Dispositivo / Categoria do Aparelho / Kategorii urupruden / Categoria di apparecchio / Apparatkategorie / Kategorie zařízení / Kategorie zaradenia:		<input checked="" type="checkbox"/> I <sub>30</sub> (30)	<input checked="" type="checkbox"/> I <sub>30</sub> (28-30/37)	
Gas type / Gassoort / Type de gaz / Gasart / Tipo de Gas / Tipo de Gas / Rodzaju gazu / Tipo di gas / Gastyo / Typ plynu / Typ plynu:		Butane - Propane Butaan - Propan Butane - Propane Butaan - Propan Butano - Propano Butano - Propano Butan - Propan Butano - Propano Butanové - Propanové Bután - Propan	Butane Butaan Butane Butaan Butano Butano Butan Butano Butanové Bután	Propane Propan Propane Propan Propano Propano Propan Propano Propanové Propan
Gas pressure / Gasdruk / Pression gaz / Gasdruck / Presión de Gas / Pressão de Gás / Cisnienie gazu / Pressione gas / Gastryk / Tlak plynu / Tlak plynu:		30 mbar	28-30 mbar 37 mbar	
Total heat input / Totaal gasverbruik / Consommation de gaz / Total Gasverbrauch / Consumo de gas / Consumo de Gás / Celkové zužití gazu / Consumo totale gas / Total gasförbrukning / Celkový tepelný výkon / Priem. výkon celkového ohrevu:		4,8 kW (345 gr/h)	4,8 kW (345 gr/h)	
Injector size / Injectorfördring / Taille injecteur / Größe der Einspritzdüse / Tamanho do injector / Tamanho do injector / Rozmiar wtryskiwacza / Dimensiões inietores / Inspiratoren storlek / Velikost vstříkacích trysek / Velikost vstřekovača:		0,78 mm	0,78 mm	
Country of Destination / Land van bestemming / Pays de destination / Land van bestimmung / País de destino / País de destino / Kraj docelowy / Nazione di destinazione / Bestemmelsesland / Země určení / Destinácia - krajina:		CZ, NL, SE & SK	GB, IE, BE, ES, FR, IT & PT	

<b>Tristar Europe B.V.</b> <b>Jules Verneweg 87</b> <b>5015 BH Tilburg, The Netherlands</b>		 006314		
Product name / Producknomen / Nom de produit / Produktname / Nombre del producto / Nome do Produto / Názov produktu / Nome del prodotto / Produktimn imeno produktu / Název výrobku:		Gas baking plate - Gasbakplaat - Plancha gas - Gasbratplatte - Placa de cocção a gas - Placa a Gás - Gazowa płyta do smażenia - PIASTRA DI cottura a gas - Gasolstekbord - Plynová pecici deska - Plynová deska na pecenie		
Item number / Modelnummer / Réf. modèle / Artikel Nummer / Referencia / Referencia / Numer pozycji / numero de artículo / Artikelnummer / Číslo zboží / Číslo položky:		BQ-6395		
Product Identification Number / Productidentificationnummer / Numero di identificazione prodotto / Produkt-Identifikations Nummer / Número de identificación del producto / Número de identificação do produto / Nr identifikacyjny produktu / Numero di identificazione del prodotto / Produktidentifizierungsnummer / Identifikačné číslo produktu / Identifikačné číslo produktu:		0063CL3170		
Appliance category / Toestelcategorie / Type de gaz / Geräte-Kategorie / Categoria del Dispositivo / Categoria do Aparelho / Kategorii urzãzãrii / Categoria di apparecchio / Apparatkategorie / Kategorie zařadí / Kategorija zariadenia:		<input checked="" type="checkbox"/> I3a/P (30)	<input checked="" type="checkbox"/> I3+ (28 30/31)	
Gas type / Gassoort / Type de gaz / Gasart / Tipo de Gas / Tipo de Gás / Rodzaje gazu / Tipo di gas / Gastyp / Typ plynu / Typ plynu:		Butane - Propane Butaan - Propan Butane - Propane Butan - Propan Butano - Propano Butano - Propano Butan - Propan Butano - Propano Butanev - Propanovev Bután - Propan	Butane Butaan Butane Butan Butano Butano Butan Butano Butanev Bután	Propane Propan Propane Propan Propano Propano Propan Propano Propanov Propan
Gas pressure / Gasdruk / Pression gaz / Gasdruck / Pressão de Gás / Ciñienie gazu / Pressione gas / Gastryck / Tlak plynu / Tlak plynu:		30 mbar	28-30 mbar 37 mbar	
Total heat input / Total gasverbruik / Consommation de gaz / Total Gasverbrauch / Consumo de gas / Consumo de Gás / Celkové zuzycie gazu / Consumo totale gas / Total gasforbrukning / Celkový tepelný výkon / Príkon, výkon celkového ohrevu:		7,2 kW (520 gr/h)	7,2 kW (520 gr/h)	
Injector size / Injectorafmeting / Taille injecteur / Größe der Einspritzdüse / Tamaña del inyector / Tamaña do inyector / Rozmiar wtryskiwacza / Dimensioni iniettore / Insprutans størlek / Veľkosť vstřikovacího trysky / Veľkosť vstřekovača:		0,78 mm	0,78 mm	
Country of Destination / Land van bestemming / Pays de destination / Land von Bestimmung / País de destino / País de destino / Kraj docelowy / Nazione di destinazione / Bestimmelands / Země určení / Destinácia - krajina:		CZ, NL, SE & SK	GB, IE, BE, ES, FR, IT & PT	

- Gasslangen får inte vara längre än 1,5 meter. Använd endast godkända anslutningar. Gasstryckregulatorn måste uppfylla standarden EN 12864. Gasslangen måste justeras om nationella omständigheter kräver det.
- Slangen måste uppfylla standarden EN 1763-1.
- Gasslangen måste justeras om nationella omständigheter kräver det.
- Gasslangen måste monteras på ett sätt så att den inte kan bli snodd.
- Anslut tryckregulatorn till gascylindern.

## MYCKET VIKTIGT:

- Regulatorns temperatur får ej överstiga 60 °C (140 °F).
- Regulatorn måste vara utrustad med säkerhetsventil eller tryckbegränsare.
- Regulatorns öppning måste passa anslutningen till cylinderns gaskran.

- Kontrollera att tankens gaskran är helt stängd (vrid medurs tills reglaget inte går längre).
- Kontrollera så att gascylinderns gaskran är utrustad med lämpliga yttergängor.
- Kontrollera att brännarens alla reglage står i av-läge (OFF).
- Ta bort skyddet från gascylinderns gaskran. Använd alltid skyddet som medföljer gaskranen.
- Inspektera anslutningen mellan gaskranen och tryckregulatorn regelbundet. Kontrollera om det finns skador och smuts. Ta bort skräp. Kontrollera om slangen har skador. Försök aldrig använda skadad eller blockerad utrustning. Kontakta din lokala gasleverantör om det uppstår behov av reparationer.
- När du ansluter tryckregulatorn till gaskranen ska du vrida den medurs för hand tills den inte går att vrida längre. Använd inte skiftnyckel för att dra åt muttern. Om du använder skiftnyckel kan du skada fogarna, vilket kan vara farligt (se bilden nedan).
- Öppna gascylinderns gaskran fullt (moturs). Använd en lösning av vatten och tvål för att kontrollera om det finns läckor innan du försöker tända grillen. Skulle du upptäcka en läcka måste du stänga av gaskranen och inte använda grillen förrän läckan har reparerats av din lokala gasleverantör.

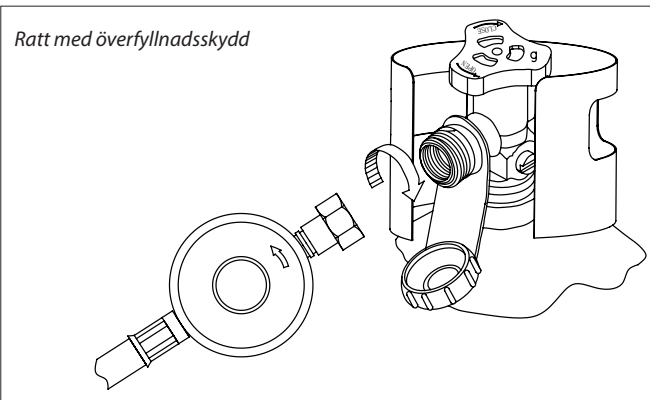

**!!! VARNING! !!**

1. Försök aldrig stoppa in föremål i gaskranens öppning. Det kan skada gaskranen och få den att börja läcka. Läckage kan orsaka brand, explosioner, allvarliga personskador och till och med dödsfall.
2. Använd inte den här grillen innan du gjort ett läckagetest.
3. Om du upptäcker en läcka ska du stänga av gascylindern omedelbart. Koppla loss gastrycksregulatorn från gascylindern. Placera gascylindern på en sval, välventilerad plats. Kontakta din återförsäljare eller gasleverantör för vidare hjälp.
4. Om du inte kan stoppa gasläckan kontaktar du brandkåren eller gascylinderns leverantör.

**!!! FARA! !!**

1. Förvara ALDRIG en extra gascylinder under eller i närheten av grillen eller i en sluten plats.
2. Fyll ALDRIG gascylindern till mer än 80 %. Överfyllning av gascylindern är farligt, eftersom överskottsgas kan läcka ut ur säkerhetsventilen. Gas kan läcka från säkerhetsventilen och orsaka brand.
3. Gascylinderns anslutningsöppningar måste ha tillhörande skydd.
4. Om du upptäcker en gasläcka i den extra gascylindern ska du omedelbart hålla avstånd från den och ringa brandkåren.

**MYCKET VIKTIGT: KOPPLA LOSS GASCYLINDERN NÄR GRILLEN INTE ANVÄNDS.**

**KOPPLA LOSS GASCYLINDERN:**

- Stäng av alla knappar.
- Stäng gascylinderns gaskran helt (vrid den medurs tills det inte går längre).
- Ta bort tryckregulatorn från gaskranen genom att vrida snabbanslutningsmuttern moturs.
- Sätt tillbaka skyddet på gascylinderns gaskran.

**LÄCKAGETEST****ALLMÄNT**

Alla gasanslutningar till grillen testas i fabriken innan leverans. Icke desto mindre måste enheten kontrolleras noggrant vid monteringen så att det inte finns några gasläckor, på grund av risken för skador under transport eller att den utsatts för extremt tryck. Kontrollera enheten regelbundet så att det inte finns några gasläckor, och kontrollera om du kan känna någon gaslukt.

**INNAN KONTROLLEN:**

- Ta bort allt förpackningsmaterial från grillen, även remmarna som håller brännaren på plats.
- Rök inte medan du kontrollerar om det finns läckor.
- Kontrollera aldrig om det finns läckor med öppen eld.
- Gör en lösning av en del vatten och en del tvål. Använd sprejflaska, borste eller trasa för att lägga på lösningen på anslutningarna. Kontrollera att gascylindern är full innan det första läckagetestet.
- Läckagekontrollen måste utföras utomhus på en väl ventilerad plats, på avstånd från tändkällor
- som gas- eller elenheter och brännbart material.
- Ha inte grillen i närheten av öppen eld och/eller gnistor under testet.

**KONTROLL:**

- Kontrollera att alla reglage står i av-läge (OFF).
- Kontrollera att tryckregulatorn är korrekt ansluten till gascylindern.
- Öppna gascylinderns gaskran helt genom att vrida reglaget moturs. Om du hör ett väsande ljud ska du OMEDELBART stänga av gasen. Det indikerar en allvarlig läcka i anslutningen. Kontakta din gasleverantör eller brandkåren.
- Kontrollera gascylinderns alla anslutningar hela vägen igenom till krاندelen (slangen som går till brännaren) genom att spreja eller borsta på tvållösningen på anslutningarna.
- Om det bildas bubblor finns det en läcka. Stäng OMEDELBART gascylinderns gaskran och kontrollera alla anslutningar noggrant.

- Öppna gaskranen igen och gör en ny kontroll.
- Stäng alltid gascylinderns gaskran efter läckagetestet genom att vrida reglaget medurs.
- Använd endast delar som rekommenderats av tillverkaren för denna grill. Garantin ogiltigförklaras om du använder andra delar. Använd inte grillen förrän alla anslutningar har inspekterats och du är säker på att det inte finns några läckor.

### **SÄKERHETSTIPS:**

- Varje gång du byter gascylinder ska du kontrollera om det finns läckor.
- Kontrollera om det finns läckor i alla anslutningar innan varje användning.
- Använd långa grillverktyg för att undvika brännskador.
- Om fett eller andra varma föremål skulle droppa från grillen på gaskranen, tryckregulatorn, slangen eller någon annan del som innehåller gas, ska du omedelbart stänga av gastillförseln.
- Ta inte bort droppbrickan innan grillen har svalnat tillräckligt.
- Stäng alla kontrollreglage och gascylinderns gaskran när du inte använder grillen.
- Skjut grillen framåt när du ska flytta den, dra aldrig i den.
- En bortkopplad gascylinder som förvaras eller flyttas måste utrustas med skyddsöverdrag. Förvara inte gascylindrar i slutna utrymmen som carport, övertäckt uteplats, veranda, garage eller andra liknande strukturer.
- Lämna aldrig kvar en gascylinder i fordon eller båtar som kan bli överhettade av solen.
- Förvara inte gascylindern på eller i närheten av lekplatser för barn.

### **CHECKLISTA INNAN MONTERING**

- Det ska finnas ett öppet utrymme på minst 100 cm mellan brännbara ämnen och sidorna och baksidan av grillen.
- Det ska inte finnas oskyddade brännbara ämnen ovanför grillen.
- Allt inre förpackningsmaterial måste ha tagits bort.
- Brännarna ska passa på öppningarna.

- Reglagen ska gå att vrida utan problem.
- Enheten har kontrollerats och har inga läckor.
- Bruksanvisningen ska känna till var gaskranen sitter.

## **ANVISNINGAR FÖR TÄNDNING AV GRILLEN**

### **VARNING: VIKTIGT! INNAN DU TÄNDER**

Kontrollera gastillförselslangen innan du vrider på gasen. Om det finns synliga skador eller revor måste slangen bytas innan användning. Den nya gastillförselslangen måste uppfylla nationella föreskrifter.

### **MYCKET VIKTIGT: INSPEKTERA ALLTID SLANGEN INNAN VARJE ANVÄNDNING AV GRILLEN.**

### **TÄNDNING AV HUVUDBRÄNNARNA I GRILLEN:**

1. Läs alla anvisningar innan du tänder brännarna.
2. Sätt alla reglage i av-läge (OFF) och öppna gascylinderns gaskran. Håll kroppen och ansiktet på så långt avstånd från grillen som möjligt när du tänder den.
3. Tryck och vrid kontrollreglagen långsamt till läget . Den inbyggda tändaren klickar och tänder samtidigt tändlågan och brännaren. Om brännaren inte tänds inom 5 sekunder ska du OMEDELBART vrida kontrollreglaget till av-läget (OFF), vänta i 5 minuter tills all gas har försvunnit och sedan upprepar du tändningsprocessen.

### **KONTROLLERA ALLA GASANSLUTNINGAR INNAN VARJE ANVÄNDNING. TÄND INTE GRILLEN OM DU KÄNNER GASLUKT.**

### **LÅGANS EGENSKAPER:**

- Kontrollera om lågans egenskaper är korrekta. Varje brännare är förinställd innan leverans, men på grund av de många variationerna i de lokala gastillförselarna kan du behöva göra små justeringar.
- Brännarnas lågor måste vara blåa och stabila, utan gula toppar, oväsen eller plötsliga ökning.



- En gul låga indikerar otillräckligt med luft. En låga som för oväsen och får plötsliga ökningar indikerar för mycket luft.
- OBS: små gula toppar är OK.

## ANVÄNDNINGSANVISNINGAR

### !!! VAR FÖRSIKTIG!!!

1. Rengör ugnen regelbundet. Om ugnen inte rengörs regelbundet kan fettat börja brinna, vilket kan skada grillen.
2. Lämna ALDRIG ugnen obevakad medan den används.
3. Använd inte vatten för att släcka lågorna om fettat börjar brinna, det kan orsaka skador. Stäng av alla reglage och gascylindern om fettat börjar brinna.
4. Stäng OMEDELBART av alla reglage och gascylindern om fettat börjar brinna.

### !!! VARNING!!!

För säker användning av grillen:

1. Lämna tillräckligt med fritt utrymme runt grillen och flytta undan allt brännbart material.
2. Låt ALDRIG barn använda grillen eller leka i närheten av grillen.
3. Grillen är ENDAST avsedd för användning utomhus. Använd ALDRIG grillen i slutna utrymmen som carport, veranda, övertäckt uteplats eller under brännbart material.
4. Täck inte för ventilationen på undersidan av grillen, det kan påverka brännkraften hos brännarna negativt på grund av otillräcklig lufttillförsel.

### !!! VARNING!!!

5. Placera grillen minst 100 cm från väggar och andra ytor. Placera grillen minst 100 cm från föremål som kan antända gasen, som elektrisk utrustning, tändlågor för gas, varmvattenberedare och dylikt.
6. Använd inte den här grillen under en träbalkong.
7. Den här grillen är avsedd att användas med butan-/propangas, använd INTE lavastenar, briketter eller träkol med den här grillen.
8. Kontrollera brännarnas lågor regelbundet.
9. Stäng av gastillförseln när grillen inte används.
10. Stäng alltid av gascylindern helt och koppla loss den från grillen innan du flyttar grillen.

## ANVÄNDA GRILLEN

Grillning kräver höga temperaturer för att köttet ska bli stekt och få färg ordentligt. De flesta rätter grillas konstant i läget . Om du grillar stora kött- eller kycklingbitar kan du dock behöva sänka värmen efter den inledande bryningen. Detta får köttet att bli färdigt rätt igenom utan att utsidan blir bränd. För rätter som kräver lång grillningstid eller som innehåller sockermarinad kan du behöva sänka temperaturen mot slutet av grillningen.

- Kontrollera att grillen har undersökts och att den inte har några läckor samt att den är korrekt placerad.
- Ta bort allt förpackningsmaterial.
- Tänd brännarna enligt anvisningarna i denna bruksanvisning.
- Vrid kontrollreglaget till  och förvärm grillen i 15 minuter.
- Lägg maten på grillen och grilla tills den är färdiggrillad.

## TEMPERATURINSTÄLLNINGAR

Kontrollreglagen kan ställas in på valfri position mellan  och .



**OBS:** En varm grill bryner utsidan av köttet och behåller köttsaften inuti. Ju längre grillen förvärms, desto snabbare bryns köttet.

## GARANTI

### GASGRILL

Vi garanterar den ursprungliga kunden / köparen av en Brixton gasgrill att, när den används för vanliga hushåll, denna grill är fri från material- och produktionsfel under perioden som anges nedan. Grillar som hyrs ut eller används för kommersiella ändamål är uteslutna från denna garanti. Kostnader för att sända och leverera garantidelar kommer inte att debiteras.

DEL	PERIOD
Brännare:	2 år
Grillgaller:	2 år
Kranar:	2 år
Ram, hölje, överdrag, kontrollpanel, tändare och liknande delar:	2 år
Alla delar av rostfritt stål:	2 år

Vår skyldighet under denna garanti är begränsad till reparation eller utbyte, enligt vår bedömning, av produkten under garantiperioden. Omfattningen av vårt ansvar under denna garanti är begränsad till reparation och utbyte. Garantin täcker inte normalt slitage av delar, eller skada på grund av följande: försummelse eller felaktig användning av produkten, använd med olämpligt bränsle / gas, användning i strid med

bruksanvisningen eller justeringar av någon annan än servicecentrat i vår fabrik. Garantitiden kommer inte att förlängas på grund av ovan nämnda reparationer eller byten.

## VANLIGA FRÅGOR (FAQ) & SVAR

*Var kan jag köpa en gascylinder som är godkänd och lämplig för denna Brixton-grill?*

Hos din lokala gasleverantör eller någon av de större campingaffärerna.

*Kan grillen stå utomhus oavsett väder?*

Vi rekommenderar att du efter användning förvarar grillen på en torr och väl ventilerad plats. Koppla alltid loss gascylindern enligt anvisningarna i denna bruksanvisning. Du kan även köpa ett skyddsöverdrag. Dessa finns tillgängliga på ditt försäljningsställe.

*När jag öppnade förpackningen saknades delar till grillen eller delar var skadade. Vad gör jag nu?*

Ta kontakt med Tristar ([www.tristar.service.eu](http://www.tristar.service.eu)) så får du den hjälp du behöver.

*Kan jag diska grillen och/eller bakplåtarna i diskmaskin?*

Det är möjligt, med det räcker även med att rengöra med grillrengöringsmedel eller tvålvatten.

*Det läcker fett från grillens undersida och/eller botten. Vad gör jag nu?*

Rengör grillen och botten. Flytta grillen till ett platt eller plant underlag. Tänk också på att regelbundet tömma droppbrickan från fett.

## BEZPEČNOSTNÍ POKYNY

### NEBEZPEČÍ:

- Když cítíte plyn:
  1. Zavřete přívod plynu do grilu.
  2. Uhasťte všechny plameny.
  3. Pokud zápach plynu nezmizí, nepřibližujte se k grilu a ihned se obraťte na svého plynáře nebo hasiče.
- Úniky plynu mohou způsobit požár nebo výbuchy, které mohou vést k vážnému nebo smrtelnému zranění nebo velké škodě na majetku.
- Používejte tento gril pouze tehdy, když jsou namontovány všechny součásti. Jednotka musí být nainstalována podle pokynů v "Návodu na sestavení". Nesprávná instalace může být nebezpečná, proto je nutné přísné dodržování pokynů v tomto návodu.
- Ignorování nebezpečí, upozornění a bezpečnostních opatření v tomto návodu k obsluze může vést k vážnému nebo smrtelnému l zranění nebo k požáru nebo výbuchu, který způsobí velkou škodu na majetku.
- Výměna příslušenství může být extrémně nebezpečná.

### UPOZORNĚNÍ:

- Nikdy neskladujte ani nepoužívejte benzín nebo jiné hořlavé kapaliny v blízkosti tohoto nebo jiných grilů.
- Zkontrolujte nejprve těsnost grilu podle pokynů v tomto návodu před jeho použitím. Provedte tyto kontroly také tehdy, když je gril sestavován u prodejce.
- Nepokoušejte se zapálit tento gril, aniž byste si nejprve přečetli kapitulu "návod na zapálení grilu" v tomto návodu.
- Schovejte tento návod pro pozdější použití.
- Dodržujte pokyny pro zapojení regulátoru tlaku plynu ke grilu.
- Nikdy nedávejte záložní plynovou láhev nebo odpojenou láhev pod nebo do blízkosti tohoto grilu.
- Nikdy nedávejte kryty grilu nebo jiné hořlavé látky na vrch nebo do úložného prostoru grilu.

- Po delší době, kdy se tento gril Brixton nepoužívá, jej musíte nechat zkontrolovat, zda plyn někde neuniká a hořák je v pořádku. Viz pokyny v tomto návodu pro správný postup.
- Nikdy nekontrolujte úniky plynu zapalovačem.
- Nikdy nepoužívejte tento gril Brixton v případě úniků plynu ve spojkách.
- Hořlavé materiály udržujte v minimální vzdálenosti 100 cm po stranách nebo za grilem. Nedávejte je do úložného prostoru grilu!
- Děti nesmí používat Váš gril Brixton. Přístupné části grilu se mohou velmi zahřát. Udržujte gril mimo dosah dětí, když se používá.
- Dávejte pozor při používání svého grilu Brixton. Gril může být horký při používání nebo při čištění, takže zůstávejte v blízkosti grilu a nikdy s ním nemanipulujte, když se používá.
- Pokud se hořáky vypnou během přípravy jídla, zavřete všechny plynové ventily. Počkejte pět minut před opakovaným zapálením hořáků, dodržujte všechny pokyny pro zapálení, pokud tak činíte.
- Nepoužívejte v tomto grilu dřevěné uhlí nebo brikety.
- Při přípravě jídla se nikdy neopírejte o gril ani nedávejte své ruce nebo prsty na přední okraj plynové láhve.
- Pokud se plameny náhle rozplápolají, odstraňte potraviny z plamenů, dokud se oheň opět neztlumí.
- Pokud chytne mastnota, vypněte všechny hořáky a nechte víko zavřené, dokud se oheň neuhásí.
- Nikdy během čištění ventilů nebo hořáků nezvětšujte otvory nebo spoje.
- Při výměně plynové láhve buďte mimo dosah zdrojů zapálení.
- Promáčknutá nebo rezavá plynová láhev může být nebezpečná. Nechte si ji zkontrolovat u plynáře. Nikdy nepoužívejte plynovou láhev s poškozeným ventilem.
- Plynová láhev se může jevit prázdná, ale stále obsahuje nějaký plyn. Pamatujte na to při manipulaci nebo skladování láhve.
- Nikdy neodpojujte regulátor tlaku ani jinou přípojku plynu při používání grilu.
- Při používání grilu vždy používejte tepluvzdorné kuchyňské rukavice.
- Miska na tuk se může zahřát. Tuto misku, prosím, vyjměte pouze, až zchladne.

## NENÍ VHODNÉ PRO KOMERČNÍ POUŽITÍ!

## INFORMACE O BEZPEČNOSTI

**VÝSTRAHA:** Tento gril je navržen k použití s plynem, ne jiným, než je uvedeno na typovém štítku. Nikdy nepoužívejte tento gril s jinými plyny. Nedodržení tohoto upozornění může vést k nebezpečí požáru a škodě na zdraví. Navíc dojde ke zrušení záruky.

**VÝSTRAHA:** Nikdy neschovávejte záložní plynové láhve pod nebo do blízkosti grilu. Neplňte plynovou láhev nad 80 procent; a v případě, že není tento pokyn přísně dodržován, může dojít k požáru, který může způsobit smrtelné nebo vážné zranění.

**VÝSTRAHA:** Udržujte napájecí kabely a palivové hadice mimo horké povrchy.

**VÝSTRAHA:** Nikdy nedávejte gril Brixton pod tepluvzdornou stříšku nebo stan.

**VÝSTRAHA:** Tento gril není určený k instalaci nebo umístění v obytném vozidle/karavanu ani není určený k instalaci v nebo na lodi.

**VÝSTRAHA:** Z důvodu vlastní bezpečnosti nikdy neskladujte ani nepoužívejte benzín nebo jiné hořlavé výpary nebo kapaliny v blízkosti tohoto nebo jiných grilů. Nedodržení tohoto upozornění může vést k požáru, výbuchu a škodě na zdraví.

## PÉČE A ÚDRŽBA

- Udržujte volný prostor v okolí grilu a udržujte hořlavé materiály, benzín a jiné hořlavé plyny v bezpečné vzdálenosti.
- Ujistěte se, že otvory na spodní straně zařízení zůstávají otevřené kvůli přívodu vzduchu a větrání a že nejsou blokovány.

### ČIŠTĚNÍ

- Tento gril vyžaduje pravidelné čištění.
- Ujistěte se, že gril je suchý a čistý a namažte kovové součásti olejem

nebo vazelinou, abyste se vyhnuli rzi. Po použití gril vždy uschovajte.

- Nepoužívejte brusné čisticí prostředky a/nebo antikorozivní výrobky k čištění ovládacího panelu s obrázky. Takové agresivní čisticí prostředky mohou odstranit tyto obrázky.

### ČIŠTĚNÍ POVRCHU GRILU

- Nejsnadnějším způsobem, jak gril čistit, je ihned po jeho použití. Použijte
- kuchyňské chňapky pro ochranu před teplem a párou. Ponořte kovový kartáč na gril do vody z kohoutku a odhrňte horký gril. Namáčejte kartáč do vody pravidelně. Pára, která se vytvoří, když voda přijde do styku s horkým grilem nasákne zbytky z jídla. Nikdy neponořujte horké části do vody.

### ČIŠTĚNÍ HOŘÁKŮ

- Ujistěte se, že plynový kohout a tlačítka jsou nastaveny do polohy "OFF (vypnuto)". Zkontrolujte, zda gril zchladl.
- Očistěte vnějšík hořáku kartáčem. Odstraňte setrvávající zbytky kovovou škrabkou. Nikdy nepoužívejte dřevěné párátko, jelikož může se může zlomit a ucpat otvor.
- Pamatujte, že se musíte obrátit na linku našeho zákaznického servisu, když je ucpaný přívod plynu do hořáku hmyzem nebo jinými předměty.

**VELICE DŮLEŽITÉ:** Otvor plynového kohoutu musí být umístěn ve středu hořáku po jeho demontáži a očištění. Pokud ne, může to mít za následek vážné zranění nebo škodu na majetku. Lehce posuňte hořákem dozadu a dopředu po jeho výměně, abyste zajistili, že je na svém místě. Jak často hořák potřebuje vyčistit závisí na tom, jak často gril používáte.

### ČIŠTĚNÍ ODKAPÁVACÍ MISKY

Odkapávací miska musí být pravidelně vyprazdňována a omývána vodou a jemným čisticím prostředkem. Můžete dát trochu písku nebo steliva na spodek odkapávací misky pro absorpci mastnoty.

- Skladujte gril venku na suchém a dobře větraném místě, mimo dosah dětí, pokud je plynová láhev stále zapojená ke grilu.
- Skladujte gril uvnitř POUZE po uzavření a odpojení plynové láhve.

Plynovou láhev je nutno skladovat venku, mimo dosah dětí, NIKDY neskladujte láhev v budově, garáži nebo na jiném stísněném místě.

## PRÍVOD PLYNU

- Zkontrolujte, zdali je Váš gril nainstalován správně. Tento návod udává detailní montážní pokyny, které obsahují specifické montážní postupy. Dodržujte přísně tyto pokyny pro zajištění správné a bezpečné instalace grilu.
- Pro správnou funkci grilu je nutné ho umístit na rovný povrch.
- Tento gril je nastaven k použití butanových či propanových plynových lahví od 5 kg do 11 kg (maximální rozměry; výška: 560 mm, průměr: 300 mm) s odpovídajícím regulátorem tlaku plynu.

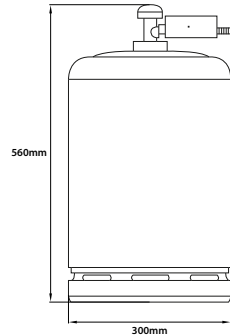

- Výměna regulátoru tlaku plynu a hadice, viz níže uvedená tabulka pro správné specifikace:

<b>Tristar Europe B.V.</b> <b>Jules Verneweg 87</b> <b>5015 BH Tilburg, The Netherlands</b>		 0063/14	
Product name / Productnaam / Nom de produit / Produktname / Nombre del producto / Nome do Produto / Nazwa produktu / Nome del prodotto / Produktname / Iměno produktu / Název výrobku:			
Gas baking plate - Gasbakplaat - Plancha gaz - Gasbratplatte - Placa de cocção a gás - Placa a Gás - Gasowa płyta do smażenia - Piastra di cottura a gas - Gasofstekbord - Plynová peccí deska - Plynová doska na pecenie			
Item number / Modelnummer / Réf. modèle / Artikel Nummer / Referencia / Referencia / Numer pozycji / numero di articolo / Artikelnummer / Číslo zboží / Číslo položky		BQ 6394	
Product Identification Number / Productidentificatienummer / Numero di identificazione prodotto / Produkt-Identifikations Nummer / Número de identificación del producto / Número de identificação do produto / Nr identyfikacyjny produktu / Numero di identificazione del prodotto / Produktidentifikationsnummer / Identifikační číslo produktu / Identifikačné číslo produktu		0063CL3170	
Appliance category / Toestelcategorie / Type de gaz / Geräte-Kategorie / Categoria del Dispositivo / Categoria do Aparelho / Kategorii uzrządzeń / Categoria di apparecchi / Apparatkategorien / Kategorie zařízení / Kategoría zariadenia:			
<input checked="" type="checkbox"/> I33/P (30)		<input checked="" type="checkbox"/> I3 - (28 30/37)	
Gas type / Gassoort / Type du gaz / Gasart / Tipo de Gas / Tipo de Gás / Rodzaju gazu / Tipo di gas / Gástyp / Typ plynu / Typ plynu:			
Butane - Propane	Butane	Propane	Propane
Butaan - Propaan	Butaan	Propaan	Propaan
Butane - Propane	Butane	Propane	Propane
Butan - Propan	Butan	Propan	Propan
Butano - Propano	Butano	Propano	Propano
Butano - Propano	Butano	Propano	Propano
Butan - Propan	Butan	Propan	Propan
Butano - Propano	Butano	Propano	Propano
Butan - Propan	Butan	Propan	Propan
Butanové - Propanové	Butanové	Propanové	Propanové
Bután - Propan	Bután	Propan	Propan
Gas pressure / Gasdruk / Pression gaz / Gasdruck / Presión de Gas / Pressão de Gás / Ciśnienie gazu / Pressione gas / Gástyck / Tlak plynu / Tlak plynu:			
30 mbar		28-30 mbar 37 mbar	
Total heat input / Totaal gasverbruik / Consommation de gaz / Total Gasverbrauch / Consumo de gas / Consumo de Gás / Całkowite zużycie gazu / Consumo totale gas / Total gasförbrukning / Celkový tepelný výkon / Priem. výkon celkového ohreva:			
4,8 kW (345 gr/h)		4,8 kW (345 gr/h)	
Injector size / Injektorafmetning / Taille injecteur / Größe der Einspritzdüse / Tamanho del inyector / Tamanho do Injetor / Rozmiar wtryskiwacza / Dimensioni iniettore / Inspiratortens storlek / Velikost vstřikovacíh trysek / Veľkosť vstrekovača:			
0,78 mm		0,78 mm	
Country of Destination / Land van bestemming / Pays de destination / Land von Bestimmung / País de destino / País de destino / Kraj docelowy / Nazione di destinazione / Bestammelseland / Země určení / Destinacia - krajina:			
CZ, NL, SE & SK		GB, IE, BE, ES, FR, IT & PT	

<b>Tristar Europe B.V.</b> <b>Jules Verneweg 87</b> <b>5015 BH Tilburg, The Netherlands</b>		 0063114				
Product name / Produkcijnam / Nom de produit / Produktname / Nombre del producto / Nome do Produto / Názov produktu / Nome del prodotto / Produktnam Imeno produktu / Názov výrobku:		Gas baking plate - Gasbakplaat - Plancha a gas - Gasbratnice - Placa de cocção a gas - Placa a Gás - Gazowa płyta do smażenia - Piastra di cottura a gas - Gasolstekbord - Plynová pecicí deska - Plynová deska na pečení				
Item number / Modelnummer / Ref. modèle / Artikel Nummer / Referencia / Referência / Numer pozycji / numero di articolo / Artikelnummer / Číslo zboží / Číslo položky:		BQ-6395				
Product Identification Number / Productidentificatienummer / Numero di identification produit / Produkt-Identifikations Nummer / Número de identificación del producto / Número de identificação do produto / Nr identyfikacyjny produktu / Numero di identificazione del prodotto / Produktidentifizierungsnummer / Identifikačné číslo produktu / Identifikačné číslo produktu:		0063CL3170				
Appliance category / Toestelcategorie / Type de gaz / Geräte-Kategorie / Categoría del Dispositivo / Categoria do Aparelho / Kategorii urzãdeñi / Categoría di apparecchio / Apparatkategori:		<input checked="" type="checkbox"/> L3a/P (30)				
Category name / Kategorie / Categoria / Kategorija:		<input checked="" type="checkbox"/> L3+ (28-30/31)				
Gas type / Gassoort / Type de gaz / Gasart / Tipo de Gas / Tipo de Gás / Rodzaje gasu / Tipo di gas / Gastypp / Typ plynu / Typ plynu:		<table border="1"> <tr> <td>Butane - Propane Butaan - Propan Butane - Propane Butan - Propan Butano - Propano Butano - Propano Butan - Propan Butano - Propano Butan - Propan Butarenev - Propanovè Butàn - Propan</td> <td>Butane Butaan Butane Butan Butano Butano Butan Butano Butan Butarenev Butàn</td> <td>Propane Propan Propane Propan Propano Propano Propan Propano Propan Propanovè Propan</td> </tr> </table>		Butane - Propane Butaan - Propan Butane - Propane Butan - Propan Butano - Propano Butano - Propano Butan - Propan Butano - Propano Butan - Propan Butarenev - Propanovè Butàn - Propan	Butane Butaan Butane Butan Butano Butano Butan Butano Butan Butarenev Butàn	Propane Propan Propane Propan Propano Propano Propan Propano Propan Propanovè Propan
Butane - Propane Butaan - Propan Butane - Propane Butan - Propan Butano - Propano Butano - Propano Butan - Propan Butano - Propano Butan - Propan Butarenev - Propanovè Butàn - Propan	Butane Butaan Butane Butan Butano Butano Butan Butano Butan Butarenev Butàn	Propane Propan Propane Propan Propano Propano Propan Propano Propan Propanovè Propan				
Gas pressure / Gasdruk / Pression gaz / Gasdruck / Presión de Gas / Pressão de Gás / Cišnienie gasu / Pressione gas / Gastyryck / Tlak plynu / Tlak plynu:		30 mbar      28-30 mbar      37 mbar				
Total heat input / Totaal gasverbruik / Consommation de gaz / Total Gasverbrauch / Consumo de gas / Consumo de Gás / Celkové zysycie gasu / Consumo totale gas / Total gasforbrukning / Celkový tepelný příkon / Příkon, výkon celkového ohřevu:		7,2 kW (520 gr/h)      7,2 kW (520 gr/h)				
Injector size / Injectorafmeting / Taille injecteur / Größe der Einspritzdüse / Tamaña del inyector / Tamanho do injektor / Rozmiar wtryskiwacza / Dimensioni iniettore / Insprutarenns storek / Velikost vstříkovačích trysek / Velikost vstřekovača:		0,78 mm      0,78 mm				
Country of Destination / Land van bestemming / Pays de destination / Land von Bestimmung / País de destino / País de destino / Kraj docelowy / Nazione di destinazione / Bestämmslandet / Země určení / Destinácia - krajina:		CZ, NL, SE & SK      GB, IE, BE, ES, FR, IT & PT				

- Hadice by neměla být delší než 1,5m. Používejte pouze schválené díly. Regulátor tlaku plynu musí odpovídat normě EN 12864. Plynová hadice musí být upravena podle norem, pokud to vyžadují národní normy.
- Hadice musí odpovídat normě EN 1763-1.
- Plynovou hadici je nutno namontovat tak, aby se nemohla zkroutit.
- Připojte regulátor tlaku na plynovou bombu.

## VELICE DŮLEŽITÉ:

- Teplota regulátoru nesmí překročit 60 °C (140 °F).
- Regulátor musí být vybaven bezpečnostním ventilem nebo omezovačem tlaku.

- Otvor regulátoru musí odpovídat zapojení plynového kohoutu láhve.
- Zkontrolujte, zdali plynový kohout bomby je úplně uzavřený (otočte ve směru hodinových ručiček, dokud se nezastaví).
- Zkontrolujte, zdali je plynový kohout plynové bomby opatřen vhodnými vnějšími závity.
- Ujistěte se, že všechny knoflíky hořáků jsou nastaveny do polohy "off (vypnuto)".
- Odstraňte ochranný kryt z plynového kohoutu plynové bomby. Vždy použijte ochranný kryt dodávaný s plynovým kohoutem.
- Zkontrolujte zapojení mezi plynovým kohoutem a regulátorem tlaku. Zkontrolujte poškození a znečištění. Odstraňte všechny zbytky. Zkontrolujte hadici, zda není poškozená. Nikdy nezkoušejte používat poškozené nebo ucpané vybavení. S opravami se obraťte na svého plynaře.
- Při zapojování regulátoru tlaku k plynovému kohoutu otočte ručně maticí ve směru hodinových ručiček, až se zastaví. Nepoužívejte klíč k utažení matice. Použití klíče může poškodit spoje, které by mohly být nebezpečné (podle níže uvedeného obrázku).
- Otevřete úplně plynový kohout láhve (proti směru hodinových ručiček). Použijte roztok vody a mýdla pro kontrolu těsnosti před pokusem o zapálení grilu. Pokud objevíte netěsnost, musíte nejprve uzavřít plynový kohout a gril je možné použít až po opravě netěsnosti místním plynařem.
- Regulátor (tlaku plynu) musí odpovídat aktuální verzi normy EN12864 a národním předpisům.

Otočný knoflík s ochrannou proti přeplnění

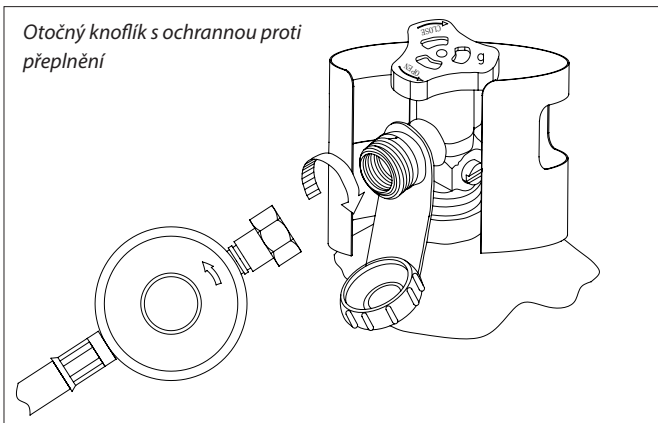

### !!! VÝSTRAHA !!!

1. Nikdy se nepokoušejte vložit žádné předměty do otvoru plynového kohoutu. Mohlo by to poškodit plynový kohout a způsobit jeho netěsnost. Unikající plyn může způsobit požár, výbuchy, vážné škody na zdraví a dokonce smrt.
2. Nepoužívejte tento gril před provedením zkoušky těsnosti.
3. Pokud jste objevili únik plynu, ihned zavřete plynovou láhev. Odpojte regulátor tlaku plynu od plynové láhve. Umístěte plynovou láhev na chladné a dobře větrané místo. Obratě se na svého plynáře pro další pomoc.
4. Pokud nemůžete zastavit únik plynu, zavolejte hasiče nebo dodavatele plynové láhve.

### !!! NEBEZPEČÍ !!!

1. NIKDY neukládejte další plynovou láhev pod nebo do blízkosti grilu nebo do stísněných prostor.
2. NIKDY neplňte plynovou láhev na více než 80%. Přeplňování plynové láhve je nebezpečné, jelikož nadbytečný plyn by mohl unikat přes bezpečnostní ventil. Plyn může unikat z bezpečnostního ventilu a způsobit požár.
3. Otvory pro zapojení plynové láhve musí být opatřeny ochrannými kryty.
4. V případě, že objevíte netěsnost plynu u další plynové láhve, ihned udržte odstup a zavolejte hasiče.

**VELICE DŮLEŽITÉ: ODPOJTE PLYNOVOU LÁHEV, KDYŽ SE GRIL NEPOUŽÍVÁ.**

#### ODPOJENÍ PLYNOVÉ LÁHVE:

- Vypněte všechny knoflíky.
- Uzavřete úplně plynový kohout plynové láhve (otočte ve směru hodinových ručiček, dokud se knoflík nezastaví).
- Demontujte regulátor tlaku od plynového kohoutu otočením matice rychlospojky proti směru hodinových ručiček
- Odstraňte ochranný kryt z plynového kohoutu plynové bomby.

### ZKOUŠKA TĚSNOSTI

#### OBEČNÉ

Všechny plynové přípojky grilu jsou otestovány na těsnost v továrně před odesláním. Nicméně, pokud montujete zařízení, musí být jako celek zkontrolováno na těsnost plynu, kvůli možnému poškození během přepravy nebo kvůli vystavení vysokému tlaku. Pravidelně kontrolujte těsnost zařízení, nebo kontrolujte, zda necítíte plyn.

## PŘED KONTROLOU

- Ujistěte se o odstranění veškerého obalového materiálu z grilu, včetně pásků, které drží hořák na svém místě.
- Nekuřte během kontroly těsnosti.
- Nikdy nekontrolujte těsnost s otevřeným ohněm.
- Připravte si roztok vody a mýdla s jedním dílem čistícího přípravku na jeden díl vody. Nepoužívejte sprej v plechovce, kartáč ani hadr pro aplikaci roztoku na spoje. Před první zkouškou těsnosti se ujistěte, že plynová láhev je plná.
- Kontrola těsnosti se musí provádět venku na dobře větraném místě, mimo zdroje vznícení jako jsou např. plynová nebo elektrická zařízení a hořlavé materiály.
- Udržujte gril mimo otevřený oheň a/nebo jiskry během testu.

## KONTROLA

- Ujistěte se, že všechny ovládací knoflíky jsou nastaveny do polohy "OFF (vypnuto)".
- Ujistěte se, že regulátor tlaku je správně připojený k plynové láhvi.
- Uzavřete úplně plynový kohout plynové láhve otočením knoflíku proti směru hodinových ručiček. V případě, že slyšíte sycivý zvuk, IHNED zastavte plyn; znamená to vážnou netěsnost spoje. Zavolejte plynaře nebo hasiče.
- Zkontrolujte každý spoj plynové láhve po celé délce k částí s kohoutem (hadice vedoucí k hořáku) nastříkáním nebo nanesením mýdlového roztoku štětcem na spoje.
- Pokud se objeví bublinky, dochází k úniku plynu. OKAMŽITĚ zavřete plynový kohout plynové láhve a opatrně zkontrolujte všechny spoje. Otevřete znovu plynový kohout a proveďte novou kontrolu.
- Po zkoušce těsnosti vždy zavřete plynový kohout plynové láhve otočením ventilu ve směru hodinových ručiček.
- Používejte pouze díly doporučené výrobcem pro tento gril. Záruka nebude platná při použití jiných dílů. Nepoužívejte gril, dokud nejsou zkontrolovány všechny spoje a jste si jisti, že tyto nevykazují žádné známky netěsnosti.

## BEZPEČNOSTNÍ TIPY

- Vždy zkontrolujte těsnost při každé výměně plynové láhve.
- Před každým použitím vždy zkontrolujte těsnost všech spojů.
- Používejte dlouhé grilovací náčiní, abyste předešli popálení.
- V případě, že nějaká mastnota nebo horké předměty spadnou z grilu na plynový kohout, regulátor tlaku, hadici nebo jinou součást, která obsahuje plyn, ihned zastavte přívod plynu.
- Nevytahujte odkapávací misku dříve, než gril zchladne.
- Zavřete všechny ovládací knoflíky a plynový kohout plynové láhve, když gril nepoužíváte.
- Při manipulaci tlačte gril dopředu, nikdy ho netahejte.
- Odpojená plynová láhev, která je uskladněná, nebo se kterou se hýbe, musí být opatřena ochranným krytem. Neskladujte plynovou láhev ve stísněných prostorech jako např. přístřešek pro auto, krytý dvůr, veranda, garáž nebo jiné stavby.
- Nikdy nenechejte plynovou láhev ve vozidle nebo ve člunu, kde by se mohla přehřát od slunka.
- Neukládejte plynovou láhev na nebo do blízkosti místa, kde si hrají děti.

## ZÁVĚREČNÝ KONTROLNÍ SEZNAM PŘED MONTÁŽÍ

- Mezi boční a zadní stranou grilu a hořlavými látkami je vzdálenost minimálně 100 cm.
- Nad grilem nejsou žádné nechráněné hořlavé materiály.
- Veškerý vnitřní obalový materiál byl odstraněn.
- Hořáky sedí správně na otvorech.
- Knoflíky lze volně otáčet.
- Zařízení bylo zkontrolováno a je bez netěsností.
- Uživatel zná umístění plynového kohoutu.



## POKYNY PRO ZAPÁLENÍ GRIL

### VÝSTRAHA: DŮLEŽITÉ! PŘED ZAPÁLENÍM:

Zkontrolujte hadici přívodu plynu před zapnutím plynu do polohy "ON". V případě viditelného poškození nebo zářezů musí být hadice před použitím vyměněna. Nová hadice přívodu plynu musí odpovídat národním předpisům.

### VELICE DŮLEŽITÉ: VŽDY ZKONTROLUJTE HADICI PŘED KAŽDÝM POUŽITÍM TOHOTO GRILU.

#### ZAPÁLENÍ HLAVNÍCH HOŘÁKŮ GRILU:

1. Přečtěte si všechny pokyny před zapálením hořáků.
2. Vypněte všechny knoflíky do polohy "OFF" a otevřete plynový kohout plynové láhve. Udržujte svou tvář a tělo co nejdále od grilu při jeho zapalování.
3. Stiskněte a pomalu otočte ovládací knoflíky do polohy . Vestavěný zapalovač klikne a zároveň zapálí zapalovací plamen a hořák. Pokud hořák nechytne během 5 sekund, otočte IHNED ovládací knoflík do polohy "OFF", počkejte 5 minut, dokud plyn nezmyslí a opakujte postup zapálení.

### ZKONTROLUJTE VŠECHNY PŘÍPOJKY PLYNU PŘED KAŽDÝM POUŽITÍM. NEZAPALUJTE GRIL, POKUD CÍTÍTE NĚJAKÝ PLYN.

## CHARAKTERISTIKA PLAMENE:

Zkontrolujte, zda jsou charakteristické vlastnosti plamene v pořádku. Každý hořák je přednastaven před expedicí, ale kvůli různým odchylkám v místních přívodech plynu bude možná potřeba lehce seřídit.

Plameny hořáků musí být modré a stabilní, bez žlutých hrotů, hluku nebo náhlého zvětšení. Žlutý plamen znamená nedostatek vzduchu. Hlasitý plamen s náhlými zesíleními z hořáku znamená příliš velký poměr vzduchu.

**POZNÁMKA:** malé žluté hroty jsou v pořádku.

## NÁVOD K POUŽÍVÁNÍ

### !!! BUĎTE OPATRNÍ !!!

1. Pravidelně čistěte gril. Pokud gril není čistěn pravidelně, mastnota se může vznítit, což poškodí gril.
2. NIKDY nenechávejte gril bez dohledu, je-li v provozu.
3. Nepoužívejte vodu k uhašení plamenů, když mastnota hoří, může to způsobit zranění. Vypněte všechny knoflíky a plynovou láhev v případě hoření mastnoty.
4. IHNED vypněte všechny knoflíky a plynovou láhev, když mastnota začne hořet.

### !!! VÝSTRAHA !!!



Pro bezpečné používání grilu:

1. Nechte dostatek volného místa okolo grilu a udržujte hořlavé materiály mimo dosah.
2. NIKDY nenechte děti používat gril ani hrát si v blízkosti grilu.
3. Tento gril je určený POUZE pro venkovní použití. NIKDY nepoužívejte gril ve stísněných prostorech jako jsou např. přístřešek pro auto, veranda, zakrytý dvůr, garáž nebo pod hořlavými materiály.
4. Nezakrývejte větrací otvory na spodní straně grilu, mohlo by to ovlivnit hořlavost hořáku kvůli nedostatku vzduchu.
5. Umístěte gril minimálně 100 cm od stěn nebo jiných povrchů. Umístěte gril minimálně 100 cm od předmětů, které by mohly zažehnout plyn, jako např. elektrické příslušenství, zapalovací hořáky plynových vodních topení, apod.
6. Nepoužívejte tento gril na nebo pod dřevěnými balkóny.

## !!! VÝSTRAHA !!!



7. Tento gril je navržen pro použití s propan/butanovým plynem, **NEPOUŽÍVEJTE** brikety nebo dřevěné uhlí s tímto grilem.
8. Kontrolujte pravidelně plameny hořáků.
9. Zastavte přívod vzduchu, když se gril nepoužívá.
10. Zavřete vždy plynovou láhev a odpojte ji od grilu před přesouváním grilu.

## POUŽÍVÁNÍ GRILU

Grilování vyžaduje vysokou teplotu, aby se maso hezky propeklo a zhnědlo. Většina potravin se neustále griluje na  . Nicméně při grilování větších kousků masa nebo kuřete může být nezbytné snížit teplotu po počátečním zahnědnutí. Tím se zaručí propečení jídla bez spálení povrchu. U jídel, která vyžadují delší dobu grilování nebo obsahují marinádu s cukrem, bude možná nutné snížit teplotu na konci grilování.

- Ujistěte se, že je zkontrolována těsnost grilu a že je správně umístěný.
- Odstraňte veškerý obalový materiál.
- Hořáky zapalte podle instrukcí v tomto manuálu.
- Otočte ovládací knoflík na  a předehejte přístroj BBQ na 15 minut.
- Vložte potraviny na gril a grilujte je, dokud nejsou zcela připravené.

### NASTAVENÍ TEPLoty

Ovládací knoflíky lze nastavit do jakékoliv polohy mezi  a  .

**POZNÁMKA:** Horký gril opečte vnější stranu masa a uchová šťávu uvnitř. Čím déle se gril předeheřívá, tím rychleji maso zhnědne.

## ZÁRUKA

### PLYNOVÝ GRIL

Garantujeme původnímu zákazníkovi/kupujícímu jakéhokoliv plynového grilu Brixton, že při používání pro běžné domácí účely, tento gril je bez výrobních vad a vad materiálu na dobu uvedenou níže. Grily, které jsou půjčovány, nebo používány ke komerčním účelům, jsou vyjmuty z této záruky. Budou účtovány poplatky za poštovné a doručení záručních součástí.

SOUČÁST	ZÁRUČNÍ LHŮTA:
Hořáky:	2 rok
Grilovací rošty:	2 rok
Kohoutky:	2 rok
Rám, kryt, víko, ovládací panel, rozněcovač a podobné součásti:	2 rok
Všechny nerezové součásti:	2 rok

Naše povinnost v této záruce je omezena na opravu nebo výměnu, podle našeho rozhodnutí, výrobku během záruční lhůty. Rozsah naší odpovědnosti v této záruce je omezena na opravu a výměnu. Tato záruka se nevztahuje na běžné opotřebení součástí nebo škodu v důsledku následujícího: nedbalost nebo nesprávné používání výrobku, použití s nevhodným palivem/přívodem plynu, použití v rozporu s pokyny pro použití, nebo seřizování, které provede jiná osoba než servisní středisko naší továrny. Záruční lhůta nebude rozšířena o výše uvedené opravy nebo výměny.

## ČASTO KLADENÉ DOTAZY & ODPOVĚDI

*Kde si mohu pořídit plynovou láhev, která je schválená a vhodná pro tento gril?*

U vašeho místního plynáře nebo ve větších obchodech pro kempování.

*Může zůstat gril venku za jakéhokoliv počasí?*

Doporučujeme gril skladovat na suchém a dobře větraném místě. Vždy odpojte plynovou láhev podle pokynů v tomto návodu.

Můžete si také zakoupit ochranný obal. Ty jsou k dispozici v místě prodeje.

*Po otevření obalu jsou součásti grilu poškozené nebo chybí, co mám teď dělat?*

Obraťte se na Tristar ([www.tristar.eu](http://www.tristar.eu)), pomohou Vám.

*Mohu mýt gril a/nebo plechy na pečení v myčce na nádobí?*

Je to možné, ačkoliv očištění grilu čistícím prostředkem nebo mýdlovou vodou je také dostačující.

*Mastnota vytéká zpod grilu a/nebo na základnu, co teď dělat?*

Očistěte gril a základy. Posuňte gril na rovný povrch.

Ujistěte se o pravidelném vyprazdňování misky na odkapávající mastnotu.

## BEZPEČNOSTNÉ INŠTRUKCIE

### NEBEZPEČENSTVO:

- Keď zacítite zápach plynu:
  1. Uzatvorte prívod a prístup plynu na grile, ražni.
  2. Zahaste akékoľvek plamene.
  3. Ak sa zápach plynu nestratí a nezmizne, zachovajte si vzdialenosť od grilu či ražňa a kontaktujte ihneď Vášho dodávateľa plynu alebo protipožiarny útvar, hasičský zbor.
- Plyn uniká a to môže spôsobiť oheň, požiar alebo výbuch, čo môže viesť k vážnym alebo smrteľným zraneniam alebo poškodeniu na majetku.
- Používajte tento ražeň alebo gril len vtedy, keď sú všetky súčiastky a diely zostavené a zmontované. Jednotka musí byť nainštalovaná podľa inštrukcií v tomto "Manuál na montáž". Nesprávna inštalácia môže byť nebezpečná, pretože všetky inštrukcie v tomto manuáli sa musia striktno dodržiavať.
- Ak nebudete dávať pozor na nebezpečenstvá, varovania a výstrahy a preventívne bezpečnostné opatrenia v tomto užívateľskom manuáli, môže to viesť k vážnym alebo smrteľným zraneniam alebo k požiaru alebo výbuchu, čo spôsobí poškodenie na majetku.
- Zmena a modifikovanie zariadenia môže byť extrémne nebezpečné.

### VÝSTRAHY:

- Nikdy neuskladňujte ani nepoužívajte benzín alebo iné zápalné alebo iné horľavé tekutiny a to v blízkosti aj iných grilov.
- Skontrolujte, či gril najprv neuniká plynom a nepresakuje podľa inštrukcií v tomto manuáli pred začatím jeho používania. Vykonajte tieto kontroly aj vtedy, keď bol gril zmontovaný u diera.
- Nepokúšajte sa zapáliť a vznietiť tento gril bez toho, aby ste si najprv neprečítali kapitolu "inštrukcie na zapalovanie grilu" v tomto manuáli.

- Uchovajte tento užívateľský manuál kvôli budúcim referenciám.
- Dodržiavajte tieto inštrukcie na pripojenie plynového regulátora tlaku na Váš gril.
- Nikdy neuskladňujte podpornú zálohovú plynovú bombu alebo odpojenú bombu pod alebo popod alebo v blízkosti tohto grilu.
- Nikdy nedávajte kryty a obaly od grilu alebo iné zápalné a horľavé materiály na vrch alebo do skladovacieho priestoru grilu.
- Po dlhšom období, kedy sa Brixton gril nepoužíva, musíte ho znovu skontrolovať kvôli úniku plynu alebo upchatiu, zablokovaniu a zataraseniu horákov. Viď inštrukcie v tomto manuáli kvôli správnym procedúram a procesom.
- Nikdy nekontrolujte únik plynu použitím zapalovača.
- Nikdy nepoužívajte Váš Brixton gril v prípade úniku plynu na kĺboch a spojoch.
- Uchovávajte horľavé a zápalné materiály v minimálnej vzdialenosti 100 cm od strán alebo zadnej strany, steny grilu. Neuskladňujte tieto materiály v skladovacom priestore grilu!
- Váš Brixton gril nesmú používať deti. Dostupné komponenty a súčasti grilu sú veľmi horúce v čase prevádzky grilu. Udržiavajte malé deti mimo grilu, keď je v prevádzke.
- Buďte opatrný pri používaní Vášho Brixton grilu. Gril môže byť veľmi horúci pokiaľ sa používa alebo keď sa čistí, takže vždy zostávajte v blízkosti grilu a nikdy ním nepohybujte ani nepresúvajte počas používania.
- Ak sa horáky vypnú počas prípravy jedla, vypnite všetky plynové ventily. Počkajte päť minút predtým, ako znovu zapálite horáky, dodržiavajte potom všetky zapalovacie inštrukcie, keď tak robíte.
- Nepoužívajte drevené uhlie alebo brikety pri Vašom grile.
- Keď pripravujete jedlo, nikdy sa nenakláňajte nad gril alebo nedávajte ruky alebo prsty na predný okraj a stenu plynovej bomby.
- Ak sa náhle rozhorí oheň a plamene, odstráňte jedlo z plameňov až pokiaľ sa oheň nevráti do normálneho stavu plameňov.

- Ak sa objaví oheň z mastnoty a tuku, vypnite všetky horáky a nechajte uzatvorené viečko až pokým sa oheň neutiší a nezhasne.
- Keď čistíte ventily alebo horáky, nikdy nezvächšujte otvory alebo spoje a napojenia.
- Uchovávajte si vzdialenosť od zdrojov vznietenia a zapálenia, keď vymieňate plynovú bombu.
- Preliacaná alebo zhrdzavená, hrdzavá plynová bomba môže byť nebezpečná. Nechajte ju skontrolovať vašim dodávateľom plynu. Nikdy nepoužívajte plynovú bombu s poškodeným ventilom.
- Plynová bomba sa zdá byť zdanlivo a domnele prázdna, ale stále obsahuje nejaký plyn. Zapamätajte si to pri pohybovaní a uskladňovaní bomby.
- Nikdy neodpájajte tlakový regulátor alebo akékoľvek plynové zapojenie pokým používate gril.
- Vždy noste oblečené ochranné rukavice na el. rúru proti popáleniu, keď používate gril.
- Podnos na mastnotu a tuk môže byť horúci. Prosíme vyberajte podnos len vtedy, keď sa vychladí.

### NEVHODNÉ NA KOMERČNÉ POUŽITIE!

## BEZPEČNOSTNÉ INFORMÁCIE

**VÝSTRAHA:** Váš gril je navrhnutý a vyrobený na používanie s plynom nie iného typu ako toho, ktorý je označený na tipovacom štítku a platničke. Nikdy nepoužívajte Váš gril s inými typmi plynu. Nedbanlivosť a zanedbanie tohto varovania a výstrahy môže viesť k rizikám vzniku požiaru a ohňa a osobným zraneniam. Navyše, anuluje a zruší to záruku a takto sa stáva neplatnou a zaniká.

**VÝSTRAHA:** Nikdy neuskładňujte rezervné plynové bomby pod alebo popod v blízkosti grilu. Nenapĺňajte plynovú bombu nad 80 percent; a v prípade, že táto informácia nebude prísne a striktné dodržiavaná, môže byť výsledkom

oheň alebo požiar a to bude viesť k smrteľným alebo vážnym zraneniam. **VÝSTRAHA:** Uchovávajte elektrické káble a palivové hadice a trubice mimo horúcich povrchov.

**VÝSTRAHA:** Nikdy neumiestňujte Brixton gril pod alebo v blízkosti prístrešku odolnému proti popáleniu alebo striešky proti slnku.

**VÝSTRAHA:** Tento gril nie je určený na inštaláciu alebo výmenu v karavane/obytnom prívесе ani nie je určený na inštaláciu na alebo v lodi.

**VÝSTRAHA:** Pre Vašu vlastnú bezpečnosť, nikdy neuskładňujte alebo nepoužívajte benzín alebo iné zápalné a horľavé výbušné výpary a plyny alebo tekutiny v blízkosti tohto alebo iných grilov. Nedodržovanie tohto varovania a výstrahy má za následok vznik požiaru, ohňa, výbuchu alebo osobným zraneniam.

## STAROSTLIVOSŤ A ÚDRŽBA

### ÚDRŽBA

- Uchovávajte otvorený priestor okolo grilu a udržiavajte zápalné a horľavé materiály, benzín a iné výbušné materiály a plyny v bezpečnej vzdialenosti.
- Uistite sa, že otvory a diery na spodnej strane zariadenia zostávajú voľné a otvorené na udržiavanie dodávky a cirkulácie vzduchu a ventilácie, aby nebola blokována.

### ČISTENIE

- Tento gril je nevyhnutne pravidelne čistiť.
- Uistite sa, že gril je suchý a umytý a namastite a natrite kovové súčiastky a časti olejom alebo vazelínou a predchádzajte tak zhrdzaveniu a zhrdzaveniu. Vždy uskladňujte gril po použití.

- Nepoužívajte abrazívne čistiace prostriedky a materiály a/alebo antikorozívne produkty na čistenie kontrolného panela s obrázkami. Takéto agresívne čistiace produkty a materiály môžu odstrániť obrázky a zobrazenia.

### ČISTENIE GRILOVACIEHO POVRCHU

Najľahší spôsob čistenia grilu je okamžite po použití. Použite palčiak alebo rukavicu na el. rúru a chráňte si tak vaše ruky proti popáleniu, ohriatiu a pare. Ponorte kovovú kefu na gril do vody z kohútika a vydrhnite a umyte horúci gril. Ponárajte kefu do vody pravidelne. Para vytvorená počas kontaktu s vodou nakoniec prinúti horúci gril napiť a vsiaknuť čistočky a časti jedla. Nikdy neponárajte horúce súčasti a časti do vody.

### ČISTENIE HORÁKOV

- Uistite sa, že kohútik plynu a otočné regulátory sú nastavené do pozície "OFF". Skontrolujte, či gril vychladol.
- Vyčistite exteriér horáka kefou. Odstráňte zotrúvajúce a vytrúvajúce nečistoty a špinu kovovou škrabkou. Nikdy nepoužívajte drevené špáradlo na zuby, pretože sa môže zlomiť a môže upchať otvor.
- Zapamätajte si, že musíte kontaktovať váš zákaznicky servis či linku, keď je prívod plynu do horáka zablokovaný alebo upchaný hmyzom alebo inými predmetmi.

**VEĽMI DÔLEŽITÉ:** Otvor kohútika plynu musí byť umiestnený v strede horáka a vyčistený. Ak nie, to môže viesť k vážnym zraneniam alebo poškodeniu na majetku. Jemne a mierne pohybujte horákom smerom dozadu a dopredu po výmene a uistite sa, že je zapadnutý na mieste. Ako často je potrebné horák čistiť závisí na tom, ako často gril používate.

### ČISTENIE ODKVAPOVEJ NÁDOBY, MISY

Odkvapová nádoba, misa musí byť vyprázdňovaná a čistená pravidelne a umývaná vodou a jemným čistiacim prostriedkom. Môžete dať malé množstvo piesku alebo humusu pre mačky na spodok odkvapovej nádoby, misy a takto absorbovať masť a tuk.

- Uskladňujte gril vonku na suchom a dobre vetranom mieste, mimo dosahu detí, keď je plynová bomba stále napojená na gril.
- Skladujte gril LEN vo vnútri po uzatvorení a odpojení, odstránení plynovej bomby. Plynová bomba musí byť uskladňovaná vonku, mimo dosahu detí, NIKDY neuskladňujte bombu v budove, garáži alebo v inom obmedzenom priestore.

## ZAPOJENIE PLYNU

- Skontrolujte, či je Váš gril nainštalovaný správne. Tento manuál poskytuje detailné inštrukcie na montáž, ktoré zahŕňajú špecifickú montáž a montážne postupy. Prísne dodržiavajte tieto inštrukcie na to, aby ste sa uistili, že bude gril správne a bezpečne nainštalovaný.
- Pre správne fungovanie grilu je dôležité umiestniť ho na rovnom, stabilnom, plochom a vyrovnanom povrchu.
- Tento gril je určený pre používanie s butánovými alebo propánovými plynovými fľašami od 5 kg do 11 kg (maximálne rozmery; výška: 560 mm, priemer: 300 mm) s príslušným regulátorom tlaku plynu.

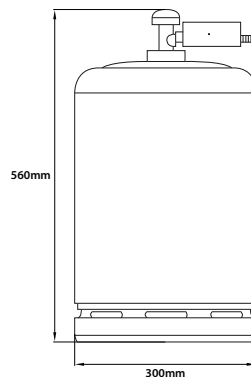

- Pre výmenu plynového tlakového regulátora a hadice prosíme vid' nižšie tabuľka správnych špecifikácií:

<b>Tristar Europe B.V.</b> <b>Jules Verneweg 87</b> <b>5015 BH Tilburg, The Netherlands</b>		 0063/14	
Product name / Productnaam / Nom de produit / Produktname / Nombre del producto / Nome do Produto / Nazwa produktu / Nome del prodotto / Produktname Imeno produktu / Názov výrobku:		<b>Gas baking plate - Gasbakplaat - Plancha gaz - Gasbratplatte - Placa de cocção a gas - Placa a Gás - Gazova plyta do smaženia - Piastra di cottura a gas - Gasolstekbord - Plynová peciá deska - Plynová doska na pečenie</b>	
Item number / Modelnummer / Réf. modèle / Artikel Nummer / Referencia / Referencia / Numer pozycji / número de artículo / Artikelnummer / Císlo zboží / Císlo položky:		<b>BQ 6394</b>	
Product Identification Number / Productidentificatienummer / Numero di identificazione prodotto / Produkt-Identifikations Nummer / Número de identificación del producto / Número de identificação do produto / Nr identyfikacyjny produktu / Numero di identificazione del prodotto / Produktidentifizierungsnummer / Identifikačné číslo produktu / Identifikačné číslo produktu:		<b>0063CL3170</b>	
Appliance category / Toestelcategorie / Type de gaz / Geräte-Kategorie / Categoría del Dispositivo / Categoría do Aparelho / Kategorii urzárdení / Categoría di apparecchio / Apparatkategorie / Kategorie zařízení / Categoría zariadenia:		<input checked="" type="checkbox"/> I <sub>3A/P</sub> (30)	<input checked="" type="checkbox"/> I <sub>3</sub> - (28-30/37)
Gas type / Gassoort / Type du gaz / Gasart / Tipo de Gas / Tipo de Gás / Rodzaju gazu / Tipo di gas / Gastyo / Typ plynu / Typ plynu:		Butane - Propane Butaan - Propan Butane - Propane Butano - Propano Butano - Propano Butan - Propan Butano - Propano Butan - Propan Butan - Propan Butan - Propan Butan - Propan	Propane Propan Propane Propano Propano Propan Propano Propano Propano Propano Propano Propano Propano Propano Propano Propano Propano Propano Propano Propano
Gas pressure / Gasdruk / Pression gaz / Gasdruck / Presión de Gas / Pressão de Gás / Ciśnienie gazu / Pressione gas / Gastryck / Tlak plynu / Tlak plynu:		<b>30 mbar</b>	<b>28-30 mbar</b>
Total heat input / Totaal gasverbruik / Consumption de gaz / Total Gasverbrauch / Consumo de gas / Consumo de Gás / Calkowite zużycie gazu / Consumo totale gas / Total gasforbrukning / Celkový tepelný příkon / Prikon, výkon celkového ohrevu:		<b>4,8 kW (345 gr/h)</b>	<b>4,8 kW (345 gr/h)</b>
Injector size / Injectordiameter / Taille injecteur / Größe der Einspritzdüse / Tamaño del inyector / Tamaño do inyector / Rozmiar wtryskiwacza / Dimensioni iniettore / Inspiratens storlek / Velikost vstříkacích trysek / Velikost vstřekovača:		<b>0,78 mm</b>	<b>0,78 mm</b>
Country of Destination / Land van bestemming / Pays de destination / Land von Bestimmung / País de destino / País de destino / Kraj docelowy / Nazione di destinazione / Bestämmseland / Země určení / Destinácia - krajina:		CZ, NL, SE & SK	GB, IE, BE, ES, FR, IT & PT

<b>Tristar Europe B.V.</b> <b>Jules Verneweg 87</b> <b>5015 BH Tilburg, The Netherlands</b>		 0063/14	
Product name / Productnaam / Nom de produit / Produktname / Nombre del producto / Nome do Produto / Nazwa produktu / Nome del prodotto / Produktname Imeno produktu / Názov výrobku:		<b>Gas baking plate - Gasbakplaat - Plancha gaz - Gasbratplatte - Placa de cocção a gas - Placa a Gás - Gazova plyta do smaženia - Piastra di cottura a gas - Gasolstekbord - Plynová peciá deska - Plynová doska na pečenie</b>	
Item number / Modelnummer / Réf. modèle / Artikel Nummer / Referencia / Referencia / Numer pozycji / número de artículo / Artikelnummer / Císlo zboží / Císlo položky:		<b>BQ 6395</b>	
Product Identification Number / Productidentificatienummer / Numero di identificazione prodotto / Produkt-Identifikations Nummer / Número de identificación del producto / Número de identificação do produto / Nr identyfikacyjny produktu / Numero di identificazione del prodotto / Produktidentifizierungsnummer / Identifikačné číslo produktu / Identifikačné číslo produktu:		<b>0063CL3170</b>	
Appliance category / Toestelcategorie / Type de gaz / Geräte-Kategorie / Categoría del Dispositivo / Categoría do Aparelho / Kategorii urzárdení / Categoría di apparecchio / Apparatkategorie / Kategorie zařízení / Categoría zariadenia:		<input checked="" type="checkbox"/> I <sub>3A/P</sub> (30)	<input checked="" type="checkbox"/> I <sub>3</sub> - (28-30/37)
Gas type / Gassoort / Type du gaz / Gasart / Tipo de Gas / Tipo de Gás / Rodzaju gazu / Tipo di gas / Gastyo / Typ plynu / Typ plynu:		Butane - Propane Butaan - Propan Butane - Propane Butano - Propano Butano - Propano Butan - Propan Butano - Propano Butan - Propan Butan - Propan Butan - Propan Butan - Propan	Propane Propan Propane Propano Propano Propan Propano Propano Propano Propano Propano Propano Propano Propano Propano Propano Propano Propano Propano Propano
Gas pressure / Gasdruk / Pression gaz / Gasdruck / Presión de Gas / Pressão de Gás / Ciśnienie gazu / Pressione gas / Gastryck / Tlak plynu / Tlak plynu:		<b>30 mbar</b>	<b>28-30 mbar</b>
Total heat input / Totaal gasverbruik / Consumption de gaz / Total Gasverbrauch / Consumo de gas / Consumo de Gás / Calkowite zużycie gazu / Consumo totale gas / Total gasforbrukning / Celkový tepelný příkon / Prikon, výkon celkového ohrevu:		<b>7,2 kW (520 gr/h)</b>	<b>7,2 kW (520 gr/h)</b>
Injector size / Injectordiameter / Taille injecteur / Größe der Einspritzdüse / Tamaño del inyector / Tamaño do inyector / Rozmiar wtryskiwacza / Dimensioni iniettore / Inspiratens storlek / Velikost vstříkacích trysek / Velikost vstřekovača:		<b>0,78 mm</b>	<b>0,78 mm</b>
Country of Destination / Land van bestemming / Pays de destination / Land von Bestimmung / País de destino / País de destino / Kraj docelowy / Nazione di destinazione / Bestämmseland / Země určení / Destinácia - krajina:		CZ, NL, SE & SK	GB, IE, BE, ES, FR, IT & PT

- Plynová hadica nesmie byť dlhšia ako 1,5 metra. Používajte len schválené a odsúhlasené napojenia. Plynová hadica potrebuje byť nastavená tak, ako to vyžadujú národné okolnosti. Plynová hadica musí byť nastavená a upravená takým spôsobom, aby nemohla byť krútená a pokrútená či ohýbaná. Hadica by nemala byť dlhšia ako 1,5 metra. Používajte len schválené napojenia a konektory. Regulátor plynového tlaku sa musí zhodovať so štandardom EN 12864.
- Plynová hadica potrebuje byť prispôbena, ak si tak vyžadujú národné okolnosti. Hadica by sa mala zhodovať a dodržiavať štandardy EN 1763-1.
- Napojte tlakový regulátor na Vašu plynovú bombu.

## VEĽMI DÔLEŽITÉ:

- Teplota regulátora nesmie presiahnuť viac ako 60 °C (140 °F).

- Regulátor musí byť vybavený bezpečnostným ventilom alebo tlakovým obmedzovačom.
- Otvor regulátora musí sedieť a pasovať na spojenie plynového kohútika bomby.
- Skontrolujte, či je plynový kohútik nádržky úplne uzatvorený (otáčajte v smere hodinových ručičiek až pokým otočný regulátor nezastaví).
- Skontrolujte, či plynový kohútik plynovej bomby je dodávaný s vhodným vonkajším závitom či závitmi.
- Uistite sa, že všetky horáky a otočné regulátory horáka sú nastavené do pozície "off".
- Odstráňte ochranný kryt z plynového kohútika plynovej bomby. Vždy používajte ochranný kryt dodávaný s plynovým kohútikom.
- Skontrolujte spojenia medzi plynovým kohútikom a tlakovým regulátorom. Hľadajte poškodenia a špinu. Odstráňte akékoľvek zvyšky a nečistoty. Skontrolujte hadicu, či nie je poškodená. Nikdy sa nepokúšajte používať poškodené alebo upchané a blokované zariadenie. Kontaktujte vášho miestneho dodávateľa plynu kvôli opravám.

*Otáčavý regulátor s ochranou proti preplneniu*

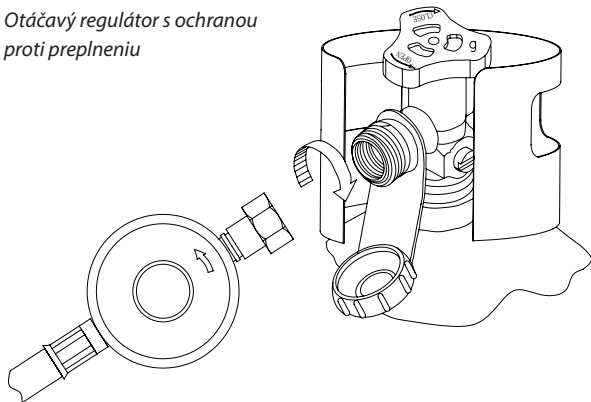

- Keď zapájate tlakový regulátor do plynového kohútika, manuálne otáčajte skrutku či maticu v smere hodinových ručičiek až pokým nepôjde už ďalej. Nepoužívajte kľúč či hasák na utiahnutie skrutky. Použitie hasáka môže poškodiť kĺby a spojenia, čo môže byť nebezpečné (ako je zobrazené na obrázku nižšie).
- Otočte plynový kohútik bomby úplne naplno a otvorte ho (proti smeru hodinových ručičiek). Použite roztok vody a mydla a skontrolujte akékoľvek presakovanie a pretekание predtým, ako vyskúšate zapáliť gril. Ak narazíte na problém presakovania či úniku, musíte zatvoriť plynový kohútik a potom používať gril len potom, ako sa opraví únik a presakovanie miestnym dodávateľom plynu.
- Regulátor tlaku plynu by mal byť zhodný so súčasťou verziou a štandardnou a národnou smernicou a pravidlami EN12864.

## !!! VÝSTRAHA !!!

1. Nikdy sa nepokúšajte vkladať predmety do otvoru plynového kohútika. Toto môže poškodiť plynový kohútik, čo spôsobí začatie presakovania a pretekania, únik. Únik plynu môže spôsobiť požiar, oheň, výbuch, vážne osobné zranenia alebo poranenia a dokonca aj smrť.
2. Nepoužívajte tento gril predtým, ako nevykonáte testovanie úniku.
3. Ak ste objavili a našli únik plynu, okamžite vypnite plynovú bombu. Rozmontujte a rozoberte regulátor tlaku plynu z plynovej bomby. Umiestnite plynovú bombu na chladnom, dobre vetranom mieste. Kontaktujte vášho dileru alebo dodávateľa plynu kvôli ďalšej pomoci.
4. Ak nemôžete zastaviť únik plynu a presakovanie, kontaktujte hasičský zbor, protipožiarny útvar alebo dodávateľa plynovej bomby.



## !!! NEBEZPEČENSTVO !!!

1. NIKDY neuskladňujte extra náhradnú plynovú bombu pod alebo v blízkosti grilu alebo na obmedzenom či stiesnenom mieste či miestach.
2. NIKDY nenapĺňajte plynovú bombu na viac ako 80%. Preplnenie plynovej bomby je nebezpečné, pretože nadbytočný plyn môže unikáť von z bezpečnostného ventilu. Plyn môže tak uniknúť z bezpečnostného ventilu a spôsobiť tak požiar a oheň.
3. Napájacie otvory a pripojenia plynovej bomby musia byť dodávané s ochrannými krytmi a obalmi.
4. V prípade, že objavíte únik plynu v extra náhradnej plynovej bombe, okamžite si udržiavajte vzdialenosť a zavolajte protipožiarny útvar či hasičský zbor.

### VEĽMI DÔLEŽITÉ: ODPOJTE PLYNOVÚ BOMBU, KEĎ GRIL NEPOUŽÍVATE.

#### ODPOJENIE PLYNOVEJ BOMBY:

- Vypnite všetky otočné regulátory.
- Úplne uzatvorte plynový kohútik plynovej bomby (otáčajte v smere hodinových ručičiek až pokým sa otočný regulátor nezastaví).
- Odstráňte tlakový regulátor z plynového kohútika otáčaním rýchlo a napojte maticu proti smeru hodinových ručičiek.
- Vymeňte ochranný kryt alebo obal na plynovom kohútiku plynovej bomby.

### TESTOVANIE ÚNIKU

#### VŠEOBECNE

Všetky plynové nastavenia grilu sú testované kvôli úniku a presakovaniu ešte v továrni pred odoslaním. No jednako a predsa, keď montujete zariadenie, musíte znovu skontrolovať celé zariadenie kvôli únikom plynu,

pretože sa môže objaviť poškodenie počas prepravy alebo kvôli vystaveniu extrémnym tlakom. Pravidelne kontrolujte zariadenie kvôli únikom alebo kontrolujte či môžete cítiť akýkoľvek plyn.

#### PRED KONTROLOU

- Uistite sa, že odstránite všetky obalové materiály z grilu, vrátane pásov a remienkov, ktoré udržiavajú horák na svojom mieste.
- Nefajčite pokým kontrolujete únik plynu.
- Nikdy nekontrolujte únik plynu s otvoreným ohňom v ruke.
- Pripravte si roztok vody a mydla z jedného dielu čistiaceho prostriedku a jedného dielu vody. Nepoužívajte rozprašovač, kefu alebo utierku, uterák na nanesenie roztoku na spoje. Uistite sa, že plynová bomba je plná predtým, ako vykonáte test úniku po prvýkrát.
- Kontrola presakovania a úniku musí byť vykonávaná vonku na dobre vetranom a ventilovanom mieste, mimo zápalných a horľavých zdrojov ako je plyn a elektrické spotrebiče a zariadenia a mimo výbušných a horľavých zápalných materiálov.
- Uchovávajúte gril mimo dosahu otvoreného ohňa a/alebo iskier a zábleskov počas testovania.

#### KONTROLA

- Uistite sa, že všetky kontrolné otočné regulátory sú nastavené do pozície "OFF".
- Uistite sa, že tlakový regulátor je riadne napojený na plynovú bombu.
- Úplne otvorte plynový kohútik otočením otočného regulátora proti smeru hodinových ručičiek. V prípade, že počujete zvuk prskania a syčania, sykotu, OKAMŽITE vypnite plyn; toto indikuje, že v spoji, spojení vážne uniká plyn. Kontaktujte Vášho dodávateľa zemného plynu alebo hasičský zbor, protipožiarny útvar.
- Skontrolujte akékoľvek napojenia a spojenia plynovej bomby celým spôsobom cez súčasti kohútikov (hadica vedúca cez horák)

- rozprašovaním alebo nanášaním mydlového roztoku na spoje a spojenia.
- Existuje únik alebo presakovanie, keď sa objaví mydlová bublina. OKAMŽITE uzatvorte plynový kohútik plynovej bomby a opatrne skontrolujte všetky spojenia a napojenia. Otvorte plynový kohútik znovu a vykonajte novú kontrolu.
  - Vždy zatvorte plynový kohútik plynovej bomby po testovaní úniku plynu otočením otočného regulátora v smere hodinových ručičiek.
  - Vždy používajte len diely a súčasti odporúčané výrobcom na tomto grile. Záruka sa stáva neplatnou a zaniká, anuluje sa, keď budete používať iné súčasti a diely. Nepoužívajte gril až dovtedy, pokiaľ nebudú skontrolované a prešetrené všetky spojenia a nebudete si istý, že nepreukazujú známky úniku.

## BEZPEČNOSTNÉ TIPY

- Vždy skontrolujte únik plynu každý jedenkrát ako vymeníte plynovú bombu.
- Vždy skontrolujte všetky spojenia a spoje kvôli úniku pred každým použitím.
- Používajte dlhé grilovacie riady a nástroje, aby ste predchádzali popáleniu.
- V prípade mazu a tuku alebo horúcich predmetov a objektov, ktoré popadali z grilu na plynový kohútik, tlakový regulátor, hadicu alebo inú súčasť a diel, ktorý obsahuje plyn, okamžite vypnite a zastavte príjem a dodávku plynu.
- Neodstraňujte odkvapovú misu, nádobu predtým, kým ešte gril nevychladol.
- Zatvorte všetky kontrolné otočné regulátory a plynový kohútik plynovej bomby, keď nepoužívate gril.
- Tlačte gril smerom dopredu, keď sa pohybuje a presúvate sa, nikdy ho neťahajte.
- Odpojená plynová bomba uskladňovaná alebo pohybovaná a presúvaná musí byť vybavená ochranným krytom či obalom. Neskladujte plynovú bombu na obmedzených a stiesnených miestach

- a priestoroch ako je prístrešok pre auto, krytá garážová plocha, kryté patio, veranda, garáž alebo iné budovy a štruktúry.
- Nikdy nenechávajte plynovú bombu za vozidlom alebo loďou, pretože by sa mohla prehriať od slnka.
  - Neskladujte plynovú bombu na alebo v blízkosti miesta, kde sa hrajú deti.

## KONEČNÝ KONTROLNÝ ZOZNAM PRED MONTÁŽOU

- Musí byť voľný otvorený priestor najmenej 100 cm medzi horľavými a zápalnými látkami a materiálmi a stranami a zadnou časťou tohto grilu.
- Nie sú žiadne nechránené horľavé a zápalné materiály a látky nad grilom.
- Všetky vnútorné baliace materiály sú odstránené.
- Horáky sedia presne a dobre na otvoroch.
- Otočné regulátory môžu voľne rotovať a hýbať sa.
- Spotrebič bol skontrolovaný a neexistuje žiaden únik plynu.
- Užívateľ pozná a vie umiestnenie plynového kohútika.

## INŠTRUKCIE NA ZAPÁLENIE GRILU

### VÝSTRAHA: DÔLEŽITÉ! PRED ZAPÁLENÍM:

Skontrolujte hadicu dodávky plynu pred otočením plynu na "ON". V prípade viditeľného poškodenia alebo trhliny a diery, hadica musí byť vymenená ešte pred použitím. Nová hadica na dodávku plynu musí byť štandardizovaná podľa národných smerníc a pravidiel.

### VEĽMI DÔLEŽITÉ: VŽDY SKONTROLUJTE HADICU PRED KAŽDÝM POUŽITÍM TOHTO GRILU.

**ZAPÁLENIE HLAVNÝCH HORÁKOV GRILU:**

1. Prečítajte si všetky inštrukcie pred zapálením horákov.
2. Otočte všetky otočné regulátory do pozície "OFF" a otvorte plynový kohútik plynovej bomby. Udržiavajte vašu tvár a telo čo najďalej ako je len možné od grilu, keď ho zapalujete.
3. Stlačte a otáčajte kontrolné otočné regulátory pomaly do pozície \*. Vstavaný zabudovaný zapaľovač zaklikne na miesto a zároveň zapáli pilotný plameň a horák. Ak sa horák nezapáli do 5 sekúnd, OKAMŽITE otočte kontrolný otočný regulátor do pozície OFF, počkajte 5 minút až pokým nezmizne všetok plyn a opakujte proces zapalovania.

**SKONTROLUJTE VŠETKY PLYNOVÉ SPOJENIA PRED KAŽDÝM POUŽITÍM. NEZAPALUJTE GRIL, KEĎ CÍTITE AKÝKOL'VEK PLYN.**

**CHARAKTERISTIKY PLAMEŇA:**

Skontrolujte, či sú charakteristiky plameňa v poriadku. Každý horák je prednastavený najprv ešte pred odoslaním, ale kvôli mnohým variáciám pri miestnych dodávkach plynu, budú sa vyžadovať malé a drobné úpravy a zmeny. Plamene horákov musia byť modré a stabilné, jasné, bez žltých koncov a špičiek, končekov, hluku alebo náhleho navýšenia plameňa. Žltý plameň indikuje nedostatočnú prítomnosť vzduchu. Hlučný plameň bez náhleho navýšenia a zvýšenia z horáka znamená, že je prítomný príliš veľa vzduchu.

POZNÁMKA: malé žlté končeky a špičky, vrcholy sú v poriadku.

**UŽÍVATEĽSKÉ INŠTRUKCIE****!!! BUĎTE OPATRNÝ !!!**

1. Pravidelne čistite a umývajte gril. Ak sa gril pravidelne nečistí a neumýva, masť a tuk môže začať horieť, čo poškodí gril.
2. NIKDY neodchádzajte od grilu a nenechávajte ho bez dohľadu, keď ho používate.
3. Nepoužívajte vodu na uhasenie plameňov, keď začne masť alebo tuk horieť, to môže spôsobiť zranenia. Vypnite všetky otočné regulátory a plynovú bombu v prípade zapálenia a horenia masť a tuku.
4. OKAMŽITE vypnite všetky otočné regulátory a plynovú bombu, keď začne horieť a páliť sa tuk, masť.

**!!! VÝSTRAHA !!!**



Pre bezpečné používanie grilu:

1. Nechajte dostatok voľného priestoru okolo grilu a uchovávajte horľavé a zápalné materiály mimo dosahu grilu.
2. NIKDY nenechávajte deti používať gril alebo sa hrať v blízkosti grilu.
3. Tento gril je určený LEN na vonkajšie použitie. NIKDY nepoužívajte gril v limitovaných a uzatvorených priestoroch a miestach ako je veranda, prístrešok pre auto a krytá garážovacia plocha, kryté patio, garáž alebo pod zápalnými a horľavými materiálmi.
4. Neblokujte a neupchajte ventilovanie na spodnej strane grilu, toto by mohlo spôsobiť a ovplyvniť silu horenia horáka kvôli nedostatočnému príjmu a dodávke vzduchu.

## !!! VÝSTRAHA !!!

5. Umiestnite gril najmenej 100 cm od stien a múrov alebo iných povrchov. Umiestnite gril najmenej 100 cm mimo objektov, ktoré by mohli zapáliť plyn ako sú elektrické zariadenia, pilotné ohne a plamene plynovo-vodných ohrievačov, atď.
6. Nepoužívajte tento gril na alebo pod drevenými balkónmi.
7. Tento gril je určený na použitie s butánovo/propánovým plynom, NEpoužívajte brikety alebo drevené uhlie pri tomto grile.
8. Pravidelne kontrolujte plamene a oheň horákov.
9. Zatvorte a vypnite dodávku plynu, keď sa gril nepoužíva.
10. Vždy úplne vypnite a zatvorte plynovú bombu a odpojte ju z grilu predtým, ako budete s grilom hýbať.



## POUŽÍVANIE GRILU

Grilovanie si vyžaduje vysokú teplotu na mäso, aby bolo krásne hnedé a opražené a pripálené. Väčšina chodov a jedál sa konštantne a stále griluje na pozícii  . Avšak, keď grilujete veľké kusy mäsa alebo kuratia, môžu byť potrebné nižšie teploty potom, ako po prvýkrát zhnedne. Toto zabezpečí to, aby jedlo bolo správne a dobre upravené, bez spálenia zvonku. Jedlo, ktoré si vyžaduje dlhé grilovacie časy alebo obsahuje marinádu z cukru, tu môžete znížiť teplotu až na konci grilovacieho času.

- Uistite sa, aby ste gril kontrolovali kvôli únikom plynu a bol riadne umiestnený.
- Odstráňte všetko balenie a akékoľvek balenie a baliace materiály.
- Zapáľte horáky podľa inštrukcií v tomto užívateľskom manuáli.

- Otáčajte kontrolný otočný regulátor  a predhrievajte gril asi 15 minút.
- Dajte jedlo na gril a grilujte pokým nebude riadne pripravené.

### NASTAVENIE TEPLoty

Kontrolné otočné regulátory sa dajú nastaviť na akúkoľvek pozíciu medzi  a  .

**POZNÁMKA:** Horúca platňa a gril spôsobí zhnednutie mäsa zvonku, ale zanecháva šťavu vo vnútri. Čím dlhšie sa bude predhrievať a prehrievať gril, platňa, tým rýchlejšie bude mäso hnedé.

## ZÁRUKA

### PLYNOVÝ GRIL, RAŽEŇ

Garantujeme pôvodným zákazníkom/nákupcom, že akýkoľvek výrobok spoločnosti Brixton Gas používajúci sa na štandardné domáce účely a použitie, neobsahuje žiadne materiálové ani výrobné chyby a defekty, poškodenia na nižšie určenú dobu a lehotu. Grily, ktoré sa požíčajú alebo sa používajú na komerčné účely sú vyňaté z tejto záruky. Náklady na zasielanie a dovoz súčastí a častí v záruke budú spolplatené a musia byť zaplatené.

ČASŤ	ZÁRUKNÁ LEHOTA
Hořáky:	2 rok
Grilovacie ražeň:	2 rok
Kohútiky, uzávery:	2 rok
Rám, balenie a plášť, puzdro, kryt, kontrolný panel, zapaľovač a podobné časti:	2 rok
Všetky súčasti z nehrdzavejúcej ocele:	2 rok

Naša povinnosť podľa tejto záruky je limitovaná na opravu alebo výmenu celého výrobku, podľa nášho vlastného úsudku a posudku, počas záručnej lehoty. Rozsah našej zodpovednosti za škodu podľa tejto záruky je limitovaný na opravu a výmenu. Táto záruka nepokrýva normálne bežné opotrebovanie súčastí alebo poškodenie ako výsledok nasledujúceho: zanedbávanie alebo zneužívanie a nesprávne používanie výrobku, použitie s nevhodnou dodávkou a prísunom plynu/paliva, použitie v rozpore s inštrukciami na používanie, alebo akékoľvek úpravy, ktoré vykonáva ktokoľvek iný ako servisné centrum našej továrne. Táto záručná lehota nebude predĺžená na základe vyššie spomenutých opráv a výmen.

## ČASTO KLADENÉ OTÁZKY & ODPOVEDE

*Kde si môžem zakúpiť plynovú bombu, odsúhlasenú a vhodnú pre tento gril?*

U vášho miestneho dodávateľa zemného plynu alebo v akomkoľvek veľkom obchode na kempovanie.

*Môže gril zostávať vonku v akomkoľvek počasí?*

Odporúčame uskladňovať Váš gril po použití na suchom a dobre vetranom mieste. Vždy odpojte plynovú bombu podľa inštrukcií v tomto manuáli. Taktiež si môžete zakúpiť ochranný kryt alebo obal. Tieto sú dostupné v mieste vášho predaja.

*Po otvorení obalu a balenia, časti a súčasti grilu, ražňa sú poškodené alebo chýbajú niektoré diely, čo mám robiť?*

Kontaktujte spoločnosť Tristar ([www.tristar.eu](http://www.tristar.eu)) a oni vám pomôžu.

*Môžem umývať gril/ražeň a/alebo platne na pečenie v umývačke riadu?*

Toto je možné, avšak, umývanie grilu čistiacim prostriedkom alebo mydlovou vodou je taktiež dostatočné.

*Masnota a tuk preteká zo spodku grilu, ražňa a/alebo na základni a spodku, čo mám teraz robiť?*

Umyte a vyčistite podnos a základňu grilu. Posuňte váš gril na rovnú a plochú alebo priamu podložku, povrch. Taktiež sa uistite, aby ste pravidelne vyprázdňovali odkvapovú misu, nádobu na masnotu.







**BRIXTON®**

Jules Verneweg 87  
5015 BH Tilburg, The Netherlands