

HYUNDAI

WS 2020



**NÁVOD K POUŽITÍ / NÁVOD NA POUŽITIE
INSTRUKCJA OBSŁUGI / INSTRUCTION MANUAL
HASZNÁLATÍ ÚTMUTATÓ**

**METEOROLOGICKÁ STANICE / METEOROLOGICKÁ STANICA
STACJA POGODOWA / WEATHER STATION
IDŐJÁRÁS ÁLLOMÁS**



1. VYOBRAZENÍ – HLAVNÍ JEDNOTKA

1. REŽIM
2. BUDÍK
3. NAHORU
4. DOLŮ
5. °C / °F
6. PAMĚŤ
7. LCD DISPLEJ
8. PŘISPÁNÍ SVĚTLO

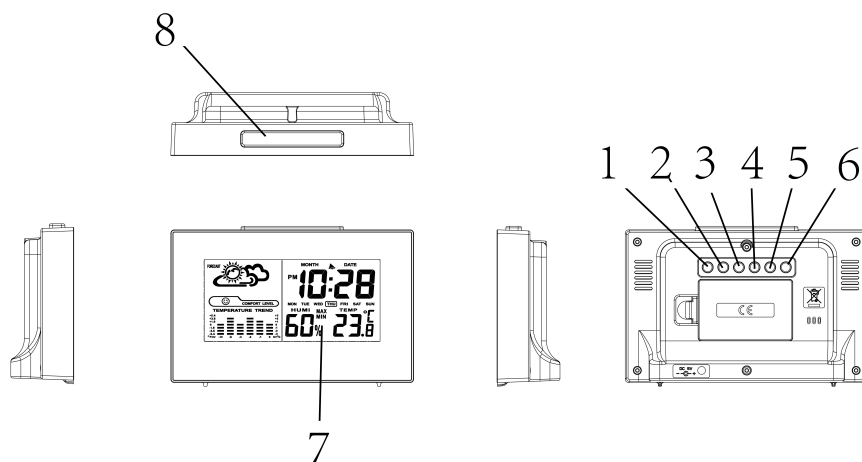

2. OBRAZOVKA LCD DISPLEJE

1. PŘEDPOVĚĚ POČASÍ
2. MĚSÍC
3. BUDÍK
4. DATUM
5. ČAS
6. DEN V TÝDNU
7. TEPLOTA V INTERIÉRU
8. VLHKOST
9. UKAZATEL TENDENCE TEPLoty
10. IKONA ZÓNY KOMFORTU

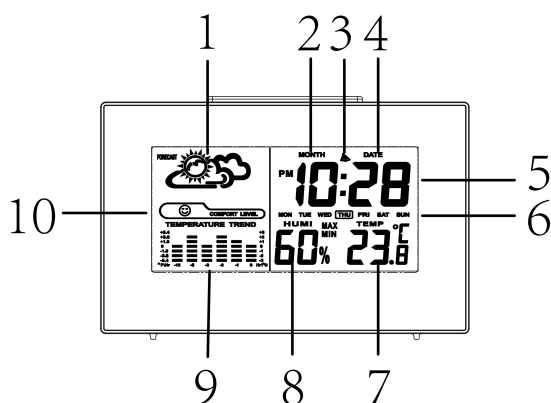

3. FUNKCE

1. Volba mezi režimy 12 / 24 hodin.
2. Funkce budíku a přispání.
3. Volba jednotek teploty mezi °C a °F
4. Rozsah teploty v interiéru: -10 °C až 50 °C
5. Rozsah vlhkosti v interiéru: 20 % až 90 %
6. Barevné podsvícení
7. Záznamy minimální a maximální teploty v interiéru a venku se zobrazením tendence
8. Tři úrovně indexu ukazatele komfortu.
9. Předpověď počasí pro 4 situace: slunečno, polojasno, zataženo a deštivo
10. Možnost přístroj zavěsit na stěnu nebo volně postavit

4. ZAČÍNÁME – NAPÁJENÍ

ZPROVOZNĚNÍ HLAVNÍ JEDNOTKY

1. Otevřete kryt prostoru pro baterie.
2. Vložte 3 baterie typu AA s dodržáním polarity (+ a -).

NASTAVENÍ ČASU

1. Stiskněte a podržte tlačítko „MODE“ (Režim) po dobu 2 vteřin, čímž přepnete na nastavení času.
2. Číslice údaje minut bude blikat.
3. Pomocí tlačítek „DOWN“ (Dolů) a „UP“ (Nahoru) změňte hodnotu.
4. Stisknutím tlačítka „MODE“ (Režim) nastavenou hodnotu potvrďte a přejděte k dalšímu kroku nastavení.
5. Pořadí nastavení je: hodiny, minuty, měsíc, den, budík a ukončit.

5. NASTAVENÍ BUDÍKU A PŘISPÁNÍ

NASTAVENÍ BUDÍKU

1. Dvojitým stisknutím tlačítka „MODE“ (Režim) přepnete na nastavení budíku.
2. Poté podržením tlačítka „MODE“ (Režim) po dobu 2 vteřin zahájíte nastavení času budíku.
3. Číslice údaje hodin bude blikat.
4. Pomocí tlačítek „DOWN“ (Dolů) a „UP“ (Nahoru) změníte hodnotu.
5. Stisknutím tlačítka „MODE“ (Režim) potvrďte nastavení hodiny budíku.
6. Číslice údaje minut bude blikat.
7. Pomocí tlačítek „DOWN“ (Dolů) a „UP“ (Nahoru) změníte hodnotu.
8. Stisknutím tlačítka „MODE“ (Režim) potvrďte nastavení minut budíku.
9. Opětovným stisknutím tlačítka „MODE“ (Režim) nastavení ukončíte.

FUNKCE PŘISPÁNÍ

1. Pomocí tlačítka „UP“ (Nahoru) zapnete nebo vypnete budík.
2. Když zní budík, zobrazuje se indikátor budíku.
3. Bzučák bude znít dvě minuty následujícím způsobem:
 - a) 0 – 10 vteřin: jedno pípnutí za vteřinu;
 - b) 10 – 20 vteřin: dvě pípnutí za vteřinu;
 - c) 20 – 30 vteřin: čtyři pípnutí za vteřinu;
 - d) Po 30 vteřinách nepřerušovaný zvuk po dobu 2 minut
4. Při pípání budíku se zapne kontrolka LED na dobu 8 vteřin.
5. Pokud během pípání budíku jednou stisknete tlačítko „SNOOZE.LIGHT“ (Světlo.Přispání), aktivujete funkci připsání, která pípání budíku odloží o 8 minut. Tímto způsobem lze dobu přispání opakovaně neomezeně prodlužovat.
6. Pokud v režimu přispání stisknete libovolné tlačítko, tento režim se zruší.

6. TEPLOTA A VLHKOST

1. Stisknutím tlačítka „DOWN“ (Dolů) můžete přepínat mezi °C a °F.
2. Pomocí tlačítka „MEM“ (Paměť) můžete opakovaně přepínat mezi zobrazením záznamu minimální a maximální hodnoty teploty a vlhkosti v interiéru a zobrazením jejich aktuálních hodnot.
3. Teplotní rozsah: -9,9 až +60 °C (+14,2 až +140 °F). Pokud teplota tento rozsah překročí, zobrazí se LL.L °C / °F (při překročení minima) nebo HH.H °C / °F (při překročení maxima).
4. Rozsah vlhkosti: 20 % až 99 %. Pokud vlhkost tento rozsah překročí, zobrazí se LL % (při překročení minima) nebo HH % (při překročení maxima).
5. Tendence teploty po dobu dvanácti hodin.
6. Úroveň komfortu ukazují 3 různé ikony vlhkosti – viz níže:



Teplota 20 až 25 °C a vlhkost 40 – 70 %



Vlhkost < 40 %



Vlhkost > 70 %

Mějte prosím na paměti, že ikona komfortu se nezobrazuje, pokud teplota není v rozmezí 20 až 25 °C a vlhkost je v rozmezí 40 – 70 %.

7. PŘEDPOVĚĎ A TENDENCE POČASÍ

1. Na LCD se mohou zobrazit 4 ikony počasí, a to v některé z následujících kombinací:



Slunečno



Polojasno



Zataženo



Deštivo

2. Je-li teplota nižší než 15 °C

- Slunečno: vlhkost ≤ 40 %
- Polojasno: vlhkost v rozmezí 41 % až 65 %
- Zataženo: vlhkost v rozmezí 66 % až 71 %
- Deštivo: vlhkost přes 72 %

3. Je-li teplota v rozmezí 15 až 24,9 °C

- Slunečno: vlhkost ≤ 55 %
- Polojasno: vlhkost v rozmezí 56 % až 70 %
- Zataženo: vlhkost v rozmezí 71 % až 79 %
- Deštivo: vlhkost přes 80 %

4. Je-li teplota 25 °C nebo vyšší

- Slunečno: vlhkost ≤ 60 %
- Polojasno: vlhkost v rozmezí 61 % až 75 %
- Zataženo: vlhkost v rozmezí 76 % až 86 %
- Deštivo: vlhkost přes 87 %

8. BEZPEČNOSTNÍ OPATŘENÍ

- Nečistěte žádné části výrobku benzenem, ředidlem ani jinými chemickými rozpouštědly. Je-li to nutné, přístroj očistěte měkkou tkaninou.
- Nikdy výrobek neponořujte do vody. Mohlo by dojít k úrazu elektrickým proudem a poškození výrobku.
- Nevystavuje výrobek nadměrné síle, nárazům či výkyvům teploty nebo vlhkosti.
- Nezasahujte do vnitřních součástí.
- Nekombinujte nové a staré baterie ani baterie různých typů.
- Nekombinujte u tohoto výrobku alkalické, standardní a nabíjecí baterie.
- Hodláte-li výrobek delší dobu skladovat, vyjměte z něj baterie.
- Nevyhazujte tento výrobek do netříděného komunálního odpadu. Takový odpad je nutné odevzdávat odděleně za účelem speciálního zpracování.

ZMĚNA TECHNICKÉ SPECIFIKACE VÝROBKU VYHRAZENA VÝROBCEM.

Informace o výrobku a servisní síti najdete na internetové adrese www.hyundai-electronics.cz



VAROVÁNÍ: NEVYSTAVUJTE SPOTŘEBIČ DEŠTI NEBO VLHKOSTI ABYSTE PŘEDEŠLI VZNIKU POŽÁRU NEBO ÚRAZU ELEKTRICKÝM PROUDEM. VŽDY SPOTŘEBIČ VYPNĚTE ZE ZÁSUVKY KDYŽ JEJ NEPOUŽÍVÁTE NEBO PŘED OPRAVOU. V PŘÍSTROJI NEJSOU ŽÁDNÉ ČÁSTI OPRAVITELNÉ SPOTŘEBITELEM. VŽDY SE OBRACEJTE NA KVALIFIKOVANÝ AUTORIZOVANÝ SERVIS. PŘÍSTROJ JE POD NEBEZPEČNÝM NAPĚTÍM.



NEBEZPEČÍ UDUŠENÍ. PE SÁČEK ODKLÁDEJTE MIMO DOSAH DĚTÍ. SÁČEK NENÍ NA HRANÍ. NEPOUŽÍVEJTE TENTO SÁČEK V KOLÉBKÁCH, POSTÝLKÁCH, KOČÁRCÍCH NEBO DĚTSKÝCH OHRÁDKÁCH.

Likvidace starého elektrozařízení a použitých baterií a akumulátorů (Vztahuje se na Evropskou unii a evropské země se systémy odděleného sběru)



Tento symbol umístěný na výrobku nebo jeho balení upozorňuje, že by s výrobkem po ukončení jeho životnosti nemělo být nakládáno jako s běžným odpadem z domácnosti. Je nutné ho odvézt do sběrného místa pro recyklaci elektrického a elektronického zařízení. Zajištěním správné likvidace tohoto výrobku pomůžete zabránit případným negativním dopadům na životní prostředí a lidské zdraví, které by jinak byly způsobeny nevhodnou likvidací výrobku. Recyklováním materiálů, z nichž je vyroben, pomůžete ochránit přírodní zdroje. Podrobnější informace o recyklaci tohoto výrobku zjistíte u příslušného místního obecního úřadu, podniku pro likvidaci domovních odpadů nebo v obchodě, kde jste výrobek zakoupili.

1. VYOBRAZENIE – HLAVNÁ JEDNOTKA

1. REŽIM
2. BUDÍK
3. HORE
4. DOLE
5. °C / °F
6. PAMÄŤ
7. LCD DISPLEJ
8. PRISPANIE SVETLO

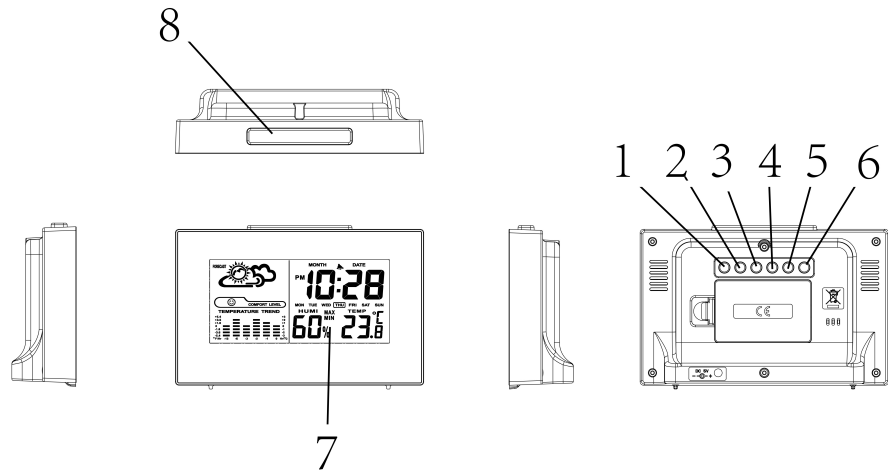

2. OBRAZOVKA LCD DISPLEJA

1. PREDPOVEĎ POČASIA
2. MESIAC
3. BUDÍK
4. DÁTUM
5. ČAS
6. DEŇ V TÝŽDNI
7. TEPLOTA V INTERIÉRI
8. VLHKOSŤ
9. UKAZOVATEĽ TENDENCIE TEPLoty
10. IKONA ZÓNY KOMFORTU

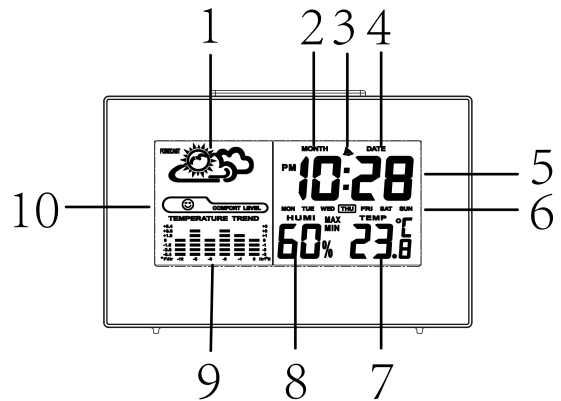

3. FUNKCIA

1. Voľba medzi režimami 12 / 24 hodín.
2. Funkcia budíku a prispánie.
3. Voľba jednotiek teploty medzi °C a °F
4. Rozsah teploty v interiéri: -10 až 50 °C
5. Rozsah vlhkosti v interiéri: 20 až 90 %
6. Farebné podsvietenie
7. Záznamy minimálnej a maximálnej teploty v interiéri a vonku so zobrazením tendencie
8. Tri úrovne indexu ukazovateľa komfortu
9. Predpoveď počasia pre 4 situácie: slnečno, polojasno, zatiahnuté a daždivo
10. Možnosť prístroj zavesiť na stenu alebo voľne postaviť

4. ZAČÍNAME – NAPÁJANIE

SPREVÁDZKOVANIE HLAVNEJ JEDNOTKY

1. Otvorte kryt priestoru pre batérie.
2. Vložte 3 batérie typu AA s dodržaním polarit (+ a -).

NASTAVENIE ČASU

1. Stlačte a podržte tlačidlo „MODE“ (Režim) po dobu 2 sekúnd, čím prepnete na nastavenie času.
2. Číslice údajov minút budú blikať.
3. Pomocou tlačidiel „DOWN“ (Dole) a „UP“ (Hore) zmeňte hodnotu.
4. Stlačením tlačidla „MODE“ (Režim) nastavenú hodnotu potvrdíte a prejdite k ďalšiemu kroku nastavenia.
5. Poradie nastavení je: hodiny, minúty, mesiac, deň, budík a ukončiť.

5. NASTAVENIE BUDÍKA A PRISPANIE

NASTAVENIE BUDÍKA

1. Dvojitým stlačením tlačidla „MODE” (Režim) prepnete na nastavenie budíka.
2. Potom podržaním tlačidla „MODE” (Režim) po dobu 2 sekúnd spustíte nastavenie času budíka.
3. Číslice údaju hodín budú blikať.
4. Pomocou tlačidiel „DOWN” (Nadol) a „UP” (Hore) zmeňte hodnotu.
5. Stlačením tlačidla „MODE” (Režim) potvrdíte nastavenie hodín budíka.
6. Číslice údaju minút bude blikať.
7. Pomocou tlačidiel „DOWN” (Nadol) a „UP” (Hore) zmeňte hodnotu.
8. Stlačením tlačidla „MODE” (Režim) potvrdíte nastavenie minút budíka.
9. Opätovným stlačením tlačidla „MODE” (Režim) nastavenie ukončíte.

FUNKCIA PRISPANIA

1. Pomocou tlačidla „UP” (Hore) zapnete alebo vypnete budík.
2. Keď znie budík, zobrazuje sa indikátor budíka.
3. Bzučiak bude znieť dve minúty nasledujúcim spôsobom:
 - a) 0 – 10 sekúnd: jedno pípnutie za sekundu;
 - b) 10 – 20 sekúnd: dve pípnutia za sekundu;
 - c) 20 – 30 sekúnd: štyri pípnutia za sekundu;
 - d) Po 30 sekundách neprerušovaný zvuk po dobu 2 minút
4. Pri pípaní budíka sa zapne kontrolka LED na dobu 8 sekúnd.
5. Ak počas pípania budíka stlačíte tlačidlo „SNOOZE.LIGHT” (Svetlo. Prispánie), aktivujete funkciu prispánia, ktorá pípanie budíka odloží o 8 minút. Týmto spôsobom je možné dobu prispánia opakovane neobmedzene predlžovať.
6. Ak v režime prispánia stlačíte ľubovoľné tlačidlo, tento režim sa zruší.

6. TEPLOTA A VLHKOSŤ

1. Stlačením tlačidla „DOWN” (Nadol) môžete prepínať medzi °C a °F.
2. Pomocou tlačidla „MEM” (Pamäť) môžete opakovane prepínať medzi zobrazením záznamu minimálnej a maximálnej hodnoty teploty a vlhkosti v interiéri a zobrazením ich aktuálnych hodnôt.
3. Teplotný rozsah: -9,9 až +60 °C (+ 14.2 až +140 °F).
Ak teplota tento rozsah prekročí, zobrazí sa LL.L °C / °F (pri prekročení minima) alebo HH.H °C / °F (pri prekročení maxima).
4. Rozsah vlhkosti: 20 až 99 %.
Ak vlhkosť tento rozsah prekročí, zobrazí sa LL% (pri prekročení minima) alebo HH% (pri prekročení maxima).
5. Tendencia teploty po dobu dvanástich hodín.
6. Úroveň komfortu ukazuje 3 rôzne ikony vlhkosti – vid' nižšie:

 Teplota 20 až 25 °C a vlhkosť 40 – 70 %

 Vlhosť < 40 %

 Vlhosť > 70 %

Majte prosím na pamäti, že ikona komfortu sa nezobrazuje, pokiaľ teplota nie je v rozmedzí 20 až 25 °C a vlhkosť je v rozmedzí 40 – 70 %.

7. PREDPOVEĎ A TENDENCIA POČASIA

1. Na LCD sa môžu zobrazit' 4 ikony pre počasie, a to v niektorej z nasledujúcich kombinácií:



Slniečno

Polojasno

Zatiahnuté

Daždivo

2. Je-li teplota nižší než 15 °C

- a) Slunečno: vlhkost ≤ 40 %
- b) Polojasno: vlhkost v rozmezí 41 až 65 %
- c) Zataženo: vlhkost v rozmezí 66 až 71 %
- d) Deštivo: vlhkost přes 72 %

3. Je-li teplota v rozmezí 15 až 24,9 °C

- a) Slunečno: vlhkost ≤ 55 %
- b) Polojasno: vlhkost v rozmezí 56 až 70 %
- c) Zataženo: vlhkost v rozmezí 71 až 79 %
- d) Deštivo: vlhkost přes 80 %

4. Je-li teplota 25 °C nebo vyšší

- a) Slunečno: vlhkost ≤ 60 %
- b) Polojasno: vlhkost v rozmezí 61 % až 75 %
- c) Zataženo: vlhkost v rozmezí 76 % až 86 %
- d) Deštivo: vlhkost přes 87 %

8. BEZPEČNOSTNÍ OPATŘENÍ

- Nečistěte žádné části výrobku benzenem, ředidlem ani jinými chemickými rozpouštědly. Je-li to nutné, přístroj očistěte měkkou tkaninou.
- Nikdy výrobek neponořujte do vody. Mohlo by dojít k úrazu elektrickým proudem a poškození výrobku.
- Nevystavuje výrobek nadměrné síle, nárazům či výkyvům teploty nebo vlhkosti.
- Nezasahujte do vnitřních součástí.
- Nekombinujte nové a staré baterie ani baterie různých typů.
- Nekombinujte u tohoto výrobku alkalické, standardní a nabíjecí baterie.
- Hodláte-li výrobek delší dobu skladovat, vyjměte z něj baterie.
- Nevyhazujte tento výrobek do netříděného komunálního odpadu. Takový odpad je nutné odevzdávat odděleně za účelem speciálního zpracování.

VÝROBCA SI VYHRADZUJE PRÁVO NA ZMENU TECHNICKEJ ŠPECIFIKÁCIE VÝROBKU.

Informácie o výrobku a servisnej sieti nájdete na internetovej adrese www.hyundai-electronics.sk



VAROVANIE: NEVYSTAVUJTE SPOTREBIČ DAŽĎU ALEBO VLHKOSTI, ABY STE PREDIŠLI VZNIKU POŽIARU ALEBO ÚRAZU ELEKTRICKÝM PRÚDOM. PRED OPRAVOU ALEBO VŽDY, KEĎ SPOTREBIČ NEPOUŽÍVATE, VYPNITE HO ZO ZÁSUVKY. V PRÍSTROJI NIESÚ ŽIADNE ČASTI OPRAVITEĽNÉ SPOTREBITEĽOM. VŽDY SA OBRACAJTE NA KVALIFIKOVANÝ AUTORIZOVANÝ SERVIS. SPOTREBIČ JE POD NEBEZPEČNÝM NAPÄTÍM.



NEBEZPEČENSTVO UDUSENIA. PE VRECKO ODKLADAJTE MIMO DOSAHU DETÍ. VRECKO NIE JE NA HRANIE. NEPOUŽÍVAJTE TOTO VRECÚŠKO V KOLÍSKACH, POSTIEĽKACH, KOČÍKOCH ALEBO DETSKÝCH OHRÁDKACH.

Likvidácia starých elektrických a prístrojov (vťahuje sa na Európsku úniu a európske krajiny so systémami oddeleného zberu).



Tento symbol na výrobku alebo obale znamená, že s výrobkom po ukončení jeho životnosti nemôže byť nakladané ako s bežným odpadom z domácnosti. Musí sa odovzdať do príslušnej zberne na recykláciu elektrických a elektronických zariadení. Zaručením správnej likvidácie tohto výrobku pomôžete pri predchádzaní potenciálnych negatívnych dopadov na životné prostredie a na zdravie človeka, ktoré by mohli byť zapríčinené nevhodným zaobchádzaním s odpadmi z tohto výrobku. Recyklovaním materiálov pomôžete zachovať prírodné zdroje. Podrobnejšie informácie o recyklácii tohto výrobku vám na požiadanie poskytne miestny úrad, služba likvidácie komunálneho odpadu alebo predajňa, v ktorej ste si tento výrobok zakúpili.

1. WYGLĄD URZĄDZENIA – JEDNOSTKA GŁÓWNA

1. MODE / Tryb
2. ALARM
3. UP (górze)
4. DOWN (dół)
5. C / F
6. MEM
7. WYŚWIETLACZ LCD
8. PODŚWIETLENIE / DRZEMKA

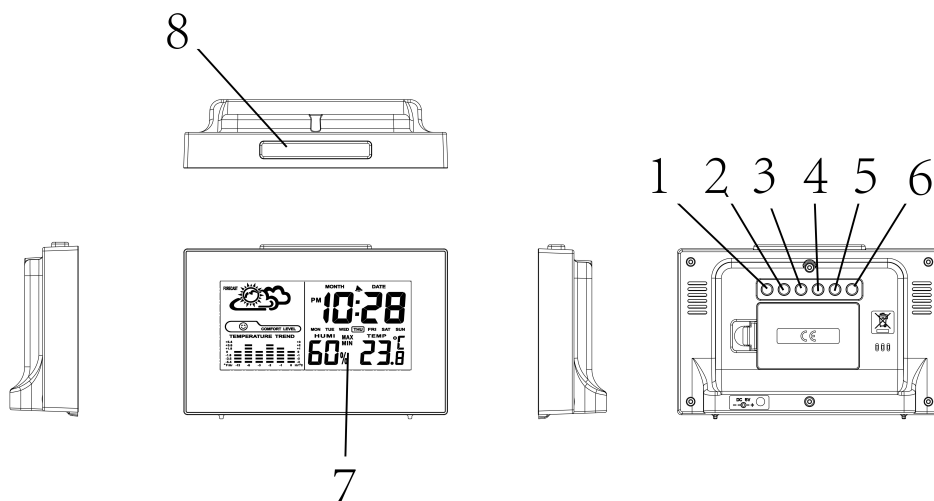

2. WYŚWIETLACZ LCD

1. PROGNOZA POGODY
2. MIESIĄC
3. ALARM
4. DZIEŃ
5. CZAS
6. TYDZIEŃ
7. TEMPERATURA WEWNĘTRZNA
8. WILGOTNOŚĆ WZGLĘDNA
9. WSKAŹNIK TRENDU TEMPERATURY
10. IKONY STREFY KOMFORTU

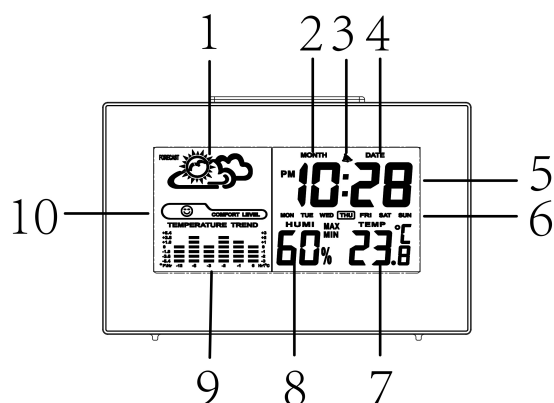

3. WŁAŚCIWOŚCI

1. Ustawianie czasu 12 / 24 godzinnego
2. Funkcja alarmu z drzemką
3. Wybór jednostki °C / °F
4. Zakres temperatury wewnętrznej: -10 ~ 50 °C
5. Zakres wilgotności względnej wewnętrznej: 20 ~ 90 %
6. Barwne podświetlenie
7. Zapamiętywanie minimalnych i maksymalnych temperatur wewnętrznych i zewnętrznych wraz z trendem zmian temperatury
8. 3-stopniowy wskaźnik komfortu
9. 4 typy prognozowanej pogody – słonecznie, częściowe zachmurzenie, zachmurzenie, deszcz
10. Możliwość postawienia lub powieszenia na ścianie

4. ROZPOCZĘCIE UŻYTKOWANIA – ZASILANIE

Instalacja stacji głównej

1. Zdjąć pokrywę komory baterii
2. Włożyć 3 baterie AA, zgodnie z oznaczeniami polaryzacji (+ i -)

Ustawianie czasu

1. Nacisnąć i przytrzymać przycisk "MODE" przez 2 sekundy, żeby przejść do ustawień czasu;
2. Zacznie migać liczba minut.
3. Naciskać przyciski "DOWN" lub "UP", żeby zmieniać ustawienia.
4. Nacisnąć przycisk "MODE", żeby zatwierdzić i przejść do kolejnego ustawienia.
5. Kolejność dokonywania ustawień: Godzina, Minuty, Miesiąc, Dzień, Alarm, wyjście

5. USTAWIANIE ALARMU I DRZEMKI

Ustawienia alarmu

1. Dwukrotnie nacisnąć przycisk "MODE", żeby przejść do ustawień alarmu.
2. Nacisnąć i przytrzymać przycisk "MODE" przez 2 sekundy, żeby rozpocząć ustawienia trybu alarmu.
3. Cyfry oznaczające godzinę alarmu zaczną migać na wyświetlaczu.
4. Naciskać przyciski "DOWN" lub "UP", żeby zmieniać ustawienia.
5. Nacisnąć przycisk "MODE", żeby zatwierdzić ustawienie godziny alarmu.
6. Cyfry oznaczające minutę alarmu zaczną migać na wyświetlaczu.
7. Naciskać przyciski "DOWN" lub "UP", żeby zmieniać ustawienia.
8. Nacisnąć przycisk "MODE", żeby zatwierdzić ustawienie minuty alarmu.
9. Ponownie nacisnąć przycisk MODE, żeby wyjść z trybu ustawień.

Funkcja drzemki

1. Naciskać przycisk "UP", żeby włączać i wyłączać alarm
2. Przy włączonej funkcji alarmu na wyświetlaczu pojawi się ikona alarmu.
3. Budzik dzwoni przez dwie minuty, według poniższego schematu:
 - a) 0 – 10 sekund: jeden dźwięk <biip> na sekundę;
 - b) 10 – 20 sekund: dwa dźwięki <biip> na sekundę;
 - c) 20 – 30 sekund: cztery dźwięki <biip> na sekundę;
 - d) Po upływie 30 sekund: dźwięk odzywa się stale, aż upłyną 2 minuty.
4. Podczas dźwięku alarmu ekran LCD podświetla się na ok. 8 sekund.
5. Podczas trwania alarmu, nacisnąć przycisk Podświetlenia / drzemki, żeby wejść w trwający 8 minut okres „drzemki” – przerwania alarmu. Liczba kolejnych drzemek jest nieograniczona.
6. Naciśnięcie dowolnego przycisku podczas trybu drzemki powoduje zakończenie czasu trwania tego trybu.

6. TEMPERATURA I WILGOTNOŚĆ

1. Naciskać przycisk "DOWN", żeby przełączać się pomiędzy jednostkami temperatury °C / °F.
2. Naciskać przycisk "MEM" – aktualne wskazania wewnętrznej temperatury i wilgotności będą pokazywały się na zmianę z odczytem najwyższych i najniższych wskazań.
3. Zakres temperatury: -9.9 ~ 60 °C; (14.2 ~ 140 °F).
Jeśli temperatura będzie poza podanym zakresem, urządzenie wyświetli komunikat LL.L °C / °F (dla zbyt niskiej temperatury) lub HH.H °C / °F (dla zbyt wysokiej temperatury)
4. Zakres wilgotności: 20 ~ 99 %.
Jeśli wilgotność będzie poza podanym zakresem, urządzenie wyświetli komunikat % (dla zbyt niskiej wilgotności) lub HH % (dla zbyt wysokiej wilgotności)
5. Trend zmiany temperatury obejmuje 12 godzin.
6. Urządzenie może pokazać jedną z trzech ikon związanych z temperaturą i stopniem wilgotności, w celu wskazania poziomu odczuwanego komfortu, jak pokazano poniżej:

 Temperatura 20 ~ 25 °C i wilgotność 40 ~ 70 %

 Wilgotność < 40%

 Wilgotność > 70%

Urządzenie nie wyświetla ikony o wskazującej wysoki poziom komfortu, jeśli temperatura nie znajduje się w zakresie 20 ~ 25 °C, zaś wilgotność względna 40 ~ 70 %.

7. PROGNOZA I TENDENCJE POGODOWE

1. Urządzenie wyświetla jedną z 4 ikon pogodowych, w zależności od wystąpienia jednej z opisanych poniżej kombinacji:



2. Temperatura poniżej 15 °C
 - a) Słonecznie: wilgotność ≤ 40 %
 - b) Zachmurzenie częściowe: wilgotność w zakresie 41 ~ 65%
 - c) Zachmurzenie: wilgotność w zakresie 66 ~ 71 %
 - d) Deszczowo: wilgotność ponad 72 %
3. Temperatura w zakresie pomiędzy 15 ~ 24.9 °C
 - a) Słonecznie: wilgotność ≤ 55 %
 - b) Zachmurzenie częściowe: wilgotność w zakresie 56 ~ 70 %
 - c) Zachmurzenie: wilgotność w zakresie 71 ~ 79 %
 - d) Deszczowo: wilgotność ponad 80 %
4. Temperatura wynosi 25 °C lub więcej
 - a) Słonecznie: wilgotność ≤ 60 %
 - b) Zachmurzenie częściowe: wilgotność w zakresie 61 ~ 75 %
 - c) Zachmurzenie: wilgotność w zakresie 76 ~ 86 %
 - d) Deszczowo: wilgotność ponad 87 %

8. ŚRODKI OSTROŻNOŚCI

- Nie czyścić żadnej z części urządzenia za pomocą benzenu, rozcieńczalników, rozpuszczalników lub innych agresywnych środków. Jeśli konieczne jest wyczyszczenie urządzenia, należy robić to przy pomocy miękkiej ściereczki.
- Nigdy nie zanurzać urządzenia w wodzie. Może to doprowadzić do porażenia elektrycznego i uszkodzić urządzenie.
- Nie poddawać urządzenia silnym naciskom, wstrząsom, ani też ekstremalnym zmianom temperatury i wilgotności.
- Nie próbować dokonywać napraw czy innych czynności przy częściach znajdujących się wewnątrz urządzenia.
- Nie mieszać ze sobą baterii nowych i używanych, ani baterii różnego typu.
- Jeśli urządzenie nie będzie używane przez dłuższy czas, należy wyjąć z niego baterie.
- Nie wyrzucać zużytego urządzenia razem z odpadami komunalnymi – należy je oddać w miejscu zbiórki elektroodpadów.

ZMIANA SPECYFIKACJI TECHNICZNEJ PRODUKTU ZASTRZEŻONA PRZEZ PRODUCENTA.

Więcej informacji dotyczących urządzenia oraz serwisu znajduje się na naszej stronie internetowej www.hyundai-electronics.pl



OSTRZEŻENIE: ABY UNIKNĄĆ NIEBEZPIECZEŃSTWA POŻARU LUB PORAŻENIA PRĄDEM ELEKTRYCZNYM, NIE WOLNO WYSTAWIAĆ SPRZĘTU NA DZIAŁANIE DESZCZU BĄDŹ WILGOCI. URZĄDZENIE ODBIORCZE ZAWSZE WYŁĄCZYĆ Z GNIAZDKA, KIEDY NIE JEST UŻYWANE LUB PRZED NAPRAWĄ. W URZĄDZENIU NIE MA ŻADNYCH CZĘŚCI, KTÓRE BY MÓGŁ ODBIORCASAMODZIELNIE NAPRAWIAĆ. NAPRAWĘ SPRZĘTU NALEŻY ZLECIĆ ODPOWIEDNIO PRZYGOTOWANEMU SERWISU AUTORYZACYJNEMU. URZĄDZENIE ZNAJDUJE SIĘ POD NIEBEZPIECZNYM NAPIĘCIEM.



NIEBEZPIECZEŃSTWO UDUSZENIA. TOREBKĘ Z PE POŁOŻYĆ W MIEJSCU BĘDĄCYM POZA ZASIĘGIEM DZIECI. TOREBKA NIE SŁUŻY DO ZABAWY! TEGO WORKA NIE NALEŻY UŻYWAĆ W KOŁYSKACH, ŁÓŻECZKACH, WÓZKACH LUB KOJCACH DZIECIĘCYCH.

Utylizacja zużytego sprzętu(stosowane w krajach Unii Europejskiej i w pozostałych krajach europejskich stosujących systemy zbiórki).



Ten symbol na produkcie lub jego opakowaniu oznacza, że produkt nie może być traktowany jako odpad komunalny, lecz powinno się go dostarczyć do odpowiedniego punktu zbiórki sprzętu elektrycznego i elektronicznego, w celu recyklingu. Odpowiednie zadysponowanie zużytego produktu zapobiega potencjalnym negatywnym wpływom na środowisko oraz zdrowie ludzi, jakie mogłyby wystąpić w przypadku niewłaściwego zagospodarowania odpadów. Recykling materiałów pomaga chroni środowisko naturalne. W celu uzyskania bardziej szczegółowych informacji na temat recyklingu tego produktu, należy skontaktować się z lokalną jednostką samorządu terytorialnego, ze służbami zagospodarowywania odpadów lub ze sklepem, w którym zakupiony został ten produkt.

1. OVERVIEW – MAIN UNIT

1. MODE
2. ALARM
3. UP
4. DOWN
5. C / F
6. MEM
7. LCD DISPLAY
8. SNOZE LIGHT

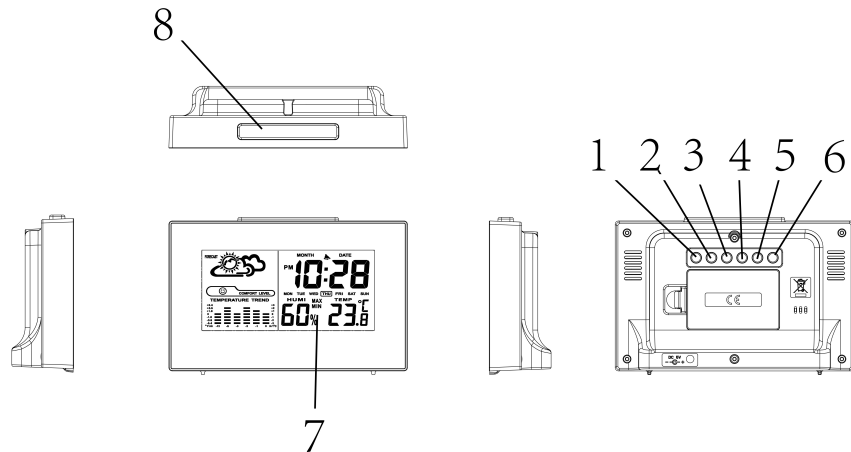

2. LCD SCREEN DISPLAY

1. WEATHER FORCAST
2. MONTH
3. ALARM
4. DATE
5. TIME
6. WEEK
7. INDOOR TEMPRETURE
8. HUMIDITY
9. TEMPRETURE TREND INDICATION
10. COMFORT ZONE ICONS

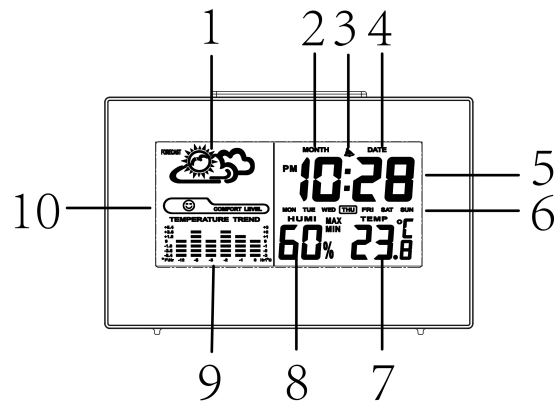

3. FEATURES

1. 12/24 hours selectable.
2. Alarm function & Snooze function.
3. Temperature °C / °F selectable.
4. Indoor temperature range: -10 ~ 50 °C
5. Indoor humidity range: 20 ~ 90 %
6. With color backlight
7. Records Min / Max Indoor / Outdoor temperature with trend indication
8. 3 levels of comfort index indication.
9. Weather forecast for 4 states: sunny, partly cloudy, cloudy, rainy
10. Wall hanging or free standing

4. GETTING STARTED – POWER SUPPLY

MAIN UNIT INSTALLATION

1. Remove the battery compartment cover.
2. Insert 3 x AA batteries matching the polarity (+ and -).

TIME SET

1. Press and hold “MODE” for 2 seconds to enter into time setting;
2. The minute figure will be flashing.
3. Press “DOWN” or “UP” to change the settings.
4. Press “MODE” key to confirm and go to next setting.
5. The setting order is: Hour, Minute, Month, Date, Alarm and exit.

5. ALARM & SNOOZE SET

ALARM SETTING

1. Press "MODE" twice to enter into alarm setting.
2. Then press "MODE" for 2 seconds to start setting the alarm time
3. Alarm hour figure will be flashing.
4. Press "DOWN" or "UP" to change the settings.
5. Press MODE key to confirm the alarm hour setting,
6. Alarm minute figure will be flashing
7. Press "DOWN" or "UP" to change the settings.
8. Press MODE key to confirm the alarm minute setting,
9. Press MODE again to exit setting.

SNOOZE FUNCTION

1. Press "UP" to switch on/off alarm,
2. When alarm is on, alarm indicator will be displayed.
3. The buzzer will ring for two minute with below frequency:
 - a) 0 – 10 sec.: one <beep> per second;
 - b) 10 – 20 sec.: two <beeps> per second;
 - c) 20 – 30 sec.: four <beeps> per second;
 - d) After 30 sec.: beeping continuously until 2 minutes time is up.
4. When ringing, LED light will be on for 8 seconds.
5. When ringing, click "SNOOZE.LIGHT" once to enter into snooze states of 8 minutes interval, and snooze cycle is unlimited.
6. If any key is clicked under snooze state, system will exit snooze state.

6. TEMPERATURE & HUMIDITY

1. Press "DOWN" key to switch °C / °F.
2. Press "MEM" key repeatedly, the current indoor temperature/indoor humidity will alternate between the MIN/MAX temperature recordings and the current value.
3. Temperature range: -9.9 ~ 60 °C; (14.2 ~ 140 °F).
If temperature exceeds the range, it will display LL.L °C / °F.(on low end)
or HH.H °C / °F.(on high end)
4. Humidity range: 20 ~ 99 %.
If humidity exceeds the range, it will display LL % (on low end) or HH % (on high end)
5. Twelve hours temperature fluctuation trend
6. There are 3 different humidity icons to show the comfort level as below:

☺ Temp at 20 – 25 °C & humidity at 40 – 70 %

☹ Humidity < 40 %

☹ Humidity > 70 %

Please note there is no comfort display when temperature is not in 20° – 25° range and humidity is in 40 – 70 % range.

7. WEATHER FORECAST AND TENDENCY

1. There are 4 weather icons in the LCD screen which can be displayed in any of following combinations:



sunny



partly cloudy



cloudy



Rainy

2. When temperature is lower than 15 °C
 - a) Sunny: humidity \leq 40 %
 - b) Partly cloudy: humidity within the range of 41 ~ 65 %
 - c) Cloudy: humidity within the range of 66 ~ 71%
 - d) Rainy: humidity over 72 %
3. When temperature is within the range of 15 ~ 24.9 °C
 - a) Sunny: humidity \leq 55 %
 - b) Partly cloudy: humidity within the range of 56 ~ 70 %
 - c) Cloudy: humidity within the range of 71 ~ 79 %
 - d) Rainy: humidity over 80 %
4. When temperature is 25 °C or higher
 - a) Sunny: humidity \leq 60 %
 - b) Partly cloudy: humidity within the range of 61 ~ 75 %
 - c) Cloudy: humidity within the range of 76 ~ 86 %
 - d) Rainy: humidity over 87 %

8. PRECAUTIONS

- Do not clean any part of the product with benzene, thinner or other solvent chemicals. When necessary, clean it with a soft cloth.
- Never immerse the product in water. This can cause electrical shock and damage the product.
- Do not subject the product to extreme force, shock, or fluctuations in temperature or humidity.
- Do not tamper with the internal components.
- Do not mix new and old batteries or batteries of different types.
- Do not mix alkaline, standard or rechargeable batteries with this product.
- Remove the batteries if storing this product for a long period of time.
- Do not dispose of this product as unsorted municipal waste. Collection of such waste separately for special treatment is necessary.

WE RESERVE THE RIGHT TO CHANGE TECHNICAL SPECIFICATIONS.



WARNING: DO NOT USE THIS PRODUCT NEAR WATER, IN WET AREAS TO AVOID FIRE OR INJURY OF ELECTRIC CURRENT. ALWAYS TURN OFF THE PRODUCT WHEN YOU DON'T USE IT OR BEFORE A REVISION. THERE AREN'T ANY PARTS IN THIS APPLIANCE WHICH ARE REPARABLE BY CONSUMER. ALWAYS APPEAL TO A QUALIFIED AUTHORIZED SERVICE. THE PRODUCT IS UNDER A DANGEROUS TENTION.



TO AVOID DANGER OF SUFFOCATION, KEEP THE PLASTIC BAG AWAY FROM BABIES AND CHILDREN. DO NOT USE THIS BAG IN CRIBS, BEDS, CARRIAGES OR PLAYPENS. THIS BAG IS NOT A TOY.

Disposal of old Electrical & Electronic Equipment (Applicable in the European Union and other European countries with separate collection systems).



This symbol on the product or on its packaging indicates that this product shall not be treated as household waste. Instead it shall be handed over to the applicable collection point for the recycling of electrical and electronic equipment. By ensuring this product is disposed of correctly, you will help prevent potential negative consequences for the environment and human health, which could otherwise be caused by inappropriate waste handling of this product. The recycling of materials will help to conserve natural resources. For more detailed information about recycling of this product, please contact your local Civic Office, your household waste disposal service or the shop where you purchased the product.

1. KÉSZÜLÉK LEÍRÁSA – FŐ EGYSÉG

1. MODE
2. ALARM
3. UP
4. DOWN
5. C / F
6. MEM
7. LCD DISPLAY
8. SNOZE LIGHT

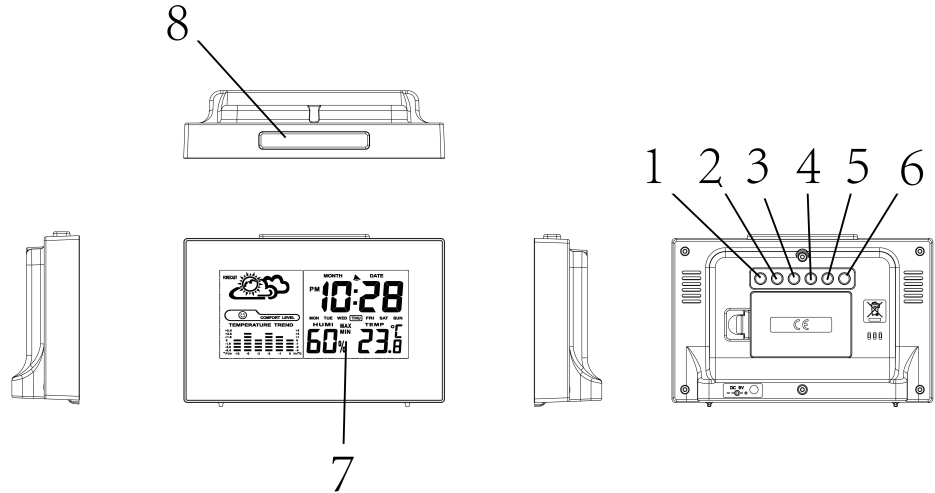

2. LCD SCREEN DISPLAY

1. IDŐJÁRÁS ELŐREJELZÉS
2. HÓNAP
3. RIASZTÁS
4. DÁTUM
5. IDŐ
6. HÉT
7. BELTÉRI HŐMÉRSÉKLET
8. PÁRATARTALOM
9. HŐMÉRSÉKLET TREND JELZÉSE
10. KOMFORT ZÓNÁK IKONJAI

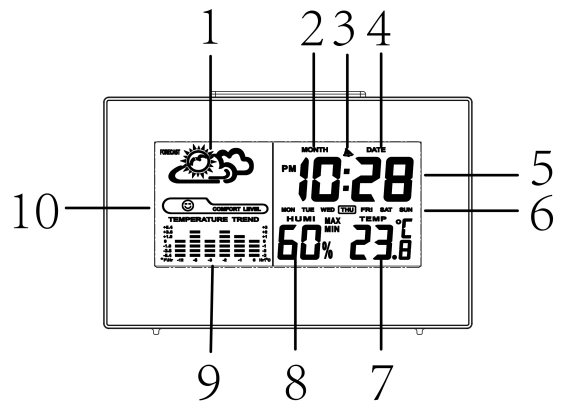

3. JELLEMZŐK

1. 12 / 24 óra választható
2. Riasztás & Szundi funkció
3. °C / °F választható
4. Beltéri hőmérséklet tartomány: -10 ~ 50 °C
5. Beltéri páratartalom tartomány: 20 ~ 90 %
6. Háttérvilágítás
7. Min / Max Beltéri / Kültéri hőmérséklet, trend jelzéssel
8. 3 komfort index
9. Időjárás előre jelzés: napos, enyhén felhős, felhős, esős
10. Falra akasztható

4. HASZNÁLATI UTASÍTÁSOK TÁPFESZÜLTSG

FŐ EGYSÉG TELEPÍTÉSE

1. Vegye le az elemtartó fedelet.
2. Tegye be a 3 x AA elemet, figyeljen a polaritásra (+ és -).

IDŐ BEÁLLÍTÁSA

1. Nyomja meg és tartsa megnyomva a "MODE" gombot 2 másodpercig az idő beállítási módba való belépéshez.
2. Perc pozíciója villogni fog.
3. Nyomja meg a "DOWN" (LE), vagy "UP" (FEL) gombot a kívánt beállításhoz.

4. Nyomja meg a "MODE" gombot a megerősítéshez és a következő beállításba való belépéshez.
5. Beállítási sorrend: Óra, Perc, Hónap, Dátum, Riasztás és kilépés.

5. RIASZTÁS & SZUNDI FUNKCIÓ

RIASZTÁS BEÁLLÍTÁSA

1. Nyomja meg a "MODE" gombot kétszer a riasztás beállítási módba való belépéshez.
2. Utána nyomja meg a "MODE" gombot 2 másodpercen keresztül a riasztási idő beállításához
3. Riasztás óra villogni fog.
4. Nyomja meg a "DOWN" (LE), vagy "UP" (FEL) gombot a kívánt beállításhoz.
5. Nyomja meg a "MODE" gombot a megerősítéshez.
6. Riasztás perc villogni fog.
7. Nyomja meg a "DOWN" (LE), vagy "UP" (FEL) gombot a kívánt beállításhoz.
8. Nyomja meg a "MODE" gombot a megerősítéshez.
9. Nyomja meg a "MODE" gombot újra a kilépéshez.

SZUNDI FUNKCIÓ

1. Nyomja meg az "UP" gombot a riasztás be/ki kapcsolásához.
2. Miközben a riasztás be van kapcsolva, a riasztás indikátora megjelenik a kijelzőn.
3. A riasztás szólni fog 2 percen keresztül a következő frekvenciával:
 - a) 0 – 10 mp.: egy <síp> /mp;
 - b) 10 – 20 mp.: két <síp> /mp;
 - c) 20 – 30 mp.: négy <síp> /mp;
 - d) 30 mp – 2 perc.: folyamatos sípolás
4. Riasztás közben a LED fény 8 másodpercre világít.
5. Riasztás közben nyomja meg a "SNOOZE.LIGHT" (SZUNDI/VILÁGÍTÁS) gombot a riasztás eltolásához 8 perccel. Szundi funkció használata nem korlátozott.
6. Szundi közben nyomjon meg bármilyen gombot a szundi módból való kilépéshez.

6. TEMPERATURE & HUMIDITY

1. Nyomja meg a "DOWN" gombot a °C / °F. kiválasztásához.
2. Nyomja meg a "MEM" (memória) gombot ismételten, majd az aktuális beltéri hőmérséklet/páratartalom és a MIN / MAX beltéri hőmérséklet/páratartalom váltani fogják egymást a kijelzőn.
3. Hőmérséklet tartomány: -9.9 ~ 60 °C; (14.2 ~ 140 °F).
Ha a hőmérséklet tartományon kívül lesz, a kijelzőn megjelenik a LL.L °C / °F. felirat (alacsony), vagy a HH.H °C / °F. felirat (magas)
4. Páratartalom tartomány: 20 ~ 99 %.
Ha a páratartalom tartományon kívül lesz, a kijelzőn megjelenik a LL % felirat (alacsony), vagy a HH % felirat (magas)
5. 12 órás hőmérséklet trend
6. 3 különböző páratartalom ikon jelzi a komfort szintjét:

 Hőmérséklet 20 – 25 °C & páratartalom 40 – 70 %

 Páratartalom < 40 %

 Páratartalom > 70 %

Megjegyzés: A komfortszint nem jelenik meg, ha a hőmérséklet 20 – 25 °C és a páratartalom 40 – 70 % -os tartományon kívül lesz.

7. IDŐJÁRÁS ELŐREJELZÉS ÉS TENDENCIA

1. Időjárás ikon, vagy ikonok kombinációja jelenik meg az LCD kijelzőn:



2. Hőmérséklet alacsonyabb, mint 15 °C
 - a) Napos: páratartalom ≤ 40 %
 - b) Enyhén felhős: páratartalom 41 ~ 65 %
 - c) Felhős: páratartalom 66 ~ 71 %
 - d) Esős: páratartalom magasabb, mint 72 %
3. Hőmérséklet 15 ~ 24.9 °C között
 - a) Napos: páratartalom ≤ 55 %
 - b) Enyhén felhős: páratartalom 56 ~ 70 %
 - c) Felhős: páratartalom 71 ~ 79 %
 - d) Esős: páratartalom magasabb, mint 80 %
4. Hőmérséklet magasabb, mint 25 °C
 - a) Napos: páratartalom ≤ 60 %
 - b) Enyhén felhős: páratartalom 61 ~ 75 %
 - c) Felhős: páratartalom 76 ~ 86 %
 - d) Esős: páratartalom magasabb, mint 87 %

8. ÓVINTÉZKEDÉSEK

- Tisztításhoz ne használjon agresszív tisztítószeret, mint pl. benzint, vagy más kémiai szereket. Ha szükséges, tisztítsa meg a készüléket puha ruhával.
- Soha ne tegye a készüléket vízbe. Ellenkező esetben áramütést, vagy a készülék károsodását okozhatja.
- Ne tegye ki a készüléket túlságos rezgésnek, vagy a hőmérséklet és páratartalom nagy változásainak.
- Ne szerelje szét a belső komponenseket.
- Ne keverje az új és a régi elemeket, ne használjon különböző típusú elemeket.
- Ne keverje az alkálikus, a normális és az újratölthető elemeket.
- Ha nem használja a készüléket hosszabb ideig, vagy tárolni szeretné, vegye ki az elemeket.
- Ne kezelje a készüléket kommunális hulladékként. Ha kiszerezné dobni a készüléket, figyeljen a helyi előírásokra.

A GYÁRTÓ FENNTARTJA A JOGOT A TECHNIKAI SPECIFIKÁCIÓK VÁLTOZTATÁSÁRA.



FIGYELEM: TŰZ VAGY ÁRAMÜTÉS ELKERÜLÉSE ÉRDEKÉBEN NE TEGYE KI A KÉSZÜLÉKET ESŐ VAGY NEDVESSÉG HATÁSÁNAK. HASZNÁLATON KÍVÜL VAGY JAVÍTÁS ELŐTT MINDIG HÚZZA KI A KÉSZÜLÉKET AZ ELEKTROMOS HÁLÓZATBÓL. A KÉSZÜLÉK NEM TARTALMAZ A FELHASZNÁLÓ ÁLTAL JAVÍTHATÓ ALKATRÉSZEKET. MINDIG FORDULJON SZAKSZERVIZHEZ. A KÉSZÜLÉK VESZÉLYES FESZÜLTÉG ALATT VAN.



FULLADÁSVESZÉLY. TARTSA A PE ZACSKÓT GYERMEKEKTŐL ELZÁRT HELYEN. A ZACSKÓ NEM JÁTÉKSZER. NE HASZNÁLJA EZT A ZACSKÓT BÖLCSŐKBEN, KISÁGYAKBAN, BABAKOCSIKBAN, VAGY GYEREK JÁRÓKÁKBAN.

Feleslegessé vált elektromos és elektronikus készülékek hulladékként való eltávolítása (Használható az Európai Unió és egyéb európai országok szelektív hulladékgyűjtési rendszereiben).



Ez a szimbólum a készüléken, vagy annak csomagolásán azt jelzi, hogy a terméket ne kezelje háztartási hulladékként! Kérjük, hogy az elektromos és elektronikai hulladék gyűjtésére kijelölt gyűjtőhelyen adja le! A feleslegessé vált termék helyes kezelésével segít megelőzni a környezet és az emberi egészség károsodását, mely bekövetkezhetne, ha nem követi a hulladékkezelés helyes módját. Az anyagok újrahasznosítása segít a természeti erőforrások megőrzésében. A termék újrahasznosítása érdekében, valamint további információért forduljon a hozzátartozó hivatalhoz, vagy a lakhelyén lévő hulladékokkal foglalkozó szolgáltatóhoz, illetve ahhoz az üzlethez, ahol a terméket megvásárolta!

Vážený zákazníku,

Zakoupil jste si produkt na který se vztahuje možnost získat prodlouženou 40 ti měsíční záruku (**HYUNDAI ZÁRUKA 40 měsíců**).

Věnujte prosím pozornost níže uvedeným pokynům:

Službu **HYUNDAI ZÁRUKA 40 měsíců** ETA a. s. Se sídlem: Praha 4 – Braník, Zelený pruh 95/97, PSČ 147 00 IČ: 275 44 001 (dále jen ETA), nad rámec zákonné záruky, v období od 25. do 40. měsíce od zakoupení zboží u prodejce. HYUNDAI ZÁRUKA 40 měsíců končí bez dalšího uplynutím lhůty, tedy posledním dnem 40. měsíce následujícího po uzavření kupní smlouvy.

- **Nárok na tuto službu nevzniká automaticky po zakoupení zboží, ale je podmíněno aktivací této služby zákazníkem na webových stránkách www.hyundai-electronics.cz, v sekci ZÁRUKA.**
- Aktivaci služby **HYUNDAI ZÁRUKA 40 měsíců** provede zákazník na webových stránkách www.hyundai-electronics.cz tím, že pravdivě vyplní elektronický formulář. Data zapsaná do tohoto formuláře se uloží do Certifikátu **HYUNDAI ZÁRUKA 40 měsíců**, který si zákazník vytiskne. Předložení Certifikátu spolu s prodejním dokladem jsou podmínkou při uplatnění a řešení reklamace HYUNDAI ZÁRUKY 40 měsíců.
- Aktivace služby musí být na webových stránkách www.hyundai-electronics.cz provedena nejpozději v termínu do 60 dnů od zakoupení zboží. Rozhodné datum nákupu je uvedeno na prodejním dokladu.

UPLATNĚNÍ HYUNDAI ZÁRUKY 40 MĚSÍCŮ – ŘEŠENÍ REKLAMACE

- uplatnění HYUNDAI ZÁRUKY 40 měsíců je možno v prodejně, kde zákazník výrobek kupoval nebo v autorizovaném servisu.
- Při reklamaci je nutno přiložit:
 - Tištěnou verzi certifikátu, který zákazník získal při registraci HYUNDAI ZÁRUKY 40 měsíců
 - Řádný prodejní doklad k výrobku
 - Reklamovaný výrobek
- Lhůta pro vyřízení reklamace HYUNDAI ZÁRUKY 40 měsíců je maximálně 60 dnů. Pokud nedoručíte do této doby k vyřízení reklamace, považuje se výrobek za neopravitelný.
- Jde-li o vadu, kterou lze odstranit, má zákazník právo, aby byla vada odstraněna. Nemá-li tento postup možný, má zákazník právo na výměnu věci.
- ETA neodpovídá a HYUNDAI ZÁRUKA 40 měsíců je neplatná na závady výrobku způsobené zejména:
 - Nevhodnými provozními podmínkami
 - Použitím výrobku v rozporu s návodem k obsluze a v rozporu s charakterem výrobku
 - Neodborným nebo neoprávněným zásahem do výrobku
 - Vlivem neodvratné události (např. živelné pohromy)
 - Mechanickým poškozením
 - Připojením výrobku na jiné než předepsané napájecí napětí
 - Neodborným uvedením do provozu
 - Spojením nebo použitím výrobku s nestandardním příslušenstvím
 - Nebo v jiných případech, na které se nevztahuje záruční doba dle Občanského zákoníku.

DALŠÍ PODMÍNKY A UJEDNÁNÍ

- Další náležitosti spojené s uplatněním reklamace výrobku v rámci HYUNDAI ZÁRUKY 40 měsíců se řídí Obchodními podmínkami služby HYUNDAI ZÁRUKA 40 měsíců, které jsou k dispozici na webových stránkách www.hyundai-electronics.cz v sekci záruka.
- Aktivací služby HYUNDAI ZÁRUKA 40 měsíců zákazník souhlasí s Obchodními podmínkami služby HYUNDAI ZÁRUKA 40 měsíců.
- Dále zákazník souhlasí a se zpracováním všech údajů, které uvedl při registraci. Tyto údaje budou využity společností ETA při uplatnění služby HYUNDAI ZÁRUKA 40 měsíců a pro účely marketingu (zasílání obchodních nabídek). Souhlas lze vypovědět písemnou formou, prokazatelně doručenou do sídla společnosti ETA.
- HYUNDAI ZÁRUKA 40 měsíců se neuplatní, jeli kupujícím právnická osoba nebo fyzická osoba podnikající.

Vážený zákazník,

Zakúpil ste si produkt, na ktorý sa vzťahuje možnosť získať predĺženú 40 mesačnú záruku (**HYUNDAI ZÁRUKA 40 mesiacov**).

Venujte prosím pozornosť nižšie uvedeným pokynom:

Službu **HYUNDAI ZÁRUKA 40 mesiacov** poskytuje spoločnosť ETA – Slovakia, spol. s r. o., Stará Vajnorská 8, 831 04 Bratislava, IČO: 313 50 798, DIČ: 2020299259 (ďalej len ETA – Slovakia), nad rámec zákonnej záruky, v období od 25. do 40. mesiaca od zakúpenia výrobku u predajcu. **HYUNDAI ZÁRUKA 40 mesiacov** končí bez ďalšieho uplynutia lehoty, teda posledným dňom 40. mesiaca nasledujúceho po uzavretí kúpnej zmluvy.

- **Nárok na túto službu nevzniká automaticky po zakúpení výrobku, ale je podmienené aktiváciou tejto služby zákazníkom na webových stránkach www.hyundai-electronics.sk, v sekcii ZÁRUKA.**
- Službu **HYUNDAI ZÁRUKA 40 mesiacov** zákazník aktivuje na webových stránkach www.hyundai-electronics.sk tak, že pravdivo vyplní elektronický formulár. Dáta zapísané do tohto formuláru sa uložia do Certifikátu **HYUNDAI ZÁRUKA 40 mesiacov**, ktorý si zákazník vytlačí. Predloženie Certifikátu spolu s predajným dokladom sú podmienkou pri uplatnení a riešení reklamácie **HYUNDAI ZÁRUKY 40 mesiacov**.
- Aktivácia služby musí byť na webových stránkach www.hyundai-electronics.sk najneskôr v termíne do 60 dní od zakúpenia výrobku. Rozhodujúci dátum nákupu je uvedený na predajnom doklade.

UPLATNENIE HYUNDAI ZÁRUKY 40 MESIACOV – RIEŠENIE REKLAMÁCIE

- uplatnenie **HYUNDAI ZÁRUKY 40 mesiacov** je možné v predajni, kde zákazník výrobok kúpil, alebo v autorizovanom servise.
- Pri reklamácií je nutné priložiť:
 - Vytlačenú verziu certifikátu, ktorý zákazník získal pri registrácii **HYUNDAI ZÁRUKY 40 mesiacov**
 - Riadny predajný doklad k výrobku
 - Reklamovaný výrobok
- Doba pre vybavenie reklamácie **HYUNDAI ZÁRUKY 40 mesiacov** je maximálne 60 dní. Po-kiaľ nedôjde do tejto doby k vybaveniu reklamácie, považuje sa výrobok za neopraviteľný.
- Ak ide o poruchu, ktorú je možné odstrániť, má zákazník právo, aby bola porucha odstránená. Ak tento postup nie je možný, má zákazník právo na výmenu veci.
- **ETA – Slovakia neodpovedá a HYUNDAI ZÁRUKA 40 mesiacov** je neplatná na poruchy výrobku spôsobené hlavne:
 - Nevhodnými prevádzkovými podmienkami
 - Použitím výrobku v rozpore s návodom na obsluhu a v rozpore s charakterom výrobku
 - Neodborným alebo neoprávneným zásahom do výrobku
 - Vplyvom neodvratné udalosti (napr. živelné pohromy)
 - Mechanickým poškodením
 - Pripojením výrobku na iné než predpísané napájacie napätie
 - Neodborným uvedením do prevádzky
 - Spojením alebo použitím výrobku s neštandardným príslušenstvom
 - Alebo v iných prípadoch, na ktoré sa nevzťahuje záručná doba podľa Občianskeho zákonníku

ĎALŠIE PODMIENKY A ZJEDNANIA

- Ďalšie náležitosti spojené s uplatnením reklamácie výrobku v rámci **HYUNDAI ZÁRUKY 40 mesiacov** sa riadia Obchodnými podmienkami služby **HYUNDAI ZÁRUKA 40 mesiacov**, ktoré sú k dispozícii na webových stránkach www.hyundai-electronics.sk v sekcii záruka.
- Aktiváciou služby **HYUNDAI ZÁRUKA 40 mesiacov** zákazník súhlasí s Obchodnými podmienkami služby **HYUNDAI ZÁRUKA 40 mesiacov**.
- Ďalej zákazník súhlasí so spracovaním všetkých údajov, ktoré uviedol pri registrácii. Tieto údaje budú využité spoločnosťou **ETA – Slovakia** pri uplatnení služby **HYUNDAI ZÁRUKA 40 mesiacov** a pre účely marketingu (zasielanie obchodných ponúk). Súhlas je možné vypovedať písomnou formou, preukázateľne doručenou do sídla spoločnosti **ETA – Slovakia**.
- **HYUNDAI ZÁRUKA 40 mesiacov** sa neuplatní, ak je kupujúcim právnická osoba alebo fyzická osoba podnikajúca.

HYUNDAI

Licensed by Hyundai Corporation, Korea.