



WARNING	EN	02
VARNING	SV	02
ADVARSEL	NO	02
VAROITUS	FI	03
ADVARSEL	DA	03
VAROVÁNÍ	CS	03
VAROVANIE	SK	04
OSTRZEŻENIE	PL	04
AVVERTENZA	IT	04
ΠΡΟΕΙΔΟΠΟΪΗΣΗ	EL	05
ATTENTION	FR	05
WARNUNG	DE	05
WAARSCHUWING	NL	06
ADVERTENCIA	ES	06
AVISO	PT	06
BRĪDINĀJUMS	LV	07
HOIATUS	ET	07
ĮSPĖJIMAS	LT	07
ПРЕДУПРЕЖДЕНИЕ	RU	08
FIGYELMEZTETÉS	HU	08
UPOZORENJE	HR	08
UPOZORENJE	SR	09
ПРЕДУПРЕЖДЕНИЕ	BG	09
KINI PARASYSH	SQ	09
ПРЕДУПРЕДУВАЊЕ	MK	10
OROZORIOLO	SL	10
ATENȚIE	RO	10
注意	TW	11



MFL69962083
Rev.00_072018

EN WARNING

- Improper installation can cause serious accidents.
- It is very dangerous for one person to install the dryer on top of another appliance because of the weight and size of the dryer. Have two or more people perform the installation or get help from a professional installer.
- The Dryer is not suitable for built-in installation. Do not perform a built-in installation.
- Do not operate the dryer while it is disassembled.
- Disconnect the power plug from the outlet before installing the dryer on top.
- This stacking kit can only be installed in LG washers and dryers. Installing the stacking kit in a third-party washing machine or dryer (for any reason) may result in injury or property damage.
- Do not place children or objects weighing more than 16 kg on the shelf of the stacking kit. (For any reason) This may result in personal injury and property damage

SV VARNING

- Felaktig installation kan orsaka allvarliga olyckor.
- Det är väldigt farligt för en person att montera torkmaskinen ovanpå en annan apparat, på grund av torkmaskinens vikt och storlek. Man ska alltid vara två eller fler personer vid installationen, alternativt anlita professionell hjälp.
- Torkmaskinen är inte lämplig för inbyggd installation. Utför inte en inbyggd installation.
- Använd inte torkmaskinen när den demonterad.
- Koppla ifrån strömkabeln före torkmaskinen installeras på överdelen.
- Den här stapelutrustningen kan endast installeras i LG-tvättmaskiner och torktumlare. Installering av stapelutrustningen i en tvättmaskin eller torkmaskin (av någon anledning) från en tredje part kan resultera i personskada eller skada på egendom.
- Placera inte barn eller objekt som väger mer än 16 kg på stapelutrustningens hylla (av någon anledning). Detta kan resultera i personskada eller skada på egendom.

NO ADVARSEL

- Feilinstallering kan forårsake alvorlige uhell.
- Det er svært farlig for én person å installere tørketrommelen på toppen av annet utstyr grunnet vekten og størrelsen på tørketrommelen. La installasjonen utføres av to eller flere personer eller skaff hjelp fra en profesjonell installatør.
- Tørketrommelen er ikke egnet for å bygges inne. Ikke installer den ved å bygge den inne.
- Ikke bruk tørketrommelen når den er i demonert tilstand.
- Koble fra støpselet fra strømkontakten før trommelen toppinstalleres.
- Dette stablesettet kan kun installeres på LG-vaskemaskiner og tørketromler. Installasjon av stablesettet på en vaskemaskin eller tørketrommel fra en tredjepart (uansett grunn) kan resultere i skader på personer eller materiell.
- Ikke plasser barn eller objekter som veier mer enn 16kg på hyllen til stablesettet. (Uansett grunn) Dette kan resultere i skader på personer eller materiell.

FI VAROITUS

- Vääränlainen asennus voi aiheuttaa vakavia onnettomuuksia.
- Yhden henkilön on vaarallista asentaa kuivausrumpu toisen kodinkoneen päälle kuivausrummun painon ja koon takia. Asennukseen tarvitaan kaksi tai useampi henkilö, tai voit pyytää ammattiasentajaa asentamaan sen.
- Kuivausrumpu ei sovellu sisäänrakennettuun asennukseen. Älä tee sisäänrakennettua asennusta.
- Älä käytä kuivausrumpua, kun se on purettu.
- Irrota virtapistoke pistorasiasta ennen kuin asennat kuivausrummun päällimmäiseksi.
- Tämä pinoamissarja voidaan asentaa vain LG:n pesukoneisiin ja kuivausrumpuihin. Pinoamissarjan asentaminen kolmannen osapuolen pesukoneisiin tai kuivausrumpuihin (mistä tahansa syystä) voi aiheuttaa henkilö- tai omaisuusvahinkoja.
- Älä aseta lapsia tai yli 16 kg painoisia esineitä pinoamissarjan hyllylle. (Mistä tahansa syystä) Tämä voi aiheuttaa henkilö- tai omaisuusvahinkoja.

DA ADVARSEL

- Forkert installation kan forårsage alvorlige ulykker.
- Det er meget farligt for én person at installere tørretumbleren oven på et andet apparat på grund af tørretumblerens vægt og størrelse. Installationen skal udføres af to eller flere personer eller af en professionel installatør.
- Tørretumbleren er ikke egnet til indbygget installation. Udfør ikke en indbygget installation.
- Betjen ikke tørretumbleren, mens den er adskilt.
- Tag strømskiftet ud af stikkontakten, før du installerer tørretumbleren ovenpå.
- Dette stablings sæt kan kun installeres på LG-vaskemaskiner og -tørretumblere. Hvis stablings sættet af en eller anden årsag installeres på en vaskemaskine eller tørretumbler fra en tredjepart, kan det resultere i personskade eller skade på ejendom.
- Man må ikke sætte børn eller genstande, der vejer mere end 16 kg, på stablings sættets hylde. Hvis det af en eller anden årsag ikke gøres, kan det resultere i personskade og skade på ejendom.

CS VAROVÁNÍ

- Nesprávná instalace může způsobit vážné nehody nebo zranění.
- Instalace sušičky na jiný spotřebič jednou osobou je velmi nebezpečná, a to s ohledem na hmotnost a velikost sušičky. Pro instalaci si zajistěte dvě osoby nebo více nebo o pomoc požádejte profesionálního technika.
- Sušička není vhodná pro vestavěné instalace. Nprovádějte vestavěné instalace.
- Sušičku nespouštějte je-li demontována.
- Před instalací sušičky na pračku (nebo na jiný k tomu určený spotřebič) odpojte napájen ze sítě.
- Tuto sadu lze instalovat pouze na pračky a sušičky LG. Instalace sady na pračky nebo sušičky třetí strany (z jakéhokoliv důvodu) může mít za následek zranění nebo poškození majetku.
- Na poličku spojovací sady nedávejte děti ani předměty jejichž hmotnost přesahuje 16 kg. (Z jakéhokoliv důvodu) Může to mít za následek zranění a poškození majetku.

SK VAROVANIE

- Nesprávna inštalácia môže spôsobiť vážne nehody alebo zranenie.
- Pre jednu osobu je veľmi nebezpečné inštalovať sušičku na vrch iného spotrebiča kvôli hmotnosti a veľkosti sušičky. Inštaláciu by mali vykonávať minimálne dvaja ľudia, alebo treba vyhľadať pomoc profesionálneho inštalátora.
- Sušička nie je vhodná pre inštaláciu ako vstavaný spotrebič. Nepoužívajte ako vstavaný spotrebič.
- Nepoužívajte sušičku počas jej demontáže.
- Pred montážou sušičky na vrch iného zariadenia odpojte zástrčku zo zásuvky.
- Táto stohovacia sada sa môže inštalovať len na LG práčky a sušičky. Inštalácia stohovacej sady na pračke alebo sušičke tretej strany (z akéhokoľvek dôvodu) môže spôsobiť zranenie alebo poškodenie majetku.
- Na poličku stohovacej sady nedávajte deti ani predmety ktorých hmotnosť presahuje 16 kg. (Z akéhokoľvek dôvodu) Môže to spôsobiť zranenie osôb a poškodenie majetku.

PL OSTRZEŻENIE

- Nieprawidłowa instalacja może prowadzić do poważnych wypadków.
- Z powodu ciężaru i wielkości suszarki jej montaż przez jedną osobę na innym urządzeniu grozi dużym niebezpieczeństwem. Montaż powinny przeprowadzić dwie osoby lub profesjonalny instalator.
- Suszarka nie nadaje się do zabudowy. Nie należy instalować w zabudowie.
- Nie uruchamiać suszarki, gdy nie jest zainstalowana.
- Przed instalacją suszarki na górze należy odłączyć ją od zasilania.
- Ten zestaw montażowy jest przeznaczony tylko do pralek i suszarek LG. Użycie zestawu montażowego do zamontowania pralki lub suszarki innej firmy (z dowolnego powodu) może spowodować obrażenia lub uszkodzenie mienia.
- Nie należy umieszczać dzieci ani przedmiotów ważących więcej niż 16 kg na półce zestawu montażowego. (Z dowolnego powodu) Może to spowodować obrażenia ciała i uszkodzenie mienia.

IT AVVERTENZA

- Una errata installazione può provocare gravi incidenti.
- Installare l'asciugatrice al di sopra di un altro dispositivo è molto pericoloso, per via del peso e delle dimensioni dell'asciugatrice. Assicurarsi che ci siano due o più persone per effettuare l'installazione, oppure richiedere l'assistenza di un installatore professionista.
- L'Asciugatrice non è adatta all'installazione a incasso. Non effettuare una installazione a incasso.
- Non utilizzare l'asciugatrice quando è smontata.
- Disconnettere il cavo dell'alimentazione dalla presa prima di installare l'asciugatrice in alto.
- Questo kit di giunzione per colonna bucato può essere installato soltanto con lavatrici e asciugatrici LG. Installare il kit per colonna bucato su una lavatrice o asciugatrice di parti terze (per qualunque motivo) potrebbe provocare lesioni personali o danni alla proprietà.
- Non appoggiare bambini o oggetti che pesino più di 16 kg sul ripiano del kit per colonna bucato (per nessun motivo). Ciò potrebbe provocare lesioni personali e danni alla proprietà.

ΕΛ ΠΡΟΕΙΔΟΠΟΙΗΣΗ

- Η εσφαλμένη τοποθέτηση μπορεί να γίνει αιτία ατυχημάτων.
- Η τοποθέτηση του στεγνωτηρίου επάνω σε κάποια άλλη ηλεκτρική συσκευή από ένα μόνο άτομο είναι πολύ επικίνδυνη, λόγω του μεγέθους και του βάρους του στεγνωτηρίου. Η τοποθέτηση πρέπει να γίνει από δύο ή περισσότερα άτομα ή με τη βοήθεια επαγγελματία εγκαταστάτη.
- Το στεγνωτήριο δεν είναι κατάλληλο για εντοιχισμό. Μην το τοποθετείτε εντοιχισμένα.
- Όταν το στεγνωτήριο έχει αποσυναρμολογηθεί μην το θέτετε σε λειτουργία.
- Προτού τοποθετήσετε επάνω το στεγνωτήριο, βγάλτε το φως του ρεύματος από την πρίζα.
- Το σετ στοίβαξης μπορεί να τοποθετηθεί μόνο σε πλυντήρια και στεγνωτήρια της LG. Η τοποθέτηση του σετ στοίβαξης σε πλυντήριο ή στεγνωτήριο τρίτου κατασκευαστή (για οποιονδήποτε λόγο) ενδέχεται να οδηγήσει σε τραυματισμό ή υλικές ζημιές.
- Μην τοποθετείτε παιδιά ή αντικείμενα με βάρος άνω των 16 kg στο ράφι του σετ στοίβαξης (για οποιονδήποτε λόγο). Αυτό ενδέχεται να οδηγήσει σε τραυματισμό ή υλικές ζημιές.

FR ATTENTION

- Une installation incorrecte peut provoquer des accidents graves.
- Il est très dangereux pour une personne seule d'installer le sèche-linge sur un autre appareil en raison du poids et de la taille du sèche-linge. Il est nécessaire d'être deux ou plus pour effectuer l'installation ou obtenir de l'aide d'un installateur professionnel.
- Ce sèche-linge ne convient pas pour une installation intégrée. N'effectuez pas d'installation intégrée.
- N'utilisez pas le sèche-linge pendant qu'il est démonté.
- Débrancher la fiche d'alimentation de la prise avant d'installer le sèche-linge sur le dessus.
- Ce kit d'empilage ne peut être installé qu'avec les lave-linge et sèche-linge LG. L'installation du kit d'empilage avec un lave-linge ou un sèche-linge tiers (pour une raison quelconque) peut entraîner des blessures ou des dommages matériels.
- Ne pas placer des objets pesant plus de 16 kg ou poser des enfants sur l'étagère du kit d'empilage. (Pour quelque raison que ce soit) Cela pourrait entraîner des blessures et des dommages matériels.

DE WARNUNG

- Eine unsachgemäße Installation kann schwerwiegende Unfälle verursachen.
- Aufgrund des Gewichts und der Größe des Trockners, ist es sehr gefährlich den Trockner auf einem anderen Gerät von nur einer Person zu installieren. Lassen Sie zwei oder drei Personen die Installation ausführen oder holen Sie sich Hilfe von einem Fachinstallateur.
- Der Trockner ist kein Einbaugerät, d.h. er ist nicht geeignet für eine eingebaute Installation. Führen Sie keine eingebaute Installation aus.
- Betreiben Sie den Trockner nicht während dieser demontiert ist.
- Trennen Sie die Stromversorgung von der Steckdose bevor Sie den Trockner oben installieren.
- Dieses Stapelkit kann nur bei Waschmaschinen und Trocknern von LG installiert werden. Die Installation des Stapelkits auf einer Waschmaschine oder Trockners eines Drittanbieters (aus irgendeinem Grund) kann zu Verletzungen oder Schäden an der Einrichtung führen.
- Setzen Sie keine Kinder oder Objekte mit einem Gewicht von mehr als 16kg auf die Ablage des Stapelkits (aus irgendeinem Grund). Dies kann zu Verletzungen oder Schäden an der Einrichtung führen.

NL WAARSCHUWING

- Een onjuiste installatie kan ernstige ongevallen veroorzaken.
- Vanwege het gewicht en de afmetingen van de droger is het zeer gevaarlijk als slechts één persoon de droger bovenop een ander apparaat installeert. Laat de installatie uitvoeren door twee of meer personen of vraag hulp aan een professioneel installateur.
- De droger is niet geschikt voor een inbouw-installatie. Gebruik dit apparaat niet voor een inbouwinstallatie.
- Gebruik de droger niet wanneer deze niet is gemonteerd.
- Haal de stekker uit het stopcontact voordat u de droger op de bovenkant installeert.
- De stapelkit kan alleen worden gebruikt voor was-en droogmachines van LG. Als u de stapelkit (om welke reden dan ook) voor een wasmachine of droogmachine van derden gebruikt, kan dit resulteren in letsel of materiële schade.
- Plaats (om welke reden dan ook) geen kinderen of voorwerpen met een gewicht van meer dan 16 kg op de plank van de stapelaarskit. Dit kan resulteren in lichamelijk letsel en materiële schade.

ES ADVERTENCIA

- Una instalación inadecuada puede provocar accidentes graves.
- Resulta muy peligroso instalar la secadora encima de otro aparato, debido al peso y al tamaño de la secadora. La instalación deberán realizarla dos personas o se deberá pedir ayuda a un instalador profesional.
- La secadora no es apta para instalación encastrada, no la encastre.
- No ponga la secadora en marcha mientras está desmontada.
- Desconecte el enchufe de la toma de alimentación antes de instalar la secadora en torre.
- Este kit de apilación solo se puede instalar en lavadoras y secadoras LG. Si instala el kit de apilación en una lavadora o secadora de otra marca (por cualquier motivo) puede provocar lesiones físicas o daños materiales.
- No coloque bajo ningún concepto niños ni objetos que pesen más de 16 kg sobre el estante del kit de apilado, ya que puede provocar lesiones personales y daños materiales.

PT AVISO

- Uma instalação incorreta pode causar acidentes graves.
- É muito perigoso alguém instalar a máquina de secar roupa em cima de outro aparelho devido ao peso e tamanho da máquina de secar roupa. Disponha de duas ou mais pessoas a realizar a instalação ou peça ajuda a um instalador profissional.
- A máquina de secar roupa não é adequada para instalação encastrada. Não realize uma instalação encastrada.
- Não utilize a máquina de secar roupa enquanto está desmontada.
- Desligue a ficha de alimentação da tomada antes de instalar a máquina de secar roupa em cima.
- Este kit de empilhamento só pode ser instalado em máquinas de lavar ou secar roupa LG. Instalar o kit de empilhamento numa máquina de lavar ou secar roupa de outra marca (por qualquer motivo) pode resultar em ferimentos ou danos materiais.
- Não coloque crianças ou objetos que pesem mais de 16 kg na prateleira do kit de empilhamento. (Por qualquer motivo) Isto pode resultar em ferimentos pessoais e danos materiais.

LV BRĪDINĀJUMS

- Nepareiza uzstādīšana var izraisīt nopietnus negadījumus.
- Vienai personai ir ļoti bīstami uzstādīt žāvētāju virs citas iekārtas žāvētāja svāra un izmēru dēļ. Uzstādīšanu jāveic vismaz diviem cilvēkiem vai jādūdz palīdzība profesionālam uzstādītājam.
- Žāvētājs nav piemērots iebūvētai uzstādīšanai. Neveiciet iebūvētu uzstādīšanu.
- Nelietojiet žāvētāju, kamēr tas ir izjaukts.
- Pirms žāvētāja uzstādīšanas uz citas ierīces atvienojiet barošanas kontaktspraudni no kontaktlīdždas.
- Vertikālās montāžas komplektu, kas ļauj uzstādīt vienu iekārtu virs otras, var uzstādīt tikai LG veļas mazgājamām mašīnām un žāvētājiem. Vertikālās montāžas komplekta uzstādīšana (jebkāda iemesla dēļ) trešo pušu veļas mazgājamām mašīnām vai žāvētājiem var izraisīt traumas vai īpašuma bojājumus.
- Nenovietojiet (jebkāda iemesla dēļ) uz vertikālās montāžas komplekta bērnus vai priekšmetus, kas sver vairāk par 16 kg. Tas var izraisīt traumas vai īpašuma bojājumus.

ET HOIATUS

- Vale paigaldamine vōib pōhjustada tōsiseid ōnnetusi.
- Kuivati kaalu ja suuruse tōttu on ūhel inimesel vāga ohtlik kuivatit teise seadme peale paigaldada. Paigaldust peaks teostama kaks vōi enam inimest vōi siis tuleks kūsida abi professionaalselt paigaldajalt.
- Kuivati ei sobi sisseehitatud paigaldamiseks. Ārge teostage sisseehitatud paigaldust.
- Ārge kasutage kuivatit, kui see on lahti vōetud.
- Enne kuivati ūles paigaldamist, ūhendage toitepistik lahti.
- See vīrnastamiskomplekt on mōeldud kasutamiseks ainult LG pesumasinate ja kuivatite jaoks. Vīrnastamiskomplekti kasutamine kolmanda osapolee pesumasina vōi kuivati korral (mis tahes pōhjusel) vōib lōppeda vīgastuste vōi varalise kahjuga.
- Ārge pange vīrnastamiskomplekti riuilile lapsi ega ūle 16 kg kaaluvaid esemeid (mis tahes pōhjusel), sest see vōib lōppeda vīgastuste vōi varalise kahjuga.

LT ĮSPĖJIMAS

- Montuojant netinkamai kyla sunkių nelaimingų atsitikimų pavojus.
- Džiovyklę ant kito prietaiso vienam asmeniui montuoti yra labai pavojinga, nes džiovyklė yra sunki ir didelė. Montuokite bent dviese arba pagalbos kreipkitės į montuotoją profesionalą.
- Džiovyklė nėra įmontuojamoji. Į baldus jos nemontuokite.
- Kol džiovyklė nesurinkta, jos nenaudokite.
- Prieš montuodami ant viršaus džiovyklę atjunkite jos maitinimo laido kištuką nuo elektros lizdo.
- Šis uždedamojo montavimo rinkinys tinka naudoti tik su LG skalbyklėmis ir džiovyklėmis. Jei uždedamojo montavimo rinkinys tvirtinamas prie kito gamintojo skalbyklės ar džiovyklės (nesvarbu, dėl kokios priežasties), kyla pavojus susižeisti arba patirti turtinės žalos.
- Ant uždedamojo montavimo rinkinio lentynos neleiskite lipti vaikams ir nedėkite daugiau kaip 16 kg sveriančių daiktų (nesvarbu, dėl kokios priežasties). Kyla pavojus susižeisti arba patirti turtinės žalos.



RU ПРЕДУПРЕЖДЕНИЕ

- Неправильная установка может привести к серьезным несчастным случаям.
- Одному человеку очень опасно устанавливать сушилку сверху другого устройства из-за массы и размеров сушилки. Для установки устройства необходимо двое или более людей, либо обратитесь к профессиональному установщику.
- Сушилка не предназначена для встраивания в мебель. Не выполняйте встроенную установку.
- Не используйте сушилку, если она разобрана.
- Перед установкой сушилки сверху отсоединяйте вилку питания от электрической розетки.
- Комплект для установки устройств друг на друга может использоваться только для стиральных машин и сушилок LG. Использование комплекта для установки устройств друг на друга со стиральными машинами или сушилками сторонних компаний (по каким-либо причинам) может привести к травмам и повреждению имущества.
- Не помещайте детей или предметы массой более 16 кг на полку комплекта установки устройств друг на друга. (По каким-либо причинам.) Это может привести к травмам и повреждению имущества.

HU FIGYELMEZTETÉS

- A nem megfelelő telepítés súlyos baleseteket okozhat.
- A szárítógép súlya és mérete miatt nagyon veszélyes egyetlen személynek megkísérelnie a szárítógépet egy másik készülékre szerelni. A telepítést két vagy több embernek kell elvégeznie, vagy kérje szakértő segítségét.
- A szárító nem alkalmas bútorba vagy egyéb módon történő beépített telepítésre. Ne építse be a készüléket!
- Szétszerelt állapotban ne működtesse a szárítót.
- Húzza ki a tápkábelt a konnektorból, mielőtt a szárítót másik készülék tetejére telepíti.
- Ez az összeépítő keret kizárólag LG mosógépek és szárítók számára telepíthető. Az összeépítő keret (bármilyen okból) más márkájú mosógéphez vagy szárítóhoz történő használata sérülést vagy anyagi kárt okozhat.
- Ne helyezzen 16 kg-ot meghaladó súlyú gyermekeket vagy tárgyakat az összeépítőkeret polcára (semmilyen okból)! Ez személyi sérülést és anyagi kárt okozhat.

HR UPOZORENJE

- Nepravilna montaža može uzrokovati ozbiljne nesreće.
- Vrlo je opasno da jedna osoba vrši montažu sušilice na drugi uređaj zbog težine i veličine sušilice. Neka dvije ili više osoba izvedu montažu ili treba zatražiti pomoć od profesionalnog instalatera.
- Sušilica nije prikladna za ugradnju. Nemojte je ugrađivati.
- Ne koristite sušilicu dok je rastavljena.
- Odspojite utikač iz utičnice prije postavljanja sušilice na vrh.
- Ovaj pribor za slaganje može se montirati samo na LG perilice i sušilice. Ugradnja pribora za slaganje na perilicu ili sušilicu drugog proizvođača (iz bilo kojeg razloga) može rezultirati ozljedom ili oštećenjem imovine.
- Nemojte stavljati djecu ili predmete težine veće od 16 kg na policu pribora za slaganje (iz bilo kojeg razloga). Ovo može rezultirati ozljedom ili oštećenjem imovine.





SR UPOZORENJE

- Nepravilna instalacija može dovesti do ozbiljnih nezgoda.
- Veoma je opasno da jedna osoba sama postavlja mašinu za sušenje na vrh drugog uređaja zbog težine i veličine mašine za sušenje. Neka postavljanje izvrše dve ili tri osobe ili potražite pomoć stručnog instalatera.
- Ova mašina za sušenje nije ugradna. Nemojte je ugrađivati.
- Nemojte da uključujete mašinu za sušenje ako nije montirana.
- Izvucite utikač iz utičnice pre postavljanja mašine za sušenje na vrh.
- Komplet za postavljanje može se montirati samo na LG veš-mašine i mašine za sušenje. Montaža kompleta za postavljanje na veš-mašinu ili mašinu za sušenje drugog proizvođača (iz bilo kog razloga) može dovesti do povreda ili materijalne štete.
- Decu ili predmete teže od 16 kg nemojte stavljati na policu kompleta za postavljanje (iz bilo kog razloga). To može dovesti do povreda ili materijalne štete.

BG ПРЕДУПРЕЖДЕНИЕ

- Неправилният монтаж може да причини сериозни инциденти.
- Много е опасно сам човек да монтира сушилнята върху друг уред поради теглото и размера на сушилнята. Монтажът трябва да се извършва от двама или повече човека или с помощта на специалист.
- Сушилнята не е подходяща за вграждане. Не извършвайте монтаж с вграждане.
- Не пускайте сушилнята в действие, докато е демонтирана.
- Преди монтирането на сушилнята върху друг уред изваждайте защитния кабел от контакта.
- Този комплект за вертикален монтаж може да се използва само при перални и сушилни LG. Използването на комплекта при вертикален монтаж на други перални машини или сушилни (поради каквато и да е причина) може да доведе до наранявания или увреждане на имущество.
- Не поставяйте деца или предмети с тегло повече от 16 кг върху полицата на комплекта за вертикален монтаж (поради каквато и да е причина). Това може да причини телесни наранявания или увреждане на имущество.

SQ KINI PARASYSH

- Instalimi i gabuar mund të bëhet shkak për aksidente serioze.
- Paraqet rrezik shumë të madh që një person të bëjë instalimin e tharësit në majë të një pajisjeje tjetër për shkak të peshës dhe përmasave të tharësit. Merrni dy ose më shumë njerëz për kryerjen e instalimit ose kërkoni ndihmë të specializuar nga një instalues profesional.
- Tharësi nuk është i përshtatshëm për instalimin e integruar. Mos kryeni një instalim të integruar.
- Mos e përdorni tharësin derisa të jetë çmontuar.
- Shkëputni spinën e furnizimit me energji nga priza para instalimit të tharësit në majë.
- Ky komplet grumbullimi mund të instalohet vetëm në makinat larëse dhe tharëse të LG. Instalimi i kompletit të grumbullimit në një makinë larëse ose tharëse të palës së tretë (për çdo lloj arsye) mund të shkaktojë lëndim personal ose dëmtim të pronës.
- Ndalohet vendosja e fëmijëve apo sendeve me peshë më të madhe se 16 kg në raftin e kompletit të grumbullimit. (Për çdo lloj arsye) Kjo mund të rezultojë në lëndim personal dhe dëmtim të pronës.





МК ПРЕДУПРЕДУВАЊЕ

- Неправилната инсталација може да предизвика сериозни несреќни случаи.
- Многу е опасно едно лице да ја инсталира машината за сушење врз друг апарат, поради тежината и големината на машината за сушење. Инсталирањето треба да го изведуваат две или повеќе лица, или побарајте помош од професионален инсталатер.
- Машината за сушење не е погодна за вградена инсталација. Не изведувајте ја вградената инсталација.
- Не користете ја машината за сушење додека е расклопена.
- Извадете го приклучокот за струја од штекерот, пред инсталирањето на машината за сушење врз друг апарат.
- Овој комплет за редење може да се инсталира само во LG машини за перење и машини за сушење. Инсталирањето на овој комплет за редење во машината за перење или машината за сушење на друг производител (од било какви причини) може да резултира со повреда или оштетување на имотот.
- Не ставајте деца или објекти со тежина поголема од 16 kg на полицата од комплетот за редење (од било какви причини). Тоа може да резултира со лична повреда или оштетување на имотот.

SL OPOZORILO

- Nepravilna namestitiev lahko povzroči hude poškodbe.
- Namestitiev sušilnega stroja na vrh druge naprave je zaradi teže in velikosti sušilnega stroja zelo nevarna, v kolikor to opravlja samo ena oseba. Naj namestitiev izvedeta dve ali več oseb ali naj vam pomaga profesionalni inštalater.
- Sušilni stroj ni primeren za vgradnjo. Ne izvajajte namestitve z vgradnjo aparata.
- Sušilni stroj ne sme obratovati, ko je razstavljen.
- Izklopite vtičič iz vtičnice, preden sušilni stroj namestite na vrh.
- Ta povezovalni element se lahko uporablja samo za pralne stroje in sušilne stroje LG. Namestitiev povezovalnega elementa s pralnimi ali sušilnimi stroji drugih blagovnih znamk (iz katerega koli razloga) lahko povzroči poškodbo ali škodo na lastnini.
- Ne postavljajte otrok ali predmetov, ki tehtajo več kot 16 kg, na polico povezovalnega elementa (iz katerega koli razloga) To lahko povzroči osebno poškodbo in škodo na lastnini.

RO ATENȚIE

- Instalarea necorespunzătoare poate cauza accidente grave.
- Instalarea uscătorului deasupra altui aparat este foarte periculoasă pentru o singură persoană, din cauza greutatei și dimensiunii uscătorului. Pentru aceasta aveți nevoie de două sau mai multe persoane sau de ajutorul unui instalator autorizat.
- Uscătorul nu este potrivit pentru instalarea de tip încorporat. Nu efectuați o instalare de tip încorporat.
- Nu utilizați uscătorul atunci când acesta este dezasamblat.
- Deconectați cablul de alimentare de la priză înainte de instalarea uscătorului deasupra altui aparat.
- Acest kit de suprapunere poate fi folosit numai pentru mașini de spălat și uscătoare LG. Instalarea kitului de suprapunere pe o mașină de spălat sau un uscător al unei companii terțe (din orice motiv) poate cauza accidentări și deteriorarea bunurilor.
- Nu așezați copii sau obiecte mai grele de 16 kg pe raftul kitului de suprapunere (din orice motiv). Acest lucru poate cauza vătămări corporale și deteriorarea bunurilor.



TW 注意

- 不正確的安裝方式可能造成嚴重的意外事故。
- 因乾衣機的尺寸與重量關係, 堆疊安裝時, 若由一人執行, 是非常危險的, 請務必由兩位以上的人員或專業的安裝人員進行安裝。
- 此乾衣機型號不適合嵌入式安裝, 請勿做嵌入式的安裝。
- 乾衣機在零組件分離的狀態下請物驅動運做。
- 堆疊安裝時請注意電源插頭已拔除。
- 此堆疊層架僅適用於LG乾衣機堆疊LG洗衣機。若是使用再其他品牌的堆疊安裝上, 可能會造成機體損傷或財物受損。
- 請勿將小孩或16Kg以上的物品放置在層架工作臺上。否則可能會造成機體損傷或財物受損。
- 請勿將手、腳、身體的任何部位或金屬材質的物品放置在乾衣機下方。

INSTALLATION PROCEDURE

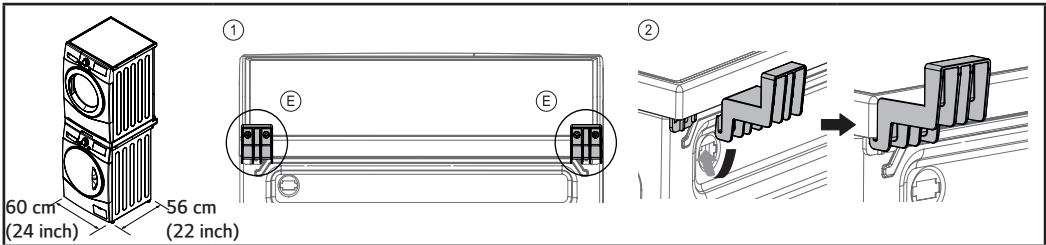
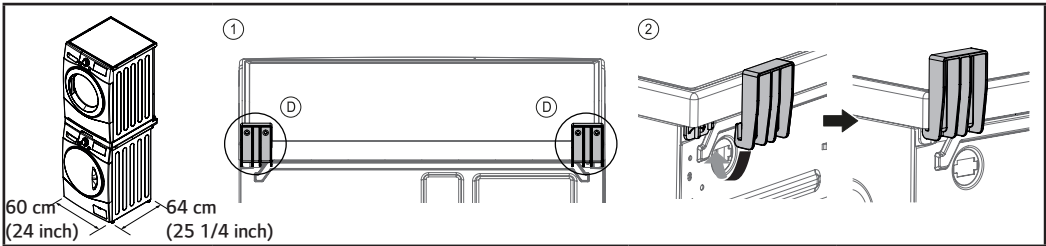
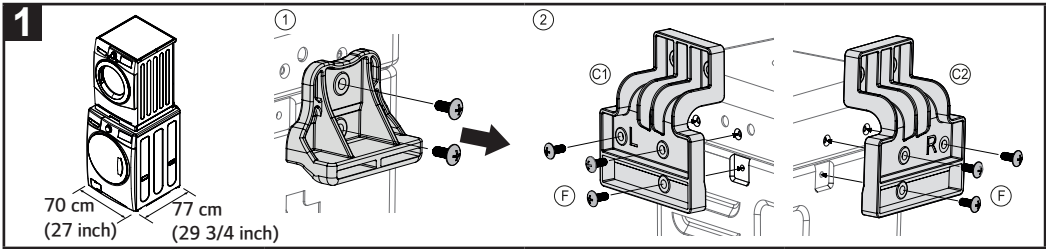
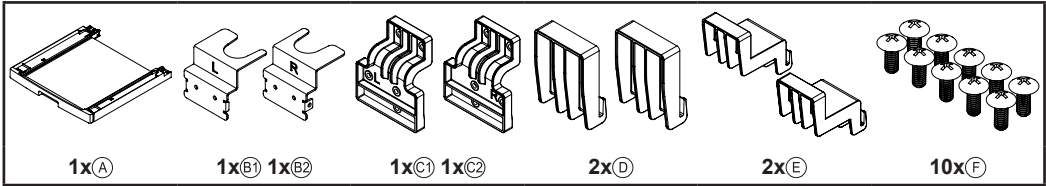
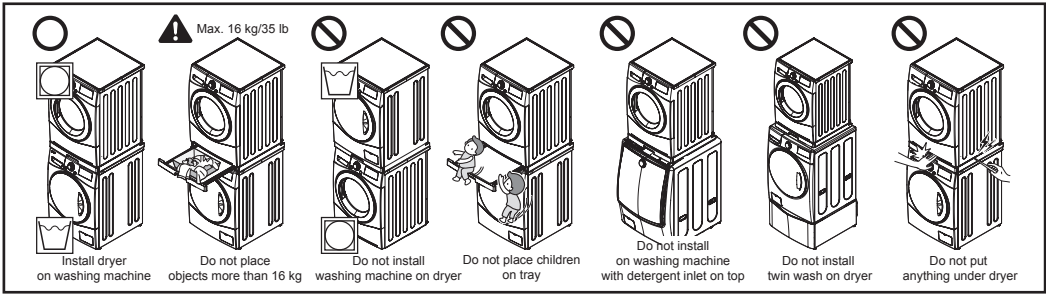

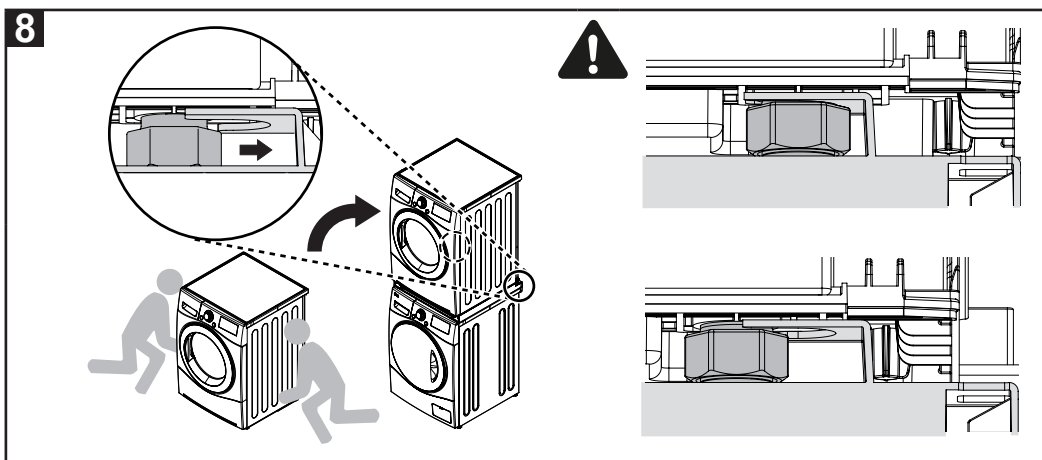
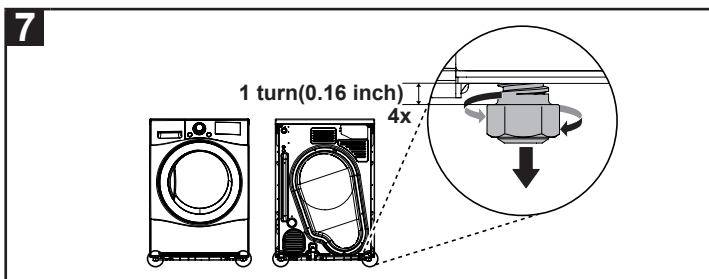
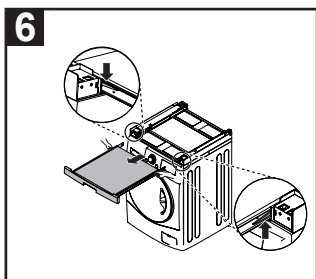
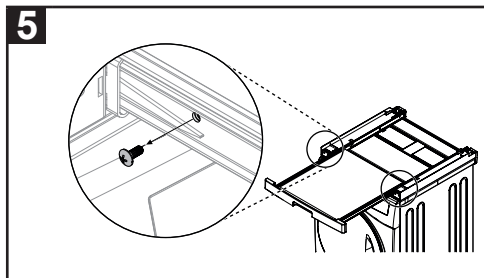
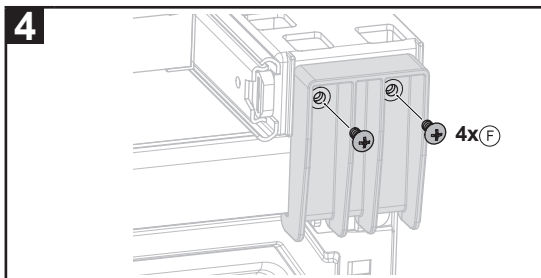
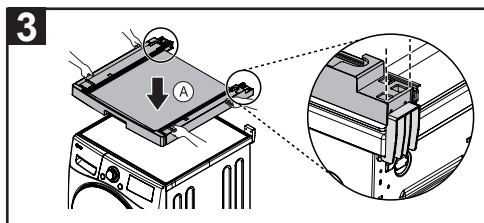
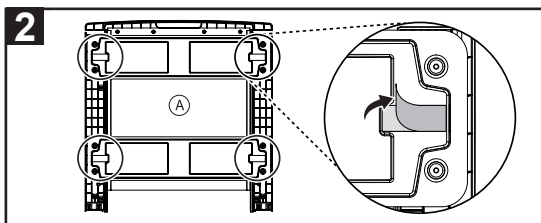

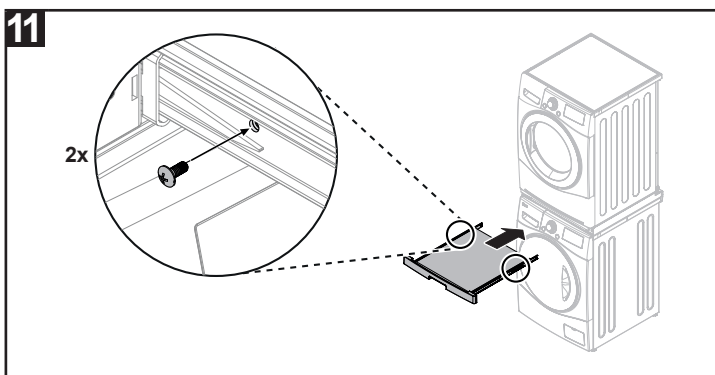
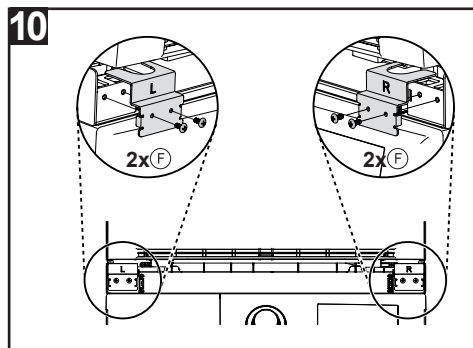
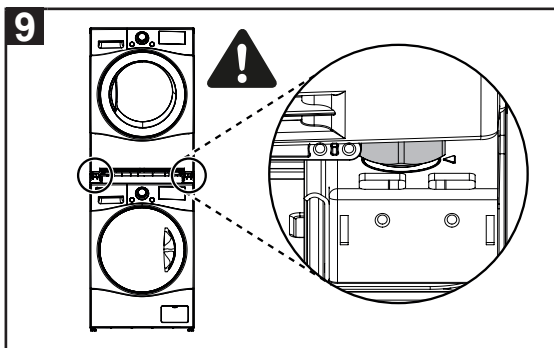

Memo

