

**VÁŽENÝ ZÁKAZNÍKU**

Upřímně vám děkujeme za zakoupení našeho výrobku. Přesvědčte se sám o tom, že se na naše výrobky můžete spolehnout. Pro jednodušší použití výrobku přikládáme obsáhlý návod, který vám pomůže v tom, abyste se co nejrychleji seznámili s vaším novým spotřebičem.

Návod k použití by vám měl pomoci se rychle seznámit s vaším novým spotřebičem. Přečtěte si jej, prosím, velice pečlivě ještě předtím, než začnete zařízení používat.

V každém případě se nejprve ujistěte, že je dodaný spotřebič v pořádku a není poškozen. Pokud byste našli jakékoli vady, kontaktujte svého dodavatele. Telefonní číslo je uvedeno v záručním listě nebo na paragonu.

Přejeme vám spoustu příjemných zážitků při konzumaci připravených pokrmů.



Přístroj je určen pouze k použití v domácnosti, a to na ohřívání pokrmů a nápojů působením elektromagnetické energie. Přístroj používejte pouze ve vnitřních prostorách.

**NÁVODY K OBSLUZE**

Návody k obsluze jsou určeny spotřebiteli. Popisují přístroj a jeho obsluhu. Jsou přizpůsobeny různým typům přístrojů, proto mohou obsahovat také popisy funkcí, které váš přístroj nemá.



Nikdy se nedotýkejte ploch spotřebičů určených k vaření nebo ohřívání.

Během provozu se zahřívají. Udržujte děti v bezpečné vzdálenosti. Hrozí nebezpečí popálení!



Zdroj mikrovlnného záření a vysoké napětí. Neodstraňujte kryt.

**VAROVÁNÍ!** Zařízení a jeho dostupné části se během používání zahřejí. Je třeba se vyhnout styku s horkými částmi. Děti ve věku do 8 let je třeba udržovat mimo dosah, nejsou-li pod trvalým dohledem.

Toto zařízení mohou používat děti od 8 let a osoby s omezenou fyzickou, smyslovou či mentální schopností či osoby bez dostatečných zkušeností a znalostí, jsou-li pod dohledem, nebo pokud jim byly poskytnuty pokyny ohledně bezpečného používání zařízení a pokud znají související rizika. Děti by měly být pod dohledem, aby si nemohly s tímto spotřebičem hrát. Čištění a uživatelskou údržbu nesmí provádět děti do 8 let a bez dozoru.

Nenechávejte spotřebič a jeho přívodní kabel v dosahu dětí mladších 8 let.

- **UPOZORNĚNÍ:** Když přístroj pracuje v kombinovaném režimu, mohou jej děti používat pouze pod přísným dozorem dospělých osob (platí jen pro přístroje s funkcí grilu). Hrozí nebezpečí popálení z důvodu vysokých teplot.
- **UPOZORNĚNÍ:** Pokud jsou dveře nebo jejich těsnění poškozené, přístroj nepoužívejte, dokud ho neopraví příslušný odborník.

- **UPOZORNĚNÍ:** Jakékoliv opravy, prováděné pod krytem, který chrání uživatele před mikrovlnnými paprsky, jsou nebezpečné. Proto vám radíme, abyste je přenechali odborníkům.
- **UPOZORNĚNÍ:** Tekuté nebo jiné potraviny neohřívejte ve volně nebo těsně uzavřených nádobách, protože může dojít k jejich prasknutí.
- Nedemontujte patky mikrovlnné trouby; proudícímu vzduchu ponechte volný průchod.
- Používejte jen pomůcky, které se do mikrovlnné trouby hodí z hlediska bezpečnosti.
- Při ohřívání potravin v umělohmotných nebo papírových obalech nebo nádobách kontrolujte kvůli vlastní bezpečnosti proces ohřívání: takový materiál se může snadno vznítit.
- Pokud se vyskytne kouř, ihned vypněte přístroj a zástrčku vytáhněte ze zásuvky; dvířka nechte otevřená a případný oheň uhasťte.
- Pokud v mikrovlnné troubě ohříváte nápoje, počítejte s tím, že může být nápoj během krátké doby ohřátý na bod varu – proto buďte opatrní.
- Aby nedošlo ke vzniku popálenin, ještě před použitím promíchejte obsah dětských lahví, případně lahví s pokrmem pro děti; před použitím zkontrolujte teplotu pokrmu.
- V mikrovlnné troubě neohřívejte čerstvá nebo uvařená vejce ve skořápce, protože mohou prasknout (explodovat!), i když budou z trouby již vytažena.
- Při čištění povrchu dveří, těsnění a vnitřku trouby používejte jen jemné a neagresivní čisticí prostředky, které rozetřete houbičkou nebo měkkým hadříkem.

- Pravidelně čistěte troubu a odstraňujte případné nánosy jídel.
- Pokud troubu nebudete čistit pravidelně, může se její vnitřní povrch opotřebovat, a zkrátit tak životnost vaší trouby – navíc vzniká zvýšené riziko při použití přístroje.
- Pokud dojde k poškození elektrického kabelu, může poškozený kabel vyměnit pouze výrobce, pracovník autorizovaného servisu nebo jiný vhodný odborník.
- Nenechávejte též viset přívodní kabel přes hranu stolu či pracovní plochy.
- Nevystavujte se nebezpečným situacím a nikdy nepřipojujte tento přístroj k externímu časovému spínači ani systému dálkového ovládní.
- Nepokoušejte se vyměnit osvětlení ohřívacího prostoru, ani to nedovolte nikomu jinému kromě osoby autorizované Mora. Pokud přestane osvětlení ohřívacího prostoru fungovat, obraťte se na svého prodejce Mora nebo servisní středisko.
- **UPOZORNENÍ:** Na žádnou z částí mikrovlnné trouby nepoužívejte komerční čisticí prostředky pro trouby, parní cistice, drsné a hrubé cistice, jakékoli čisticí prostředky obsahující hydroxid sodný nebo drátenky. Troubu čistěte v pravidelných intervalech a odstraňujte veškeré zbytky jídla.

V dalším textu jsou uvedena některá pravidla a bezpečnostní opatření, na která stejně jako u jiných přístrojů musí být brán zřetel, aby přístroj fungoval bezvadně, účinně a dlouhodobě bez problémů:

1. Pokud je mikrovlnná trouba v činnosti, musí být skleněný talíř, držáky válce, spojka a drážky vždy na svém místě.
2. Nepoužívejte troubu pro žádné jiné účely než pro přípravu jídel; v mikrovlnné troubě nesušte oblečení, papír nebo jiné předměty a nepoužívejte ji pro sterilizaci.
3. Nikdy nezapínejte troubu, pokud je prázdná, protože byste ji mohli poškodit.
4. V mikrovlnné troubě neskladujte žádný předmět: např. papír, recepty atd.
5. Nevařte pokrmy s blánou nebo slupkou, např. vaječné žloutky, brambory, kuřecí játra atd., aniž byste předtím blánu nebo slupku na více místech před vařením propíchlí.
6. Nevkládejte žádné předměty do otvorů na vnější straně trouby.
7. Nikdy nedemontujte části trouby, např. patky, zámek, šroubky atd.
8. Nevařte pokrmy přímo na skleněném talíři v troubě. Než pokrm vložíte do trouby, dejte jej do vhodné nádoby.

**DŮLEŽITÉ:** Kuchyňské nádobí, jehož použití v mikrovlnné troubě je zakázáno:

- Nepoužívejte kovové pánve nebo nádoby s kovovými držadly.
- Nepoužívejte nádobí s hranami potaženými kovem.
- Nepoužívejte papírem potažené kovové drátky k zavírání igelitových sáčků.
- Nepoužívejte nádobí z melaminu, protože obsahuje materiál, který absorbuje mikrovlnné paprsky. To může způsobit, že nádoba praskne nebo se spálí, kromě toho může zpomalit proces ohřívání nebo vaření.
- Nepoužívejte nádobí bez vhodné ochrany, která je určena k používání v mikrovlnné troubě. Nepoužívejte ani uzavřené nádobí s rukojetí.
- Nepřipravujte pokrmy nebo nápoje v nádobí se zúženým okrajem, např. láhev, která může při ohřívání prasknout.
- Nepoužívejte klasické teploměry na maso a cukroví. Používat můžete pouze teploměry, které jsou určeny k použití v mikrovlnných troubách.

9. Pomůcky pro mikrovlnnou troubu používejte pouze v souladu s návody jejich výrobce.
10. Nepokoušejte se v mikrovlnné troubě smažit potraviny.
11. Dbejte na to, aby se v troubě ohřál pouze obsah nádoby a ne samotná nádoba, ve které se obsah nachází. Může se totiž stát, že po nadzvednutí pokličky se obsah v nádobě odpařuje nebo z něj stříkají kapky, přestože samotná poklice není horká.
12. Před použitím vždy zkontrolujte teplotu pokrmu, obzvlášť pokud je pokrm určen dětem. Doporučujeme vám, abyste nikdy neochutnávali pokrmy přímo z trouby. Nejdříve nádobu vyjměte a obsah promíchejte, aby se teplota rovnoměrně rozdělila.
13. Pokrmy, které obsahují emulzi omastku a vody, např. polévkový základ, musejí v troubě zůstat ještě 30 až 60 sekund po vypnutí. Vývar přestane vřít a nebude bublat, pokud jej promícháte, nebo do něj vložíte polévkovou kostku (např. masox).
14. Při přípravě pokrmů dávejte pozor, aby se některé druhy pokrmů, např. vánoční pudink, marmeláda nebo mleté maso, neohřály příliš rychle. K ohřívání nebo vaření pokrmů, které obsahují větší množství tuku, nepoužívejte umělohmotné nádoby.
15. Pomůcky, které používáte při přípravě pokrmů v mikrovlnné troubě, se mohou velmi zahřát, protože pokrmy vylučují teplo. Zejména to platí v případě, kdy je horní část nádoby přikrytá umělohmotnou poklicí nebo krytem. Na přenesení takové nádoby budete potřebovat kuchyňské rukavice.
16. Abyste snížili riziko požáru v mikrovlnné troubě:
  - a) Dejte pozor, abyste pokrmy nevařili příliš dlouho. Pečlivě kontrolujte průběh ohřívání, pokud se v troubě nacházejí papírové nebo umělohmotné pomůcky, případně nádoby z hořlavého materiálu.
  - b) Než položíte sáček do mikrovlnné trouby, odstraňte drátky, které slouží k jeho uzavírání.
  - c) Pokud předmět v troubě začne hořet, nechte dvířka trouby zavřená, vypněte troubu, vytáhněte zástrčku ze zásuvky nebo vypněte hlavní pojistku na pojistkovém panelu.

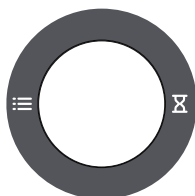

## OBRAZOVKA DISPLEJE

Zobrazuje dobu vaření, výkon, indikátory činnosti a nastavený čas.

## — VÝKON

Pomocí tohoto tlačítka můžete nastavovat úroveň výkonu.

## — GRIL

Toto tlačítko stisknete, když chcete nastavit program pro grilování nebo kombinovaný program.

## ≡ KOMBINACE

Pomocí tohoto tlačítka můžete nastavit kombinovanou přípravu jídel.

## 🔒 NASTAVENÍ VÁHY

Po volbě menu automatického vaření použijte toto tlačítko ke stanovení váhy potravin nebo počtu porcí.

## 🕒 HODINY

Používá se pro nastavení hodin.

## 🕒 KUCHYŇSKÝ ČASOVAČ

Používá se pro nastavení kuchyňského časovače.

## □ STOP

Stisknutím zrušíte nastavení, nebo resetujete troubu před nastavením programu vaření a nastavíte dětskou pojistku.

## ☰ ⌚ ČAS/MENU

Otáčením kruhového voliče nastavíte čas na hodinách trouby a zadáte dobu vaření. Pootočením ovladače ČAS/MENU zvolíte menu automatického vaření.

## ➤➤ START/RYCHLÝ START

Pomocí tohoto tlačítka můžete spustit program vaření. Doba vaření nastavíte jednoduše několika stisknutími a můžete okamžitě začít vařit na plný výkon.

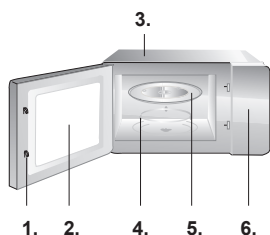

1. Zavírání dvířek
2. Okno trouby
3. Prstenec skleněného talíře
4. Skleněný talíř
5. Kontrolní panel
6. Vedení vln (prosíme, slídivou destičku zakrývající vedení vln neodstraňujte)
7. Mřížka grilu

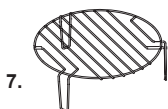

## NÁVOD K POUŽITÍ

### NASTAVOVÁNÍ HODIN

Existuje možnost nastavení 12hodinového a 24hodinového režimu. Když se trouba zapíná poprvé, můžete provést nastavení času hodin. Nastavování času hodin později:

1. V pohotovostním režimu můžete jedním stiskem tlačítka HODINY nastavit 12 hodinový režim; jestliže chcete nastavit 24hodinový režim, stiskněte toto tlačítko ještě jednou.
2. Otáčením ovladače MENU/ČAS můžete zadat číslici hodin.
3. Stiskněte jednou tlačítko Hodiny.
4. Otáčením ovladače MENU/ČAS můžete zadat číslici minut.
5. Potvrďte stiskem tlačítka HODINY

**Poznámka:** Během vaření můžete nastavení hodin zkontrolovat stiskem tlačítka HODINY.

### MIKROVLNNÉ VAŘENÍ

Mikrovlnné vaření vám umožňuje upravovat nastavení výkonu a času. Nejprve zvolíte úroveň výkonu stisknutím tlačítka VÝKON (viz tabulka níže). Potom můžete otáčením ovladače MENU/ČAS zadat dobu vaření. Maximální doba vaření je 95 minut.

Předpokládejme, že chcete vařit 5 minut při úrovni výkonu 60 %.

1. Otevřete dvířka trouby, vložte jídlo a dvířka zavřete.
2. Stiskněte několikrát za sebou tlačítko VÝKON tak, aby se na obrazovce zobrazil požadovaný výkon.



3. Otáčením ovladače MENU/ČAS můžete zadat dobu vaření.
4. Troubu spustíte stiskem tlačítka START/Rychlý START.

**Poznámky:** Poznámka: Výkon můžete během vaření zkontrolovat stiskem tlačítka VÝKON. Po uplynutí doby vaření zazní jedno pípnutí a zobrazí se End (konec). Před spuštěním dalšího vaření vymažte displej a resetujte systém stisknutím jakéhokoliv tlačítka.

## RYCHLÝ START

Pomocí této funkce můžete troubu prakticky naprogramovat tak, aby se spustila při výkonu 100 %. Maximální doba, kterou lze nastavit, je 10 minut.

1. Otevřete dvířka trouby, vložte jídlo a dvířka zavřete.
2. Nastavte dobu vaření tisknutím tlačítka START/Rychlý START rychle po sobě. Trouba se ihned automaticky spustí.

## GRIL

Příprava pokrmů na grilu je zvláště užitečná pro tenké plátky masa, steaky, kotlety, kebab, klobásy a kousky kuřecího masa. Také je vhodná pro přípravu horkých sendvičů a gratinovaných pokrmů. Maximální doba vaření je 95 minut.

Předpokládejme, že chcete naprogramovat přípravu jídla na grilu, která trvá 12 minut.

1. Otevřete dvířka trouby, vložte jídlo a dvířka zavřete.
2. Stiskněte tlačítko GRIL.
3. Otáčením ovladače MENU/ČAS můžete zadat dobu vaření.
4. Stiskněte tlačítko START/Rychlý START.

## KOMBINACE Č. 1

Nejdelší doba přípravy činí 95 minut.

30 % času na běžné zpracování v mikrovlnce, 70% na grilování. Používejte pro přípravu gratinovaných ryb. Předpokládejme, že chcete nastavit zpracování typu kombinace č. 1 na 25 minut.

1. Stiskněte tlačítko KOMBINACE.
2. Otočte čas/menu na 25:00.
3. Stiskněte tlačítko START.

## KOMBINACE Č. 2

Nejdelší doba přípravy činí 95 minut. 55 % času na běžné zpracování v mikrovlnce, 45% na grilování. Používejte pro nákypy, omelety, pečené brambory a drůbež.

Předpokládejme, že chcete nastavit zpracování typu kombinace č. 2 na 12 minut.

1. Dvakrát stiskněte tlačítko KOMBINACE.

2. Otočte ČAS/MENU na 25:00.
3. Stiskněte tlačítko START.

## MENU VAŘENÍ

Pro potraviny nebo následující režim vaření nepotřebujete programovat dobu trvání a výkon vaření. Stačí určit typ potravin, které chcete vařit, a váhu těchto potravin.

1. Otevřete dvířka trouby, vložte jídlo a dvířka zavřete.
2. Otáčením ovladače MENU/ČAS proti směru hodinových ručiček vyberte potravinu.
3. Stiskem tlačítka NASTAVENÍ VÁHY zvolte množství nebo váhu.
4. Troubu spustíte stiskem tlačítka START/RYCHLÝ START.

Kód	Pokrm
1	Mléko/káva (200 ml/šálek)
2	Rýže (g)
3	Špagety (g)
4	Brambory (po 230 g)
5	Automatické ohřívání (g)
6	Ryby (g)
7	Kuřata (g)
8	Hovězí/skopové (g)
9	Maso na jehle (g)

Výsledek automatické přípravy pokrmu závisí na faktorech, jako je tvar a velikost pokrmu, vaše osobní preference s ohledem na konečnou úpravu pokrmu, a dokonce i na tom, jakým způsobem vložíte pokrm do trouby. Pokud zjistíte, že výsledek není v některém směru úplně uspokojivý, upravte vhodně dobu přípravy.

Pro mléko/kávu a brambory neudávají parametry na displeji hmotnost, ale počet porcí.

Při přípravě kuřat, hovězího/skopového a steaků se trouba během přípravy zastaví a zvukovým signálem vás upozorní, že máte pokrm obrátit, abyste dosáhli rovnoměrné úpravy; potom stisknutím tlačítka START/RYCHLÝ START obnovte provoz.

## RYCHLÉ ROZMRAZOVÁNÍ

Předpokládejme, že chcete rozmrazovat zmrazené potraviny po dobu 10 minut.

1. Otevřete dvířka trouby, vložte jídlo a dvířka zavřete.
2. Otáčením ovladače MENU/ČAS proti směru hodinových ručiček vyberte 10.

3. Stiskem tlačítka NASTAVENÍ VÁHY zvolte množství nebo váhu.
4. Potvrďte stiskem tlačítka START/Rychlý Start.

**Poznámky:** Během procesu rozmrazování bude program vydávat zvukový signál a přerušovat se, aby vám připomněl, že je třeba jídlo otočit a pak znovu spustit rozmrazování stiskem tlačítka START/Rychlý Start. Nejdelší doba, kterou můžete nastavit, je 95 minut.

## VÍCFÁZOVÉ VAŘENÍ

Tuto troubu můžete naprogramovat až na 2 sekvence automatického vaření.

Předpokládejme, že chcete nastavit následující program vaření.

1. Otevřete dvířka trouby, vložte jídlo a dvířka zavřete.
2. Stiskněte několikrát za sebou tlačítko VÝKON tak, aby se na obrazovce zobrazil požadovaný výkon.
3. Otáčením ovladače MENU/ČAS můžete zadat dobu vaření.
4. Pomocí tlačítka GRIL nastavte teplotu vaření.
5. Otáčením ovladače MENU/ČAS můžete zadat dobu vaření.
6. Troubu spustíte stiskem tlačítka START/Rychlý Start.

**Poznámky:** Menu vaření, rychlé rozmrazování, a rychlé spuštění nelze v programu vícefázového vaření nastavit.

## HODINY/ODLOŽENÝ START

U trouby lze provést nastavení určitého programu vaření tak, aby se spustil v předem nastavenou dobu.

1. Nastavte program vaření.
2. Stiskněte tlačítko KUCHYŇSKÝ ČASOVAČ/ODLOŽENÝ START.
3. Otáčením ovladače MENU/ČAS zadejte číslici hodin.
4. Stiskněte tlačítko KUCHYŇSKÝ ČASOVAČ/ODINY/ODLOŽENÝ START.
5. Otáčením ovladače MENU/ČAS zadejte číslici minut.
6. Stiskněte tlačítko START/Rychlý Start.

**Poznámka:** Během odpočítávání lze stiskem tlačítka KUCHYŇSKÝ ČASOVAČ/ODLOŽENÝ START zobrazit na displeji na 5 sekund předem nastavenou dobu; jestliže chcete tuto funkci během těchto pěti sekund zrušit, stiskněte tlačítko STOP/ZÁMEK.

Předpokládejme například, že chcete nastavit časovač na 3 minuty.

## NASTAVENÍ VÁHY/ KUCHYŇSKÝ ČASOVAČ

1. Stiskněte tlačítko NASTAVENÍ VÁHY/KUCHYŇSKÝ ČASOVAČ.
2. Pootočte ovladač MENU/ČAS na 3:00.
3. Jednou stiskněte tlačítko NASTAVENÍ VÁHY/KUCHYŇSKÝ ČASOVAČ.

**Poznámka:** Během odpočítávání lze stiskem tlačítka NASTAVENÍ VÁHY/KUCHYŇSKÝ ČASOVAČ zobrazit na displeji na 5 sekund předem nastavenou dobu; jestliže chcete tuto funkci během těchto pěti sekund zrušit, stiskněte tlačítko STOP/ZÁMEK.

---

## DĚTSKÁ POJISTKA

Dětská pojistka brání ve spuštění trouby malými dětmi bez dozoru.

Postup nastavení dětské pojistky: Stiskněte na 3 sekundy tlačítko STOP/ZÁMEK, potom zazní pípnutí a rozsvítí se kontrolka. V zajištěném stavu jsou všechna tlačítka zablokována.

Postup zrušení dětské pojistky: Stiskněte na 3 sekundy tlačítko STOP/ZÁMEK, potom zazní pípnutí a kontrolka zhasne.

1. Než začnete čistit mikrovlnnou troubu, vytáhněte zástrčku ze zásuvky.
2. Vnitřek trouby udržujte vždy v čistotě. Pokud částečky pokrmu nebo tekutiny, které stříkají na stěny nebo dno trouby, zaschnou, otřete je navlhčeným hadříkem. Nedoporučuje se používání hrubých čisticích nebo agresivních prostředků.
3. Vnější povrch trouby čistěte navlhčeným hadříkem. Aby nedošlo k poškození vnitřních stěn mikrovlnné trouby, dbejte na to, aby se do průduchů nevyllila voda.
4. Kontrolní panel nesmí přijít do kontaktu s vodou. Čistěte ho měkkým a navlhčeným hadříkem. K čištění kontrolního panelu nepoužívejte mycí nebo agresivní čisticí prostředky ani prostředky ve spreji.
5. Pokud se na vnitřním nebo vnějším povrchu trouby objeví pára, otřete ji měkkým hadříkem. To se může stát v případě, že mikrovlnnou troubu používáte ve vlhkých místnostech, v žádném případě se nejedná o poruchu trouby.
6. Občas vyjměte také skleněný talíř z trouby a očistěte jej. Skleněný talíř (podstavec) myjte teplou vodou nebo v myčce.
7. Ložiskový prsteneček a dno (spodní povrch) vnitřní části trouby je třeba pravidelně čistit, v opačném případě může trouba pracovat hlučně. Jednoduše očistěte dno v troubě jemným čisticím prostředkem, vodou nebo prostředkem na čištění skla a nechte uschnout. Ložiskový prsteneček můžete omývat teplou vodou nebo v myčce na nádobí. Po dlouhodobém používání trouby se na kolečkách ložiskového prstence objeví výpary, které se uvolňují při vaření; nemají žádný vliv na jeho funkci. Při vyjmutí ložiskového prstence z drážky na dně komory (vnitřku trouby) dejte pozor, abyste ho zase správně umístili.
8. Případný nepříjemný pach z trouby můžete odstranit tak, že do hluboké nádoby na přípravu pokrmů v troubě nalijete šálek vody a nakrájíte kůru z jednoho citronu. Nádobu vložte na pět minut do mikrovlnné trouby a troubu zapněte. Po vypnutí pečlivě otřete a vysušte vnitřek trouby a očistěte jej měkkým hadříkem.

### ŽIVOTNÍ PROSTŘEDÍ

Až přístroj doslouží, nevyhazujte jej do běžného komunálního odpadu, ale odevzdejte jej do sběrně určené pro recyklaci. Pomůžete tím chránit životní prostředí.

## INSTALACE

1. Nejdříve zkontrolujte, jestli jste z vnitřku trouby vyndali veškerý obalový materiál.
2. Po jeho odstranění zkontrolujte troubu, jestli nedošlo k jejímu poškození, např.:
  - ohnuté dveře,
  - poškozené dveře,
  - poškození nebo nerovnosti ve skle (okénku) na dveřích nebo na displeji,
  - nerovnosti ve vnitřku trouby.Jakmile zjistíte některé z uvedených poškození, přestaňte troubu používat.
3. Mikrovlnná trouba váží přibližně 15,6 kg; postavte ji na rovnou a dostatečně pevnou plochu, která unese váhu trouby.
4. Troubu položte co nejdále od tepelných zdrojů a páry.
5. Na horní stěnu trouby nic nepokládejte.
6. Neodnímejte pohonnou hřídel otočného talíře uvnitř trouby.
7. Pokud mikrovlnnou troubu používají děti, musejí být pod pečlivým dohledem dospělých osob.
8. Elektrická zásuvka musí být přístupná tak, aby bylo možné spotřebič v případě nouze snadno odpojit. Nebo by mělo být možné izolovat troubu od napájení začleněním vypínače odpovídajícího pravidlum pro kabeláž. Pripojte spotřebič ke zdroji jednofázového napětí 230 V/50 Hz střídavého proudu prostřednictvím správně nainstalované zásuvky s uzemněním. **UPOZORNĚNÍ! TOTO ZARÍZENÍ MUSÍ BYT UZEMNĚNO!** Vyrobcem nenese žádnou odpovědnost za případy, kdy nejsou tato bezpečnostní opatření dodržena.
9. Trouba potřebuje 1,5 kVA příkonu. Doporučujeme vám, abyste se při instalaci trouby poradili s opravářem, případně s vhodným odborníkem.

**POZOR: Trouba je vybavena vlastní pojistkou, a to 250V, 10A.**

## SPECIFIKACE

Příkon.....	230-240V-50 Hz, 1450 W
Výstupní výkon.....	900 W
Výkon grilu.....	1000 W
Provozní frekvence.....	2450 MHz
Vnější rozměry...595 mm (Š) x 388 mm (V) x 360 mm (H)	
Objem trouby.....	23 litrů
Hmotnost bez obalu.....	Přibližně 17,75 kg
Hladina hluku.....	Lc <58 dB (A)
Průměr otočného talíře.....	315 mm



**Tento přístroj je označen v souladu s evropskou směrnicí 2012/19/EU o elektrickém a elektronickém odpadu (waste electrical and electronic equipment - WEEE). Směrnice obsahuje nařízení o sběru a nakládání s odpady elektrického a elektronického charakteru, které platí v EU.**

## PORUCHY FUNKCE PŘIJÍMAČŮ (INTERFERENCE)

Mikrovlnná trouba může způsobit poruchu funkce vašeho rádiového nebo televizního přijímače, popř. jiných obdobných přístrojů. V případě, že se vyskytne interference, můžete tuto poruchu snížit, případně zcela odstranit, následovně:

- Očistěte dveře a povrch těsnění v troubě.
- Umístěte rušený přijímač co možná nejdále od mikrovlnné trouby.
- Své rádio nebo televizi vybavte vhodnou anténou, kterou umístěte tak, aby zajistila silný příjem signálu.

VYHRAZUJEME SI PRÁVO NA ZMĚNY, KTERÉ NEMAJÍ  
VLIV NA FUNKČNOST SPOTŘEBIČE.

## SKŘÍŇKA PRO ZABUDOVÁNÍ

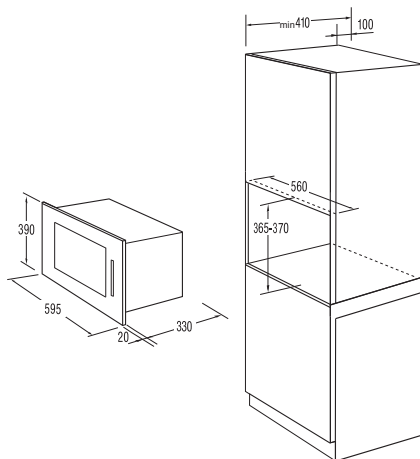



1. V případě, že mikrovlnná trouba vůbec nefunguje, nebo se nerozsvítí displej, popř. zhasne:
  - a) Zkontrolujte, jestli je trouba správně připojená do elektrické sítě. Pokud není, vytáhněte zástrčku ze zásuvky a vyčkejte 10 vteřin; poté ji znovu zastrčte.
  - b) Zkontrolujte, jestli je pojistka elektrického vedení neporušená, nebo jestli nevypadla pojistka v domě. Pokud jsou všechny pojistky funkční, vyzkoušejte zásuvku zapojením jiného přístroje.
2. V případě, že mikrovlnná trouba nehřeje, tj. nevytváří mikrovlnný paprsek:
  - a) Zkontrolujte, jestli jsou programovací hodiny správně nastavené.
  - b) Zkontrolujte, jestli jsou dvířka správně zavřena a bezpečnostní zámek uzamčen. Pokud tomu tak není, trouba nebude fungovat.

**V případě, že se vám pomocí tohoto návodu nepodařilo odstranit závadu, spojte se s autorizovaným opravářem.**

Pokud byste měli jakýkoliv problém nebo byste potřebovali nějakou informaci, kontaktujte Středisko péče o zákazníky společnosti Mora ve své zemi (telefonní číslo střediska najdete v letáčku s celosvětovou zárukou).

Pokud se ve vaší zemi Středisko péče o zákazníky nenachází, můžete kontaktovat místního dodavatele výrobků Mora nebo oddělení Service Department of Mora Domestic Appliances.

**Jen pro osobní užití!**

**PŘEJEME VÁM PŘÍJEMNÉ CHVÍLE PŘI POUŽÍVÁNÍ  
MIKROVLNNÉ TROUBY - VAŠE**

The logo for Mora, featuring the word "MORA" in a bold, stylized, black font. The letters are thick and blocky, with a slight shadow effect.