

NOVALINE

Mikrovlnná trouba

Tento návod k použití platí pro následující model 800wattové mikrovlnné trouby:

MW-DGS-231

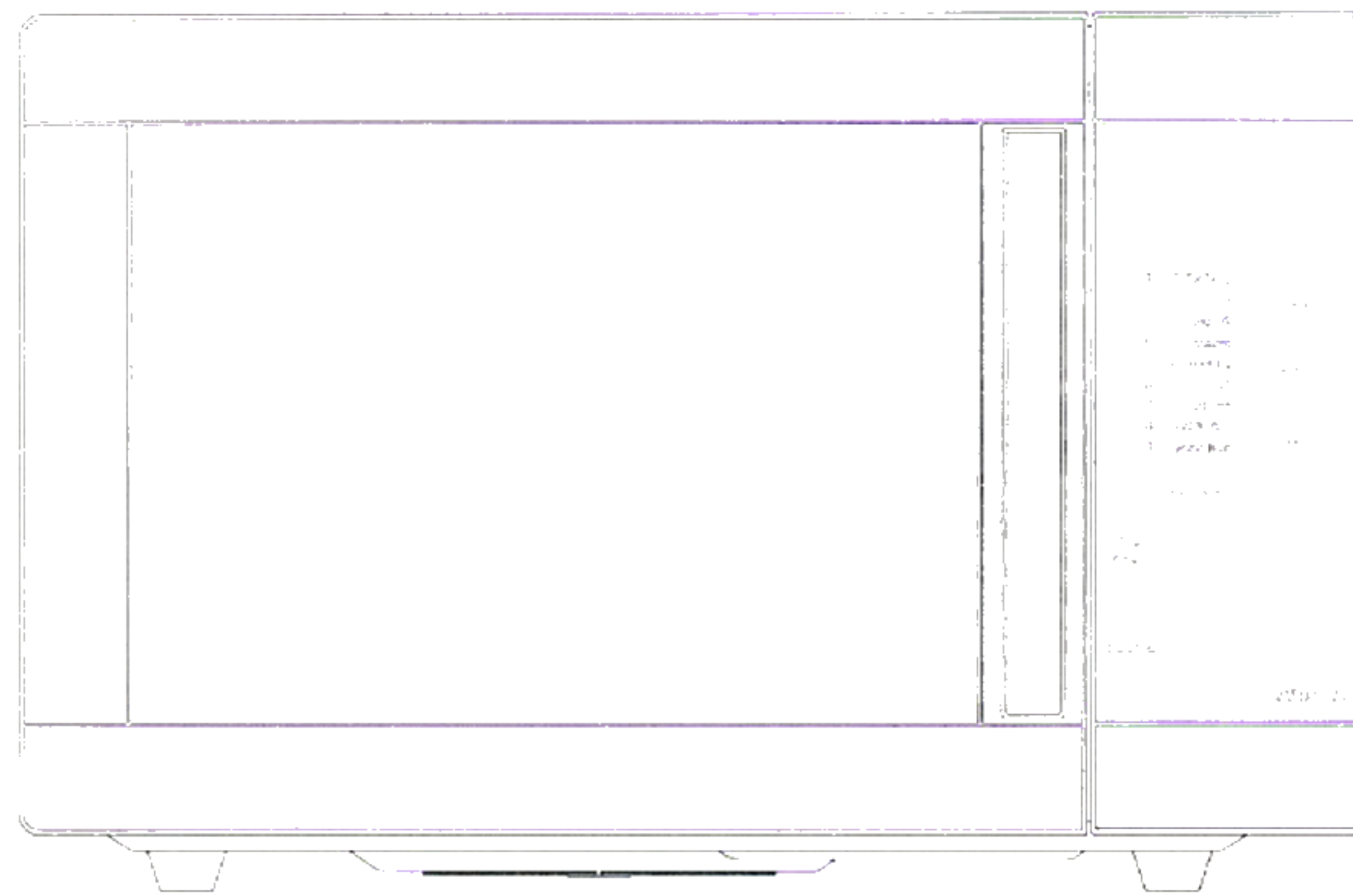

1. Před instalací a zprovozněním trouby si tyto pokyny pozorně **PROČTĚTE**.
Uschovejte je pro případné další použití.
2. Do následujícího okénka si opište **SÉRIOVÉ ČÍSLO** uvedené na štítku, který je připevněn na vaší troubě, a uschovejte pro případné další použití.

SÉRIOVÉ ČÍSLO:



OBSAH

Co je třeba dodržovat, abyste se nevystavovali nebezpečným dávkám mikrovlnné energie ...1	Důležité bezpečnostní pokyny 3
Technické údaje..... 1	Základní pokyny k přípravě jídel v mikrovlnné troubě..... 4
Doporučené rady, než zavoláte servisního technika2	Nádobí5
Instalace.....2	Názvy součástí6
Pokyny k uzemnění.....3	Ovládací panel7
Radiové rušení3	Jak nastavit ovládání trouby9
	Čištění a údržba12

CO JE TŘEBA DODRŽOVAT, ABYSTE SE NEVYSTAVOVALI NEBEZPEČNÝM DÁVKÁM MIKROVLNNÉ ENERGIE

- (a) Nepokoušejte se uvést tuto troubu do provozu, pokud jsou dvířka otevřena. Mohli byste se tím vystavit nebezpečné dávce mikrovlnné energie. Nemanipulujte s bezpečnostními uzávěry a dveřními závěsy.
- (b) Mezi čelní stranu trouby a dvířka nevkládejte žádné předměty a dbejte, aby na těsnících plochách nezůstávaly nečistoty nebo zbytky čistících prostředků.
- (c) Pokud je trouba poškozená, nepoužívejte ji. Je velmi důležité, aby byla dvířka řádně uzavřena a nebyly poškozeny zvláště tyto části:
- ① dvířka (zkřížená),
 - ② dveřní závěs a uzávěr (zlomené nebo uvolněné),
 - ③ těsnící plochy.
- (d) Jakékoli opravy nebo úpravy trouby může provádět pouze kvalifikovaný servisní personál.

TECHNICKÉ ÚDAJE

Příkon:	230V~50 Hz, 1200 W (mikrovlnná trouba) 230V 1000 W (topné těleso)
Jmenovitý výkon mikrovlnné trouby:	800 W
Provozní frekvence:	2 450 MHz
Vnější rozměry:	295 mm (V) × 458 mm (Š) × 392 mm (H)
Rozměry prostoru pro přípravu jídel:	206 mm (V) × 300 mm (Š) × 302 mm (H)
Objem trouby:	20 litrů
Zajištění rovnoměrné přípravy jídel:	Otočný systém { Φ 270 mm }
Čistá hmotnost:	Přibližně 15,1 kg
Hluk:	45 DB

DOPORUČENÉ RADY, NEŽ ZAVOLÁTE SERVISNÍHO

TECHNIKA

Pokud trouba přestane fungovat, postupujte takto:

A) Zkontrolujte, zda je trouba řádně připojena k elektrické síti. Pokud není, vytáhněte zástrčku ze zásuvky, počkejte 10 vteřin a znovu ji řádně zasuněte.

B) Zkontrolujte, zda nevypadla pojistka nebo hlavní jistič. Pokud jsou pojistky i jistič v pořádku, vyzkoušejte zásuvku s jiným spotřebičem.

C) Zkontrolujte, zda je ovládací panel naprogramován správně a zda je nastavena doba přípravy.

D) Zkontrolujte, zda jsou dvířka řádně uzavřena a zda funguje bezpečnostní zavírání. V opačném případě nebude do trouby proudit mikrovlnná energie.

POKUD JSTE PROVEDLI VÝŠE UVEDENÉ KROKY A TROUBU SE NEPODAŘILO ZPROVOZNIT, KONTAKTUJTE KVALIFIKOVANÉHO TECHNIKA. NIKDY SE NEPOKOUŠEJTE TROUBU OPRAVOVAT SAMI.

INSTALACE

1. Zkontrolujte, zda byl z vnitřní strany dvířek odstraněn veškerý obalový materiál.
2. Zkontrolujte, zda není trouba poškozena, např. zkřížená nebo prohnutá dvířka, poškozené těsnicí plochy, zlomené nebo uvolněné dveřní závěsy a uzávěr a zářezy uvnitř trouby nebo na dvířkách. Pokud je některá část mikrovlnné trouby poškozena, nepoužívejte ji a kontaktujte kvalifikovaného servisního technika.
3. Tuto mikrovlnou troubu je nutné umístit na rovnou, stabilní plochu, která udrží váhu trouby i jídla, které se bude pravděpodobně v mikrovlnné troubě připravovat.
4. Neumist'ujte troubu do blízkosti tepelného zdroje, vlhkého prostředí nebo v blízkosti hořlavých materiálů.
5. Pro správnou funkci musí mít trouba dostatečný přísun vzduchu. Nad troubou musí zůstat volný prostor 20 cm, za troubou 10 cm a po obou stranách 5 cm. Nepřikrývejte ani neblokujte žádný z otvorů spotřebiče. Neodstraňujte nožičky.
6. Neuvádějte troubu do provozu, pokud nejsou skleněný talíř, otočný kruh a hřídel na svém místě.
7. Zkontrolujte, zda není napájecí kabel poškozen, veden pod troubou nebo po jakémkoli horkém či ostrém povrchu.
8. Zásuvka musí být dobře přístupná, aby bylo možné zařízení v případě nouze vypnout.
9. Troubu nepoužívejte venku.

POKYNY K UZEMNĚNÍ

Toto zařízení musí být uzemněno. Trouba je vybavena napájecím kabelem s uzemněným vodičem a uzemněnou zástrčkou. Kabel musí být připojen do zásuvky, která je řádně instalována a uzemněna. V případě zkratu na elektrickém vedení snižuje uzemnění nebezpečí úrazu elektrickým proudem díky vodiči umožňujícímu odvod elektrického proudu. Doporučuje se troubu připojit na samostatný okruh. Použití vysokého napětí je nebezpečné a může způsobit požár či jinou nehodu a troubu poškodit.

UPOZORNĚNÍ: Nevhodné použití uzemněné zástrčky může vést k úrazu elektrickým proudem.

Poznámky: 1. Pokud máte jakékoli dotazy týkající se uzemnění nebo elektroinstalace, obraťte se na kvalifikovaného elektrikáře nebo servisního technika.

2. Výrobce ani prodejce nepřebírají žádnou odpovědnost za škody způsobené na troubě nebo za zranění osob v důsledku nedodržení pokynů týkajících se elektrického připojení.

Vodiče v napájecím kabelu mají následující barevné značení:

Zelený a žlutý = ZEM

Modrý = NULOVÝ VODIČ

Hnědý = ŽIVÝ VODIČ

RÁDIOVÉ RUŠENÍ

1. Provoz mikrovlnné trouby může rušit rádio, TV nebo podobné zařízení.

2. Případné rušení je možné omezit nebo eliminovat následujícím způsobem:

a. Očistěte dvířka a těsnící plochy trouby.

b. Přesměrujte anténu rádia či televize.

c. Přemístěte mikrovlnnou troubu vzhledem k přijímači.

d. Odsuňte mikrovlnnou troubu od přijímače.

e. Zapněte mikrovlnnou troubu do jiné zásuvky tak, aby byly mikrovlnná trouba a přijímač připojeny k různým přípojkám.

DŮLEŽITÉ BEZPEČNOSTNÍ POKYNY

Při používání elektrického spotřebiče je nutné dodržovat základní bezpečnostní pokyny, včetně následujících:

UPOZORNĚNÍ: Abyste předešli nebezpečí popálenin, úrazu elektrickým proudem, požáru, zranění osob nebo vystavení nebezpečné dávce mikrovlnné energie, postupujte takto:

1. Před použitím zařízení si přečtěte všechny pokyny.

2. Spotřebič používejte pouze k účelům, ke kterým je určen, a tak jak je popsáno v této příručce. V tomto spotřebiči nepoužívejte leptavé chemikálie nebo výpary. Tento typ trouby je určen pro ohřívání, vaření nebo sušení potravin. Není určen k průmyslovému nebo laboratornímu použití.

3. Neuvádějte spotřebič do provozu, pokud je prázdný.

4. Neuvádějte spotřebič do provozu, je-li poškozen napájecí kabel nebo zástrčka, pokud spotřebič nepracuje správně nebo byl poškozen popř. upadl na zem.
5. Jako u každého jiného spotřebiče zajistěte dohled, pokud troubu používají děti.
6. Abyste snížili nebezpečí požáru v prostoru pro přípravu jídel dodržujte následující pokyny:
 - a. Při zahřívání potravin v igelitových nebo papírových obalech troubu často kontrolujte, aby nedošlo ke vznícení.
 - b. Z papírových nebo igelitových sáčků odstraňte před umístěním do mikrovlnné trouby drátové spony.
 - c. **Pokud se objeví kouř, vypněte spotřebič nebo vytáhněte zástrčku. Nechejte otevřená dvířka, aby se uhasily případné plameny.**
 - d. Prostor pro přípravu jídel nepoužívejte ke skladování. V době, kdy mikrovlnnou troubu nepoužíváte, nenechávejte v tomto prostoru žádné papírové výrobky, nádobí nebo potraviny.
7. Tekuté nebo jiné potraviny nesmí být zahřívány v neprodyšně uzavřených nádobách či obalech. Mohlo by dojít k jejich explozi.
8. Nápoje ohřívané v mikrovlnné troubě se zahřívají i po vypnutí spotřebiče, a proto je nutné zacházet s nádobou/obalem opatrně.
9. Troubu nepoužívejte ke smažení potravin. Horký olej by mohl poškodit součásti trouby či nádobí nebo dokonce způsobit popáleniny kůže.
10. V mikrovlnné troubě nevařte celá vejce. Mohla by explodovat.
11. Potraviny se silnější slupkou, např. brambory, celé dýně, jablka a kaštiny, před přípravou propíchněte.
12. Obsah kojeneckých lahví a dětských skleniček je nutné před servírováním dobře promíchat nebo protřepat, aby nedošlo k popálení.
13. Teplo ze zahřívání potravin se přenáší na nádobí, a to může být tedy horké. Pro manipulaci s ním použijte chňapku.
14. Dbejte, aby bylo používané nádobí vhodné pro použití v mikrovlnné troubě.
15. **UPOZORNĚNÍ:** Jakékoli servisní zásahy nebo opravy, které vyžadují odstranění krytů, jež chrání před mikrovlnnou energií, jsou nebezpečné, pokud nejsou provedeny školenou osobou.

ZÁKLADNÍ POKYNY K PŘÍPRAVĚ JÍDEL V MIKROVLNNÉ TROUBĚ

1. Potraviny dobře uspořádejte. Nejsilnější kusy umístěte směrem z talíře ven.
2. Sledujte dobu vaření. Nastavte nejkratší uvedenou dobu a dle potřeby přidávejte. Silně převařené potraviny mohou dýmit nebo se vznítit.
3. Potraviny během vaření zakryjte. Kryt zabraňuje stříkání a zajistí, aby se potraviny uvařily

stejněměrně.

4. Potraviny jako kuře nebo hamburgery během přípravy v mikrovlnné troubě jednou otočte. Urychlíte tím jejich přípravu. Velké kusy potravin jako např. maso k pečení musí být otočeny alespoň jednou.
5. Potraviny jako např. masové koule v polovině doby vaření promíchejte směrem shora dolů a od středu směrem ven.

NÁDOBÍ

1. Ideálním materiálem pro nádobí používané v mikrovlnné troubě je materiál mikrovlny propouštějící. Energie tak může pronikat nádobou a zahřívat potraviny.
2. Mikrovlny nemohou pronikat kovy, a proto by nemělo být používáno kovové nádobí nebo talíře s kovovým okrajem.
3. Při vaření v mikrovlnné troubě nepoužívejte výrobky z recyklovaného papíru, protože mohou obsahovat malé zbytky kovu, které pak mohou způsobit jiskření popř. vznik požáru.
4. Doporučuje se upřednostňovat kulaté/oválné nádobí před nádobím hranatým/obdélníkovým, protože potraviny v rozích mají tendenci se převarovat.
5. Pro překrytí míst, kde by mohlo dojít k převarování, lze použít úzké pruhy alobalu. Nepoužívejte však příliš velké množství a zajistěte, aby mezi alobalem a stěnou prostoru pro přípravu jídel byla vzdálenost alespoň 2,54 cm.

Dále uvedený seznam slouží jako obecný průvodce při výběru správného nádobí.

Nádobí na vaření	Vaření v mikrovlnné troubě	Grilování	Kombinované vaření
Teplovzdorné sklo	Ano	Ano	Ano
Neteplovzdorné sklo	Ne	Ne	Ne
Teplovzdorná keramika	Ano	Ano	Ano
Plastové nádobí bezpečné pro použití v mikrovlnné troubě	Ano	Ne	Ne
Kuchyňský papír	Ano	Ne	Ne
Kovový podnos/kovová miska	Ne	Ano	Ne
Kovový stojánek	Ne	Ano	Ne
Alobal a hliníkové misky	Ne	Ano	Ne

NÁZVY SOUČÁSTÍ

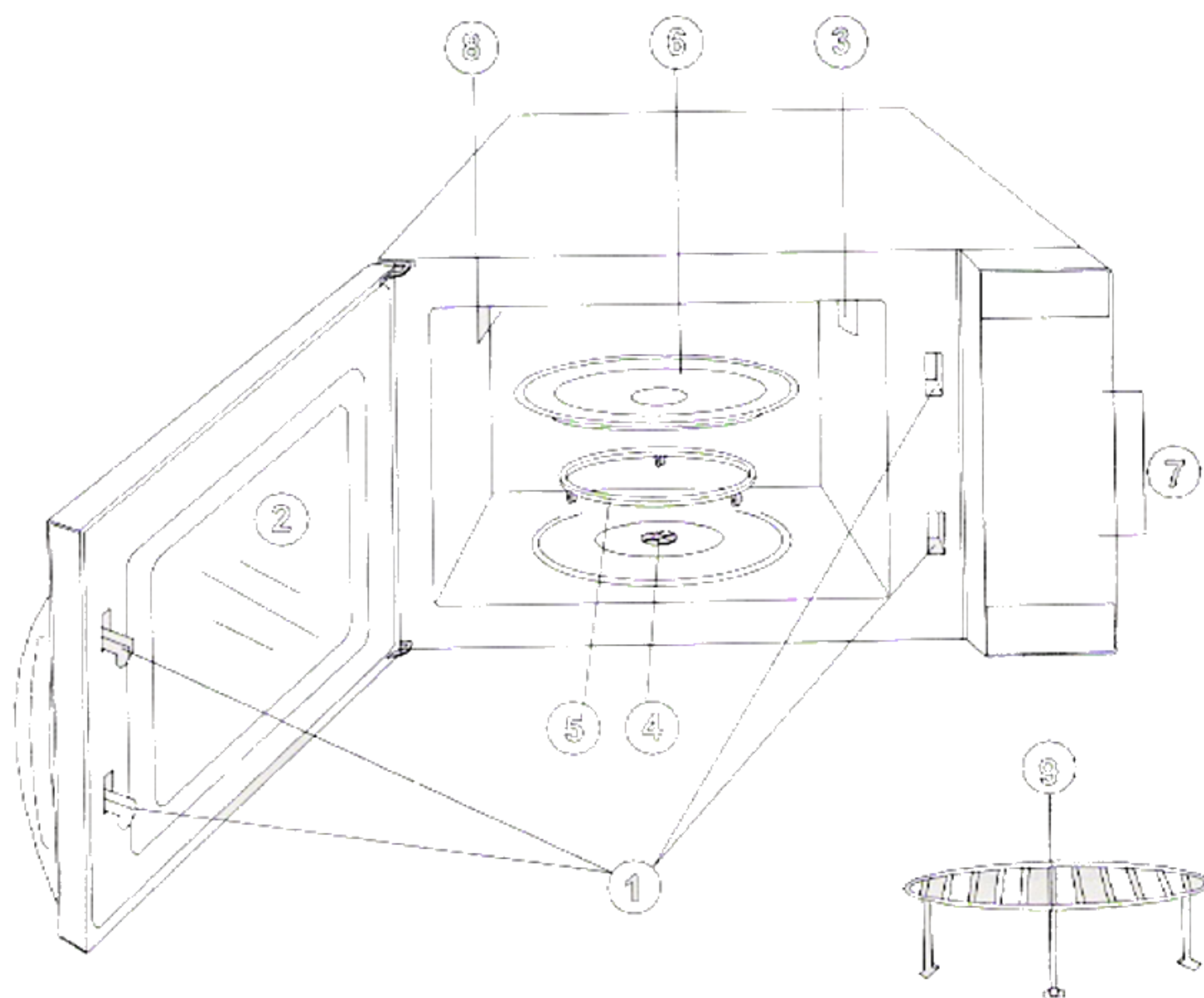

- ① Bezpečnostní uzávěr dvířek
- ② Okénko ve dvířkách mikrovlnné trouby
- ③ Ventilátor trouby
- ④ Hřídel
- ⑤ Otočný kruh
- ⑥ Skleněný talíř
- ⑦ Ovládací panel
- ⑧ Topné těleso
- ⑨ Kovový stojánek

OVLÁDACÍ PANEL

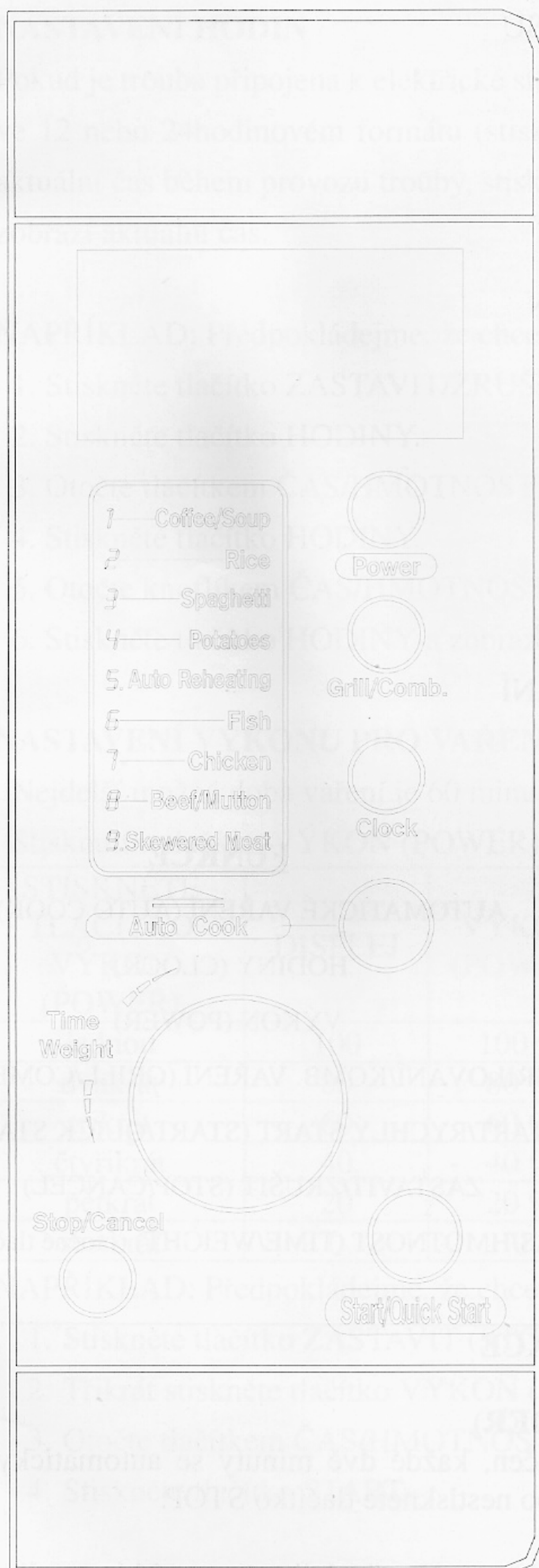

VÝKON (POWER): Používá se k nastavení stupně výkonu.

Grilování/kombinované vaření (Grill/Comb): Několikrát stiskněte toto tlačítko a zvolte grilování nebo jeden ze dvou kombinovaných programů vaření v mikrovlnné troubě a grilování.

HODINY (CLOCK): Stiskněte toto tlačítko a nastavte aktuální čas.

AUTOMATICKÉ VAŘENÍ (AUTO COOK): Zadejte počet porcí nebo hmotnost a můžete připravovat oblíbená jídla.

ČAS/HMOTNOST (TIME/WEIGHT): Otáčením tlačítka nastavíte aktuální čas nebo dobu vaření.

ZASTAVIT/ZRUŠIT (STOP/CANCEL): Pokud chcete vaření pouze přerušit, stiskněte jednou. Pokud chcete vaření ukončit, stiskněte dvakrát.

START/RYCHLÝ START (START/QUICK START): Stisknutím spustíte vaření. Pokud stisknete tlačítko opakovaně, můžete nastavit dobu vaření a okamžitě spustit troubu na plný výkon.

DIGITÁLNÍ DISPLEJ

POPIS:

TIMER REMINDER - UPOMÍNKA NASTAVENÍ ČASU

START REMINDER – UPOMÍNKA STARTU

GRILL COOKING – GRILOVÁNÍ

CLOCK – HODINY

CHILD LOCK – DĚTSKÁ POJISTKA

POWER PERCENTAGE – PROCENTUÁLNÍ VÝKON

WEIGHT UNIT – VÁHA JEDNOTKY

LOW POWER COOKING – ÚSPORNÉ VAŘENÍ

COMBINATION 2 – KOMBINACE 2

HIGH POWER COOKING – VÝKONNÍ VAŘENÍ

COMBINATION 1 – KOMBINACE 1

MICROWAVE COOKING – MIKROVLNNÉ VAŘENÍ

AUTO DEFROST – AUTOMATICKÉ ODMRAZOVÁNÍ

AUTO COOKING – AUTOMATICKÉ VAŘENÍ

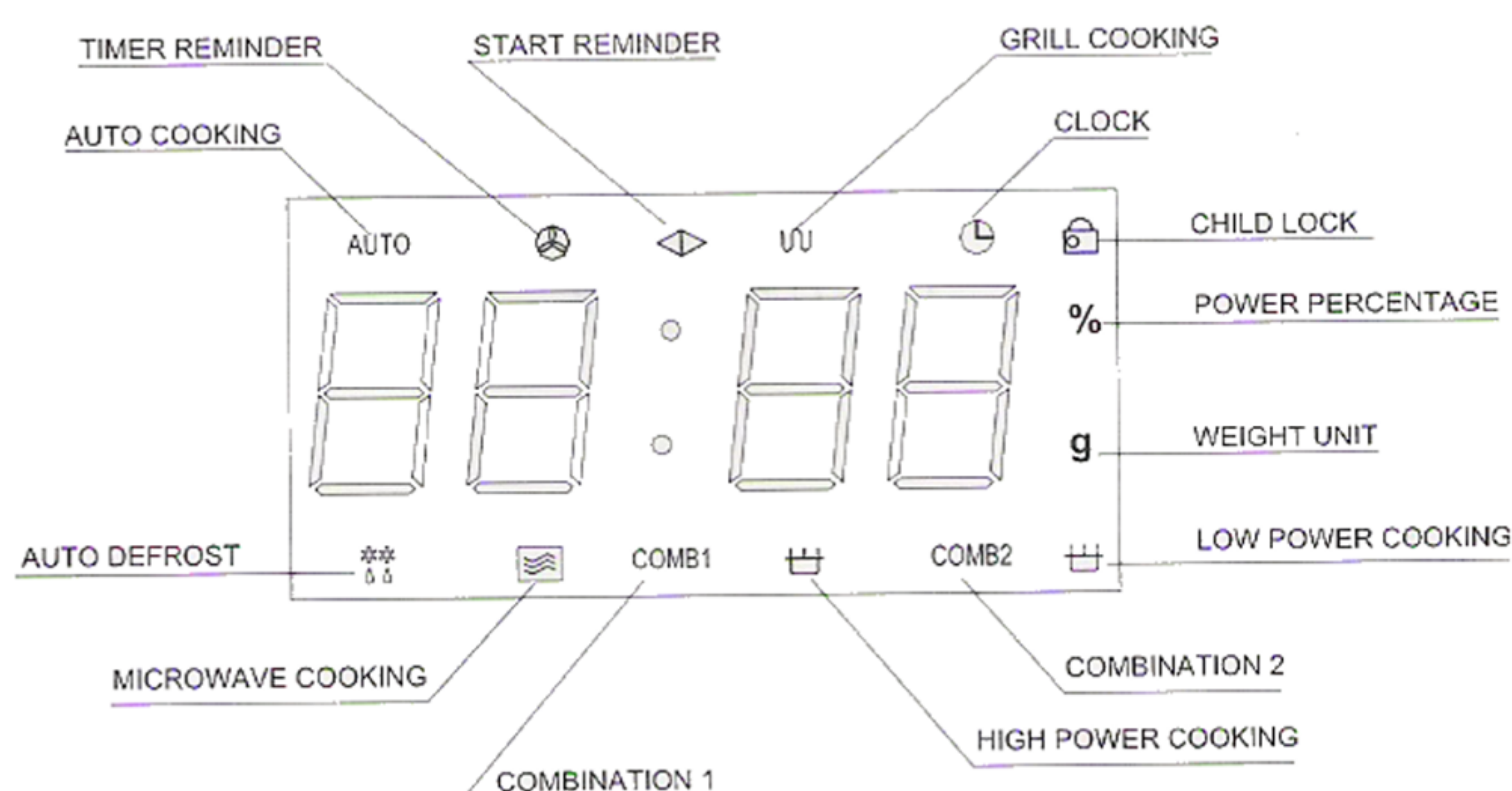

FUNKCE

AUTOMATICKÉ VAŘENÍ (AUTO COOK)

HODINY (CLOCK)

VÝKON (POWER)

GRILOVÁNÍ/KOMB. VAŘENÍ (GRILL/COMB.)

START/RÝCHLÝ START (START/QUICK START)

ZASTAVIT/ZRUŠIT (STOP/CANCEL)

ČAS/HMOTNOST (TIME/WEIGHT) (otočné tlačítko)

ZVLÁŠTNÍ FUNKCE

AUTOMATICKÝ PŘIPOMÍNAČ (AUTO REMINDER)

Jakmile je program vaření nebo rozmrazování dokončen, každé dvě minuty se automaticky ozvou tři zvukové signály, dokud troubu neotevřete nebo nestisknete tlačítko STOP.

DĚTSKÁ POJISTKA (CHILD LOCK)

Zabraňuje tomu, aby troubu zapnuly malé děti bez dozoru. Na displeji se rozsvítí kontrolka DĚTSKÉ POJISTKY. Pokud je nastavena DĚTSKÁ POJISTKA, není možné troubu zapnout.

JAK NASTAVIT OVLÁDÁNÍ TROUBY

Při každém stisknutí tlačítka se ozve zvukový signál, který potvrzuje, že tlačítko bylo stisknuto.

NASTAVENÍ HODIN

Pokud je trouba připojena k elektrické síti, zobrazí se na displeji “1:01”. Hodiny je možné nastavit ve 12 nebo 24hodinovém formátu (stiskněte tlačítko HODINY dvakrát). Pokud chcete zobrazit aktuální čas během provozu trouby, stiskněte tlačítko HODINY. Na displeji se na dobu pěti vteřin zobrazí aktuální čas.

NAPŘÍKLAD: Předpokládejme, že chcete nastavit správný aktuální čas 8:30 (ráno nebo večer).

1. Stiskněte tlačítko ZASTAVIT/ZRUŠIT (STOP/CANCEL), kterým systém vynulujete.
2. Stiskněte tlačítko HODINY.
3. Otočte tlačítkem ČAS/HMOTNOST (TIME/WEIGHT) a nastavte 8 hodin.
4. Stiskněte tlačítko HODINY.
5. Otočte knoflíkem ČAS/HMOTNOST (TIME/WEIGHT) a nastavte 30 minut.
6. Stiskněte tlačítko HODINY a zobrazí se 8:30.

NASTAVENÍ VÝKONU PRO VAŘENÍ V MIKROVLNNÉ TROUBĚ

Nejdější možná doba vaření je 60 minut.

Stisknutím tlačítka VÝKON (POWER) zvolte stupeň výkonu.

STISKNĚTE TLAČÍTKO VÝKON (POWER)	DISPLEJ	VÝKON (POWER)
jednou	100	100 %
dvakrát	80	80 %
třikrát	60	60 %
čtyřikrát	40	40 %
pětkrát	20	20 %
šestkrát	0	0

NAPŘÍKLAD: Předpokládejme, že chcete vařit po dobu jedné minuty na 60 % výkonu.

1. Stiskněte tlačítko ZASTAVIT (STOP).
2. Třikrát stiskněte tlačítko VÝKON (POWER).
3. Otočte tlačítkem ČAS/HMOTNOST (TIME/WEIGHT) a nastavte na 1:00.
4. Stiskněte tlačítko START.

MINUTOVÝ ČASOVÝ SPÍNAČ

NAPŘÍKLAD: Předpokládejme, že chcete nastavit 3 minuty.

Krok: 1. Šestkrát stiskněte tlačítko VÝKON (POWER).

2. Otočte tlačítkem ČAS/HMOTNOST (TIME/WEIGHT) a nastavte na 3:00.

3. Stiskněte tlačítko START.

AUTOMATICKÉ ROZMRAZOVÁNÍ

Troubu je možné používat pro rozmrazování masa, drůbeže nebo plodů moře. Doba rozmrazování a stupeň výkonu se nastaví automaticky, jakmile zadáte hmotnost. Hmotnost mražených potravin se musí pohybovat v rozmezí 100 g až 2700 g.

NAPŘÍKLAD: Předpokládejme, že chcete rozmrazit 600 g krevet.

1. Otočte tlačítkem ČAS/HMOTNOST (TIME/WEIGHT) a nastavte hmotnost potravin, které chcete rozmrazit.
2. Stiskněte tlačítko START.

AUTOMATICKÉ VAŘENÍ

U následujících potravin není nutné zadávat dobu vaření a výkon. Výsledek automatického vaření je ovlivněn umístěním potravin, napětím a podobnými faktory. Pokud nejsou potraviny dostatečně uvařeny, přidejte ještě několik minut.

Pokud potraviny v polovině doby vaření promícháte, uvaří se rovnoměrněji.

NAPŘÍKLAD: Nastavte automatický program vaření na 400 g ryby.

1. Šestkrát stiskněte tlačítko AUTOMATICKÉ VAŘENÍ (AUTO COOK).
2. Otočte tlačítkem ČAS/HMOTNOST (TIME/WEIGHT) a nastavte hmotnost.
3. Stiskněte tlačítko START.

Menu automatického vaření	Stiskněte tlačítko HMOTNOST (WEIGHT)								
	jednou	dvakrát	třikrát	čtyřikrát	pětkrát	šestkrát	sedmkrát	osmkrát	devětkrát
1. káva/polévka	1 šálek	1 polévka	2 polévky						
2. rýže	100 g	200 g	400 g	600 g	800 g	1000 g			
3. špagety	100 g	200 g	300 g						
4. brambory	150 g	300 g	450 g	600 g					
5. automatické ohřívání	100 g	200 g	300 g	400 g	500 g	600 g	700g	800 g	1000 g
6. ryby	100 g	200 g	400 g	600 g	800 g	1000 g			
7. kuře	800 g	1000 g	1200 g	1300 g	1400 g				
8. hovězí/telecí	300 g	500 g	800 g	1000 g	1200 g	1300 g			
9. ražničí	100 g	200 g	300 g	400 g	500 g	600 g	700 g		

RYCHLÉ VAŘENÍ

Při programování na RYCHLÉ vaření bude trouba v provozu na VYSOKÝ (HIGH) výkon (100 % výkon).

Několikrát stiskněte tlačítko START/RYCHLÝ START a nastavte dobu vaření:

DOBA	POČET STISKNUTÍ TLAČÍTKA
0:30	1
1:00	2
1:30	3
2:00	4
3:00	5
...	...

NAPŘÍKLAD: Takto nastavte vaření v mikrovlnné troubě na 2 minuty při 100 % výkonu.

1. Dejte potraviny do trouby a uzavřete dvířka.
2. Čtyřikrát stiskněte tlačítko **START/RYCHLÝ START (START/QUICK START)**.

DĚTSKÁ POJISTKA

Používá se pro nastavení **DĚTSKÉ POJISTKY**. Na tři vteřiny stiskněte tlačítko **ZASTAVIT/ZRUŠIT (STOP/CANCEL)**. Ozve se zvukový signál a rozsvítí se kontrolka **DĚTSKÉ POJISTKY**.

Pokud chcete zrušit nastavení **DĚTSKÉ POJISTKY**, na tři vteřiny podržte tlačítko **ZASTAVIT/ZRUŠIT (STOP/CANCEL)**. Ozve se zvukový signál a kontrolka **DĚTSKÉ POJISTKY** zhasne.

GRILOVÁNÍ (GRILL)

Umožňuje nastavit až 60 minut. Grilování je obzvláště výhodné pro tenké plátky masa, steaky, kotlety, kebab, klobásy nebo kousky kuřete. Je rovněž vhodné pro přípravu horkých sendvičů a zapékaných jídel.

NAPŘÍKLAD: Předpokládejme, že chcete grilovat na 12 minut.

1. Jedenkrát stiskněte tlačítko **GRILOVÁNÍ/KOMB. VAŘENÍ (GRILL/COMB.)**.
2. Otočte tlačítkem **ČAS/HMOTNOST (TIME/WEIGHT)** a nastavte na 12:00.
3. Stiskněte tlačítko **START**.

COMB 1

Nejdelší možná doba vaření je 60 minut.

30% času vaření v mikrovlnné troubě, 70% času grilování. Tuto kombinaci používejte pro ryby, brambory nebo zapékání.

NAPŘÍKLAD: Předpokládejme, že chcete nastavit troubu na **KOMB. VAŘENÍ 1** na 25 minut.

1. Dvakrát stiskněte tlačítko **GRILOVÁNÍ/KOMB. VAŘENÍ (GRILL/COMB.)**.
2. Otočte tlačítkem **ČAS/HMOTNOST (TIME/WEIGHT)** a nastavte na 25:00.
3. Stiskněte tlačítko **START**.

COMB 2

Nejdelší možná doba vaření je 60 minut.

55 % času vaření v mikrovlnné troubě, 45 % času grilování. Tuto kombinaci používejte pro přípravu moučníků, omelet, pečených brambor nebo drůbeže.

NAPŘÍKLAD: Předpokládejme, že chcete nastavit troubu na KOMB. VAŘENÍ 2 na 12 minut.

1. Třikrát stiskněte tlačítko GRILOVÁNÍ/KOMB. VAŘENÍ (GRILL/COMB.).
2. Otočte tlačítkem ČAS/HMOTNOST (TIME/WEIGHT) a nastavte na 12:00.
3. Stiskněte tlačítko START.

ČIŠTĚNÍ A ÚDRŽBA

1. Než začnete mikrovlnnou troubu čistit, vypněte ji a vytáhněte zástrčku ze zásuvky.
2. Udržujte vnitřní prostor trouby čistý. Pokud na stěnách trouby zůstanou zbytky potravin nebo tekutin, otřete je vlhkým hadříkem. Pokud je trouba velmi znečištěná, můžete použít nepříliš agresivní čistící prostředek. Nepoužívejte spreje nebo jiné agresivní čističe, které mohou zanechat skvrny nebo vrstvu na povrchu dvířek, nebo která mohou povrch dvířek zmatnit.
3. Vnější povrchy čistěte vlhkým hadříkem. Voda se nesmí dostat do větracích otvorů. Mohlo by dojít k poškození provozních součástí uvnitř trouby.
4. Obě strany skla dvířek otírejte vlhkým hadříkem a odstraňujte jakékoli zbytky tekutin či potravin.
5. Zajistěte, aby se ovládací panel nenamočil. Čistěte jej měkkým suchým hadříkem. Při čištění ovládacího panelu nechávejte dvířka otevřená, aby nemohlo dojít k náhodnému zapnutí trouby.
6. Pokud se uvnitř trouby nebo kolem dvířek trouby nahromadí pára, otřete ji měkkým hadříkem. Tato situace může nastat a je běžná, pokud je mikrovlnná trouba používána ve velmi vlhkém prostředí.
7. Občas je nutné odejmout a vyčistit skleněný talíř. Talíř myjte v teplé saponátové vodě nebo v myčce.
8. Otočný kruh a dno prostoru pro přípravu jídel pravidelně čistěte, aby se nezvyšovala hlučnost trouby. Dno prostoru pro přípravu jídel otírejte nepříliš agresivním čistícím prostředkem. Otočný kruh můžete mýt v nepříliš agresivní saponátové vodě nebo v myčce. Pokud odstraňujete otočný kruh ze dna prostoru pro přípravu jídel, ujistěte se, že byl poté vrácen do správné pozice.
9. Případné pachy z trouby odstraní tak, že v hluboké misce vhodné pro mikrovlnné trouby smícháte skleničku vody s citrónovou šťávou a kůrou a necháte po dobu pěti minut zahřívát. Dobře otřete a vysušte měkkým hadříkem.