

# Panasonic®

Česky

## Návod k použití

### Parní/mikrovlnná/konvekční trouba/gril



**NN-CS894S**

**DŮLEŽITÉ BEZPEČNOSTNÍ POKYNY:** Před použitím této trouby si prosím důkladně přečtete tyto pokyny a uschovejte si je pro budoucí použití.

- **Důležité bezpečnostní pokyny.** Před použitím této trouby si prosím důkladně přečtěte tyto pokyny a uschovejte si je pro budoucí použití.
- Tento spotřebič smí používat děti starší 8 let a osoby s omezenými fyzickými, smyslovými nebo mentálními schopnostmi nebo s nedostatkem zkušeností a znalostí, pokud jsou pod dohledem osoby zodpovědné za jejich bezpečí nebo pokud jim byly touto osobou poskytnuty pokyny s ohledem na bezpečné používání spotřebiče a pokud chápou nebezpečí související s jeho používáním včetně informací o unikající páře. Nedovolte dětem, aby si se spotřebičem hrály. Čištění a uživatelskou údržbu nesmí děti provádět bez dozoru. Spotřebič a jeho napájecí kabel uchovávejte mimo dosah dětí mladších 8 let.
- Troubu instalujte tak, aby ji bylo možné snadno odpojit od zdroje napájení elektrickým proudem, a to vytažením zástrčky ze zásuvky nebo pomocí jističe.
- Pokud dojde k poškození napájecího kabelu spotřebiče, smí jej vyměnit pouze výrobce, jeho zákaznický servis nebo osoba s podobnou kvalifikací, aby se předešlo nebezpečí.
- **Upozornění!** U spotřebiče je nutné kontrolovat, zda nejsou poškozená těsnění dvířek nebo oblasti v okolí těsnění dvířek. Pokud jsou tyto oblasti poškozené, spotřebič nepoužívejte, dokud nebude opraven servisním technikem vyškoleným výrobcem spotřebiče.

- **Varování!** Nezasahujte do dvířek, krytu ovládacího panelu, bezpečnostních pojistek a dalších součástí trouby ani je neupravujte či neopravujte. Nedemontujte z trouby vnější panel, který vás chrání před mikrovlnným zářením. Opravy smí provádět pouze kvalifikovaný servisní pracovník.
- **Upozornění!** Tekutiny ani jiné potraviny neohřávejte v uzavřených nádobách, které by tak mohly explodovat.
- **Upozornění!** Neumisťujte troubu do blízkosti elektrického nebo plynového sporáku.
- **Upozornění!** Děti smí troubu bez dozoru používat pouze tehdy, pokud jim byly sděleny náležitě pokyny tak, aby byly schopné troubu používat bezpečným způsobem a aby rozuměly nebezpečím vyplývajícím z nesprávného používání.
- Tato trouba je určena pouze pro použití na pracovní desce. Není určena k zabudování ani k používání ve skříni.

### **Pro použití na pracovní desce:**

- Trouba musí být umístěna na plochém stabilním povrchu alespoň 85 cm nad podlahou tak, aby zadní část trouby směřovala ke stěně. Aby trouba správně fungovala, musí mít dostatečný přísun vzduchu, tj. 5 cm z jedné strany při druhé straně volně; 15 cm místa nahoře a 10 cm místa vzadu.
- Při ohřívání potravin v plastových nebo papírových nádobách troubu často kontrolujte, protože tyto typy nádob by mohly při nadměrné teplotě vzplanout.
- Pokud zaznamenáte přítomnost kouře nebo pokud v troubě začne hořet, dotkněte se tlačítka Stop/Zrušit a nechte dvířka zavřená, aby plameny zhasly. Odpojte napájecí kabel nebo vypněte pojistku či jistič.
- Tento spotřebič je určen pouze k použití v domácnosti.

- Při ohřívání tekutin, např. polévek, omáček a nápojů, v troubě může dojít k ohřátí tekutiny na teplotu překračující bod varu, aniž by se objevilo bubláni. To může vést k náhlému prudkému varu horké tekutiny.
- Obsah dětských lahviček nebo skleniček je třeba promíchat nebo protřepat. Před podáváním vždy zkontrolujte teplotu, aby nedošlo k popálení.
- Nevařte vejce ve skořápkách a celá natvrdo vařená vejce s využitím MIKROVLN. Vejce by se mohla natlakovat a explodovat, a to i po ukončení ohřevu mikrovlnami.
- Vnitřní prostor trouby, těsnění dvířek a oblasti kolem těsnění dvířek je nutné pravidelně čistit. Když na stěnách trouby, na jejím dně, na těsnění dvířek nebo na oblastech kolem těsnění dvířek ulpí potraviny nebo rozlité tekutiny, otřete je vlhkým hadříkem. V případě výrazného znečištění můžete použít slabý roztok čisticího prostředku. Použití hrubých čisticích prostředků nebo čisticích prostředků na bázi písku se nedoporučuje.
- **NEPOUŽÍVEJTE BĚŽNĚ PRODÁVANÉ PROSTŘEDKY NA ČIŠTĚNÍ TROUBY.**
- Při použití režimů GRIL, KONVEKČNÍ TROUBA, PÁRA nebo KOMBINOVANÉHO režimu může z některých pokrmů stříkat omastek na stěny trouby. Pokud byste troubu příležitostně nevyčistili, mohl by se během jejího používání objevit dým.
- Pokud nebudete troubu udržovat v čistém stavu, může to vést ke zhoršení kvality povrchů, které může zkrátit životnost spotřebiče a případně dokonce vést k nebezpečným situacím.
- **Upozornění!** Při použití režimů GRIL, KONVEKČNÍ TROUBA, PÁRA nebo KOMBINOVANÉHO režimu se budou přístupné části spotřebiče zahřívat. Malé děti mladší 8 let udržujte mimo dosah spotřebiče. Děti by měly troubu používat pouze pod dohledem dospělé osoby, protože při jejím používání dochází k vzniku vysokých teplot.

- K čištění spotřebiče nepoužívejte parní čistič.
- K čištění skla dvířek trouby nepoužívejte hrubé abrazivní čisticí prostředky ani ostré kovové škrabky, protože by mohly povrch poškrábat, což by mohlo vést až k roztříštění skla.
- Vnější povrchy trouby včetně větracích otvorů její skříňe a dvířek trouby se budou při použití režimů GRIL, KONVEKČNÍ TROUBA, PÁRA nebo KOMBINOVANÉHO režimu zahřívat, při otvírání nebo zavírání dvířek a při vkládání a vyjímání pokrmů a příslušenství proto dbejte zvýšené opatrnosti.
- Tento spotřebič není určen k používání s externím časovačem ani se samostatným systémem dálkového ovládnání.
- Používejte pouze nádoby, které je vhodné k použití v mikrovlnné troubě.
- Upozornění! Tento spotřebič vytváří horkou páru o teplotě vařící vody.
- Během vaření s funkcí páry a po něm neotvírejte dvířka trouby, pokud máte obličej v jejich blízkosti. Při otvírání dvířek dbejte zvýšené opatrnosti, protože pára může způsobit zranění.
- Upozornění! Při otevření dvířek může pára vytrysknout ven. Pokud se v troubě nachází pára, nesahejte dovnitř holýma rukama! Nebezpečí popálení! Používejte chňapky.
- Informace o správném vložení polic naleznete na straně 11-12 CS.
- Trouba je vybavena dvěma grilovacími topnými tělesy, která se nacházejí v horní části trouby, a konvekčním topným tělesem umístěným v její zadní části. Po použití režimů GRIL, KONVEKČNÍ TROUBA, PÁRA nebo KOMBINOVANÉHO režimu budou vnitřní povrchy trouby velice horké. Dávejte pozor, abyste se nedotkli topných těles uvnitř trouby. Abyste se nepopálili, dávejte pozor, abyste se nedotkli vnitřních povrchů trouby.

■ Mikrovlnná trouba je určena pouze k ohřevu potravin a nápojů. Při ohřevu potravin s nízkým obsahem vlhkosti, jako je chléb, čokoláda, sušenky a suché pečivo, dbejte zvýšené opatrnosti.

Mohou se snadno spálit, vyschnout nebo vzplanout, pokud byste je tepelně upravovali příliš dlouho. Nedoporučujeme ohřívat pokrmy s nízkým obsahem vody, jako je popkorn nebo papadum. Sušení potravin, novin nebo oblečení a ohřívání nahřívacích polštářků, bačkor, houbiček, vlhkého oblečení, sáčků s pšenicí, lahví na horkou vodu a podobných předmětů může vést k poranění, vzplanutí či požáru.

■ Žárovku v roubě smí měnit pouze servisní technik vyškolený výrobcem. **NEPOKOUŠEJTE** se z trouby sejmout vnější kryt.

■ Před použitím trouby usadte odkapávací misku na své místo. Informace o správné instalaci najdete na straně 14 CS.

■ Účelem odkapávací misky je shromažďovat nadbytečnou vodu v PARNÍM a KOMBINOVANÉM PARNÍM režimu. Po každém použití PARNÍHO a KOMBINOVANÉHO ÚPARNÍHO režimu jej vyprázdněte.

■ Nádrž na vodu nepoužívejte, pokud je prasklá nebo poškozená, unikající voda by mohla vést k poruše elektrického systému a mohla by také přivodit nebezpečí úrazu elektrickým proudem. Pokud dojde k poškození nádrže na vodu, obraťte se prosím na svého prodejce.

## Obsah

Instalace a zapojení .....	7	Přidání páry .....	27
Umístění trouby .....	7	Kombinované vaření .....	28-29
Důležité bezpečnostní pokyny .....	8-11	Kombinované vaření s párou .....	30-31
Příslušenství trouby .....	11-12	Turbovaření .....	32-33
Součásti trouby .....	13-14	Používání časovače .....	34
Ovládací panel NN-CS894S .....	15	Vícefázové vaření .....	35
Režimy vaření .....	16	Turborozmrazování .....	36
Kombinované režimy vaření .....	17	Automatické parní programy .....	37-38
Slovní pokyny .....	18	Automatické parní programy s funkcí turbovaření .....	39-40
Lišta s posuvníkem .....	18	Programy na čištění systému .....	41
Nastavení hodin .....	19	Čištění nádrže na vodu .....	42
Dětská bezpečnostní pojistka .....	19	Automatické programy s čidlem .....	43-45
Vaření a rozmrazování pomocí mikrovln .....	20	Otázky a odpovědi .....	46-47
Grilování .....	21-22	Péče o troubu .....	48
Konvekční vaření .....	23-24	Otázky a odpovědi .....	49
Vaření pomocí páry .....	25-26		

Děkujeme, že jste zakoupili mikrovlnnou troubu společnosti Panasonic.



## Instalace a zapojení

### Kontrola mikrovlnné trouby

Troubu vybalte, odstraňte veškerý obalový materiál a zkontrolujte, zda trouba není poškozena – promáčkliny, rozbité západky dvířek nebo praskliny v dvířkách. Pokud zaznamenáte poškození, okamžitě na to upozorněte prodejce. Poškozenou mikrovlnnou troubu neinstalujte.

#### ■ Důležité!

**TATO JEDNOTKA MUSÍ BÝT KVŮLI OSOBNÍ BEZPEČNOSTI ŘÁDNĚ UZEMNĚNA.**

## Umístění trouby

Tato trouba je určena pouze pro použití na pracovní desce. Není určena k zabudování ani k používání ve skříni.

### Použití na pracovní desce:

Pokud je trouba jednou svou stěnou umístěna přímo ke stěně, nesmí být blokována její druhá strana ani horní část. Nad troubou ponechte 15 cm volného místa.

1. Troubu umístěte na plochý a stabilní povrch alespoň 85 cm nad podlahu.
2. Troubu instalujte tak, aby ji bylo možné snadno odpojit od zdroje napájení elektrickým proudem, a to vytažením zástrčky ze zásuvky nebo pomocí jističe.
3. Pro zajištění správného provozu je třeba zajistit dostatečnou cirkulaci vzduchu kolem trouby.
4. Neumísťujte troubu do blízkosti elektrického nebo plynového sporáku.
5. Neodstraňujte nožičky.
6. Nepoužívejte spotřebič venku.
7. Nepoužívejte mikrovlnnou troubu na místech s vysokou vlhkostí.
8. Napájecí kabel se nesmí dotýkat vnějšího povrchu trouby. Kabel udržujte v dostatečné vzdálenosti od horkých povrchů. Nenechávejte napájecí kabel viset přes hranu stolu nebo pracovní plochy. Napájecí kabel, zástrčku ani troubu nenamáčejte do vody.
9. Neucpávejte větrací otvory na horní, boční ani zadní straně trouby. Pokud by během provozu došlo k jejich zablokování, mohla by se trouba přehřívat. Pro takové případy je trouba chráněna tepelnou bezpečnostní pojistkou a svůj provoz obnoví až poté, co dostatečně vychladne.
10. Tento spotřebič je určen pouze k použití domácnosti.

### Pokyny k uzemnění

Pokud nemá spotřebitel síťovou zásuvku uzemněnou, nesete sám odpovědnost za to, že bude taková zásuvka nahrazena řádně uzemněnou síťovou zásuvkou.

### Provozní napětí

Napětí musí být stejné jako napětí uvedené na štítku trouby. Pokud byste použili vyšší napětí, než je uvedeno, mohlo by dojít k požáru nebo k jiným škodám.

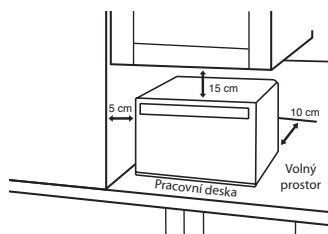

# Důležité bezpečnostní pokyny

Pečlivě si je přečtěte a uschovejte je pro budoucí použití.

## ■ VAROVÁNÍ!

### Důležité bezpečnostní pokyny

1. Těsnění dvířek a oblasti v okolí těsnění dvířek čistěte vlhkým hadříkem. U spotřebiče je nutné kontrolovat, zda nejsou poškozená těsnění dvířek nebo oblasti v okolí těsnění dvířek. Pokud jsou tyto oblasti poškozené, spotřebič nepoužívejte, dokud nebude opraven servisním technikem vyškoleným výrobcem spotřebiče.
2. Nezasahujte do dvířek, krytu ovládacího panelu, bezpečnostních pojistek a dalších součástí trouby ani je neopravujte či neopravujte. Nedemontujte z trouby vnější panel, který vás chrání před mikrovlnným zářením. **Opravy smí provádět pouze kvalifikovaný servisní pracovník.**
3. Nikdy tento spotřebič nepoužívejte, pokud má poškozený KABEL NEBO ZÁSTRČKU, pokud nefunguje správně, pokud byl upuštěn nebo pokud je poškozený. Je nebezpečné, aby opravy prováděl kdokoliv jiný než servisní technik vyškolený výrobcem.
4. Pokud dojde k poškození napájecího kabelu spotřebiče, smí jej vyměnit pouze výrobce, jeho zákaznický servis nebo osoba s podobnou kvalifikací, aby se předešlo nebezpečí.
5. Nádrž na vodu nepoužívejte, pokud je prasklá nebo poškozená, unikající voda by mohla vést k poruše elektrického systému a mohla by také přivodit nebezpečí úrazu elektrickým proudem. Pokud dojde k poškození nádrže na vodu, obraťte se prosím na svého prodejce.
6. Děti smí troubu bez dozoru používat pouze tehdy, pokud jim byly sděleny náležité pokyny tak, aby byly schopné troubu používat bezpečným způsobem a aby rozuměly nebezpečím vyplývajícím z nesprávného používání.
7. Tekutiny ani jiné potraviny neohřávejte v uzavřených nádobách, které by tak mohly explodovat.

## ■ VAROVÁNÍ!

**Tento spotřebič vytváří horkou páru o teplotě vařící vody**



8. Tento spotřebič smí používat děti starší 8 let a osoby s omezenými fyzickými, smyslovými nebo mentálními schopnostmi nebo s nedostatkem zkušeností a znalostí, pokud jsou pod dohledem osoby zodpovědné za jejich bezpečí nebo pokud jim byly touto osobou poskytnuty pokyny s ohledem na bezpečné používání spotřebiče a pokud chápou nebezpečí související s jeho používáním včetně informací o unikající páře. Nedovolte dětem, aby si se spotřebičem hrály. Čištění a údržbu nesmí děti provádět bez dozoru. Spotřebič a jeho napájecí kabel uchovávejte mimo dosah dětí mladších 8 let.

## Důležité bezpečnostní pokyny

### Používání trouby

1. Troubu nepoužívejte k žádnému jinému účelu, než je příprava pokrmů. Tato trouba je speciálně konstruována na ohřev a vaření pokrmů. Nepoužívejte troubu k ohřívání chemikálií nebo jiných nepotravinářských produktů.
2. Před použitím ověřte, zda jsou nádoby/nádoby vhodné k použití v mikrovlnné troubě.
3. Mikrovlnná trouba je určena pouze k ohřevu potravin a nápojů. Při ohřevu potravin s nízkým obsahem vlhkosti, jako je chléb, čokoláda, sušenky a suché pečivo, dbejte zvýšené opatrnosti. Mohou se snadno spálit, vyschnout nebo vzplanout, pokud byste je tepelně upravovali příliš dlouho. Nedoporučujeme ohřívát pokrmy s nízkým obsahem vody, jako je popcorn nebo papadum. Sušení potravin, novin nebo oblečení a ohřívání nahřívacích polštářků, bačkor, houbiček, vlhkého oblečení, sáčků s pšenicí, lahví na horkou vodu a podobných předmětů může vést k poranění, vzplanutí či požáru.
4. Když troubu nepoužíváte, neskladujte v ní žádné předměty pro případ, že by došlo k jejímu nezamýšlenému spuštění.
5. Spotřebič nesmí být spuštěn na MIRKOVLNNÝ nebo KOMBINOVANÝ REŽIM, ANIŽ BY V NĀM BYLY POTRAVINY. Takové používání spotřebiče by mohlo vést k jeho poškození. Výjimku z tohoto pravidla představuje bod 1 v části Provoz topného tělesa.
6. Pokud zaznamenáte přítomnost kouře nebo pokud v troubě začne hořet, dotkněte se tlačítka Stop/Zrušit a nechte dvířka zavřená, aby plameny zhasly. Odpojte napájecí kabel nebo vypněte pojistku či jistič.
7. Během vaření s funkcí páry a po něm neotvírejte dvířka trouby, pokud máte obličeje v jejich blízkosti. Při otvírání dvířek dbejte zvýšené opatrnosti, protože pára může způsobit zranění.

■ **Pozor!**  
**Při otevření dvířek může pára vytrysknout ven. Pokud se v troubě nachází pára, nesahejte dovnitř holýma rukama! Nebezpečí popálení! Používejte chňapky.**



### Provoz topného tělesa

1. Před prvním použitím režimů KOVENKČNÍ TROUBY, PÁRY, GRILU nebo KOMBINOVANÉHO režimu otřete z vnitřního prostoru trouby přebytečný olej a spusťte troubu bez pokrmu a příslušenství na KOVENKČNÍ REŽIM na teplotu 230 °C a dobu 10 minut. Dojde tak k vypálení oleje použitého kvůli ochraně před reznutím. Jedná se o jedinou situaci, kdy budete spuštět troubu, zatímco je prázdná.
2. Vnější povrchy trouby včetně větracích otvorů její skříňe a dvířek trouby se budou při použití režimů KONVEKČNÍ TROUBA, GRIL, PÁRA nebo KOMBINOVANÉHO režimu zahřívát, při otvírání nebo zavírání dvířek a při vkládání a vyjímání pokrmů a příslušenství proto dbejte zvýšené opatrnosti.
3. Trouba je vybavena dvěma grilovacími topnými tělesy, která se nacházejí v horní části trouby, a konvečním topným tělesem umístěným v její zadní části. Po použití režimů KONVEKČNÍ TROUBA, GRIL, PÁRA nebo KOMBINOVANÉHO režimu budou vnitřní povrchy trouby velice horké. Dávejte pozor, abyste se nedotkli topných těles uvnitř trouby.

■ **Pozor! Horké povrchy**  
**Po dokončení vaření v těchto režimech se může příslušenství trouby výrazně zahřát.**



4. Při použití v kombinovaném režimu se budou přístupné části spotřebiče zahřívát. Malé děti mladší 8 let udržujte mimo dosah spotřebiče, děti by měly troubu používat pouze pod dohledem dospělé osoby, protože při jejím používání dochází k vzniku vysokých teplot.

### Provoz motoru ventilátoru

Po použití trouby se může ještě motor ventilátoru po několik minut točit, aby se ochladily elektrické komponenty trouby. To je normální, pokrm můžete z trouby vyjmout, i když je motor ventilátoru ještě v chodu. Během této doby můžete pokračovat v používání trouby.

## Důležité bezpečnostní pokyny

### Nádrž na vodu

Nádrž na vodu nepoužívejte, pokud je prasklá nebo poškozená, unikající voda by mohla vést k poruše elektrického systému a mohla by také přivodit nebezpečí úrazu elektrickým proudem. Pokud dojde k poškození nádrže na vodu, obraťte se prosím na svého prodejce.

### Světlo trouby

Pokud bude nutné světlo trouby vyměnit, obraťte se prosím na svého prodejce.

### Doba vaření

Doby vaření uvedené v kuchařce jsou přibližné. Doba vaření závisí na konkrétních podmínkách, teplotě, množství pokrmu a typu nádobí.

Začněte s minimální dobou vaření, abyste zabránili převaření. Pokud nejsou potraviny dostatečně uvařené, vždy je můžete ještě chvíli dovařit.

#### ■ Důležité!

**Pokud dojde k překročení doporučené doby vaření, bude pokrm pokažen a v extrémním případě by mohl i vzplanout a způsobit poškození vnitřního prostoru trouby.**

### Teploměr na maso

Pomocí teploměru na maso můžete stupeň propečenosti u pečeně a drůbeže kontrolovat pouze tehdy, pokud maso vyjmete z trouby. Běžné teploměry na maso nepoužívejte v mikrovlnné troubě, protože by mohlo dojít k jiskření.

### Malá množství potravin

Ohřívání malých množství potravin nebo potravin s nízkým obsahem vlhkosti po delší dobu může způsobit spálení, vysušení nebo vzplanutí. Pokud dojde ke vzplanutí potravin uvnitř trouby, nechte dvířka trouby zavřená, vypněte troubu a vytáhněte zástrčku ze sítové zásuvky.

### Vejsce

Nevařte vejce ve skořápkách a celá natvrdo vařená vejce s využitím MIKROVLN. Vejce by se mohla natlakovat a explodovat, a to i po ukončení ohřevu mikrovlnami.

### Propíchnutí slupky

U potravin s neporézní slupkou, jako jsou brambory, vaječné žloutky nebo párky, je třeba tuto slupku při používání MIKROVLNNÉHO režimu propíchnout, jinak by mohly prasknout.

### Tekutiny

Při ohřívání tekutin, např. polévek, omáček a nápojů, v mikrovlnné troubě může dojít k ohřátí tekutiny na teplotu překračující bod varu, aniž by se objevilo bubláni. To může vést k náhlému prudkému varu horké tekutiny.

Abyste této možnosti zabránili, dodržujte následující kroky:

- Nepoužívejte nádoby s rovnými boky a úzkým hrdlem.
- Neohřívajte tekutiny nadměrně.
- Než nádobu vložíte do trouby, tekutinu nejprve zamíchejte, potom ji zamíchejte ještě jednou v polovině doby ohřevu.
- Po dokončení ohřevu ponechte tekutinu krátkou dobu odstát v troubě, znovu ji zamíchejte a potom nádobu opatrně vyjměte.

### Papír/plast

Při ohřívání potravin v plastových nebo papírových nádobách troubu často kontrolujte, protože tyto typy nádob by mohly při nadměrné teplotě vzplanout.

Nepoužívejte produkty z recyklovaného papíru (např. kuchyňské papírové utěrky), pokud na produktu z papíru není uvedeno, že je určen pro použití v mikrovlnné troubě. Produkty z recyklovaného papíru mohou obsahovat nečistoty, které by mohly během používání způsobit jiskření a/nebo vzplanutí.

Před vložením sáčku na pečení do trouby z něj odstraňte případné drátěné svorky.

## Důležité bezpečnostní pokyny

### Nádobí/fólie

Neohřívejte zavřené nádoby ani lahvičky, mohly by explodovat.

Kovové nádoby nebo misky s kovovým okrajem nepoužívejte při mikrovlnném ohřevu. Mohlo by dojít k jiskření.

Pokud použijete hliníkovou fólii, jehly na maso nebo kovové nádobí, musí být vzdálenost mezi nimi a stěnami či dvířky trouby minimálně 2 cm, aby nedošlo k jiskření.

### Dětské lahvičky/lahvičky na dětskou výživu

Než dětské lahvičky / lahvičky na dětskou výživu vložíte do trouby, sejměte z nich horní kryt a savičku nebo víčko.

Obsah dětských lahviček nebo skleniček je třeba promíchat nebo protřepat.

Před podáváním vždy zkontrolujte teplotu, aby nedošlo k popálení.

## Příslušenství trouby

### Příslušenství

Trouba je vybavena celou řadou příslušenství. Při používání příslušenství vždy dodržujte pokyny

### Smaltovaný plech

1. Smaltovaný plech je určen pouze pro přípravu pokrmů v režimu KONVEKČNÍ TROUBY a GRILU. Nepoužívejte jej v režimu MIKROVLNNÉ TROUBY ani v KOMBINOVANÉM režimu.
2. Při KONVEKČNÍM vaření na 2 úrovních lze použít smaltovaný plech br spodní úrovní a mřížku v horní úrovni.
3. Maximální hmotnost, kterou lze smaltovaný plech zatížit, je 4 kg (jedná se o celkovou hmotnost nádoby a pokrmu).

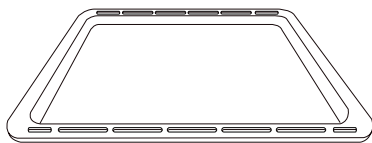

Smaltovaný plech

### Rošt

1. Při GRILOVÁNÍ pokrmů lze rošt použít v horní nebo prostřední poloze. Při KONVEKČNÍM nebo KOMBINOVANÉM vaření jej lze použít v horní, prostřední nebo spodní poloze.
2. Při KOMBINOVANÉM vaření nebo vaření pomocí MIKROVLNNÉ TROUBY nepokládejte přímo na rošt žádné kovové nádoby.
3. Nepoužívejte rošt při použití samotného MIKROVLNNÉHO režimu.
4. Maximální hmotnost, kterou lze rošt zatížit, je 4 kg (jedná se o celkovou hmotnost nádoby a pokrmu).

■ **Důležité informace pro uživatele**  
**Mějte prosím na paměti, že ochranné kryty na roštu jsou konstruovány tak, aby během používání na roštu zůstaly. Nejedná se o obalový materiál a nesmí být proto zlikvidovány.**

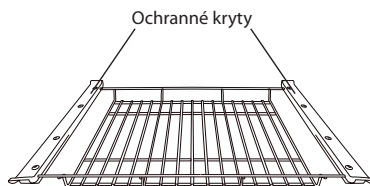

Rošt

## Příslušenství trouby

### Skleněný táč

1. Skleněný táč lze použít při vaření pomocí PÁRY, MIKROVLN, GRILU, KONVEKČNÍ TROUBY nebo v KOMBINOVANÉM režimu v horní, prostřední nebo spodní poloze.
2. V režimu PÁRY nebo PÁRY a MIKROVLN se skleněný táč používá společně s plastovou podložkou.
3. Pokud je skleněný táč horký, nechte ho před mytím nebo vložením do studené vody vychladnout, jinak by mohlo dojít k prasknutí nebo roztržení skla.

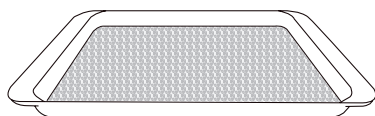

Skleněný táč



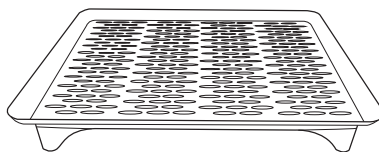

### Plastová podložka

1. Plastová podložka se při vaření pomocí PÁRY nebo PÁRY a MIKROVLN umísťte dovnitř skleného tácu. Pokrmy můžete pokládat přímo na plastovou podložku.
2. Plastovou podložku nepoužívejte v režimu GRILU, KONVEKČNÍ TROUBY ani v KOMBINOVANÉM REŽIMU.
3. Plastovou podložku lze mýt v myčce nádobí.



Plastová podložka

Následující tabulka popisuje správné používání příslušenství v troubě.

	Rošt	Skleněný táč	Smaltovaný plech	Plastová podložka
				
<b>Mikrovlonná trouba</b>	x	✓	x	x
<b>Gril</b>	✓	✓	✓	x
<b>Konvekční trouba</b>	✓	✓	✓	x
<b>Pára</b>	x	✓	x	✓
<b>Turbovaření</b>	✓*	✓	x	✓
<b>Konvekční + mikrovlonná trouba</b>	✓*	✓	x	x
<b>Gril + mikrovlonná trouba</b>	✓*	✓	x	x
<b>Pára + mikrovlonná trouba</b>	x	✓	x	✓
<b>Pára + gril</b>	✓	✓	x	x
<b>Pára + konvekční trouba</b>	✓	✓	✓	x
<b>Konvekční + mikrovlonná trouba + gril</b>	✓*	✓	x	x
<b>Gril nebo konvekční trouba + mikrovlonná trouba</b>	✓*	✓	x	x

\*: Přímě na rošt se nesmí stavět kovové nádoby.

Bud' umístěte pokrm přímo na rošt, nebo na rošt položte skleněnou nádobu.

## Součásti trouby

### 1. Madlo dvířek

Dvířka otevřete tak, že madlo dvířek stlačíte směrem dolů. Když během vaření otevřete dvířka trouby, vaření bude dočasně pozastaveno, aniž by se ovšem vymazala dříve provedená nastavení. Vaření bude obnoveno, jakmile dvířka znovu zavřete a dotknete se tlačítka Start. Když otevřete dvířka trouby, rozsvítí se vnitřní osvětlení.

### 2. Systém bezpečnostního zámku dvířek

Aby nedošlo ke zranění, nestrkejte do otvoru západky prsty, nože, lžice ani jiné předměty.

### 3. LED osvětlení

### 4. Grilovací tělesa

### 5. Polohy příslušenství

### 6. Napájecí kabel

### 7. Zástrčka

### 8. Závěsy dvířek

Aby při otvírání nebo zavírání dvířek nedošlo ke zranění, udržujte prsty v dostatečné vzdálenosti od závěsů dvířek.

### 9. Spodní zdroj mikrovln

(Viz stranu 20 CS.)

### 10. Okénko trouby

### 11. Štítek s varováním

### 12. Konvekční topné těleso

### 13. Výstup páry

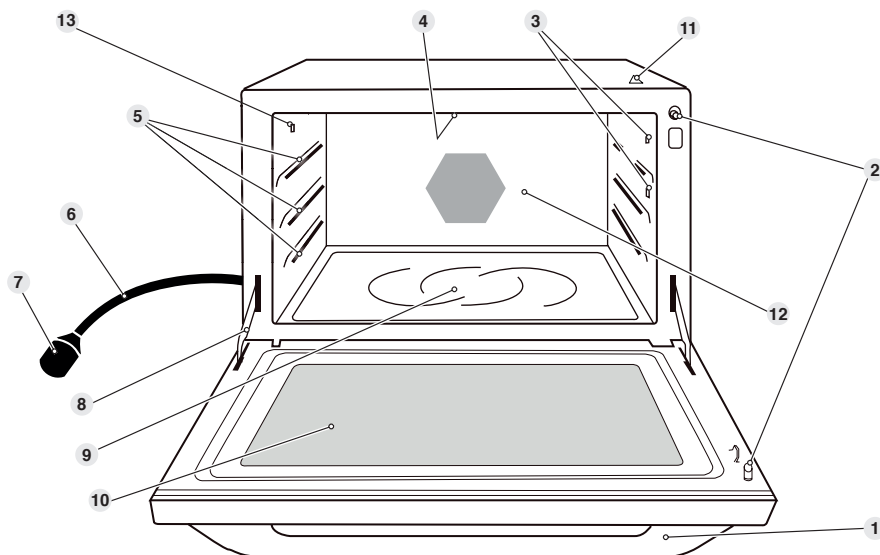

#### ■ Poznámka

Tento obrázek je pouze ilustrační.

## Součásti trouby

1. Ovládací panel
2. Odkapávací miska
3. Nádrž na vodu
4. Větrací otvor
5. Identifikační štítek
6. Štítek s varováním

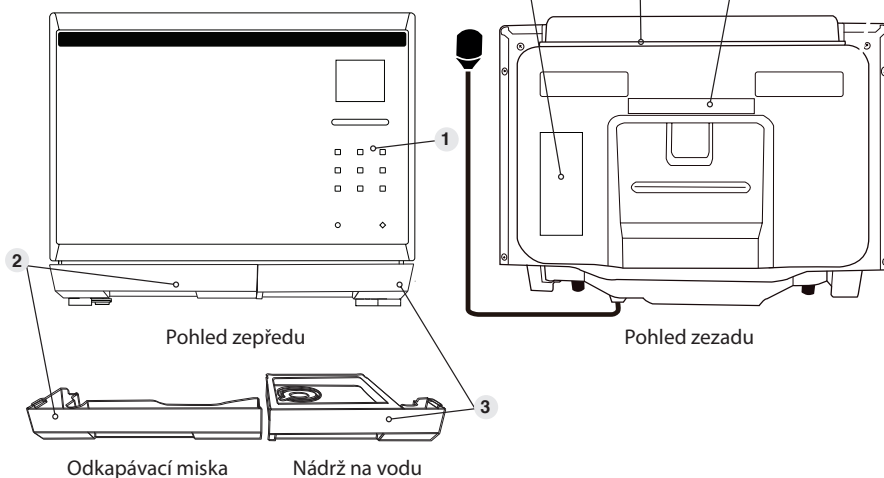

### Odkapávací miska

1. Před použitím trouby je třeba zasunout odkapávací misku, protože zachytává nadbytečnou vodu, která vzniká během vaření. Odkapávací misku je třeba pravidelně vysouvat a čistit.
2. Odkapávací misku upevníte tak, že ji uchopíte oběma rukama a nacvaknete ji na přední nožičky trouby.
3. Odkapávací misku vyjmete tak, že ji uchopíte oběma rukama a jemně vytáhnete směrem dopředu. K mytí použijte teplou mýdlovou vodu. Odkapávací misku vrátíte na místo tak, že ji znovu nacvaknete na nožičky.
4. **ODKAPÁVACÍ MISKU NEMYJTE V MYČCE NÁDOBÍ.**

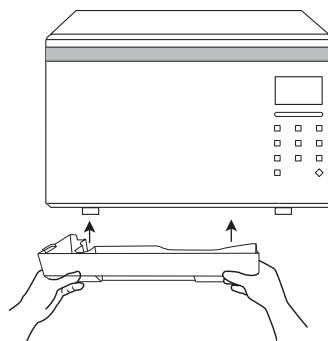

Odkapávací misku vrátíte na místo tak, že ji znovu nacvaknete na nožičky.

### Nádrž na vodu

Pokyny pro používání nádrže na vodu naleznete na straně 26 CS.



# Ovládací panel NN-CS894S

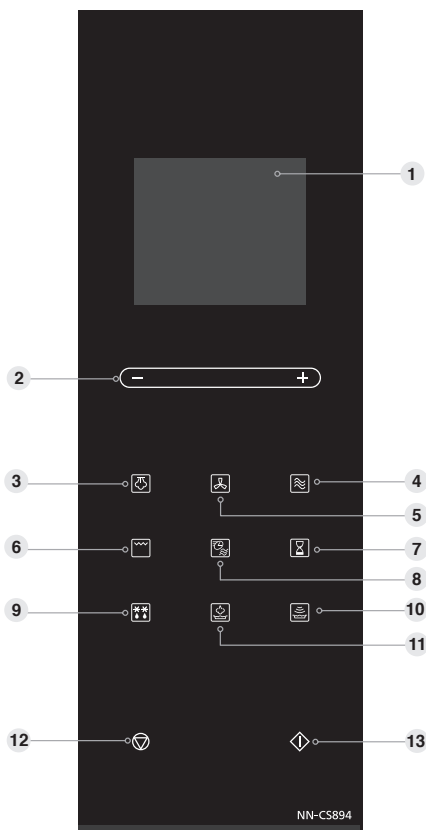

- 1. Okénko displeje**
- 2. Lišta s posuvníkem (plus/mínus)**  
Klepnutím na symbol „+“/„-“ nebo potažením lišty s posuvníkem můžete vybrat čas nebo hmotnost. Maximální doba vaření je 9 hodin.
- 3. Pára**
- 4. Mikrovlnná trouba**
- 5. Konvekční trouba**
- 6. Gril**
- 7. Časovač/Hodiny**
- 8. Turbovaření**
- 9. Turbozmrazování**
- 10. Automatické programy s čidlem**
- 11. Automatické parní programy**
- 12. Zastavit/Zrušit:**

#### **Před vařením:**

Jedním dotykem vymažete pokyny.

#### **Během vaření:**

Jedním dotykem dočasně zastavíte program vaření. Dalším dotykem vymažete všechny pokyny a na displeji se hodiny.

#### **13. Start**

Dotykem spustíte provoz trouby. Pokud chcete pokračovat ve vaření poté, co jste během vaření otevřeli dvířka nebo když jste se jednou dotknuli tlačítka Zastavit/Zrušit, je třeba se dotknout tlačítka Start.

Tato trouba je vybavena funkcí pro úsporu energie.

#### ■ Poznámky

- 1. Po dokončení poslední operace přejde trouba do pohotovostního režimu. V pohotovostním režimu dojde ke snížení jasu displeje.**
- 2. V pohotovostním režimu je nutné otevřít a zase zavřít dvířka trouby, než bude možné troubu použít.**
- 3. Pokud nastavíte operaci a během následujících 6 minut se nedotknete tlačítka Start, trouba danou operaci automaticky zruší. Na displeji se znovu objeví dvojtečka nebo režim hodin.**



#### ■ Zvuk pípnutí

Když se dotknete tlačítka, ozve se pípnutí. Pokud se pípnutí neozve, je příslušné nastavení nesprávné. Když trouba přejde z jedné funkce na jinou, ozvou se dvě pípnutí.



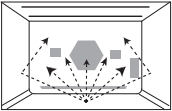
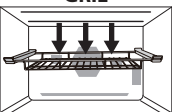
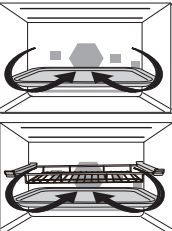

Po dokončení předehřívání v režimu GRILU, KONVEKČNÍ TROUBY nebo v KOMBINOVANÉM režimu se ozvou tři pípnutí. Po dokončení vaření trouba zapípá 5krát.

## Režimy vaření

Schéματα níže představují příklady použití příslušenství. Konkrétní způsob použití může záviset na použitém receptu/pokrmu. Více informací naleznete v kuchačce.

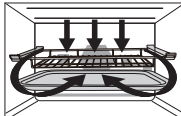
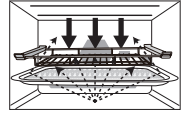
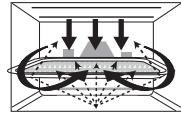
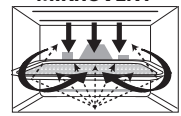
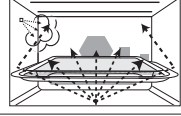
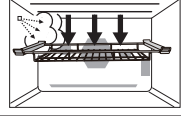
Režimy vaření	Použití	Použitá příslušenství	Nádoby
<p><b>MIKROVLNŮV</b></p> 	<ul style="list-style-type: none"> <li>• Rozmrazování</li> <li>• Ohřívání</li> <li>• Rozpuštění: máslo, čokoláda, sýr.</li> <li>• Vaření ryb, zeleniny, ovoce, vajec.</li> <li>• Příprava: kompoty, marmelády, omáčky, pudinky, sladké pečivo, karamel, maso, ryby nebo vegetariánské sekané.</li> <li>• Pečení koláčů s vejci a práškem do pečiva bez barviv. (pišcotové řezy, clafoutis apod.)</li> </ul> <p><b>Bez předehřívání</b></p>	<p>Použijte vlastní nádobí, talíře nebo misky Pyrex®, položte je přímo na dno trouby.</p>	<p>Pro použití v mikrovlnné troubě, bez kovu.</p>
<p><b>GRIL</b></p> 	<ul style="list-style-type: none"> <li>• Grilování masa nebo ryb.</li> <li>• Příprava toustů.</li> <li>• Zapékání gratinovaných pokrmů nebo pěnového pečiva.</li> </ul> <p><b>Doporučuje se předehřátí</b></p>	<p>Rošt a smaltovaný plech.</p>	<p>Lze použít teplovzdušné kovové nádoby.</p>
<p><b>KONVEKČNÍ TROUBA</b></p> 	<ul style="list-style-type: none"> <li>• Pečení drobného pečiva s krátkou dobou tepelné přípravy: křehké pečivo, pokrmy z odpalovaného těsta, koláčky, rolády.</li> <li>• Speciální pečení: suflé, pěnové pečivo, vol-au-vent, malé bochníky chleba nebo briošky, pišcotové koláče, maso zapékané v těstě apod.</li> <li>• Pečení quiche, pizzy a ovocných koláčů.</li> </ul> <p><b>Doporučuje se předehřátí</b></p>	<p>Smaltovaný plech, skleněný táč a rošt.</p>	<p>Lze použít teplovzdušné kovové nádoby.</p>
<p><b>PÁRA</b></p> 	<ul style="list-style-type: none"> <li>• Příprava ryb, zeleniny, kuřat, rýže, brambor a pišcotových dezertů.</li> </ul> <p><b>Bez předehřívání</b></p>	<p>Plastová podložka a skleněný táč.</p>	<p>Použitelné v mikrovlnné troubě.</p>

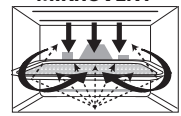
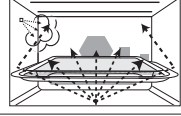
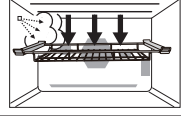
## Kombinované režimy vaření

Režimy vaření	Použití	Použitě příslušenství	Nádoby										
<b>GRIL + KONVEKČNÍ TROUBA</b> 	<ul style="list-style-type: none"> <li>• Pečení červeného masa, silné steaky (hovězí žebra, T-bone steaky)</li> <li>• Příprava ryb.</li> </ul> <p><b>Doporučuje se předehřátí</b></p>	Rošt nebo smaltovaný plech použitý jako odkapávací táč.	Lze použít teplovzdušné kovové nádoby.										
<b>GRIL + MIKROVLNY</b> 	<ul style="list-style-type: none"> <li>• Pečení masa a drůbeže.</li> <li>• Rozmrazování a opětovný ohřev pokrmů s křupavou kůrkou (quiche, pizza, chléb, šátečky, lasagne, zapečené brambory.)</li> <li>• Příprava lasagní, masa, zapékaných brambor nebo zeleniny.</li> <li>• Pečení koláčů a pudingů s vejci nebo práškem do pečiva s následným dopékáním dohněda, pečení quichů, koláčů a ovocných koláčů.</li> </ul> <p><b>Doporučuje se předehřátí</b></p>	Rošt a/nebo smaltovaný plech.	Použitelné v mikrovlnné troubě a teplovzdušné. Kovové dortové formy lze použít pouze na skleněném tácu. <b>NEPOUŽÍVEJTE</b> kovové formy s pružinami.										
<b>KONVEKČNÍ TROUBA + MIKROVLNY</b> 				<b>TROUBAGRIL + KONVEKČNÍ TROUBA + MIKROVLNY</b> 	<b>PÁRA + MIKROVLNY</b> 	<ul style="list-style-type: none"> <li>• Příprava ryb, zeleniny, kuřat, rýže a brambor.</li> </ul> <p><b>Bez předehřívání</b></p>	Plastová podložka a skleněný táč.	Použitelné v mikrovlnné troubě.	<b>GRIL + PÁRA</b> 	<ul style="list-style-type: none"> <li>• Zapečené pokrmy</li> <li>• Kebaby</li> <li>• Pečení koláčů</li> <li>• Koláče ze silného těsta</li> <li>• Suflé</li> <li>• Celé ryby</li> </ul>	Rošt nebo smaltovaný plech.	Lze použít teplovzdušné kovové nádoby.	<b>KONVEKČNÍ TROUBA + PÁRA</b> 
<b>TROUBAGRIL + KONVEKČNÍ TROUBA + MIKROVLNY</b> 													
<b>PÁRA + MIKROVLNY</b> 				<ul style="list-style-type: none"> <li>• Příprava ryb, zeleniny, kuřat, rýže a brambor.</li> </ul> <p><b>Bez předehřívání</b></p>	Plastová podložka a skleněný táč.	Použitelné v mikrovlnné troubě.							
<b>GRIL + PÁRA</b> 	<ul style="list-style-type: none"> <li>• Zapečené pokrmy</li> <li>• Kebaby</li> <li>• Pečení koláčů</li> <li>• Koláče ze silného těsta</li> <li>• Suflé</li> <li>• Celé ryby</li> </ul>	Rošt nebo smaltovaný plech.	Lze použít teplovzdušné kovové nádoby.										
<b>KONVEKČNÍ TROUBA + PÁRA</b> 													

## Slovní pokyny

Zapojení



Tyto modely jsou vybaveny unikátní funkcí „Slovní pokyny“, která vás provede používáním mikrovlnné trouby. Po zapojení trouby klepnete na tlačítko Start, dokud se neobjeví požadovaný jazyk. Když budete klepat na tlačítka, na displeji se bude postupně zobrazovat text s pokyny, abyste neudělali chybu. Pokud z nějakého důvodu budete chtít změnit jazyk, v kterém se pokyny zobrazují, odpojte troubu od zdroje napájení, a celý postup zopakujte.

Pokud 4krát klepnete na tlačítko Časovač, průvodce používáním se vypne. Budete-li chtít průvodce používáním znovu zapnout, znovu 4krát klepnete na tlačítko Časovač.

## Lišta s posuvníkem

Klepnutím na symbol „+“/„-“ nebo potažením lišty s posuvníkem můžete vybrat čas nebo hmotnost. Čas/hmotnost se zobrazí v okénku displeje.

- 
- **Nastavení času:**  
Slouží k nastavení doby vaření nebo hodin.
  - **Nastavení hmotnosti:**  
Slouží k nastavení hmotnosti pokrmu pro turbozmrazování, automatické parní funkce a automatické parní funkce s turbovařením. (viz strany 36, 37 a 39 CS)
  - **Nastavení více/méně:**  
Zvýšení/snížení hodnoty pro automatické programy s čidlem. (Viz stranu 43 CS.)

## Nastavení hodin

Když troubu zapojíte, objeví se v okénku displeje „88:88“.



**Dvakrát klepněte na tlačítko Časovač.**

V okénku displeje se objeví „SET TIME“ (Nastavte čas) a dvojtečka začne blikat.

**Klepnutím na symbol „+“/„-“ nebo potažením lišty s posuvníkem zvolte čas.**  
Na displeji se objeví čas a dvojtečka začne blikat.

**Dotkněte se tlačítka Časovač.** Dvojtečka přestane blikat a na displeji zůstane svítit čas..

### ■ Poznámky

1. **Budete-li chtít nastavit čas, opakujte kroky 1 až 3 uvedené výše.**
2. **Hodiny zachovají hodnotu času, dokud budou připojeny ke zdroji napájení a pokud nedojde k jeho výpadku.**
3. **Jedním dotykem nebo potažením zvýšíte nebo snížíte čas o 1 minutu, čas můžete také upravovat rychleji podržením tlačítka „+“ nebo „-“.**
4. **Hodiny jsou ve 24hodinovém formátu, 2 hodiny odpoledne tedy jsou 14:00, ne 2:00.**

## Dětská bezpečnostní pojistka

Pomocí tohoto systému můžete zablokovat ovládací prvky trouby; dvířka však bude možné otevřít. Dětskou pojistku lze nastavit, když se na displeji zobrazuje dvojtečka nebo čas.

**Nastavení:**



**Třikrát klepněte na tlačítko Start**

Zmizí časový údaj. Hodnota času však nebude ztracena. Na displeji se zobrazí symbol „\*“.

**Zrušení:**



**Třikrát klepněte na tlačítko Zastavit/Zrušit**

Časový údaj se znovu zobrazí na displeji.

### ■ Poznámky

**Abyste dětskou pojistku aktivovala, musíte na tlačítko Start klepnout 3krát během 10 sekund.**

# Vaření a rozmrazování pomocí mikrovln

K dispozici je 6 různých úrovní výkonu mikrovln (viz tabulku níže).



**Klepnutím na tlačítko Mikrovlny** zvolte požadovanou úroveň výkonu.



**Klepnutím na symbol „+“/„-“ nebo potažením lišty s posuvníkem** zvolte dobu vaření.



**Dotkněte se tlačítka Start.** Začne se odpočítávat čas programu vaření.

Počet klepnutí	Výkon	Výkon ve watttech	Max. doba
1 klepnutí	Max.	1000 wattů	30 min.
2 klepnutí	Rozmrazování ❄️	270 wattů	90 min.
3 klepnutí	Střední	600 wattů	90 min.
4 klepnutí	Nízký	440 wattů	90 min.
5 klepnutí	Slabé vaření	300 wattů	90 min.
6 klepnutí	Udržování teploty	100 wattů	90 min.

## Použití příslušenství:

Použijte vlastní nádoby, talíře nebo misky Pyrex® zakryté víčkem či propíchanou potravinovou fólií, které postavíte přímo na dno trouby. Nepokládejte pokrmy přímo na dno trouby.



### ■ POZOR!

**Pokud zadáte dobu vaření, aniž byste zvolili úroveň výkonu, použije trouba automaticky maximální výkon (1 000 W).**

### ■ Poznámky

1. **Informace o vícestupňovém vaření naleznete na straně 35 CS.**
2. **Dobu odležení lze naprogramovat po nastavení výkonu mikrovlnné trouby a nastavení času. Viz Používání časovače na straně 34 CS.**
3. **Dobu vaření můžete v případě potřeby během vaření změnit. Dobu vaření můžete prodloužit nebo zkrátit klepnutím na tlačítko „+“/„-“. Čas můžete zvyšovat/snižovat v přírůstcích po 1 minutě, a to až na 10 minut. Vynulováním hodnoty pomocí tlačítka „-“ vaření ukončíte. Během vaření není možné upravit čas tažením posuvníku.**
4. **Maximální doba, kterou lze nastavit s maximálním výkonem, je 30 minut. Maximální možná doba pro všechny ostatní úrovně výkonu je 1 hodina a 30 minut.**
5. **NEPOKOUŠEJTE se použít pouze mikrovlnný režim, pokud se v troubě nachází kovová nádoba.**
6. **Časy pro manuální rozmrazování naleznete v tabulce rozmrazování v kuchačce na straně 36 CS.**

## Technologie spodního přísunu vln

Mějte prosím na paměti, že tento produkt využívá technologii spodního přísunu mikrovlnných vln, která se liší od technologií používaných u běžných mikrovlnných trub s otočným talířem, u kterých jsou mikrovlny dodávány z boku. Tato technologie vytváří více prostoru a umožňuje tak využití nádob různé velikosti. V porovnání se spotřebiči, u kterých se mikrovlny šíří zboku, se může u této trouby lišit délka ohřevu (v mikrovlnném režimu). To je zcela normální, není to důvod k obavám. Nahlédněte prosím do tabulek pro ohřev a vaření v kuchačce.

# Grilování

K dispozici jsou 3 různá nastavení grilu.



1 klepnutí	Gril 1 (vysoký výkon)	1300 wattů
2 klepnutí	Gril 2 (střední výkon)	950 wattů
3 klepnutí	Gril 3 (nízký výkon)	700 wattů

**Klepněte na tlačítko Gril** jednou, dvakrát nebo třikrát a zvolte požadovaný výkon grilu.



**Klepnutím na tlačítko Start** spustíte předehřívání. V okénku displeje se zobrazí „P“. Jakmile bude trouba předehřátá, ozve se pípnutí a symbol „P“ začne blikat. Potom otevřete dvířka a dovnitř vložte pokrm. *\*Pokud není předehřívání požadováno, můžete tento krok přeskočit.*



**Klepnutím na symbol „+“/„-“** nebo **potážením lišty s posuvníkem** zvolte dobu vaření. Maximální doba ohřevu je 90 minut.

**Dotkněte se tlačítka Start.** Program vaření bude zahájen, na displeji se začne odpočítávat čas.

## Použití příslušenství:

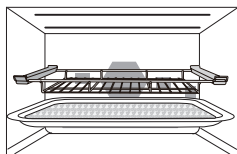

*Pokrm na roštu do trouby umístěte do horní nebo prostřední polohy.*

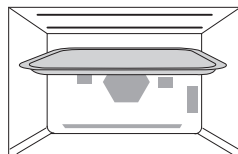

*Do spodní polohy umístěte skleněný táč na zachytávání tuku a tekutiny, případně můžete použít smaltovaný plech v horní nebo prostřední poloze.*

## Grilování

### ■ Poznámky

1. Při grilování nikdy pokrmy nezakrývejte.
2. Gril bude fungovat pouze tehdy, pokud jsou dvířka trouby zavřena.
3. Při použití samostatného programu GRIL nejsou využívány mikrovlny.
4. Většina pokrmů vyžaduje otočení v polovině tepelné přípravy. Při otáčení pokrmu otevřete dvířka trouby a **OPATRNĚ** chňapkami vyjměte rošť.
5. Po otočení vraťte pokrm do trouby a zavřete dvířka. Po zavření dvířek trouby se dotkněte tlačítka Start. Na displeji trouby se začne odpočítávat zbývající doba grilování. Během grilování můžete kdykoliv bezpečně otevřít dvířka trouby a zkontrolovat postup přípravy.
6. Grill se bude během vaření rozsvěcet a zhasínat – to je normální. Po použití grilu a před použitím mikrovlnného nebo kombinovaného režimu troubu vždy vyčistěte.
7. Doba vaření můžete v případě potřeby během vaření změnit. Doba vaření můžete prodloužit nebo zkrátit klepnutím na tlačítka „+“/„-“. Dobu můžete zvýšit/snížit v krocích po 1 minutě až o 10 minut. Vynulováním hodnoty pomocí tlačítka „-“ vaření ukončíte. Během vaření není možné upravit čas tažením posuvníku.

■ **POZOR!** Při vyjímání příslušenství používejte chňapky. Při vyjímání nebo vkládání pokrmu se nikdy nedotýkejte vnějšího okénka ani vnitřních kovových částí dvířek či trouby, tyto části jsou velice horké.



## Konvekční vaření

Toto tlačítko nabízí výběr teplot konvekční trouby z možností 40 °C (pouze pro konvekční režim) a 100 - 230 °C v přírůstcích po 10 °C. Pro rychlý výběr nejčastěji používaných teplot vaření teploty začínají na hodnotě 150 °C, pokračují dále až k teplotě 230 °C, potom se vrací na hodnoty 40 °C (pouze pro konvekční režim) a 100 °C.

### Použití příslušenství:

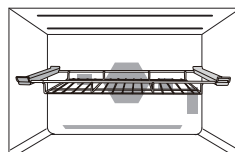
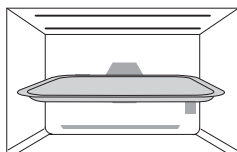

Pro 1 úrovňové konvekční vaření umístěte smaltovaný plech nebo rošt do prostřední nebo spodní polohy.

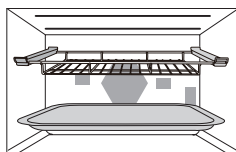

Pro 2 úrovňové konvekční vaření lze použít smaltovaný plech ve spodní úrovni a mřížku v horní úrovni.

Nahlédněte prosím do tabulek pro vaření a do receptů.



**Vyberte požadovanou teplotu pro konvekční vaření.**



**Klepnutím na tlačítko Start** spustíte předehřívání. V okénku displeje se zobrazí „P“. Jakmile bude trouba předehřátá, ozve se pípnutí a symbol „P“ začne blikat. Potom otevřete dvířka a dovnitř vložte pokrm.  
\* Pokud není předehřívání k dispozici, můžete tento krok přeskočit.

#### ■ Poznámka:

**Troubu nelze předehřát při nastavení teploty na 40 °C.**

Po předehřátí vložte pokrm do trouby.



**Klepnutím na symbol „+“/„-“ nebo potažením lišty s posuvníkem** zvolte dobu vaření. (až 9 hodin)



**Dotkněte se tlačítka Start**

## Konvekční vaření

### ■ Poznámka k předeřívání:

1. Neotvírejte dvířka během předeřívání. Po dokončení předeřívání se ozvou 3 pípnutí a v okénku displeje začne blikat symbol „P“. Pokud po předeřívání neotevřete dvířka trouby, bude trouba udržovat zvolenou teplotu. Po 30 minutách včetně předeřívání se trouba automaticky vypne a přejde na zobrazení hodin.
2. Pokud budete chtít začít vařit bez předeřívání, nastavte po výběru požadované teploty dobu vaření a potom klepněte na tlačítko Start.

### ■ Poznámky

1. Když je zvolená doba vaření kratší než jedna hodina, bude se čas odpočítávat po sekundách.
2. Když je zvolená doba vaření delší než jedna hodina, bude se čas odpočítávat po minutách, dokud nebude dosaženo hodnoty „1H 00“ (1 hodina). Potom se na displeji objeví minuty a sekundy a čase se začne odpočítávat po sekundách.
3. Doby vaření můžete v případě potřeby během vaření změnit. Doby vaření můžete prodloužit nebo zkrátit klepnutím na tlačítko „+“/„-“. Doby můžete zvýšit/snížit v krcích po 1 minutě až o 10 minut. Vynulováním hodnoty pomocí tlačítka „-“ vaření ukončíte. Během vaření není možné upravit čas tažením posuvníku.
4. Když se dotknete tlačítka Start, budete moci vyvolat a změnit nastavenou teplotu. Dotkněte se tlačítka konvekčního režimu jednou, v okénku displeje se zobrazí teplota. Zatímco je teplota zobrazena v okénku displeje, můžete tuto teplotu změnit klepnutím na tlačítko konvekčního režimu.
5. V závislosti na receptu můžete předeřívání provádět buď s umístěným příslušenstvím, nebo bez něj. Podrobnosti naleznete v jednotlivých receptech. Úrovně jsou ideální na tepelnou přípravu ve várkách nebo na vaření velkého pokrmu.

■ **POZOR!** Při vyjímání pokrmů a příslušenství po dokončení tepelné úpravy vždy používejte chňapky, protože trouba a příslušenství budou velice horké.

## Vaření pomocí páry

Troubu lze naprogramovat na parní ohřev, pomocí kterého lze vařit zeleninu, ryby, kuřata a rýži. K dispozici jsou 3 různá nastavení parního ohřevu.



Dotyk	Úroveň výkonu	Teplota
1 klepnutí	Pára 1	Vysoká
2 klepnutí	Pára 2	Prostřední
3 klepnutí	Pára 3	Nízká

Opakovaně klepněte na tlačítko Pára, dokud se v okénku displeje nezobrazí požadovaný výkon.



Klepnutím na symbol „+“/„-“ nebo potažením lišty s posuvníkem zvolte dobu vaření. Maximální doba ohřevu je 30 minut.

Dotkněte se tlačítka Start. Program vaření bude zahájen, na displeji se začne odpočítávat čas.

### ■ Poznámky

1. Před použitím funkce páry naplňte nádrž na vodu.
2. Maximální doba vaření v tomto režimu je 30 minut. Pokud budete potřebovat vařit déle, znovu naplňte nádrž na vodu a zopakujte postup uvedený výše pro nastavení zbývajících dob.
3. Pokud během provozu dojde k vyprázdnění nádrže na vodu, trouba zastaví provoz. Zobrazí se výzva, že je třeba nádrž na vodu doplnit. Po doplnění nádrže na vodu a jejím opětovným umístěním do spotřebiče se dotkněte tlačítka Start. Trouba provoz neobnoví, dokud nedoplníte nádrž na vodu a nedotknete se tlačítka Start.
4. Dobu vaření můžete v případě potřeby během vaření změnit. Dobu vaření můžete prodloužit nebo zkrátit klepnutím na tlačítko „+“/„-“. Dobu můžete zvýšit/snížit v krcích po 1 minutě až o 10 minut. Vynulováním hodnoty pomocí tlačítka „-“ vaření ukončíte. Během vaření není možné upravit čas tažením posuvníku.
5. Nádrž na vodu můžete během vaření doplnit kdykoliv, aniž byste se museli nejprve dotknout tlačítka Zastavit/Zrušit.
6. Po vaření pomocí páry může být nutné otřít nadbytečnou vodu ve vnitřním prostoru trouby.

### ■ UPOZORNĚNÍ

**PŘÍSLUŠENSTVÍ A OKOLNÍ OBLASTI V TROUBĚ BUDOU VELMI HORKÉ. POUŽÍVEJTE CHŇAPKY. PŘI VYJÍMÁNÍ POKRMŮ NEBO PŘÍSLUŠENSTVÍ NA VAŘENÍ MŮŽE Z HORNÍ ČÁSTI TROUBY ODKAPÁVAT HORKÁ VODA.**

**PŘI OTEVŘENÍ DVÍŘEK MŮŽE PÁRA VYTRYSKNOUT VEN. POKUD SE V TROUBĚ NACHÁZÍ PÁRA, NESAHEJTE DOVNITŘ HOLÝMA RUKAMA! NEBEZPEČÍ POPÁLENÍ! POUŽÍVEJTE CHŇAPKY.**

**PŘI VYJÍMÁNÍ ODKAPÁVACÍ MISKY DBEJTE ZVÝŠENÉ OPATRNOSTI. OTŘETE VEŠKEROU VODU, KTERÁ ODKAPÍVÁ Z LEVÉ STRANY TROUBY. TO JE NORMÁLNÍ.**

## Vaření pomocí páry

### Pokyny pro nádrž na vodu

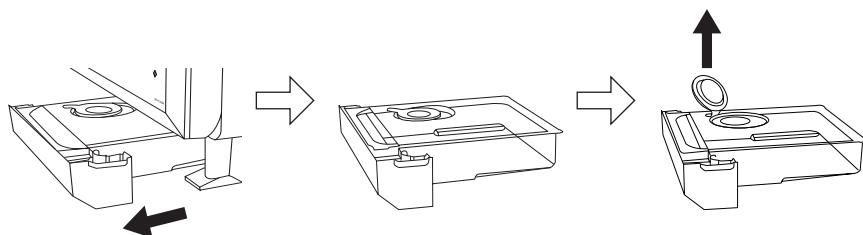

Opatrně vyjměte nádrž na vodu z trouby. Sejměte víko a naplňte nádrž vodou z kohoutku (nepoužívejte minerální vodu). Vraťte víko na místo a nádrž zasuňte zpět do trouby. Ujistěte se, že je víko řádně a bezpečně zavřeno, jinak by mohlo docházet k únikům vody. Nádrž na vodu doporučujeme jednou za týden umýt teplou vodou.

### Používané příslušenství trouby:

Při přípravě pokrmů pomocí páry umístěte plastovou podložku na skleněný táč do prostřední polohy. Pokrmy můžete pokládat přímo na plastovou podložku.

Při vyjímání příslušenství používejte chňapky, protože bude velice horké, stejně jako strop a stěny trouby.



Umístěte pokrm na plastovou podložku na skleněném tácu v prostřední polohy.

### Pokyny

1. Při použití samostatného programu PÁRA nejsou využívány mikrovlny.
2. Použijte dodané příslušenství, jak je popsáno výše.
3. PÁRA bude fungovat pouze tehdy, pokud jsou dvířka trouby zavřená.
4. BĚHEM VAŘENÍ S FUNKCÍ PÁRY A PO NĚM NEOTVÍREJTE DVÍŘKA TROUBY, POKUD MÁTE OBLIČEJ V JEJICH BLÍZKOSTI. PŘI OTVÍRÁNÍ DVÍŘEK DBEJTE ZVÝŠENÉ OPATRNOSTI, PROTOŽE PÁRA MŮŽE ZPŮSOBIT ZRANĚNÍ.
5. PŘI VYJÍMÁNÍ POKRMŮ A PŘÍSLUŠENSTVÍ PO DOKONČENÍ TEPELNÉ ÚPRAVY POMOCÍ PÁRY VŽDY POUŽÍVEJTE CHŇAPKY, PROTOŽE TROUBA A PŘÍSLUŠENSTVÍ BUDOU VELICE HORKÁ.
6. Po každém použití funkce vaření pomocí páry opatrně z přední části trouby vyjměte odkapávací misku. Jemně ji povysuňte směrem dopředu, držte ji přitom oběma rukama. Po vyprázdnění ji umyjte teplou mýdlovou vodou. Vraťte ji na místo to, že ji nacvaknete na nožičky trouby.

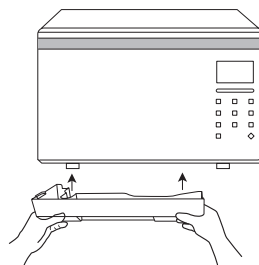

Odkapávací misku vrátíte na místo tak, že ji znovu nacvaknete na nožičky.

## Přidání páry

Tato funkce vám umožňuje přidat během vaření páru (až na dobu 3 minut). Existuje sedm kombinací, ve kterých můžete použít přidání páry – mikrovlny, gril, konvekcí trouba, gril + konvekcí trouba, mikrovlny + gril, mikrovlny + konvekcí trouba, mikrovlny + gril + konvekcí trouba. Přidání páry během vaření podpoří distribuci tepla a napomůže procesu kynutí chleba, koláčů a dalších pokrmů z těsta.

Nastavte a použijte požadovaný program.



Během provozu podle potřeby stiskněte na 2 sekundy tlačítko Pára – bude tak přidána 1 minuta



Volitelné  
Pokud budete chtít přidat 2 nebo 3 minuty, klepněte na tlačítko Pára 2krát nebo 3krát do 3 sekund po zahájení kroku 2. Zobrazený zbývající čas bude zahrnovat dobu přidávání páry.

### ■ Poznámky

1. Přidávání páry není k dispozici během režimu předehřívání ani při používání konvekcí trouby s teplotou 40 °C.
2. Před použitím naplňte nádrž na vodu.
3. Odpočet trvání původního programu bude běžet i během přidávání páry.
4. Doba přidávání páry nesmí překročit zbývající dobu vaření.
5. Pokud chcete přidat 2 nebo 3 minuty, je třeba na tlačítko Pára klepnout 2krát nebo 3krát během 3 sekund.
6. Během přidávání páry není možné měnit teplotu konvekcí trouby ani dobu vaření.

### ■ UPOZORNĚNÍ

**PŘÍSLUŠENSTVÍ A OKOLNÍ OBLASTI V TROUBĚ BUDOU VELMI HORKÉ. POUŽÍVEJTE CHŇAPKY.**

**PŘI VYJÍMÁNÍ POKRMŮ NEBO PŘÍSLUŠENSTVÍ NA VAŘENÍ MŮŽE Z HORNÍ ČÁSTI TROUBY ODKAPÁVAT HORKÁ VODA.**

**PŘI OTEVŘENÍ DVÍŘEK MŮŽE PÁRA VYTRYSKNOUT VEN. POKUD SE V TROUBĚ NACHÁZÍ PÁRA, NESAHEJTE DOVNITŘ HOLÝMA RUKAMA! NEBEZPEČÍ POPÁLENÍ! POUŽÍVEJTE CHŇAPKY.**

Pokrm	Režim vaření	Přidání páry
Výrobky z těsta	Konvekcí trouba	Ve 2/3 celkové doby přidávejte páru po dobu 3 min.
Chlebové produkty	Konvekcí trouba	Ve 2/3 celkové doby přidávejte páru po dobu 3 min.
Piškot	Konvekcí trouba	V 1/2 celkové doby přidávejte páru po dobu 3 min.
Předpečené roľky	Konvekcí trouba a gril	Ve 2/3 celkové doby přidávejte páru po dobu 3 min.

## Kombinované vaření

**K dispozici jsou 4 kombinovaná nastavení:** 1) Gril + Mikrovlny, 2) Gril + Konvekční trouba, 3) Konvekční trouba + Mikrovlny, 4) Gril + Konvekční trouba + Mikrovlny. Úroveň mikrovln 1 000 W není při kombinovaném vaření k dispozici. Pro běžné použití by tato možnost nebyla využitelná (pokud by se uvažilo, než by bylo možné dosáhnout opečení povrchu). Rozmrazování o výkonu 270 W nelze při kombinovaném vaření použít.

### Použití příslušenství:

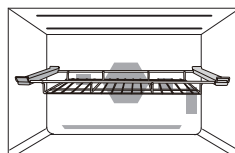
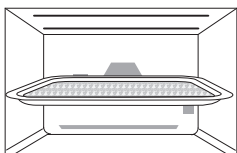

Použijte skleněný táč nebo rošt v prostřední nebo spodní poloze, nahlédněte prosím do tabulek vaření a receptů.

Režimy vaření lze zvolit v libovolném pořadí.



Gril + mikrovlnná trouba

nebo



Gril + konvekční trouba

nebo



Konvekční + mikrovlnná trouba

nebo



Konvekční trouba + Gril + mikrovlnná trouba

**Vyberte první režim vaření.**

**Vyberte druhý režim vaření.**

**Vyberte třetí režim vaření.**



**Klepněte pro případné předehřívání.**



**Klepnutím na symbol „+“/„-“ nebo potažením lišty s posuvníkem zvolte dobu vaření. Maximální doba vaření je 9 hodin.**



**Dotkněte se tlačítka Start. Na displeji se začne odpočítávat čas.**

## Kombinované vaření

### ■ Poznámka k přehřívání

**Troubu lze přehřívát v kombinovaném režimu s konvekčním vařením nebo grilem/ konvekčním vařením. Před nastavením doby vaření klepněte na tlačítko Start a postupujte podle pokynů v odstavci POZNÁMKA K PŘEDEHŘÍVÁNÍ na straně 24 CS.**

**BĚHEM PŘEDEHŘÍVÁNÍ V KOMBINOVANÉM REŽIMU SE NEUVOLŇUJÍ ŽÁDNÉ MIKROVLNY.**

### ■ Poznámky

1. **Kombinované režimy nejsou k dispozici s konvenčním vařením na 40 °C.**
2. **Přehřívání není k dispozici pro režim Gril + mikrovlny.**
3. **Když je zvolená doba vaření kratší než jedna hodina, bude se čas odpočítávat po sekundách.**
4. **Když je zvolená doba vaření delší než jedna hodina, bude se čas odpočítávat po minutách, dokud nebude dosaženo hodnoty „1H 00“ (1 hodina). Potom se na displeji objeví minuty a sekundy a čase se začne odpočítávat po sekundách.**
5. **Dobu vaření můžete v případě potřeby během vaření změnit. Dobu vaření můžete prodloužit nebo zkrátit klepnutím na tlačítko „+“/„-“. Dobu můžete zvýšit/snížit v krcích po 1 minutě až o 10 minut. Vynulováním hodnoty pomocí tlačítka „-“ vaření ukončíte. Během vaření není možné upravit čas tažením posuvníku.**
6. **Maximální výkon mikrovln ani rozmrazování pomocí mikrovln není při kombinovaném vaření k dispozici.**

■ **POZOR!** Při vyjímání příslušenství používejte chňapky. Při vyjímání nebo vkládání pokrmu se nikdy nedotýkejte vnějšího okénka ani vnitřních kovových částí dvířek či trouby, tyto části jsou velice horké.

## Kombinované vaření s párou

Páru lze při přípravě pokrmu použít zároveň s režimem mikrovln, grilu nebo konvektivní trouby. Často se tak podaří zkrátit dobu vaření a zajistit, aby nebyl pokrm vysušený.

### Použití příslušenství:

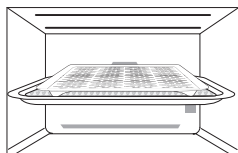

Pára + mikrovlny

Plastová podložka na skleněném tácu v prostřední poloze.

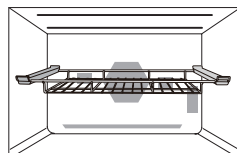

Pára + gril nebo konvektivní vaření

Rošt nebo smaltovaný plech ve spodní nebo prostřední poloze.

Dotyk	Úroveň výkonu	Tepl. v °C
1 klepnutí	Pára 1	Vysoká
2 klepnutí	Pára 2	Prostřední
3 klepnutí	Pára 3	Nizká

Režimy vaření lze zvolit v libovolném pořadí.



Pára + mikrovlnná trouba

Výkon mikrovln lze nastavit na 440 W, 300 W nebo 100 W.

nebo



Pára + gril

Lze nastavit úroveň grilu 1, 2 nebo 3.

nebo



Pára + konvektivní trouba

Lze nastavit konvektivní vaření při teplotě 100 °C – 230 °C.



Klepnutím na symbol „+“/„-“ nebo potažením lišty s posuvníkem zvolte dobu vaření. Maximální doba ohřevu je 30 minut.



Dotkněte se tlačítka **Start**. Na displeji se začne odpočítávat čas.



## Kombinované vaření s párou

### ■ Poznámky

1. **Maximální doba vaření v tomto režimu je 30 minut. Pokud budete potřebovat vařit déle, znovu naplňte nádrž na vodu a zopakujte postup uvedený výše pro nastavení zbývajících doby.**
2. **Pokud během provozu dojde k vyprázdnění nádrže na vodu, trouba zastaví provoz. Zobrazí se výzva, že je třeba nádrž na vodu doplnit. Po doplnění nádrže na vodu a jejím opětovným umístěním do spotřebiče se dotkněte tlačítka Start. Trouba provoz neobnoví, dokud nedoplníte nádrž na vodu a nedotknete se tlačítka Start.**
3. **Předeřhívání není k dispozici při použití režimů pára + mikrovlny a pára + gril.**
4. **Dobu vaření můžete v případě potřeby během vaření změnit. Dobu vaření můžete prodloužit nebo zkrátit klepnutím na tlačítka „+“/„-“. Dobu můžete zvýšit/snížit v krcích po 1 minutě až o 10 minut. Vynulováním hodnoty pomocí tlačítka „-“ vaření ukončíte. Během vaření není možné upravit čas tažením posuvníku.**
5. **Nádrž na vodu můžete během vaření doplnit kdykoliv, aniž byste se museli nejprve dotknout tlačítka Zastavit/Zrušit.**
6. **Po vaření pomocí páry může být nutné otřít nadbytečnou vodu ve vnitřním prostoru trouby.**

### Pokyny

1. **PŘED VAŘENÍM S FUNKCÍ PÁRY A PO NĚM NEOTVÍREJTE DVÍŘKA TROUBY, POKUD MÁTE OBLIČEJ V JEJICH BLÍZKOSTI. PŘI OTVÍRÁNÍ DVÍŘEK DBEJTE ZVÝŠENÉ OPATRNOSTI, PROTOŽE PÁRA MŮŽE ZPŮSOBIT ZRANĚNÍ.**
2. **PŘI VYJÍMÁNÍ POKRMŮ A PŘÍSLUŠENSTVÍ PO DOKONČENÍ TEPELNÉ ÚPRAVY VŽDY POUŽÍVEJTE CHŇAPKY, PROTOŽE TROUBA A PŘÍSLUŠENSTVÍ BUDOU VELICE HORKÉ.**
3. **Po každém použití funkce vaření pomocí páry opatrně z přední části trouby vyjměte odkapávací misku. Jemně ji povysuňte směrem dopředu, držte ji přitom oběma rukama. Po vyprázdnění ji umyjte teplou mýdlovou vodou. Vraťte ji na místo to, že ji nacvaknete na nožičky trouby. (Viz stranu 14 CS.)**

### ■ UPOZORNĚNÍ

**PŘÍSLUŠENSTVÍ A OKOLNÍ OBLASTI V TROUBĚ BUDOU VELMI HORKÉ. POUŽÍVEJTE CHŇAPKY. PŘI VYJÍMÁNÍ POKRMŮ NEBO PŘÍSLUŠENSTVÍ NA VAŘENÍ MŮŽE Z HORNÍ ČÁSTI TROUBY ODKAPÁVAT HORKÁ VODA.**

**PŘI OTEVŘENÍ DVÍŘEK MŮŽE PÁRA VYTRYSKNOUT VEN. POKUD SE V TROUBĚ NACHÁZÍ PÁRA, NESAHEJTE DOVNITŘ HOLÝMA RUKAMA! NEBEZPEČÍ POPÁLENÍ! POUŽÍVEJTE CHŇAPKY.**

**NEPOUŽÍVEJTE PLASTOVOU PODLOŽKU PŘI POUŽITÍ KOMBINOVANÝCH REŽIMŮ PÁRY + GRILU NEBO KONVEKČNÍHO VAŘENÍ.**

## Turbovaření

Troubu lze naprogramovat na efektivnější vaření nebo ohřev potravin pomocí funkce turbovaření, která je podporována v režimech manuálního parního vaření, konvekčního vaření, grilu nebo vaření s kombinací grilu + konvekčního vaření. Pokud zvolíte turbovaření po použití páry, konvekční trouby, grilu nebo grilu a konvekčního vaření, bude tento režim doplněn o mikrovlny o výkonu 300 W (slabé vaření), což umožní zkrátit dobu tepelné přípravy.



nebo



a/nebo



Vyberte první režim vaření.

+



Klepněte na možnost turbovaření.



**Klepnutím na tlačítko Start spustíte předehřívání.** V okénku displeje se zobrazí „P“. Jakmile bude trouba předehřátá, ozve se pípnutí a symbol „P“ začne blikat. Potom otevřete dvířka a dovnitř vložte pokrm.  
\* Tento krok přeskočte, pokud není předehřívání zapotřebí.



**Klepnutím na symbol „+“/„-“ nebo potažením lišty s posuvníkem** zvolte dobu vaření. Maximální doba vaření je 9 hodin.

**Dotkněte se tlačítka Start.** Program vaření bude zahájen, na displeji se začne odpočítávat čas.

## Doporučené možnosti vaření

Pokrm	Hmotnost	Kombinace	Doba
Croque monsieur	200 g (2 ks)	Gril 1 + turbovaření, potom gril 1	4 - 5 min 1 min
Mražené obalované rybí filety	100 g (1 ks)	Gril 1 + turbovaření	6 - 7 min
Hovězí žebra (well done)	Na 500 g	230 °C + Gril 1 + turbovaření	10 - 11 min
Mladé kuře	Na 500 g	230 °C + Gril 1 + turbovaření	13 - 14 min
Mražené jarní závitky	300 g (4 ks)	200 °C + Gril 1 + turbovaření	7 - 8 min
Píroh se šunkou a sýrem (čerstvý)	500 g (1 ks)	230 °C + turbovaření	8 - 9 min
Jablečný koláč (mražený, syrový)	290 g	230 °C + turbovaření	7 - 9 min
Lasagne (čerstvé)	600 g	230 °C + Gril 1 + turbovaření	8 - 9 min
Celá čerstvá ryba	500 - 600 g	180 °C + turbovaření	17 - 18 min
Quiche	400 g	220 °C + turbovaření	7 min

## Turbovaření

### ■ Poznámky

1. **Není k dispozici konvenčním vařením na 40 °C.**
2. **Přehřívání není k dispozici při použití režimů gril + mikrovlny a pára + mikrovlny.**
3. **Při použití turbovaření není možné měnit úroveň výkonu mikrovln.**
4. **Dobu vaření můžete v případě potřeby během vaření změnit. Dobu vaření můžete prodloužit nebo zkrátit klepnutím na tlačítko „+“/„-“. Dobu můžete zvýšit/snížit v krcích po 1 minutě až o 10 minut. Vynulováním hodnoty pomocí tlačítka „-“ vaření ukončíte. Během vaření není možné upravit čas tažením posuvníku.**

### ■ UPOZORNĚNÍ

**PŘI VYJÍMÁNÍ POKRMŮ A PŘÍSLUŠENSTVÍ PO DOKONČENÍ TEPELNÉ ÚPRAVY VŽDY POUŽÍVEJTE CHŇAPKY, PROTOŽE TROUBA A PŘÍSLUŠENSTVÍ BUDOU VELICE HORKÉ.**

# Používání časovače

## Vaření s odloženým spuštěním

Pomocí časovače můžete naprogramovat vaření s odloženým spuštěním

### Příklad

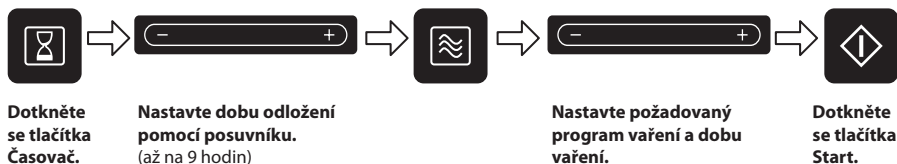

#### ■ Poznámky

1. Třífázové vaření lze naprogramovat společně s vařením s odloženým spuštěním.
2. Pokud naprogramovaná doba odložení překročí jednu hodinu, bude se čas odpočítávat po minutách. Pokud je tato doba kratší než jedna hodina, bude se čas odpočítávat po sekundách.
3. Odložení spuštění nelze naprogramovat před automatický program.

### Příklad

Odložený start: 1 hodina → Maximální výkon (1 000 W): 10 min → Slabé vaření (300 W): 20 min

## Doba odležení

Pomocí časovače můžete naprogramovat dobu odležení po dokončení vaření, případně pomocí něj můžete troubu použít jako minutku.

### Příklad

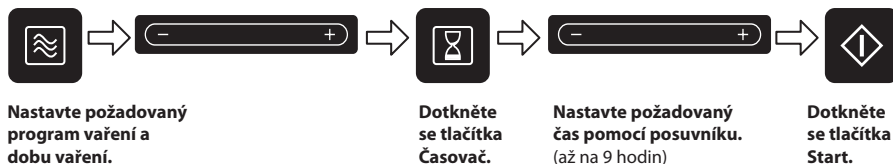

#### ■ Poznámky

1. Třífázové vaření lze naprogramovat společně s dobou odležení.
2. Pokud během doby odležení nebo spuštěné minutky otevřete dvířka trouby, nebude odpočítávání času v okénku displeje přerušeno.
3. Tuto funkci lze také použít jako minutku. V takovém případě se dotkněte tlačítka Časovač, nastavte čas a dotkněte se tlačítka Start.
4. Doba odležení nelze naprogramovat před automatický program.

### Příklad

Maximální výkon (1 000 W): 4 min → Doba odležení: 5 min → Maximální výkon (1 000 W): 2 min

## Vícefázové vaření

### 2 nebo 3fázové vaření

#### Příklad



**Klepněte na tlačítko Výkon mikrovln.**  
Vyberte požadovanou úroveň výkonu.

**Nastavte dobu vaření pomocí posuvníku.**

**Klepněte na tlačítko Výkon mikrovln.**  
Vyberte požadovanou úroveň výkonu.

**Nastavte dobu vaření pomocí posuvníku.**

**Dotkněte se tlačítka Start.** Program vaření bude zahájen, na displeji se začne odpočítávat čas.

#### Příklad

**ROZMRAŽOVÁNÍ (270 W) po dobu 2 minut a vaření pokrmu na MAXIMÁLNÍ VÝKON (1 000 W) po dobu 3 minut.**



**Vyberte výkon pro rozmrazování (270 W) dvojnásobným klepnutím na tlačítko nastavení výkonu mikrovln.**

**Pomocí posuvníku nastavte dobu vaření na 2 minut.**

**Jedním klepnutím na tlačítko nastavení výkonu mikrovln vyberte maximální výkon (1 000 W).**

**Pomocí posuvníku nastavte dobu vaření na 3 minuty.**

**Dotkněte se tlačítka Start.**

#### Příklad

**GRILOVÁNÍ na NÍZKÝ výkon po dobu 4 minut a vaření pokrmu na NÍZKÝ výkon (440 W) po dobu 5 minut.**



**3krát klepněte na tlačítko nastavení výkonu grilu a vyberte tak úroveň Gril 3 (nízký výkon).**

**Pomocí posuvníku nastavte dobu vaření na 4 minuty.**

**Vyberte nízký výkon (440 W) klepnutím na tlačítko nastavení výkonu mikrovln.**

**Pomocí posuvníku nastavte dobu vaření na 5 minut.**

**Dotkněte se tlačítka Start.**

#### ■ Poznámky

1. U 3fázového vaření zadejte další program vaření, než klepnete na tlačítko Start.
2. Když během provozu klepnete jednou na tlačítko Zastavit/Zrušit, provoz bude zastaven. Klepnutím na tlačítko Start opět spustíte chod nastaveného programu. Když na tlačítko Zastavit/Zrušit klepnete dvakrát, chod nastaveného programu se zruší a program se vymaže.
3. Když klepnete na tlačítko Zastavit/Zrušit, zatímco není program spuštěn, bude zvolený program vymazán.

# Turborozmrazování

S touto funkcí můžete rozmrazovat zmražené pokrmy podle jejich hmotnosti. Hmotnost se programuje v gramech. Pro rychlý výběr začíná hmotnost na nejběžněji používané hmotnosti pro jednotlivé programy.



**Vyberte požadovaný program turborozmrazování.**



- 1 klepnutí – malé kousky
- 2 klepnutí – velký kus
- 3 klepnutí – chléb

**Klepnutím na symbol „+“/„-“ nebo potažením lišty s posuvníkem zvolte hmotnost připravovaného pokrmu.**

Posuvník bude hmotnost přičítat v krocích po 10 g.

**Dotkněte se tlačítka Start.**

Displej vám připomene, které příslušenství a který režim vaření se používá. Během rozmrazování nezapomínejte pokrm míchat nebo otáčet.

Program	Min./Max. Hmotnost	Vhodný pokrm
<b>1. MALÉ KUSY</b>  1 klepnutí	100 g - 1200 g	Malé kusy masa, řízky, párky, mleté maso, steaky, žebra, rybí filety (v kusech od 100 g do 400 g). Jednou turborozmrazování. Při pípnutí otáčejte a odstiňte. Nechte 10 až 30 min. odležet.
<b>2. VELKÝ KUS</b>  2 klepnutí	400 g - 2500 g	Velké kusy masa, celé kuře. Dvakrát turborozmrazování. Celá kuřata a velké kusy masa je nutné během rozmrazování odstínit. Křídla/prsa/tuk ochraňte hladkými kusy hliníkové fólie zajištěné párátky. Dbejte na to, aby se fólie nedotýkala stěn trouby. Před další tepelnou úpravou je třeba nechat asi 1 až 2 hodiny odležet. Při pípnutí otáčejte a odstiňte.
<b>3. CHLÉB</b>  3 klepnutí	100 g - 900 g	Malé nebo velké bochníky chleba z bílé nebo celozrnné mouky. Položte bochník na papírovou kuchyňskou utěrku. Spusťte třikrát turborozmrazování a při pípání otáčejte. Nechte chléb odležet 10 minut (bílý světlý chléb) až 30 min (hutný žitný chléb). Velké bochníky během odležení překrojte na polovinu.

## ■ Poznámky

1. Pokud je rozmrazování delší než 60 minut, bude se čas zobrazovat v hodinách a minutách.
2. Tvar a velikost pokrmu rozhodnou o maximální hmotnosti, kterou dokáže trouba zpracovat.
3. Využijte nastavení doby odležení, abyste zajistili, že bude pokrm zcela rozmražen.

## ■ DŮLEŽITÉ!

Pokyny pro rozmrazování naleznete na straně 23 CS kuchařky.

## Automatické parní programy

Tato funkce vám umožní připravovat některé z vašich oblíbených pokrmů pomocí páry tak, že pouze nastavíte hmotnost pokrmu. Trouba potom automaticky určí potřebné množství páry a dobu vaření. Vyberte kategorii a nastavte hmotnost pokrmu. Hmotnost se programuje v gramech. Pro rychlý výběr začíná hmotnost na nejběžněji používané hmotnosti pro jednotlivé kategorie.





Vyberte požadovaný automatický parní program.

Klepnutím na symbol „+“/„-“ nebo potažením lišty s posuvníkem zvolíte hmotnost připravovaného pokrmu. uvník bude hmotnost přičítat v krocích po 10 g.





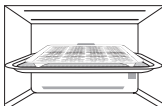

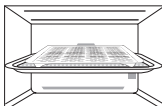

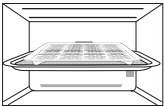

Dotkněte se tlačítka Start.

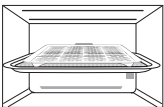
### ■ Poznámky

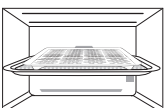
1. Automatické parní programy lze použít **POUZE** pro popsané pokrmy.
2. Vařte pouze pokrmy o hmotnosti v rámci uvedeného rozsahu.
3. Vždy pokrm zvažte, nespolehejte se na informace o hmotnosti uvedené na obalu.
4. Používejte pouze příslušenství uvedené na stranách 37-38 CS.
5. U větších hmotností bude u automatických programů pro kuřecí prsa a rýži nutné během vaření doplnit nádrž na vodu.
6. Při použití automatických parních programů pokrmy nezakrývejte.
7. Většinou pokrmů prospěje určitá doba odležení po vaření na automatický program, aby teplo déle pronikalo do středu pokrmu.
8. Abyste zohlednili případné odchylky, ke kterým může u jednotlivých pokrmů docházet, zkontrolujte před podáváním, že je pokrm dostatečně tepelně upraven a že je vařící.

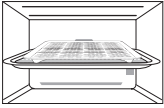
Program	Hmotnost	Příslušenství	Pokyny
<b>ČERSTVÁ ZELENINA</b>  <b>Program 4</b>	200 g - 320 g		<b>Slouží k přípravě ČERSTVÉ zeleniny pomocí páry.</b> Naplňte nádrž na vodu. Umístěte připravenou zeleninu na plastovou podložku. Umístěte plastovou podložku na skleněném tácu do prostřední polohy. Vyberte program číslo 4. Zadejte hmotnost čerstvé zeleniny. Dotkněte se tlačítka START.
<b>MRAŽENÁ ZELENINA</b>  <b>Program 5</b>	200 g - 320 g		<b>Příprava mražené zeleniny, např. mrkve, brokolice, květáku nebo zelených fazolek, v páře.</b> Naplňte nádrž na vodu. Umístěte zeleninu na plastovou podložku. Umístěte plastovou podložku na skleněném tácu do prostřední polohy. Vyberte program číslo 5. Zadejte hmotnost mražené zeleniny. Dotkněte se tlačítka START.

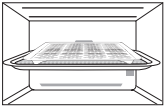
## Automatické parní programy

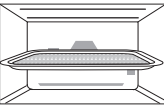
Program	Hmotnost	Příslušenství	Pokyny
<b>VÁŘENÉ BRAMBORY</b>  <b>Program 6</b>	200 g - 500 g		<b>Slouží k přípravě brambor v páře.</b> Naplňte nádrž na vodu. Oloupejte brambory a nakrájejte je na kostičky stejné velikosti. Umístěte připravené brambory na plastovou podložku. Umístěte plastovou podložku na skleněném tácu do prostřední polohy. Vyberte program číslo 6. Zadejte hmotnost brambor. Dotkněte se tlačítka START.
<b>KUŘECÍ PRSA</b>  <b>Program 7</b>	200 g - 650 g		<b>Příprava ČERSTVÝCH kuřecích prsou.</b> Jednotlivá kuřecí prsa by měla mít hmotnost mezi 100- 250 g. Naplňte nádrž na vodu. Umístěte kuřecí prsa na plastovou podložku. Umístěte plastovou podložku na skleněném tácu do prostřední polohy. Vyberte program číslo 7. Zadejte hmotnost kuřecích prsou. Dotkněte se tlačítka START. Během přípravy kontrolujte nádrž na vodu, v případě potřeby ji doplňte.
<b>ČERSTVÉ RYBÍ FILETY</b>  <b>Program 8</b>	200 g - 500 g		<b>Příprava ČERSTVÝCH rybích filetů.</b> Naplňte nádrž na vodu. Umístěte rybí filety na plastovou podložku. Umístěte plastovou podložku na skleněném tácu do prostřední polohy. Vyberte program číslo 8. Zadejte hmotnost čerstvé ryby. Dotkněte se tlačítka START.
<b>MRAŽENÉ RYBÍ FILETY</b>  <b>Program 9</b>	200 g - 500 g		<b>Příprava MRAŽENÝCH rybích filetů.</b> Naplňte nádrž na vodu. Umístěte mražené rybí filety na plastovou podložku. Umístěte plastovou podložku na skleněném tácu do prostřední polohy. Vyberte program číslo 9. Zadejte hmotnost ryby. Dotkněte se tlačítka START.
<b>ČERSTVÁ CELÁ RYBA</b>  <b>Program 10</b>	200 g - 650 g		<b>Slouží k přípravě CELÝCH čerstvých ryb, např. pstruha, pražmy, makrely, kanice nebo sardinek.</b> Jednotlivé celé ryby by měly vážit mezi 100 a 300 g. Naplňte nádrž na vodu. Umístěte celou rybu přímo na plastovou podložku. Umístěte plastovou podložku na skleněném tácu do prostřední polohy. Vyberte program číslo 10. Zadejte hmotnost celé čerstvé ryby. Dotkněte se tlačítka START.
<b>RÝŽE</b>  <b>Program 11</b>	100 g - 200 g		<b>Slouží k vaření rýže ke slaným pokrmům (thajské rýže, rýže Basmati, jasmínové rýže, dlouhozrné rýže surinamské rýže, rýže Arborio nebo středomořské rýže), ne rýžového nákypu.</b> Naplňte nádrž na vodu. Vložte rýži do misky Pyrex®. Přidejte 3 díly studené vody na 2 díly rýže. Nezakrývejte. Umístěte misku na skleněném tácu do prostřední polohy. Vyberte program číslo 11. Zadejte hmotnost samotné rýže. Dotkněte se tlačítka START. Během přípravy kontrolujte nádrž na vodu, v případě potřeby ji doplňte.



## Automatické parní programy s funkcí turbovaření

Tato funkce kombinuje výhody parního vaření s využitím mikrovln pro urychlení procesu vaření. Uživatel pouze nastaví hmotnost, trouba potom sama určí množství páry a úroveň výkonu mikrovln a automaticky vypočítá dobu tepelné přípravy. Vyberte kategorii a nastavte hmotnost pokrmu. Hmotnost se programuje v gramech. Pro rychlý výběr začíná hmotnost na nejběžněji používané hmotnosti pro jednotlivé kategorie.



Vyberte požadovaný automatický parní program.



Jednou klepněte na tlačítko pomocných mikrovln (tlačítko turbovaření).

Klepnutím na symbol „+“/„-“ nebo potažením lišty s posuvníkem zvolte hmotnost připravovaného pokrmu. Posuvník bude hmotnost přičítat v krocích po 10 g.





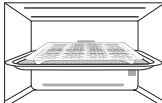

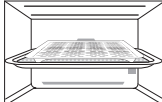

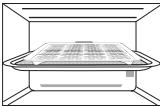

Dotkněte se tlačítka Start

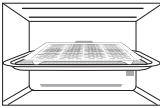
### ■ Poznámky

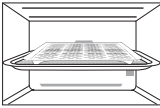
1. Automatické parní programy s turbovařením lze použít **POUZE** pro popsané pokrmy.
2. Vařte pouze pokrmy o hmotnosti v rámci uvedeného rozsahu.
3. Vždy pokrm zvažte, nespolehejte se na informace o hmotnosti uvedené na obalu.
4. Používejte pouze příslušenství uvedené na stranách 39-40 CS.
5. Většinou pokrmů prospěje určitá doba odležení po vaření na automatický program, aby teplo déle pronikalo do středu pokrmu.
6. Abyste zohlednili případné odchylky, ke kterým může u jednotlivých pokrmů docházet, zkontrolujte před podáváním, že je pokrm dostatečně tepelně upraven a že je vařící.
7. Pokrmy při přípravě pomocí automatických parních programů nezakrývejte (z výjimkou programu pro přípravu rýže). Zakryjte kuchyňskou fólií. Kuchyňskou fólii propíchněte ostrým nožem jednou uprostřed a čtyřikrát v krajích.

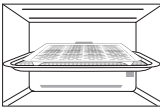
Program	Hmotnost	Příslušenství	Pokyny
<b>ČERSTVÁ ZELENA</b>  <b>Program 4</b>	200 g - 320 g		<b>Slouží k přípravě ČERSTVÉ zeleniny pomocí páry + mikrovln.</b> Naplňte nádrž na vodu. Umístěte připravenou zeleninu na plastovou podložku. Umístěte plastovou podložku na skleněném tácu do prostřední polohy. Vyberte program číslo 4. Jednou klepněte na tlačítko turbovaření. Zadejte hmotnost čerstvé zeleniny. Dotkněte se tlačítka START.
<b>MRAŽENÁ ZELENA</b>  <b>Program 5</b>	200 g - 320 g		<b>Slouží k vaření MRAŽENÉ zeleniny, např. mrkve, brokolice, květáku nebo zelených fazolek, pomocí páry + mikrovln.</b> Naplňte nádrž na vodu. Umístěte zeleninu na plastovou podložku. Umístěte plastovou podložku na skleněném tácu do prostřední polohy. Vyberte program číslo 5. Jednou klepněte na tlačítko turbovaření. Zadejte hmotnost mražené zeleniny. Dotkněte se tlačítka START.

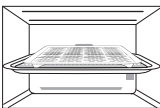
## Automatické parní programy s funkcí turbovaření

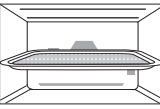
Program	Hmotnost	Příslušenství	Pokyny
<b>VÁŘENÉ BRAMBORY</b>  <b>Program 6</b>	200 g - 500 g		<b>Slouží k vaření brambor pomocí páry + mikrovln.</b> Naplňte nádrž na vodu. Oloupejte brambory a nakrájejte je na kostičky stejné velikosti. Umístěte připravené brambory na plastovou podložku. Umístěte plastovou podložku na skleněném tácu do prostřední polohy. Vyberte program číslo 6. Jednou klepněte na tlačítko turbovaření. Zadejte hmotnost brambor. Dotkněte se tlačítka START.
<b>KUŘECÍ PRSA</b>  <b>Program 7</b>	200 g - 650 g		<b>Slouží k přípravě ČERSTVÝCH kuřecích prsou pomocí páry + mikrovln.</b> Jednotlivá kuřecí prsa by měla vážit mezi 100 a 250 g. Naplňte nádrž na vodu. Umístěte kuřecí prsa na plastovou podložku. Umístěte plastovou podložku na skleněném tácu do prostřední polohy. Vyberte program číslo 7. Jednou klepněte na tlačítko turbovaření. Zadejte hmotnost kuřecích prsou. Dotkněte se tlačítka START.
<b>ČERSTVÉ RYBÍ FILETY</b>  <b>Program 8</b>	200 g - 500 g		<b>Slouží k přípravě ČERSTVÝCH rybích filetů pomocí páry + mikrovln.</b> Naplňte nádrž na vodu. Umístěte rybí filety na plastovou podložku. Umístěte plastovou podložku na skleněném tácu do prostřední polohy. Vyberte program číslo 8. Jednou klepněte na tlačítko turbovaření. Zadejte hmotnost čerstvé ryby. Dotkněte se tlačítka START.
<b>MRAŽENÉ RYBÍ FILETY</b>  <b>Program 9</b>	200 g - 500 g		<b>Slouží k přípravě MRAŽENÝCH rybích filetů pomocí páry + mikrovln.</b> Naplňte nádrž na vodu. Umístěte mražené rybí filety na plastovou podložku. Umístěte plastovou podložku na skleněném tácu do prostřední polohy. Vyberte program číslo 9. Jednou klepněte na tlačítko turbovaření. Zadejte hmotnost ryby. Dotkněte se tlačítka START.
<b>ČERSTVÁ CELÁ RYBA</b>  <b>Program 10</b>	200 g - 650 g		<b>Slouží k přípravě CELÝCH čerstvých ryb, např. pstruha, pražmy, makrely, kanice nebo sardinek, pomocí páry + mikrovln.</b> Naplňte nádrž na vodu. Umístěte celou rybu přímo na plastovou podložku. Umístěte plastovou podložku na skleněném tácu do prostřední polohy. Vyberte program číslo 10. Jednou klepněte na tlačítko turbovaření. Zadejte hmotnost celé čerstvé ryby. Dotkněte se tlačítka START.
<b>RÝŽE</b>  <b>Program 11</b>	100 g - 200 g		<b>Slouží k vaření rýže ke slaným pokrmům (thajské rýže, rýže Basmati, jasmínové rýže, dlouhozrnné rýže surinamské rýže, rýže Arborio nebo středomošské rýže), ne ale rýžového nákypu, pomocí páry + mikrovln.</b> Naplňte nádrž na vodu. Vložte rýži do misky Pyrex. Přidejte 3 díly studené vody na 2 díly rýže. Zakryjte kuchyňskou fólií. Kuchyňskou fólii propichněte ostrým nožem jednou uprostřed a čtyřikrát v krajích. Umístěte misku na skleněném tácu do prostřední polohy. Vyberte program číslo 11. Jednou klepněte na tlačítko turbovaření. Zadejte hmotnost samotné rýže. Dotkněte se tlačítka START.

## Programy na čištění systému

### F1. Proplach vodou

Voda je přečerpávána systémem, aby se vyčistily trubky. Voda použitá při čištění bude vypouštěna do odkapávací misky.

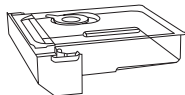

Přidejte do nádrže na vodu 100 g vody. Ujistěte se, že je odkapávací miska prázdná.



Dotkněte se 9krát tlačítka automatické páry, dokud se na displeji neobjeví program F1 Proplach vodou.



Dotkněte se tlačítka Start. Po dokončení programu vyprázdněte odkapávací misku.

#### ■ Poznámky

1. Tento program spouštějte, pouze pokud se v nádrži na vodu nachází 100 g vody.
2. V průběhu programu proplachování ze spotřebiče nevytahujte odkapávací misku. Pokud odkapávací táč vyjmete v průběhu programu, na displeji se zobrazí U12 a program se zastaví.
3. Po dokončení programu vyprázdněte odkapávací misku a vypláchněte ji pod tekoucí vodou.

#### ■ Pozor

4. Pokud program „Proplach vodou“ použijete bezprostředně po dokončení programu vaření pomocí páry, může do odkapávací misky vytékat horká voda.

### F2. Čištění systému

První fáze tohoto programu vyčistí systém pomocí roztoku kyseliny citrónové. V druhé fázi bude systémem přečerpávána voda, aby se vyčistily trubky.

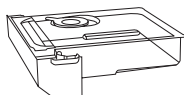

Vytvořte roztok 8 g kyseliny citrónové a 200 g vody a nalijte jej do nádrže na vodu. Ujistěte se, že je odkapávací miska prázdná.



Dotkněte se 10krát tlačítka automatické páry, dokud se na displeji neobjeví program F2 Čištění systému).



Dotkněte se tlačítka Start. Program poběží po dobu přibližně 29 minut.

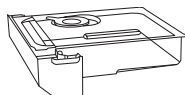

Jakmile program pozastaví svou činnost, doplňte nádrž parního systému vodou (po maximální úroveň).



Dotkněte se tlačítka Start. Program poběží po dobu přibližně 1 minutu. Po dokončení programu vyprázdněte odkapávací misku.

#### ■ Poznámky

1. Když se zobrazí , spusťte program čištění systému.
2. Pokud byste program čištění systému nepoužívali pravidelně, došlo by k ucpání trubek a výkon vaření pomocí páry by se snížil.
3. V průběhu programu proplachování ze spotřebiče nevytahujte odkapávací misku. Pokud odkapávací táč vyjmete v průběhu programu, na displeji se zobrazí U12 a program se zastaví.
4. Po dokončení programu vyprázdněte odkapávací misku a vypláchněte ji pod tekoucí vodou.

# Čištění nádrže na vodu

Nádrž umyjte ve vodě měkkou houbičkou.

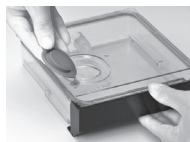
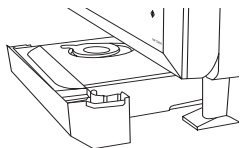

Nádrž na vodu vyjměte a vyčistěte prostor, do kterého se nádrž na vodu vkládá.

Otevřete kryt pro dodávku vody, sejměte víko a trubičku a vyčistěte je.

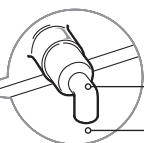

Trubička

Dbejte na to, aby směřovala dolů

Pokud jde trubička obtížně odstranit, trochu s ní zakývejte ze strany na stranu. Při opětovné montáži dbejte na to, aby trubička směřovala dolů (viz obrázek).

**Gumové těsnění a přední část nádrže lze za účelem čištění také odstranit.**

## Odstranění gumového těsnění

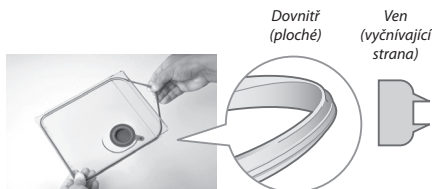

Při opětovném nasazování dbejte na to, aby gumové těsnění nebylo naruby. Pokud by těsnění nebylo správně nasazeno, víko by bezpečně nedoléhalo a docházelo by k úniku vody.

## Sejmutí předního krytu



1. Lehce krytem zakruťte, aby se odpojila vzdálená strana.
2. Nadále krytem kruťte, aby se odpojila i bližší strana.

## Opětovné nasazení



1. Zarovnejte výstupky na krytu s otvory v nádrži.
2. Kryt nasadte a zatlačte na něj, dokud nezacvakne na místo.

### ■ Poznámky

1. Nádrž na vodu čistěte alespoň jednou týdně, aby v ní nedocházelo k hromadění vodního kamene.
2. Nádrž na vody ani její části nemyjte v myčce nádobí.

## Automatické programy s čidlem

Různé pokrmy je možné připravovat, aniž by bylo nutné zadat dobu vaření, hmotnost nebo úroveň výkonu.

### Příklad



Vyberte požadovaný automatický program s čidlem.



Dotkněte se tlačítka Start.







### ■ Ovládání Plus/Minus:

Různí lidé mají rádi různou úroveň propečení pokrmů. Poté, co funkci automatických programů s čidlem několikrát použijete, se můžete rozhodnout, že vám bude vyhovovat jiná úroveň propečení pokrmů. Pomocí ovládání Plus/Minus můžete programy upravit tak, aby tepelná příprava daného pokrmu probíhala delší nebo kratší dobu. Před klepnutím na tlačítko Start se dotkněte tlačítka „+“ nebo „-“. Poku jste s výsledkem automatických programů s čidlem spokojeni, nemusíte toto nastavení použít.

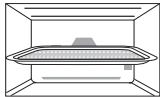

### ■ Poznámky

1. Trouba automaticky vypočítá dobu vaření nebo zbývající dobu vaření.
2. Neotvírejte dvířka, dokud se v okénku displeje nezobrazí čas.
3. U mražených potravin se předpokládá teplota  $-18\text{ }^{\circ}\text{C}$  až  $-20\text{ }^{\circ}\text{C}$ , u ostatních typů potravin se předpokládá teplota  $+5\text{ }^{\circ}\text{C}$  až  $+8\text{ }^{\circ}\text{C}$  (teplota po vyjmutí z mrazničky).
4. Aby při provádění automatických programů s čidlem nemohlo dojít k chybě, ujistěte se, že jsou dno trouby a nádoba suché.
5. Teplota v místnosti by neměla být vyšší než  $35\text{ }^{\circ}\text{C}$  a nižší než  $0\text{ }^{\circ}\text{C}$ .
6. Vařte pouze pokrmy v doporučeném rozmezí hmotností uvedeném na stranách 44-45 CS.
7. Při použití programů na chlazené a mažené pokrmy pokrmy ohřívejte v nádobě, ve které jste jej zakoupili. Kryt nádoby propíchněte ostrým nožem jednou uprostřed a čtyřikrát v krajích. Pokud budete pokrmy ohřívat ve vlastní nádobě, zakryjte ji propíchanou kuchyňskou fólií.
8. Pokud jste troubu nedávno použili a je příliš horká, než aby ji bylo možné použít s programy turbozmrazování, automatickými parními programy nebo automatickými programy s čidlem, v okénku displeje se zobrazí upozornění „HOT“ (Horké). Jakmile upozornění „HOT“ zmizí, bude možné automatické programy s čidlem použít. Pokud spěcháte, můžete pokrmy upravit ručně tak, že správný režim vaření a dobu vaření vyberete sami.

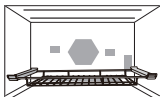
## Automatické programy s čidlem

Program	Hmotnost	Příslušenství	Pokyny
<b>CHLAZENÉ POKRMY</b>  <b>Program 12</b>	200 g - 1000 g	-	<p><b>Slouží k ohřevu čerstvého předem uvařeného pokrmu.</b> Všechny pokrmy musí být předvařeny. Pokrm by měl mít teplotu chladničky, přibližně + 5 °C. Pokrm ohřívejte v nádobě, ve které jste ho zakoupili. Fólii zakrývající nádobu propíchněte ostrým nožem jednou uprostřed a čtyřikrát v krajích. Pokud budete pokrm ohřívat ve vlastní nádobě, zakryjte ji propíchanou kuchyňskou fólií. Postavte nádobu na dno trouby. Vyberte program číslo 12. Dotkněte se tlačítka START. Při pípnutí vždy zamíchejte. Na konci programu znovu zamíchejte a nechte pár minut odležet. Velké kusy masa/ryb v řídké omáčce mohou vyžadovat delší dobu vaření. Tento program není vhodný k přípravě pokrmů s vysokým obsahem škrobu, jako je rýže, nudle nebo brambory. Pokrmy v nádobách nepravidelných miskovitých tvarů mohou vyžadovat delší dobu vaření.</p>
<b>MRAŽENÉ POKRMY</b>  <b>Program 13</b>	200 g - 800 g	-	<p><b>Slouží k ohřevu mraženého předem uvařeného pokrmu.</b> Všechny pokrmy musí být předem uvařené a mražené (-18 °C). Pokrm ohřívejte v nádobě, ve které byl zakoupen. Fólii zakrývající nádobu propíchněte ostrým nožem jednou uprostřed a čtyřikrát v krajích. Pokud budete pokrm ohřívat ve vlastní nádobě, zakryjte ji propíchanou kuchyňskou fólií. Postavte nádobu na dno trouby. Vyberte program číslo 13. Dotkněte se tlačítka START. Při každém pípnutí zamíchejte a větší kusy vždy rozdělte na menší kousky. Na konci programu znovu zamíchejte a nechte pár minut odležet. Velké kusy masa/ryb v řídké omáčce mohou vyžadovat delší dobu vaření. Tento program není vhodný k přípravě pokrmů s vysokým obsahem škrobu, jako je rýže, nudle nebo brambory. Pokrmy v nádobách nepravidelných miskovitých tvarů mohou vyžadovat delší dobu vaření.</p>
<b>MRAŽENÉ BRAMBOROVÉ PRODUKTY</b>  <b>Program 14</b>	200 g - 450 g		<p><b>Slouží k ohřívání a dopékání MRAŽENÝCH hranolek určených pro použití v troubě a ostatních bramborových produktů, například bramboráčků, kroket apod.</b> Rozprostřete bramborové produkty na skleněný táč a umístěte jej do prostřední polohy. Vyberte program číslo 14. Dotkněte se tlačítka START. Během přípravy produkty dvakrát otočte (vždy po pípnutí). Pro nejlepší výsledky provádějte tepelnou úpravu v jediné vrstvě. <b>POZNÁMKA:</b> Bramborové produkty se mezi sebou mohou výrazně lišit. Doporučujeme, abyste pár minut před koncem zkontrolovali úroveň zhnědnutí povrchu.</p>
<b>CHLAZENÁ PIZZA</b>  <b>Program 15</b>	150 g - 450 g		<p><b>Slouží k ohřevu a dopékání čerstvé předem předpečené pizzy.</b> Odstraňte všechny obaly a umístěte pokrm na rošt ve spodní poloze. Vyberte program číslo 15. Dotkněte se tlačítka START. Tento program není vhodný na pizzu z hluboké pánve ani na velmi tenkou pizzu.</p>

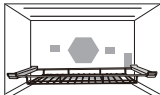
## Automatické programy s čidlem

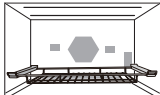
Program	Hmotnost	Příslušenství	Pokyny
<b>MRAŽENÁ PIZZA</b>  <b>Program 16</b>	100 g - 450 g		<b>Slouží k ohřevu a dopékání mražené předem předpečené pizzy a sýrových baget.</b> Odstraňte všechny obaly a umístěte pokrm na rošt ve spodní poloze. Vyberte program číslo 16. Dotkněte se tlačítka START. Tento program není vhodný na pizzu z hluboké pánve ani na velmi tenkou pizzu.
<b>CHLAZENÝ QUICHE</b>  <b>Program 17</b>	330 g - 400 g		<b>Slouží k ohřevu a dopékání čerstvého předpečeného quiche.</b> Program není vhodný na quiche bez krusty ani na quiche s hloubkovou náplní. Odstraňte všechny obaly a umístěte pokrm na rošt ve spodní poloze. Vyberte program číslo 17. Dotkněte se tlačítka START.

### ■ Poznámky

1. Automatické programy s čidlem lze použít **POUZE** pro popsané pokrmy.
2. Vařte pouze pokrmy o hmotnosti v rámci uvedeného rozsahu.
3. Vždy pokrm zvažte, nespolehejte se na informace o hmotnosti uvedené na obalu.
4. Většině pokrmů prospěje určitá doba **ODLEŽENÍ** po vaření na automatický program, aby teplo déle pronikalo do středu pokrmu.
5. Abyste zohlednili případné odchylky, ke kterým může u jednotlivých pokrmů docházet, zkontrolujte před podáváním, že je pokrm dostatečně tepelně upraven a že je vařící.

## Otázky a odpovědi

### **Ot.: Proč nejde troubu zapnout?**

Odp.: Když troubu nelze zapnout, zkontrolujte následující:

1. Je trouba dobře zapojená do zásuvky? Vypojte zástrčku ze zásuvky, počkejte 10 sekund, potom ji znovu zapojte.
2. Zkontrolujte jistič a pojistku. Pokud došlo k vypadnutí jističe nebo ke spálení pojistky, nahodte jistič nebo vyměňte pojistku.
3. Pokud je jistič nebo pojistka v pořádku, zapojte do zásuvky jiný spotřebič. Pokud tento spotřebič funguje, je pravděpodobné, že došlo k problému s troubou.  
Pokud druhý spotřebič nefunguje, pravděpodobně došlo k problému se zásuvkou. Pokud se zdá, že došlo k problému s troubou, obraťte se na autorizované servisní centrum.

### **Ot.: Má trouba způsobuje rušení televizoru. Je to normální?**

Odp.: Při přípravě pokrmů pomocí trouby může docházet k rušení rádia a televizoru. Toto rušení je podobné jako rušení působené malými spotřebiči, jako jsou mixéry, vysavače, fény apod. Neznamená to problém s troubou.

### **Ot.: Trouba nepřijala můj program. Proč?**

Odp.: Trouba je navržena tak, aby nepřijala nesprávný program. Trouba tak například nepřijme čtvrtou fázi programu.

### **Ot.: Z větracích otvorů trouby někdy vychází teplý vzduch. Proč?**

Odp.: Teplo, které se uvolňuje při vaření pokrmů, zahřívá vzduch uvnitř trouby. Tento teplý vzduch je z trouby odváděn v rámci pohybu vzduchu uvnitř trouby. Do vzduchu se nedostávají žádné mikrovlny. Větrací otvory trouby během vaření nikdy neucpávejte.

### **Ot.: Nemohu nastavit automatický program a na displeji se objevuje „HOT“ (Horké). Proč?**

Odp.: Pokud jste troubu nedávno použili a je příliš horká, než aby ji bylo možné použít s automatickým programem s čidlem, v okénku displeje se zobrazí upozornění „HOT“ (Horké).

Jakmile upozornění „HOT“ zmizí, bude možné automatické programy s čidlem zase použít. Pokud spěcháte, můžete pokrm upvařit ručně tak, že správný režim vaření a dobu vaření vyberete sami.

### **Ot.: Mohu v této troubě použít běžný teploměr pro použití v troubě?**

Odp.: Pouze při používání režimů KONVEKČNÍ VAŘENÍ/GRIL. Kov obsažený v některých teploměrech by mohl způsobit vznik elektrického oblouku v troubě, teploměry proto nelze používat v MIKROVLNNÉM ani KOMBINOVANÉM režimu vaření.

### **Ot.: Z trouby se při používání KOMBINOVANÉHO režimu ozývá hučení a cvakání. Čím jsou tyto zvuky způsobeny?**

Odp.: K těmto zvukům dochází, když trouba automaticky přepíná mezi MIKROVLNNÝM ohřevem a režimem KOVEKČNÍHO VAŘENÍ/GRILU v rámci kombinovaného nastavení. To je normální.

### **Ot.: Trouba při použití KOMBINOVANÉHO režimu nebo režimu GRILU zapáchá a kouří se z ní. Proč?**

Odp.: Po opakovaném použití doporučujeme troubu vyčistit a potom ji spustit naprázdno bez pokrmu. Spálí se tak všechny zbytky pokrmů a oleje, které mohou působit zápach a/nebo vznik kouře.

### **Ot.: Trouba přestane vařit pomocí mikrovln a na displeji se objeví „H97“ nebo „H98“. Proč?**

Odp.: Došlo k problému se systémem tvorby mikrovln. Obratě se prosím na autorizované servisní centrum.

### **Ot.: Ventilátor se točí i po dokončení vaření. Proč?**

Odp.: Po použití trouby se může motor ventilátoru ještě nějakou dobu točit, aby se ochladily elektrické komponenty trouby. To je normální, během této doby můžete troubu normálně nadále používat.



## Otázky a odpovědi

**Ot.: Mohu při vaření nebo předehřívání v režimu KONVEKČNÍHO VAŘENÍ zkontrolovat přednastavenou teplotu trouby?**

Odp.: Ano. Dotkněte se tlačítka pro konvekční vaření a v okénku displeje se na dobu 2 sekund objeví teplota trouby.

**Ot.: Na displeji se objeví „D“ a trouba přestane fungovat. Proč?**

Odp.: Trouba byla naprogramována na DEMONSTRAČNÍ REŽIM. Tento režim je používán, když je trouba vystavena v prodejně. Abyste tento režim deaktivovali, dotkněte se jednou tlačítka mikrovlnného režimu a potom 4krát klepněte na tlačítka Zastavit/Zrušit.

**Ot.: Z displeje mi zmizely slovní pokyny, vidím tam pouze čísla.**

Odp.: Je možné, že došlo k výpadku napájení a že byla funkce slovních pokynů deaktivována. Troubu na pár sekund odpojte od sítě, potom ji znovu zapojte. Když se zobrazí „88:88“, klepněte na tlačítka Start, dokud se nezobrazí váš jazyk. Potom nastavte hodiny. Viz stranu 18 CS.

**Ot.: Tlačítka na ovládacím panelu nereagují na klepnutí. Proč?**

Odp.: Ujistěte se, že je trouba zapojená do zásuvky. Je možné, že se trouba nachází v pohotovostním režimu. Aktivujte ji tím, že otevřete a zase zavřete dvířka.

**Ot.: Trouba přestala fungovat při vaření pomocí páry nebo kombinovaného režimu s párou a na displeji se zobrazil kód „U14“.**

Odp.: Nádrž na vodu je prázdná a průvodce používáním byl vypnut. Doplněte nádrž na vodu, vložte ji zpět do trouby a pokračujte ve vaření stisknutím tlačítka Start.

**Ot.: Trouba zastavila program a na displeji se objevil kód „U12“.**

Odp.: Odkapávací táč není na svém místě, vraťte jej do trouby. Restartujte program.

## Péče o troubu

1. Troubu před čištěním vypněte.
2. Vnitřní prostor trouby, těsnění dvířek a oblasti kolem těsnění dvířek je nutné pravidelně čistit. Když na stěnách trouby, na jejím dně, na těsnění dvířek nebo na oblastech kolem těsnění dvířek ulpí potraviny nebo rozlité tekutiny, otřete je vlhkým hadříkem. V případě výrazného znečištění můžete použít slabý roztok čisticího prostředku. Použití hrubých čisticích prostředků nebo čisticích prostředků na bázi písku se nedoporučuje. **NEPOUŽÍVEJTE BĚŽNĚ PRODÁVANÉ PROSTŘEDKY NA ČIŠTĚNÍ TROUBY.**
3. K čištění skla dvířek trouby nepoužívejte hrubé abrazivní čisticí prostředky ani ostré kovové škrabky, protože by mohly povrch poškrábat, což by mohlo vést až k roztržení skla.
4. Vnější povrch trouby čistíte vlhkým hadříkem. Abyste zabránili poškození součástí uvnitř trouby, dbejte na to, aby do větracích otvorů nepronikla voda.
5. Pokud dojde ke znečištění ovládacího panelu, otřete jej měkkým suchým hadříkem. Nepoužívejte na ovládací panel drsné či abrazivní čisticí prostředky. Při čištění ovládacího panelu nechte dvířka trouby otevřená, abyste troubu omylem nespustili. Po dokončení čištění se dotkněte tlačítka Zastavit/Zrušit, abyste vymazali okénko displeje.
6. Pokud se uvnitř dvířek trouby nebo po jejich obvodu nahromadí pára, otřete ji měkkým hadříkem. K tomu může dojít, pokud troubu používáte v prostředí s vysokou vlhkostí, v žádném případě se nejedná o známku poruchy zařízení nebo úniku mikrovln.
7. Dno trouby je třeba pravidelně čistit. Jednoduše otřete povrch dna trouby slabým roztokem čisticího prostředku v horké vodě, potom je osušte čistým hadříkem.
8. Při použití režimů KONVEKČNÍ TROUBA/GRIL, PÁRA nebo KOMBINOVANÉHO režimu bude z některých pokrmů stříkat omastek na stěny trouby. Pokud byste troubu příležitostně nevyčistili, mohl by se během jejího používání objevit dým.
9. K čištění spotřebiče nepoužívejte parní čistič.
10. Servisní práce smí na troubě provádět výhradně kvalifikovaní pracovníci. Pro údržbu a opravy trouby se obraťte na nejbližšího autorizovaného prodejce.
11. Pokud nebudete troubu udržovat v čistém stavu, může to vést ke zhoršení kvality povrchů, které může zkrátit životnost spotřebiče a případně dokonce vést k nebezpečným situacím.
12. Větrací otvory udržujte za všech okolností čisté. Kontrolujte, zda větrací otvory v horní, spodní nebo zadní části trouby nejsou ucpané prachem či jinými předměty. Pokud by se otvory ucpaly, mohlo by to vést k přehřívání trouby, což by mělo vliv na používání trouby – mohlo by tak také dojít k nebezpečné situaci.
13. Zadní a horní vnitřní povrch trouby je vybaven samočisticím katalytickým obložěním. Tuto oblast proto není nutné čistit.

## Otázky a odpovědi

Zdroj napájení:	<b>230 V, 50 Hz</b>
Příkon:	<b>Maximální: 2700 W</b> <b>Mikrovlny: 990 W</b> <b>Gril: 1330 W</b> <b>Konvektivní trouba: 1380 W</b> <b>Pára: 1015 W</b>
Výstupní výkon:	<b>1000 W (IEC-60705)</b> <b>Gril: 1300 W</b> <b>Konvektivní trouba: 1350 W</b>
Vnější rozměry:	<b>494 mm (Š) x 438 mm (H) x 390 mm (V)</b>
Vnitřní rozměry trouby:	<b>410 mm (Š) x 320 mm (H) x 250 mm (V)</b>
Hmotnost:	<b>20,5 kg</b>
Hluk:	<b>56 dB</b>
<b>Uvedená hmotnost a rozměry jsou pouze přibližné.</b>	

Tento produkt je zařízení, které splňuje evropskou normu týkající se rušení EMC (EMC = elektromagnetická kompatibilita) EN 55011. Podle této normy je tento produkt zařízením ze skupiny 2, třídy B a splňuje příslušné požadované limity. Skupina 2 znamená, že zařízení záměrně rádiové vlny ve formě elektromagnetického záření za účelem ohřevu nebo vaření potravin. Třída B znamená, že tento produkt je určen pro běžné použití v domácnosti.



Informace o likvidaci pro uživatele elektrických a elektronických zařízení (v domácnostech).

Tento symbol na zařízení, obalu a/ nebo v příložených dokumentech znamená, že použitá elektrická a elektronická zařízení nelze likvidovat jako běžný komunální odpad.

Správnou likvidaci, obnovu a recyklaci použitých výrobků zajistíte odevzdáním výrobků na příslušná sběrná, kde budou přijata zdarma.

V některých zemích je také možné vrátit výrobky místním prodejčům při zakoupení ekvivalentního nového výrobku.

Zajištěním správné likvidace tohoto výrobku pomůžete zabránit potenciálním nebezpečným vlivům na životní prostředí a lidské zdraví, ke kterým by mohlo dojít v případě nesprávné manipulace s odpadem. Další informace o nejbližším specializovaném místě sběru si vyžádejte od místních úřadů.

Při nesprávné likvidaci tohoto druhu odpadu mohou být udělovány pokuty nebo jiné druhy postihů, a to v souladu s platnými právními úpravami příslušné země.

### Pro firemní uživatele v Evropské unii

Pokud chcete likvidovat elektrické nebo elektronické zařízení, obraťte se prosím na svého prodejce nebo dodavatele, kteří vám poskytnou další informace.

### Informace o likvidaci v jiných zemích mimo Evropskou unii

Tento symbol je platný pouze v rámci Evropské unie.

Pokud chcete tento výrobek zlikvidovat, obraťte se na místní úřady nebo prodejce a zeptejte se na správný způsob likvidace.

Výrobce: Panasonic Appliances Microwave Oven (Šanghaj) Co., Ltd 888, 898 Longdong Road.  
Pudong, Šanghaj, 201203, Čína  
Dovozce: Panasonic Marketing Europe GmbH  
Kontakt: Panasonic Testing Centre  
Winsbergring 15, 22525 Hamburg, Německo.

**Produkt Panasonic**

Na tento výrobek se vztahuje e-Záruka Panasonic.

Nákupní doklad si prosím uschovejte.

Informace a podmínky záruky pro tento produkt jsou k dispozici na

[www.panasonic.com/cz](http://www.panasonic.com/cz)

nebo na následujících telefonních číslech: 236032911 – číslo pro volání z pevné linky

**Panasonic Corporation**

<http://www.panasonic.net>

© Panasonic Corporation 2014

F0003BH71EP

PA0314-10414