

Panasonic®

Operating Instructions
Bedienungsanleitung
Gebruiksaanwijzing
Mode d'emploi
Manuale d'istruzioni
Instrucciones de funcionamiento
Instrukcja obsługi
Návod k obsluze
Kezelési útmutató

Microwave Oven
Mikrowellengerät
Magnetron
Four à Micro-ondes
Forno a Microonde
Horno Microondas
Kuchenka Mikrofalowa
Mikrovlčná trouba
Mikrohullámú sütő



NN-DF383B

English

Deutsch

Nederlands

Français

Italiano

Español

Polski

Česky

Magyar

IMPORTANT SAFETY INSTRUCTIONS: Before operating this oven, please read these instructions carefully and keep for future reference.

WICHTIGE SICHERHEITSANWEISUNGEN. Bitte sorgfältig durchlesen und zur weiteren Bezugnahme aufbewahren.

BELANGRIJKE VEILIGHEIDSINSTRUCTIES. Lees ze a.u.b. zorgvuldig door en bewaar ze zodat u ze opnieuw kunt raadplegen wanneer nodig.

INSTRUCTIONS DE SÛRETÉ IMPORTANTES. Avant d'utiliser le four à micro-ondes, lisez attentivement les recommandations d'utilisation et conservez-les soigneusement.

ISTRUZIONI IMPORTANTI PER LA SICUREZZA. Leggere attentamente queste istruzioni e conservarle per consultazioni future.

INSTRUCCIONES SOBRE SEGURIDAD IMPORTANTES. Léalas detenidamente y guárdelas para futura referencia.

WAŻNE INSTRUKCJE BEZPIECZEŃSTWA. Prosimy o dokładne zapoznanie się z instrukcją i zachowanie jej.

DŮLEŽITÉ POKYNY K BEZPEČNOSTI. Pečlivě si je prosím přečtete a uložte pro případné použití.

FONTOS BIZTONSÁGI UTASÍTÁSOK. A készülék használatá előtt, kérjük, olvassa el ezeket az útmutatásokat és őrizze meg azt későbbi hivatkozás céljából.

■ Důležité pokyny k bezpečnosti. Pečlivě si je prosím přečtěte a uložte pro případné použití.

■ Toto zařízení mohou používat děti od 8 let věku a osoby se sníženými duševními, sensorickými a mentálními schopnostmi či nedostatečnými zkušenostmi a znalostmi, pokud jsou pod dozorem osoby zodpovědné za jejich bezpečnost nebo jí byly poučeny o bezpečném použití zařízení a uvědomují si s tím spojená rizika. Děti si se zařízením nesmějí hrát. Čištění a údržbu nesmějí děti provádět bez dozoru. Zařízení musí být umístěno mimo dosah dětí mladších osmi let.

■ Trouba musí být umístěna tak, aby ji bylo možné vypnout vytažením vidlice síťové šňůry ze zásuvky nebo vypnutím jističe.

■ Jestliže síťová šňůra je poškozená, výměnu musí provést výrobce, servisní středisko nebo jiný kvalifikovaný odborník, aby nedošlo k ohrožení zdraví.

- **Varování!** Těsnění dvířek a těsnicí plochy je třeba otřít vlhkým hadříkem. Je nutno zkontrolovat, zda těsnění dvířek a těsnicí plochy nejsou poškozeny. Pokud tomu tak je, trouba nesmí být používána, dokud závadu neodstraní servisní technik z autorizované opravy.
- **Varování!** Nemanipulujte s dvířky, tělesem ovládacího panelu, koncovými vypínači ani s jinými částmi trouby nedovoleným způsobem a ani tyto díly neseřizujte a neopravujte. Nedemontujte vnější kryt trouby, který zajišťuje ochranu proti působení mikrovlnné energie. Opravy musí provádět pouze kvalifikovaný opravář.
- Tekutiny a jiné potraviny nesmějí být ohřívány v uzavřených nádobách, protože by mohly explodovat.
- **Varování!** Neumisťujte troubu do blízkosti elektrického nebo plynového sporáku.
- **Varování!** Děti smějí obsluhovat troubu bez dozoru pouze v případě, že byly řádně poučeny a pochopily, jaká nebezpečí hrozí v případě nesprávného používání.

Pro použití na pultu:

- Nad troubou musí být zajištěn volný prostor min. 15 cm, 10 cm volný prostor za troubou, 5 cm prostor na straně jedné a otevřený prostor na straně druhé.
- Při ohřevu pokrmů v plastovém nebo papírovém obalu často kontrolujte průběh přípravy, protože tyto druhy nádob se mohou vznítit, pokud se přehřejí.
- Pokud se z trouby kouří nebo se uvnitř objeví oheň, stiskněte tlačítko pro zastavení/zrušení programu a nechte dvířka zavřená, aby se oheň uhasil. Odpojte přívodní šňůru nebo vypněte příslušný jistič (ev. vyšroubujte příslušnou pojistku).
- Při ohřevu tekutin, např. polévky, omáček a nápojů v mikrovlnné troubě, může dojít k jejich přehřátí a tekutiny mohou být uvedeny do varu bez vzniku vzduchových bublin. Horké tekutiny mohou neočekávaně vykypět.
- Obsah dětských láhví a nádob s dětskou výživou je nutno promíchat nebo protřepat. Před podáváním je třeba zkontrolovat

teplotu obsahu nádoby, aby nedošlo ke zranění dítěte.

- Vajíčka ve skořápce ani vajíčka natvrdo nepřipravujte v režimu MIKROVLNNÝ ohřev. Ve vajíčkách může vzniknout přetlak, který je může roztrhnout i po ukončení mikrovlnného ohřevu.

- Udržujte v čistotě vnitřek trouby, těsnění dvířek a těsnicí plochy. Když jídlo či tekutiny postříkají stěny mikrovlnné trouby, keramický talíř, těsnění dvířek a oblasti kolem těsnění dvířek, vyčistěte je vlhkým hadříkem. Silné znečištění lze odstranit běžným mycím prostředkem. Agresivní nebo abrazivní mycí prostředky nejsou vhodné k tomuto účelu.

- **NEPOUŽÍVEJTE BĚŽNÉ PROSTŘEDKY PRO ČIŠTĚNÍ TROUBY.**

- Pokud používáte režimy VAŘENÍ V TROUBĚ, GRILOVÁNÍ nebo KOMBINOVANÉ VAŘENÍ, některé jídlo může vystříknout mastnotu na stěny mikrovlnné trouby. Jestliže trouba není udržována v čistotě, může za provozu vycházet z trouby “kouř”.

- Není-li trouba udržována v čistém stavu, může dojít k narušení povrchových ploch, což může následně ovlivnit životnost spotřebiče a případně představovat bezpečnostní riziko.
- **Varování!** Přístupné části mikrovlnné trouby se mohou v režimu KOMBINOVANÉ VAŘENÍ a GRILOVÁNÍ silně zahřát. Vzhledem ke generovanému teplu by malé děti k troubě vůbec neměly mít přístup. Děti by měly troubu používat pouze pod dohledem dospělých.
- Tuto troubu je možné používat pouze na pracovní desce. Není určena k zabudování nebo postavení do kuchyňské skříňky.
- Při čištění nepoužívejte parní čistič.
- Na čištění skla dvířek trouby nepoužívejte hrubé čisticí prostředky nebo ostré kovové škrabky, jelikož by mohly poškrábat povrch a způsobit roztržení skla.
- Vnější povrchy mikrovlnné trouby, včetně větracích otvorů na skříňce a dvířka trouby se značně zahřejí při režimu VAŘENÍ V TROUBĚ, GRILOVÁNÍ a KOMBINOVANÉ

VAŘENÍ. Dávejte si proto pozor, když otevíráte nebo zavíráte dvířka, nebo když vkládáte či vyjímáte potraviny a příslušenství.

- Toto zařízení nelze ovládat externím časovačem ani samostatným systémem dálkového ovládání.
- Používejte jen nádobí vhodné pro použití v mikrovlnných troubách.

Obsah

Instalace a zapojení	8
Umístění trouby	8
Instalace a zapojení	9-12
Popis	13
Ovládací panely NN-DF383B.....	14
Slovní nápověda.....	15
Nastavení hodin u trouby	16
Dětská pojistka u trouby	16
Příslušenství trouby	17
Režimy vaření.....	17
Režimy Mikrovlny a Rozmrazování	18
Grilování.....	19
Vaření v troubě	20-21
Kombinované vaření.....	22-23
Použití časovače	24
Vícefázové vaření	25
Používání paměťové funkce	26
Rychlé rozmrazování	27
Programy s automatickými čidly.....	28-30
Programy s automatickým vážením.....	31-32
Otázky a odpovědi	33-34
Péče o troubu	35
Technické specifikace.....	36

Děkujeme vám, že jste zakoupili mikrovlnnou
troubu Panasonic.

Instalace a zapojení

Prohlédněte mikrovlnnou troubu
Troubu vybalte, odstraňte veškerý obalový materiál a pečlivě ji prohlédněte, zda není poškozená, zda na ní nejsou promáčknutá místa, není poškozená západka a nejsou prasklá dvířka. Pokud zjistíte jakékoli poškození, neprodleně informujte prodejce. Poškozenou mikrovlnnou troubu nenechalte.

■ **DŮLEŽITÉ UPOZORNĚNÍ**
TOTO ZAŘÍZENÍ MUSÍ BÝT ŘÁDNĚ
UZEMNĚNO, ABY NEDOŠLO K
OHROŽENÍ ZDRAVÍ.

Umístění trouby

Tuto troubu je možné používat pouze na pracovní desce. Není určena k zabudování nebo postavení do kuchyňské skříňky.

1. Umístěte troubu na rovný a pevný podklad, který se nachází ve výšce nejméně 85 cm nad podlahou.
2. Trouba musí být umístěna tak, aby ji bylo možné vypnout vytažením vidlice síťové šňůry ze zásuvky nebo vypnutím jističe.
3. Trouba může správně fungovat pouze v případě, že je zajištěn dostatečný oběh vzduchu.

Instalace na kuchyňské lince:

- a. Nad troubou musí být zajištěn volný prostor min. 15 cm, 10 cm volný prostor za troubou, 5 cm prostor na straně jedné a otevřený prostor na straně druhé.

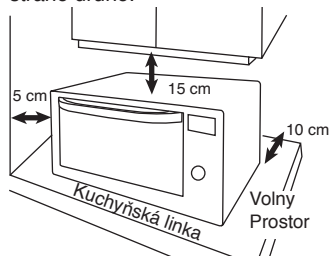

Pokyny pro uzemnění

Pokud zásuvka není uzemněna, musí zákazník zajistit montáž řádně uzemněné zásuvky.

Provozní napětí

Síťové napětí musí odpovídat hodnotě napětí uvedené na štítku na troubě. Vyšší provozní napětí může způsobit požár nebo jiné poškození trouby.

4. Neumisťujte troubu do blízkosti elektrického nebo plynového sporáku.
5. Nohy trouby by neměly být demontovány.
6. Tato trouba je určena pouze pro použití v domácnosti. Nepoužívejte ji venku.
7. Mikrovlnná trouba nesmí být umístěna v prostředí s vysokou vlhkostí.
8. Síťová šňůra by se neměla dotýkat vnějšího povrchu trouby. Zajistěte, aby se šňůra nedotýkala horkých dílů trouby. Síťová šňůra by neměla viset přes hranu stolu nebo kuchyňské linky. Síťová šňůra, vidlice ani trouba nesmějí být ponořeny do vody.
9. Dbejte, aby větrací otvory na bocích a na zadní straně trouby zůstaly volné. Pokud by tyto otvory byly blokovány během provozu, mohlo by dojít k přehřátí. V takových případech je trouba chráněna tepelným bezpečnostním zařízením, pomocí něhož začne opět fungovat teprve po vychladnutí.
10. Toto zařízení nelze ovládat externím časovačem ani samostatným systémem dálkového ovládnutí.

Instalace a zapojení

■ VAROVÁNÍ!

Důležité bezpečnostní pokyny

1. Těsnění dvířek a těsnicí plochy je třeba otřít vlhkým hadříkem. Je nutno zkontrolovat, zda těsnění dvířek a těsnicí plochy nejsou poškozeny. Pokud tomu tak je, trouba nesmí být používána, dokud závadu neodstraní servisní technik z autorizované opravy.
2. Nemanipulujte s dvířky, tělesem ovládacího panelu, koncovými vypínači ani s jinými částmi trouby nedovoleným způsobem a ani tyto díly neseřizujte a neopravujte. Nedemontujte vnější kryt trouby, který zajišťuje ochranu proti působení mikrovlnné energie. Opravy musí provádět pouze kvalifikovaný opravář.
3. Nepoužívejte troubu, jestliže je poškozená SÍŤOVÁ ŠŤŮRA nebo VIDLICE, pokud není zajištěna její správná funkce, a dále ani v případě, že trouba je poškozená nebo upadla na zem. U trouby, jejíž opravu prováděl opravář, který nebyl vyškolen výrobcem, není zajištěna provozní bezpečnost.
4. Jestliže síťová šňůra je poškozená, výměnu musí provést výrobce, servisní středisko nebo jiný kvalifikovaný odborník, aby nedošlo k ohrožení zdraví.
5. Děti smějí obsluhovat troubu bez dozoru pouze v případě, že byly řádně poučeny a pochopily, jaká nebezpečí hrozí v případě nesprávného používání.
6. Tekutiny a jiné potraviny nesmějí být ohřívány v uzavřených nádobách, protože by mohly explodovat.
7. Doporučujeme uživatelům, aby se vyhnuli jakémukoliv svislému tlaku na otevřené dveře mikrovlnné trouby. Existuje nebezpečí jejího překlpení.
8. Toto zařízení nemohou používat osoby (včetně dětí) se sníženými smyslovými nebo mentálními schopnostmi nebo s nedostatkem zkušeností a znalostí, pokud nejsou pod dohledem nebo nebyly instruovány ohledně používání tohoto zařízení osobou zodpovědnou za jejich bezpečnost. Děti musí být pod dohledem, aby si se zařízením nehrály.

Instalace a zapojení

Používání trouby

1. Troubu používejte výhradně k přípravě pokrmů. Tato trouba je určena pouze k ohřevu nebo přípravě pokrmů. V troubě neohřívejte chemikálie ani jiné výrobky, které nejsou určeny k požívání.
2. Před použitím nádobí na vaření/nádob se přesvědčte, zda jsou vhodné do mikrovlnné trouby.
3. V mikrovlnné troubě nesušte noviny, oděvy ani jiné materiály, protože se mohou vznítit.
4. Pokud troubu nepoužíváte, neskladujte v ní žádné předměty kvůli možnosti náhodného zapnutí.
5. Trouba nesmí být používána v režimu MIKROVLNNÝ OHŘEV ani v režimu KOMBINOVANÝ OHŘEV, pokud v ní NEJSOU OHŘÍVÁNY POKRMY. V takovém případě může dojít k poškození zařízení. Výjimkou je bod 1 při zahřívání.
6. Pokud se v troubě začne tvořit kouř nebo se objeví plameny, stiskněte tlačítko STOP/ZRUŠIT nebo nastavte otočný ČASOVÝ SPÍNAČ zpět na nulu a nechejte dvířka zavřená. Vytáhněte síťovou šňůru ze zásuvky nebo povolte pojistku či vypněte jistič.

Funkce topného tělesa

1. Před prvním použitím funkce VAŘENÍ V TROUBĚ, GRILOVÁNÍ nebo KOMBINOVANÉ VAŘENÍ, vytřete nadměrný olej z vnitřního prostoru trouby a provozujte troubu bez jídla a příslušenství 20 minut v režimu OVEN 220 °C. Olej, který se používá k ochraně před korozí, se tak vypálí. Pouze v tomto případě se mikrovlnná trouba používá prázdná

2. Vnější povrchy trouby, včetně dvířek trouby a větracích otvorů na skříňce, se při režimu VAŘENÍ V TROUBĚ, GRILOVÁNÍ a KOMBINOVANÉ VAŘENÍ značně zahřejí. Dávejte si proto pozor, když otevíráte nebo zavíráte dvířka, nebo když vkládáte či vyjímáte potraviny a příslušenství.
3. Trouba má dvě topná tělesa umístěná v její horní části a dva ohřivače se nachází v dolní části trouby. Po používání funkcí VAŘENÍ V TROUBĚ, GRILOVÁNÍ a KOMBINOVANÉ VAŘENÍ budou tyto povrchy velice horké. Dávejte si proto pozor, abyste se nedotkli topných prvků uvnitř trouby.

■ **Pozor! Horké povrchy**
Po přípravě pokrmů v těchto
režimech má i příslušenství
velmi vysokou teplotu.



4. Přístupné části mikrovlnné trouby se mohou v režimu KOMBINOVANÉ VAŘENÍ a GRILOVÁNÍ silně zahřát. Vzhledem ke generovanému teplu by malé děti k troubě vůbec neměly mít přístup. Děti by měly troubu používat pouze pod dohledem dospělých.

Osvětlení mikrovlnné trouby

Bude-li nutné provést výměnu osvětlení trouby, kontaktujte svého prodejce.

Příslušenství

Trouba je dodávána s různými druhy příslušenství. Vždy se řiďte pokyny pro použití příslušného příslušenství.

Smaltovaná přihrádka

1. Smaltovaná přihrádka slouží pouze pro vaření v režimu VAŘENÍ V TROUBĚ nebo GRILOVÁNÍ. Nepoužívejte je v režimech MICROWAVE či KOMBINOVANÉ VAŘENÍ.

Instalace a zapojení

Drátěný rošt

1. Drátěný rošt, který je určen pro opékání malých porcí, přispívá k nerušenému proudění horkého vzduchu.
2. V režimu KOMBINOVANÉ vaření s MIKROVLNNÝM ohřevem nepokládejte kovovou nádobu přímo na drátěný rošt.
3. Drátěný rošt nepoužívejte v režimu MIKROVLNNÝ ohřev.

Doby přípravy pokrmů

- Doba přípravy závisí na stavu, teplotě, množství a typu pokrmu.
- Nastavte minimální dobu přípravy, při níž nedojde k rozvaření pokrmu. Pokud není pokrm dostatečně prohřátý, můžete ho ohřívát poněkud déle.

■ Poznámka

Jestliže překročíte dobu přípravy, dojde ke spálení pokrmu, který se může dokonce vznítit a poškodit vnitřek

Malé porce

- Malé porce potravin s nízkým obsahem vody se mohou spálit, vyschnout nebo vznítit, pokud jsou ohřívány příliš dlouhou dobu. Jestliže se materiály v troubě vznítí, ponechteje dvířka zavřená, vypněte troubu a vytáhněte vidlici síťové šňůry ze zásuvky.

Vajíčka

- Vajíčka ve skořápce ani vajíčka natvrdo nepřipravujte v režimu MIKROVLNNÝ ohřev. Ve vajíčkách může vzniknout přetlak, který je může roztrhnout i po ukončení mikrovlnného ohřevu.

Propíchnutí slupky

- Potraviny s neporézní slupkou, jako např. brambory, vaječné žloutky a párky je třeba před ohřevem v režimu MIKROVLNNÝ ohřev propíchnout.

Teploměr na měření teploty masa

- Pokud chcete při přípravě masa kontrolovat teploměrem, zda je pečeně nebo drůbež dostatečně propečená, musíte ji vyjmout z trouby. V mikrovlnné troubě nepoužívejte běžný teploměr, protože může vyvolat jiskření.

Instalace a zapojení

Tekutiny

- Při ohřevu tekutin, např. polévky, omáček a nápojů v mikrovlnné troubě, může dojít k jejich přehřátí a tekutiny mohou být uvedeny do varu bez vzniku vzduchových bublin. Horké tekutiny mohou neočekávaně vykypět. Je třeba provést následující opatření, které tomu zabrání:
 - a Nepoužívejte nádoby s rovnými stěnami a úzkým hrdlem.
 - b Tekutiny nesmějí být přehřívány.
 - c Kapalínu promíchejte, než nádobu vložíte do trouby, a znovu jí promíchejte v polovině doby ohřevu.
 - d Po ohřátí nechte tekutinu krátce odstát v troubě a znovu jí zamíchejte, než ji opatrně vyjmete z trouby.

Papír/plastické hmoty

- Při ohřevu pokrmů v plastovém nebo papírovém obalu často kontrolujte průběh přípravy, protože tyto druhy nádob se mohou vznítit, pokud se přehřejí.
- Nepoužívejte výrobky z recyklovaného papíru (např. papírové utěrky), pokud nejsou označeny jako vhodné pro použití v mikrovlnné troubě. Nečistoty obsažené v recyklovaném papíru mohou vyvolat jiskření a/nebo vznícení nádob v průběhu ohřevu.
- Odstraňte uzávěry ze sáčků na pečení, než je vložíte do trouby.

Nádoby na vaření/folie

- Neohřívajte zavřené konzervy ani láhve, protože mohou explodovat.
- Při mikrovlnném ohřevu by se neměly používat kovové nádoby ani nádobí s kovovými ozdobami. Takové nádoby mohou vyvolat jiskření.
- Jestliže při přípravě pokrmů používáte hliníkovou fólii, špízy nebo kovové nádoby, musí být uloženy ve vzdálenosti min. 2 cm od stěn a dvířek, aby nedošlo k přeskokům jisker.

Dětské láhve/nádoby s kojeneckou výživou

- Před vložením do trouby je třeba sejmout uzávěr a savičku nebo víčko z dětské láhve.
- Obsah dětských láhví a nádob s dětskou výživou je nutno promíchat nebo protřepat.
- Před podáváním je třeba zkontrolovat teplotu obsahu nádoby, aby nedošlo ke zranění dítěte.

Provoz motoru ventilátoru

Po použití trouby se může ventilátor několik minut točit, aby se zchladily elektrické součástky. To je běžné a jídlo můžete vyndat z trouby, i když je motor v provozu. Během této doby můžete troubu také dál používat.

Popis

- 1. Dveře**
Dveře se otevřou po stisknutí kliky směrem dolů. Jestliže otevřete troubu, vaření se dočasně zastaví, ale přitom nedojde ke zrušení předchozího nastavení. Vaření se obnoví, jakmile se dveře zavřou a stiskne se Start. Světlo v troubě se rozsvítí, jakmile se dveře trouby otevrou.
- 2. Okno ve dvířkách**
- 3. Bezpečnostní uzávěrací systém dvířek**
- 4. Větrací mřížka trouby**
- 5. Pozice přihrádky**
- 6. Větrací mřížka trouby**
- 7. Ovládací panel**
- 8. Síťový kabel**
- 9. Vidlice síťové šňůry**
- 10. Identifikační štítek**
- 11. Grilovací prvky**
- 12. Keramický talíř**
- 13. Výstražný štítek (horké povrchy)**
- 14. Smaltovaná polička**
- 15. Drátěný rošt**

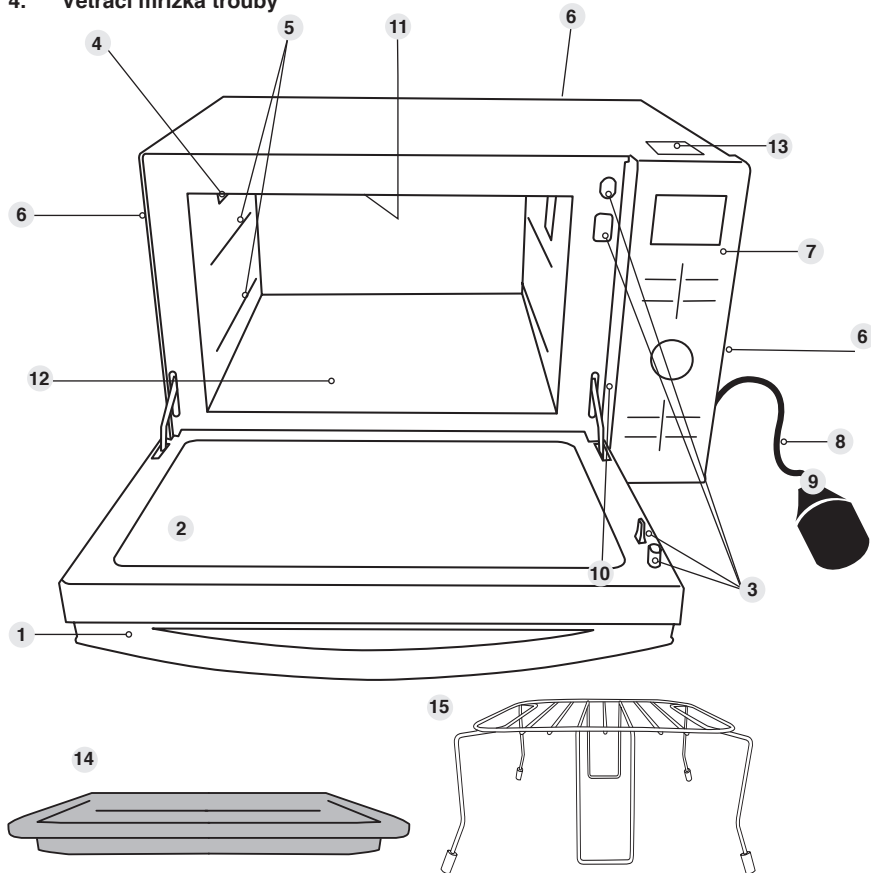

■ Poznámka

Tato ilustrace je pouze orientační.

Ovládací panely NN-DF383B

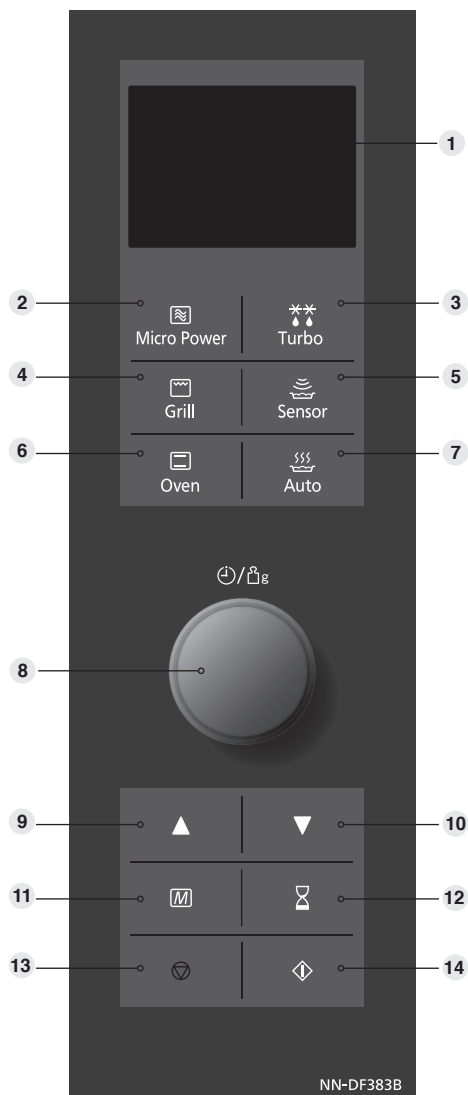

- 1 Displej
- 2 Výkonové stupně mikrovlnného ohřevu
- 3 Programy rychlého rozmrazování Turbo Defrost
- 4 Tlačítko pro ovládání grilu
- 5 Tlačítko programů s automatickým čidlem
- 6 Vypínač trouby
- 7 Tlačítko programů Auto Weight
- 8 Nastavení času / hmotnosti
- 9 Tlačítko více
- 10 Tlačítko méně
- 11 Tlačítko paměti
- 12 Tlačítko časovače
- 13 Tlačítko stop / zrušit:
Před ohřevem:
 Jedním stisknutím vymažete nastavení.
V průběhu přípravy:
 Jedním stisknutím přerušíte program.
 Dalším stisknutím zrušíte všechna nastavení a na displeji se objeví aktuální čas.
- 14 Tlačítko start

Tato trouba je vybavená funkcí úspory energie.

■ Poznámka

1. Pokud bude trouba v pohotovostním režimu, jas obrazovky bude snížen.
2. Při prvním zapojení a okamžitě po dokončení poslední operace se trouba přepne do pohotovostního režimu.

■ Pípnutí

Jestliže tlačítko správně stisknete, ozve se pípnutí. Pokud stisknete tlačítko a nezove se pípnutí, trouba nepřijala nebo nemůže přijmout instrukci. Na konci provedeného programu trouba pípně pětkrát.

■ UPOZORNĚNÍ.

Jestliže je některá činnost nastavena a nestisknete příslušný knoflík pro spuštění, trouba automaticky po šesti minutách tuto činnost zruší. Displej se vrátí zpět na režim hodin.

Slovní nápověda

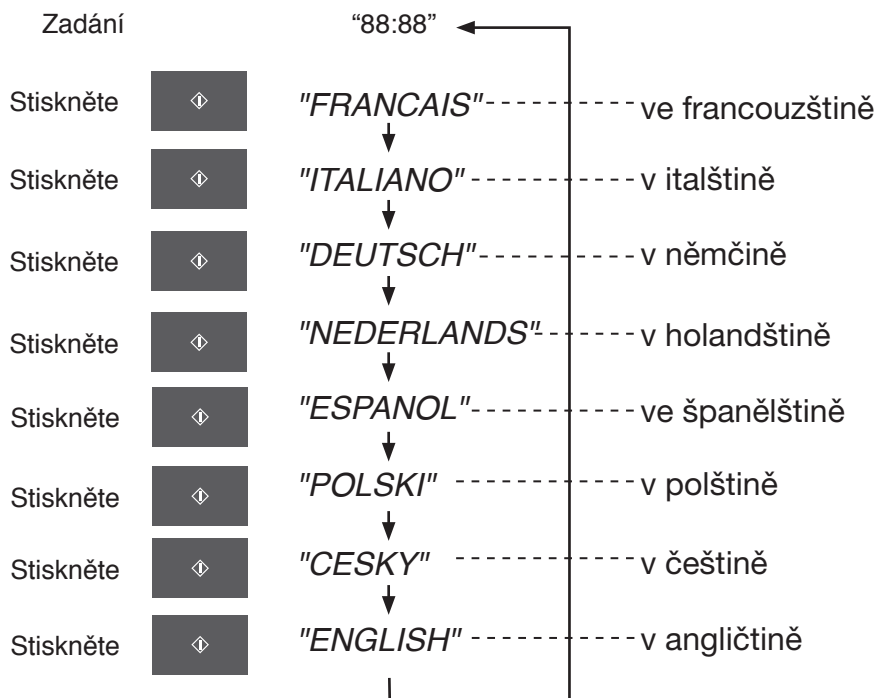

Tyto modely jsou vybaveny jedinečnou funkcí slovní nápovědy, která vás během používání mikrovlnné trouby provede. Po zapojení trouby do zásuvky stiskněte tlačítko Start, dokud nenajdete svůj jazyk. Výchozí nastavení nemají žádnou slovní nápovědu. Aby nedocházelo k chybám, na displeji se po stisknutí tlačítka vždy objeví pokyn, co dál. Pokud chcete z nějakého důvodu zobrazovaný jazyk změnit, odpojte troubu ze zásuvky a postup zopakujte.

Pokud 4krát stisknete tlačítko časovače, průvodce činností trouby se vypne. Pokud jej budete chtít znovu zapnout, 4krát stiskněte tlačítko Tlačítko časovače.

Nastavení hodin u trouby

Jakmile zapojíte troubu poprvé do zásuvky, na displeji se objeví "88:88".

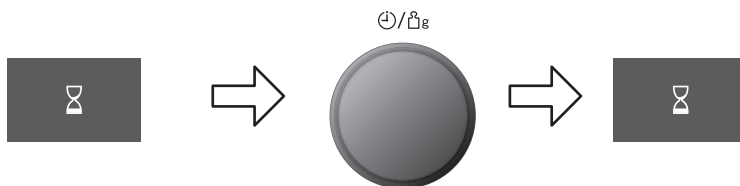

Stiskněte tlačítko časovače dvakrát.

Otáčením voliče času/hmotnosti zadejte čas. Na displeji se zobrazí čas, přičemž bude blikat dvojtečka.

Stiskněte tlačítko časovače. Dvojtečka přestane blikat, displej zobrazuje aktuální čas.

■ Poznámka

1. Chcete-li vynulovat den, opakujte kroky 1 až 3.
2. Hodiny ukazují přesný čas, dokud je trouba připojena k síti.
3. Hodiny zobrazují čas ve 24-hodinovém formátu, tzn. 2 pm = 14.00 a nikoli 2.00.

Dětská pojistka u trouby

Tato funkce umožňuje zablokovat všechny ovládací prvky trouby, avšak dvířka lze otevřít. Funkci je možné aktivovat, pokud displej zobrazuje dvojtečku nebo čas.

Nastavení:



Stiskněte třikrát tlačítko Start.

Čas zobrazený na displeji zmizí, avšak není vymazán. Na displeji se objeví ' * '.

Zrušení:



Stiskněte třikrát tlačítko Stop/Zrušit.

Na displeji se znovu objeví čas.

■ Poznámka

1. Dětskou pojistku aktivujete trojím stisknutím tlačítka Start během 10 sekund.

Příslušenství trouby

V následující tabulce je uvedeno správné používání příslušenství mikrovlnné trouby

	Smaltovaná polička	Drátěná polička
		
Mikrovlny	✘	✘
Gril	✓	✓
Trouba	✓	✓
Kombinace	✘	✓

Režimy vaření

Následující obrázky znázorňují režimy vaření s příklady příslušenství. Mohou se lišit podle použitého receptu/jídla. Další informace jsou uvedeny v Kuchařce.

Mikrovlny

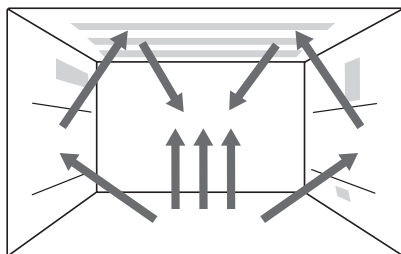

Gril

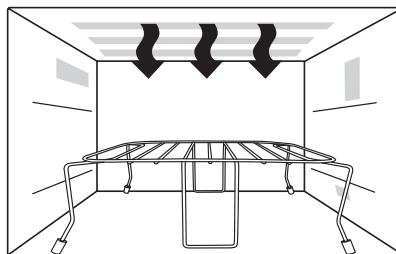

Trouba

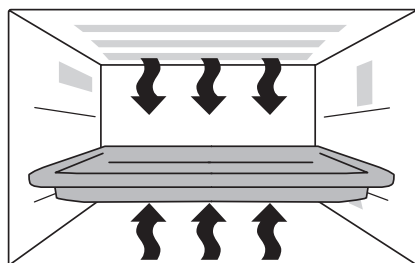

Gril + Mikrovlny

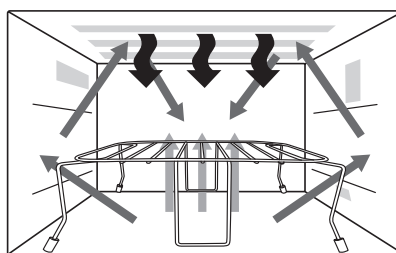

Topné těleso



Mikrovlny

Režimy Mikrovlny a Rozmrazování

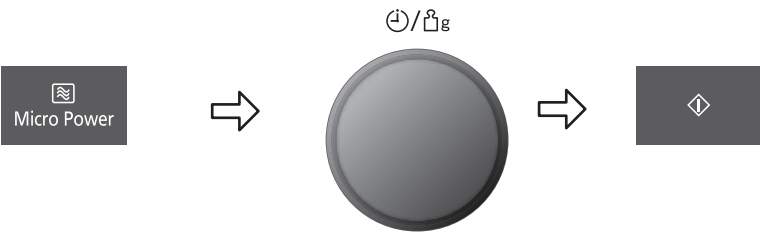

Micro Power → [Dial] → Start

Stiskněte tlačítko pro nastavení výkonu při mikrovlnném ohřevu. Zvolte požadovaný výkonový stupeň

Pomocí voliče času/hmotnosti nastavte délku doby přípravy (1000 W: do 30 minut, ostatní výkony: do 90 minut).

Stiskněte tlačítko Start. Tím je spuštěn program přípravy a na displeji se začne odpočítávat čas.

1 stisknutí	Max. výkon	1000 Watts
2 stisknutí	Rozmrazování ❄❄	270 Watts
3 stisknutí	Střední výkon	600 Watts
4 stisknutí	Nízký výkon	440 Watts
5 stisknutí	Mírný výkon	300 Watts
6 stisknutí	Jemný ohřev	100 Watts

Použití příslušenství:

Můžete také použít své vlastní Pyrex® misky, talíře nebo skleněný talíř přímo na keramickém talíři. Nepokládejte potraviny přímo na keramický talíř.



UPOZORNĚNÍ
Trouba bude automaticky pracovat na stupeň MAX (1000 W), pokud nastavíte čas, aniž byste předtím zvolili úroveň výkonu.

Poznámka

1. Vícefázové vaření viz strana 25 CZ.
2. Doba odstavení lze naprogramovat po nastavení výkonu a času mikrovlnné trouby. Informace k časovači najdete na straně 24 CZ.
3. Nastavenou délku můžete během vaření prodloužit, pokud to bude potřeba. Chcete-li zkrátit nebo prodloužit délku vaření, otočte voličem času/hmotnosti. Čas lze zvyšovat/snižovat po jedné minutě, až do deseti minut. Otočením voliče na nulu ukončíte vaření.

Technologie spodního napájení

Toto zařízení používá pro distribuci mikrovln technologii spodního napájení, která se liší od tradičních metod otáčivého talíře a postranního napájení a vytváří lépe využitelný prostor pro použití různých druhů a velikostí nádob. V porovnání se zařízeními s bočním napájením může tento způsob napájení představovat rozdílné doby ohřevu (v režimu mikrovlnného ohřevu). Je to zcela normální a nemělo by to způsobovat obavy. Informace o dobách ohřevu a vaření najdete v tabulkách v kuchařce.

Grilování

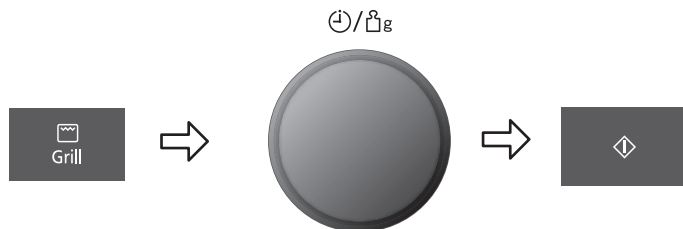

Stisknutím tlačítka Grilování zvolte výkonový stupeň.

1 stisknutí	Grilování 1	1000 W	(vysoký výkon)
2 stisknutí	Grilování 2	700 W	(střední výkon)
3 stisknutí	Grilování 3	500 W	(nízký výkon)

Nastavit čas

Pomocí voliče času/hmotnosti nastavte délku doby přípravy pokrmu (do 90 minut).

Stiskněte Start

- na displeji je odpočítáván čas

Použití příslušenství:

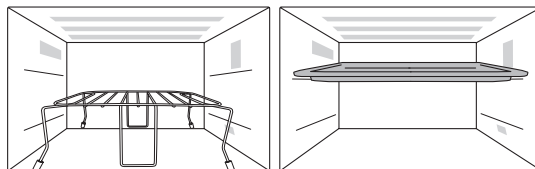

■ Poznámka

1. Položte pokrm na drátěném roštu na otočný talíř. Pod rošt umístěte talíř z varného skla (Pyrex®), aby zachytil kapající tuk. Případně můžete použít smaltovanou přihrádku v horní pozici. V případě těžkých pokrmů umístěte nádobu přímo na keramický talíř.
2. Při grilování pokrm nezakrývejte.
3. Gril **NEPŘEDEHŘÍVEJTE**.
4. Grilování je možné zapnout pouze v případě, že jsou dvířka zavřená. Pokud jsou dvířka otevřená, nelze zvolit tuto funkci.
5. Při provádění programu **GRILOVÁNÍ** není používán mikrovlnný ohřev.
6. Většina pokrmů musí být obrácena v polovině doby ohřevu. Přitom otevřete dvířka a **OPATRNĚ** vytáhněte drátěný rošt. Používejte ochranné rukavice.
7. Jakmile obrátíte pokrm, vraťte ho do trouby a zavřete dvířka. Je nutno zavřít dvířka a stisknout tlačítko **START**. Na displeji trouby bude odpočítáván čas zbývající do konce grilování. Kdykoli v průběhu přípravy pokrmu můžete dvířka otevřít a zkontrolovat průběh grilování.
8. V průběhu přípravy může gril střídavě žhnout a pohasínat, avšak to je zcela normální. Po grilování je vždy nutno troubu vyčistit, než ji opět použijete v režimu Mikrovlnný nebo Kombinovaný ohřev.
9. Nastavenou délku můžete během vaření prodloužit, pokud to bude potřeba. Chcete-li zkrátit nebo prodloužit délku vaření, otočte voličem času/hmotnosti. Čas lze zvyšovat/snižovat po jedné minutě, až do deseti minut. Otočením voliče na nulu ukončíte vaření.

■ **POZOR** Drátěný rošt musí být vždy používán spolu se skleněným talířem. Jestliže chcete rošt vyjmout z trouby, uchopte ho pevně spolu s nádobou z varného skla. Při manipulaci s příslušenstvím používejte ochranné rukavice. Při vyjímání nebo vkládání pokrmů se v žádném případě nedotýkejte vnějšího povrchu okénka ani vnitřních kovových částí dvířek a trouby, protože mají vysokou teplotu.

Vaření v troubě

Toto tlačítko nabízí výběr teplot trouba: 40 °C (pro kynutí těsta) a 100 – 220°C po 10°C. Pro rychlý výběr nejčastěji používaných teplot vaření začíná výběr teploty na 150°C, pokračuje na 220°C, potom na 40°C (pro kynutí těsta) a 100°C.

Použití příslušenství:

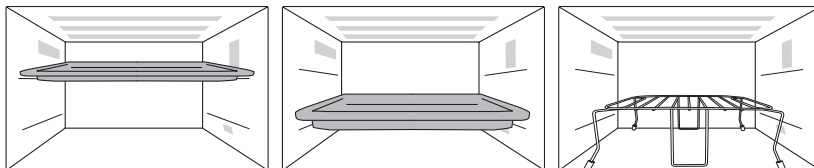

Trouba:

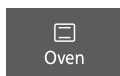

Nastavte požadovanou teplotu trouby.



Stisknutím tlačítka Start zahájíte předběžný ohřev.

■ Poznámka:

Troubu nelze nahřát na 40°C.

Po předehřátí vložte potraviny do mikrovlnné trouby.



Nastavit čas
Pomocí voliče času/hmotnosti nastavte délku doby přípravy pokrmu. Čas lze nastavit na 90 min.



Stiskněte tlačítko Start

Vaření v troubě

■ Poznámka k předehřívání:

1. Během předehřívání neotvírejte dveře. Po předehřátí se ozvou 3 zvukové signály a na displeji bude blikat „P“. Jestliže se dveře po předehřátí neotevřou, zachová si mikrovlnná trouba zvolenou teplotu. Po 1 hodině se trouba automaticky vypne a na displeji se zobrazí reálný čas.
2. Pokud chcete vařit bez předchozího ohřevu, po výběru požadované teploty nastavte čas vaření, potom stiskněte tlačítko Start.

■ Poznámka

1. Je-li zvolená doba vaření kratší než jedna hodina, odpočítává se čas po vteřinách.
2. Je-li zvolená doba vaření delší než jedna hodina, odpočítává se čas po minutách dokud nezbývá „1 H 00“ (1 hodina). Pak se na displeji zobrazují minuty a vteřiny a čas se odpočítává po vteřinách.
3. V případě potřeby můžete nastavený čas vaření během vaření prodloužit. Za tím účelem otočte ovladačem Čas/Hmotnost. Čas lze přidávat po 1 minutě.
4. Po stisknutí tlačítka Start lze vybranou teplotu odvolat. Po jednom stisknutí tlačítka Oven se teplota zobrazí na displeji.

POZOR! Při vyjímání potravin a příslušenství z mikrovlnné trouby po vaření vždy používejte ochranné rukavice, protože trouba i příslušenství budou velmi horké.

Kombinované vaření

Existuje pouze jedno nastavení pro kombinaci.

1. Gril + Mikrovlny, mikrovlnný výkon 1000 W není k dispozici při vaření v režimu kombinované vaření. Při běžném vaření by to nebylo užitečné (potravin by se uvařily před zbarvením). V režimu kombinované vaření nelze nastavit rozmrazování 270 W.

Použití příslušenství:

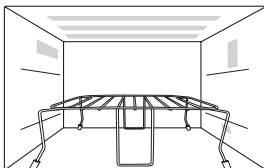

Gril + Mikrovlny

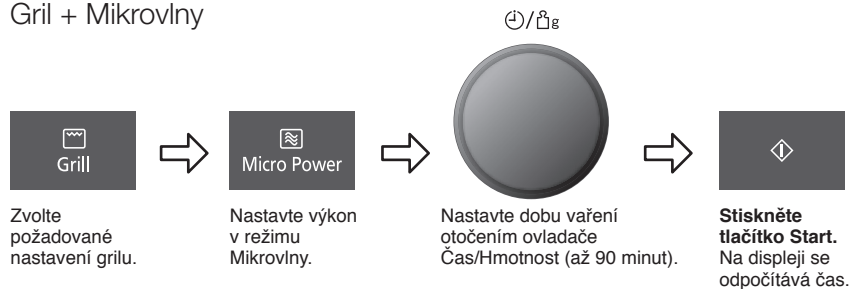

■ Poznámka:

1. Umístěte potraviny na grilovací mřížku na keramickém talíři. Pod mřížku umístěte žáruvzdorný talíř (Pyrex®), aby zachytil kapající tuk.
2. Drátěný rošt je třeba používat při Kombinovaném vaření a Grilování. Nepoužívejte kovové příslušenství, které nebylo dodáno spolu s troubou. Pod rošt umístěte talíř z varného skla, který bude zachytávat kapající tuk.
3. Drátěný rošt používejte výhradně určeným způsobem. **NEPOUŽÍVEJTE** ho, pokud připravujete v troubě pokrm o hmotnosti nižší než 200 g v ručním režimu. Malé porce nepřipravujte KOMBINOVANÝM ohřevem, nýbrž GRILOVÁNÍM nebo MIKROVLNNÝM ohřevem.
4. Při kombinovaném ohřevu nezakrývejte připravovaný pokrm.
5. **NEPŘEDEHŘÍVEJTE** gril při kombinovaném ohřevu.
6. Pokud vložíte do trouby příliš velkou porci, poškozený drátěný rošt nebo kovovou nádobu, může dojít ke vzniku elektrického oblouku. Oblouk se projeví jako modrý záblesk v mikrovlnné troubě. Při vzniku oblouku okamžitě troubu vypněte.
7. Některé pokrmy by měly být připravovány KOMBINOVANÝM ohřevem bez použití drátěného roštu, jako např. roštěnce, pokrmy s kůrkou, hrách a pudink. Potraviny by měly být umístěny na žáruvzdorný kovový talíř a přímo na keramický talíř.

Kombinované vaření

■ Poznámka:

8. **NEPOUŽÍVEJTE** nádoby určené pro MIKROVLNNÝ ohřev při KOMBINOVANÉM ohřevu (nejsou-li určeny přímo k tomuto účelu). Nádoby musí být odolné proti teplu, které vydává gril - k tomuto účelu je ideální varné sklo, např. Pyrex® nebo keramika.
9. **NEPOUŽÍVEJTE** vlastní kovové nádoby ani cínové nádoby, protože v takovém případě mikrovlnné záření neprostupuje pokrmy rovnoměrně.
10. Je-li zvolená doba vaření kratší než jedna hodina, odpočítává se čas po vteřinách.
11. Je-li zvolená doba vaření delší než jedna hodina, odpočítává se čas po minutách dokud nezbyvá „1 H 00“ (1 hodina). Pak se na displeji zobrazují minuty a vteřiny a čas se odpočítává po vteřinách.
12. V případě potřeby můžete nastavený čas vaření během vaření prodloužit. Za tím účelem otočte ovladačem Čas/Hmotnost. Čas lze přidávat po 1 minutě až do požadované doby vaření.

■ **POZOR** Jestliže chcete rošt vyjmout z trouby, uchopte ho pevně spolu s nádobou z varného skla. Při manipulaci s příslušenstvím používejte ochranné rukavice. Při vyjímání nebo vkládání pokrmů se v žádném případě nedotýkejte vnějšího povrchu okénka ani vnitřních kovových částí dvířek a trouby, protože mají vysokou teplotu.

Použití časovače

Oddálení spuštění přípravy pokrmu

časovačem můžete naprogramovat vaření s odloženým začátkem.

např.

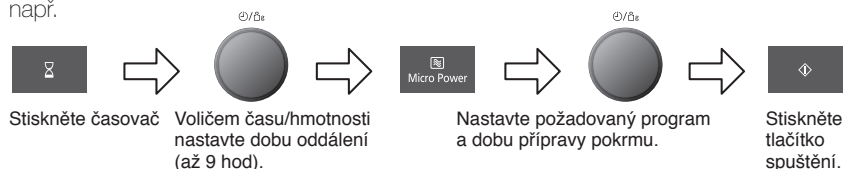

■ **Poznámka**

1. Lze naprogramovat třífázovou přípravu pokrmů, včetně oddálení spuštění přípravy.

např.

Doba oddálení spuštění: 1 hod Vysoký výkon (1000 W): 10 min Slabý výkon (300 W): 20 min

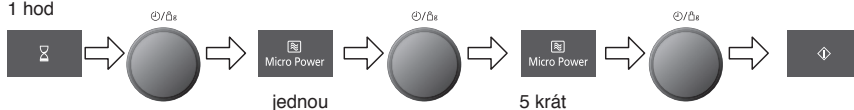

2. Je-li naprogramována doba oddálení delší než 1 hodina, čas se bude odpočítávat v minutách. Je-li kratší než jedna hodina, bude se čas odpočítávat v sekundách.
3. Oddálení spuštění přípravy pokrmu nelze naprogramovat před automatickými programy.

Prodleva

Časovačem můžete naprogramovat odstavnou dobu po konci vaření nebo jím můžete troubou naprogramovat jako minutku.

např.

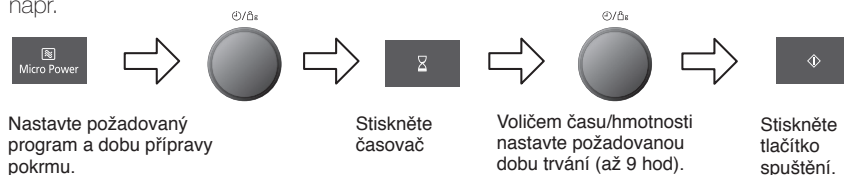

■ **Poznámka**

1. Lze naprogramovat fázovou přípravu pokrmu včetně doby prodlevy.

např.

Vysoký výkon (1000 W): 4 min Prodleva: 5 min Vysoký výkon (1000 W): 2 min

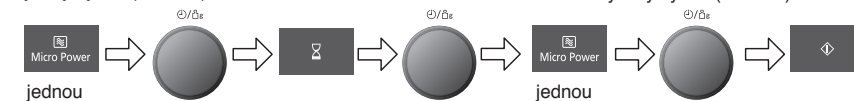

2. Dojde-li během doby prodlevy nebo při naprogramování trouby jako minutového časovače k otevření dvířek trouby, bude se čas na displeji i nadále odpočítávat.
3. Tuto funkci můžete také využít jako minutku. V takovém případě stiskněte časovač, nastavte čas a stiskněte Start.
4. Odstavnou dobu nelze naprogramovat po automatickém programu.

Vícefázové vaření

vaření o dvou nebo třech fázích

Příklad:

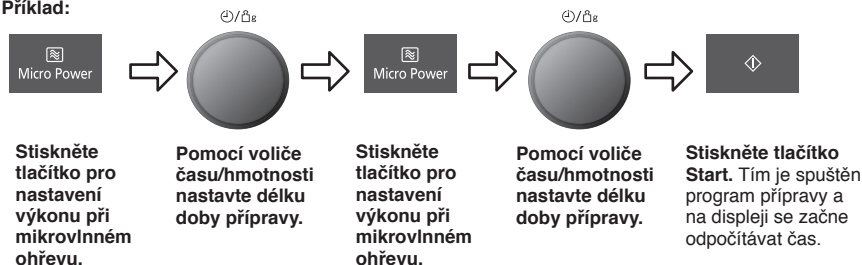

Příklad: ROZMRAZOVÁNÍ (270 W) dvě minuty a vaření jídla na MAX (1000 W). výkon tři minuty.

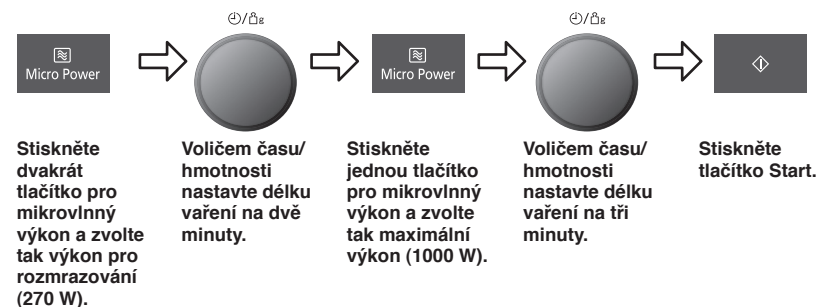

Příklad: GRILL na NÍZKÝ výkon 4 minuty a vaření jídla na NÍZKÝ výkon (440 W) 5 minut.

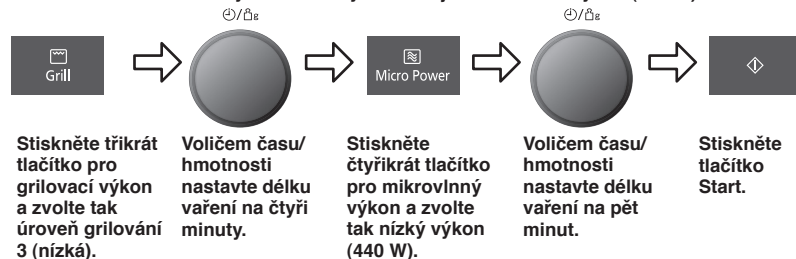

■ Poznámka

1. Pro trojfázové vaření zvolte další program před stisknutím tlačítka Start.
2. Stisknutím tlačítka Stop / zrušit za provozu zastavíte činnost. Stisknutím Start znovu spustíte naprogramovanou činnost. Po dvojnásobném stisknutí Stop / zrušit se naprogramovaná činnost zastaví a vymaže.
3. Pokud neprobíhá žádná činnost, stisknutím Stop / zrušit vymažete zvolený program.
4. Automatické programy nelze použít s vícefázovým vařením.

Používání paměťové funkce

Tato funkce umožňuje naprogramovat troubu na běžný ohřev nebo vaření. Troubu můžete naprogramovat na určitý výkon a čas, který vám vyhovuje. Trouba dovoluje naprogramovat do paměti pouze jednu úlohu.

Nastavení programu Paměť



Naprogramujte požadovaný program vaření.



nebo



Stiskněte tlačítko paměti. Na displeji zabliká indikátor paměti.
1. Chcete-li vybrat paměť 2, stiskněte dvakrát tlačítko paměti. Chcete-li vybrat paměť 3, stiskněte tlačítko paměti třikrát.

Stisknutím tlačítka paměti úlohu uložte nebo stisknutím Start zahajte vaření v zadaném pořadí.

Použití programu Paměť



Stiskněte tlačítko paměti. Na displeji zabliká indikátor paměti.
1. Chcete-li vybrat paměť 2, stiskněte dvakrát tlačítko paměti. Chcete-li vybrat paměť 3, stiskněte tlačítko paměti třikrát.

Stisknutím tlačítka Start zahájíte vaření.

■ Poznámka

1. Automatické programy nelze do paměti naprogramovat.
2. V paměti lze uložit pouze jednofázové vaření. Není možné uložit dvou nebo třífázové vaření.
3. Zadáání nového programu vaření do paměti zruší dříve uložený program vaření.
4. Program Paměť bude zrušen, bude-li přerušena dodávka elektrického proudu nebo odpojena zásuvka.

Rychlé rozmrazování

Tato funkce umožňuje rozmrazovat zmrazené potraviny v závislosti na hmotnosti. Hmotnost začíná od nejčastěji používaných hmotností pro každý program, abyste mohli provést rychlý výběr.





Vzvolte požadovaný program rychlého rozmrazování

- 1 stisknutí pro malé kousky
- 2 stisknutí pro velký kus
- 3 stisknutí pro chléb

Pomocí voliče času / hmotnosti nastavte hmotnost mraženého jídla. Pomalým otáčením voliče nastavíte hmotnost s přesností 10 g. Rychlým otáčením voliče nastavíte hmotnost s přesností 100 g.

Stiskněte tlačítko Start. Upozorňujeme, že v průběhu rozmrazování je třeba pokrmy zamíchat nebo obrátit.

Program	Min. / Max. hmotnost	Tipy
1. MALE KOUSKY  1 stisknutí	200 g - 1200 g	Malé kousky masa, škeble, párky, mleté maso, rybí filé, steaky, řízky (100 g až 400 g). Stiskněte jednou rychlé rozmrazování. Po zvukovém signálu otočte/přikryjte. Nechte 5 až 30 minut odstát.
2. VETSI KUSY MASA  2 stisknutí	400 g - 2500 g	Velké kusy masa, celé kuře, kýta. Stiskněte dvakrát rychlé rozmrazování. Celá kuřata a kýty musíte při rozmrazování přikrýt. Chraňte křídla, prsa a tučné části alobalem upevněným párátky. Alobal se nesmí dotknout stěn trouby. Před vařením byste měli ponechat jednu až dvě hodiny odstát. Po zvukovém signálu otočte/přikryjte.
3. CHLEB  3 stisknutí	100 g - 900 g	Malé nebo velké bochníky chleba, bílého nebo celozrnného. Umístěte bochník na kuchyňský ubrousek. Stiskněte třikrát rychlé rozmrazování a po zvukovém signálu otočte. Nechte chléb odstát 5 minut (bílý světlý chléb) až 30 minut (hutný žitný chléb). Velké bochníky při odstavné době překrojte napůl.

■ Poznámka

1. Trvá-li rozmrazování déle než 60 minut, zobrazuje se čas v hodinách a minutách.
2. Tvar a velikost potravin určuje maximální hmotnost, které se mikrovlnná trouba může přizpůsobit.
3. Nechejte odstát, aby byl pokrm zcela rozmražený.

■ Důležité upozornění!

Návod k rozmrazování najdete v kuchařce na straně 18 CZ.

Programy s automatickými čidly

Celou řadu jídel lze připravit, aniž by bylo nutné zadávat dobu přípravy, hmotnost jídla či výkon.

například:

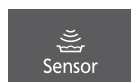

Vyberte požadovaný program s automatickým čidlem.



Stiskněte tlačítko Start.







■ Ovládání pomocí šipek nahoru / dolů (+/-):

Každý má při přípravě pokrmů jiné preference. Poté, co párkrát použijete programy s automatickými čidly, možná usoudíte, že byste chtěli mít jídlo připravené trochu jinak. Pomocí šipek nahoru nebo dolů lze programy upravit tak, aby pokrmy ohřívaly delší, resp. kratší dobu. Než stisknete tlačítko Start, stiskněte tlačítko ▲ nebo ▼. Pokud jste s výsledky programů s automatickými čidly spokojeni, nemusíte tyto ovládací prvky vůbec používat.



■ Poznámky

1. Trouba automaticky vypočte dobu přípravy nebo zbývající dobu přípravy.
2. Dvířka by neměla být otevřena dříve, než se tato doba zobrazí na displeji.
3. U zmrazených pokrmů se předpokládá teplota 18°C až 20°C, u ostatních druhů pokrmů +5°C až +8°C (teplota v chladničce). Program pro ohřátí hotové polévky je vhodný pro pokrmy s pokojovou teplotou nebo s teplotou po vyjmutí z chladničky.
4. Abyste se při používání programů s automatickými čidly vyhnuli potížím, dbejte na to, aby skleněná podložka i talíře byly suché.
5. Teplota v místnosti by neměla být větší než 35°C a menší než 0°C.
6. Ohřívejte jen pokrmy v doporučeném hmotnostním rozsahu uvedeném na stránkách 29-30 CZ.
7. Při používání programů s automatickými čidly přikryjte polévky, čerstvou i zmrazenou zeleninu, čerstvé i zmrazené ryby přilnavou fólií. Fólii propíchněte ostrým nožem jednou uprostřed a čtyřikrát po obvodu. Při použití programů pro chlazená a zmrazená jídla ohřívejte pokrmy v nádobách, v nichž byly zakoupeny. Propíchněte při tom krycí fólii. Pokud pokrm přendáte do misky, zakryjte ji propíchnutou přilnavou fólií. Při použití programů pro rýži a těstoviny zakryjte nádobu pokličkou.
8. Pokud byla trouba používána a je příliš horká na to, aby mohla být použita v program Rychlé rozmrazování, Automatické čidlo, a Automatické vážení, na displeji se zobrazí nápis „HORKE“. Až nápis „HORKE“ zmizí, lze programy s automatickým čidlem opět používat. Pokud spěcháte, uvařte jídlo ručně: Vyberte správný režim a čas vaření.

Programy s automatickými čidly

Program	Doporučená hmotnost	Příslušenství	Pokyny
4. CERSTVE POKRMY  1 stisknut	200 g - 1000 g	-	Ohřev hotového jídla na talíři nebo v kastrolu: Všechna jídla musí být předem uvařená a měla by mít teplotu přibližně +5°C (jako v chladničce). Ohřívajte je v nádobě, ve které jste je koupili. Krycí fólii propíchněte ostrým nožem jednou uprostřed a čtyřikrát po obvodu. Pokud pokrm přendáte do misky, zakryjte ji propíchnutou přílnavou fólií. Stiskněte dvakrát tlačítko programu pro ohřev s využitím automatického čidla a pak stiskněte tlačítko Start. Při každém zvukovém signálu pokrm zamíchejte. Na konci programu ho znovu zamíchejte a nechte několik minut odstát. Velké kusy masa nebo ryby v řídké omáčce mohou vyžadovat delší přípravu. Tento program není vhodný pro jídla s obsahem škrobu, jako je rýže, nudle nebo brambory.
5. ZMRAZENÉ POKRMY  2 stisknutí	200 g - 1000 g	-	Ohřev zmrazeného hotového jídla nebo kastrolu: Všechna jídla musí být předvařená a zmrazená (-18°C). Ohřívajte je v nádobě, ve které byla zakoupena. Krycí fólii propíchněte ostrým nožem jednou uprostřed a čtyřikrát po obvodu. Pokud pokrm přendáte do misky, zakryjte ji propíchnutou přílnavou fólií. Stiskněte třikrát tlačítko programu pro ohřev s využitím automatického čidla a pak stiskněte tlačítko Start. Po zvukovém signálu zamíchejte a nakrájejte větší kusy na kousky. Na konci programu pokrm znovu zamíchejte a nechte několik minut odstát. Před konzumací zkontrolujte teplotu a je-li potřeba, ohřívajte dalších několik minut. Tento program není vhodný pro porcovatelná zmrazená jídla.
6. CERSTVA ZELENINA  3 stisknutí	200 g - 1000 g	-	Příprava čerstvé zeleniny: Umístěte připravenou zeleninu do nádoby vhodné velikosti. Pokropte jednou polévkovou lžící vody na 100 g zeleniny. Zakryjte nádobku přílnavou fólií. Fólii propíchněte ostrým nožem jednou uprostřed a čtyřikrát po obvodu. Stiskněte jednou tlačítko programu pro přípravu zeleniny a ryb s automatickým čidlem. Stiskněte tlačítko Start. Po dokončení slijte přebytečnou vodu a pokrm podle chuti okořeňte.
7. ZMRAZENÁ ZELENINA  4 stisknutí	200 g - 1000 g	-	Příprava zmrazené zeleniny: Umístěte zeleninu do nádoby vhodné velikosti. Pokropte ji 13 polévkovými lžicemi vody. Pokud připravujete zeleninu s vysokým obsahem vody, například špenát nebo rajčata, vodu nepřidávejte. Zakryjte nádobku přílnavou fólií. Fólii propíchněte ostrým nožem jednou uprostřed a čtyřikrát po obvodu. Stiskněte dvakrát tlačítko programu pro přípravu zeleniny a ryb s automatickým čidlem. Stiskněte tlačítko Start. Po dokončení slijte přebytečnou vodu.

Programy s automatickými čidly

Program	Doporučená hmotnost	Príslušenství	Pokyny
8. TESTOVINY  5 stisknutí	100 g - 450 g	-	Vaření sušených těstovin: Použijte velkou nádobu. Přidejte 1 kávovou lžičku soli, 1 polévkovou lžičku oleje a vodu. Na 100 g až 290 g těstovin použijte 1 litr vody, na 300 g až 450 g těstovin použijte 1½ litru vody. Přikryjte nádobu pokličkou. Stiskněte dvakrát tlačítko programu pro přípravu rýže a těstovin s automatickým čidlem. Stiskněte tlačítko Start. Při každém zvukovém signálu pokrm zamíchejte. Po dokončení slijte vodu.
9. RYŽE  6 stisknutí	100 g - 300 g	-	Vaření rýže pro slaná/pikantní jídla (ne pro rýžové nákypy) – thajská rýže, Basmati, jasmínová rýže, Surinam, Arborio nebo středomořská rýže: Před vařením rýži pečlivě propláchněte. Použijte velkou nádobu. Zalijte rýži dvojnásobným množstvím vody a přikryjte nádobu pokličkou. Stiskněte jednou tlačítko programu pro přípravu rýže a těstovin s automatickým čidlem. Stiskněte tlačítko Start. Po vaření nechte 5 minut odstát. Při každém zvukovém signálu pokrm zamíchejte. Po dokončení slijte přebytečnou vodu.

■ Poznámka







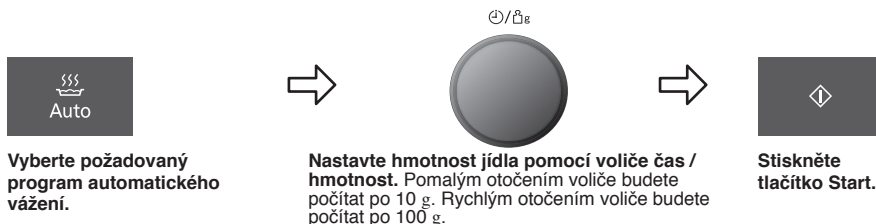

1. Programy s automatickým vážením lze použít POUZE pro uvedené pokrmy.
2. Pokrmy vařte pouze v uvedených hmotnostních rozsazích.
3. Jídlo vždy zvažte, nespolehejte se na informace z obalu.
4. Pro většinu jídla je vhodná Odstavná doba. Po vaření v automatickém programu umožňuje ohřát vnitřek jídla.
5. Musíte počítat s odchylkami v jídle. Před servírováním zkontrolujte, zda je jídlo dostatečně uvařené a teplé.

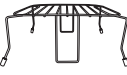
Programy s automatickým vážením

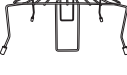
■ Poznámka

Hmotnost je programována v gramech. Hmotnost začíná od nejčastěji používaných hmotností pro každý program, abyste mohli provést rychlý výběr.



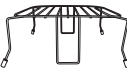

Program	Doporučená hmotnost	Příslušenství	Pokyny
10. CHLAZENÝ KOLÁČ  1 stisknutí	150 g - 500 g		Ohřev čerstvého předvařeného koláče. Odstraňte všechny obaly a umístěte talíř na grilovací mřížku na keramický talíř. Stiskněte jednou tlačítko programů automatického vážení, zadejte hmotnost potravin a stiskněte tlačítko start. Přeneste koláč na chladicí podstavec na konci vaření a nechte jej několik minut odstát. Koláč s velkým objemem syra může být na konci mnohem teplejší než koláč se zeleninou. Tento program není vhodný pro hluboce mražené koláče typu quiche.
11. ZMRAZENÉ HRANOLKY  2 stisknutí	200 g - 500 g		Ohřev, vytvoření křupavého povrchu a zahájení mražených bramborových pokrmů. Rozložte bramborové produkty na žáruvzdorný talíř, který umístíte na grilovací mřížku na keramickém talíři. Stiskněte dvakrát tlačítko programů automatického vážení, zadejte hmotnost potravin a stiskněte tlačítko Start. Nejlepších výsledků dosáhnete při vaření v jedné vrstvě a míchání po zvukovém signálu. Tento program není vhodný pro koláče typu galetty, Pom' Dauphine a Pom' Noisette.
12. CHLAZENÉ TESTO  3 stisknutí	100 g - 600 g		Pro ohřívání a dopékání čerstvého pečiva, např. muffiny, a jiné sladké či slané pečivo. Odstraňte všechny obaly na grilovací mřížce na keramickém talíři. Stiskněte třikrát tlačítko programů automatického vážení, zadejte hmotnost potravin a stiskněte tlačítko start. Přeneste pečivo na chladicí podstavec a nechte je několik minut odstát.
13. CHLAZENÁ PIZZA  4 stisknutí	100 g - 450 g		Pro ohřátí a zahájení vrchní části předem uvařené pizzy, bruschetty a sýrové bagety. Odstraňte všechny obaly a umístěte chlazenou pizzu na grilovací mřížku na keramickém talíři. Stiskněte čtyřikrát tlačítko programů automatického vážení, zadejte hmotnost potravin a stiskněte tlačítko start.
14. ZMRAZENÁ PIZZA  5 stisknutí	100 g - 450 g		Pro ohřátí a zahájení vrchní části zmražené hotové pizzy a sýrové bagety. Tato funkce umožňuje vařit jídla ze surovin v programech automatického vážení – zapékané brambory a těstoviny. Pro tyto recepty sledujte přesně množství a metody, které jsou popsány níže. Po vaření umístěte pizzu na chladicí podstavec. Tento program není vhodný pro tenké pizzy.

Programy s automatickým vážením

Domácí jídla

Tato funkce umožňuje vařit jídla ze surovin v programech Automatického Vážení – zapékané brambory a těstoviny. Pro tyto recepty sledujte přesné množství a metody, které jsou popsány níže.

Program	Doporučená hmotnost	Příslušenství	Pokyny
15. GRATINOVANE BRAMBORY  6 stisknutí	4 porce	-	Recept vidíte níže. Umístěte na keramický talíř. Stiskněte šestkrát tlačítko programů automatického vážení. Stiskněte Start (není nezbytné zadávat hmotnost potravin). Po vaření nechte 5 minut odstát.
16. ZAPEKANE TESTOVINY  7 stisknutí	4 porce	-	Recept vidíte níže. Umístěte na keramický talíř. Stiskněte tlačítko programů automatického vážení. Stiskněte Start (nemusíte zadávat hmotnost potravin). Po vaření nechte odstát 2 minuty.

přísady

4 PORCE

700 g oškrábaných brambor,
1 stroužek česneku,
70 g ementálu, strouhaného,
sůl a pepř,
200 ml smetany,
200 ml mléka,

**Nádoba: 1 nádoba
(Ø 25 cm)**

15. Gratinovane Brambory 6 Stisknutí

Nakrájejte brambory na tenké plátky. Oloupejte a nakrájejte česnek. Připravte bramborové plátky na talíř. Posypte je česnekem, pokryjte sýrem, solí a pepřem. Polijte smetanou a mlékem. Prikryjte zbytkem strouhaného sýra. Umístěte na keramický talíř. Stiskněte šestkrát tlačítko programů automatického vážení. Stiskněte Start. Po vaření nechte 5 minut odstát.

přísady

4 PORCE

550 g čerstvé omáčky na
těstoviny
např. rajčatové
400 g čerstvých těstovin
např. tortellini/ravioli
50 g strouhaného
tvrdého sýra
např. čedaru, mozzarely,
parmezánu

**Nádoba: 1 hranatá
nádobka Pyrex® 22 cm**

16. Zapekane Testoviny 7 Stisknutí

Smíchejte dohromady omáčku na těstoviny s těstovinami ve velké nádobě, dokud těstoviny nebudou zcela pokryty omáčkou. Posypte tvrdým sýrem. Umístěte misku na základnu keramického talíře. Stiskněte sedmkrát tlačítko programů automatického vážení. Stiskněte tlačítko Start. Po vaření nechte 2 minuty odstát.

Otázky a odpovědi

Otázka: Proč není možné zapnout troubu?

Odpověď: Není-li možné troubu zapnout, postupujte následujícím způsobem:

1. Je trouba správně zapojena do síťové zásuvky? Vytáhněte vidlici síťové šňůry ze zásuvky, vyčkejte 10 sekund a znovu vidlici zasuňte do zásuvky.
2. Zkontrolujte jistič nebo pojistku. Nastavte jistič do provozní polohy nebo vyměňte pojistku, pokud došlo k aktivování jističe či ke spálení pojistky.
3. Jestliže jistič nebo pojistka jsou v pořádku, zapojte do zásuvky jiný spotřebič. V případě, že spotřebič funguje, mohlo dojít k závadě na troubě. V případě, že spotřebič nefunguje, mohlo dojít k závadě v zásuvce.

Je-li pravděpodobné, že je vadná trouba, obraťte se na autorizované servisní středisko.

Otázka: Mikrovlnná trouba ruší můj televizní přijímač. Je to normální?

Odpověď: Při používání mikrovlnné trouby může docházet k rušení některých rozhlasových a televizních přijímačů. Je to podobné jako v případě rušení, které vyvolávají domácí spotřebiče, jako např. mixéry, vysavače, sušičky apod. Rušení však není projevem závady trouby.

Otázka: Na troubě nelze nastavit program. Proč?

Odpověď: Trouba je navržena tak, že nepřijímá nesprávný program. Trouba například neakceptuje čtvrtý stupeň.

Otázka: Z větracích mřížek někdy uniká teplý vzduch. Proč?

Odpověď: Teplo, které se uvolňuje z pokrmu, ohřívá vzduch uvnitř trouby. Ohřátý vzduch je vytlačován prouděním vzduchu uvnitř trouby. Ve vzduchu není přítomno mikrovlnné záření. Za provozu nesmějí být větrací mřížky trouby zakryty.

Otázka: Nemohu nastavit program s automatickým čidlem a na displeji se zobrazuje „HORKE“. Proč?

Odpověď: Pokud byla trouba používána a

je příliš horká na to, abyste ji mohli použít v programu s automatickým čidlem, na displeji se zobrazí „HORKE“. Až nápis „HORKE“ zmizí, lze programy s automatickým čidlem opět používat. Pokud spěcháte, uvařte jídlo ručně: vyberte správný režim a čas vaření.

Otázka: Mohu v troubě použít běžný teploměr?

Odpověď: Pouze v případě, že zvolili režim GRILOVÁNÍ. Kovové části některých teploměrů mohou způsobit vznik elektrického oblouku v troubě, a proto by neměly být používány v režimech MIKROVLNNÝ OHŘEV a KOMBINOVANÝ OHŘEV.

Otázka: Z trouby se ozývá bzučení a klepání, jakmile nastavím KOMBINOVANÝ OHŘEV. Co způsobuje tyto zvuky?

Odpověď: Přechod z MIKROVLNNÉHO OHŘEVU na GRILOVÁNÍ a souvisí to s nastavením. To je však zcela normální.

Otázka: V KOMBINOVANÉM REŽIMU a při GRILOVÁNÍ moje trouba zapáchá a vychází z ní kouř? Proč?

Odpověď: Po opakovaném používání doporučujeme troubu vyčistit a poté ji po dobu 5 minut nechat v provozu bez jídla, skleněného talíře a kruhové podložky v režimu grilování. Tím dojde k vypálení veškerého jídla, zbytků nebo oleje, které mohly způsobit zápach a/nebo kouř.

Otázka: Mikrovlnná trouba přestane vařit pomocí mikrovln a na displeji se objeví "H97" nebo "H98". Proč?

Odpověď: Tato informace na displeji signalizuje závadu v systému pro vytváření mikrovln. obraťte se na autorizované servisní středisko.

Otázka: Ventilátor se točí i po dokončení vaření. Proč?

Odpověď: Po použití trouby se může točit ventilátor, aby se zchladily elektrické součástky. Takové chování je normální a během této doby můžete troubu nadále používat.

Otázky a odpovědi

Otázka: Mohu zkontrolovat přednastavenou teplotu trouby, když trouba vaří nebo když se předehřívá?

Odpověď: Ano. Stiskněte tlačítko trouba a na displeji se na 2 sekundy zobrazí teplota trouby.

Otázka: Na displeji se objevuje „D“ a trouba nefunguje. Proč?

Odpověď: Je naprogramován demonstrační režim (DEMO MODE). Tento režim je určen pro předvedení v maloobchodní síti. Deaktivujte tento režim trojím stisknutím tlačítka hodin.

Otázka: Funkce “Slovní Navigace” z displeje zmizela, vidím pouze čísla.

Odpověď: Mohlo dojít k přerušení dodávky elektřiny a funkce “Slovní Navigace” byla deaktivována. Troubu na několik sekund odpojte ze zásuvky, pak ji znovu zapojte. Jakmile se objeví „88:88“, mačkejte tlačítko start, dokud se nezobrazí váš jazyk. Pak nastavte hodiny. Viz strana 16 CZ.

Péče o troubu

1. Před čištěním vypněte troubu.
2. Udržujte v čistotě vnitřek trouby, těsnění dvířek a těsnící plochy. Pokud se odstříknuté pokrmy nebo vylité tekutiny připečou na stěny trouby, těsnění dvířek nebo těsnící plochy, otřete je vlhkým hadříkem. Silné znečištění lze odstranit běžným mycím prostředkem. Agresivní nebo abrazivní mycí prostředky nejsou vhodné k tomuto účelu.
NEPOUŽÍVEJTE BĚŽNÉ PROSTŘEDKY PRO ČIŠTĚNÍ TROUBY.
3. Na čištění skla dvířek trouby nepoužívejte hrubé čisticí prostředky nebo ostré kovové škrabky, jelikož by mohly poškrábat povrch a způsobit roztříštění skla.
4. Vnější povrch trouby otřete vlhkým hadříkem. Dbejte, aby do větrací mřížky nenatekla voda, protože by mohlo dojít k poškození vnitřních dílů trouby.
5. Znečištěný ovládací panel otřete měkkým suchým hadříkem. Při čištění ovládacího panelu nepoužívejte agresivní ani abrazivní mycí prostředky. Při čištění ovládacího panelu ponechejte dvířka otevřená, aby nedošlo k náhodnému zapnutí trouby. Po očištění trouby stisknutím tlačítka STOP / ZRUŠIT vymažete displej nebo nastavte otočný ČASOVÝ SPÍNAČ do polohy NULA.
6. Jestliže se vysráží pára na vnitřní straně dvířek nebo na vnějším povrchu kolem dvířek, setřete ji měkkým hadříkem. Může k tomu dojít v případě, že mikrovlnná trouba pracuje v prostředí s vysokou vlhkostí, avšak v žádném případě se nejedná o projev závady.
7. Dno vnitřního prostoru trouby by se mělo pravidelně čistit. Stačí vytrít povrch dna trouby jemným čisticím prostředkem a horkou vodou, pak vytrít čistou utěrkou.
8. Pokud používáte režimy TROUBA/GRIL nebo KOMBINACE, některé jídlo může vystříknout masť na stěny mikrovlnné trouby. Pokud trouba není příležitostně čištěna, může začít při používání „kouřit“.
9. Při čištění nepoužívejte parní čistič.
10. Údržbu této trouby musí zajišťovat pouze kvalifikovaní pracovníci. V případě, že trouba vyžaduje údržbu nebo opravu, obraťte se na autorizovaného prodejce.
11. Není-li trouba udržována v čistém stavu, může dojít k narušení povrchových ploch, což může následně ovlivnit životnost spotřebiče a případně představovat bezpečnostní riziko.
12. Větrací otvory udržujte stále čisté. Kontrolujte, zda nejsou vzduchové otvory na horní, spodní nebo zadní straně trouby zablokovány prachem nebo jiným materiálem. Při zablokování větracích otvorů se trouba může přehřát, což ovlivní její provoz a případně to může představovat bezpečnostní riziko.

Technická specifikace

Zdroj:	230 V, 50 Hz
Příkon:	Maximum; 2060 W
	Mikrovlnná; 1040 W
	Gril; 1040 W
Výkon:	mikrofalova; 1000 W (IEC-60705)
	gril topení;
	ohřívač nahoru 1000 W
	ohřívač spodní 600 W
Vnější rozměry:	
	483 mm (š) x 396 mm (h) x 310 mm (v)
Vnitřní rozměry trouby:	
	299 mm (š) x 350 mm (h) x 199 mm (v)
Hmotnost (nezabalená):	13.3 kg
Hlučnost:	60 dB

Technická specifikace může být změněna bez předchozího upozornění.

Tento výrobek splňuje evropskou normu pro poruchy elektromagnetické kompatibility (EMC = elektromagnetická kompatibilita) EN 55011. Podle uvedené normy je toto zařízení zařazeno do skupiny 2, třídy B a splňuje předepsané limity. Zařazení do skupiny 2 znamená, že vysokofrekvenční energie je generována záměrně ve formě elektromagnetického záření, které je určeno pro ohřev pokrmů. Třída B znamená, že tento výrobek může být používán v domácnosti.



Informace o likvidaci, které se týkají uživatelů odpadního elektrického a elektronického zařízení (domácnosti)

Tento symbol vyznačený na výrobcích a/ nebo v průvodní dokumentaci značí, že se použité elektrické a elektronické výrobky nemají míchat s běžným odpadem z domácností.

Za účelem provedení správné úpravy, obnovy a recyklace dopravte tyto výrobky do místních sběrů, kde budou přijaty zdarma. Popř. v některých zemích můžete

vrátit výrobky místnímu maloobchodníkovi při nákupu nového ekvivalentního výrobku.

Správná likvidace tohoto výrobku pomůže ušetřit cenné zdroje a zabrání případným negativním účinkům na lidské zdraví a prostředí, které by jinak mohly vzniknout v důsledku neodpovídajícího nakládání s odpadem. Další podrobnosti o nejbližší sběrně Vám sdělí Váš místní městský úřad.

V souladu s národní legislativou se mohou v souvislosti s nesprávnou likvidací tohoto odpadu vymáhat pokuty.

Informace pro podnikatelské subjekty v Evropské unii
Jestliže chcete likvidovat elektrické nebo elektronické zařízení, obraťte se na svého prodejce nebo dodavatele, kteří Vám poskytnou další informace.

Informace týkající se likvidace v zemích mimo Evropskou unii
Tento symbol platí pouze pro Evropskou unii.

Jestliže chcete provést likvidaci tohoto výrobku, obraťte se na místní úřad nebo prodejce a vyžádejte si informace týkající se správného způsobu likvidace.

Podle nařízení 2004/108/EC, článku 9(2)
Panasonic Testing Centre
Panasonic Marketing Europe GmbH
Winsbergring 15, 22525 Hamburg, SRN
výrobce: Panasonic Appliances Microwave Oven (Shanghai) Co., Ltd,
888, 898 Longdong Road, Pudong, Shanghai,
201203, Čína.

Panasonic Corporation
Website:<http://panasonic.net>

© Panasonic Corporation 2013

F0003BG30EP
PA0313-0
Printed in P.R.C.