

TCL10Pro

Poznámka:

Toto je uživatelská příručka k telefonu TCL 10 Pro T799H.

Mezi popisem v uživatelské příručce a činností telefonu mohou být určité rozdíly závislé na verzi softwaru nahraného v telefonu a konkrétních službách operátora.

Řešení

Odpovědi na časté dotazy, software a informace o servisu lze získat prostřednictvím následujících zdrojů.

Odpovědi na nejčastější dotazy

Přejděte na stránku www.tcl.com/global/en/service-support-mobile/faq.html

Zjištění sériového čísla nebo kódu IMEI

Sériové číslo nebo kód IMEI (International Mobile Equipment Identity) najdete na obalech. Případně zvolte možnosti **Nastavení** > **Systém** > **Informace o telefonu** > **Stav** > **Informace IMEI** přímo na telefonu.

Provedení záručního servisu

Nejprve postupujte podle pokynů v této příručce nebo přejděte na adresu www.tcl.com/global/en/service-support-mobile.html. Poté se podívejte na informace o zákaznické lince a středisku oprav na stránce www.tcl.com/global/en/service-support-mobile/hotline&service-center.html

Zobrazení právních informací

V telefonu vyberte možnosti **Nastavení** > **Systém** > **Informace o telefonu** > **Právní informace**.

Obsah

Bezpečnost a používání	6
Rádiové Vlny	13
Licence	16
Obecné informace	18
1 Váš mobilní telefon	21
1.1 Tlačítka a konektory.....	21
1.2 Začínáme.....	24
1.3 Úvodní obrazovka.....	27
2 Zadávání textu	37
2.1 Používání klávesnice na obrazovce.....	37
2.2 Úprava textu.....	38
3 Telefonní hovor, seznam hovorů a kontakty	40
3.1 Telefon.....	40
3.2 Hovory.....	45
3.3 Kontakty.....	46
4 Zprávy	50
4.1 Psaní nové zprávy.....	50
5 Kalendář, hodiny a kalkulačka	53
5.1 Kalendář.....	53
5.2 Hodiny.....	54
5.3 Kalkulačka.....	57
6 Připojení	58
6.1 Připojení k internetu.....	58
6.2 Připojení k zařízení Bluetooth.....	60

6.3	Připojení k počítači prostřednictvím rozhraní USB	62
6.4	Sdílení mobilního datového připojení telefonu	62
6.5	Připojení k virtuálním privátním sítím	63
7	Multimediální aplikace	65
7.1	Fotoaparát	65
7.2	Galerie	69
8	Ostatní	72
8.1	Rádio	72
8.2	Dálkové ovládání	73
8.3	Centrum podpory	74
8.4	Další aplikace	74
9	Aplikace Google	75
9.1	Chrome	75
9.2	Gmail	75
9.3	Mapy	76
9.4	YouTube	76
9.5	Disk	76
9.6	Play Store	77
9.7	Duo	77
9.8	Fotografie	77
9.9	Poznámky	77
9.10	Asistent Google	78
9.11	Soubory	78
10	Nastavení	79
10.1	Sítě a internet	79
10.2	Bluetooth a připojení zařízení	81
10.3	Displej	82
10.4	NXTVISION	84

10.5	Úvodní obrazovka a tapety	85
10.6	Zvuk	85
10.7	Pokročilé funkce	86
10.8	Chytrý správce aplikací.....	89
10.9	Zabezpečení	89
10.10	Poloha.....	90
10.11	Ochrana osobních údajů.....	90
10.12	Aplikace	91
10.13	Úložiště	91
10.14	Účty.....	91
10.15	Digitální rovnováha a rodičovská kontrola.....	91
10.16	Google	92
10.17	Usnadnění.....	92
10.18	System.....	92
11	Maximální využití telefonu	94
11.1	Nástroj FOTA Upgrade	94
12	Příslušenství.....	95
13	OMEZENÁ ZÁRUKA.....	96
14	Řešení problémů.....	100
15	Technické údaje	107



www.sar-tick.com

Tento produkt splňuje platný národní limit hodnoty SAR 2,0 W/kg. Konkrétní maximální hodnoty SAR najdete na v oddílu **Rádiové vlny**.

Při přenášení tohoto produktu nebo při jeho používání během nošení u těla používejte schválené příslušenství (jako například pouzdro) nebo zachovejte vzdálenost 5 mm od těla, čímž zajistíte soulad s požadavky na ochranu před radiofrekvenčním zářením. Uvědomte si prosím, že tento produkt může generovat záření i během doby, kdy netelefonujete.



CHRAŇTE SVŮJ SLUCH

Aby nedošlo k poškození sluchu, neposlouchejte zvuk s vysokou úrovní hlasitosti po delší dobu. Zejména dbejte opatrnosti, pokud u ucha držíte telefon se zapnutým reproduktorem.



CHRAŇTE SVŮJ ZRAK

Zařízení TCL 10 Pro obdrželo osvědčení TÜV Rheinland Low Blue Light. Displej při delším používání chrání váš zrak před škodlivým modrým světlem.

Další informace naleznete na stránkách <http://www.tcl.com/global/en/mobile/tcl10-pro/display.html>

Bezpečnost a používání.....

Před použitím telefonu doporučujeme důkladně se seznámit s touto kapitolou. Výrobce se zříká veškeré zodpovědnosti za škody, k nimž může dojít v důsledku nesprávného použití nebo použití nedodržujícího pokyny obsažené v této příručce.

• BEZPEČNOST ZA JÍZDY

Jelikož výzkumy prokázaly, že použití mobilního telefonu během řízení vozidla představuje skutečné riziko, a to i při použití zařízení handsfree (automobilové sady, náhlavní soupravy...), žádáme řidiče, aby mobilní telefon za jízdy nepoužívali.

Během řízení nepoužívejte telefon a sluchátka k poslechu hudby ani rádia. Použití sluchátek může být nebezpečné a v některých oblastech je zakázáno.

Zapnutý telefon je zdrojem elektromagnetických vln, které mohou rušit elektronické systémy vozidla, například systém ABS nebo airbagy. Předcházení potížím:

- Telefon nepokládejte na palubní desku ani do oblasti airbagů.
- U prodejce či výrobce vozidla ověřte, zda je palubní deska dostatečně stíněna před radiofrekvenční energií mobilních telefonů.

• PODMÍNKY POUŽITÍ

K optimalizaci výkonnosti telefonu doporučujeme zařízení občas vypnout.

Telefon vypínejte před nástupem do letadla.

Telefon vypínejte v nemocničních zařízeních, vyjma míst vyhrazených k telefonování. Stejně jako je tomu u mnoha dalších běžně používaných zařízení, mohou se mobilní telefony navzájem rušit s jinými elektrickými či elektronickými zařízeními a zařízeními využívajícími rádiové frekvence.

Možné rušení činnosti lékařského přístroje provozem mobilního telefonu konzultujte se svým lékařem a s výrobcem lékařského přístroje.

Telefon vypínejte, nacházíte-li se v blízkosti plynů a vznětlivých kapalin. Přísně dodržujte veškeré pokyny zveřejněné ve skladištích paliv, na benzinových stanicích, v chemických továrnách či v jiném potenciálně výbušném prostředí.

Nacházíte-li se v oblasti odstřelu nebo v oblasti se zákazem používání „rádiových vysílačů“ nebo „elektronických zařízení“, vypněte svůj mobilní telefon nebo bezdrátové zařízení, abyste zabránili možnému rušení zařízení, která řídí odstřely.

Zapnutý telefon nepřibližujte do vzdálenosti 15 cm od žádných lékařských zařízení, jako jsou kardiostimulátory, sluchové pomůcky či inzulinové pumpy apod. Používáte-li některé z těchto zařízení, přikládejte telefon k uchu na opačné straně těla.

Aby nedošlo k narušení sluchu, přijměte hovor dříve, než přiložíte telefon k uchu. Telefon pokládejte dále od ucha také v případě, že používáte zařízení handsfree, jinak hrozí poškození sluchu vinou vyšší hlasitosti.

Nedovolte dětem používat telefon či hrát si s telefonem a příslušenstvím bez dozoru.

Při výměně krytu si prosím uvědomte, že telefon může obsahovat látky schopné vyvolat alergickou reakci.

Pokud telefon představuje celistvé zařízení, zadní kryt a baterii nelze vyjmout. V případě rozebrání telefonu bude zrušena platnost vaší záruky. Při rozebírání telefonu by mohlo dojít k poškození baterie a úniku tekutin, které by mohly vyvolat alergickou reakci.

S telefonem zacházejte vždy opatrně a uchovávejte jej na čistých a bezprašných místech.

Telefon nevystavujte nepříznivým povětrnostním a jiným podmínkám (jako je mokro, vlhkost, déšť, tekutiny, prach, mořský vzduch apod.). Provozní teplota doporučená výrobcem je v rozmezí od 0°C (32°F) do 55°C (131°F).

Při teplotách nad 55°C (131°F) se může zhoršit čitelnost displeje telefonu. Tato závada je pouze dočasná a není považována za závažnou.

V některých mobilních sítích nemusí být k dispozici čísla tísňového volání. V případech nutnosti tísňového volání nespolehejte pouze na svůj telefon.

Nepokoušejte se telefon otevírat, rozebírat nebo opravovat sami.

Telefon nepouštějte na zem, neházejte s ním ani jej neohýbejte.

Telefon nepoužívejte, pokud je jeho skleněný displej poškozený, prasklý nebo rozbitý, jinak hrozí riziko poranění.

Na telefon nemalujte.

Používejte pouze baterie, nabíječky a příslušenství kompatibilní s příslušným modelem telefonu a doporučené společností TCL Communication Ltd. a jejími pobočkami. Společnost TCL Communication Ltd. a její pobočky se zříkají odpovědnosti za škody způsobené použitím jiných nabíječek nebo baterií.

Vždy uchovávejte zálohu nebo písemný záznam všech důležitých informací uložených v telefonu.

Někteří lidé mohou při vystavení blikajícím světlům nebo při hraní videoher utrpět epileptický záchvat nebo přechodnou ztrátu vědomí. K těmto záchvatům či ztrátám vědomí může dojít i v případě, že jste jimi nikdy netrpěli. Pokud jste již někdy měli záchvat či výpadek vědomí nebo jimi trpí někdo ve vaší rodině, obraťte se před spuštěním videohry nebo

zapnutím funkce blikání na svého lékaře.

Rodiče by měli dohlížet na způsob, jakým jejich děti hrají hry a používají jiné funkce, při nichž na telefonu blikají světla. Okamžitě přestaňte používat telefon a obraťte se na lékaře, dojde-li k některým z následujících příznaků: křeče, záškuby očí nebo svalů, ztráta pozornosti, nekontrolované pohyby či dezorientace. Chcete-li předejít výskytu podobných příznaků, dbejte na následující opatření:

- Nehrajte hry a nepoužívejte funkce doprovázené blikajícím světlem, jste-li unavení či ospalí.
- Každou hodinu si udělejte alespoň 15minutovou přestávku.
- Hrajte v místnosti s rozsvícenými světly.
- Během hraní udržujte největší možnou vzdálenost od obrazovky.
- Pokud vás při hraní začnou bolet ruce, zápěstí nebo paže, přerušete činnost a několik hodin si odpočiňte.
- Pokud bolest rukou, zápěstí či paží přetrvává během hraní i po něm, ukončete hru a navštivte lékaře.

Při hraní her na telefonu se mohou příležitostně dostavit pocity nepohodlí v pažích, rukou, ramenech, krku či jiných částech těla. Dodržujte pokyny k zabránění vzniku potíží, jako jsou tendinitida, syndrom karpálního tunelu či jiné muskuloskeletární poruchy.

• **PROHLÁŠENÍ O SOUKROMÍ S POUŽITÍM ZAŘÍZENÍ**

Při používání zařízení mohou být s hlavním zařízením sdíleny některé vaše osobní údaje. Vaší povinností je ochrana vašich osobních údajů, aby nebyly sdíleny s neoprávněnými zařízeními nebo zařízeními třetích stran připojenými k vašemu zařízení. Pokud vaše zařízení podporuje připojení Wi-Fi, připojujte je pouze k důvěryhodným sítím Wi-Fi. Při používání vašeho zařízení jako hotspotu (je-li tato funkce podporována), použijte zabezpečení sítě. Tato opatření zabrání neoprávněnému přístupu k vašemu zařízení. Vaše zařízení může ukládat osobní údaje do různých umístění, včetně karty SIM, paměťové karty a integrované paměti. Před recyklací, vrácením nebo věnováním vašeho zařízení nezapomeňte všechny osobní údaje odstranit nebo vymazat. Aplikace a aktualizace volte obezřetně a instalujte je pouze z důvěryhodných zdrojů. Některé aplikace mohou mít vliv na výkon zařízení nebo mít přístup k soukromým informacím, včetně podrobností k účtu, údajům o volání, podrobnostem o poloze a síťovým zdrojům.

Všechna data sdílená se společností TCL Communication Ltd. se ukládají v souladu s příslušnými zákony o ochraně dat. Pro tyto účely společnost TCL Communication Ltd. zavedla a dodržuje přiměřená technická a organizační opatření pro ochranu všech vašich osobních údajů, například proti neoprávněnému přístupu nebo nezákonnému zpracování a náhodné ztrátě nebo zničení či poškození takových osobních údajů, která poskytují přiměřenou úroveň zabezpečení s ohledem na

- (i) dostupné technické možnosti,
- (ii) náklady na zavedení opatření,
- (iii) rizika související se zpracováním osobních údajů a
- (iv) citlivost zpracovávaných osobních údajů.

Své osobní údaje můžete kdykoli zobrazit, zkontrolovat a upravit po přihlášení ke svému uživatelskému účtu, návštěvě svého uživatelského profilu nebo tak, že nás budete přímo kontaktovat. Pokud potřebujete své osobní údaje upravit nebo smazat, můžeme vás požádat o doložení vaší totožnosti, než budeme moci vaši žádost zpracovat.

• OCHRANA OSOBNÍCH ÚDAJŮ

Nezapomeňte, že jste povinni dodržovat platné zákony a nařízení ve své oblasti či v jiných oblastech soudní působnosti, v nichž telefon používáte, týkající se pořizování fotografií a zvukových záznamů. Na základě těchto zákonů a nařízení může být přísně zakázáno fotografování anebo nahrávání hlasu jiných lidí či jejich charakteristických rysů a kopírování či distribuce těchto záznamů. Takovéto počínání může být považováno za porušení soukromí. Je na zodpovědnosti každého uživatele, aby v případě potřeby předem získal patřičná povolení k zaznamenávání soukromých či tajných rozhovorů nebo fotografování jiných osob. Výrobce, prodejce či dodavatel mobilního telefonu (včetně operátora) se zříkají veškeré zodpovědnosti vyplývající z neodpovídajícího používání telefonu.

• BATERIE

V souladu s nařízením o letecké dopravě není baterie vašeho produktu nabitá. Před prvním použitím zařízení ji nabijte.

Dodržujte následující bezpečnostní opatření:

- Nepokoušejte se otevřít zadní kryt.
- Nepokoušejte se vyjmout, vyměnit ani otevřít baterii.
- Nepochichujte zadní kryt telefonu.
- Nelikvidujte telefon v ohni, nevyhazujte jej do domovního odpadu ani jej neskladujte při teplotě nad 60 °C.

Telefon a baterie, jakožto celistvé zařízení, musí být zlikvidovány podle platných místních předpisů pro ochranu životního prostředí.



Tento symbol na telefonu, baterii a příslušenství znamená, že produkty je po uplynutí životnosti nutné odevzdat na sběrných místech:

- Sběrných střediscích komunálního odpadu s odpovídajícími kontejnery pro takováto zařízení,
- Sběrných kontejnerech v místě prodeje.

Jejich recyklace zabrání úniku látek do okolí a umožní opětovné využití součástí.

V zemích Evropské unie:

Tato sběrná místa jsou k dispozici bezplatně.

Všechny produkty označené tímto symbolem je nutné odevzdat na těchto sběrných místech.

V zemích mimo Evropskou unii:

Zařízení označená tímto symbolem nevhazujte do běžných odpadních kontejnerů, poskytuje-li vaše oblast či správa odpovídající sběrné nebo recyklační zařízení. Tato zařízení jsou určena k odevzdání na příslušných sběrných místech za účelem recyklace.

VÝSTRAHA: PŘI ZÁMĚNĚ BATERIE ZA NESPRÁVNÝ TYP HROZÍ RIZIKO VÝBUCHU. POUŽITÉ BATERIE ZLIKVIDUJTE V SOULADU S POKYNY.

• NABÍJEČKY

Nabíječky napájené z elektrické sítě mají provozní teplotní rozsah od 0°C (32°F) do 45°C (113°F).

Nabíječky navržené pro tento mobilní telefon splňují standardy bezpečnosti použití informačních technologií a kancelářského vybavení. Také jsou v souladu se směrnicí 2009/125/ES pro ekologickou konstrukci výrobků. Z důvodu rozdílných elektrických specifikací nemusí být nabíječka zakoupená v jedné oblasti funkční v jiné oblasti. Nabíječky jsou určeny pouze k nabíjení.

Model: QC13

Vstupní napětí: 100–240 V

Frekvence vstupního střídavého proudu: 50/60 Hz

Výstupní napětí: 5,0 V/9,0 V/12,0 V

Výstupní proud: 3,0 A/2,0 A/1,5 A

Výstupní výkon: 15,0 W/18,0 W/18,0 W

Průměrná aktivní účinnost: 84,1 %

Účinnost při nízkém zatížení (10 %): 71,5 %

Klidová spotřeba: 0,08 W

Rádiové Vlny.....

Před uvedením na trh je u všech mobilních telefonů vyžadován důkaz souladu s mezinárodními normami (ICNIRP) nebo s evropskou směrnicí 2014/53/EU (RED). Ochrana zdraví a bezpečnosti uživatele a jiných osob je základní požadavkem těchto standardů a této směrnice.

TOTO ZAŘÍZENÍ SPLŇUJE MEZINÁRODNÍ PRAVIDLA PRO VYSTAVENÍ RÁDIOVÝM VLNÁM.

Toto mobilní zařízení je rádiový vysílač i přijímač. Je navrženo tak, aby nepřekračovalo limity vystavení rádiovým frekvencím (radiofrekvenční elektromagnetické pole) doporučené v mezinárodních pravidlech. Pokyny byly sestaveny nezávislou vědeckou organizací (ICNIRP) a obsahují podstatné bezpečnostní rezervy zajišťující bezpečnost všech osob neohledně na jejich věk a zdravotní stav.

Pravidla pro vystavení rádiovým vlnám udávají hodnoty v jednotkách SAR (specifická hodnota absorpce). Limit specifické míry absorpce (SAR) pro mobilní zařízení je 2 W/kg pro hlavu a tělo a 4 W/kg pro končetiny.

Testy hodnoty SAR byly prováděny ve standardních provozních polohách, kdy zařízení vysílalo nejvyšším certifikovaným výstupním výkonem ve všech testovaných frekvenčních pásmech. Nejvyšší hodnoty SAR dle pokynů ICNIRP pro tento model zařízení jsou:

Maximální hodnota SAR pro tento model a podmínky, za kterých byla zjištěna		
Hodnota SAR při použití u hlavy (5mm)	LTE Band 20 + Wi-Fi 2,4G	1,05 W/kg
Hodnota SAR při nošení u těla (5mm)	GSM 900 + Wi-Fi 5,0G	1,62 W/kg
Specifická míra absorpce pro končetiny (0mm)	UMTS 900 + Wi-Fi 5,0G	2,13 W/kg

Během používání telefonu se skutečné hodnoty SAR tohoto zařízení obvykle pohybují velmi nízko pod výše uvedenými hodnotami. Je to proto, že kvůli efektivitě systému a zajištění minimálního rušení v síti se provozní výkon telefonu automaticky sníží vždy, když k provedení hovoru není plný výkon zapotřebí. Čím je nižší výstupní výkon zařízení, tím je také nižší hodnota SAR. Testování hodnot SAR při nošení zařízení na těle bylo prováděno při zajištění vzdálenosti alespoň 5 mm. Ke splnění pravidel pro vystavení rádiovým frekvencím během používání zařízení na těle je třeba umístit zařízení minimálně do této vzdálenosti od těla.

Pokud nepoužíváte schválené příslušenství, ujistěte se, zda použitý produkt neobsahuje kov a zda zajišťuje umístění telefonu v uvedené vzdálenosti od těla.

Organizace, jako například Světová zdravotnická organizace nebo Správa potravin a léčiv Spojených států amerických, uvádí, že pokud mají lidé zájem o snížení hladiny záření, kterému jsou vystaveni, mohou používat zařízení handsfree, díky němuž se může telefon během hovoru nacházet dále od hlavy či těla, nebo omezit telefonování.

Další informace naleznete na stránkách tcl.com.

Další informace o elektromagnetických polích a veřejném zdraví jsou k dispozici na stránkách: <http://www.who.int/peh-emf>.

Telefon je vybaven vestavěnou anténou. Chcete-li zajistit její optimální fungování, nedotýkejte se jí a nepoškozujte ji.

Mobilní zařízení nabízí celou řadu funkcí, lze je proto používat i v jiných polohách, nikoli pouze u ucha. V těchto případech zařízení splňuje požadavky, je-li používáno se sluchátkem nebo datovým kabelem USB. Pokud používáte jiné příslušenství, ujistěte se, zda použitý produkt neobsahuje kov a zda zajišťuje umístění telefonu ve vzdálenosti 5 mm od těla.

Licence



Logo microSD je ochranná známka.



Slovní označení a loga Bluetooth jsou majetkem společnosti Bluetooth SIG, Inc. a na jakékoli použití těchto značek společností TCL Communication Ltd. a jejími pobočkami se vztahuje licence. Ostatní ochranné známky a názvy značek jsou majetkem příslušných vlastníků.

TCL T799H – ID deklarace Bluetooth: ID D046973



Logo Wi-Fi je označení certifikace organizací Wi-Fi Alliance.

Toto zařízení lze provozovat ve všech evropských zemích.

Pásmo 5150 - 5350 lze používat v následujících zemích pouze v interiérech.

BE	BG	CZ	DK	DE	EE	IE	EL	ES	FR	HR	IT
CY	LV	LT	LU	HU	MT	NL	AT	PL	PT	RO	SI
SK	FI	SE	UK	NO	IS	LI	CH	TR			

Google, logo Google, Android, logo Android, Google Search TM, Google Maps TM, Gmail TM, YouTube, Google Play Store a Hangouts TM jsou ochranné známky společnosti Google Inc.

Robot Android je reprodukcí a úpravou díla vytvořeného a sdíleného společností Google a je používán na základě podmínek licence Creative Commons 3.0 Attribution (text se zobrazí po stisknutí položky **Právní informace společnosti Google** v nabídce **Nastavení > Systém > Informace o telefonu > Právní informace**)⁽¹⁾.

Zakoupili jste produkt využívající programy s otevřeným zdrojovým kódem (<http://opensource.org/>) v objektovém kódu (mtd, msdosfs, netfilter/iptables a initrd) a jiné programy s otevřeným zdrojovým kódem dostupné na základě licencí GNU General Public Licence a Apache Licence.

Na vyžádání vám poskytneme kompletní kopii příslušných zdrojových kódů, a to po dobu tří let od distribuce tohoto produktu společností TCL Communication Ltd.

Zdrojové kódy si můžete stáhnout ze stránek <https://sourceforge.net/projects/tcl-mobile/files/>. Zdrojový kód na internetu poskytujeme bezplatně.

Tímto zdůrazňujeme, že záruka koncového uživatele ohledně neporušení práv na duševní vlastnictví platí pouze na území Evropské unie / Evropského hospodářského prostoru / Švýcarska.

V případě exportu nebo použití produktu mimo Evropskou unii / Evropský hospodářský prostor / Švýcarsko přestávají platit veškeré odpovědnosti, záruky či nároky na odškodnění související s výrobcem a jeho dodavateli s ohledem na daný produkt (včetně všech odškodnění v souvislosti s porušením práv na duševní vlastnictví).

⁽¹⁾ V některých zemích nemusí být k dispozici.

Obecné informace

- **Internetová adresa:** tcl.com
- **Horká linka:** navštivte náš web www.tcl.com/global/en/service-supportmobile/hotline&service-center.html
- **Výrobce:** TCL Communication Ltd.
- **Adresa:** 5/F, Building 22E, 22 Science Park East Avenue, Hong Kong Science Park, Shatin, NT, Hongkong
- **Cesta k elektronickému značení:** Chcete-li o značení získat více informací ⁽¹⁾, stiskněte možnosti **Nastavení > Systém > Regulace a bezpečnost** nebo vytočte *#07#.

Na našich stránkách naleznete oddíl FAQ (často kladené otázky). S jakýmkoli dotazem se na nás můžete obrátit rovněž prostřednictvím e-mailu.

Toto rádiové zařízení používá následující frekvenční pásma a hodnoty maximálního výkonu radiofrekvenčního zdroje:

GSM 850/900: 34 dBm

GSM 1800/1900: 32 dBm

UMTS B1/2/5/8 (2100/1900/850/900): 25 dBm

LTE B1/3/5/7/8/20/28/38/40/41 (2100/1800/850/2600/900/800/700/2600/2300/2500): 24 dBm

Bluetooth Pásmo 2,4GHz: 9,15 dBm

Bluetooth LE: 6,42 dBm

802.11 b/g/n Pásmo 2,4GHz méně než: 17,73 dBm

802.11 a/n/ac Pásmo 5,0GHz méně než: 14,8 dBm

NFC 13,56 MHz: -21,366 dBuA/m při 10 m

⁽¹⁾ V závislosti na jednotlivých zemích.

- **Regulační informace**

Společnost TCL Communication Ltd. tímto prohlašuje, že rádiové zařízení typu **TCL T799H** je v souladu se směrnicí 2014/53/EU.

Celý text prohlášení EU o souladu je dostupný na této webové adrese: www.tcl.com/global/en/service-supportmobile/eu-doc.html

- **Dodatečné informace**

Popisy příslušenství a součástí, včetně softwaru, které umožňují fungování rádiového zařízení zamýšleným způsobem a na které se vztahuje prohlášení o shodě EU, najdete na této webové adrese: www.tcl.com/global/en/service-supportmobile/eu-doc.html

Ochrana proti krádeži ⁽¹⁾

Tento telefon je identifikován číslem IMEI (výrobní číslo telefonu) uvedeným na štítku balení a v paměti telefonu. Doporučujeme vám, abyste si toto číslo při prvním použití telefonu zjistili zadáním znaků ***#06#** a uložili na bezpečné místo. V případě odcizení telefonu může být toto číslo požadováno policií nebo operátorem. Toto číslo rovněž umožňuje zablokování telefonu tak, že jej nebude moci použít jiná osoba, a to ani v případě, že vloží jinou kartu SIM.

Vyloučení odpovědnosti

Mezi popisem v uživatelské příručce a činnostmi telefonu mohou být určité rozdíly závislé na verzi softwaru nahraného v telefonu a konkrétních službách operátora.

⁽¹⁾ Kontaktujte svého síťového operátora a ověřte dostupnost této služby.

Společnost TCL Communication Ltd. nenesse právní odpovědnost za takové rozdíly ani za jejich potenciální důsledky a tato odpovědnost leží výhradně na operátorovi. Tento telefon může obsahovat data, aplikace a software v podobě spustitelných souborů nebo zdrojového kódu, které pro tento telefon poskytly třetí strany („Data třetích stran“). Všechna data třetích stran v tomto telefonu jsou poskytnuta na základě principu „jak stojí a leží“, bez jakýchkoli záruk, ať už výslovných, nebo předpokládaných. Nakupující bere na vědomí, že společnost TCL Communication Ltd. splnila všechny požadavky na kvalitu, které na ni byly kladeny jako na výrobce mobilních zařízení a telefonů v souladu s právy na duševní vlastnictví. Společnost TCL Communication Ltd není v žádné fázi odpovědná za nemožnost používat data třetích stran v tomto telefonu ani v rámci interakce s jakýmkoli jiným zařízením. V maximálním rozsahu povoleném zákonem se společnost TCL Communication Ltd. zříká veškeré odpovědnosti v případě nárokování, požadavků, soudních sporů nebo provedených kroků, což se mimo jiné týká oblasti práva občanskoprávních deliktů, které vychází z používání jakýmkoli způsobem nebo z pokusu o používání takových dat třetích stran. Kromě toho mohou data třetích stran, která jsou bezplatně poskytována společností TCL Communication Ltd., podléhat budoucím placeným aktualizacím a vylepšením. Společnost TCL Communication Ltd. nenesse žádnou odpovědnost s ohledem na tyto dodatečné náklady, které musí hradit výhradně kupující osoba. Společnost TCL Communication Ltd. nenesse odpovědnost za nedostupnost jedné nebo více aplikací, protože jejich dostupnost závisí na zemi a operátorovi kupující osoby. Společnost TCL Communication Ltd. si vyhrazuje právo kdykoli a bez předchozího oznámení přidat nebo odebrat data třetích stran ze svých telefonů; společnost TCL Communication Ltd. nenesse za následky takového odebrání za žádných okolností žádnou odpovědnost.

1 Váš mobilní telefon.....

1.1 Tlačítka a konektory



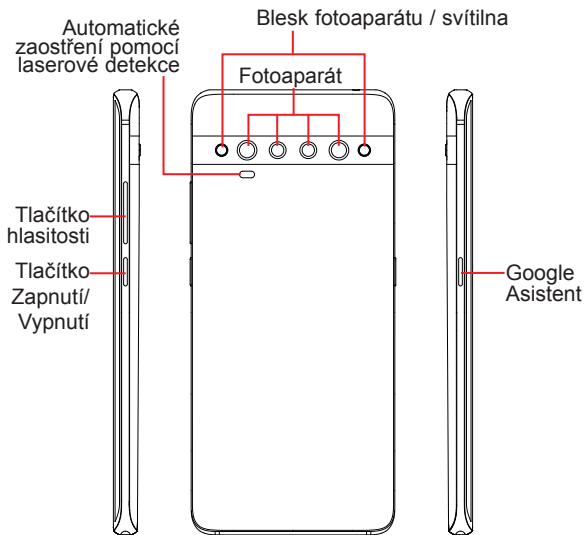

Google Asistent (na levé straně zařízení)

- Stiskem tlačítka spustíte Google Asistenta.



Tlačítko Zpět

- Stisknutím se vrátíte na předchozí obrazovku nebo zavřete dialogové okno, nabídku možností, panel oznámení atd.



Tlačítko Domů

- Stisknutím se vrátíte na úvodní obrazovku ze kterékoli aplikace nebo obrazovky.



Nedávné aplikace

- Stisknutím lze přepínat mezi nedávno otevřenými jednotlivými aplikacemi a dokumenty.



Tlačítko Zapnutí/Vypnutí (na pravé straně zařízení)

- Stisknutí: Uzamknutí obrazovky / rozsvícení obrazovky.
- Stisknutí a podržení: Zobrazí nabídku s možnostmi Vypnout, Restartovat a Režim Letadlo.
- Stisknutím a podržením tlačítek **Zapnutí/Vypnutí** a **Zvýšit hlasitost** přejdete do režimu obnovy.
- Stisknutím a podržením tlačítka **Zapnutí/Vypnutí** a tlačítka **Snížit hlasitost** pořídíte snímek obrazovky.
- Stisknutím a podržením tlačítka **Zapnutí/Vypnutí** alespoň na 10 sekund vynutíte restart.



Tlačítka hlasitosti

- Během hovoru slouží pro nastavení hlasitosti sluchátek nebo náhlavní soupravy.
- Při přehrávání hudby či videa nebo streamování slouží pro nastavení hlasitosti médií.
- V obecném režimu upravují hlasitost vyzváněcího tónu.
- Také umožňují ztlumit vyzvánění příchozího hovoru.
- V režimu náhledu fotoaparátu můžete stisknutím tlačítka **Zvýšit hlasitost** nebo **Snížit hlasitost** pořídít fotografii; stisknutím a podržením pořídíte sérii snímků.
- Je-li zapnutá zkratka tlačítka hlasitosti, současným stisknutím tlačítek **Zvýšit** a **Snížit hlasitost** po dobu 3 sekund spustíte funkci usnadnění přístupu. Nastavení provedete klepnutím na možnosti **Nastavení > Usnadnění > Zkratka tlačítka hlasitosti**.

1.2 Začínáme

1.2.1 Nastavení

Vložení a vyjmutí karty SIM/microSD

- ① Držák karty SIM otevřete pomocí přiloženého špendlíku pro kartu SIM.
- ② Vložte kartu nano-SIM do slotu v držáku s názvem „SIM“.
- ③ Vložte kartu microSD™ do slotu v držáku s názvem „SD“.

Jedna karta SIM

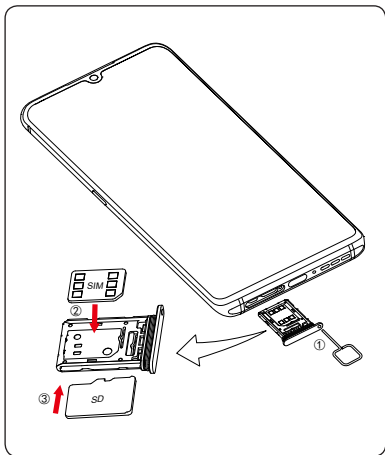

Dvě karty SIM

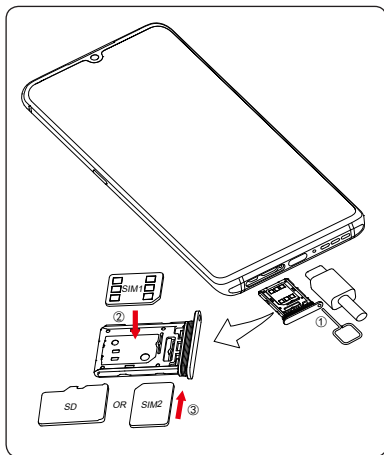



Chcete-li telefonovat, musí být vložena karta SIM. Před vložením nebo vyjmutím karty SIM není třeba telefon vypínat, protože umožňuje jejich výměnu za chodu.

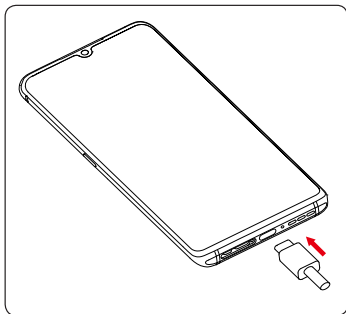

Tento telefon podporuje pouze karty nano-SIM. Nepokoušejte se vložit jiné typy karet SIM. Mohlo by dojít k poškození telefonu.

Nabíjení baterie



Doporučujeme vám vždy nabíjet baterii na plnou kapacitu (). Stav nabíjení je u vypnutého telefonu indikován procentem zobrazeným na obrazovce. V průběhu nabíjení se procento zvyšuje.



Chcete-li snížit spotřebu a neplýtvat energií, po úplném nabití baterie odpojte nabíječku ze zásuvky, vypněte rozhraní Wi-Fi, GPS či Bluetooth nebo aplikace spuštěné na pozadí, pokud se nepoužívají, zkraťte čas podsvícení atd.

1.2.2 Zapnutí telefonu

Podržte tlačítko **Zapnutí/Vypnutí**, dokud se telefon nezapne, a v případě potřeby telefon odemkněte (přejetím prstem, kódem PIN, heslem, gestem, otiskem prstu nebo obličejem) a potvrďte. Zobrazí se úvodní obrazovka.

Pokud neznáte kód PIN nebo pokud jste jej zapoměli, kontaktujte síťového operátora. Kód PIN je třeba uchovat na bezpečném místě.

1.2.3 Vypnutí telefonu

Stiskněte a podržte tlačítko **Zapnutí/Vypnutí**, dokud se nezobrazí příslušná nabídka. Poté vyberte možnost **Vypnout**.

1.3 Úvodní obrazovka

Všechny oblíbené nebo často používané položky (aplikace, zástupce, složky a widgety) můžete přenést na úvodní obrazovku, abyste k nim měli rychlý přístup. Stisknutím tlačítka **Domů** přejdete na úvodní obrazovku.

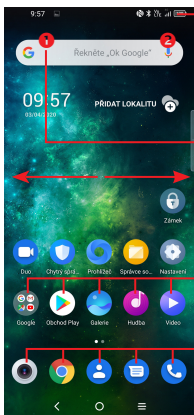

Stavový řádek

- Stavové ikony a ikony oznámení
- Stisknutím a přetažením dolů otevřete panel oznámení.

Panel vyhledávání

- Stisknutím ikony 1 otevřete obrazovku textového vyhledávání.
- Stisknutím ikony 2 otevřete obrazovku hlasového vyhledávání.

Stisknutím ikony otevřete aplikaci, složku apod.

Aplikace na panelu oblíbených položek

- Dotykem otevřete aplikaci.
- Dlouhým stisknutím můžete aplikace přesunout nebo odebrat.

Úvodní obrazovka je k dispozici v rozšířeném formátu nabízejícím více prostoru pro přidávání aplikací, zástupců apod. Kompletní úvodní obrazovku zobrazíte posunutím obrazovky vodorovně doleva nebo doprava.

1.3.1 Používání dotykové obrazovky

Dotyk 

Chcete-li spustit některou aplikaci, dotkněte se jí prstem.

Dlouhé stisknutí 

Chcete-li k položce zobrazit dostupné možnosti, dlouze ji stiskněte. Například: Vyberte v seznamu Kontakty kontakt a dlouze ho stiskněte. Zobrazí se seznam možností.

Přetažení 

Chcete-li přetáhnout objekt na jiné místo, položte prst na obrazovku.

Posunutí/Přejetí 

Posunováním obrazovky směrem nahoru a dolů můžete procházet aplikacemi, obrázky a webovými stránkami. Obrazovku je možné posouvat rovněž ve vodorovném směru.

Rychlé posunutí 

Podobá se posunutí, je ale rychlejší.

Přiblížení/oddálení 

Chcete-li změnit velikost prvku na obrazovce, položte dva prsty na povrch obrazovky a odtáhněte je od sebe nebo přitáhněte k sobě.

Otočení



Orientaci obrazovky z orientace na výšku na orientaci na šířku lze automaticky změnit otočením telefonu na bok, abyste lépe viděli na obrazovku.

1.3.2 Stavový řádek

Stavový řádek obsahuje informace o stavu telefonu (pravá strana) a informační oznámení (levá strana).

Přetažením stavového řádku dolů zobrazíte oznámení; opětovným přetažením otevřete panel Rychlá nastavení.

Panel zavřete stisknutím a potažením směrem nahoru. Pokud jsou k dispozici oznámení, lze je otevřít klepnutím.

Panel oznámení

Pokud jsou k dispozici nová oznámení, stisknutím a přetažením stavového řádku otevřete panel oznámení, kde najdete podrobné informace.

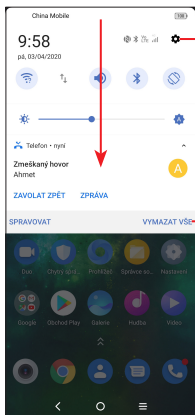

Stisknutím otevřete nabídku **Nastavení**, kde můžete provést různá nastavení.

Stisknutím smažete všechna upozornění na události (ostatní zobrazená upozornění smazána nebudou).

Panel rychlých nastavení

Dvěma prsty jedenkrát nebo dvakrát jedním prstem přejeďte z horního okraje obrazovky dolů, čímž otevřete panel rychlých nastavení.

Stiskem ikon můžete povolit nebo zakázat funkce a měnit režimy.

Chcete-li si přizpůsobit panel rychlých nastavení, klepněte na ikonu **Upravit** .

Stisknutím zapnete/vypnete položky,
např. Wi-Fi, Bluetooth atd.

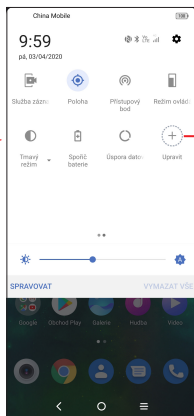
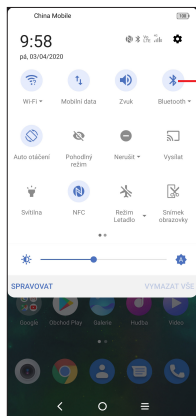

Stisknutím můžete
přizpůsobit panel
Rychlá nastavení.

1.3.3 Uzamknutí/odemknutí obrazovky

Chcete-li ochránit telefon a své soukromí, můžete zamknout displej pomocí gesta, kódu PIN, hesla, otisku prstu nebo obličeje.

Gesto k odemknutí displeje vytvoříte klepnutím na ikonu **Nastavení** > **Zabezpečení** > **Zamykáč obrazovky**.

Uzamknutí obrazovky telefonu

- Jestliže telefon zůstane po určitou dobu v nečinnosti, automaticky zamkne displej a kvůli úspoře energie přejde do režimu spánku. Přejděte do nabídky **Nastavení** > **Displej** > **Režim spánku** a zvolte dobu nečinnosti, po které se displej zamkne.
- Displej lze rovněž zamknout ručně jedním stisknutím tlačítka **Zapnutí/Vypnutí**.

Odemknutí obrazovky telefonu

Jedním stisknutím tlačítka **Zapnutí/Vypnutí** se obrazovka rozsvítí, poté přes ni přejeďte nahoru a odemkněte pomocí nastaveného způsobu.



Vložení hesla k odemknutí obrazovky

Jakmile se obrazovka zapne, přejeďte z libovolného místa nahoru. Zobrazí se vstupní panel pro zadání hesla. Poté vložte heslo k odemknutí obrazovky.

Odemknutí pomocí gesta

Nakreslete nastavené odemykácí gesto.

Odemknutí pomocí obličej

- V seznamu aplikací klepněte na možnosti **Nastavení > Zabezpečení > Klíč obličej**. Před použitím klíče obličej musíte nastavit gesto / kód PIN / heslo.
- Podržte telefon 20–50 cm od obličej. Tvář musíte mít ve čtverci zobrazeném na displeji. K dosažení nejlepších výsledků doporučujeme používat klíč obličej v interiéru a mimo přímé sluneční světlo.
- Funkci odemknutí obličejem lze nastavit tak, aby se aktivovala po zapnutí displeje; jinak bude třeba nejprve po displeji přejet prstem.

Odemknutí pomocí otisku prstu

Jakmile se displej zapne, zobrazí se na obrazovce ikona otisku prstu. Odemkněte obrazovku dotykem snímače otisků pomocí zaregistrovaného prstu.

1.3.4 Přizpůsobení úvodní obrazovky

Přidání

Požadovanou složku, aplikaci nebo widget dlouze stiskněte a poté je přetáhněte na požadovanou úvodní obrazovku.

Přemístění položek

Libovolnou položku dlouze stiskněte, přetáhněte na požadované místo a poté pusťte. Položky lze přesunovat na úvodní obrazovku nebo na panel oblíbených položek. Podržení ikony v oblasti levého nebo pravého okraje obrazovky můžete položku přemístit na jinou úvodní obrazovku.

Odstranění položek

Libovolnou položku dlouze stiskněte, přetáhněte ji na ikonu odstranění  a po zčervenání ji pusťte.

Vytváření složek

Chcete-li upravit uspořádání zástupců a aplikací na úvodní obrazovce a na panelu oblíbených položek, můžete dané položky přidat do složky tak, že je poskládáte jednu na druhou. Chcete-li složku přejmenovat, otevřete ji a dotkněte se pole s jejím názvem. Poté budete moci zadat nový název.

Nastavení tapety

Dlouze stiskněte prázdnou oblast na úvodní obrazovce, poté stiskněte možnost **Tapety** a nastavte požadovanou tapetu.

1.3.5 Widgety a naposledy spuštěné aplikace

Zobrazení widgetů

Dlouze stiskněte prázdnou oblast na úvodní obrazovce a poté stisknutím možnosti **Widgety** zobrazte všechny widgety.

Stiskněte zvolený widget a přesuňte jej na požadovanou obrazovku.

Zobrazení naposledy spuštěných aplikací

Chcete-li zobrazit naposledy použité aplikace, stiskněte tlačítko **Nedávné aplikace**. Požadovanou aplikaci otevřete stisknutím miniatury v okně.

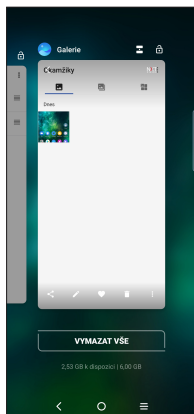

Stiskněte jednu miniaturu a posuňte ji nahoru, pokud ji chcete zavřít, nebo ji přesuňte doprava/doleva, pokud chcete aplikace přepnout.

Stisknutím možnosti **VYMAZAT VŠE** ve spodní části obrazovky zavřete všechny spuštěné aplikace.

1.3.6 Nastavení hlasitosti

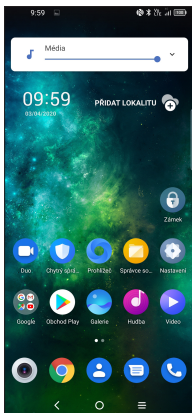

Hlasitost médií upravíte stisknutím tlačítka **Hlasitost**.

Stisknutím ikony  nastavíte hlasitost budíku, zvonění a upozornění.

2 Zadávání textu

2.1 Používání klávesnice na obrazovce

Nastavení klávesnice na obrazovce

Stiskněte možnosti **Nastavení > Systém > Jazyk a klávesnice** a stiskněte virtuální klávesnici, kterou chcete nastavit. Tím získáte přístup k řadě nastavení.

Úprava orientace klávesnice na obrazovce

Orientaci klávesnice na obrazovce můžete upravit otočením telefonu do vodorovné či svislé polohy. Můžete ji upravit změnou nastavení (stiskněte možnosti **Nastavení > Displej > Automatické otáčení** a vyberte požadované nastavení).

2.1.1 Klávesnice Android

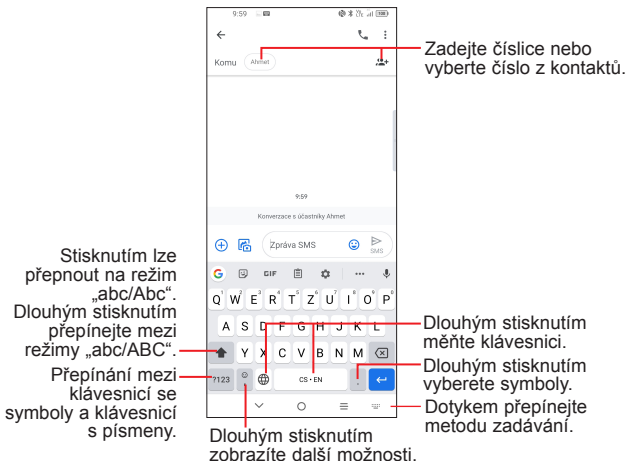

2.2 Úprava textu

Text, který zadáte, můžete upravit.

- Text, který chcete upravit, dlouze stiskněte nebo na něj dvakrát klepněte.
- Přetažením značek lze změnit rozsah textu, který budete upravovat.
- Zobrazí se následující možnosti: **Vymout**, **Kopírovat**, **Sdílet** a **Vybrat vše**.

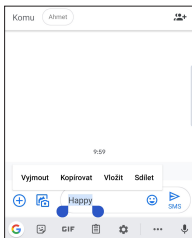

Můžete rovněž vložit nové texty.

- Dotkněte se místa, kde chcete začít psát, nebo prázdné místo dlouze stiskněte. Kurzor začne blikat a zobrazí se značka. Kurzor posunete přetažením karty.
- Pokud jste vyjmuli nebo zkopírovali nějaký text, stisknutím značky si zobrazíte možnost **Vložit**. Pomocí ní můžete text okamžitě vložit.

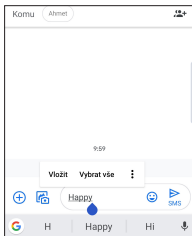

3 Telefonní hovor, seznam hovorů a kontakty

3.1 Telefon

3.1.1 Volání

Chcete-li uskutečnit hovor, na panelu oblíbených položek se dotkněte ikony .

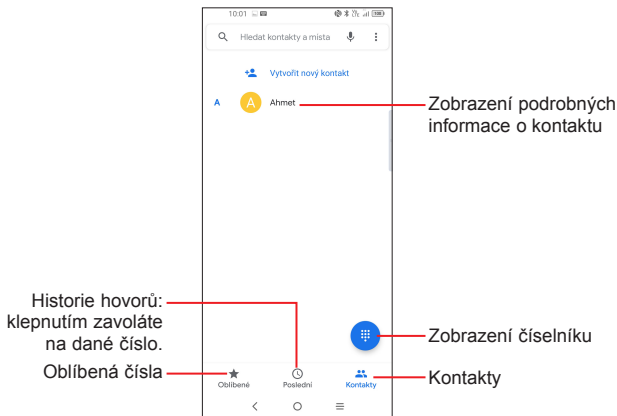

Dlouhým stisknutím přejdete do hlasové schránky.

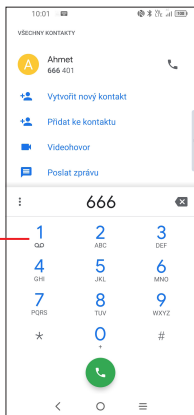



Na číselníku zadejte požadované číslo a dotykem ikony  zahajte hovor, případně posunutím nebo stisknutím karet vyberte kontakt z nabídky **Kontakty** nebo **Historie hovorů** a zahajte hovor.

Zadané číslo lze uložit do nabídky **Kontakty**, a to dotykem ikony **Vytvořit nový kontakt** nebo **Přidat do kontaktů**.

Pokud zadáte číslo nesprávně, můžete požadované číslice smazat dotykem ikony .

Chcete-li hovor zavěsit, stiskněte tlačítko .

Mezinárodní hovor

Chcete-li uskutečnit mezinárodní hovor, zadejte dlouhým stisknutím ikony  znak „+“, poté zadejte mezinárodní předvolbu a následně celé číslo a poté stiskněte ikonu .



Tísňové volání

Pokud se telefon nachází v oblasti pokrytí signálem, zvolte číslo tísňové linky a dotkněte se ikony . V závislosti na vaší síti a zemi to může fungovat i bez karty SIM a bez zadání kódu PIN karty SIM.

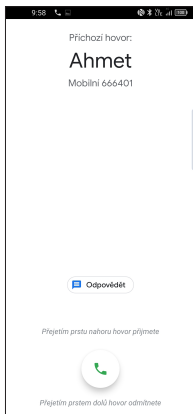
3.1.2 Přijetí nebo odmítnutí hovoru



Při přichozím hovoru:

- Hovor přijmete stisknutím **PŘIJMOU** nebo přejetím ikony  nahoru;
- Hovor odmítnete stisknutím **ODMÍTNOU** nebo přejetím ikony  dolů;
- Chcete-li hovor odmítnout a odeslat přednastavenou zprávu, stiskněte ikonu  .

3.1.3 Vyzvednutí vzkazů v hlasové schránce

Hlasová schránka je funkce poskytovaná síťovým operátorem. Díky ní nezmeškáte žádný hovor. Funguje jako telefonní záznamník, který můžete kdykoli použít.

Chcete-li otevřít hlasovou schránku, dlouze stiskněte ikonu ^{1.}_{oo}.

Je-li v hlasové schránce zpráva, ve stavovém řádku se zobrazí ikona **oo**. Otevřete panel oznámení a dotkněte se možnosti **Nová hlasová zpráva**.

3.1.4 V průběhu hovoru

Hlasitost můžete během hovoru upravovat stisknutím tlačítka **Zvýšit/snížit hlasitost**.

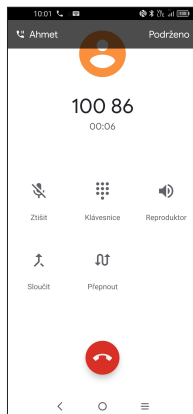
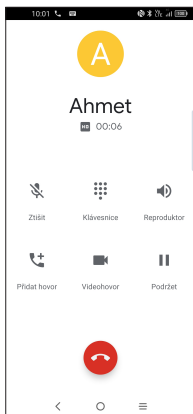



Ukončete aktuální hovor.



Stisknutím ztlumíte aktuální hovor. Ztlumení hovoru zrušíte opětovným stisknutím této ikony.



Zobrazte číselník.



Stisknutím aktivujete během aktuálního hovoru reproduktor. Opětovným stisknutím této ikony reproduktor deaktivujete.



Uskutečňte druhý hovor.



Podržte hovor.



Propojte hovory a zahajte konferenční hovor.



Rozdělte konferenční hovor na samostatné hovory.



Přepněte hovory.



Obrazovka se při přiblížení mobilního telefonu k uchu automaticky uzamkne, aby během hovoru nedošlo jejímu k nechtěnému použití. Znovu se odemkne, jakmile mobilní telefon od ucha oddálíte.

3.1.5 Ovládání několika souběžných hovorů





Tento telefon umožňuje ovládat několik hovorů současně.

Záměna hovorů

Pokud jste přijali dva hovory, stisknutím ikony  mezi nimi můžete přepínat. Aktuální hovor je podržen a můžete se připojit ke druhému hovoru.

Konferenční hovory⁽¹⁾

Konferenční hovor je možno nastavit následujícím způsobem.

- Uskutečnete hovor s prvním účastníkem konferenčního hovoru.
- Dotykiem ikony  přidáte další hovor.
- Zadejte telefonní číslo osoby, kterou chcete přidat do konference, a stiskněte ikonu . Účastníky můžete přidávat také ze seznamů **Historie hovorů** nebo **Kontakty**.
- Klepnutím na ikonu  zahájíte konferenční hovor.
- Dotykiem ikony  ukončíte konferenční hovor a odpojíte všechny volající.

3.1.6 Nastavení hovorů

Na obrazovce **Telefon** stiskněte ikonu  a poté možnost **Nastavení**. Poté budete moci nastavit telefon a kontakty.

3.2 Hovory

Historii hovorů můžete vyvolat dotykiem ikony  na obrazovce **Telefon**. Můžete zde prohlížet zmeškané, odchozí i příchozí hovory.

Stisknutím určitého hovoru můžete zobrazit informace nebo provádět další operace. Můžete zahájit nový hovor, poslat danému kontaktu nebo číslu zprávu nebo zobrazit informace o hovoru.

Chcete-li vymazat historii volání zvoleného kontaktu nebo čísla, stiskněte dlouze kontakt a zvolte možnost **Smazat**.

⁽¹⁾ V závislosti na síťovém operátorovi.

3.3 Kontakty



Pomocí seznamu Kontakty můžete snadno a rychle kontaktovat požadované osoby.

Kontakty můžete v telefonu prohlížet, vytvářet nebo synchronizovat s kontakty účtu Gmail nebo jinými aplikacemi na webu či v telefonu.

3.3.1 Správa kontaktů

Chcete-li zobrazit své kontakty, v zásuvce aplikací se dotkněte ikony

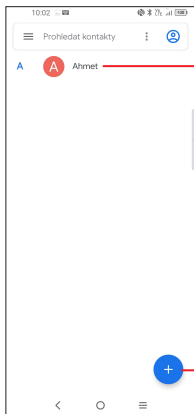

- Stisknutím otevřete panel rychlých kontaktů.
- Dlouhým stisknutím můžete vybraný kontakt sdílet nebo odstranit.

Přidejte nový kontakt.



Odstraněné kontakty budou při příští synchronizaci telefonu odstraněny také z jiných aplikací v telefonu a z webových služeb.

3.3.2 Přidání kontaktu

Dotykiem ikony **+** v seznamu kontaktů vytvoříte nový kontakt.

Je třeba zadat jméno kontaktu a další kontaktní informace. Posouváním po obrazovce nahoru a dolů se můžete pohybovat mezi jednotlivými poli.

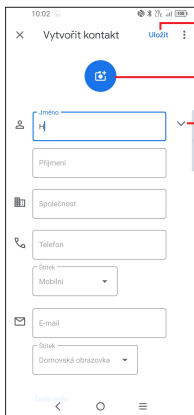

Stisknutím uložíte změny.

Pro kontakt v telefonu můžete vybrat obrázek nebo pořídit fotografii.

Stisknutím otevřete dostupné štítky.

Přidání/odebrání z oblíbených ⁽¹⁾

Chcete-li kontakt přidat do oblíbených položek, stisknutím kontaktu zobrazte podrobnosti a poté stisknutím ikony **☆** přidejte kontakt do seznamu oblíbených.

Chcete-li kontakt ze seznamu oblíbených položek odstranit, na obrazovce podrobností o kontaktu stiskněte ikonu **★**.

⁽¹⁾ Do seznamu oblíbených lze přidat pouze telefonické kontakty.

3.3.3 Úprava kontaktů



Chcete-li upravit informace o kontaktu, na obrazovce s podrobnostmi o kontaktu se dotkněte ikony  .

Po dokončení úprav stiskněte možnost **Uložit**.

3.3.4 Použití panelu rychlých kontaktů

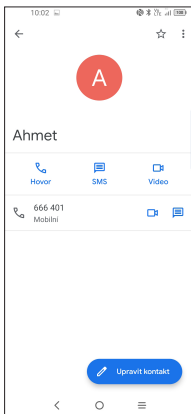
Stisknutím kontaktu otevřete panel rychlých kontaktů.



- Klepnutím na ikonu  nebo číslo můžete zahájit hovor.
- Chcete-li odeslat zprávu, stiskněte ikonu  .
- Klepnutím na ikonu  můžete zahájit videohovor ⁽¹⁾.

Ikony dostupné na panelu aplikace Detail Kontaktů závisí na informacích definovaných u kontaktu a aplikacích a účtech ve vašem telefonu.

⁽¹⁾ V závislosti na síťovém operátorovi.

3.3.5 Sdílení kontaktů

S ostatními uživateli můžete sdílet jeden či více kontaktů tak, že jej odešlete ve formátu navštívenky vCard prostřednictvím rozhraní Bluetooth, služby Gmail atd.

- Na obrazovce Kontakty dlouze stiskněte vybraný kontakt a stiskněte možnost .
- Vyberte aplikaci, která má tuto akci provést.

3.3.6 Účty

V závislosti na aplikacích nainstalovaných v telefonu můžete synchronizovat kontakty, data nebo jiné informace v rámci několika účtů.

Chcete-li přidat účet, dotkněte se v seznamu kontaktů ikony  a poté zvolte možnosti **Nastavení > Účty > Přidat účet**, případně na úvodní obrazovce zvolte možnosti **Nastavení > Účty > Přidat účet**.

Budete vyzváni k výběru typu účtu, který chcete přidat, například Google atd.

Stejně jako při nastavování jiných účtů je třeba zadat podrobné informace, jako je například uživatelské jméno, heslo apod.

Z telefonu můžete odebrat účet a také veškeré související informace. Stiskněte účet, který chcete odstranit, vyberte možnost **Odebrat účet** a poté tuto volbu potvrďte.

Automatická synchronizace

Na obrazovce **Účty** zapněte možnost **Automatická synchronizace dat** . Je-li tato funkce aktivována, budou všechny změny informací v telefonu nebo online účtu automaticky navzájem synchronizovány.

4 Zprávy



4.1 Psaní nové zprávy

Pomocí tohoto telefonu můžete vytvářet, upravovat, posílat a přijímat zprávy SMS a MMS.



Chcete-li zobrazit zprávy, v zásuvce aplikací stiskněte ikonu

Na obrazovce se seznamem zpráv se dotkněte ikony a napište textovou/multimediální zprávu.

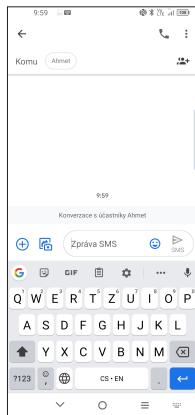
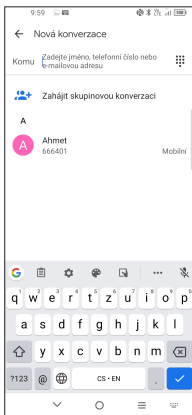
Zahájit chat



Odeslání textové zprávy

- Chcete-li přidat příjemce, na panelu **Komu** zadejte mobilní telefonní číslo nebo vyberte kontakt.
- Po zadání čísla mobilního telefonu klepněte na tlačítko **Odeslat XXX**.
- Na panelu **Textová zpráva** zadejte text zprávy.
- Dotykiem ikony  můžete vkládat emotikony, polohu, hlasovou zprávu nebo jiný soubor.
- Po dokončení zprávu odešlete dotykiem ikony .





Písmena specifická pro některé jazyky (písmena s diakritikou), ještě více prodlužují zprávy SMS. Z tohoto důvodu může být příjemci odesláno více zpráv SMS.

Odeslání multimediální zprávy

Zprávy MMS umožňují odesílat videoklipy, obrázky, fotografie, animace, prezentace a zvukové soubory do kompatibilních telefonů a na e-mailové adresy.

SMS se automaticky zkonvertuje na MMS, když připojíte multimediální soubory (obrázek, video, audio, prezentace apod.) nebo přidáte předmět nebo e-mailové adresy.

- Chcete-li odeslat multimediální zprávu, na panelu **Komu** zadejte telefonní číslo příjemce.
- Na panelu **Textová zpráva** zadejte text zprávy.
- Dotykiem ikony  můžete připojit obrázek, video, zvuk atd.
- Po skončení multimediální zprávu odešlete dotykiem ikony .

4.1.1 Správa zpráv

Při přijetí zprávy se na stavovém panelu zobrazí oznámení v podobě ikony . Otevřete panel oznámení přetažením stavového řádku dolů. Poté se dotkněte nové zprávy, tím ji otevřete a budete si ji moci přečíst. Můžete rovněž spustit aplikaci **Zprávy** a dotykem zprávu otevřít.

Zprávy se zobrazí jako konverzace.

Dotykem zprávy otevřete obrazovku psaní zpráv:

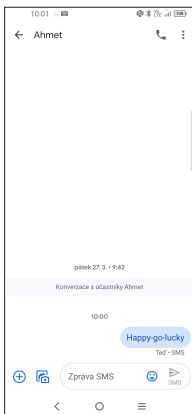

Dotykem ikony  zavoláte na číslo.

Dotykem ikony  a zvolením možnosti **Nastavení** můžete upravit nastavení zprávy.

5 Kalendář, hodiny a kalkulačka.....

5.1 Kalendář.....



Kalendář můžete používat k udržení přehledu o důležitých schůzkách, jednáních apod.

Chcete-li zobrazit kalendář a vytvořit události, v zásuvce aplikací stiskněte ikonu

5.1.1 Režimy zobrazení



Kalendář lze zobrazit s pohledem na **plán, den, 3 dny, týden** nebo **měsíc**. Pohled můžete vybrat po stisknutí ikony

5.1.2 Vytvoření nových událostí

Nové události můžete přidat v jakémkoli zobrazení kalendáře.

- Stiskněte ikonu
- Vyplňte všechny požadované informace o události. Jedná-li se o celodenní událost, můžete vybrat možnost **Celý den**
- Pozvěte hosty na událost. Zadejte e-mailové adresy hostů, které chcete pozvat. Jako oddělovač použijte čárku. Hosti obdrží pozvání z kalendáře a e-mailu.
- Po dokončení úprav stiskněte ikonu **Uložit** v horní části obrazovky.

5.1.3 Smazání nebo úprava události

Chcete-li událost odstranit nebo upravit, jejím stisknutím otevřete příslušné podrobnosti. Po stisknutí ikony  můžete událost upravit nebo stiskněte  > **Odstranit** a událost odstraňte

5.1.4 Připomenutí události

Pokud k události nastavíte upozornění, zobrazí se ve stavovém řádku oznámení o nadcházející události ve formě ikony .

Stiskněte stavový řádek a přetáhněte jej dolů. Otevře se oznamovací panel. Když stisknete název události, zobrazí se seznam oznámení kalendáře. Po stisknutí tlačítka **Zpět** zůstanou upozornění aktivní ve stavovém řádku i na panelu oznámení.

5.2 Hodiny







Váš mobilní telefon je vybaven funkcí hodin.

Chcete-li zobrazit aktuální čas, v zásuvce aplikací stiskněte ikonu .

5.2.1 Budík

Na obrazovce Hodiny stiskněte možnost **Budík**.

- Zapnutím přepínače  povolíte budík.
- Stisknutím ikony  přidáte nový budík, stisknutím ikony  ho uložíte.
- Dotykem existujícího budíku otevřete obrazovku pro úpravu budíku.
- Dotykem ikony  odstraníte vybraný budík.

5.2.2 Hodiny



Zobrazení data a času lze provést pomocí tlačítka **Hodiny**.

- Dotykem ikony  vyberete město.

5.2.3 Časovač

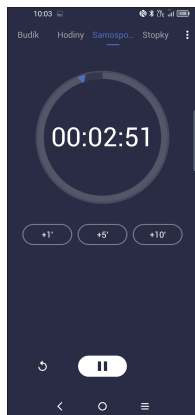
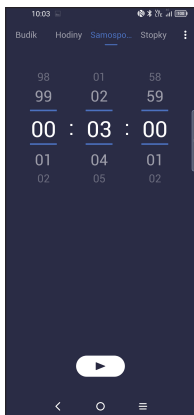
Na obrazovce Hodiny stiskněte možnost **Časovač**.





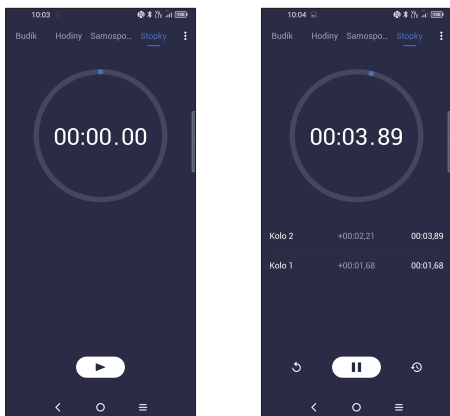

- Slouží k nastavení času.
- Stisknutím ikony  aktivujete odpočítávání.
- Stisknutím ikony  odpočítávání pozastavíte.
- Stisknutím ikony  odpočítávání vynulujete.

5.2.4 Stopky

Na obrazovce Hodiny stiskněte možnost **Stopky**.



- Dotykiem ikony  spustíte stopky.
- Stisknutím ikony  zobrazíte seznam záznamů podle aktualizovaného času.
- Stisknutím ikony  odpočítávání pozastavíte.
- Stisknutím ikony  odpočítávání vynulujete.
- Stisknutím ikony  umožníte sdílení.

5.2.5 Úprava nastavení hodin

Stiskněte ikonu . Zobrazí se nastavení pro hodiny a budíky.

5.3 Kalkulačka.....



K dispozici jsou dvě zobrazení: Základní funkce a Pokročilé funkce.

Dotykem  lze přepínat mezi panely. Vyberte jeden z následujících dvou způsobů:

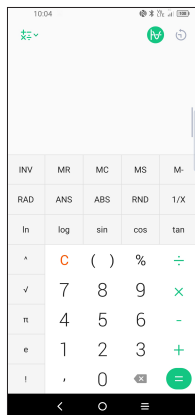
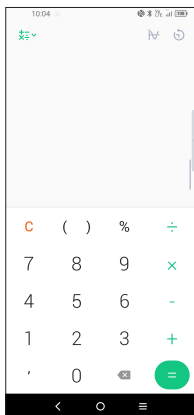

Dotykem tlačítka  můžete odstraňovat číslice jednu po druhé.

6 Připojení.....

K připojení telefonu k internetu můžete použít síť 2G/3G/4G nebo Wi-Fi.

6.1 Připojení k internetu

6.1.1 2G/3G/4G



Při prvním zapnutí telefonu s vloženou kartou SIM dojde k automatické konfiguraci sítě: 2G, 3G nebo 4G.

Pokud nejste připojeni k síti, můžete použít možnost mobilních dat, kterou aktivujete volbou možností **Nastavení > Síť a internet > Přenesená data > Mobilní data**.

Pokud chcete zkontrolovat používané připojení k síti, dotkněte se možností **Nastavení > Síť a internet > Mobilní síť > Názvy přístupových bodů** nebo **Síť**.

Vytvoření nového přístupového bodu

Nové připojení k síti 2G/3G/4G lze v telefonu přidat pomocí následujících kroků:

- Dotkněte se možností **Nastavení > Síť a internet > Mobilní síť > Názvy přístupových bodů**.
- Po stisknutí ikony  zadejte požadované informace o přístupovém bodu (APN).
- Po dokončení úprav uložte údaje stisknutím možnosti  **> Uložit**.

Povolení datových služeb při roamingu.

- Dotkněte se možností **Nastavení > Síť a internet > Mobilní síť > Režim roamingu**.
- Stiskněte **Zakázat, Pouze národní roaming** nebo **Všechny sítě**.
- Když jsou datové služby při roamingu zakázané, výměna dat je i nadále možná pomocí připojení Wi-Fi (viz „6.1.2 Wi-Fi“).

Nastavení preferovaného režimu sítě

- Dotkněte se možností **Nastavení > Síť a internet > Mobilní síť > Upřednostňovaný typ sítě**.

6.1.2 Wi-Fi

Prostřednictvím rozhraní Wi-Fi se můžete připojit k internetu v případě, že je telefon v dosahu bezdrátové sítě. Wi-Fi můžete používat ve vašem telefonu i bez vložené karty SIM.

Zapnutí rozhraní Wi-Fi a připojení k bezdrátové síti

- Dotkněte se možností **Nastavení > Síť a internet > Wi-Fi**.
- Zapněte  .
- Po zapnutí rozhraní Wi-Fi se zobrazí seznam nalezených sítí Wi-Fi.
- Dotykem vyberte síť Wi-Fi, ke které se chcete připojit. Pokud je vámi vybraná síť zabezpečená, budete požádáni o zadání hesla nebo jiných údajů (tyto údaje může být třeba získat u síťového operátora). Po skončení se dotkněte tlačítka **PŘIPOJIT**.

Přidání sítě Wi-Fi

Když je rozhraní Wi-Fi zapnuto, můžete přidat požadované nové sítě Wi-Fi.

- Dotkněte se možností **Nastavení > Síť a internet > Wi-Fi > Přidat síť**.
- Zadejte název sítě a všechny požadované informace o síti.
- Dotkněte se tlačítka **ULOŽIT**.

Odstranění sítě Wi-Fi

Následující kroky zamezí automatickému připojování k sítím, které již nechcete používat.

- Zapněte síť Wi-Fi, pokud ještě není zapnuta.
- Na obrazovce Wi-Fi stiskněte a podržte název uložené sítě.
- V zobrazeném dialogovém okně stiskněte ikonu **Odstranit síť**.

6.2 Připojení k zařízení Bluetooth

Bluetooth je bezdrátová komunikační technologie krátkého dosahu, kterou můžete používat pro výměnu dat nebo připojení k jiným Bluetooth zařízením pro různé použití.

Zapnutí rozhraní Bluetooth

- Dotkněte se možností **Nastavení > Bluetooth a připojení zařízení > Bluetooth**.
- Zapněte  .

Na obrazovce se zobrazí název vašeho zařízení i další dostupná zařízení.

Přejmenování zařízení

- Dotkněte se možností **Nastavení > Bluetooth a připojení zařízení > Bluetooth > Název zařízení**.
- Zadejte název a dotykem možnosti **PŘEJMENOVAT** zadání potvrďte.

Spárování/spojení vašeho telefonu se zařízením Bluetooth

Chcete-li provádět výměnu dat s jiným zařízením, je nutné zapnout funkci Bluetooth a spárovat telefon se zařízením Bluetooth, se kterým chcete vyměňovat data.

- Dotkněte se možností **Nastavení > Bluetooth a připojení zařízení > Bluetooth > Spárovat nové zařízení**.
- Stiskněte v seznamu zařízení Bluetooth, se kterým se chcete spárovat.
- V dialogovém okně potvrďte volbu stisknutím možnosti **SPÁROVAT**.
- Pokud párování proběhne úspěšně, telefon se připojí k zařízení.

Zrušení spárování se zařízením Bluetooth

- Dotkněte se ikony  u zařízení, jehož spárování chcete zrušit.
- Potvrďte volbu stisknutím možnosti **ODSTRANIT**.

Super Bluetooth

Zařízení lze připojit až ke 4 audiozařízením ⁽¹⁾ současně a po připojení je možné je kalibrovat, aby poskytovala bohatší zážitek z poslechu.

⁽¹⁾ Při připojení k 2,4GHz síti Wi-Fi se počet snižuje na dvě audiozařízení.

6.3 Připojení k počítači prostřednictvím rozhraní USB

Pomocí kabelu USB můžete přenášet mediální a jiné soubory mezi telefonem a počítačem.

Připojení telefonu k počítači

Pomocí kabelu USB dodávaného s telefonem připojte telefon k portu USB na počítači. Po připojení prostřednictvím rozhraní USB obdržíte oznámení.

Otevřete panel oznámení a stiskněte možnost **Systém Android**. V novém dialogovém okně vyberte způsob přenosu souborů. Ve výchozím nastavení je zvolena možnost **Nabíjení tohoto zařízení přes USB**.



Před použitím protokolu MTP (Media Transfer Protocol) zkontrolujte, zda byl nainstalován potřebný ovladač (aplikace Windows Media Player 11 nebo novější).

6.4 Sdílení mobilního datového připojení telefonu

Mobilní datové připojení svého telefonu můžete sdílet s jedním počítačem prostřednictvím kabelu USB (sdílené připojení USB), přes rozhraní Bluetooth (sdílené připojení přes Bluetooth neboli USB tethering) nebo až s osmi zařízeními najednou prostřednictvím připojení Wi-Fi (mobilní přístupový bod).



Níže zmíněné funkce mohou mít za následek účtování zvláštních poplatků od poskytovatele připojení. Další poplatky mohou být rovněž účtovány při použití roamingu.

Sdílení datového připojení telefonu přes rozhraní USB či Bluetooth nebo přes mobilní přístupový bod

- Tyto funkce lze aktivovat v nabídce **Nastavení > Síť a internet > Přístupový bod a tethering**.

Přejmenování nebo zabezpečení mobilního přístupového bodu

- Aktivaci proveďte v nabídce **Nastavení > Síť a internet > Přístupový bod a tethering > Přístupový bod**.

Když je mobilní přístupový bod aktivován, můžete změnit název sítě Wi-Fi (SSID) vašeho telefonu a zabezpečit příslušnou síť Wi-Fi.

- Dotkněte se možnosti **Nastavení > Síť a internet > Přístupový bod a tethering > Přístupový bod**.
- Dotykem možnosti **Nastavit mobilní přístupový bod Wi-Fi** můžete změnit název SSID a zabezpečení sítě.
- Dotkněte se tlačítka **ULOŽIT**.

6.5 Připojení k virtuálním privátním sítím

Virtuální privátní sítě (VPN) umožňují připojení ke zdrojům uvnitř zabezpečené lokální sítě z vnějšku této sítě. Sítě VPN jsou obvykle používány společnostmi, školami a jinými institucemi, aby mohli jejich uživatelé přistupovat k místním síťovým zdrojům v době, kdy nejsou uvnitř dané sítě, nebo když jsou připojeni k bezdrátové síti.

Přidání sítě VPN

- Dotkněte se možnosti **Nastavení > Síť a internet > VPN** a poté se dotkněte ikony .
- Na zobrazené obrazovce zadejte podle pokynů správce sítě jednotlivá nastavení sítě VPN.
- Dotkněte se tlačítka **ULOŽIT**.

Síť VPN se přidá do seznamu na obrazovce nastavení sítě VPN.



Před přidáním sítě VPN je třeba pro telefon nastavit zámek obrazovky.

Připojení k síti VPN / odpojení od sítě VPN

Připojení k síti VPN:

- Dotkněte se možností **Nastavení > Síť a internet > VPN**.
- Zobrazí se seznam vámi přidaných sítí VPN. Dotkněte se sítě VPN, ke které se chcete připojit.
- Zobrazí se dialogové okno. Zadejte do něj požadované přihlašovací údaje a dotkněte se ikony **PŘIPOJIT**.

Odpojení od sítě VPN:

- Dotkněte se sítě VPN, od které se chcete odpojit. V zobrazeném dialogovém okně se dotkněte možnosti **ODPOJIT**.

Úprava/smazání sítě VPN

Úprava sítě VPN:

- Dotkněte se možností **Nastavení > Síť a internet > VPN**.
- Zobrazí se seznam vámi přidaných sítí VPN. Stiskněte ikonu  vedle sítě VPN, kterou chcete upravit.
- Po dokončení úprav se dotkněte tlačítka **ULOŽIT**.

Odstranění sítě VPN:

- Stiskněte ikonu  vedle sítě VPN, kterou chcete smazat, a poté stiskněte možnost **ODSTRANIT**.

7 Multimediální aplikace.....

7.1 Fotoaparát.....



Mobilní telefon je vybaven fotoaparátem, pomocí kterého můžete pořizovat fotografie a natáčet videa.

Před použitím fotoaparátu nezapomeňte sejmout ochranný kryt objektivu.

Chcete-li pořídit fotografii nebo video, v zásuvce aplikací stiskněte ikonu  .

Vyberte režim HDR.

Vyberte velikost fotografie.

Stisknutím otevřete nastavení.

Vyberte samospoušť.

Vyberte blesk.

Vyberte filtr.

Sevřením/rozevřením dvou prstů se můžete přiblížit nebo oddálit.

Přiblížení/oddálení

Zapnutí/vypnutí režimu Širokoúhlé.

Zvolte režim videa Původní, Širokoúhlé nebo Špatné osvětlení.



Pořídte fotografii.

Stisknutím zobrazíte pořizené fotografie a videa.



Přepíná mezi předním/zadním fotoaparátem.



Pořízení fotografie



Obrazovka funguje jako hledáček. Fotoaparát nasměrujte pomocí hledáčku tak, aby zachycoval záběr, který si přejete vyfotit. Je-li to nutné, klepněte na obrazovku a záběr zaostřete. Stisknutím ikony  pořídíte snímek. Fotografie se automaticky uloží. Můžete také dlouze podržet ikonu  a pořídít sérii snímků. Maximální počet je 20.

Nahrávání videa

Stisknutím možnosti **VIDEO** změníte režim fotoaparátu na video. Stisknutím  spustíte nahrávání. Dotykem levé části ikony  můžete také při nahrávání videa pořídít snímek.

Dotykem pravé části ikony  můžete nahrávání videa pozastavit, dotykem  můžete pokračovat. Nahrávání ukončíte dotykem ikony . Video se automaticky uloží.

Další operace při prohlížení pořízených fotografií/videoí

- Posunutím vlevo nebo vpravo zobrazíte pořízené fotografie nebo videa.
- Chcete-li sdílet fotografii nebo video, stiskněte ikonu  a poté možnosti Gmail, Bluetooth, MMS atd.
- Dotykem **tlačítka Zpět**  se přepnete zpět na **fotoaparát**.

7.1.1 Režimy a nastavení

Režimy

Posunutím doleva, respektive doprava můžete přepínat režimy.

- **Více:** Volbou Více se dostanete k dalším režimům. Tyto režimy je možné dotykem  přesunout na hlavní obrazovku.

Zpomalený záběr: Zaznamenejte zvláštní příležitosti a scény zahrnující rychlý pohyb i v tmavém prostředí a poté je přehrávejte zpomaleně.

Fázová animace: Zachyťte několik snímků určité scény a potom je převedte na zrychlené video.

Světelná stopa: Zachyťte kreativně pohyby světla pomocí fotografie s dlouhou expozicí.

Panorama: Stisknutím zapnete funkci panorama. Po stisknutí závěrky začnete pořizovat panoramatickou fotografii. Pohybujte telefonem plynule ve směru indikovaném čarou na obrazovce. Jakmile budou všechny mezery zaplněné, fotografie se automaticky uloží. Pokud všechny mezery nezaplníte, můžete fotografii uložit opětovným stisknutím tlačítka Závěrka.



Supermakro: Stisknutím přejdete do režimu supermakro. Nejlepší vzdálenost pro focení makra je 2–10 cm.

Vysoké rozlišení (64M): Při pořizování snímků bude zařízení používat pouze zadní 64M fotoaparát. Fotografie jsou větší a mají více detailů než v automatickém režimu. Tento režim funguje jen pro velmi jasné scény, například když svítí slunce.

- **Automaticky:** Automaticky je výchozí režim fotoaparátu.
- **Video:** Stisknutím přejdete do režimu videa.
- **Portrét:** Dotykem vytvoříte efekt hloubky pole. To vám umožní pořídít snímek se zaostřeným předmětem a mírně rozostřeným pozadím.
- **Noční režim:** Tento režim pomáhá pořizovat nádherné snímky v noci při nízkém osvětlení.
- **Pro:** Režim fotoaparátu Pro umožňuje jemné doladění parametrů a poskytuje plnou kontrolu nad parametry ISO, dobou expozice WB, clonou, rychlostí závěrky atd.

Nastavení

Po stisknutí ikony  můžete nastavit další možnosti:

- **Velikost fotografie:** Po stisknutí můžete vybrat velikost fotografie.
- **Kvalita videa:** Po stisknutí můžete vybrat kvalitu videa.
- **Stabilizace videa (EIS):** Stisknutím zapnete nebo vypnete.
- **Fotoaparát AI:** Stisknutím zapnete nebo vypnete funkci redukce šumu AI a stabilizaci obrazu AI pomocí řešení učení neuronové sítě.
- **Zobrazení kalorií⁽¹⁾:** Po zapnutí  budete moci spočítat počet kalorií v zachyceném objektu.
- **Kompozice pomocí AI⁽¹⁾:** Stisknutím zapnete nebo vypnete.
- **Tmavý snímek:** Stisknutím zapnete nebo vypnete.
- **Funkce tlačítka hlasitosti:** Stisknutím aktivujete tlačítko hlasitosti pro pohyb mezi následujícími možnostmi: závěrka, přiblížení a hlasitost.
- **Vyfotit dotykem:** Stisknutím zapnete nebo vypnete. Po zapnutí bude snímek pořízen pouhým dotykem obrazovky hledáčku.
- **Mřížka:** Stisknutím zapnete nebo vypnete. Mřížka rozděluje obrazovku na stejně velké části a umožňuje vylepšovat fotografie pomocí zarovnání objektů kompozice, jako je např. horizont nebo budovy, s jednotlivými liniemi.
- **Trojité fotoaparát:** Stisknutím zapnete nebo vypnete. Po zapnutí se zobrazí ikona  v automatickém režimu. Po stisknutí tohoto tlačítka budete moci při nahrávání zvolit mezi režimem videa Původní, Širokoúhlé a Špatné osvětlení.
- **Úložiště:** Když je vložena karta SD, můžete stisknutím vybrat mezi úložištěm telefonu a kartou SD. Výchozí možnost je úložiště telefonu.

⁽¹⁾ K dispozici pouze tehdy, je-li zapnutý fotoaparát AI.

- **Uložit údaje o poloze:** Po zapnutí přepínače  se budou k fotografiím a videím vkládat údaje o poloze. Tato možnost je k dispozici, když jsou povoleny služby určování polohy přes GPS.
- **Zvuk závěrky:** Slouží k zapnutí či vypnutí zvuku závěrky při fotografování.
- **Vodoznak:** Stisknutím lze zapnout nebo vypnout funkci Vodoznak.
- **Resetovat nastavení:** Klepnutím resetujete fotoaparát na výchozí tovární nastavení.

Při přepnutí na použití předního fotoaparátu jsou k dispozici dvě další možnosti:

- **Krásná tvář:** Dotykem  nastavíte vyhlazování pokožky a vylepšíte barevný efekt aplikovaný na portréty.
- **Zrcadlová kamera:** Stisknutím zapnete nebo vypnete.

7.2 Galerie



Galerie funguje jako multimediální přehrávač fotografií a videí. Kromě toho je k dispozici řada dalších operací pro obrázky a video.

Chcete-li si zobrazit fotografie, které jste pořídili, v zásuvce aplikací stiskněte ikonu .

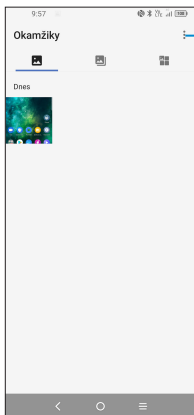

— Vyberte fotografie k dalšímu zpracování.

Obrázky a videa jsou v aplikaci **Galerie** rozříděny do složek **Momenty**, **Alba** a **Prozkoumat**.

Práce s obrázky

Obrázky můžete otáčet nebo ořezávat, sdílet s přáteli, nastavovat jako fotografie kontaktů nebo tapetu apod.

Najděte obrázek, se kterým chcete pracovat, a stisknutím obrázku jej zobrazíte na celé obrazovce.

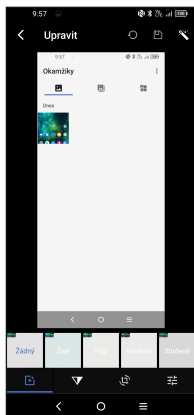
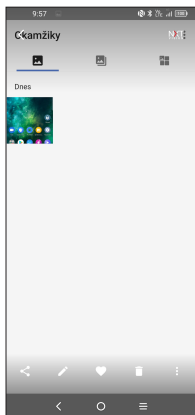



- Stisknutím ikony  můžete obrázek sdílet.
- Stisknutím ikony  můžete obrázek upravit.

 Zvolte efekt obrázku.

 Nastavte na možnost **Žádný** nebo **Redukce zamlžení**.

 Na obrázek lze použít funkce **Oříznout**, **Narovnat**, **Otočit**, **Zrcadlo** nebo **Kreslit**.

 Slouží k úpravě barev obrázku.

- Dotykem ikony  nastavíte obrázek jako oblíbený.
- Stisknutím ikony  obrázek odstraníte.
- Po stisknutí ikony  > **Nastavit jako** můžete fotografii nastavit jako obrázek kontaktu nebo tapetu.

8 Ostatní.....

8.1 Rádio⁽¹⁾.....



Telefon je vybaven rádiem s funkcí⁽²⁾ RDS⁽¹⁾. Tuto aplikaci můžete používat jako běžné rádio s uloženými kanály nebo s obrazovými informacemi, které souvisejí s programem rádia (pokud naladíte stanice nabízející službu Visual Radio).



Chcete-li poslouchat rádio, je nutné připojit sluchátka. Sluchátka slouží jako rádiová anténa.

Chcete-li poslouchat program rádia, v zásuvce aplikací stiskněte ikonu  .

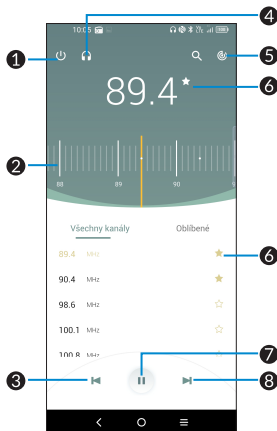

(1) Závisí na vašem síťovém operátorovi a trhu.

(2) Kvalita rádia závisí na pokrytí signálem stanice rádia v dané oblasti.

- 1 Umožňuje ukončit aplikaci Rádio.
- 2 Přetažením změníte aktuální frekvenci.
- 3 Stisknutím se vrátíte na předchozí kanál.
- 4 Stisknutím povolíte/zakážete reproduktor.
- 5 Stisknutím vyhledáte kanály.
- 6 Stisknutím lze přidat aktuální stanici do oblíbených nebo ji z nich odebrat.
- 7 Stisknutím spustíte resp. zastavíte přehrávání.
- 8 Stisknutím přejdete na další uloženou stanici.

8.2 Dálkové ovládání.....



Dálkové ovládání přes infračervený snímač umožňuje kdykoli a kdekoli dálkově ovládat domácí spotřebiče a vyřešit problémy s nadměrným množstvím domácích spotřebičů. Nabízí 10 dálkově ovládaných funkcí. Domácí spotřebiče jako televizor, set-top box, klimatizace, síťové rozhraní, DVD, filtr vzduchu, ventilátor, zesilovač, ohřívače vody.

1. Přejděte do režimu dálkového ovládání a zvolte typ spotřebiče, například televizor.
2. Zvolte aktuální region a značku televizoru.
3. Nasměřujte otvor vysílače dálkového ovládání na horní straně telefonu na televizor a stisknutím tlačítka vyšlete infračervený signál.
4. Podle odezvy zařízení zvolte možnost Ano nebo Ne.
5. Uložte dálkové ovládání.

8.3 Centrum podpory



Pomocí funkce **Centrum podpory** získáte přístup k aktuálním častým otázkám, pokynům k použití a řešením potíží atd. Jejím prostřednictvím nám také můžete odeslat zpětnou vazbu.

8.4 Další aplikace ⁽¹⁾

Dříve uvedené aplikace v této části představují aplikace předem nainstalované do vašeho telefonu. Chcete-li si stáhnout a nainstalovat další aplikace od jiných dodavatelů, přejděte do aplikace Google Play Store.

⁽¹⁾ Dostupnost aplikací závisí na konkrétní zemi a operátorovi.

9 Aplikace Google

Aplikace Google jsou v telefonu předinstalované a tyto nástroje zvyšují produktivitu a zpřístupňují život.

V této příručce je základní popis těchto aplikací. Podrobné informace o funkcích a uživatelské příručce najdete na příslušných webech nebo v úvodních informacích, které tyto aplikace poskytují.

Chcete-li všechny tyto funkce využívat, doporučujeme vám vytvořit si účet Google.

9.1 Chrome

Webový prohlížeč pro prohlížení internetových stránek.

Vaše záložky, historii prohlížení a nastavení v rámci všech zařízení s nainstalovaným prohlížečem lze synchronizovat s účtem Google.

9.2 Gmail

Při prvním nastavení telefonu je nakonfigurován účet služby Gmail, což je webová e-mailová služba společnosti Google. Pomocí této aplikace můžete přijímat a odesílat e-maily, spravovat e-maily pomocí štítků, archivovat e-maily atd. E-maily můžete automaticky synchronizovat s účtem služby Gmail.

9.3 Mapy

Mapy Google nabízí satelitní snímky, mapy ulic, 360° panoramatické zobrazení ulic, informace o dopravě v reálném čase a plánování trasy pro chůzi, jízdu automobilem nebo veřejnou dopravu. Pomocí této aplikace můžete zjistit svoji polohu, vyhledat místo a získat navrhovanou plánovanou trasu pro vaše výlety.

9.4 YouTube

YouTube je online služba pro sdílení videí, jejímž prostřednictvím mohou uživatelé nahrávat, prohlížet a sdílet videa. Nabízí přístup k videoklipům, videím z televizních pořadů, hudebním videím a dalšímu obsahu, jako jsou videoblogy, krátká původní videa a vzdělávací videa. Podporuje funkci streamování, která umožňuje spustit prohlížení videa téměř okamžitě po zahájení stahování z internetu.

9.5 Disk

Jedná se o službu vytvořenou společností Google, která slouží k ukládání a synchronizaci souborů. Umožňuje uživatelům ukládat soubory do cloudu a sdílet a upravovat soubory.

Soubory ve službě Disk jsou bezpečně uloženy a máte k nim přístup z jakéhokoli zařízení, ze kterého se můžete přihlásit ke svému účtu Google. Soubory a složky můžete soukromě sdílet s dalšími uživateli služby Google.

9.6 Play Store

Slouží jako oficiální obchod s aplikacemi pro operační systém Android, kde mohou uživatelé procházet a stahovat různé aplikace a hry. Některé tyto aplikace jsou zdarma, jiné jsou zpoplatněny.

V obchodu Play Store vyhledejte požadovanou aplikaci, stáhněte ji a potom nainstalujte podle průvodce instalací. Můžete také odinstalovat a aktualizovat aplikace a spravovat stahované soubory.

9.7 Duo

Mobilní aplikace pro videokonverzace.

Umožňuje uživatelům s ověřeným telefonním číslem kontaktovat osoby v jejich seznamu kontaktů pomocí videohovorů.

9.8 Fotografie

Služba Fotky Google slouží k ukládání a zálohování fotografií a videí. Také automaticky analyzuje fotografie a řadí je do skupin, abyste mohli rychle najít ty, které právě potřebujete.

9.9 Poznámky

Aplikace vyvinutá společností Google, která slouží k psaní poznámek.

Do poznámek můžete vkládat obrázky, seznamy a pořizovat zvukové záznamy. Můžete také nastavit poznámky s připomínkou pro zvolený čas nebo polohu. Služba Google Keep umožňuje uspořádat poznámky podle štítků a poznámky lze hledat podle barvy a podle toho, zda zahrnují připomenutí, zvuk, obrázky nebo zda se jedná o seznamy.

9.10 Asistent Google

Zařízení mohou mít speciální tlačítko pro Asistenta Google.

9.11 Soubory

Aplikace Soubory zobrazuje všechna data uložená v telefonu na externí a interní kartě SD v interním úložišti, včetně aplikací, mediálních souborů stažených pomocí služby Google Play, služby YouTube a dalších zdrojů, pořízená videa, obrázky a zvukové soubory stop a jiná data přenesená pomocí rozhraní Bluetooth, kabelu USB atd.

10 Nastavení



Chcete-li přejít do Nastavení, v zásuvce aplikací stiskněte ikonu .

10.1 Síť a internet

10.1.1 Wi-Fi

Prostřednictvím Wi-Fi se můžete připojit k internetu, kdykoliv se nacházíte v dosahu bezdrátové sítě, aniž by bylo nutné vkládat kartu SIM. Stačí, když otevřete obrazovku Wi-Fi a nastavíte přístupový bod pro připojení telefonu k bezdrátové síti.

Detailní pokyny k používání rozhraní Wi-Fi najdete v části „6.1.2 Wi-Fi“.

10.1.2 Mobilní síť

V této nabídce máte k dispozici možnosti **Režim roamingu**, **VoLTE**, **Preferovaný typ sítě**, **Síť**, **Názvy přístupových bodů** atd.

10.1.3 Přenesená data

Úspora datových přenosů

Povolením funkce **Úspora datových přenosů** můžete některým aplikacím zabránit v odesílání či přijímání dat na pozadí a tím zmenšit objem přenesených dat.

Mobilní data

Pokud nepotřebujete přenášet data v mobilních sítích, vypněte **Mobilní data**. V opačném případě by vám mohly být operátorem mobilní sítě naúčtovány značné poplatky, zejména pokud nemáte smlouvu o datové komunikaci.



Přenesená data se měří telefonem. Údaje operátora se mohou lišit.

10.1.4 Přístupový bod a tethering

Tato funkce umožňuje sdílet mobilní datové připojení vašeho telefonu prostřednictvím rozhraní USB nebo funkce přenosného přístupového bodu sítě Wi-Fi (viz část „6.4 Sdílení mobilního datového připojení telefonu“).

10.1.5 Karty SIM ⁽¹⁾

Stisknutím zvolte kartu SIM 1 nebo SIM 2 pro připojení k síti, volání a odesílání zpráv SMS.

10.1.6 Síť VPN

Další informace o funkci VPN najdete v části „6.5 Připojení k virtuálním privátním sítím“.

10.1.7 Režim Letadlo

Zapnutím přepínače **Režim Letadlo**  současně zakážete všechna bezdrátová připojení, včetně rozhraní Wi-Fi, Bluetooth a dalších. Připojení Wi-Fi a Bluetooth však lze v případě potřeby později povolit ručně.

⁽¹⁾ Pouze duální SIM

10.1.8 Soukromý režim DNS

Stisknutím zvolte soukromý režim DNS.

10.2 Bluetooth a připojení zařízení

10.2.1 Bluetooth

Rozhraní Bluetooth umožňuje vašemu telefonu vyměňovat v malém dosahu data (videa, obrázky, hudbu apod.) s jiným zařízením s podporou připojení Bluetooth (telefon, počítač, tiskárna, náhlavní souprava, sada do auta apod.).

Další informace o rozhraní Bluetooth najdete v části „6.2 Připojení k zařízení Bluetooth“.

10.2.2 NFC

Zapnutím přepínače  povolíte funkci NFC.

Tato funkce umožňuje výměnu dat, když se telefon dotkne jiného zařízení.

10.2.3 Vysílat

Pomocí funkce Vysílat můžete zobrazit obrazovku zařízení na televizoru a zobrazit obsah, jako jsou televizní pořady, filmy, fotografie, hry a weby z podporovaných aplikací.

10.2.4 USB

USB můžete použít k nabíjení tohoto zařízení, přenosu souborů nebo přenosu fotografií (PTP).

10.2.5 Tisk

Stisknutím možnosti Tisk aktivujete tiskové služby. Můžete vybrat možnost **Výchozí tisková služba** nebo možnost **Přidat službu** a vybrat jinou službu.

10.3 Displej

10.3.1 Stavový řádek

V této nabídce můžete zvolit styl stavového řádku a vybrat, jestli se mají sbalit ikony upozornění a jak se má zobrazovat procentuální stav baterie.

10.3.2 Výřez

Zapnutím se aplikace zobrazí na celé obrazovce, což přináší nejlepší zkušenost s telefonem.

10.3.3 Aplikace na celé obrazovce

Většina aplikací nainstalovaných v telefonu se automaticky přizpůsobí na celou obrazovku a není nutné je nastavovat ručně.

U aplikací, které se automaticky nepřizpůsobí na celou obrazovku, můžete toto zobrazení nastavit v nabídce **Nastavení > Displej > Aplikace na celou obrazovku**.

10.3.4 Úroveň jasu

Zde můžete ručně nastavit jas.

10.3.5 Tmavý režim

V tomto režimu bude obrazovka tmavá, což usnadňuje sledování nebo čtení při horším osvětlení.

10.3.6 Režim šetrný vůči zraku

Režim šetrný vůči zraku umí účinným způsobem omezit vyzařování modré barvy a přizpůsobit teplotu barev, což přináší úlevu očím. Je také možné vytvořit vlastní časový plán, kdy se má funkce zapnout.

10.3.7 Adaptivní jas

Zde je možné zapnout automatické nastavení jasu.

10.3.8 Auto otočení obrazovky

Nastavení, zda se má obrazovka automaticky otáčet.

10.3.9 Režim spánku

Nastavení časového limitu obrazovky.

10.3.10 Velikost písma

Přejetím můžete text na obrazovce zmenšit nebo zvětšit.

10.3.11 Ambientní displej

Zapněte  tuto funkci a obrazovka se probudí, když dostanete nové oznámení.

Když je zapnutá funkce **Displej Always On**, bude tato funkce vypnutá.

10.3.12 Displej Always On

Zapněte tuto funkci  a na displeji se bude neustále zobrazovat čas, datum a gesto.

Můžete také nastavit Styly a naplánovaný čas.

10.3.13 Režim rozevíracího krytu

Zapněte  režim rozevíracího krytu a získejte plnou funkčnost rozevíracího krytu.

10.3.14 Osvětlení při oznámení

Zapněte  tuto funkci, chcete-li zobrazovat oznámení se světelným efektem.

10.4 NXTVISION

10.4.1 Vylepšení obrazu

Přepnutím přepínače je zapnete. Automatické nastavení kontrastu, ostrosti a saturace, aby byl obraz na displeji jasnější, s vyšší hloubkou detailů a zlepšeným jasem u tmavších scén při prohlížení fotografií, přehrávání videí a hraní her. Pracuje pouze v barevném režimu ‚Živý‘.

10.4.2 SDR na HDR

Tato možnost je k dispozici pouze po aktivaci funkce vylepšení obrazu.

Vylepšení barev, kontrastu a míry detailů při streamování videa z jakéhokoli zdroje, takže vzniká obraz v kvalitě HDR.

10.4.3 Režim čtení

Režim čtení reprodukuje zážitek z čtení fyzické knihy na obrazovce. Jednotlivé aplikace můžete nastavit tak, aby používaly tento režim, kliknutím na nabídku Správa aplikací.

10.4.4 Barva obrazovky

Zařízení umožňuje změnit rozsah tónů zobrazení podle obsahu na displeji. Při výběru možnosti Živý můžete přizpůsobit teplotu barev obrazovky okolnímu světlu.

10.5 Úvodní obrazovka a tapety

V této nabídce se nastavují aplikace na úvodní obrazovce, lze vybrat oblíbené tapety, styly témat atd.

10.6 Zvuk

Pomocí této nabídky lze upravit mnoho parametrů vyzvánění telefonu, nastavit přehrávání hudby a další parametry zvuku.

10.6.1 Předvolby režimu Nerušit

Nechcete-li, aby vás vyzvánění telefonu nebo zvuky oznámení rušily během práce nebo odpočinku, můžete nastavit režim Nerušit.

Přejetím po stavovém řádku dvakrát směrem dolů otevřete panel Rychlá nastavení, kde se dotkněte možnosti Nerušit.

10.6.2 Vyzváněcí tón telefonu

Nastavení vyzváněcího tónu pro příchozí hovory.

10.6.3 Výchozí vyzváněcí tón oznámení

Nastavení výchozího vyzváněcího tónu oznámení.

10.6.4 Výchozí vyzváněcí tón budíku

Nastavení zvuku budíku.

10.6.5 Další zvuky a vibrace

Nastavení tónů vytáčení, zvuků uzamknutí obrazovky, zvuku při dotyku atd.

10.7 Pokročilé funkce

10.7.1 Navigace v systému

Nastavení oblíbeného rozložení navigačních tlačítek.



10.7.2 Klonování aplikací

Funkce Klonování aplikací zduplikuje aplikaci na úvodní obrazovce a je možné používat obě dvě současně.

10.7.3 Edge Bar (Lišta na okraji)

Edge Bar nabízí rychlý přístup k nejužitečnějším aplikacím a funkcím. Uživatel může díky liště pohodlně využívat zkratky aplikací i další funkce. V této funkci jsou v současnosti tři lišty – Aplikace, Kontakty a Právítko.

Stačí přejet přes úchyt okrajové lišty od okraje obrazovky. Všechny okrajové lišty jsou ve výchozím nastavení povoleny, ale lze zvolit, kterou lištu chcete používat.

- Stisknutím ikony  přidáte položku ze seznamu dostupných položek napravo. V každé liště může být až 12 položek.
- Dotykem ikony otevřete nebo spustíte danou položku.
- Dlouhým stisknutím některé ikony přejdete do režimu úprav. Položku odstraníte dotykem ikony , poté se dotkněte tlačítka **Hotovo**.
- Dotykem ikony  v pravém horním rohu přejdete do Nastavení. Tato nabídka obsahuje různé možnosti vlastních úprav, například zapnutí či vypnutí okrajové lišty, karty průběžného přepínání, zakázání okrajové lišty při používání aplikací na celé obrazovce, úpravy karet atd. Dotkněte se možnosti **Upravit polohu lišty okraje** a poté dotykem kamkoli přesuňte úchyt na okraj obrazovky.

10.7.4 Nahrávání obrazovky

Nastaví rozlišení a zvuk videa.

Chcete-li aktivovat Nahrávání obrazovky, dotkněte se ikony  v panelu Rychlého přístupu.

10.7.5 Gesta

Nastavení gest pro pohodlné používání, například umlčení rychlým gestem, snímek obrazovky 3 prsty, gesto pro rozdělení obrazovky atd.

10.7.6 Režim ovládání jednou rukou

Zmenšení zobrazené plochy a obsluha telefonu jednou rukou.

Funkce je přístupná z panelu Rychlé nastavení dotykem ikony .

10.7.7 Herní režim

Hry je možné automaticky nebo ručně přidávat do seznamu **Moje hry**. Přidejte hry do seznamu, čímž povolíte automatický herní režim při hraní her.

Nerušit během hry

Zapněte funkci **Blokovat oznámení** a **Konstantní jas** a vytvořte příjemné prostředí pro hraní.

Prevence náhodných dotyků

Zapnete-li funkci **Dvojitá kontrola gesta**, je ve hrách na celou obrazovku nutné u gesta, které vede přes celou obrazovku, přejít dvakrát, aby gesto fungovalo.

Když je tato funkce zapnutá, nebude při přehrávání fungovat funkce třiprstové obrazovky a klávesa Google Assistant.

Optimalizace her

Herní režim turbo vyčistí aplikace na pozadí a zvýší spotřebu, aby hry běžely na maximální výkon. Je-li zapnutý herní režim, omezí se využití sítě u ostatních aplikací.

10.7.8 Režim jízdy

Různá nastavení v režimu jízdy usnadňují manipulaci s příchozími hovory, díky čemuž je jízda bezpečnější. Další pokyny získáte v nabídce **Nastavení > Pokročilé funkce > Režim jízdy**.

10.7.9 Výměna telefonu

Funkce Výměna telefonu pomáhá s přenosem obsahu ze starého telefonu na nový. Dotykem ikony  se zobrazí Otázky a odpovědi.

10.8 Chytrý správce aplikací

Chytrý správce aplikací automaticky hlídá a optimalizuje využití dat, šetří baterii, spravuje úložiště, chrání telefon proti bezpečnostním hrozbám a zajišťuje, že přístroj pracuje optimálním způsobem.

Omezením automaticky spouštěných aplikací můžete zrychlit systém a prodloužit výdrž baterie.

Kvůli dalším optimalizacím je také možné provést některá nastavení ručně.

10.9 Zabezpečení

10.9.1 Zámek obrazovky

Zvolte některou z metod odemknutí obrazovky – přejetí, gesto, kód PIN, heslo nebo otisk prstu.

10.9.2 Otisk prstu

Pomocí otisku prstu můžete odemknout obrazovku, mazat upozornění, pořizovat fotografie a videa, přijímat hovory atd.

Uvedené funkce aktivujete v nabídce **Nastavení > Zabezpečení > Snímač otisků prstů**.

10.9.3 Rozpoznávání obličeje

Rozpoznávání obličeje umožňuje odemknout zařízení obličejem. Nastavte jej podle pokynů na obrazovce.

Při používání funkce rozpoznávání obličeje je třeba být tváří směrem k obrazovce telefonu.

Poznámka: před použitím funkce rozpoznávání obličeje je třeba nastavit gesto, kód PIN nebo heslo.

10.9.4 Smart Lock

Smart Lock udrží zařízení odemknuté, když je v bezpečí s vámi, a zamknuté, když zjistí, že bylo odloženo.

10.9.5 Zámek aplikací

Zámek aplikací umí efektivně chránit vaše soukromí, neboť zamkne určité aplikace pomocí gesta nebo otisku prstu. Formát zámku, čas zamknutí a aplikace, které chcete zamknout, se nastavují v nabídce **Nastavení > Zabezpečení > Zámek aplikací**.

10.9.6 Ostatní

V části **Nastavení > Zabezpečení** lze rovněž nastavit nouzovou službu, zámek karty SIM, připevnění obrazovky atd.

10.10 Poloha

Dotykem nastavíte, zdali má mít aplikace přístup k poloze zařízení. Je možné povolit přístup neustále nebo jen tehdy, když se aplikace používá.

10.11 Ochrana osobních údajů

Kvůli ochraně osobních údajů je možné povolit nebo zakázat, aby měla aplikace přístup k vaší poloze, SMS, telefonu atd. A také, zdali se mají zobrazovat hesla, případně je možné zvolit aktivity a informace, které se mají ukládat pomocí Google.

10.12 Aplikace

Stisknutím zobrazíte podrobnosti o aplikacích nainstalovaných v telefonu. Můžete také spravovat data přenesená aplikacemi nebo vynutit jejich ukončení.

V nabídce aplikace **Oprávnění aplikací** můžete udělit oprávnění pro vybranou aplikaci; lze například povolit přístup k aplikacím Fotoaparát, Kontakty, Umístění atd.

10.13 Úložiště

Tato nastavení lze využít k monitorování celkového a dostupného prostoru v telefonu.

10.14 Účty

Stisknutím této možnosti můžete přidat, odebrat a spravovat e-mailové či jiné podporované účty. Máte rovněž možnost nastavit, zda a jakým způsobem mají všechny aplikace odesílat, přijímat a synchronizovat data podle vlastních plánů a zda mohou tyto aplikace provádět synchronizaci uživatelských dat automaticky.

Dotkněte se ikony **Přidat účet** a přidejte účet pro vybranou aplikaci.

10.15 Digitální rovnováha a rodičovská kontrola

V této nabídce můžete vyhledat, kolik času jste strávili na telefonu, a dokonce v jednotlivých aplikacích. Je možné upravit časový limit používání telefonu a dosáhnout zdravého a vyváženého života.

Kromě toho mají rodiče možnost omezit používání telefonu dětem a mít pod kontrolou jejich pohyb na internetu.

10.16 Google

Slouží k nastavení účtu Google a souvisejících služeb.

10.17 Usnadnění

Pomocí možnosti Usnadnění lze nastavit libovolné nainstalované zásuvné moduly pro usnadnění použití.

10.18 Systém

10.18.1 Informace o telefonu

Zobrazí základní informace o telefonu, například název modelu, procesor, kameru, rozlišení atd.

Je také možné zjistit právní informace, číslo sestavení, stav a další parametry.

10.18.2 Aktualizace systému

Pokud chcete systém aktualizovat, klepněte na možnost **ZKONTROLOVAT AKTUALIZACE** (viz část „11.1 Nástroj FOTA Upgrade“).

10.18.3 Jazyky a zadávání

Slouží k nastavení jazyka, klávesnice na obrazovce, hlasového vstupu, rychlosti ukazatele atd.

10.18.4 Datum a čas

Pomocí možnosti Datum a čas lze nastavit zobrazení data a času.

10.18.5 Zálohování

Přepínač zapněte , chcete-li zálohovat nastavení telefonu a dalších aplikačních dat na serverech Google. Pokud telefon vyměníte, zálohovaná nastavení a data se při prvním přihlášení k účtu Google obnoví v novém telefonu. Pokud tuto možnost zaškrtnete, bude se zálohovat velké množství nastavení a dat, včetně hesel pro síť Wi-Fi, záložek, seznamu nainstalovaných aplikací, slov přidanych do slovníku používaného klávesnicí na obrazovce a většiny nastavení, která lze konfigurovat pomocí aplikace Nastavení. Pokud zrušíte zaškrtnutí této možnosti, zastavíte zálohování vašeho nastavení a veškeré existující zálohy budou ze serverů společnosti Google odstraněny.

10.18.6 Resetování

Klepnutím vyberte možnost **Reset nastavení sítě** (včetně Wi-Fi, mobilních dat a Bluetooth), **Reset předvoleb aplikace** nebo **Obnovení továrních dat**.



Při **obnovení továrních dat** dojde k odstranění všech osobních dat z interního úložiště telefonu, včetně informací o účtu Google a všech ostatních účtech, nastavení systému a aplikací a všech stažených aplikací. Doporučujeme vám, abyste si před obnovením vytvořili zálohu osobních dat.

10.18.7 Předpisy a bezpečnost

Klepnutím zobrazíte informace o produktu, jako je model produktu, název výrobce, kód IMEI, CU reference, ID deklarace Bluetooth atd.

11 Maximální využití telefonu.....

11.1 Nástroj FOTA Upgrade

Aktualizujte software v telefonu prostřednictvím nástroje FOTA (Firmware Over The Air) Upgrade.

Chcete-li získat přístup k aktualizacím, v seznamu aplikací klepněte na možnost **Nastavení > Systém > Aktualizace systému**. Před vyhledáváním aktualizací zapněte datové připojení nebo Wi-Fi.

Při zapnutém připojení Wi-Fi systém dokáže zjistit, zda je k dispozici nová verze firmwaru, a pokud k dispozici je, začne ji automaticky stahovat. Po dokončení budete moci v dialogovém okně zvolit, zda chcete aktualizaci telefonu provést ihned, nebo až později.

Pokud je vypnutá možnost **Nastavení > Systém > Aktualizace systému > ⋮ > Nastavení > Automatické stahování**, otevře se dialogové okno s dotazem, zda chcete stáhnout novou verzi firmwaru, kterou telefon vyhledal, nebo zda ji chcete ignorovat.

Pokud máte pouze mobilní síťové připojení, obdržíte pouze oznámení, které se zobrazí na stavovém řádku.

Při stahování nebo instalaci aktualizace pomocí nástroje FOTA neměňte výchozí umístění úložiště, aby nedošlo k potížím při hledání správných aktualizčních balíčků.

12 Příslušenství.....

Standardní příslušenství

- Nabíječka
- Kabel USB
- Průsvitný obal
- Špendlík karty SIM



- Příslušenství závisí na zemi.
- Zařízení používejte výhradně s baterií, nabíječkou a příslušenstvím TLC, které byly dodány se zařízením.

13 OMEZENÁ ZÁRUKA.....

- **Další práva vyplývající ze zákonů na ochranu spotřebitelů**

Jako spotřebitel můžete mít zákonná (statutární) práva („spotřebitelská práva“), která platí současně s právy stanovenými v této omezené záruce (například se může jednat o zákony na ochranu spotřebitelů platné v zemi, ve které máte trvalé bydliště). Tato omezená záruka definuje určité situace, ve kterých výrobce poskytuje či neposkytuje v souvislosti se zařízením TCL nějakou nápravu. Tato omezená záruka neomezuje žádné zákony na ochranu spotřebitelů, které se vztahují k zařízením TCL, ani neruší jejich platnost.

- **Rozsah záruky poskytované výrobcem**

Tato omezená záruka poskytovaná výrobcem definuje povinnosti výrobce ve vztahu k hardwarovým produktům a příslušenství značky TCL, které vyrábí vlastními silami nebo prostřednictvím jiné společnosti jednajících s jeho pověřením.

Výrobce zaručuje původnímu koncovému uživateli, který si zakoupil nové zařízení TCL („vám“), že zařízení TCL bude při běžném používání po určitou dobu, definovanou zvláště pro každý typ zařízení („záruční lhůta“) a počínající dnem nákupu, fungovat bez vad materiálu a zpracování.

Tuto omezenou záruku nelze převést na nikoho jiného.

Příslušné záruční období je uvedeno níže:

Telefon TCL a vestavěná baterie ⁽¹⁾	24 měsíců ⁽²⁾
Příslušenství TCL: Kabel USB, nabíječka, sluchátka	12 měsíců ⁽²⁾

V případě vady, která brání v běžném používání telefonu, okamžitě informujte prodejce a předložte mu svůj telefon společně s dokladem o koupi.

Pokud výrobce nebo příslušný autorizovaný servis vadu potvrdí, budou telefon nebo některé jeho součásti dle potřeby opraveny či vyměněny. Při opravě nebo výměně mohou být použity repasované součásti, které fungují stejným způsobem.

Tato záruka pokrývá náklady na opravu nebo výměnu (práce a náhradní díly), avšak nezahrnuje žádné další náklady.

Tato záruka se nevztahuje na vady telefonu ani jeho příslušenství, které byly způsobeny následujícími okolnostmi (bez jakéhokoli omezení):

- nedodržením pokynů k použití či instalaci nebo technických či bezpečnostních standardů platných v zeměpisné oblasti, kde je telefon používán;
- připojením jakéhokoli zařízení, jenž nebylo dodáno nebo doporučeno výrobcem;
- opravami prováděnými osobami nepovolenými výrobcem nebo jeho přidruženými společnostmi (pobočkami);
- úpravami nebo změnami softwaru nebo hardwaru provedenými osobami, které k tomu nebyly pověřeny výrobcem;

⁽¹⁾ Životnost akumulátoru telefonu ve smyslu doby pohotovosti, doby hovoru a celkové provozní životnosti závisí na podmínkách použití a konfiguraci sítě.

⁽²⁾ Záruční období se může lišit v závislosti na zemi, v níž jste produkt zakoupili, anebo na způsobu zakoupení.

- nevlídným počasím, bleskem, ohněm, vlhkem, vniknutím kapalin nebo potravin, použitím chemických produktů, stažením škodlivých souborů/software (malwaru), nárazem, vysokým napětím, korozí, oxidací.

Váš telefon nebude opraven v případě, že byly odstraněny nebo změněny štítky nebo výrobní čísla (IMEI).

Výrobce ani žádná z jeho poboček nebudou v žádném případě zodpovědné za nepřímé, náhodné či následné škody žádného druhu, což se mimo jiné vztahuje na obchodní či finanční ztráty nebo újmu, ztrátu dat nebo dobré pověsti, v plném rozsahu, v němž popření těchto záruk umožňuje zákon.

Některé země či státy neumožňují vyloučení nebo omezení nepřímých, náhodných a následných škod, případně omezení doby trvání odvozených záruk; v takovém případě se na vás předchozí omezení a vyloučení nevztahují.

Pokud zařízení TCL v průběhu záruční doby vrátíte, avšak tato omezená záruka se na vaše zařízení TCL nevztahuje, může oprava nebo zpracování podléhat určitým podmínkám a poplatkům.

Pokud nemáte trvalé bydliště v zemi, kde vám bylo zařízení TCL původně prodáno, vztahují se na vás následující podmínky:

- (a) záruční oprava nebo servis nemusejí být možné;
- (b) může být nutné, abyste přistoupili na určité podmínky nebo uhradili určité náklady (zejména dopravní a manipulační náklady);
- (c) záruční oprava nebo servis, jsou-li možné, mohou trvat déle, než je obvyklé.

• Zálohování vašich dat

Svá data, software, aplikace a nastavení uložené v zařízení TCL byste měli pravidelně zálohovat, abyste je ochránili před možnými funkčními problémy, a to i před vrácením zařízení TCL. Zálohování dat je vaší odpovědností. Nezodpovídá za něj výrobce ani prodejce, jehož prostřednictvím jste zařízení TCL zakoupili, ani žádné výrobcem autorizované servisní místo, která vám zajistilo servis, opravu nebo výměnu zařízení TCL.

Pokud potřebujete zařízení TCL poslat nebo ponechat v servisu, doporučujeme vám před odesláním/ponecháním vašeho zařízení odstranit všechna periferní či paměťová zařízení (paměťová karta, SIM karta), stejně jako všechna osobní a důvěrná data.

Při servisu, opravě nebo výměně může být obsah ve vašem zařízení TCL odstraněn či přeformátován nebo může být obnovena původní konfigurace (podle aktualizací a upgradů softwaru aktuálních v době zakoupení zařízení) a jakákoli periferní zařízení nebo paměťová zařízení mohou být odstraněna, aniž by vám byla vrácena.

Tato omezená záruka nepokrývá zálohování, obnovení či reinstalaci vašich dat, souborů ani aplikací v zařízení TCL.

Výrobce: TCL Communication Ltd.

14 Řešení problémů

Před kontaktováním servisního střediska si přečtěte následující pokyny k řešení některých potíží se zařízením:

- Baterii nabíjejte na její plnou kapacitu, abyste zajistili její optimální výdrž.
- Odeberte z telefonu nepotřebné soubory nebo aplikace, může se tím zlepšit jeho výkon.
- Software telefonu aktualizujte pomocí možností **Nastavení > Systém > Aktualizace systému**.
- Resetujte telefon pomocí možnosti **Nastavení > Systém > Obnovení > Obnovení továrních dat**. Případně můžete přidržet tlačítko **Zapnutí/Vypnutí** a současně stisknout tlačítko **Zvýšit hlasitost**, když je telefon vypnutý. Volbou **Vymazat data / obnovit tovární nastavení > Ano > Obnova továrního nastavení** dojde k obnově továrního nastavení. Všechna data telefonu budou trvale ztracena. Před resetováním telefonu důrazně doporučujeme provést úplnou zálohu jeho dat.

Proveďte rovněž následující kontroly:

Telefon nelze zapnout nebo nereaguje

- Pokud telefon nelze zapnout, nechte jej alespoň 20 minut nabíjet, abyste měli jistotu, že aktuální stav baterie zapnutí umožní. Potom telefon znovu zapněte.
- Pokud se neustále opakuje spouštěcí animace a nelze spustit operační systém telefonu, stisknutím a podržením tlačítka **Zapnutí/Vypnutí** zařízení resetujte. Tím odstraníte veškeré problémy se spouštěním operačního systému, které jsou způsobeny aplikacemi třetích stran.

- Pokud ani jeden z těchto postupů nepomůže, telefon restartujte současným stisknutím tlačítka **Zapnutí/Vypnutí** a tlačítka **Zvýšit hlasitost**. Poté volbou **Vymazat data / obnovit tovární nastavení > Ano > Obnova továrního nastavení** obnovte tovární nastavení.

Telefon několik minut nereagoval

- Pokud telefon nereaguje, vypněte jej stisknutím a přidržením tlačítka **Zapnutí/Vypnutí** do doby, než se telefon vypne a znovu zapne.
- Pokud telefon stále nefunguje, resetujte jej.

Telefon se sám od sebe vypíná

- Zkontrolujte, zda je obrazovka zamčená, když telefon nepoužíváte, a dejte pozor, aby v době, kdy byla obrazovka odemčená, nedošlo k nechtěnému stisknutí tlačítka **Zapnutí/Vypnutí**.
- Zkontrolujte úroveň nabití baterie.
- Pokud zařízení stále nefunguje, resetujte jej nebo aktualizujte software.

Nabíjení telefonu nefunguje správně

- Používejte nabíječku TLC dodanou s telefonem.
- Dbejte, aby nedošlo k úplnému vybití baterie. Pokud byla baterie delší dobu vybitá, zobrazení indikátoru nabíjení baterie na obrazovce může trvat přibližně 20 minut.
- Zajistěte, aby nabíjení probíhalo za normálních podmínek (0 °C až 45 °C).
- V zahraničí zkontrolujte, zda elektrická síť poskytuje kompatibilní napětí.

Telefon nelze připojit k síti nebo se zobrazuje zpráva „Žádný signál“.

- Zkuste se připojit k síti přesunutím na jiné fyzické místo.
- Ověřte si u vašeho operátora rozsah pokrytí sítě.

- Zkontrolujte u vašeho operátora platnost karty SIM.
- Zkuste se připojit později, protože síť může být přetížená.

Telefon se nemůže připojit k internetu

- Zajistěte, aby byla na vaší kartě SIM povolena služba pro přístup k internetu.
- Zkontrolujte v telefonu nastavení připojení k internetu.
- Ověřte, že jste v místě s pokrytím sítě.
- Zkuste se připojit později nebo z jiného místa.

Neplatná karta SIM

- Ověřte, zda byla karta SIM správně vložena.
- Dejte pozor, aby se čip na kartě SIM nepoškodil.
- Ověřte, že je služba karty SIM dostupná.

Můj telefon nemůže uskutečňovat odchozí hovory

- Ujistěte se, že bylo vytočeno platné číslo a že jste stiskli tlačítko .
- U mezinárodních hovorů zkontrolujte kód země a oblasti.
- Ujistěte se, že je telefon připojen k síti a že síť není přetížená nebo nedostupná.
- Zkontrolujte u operátora stav vašeho účtu (kredit, platnost karty SIM apod.).
- Ověřte, že není nastaveno blokování odchozích hovorů.
- Ověřte, že v telefonu není nastaven režim Letadlo.

Můj telefon nemůže přijímat příchozí hovory

- Ověřte, že je telefon zapnutý a připojený k síti (zkontrolujte, zda není síť přetížená nebo nedostupná).
- Zkontrolujte u operátora stav vašeho účtu (kredit, platnost karty SIM apod.).
- Zajistěte, aby nebylo nastaveno přesměrování příchozích hovorů.

- Zajistěte, aby nebylo nastaveno blokování některých hovorů.
- Ověřte, že v telefonu není nastaven režim Letadlo.

U příchozího hovoru se nezobrazuje jméno/číslo volajícího

- Zkontrolujte, zda vám tuto službu váš operátor poskytuje.
- Volající nastavil skrývání svého jména nebo čísla.

Nemohu najít své kontakty

- Zkontrolujte, zda není karta SIM poškozená.
- Ověřte, že je karta SIM vložena správně.

Kvalita zvuku telefonních hovorů je špatná

- Hlasitost můžete během hovorů upravovat stisknutím tlačítka **hlasitosti**.
- Zkontrolujte sílu signálu sítě. Jděte na místo, kde je silnější signál.
- Na telefonu zkontrolujte čistotu přijímače, konektoru a reproduktoru.

Nelze používat funkce popsané v příručce

- Zkontrolujte u vašeho operátora, zda máte danou službu objednanu.
- Ověřte, že daná funkce nevyžaduje použití dalšího příslušenství TLC.

Číslo vybrané v kontaktech nelze vytočit

- Zkontrolujte, zda je číslo v kontaktech správné.
- Při volání do zahraničí je třeba vybrat požadovaný kód země.

Nelze přidat kontakt

- Zkontrolujte, zda nebylo dosaženo maximálního počtu kontaktů na kartě SIM. Smažte některé záznamy nebo uložte záznamy přímo do telefonu.

Volající nemohou zanechat zprávy v mé hlasové schránce

- Kontaktujte svého síťového operátora a ověřte dostupnost této služby.

Nelze přistupovat k hlasové schránce

- Ověřte, že bylo číslo hlasové schránky vašeho operátora správně zadáno v položce „Číslo hlasové schránky“.
- Pokud je síť přetížena, zkuste to později.

Nemůžu odesílat ani přijímat zprávy MMS

- Zkontrolujte úložiště telefonu, jestli není plné.
- Kontaktujte síťového operátora a ověřte dostupnost služby a zkontrolujte nastavení zpráv MMS.
- Ověřte u vašeho operátora číslo servisního střediska nebo profil pro zprávy MMS.
- Servisní středisko může být zahlceno. Zkuste to později znovu.

Karta SIM je uzamčena kódem PIN

- Požádejte síťového operátora o kód PUK (Personal Unblocking Key).

Telefon nelze připojit k počítači

- Zkontrolujte port USB, zda není poškozený. Pokud nefunguje, zkuste na počítači použít jiný port USB.
- Zkontrolujte, zda jsou správně nainstalovány ovladače USB.
- Pokud používáte počítač se systémem Windows, zkontrolujte, zda podporuje režim MTP. Pokud používáte počítač Mac, je nutné nainstalovat nástroj Android File Transfer ze stránky www.android.com/filetransfer/.

Nemůžu stahovat nové soubory

- Ověřte, že je v úložišti telefonu dostatek místa pro stažení požadovaného souboru.
- Pro uložení stahovaných souborů vyberte kartu microSD.

- Zkontrolujte, zda vám váš operátor poskytuje potřebné služby.

Telefon není prostřednictvím rozhraní Bluetooth rozpoznán ostatními zařízeními

- Ověřte, zda je funkce Bluetooth aktivována a zda je telefon pro ostatní uživatele viditelný.
- Ověřte, zda se oba telefony nachází v oblasti dosahu rozhraní Bluetooth.

Baterie se vybíjí příliš rychle

- Ujistěte se, že provádíte celý cyklus nabíjení baterie (minimálně 120 minut).
- Po částečném nabití nemusí indikátor úrovně nabití baterie ukazovat přesně. Po odpojení nabíječky počkejte alespoň 20 minut, abyste získali přesnou indikaci.
- Podle potřeby upravte jas obrazovky.
- Prodlužte interval automatické kontroly e-mailů na co nejdelší dobu.
- Aktualizujte zprávy a informace o počasí ručně nebo prodlužte jejich interval automatické kontroly.
- Ukončete aplikace spuštěné na pozadí, které nejsou delší dobu používané.
- Funkce Bluetooth, Wi-Fi a GPS vypněte, pokud je nepoužíváte.

Během dlouhých hovorů, hraní her, surfování po internetu nebo používání jiných složitých aplikací se telefon zahřívá

- Toto zahřívání je normálním důsledkem toho, že procesor musí zpracovat velké množství dat. Po ukončení výše uvedených činností se teplota telefonu vrátí na normální hodnotu.

Po použití funkce Obnovení továrních dat musím před použitím telefonu zadat přihlašovací údaje účtu Google

- Po obnovení nastavení je nutné zadat původní přihlašovací údaje k účtu Google, který byl v tomto telefonu používán.

- Pokud si přihlašovací údaje účtu Google nepamatujete, je třeba účet Google obnovit.
- Pokud ani potom nelze získat k funkcím telefonu přístup, obraťte se na autorizované servisní středisko. Upozorňujeme, že se na tento případ nebude vztahovat záruka.

Zapomněl(a) jsem některá hesla, kódy, klíče, které v telefonu používám

- Obnovte tovární data.
- Pokud ani potom nelze získat k funkcím telefonu přístup, obraťte se na autorizované servisní středisko. Upozorňujeme, že se na tento případ nebude vztahovat záruka.

15 Technické údaje

Procesor:

- Qualcomm Snapdragon 675

Platforma:

- Android Q

Paměť:

- 128GB ROM + 6GB RAM

Rozměry (D × Š × V)

- 158,5 × 72,4 × 8,6–9,2 mm

Hmotnost:

- 177g

Displej:

- 6,47" dotykový displej s rozlišením 2340×1080

Sít:

- GSM: B2/3/5/8 (1900/1800/850/900)
- UMTS: B1/2/5/8 (2100/1900/850/900)
- LTE: B1/3/5/7/8/20/28/38/40/41 (2100/1800/850/2600/900/800/700/2600/2300/2500)

GPS:

- A-GPS

Možnosti připojení:

- Bluetooth 5.0, CaptX, aptX HD, LDAC, AAC, TWS
- Wi-Fi 802.11 b/g/n pro 2,4 GHz, 802.11 a/n/ac pro 5 GHz

- 3,5mm audio konektor
- USB 2.0 typu C

Fotoaparát:

- 64M + 2M 2,9µm noční snímky + 5M AF makro + 16M širokoúhlý
- 24M přední fotoaparát

Podporované formáty zvuku a videa:

- 3GP, 3G2, AAC, AVI, ADTS, ASF, AWB, FLAC, IMY, MID, MKV, MOV, MP3, MPEG-4, MXMF, OGG, OTA, RTTTL, RTX, WAV, WEBM, XMF

Baterie:⁽¹⁾

- Kapacita: 4500 mAh

Rozšiřující slot:

- Paměťová karta microSD™
(Možnost karty microSD s kapacitou do 256 GB)

Speciální funkce:

- GPS/GLONASS/Galileo/Beidou
- G-snímač
- Světelný snímač
- Snímač přiblížení
- El. kompas
- Gyro

Poznámka: Technické údaje se mohou změnit bez předchozího upozornění.

⁽¹⁾ Originální baterie byla podrobena přísným bezpečnostním zkouškám norem způsobilosti. Používání neoriginálních baterií může být nebezpečné.

DISPL AY GREATNESS

Více informací o používání telefonu naleznete v úplné uživatelské příručce, kterou si můžete stáhnout ze stránek tcl.com.
Na webových stránkách rovněž najdete odpovědi na často kladené otázky.