



Color LaserJet Pro MFP M178-M181

Uživatelská příručka



M178-M181



www.hp.com/support/ljM178MFP



Color LaserJet Pro MFP M178-M181

Uživatelská příručka

Autorská práva a licence

© Copyright 2019 HP Development Company, L.P.

Reprodukce, úpravy nebo překlad jsou bez předchozího písemného souhlasu zakázány kromě případů, kdy to povoluje autorský zákon.

Změna informací obsažených v tomto dokumentu je vyhrazena.

Jediné záruky na výrobky HP a služby jsou uvedeny ve výslovných prohlášeních o záruce dodaných s těmito výrobky a službami. Z tohoto dokumentu nelze vyvozovat další záruky. Společnost HP není odpovědná za technické nebo textové chyby nebo opomenutí obsažená v tomto dokumentu.

Edition 4, 9/2019

Ochranné známky

Adobe®, Adobe Photoshop®, Acrobat® a PostScript® jsou ochranné známky společnosti Adobe Systems Incorporated.

Apple a logo Apple jsou ochranné známky společnosti Apple Inc. registrované v USA a dalších zemích/oblastech.

OS X je ochranná známka společnosti Apple Inc. registrovaná v USA a dalších zemích/oblastech.

AirPrint je ochranná známka společnosti Apple Inc. registrovaná v USA a dalších zemích/oblastech.

iPad je ochranná známka společnosti Apple Inc. registrovaná v USA a dalších zemích/oblastech.

iPod je ochranná známka společnosti Apple Inc. registrovaná v USA a dalších zemích/oblastech.

iPhone je ochranná známka společnosti Apple Inc. registrovaná v USA a dalších zemích/oblastech.

Microsoft®, Windows®, Windows® XP a Windows Vista® jsou v USA registrované ochranné známky společnosti Microsoft Corporation.

UNIX® je registrovaná ochranná známka sdružení Open Group.

Obsah

1 Přehled tiskárny	1
Pohledy na tiskárnu	2
Pohled na tiskárnu zepředu	2
Pohled na tiskárnu zezadu	3
Zobrazení ovládacího panelu LED	4
Zřádkový ovládací panel LCD	5
Technické parametry tiskárny	7
Technické údaje	7
Podporované operační systémy	7
Řešení mobilního tisku	9
Rozměry tiskárny	10
Spotřeba energie, elektrické specifikace a akustické emise	11
Rozsah provozního prostředí	11
Nastavení hardwaru tiskárny a instalace softwaru	12
2 Zásobníky papíru	13
Úvod	14
Naplnění zásobníku 1	14
Úvod	14
Zásobník 1 – orientace papíru	17
Vkládání a tisk obálek	19
Úvod	19
Tisk obálek	19
Orientace obálky	19
Vkládání a tisk štítků	20
Úvod	20
Ručně podávané štítky	20
Orientace štítku	20
3 Spotřební materiál, příslušenství a díly	21
Objednávka spotřebního materiálu, příslušenství a dílů	22

Objednávání	22
Spotřební materiál a příslušenství	22
Díly pro samoobslužnou opravu zákazníkem	22
Výměna tonerových kazet	24
Úvod	24
Vyjmutí a vložení tonerových kazet zpět	26
4 Tisk	29
Tiskové úlohy (systém Windows)	30
Tisk (Windows)	30
Ruční oboustranný tisk (Windows)	30
Tisk více stránek na list (Windows)	31
Výběr typu papíru (Windows)	31
Tiskové úlohy (OS X)	33
Tisk (OS X)	33
Ruční oboustranný tisk (OS X)	33
Tisk více stránek na list (OS X)	33
Výběr typu papíru (OS X)	34
Mobilní tisk	35
Úvod	35
Funkce Wi-Fi Direct (pouze bezdrátové modely)	35
Povolení nebo zakázání funkce Wi-Fi Direct	36
Změna názvu Wi-Fi Direct tiskárny	37
HP ePrint prostřednictvím e-mailu	37
Software HP ePrint	38
AirPrint	38
Tisk integrovaný do systému Android	40
5 Kopírování	41
Vytvoření kopie	42
Oboustranné kopírování (duplexní)	44
Ruční oboustranné kopírování	44
6 Skenování	45
Skenování pomocí softwaru Skenování HP (Windows)	46
Skenování pomocí softwaru HP Easy Scan (OS X)	47
7 Fax	49
Nastavení odesílání a přijímání faxů	50
Než začnete	50

Krok 1: Identifikace typu připojení telefonu	50
Krok 2: Nastavení faxu	51
Vyhrazená telefonní linka	51
Sdílená telefonní a faxová linka	52
Sdílená hlasová/faxová linka se záznamníkem	53
Krok 3: Konfigurace času, data a hlavičky faxu	55
Průvodce nastavením faxů HP	55
Ovládací panel tiskárny	55
Integrovaný webový server HP (EWS) a nástroj HP Device Toolbox (Windows)	56
Krok 4: Provedení testu faxu	57
Odeslání faxu	58
Faxování ze skleněné desky skeneru	58
Faxování z podavače dokumentů (pouze modely s podavačem dokumentů)	59
Použití rychlých voleb a voleb skupinového vytáčení	59
Odeslání faxu ze softwaru	60
Odeslání faxu z aplikace jiného výrobce, například z aplikace Microsoft Word	60
8 Správa tiskárny	61
Změna typu připojení tiskárny (Windows)	62
Pokročilá konfigurace pomocí integrovaného webového serveru HP (EWS) a nástroje HP Device Toolbox (Windows)	63
Konfigurace nastavení sítě IP	66
Úvod	66
Zřeknutí se záruk při sdílení tiskárny	66
Zobrazení nebo změna nastavení sítě	66
Přejmenování tiskárny v síti	67
Ruční konfigurace parametrů TCP/IP IPv4 pomocí ovládacího panelu	68
Funkce zabezpečení tiskárny	70
Úvod	70
Přiřazení nebo změna systémového hesla pomocí integrovaného webového serveru	70
Nastavení úspory energie	72
Úvod	72
Tisk v režimu EconoMode	72
Konfigurace nastavení Režim spánku / Automatické vypnutí po nečinnosti	72
Nastavte Prodlevu automatického vypnutí po nečinnosti a nakonfigurujte tiskárnu pro spotřebu energie do 1 wattu	73
Konfigurace nastavení Zpožděného vypnutí	75
HP Web Jetadmin	77
Aktualizace firmwaru	78
První metoda: Aktualizace firmwaru pomocí ovládacího panelu (pouze dvouřádkové ovládací panely)	78

Druhá metoda: Aktualizace firmwaru pomocí nástroje pro aktualizaci firmwaru	78
---	----

9 Řešení problémů 81

Zákaznická podpora	82
Interpretace významu indikátorů ovládacího panelu (pouze ovládací panely LED)	83
Obnovení výchozích nastavení z výroby	86
Na ovládacím panelu tiskárny nebo na serveru EWS se zobrazí zpráva „Dochází kazeta“ nebo „Kazeta je téměř prázdná“	88
Změna nastavení „Téměř prázdné“	88
U tiskáren s faxovými funkcemi	90
Objednání spotřebního materiálu	90
Tiskárna nepodává papír nebo dochází k chybám	91
Úvod	91
Produkt nepodává papír	91
Produkt podává více listů papíru.	91
Uvznutí papíru, podavač mačká papír, nebo podává více listů papíru	91
Odstranění uvznutého papíru	93
Úvod	93
Místa uvznutí papíru	93
Dochází k častému nebo opakujícímu se uvznutí papíru?	94
Odstranění papíru uvznutého v podavači dokumentů (pouze pro modely fw)	97
Odstranění uvznutého papíru v zásobníku 1	100
Odstranění uvznutého papíru z oblasti zadních dvířek a fixační jednotky	102
Odstranění uvznutí papíru ve výstupní přihrádce	104
Zlepšení kvality tisku	106
Úvod	106
Aktualizace firmwaru tiskárny	107
Tisk pomocí jiného programu	107
Kontrola nastavení typu papíru pro tiskovou úlohu	107
Kontrola nastavení typu papíru na tiskárně	107
Kontrola nastavení typu papíru (Windows)	107
Kontrola nastavení typu papíru (OS X)	107
Kontrola stavu tonerové kazety	108
Tisk čisticí stránky	109
Vizuálně zkontrolujte tonerové kazety	111
Kontrola papíru a tiskového prostředí	111
Krok 1: Použití papíru odpovídajícího specifikacím společnosti HP	111
Krok 2: Kontrola prostředí	111
Krok 3: Nastavení zarovnání jednotlivých zásobníků papíru	112
Vyzkoušení odlišného ovladače tisku	113
Kontrola nastavení režimu EconoMode	113

Úprava sytosti tisku	114
Kalibrace tiskárny pro vyrovnání barev	115
Úprava nastavení barev (Windows)	116
Tisk a interpretace stránky kvality tisku	118
Řešení problémů s kvalitou tisku	120
Úvod	120
Řešení problémů s kvalitou tisku	120
Zlepšení kvality kopírovaného a skenovaného obrazu	128
Úvod	128
Kontrola nečistot na skenovací ploše skeneru	128
Odstranění šmouh a pruhů vznikajících při používání podavače dokumentů	128
Kontrola nastavení papíru	129
Kontrola nastavení úpravy obrazu	130
Optimalizace pro text nebo obrázky	132
Kontrola nastavení rozlišení skeneru a barev na počítači	133
Pokyny pro nastavení rozlišení a barevnosti	133
Barva	134
Kopírování od okraje k okraji	134
Čištění podávacích válečků a oddělovací podložky podavače dokumentů (pouze pro modely fw) ..	135
Zlepšení kvality faxového obrázku	137
Úvod	137
Kontrola nečistot na skenovací ploše skeneru	137
Kontrola nastavení rozlišení odesílaného faxu	137
Kontrola nastavení opravy chyb	138
Kontrola nastavení přizpůsobení na stránku	138
Odeslání na jiný fax	138
Kontrola faxu odesílatele	138
Řešení potíží s kabelovou sítí	139
Úvod	139
Špatné fyzické připojení	139
Počítač nekomunikuje s tiskárnou	139
Tiskárna používá nesprávný odkaz a nastavení duplexní sítě	140
Nové softwarové aplikace mohou způsobovat problémy s kompatibilitou	140
Počítač nebo pracovní stanice mohou být nesprávně nastaveny	140
Tiskárna je zakázána nebo jsou ostatní nastavení sítě nesprávná	140
Řešení potíží s bezdrátovou sítí (pouze bezdrátové modely)	141
Úvod	141
Kontrolní seznam bezdrátové konektivity	141
Tiskárna po dokončení bezdrátové konfigurace netiskne	142
Tiskárna netiskne a počítač má nainstalovanou bránu firewall třetí strany	142
Bezdrátové připojení po přesunutí bezdrátového směrovače nebo tiskárny nefunguje	142

K bezdrátové tiskárně nelze připojit více počítačů	142
Bezdrátová tiskárna přestává při připojení k síti VPN komunikovat	143
Síť není uvedena v seznamu bezdrátových sítí	143
Bezdrátová síť nefunguje	143
Provedení diagnostického testu bezdrátové sítě	143
Redukce rušení v bezdrátové síti	143
Řešení problémů s faxem	145
Úvod	145
Kontrolní seznam před řešením potíží	145
Řešení obecných problémů s faxem	146
Odesílání faxů je pomalé	146
Kvalita faxu je nízká	147
Fax je oříznut nebo se vytiskne na dvou stranách	147
Rejstřík	149

1 Přehled tiskárny

- [Pohledy na tiskárnu](#)
- [Technické parametry tiskárny](#)
- [Nastavení hardwaru tiskárny a instalace softwaru](#)

Další informace:

Následující informace jsou platné v okamžiku vydání dokumentu. Aktuální informace viz www.hp.com/support/ljM178MFP.

Kompletní podpora společnosti HP pro tiskárnu zahrnuje následující informace:

- Instalace a konfigurace
- Osvojování a používání
- Řešení problémů
- Stažení aktualizací softwaru a firmwaru
- Účast ve fórech podpory
- Vyhledání informací o záruce a předpisech

Pohledy na tiskárnu

- [Pohled na tiskárnu zepředu](#)
- [Pohled na tiskárnu zezadu](#)
- [Zobrazení ovládacího panelu LED](#)
- [Zřádkový ovládací panel LCD](#)

Pohled na tiskárnu zepředu

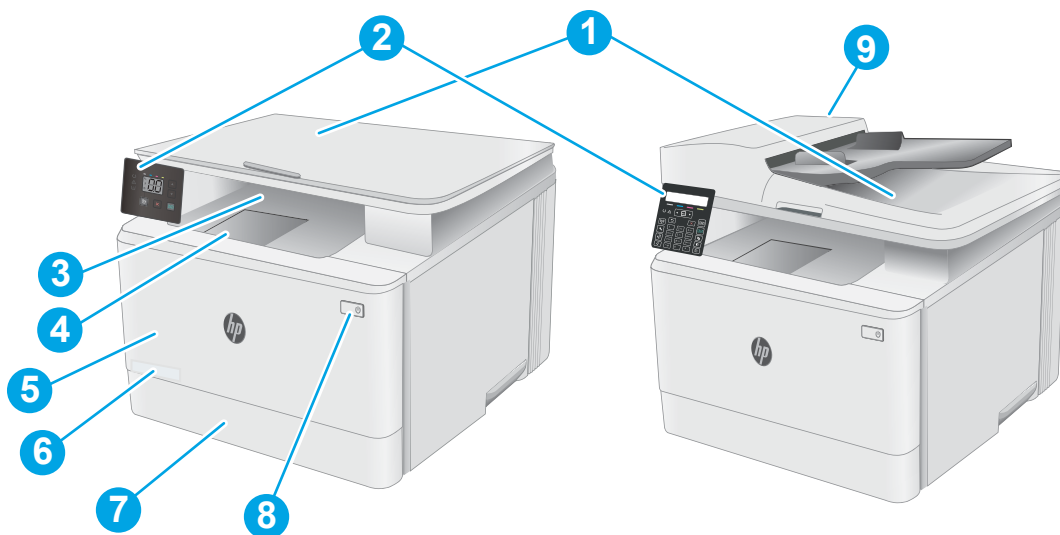

1	Skener
2	Ovládací panel (liší se podle modelu)
3	Výstupní přihrádka
4	Nástavec výstupní přihrádky
5	Přední dvířka (přístup k tonerovým kazetám)
6	Číslo modelu
7	Zásobník 1
8	Vypínač
9	Podavač dokumentů (pouze modely fw)



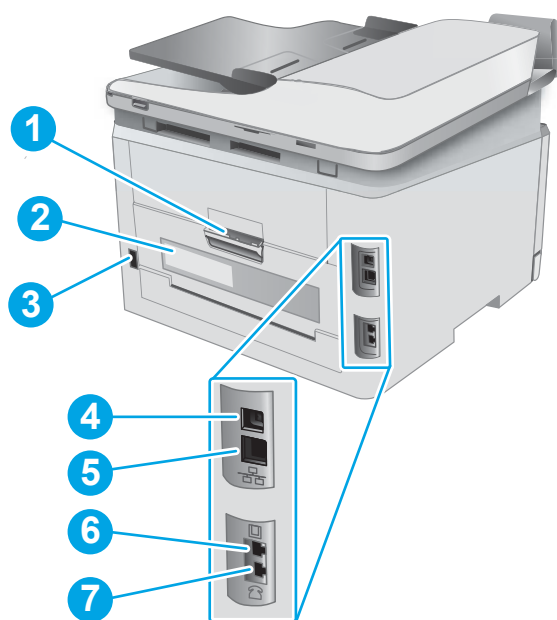



Pohled na tiskárnu zezadu

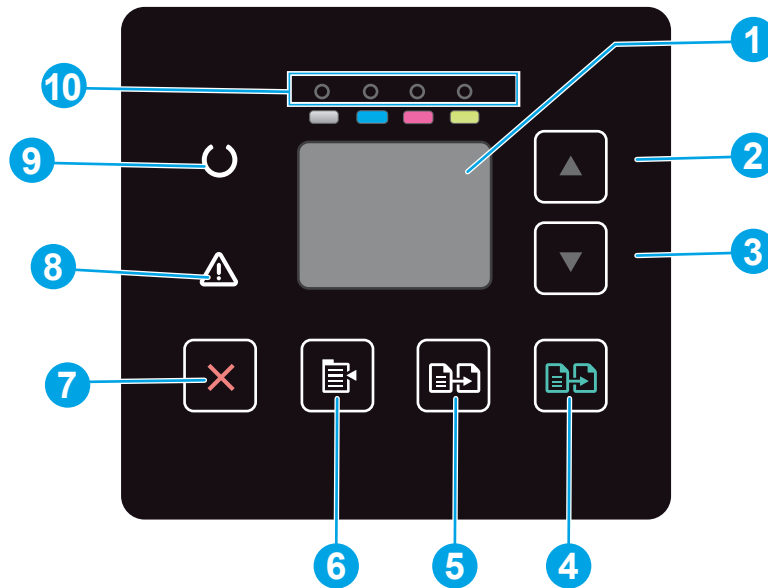

1	Zadní dvířka (přístup pro odstraňování uviznutých médií)
2	Štítek se sériovým číslem a číslem produktu
3	Přípojka pro napájení
4	Port rozhraní USB
5	Port sítě Ethernet
6	Port „line in“ faxu pro připojení telefonní linky pro fax k tiskárně (pouze u modelů s funkcí faxu)
7	Port „line out“ telefonní linky pro připojení dalšího telefonu, záznamníku či jiného zařízení (pouze u modelů s funkcí faxu)





Zobrazení ovládacího panelu LED



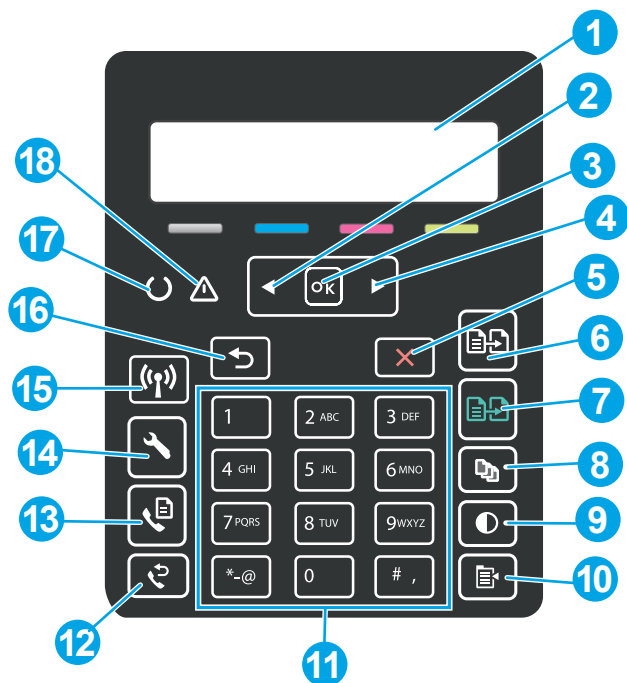







1	Displej LED ovládacího panelu	Tato obrazovka zobrazuje kódy chyb a číselné informace pro úlohy kopírování.
2	Tlačítko šipka nahoru ▲	Pomocí tohoto tlačítka lze zvýšit hodnotu zobrazenou na displeji.
3	Tlačítko šipka dolů ▼	Pomocí tohoto tlačítka lze snížit hodnotu zobrazenou na displeji.
4	Tlačítko Zahájit barevné kopírování 	Stisknutím tohoto tlačítka spustíte barevné kopírování.
5	Tlačítko Zahájit černobílé kopírování 	Stisknutím tohoto tlačítka spustíte černobílé kopírování.
6	Tlačítko Nastavení kopírování 	Pomocí tohoto tlačítka lze procházet možnostmi Počet kopií, Světlejší/Tmavší a Zmenšit/Zvětšit. Výchozí možností je Počet kopií.
7	Tlačítko Storno 	Stisknutím tohoto tlačítka lze provádět následující akce: <ul style="list-style-type: none"> • Zrušení tiskové úlohy při tisku tiskárny. • Obnovení aktuálního nastavení kopírování na výchozí hodnoty, když je tiskárna v nečinnosti. • Ukončení režimu výchozího nastavení kopírování bez uložení hodnoty, pokud je tiskárna v režimu výchozího nastavení kopírování.
8	Kontrolka LED Pozor 	Kontrolka Pozor bliká, pokud tiskárna vyžaduje pozornost uživatele, například když dojde papír nebo je nutné vyměnit tonerovou kazetu. Pokud kontrolka svítí, ale neblinká, došlo k chybě tiskárny.
9	Kontrolka LED Připraveno 	Kontrolka Připraveno svítí, ale neblinká, pokud je tiskárna připravena k tisku. Bliká během příjmu tiskových dat nebo při zrušení tiskové úlohy.
10	Kontrolka LEDs Spotřební materiál	Kontrolka spotřebního materiálu bliká, pokud dojde k chybě, a svítí a neblinká, pokud je spotřebního materiálu málo a je nutné jej vyměnit.

Zřádkový ovládací panel LCD



1	Displej Zřádkového ovládacího panelu	Na této obrazovce jsou zobrazeny nabídky a informace o tiskárně.
2	Tlačítko šipka vlevo ◀	Pomocí tohoto tlačítka lze procházet nabídky nebo snížit hodnotu zobrazenou na displeji.
3	Tlačítko OK	Pomocí tlačítka OK lze provést následující akce: <ul style="list-style-type: none"> • otevření nabídek ovládacího panelu, • otevření podnabídky zobrazené na displeji ovládacího panelu, • výběr položky nabídky, • odstranění některých chyb, • spuštění tiskové úlohy jako odpověď na výzvu na ovládacím panelu (např. pokud se na displeji ovládacího panelu zobrazí zpráva Pokračujte stisknutím tlačítka OK).
4	Tlačítko šipka vpravo ▶	Pomocí tohoto tlačítka lze procházet nabídky nebo snížit hodnotu zobrazenou na displeji.
5	Tlačítko Storno ✕	Pomocí tohoto tlačítka zrušíte tiskovou úlohu, nebo zavřete nabídky ovládacího panelu.
6	Tlačítko Zahájit černobílé kopírování 	Pomocí tohoto tlačítka zahájíte úlohu černobílého kopírování.
7	Tlačítko Zahájit barevné kopírování 	Pomocí tohoto tlačítka zahájíte úlohu barevného kopírování.
8	Tlačítko Počet kopií 	Toto tlačítko slouží k nastavení počtu zpracovaných kopií.
9	Tlačítko Světlejší/tmavší 	Pomocí tohoto tlačítka upravíte nastavení tmavosti aktuální úlohy kopírování.

10	Tlačítko Nabídka kopírování 	Pomocí tohoto tlačítka otevřete nabídku Kopírování .
11	Alfanumerická klávesnice	Pomocí klávesnice zadejte faxová čísla.
12	Tlačítko Opakovat vytáčení faxu  (pouze u modelů s funkcí faxu)	Pomocí tohoto tlačítka lze vytočit poslední číslice použité u předchozí úlohy faxování.
13	Tlačítko Zahájit faxování  (pouze u modelů s funkcí faxu)	Pomocí tohoto tlačítka zahájíte úlohu faxování.
14	Tlačítko Nastavení 	Pomocí tohoto tlačítka otevřete nabídku Nastavení.
15	Tlačítko bezdrátového připojení 	Pomocí tohoto tlačítka přejdete do nabídky Bezdrátová síť.
16	Tlačítko šipka zpět 	Toto tlačítko slouží k provádění následujících akcí: <ul style="list-style-type: none"> • ukončení nabídek ovládacího panelu, • přechod zpět k předchozí nabídce v seznamu podnabídek, • přechod zpět k předchozí položce nabídky v seznamu podnabídek (bez uložení změn položky nabídky).
17	Kontrolka LED Připraveno 	Kontrolka Připraveno svítí, ale neblinká, pokud je tiskárna připravena k tisku. Bliká během příjmu tiskových dat nebo při zrušení tiskové úlohy.
18	Kontrolka LED Pozor 	Kontrolka Pozor bliká, pokud tiskárna vyžaduje pozornost uživatele, například když dojde papír nebo je nutné vyměnit tonerovou kazetu. Pokud kontrolka svítí, ale neblinká, došlo k chybě tiskárny.

Technické parametry tiskárny

 **DŮLEŽITÉ:** Zatímco následující technické údaje jsou přesné v době vydání, později se mohou změnit. Aktuální informace najdete v části www.hp.com/support/ljM178MFP.

- [Technické údaje](#)
- [Podporované operační systémy](#)
- [Řešení mobilního tisku](#)
- [Rozměry tiskárny](#)
- [Spotřeba energie, elektrické specifikace a akustické emise](#)
- [Rozsah provozního prostředí](#)

Technické údaje

Aktuální informace naleznete v části www.hp.com/support/ljM178MFP.

Podporované operační systémy

Následující informace platí pro tiskové ovladače Windows PCL 6 a HP pro OS X daných tiskáren a pro instalační software.

Systém Windows: Pokud z instalačního softwaru HP spustíte instalaci plné verze softwaru, nainstaluje se v závislosti na používané verzi systému Windows tiskový ovladač „HP PCL.6“ verze 3, „HP PCL 6“ verze 3 nebo „HP PCL-6“ verze 4 spolu s dalším, volitelným softwarem. Stažení tiskového ovladače „HP PCL.6“ verze 3, „HP PCL 6“ verze 3 a „HP PCL-6“ verze 4 z webu podpory tiskáren pro tuto tiskárnu: www.hp.com/support/ljM178MFP.

OS X: Tato tiskárna podporuje počítače Mac. Stáhněte si aplikaci HP Easy Start ze stránky 123.hp.com/LaserJet nebo ze stránky Podpora tiskárny a poté pomocí aplikace HP Easy Start nainstalujte tiskový ovladač HP. Software HP Easy Start není součástí instalačního softwaru HP.

1. Přejděte na stránku 123.hp.com/LaserJet.
2. Při stahování softwaru tiskárny postupujte podle uvedených kroků.

Linux: Informace a tiskové ovladače pro systém Linux najdete na adrese www.hp.com/go/linuxprinting.

UNIX: Informace a tiskové ovladače pro systém UNIX® najdete na adrese www.hp.com/go/unixmodelscripts.

Tabulka 1-1 Podporované operační systémy a ovladače tiskárny

Operační systém	Tiskový ovladač nainstalován (pomocí softwaru z webové stránky)	Poznámky
Windows® XP SP3, 32bitová verze	Tiskový ovladač „HP PCL.6“ dané tiskárny je v tomto operačním systému instalován jako součást instalace softwaru.	Společnost Microsoft ukončila hlavní podporu systému Windows XP v dubnu 2009. Společnost HP se bude nadále snažit o maximální podporu systému Windows XP, u kterého byla oficiálně ukončena podpora. Některé funkce tiskového ovladače nejsou podporovány.

Tabulka 1-1 Podporované operační systémy a ovladače tiskárny (pokračování)

Operační systém	Tiskový ovladač nainstalován (pomocí softwaru z webové stránky)	Poznámky
Windows Vista®, 32bitová verze	Tiskový ovladač „HP PCL.6“ dané tiskárny je v tomto operačním systému instalován jako součást instalace softwaru.	Společnost Microsoft ukončila hlavní podporu systému Windows Vista v dubnu 2012. Společnost HP se bude nadále snažit o maximální podporu operačního systému Vista, u kterého byla oficiálně ukončena podpora. Některé funkce tiskového ovladače nejsou podporovány.
Windows 7, 32bitová a 64bitová verze	Tiskový ovladač „HP PCL 6“ dané tiskárny je v tomto operačním systému instalován jako součást instalace softwaru.	
Windows 8, 32bitová a 64bitová verze	Tiskový ovladač „HP PCL 6“ dané tiskárny je v tomto operačním systému instalován jako součást instalace softwaru.	Podpora pro systém Windows 8 RT je poskytována prostřednictvím 32bitové verze ovladače Microsoft IN OS verze 4.
Windows 8.1, 32bitová a 64bitová verze	Tiskový ovladač „HP PCL -6“ V4 dané tiskárny je v tomto operačním systému instalován jako součást instalace softwaru.	Podpora pro systém Windows 8.1 RT je poskytována prostřednictvím 32bitové verze ovladače Microsoft IN OS verze 4.
Windows 10, 32bitová a 64bitová verze	Tiskový ovladač „HP PCL -6“ V4 dané tiskárny je v tomto operačním systému instalován jako součást instalace softwaru.	
Windows Server 2008 SP2, 32bitová verze	Tiskový ovladač tiskárny „HP PCL.6“ je k dispozici ke stažení na webovém serveru podpory tiskárny. Ovladač stáhněte a poté nainstalujte pomocí nástroje Přidat tiskárnu společnosti Microsoft.	Společnost Microsoft ukončila hlavní podporu systému Windows Server 2008 v lednu 2015. Společnost HP se bude nadále snažit o maximální podporu systému Windows Server 2008, u kterého byla oficiálně ukončena podpora. Některé funkce tiskového ovladače nejsou podporovány.
Windows Server 2008 SP2, 64bitová verze	Tiskový ovladač tiskárny „HP PCL 6“ je k dispozici ke stažení na webovém serveru podpory tiskárny. Ovladač stáhněte a poté nainstalujte pomocí nástroje Přidat tiskárnu společnosti Microsoft.	Společnost Microsoft ukončila hlavní podporu systému Windows Server 2008 v lednu 2015. Společnost HP se bude nadále snažit o maximální podporu systému Windows Server 2008, u kterého byla oficiálně ukončena podpora.
Windows Server 2008 R2, SP 1, 64bitová verze	Tiskový ovladač „HP PCL 6“ dané tiskárny je v tomto operačním systému instalován jako součást instalace softwaru.	
Windows Server 2012, 64bitová verze	Tiskový ovladač „HP PCL 6“ dané tiskárny je v tomto operačním systému instalován jako součást instalace softwaru.	
Windows Server 2012 R2, 64bitová verze	Tiskový ovladač „HP PCL -6“ dané tiskárny je v tomto operačním systému instalován jako součást instalace softwaru.	
Windows 10 server (Server 2016), 32bitová a 64bitová verze	Tiskový ovladač „HP PCL -6“ dané tiskárny je v tomto operačním systému instalován jako součást instalace softwaru.	
OS X 10.10 Yosemite, OS X 10.11 El Capitan, OS X 10.12 Sierra	Chcete-li instalovat tiskový ovladač, stáhněte software HP Easy Start z adresy 123.hp.com/LaserJet Při instalaci softwaru tiskárny a tiskového ovladače postupujte podle uvedených kroků.	

 **POZNÁMKA:** Aktuální seznam podporovaných operačních systémů je uveden na adrese www.hp.com/support/ljm178MFP, kde také naleznete kompletní nápovědu společnosti HP k tiskárně.

 **POZNÁMKA:** Informace o podpoře ovladačů HP UPD pro tuto tiskárnu najdete na stránkách www.hp.com/go/upd. V části **Další informace** klikněte na odkazy.

Tabulka 1-2 Minimální požadavky na systém

Windows	OS X
<ul style="list-style-type: none">• Jednotka CD-ROM, jednotka DVD nebo připojení k internetu• Vyhrazené připojení USB 1.1 nebo 2.0 nebo síťové připojení• 400 MB dostupného místa na pevném disku• 1 GB paměti RAM (32bitová verze) nebo 2 GB paměti RAM (64bitová verze)	<ul style="list-style-type: none">• Internetové připojení• 1 GB dostupného místa na pevném disku

Řešení mobilního tisku

Společnost HP nabízí řadu řešení pro mobilní tisk a tisk pomocí softwaru ePrint s cílem zajistit snadný tisk na tiskárnách HP z notebooku, tabletu, chytrého telefonu nebo jiného mobilního zařízení. Na adrese www.hp.com/go/LaserJetMobilePrinting si prohlédněte celý seznam a co nejlépe se podle něj rozhodněte.

 **POZNÁMKA:** Aktualizací firmwaru tiskárny zajistíte podporu všech možností mobilního tisku a tisku ePrint.

- Funkce Wi-Fi Direct (pouze bezdrátové modely)
- Funkce HP ePrint prostřednictvím e-mailu (vyžaduje povolení Webových služeb HP a registraci tiskárny ve službě HP Connected)
- Aplikace HP ePrint (k dispozici pro operační systémy Android, iOS a Blackberry)
- Aplikace HP All-in-One Remote pro zařízení se systémem iOS a Android
- Software HP ePrint
- Tisk Google Cloud Print
- AirPrint
- Tisk ze zařízení Android

Rozměry tiskárny

Obrázek 1-1 Rozměry modelů n a nw

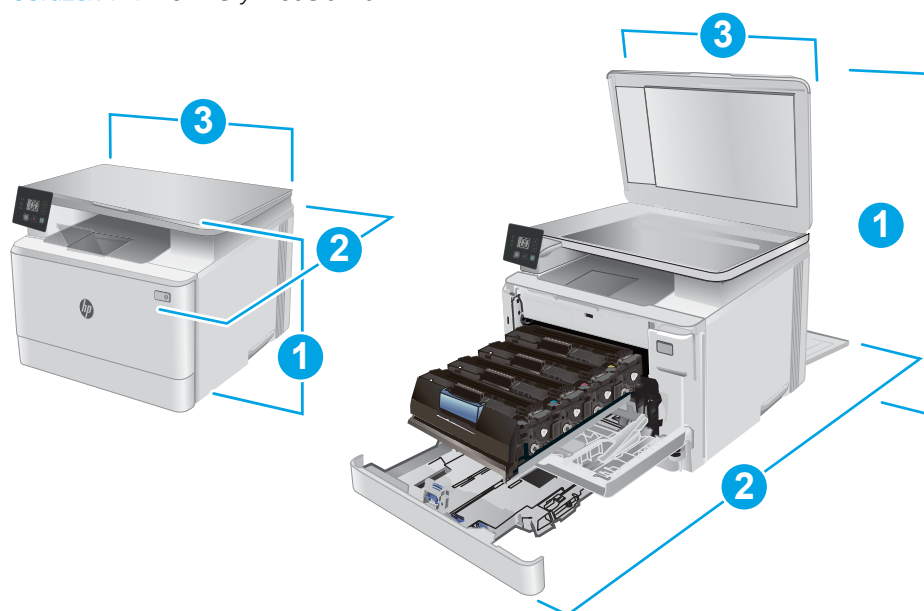

	Tiskárna zcela zavřená	Tiskárna zcela otevřená
1. Výška	292,6 mm	545 mm
2. Hloubka	380 mm	855 mm
3. Šířka	420 mm	420 mm
Hmotnost (včetně kazet)	15,7 kg	

Obrázek 1-2 Rozměry modelů fw

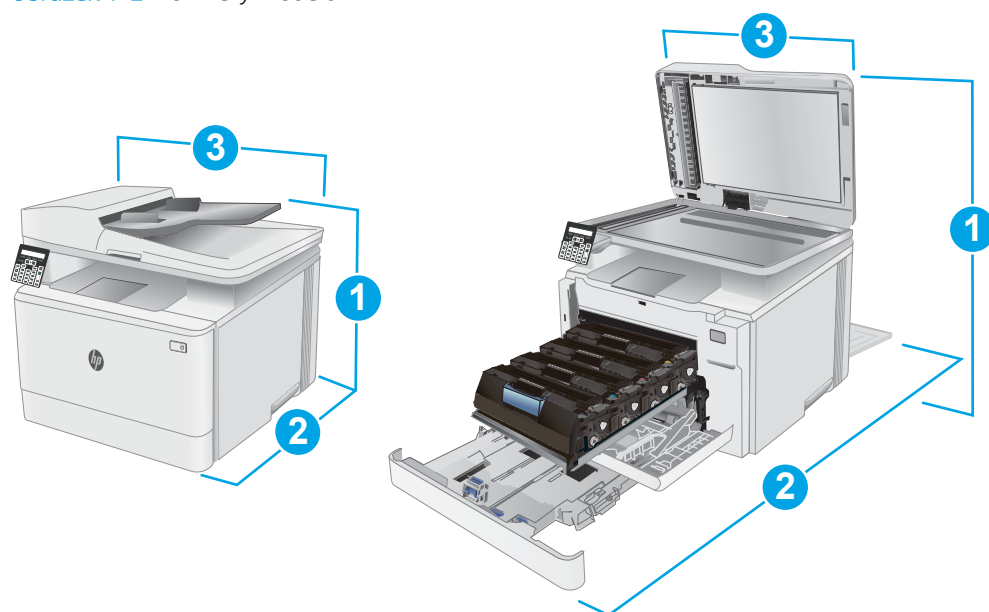

	Tiskárna zcela zavřená	Tiskárna zcela otevřená
1. Výška	341,2 mm	540 mm
2. Hloubka	380 mm	855 mm
3. Šířka	420 mm	457 mm
Hmotnost (včetně kazet)	16,3 kg	

Spotřeba energie, elektrické specifikace a akustické emise

Nejnovější informace najdete na webové stránce www.hp.com/support/ljM178MFP.

⚠ UPOZORNĚNÍ: Požadavky na napájení vycházejí z podmínek země/oblasti, kde se tiskárna prodává. Neměňte provozní napětí. Hrozí poškození tiskárny a ztráta nároku na záruční opravu.

Rozsah provozního prostředí

Tabulka 1-3 Rozsah provozního prostředí

Prostředí	Doporučeno	Povoleno
Teplota	17 až 25 °C	15 až 30 °C
Relativní vlhkost	Relativní vlhkost 30 až 70 %	Relativní vlhkost 10 až 80 %

Nastavení hardwaru tiskárny a instalace softwaru

Základní pokyny pro nastavení naleznete v instalačním letáku a příručce Začínáme, které jsou dodávány společně s tiskárnou. Další pokyny naleznete na webu společnosti HP v sekci podpory.

Chcete-li získat kompletní podporu společnosti HP pro tiskárnu, přejděte na adresu www.hp.com/support/ijM178MFP. Najdete tam následující podporu:

- Instalace a konfigurace
- Osvojování a používání
- Řešení problémů
- Stažení aktualizací softwaru a firmwaru
- Účast ve fórech podpory
- Vyhledání informací o záruce a předpisech

2 Zásobníky papíru

- [Úvod](#)
- [Naplnění zásobníku 1](#)
- [Vkládání a tisk obálek](#)
- [Vkládání a tisk štítků](#)

Další informace:

Následující informace jsou platné v okamžiku vydání dokumentu. Aktuální informace viz www.hp.com/support/ljM178MFP.

Kompletní podpora společnosti HP pro tiskárnu zahrnuje následující informace:

- Instalace a konfigurace
- Osvojování a používání
- Řešení problémů
- Stažení aktualizací softwaru a firmwaru
- Účast ve fórech podpory
- Vyhledání informací o záruce a předpisech

Úvod

⚠ UPOZORNĚNÍ: Nevytahujte současně více než jeden zásobník papíru.

Na zásobníky papíru nikdy nestoupejte.

Při zavírání zásobníků papíru do nich nevkládejte ruce.

Při přenášení tiskárny musí být všechny zásobníky zavřené.

Naplnění zásobníku 1

Úvod

Následující informace popisují, jak vkládat papír do zásobníku 1. Tento zásobník pojme až 150 listů papíru gramáže 75 g/m².

📝 POZNÁMKA: Jak se vyhnout uvíznutí papíru:

- Nikdy nepřidávejte nebo nevyjímejte papír ze zásobníku během tisku.
- Před naplněním zásobníku vyjměte ze vstupního zásobníku veškerý papír a stoh papíru srovnejte.
- Při vkládání papíru jej neprocházejte rychlým listováním mezi prsty.
- Používejte papír, který není zvrásněný, zvlněný nebo poškozený.

1. Otevřete zásobník.

POZNÁMKA: Tento zásobník neotvírejte, pokud se používá.

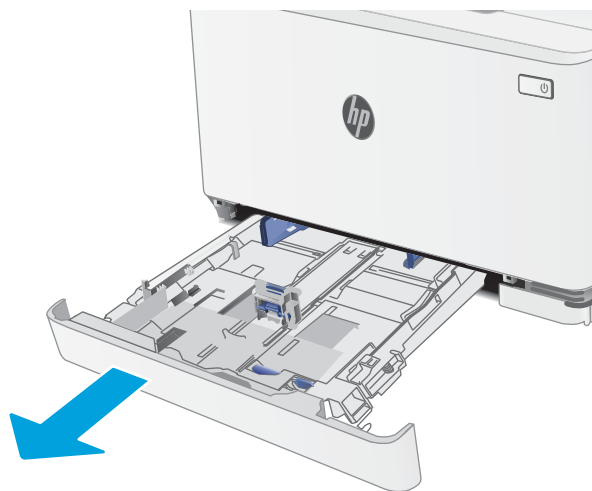

2. Upravte vodítka papíru stisknutím seřizovacích páček a posunutím vodítek do polohy odpovídající formátu používaného papíru.

POZNÁMKA: Chcete-li vložit papír formátu Legal, vysuňte zásobník stisknutím modré západky a vytažením přední části zásobníku směrem dopředu. Je-li vložen papír formátu Legal, vyčnívá zásobník 1 z přední části tiskárny asi o 57,5 mm.

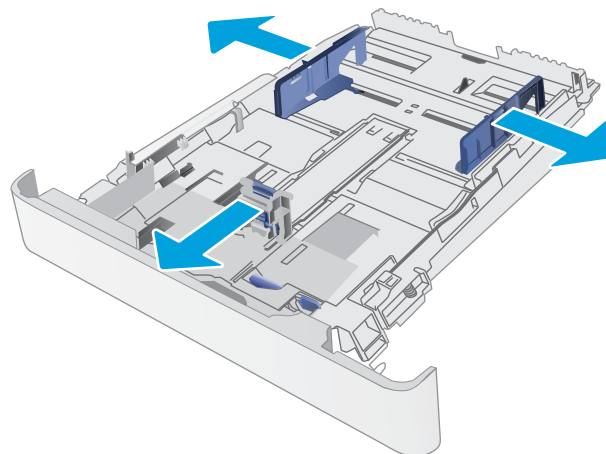

3. Vložte do zásobníku papír. Informace týkající se orientace papíru naleznete zde: [Zásobník 1 – orientace papíru na stránce 17](#).

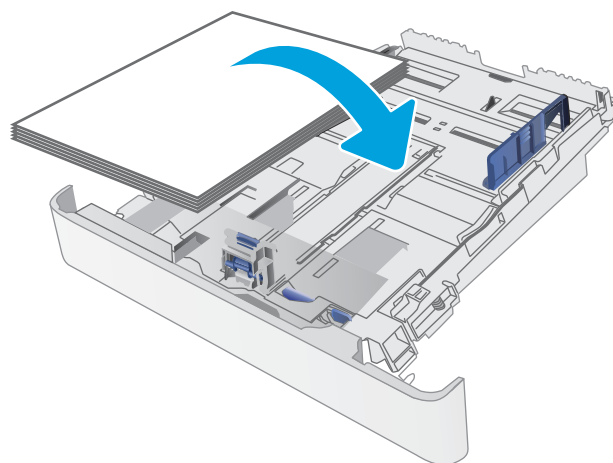

4. Nastavte vodítka tak, aby se stohu papíru lehce dotýkala, ale neohýbala ho.

POZNÁMKA: Nenastavujte vodítka papíru příliš těsně ke stohu papíru.

POZNÁMKA: Abyste předešli uvíznutí papíru, upravte vodítka papíru do správné polohy a nepřepíňujte zásobník.

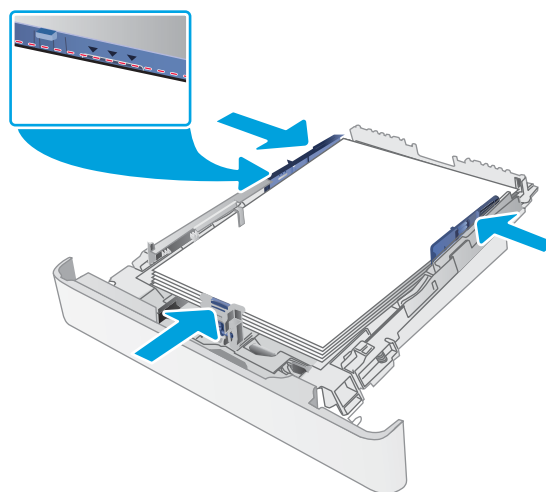

5. Zavřete zásobník.



Zásobník 1 – orientace papíru

Při použití papíru vyžadujícího specifickou orientaci jej vkládejte v souladu s informacemi uvedenými v následující tabulce.

Typ papíru	Orientace obrazu	Výstup	Formát papíru	Vkládání papíru
Hlavičkový nebo předtištěný papír	Na výšku	Jednostranný tisk	Letter, Legal, Executive, Oficio (8,5 x 13), A4, A6, B5 (JIS), B5 (ISO), Pohlednice #10, japonská pohlednice (pohlednice (JIS)), dvojitá japonská pohlednice otočená (dvojitá pohlednice (JIS))	Lícem nahoru Horním okrajem k zadní části zásobníku
		Oboustranný tisk	Letter, Legal, Executive, Oficio (8,5 x 13), A4, A6, B5 (JIS), B5 (ISO), Pohlednice #10, japonská pohlednice (pohlednice (JIS)), dvojitá japonská pohlednice otočená (dvojitá pohlednice (JIS))	Lícem dolů Horním okrajem k zadní části zásobníku
	Na šířku	Jednostranný tisk	A5	Lícem nahoru Horním okrajem k zadní části zásobníku

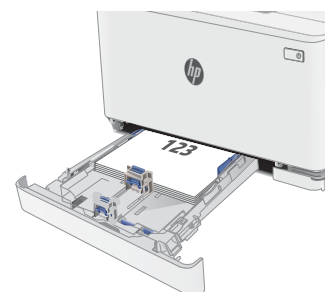

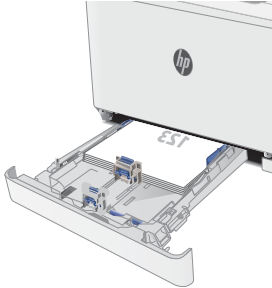
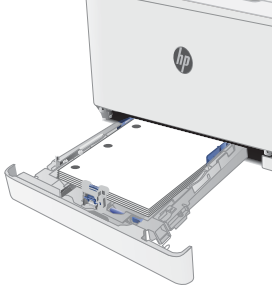
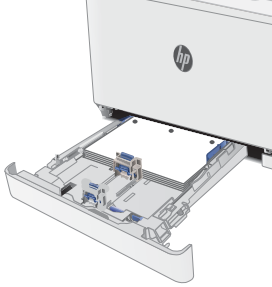
Typ papíru	Orientace obrazu	Výstup	Formát papíru	Vkládání papíru
		Oboustranný tisk	A5	Lícem dolů Horním okrajem k zadní části zásobníku
				
Děrovaný	Na výšku	Jednostranný nebo oboustranný tisk	Letter, Legal, Executive, Oficio (8,5 x 13), A4, A6, B5 (JIS), B5 (ISO), Pohlednice #10, japonská pohlednice (pohlednice (JIS)), dvojitá japonská pohlednice otočená (dvojitá pohlednice (JIS))	Lícem nahoru Otvory směrem k levé straně zásobníku
				
	Na šířku	Jednostranný nebo oboustranný tisk	A5	Lícem nahoru Otvory k přední části zásobníku
				

Vkládání a tisk obálek

Úvod

Následující informace popisují, jak tisknout a vkládat obálky. Zásobník 1 pojme až 5 obálek.

Pokud chcete tisknout obálky pomocí možnosti ručního podávání, následujícím způsobem vyberte správná nastavení v ovladači tiskárny a po odeslání tiskové úlohy do tiskárny vložte obálky do zásobníku.

Tisk obálek

1. Vyberte ze softwarového programu možnost **Tisk**.
2. Vyberte tiskárnu ze seznamu tiskáren a kliknutím nebo klepnutím na tlačítko **Vlastnosti** nebo **Předvolby** spusťte ovladač tisku.

 **POZNÁMKA:** Název tlačítka se v různých softwarových programech liší.

 **POZNÁMKA:** Přístup k těmto funkcím z úvodní obrazovky systému Windows 8 či 8.1 získáte výběrem možnosti **Zařízení**, dále zvolte možnost **Tisk** a poté vyberte tiskárnu.

3. Klikněte nebo klepněte na kartu **Papír/Kvalita**.
4. V rozevíracím seznamu **Formát papíru** vyberte správný formát pro obálky.
5. V rozevíracím seznamu **Typ papíru** vyberte možnost **Obálka**.
6. V rozevíracím seznamu **Zdroj papíru** vyberte možnost **Ruční podávání**.
7. Kliknutím na tlačítko **OK** zavřete dialogové okno **Vlastnosti dokumentu**.
8. V dialogovém okně **Tisk** klikněte na tlačítko **OK**, tím úlohu vytisknete.

Orientace obálky

Zásobník	Rozměry obálky	Postup založení obálek
Zásobník 1	Obálka č. 10, obálka Monarch, obálka B5, obálka C5, obálka DL	Lícem nahoru Krátkou stranou určenou pro známku k zadní části zásobníku

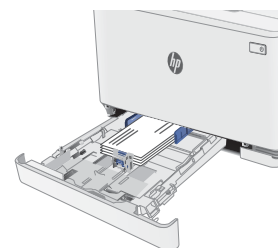

Vkládání a tisk štítků

Úvod

Následující informace popisují, jak tisknout a vkládat štítky. Zásobník 1 pojme až 50 archů štítků.

Pokud chcete tisknout štítky pomocí možnosti ručního podávání, vyberte správná nastavení pomocí tohoto postupu v ovladači tiskárny a po odeslání tiskové úlohy do tiskárny vložte štítky do zásobníku. Při použití ručního podávání tiskárna na vytisknutí úlohy čeká, dokud nerozpozná, že se zásobník otevřel.

Ručně podávané štítky

1. Vyberte ze softwarového programu možnost **Tisk**.
2. Vyberte tiskárnu ze seznamu tiskáren a kliknutím nebo klepnutím na tlačítko **Vlastnosti** nebo **Předvolby** spusťte ovladač tisku.

 **POZNÁMKA:** Název tlačítka se v různých softwarových programech liší.

 **POZNÁMKA:** Přístup k těmto funkcím z úvodní obrazovky systému Windows 8 či 8.1 získáte výběrem možnosti **Zařízení**, dále zvolte možnost **Tisk** a poté vyberte tiskárnu.

3. Klikněte na kartu **Papír/Kvalita**.
4. V rozevíracím seznamu **Formát papíru** vyberte správný formát pro archy štítků.
5. V rozevíracím seznamu **Typ papíru** vyberte možnost **Štítky**.
6. V rozevíracím seznamu **Zdroj papíru** vyberte možnost **Ruční podávání**.
7. Kliknutím na tlačítko **OK** zavřete dialogové okno **Vlastnosti dokumentu**.
8. V dialogovém okně **Tisk** klikněte na tlačítko **OK**, tím úlohu vytisknete.

Orientace štítku

Zásobník	Vkládání štítků
Zásobník 1	Lícem nahoru Horním okrajem k zadní části zásobníku

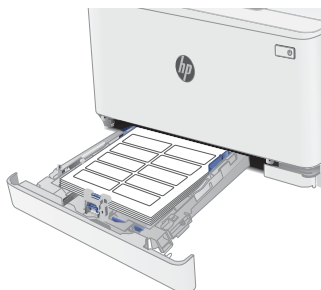

3 Spotřební materiál, příslušenství a díly

- [Objednávka spotřebního materiálu, příslušenství a dílů](#)
- [Výměna tonerových kazet](#)

Další informace:

Následující informace jsou platné v okamžiku vydání dokumentu. Aktuální informace viz www.hp.com/support/ljM178MFP.

Kompletní podpora společnosti HP pro tiskárnu zahrnuje následující informace:

- Instalace a konfigurace
- Osvojování a používání
- Řešení problémů
- Stažení aktualizací softwaru a firmwaru
- Účast ve fórech podpory
- Vyhledání informací o záruce a předpisech

Objednávka spotřebního materiálu, příslušenství a dílů

Objednávání

Objednání spotřebního materiálu a papíru	www.hp.com/go/suresupply
Objednání originálních částí nebo příslušenství HP	www.hp.com/buy/parts
Objednání prostřednictvím servisu nebo poskytovatele podpory	Obraťte se na autorizovaný servis nebo na autorizovaného poskytovatele podpory HP.
Objednávky pomocí integrovaného webového serveru HP (EWS)	Chcete-li se dostat k objednávkám, zadejte v podporovaném webovém prohlížeči v počítači do adresového řádku IP adresu tiskárny nebo název hostitele. Integrovaný webový server HP (EWS) obsahuje odkaz na stránky HP SureSupply, na kterých jsou uvedeny informace o možnostech nákupu originálního spotřebního materiálu HP.

Spotřební materiál a příslušenství

Položka	Popis	Číslo kazety	Výrobní číslo
Spotřební materiál			
Pro použití pouze v Severní Americe, Latinské Americe, v zemích/oblastech v Tichomoří a Japonsku			
Originální černá tonerová kazeta HP 204A LaserJet	Náhradní černá tonerová kazeta se standardní kapacitou	204A	CF510A
Originální azurová tonerová kazeta HP 204A LaserJet	Náhradní azurová inkoustová kazeta se standardní kapacitou	204A	CF511A
Originální žlutá tonerová kazeta HP 204A LaserJet	Náhradní žlutá tonerová kazeta se standardní kapacitou	204A	CF512A
Originální purpurová tonerová kazeta HP 204A LaserJet	Náhradní purpurová tonerová kazeta se standardní kapacitou	204A	CF513A
Pro použití pouze v Evropě, Rusku, SNS, na Středním východě a v Africe			
Originální černá tonerová kazeta HP 205A LaserJet	Náhradní černá tonerová kazeta se standardní kapacitou	205A	CF530A
Originální azurová tonerová kazeta HP 205A LaserJet	Náhradní azurová inkoustová kazeta se standardní kapacitou	205A	CF531A
Originální žlutá tonerová kazeta HP 205A LaserJet	Náhradní žlutá tonerová kazeta se standardní kapacitou	205A	CF532A
Originální purpurová tonerová kazeta HP 205A LaserJet	Náhradní purpurová tonerová kazeta se standardní kapacitou	205A	CF533A

Díly pro samoobslužnou opravu zákazníkem

Kvůli zkrácení doby opravy jsou pro mnoho tiskáren HP LaserJet dostupné díly pro vlastní opravu zákazníkem (CSR). Více informací o programu CSR a jeho výhodách najdete na webu www.hp.com/go/csr-support a www.hp.com/go/csr-faq.

Originální náhradní díly HP lze objednat na webu www.hp.com/buy/parts nebo prostřednictvím autorizovaného servisu nebo poskytovatele podpory HP. Při objednávání je nutné znát alespoň jednu z následujících věcí: číslo dílu, sériové číslo (na zadní straně tiskárny), číslo produktu nebo název tiskárny.

- Díly, u nichž je uvedena výměna svépomocí s označením **Povinně**, mají instalovat sami zákazníci, pokud nechtějí za výměnu platit servisním pracovníkům společnosti HP. V případě těchto dílů není v rámci záruky na tiskárnu HP poskytována podpora na pracovišti zákazníka nebo podpora vrácení do skladu.
- Díly, u nichž je uvedena výměna svépomocí s označením **Volitelně**, mohou po dobu trvání záruční lhůty tiskárny na vaši žádost bezplatně nainstalovat servisní pracovníci společnosti HP.

Položka	Popis	Výměna svépomocí	Výrobní číslo
Vstupní zásobník na 150 listů	Náhradní kazeta pro zásobník 1	Povinně	RM2-1688-000

Výměna tonerových kazet

Úvod

Tato tiskárna signalizuje nízkou hladinu toneru v tiskové kazetě. Skutečná výdrž tiskové kazety se může lišit. Doporučujeme mít k dispozici náhradní tiskovou kazetu pro případ, kdy už by kvalita tisku nebyla přijatelná.

Pokud chcete zakoupit kazety nebo zkontrolovat kompatibilitu kazet s příslušnou tiskárnou, přejděte na web HP SureSupply: www.hp.com/go/suresupply. Přejděte na konec stránky a zkontrolujte, zda je správně vybrána země/oblast.

Tiskárna používá čtyři barvy a pro každou z nich má zvláštní tonerovou kazetu: azurovou (C), purpurovou (M), žlutou (Y) a černou (K). Tonerové kazety jsou umístěny na vnitřní straně předních dvířek.

Položka	Popis	Číslo kazety	Číslo dílu
Pro použití pouze v Severní Americe, Latinské Americe, v zemích/oblastech v Tichomoří a Japonsku			
Originální černá tonerová kazeta HP 204A LaserJet	Náhradní černá tonerová kazeta se standardní kapacitou	204A	CF510A
Originální azurová tonerová kazeta HP 204A LaserJet	Náhradní azurová inkoustová kazeta se standardní kapacitou	204A	CF511A
Originální žlutá tonerová kazeta HP 204A LaserJet	Náhradní žlutá tonerová kazeta se standardní kapacitou	204A	CF512A
Originální purpurová tonerová kazeta HP 204A LaserJet	Náhradní purpurová tonerová kazeta se standardní kapacitou	204A	CF513A
Pro použití pouze v Evropě, Rusku, SNS, na Středním východě a v Africe			
Originální černá tonerová kazeta HP 205A LaserJet	Náhradní černá tonerová kazeta se standardní kapacitou	205A	CF530A
Originální azurová tonerová kazeta HP 205A LaserJet	Náhradní azurová inkoustová kazeta se standardní kapacitou	205A	CF531A
Originální žlutá tonerová kazeta HP 205A LaserJet	Náhradní žlutá tonerová kazeta se standardní kapacitou	205A	CF532A
Originální purpurová tonerová kazeta HP 205A LaserJet	Náhradní purpurová tonerová kazeta se standardní kapacitou	205A	CF533A

Nevytahujte tonerovou kazetu z balení dříve, než ji budete instalovat.

⚠ UPOZORNĚNÍ: Tonerovou kazetu nevystavujte světlu na více než několik minut, aby nedošlo k jejímu poškození. Pokud se chystáte tonerovou kazetu vyjmout z tiskárny na delší dobu, zakryjte zelený zobrazovací válec.

Na následujícím obrázku jsou zobrazeny komponenty tonerové kazety.

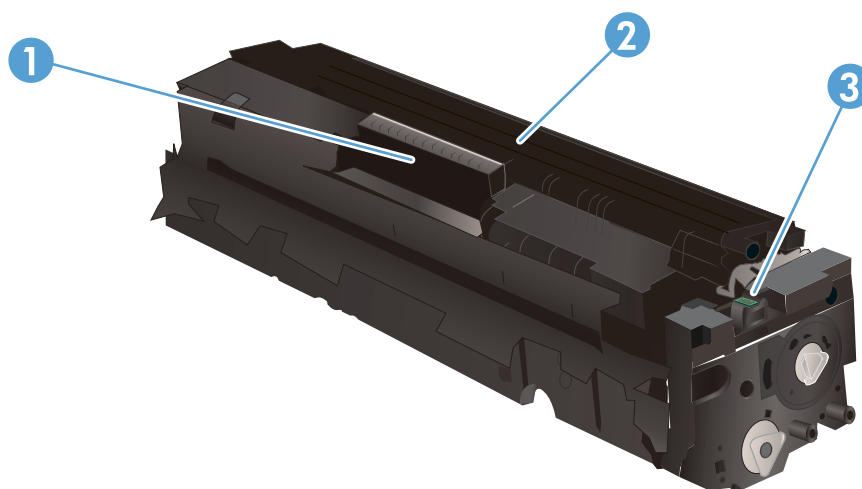

1	Držadlo
2	Zobrazovací válec
3	Paměťový čip

⚠ UPOZORNĚNÍ: Pokud toner zašpiní oděv, otřete jej suchým hadříkem a vyperte ve studené vodě. Horká voda by způsobila zapuštění toneru do tkaniny.

📝 POZNÁMKA: Informace o recyklaci použitých tonerových kazet najdete na krabici od tonerové kazety.

Vymutí a vložení tonerových kazet zpět

1. Otevřete přední dvířka.



2. Uchopte modrou rukojeť zásuvky s tonerovou kazetou a zásuvku vytáhněte.



3. Uchopte držadlo tonerové kazety a vytažením nahoru tonerovou kazetu vyjměte.



4. Vyjměte obal s novou tonerovou kazetou z krabice a poté zatáhnutím za proužek obal otevřete.

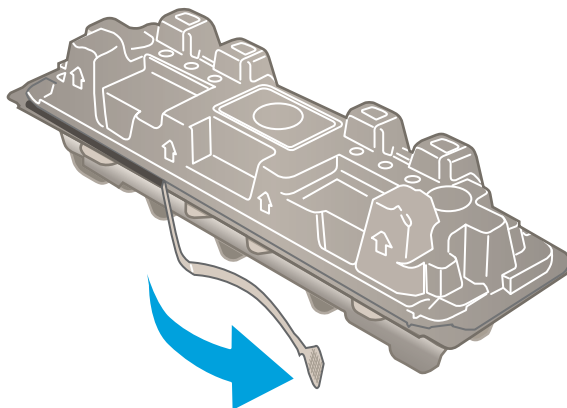

5. Vyjměte tonerovou kazetu z otevřeného obalu. Uložte veškerý obalový materiál pro recyklaci použité tonerové kazety.

POZNÁMKA: Nedotýkejte se zeleného obrazového válce. Otisky prstů na zobrazovacím válci mohou způsobit vady tisku.

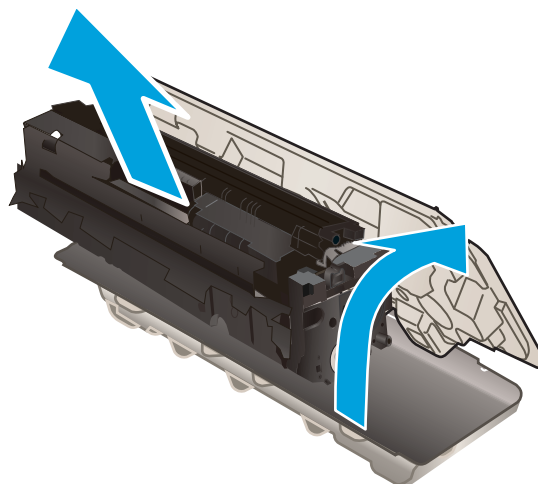

6. Uchopte toner na obou koncích a jemně zatřeste tonerovou kazetou, aby se toner uvnitř rovnoměrně rozprostřel.

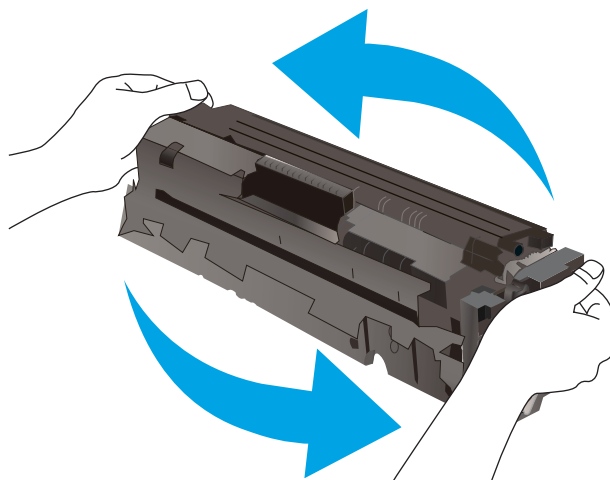

7. Nainstalujte tonerovou kazetu. Zkontrolujte, zda barevná značka na kazetě odpovídá barevné značce na zásuvce.

POZNÁMKA: Nedotýkejte se zeleného obrazového válce. Otisky prstů na zobrazovacím válci mohou způsobit vady tisku.



8. Zavřete zásuvku s tonerovými kazetami.



9. Zavřete přední dvířka.



4 Tisk

- [Tiskové úlohy \(systém Windows\)](#)
- [Tiskové úlohy \(OS X\)](#)
- [Mobilní tisk](#)

Další informace:

Následující informace jsou platné v okamžiku vydání dokumentu. Aktuální informace viz www.hp.com/support/ljM178MFP.

Kompletní podpora společnosti HP pro tiskárnu zahrnuje následující informace:

- Instalace a konfigurace
- Osvojování a používání
- Řešení problémů
- Stažení aktualizací softwaru a firmwaru
- Účast ve fórech podpory
- Vyhledání informací o záruce a předpisech

Tiskové úlohy (systém Windows)

Tisk (Windows)

Následující postup popisuje základní proces tisku v systému Windows.

1. Vyberte ze softwarového programu možnost **Tisk**.
2. V seznamu tiskáren vyberte tiskárnu. Nastavení změníte tak, že kliknutím na tlačítko **Vlastnosti** nebo **Předvolby** spustíte ovladač tisku.

 **POZNÁMKA:** Název tlačítka se v různých softwarových programech liší.

 **POZNÁMKA:** Podle níže uvedeného popisu aplikací pro stolní počítače budou tyto aplikace mít v systému Windows 10, 8.1 a 8 různé rozvržení s různými funkcemi. Pro přístup k funkci tisku z aplikace na úvodní obrazovce postupujte následovně:

- **Windows 10:** Vyberte možnost **Tisk** a poté vyberte tiskárnu.
- **Windows 8.1 nebo 8:** Vyberte položku **Zařízení**, možnost **Tisk** a poté vyberte tiskárnu.

Pokud používáte ovladač HP PCL-6 V4 a vyberete možnost **Další nastavení**, aplikace HP Smart stáhne doplňkové funkce ovladače.

 **POZNÁMKA:** Další informace získáte kliknutím na tlačítko **Nápověda (?)** v ovladači tiskárny.

3. Pro konfiguraci dostupných možností klikněte na karty v ovladači tisku. Například orientaci papíru změníte na kartě **Úpravy** a zdroj papíru, typ papíru, formát papíru a kvalitu tisku změníte na kartě **Papír/Kvalita**.
4. Do dialogového okna **Tisk** se vrátíte kliknutím na tlačítko **OK**. Na obrazovce vyberte počet výtisků k vytištění.
5. Kliknutím na tlačítko **Tisk** spustíte tisk úlohy.

Ruční oboustranný tisk (Windows)

Tento postup použijte u tiskáren, ve kterých není nainstalována automatická jednotka pro oboustranný tisk, nebo pro tisk na papír, který jednotka pro oboustranný tisk nepodporuje.

1. Vyberte ze softwarového programu možnost **Tisk**.
2. Vyberte tiskárnu ze seznamu tiskáren a kliknutím na tlačítko **Vlastnosti** nebo **Předvolby** spustíte ovladač tisku.

 **POZNÁMKA:** Název tlačítka se v různých softwarových programech liší.

 **POZNÁMKA:** Podle níže uvedeného popisu aplikací pro stolní počítače budou tyto aplikace mít v systému Windows 10, 8.1 a 8 různé rozvržení s různými funkcemi. Pro přístup k funkci tisku z aplikace na úvodní obrazovce postupujte následovně:

- **Windows 10:** Vyberte možnost **Tisk** a poté vyberte tiskárnu.
- **Windows 8.1 nebo 8:** Vyberte položku **Zařízení**, možnost **Tisk** a poté vyberte tiskárnu.

Pokud používáte ovladač HP PCL-6 V4 a vyberete možnost **Další nastavení**, aplikace HP Smart stáhne doplňkové funkce ovladače.

-
3. Klikněte na kartu **Úpravy**.

4. Vyberte možnost **Tisk na obě strany (ručně)** a poté kliknutím na tlačítko **OK** zavřete dialogové okno **Vlastnosti dokumentu**.
5. V dialogu **Tisk** klikněte na tlačítko **Tisk** a vytiskněte první stranu úlohy.
6. Vyjměte potištěné papíry z výstupní přihrádky a vložte je do Zásobníku 1.
7. Pokud se zobrazí výzva, pokračujte výběrem příslušného tlačítka na ovládacím panelu.

Tisk více stránek na list (Windows)

1. Vyberte ze softwarového programu možnost **Tisk**.
2. Vyberte tiskárnu ze seznamu tiskáren a kliknutím na tlačítko **Vlastnosti** nebo **Předvolby** spusťte ovladač tisku.

 **POZNÁMKA:** Název tlačítka se v různých softwarových programech liší.

 **POZNÁMKA:** Podle níže uvedeného popisu aplikací pro stolní počítače budou tyto aplikace mít v systému Windows 10, 8.1 a 8 různé rozvržení s různými funkcemi. Pro přístup k funkci tisku z aplikace na úvodní obrazovce postupujte následovně:

- **Windows 10:** Vyberte možnost **Tisk** a poté vyberte tiskárnu.
- **Windows 8.1 nebo 8:** Vyberte položku **Zařízení**, možnost **Tisk** a poté vyberte tiskárnu.

Pokud používáte ovladač HP PCL-6 V4 a vyberte možnost **Další nastavení**, aplikace HP AiO Printer Remote stáhne doplňkové funkce ovladače.

3. Klikněte na kartu **Úpravy**.
4. V rozevíracím seznamu **Stránek na list** vyberte počet stránek, které se mají tisknout na jeden list.
5. Vyberte správné možnosti **Tisknout okraje stránky**, **Pořadí stránek** a **Orientace**. Kliknutím na tlačítko **OK** zavřete dialogové okno **Vlastnosti dokumentu**.
6. V dialogu **Tisk** klikněte na tlačítko **Tisk** a úlohu vytiskněte.

Výběr typu papíru (Windows)

1. Vyberte ze softwarového programu možnost **Tisk**.
2. Vyberte tiskárnu ze seznamu tiskáren a kliknutím nebo klepnutím na tlačítko **Vlastnosti** nebo **Předvolby** spusťte ovladač tisku.

 **POZNÁMKA:** Název tlačítka se v různých softwarových programech liší.

 **POZNÁMKA:** Podle níže uvedeného popisu aplikací pro stolní počítače budou tyto aplikace mít v systému Windows 10, 8.1 a 8 různé rozvržení s různými funkcemi. Pro přístup k funkci tisku z aplikace na úvodní obrazovce postupujte následovně:

- **Windows 10:** Vyberte možnost **Tisk** a poté vyberte tiskárnu.
- **Windows 8.1 nebo 8:** Vyberte položku **Zařízení**, možnost **Tisk** a poté vyberte tiskárnu.

Pokud používáte ovladač HP PCL-6 V4 a vyberete možnost **Další nastavení**, aplikace HP Smart stáhne doplňkové funkce ovladače.

3. Klikněte na kartu **Papír/Kvalita**.

4. Vyberte možnost odpovídající typu papíru, který používáte, a poté klikněte na tlačítko **OK**.
5. Kliknutím na tlačítko **OK** zavřete dialogové okno **Document Properties** (Vlastnosti dokumentu).
6. V dialogu **Tisk** klikněte na tlačítko **Tisk** a úlohu vytiskněte.

Tiskové úlohy (OS X)

Tisk (OS X)

Následující postup popisuje základní proces tisku v systému OS X.

1. Klikněte na nabídku **File** (Soubor) a možnost **Print** (Tisk).
2. Vyberte tiskárnu.
3. Klikněte na položku **Show Details** (Zobrazit podrobnosti) nebo **Copies & Pages** (Kopie a stránky) a poté výběrem dalších nabídek upravte nastavení tisku.

 **POZNÁMKA:** Název položky se v různých softwarových programech liší.

4. Klikněte na tlačítko **Print** (Tisk).

Ruční oboustranný tisk (OS X)

 **POZNÁMKA:** Funkce je dostupná po instalaci tiskového ovladače HP. Pokud používáte funkci AirPrint, nemusí být dostupná.

1. Klikněte na nabídku **File** (Soubor) a možnost **Print** (Tisk).
2. Vyberte tiskárnu.
3. Klikněte na položku **Show Details** (Zobrazit podrobnosti) nebo **Copies & Pages** (Kopie a stránky) a poté na nabídku **Manual Duplex** (Ruční oboustranný tisk).

 **POZNÁMKA:** Název položky se v různých softwarových programech liší.

4. Klikněte na pole **Manual Duplex** (Ruční oboustranný tisk) a vyberte nastavení vazby.
5. Klikněte na tlačítko **Print** (Tisk).
6. Přejděte k tiskárně a ze zásobníku 1 vyjměte veškerý nepotištěný papír.
7. Z výstupní přihrádky vyjměte stoh potištěných papírů a vložte jej potištěnou stranou dolů do vstupního zásobníku.
8. Pokud se zobrazí výzva, pokračujte stisknutím příslušného tlačítka na ovládacím panelu.

Tisk více stránek na list (OS X)

1. Klikněte na nabídku **File** (Soubor) a možnost **Print** (Tisk).
2. Vyberte tiskárnu.
3. Klikněte na položku **Show Details** (Zobrazit podrobnosti) nebo **Copies & Pages** (Kopie a stránky) a poté na nabídku **Layout** (Rozložení).

 **POZNÁMKA:** Název položky se v různých softwarových programech liší.

4. V rozevřacím seznamu **Pages per Sheet** (Počet stránek na list) vyberte, kolik stránek se má tisknout na jeden list.
5. V oblasti **Layout Direction** (Směr rozložení) vyberte pořadí a umístění stránek na listu.

6. V nabídce **Borders** (Okraje) vyberte typ okrajů, které se mají kolem jednotlivých stránek listu vytisknout.
7. Klikněte na tlačítko **Print** (Tisk).

Výběr typu papíru (OS X)

1. Klikněte na nabídku **File** (Soubor) a možnost **Print** (Tisk).
2. Vyberte tiskárnu.
3. Klikněte na položku **Show Details** (Zobrazit podrobnosti) nebo **Copies & Pages** (Kopie a stránky) a poté na nabídku **Media & Quality** (Média a kvalita) nebo **Paper/Quality** (Papír/Kvalita).



POZNÁMKA: Název položky se v různých softwarových programech liší.

4. Vyberte z možností **Media & Quality** (Média a kvalita) nebo **Paper/Quality** (Papír/Kvalita).



POZNÁMKA: Tento seznam obsahuje hlavní možnosti, které jsou k dispozici. Některé možnosti nejsou k dispozici pro všechny tiskárny.

- **Media Type** (Typ média): Vyberte možnost odpovídající typu papíru pro tiskovou úlohu.
 - **Print Quality** (Kvalita tisku): Vyberte úroveň rozlišení pro tiskovou úlohu.
 - **Edge-To-Edge Printing** (Tisk od kraje ke kraji): Vyberte tuto možnost, chcete-li tisknout blízko okrajů papíru.
 - **EconoMode** (Ekonomický režim): Výběrem této možnosti můžete při tisku konceptů nebo dokumentů šetřit toner.
5. Klikněte na tlačítko **Print** (Tisk).

Mobilní tisk

Úvod

Společnost HP nabízí řadu řešení pro mobilní tisk a tisk pomocí softwaru ePrint s cílem zajistit snadný tisk na tiskárnách HP z notebooku, tabletu, chytrého telefonu nebo jiného mobilního zařízení. Na adrese www.hp.com/go/LaserJetMobilePrinting si prohlédněte celý seznam a co nejlépe se podle něj rozhodněte.

 **POZNÁMKA:** Aktualizací firmwaru tiskárny zajistíte podporu všech možností mobilního tisku a tisku ePrint.

- [Funkce Wi-Fi Direct \(pouze bezdrátové modely\)](#)
- [HP ePrint prostřednictvím e-mailu](#)
- [Software HP ePrint](#)
- [AirPrint](#)
- [Tisk integrovaný do systému Android](#)

Funkce Wi-Fi Direct (pouze bezdrátové modely)

Funkce Wi-Fi Direct umožňuje tisk z bezdrátového mobilního zařízení bez nutnosti připojení k síti nebo internetu.

 **POZNÁMKA:** Funkci Wi-Fi Direct v současné době nepodporují všechny mobilní operační systémy.

 **POZNÁMKA:** U mobilních zařízení bez funkce Wi-Fi Direct umožní připojení Wi-Fi Direct pouze tisk. Po použití funkce Wi-Fi Direct k tisku je nutné se znovu připojit do místní sítě, aby byl možný přístup k internetu.

Aby byl k tiskárně možný přístup pomocí připojení Wi-Fi Direct, proveďte následující kroky:

1. Na ovládacím panelu tiskárny stiskněte tlačítko **Nastavení** .
2. Otevřete následující nabídky:
 - [Nastavení sítě](#)
 - [Wi-Fi Direct](#)
 - [Způsob připojení](#)
3. Zvolte jeden z následujících způsobů připojení:
 - **Automaticky:** Výběrem této možnosti nastavíte heslo na 12345678.
 - **Ručně:** Výběrem této možnosti vygenerujete zabezpečené, náhodně vygenerované heslo.
4. Na mobilním zařízení otevřete nabídku **Wi-Fi** nebo **Wi-Fi Direct**.
5. V seznamu dostupných sítí vyberte název tiskárny.

 **POZNÁMKA:** Pokud se nezobrazí název tiskárny, může být zařízení mimo dosah signálu Wi-Fi Direct. Posuňte zařízení blíže k tiskárně.

6. Po vyzvání zadejte heslo funkce Wi-Fi Direct nebo vyberte na ovládacím panelu tiskárny možnost **OK**.

 **POZNÁMKA:** Pokud je u zařízení se systémem Android, které podporují funkci Wi-Fi Direct, nastavena metoda připojení **Automaticky**, dojde k připojení automaticky, bez zobrazení výzvy k zadání hesla. Pokud je metoda připojení nastavena na **Ručně**, bude nutné stisknout tlačítko **OK** nebo jako heslo zadat osobní identifikační číslo (PIN) zobrazené na ovládacím panelu tiskárny.

7. Otevřete dokument a poté vyberte možnost **Tisk**.

 **POZNÁMKA:** Pokud mobilní zařízení nepodporuje tisk, nainstalujte mobilní aplikaci HP ePrint.

8. V seznamu dostupných tiskáren vyberte příslušnou tiskárnu a poté vyberte možnost **Tisk**.

9. Po dokončení tiskové úlohy je některá mobilní zařízení nutné znovu připojit k místní síti.

Funkci **Wi-Fi Direct** podporují následující zařízení a počítačové operační systémy:

- Tablety a telefony s operačním systémem Android 4.0 nebo novějším s nainstalovaným modulem plug-in služby HP Print nebo Mopria
- Většina počítačů, tabletů a přenosných počítačů se systémem Windows 8.1, které mají nainstalován ovladač tiskárny HP

Funkci Wi-Fi Direct **nepodporují** následující zařízení a počítače, stále je ale možné tisknout na tiskárnu, která ji podporuje:

- Apple iPhone a iPad
- Počítače Mac se systémem OS X

Další informace o tisku prostřednictvím funkce Wi-Fi Direct najdete na stránce www.hp.com/go/wirelessprinting.

Funkce Wi-Fi Direct se zapíná a vypíná na ovládacím panelu tiskárny.

Povolení nebo zakázání funkce Wi-Fi Direct

1. Na ovládacím panelu tiskárny stiskněte tlačítko Nastavení  a poté otevřete nabídku **Nastavení sítě**.

2. Otevřete následující nabídky:

- **Wi-Fi Direct**
- **Zapnuto/vypnuto**

3. Vyberte položku nabídky **Zapnout**. Výběrem možnosti **Vypnout** tisk pomocí funkce Wi-Fi Direct zakážete.

 **POZNÁMKA:** V prostředích, kde je nainstalován více než jeden model stejné tiskárny, může být vhodné přidělit v rámci funkce Wi-Fi Direct každé tiskárně jedinečný název. Zajistíte tím jednodušší identifikaci tiskárny při používání funkce Wi-Fi Direct. Název Wi-Fi Direct můžete nastavit stisknutím tlačítka **OK** a otevřením následujících nabídek:

- **Nastavení sítě**
 - **Wi-Fi Direct**
 - **Název Wi-Fi Direct**
-

Změna názvu Wi-Fi Direct tiskárny

Pro změnu názvu Wi-Fi Direct tiskárny pomocí integrovaného webového serveru HP (EWS) postupujte následovně:

Krok 1: Spuštění integrovaného webového serveru HP

1. Na ovládacím panelu tiskárny stiskněte tlačítko **Nastavení** . Otevřete nabídku **Nastavení sítě** a poté vyberte možnost **Zobrazit IP adresu** a poté vyberte možnost **Ano**. Chcete-li zobrazit adresu IP, vraťte se na hlavní obrazovku.
2. Otevřete webový prohlížeč a do adresního řádku zadejte IP adresu nebo název hostitele v přesném tvaru, v jakém se zobrazil na ovládacím panelu tiskárny. Na klávesnici počítače stiskněte klávesu **Enter**. Spustí se server EWS.

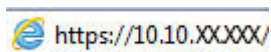

 **POZNÁMKA:** Pokud se ve webovém prohlížeči zobrazí zpráva, že přístup na stránku nemusí být bezpečný, vyberte možnost pokračovat na stránku. Vstupem na stránku nedojde k poškození počítače.

Krok 2: Změna názvu Wi-Fi Direct

1. Klikněte na kartu **Práce v síti**.
2. V levém navigačním podokně klikněte na odkaz **Nastavení funkce Wi-Fi Direct**.
3. Do pole **Název Wi-Fi Direct** zadejte nový název.
4. Klikněte na tlačítko **Použít**.

HP ePrint prostřednictvím e-mailu

Pomocí služby HP ePrint můžete tisknout dokumenty tak, že je z kteréhokoli zařízení zašlete jako přílohu e-mailu na e-mailovou adresu tiskárny.

Pro použití funkce HP ePrint musí tiskárna splňovat tyto požadavky:

- Tiskárna musí být připojena ke kabelové nebo bezdrátové síti a mít přístup k internetu.
- V tiskárně musí být povoleny Webové služby HP a tiskárna musí být registrována ve službě HP Connected.

Postup povolení webových služeb HP a registrace ve službě HP Connected:

1. Na ovládacím panelu tiskárny stiskněte tlačítko **Nastavení** . Otevřete nabídku **Nastavení sítě** a poté vyberte možnost **Zobrazit IP adresu** a poté vyberte možnost **Ano**. Chcete-li zobrazit adresu IP, vraťte se na hlavní obrazovku.
2. Otevřete webový prohlížeč a do adresního řádku zadejte IP adresu nebo název hostitele v přesném tvaru, v jakém se zobrazil na ovládacím panelu tiskárny. Na klávesnici počítače stiskněte klávesu **Enter**. Spustí se server EWS.

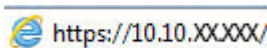

 **POZNÁMKA:** Pokud se ve webovém prohlížeči zobrazí zpráva, že přístup na stránku nemusí být bezpečný, vyberte možnost pokračovat na stránku. Vstupem na stránku nedojde k poškození počítače.

3. Klikněte na kartu **Webové služby HP** a poté na možnost **Povolit**. Tiskárna povolí webové služby a vytiskne informační stránku.

Informační stránka obsahuje kód tiskárny potřebný k její registraci ve službě HP Connected.

4. Přejděte na web www.hpconnected.com, vytvořte účet služby HP ePrint a dokončete proces nastavení.

Software HP ePrint

Software HP ePrint usnadňuje tisk ze stolních počítačů a notebooků se systémem Windows a z počítačů Mac na jakékoli tiskárně podporující službu HP ePrint. Tento software usnadňuje vyhledání tiskáren s podporou služby HP ePrint, které máte registrovány v účtu služby HP Connected. Cílová tiskárna HP může být umístěna kdekoliv – od stejné místnosti až po druhý konec světa.

- **Systém Windows:** Po instalaci softwaru otevřete v aplikaci možnost **Tisk** a v seznamu instalovaných tiskáren vyberte položku **HP ePrint**. Po kliknutí na tlačítko **Vlastnosti** můžete upravit možnosti tisku.
- **OS X:** Po instalaci softwaru zvolte položky **File** (Soubor) a **Print** (Tisk) a poté zvolte šipku nacházející se vedle položky **PDF** (v levém dolním rohu obrazovky ovladače). Vyberte položku **HP ePrint**.

V systému Windows software HP ePrint podporuje přímý tisk prostřednictvím protokolu TCP/IP na tiskárnách v místní síti (LAN nebo WAN) s podporou jazyka UPD PostScript®.

Počítače se systémem OS X i Windows podporují tisk IPP na tiskárnách připojených k sítím LAN nebo WAN, které podporují jazyk ePCL.

Počítače se systémem OS X i Windows podporují tisk souborů PDF prostřednictvím e-mailu a cloudového úložiště z veřejných tiskáren využívajících software HP ePrint.

Další informace a ovladače naleznete na stránce www.hp.com/go/eprintsoftware.

 **POZNÁMKA:** Název tiskového ovladače softwaru HP ePrint u systému Windows je HP ePrint + JetAdvantage.

 **POZNÁMKA:** V systému OS X funguje software HP ePrint jako nástroj pro řízení pracovního toku dokumentů PDF, nejde o tiskový ovladač v pravém slova smyslu.

 **POZNÁMKA:** Software HP ePrint nepodporuje tisk prostřednictvím rozhraní USB.

AirPrint

Přímý tisk pomocí funkce AirPrint společnosti Apple je podporován pro systém iOS a z počítačů Mac se systémy OS X 10.7 Lion a novějšími. Prostřednictvím funkce AirPrint můžete na tiskárně tisknout přímo ze zařízení iPad, iPhone (3GS nebo novější) a iPod touch (třetí generace nebo novější) v následujících mobilních aplikacích:

- Mail (Pošta)
- Fotografie
- Safari
- iBooks
- Vybrané aplikace od třetí strany

Chcete-li používat funkci AirPrint, musí být tiskárna připojena ke stejné síti (podsíti) jako zařízení Apple. Bližší informace o používání funkce AirPrint a o tom, které tiskárny společnosti HP jsou s funkcí AirPrint kompatibilní, naleznete na stránkách www.hp.com/go/LaserJetMobilePrinting.



POZNÁMKA: Před použitím funkce AirPrint přes připojení USB ověřte verzi funkce. Funkce AirPrint verze 1.3 a starší nepodporuje připojení USB.

Tisk integrovaný do systému Android

Integrované řešení tisku společnosti HP pro zařízení Android a Kindle umožňuje mobilním zařízením automaticky nalézt tiskárny HP dostupné v síti, nebo umístěné v dosahu bezdrátové sítě pro tisk prostřednictvím funkce Wi-Fi Direct, a tisknout na nich.

Tiskové řešení je integrováno do mnoha verzí operačního systému.



POZNÁMKA: Pokud tisk není na zařízení k dispozici, přejděte do části [Google Play > aplikace Android](#) a nainstalujte modul plug-in služby HP Print.

Více informací o používání tiskového řešení integrovaného v systému Android a seznam podporovaných zařízení se systémem Android naleznete na stránce www.hp.com/go/LaserJetMobilePrinting.

5 Kopírování

- [Vytvoření kopie](#)
- [Oboustranné kopírování \(duplexní\)](#)

Další informace:

Následující informace jsou platné v okamžiku vydání dokumentu. Aktuální informace viz www.hp.com/support/ljM178MFP.

Kompletní podpora společnosti HP pro tiskárnu zahrnuje následující informace:

- Instalace a konfigurace
- Osvojování a používání
- Řešení problémů
- Stažení aktualizací softwaru a firmwaru
- Účast ve fórech podpory
- Vyhledání informací o záruce a předpisech

Vytvoření kopie



 **POZNÁMKA:** Kroky se liší podle typu ovládacího panelu.



1 Ovládací panel s LED displejem



2 Dvouřádkový ovládací panel

Ovládací panely LED:

1. Založte dokument na pracovní plochu skeneru podle indikátorů na tiskárně.
2. Chcete-li vybrat některé z následujících nastavení kopírování, stiskněte tlačítko Nabídka kopírování 
 - Vyberte nastavení Počet kopií a pak pomocí kláves se šipkami nastavte počet kopií.
 - Vyberte nastavení Světlejší/Tmavší a poté pomocí kláves se šipkami upravte nastavení tmavosti aktuální úlohy kopírování.
 - Vyberte nastavení Zvětšení/Zmenšení a poté pomocí kláves se šipkami upravte velikost úlohy kopírování v procentech.
3. Stisknutím tlačítka Zahájit černobílé kopírování  nebo Zahájit barevné kopírování  spustíte kopírování.



Dvouřádkové ovládací panely:

1. Založte dokument na pracovní plochu skeneru podle indikátorů na tiskárně.
2. Stiskněte tlačítko Nabídka kopírování .
3. Při optimalizaci kvality kopírování různých typů dokumentů použijte tlačítka se šipkami k výběru nabídky **Optimalizace**, poté stiskněte tlačítko **OK**. K dispozici jsou následující možnosti nastavení kvality kopírování:
 - **Autom. výběr:** Toto nastavení použijte, pokud nemáte pochybnosti o kvalitě kopírování. Toto je výchozí nastavení.
 - **Kombinovaná:** Toto nastavení použijte u dokumentů obsahujících kombinaci textu a grafiky.
 - **Text:** Toto nastavení vyberte u dokumentů obsahujících převážně text.
 - **Obrázek:** Toto nastavení vyberte u dokumentů obsahujících převážně obrázky.

4. Stiskněte tlačítko Počet kopií  a pak pomocí kláves se šipkami nastavte počet kopií. Stiskněte tlačítko OK.
5. Stisknutím tlačítka Zahájit černobílé kopírování  nebo Zahájit barevné kopírování  spustíte kopírování.

Oboustranné kopírování (duplexní)

Ruční oboustranné kopírování

1. Položte dokument lícem dolů na sklo skeneru tak, aby byl levý horní roh stránky v levém horním rohu skla skeneru. Zavřete skener.
2. Stisknutím tlačítka  Spustit kopírování spusťte kopírování.
3. Z výstupní přihrádky vyjměte potištěnou stránku a vložte ji potištěnou stranou dolů a horním okrajem napřed do vstupního zásobníku.
4. Předlohu na pracovní ploše skeneru otočte a zkopírujte druhou stranu.
5. Stisknutím tlačítka  Spustit kopírování spusťte kopírování.
6. Opakujte tento postup, dokud nezkopírujete všechny stránky.

6 Skenování

- [Skenování pomocí softwaru Skenování HP \(Windows\)](#)
- [Skenování pomocí softwaru HP Easy Scan \(OS X\)](#)

Další informace:

Následující informace jsou platné v okamžiku vydání dokumentu. Aktuální informace viz www.hp.com/support/ljM178MFP.

Kompletní podpora společnosti HP pro tiskárnu zahrnuje následující informace:

- Instalace a konfigurace
- Osvojování a používání
- Řešení problémů
- Stažení aktualizací softwaru a firmwaru
- Účast ve fórech podpory
- Vyhledání informací o záruce a předpisech

Skenování pomocí softwaru Skenování HP (Windows)

Pomocí softwaru Skenování HP zahajete skenování ze softwaru v počítači. Naskenovaný obrázek můžete uložit jako soubor nebo jej odeslat do jiné softwarové aplikace.

1. Otevřete nástroj HP Printer Assistant.
 - **Windows 10:** V nabídce **Start** klepněte na možnost **Všechny aplikace**, klikněte na možnost **HP** a poté vyberte název tiskárny.
 - **Windows 8.1:** V levém dolním rohu obrazovky **Start** klikněte na ikonu se šipkou dolů a poté vyberte název tiskárny.
 - **Windows 8:** Klikněte pravým tlačítkem na prázdnou oblast na obrazovce **Start**, klikněte na panelu aplikací na možnost **Všechny aplikace** a poté vyberte název tiskárny.
 - **Windows 7:** Na ploše počítače klikněte na tlačítko **Start**, vyberte položku **Všechny programy**, klikněte na možnost **HP**, klikněte na složku dané tiskárny a poté vyberte název tiskárny.
2. V softwaru HP Printer Assistant vyberte možnost **Skenovat** a poté vyberte možnost **Skenovat dokument nebo fotografii**.
3. Podle potřeby upravte nastavení.
4. Klikněte na položku **Skenovat**.

Skenování pomocí softwaru HP Easy Scan (OS X)

Pomocí softwaru HP Easy Scan zahajte skenování ze softwaru v počítači.

1. Umístěte dokument do podavače dokumentů nebo na pracovní plochu skeneru podle indikátorů na tiskárně.
2. V počítači spusťte software **HP Easy Scan**, nacházející se ve složce **Aplikace**.
3. Postupujte podle pokynů na obrazovce a naskenujte dokument.
4. Po naskenování všech stránek klikněte na tlačítko **Soubor** a poté na tlačítko **Uložit**, tím je uložíte do souboru.

7 Fax

- [Nastavení odesílání a přijímání faxů](#)
- [Odeslání faxu](#)

Další informace:

Následující informace jsou platné v okamžiku vydání dokumentu. Aktuální informace viz www.hp.com/support/ljM178MFP.

Kompletní podpora společnosti HP pro tiskárnu zahrnuje následující informace:



- Instalace a konfigurace
- Osvojování a používání
- Řešení problémů
- Stažení aktualizací softwaru a firmwaru
- Účast ve fórech podpory
- Vyhledání informací o záruce a předpisech

Nastavení odesílání a přijímání faxů

- [Než začnete](#)
- [Krok 1: Identifikace typu připojení telefonu](#)
- [Krok 2: Nastavení faxu](#)
- [Krok 3: Konfigurace času, data a hlavičky faxu](#)
- [Krok 4: Provedení testu faxu](#)

Než začnete

Než tiskárnu připojíte ke službě Fax, ujistěte se, že je plně nastavena.

-
-  **POZNÁMKA:** Připojte tiskárnu do telefonní zásuvky pomocí dodaného telefonního kabelu a případně i adaptéru.
 -  **POZNÁMKA:** V zemích/oblastech používajících sériový telefonní systém se s tiskárnou dodává adaptér. Adaptér použijte pro připojení ostatních telekomunikačních zařízení do stejné telefonní zásuvky jako tuto tiskárnu.
-

Postupujte podle následujících čtyř kroků:

[Krok 1: Identifikace typu připojení telefonu na stránce 50.](#)

[Krok 2: Nastavení faxu na stránce 51.](#)

[Krok 3: Konfigurace času, data a hlavičky faxu na stránce 55.](#)

[Krok 4: Provedení testu faxu na stránce 57.](#)

Krok 1: Identifikace typu připojení telefonu

Zkontrolujte následující díly a typy služeb a zjistěte, jaký způsob nastavení použít. Způsob nastavení vychází z vybavení a služeb, které jsou již nainstalované v telefonním systému.

-
-  **POZNÁMKA:** Tiskárna představuje analogové zařízení. Společnost HP doporučuje používat tuto tiskárnu s vyhrazenou analogovou telefonní linkou.
-

- **Vyhrazená telefonní linka:** Tiskárna je jediným zařízením nebo službou připojenou k telefonní lince
- **Hlasové hovory:** Hlasové hovory a faxová volání používají stejnou telefonní linku
- **Záznamník:** Záznamník přijímá hlasové hovory na stejné telefonní lince, která je používána i k faxovým hovorům
- **Hlasová pošta:** Předplacená služba hlasové pošty využívá stejnou telefonní linku jako fax
- **Služba charakteristického vyzvánění:** Služba zajišťovaná telefonní společností, která umožňuje mít na jedné telefonní lince více telefonních čísel, přičemž každé číslo má jiný typ vyzvánění; tiskárna detekuje typ vyzvánění, které je přiřazeno jí, a převezme hovor
- **Počítačový modem pro vytáčené připojení:** Počítač využívá telefonní linku pro vytáčené připojení k internetu
- **Linka DSL:** Služba DSL (Digital Subscriber Line) od telefonní společnosti; v některých zemích/oblastech se můžete setkat s názvem ADSL

- **Telefonní systém PBX nebo ISDN:** Telefonní systém PBX (pobočková ústředna) nebo ISDN (Integrated Services Digital Network)
- **Telefonní systém VoIP:** Služba VoIP (Voice over Internet protocol) od poskytovatele internetového připojení

Krok 2: Nastavení faxu

Klikněte na odkaz, který nejlépe vystihuje prostředí, ve kterém bude tiskárna odesílat a přijímat faxy. Pak postupujte podle zobrazených pokynů.

- [Vyhrazená telefonní linka na stránce 51](#)
- [Sdílená telefonní a faxová linka na stránce 52](#)
- [Sdílená hlasová/faxová linka se záznamníkem na stránce 53](#)

Příručka obsahuje pokyny pouze pro tři typy připojení. Více informací o připojení tiskárny pomocí ostatních typů připojení naleznete na webu podpory www.hp.com/support/ljM178MFP.

 **POZNÁMKA:** Tato tiskárna je analogové faxové zařízení. Společnost HP doporučuje používat tuto tiskárnu s vyhrazenou analogovou telefonní linkou. Pokud používáte digitální technologie, jako například DSL, PBX, ISDN nebo VoIP, nezapomeňte použít správné filtry a provést správnou konfiguraci digitálního nastavení. Další informace získáte u svého poskytovatele digitálních služeb.

 **POZNÁMKA:** K telefonní lince nepřipojujte více než tři zařízení.

 **POZNÁMKA:** Hlasová pošta není u této tiskárny podporována.

Vyhrazená telefonní linka

Podle následujících pokynů nastavte tiskárnu na vyhrazené telefonní lince bez dodatečných služeb.

1. Připojte telefonní kabel k portu faxu na tiskárně a k telefonní zásuvce ve stěně.

 **POZNÁMKA:** V některých zemích/oblastech může být vyžadován adaptér k telefonnímu kabelu, který byl dodán s tiskárnou.

 **POZNÁMKA:** U některých tiskáren se může port faxu vyskytovat nad telefonním portem. Pro orientaci použijte ikony na tiskárně.

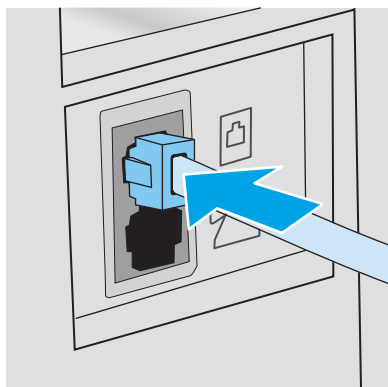

2. Nastavte tiskárnu, aby automaticky přijímala faxová volání.

- a. Zapněte tiskárnu.
 - b. Na ovládacím panelu otevřete nabídku [Nastavení](#).
 - c. Vyberte nabídku [Nastavení faxu](#).
 - d. Vyberte nabídku [Základní nastavení](#).
 - e. Vyberte nastavení [Režim přijetí](#).
 - f. Vyberte možnost [Automaticky](#).
3. Přejděte na část [Krok 3: Konfigurace času, data a hlavičky faxu na stránce 55](#).

Sdílená telefonní a faxová linka

Pomocí následujících kroků nastavíte tiskárnu na sdílené hlasové/faxové lince.

1. Odpojte zařízení, která jsou připojená do telefonní zásuvky.
2. Připojte telefonní kabel k portu faxu na tiskárně a k telefonní zásuvce ve stěně.

 **POZNÁMKA:** V některých zemích/oblastech může být vyžadován adaptér k telefonnímu kabelu, který byl dodán s tiskárnou.

 **POZNÁMKA:** U některých tiskáren se může port faxu vyskytovat nad telefonním portem. Pro orientaci použijte ikony na tiskárně.

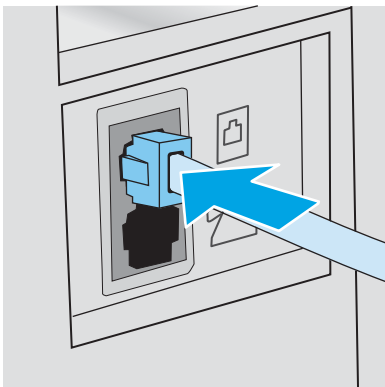

3. Vyjměte záslepku z portu výstupu telefonní linky v zadní části tiskárny a připojte do tohoto portu telefon.

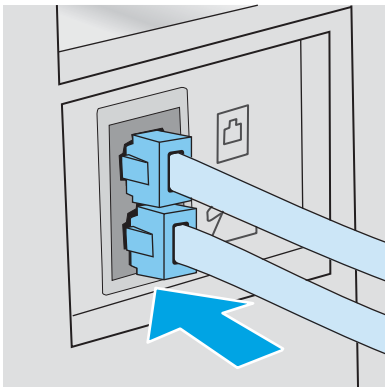

4. Nastavte tiskárnu, aby automaticky přijímala faxová volání.

- a. Zapněte tiskárnu.
 - b. Na ovládacím panelu otevřete nabídku [Nastavení](#).
 - c. Vyberte nabídku [Nastavení faxu](#).
 - d. Vyberte nabídku [Základní nastavení](#).
 - e. Vyberte nastavení [Režim odpovídání](#) a poté vyberte možnost [Automaticky](#).
5. Nastavte tiskárnu tak, aby před odesláním faxu zkontrolovala tón volby.

 **POZNÁMKA:** Tiskárna tak nezačne odesílat fax v době, kdy někdo používá telefon.

- a. Na ovládacím panelu otevřete nabídku [Nastavení](#).
 - b. Vyberte nabídku [Nastavení faxu](#).
 - c. Vyberte nabídku [Pokročilé nastavení](#).
 - d. Vyberte nastavení [Rozpoznat oznamovací tón](#) a potom možnost [Zapnuto](#).
6. Přejděte na část [Krok 3: Konfigurace času, data a hlavičky faxu na stránce 55](#).

Sdílená hlasová/faxová linka se záznamníkem

Pomocí následujících kroků nastavíte tiskárnu na sdílené hlasové/faxové lince se záznamníkem.

1. Odpojte zařízení, která jsou připojená do telefonní zásuvky.
2. Připojte telefonní kabel k portu faxu na tiskárně a k telefonní zásuvce ve stěně.

 **POZNÁMKA:** V některých zemích/oblastech může být vyžadován adaptér k telefonnímu kabelu, který byl dodán s tiskárnou.

 **POZNÁMKA:** U některých tiskáren se může port faxu vyskytovat nad telefonním portem. Pro orientaci použijte ikony na tiskárně.

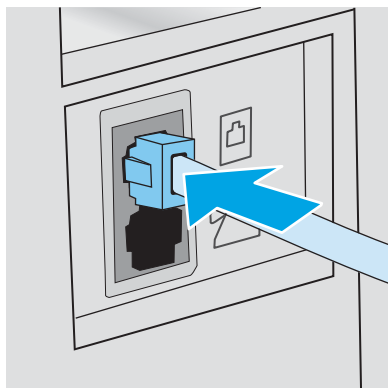

3. Vyjměte záslepku z portu výstupu telefonní linky v zadní části tiskárny.

4. Připojte telefonní kabel záznamníku do portu výstupu telefonní linky v zadní části tiskárny.

 **POZNÁMKA:** Záznamník připojte přímo k tiskárně, jinak by záznamník mohl nahrávat tóny faxového volání z odesílajícího faxového přístroje a tiskárna by tak nepřijímala faxy.

 **POZNÁMKA:** Pokud záznamník nemá vestavěný telefon, připojte telefon do **výstupního** (OUT) portu na záznamníku.

 **POZNÁMKA:** U některých tiskáren se může port faxu vyskytovat nad telefonním portem. Pro orientaci použijte ikony na tiskárně.

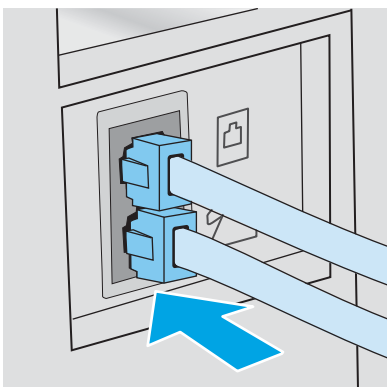

5. Nastavte na tiskárně počet zazvonění před odpovědí.
- Zapněte tiskárnu.
 - Na ovládacím panelu otevřete nabídku [Nastavení](#).
 - Vyberte nabídku [Nastavení faxu](#).
 - Vyberte nabídku [Základní nastavení](#).
 - Vyberte možnost [Počet zazvonění před zvednutím](#).
 - Na číselné klávesnici na ovládacím panelu tiskárny zadejte počet vyzvánění a poté vyberte možnost [OK](#).
6. Nastavte tiskárnu, aby automaticky přijímala faxová volání.
- Na ovládacím panelu otevřete nabídku [Nastavení](#).
 - Vyberte nabídku [Nastavení faxu](#).
 - Vyberte nabídku [Základní nastavení](#).
 - Vyberte nastavení [Režim odpovídání](#) a poté vyberte možnost [Automaticky](#).
7. Nastavte tiskárnu tak, aby před odesláním faxu zkontrolovala tón volby.

 **POZNÁMKA:** Tiskárna tak nezačne odesílat fax v době, kdy někdo používá telefon.

- Na ovládacím panelu otevřete nabídku [Nastavení](#).
- Vyberte nabídku [Nastavení faxu](#).

- c. Vyberte nabídku [Pokročilé nastavení](#).
 - d. Vyberte nastavení [Rozpoznat oznamovací tón](#) a poté vyberte možnost **Zapnuto**.
8. Přejděte na část [Krok 3: Konfigurace času, data a hlavičky faxu na stránce 55](#).

Krok 3: Konfigurace času, data a hlavičky faxu

Některým z následujících způsobů nastavte volby faxu na tiskárně:

- [Průvodce nastavením faxů HP na stránce 55](#) (doporučená metoda)
- [Ovládací panel tiskárny na stránce 55](#)
- [Integrovaný webový server HP \(EWS\) a nástroj HP Device Toolbox \(Windows\) na stránce 56](#) (pokud je software nainstalovaný)

 **POZNÁMKA:** Ve Spojených státech a mnoha dalších zemích/oblastech je nastavení času, data a dalších informací v hlavičce faxu zákonem stanovenou povinností.

Průvodce nastavením faxů HP

Po *úvodním* nastavení a instalaci softwaru spusťte pomocí následujícího postupu Průvodce nastavením faxu.

 **POZNÁMKA:** Některé operační systémy Průvodce nastavením faxu nepodporují.

1. Otevřete nástroj HP Printer Assistant.
 - **Windows 10:** V nabídce **Start** klepněte na možnost **Všechny aplikace**, klikněte na možnost **HP** a poté vyberte název tiskárny.
 - **Windows 8.1:** V levém dolním rohu obrazovky **Start** klikněte na ikonu se šipkou dolů a poté vyberte název tiskárny.
 - **Windows 8:** Klikněte pravým tlačítkem na prázdnou oblast na obrazovce **Start**, klikněte na panelu aplikací na možnost **Všechny aplikace** a poté vyberte název tiskárny.
 - **Windows 7, Windows Vista a Windows XP:** Na ploše počítače klikněte na tlačítko **Start**, vyberte položku **Všechny programy**, klikněte na možnost **HP**, klikněte na složku dané tiskárny a poté vyberte název tiskárny.
2. V softwaru HP Printer Assistant vyberte příkaz **Fax** a poté vyberte možnost **Průvodce nastavením faxu**.
3. Podle pokynů na obrazovce Průvodce nastavením faxu HP nakonfigurujte nastavení faxu.
4. Přejděte na část [Krok 4: Provedení testu faxu na stránce 57](#).

Ovládací panel tiskárny

Při nastavení času, data a hlavičky faxu pomocí ovládacího panelu postupujte následujícím způsobem.

1. Na ovládacím panelu otevřete nabídku [Nastavení](#).
2. Vyberte nabídku [Nastavení faxu](#).
3. Vyberte nabídku [Základní nastavení](#).
4. Vyberte možnost [Čas/Datum](#).

5. Vyberte [12hodinový](#) nebo [24hodinový formát času](#).
6. Pomocí klávesnice zadejte aktuální čas a potom stiskněte tlačítko [OK](#).
7. Vyberte formát data.
8. Pomocí klávesnice zadejte aktuální datum a potom stiskněte tlačítko [OK](#).
9. Otevřete nabídku [Hlavička faxu](#).
10. Pomocí klávesnice zadejte číslo faxu a poté vyberte možnost [OK](#).

 **POZNÁMKA:** Maximální počet znaků pro číslo faxu je 20.

11. Pomocí klávesnice zadejte název nebo hlavičku své společnosti a poté vyberte možnost [OK](#).

 **POZNÁMKA:** Maximální počet znaků pro hlavičku faxu je 25.

12. Přejděte na část [Krok 4: Provedení testu faxu na stránce 57](#).

Integrovaný webový server HP (EWS) a nástroj HP Device Toolbox (Windows)

1. Integrovaný webový server HP můžete spustit ze softwaru nebo z webového prohlížeče.

První metoda: Spuštění integrovaného webového serveru HP (EWS) ze softwaru

- a. Otevřete nástroj HP Printer Assistant.
 - **Windows 10:** V nabídce **Start** klepněte na možnost **Všechny aplikace**, klikněte na možnost **HP** a poté vyberte název tiskárny.
 - **Windows 8.1:** V levém dolním rohu obrazovky **Start** klikněte na ikonu se šipkou dolů a poté vyberte název tiskárny.
 - **Windows 8:** Klikněte pravým tlačítkem na prázdnou oblast na obrazovce **Start**, klikněte na panelu aplikací na možnost **Všechny aplikace** a poté vyberte název tiskárny.
 - **Windows 7, Windows Vista a Windows XP:** Na ploše počítače klikněte na tlačítko **Start**, vyberte položku **Všechny programy**, klikněte na možnost **HP**, klikněte na složku dané tiskárny a poté vyberte název tiskárny.
- b. V softwaru HP Printer Assistant vyberte příkaz **Tisk** a potom vyberte možnost **HP Device Toolbox**.

Způsob 2: Spuštění integrovaného webového serveru HP (EWS) z webového prohlížeče

- a. Na ovládacím panelu tiskárny stiskněte tlačítko **Nastavení** . Otevřete nabídku [Nastavení sítě](#) a poté vyberte možnost [Zobrazit IP adresu](#) a poté vyberte možnost [Ano](#). Chcete-li zobrazit adresu IP, vraťte se na hlavní obrazovku.

- b. Otevřete webový prohlížeč a do adresního řádku zadejte IP adresu nebo název hostitele v přesném tvaru, v jakém se zobrazil na ovládacím panelu tiskárny. Na klávesnici počítače stiskněte klávesu [Enter](#). Spustí se server EWS.

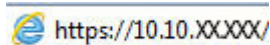

 **POZNÁMKA:** Pokud se ve webovém prohlížeči zobrazí zpráva, že přístup na stránku nemusí být bezpečný, vyberte možnost pokračovat na stránku. Vstupem na stránku nedojde k poškození počítače.

2. Klikněte na kartu **Faxování**.
3. Nastavení faxu nakonfigurujte podle pokynů na obrazovce.
4. Přejděte na část [Krok 4: Provedení testu faxu na stránce 57](#).

Krok 4: Provedení testu faxu

Testem faxu se ujistěte, zda je fax nastaven správně.

1. Na ovládacím panelu otevřete nabídku [Nastavení](#).
2. Vyberte nabídku [Automatická diagnostika](#).
3. Vyberte volbu [Spustit test faxu](#). Tiskárna vytiskne zprávu o testu.
4. Přečtěte si zprávu.
 - Pokud je ve zprávě uvedeno, že tiskárna **absolvovala test úspěšně**, tiskárna je připravena odesílat a přijímat faxy.
 - Pokud je ve zprávě uvedeno, že tiskárna **neabsolvovala test úspěšně**, najdete další informace pro odstranění potíží ve zprávě. Další informace o řešení potíží s faxem naleznete v kontrolním seznamu před řešením potíží s faxem.



Odeslání faxu

- [Faxování ze skleněné desky skeneru](#)
- [Faxování z podavače dokumentů \(pouze modely s podavačem dokumentů\)](#)
- [Použití rychlých voleb a voleb skupinového vytáčení](#)
- [Odeslání faxu ze softwaru](#)
- [Odeslání faxu z aplikace jiného výrobce, například z aplikace Microsoft Word](#)

Faxování ze skleněné desky skeneru

1. Dokument umístěte přední stranou dolů na sklo skeneru.



2. Na ovládacím panelu tiskárny stiskněte tlačítko Spustit faxování .
3. Pomocí klávesnice zadejte faxové číslo.
4. Stiskněte tlačítko Zahájit skenování .
5. Tiskárna zobrazí výzvu k potvrzení, že odesíláte z pracovní plochy skeneru. Stiskněte tlačítko **OK**.
6. Tiskárna zobrazí výzvu k vložení první stránky. Stiskněte tlačítko **OK**.
7. Tiskárna naskenuje první stránku a vyzve vás k vložení druhé stránky. Pokud má dokument více stran, vyberte pomocí kláves se šipkami možnost **Ano** a poté stiskněte tlačítko **OK**. Pokračujte v tomto procesu, dokud nenaskenujete všechny stránky.
8. Po naskenování poslední stránky vyberte po zobrazení výzvy pomocí tlačítek se šipkami možnost **Ne** a potom stiskněte tlačítko **OK**. Tiskárna odešle fax.

Faxování z podavače dokumentů (pouze modely s podavačem dokumentů)

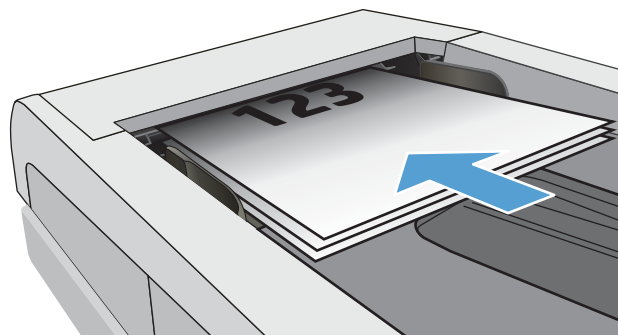

1. Umístěte předlohy do podavače dokumentů lícem nahoru.

UPOZORNĚNÍ: Aby nedošlo k poškození tiskárny, nepoužívejte předlohy opravované korekční páskou nebo barvou, obsahující kancelářské sponky nebo sešité svorkami. Do podavače dokumentů nevkládejte ani fotografie, malé nebo křehké předlohy.

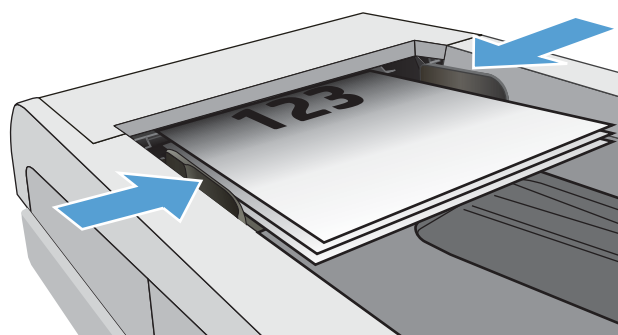

2. Nastavte vodítka papíru tak, aby přiléhala k papíru.





3. Na ovládacím panelu tiskárny stiskněte tlačítko Spustit faxování .
4. Pomocí klávesnice zadejte faxové číslo.
5. Stiskněte tlačítko Zahájit skenování .

Použití rychlých voleb a voleb skupinového vytáčení

 **POZNÁMKA:** Než začnete k odesílání faxů používat telefonní seznam, je nutné pomocí integrovaného webového serveru (EWS) nastavit položky telefonního seznamu.

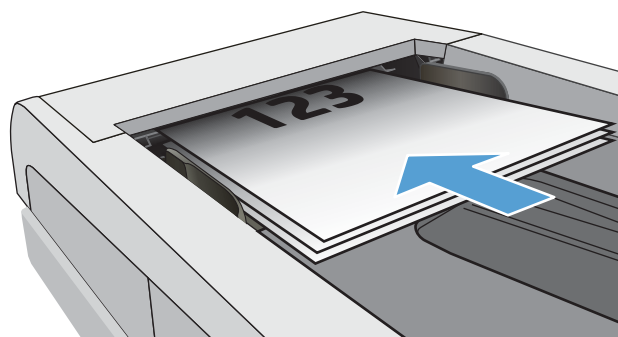
1. Umístěte dokument na pracovní plochu skeneru nebo do podavače dokumentů.



2. Na ovládacím panelu tiskárny stiskněte tlačítko Spustit faxování .
3. Pomocí klávesnice zadejte rychlé volby nebo číslo skupinové volby, které chcete použít.
4. Stiskněte tlačítko Zahájit skenování .

Odeslání faxu ze softwaru

Postup pro odesílání faxů se liší v závislosti na daných specifikacích. Nejtypičtější postup je následující.

1. Otevřete nástroj HP Printer Assistant.
 - **Windows 10:** V nabídce **Start** klepněte na možnost **Všechny aplikace**, klikněte na možnost **HP** a poté vyberte název tiskárny.
 - **Windows 8.1:** V levém dolním rohu obrazovky **Start** klikněte na ikonu se šipkou dolů a poté vyberte název tiskárny.
 - **Windows 8:** Klikněte pravým tlačítkem na prázdnou oblast na obrazovce **Start**, klikněte na panelu aplikací na možnost **Všechny aplikace** a poté vyberte název tiskárny.
 - **Windows 7, Windows Vista a Windows XP:** Na ploše počítače klikněte na tlačítko **Start**, vyberte položku **Všechny programy**, klikněte na možnost **HP**, klikněte na složku dané tiskárny a poté vyberte název tiskárny.
2. V softwaru HP Printer Assistant vyberte příkaz **Fax** a poté vyberte možnost **Odeslat fax**. Otevře se software pro faxování.
3. Zadejte faxové číslo jednoho či více příjemců.
4. Vložte dokument na skleněnou plochu skeneru nebo do podavače dokumentů.
5. Klikněte na tlačítko **Odeslat**.

Odeslání faxu z aplikace jiného výrobce, například z aplikace Microsoft Word

1. Otevřete dokument v aplikaci jiného výrobce.
2. V nabídce **Soubor** zvolte příkaz **Tisk**.
3. Z rozevíracího seznamu ovladačů tisku vyberte tiskový ovladač faxu. Otevře se software pro faxování.
4. Zadejte faxové číslo jednoho či více příjemců.
5. Zahrňte všechny stránky načtené do tiskárny. Tento krok je nepovinný.
6. Klikněte na tlačítko **Odeslat**.

8 Správa tiskárny

- [Změna typu připojení tiskárny \(Windows\)](#)
- [Pokročilá konfigurace pomocí integrovaného webového serveru HP \(EWS\) a nástroje HP Device Toolbox \(Windows\)](#)
- [Konfigurace nastavení sítě IP](#)
- [Funkce zabezpečení tiskárny](#)
- [Nastavení úspory energie](#)
- [HP Web Jetadmin](#)
- [Aktualizace firmwaru](#)

Další informace:

Následující informace jsou platné v okamžiku vydání dokumentu. Aktuální informace viz www.hp.com/support/ljM178MFP.

Kompletní podpora společnosti HP pro tiskárnu zahrnuje následující informace:

- Instalace a konfigurace
- Osvojování a používání
- Řešení problémů
- Stažení aktualizací softwaru a firmwaru
- Účast ve fórech podpory
- Vyhledání informací o záruce a předpisech

Změna typu připojení tiskárny (Windows)

Pokud tiskárnu již používáte a přejete si změnit způsob připojení, použijte k změně připojení nabídku **Nastavení a software zařízení**. Například jestliže chcete k počítači připojit novou tiskárnu pomocí rozhraní USB nebo síťového připojení, případně změnit připojení z rozhraní USB na bezdrátové připojení.

Chcete-li otevřít nabídku **Nastavení a software zařízení**, proveďte následující postup:

1. Otevřete nástroj HP Printer Assistant.
 - **Windows 10:** V nabídce **Start** klepněte na možnost **Všechny aplikace**, klikněte na možnost **HP** a poté vyberte název tiskárny.
 - **Windows 8.1:** V levém dolním rohu obrazovky **Start** klikněte na ikonu se šipkou dolů a poté vyberte název tiskárny.
 - **Windows 8:** Klikněte pravým tlačítkem na prázdnou oblast na obrazovce **Start**, klikněte na panelu aplikací na možnost **Všechny aplikace** a poté vyberte název tiskárny.
 - **Windows 7, Windows Vista a Windows XP:** Na ploše počítače klikněte na tlačítko **Start**, vyberte položku **Všechny programy**, klikněte na možnost **HP**, klikněte na složku dané tiskárny a poté vyberte název tiskárny.
2. V nástroji HP Printer Assistant vyberte z navigační lišty možnost **Nástroje** a poté vyberte možnost **Nastavení a software zařízení**.

Pokročilá konfigurace pomocí integrovaného webového serveru HP (EWS) a nástroje HP Device Toolbox (Windows)

Integrovaný webový server HP umožňuje spravovat tiskové funkce z počítače místo z ovládacího panelu tiskárny.

- Zobrazení informací o stavu tiskárny
- Určení zbývajících životnosti spotřebního materiálu a objednání nového
- Zobrazení a změna konfigurace zásobníků (typy a formáty papíru)
- Zobrazení a tisk interních stránek
- Zobrazení a změna konfigurace sítě

Integrovaný webový server HP funguje, pokud je tiskárna připojena k síti používající protokol IP. Integrovaný webový server HP nepodporuje připojení tiskárny používající protokol IPX. Použití integrovaného webového serveru HP není podmíněno přístupem na internet.

Integrovaný webový server je automaticky k dispozici během připojení tiskárny k síti.

 **POZNÁMKA:** HP Device Toolbox je software, který se používá pro připojení k integrovanému webovému serveru HP, když je tiskárna připojena k počítači prostřednictvím kabelu USB. Je k dispozici pouze v případě, že byla provedena úplná instalace tiskárny v počítači. V závislosti na tom, jak je tiskárna připojena, nemusí být některé funkce k dispozici.

 **POZNÁMKA:** K integrovanému webovému serveru HP nelze přistoupit zpoza síťové brány firewall.

První metoda: Spuštění integrovaného webového serveru HP (EWS) ze softwaru

1. Otevřete nástroj HP Printer Assistant.
 - **Windows 10:** V nabídce **Start** klepněte na možnost **Všechny aplikace**, klikněte na možnost **HP** a poté vyberte název tiskárny.
 - **Windows 8.1:** V levém dolním rohu obrazovky **Start** klikněte na ikonu se šipkou dolů a poté vyberte název tiskárny.
 - **Windows 8:** Klikněte pravým tlačítkem na prázdnou oblast na obrazovce **Start**, klikněte na panelu aplikací na možnost **Všechny aplikace** a poté vyberte název tiskárny.
 - **Windows 7, Windows Vista a Windows XP:** Na ploše počítače klikněte na tlačítko **Start**, vyberte položku **Všechny programy**, klikněte na možnost **HP**, klikněte na složku dané tiskárny a poté vyberte název tiskárny.
2. V nástroji HP Printer Assistant vyberte příkaz **Tisk** a poté vyberte možnost **HP Device Toolbox**.

Způsob 2: Spuštění integrovaného webového serveru HP (EWS) z webového prohlížeče (pouze dvouřádkové ovládací panely)

1. Na ovládacím panelu tiskárny stiskněte tlačítko **Nastavení** . Otevřete nabídku **Nastavení sítě** a poté vyberte možnost **Zobrazit IP adresu** a poté vyberte možnost **Ano**. Chcete-li zobrazit adresu IP, vraťte se na hlavní obrazovku.

- Otevřete webový prohlížeč a do adresního řádku zadejte IP adresu nebo název hostitele v přesném tvaru, v jakém se zobrazil na ovládacím panelu tiskárny. Na klávesnici počítače stiskněte klávesu **Enter**. Spustí se server EWS.

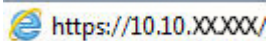

 **POZNÁMKA:** Pokud se ve webovém prohlížeči zobrazí zpráva, že přístup na stránku nemusí být bezpečný, vyberte možnost pokračovat na stránku. Vstupem na stránku nedojde k poškození počítače.

Karta nebo část	Popis
<p>Karta Domů</p> <p>Poskytuje informace o tiskárně, jejím stavu a konfiguraci.</p>	<ul style="list-style-type: none"> • Stav zařízení: Zobrazuje stav tiskárny a přibližnou zbývající životnost spotřebního materiálu HP (v procentech). • Stav spotřebního materiálu: Zobrazuje odhadovanou zbývající životnost spotřebního materiálu HP v procentech. Skutečná životnost spotřebního materiálu se může lišit. Dbejte na to, aby byl k dispozici náhradní spotřební materiál pro situaci, kdy už kvalita tisku začne být nepřijatelná. Pokud nedojde k snížení kvality tisku na nepřijatelnou úroveň, spotřební materiál není třeba vyměnit. • Konfigurace zařízení: Zobrazuje informace obsažené na konfigurační stránce tiskárny. • Přehled sítě: Zobrazuje informace obsažené na stránce síťové konfigurace tiskárny. • Sestavy: Slouží pro tisk konfigurační stránky a stránky stavu spotřebního materiálu generovanou tiskárnou. • Protokol využití barev: Zobrazuje informace o barevných úlohách, které tiskárna vytvořila. • Protokol událostí: Zobrazuje seznam všech událostí a chyb tiskárny. • Licence Open Source: Zobrazuje souhrn licencí pro softwarové programy open source, které lze s tiskárnou použít.
<p>Karta Systém</p> <p>Umožňuje konfigurovat tiskárnu z počítače.</p>	<ul style="list-style-type: none"> • Informace o zařízení: Poskytuje základní informace o tiskárně a společnosti. • Nastavení papíru: Slouží ke změně výchozího nastavení tiskárny pro manipulaci s papírem. • Kvalita tisku: Slouží ke změně výchozího nastavení kvality tisku tiskárny. • Nastavení spotřeby energie: Slouží ke změně výchozího časového limitu pro přechod do režimu spánku / automatického vypnutí nebo automatického vypnutí. • Hustota tisku: Slouží k nastavení hustoty tisku kontrastů, zvýraznění, polotónů a stínů. • Typy papíru: Slouží k nastavení režimů tisku, které odpovídají typům papíru přijatelným pro tiskárnu. • Systémová nastavení: Slouží ke změně výchozích systémových nastavení tiskárny. • Nastavení spotřebního materiálu: Slouží ke změně nastavení upozornění, např. Dochází kazeta, a dalších informací o spotřebním materiálu. • Servis: Slouží ke spuštění čistícího procesu tiskárny. • Uložit a obnovit: Slouží k uložení aktuálních nastavení tiskárny do souboru v počítači. Z tohoto souboru pak lze načíst identická nastavení v jiné tiskárně nebo provést pozdější obnovu nastavení tiskárny. • Správa: Slouží k nastavení nebo změně hesla tiskárny. Povolí nebo zakáže funkce tiskárny. <p>POZNÁMKA: Kartu Systém lze chránit heslem. Je-li tiskárna zapojena v síti, před změnou nastavení této karty vždy kontaktujte správce.</p>

Karta nebo část	Popis
<p>Karta Tisk</p> <p>Umožňuje změnit výchozí nastavení tisku z počítače.</p>	<ul style="list-style-type: none"> • Tisk: Slouží ke změně výchozího nastavení tisku, jako je počet kopií a orientace papíru. Jedná se o možnosti, které jsou k dispozici na ovládacím panelu. • PCL5: Zobrazuje a mění nastavení jazyka PCL5. • PostScript: Vypněte nebo zapněte funkci Chyby tisku PS.
<p>Karta Fax</p> <p>(pouze modely s faxem).</p>	<ul style="list-style-type: none"> • Možnosti příjmu: Slouží k nastavení způsobu reakce tiskárny na příchozí faxy. • Telefonní seznam: Slouží k přidání nebo odstranění položek telefonního seznamu faxu. • Seznam nevyžádaných faxů: Slouží k nastavení faxových čísel, na která se vztahuje blokování pro odesílání faxů do tiskárny. • Protokol činnosti faxu: Slouží k zobrazení nedávné faxové aktivity tiskárny.
<p>Karta Kopie</p> <p>(pouze modely MFP)</p>	<p>Nastavení výchozího nastavení kopírování.</p>
<p>Karta Připojení do sítě</p> <p>(pouze tiskárny připojené k síti)</p> <p>Umožňuje změnit síťová nastavení z počítače.</p>	<p>Správci sítě mohou použít tuto kartu k ovládní síťových nastavení tiskárny, pokud je připojena k síti používající protokol IP. Také umožňuje správcům sítě nastavit funkci bezdrátového přímého tisku. Pokud je tiskárna připojena přímo k počítači, karta se nezobrazuje.</p>
<p>Karta Webové služby HP</p>	<p>Tato nabídka slouží k nastavení a používání různých webových nástrojů s tiskárnou.</p>

Konfigurace nastavení sítě IP

- [Úvod](#)
- [Zřeknutí se záruk při sdílení tiskárny](#)
- [Zobrazení nebo změna nastavení sítě](#)
- [Přejmenování tiskárny v síti](#)
- [Ruční konfigurace parametrů TCP/IP IPv4 pomocí ovládacího panelu](#)

Úvod

Při konfiguraci síťových nastavení tiskárny postupujte podle následujících částí:

Zřeknutí se záruk při sdílení tiskárny

Společnost HP nepodporuje sítě typu peer-to-peer, protože se jedná o funkci operačních systémů společnosti Microsoft, nikoli ovladače tisku HP. Přejděte na web společnosti Microsoft na adrese www.microsoft.com.

Zobrazení nebo změna nastavení sítě

K zobrazení a změně konfigurace IP adresy lze použít integrovaný webový server HP.

 **POZNÁMKA:** Kroky se liší podle typu ovládacího panelu.



1 Ovládací panel s LED displejem

2 Dvouřádkový ovládací panel

1. Otevřete integrovaný webový server HP EWS:

Ovládací panely LED

- a. Otevřete nástroj HP Printer Assistant.
 - **Windows 10:** V nabídce **Start** klepněte na možnost **Všechny aplikace**, klikněte na možnost **HP** a poté vyberte název tiskárny.
 - **Windows 8.1:** V levém dolním rohu obrazovky **Start** klikněte na ikonu se šipkou dolů a poté vyberte název tiskárny.

- **Windows 8:** Klikněte pravým tlačítkem na prázdnou oblast na obrazovce **Start**, klikněte na panelu aplikací na možnost **Všechny aplikace** a poté vyberte název tiskárny.
 - **Windows 7, Windows Vista a Windows XP:** Na ploše počítače klikněte na tlačítko **Start**, vyberte položku **Všechny programy**, klikněte na možnost **HP**, klikněte na složku dané tiskárny a poté vyberte název tiskárny.
- b. V softwaru HP Printer Assistant vyberte příkaz **Tisk** a potom vyberte možnost **HP Device Toolbox**.

Dvouřádkové ovládací panely

- a. Na ovládacím panelu tiskárny stiskněte tlačítko **Nastavení**. Otevřete nabídku **Nastavení sítě** a poté vyberte možnost **Zobrazit IP adresu** a poté vyberte možnost **Ano**. Chcete-li zobrazit adresu IP, vraťte se na hlavní obrazovku.
- b. Otevřete webový prohlížeč a do adresního řádku zadejte IP adresu nebo název hostitele v přesném tvaru, v jakém se zobrazil na ovládacím panelu tiskárny. Na klávesnici počítače stiskněte klávesu **Enter**. Spustí se server EWS.

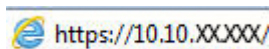

POZNÁMKA: Pokud se ve webovém prohlížeči zobrazí zpráva, že přístup na stránku nemusí být bezpečný, vyberte možnost pokračovat na stránku. Vstupem na stránku nedojde k poškození počítače.

2. Kliknutím na kartu **Připojení do sítě** získáte informace o síti. Podle přání změňte nastavení.

Přejmenování tiskárny v síti

Pokud chcete přejmenovat tiskárnu v síti, aby měla jedinečný název, použijte integrovaný webový server HP.

POZNÁMKA: Kroky se liší podle typu ovládacího panelu.



- | | |
|---|--------------------------------|
| 1 | Ovládací panel s LED displejem |
| 2 | Dvouřádkový ovládací panel |

1. Otevřete integrovaný webový server HP EWS:

Ovládací panely LED

- a. Otevřete nástroj HP Printer Assistant.
- **Windows 10:** V nabídce **Start** klepněte na možnost **Všechny aplikace**, klikněte na možnost **HP** a poté vyberte název tiskárny.
 - **Windows 8.1:** V levém dolním rohu obrazovky **Start** klikněte na ikonu se šipkou dolů a poté vyberte název tiskárny.

- **Windows 8:** Klikněte pravým tlačítkem na prázdnou oblast na obrazovce **Start**, klikněte na panelu aplikací na možnost **Všechny aplikace** a poté vyberte název tiskárny.
 - **Windows 7, Windows Vista a Windows XP:** Na ploše počítače klikněte na tlačítko **Start**, vyberte položku **Všechny programy**, klikněte na možnost **HP**, klikněte na složku dané tiskárny a poté vyberte název tiskárny.
- b. V softwaru HP Printer Assistant vyberte příkaz **Tisk** a potom vyberte možnost **HP Device Toolbox**.

Dvouřádkové ovládací panely

- a. Na ovládacím panelu tiskárny stiskněte tlačítko **Nastavení**. Otevřete nabídku **Nastavení sítě** a poté vyberte možnost **Zobrazit IP adresu** a poté vyberte možnost **Ano**. Chcete-li zobrazit adresu IP, vraťte se na hlavní obrazovku.
- b. Otevřete webový prohlížeč a do adresního řádku zadejte IP adresu nebo název hostitele v přesném tvaru, v jakém se zobrazil na ovládacím panelu tiskárny. Na klávesnici počítače stiskněte klávesu **Enter**. Spustí se server EWS.

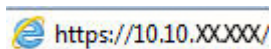

POZNÁMKA: Pokud se ve webovém prohlížeči zobrazí zpráva, že přístup na stránku nemusí být bezpečný, vyberte možnost pokračovat na stránku. Vstupem na stránku nedojde k poškození počítače.

2. Otevřete kartu **System**.
3. Na stránce **Informace o zařízení** je uveden výchozí název tiskárny v poli **Popis zařízení**. Tento název lze změnit, takže bude označení tiskárny jedinečné.

POZNÁMKA: Vyplnění dalších polí na této stránce je volitelné.

4. Kliknutím na tlačítko **Použít** uložíte změny.

Ruční konfigurace parametrů TCP/IP IPv4 pomocí ovládacího panelu

Pokud chcete ručně nastavit adresu IPv4, masku podsítě a výchozí bránu, použijte integrovaný webový server (EWS) HP nebo nabídky ovládacích panelů.

POZNÁMKA: Kroky se liší podle typu ovládacího panelu.



1 Ovládací panel s LED displejem

2 Dvouřádkový ovládací panel

Ovládací panely LED

1. Otevřete integrovaný webový server HP (EWS):

- a. Otevřete nástroj HP Printer Assistant.
 - **Windows 10:** V nabídce **Start** klepněte na možnost **Všechny aplikace**, klikněte na možnost **HP** a poté vyberte název tiskárny.
 - **Windows 8.1:** V levém dolním rohu obrazovky **Start** klikněte na ikonu se šipkou dolů a poté vyberte název tiskárny.
 - **Windows 8:** Klikněte pravým tlačítkem na prázdnou oblast na obrazovce **Start**, klikněte na panelu aplikací na možnost **Všechny aplikace** a poté vyberte název tiskárny.
 - **Windows 7, Windows Vista a Windows XP:** Na ploše počítače klikněte na tlačítko **Start**, vyberte položku **Všechny programy**, klikněte na možnost **HP**, klikněte na složku dané tiskárny a poté vyberte název tiskárny.
- b. V nástroji HP Printer Assistant vyberte příkaz **Tisk** a poté vyberte možnost **HP Device Toolbox**.
2. Na kartě **Sítě** klikněte v levém navigačním panelu na odkaz **Metoda konfigurace IPv4**.
3. V rozevíracím seznamu **Preferovaná metoda IP adresy** vyberte možnost **Ručně** a poté upravte nastavení konfigurace IPv4.
4. Klikněte na tlačítko **Použít**.

Dvouřádkové ovládací panely

1. Na ovládacím panelu tiskárny stiskněte tlačítko **Nastavení** . Otevřete nabídku **Nastavení sítě** a poté vyberte možnost **Zobrazit IP adresu** a poté vyberte možnost **Ano**. Chcete-li zobrazit adresu IP, vraťte se na hlavní obrazovku.
2. Otevřete následující nabídky:
 - **Nastavení sítě**
 - **Způsob konfigurace IPv4**
 - **Ručně**
3. Pomocí směrových tlačítek a tlačítka **OK** zadejte IP adresu, masku podsítě a výchozí bránu a pak stisknutím tlačítka **OK** změny uložte.

Funkce zabezpečení tiskárny

Úvod

Tiskárna obsahuje několik funkcí zabezpečení, které omezují přístup k nastavením konfigurace a k zabezpečeným datům a také zabraňují přístupu k cenným hardwarovým součástem.

- [Přiřazení nebo změna systémového hesla pomocí integrovaného webového serveru](#)

Přiřazení nebo změna systémového hesla pomocí integrovaného webového serveru

Přiřadte heslo správce pro přístup k tiskárně a integrovanému webovému serveru HP, aby neoprávnění uživatelé nemohli měnit nastavení tiskárny.

 **POZNÁMKA:** Kroky se liší podle typu ovládacího panelu.

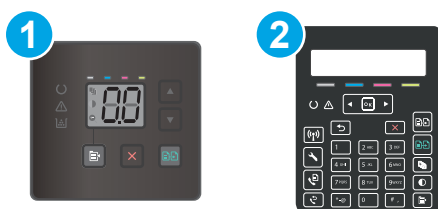

- | | |
|---|--------------------------------|
| 1 | Ovládací panel s LED displejem |
| 2 | Dvouřádkový ovládací panel |

1. Spuštění integrovaného webového serveru HP:

Ovládací panely LED

- a. Otevřete nástroj HP Printer Assistant.
 - **Windows 10:** V nabídce **Start** klepněte na možnost **Všechny aplikace**, klikněte na možnost **HP** a poté vyberte název tiskárny.
 - **Windows 8.1:** V levém dolním rohu obrazovky **Start** klikněte na ikonu se šipkou dolů a poté vyberte název tiskárny.
 - **Windows 8:** Klikněte pravým tlačítkem na prázdnou oblast na obrazovce **Start**, klikněte na panelu aplikací na možnost **Všechny aplikace** a poté vyberte název tiskárny.
 - **Windows 7, Windows Vista a Windows XP:** Na ploše počítače klikněte na tlačítko **Start**, vyberte položku **Všechny programy**, klikněte na možnost **HP**, klikněte na složku dané tiskárny a poté vyberte název tiskárny.
- b. V softwaru HP Printer Assistant vyberte příkaz **Tisk** a potom vyberte možnost **HP Device Toolbox**.

Dvouřádkové ovládací panely:

- a. Na ovládacím panelu tiskárny stiskněte tlačítko **Nastavení** . Otevřete nabídku **Nastavení sítě** a poté vyberte možnost **Zobrazit IP adresu** a poté vyberte možnost **Ano**. Chcete-li zobrazit adresu IP, vraťte se na hlavní obrazovku.

- b. Otevřete webový prohlížeč a do adresního řádku zadejte IP adresu nebo název hostitele v přesném tvaru, v jakém se zobrazil na ovládacím panelu tiskárny. Na klávesnici počítače stiskněte klávesu **Enter**. Spustí se server EWS.

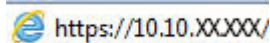
 <https://10.10.XXXXX/>

 **POZNÁMKA:** Pokud se ve webovém prohlížeči zobrazí zpráva, že přístup na stránku nemusí být bezpečný, vyberte možnost pokračovat na stránku. Vstupem na stránku nedojde k poškození počítače.

2. Na kartě **Systém** klikněte v levém navigačním panelu na odkaz **Správa**.
3. V části **Zabezpečení produktu** zadejte heslo do pole **Heslo**.
4. Znovu zadejte heslo do pole **Ověřit heslo**.
5. Klikněte na tlačítko **Použít**.

 **POZNÁMKA:** Poznamenejte si heslo a uložte jej na bezpečném místě.

6. Klikněte na tlačítko **Apply** (Použít).

 **POZNÁMKA:** Poznamenejte si heslo a uložte jej na bezpečném místě.

Nastavení úspory energie

- [Úvod](#)
- [Tisk v režimu EconoMode](#)
- [Konfigurace nastavení Režim spánku / Automatické vypnutí po nečinnosti](#)
- [Nastavte Prodlevu automatického vypnutí po nečinnosti a nakonfigurujte tiskárnu pro spotřebu energie do 1 wattu](#)
- [Konfigurace nastavení Zpožděného vypnutí](#)

Úvod

Tato tiskárna obsahuje několik úsporných funkcí, které šetří energii a spotřební materiál.

Tisk v režimu EconoMode

Tato tiskárna je vybavena možností režimu EconoMode pro tisk konceptu dokumentů. Režim EconoMode šetří toner. Při používání režimu EconoMode však může dojít ke snížení kvality tisku.

Společnost HP nedoporučuje trvalé používání režimu EconoMode. Při trvalém provozu tiskárny v režimu EconoMode hrozí, že zásoba toneru překoná životnost mechanických součástí tonerové kazety. Pokud se kvalita tisku začíná zhoršovat a nejsou-li výtisky přijatelné, je vhodné vyměnit tonerovou kazetu.

 **POZNÁMKA:** Pokud tato možnost není v ovladači tisku k dispozici, můžete ji nastavit pomocí integrovaného webového serveru HP.

1. Vyberte ze softwarového programu možnost **Tisk**.
2. Vyberte tiskárnu a pak klikněte na tlačítko **Vlastnosti** nebo **Předvolby**.
3. Klikněte na kartu **Papír/Kvalita**.
4. Klikněte na možnost **EconoMode**.

Konfigurace nastavení Režim spánku / Automatické vypnutí po nečinnosti

Nastavení čekací doby před přechodem tiskárny do režimu spánku můžete provést pomocí nabídek ovládacího panelu.

Chcete-li změnit nastavení Režimu spánku / Automatického vypnutí po, postupujte následovně:

 **POZNÁMKA:** Kroky se liší podle typu ovládacího panelu.



- 1 Ovládací panel s LED displejem
- 2 Dvouřádkový ovládací panel

Ovládací panely LED:

1. Otevřete integrovaný webový server HP EWS:
 - a. Otevřete nástroj HP Printer Assistant.
 - **Windows 10:** V nabídce **Start** klepněte na možnost **Všechny aplikace**, klikněte na možnost **HP** a poté vyberte název tiskárny.
 - **Windows 8.1:** V levém dolním rohu obrazovky **Start** klikněte na ikonu se šipkou dolů a poté vyberte název tiskárny.
 - **Windows 8:** Klikněte pravým tlačítkem na prázdnou oblast na obrazovce **Start**, klikněte na panelu aplikací na možnost **Všechny aplikace** a poté vyberte název tiskárny.
 - **Windows 7, Windows Vista a Windows XP:** Na ploše počítače klikněte na tlačítko **Start**, vyberte položku **Všechny programy**, klikněte na možnost **HP**, klikněte na složku dané tiskárny a poté vyberte název tiskárny.
 - b. V softwaru HP Printer Assistant vyberte příkaz **Tisk** a potom vyberte možnost **HP Device Toolbox**.
2. Klikněte na kartu **Systém** a poté vyberte položku **Nastavení spotřeby energie**.
3. V rozevíracím seznamu **Režim spánku / Automatické vypnutí po nečinnosti** vyberte čas zpoždění.
4. Klikněte na tlačítko **Použít**.

Dvouřádkové ovládací panely:

1. Na ovládacím panelu tiskárny stiskněte tlačítko **Nastavení** .
2. Otevřete následující nabídky:
 - [Nastavení systému](#)
 - [Nastavení spotřeby energie](#)
 - [Režim spánku / automatické vypnutí po](#)
3. Pomocí tlačítek se šipkami vyberte možnost **Prodleva režimu spánku / automatického vypnutí** a stiskněte tlačítko **OK**.

Vyberte čas pro **Prodlevu režimu spánku / automatického vypnutí po**.

Nastavte Prodlevu automatického vypnutí po nečinnosti a nakonfigurujte tiskárnu pro spotřebu energie do 1 wattu

Nastavení čekací doby před vypnutím tiskárny můžete provést pomocí nabídek ovládacího panelu.

 **POZNÁMKA:** Jakmile se tiskárna vypne, spotřeba energie bude 1 watt nebo méně.

Chcete-li nastavit **Prodlevu automatického vypnutí po**, postupujte následovně:

 **POZNÁMKA:** Kroky se liší podle typu ovládacího panelu.



- | | |
|---|--------------------------------|
| 1 | Ovládací panel s LED displejem |
| 2 | Dvouřádkový ovládací panel |

Ovládací panely LED:

- Otevřete integrovaný webový server HP EWS:
 - Otevřete nástroj HP Printer Assistant.
 - Windows 10:** V nabídce **Start** klepněte na možnost **Všechny aplikace**, klikněte na možnost **HP** a poté vyberte název tiskárny.
 - Windows 8.1:** V levém dolním rohu obrazovky **Start** klikněte na ikonu se šipkou dolů a poté vyberte název tiskárny.
 - Windows 8:** Klikněte pravým tlačítkem na prázdnou oblast na obrazovce **Start**, klikněte na panelu aplikací na možnost **Všechny aplikace** a poté vyberte název tiskárny.
 - Windows 7, Windows Vista a Windows XP:** Na ploše počítače klikněte na tlačítko **Start**, vyberte položku **Všechny programy**, klikněte na možnost **HP**, klikněte na složku dané tiskárny a poté vyberte název tiskárny.
 - V softwaru HP Printer Assistant vyberte příkaz **Tisk** a potom vyberte možnost **HP Device Toolbox**.
- Klikněte na kartu **Systém** a poté vyberte položku **Nastavení spotřeby energie**.
- V rozevíracím seznamu **Vypnutí po nečinnosti** vyberte čas prodlevy.

 **POZNÁMKA:** Výchozí hodnota je **4 hodiny**.

- Klikněte na tlačítko **Použít**.

Dvouřádkové ovládací panely:

- Na ovládacím panelu tiskárny stiskněte tlačítko **Nastavení** .
- Otevřete následující nabídky:
 - [Nastavení systému](#)
 - [Nastavení spotřeby energie](#)
 - [Vypnout po](#)
- Vyberte dobu pro Prodlevu automatického vypnutí po.

 **POZNÁMKA:** Výchozí hodnota je **4 hodiny**.

Konfigurace nastavení Zpožděného vypnutí

Změnu nastavení zpoždování vypnutí tiskárny po stisku tlačítka napájení můžete provést pomocí nabídek ovládacího panelu.

Chcete-li nastavit Zpožděné vypnutí, postupujte následovně:

 **POZNÁMKA:** Kroky se liší podle typu ovládacího panelu.



1 Ovládací panel s LED displejem

2 Dvouřádkový ovládací panel

Ovládací panely LED:

1. Otevřete integrovaný webový server HP EWS:
 - a. Otevřete nástroj HP Printer Assistant.
 - **Windows 10:** V nabídce **Start** klepněte na možnost **Všechny aplikace**, klikněte na možnost **HP** a poté vyberte název tiskárny.
 - **Windows 8.1:** V levém dolním rohu obrazovky **Start** klikněte na ikonu se šipkou dolů a poté vyberte název tiskárny.
 - **Windows 8:** Klikněte pravým tlačítkem na prázdnou oblast na obrazovce **Start**, klikněte na panelu aplikací na možnost **Všechny aplikace** a poté vyberte název tiskárny.
 - **Windows 7, Windows Vista a Windows XP:** Na ploše počítače klikněte na tlačítko **Start**, vyberte položku **Všechny programy**, klikněte na možnost **HP**, klikněte na složku dané tiskárny a poté vyberte název tiskárny.
 - b. V softwaru HP Printer Assistant vyberte příkaz **Tisk** a potom vyberte možnost **HP Device Toolbox**.
2. Klikněte na kartu **Systém** a poté vyberte položku **Nastavení spotřeby energie**.
3. Vyberte nebo zrušte zaškrtnutí políčka **Zpoždění, když jsou porty aktivní**.

 **POZNÁMKA:** Po výběru této možnosti se tiskárna nevypne, dokud nebudou všechny porty neaktivní. Aktivní připojení k síti nebo faxové připojení zabrání vypnutí tiskárny.

Dvouřádkové ovládací panely:

1. Na ovládacím panelu tiskárny stiskněte tlačítko **Nastavení** .
2. Otevřete následující nabídky:

- [Nastavení systému](#)
- [Nastavení spotřeby energie](#)
- [Zpožděné vypnutí](#)

3. Vyberte jednu z možností zpoždění:

- **Žádné zpoždění:** Tiskárna se vypne po neaktivitě trvající po dobu nastavení doby automatického vypnutí po.
- **Když jsou porty aktivní:** Po výběru této možnosti se tiskárna nevypne, dokud nebudou všechny porty neaktivní. Aktivní připojení k síti nebo faxové připojení zabrání vypnutí tiskárny.

HP Web Jetadmin

HP Web Jetadmin je oceňovaný, špičkový nástroj pro efektivní správu široké škály produktů HP propojených sítí, včetně tiskáren, multifunkčních tiskáren a zařízení pro digitální odesílání. Toto řešení vám umožňuje vzdálenou instalaci, monitorování, údržbu a zabezpečení tiskového a zobrazovacího prostředí a také odstraňování potíží s tímto prostředím. Tím vám šetří čas a náklady na správu a chrání vaše investice, takže významně přispívá ke zvýšení produktivity firmy.

Pravidelně jsou zveřejňovány aktualizace nástroje HP Web Jetadmin, které poskytují podporu pro konkrétní funkce tiskárny. Více informací najdete na stránce www.hp.com/go/webjetadmin.

Aktualizace firmwaru

Společnost HP pravidelně vydává aktualizace tiskáren, nové aplikace webových služeb a nové funkce pro existující aplikace webových služeb. Podle následujících kroků aktualizujte firmware tiskárny pro jednu tiskárnu. Při aktualizaci firmwaru se automaticky aktualizují i aplikace webových služeb.

Aktualizaci firmwaru tiskárny lze provést pomocí jednoho ze dvou podporovaných způsobů. K aktualizaci firmwaru tiskárny použijte pouze jednu z těchto metod.

První metoda: Aktualizace firmwaru pomocí ovládacího panelu (pouze dvouřádkové ovládací panely)

Pro načtení a vložení firmwaru z ovládacího panelu (platí pouze pro tiskárny připojené k síti) a/nebo nastavení tiskárny, aby automaticky načítala a vkládala budoucí aktualizace firmwaru, se řiďte těmito kroky. V případě tiskárny připojené pomocí kabelu USB přejděte k části Druhá metoda.

1. Ujistěte se, že tiskárna je připojena k síti Ethernet prostřednictvím kabelu nebo k bezdrátové síti s aktivním připojením k internetu.

 **POZNÁMKA:** Aby bylo možno aktualizovat firmware přes připojení k síti, tiskárna musí být připojena k internetu.

2. Na ovládacím panelu tiskárny stiskněte tlačítko **Nastavení**.
3. Otevřete nabídku **Servis**. Poté otevřete nabídku **LaserJet Update**.

 **POZNÁMKA:** Pokud v ní nenajdete možnost **LaserJet Update**, přejděte k části Druhá metoda.

4. Kontrolu aktualizací proveďte výběrem možnosti **Vyhledat aktualizace**.

 **POZNÁMKA:** Tiskárna automaticky zkontroluje aktualizace a zjistí-li novější verzi, automaticky se spustí proces aktualizace.

5. Nastavte tiskárnu tak, aby automaticky aktualizovala firmware, jakmile bude aktualizace k dispozici.

Na ovládacím panelu tiskárny stiskněte tlačítko **Nastavení**.

Otevřete nabídku **Servis**. Poté otevřete nabídku **LaserJet Update** a zvolte nabídku **Správa aktualizací**.

Nastavte možnost **Povolit aktualizace** na hodnotu **ANO** a poté nastavte možnost **Automaticky kontrolovat** na hodnotu **Zapnuto**.

Druhá metoda: Aktualizace firmwaru pomocí nástroje pro aktualizaci firmwaru

Pomocí následujícího postupu manuálně stáhněte a nainstalujte nástroj pro aktualizaci firmwaru ze stránek HP.com.

 **POZNÁMKA:** Tato metoda je jedinou možnou metodou aktualizace firmwaru pro tiskárny připojené k počítači kabelem USB. Lze ji použít i pro tiskárny připojené k síti.

 **POZNÁMKA:** Chcete-li použít tuto metodu, je nutné mít nainstalovaný tiskový ovladač.

1. Přejděte na stránku www.hp.com/support, vyberte jazyk své země/oblasti, klikněte na odkaz **Získejte software a ovladače**, do pole hledání zadejte název tiskárny, stiskněte tlačítko **Enter** a poté ze seznamu výsledků hledání vyberte tiskárnu.
2. Vyberte operační systém.

3. V části **Firmware** vyhledejte **Firmware Update Utility** (Nástroj pro aktualizaci firmwaru).
4. Klikněte na tlačítko **Download** (Stáhnout), pak na možnost **Run** (Spustit) a poté ještě jednou na možnost **Run** (Spustit).
5. Po spuštění nástroje vyberte z rozevíracího seznamu tiskárnu a klikněte na položku **Send Firmware** (Odeslat firmware).



POZNÁMKA: Kliknutím na možnost **Print Config** (Tisk konfigurační stránky) vytiskněte stránku konfigurace a ověřte verzi instalovaného firmwaru.

6. Dokončete instalaci podle pokynů na obrazovce a kliknutím na tlačítko **Exit** (Konec) zavřete nástroj.

9 Řešení problémů

- [Zákaznická podpora](#)
- [Interpretace významu indikátorů ovládacího panelu \(pouze ovládací panely LED\)](#)
- [Obnovení výchozích nastavení z výroby](#)
- [Na ovládacím panelu tiskárny nebo na serveru EWS se zobrazí zpráva „Dochází kazeta“ nebo „Kazeta je téměř prázdná“](#)
- [Tiskárna nepodává papír nebo dochází k chybám](#)
- [Odstranění uvíznutého papíru](#)
- [Zlepšení kvality tisku](#)
- [Řešení problémů s kvalitou tisku](#)
- [Zlepšení kvality kopírovaného a skenovaného obrazu](#)
- [Zlepšení kvality faxového obrázku](#)
- [Řešení potíží s kabelovou sítí](#)
- [Řešení potíží s bezdrátovou sítí \(pouze bezdrátové modely\)](#)
- [Řešení problémů s faxem](#)

Další informace:

Následující informace jsou platné v okamžiku vydání dokumentu. Aktuální informace viz www.hp.com/support/ljM178MFP.

Kompletní podpora společnosti HP pro tiskárnu zahrnuje následující informace:

- Instalace a konfigurace
- Osvojování a používání
- Řešení problémů
- Stažení aktualizací softwaru a firmwaru
- Účast ve fórech podpory
- Vyhledání informací o záruce a předpisech



Zákaznická podpora

Získání telefonické podpory pro vaši zemi/oblast	Telefonní čísla pro jednotlivé země/oblasti jsou uvedena na letáku dodaném v krabici s tiskárnou nebo je zjistíte na webových stránkách support.hp.com .
Připravte si název tiskárny, sériové číslo, datum zakoupení a popis problému.	
Můžete využít 24hodinovou internetovou podporu a stahovat softwarové nástroje a ovladače	www.hp.com/support/ljM178MFP
Objednání dalších služeb nebo smluv o údržbě se společností HP	www.hp.com/go/carepack
Registrace tiskárny	www.register.hp.com







Interpretace významu indikátorů ovládacího panelu (pouze ovládací panely LED)

Pokud tiskárna vyžaduje potvrzení uživatele, bude se na ovládacím panelu LED střídavě zobrazovat text **Go** a dvoumístný kód stavu. Pokud tiskárna vyžaduje pozornost, bude se na ovládacím panelu střídavě zobrazovat text **Er** a dvoumístný chybový kód. Pomocí níže uvedené tabulky zjistíte libovolné problémy s tiskárnou.

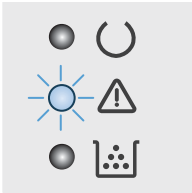





Tabulka 9-1 Legenda k indikátoru stavu

	Symbol pro nesvítící indikátor
	Symbol pro svítící indikátor
	Symbol pro blikající indikátor

Tabulka 9-2 Význam indikátorů na ovládacím panelu

Stav indikátoru	Kód chyby	Stav tiskárny	Akce
	Go/01	Tiskárna je v režimu ručního zakládání.	Do vstupního zásobníku vložte správný typ a velikost papíru. Pokračujte stisknutím tlačítka Zahájit černobílé kopírování  .
	Go/02	Tiskárna zpracovává úlohu v režimu oboustranného ručního tisku.	Do vstupního zásobníku vložte papír a tiskněte na druhou stranu. Pokračujte stisknutím tlačítka Zahájit černobílé kopírování  .
	Go/03	Tisková úloha se liší od uživatelského nastavení.	Vložte obyčejný papír nebo stisknutím tlačítka Zahájit černobílé kopírování  pokračujte s aktuálně vloženým papírem.
	Er/01	Vstupní zásobník je prázdný.	Vložte médium do zásobníku.
	Er/02	Otevřená dvířka.	Zkontrolujte, zda je horní kryt úplně zavřený.
	Er/03	Tiskárně se nezdařilo podat list papíru k tisku.	Pokračujte stisknutím tlačítka Zahájit černobílé kopírování  .
Er/04	Došlo k zaseknutí papíru ve vstupním zásobníku.	Odstraňte uvíznutí.	
Er/05	Papír uvízl v oblasti tonerové kazety.	Odstraňte uvíznutí.	
Er/06	Papír uvízl v oblasti výstupní přihrádky.	Odstraňte uvíznutí.	
Er/25	Papír v zásobníku není ve formátu potřebném pro tiskovou úlohu.	Vyměňte papír nebo stisknutím tlačítka Zahájit černobílé kopírování  pokračujte s aktuálně vloženým formátem.	
Er/26	U tiskárny došlo k chybě obecného modulu.	Pokračujte stisknutím tlačítka Zahájit černobílé kopírování  Pokud se chyba opakuje, vypněte tiskárnu. Počkejte 30 sekund a potom tiskárnu znovu zapněte.	

Tabulka 9-2 Význam indikátorů na ovládacím panelu (pokračování)

Stav indikátoru	Kód chyby	Stav tiskárny	Akce
	Er/81	Je nahraný nesprávný firmware.	Pokračujte stisknutím tlačítka Zahájit černobílé kopírování  . Nahrajte správný firmware.
	Er/82	Tiskárna zaregistrovala chybný kódový podpis.	Stisknutím tlačítka Zahájit černobílé kopírování  podpis přijměte, případně stisknutím tlačítka Storno  upgrade zastavte.
	Er/83	Tiskárna zrušila upgrade chybného kódového podpisu.	Pokračujte stisknutím tlačítka Zahájit černobílé kopírování  .
	Er/90	U tiskárny došlo k chybě kabelu modulu.	Pokračujte stisknutím tlačítka Zahájit černobílé kopírování  . Pokud problém trvá, kontaktuje středisko péče o zákazníky společnosti HP.
	Er/91	U tiskárny došlo k chybě kabelu skeneru.	Pokračujte stisknutím tlačítka Zahájit černobílé kopírování  . Pokud problém trvá, kontaktuje středisko péče o zákazníky společnosti HP.
	Er/92	U tiskárny došlo k chybě kabelu ovládacího panelu.	Pokračujte stisknutím tlačítka Zahájit černobílé kopírování  . Pokud problém trvá, kontaktuje středisko péče o zákazníky společnosti HP.
Kontrolka Pozor bliká a kontrolka Toner svítí.	Er/08	Velmi nízká úroveň toneru v kazetě.	Vyměňte tonerovou kazetu.
	Er/10	Více položek spotřebního materiálu dochází.	Vyměňte spotřební materiál.
Indikátory Pozor a Toner blikají.	Er/07	Tonerová kazeta chybí nebo není správně vložena.	Nainstalujte nebo přeinstalujte tonerovou kazetu.
	Er/11	Tonerová kazeta není kompatibilní s tiskárnou, patrně z důvodu scházejícího nebo poškozeného paměťového čipu.	Vyměňte tonerovou kazetu.
	Er/13	Více položek spotřebního materiálu není kompatibilní s tiskárnou, zřejmě z důvodu scházejícího nebo poškozeného paměťového čipu.	Vyměňte spotřební materiál.
	Er/14	Tonerová kazeta je chráněná na jiné tiskárně.	Vyměňte tonerovou kazetu.

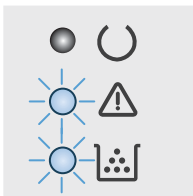
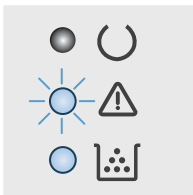

Tabulka 9-2 Význam indikátorů na ovládacím panelu (pokračování)

Stav indikátoru	Kód chyby	Stav tiskárny	Akce
	Er/16	Více položek spotřebního materiálu je chráněno na jiné tiskárně.	Vyměňte spotřební materiál.
	Er/17	Byla nainstalována neautorizovaná tonerová kazeta.	Vyměňte tonerovou kazetu.
	Er/19	Je nainstalován neautorizovaný spotřební materiál.	Vyměňte spotřební materiál.
	Er/20	Na snímači kazety došlo k chybě.	Vyměňte tonerovou kazetu.
Indikátory Pozor a Připraveno svítí. 	Er/30	V tiskárně došlo ke kritické chybě, z níž se nemůže zotavit.	<ol style="list-style-type: none"> 1. Vypněte tiskárnu nebo ji odpojte od elektrické sítě. 2. Počkejte 30 sekund a pak tiskárnu zapněte nebo k tiskárně znovu připojte napájecí kabel. 3. Počkejte na dokončení inicializace tiskárny. <p>Pokud problém trvá, kontaktuje středisko péče o zákazníky společnosti HP.</p>
	Er/49		
	Er/50		
	Er/51		
	Er/52		
	Er/53		
	Er/54		
	Er/55		
	Er/56		
	Er/57		
	Er/58		
	Er/59		
	Er/60		
Er/79			

Obnovení výchozích nastavení z výroby

Obnovením výchozích nastavení od výrobce dojde ke změně všech nastavení tiskárny a sítě na výrobní nastavení. Nevynuluje se tím počet stránek ani velikost zásobníku. Výchozí nastavení tiskárny obnovíte podle následujících pokynů.

! UPOZORNĚNÍ: Po obnovení výchozích nastavení z výroby jsou všechna nastavení vrácena zpět na výchozí hodnoty nastavené výrobcem a také se odstraní veškeré stránky uložené v paměti.

POZNÁMKA: Kroky se liší podle typu ovládacího panelu.



1 Ovládací panel s LED displejem

2 Dvouřádkový ovládací panel

Ovládací panely LED:

1. Otevřete integrovaný webový server HP EWS:
 - a. Otevřete nástroj HP Printer Assistant.
 - **Windows 10:** V nabídce **Start** klepněte na možnost **Všechny aplikace**, klikněte na možnost **HP** a poté vyberte název tiskárny.
 - **Windows 8.1:** V levém dolním rohu obrazovky **Start** klikněte na ikonu se šipkou dolů a poté vyberte název tiskárny.
 - **Windows 8:** Klikněte pravým tlačítkem na prázdnou oblast na obrazovce **Start**, klikněte na panelu aplikací na možnost **Všechny aplikace** a poté vyberte název tiskárny.
 - **Windows 7, Windows Vista a Windows XP:** Na ploše počítače klikněte na tlačítko **Start**, vyberte položku **Všechny programy**, klikněte na možnost **HP**, klikněte na složku dané tiskárny a poté vyberte název tiskárny.
 - b. V softwaru HP Printer Assistant vyberte příkaz **Tisk** a potom vyberte možnost **HP Device Toolbox**.
2. Klikněte na kartu **Systém** a poté na stránku **Uložit a obnovit**.
3. Vyberte možnost **Obnovit výchozí hodnoty**.

Tiskárna se automaticky restartuje.

Dvouřádkové ovládací panely:

1. Na ovládacím panelu tiskárny stiskněte tlačítko Nastavení .
2. Otevřít nabídku [Služby](#).
3. Vyberte možnost [Obnovit výchozí hodnoty](#).

Tiskárna se automaticky restartuje.

Na ovládacím panelu tiskárny nebo na serveru EWS se zobrazí zpráva „Dochází kazeta“ nebo „Kazeta je téměř prázdná“

Dochází kazeta: Tiskárna signalizuje stav s nízkou úrovní obsahu kazety. Skutečná doba zbývající životnosti kazety se může lišit. Zvažte pořízení náhradní kazety pro případ, kdy by kvalita tisku přestala být přijatelná. Zatím není nutné kazetu vyměnit.

V tisku pokračujte se stávající kazetou, dokud toner poskytuje přijatelnou kvalitu tisku. Aby byl toner rovnoměrně rozložen, vyjměte tiskovou kazetu z tiskárny a opatrně s ní pohybujte ve vodorovném směru ze strany na stranu. Tonerovou kazetu vložte zpět do tiskárny a poté zavřete přední kryt.

Kazeta je téměř prázdná: Tiskárna signalizuje stav, kdy je úroveň obsahu kazety velmi nízká. Skutečná doba zbývající životnosti kazety se může lišit. Chcete-li prodloužit životnost toneru, jemně s ním zatřeste ze strany na stranu. Zvažte pořízení náhradní kazety pro případ, kdy by kvalita tisku přestala být přijatelná. Pokud nedojde ke snížení kvality tisku na nepřijatelnou úroveň, kazetu není nutné v tuto chvíli měnit.

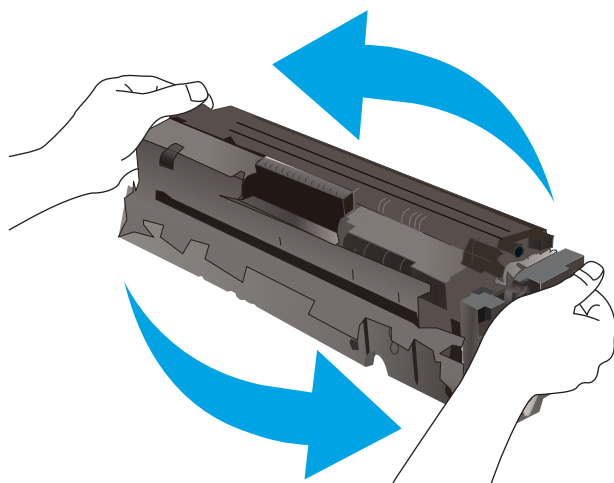

Platnost záruky HP Premium Protection Warranty vyprší, jakmile se na stránce stavu spotřebního materiálu nebo na serveru EWS zobrazí zpráva oznamující, že platnost záruky HP Premium Protection Warranty na tento spotřební materiál končí.

Změna nastavení „Téměř prázdné“

Můžete změnit způsob reakce tiskárny při nízké úrovni spotřebního materiálu. Při instalaci nové kazety není tato nastavení nutné znovu měnit.

 **POZNÁMKA:** Kroky se liší podle typu ovládacího panelu.



1 Ovládací panel s LED displejem

2 Dvouřádkový ovládací panel

Ovládací panely LED:

1. Otevřete integrovaný webový server HP EWS:
 - a. Otevřete nástroj HP Printer Assistant.
 - **Windows 10:** V nabídce **Start** klepněte na možnost **Všechny aplikace**, klikněte na možnost **HP** a poté vyberte název tiskárny.
 - **Windows 8.1:** V levém dolním rohu obrazovky **Start** klikněte na ikonu se šipkou dolů a poté vyberte název tiskárny.
 - **Windows 8:** Klikněte pravým tlačítkem na prázdnou oblast na obrazovce **Start**, klikněte na panelu aplikací na možnost **Všechny aplikace** a poté vyberte název tiskárny.
 - **Windows 7, Windows Vista a Windows XP:** Na ploše počítače klikněte na tlačítko **Start**, vyberte položku **Všechny programy**, klikněte na možnost **HP**, klikněte na složku dané tiskárny a poté vyberte název tiskárny.
 - b. V softwaru HP Printer Assistant vyberte příkaz **Tisk** a potom vyberte možnost **HP Device Toolbox**.
2. Vyberte kartu **Systém** a poté vyberte možnost **Nastavení spotřebního materiálu**.
3. Vyberte jednu z následujících možností u rozbalovací nabídky **Nastavení Téměř prázdné (černá kazeta):** nebo **Nastavení Téměř prázdné (barevné kazety):** rozevírací seznam:
 - Pokud vyberete možnost **Pokračovat**, tiskárna vás upozorní, že je kazeta téměř prázdná, ale tisk bude pokračovat.
 - Volbou možnosti **Zastavit** lze tiskárnu nastavit tak, aby přestala tisknout až do výměny kazety.
 - Volbou možnosti **Výzva** lze tiskárnu nastavit tak, aby přestala tisknout a zobrazila výzvu k výměně kazety.

Dvouřádkové ovládací panely:

1. Na ovládacím panelu tiskárny stiskněte tlačítko **Nastavení** .
2. Otevřete následující nabídky:
 - **Nastavení systému**
 - **Nastavení spotřebního materiálu**
 - **Černá tisková kazeta** nebo **Kazety s barevným tonerem**
 - **Nastavení při velmi nízké úrovni**
3. Vyberte jednu z následujících možností:
 - Pokud vyberete možnost **Pokračovat**, tiskárna vás upozorní, že je kazeta téměř prázdná, ale tisk bude pokračovat.
 - Volbou možnosti **Zastavit** lze tiskárnu nastavit tak, aby přestala tisknout až do výměny kazety.
 - Volbou možnosti **Výzva** lze tiskárnu nastavit tak, aby přestala tisknout a zobrazila výzvu k výměně kazety. Výzvu můžete potvrdit a pokračovat v tisku. Uživatel může na této tiskárně vybrat jednu z následujících možností „Připomenutí po 100 stránkách, po 200 stránkách, po 300 stránkách, po 400 stránkách nebo nikdy“. Tato možnost je k dispozici pouze pro pohodlí uživatelů, neslouží jako známka přijatelné kvality tisku.

U tiskáren s faxovými funkcemi

Je-li tiskárna nastavena na možnost **Zastavit** nebo **Výzva**, existuje určité riziko, že se faxy po obnovení tisku nevytisknou. Tento případ může nastat, pokud tiskárna během čekání přijala více faxů, než je její paměť schopna pojmout.

Vyberete-li pro kazetu možnost **Pokračovat**, může tiskárna po dosažení hodnoty **Téměř prázdná** dále bez přerušení tisknout faxy, může však dojít ke snížení kvality tisku.

Objednání spotřebního materiálu

Objednání spotřebního materiálu a papíru	www.hp.com/go/suresupply
Objednání prostřednictvím servisu nebo poskytovatele podpory	Obraťte se na autorizovaný servis nebo na autorizovaného poskytovatele podpory HP.
Objednávky pomocí integrovaného webového serveru HP (EWS)	Chcete-li přistoupit k objednávkám, zadejte v podporovaném webovém prohlížeči v počítači do adresového řádku IP adresu tiskárny nebo název hostitele. Integrovaný webový server HP (EWS) obsahuje odkaz na stránky HP SureSupply, na kterých jsou uvedeny informace o možnostech nákupu originálního spotřebního materiálu HP.

Tiskárna nepodává papír nebo dochází k chybám

Úvod

Následující řešení pomohou vyřešit problémy v těchto případech: tiskárna nepodává papír ze zásobníku nebo podává více listů papíru najednou. V jakémkoli z těchto případů může dojít k uvíznutí papíru.

- [Produkt nepodává papír](#)
- [Produkt podává více listů papíru.](#)
- [Uvíznutí papíru, podavač mačká papír, nebo podává více listů papíru](#)

Produkt nepodává papír

Pokud produkt nepodává papír ze zásobníku, vyzkoušejte následující řešení.

1. Otevřete produkt a odstraňte veškeré uvízlé listy papíru.
2. Vložte zásobník se správným formátem papíru pro danou úlohu.
3. Ujistěte se, že je na ovládacím panelu produktu správně nastaven formát a typ papíru.
4. Ujistěte se, že jsou vodítka papíru v zásobníku správně nastavena pro daný formát papíru. Vodítka nastavte podle odpovídající zarážky zásobníku.
5. Na ovládacím panelu produktu ověřte, zda produkt čeká na výzvu k ručnímu vložení papíru. Vložte papír a pokračujte.
6. Válce nad zásobníkem mohou být znečištěny. Válce vyčistěte hadříkem, který nepouští vlákna, navlhčeným v teplé vodě.

Produkt podává více listů papíru.

Pokud produkt podává ze zásobníku více listů papíru, vyzkoušejte následující řešení.

1. Vyjměte stoh papíru ze zásobníku a ohněte jej, otočte o 180 stupňů a přetočte. *Neprofukujte papír.* Vraťte stoh papíru do zásobníku.
2. Používejte pouze papír, který vyhovuje specifikacím stanoveným pro tento produkt společností HP.
3. Používejte papír, který není zvrásněný, zvlněný nebo poškozený. Je-li to nutné, použijte papír z jiné hromádky.
4. Ověřte, zda není zásobník přeplněný. Pokud je, vyjměte ze zásobníku celý stoh papíru, vyrovnejte jej a vraťte část papíru do zásobníku.
5. Ujistěte se, že jsou vodítka papíru v zásobníku správně nastavena pro daný formát papíru. Vodítka nastavte podle odpovídající zarážky zásobníku.
6. Ujistěte se, že tiskové prostředí vyhovuje doporučeným specifikacím.

Uvíznutí papíru, podavač mačká papír, nebo podává více listů papíru



POZNÁMKA: Tato informace se vztahuje pouze k multifunkčním tiskárnám.

- Předloha obsahuje cizí předmět, jako například svorky nebo samolepku s poznámkami, které je nutné odstranit.
- Zkontrolujte, že jsou všechny válce na svých místech a že je uzavřen otvor pro přístup k válcům v podavači dokumentů.
- Zkontrolujte, že je zavřené horní víko podavače dokumentů.
- Stránky pravděpodobně nejsou umístěny správně. Srovnejte je a zarovnejte stoh papíru vodítky na střed.
- Aby fungovala správně, musejí se vodítka papíru dotýkat stran stohu papíru. Zajistěte, aby byl stoh papíru rovně a aby byla vodítka přisunuta ke stohu papíru.
- Vstupní nebo výstupní zásobník podavače dokumentů pravděpodobně obsahuje větší než maximální povolený počet stran. Ujistěte se, že se stoh papíru vejde pod vodítka vstupního zásobníku, a vyjměte stránky z výstupního zásobníku.
- Zkontrolujte, zda se v dráze papíru nenachází kousky papíru, sponky, či jiné drobné předměty.
- Očistěte podávací válečky a oddělovací podložku podavače dokumentů. Použijte stlačený vzduch nebo čistý hadřík nepouštějící vlákna, navlhčený v teplé vodě. Pokud dochází k chybám při podávání i poté, vyměňte válce.
- Na hlavní obrazovce ovládacího panelu tiskárny vyhledejte a stiskněte tlačítko [Spotřební materiál](#). Zkontrolujte stav sady podavače dokumentů a v případě potřeby proveďte její výměnu.

Odstranění uvíznutého papíru

Úvod

Následující informace zahrnují pokyny pro odstranění zaseknutého papíru z produktu.

- [Místa uvíznutí papíru](#)
- [Dochází k častému nebo opakujícímu se uvíznutí papíru?](#)
- [Odstranění papíru uvíznutého v podavači dokumentů \(pouze pro modely fw\)](#)
- [Odstranění uvíznutého papíru v zásobníku 1](#)
- [Odstranění uvíznutého papíru z oblasti zadních dvírek a fixační jednotky](#)
- [Odstranění uvíznutí papíru ve výstupní přihrádce](#)

Místa uvíznutí papíru

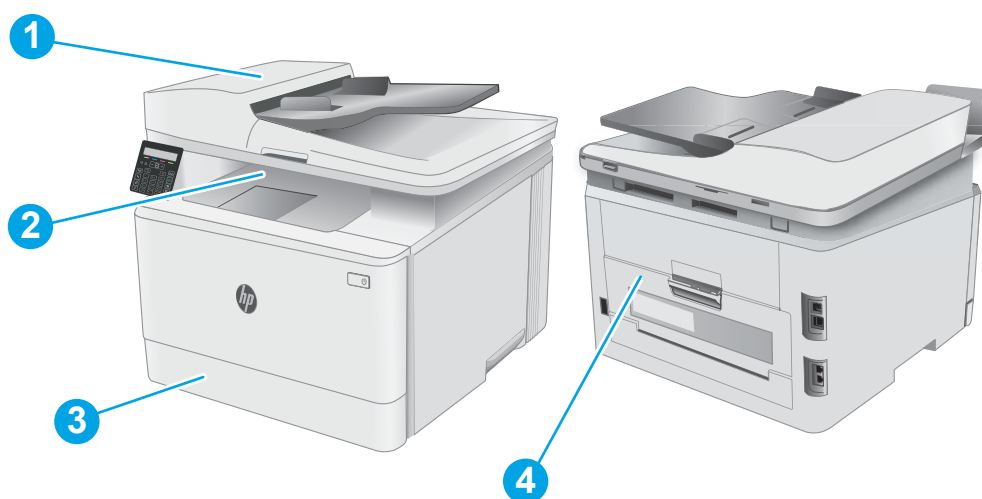

1	Podavač dokumentů (pouze modely fw)
2	Výstupní přihrádka
3	Zásobník 1
4	Zadní dvířka a oblast fixační jednotky

Dochází k častému nebo opakujícímu se uvíznutí papíru?

Při řešení problémů s častým uvíznutím papíru proveďte následující kroky. Pokud první krok problém nevyřeší, pokračujte k dalšímu až do vyřešení problému.

 **POZNÁMKA:** Kroky se liší podle typu ovládacího panelu.

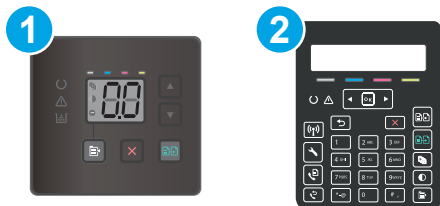

1 Ovládací panel s LED displejem

2 Dvouřádkový ovládací panel

1. Pokud papír uvízl v tiskárně, vyjměte jej a vytiskněte pro test tiskárny konfigurační stránku.
2. Na ovládacím panelu tiskárny zkontrolujte, zda je zásobník nastaven na správný formát a typ papíru. Podle potřeby upravte nastavení papíru.

Ovládací panely LED:

- a. Otevřete integrovaný webový server HP (EWS):
 - i. Otevřete nástroj HP Printer Assistant.
 - **Windows 10:** V nabídce **Start** klepněte na možnost **Všechny aplikace**, klikněte na možnost **HP** a poté vyberte název tiskárny.
 - **Windows 8.1:** V levém dolním rohu obrazovky **Start** klikněte na ikonu se šipkou dolů a poté vyberte název tiskárny.
 - **Windows 8:** Klikněte pravým tlačítkem na prázdnou oblast na obrazovce **Start**, klikněte na panelu aplikací na možnost **Všechny aplikace** a poté vyberte název tiskárny.
 - **Windows 7, Windows Vista a Windows XP:** Na ploše počítače klikněte na tlačítko **Start**, vyberte položku **Všechny programy**, klikněte na možnost **HP**, klikněte na složku dané tiskárny a poté vyberte název tiskárny. Otevře se software HP Printer Assistant.
 - ii. V softwaru HP Printer Assistant vyberte příkaz **Tisk** a potom vyberte možnost **HP Device Toolbox**.
- b. Klikněte na kartu **Systém** a poté na stránku **Nastavení papíru**.
- c. Ze seznamu vyberte zásobník.
- d. Vyberte položku **Výchozí typ papíru** a poté vyberte typ papíru, který se nachází v zásobníku.
- e. Vyberte položku **Výchozí typ papíru** a poté vyberte formát papíru, který se nachází v zásobníku.
- f. Kliknutím na tlačítko **Použít** uložte změny.

Dvouřádkové ovládací panely:

- a. Na ovládacím panelu tiskárny stiskněte tlačítko **Nastavení** .
 - b. Otevřete následující nabídky:
 - [Nastavení systému](#)
 - [Nastavení papíru](#)
 - c. Ze seznamu vyberte zásobník.
 - d. Vyberte položku [Výchozí typ papíru](#) a poté vyberte typ papíru, který se nachází v zásobníku.
 - e. Vyberte položku [Výchozí typ papíru](#) a poté vyberte formát papíru, který se nachází v zásobníku.
3. Vypněte tiskárnu, vyčkejte 30 sekund a znovu ji zapněte.
 4. Pro odstranění nadbytečného toneru z vnitřních částí tiskárny vytiskněte čisticí stránku.



Ovládací panely LED:

- a. Otevřete nástroj HP Printer Assistant.
 - **Windows 10:** V nabídce **Start** klepněte na možnost **Všechny aplikace**, klikněte na možnost **HP** a poté vyberte název tiskárny.
 - **Windows 8.1:** V levém dolním rohu obrazovky **Start** klikněte na ikonu se šipkou dolů a poté vyberte název tiskárny.
 - **Windows 8:** Klikněte pravým tlačítkem na prázdnou oblast na obrazovce **Start**, klikněte na panelu aplikací na možnost **Všechny aplikace** a poté vyberte název tiskárny.
 - **Windows 7, Windows Vista a Windows XP:** Na ploše počítače klikněte na tlačítko **Start**, vyberte položku **Všechny programy**, klikněte na možnost **HP**, klikněte na složku dané tiskárny a poté vyberte název tiskárny.
- b. V softwaru HP Printer Assistant vyberte příkaz **Tisk** a potom vyberte možnost **HP Device Toolbox**.
- c. Na kartě **Systems** (Systémy) klikněte na položku **Service** (Služba).
- d. V oblasti **Režim čištění** kliknutím na možnost **Start** spusťte proces čištění.

Dvouřádkové ovládací panely:

- a. Na ovládacím panelu tiskárny stiskněte tlačítko **Nastavení** .
 - b. Otevřít nabídku [Služby](#).
 - c. Vyberte položku [Čisticí stránka](#).
 - d. Po zobrazení výzvy vložte obyčejný papír formátu Letter nebo A4.
Počkejte na dokončení procesu. Vytištěnou stránku vyhodte.
5. Vytiskněte konfigurační stránku a ověřte funkčnost tiskárny.

Ovládací panely LED:

- ▲ Stiskněte a podržte tlačítko Zahájit barevné kopírování , dokud nezačne blikat kontrolka Připraveno . Potom tlačítko uvolněte.

Dvouřádkové ovládací panely:

- a. Na ovládacím panelu tiskárny stiskněte tlačítko Nastavení .
- b. Rozbalte nabídku [Sestavy](#).
- c. Vyberte možnost [Sestava konfigurace](#).

Pokud žádný z těchto kroků problém nevyřeší, je možné, že je třeba provést servis tiskárny. obraťte se na zákaznickou podporu společnosti HP.

Odstranění papíru uvíznutého v podavači dokumentů (pouze pro modely fw)

Podle následujícího postupu odstraníte papír uvíznutý ve všech místech souvisejících s podavačem dokumentů. Dojde-li k uvíznutí papíru, na ovládacím panelu se může zobrazit následující zpráva, podle které můžete papír odstranit.

1. Otevřete kryt podavače dokumentů.

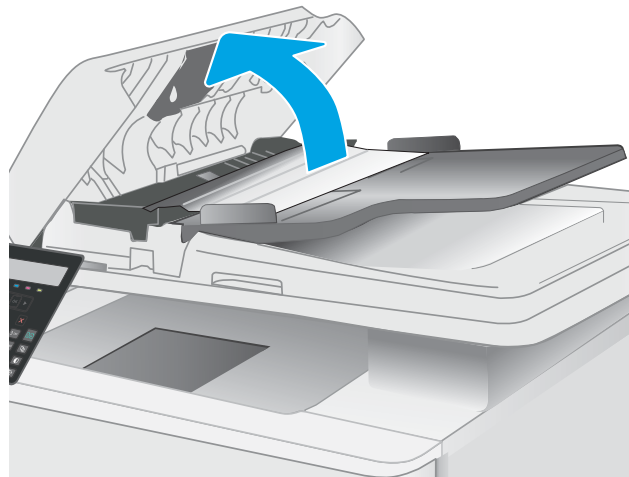

2. Odstraňte uvíznutý papír.

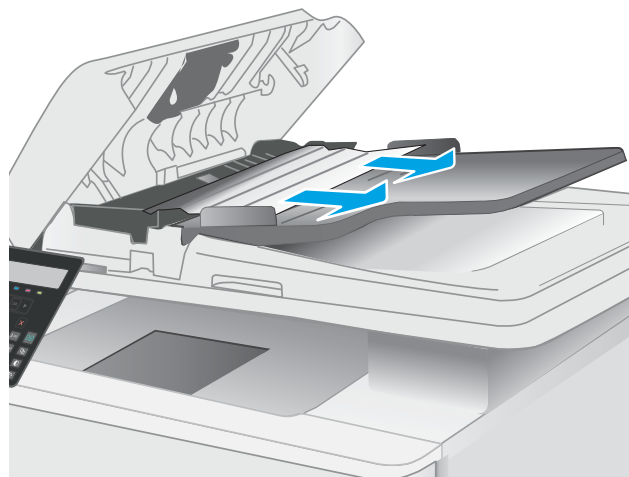

3. Zavřete víko skeneru.

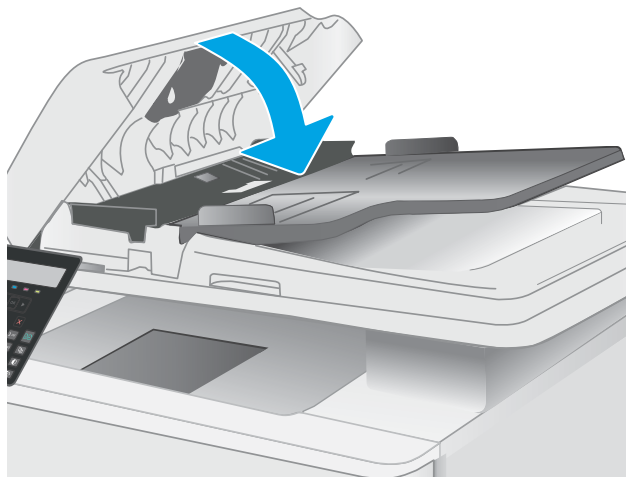

4. Pro lepší přístup k výstupnímu zásobníku podavače dokumentů zvedněte vstupní zásobník podavače dokumentů a poté z výstupní oblasti odstraňte uvíznutý papír.





5. Otevřete víko skeneru. Pokud papír uvízl za bílým zadním plastovým krytem, jemně jej vytáhněte.



6. Zavřete víko skeneru.



 **POZNÁMKA:** Chcete-li předejít uvíznutím, umístěte vodítka ve vstupním zásobníku podavače dokumentů těsně k dokumentu. Sejměte z předloh všechny svorky a spony papíru.

 **POZNÁMKA:** Předlohy vytištěné na těžkém lesklém papíru mohou uvíznout častěji než předlohy vytištěné na běžném papíru.

Odstranění uvíznutého papíru v zásobníku 1

Při odstraňování papíru uvíznutého v zásobníku 1 postupujte podle následujících pokynů. Pokud dojde k uvíznutí papíru, bude blikat výstražná kontrolka LED Pozor  a na Zřádkovém ovládacím panelu se může zobrazit zpráva, podle které můžete papír odstranit.

1. Zcela vytáhněte zásobník z tiskárny.



2. Odstraňte všechny uvíznuté a poškozené listy papíru.

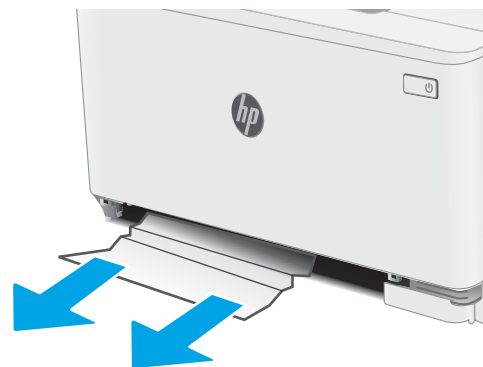

3. Vložte zpět zásobník 1 a zavřete jej.



Odstranění uvíznutého papíru z oblasti zadních dvířek a fixační jednotky

Při odstraňování papíru uvíznutého v zadních dvířkách a v oblasti fixační jednotky postupujte podle následujících pokynů. Pokud dojde k uvíznutí papíru, bude blikat výstražná kontrolka LED Pozor  a na Zřádkovém ovládacím panelu se může zobrazit zpráva, podle které můžete papír odstranit.



UPOZORNĚNÍ: Pokud se tiskárna používá, bude fixační jednotka pravděpodobně horká. Před manipulací s fixační jednotkou počkejte, až zchladne.

1. Otevřete zadní dvířka.

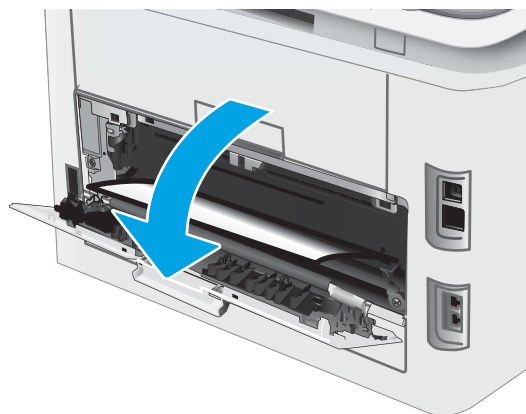

2. Opatrně vytáhněte veškerý uvíznutý papír z podávacích válců v oblasti zadních dvířek.



UPOZORNĚNÍ: Pokud se tiskárna používá, bude fixační jednotka pravděpodobně horká. Před manipulací s fixační jednotkou počkejte, až zchladne.

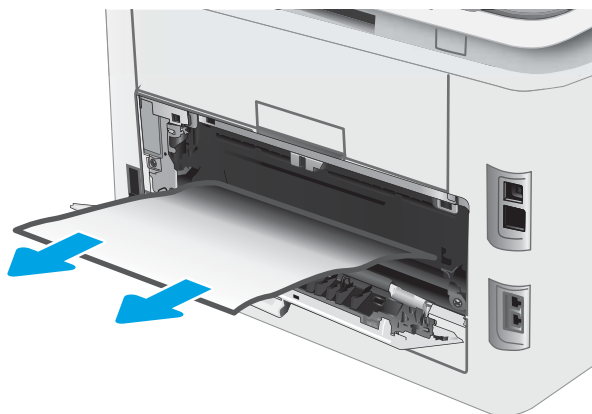

3. Zavřete zadní dvířka.

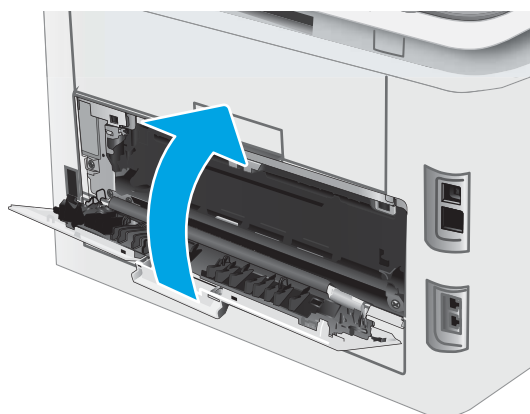

Odstranění uvíznutí papíru ve výstupní přihrádce

Podle následujícího postupu odstraníte papír uvíznutý ve všech místech souvisejících s výstupní přihrádkou. Pokud dojde k uvíznutí papíru, bude blikat výstražná kontrolka LED Pozor  a na Zřádkovém ovládacím panelu se může zobrazit zpráva, podle které můžete papír odstranit.



UPOZORNĚNÍ: Pokud se tiskárna používá, bude fixační jednotka pravděpodobně horká. Před manipulací s fixační jednotkou počkejte, až zchladne.

1. Otevřete zadní dvířka.

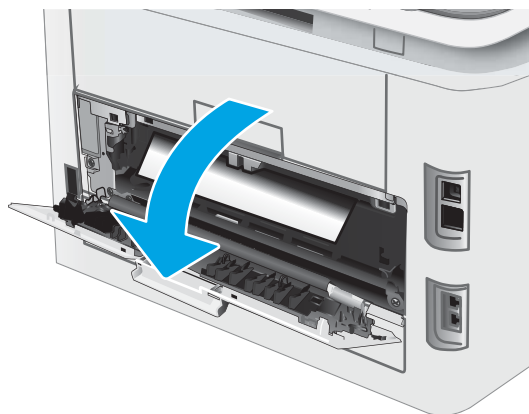

2. Pokud je papír vidět ve výstupní přihrádce, uchopte jeho přední okraj a vyjměte jej. Uvíznutý papír vytahujte oběma rukama, aby se neroztrhl.



3. Opatrně vytáhněte veškerý uvíznutý papír z podávacích válců v oblasti zadních dvířek.



UPOZORNĚNÍ: Pokud se tiskárna používá, bude fixační jednotka pravděpodobně horká. Před manipulací s fixační jednotkou počkejte, až zchladne.

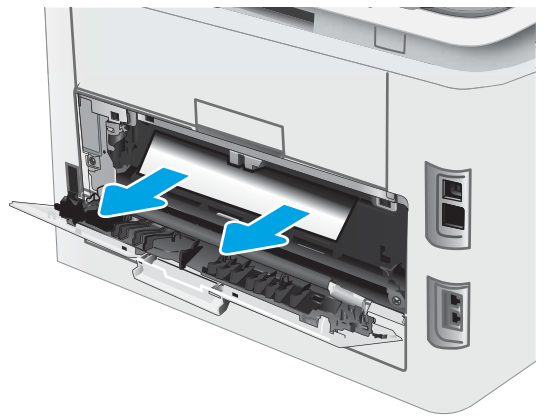

4. Zavřete zadní dvířka.

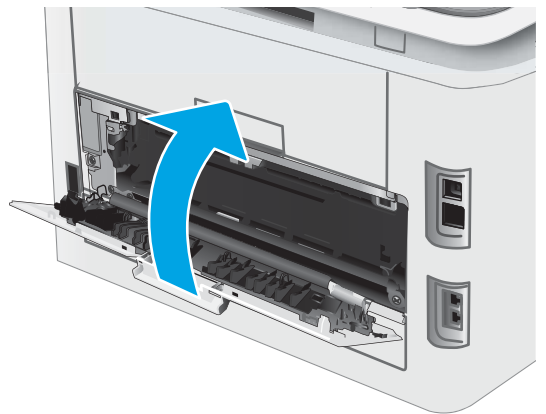

Zlepšení kvality tisku

- [Úvod](#)
- [Aktualizace firmwaru tiskárny](#)
- [Tisk pomocí jiného programu](#)
- [Kontrola nastavení typu papíru pro tiskovou úlohu](#)
- [Kontrola stavu tonerové kazety](#)
- [Tisk čisticí stránky](#)
- [Vizuálně zkontrolujte tonerové kazety](#)
- [Kontrola papíru a tiskového prostředí](#)
- [Vyzkoušení odlišného ovladače tisku](#)
- [Kontrola nastavení režimu EconoMode](#)
- [Úprava sytosti tisku](#)
- [Kalibrace tiskárny pro vyrovnání barev](#)
- [Úprava nastavení barev \(Windows\)](#)
- [Tisk a interpretace stránky kvality tisku](#)

Úvod

Tato část obsahuje kroky pro odstraňování potíží s kvalitou tisku, včetně následujících problémů:

- Rozmazané skvrny
- Rozmazaný tisk
- Tmavý tisk
- Světlý tisk
- Pruhy
- Chybějící toner
- Rozptýlené tečky toneru
- Uvolněný toner
- Zešikmené obrázky

Pokud máte tyto nebo jiné problémy s kvalitou tisku, zkuste je vyřešit následujícími způsoby. Postupujte podle uvedeného pořadí.

Informace o řešení konkrétních vad obrázků naleznete v části Resolving print quality problems (Odstraňování potíží s kvalitou tisku) v této Uživatelské příručce.

Aktualizace firmwaru tiskárny

Zkuste aktualizovat firmware tiskárny. Další informace naleznete v části Update the firmware (Aktualizace firmwaru) v této Uživatelské příručce.

Tisk pomocí jiného programu

Zkuste tisknout pomocí jiného programu. Pokud se stránka vytiskne správně, problém spočívá v použitém programu.

Kontrola nastavení typu papíru pro tiskovou úlohu

Pokud tisknete pomocí softwaru a na stránkách jsou šmouhy, výtisk je rozostřený nebo tmavý, papír je zvlněný nebo na něm jsou zbytky toneru (případně toner na některých místech chybí), zkontrolujte nastavení typu papíru.

Kontrola nastavení typu papíru na tiskárně

1. Otevřete zásobník.
2. Zkontrolujte, zda je v zásobníku vložen správný typ papíru.
3. Zavřete zásobník.

Kontrola nastavení typu papíru (Windows)

1. Vyberte ze softwarového programu možnost **Tisk**.
2. Vyberte tiskárnu a pak klikněte na tlačítko **Vlastnosti** nebo **Předvolby**.
3. Klikněte na kartu **Papír/Kvalita**.
4. V rozevíracím seznamu **Typ papíru** klikněte na možnost **Další...**
5. Rozbalte seznam **Typ: možnosti**.
6. Rozbalte kategorii typů papíru, která nejlépe popisuje daný papír.
7. Vyberte možnost odpovídající typu papíru, který používáte, a klikněte na tlačítko **OK**.
8. Kliknutím na tlačítko **OK** zavřete dialogové okno **Vlastnosti dokumentu**. V dialogovém okně **Tisk** klikněte na tlačítko **OK**, tím úlohu vytisknete.

Kontrola nastavení typu papíru (OS X)

1. Klikněte na nabídku **Soubor** a možnost **Tisk**.
2. V nabídce **Tiskárna** vyberte tiskárnu.
3. V tiskovém ovladači se standardně zobrazuje nabídka **Kopie a stránky**. Otevřete rozevírací seznam nabídky a klikněte na nabídku **Úpravy**.
4. Vyberte typ z rozevíracího seznamu **Typ média**.
5. Klikněte na tlačítko **Tisk**.

Kontrola stavu tonerové kazety

Podle tohoto postupu můžete zkontrolovat zbývající množství toneru v kazetě a u některých zařízení také stav jiných vyměnitelných dílů.

 **POZNÁMKA:** Kroky se liší podle typu ovládacího panelu.





1 Ovládací panel s LED displejem

2 Dvouřádkový ovládací panel

Krok 1: Tisk stránky stavu spotřebního materiálu (ovládací LED panely)

Při tisku konfigurační stránky vytiskne tiskárna stránku shrnutí spotřebního materiálu.

1. Stiskněte a podržte tlačítko Pokračovat , dokud nezačne blikat indikátor Připraveno .
2. Uvolněte tlačítko Pokračovat .

Krok 1: Tisk stránky stavu spotřebního materiálu (2řádkové ovládací panely)

1. Na ovládacím panelu tiskárny stiskněte tlačítko Nastavení .
2. Vyberte možnost [Reports](#) (Protokoly).
3. Vyberte možnost [Supplies Status](#) (Stav spotřebního materiálu).

Krok 2: Kontrola stavu spotřebního materiálu

1. Zbývající množství toneru v kazetě a u některých zařízení také stav jiných vyměnitelných dílů můžete zkontrolovat na sestavě stavu spotřebního materiálu.

Pokud používáte tonerovou kazetu, která se blíží ke konci své životnosti, mohou se vyskytnout problémy s kvalitou tisku. Na obrazovce stavu spotřebního materiálu se zobrazuje upozornění na docházející spotřební materiál.

Platnost záruky HP Premium Protection Warranty vyprší, jakmile se na stránce stavu spotřebního materiálu nebo na serveru EWS zobrazí zpráva oznamující, že platnost záruky HP Premium Protection Warranty na tento spotřební materiál končí.

Dokud nedojde ke snížení kvality tisku na nepřijatelnou úroveň, tonerovou kazetu není nutné v tuto chvíli měnit. Zvažte pořízení náhradní kazety pro případ, kdy by kvalita tisku přestala být přijatelná.

V případě nutnosti objednání náhradní tonerové kazety nebo jiného příslušenství můžete využít čísla originálních dílů HP uvedená na stránce se stavem spotřebního materiálu.

2. Zkontrolujte, zda používáte originální kazety HP.

Originální tonerová kazeta HP má na sobě uveden výraz „HP“ nebo logo společnosti HP. Další informace o identifikaci kazet HP naleznete na stránce www.hp.com/go/learnaboutsupplies.

Tisk čisticí stránky

Během tisku se mohou uvnitř tiskárny usazovat částičky prachu, papíru a toneru, což může způsobit potíže s kvalitou tisku, jako například šmouhy, pruhy, zbytky toneru na papíru nebo opakované vzory.

Při tisku čisticí stránky postupujte následujícím způsobem.

 **POZNÁMKA:** Kroky se liší podle typu ovládacího panelu.



- | | |
|---|--------------------------------|
| 1 | Ovládací panel s LED displejem |
| 2 | Dvouřádkový ovládací panel |

Ovládací panely s LED displejem

1. Otevřete nástroj Asistent tisku HP.
 - **Windows 10:** V nabídce **Start** klepněte na možnost **Všechny aplikace**, klikněte na možnost **HP** a poté vyberte název tiskárny.
 - **Windows 8.1:** V levém dolním rohu obrazovky **Start** klikněte na ikonu se šipkou dolů a poté vyberte název tiskárny.
 - **Windows 8:** Klikněte pravým tlačítkem na prázdnou oblast na obrazovce **Start**, klikněte na panelu aplikací na možnost **Všechny aplikace** a poté vyberte název tiskárny.
 - **Windows 7, Windows Vista a Windows XP:** Na ploše počítače klikněte na tlačítko **Start**, vyberte položku **Všechny programy**, klikněte na možnost **HP**, klikněte na složku dané tiskárny a poté vyberte název tiskárny.
2. V nástroji Asistent tisku HP vyberte příkaz **Tisk** a potom vyberte možnost **HP Device Toolbox**.
3. Na kartě **Systems** (Systémy) klikněte na položku **Service** (Služba).
4. V oblasti **Cleaning Mode** (Režim čištění) kliknutím na možnost **Start** spusťte proces čištění.

Dvouřádkové ovládací panely

1. Na ovládacím panelu tiskárny stiskněte tlačítko Nastavení .
2. Vyberte následující nabídky:

- Služba
 - Čistící stránka
3. Po zobrazení výzvy vložte obyčejný papír formátu letter nebo A4 a poté vyberte možnost **OK**.

Na ovládacím panelu tiskárny se zobrazí zpráva **Čištění**. Počkejte na dokončení procesu. Vytisknutou stránku vyhodte.

Vizuálně zkontrolujte tonerové kazety

Tímto postupem zkontrolujte každou tonerovou kazetu.

1. Vyjměte tonerové kazety z tiskárny a ověřte, zda byla sundána těsnicí páska.
2. Zkontrolujte, zda není poškozen paměťový čip.
3. Zkontrolujte povrch zeleného zobrazovacího válce.

⚠ UPOZORNĚNÍ: Nedotýkejte se zobrazovacího válce. Otisky prstů na zobrazovacím válci mohou způsobit problémy s kvalitou tisku.

4. Pokud na obrazovém válci uvidíte škrábance, otisky prstů nebo jiná poškození, vyměňte tonerovou kazetu.
5. Vraťte tonerovou kazetu na své místo, vytiskněte několik stránek a podívejte se, zda se potíže nevyřešily.

Kontrola papíru a tiskového prostředí

Krok 1: Použití papíru odpovídajícího specifikacím společnosti HP

Některé problémy s kvalitou tisku jsou způsobeny používáním papíru, který neodpovídá parametrům stanoveným společností HP.

- Vždy používejte papír typu a hmotnosti, které tato tiskárna podporuje.
- Používejte papír dobré kvality, který není naříznutý, poškrábaný, potrhaný, neobsahuje hrbolky, uvolněné částice, prach, díry, není zkrabatělý a nemá zvlněné nebo ohnuté okraje.
- Používejte papír, na který se zatím netisklo.
- Nepoužívejte papír, který obsahuje kovové příměsi (např. lesk).
- Používejte papír určený pro laserové tiskárny. Nepoužívejte papír určený pouze pro inkoustové tiskárny.
- Nepoužívejte příliš hrubý papír. Použití jemnějšího papíru zpravidla zajistí lepší kvalitu tisku.

Krok 2: Kontrola prostředí

Prostředí může mít přímý vliv na kvalitu tisku a je běžnou příčinou potíží s nekvalitním tiskem a nesprávným podáváním papíru. Vyzkoušejte následující řešení:

- Pokud se tiskárna nachází na místě s nadměrným prouděním vzduchu, jako jsou vývody ventilace nebo otevřená okna či dveře, přemístěte ji.
- Ujistěte se, že tiskárna není vystavena teplotám nebo vlhkosti, které by překračovaly specifikace.
- Tiskárna nesmí být umístěna v uzavřeném prostoru, jako je například skříň.
- Tiskárnu umístěte na rovný a pevný povrch.
- Odstraňte vše, co by mohlo blokovat ventilační otvory tiskárny. Tiskárna vyžaduje po stranách a v horní části dostatečnou ventilaci.
- Chraňte tiskárnu před polétavým prachem, výparů a ostatními mastnými nebo jinými nečistotami, které by mohly zanechat vnitřek tiskárny.

Krok 3: Nastavení zarovnání jednotlivých zásobníků papíru

Pokud není text či obrázky při tisku z konkrétního zásobníku správně vystředěn nebo zarovnán, postupujte podle následujícího postupu.

 **POZNÁMKA:** Kroky se liší podle typu ovládacího panelu.



1 Ovládací panel s LED displejem

2 Dvouřádkový ovládací panel

Ovládací panely s LED displejem

1. Otevřete integrovaný webový server HP EWS:
 - a. Otevřete nástroj HP Printer Assistant.
 - **Windows 10:** V nabídce **Start** klepněte na možnost **Všechny aplikace**, klikněte na možnost **HP** a poté vyberte název tiskárny.
 - **Windows 8.1:** V levém dolním rohu obrazovky **Start** klikněte na ikonu se šipkou dolů a poté vyberte název tiskárny.
 - **Windows 8:** Klikněte pravým tlačítkem na prázdnou oblast na obrazovce **Start**, klikněte na panelu aplikací na možnost **Všechny aplikace** a poté vyberte název tiskárny.
 - **Windows 7, Windows Vista a Windows XP:** Na ploše počítače klikněte na tlačítko **Start**, vyberte položku **Všechny programy**, klikněte na možnost **HP**, klikněte na složku dané tiskárny a poté vyberte název tiskárny.
 - b. V nástroji HP Printer Assistant vyberte příkaz **Tisk** a poté vyberte možnost **HP Device Toolbox**.
2. Klikněte na kartu **System** a poté vyberte stránku **Servis**.
3. V oblasti **Nastavit zarovnání** vyberte zásobník, který chcete nastavit.
4. Provedte nastavení zarovnání a poté klikněte na tlačítko **Použít**.
5. Klikněte na možnost **Vytisknout zkušební stránku** a vytiskněte zkušební stránku, kterou potvrdíte nové nastavení zarovnání.

Dvouřádkové ovládací panely

1. Na ovládacím panelu tiskárny stiskněte tlačítko **Nastavení** .
2. Vyberte následující nabídky:
 - [Nastavení systému](#)
 - [Kvalita tisku](#)

- Úprava zarovnání
 - Tisk zkušební stránky
3. Vyberte zásobník pro úpravu a postupujte podle pokynů na vytištěných stránkách.
 4. Vytiskněte zkušební stránku znovu a ověřte výsledek. V případě potřeby nastavení upravujte dále.
 5. Výběrem možnosti **OK** uložte nová nastavení.

Vyzkoušení odlišného ovladače tisku

Vyzkoušejte odlišný ovladač tisku v případě, že tisknete z počítačového programu a na vytištěných stránkách se nachází neočekávané čáry v obrázcích, chybějící text, chybějící obrázky, nesprávné formátování nebo nahrazená písma.

Stáhněte z webové stránky společnosti HP kterýkoli z následujících ovladačů: www.hp.com/support/ljM178MFP.

Ovladač HP PCL 6	Pokud je k dispozici tiskový ovladač dané tiskárny, podporuje starší operační systémy, jako jsou například systém Windows® XP a Windows Vista®. Seznam podporovaných operačních systémů naleznete na webu www.hp.com/go/support .
Ovladač HP PCL 6	Tiskový ovladač dané tiskárny podporuje Windows 7 a novější operační systémy, které podporují ovladače verze 3. Seznam podporovaných operačních systémů naleznete na webu www.hp.com/go/support .
Ovladač HP PCL-6	Tiskový ovladač daného produktu podporuje Windows 8 a novější operační systémy, které podporují ovladače verze 4. Seznam podporovaných operačních systémů naleznete na webu www.hp.com/go/support .
Ovladač HP UPD PS	<ul style="list-style-type: none"> • Doporučeno pro tisk pomocí programů Adobe® nebo dalších vysoce profesionálních grafických programů. • Poskytuje podporu tisku s emulací a podporu písem ve formátu PostScript v paměti Flash.
Ovladač HP UPD PCL 6	<ul style="list-style-type: none"> • Doporučeno pro tisk ve všech prostředích Windows • Poskytuje nejlepší celkovou rychlost, kvalitu tisku a podporu funkcí tiskáren pro většinu uživatelů • Vyvinuto v souladu s rozhraním Windows GDI (Graphic Device Interface) pro optimální rychlost v prostředích Windows • Nemusí být plně kompatibilní se softwarem třetích stran a s vlastními programy, které jsou založené na jazyku PCL 5.

Kontrola nastavení režimu EconoMode

Společnost HP nedoporučuje trvalé používání režimu EconoMode. Při trvalém provozu tiskárny v režimu EconoMode hrozí, že zásoba toneru překoná životnost mechanických součástí tonerové kazety. Pokud se kvalita tisku začíná zhoršovat a nejsou-li výtisky přijatelné, je vhodné vyměnit tonerovou kazetu.



POZNÁMKA: Tato funkce je dostupná s tiskovým ovladačem PCL 6 pro systém Windows. Pokud tento ovladač nepoužíváte, můžete tuto funkci povolit prostřednictvím integrovaného webového serveru HP.

Jestliže je celá stránka příliš tmavá nebo příliš světlá, postupujte podle těchto kroků.

1. Vyberte ze softwarového programu možnost **Tisk**.
2. Vyberte tiskárnu a pak klikněte na tlačítko **Vlastnosti** nebo **Předvolby**.
3. Klikněte na kartu **Papír/Kvalita** a vyhledejte oblast **Kvalita tisku**.
4. Jestliže je celá stránka příliš tmavá, použijte tato nastavení:
 - Vyberte možnost **600 dpi**, pokud je k dispozici.
 - Povolte ji zaškrtnutím políčka **EconoMode**.
 Jestliže je celá stránka příliš světlá, použijte tato nastavení:
 - Vyberte možnost **FastRes 1200**, pokud je k dispozici.
 - Chcete-li ji zakázat, zrušte zaškrtnutí políčka **EconoMode**.
5. Kliknutím na tlačítko **OK** zavřete dialogové okno **Vlastnosti dokumentu**. V dialogovém okně **Tisk** klikněte na tlačítko **OK**, tím úlohu vytisknete.

Úprava sytosti tisku

Pro úpravu sytosti tisku postupujte následovně.

 **POZNÁMKA:** Kroky se liší podle typu ovládacího panelu.



1 Ovládací panel s LED displejem

2 Dvouřádkový ovládací panel

1. Otevřete integrovaný webový server HP EWS:

Ovládací panely s LED displejem

- a. Otevřete nástroj Asistent tisku HP.
 - **Windows 10:** V nabídce **Start** klepněte na možnost **Všechny aplikace**, klikněte na možnost **HP** a poté vyberte název tiskárny.
 - **Windows 8.1:** V levém dolním rohu obrazovky **Start** klikněte na ikonu se šipkou dolů a poté vyberte název tiskárny.

- **Windows 8:** Klikněte pravým tlačítkem na prázdnou oblast na obrazovce **Start**, klikněte na panelu aplikací na možnost **Všechny aplikace** a poté vyberte název tiskárny.
- **Windows 7, Windows Vista a Windows XP:** Na ploše počítače klikněte na tlačítko **Start**, vyberte položku **Všechny programy**, klikněte na možnost **HP**, klikněte na složku dané tiskárny a poté vyberte název tiskárny.

b. V nástroji Asistent tisku HP vyberte příkaz **Tisk** a potom vyberte možnost **HP Device Toolbox**.

Dvouřádkové ovládací panely

- Na ovládacím panelu tiskárny stiskněte tlačítko **Nastavení**. Otevřete nabídku **Nastavení sítě** a poté vyberte možnost **Zobrazit IP adresu** a poté vyberte možnost **Ano**. Chcete-li zobrazit adresu IP, vraťte se na hlavní obrazovku.
- Otevřete webový prohlížeč a do adresního řádku zadejte IP adresu nebo název hostitele v přesném tvaru, v jakém se zobrazil na ovládacím panelu tiskárny. Na klávesnici počítače stiskněte klávesu **Enter**. Spustí se server EWS.

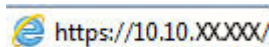

POZNÁMKA: Pokud se ve webovém prohlížeči zobrazí zpráva, že přístup na stránku nemusí být bezpečný, vyberte možnost pokračovat na stránku. Vstupem na stránku nedojde k poškození počítače.

- Klikněte na kartu **Systém** a poté zvolte stránku **Hustota tisku**.
- Vyberte správné nastavení hustoty.
- Kliknutím na tlačítko **Použít** uložte změny.

Kalibrace tiskárny pro vyrovnání barev

Kalibrace je funkce tiskárny, která optimalizuje kvalitu tisku.

Tímto způsobem se pokuste vyřešit problémy s kvalitou tisku, například neseřížené barvy, barevné stíny, neostré obrázky nebo jiné potíže s kvalitou tisku.

POZNÁMKA: Kroky se liší podle typu ovládacího panelu.



- Ovládací panel s LED displejem
- Dvouřádkový ovládací panel

Ovládací panely s LED displejem

- Otevřete integrovaný webový server HP EWS:

- a. Otevřete nástroj HP Printer Assistant.
 - **Windows 10:** V nabídce **Start** klepněte na možnost **Všechny aplikace**, klikněte na možnost **HP** a poté vyberte název tiskárny.
 - **Windows 8.1:** V levém dolním rohu obrazovky **Start** klikněte na ikonu se šipkou dolů a poté vyberte název tiskárny.
 - **Windows 8:** Klikněte pravým tlačítkem na prázdnou oblast na obrazovce **Start**, klikněte na panelu aplikací na možnost **Všechny aplikace** a poté vyberte název tiskárny.
 - **Windows 7, Windows Vista a Windows XP:** Na ploše počítače klikněte na tlačítko **Start**, vyberte položku **Všechny programy**, klikněte na možnost **HP**, klikněte na složku dané tiskárny a poté vyberte název tiskárny.
 - b. V nástroji HP Printer Assistant vyberte příkaz **Tisk** a poté vyberte možnost **HP Device Toolbox**.
2. Klikněte na kartu **Systém** a poté vyberte stránku **Kvalita tisku**.
 3. Vyberte možnost **Kalibrovat hned:** a kliknutím na tlačítko **Použít**, spustíte proces kalibrace.

Dvouřádkové ovládací panely

1. Na ovládacím panelu tiskárny stiskněte tlačítko **Nastavení** .
2. Vyberte následující nabídky:
 - **Nastavení systému**
 - **Kvalita tisku**
 - **Kalibrace barev**
 - **Kalibrovat hned**
3. Proces kalibrace spustíte stisknutím tlačítka **OK**.
4. Na ovládacím panelu tiskárny se zobrazí zpráva **Kalibrace**. Kalibrace trvá několik minut. Nevypínejte tiskárnu, dokud se kalibrace nedokončí. Počkejte na dokončení kalibrace tiskárny a poté se znovu pokuste tisknout.

Úprava nastavení barev (Windows)

Pokud tisknete ze softwaru a barvený výstup neodpovídá barvám na obrazovce nebo pokud není kvalita barev dostatečná, postupujte následovně.

Změna možností barev

1. Vyberte ze softwarového programu možnost **Tisk**.
2. Vyberte tiskárnu a pak klikněte na tlačítko **Vlastnosti** nebo **Předvolby**.
3. Klikněte na kartu **Barva**.

4. Kliknutím na možnost **Tisk ve stupních šedi** vytisknete barevný dokument v černé barvě a ve stupních šedé. Tuto volbu použijte k tisku barevných dokumentů ke kopírování nebo faxování. Lze ji použít také k tisku konceptů nebo z důvodu úspory barevného toneru.
5. Kliknutím na tlačítko **OK** zavřete dialogové okno **Vlastnosti dokumentu**. V dialogovém okně **Tisk** klikněte na tlačítko **OK**, tím úlohu vytisknete.

Tisk a interpretace stránky kvality tisku

 **POZNÁMKA:** Kroky se liší podle typu ovládacího panelu.



- | | |
|---|--------------------------------|
| 1 | Ovládací panel s LED displejem |
| 2 | Dvouřádkový ovládací panel |

Ovládací panely s LED displejem

1. Otevřete integrovaný webový server HP (EWS).
 - a. Otevřete nástroj HP Printer Assistant.
 - **Windows 10:** V nabídce **Start** klepněte na možnost **Všechny aplikace**, klikněte na možnost **HP** a poté vyberte název tiskárny.
 - **Windows 8.1:** V levém dolním rohu obrazovky **Start** klikněte na ikonu se šipkou dolů a poté vyberte název tiskárny.
 - **Windows 8:** Klikněte pravým tlačítkem na prázdnou oblast na obrazovce **Start**, klikněte na panelu aplikací na možnost **Všechny aplikace** a poté vyberte název tiskárny.
 - **Windows 7, Windows Vista a Windows XP:** Na ploše počítače klikněte na tlačítko **Start**, vyberte položku **Všechny programy**, klikněte na možnost **HP**, klikněte na složku dané tiskárny a poté vyberte název tiskárny.
 - b. V nástroji HP Printer Assistant vyberte příkaz **Tisk** a poté vyberte možnost **HP Device Toolbox**.
2. Klikněte na kartu **Domů** a poté vyberte stránku **Protokoly**.
3. Na seznamu protokolů najděte položku **Stránka kvality tisku** a klikněte na tlačítko **Tisk**.

Dvouřádkové ovládací panely

1. Na ovládacím panelu tiskárny stiskněte tlačítko **Nastavení** .
2. Vyberte nabídku **Reports** (Protokoly).
3. Vyberte položku **Print Quality Page** (Stránka kvality tisku).

Tato stránka obsahuje pět barevných pásem, která jsou rozdělena do čtyř skupin, jak znázorňuje následující obrázek. Prozkoumáním jednotlivých skupin lze lokalizovat konkrétní tonerovou kazetu, která problém způsobuje.

Obrázek 9-1 Tisk stránek kvality

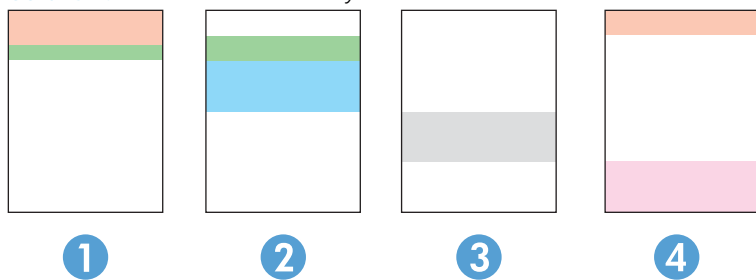

Část	Tonerová kazeta
1	Žlutá
2	Azurová
3	Černá
4	Purpurová

- Pokud se tečky nebo skvrny zobrazují pouze v jedné ze skupin, vyměňte tonerovou kazetu, která s danou skupinou koreluje.
- Pokud se tečky zobrazují ve více skupinách, vytiskněte čisticí stránku. Jestliže se tím problém nevyřeší, posuďte, zda jsou tečky vždy stejné barvy, například pokud se purpurové tečky zobrazují ve všech pěti barevných pásmech. Jsou-li tečky stejné barvy, vyměňte danou tonerovou kazetu.
- Pokud se skvrny objevují ve více barevných pásmech, obraťte se na společnost HP. Příčinou problému může být jiná součást než tonerová kazeta.

Řešení problémů s kvalitou tisku

- [Úvod](#)
- [Řešení problémů s kvalitou tisku](#)



Úvod

Tato část obsahuje kroky pro odstraňování potíží s vadami obrazu, včetně následujících vad:



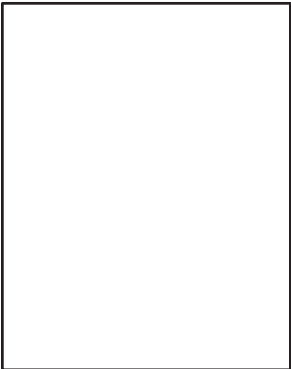

- Světlý tisk
- Šedé pozadí nebo tmavý výtisk
- Prázdné stránky
- Černé stránky
- Tmavé či světlé pruhy
- Tmavé či světlé pruhy
- Chybějící toner
- Zešikmené obrázky
- Barvy, které nejsou zarovnané
- Zvlněný papír

Řešení problémů s kvalitou tisku

Tabulka 9-3 Stručná referenční tabulka vad obrazu

Vada	Vada	Vada
Tabulka 9-4 Světlý tisk na stránce 122	Tabulka 9-5 Šedé pozadí nebo tmavý výtisk na stránce 123	Tabulka 9-6 Prázdná stránka – žádný výtisk na stránce 123
		

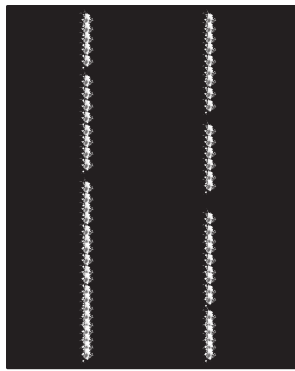
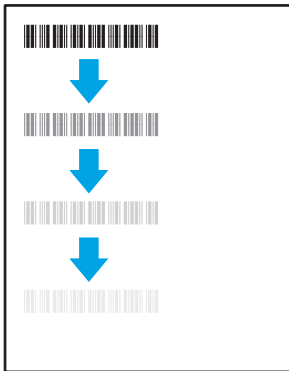
Tabulka 9-3 Stručná referenční tabulka vad obrazu (pokračování)

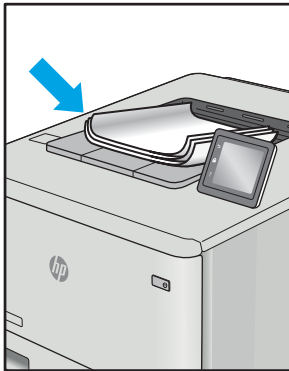
Vada	Vada	Vada
Tabulka 9-7 Černá stránka na stránce 124	Tabulka 9-8 Vady s čarami na stránce 124	Tabulka 9-9 Vady s pruhy na stránce 125
		
Tabulka 9-10 Vady fixování / fixační jednotky na stránce 126	Tabulka 9-11 Vady umístění obrazu na stránce 126	Tabulka 9-12 Vady registrace barevných rovin (pouze barevné modely) na stránce 127
		
Tabulka 9-13 Vady výstupu na stránce 127		
		

Vady obrazu, nezávisle na příčině, lze často vyřešit stejným postupem. Následující postup použijte jako výchozí bod pro řešení problémů s vadami obrazu.

1. Vytiskněte dokument znovu. Vady kvality tisku mohou být ve své podstatě občasné nebo mohou během dalšího tisku zcela vymizet.
2. Zkontrolujte stav kazety nebo kazet. Pokud má kazeta **velmi nízkou** hladinu inkoustu (vypočtená životnost vypršela), kazetu vyměňte.
3. Ujistěte se, že nastavení režimu tisku z ovladače a zásobníku odpovídají médiím, která jsou v zásobníku vložena. Zkuste použít jiný balík médií nebo jiný zásobník. Zkuste použít jiný režim tisku.
4. Ujistěte se, že je tiskárna v rozsahu podporované provozní teploty a vlhkosti.
5. Ujistěte se, že tiskárna podporuje typ, formát a hmotnost papíru. Seznam podporovaných formátů a typů papíru pro tiskárnu najdete na stránce podpory tiskárny support.hp.com.



POZNÁMKA: Pojem „fixace“ označuje součást proces tisku, kdy se toner přenáší na papír.

Následující příklady zachycují papír formátu letter, který prošel tiskárnou kratší hranou napřed.

Tabulka 9-4 Světlý tisk

Popis	Vzorek	Možná řešení
<p>Světlý tisk:</p> <p>Vytištěný obsah na celé stránce je světlý nebo vybledlý.</p>		<ol style="list-style-type: none"> 1. Vytiskněte dokument znovu. 2. Vyměňte kazetu a potom ji protřepejte, aby se toner lépe rozložil. Tonerové kazety vložte zpět do tiskárny a poté zavřete přední kryt. Grafické znázornění tohoto postupu naleznete v části Výměna tonerových kazet. 3. Pouze černobílé modely: Ujistěte se, že je nastavení ekonomického režimu zakázáno na ovládacím panelu tiskárny i v ovladači tiskárny. 4. Zkontrolujte, zda je kazeta správně nainstalována. 5. Vytiskněte stránku stavu spotřebního materiálu a zkontrolujte životnost a spotřebu tonerové kazety. 6. Vyměňte tiskovou kazetu. 7. Pokud problém přetrvává, přejděte na stránku support.hp.com.

Tabulka 9-5 Šedé pozadí nebo tmavý výtisk

Popis	Vzorek	Možná řešení
<p>Šedé pozadí nebo tmavý výtisk:</p> <p>Obrázek nebo text je tmavší než se očekávalo.</p>		<ol style="list-style-type: none">1. Ujistěte se, že papír v zásobnících již jednou neprošel tiskárnou.2. Použijte jiný typ papíru.3. Vytiskněte dokument znovu.4. Pouze černobílé modely: Na hlavní obrazovce ovládacího panelu tiskárny přejděte do nabídky Úprava sytosti toneru a nastavte sytost toneru na nižší úroveň.5. Ujistěte se, že je tiskárna v rozsahu podporované provozní teploty a vlhkosti.6. Vyměňte tiskovou kazetu.7. Pokud problém přetrvává, přejděte na stránku support.hp.com.

Tabulka 9-6 Prázdná stránka – žádný výtisk

Popis	Vzorek	Možná řešení
<p>Prázdná stránka – žádný výtisk:</p> <p>Stránka je zcela prázdná a nemá žádný vytištěný obsah.</p>		<ol style="list-style-type: none">1. Ujistěte se, zda je kazeta originální kazeta HP.2. Zkontrolujte, zda je kazeta správně nainstalována.3. Tisk s jinou kazetou.4. Zkontrolujte typ papíru v zásobníku papíru a upravte nastavení tiskárny tak, aby odpovídalo. V případě potřeby vyberte lehčí typ papíru.5. Pokud problém přetrvává, přejděte na stránku support.hp.com.

Tabulka 9-7 Černá stránka

Popis	Vzorek	Možná řešení
<p>Černá stránka:</p> <p>Celá vytisknutá stránka je černá.</p>		<ol style="list-style-type: none">1. Vizuálně zkontrolujte, zda není kazeta poškozená.2. Zkontrolujte, zda je kazeta správně nainstalována.3. Vyměňte kazetu4. Pokud problém přetrvává, přejděte na stránku support.hp.com.

Tabulka 9-8 Vady s čarami

Popis	Vzorek	Možná řešení
<p>Opakované čáry v široké rozteči a náhodné čáry:</p> <p>Tmavé či světlé čáry, které se opakují směrem dolů po celé délce stránky. Mohou být ostré nebo měkké. Vady se zobrazují pouze v oblastech výplně, nikoli v textu nebo v částech bez tištěného obsahu.</p>		<ol style="list-style-type: none">1. Vytiskněte dokument znovu.2. Vyzkoušejte tisk z jiného zásobníku.3. Vyměňte tiskovou kazetu.4. Použijte jiný typ papíru.5. Pouze modely Enterprise: Na hlavní obrazovce ovládacího panelu tiskárny přejděte do nabídky Nastavení typů papíru a pak zvolte režim tisku, který je určen pro mírně těžší média, než která používáte. Tím se zpomalí rychlost tisku a může se zlepšit kvalita tisku.6. Pokud problém přetrvává, přejděte na stránku support.hp.com.

Tabulka 9-9 Vady s pruhy

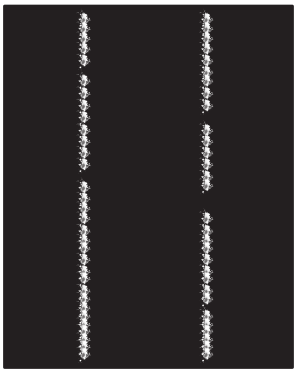
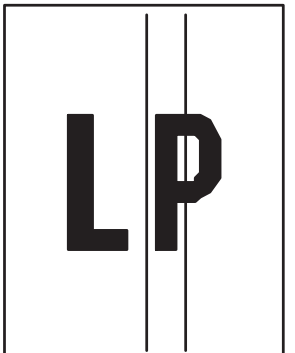
Popis	Vzorek	Možná řešení
<p>Světlé svislé pruhy:</p> <p>Světlé pruhy, které se obvykle táhnou po celé délce stránky. Vady se zobrazují pouze v oblastech výplně, nikoli v textu nebo v částech bez tištěného obsahu.</p>		<ol style="list-style-type: none">1. Vytiskněte dokument znovu.2. Vyjměte kazetu a potom ji protřeptejte, aby se toner lépe rozložil.3. Pokud problém přetrvává, přejděte na stránku support.hp.com. <p>POZNÁMKA: Světlé a tmavé svislé pruhy se mohou objevit v tiskovém prostředí mimo určený rozsah pro teploty nebo vlhkost. Ve specifikacích požadavků na okolní prostředí tiskárny najdete přípustné úrovně teploty a vlhkosti.</p>
<p>Tmavé svislé pruhy a pruhy po čištění přenosového pásu (pouze barevné modely):</p> <p>Tmavé čáry, které se objevují po celé délce stránky. Vada se může objevit kdekoli na stránce, v oblastech výplně nebo v částech bez vytištěného obsahu.</p>		<ol style="list-style-type: none">1. Vytiskněte dokument znovu.2. Vyjměte kazetu a potom ji protřeptejte, aby se toner lépe rozložil.3. Vytiskněte čistící stránku.4. Zkontrolujte množství toneru v kazetě.5. Pokud problém přetrvává, přejděte na stránku support.hp.com.

Tabulka 9-10 Vady fixování / fixační jednotky

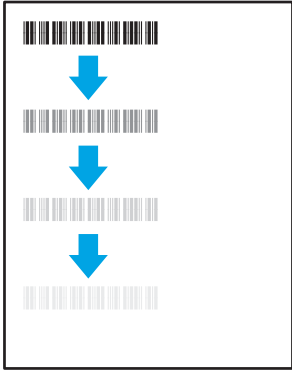
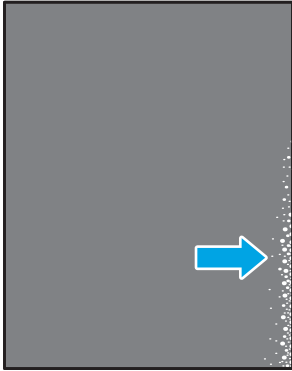
Popis	Vzorek	Možná řešení
<p>Posunutí horké fixační jednotky (střín):</p> <p>Lehké stíny nebo posunutí obrázku se opakuje po celé stránce. Opakovaný obraz může být s každým opakováním světlejší.</p>		<ol style="list-style-type: none"> 1. Vytiskněte dokument znovu. 2. Zkontrolujte typ papíru v zásobníku papíru a upravte nastavení tiskárny tak, aby odpovídalo. V případě potřeby vyberte lehčí typ papíru. 3. Pokud problém přetrvává, přejděte na stránku support.hp.com.
<p>Špatná fixace:</p> <p>Toner se rozmazává podél některého okraje stránky. Tato vada je běžnější na okrajích úloh s hustým pokrytím a u lehčích typů médií, ale může se vyskytnout kdekoli na stránce.</p>		<ol style="list-style-type: none"> 1. Vytiskněte dokument znovu. 2. Zkontrolujte typ papíru v zásobníku papíru a upravte nastavení tiskárny tak, aby odpovídalo. Pokud je to nutné, vyberte těžší typ papíru. 3. Pouze modely Enterprise: Z ovládacího panelu tiskárny přejděte do nabídky Od okraje k okraji a potom vyberte možnost Normální. Vytiskněte dokument znovu. 4. Pouze modely Enterprise: Z ovládacího panelu tiskárny vyberte možnost Automaticky zahrnout okraje a potom vytiskněte dokument znovu. 5. Pokud problém přetrvává, přejděte na stránku support.hp.com.

Tabulka 9-11 Vady umístění obrazu

Popis	Vzorek	Možná řešení
<p>Okraje a zkosení:</p> <p>Obrázek není vystředěný nebo je na stránce zkosený. K závadě dochází v případě, že papír není při vytahování ze zásobníku a pohybu po dráze papíru správně umístěn.</p>		<ol style="list-style-type: none"> 1. Vytiskněte dokument znovu. 2. Vyjměte papír a zásobník znovu naplňte. Ujistěte se, zda jsou všechny hrany papíru na všech stranách stejnoměrné. 3. Zkontrolujte, zda je horní úroveň stohu pod indikátorem plného zásobníku. Zásobník nepřepĺňujte. 4. Zkontrolujte, zda jsou vodítka papíru nastavena na správný formát papíru. Nenastavujte vodítka papíru příliš těsně ke stohu papíru. Nastavte je na odsazení nebo značky v zásobníku. 5. Pokud problém přetrvává, přejděte na stránku support.hp.com.

Tabulka 9-12 Vady registrace barevných rovin (pouze barevné modely)

Popis	Vzorek	Možná řešení
<p>Registrace barevných rovin:</p> <p>Jedna nebo více barevných rovin není zarovnáno s ostatními barevnými rovinami. Primární chyba se obvykle objeví u žluté.</p>		<ol style="list-style-type: none"> 1. Vytiskněte dokument znovu. 2. Na ovládacím panelu tiskárny proveďte kalibraci tiskárny. 3. Pokud kazeta dosáhla velmi nízké úrovně nebo je vytištěný výstup silně vybledlý, vyměňte kazetu. 4. Z ovládacího panelu tiskárny pomocí funkce Obnovení kalibrace obnovte nastavení kalibrace tiskárny na hodnoty z výroby. 5. Pokud problém přetrvává, přejděte na stránku support.hp.com.

Tabulka 9-13 Vady výstupu

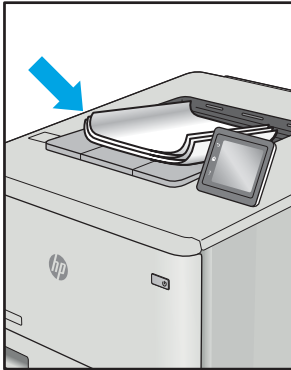
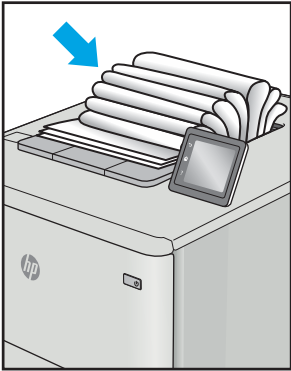
Popis	Vzorek	Možná řešení
<p>Kroucení výstupu:</p> <p>Potíštěný papír má zvlněné okraje. Zvlněný okraj může být podél dlouhé nebo krátké strany papíru. Jsou možné dva typy kroucení:</p> <ul style="list-style-type: none"> • Pozitivní kroucení: Papír se kroutí směrem k potištěné straně. K závadě dochází v suchém prostředí nebo při tisku s vysokým pokrytím stránky. • Záporné kroucení: Papír se kroutí směrem od potištěné strany. K závadě dochází v prostředí s vysokou vlhkostí nebo při tisku s nízkým pokrytím stránky. 		<ol style="list-style-type: none"> 1. Vytiskněte dokument znovu. 2. Pozitivní kroucení: Z ovládacího panelu tiskárny vyberte těžší typ papíru. Těžší typ papíru vytvoří vyšší teplotou pro tisk. <p>Záporné kroucení: Z ovládacího panelu tiskárny vyberte lehčí typ papíru. Lehčí typ papíru vytvoří nižší teplotou pro tisk. Zkuste papír před použitím skladovat v suchém prostředí nebo použijte čerstvě otevřený papír.</p> <ol style="list-style-type: none"> 3. Tiskněte v oboustranném režimu 4. Pokud problém přetrvává, přejděte na stránku support.hp.com.
<p>Skládání výstupu:</p> <p>Papír ve výstupním zásobníku se neskládá dobře. Stoh může být nerovnoměrný, zkosený nebo se stránky mohou vysunovat mimo zásobník a na podlahu. Vadu může způsobovat kterákoli z následujících podmínek:</p> <ul style="list-style-type: none"> • Extrémní kroucení papíru • Papír v zásobníku je pokrčený nebo deformovaný • Papír je nestandardního typu, například obálky • Výstupní zásobník je přeplněný 		<ol style="list-style-type: none"> 1. Vytiskněte dokument znovu. 2. Vysuňte nástavec výstupní příhrádky. 3. Pokud je závada způsobena extrémním kroucením papíru, proveďte postup řešení potíží pro kroucení výstupu. 4. Použijte jiný typ papíru. 5. Použijte čerstvě otevřený papír. 6. Vyměňte papír z výstupního zásobníku, než se zásobník přeplní. 7. Pokud problém přetrvává, přejděte na stránku support.hp.com.

Zlepšení kvality kopírovaného a skenovaného obrazu

Úvod

Pokud máte potíže s kvalitou tisku, zkuste je vyřešit následujícími způsoby. Postupujte podle uvedeného pořadí.

- [Kontrola nečistot na skenovací ploše skeneru](#)
- [Odstranění šmouh a pruhů vznikajících při používání podavače dokumentů](#)
- [Kontrola nastavení papíru](#)
- [Kontrola nastavení úpravy obrazu](#)
- [Optimalizace pro text nebo obrázky](#)
- [Kontrola nastavení rozlišení skeneru a barev na počítači](#)
- [Kopírování od okraje k okraji](#)
- [Čištění podávacích válečků a oddělovací podložky podavače dokumentů \(pouze pro modely fw\)](#)

Nejprve vyzkoušejte toto jednoduché řešení:

- Namísto podavače dokumentů použijte plochý skener.
- Používejte kvalitní předlohy.
- Pokud používáte podavač dokumentů, vkládejte do něj předlohu pečlivě. Používejte vodítka papíru, aby se předloha nezmačkala a výsledné obrázky nebyly rozostřené.

Pokud potíže přetrvávají, zkuste další řešení. Pokud se problém ani tak nevyřeší, přečtěte si část „Zlepšení kvality tisku“.

Kontrola nečistot na skenovací ploše skeneru

Při provozu se mohou na skle skeneru a bílém plastovém podkladu nashromáždit nečistoty, které mohou mít dopad na výkon zařízení. Při čištění skeneru postupujte podle následujících pokynů.

1. Stisknutím vypínače tiskárnu vypněte a odpojte napájecí kabel ze zásuvky.
2. Otevřete víko skeneru.
3. Očistěte sklo skeneru a bílou plastovou podložku pod jeho víkem měkkým hadříkem nebo hubkou lehce navlčenou prostředkem na čištění skla, který neobsahuje brusné složky.

⚠ UPOZORNĚNÍ: Na žádnou součást tiskárny nepoužívejte brusné prostředky, aceton, benzen, čpavek, etanol nebo chlorid uhličitý. Tyto látky mohou tiskárnu poškodit. Zabraňte přímému kontaktu skla nebo desky s tekutinami. Mohly by zatéct do tiskárny a poškodit ji.

4. Osušte sklo a bílé plastové části jehlicí nebo buničinou, aby na nich nezůstaly skvrny.
5. Připojte napájecí kabel k zásuvce a stisknutím vypínače tiskárnu zapněte.

Odstranění šmouh a pruhů vznikajících při používání podavače dokumentů

Pokud se při používání podavače dokumentů na naskenovaných nebo okopírovaných dokumentech objevují pruhy nebo šmouhy, odstraňte ze skla podavače dokumentů nečistoty pomocí níže uvedeného postupu.

Nečistotu může tvořit prach, papírový nebo tonerový prach, zbytky lepidla ze samolepicích štítků, korekční barvy či pásky, inkoust, otisky prstů apod.

1. Otevřete víko skeneru.
2. Najděte proužek skla o šířce přibližně 2,5 cm, který se nachází nalevo od hlavního osvitového skla skeneru, a očistěte jej pomocí měkkého, vodou navlhčeného hadříku, který nepouští vlákna.

⚠ UPOZORNĚNÍ: Na žádné části zařízení nepoužívejte brusné prostředky, aceton, benzen, čpavek, etanol nebo chlorid uhličitý. Tyto látky mohou zařízení poškodit. Zabraňte přímému kontaktu skla nebo desky s tekutinami. Ty by mohly zatéci do zařízení a poškodit je.

3. Na spodní straně víka skeneru nad proužkem skla použijte k očištění horního plastového proužku měkký, vodou navlhčený hadřík, který nepouští vlákna.
4. Osušte proužek skla a horní proužek měkkým, suchým hadříkem, abyste zabránili vzniku skvrn, a poté opět zkuste kopírovat nebo skenovat.

Kontrola nastavení papíru

📝 POZNÁMKA: Kroky se liší podle typu ovládacího panelu.



- 1 Ovládací panel s LED displejem
- 2 Dvouřádkový ovládací panel

Ovládací panely LED

1. Otevřete integrovaný webový server HP EWS:
 - a. Otevřete nástroj HP Printer Assistant.
 - **Windows 10:** V nabídce **Start** klepněte na možnost **Všechny aplikace**, klikněte na možnost **HP** a poté vyberte název tiskárny.
 - **Windows 8.1:** V levém dolním rohu obrazovky **Start** klikněte na ikonu se šipkou dolů a poté vyberte název tiskárny.

- **Windows 8:** Klikněte pravým tlačítkem na prázdnou oblast na obrazovce **Start**, klikněte na panelu aplikací na možnost **Všechny aplikace** a poté vyberte název tiskárny.
 - **Windows 7, Windows Vista a Windows XP:** Na ploše počítače klikněte na tlačítko **Start**, vyberte položku **Všechny programy**, klikněte na možnost **HP**, klikněte na složku dané tiskárny a poté vyberte název tiskárny.
- b. V softwaru HP Printer Assistant vyberte příkaz **Tisk** a potom vyberte možnost **HP Device Toolbox**.
2. Na kartě **Systemy** klikněte na položku **Nastavení papíru**.
 3. Proveďte nezbytná nastavení a potom klikněte na tlačítko **Použít**.

Dvouřádkové ovládací panely

1. Na ovládacím panelu tiskárny stiskněte tlačítko **Nastavení** .
2. Otevřete následující nabídky:
 - **Nastavení systému**
 - **Nastavení papíru**
3. Vyberte možnost **Vých. form. pap.**
4. Vyberte název formátu papíru, který se nachází ve vstupním zásobníku a stiskněte tlačítko **OK**.
5. Vyberte možnost **Vých. typ pap.**
6. Vyberte název typu papíru, který se nachází ve vstupním zásobníku a stiskněte tlačítko **OK**.

Kontrola nastavení úpravy obrazu

 **POZNÁMKA:** Kroky se liší podle typu ovládacího panelu.



- 1 Ovládací panel s LED displejem
- 2 Dvouřádkový ovládací panel

Ovládací panely s LED displejem

Pomocí integrovaného webového serveru HP (EWS) přizpůsobte zobrazení na ovládacím panelu.

1. Otevřete integrovaný webový server HP (EWS).
 - a. Otevřete nástroj HP Printer Assistant.

- **Windows 10:** V nabídce **Start** klepněte na možnost **Všechny aplikace**, klikněte na možnost **HP** a poté vyberte název tiskárny.
 - **Windows 8.1:** V levém dolním rohu obrazovky **Start** klikněte na ikonu se šipkou dolů a poté vyberte název tiskárny.
 - **Windows 8:** Klikněte pravým tlačítkem na prázdnou oblast na obrazovce **Start**, klikněte na panelu aplikací na možnost **Všechny aplikace** a poté vyberte název tiskárny.
 - **Windows 7, Windows Vista a Windows XP:** Na ploše počítače klikněte na tlačítko **Start**, vyberte položku **Všechny programy**, klikněte na možnost **HP**, klikněte na složku dané tiskárny a poté vyberte název tiskárny.
- b. V nástroji HP Printer Assistant vyberte příkaz **Tisk** a poté vyberte možnost **HP Device Toolbox**.
2. Klikněte na kartu **Kopírování**.
 3. V oblasti **Pokročilá úprava obrazu** změňte nastavení podle potřeby.
 - **Světlost:** Slouží k úpravě nastavení světlosti nebo tmavosti.
 - **Kontrast:** Slouží k úpravě kontrastu mezi nejsvětlejšími a nejtmašími oblastmi obrazu.
 - **Zaostření:** Slouží k úpravě ostrosti textových znaků.
 - **Odstranění pozadí:** Slouží k úpravě tmavosti pozadí obrazu. Tato možnost je zvláště vhodná pro originální dokumenty tištěné na barevný papír.
 - **Stupeň šedé:** Slouží k úpravě živosti barev.
 4. Klikněte na možnost **Nastavit jako novou výchozí hodnotu** a uložte nastavení.

Dvouřádkové ovládací panely

1. Stiskněte tlačítko Nabídka kopírování .
2. Pomocí tlačítek se šipkami vyberte nabídku **Úpravy obrazu** a poté stiskněte tlačítko **OK**.
3. Vyberte nastavení, které chcete upravit, a poté stiskněte tlačítko **OK**.
 - **Světlost:** Slouží k úpravě nastavení světlosti nebo tmavosti.
 - **Kontrast:** Slouží k úpravě kontrastu mezi nejsvětlejšími a nejtmašími oblastmi obrazu.
 - **Zaostření:** Slouží k úpravě ostrosti textových znaků.
 - **Odstranění pozadí:** Slouží k úpravě tmavosti pozadí obrazu. Tato možnost je zvláště vhodná pro originální dokumenty tištěné na barevný papír.
 - **Vyvážení barev:** Slouží k úpravě odstínů červené, zelené a modré.
 - **Stupeň šedé:** Slouží k úpravě živosti barev.
4. Chcete-li upravit hodnotu nastavení, použijte tlačítka se šipkami a poté stiskněte tlačítko **OK**.
5. Upravte další nastavení nebo se stisknutím šipky zpět vraťte do hlavní nabídky kopírování.

Optimalizace pro text nebo obrázky

 **POZNÁMKA:** Kroky se liší podle typu ovládacího panelu.



1 Ovládací panel s LED displejem

2 Dvouřádkový ovládací panel

Ovládací panely LED

1. Otevřete integrovaný webový server HP EWS:
 - a. Otevřete nástroj HP Printer Assistant.
 - **Windows 10:** V nabídce **Start** klepněte na možnost **Všechny aplikace**, klikněte na možnost **HP** a poté vyberte název tiskárny.
 - **Windows 8.1:** V levém dolním rohu obrazovky **Start** klikněte na ikonu se šipkou dolů a poté vyberte název tiskárny.
 - **Windows 8:** Klikněte pravým tlačítkem na prázdnou oblast na obrazovce **Start**, klikněte na panelu aplikací na možnost **Všechny aplikace** a poté vyberte název tiskárny.
 - **Windows 7, Windows Vista a Windows XP:** Na ploše počítače klikněte na tlačítko **Start**, vyberte položku **Všechny programy**, klikněte na možnost **HP**, klikněte na složku dané tiskárny a poté vyberte název tiskárny.
 - b. V softwaru HP Printer Assistant vyberte příkaz **Tisk** a potom vyberte možnost **HP Device Toolbox**.
2. Na kartě **Kopírování** vyberte v rozevíracím seznamu možnost **Optimalizace**.
3. Vyberte nastavení, které chcete použít.
 - **Autom. výběr:** Toto nastavení použijte, pokud nemáte pochybnosti o kvalitě kopírování. Toto je výchozí nastavení.
 - **Kombinované:** Toto nastavení použijte u dokumentů obsahujících kombinaci textu a grafiky.
 - **Text:** Toto nastavení vyberte u dokumentů obsahujících převážně text.
 - **Obrázek:** Toto nastavení vyberte u dokumentů obsahujících převážně obrázky.
4. Provedte nezbytná nastavení a potom klikněte na tlačítko **Použít**.

Dvouřádkové ovládací panely

1. Na ovládacím panelu tiskárny stiskněte tlačítko Nabídka kopírování .
2. Při optimalizaci kvality kopírování různých typů dokumentů použijte tlačítka se šipkami k výběru nabídky **Optimalizace**, poté stiskněte tlačítko **OK**. K dispozici jsou následující možnosti nastavení kvality kopírování:
 - **Autom. výběr**: Toto nastavení použijte, pokud nemáte pochybnosti o kvalitě kopírování. Toto je výchozí nastavení.
 - **Kombinovaná**: Toto nastavení použijte u dokumentů obsahujících kombinaci textu a grafiky.
 - **Text**: Toto nastavení vyberte u dokumentů obsahujících převážně text.
 - **Obrázek**: Toto nastavení vyberte u dokumentů obsahujících převážně obrázky.

Kontrola nastavení rozlišení skeneru a barev na počítači

Tisknete-li skenovaný obraz a kvalita neodpovídá očekávání, zřejmě jste v programovém vybavení skeneru zvolili rozlišení nebo nastavení barev, které neodpovídá vašim potřebám. Rozlišení a barevnost má vliv na následující kvality skenovaných obrázků:

- Čistota obrazu
- Textura odstupňování (hladká nebo hrubá)
- Doba skenování
- Velikost souboru

Rozlišení skenování se měří v pixelech na palec (ppi).

 **POZNÁMKA:** Hodnoty skenování v jednotkách ppi nelze zaměňovat s hodnotami tisku v jednotkách dpi (body na palec).

Barvy, odstíny šedé a černobílá definují počet možných barev. Hardwarové rozlišení skeneru lze nastavit až na hodnotu 1200 ppi.

V tabulce s pokyny pro nastavení rozlišení a barevnosti naleznete jednoduché tipy, pomocí kterých dosáhnete požadované kvality při skenování.

 **POZNÁMKA:** Nastavení vysokých hodnot rozlišení a barevnosti vede k vytváření velkých souborů na disku a zpomaluje proces skenování. Dříve, než nastavíte rozlišení a barevnost, určete, jak naskenovaný obrázek použijete.

Pokyny pro nastavení rozlišení a barevnosti

V následující tabulce jsou uvedena doporučená nastavení rozlišení a barev pro různé typy úloh skenování.

 **POZNÁMKA:** Výchozí velikost písma je 200 ppi.

Účel	Doporučené rozlišení	Doporučená barevnost
Fax	150 ppi	• Černobílý

Účel	Doporučené rozlišení	Doporučená barevnost
E-mail	150 ppi	<ul style="list-style-type: none"> • Černobíle, pokud obraz nevyžaduje jemné barevné přechody • Stupně šedi, pokud obraz vyžaduje jemné barevné přechody • Barevně, pokud je obraz barevný
Úpravy textu	300 ppi	<ul style="list-style-type: none"> • Černobílý
Tisk (grafika nebo text)	600 ppi pro složité grafiky nebo pokud chcete výrazně zvětšit dokument 300 ppi pro normální grafiku a text 150 ppi pro fotografie	<ul style="list-style-type: none"> • Černobíle pro text a čárovou grafiku • Stupně šedi pro grafiky se stínováním, barevné grafiky a fotografie • Barevně, pokud je obraz barevný
Zobrazení na obrazovce	75 ppi	<ul style="list-style-type: none"> • Černobíle pro text • Stupně šedi pro grafiku a fotografie • Barevně, pokud je obraz barevný

Barva

Při skenování můžete nastavit barevné hodnoty následovně.

Nastavení	Doporučené použití
Barva	Toto nastavení použijte pro vysoce kvalitní barevné fotografie nebo dokumenty, ve kterých hraje barva důležitou roli.
Černobílý	Toto nastavení použijte pro textové dokumenty.
Odstíny šedi	Toto nastavení použijte v případech, kdy jde o velikost souboru nebo když chcete rychle naskenovat dokument či fotografii.

Kopírování od okraje k okraji

Tiskárna nedokáže tisknout zcela od okraje k okraji. Kolem stránky je prázdný okraj o velikosti 4 mm.

Rady pro tisk nebo skenování dokumentů s oříznutými okraji:

- Pokud je předloha menší než výstupní velikost kopie, posuňte předlohu 4 mm od rohu naznačeného ikonou na skeneru. Opakujte kopírování nebo skenování v nové poloze.
- Pokud má předloha stejný formát jako požadovaný tištěný výstup, pomocí funkce [Zmenšit/zvětšit](#) zmenšíte obrázek tak, aby kopie nebyla oříznutá.

Čištění podávacích válečků a oddělovací podložky podavače dokumentů (pouze pro modely fw)

Má-li podavač dokumentů problémy s manipulací s papírem, například dochází-li k uvíznutí nebo podávání více stránek, vyčistěte jeho válečky a oddělovací podložky.

1. Otevřete kryt přístupu k podavači dokumentů.

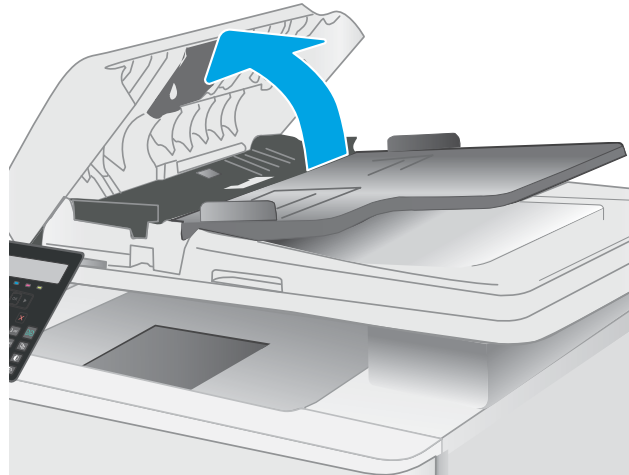

2. Navlhčenou utěrkou nepouštíte vlákna setřete z podávacích válečků a oddělovacích podložek nečistotu.

UPOZORNĚNÍ: Na žádnou součást tiskárny nepoužívejte brusné prostředky, aceton, benzen, čpavek, etanol nebo chlorid uhličitý. Tyto látky mohou tiskárnu poškodit.

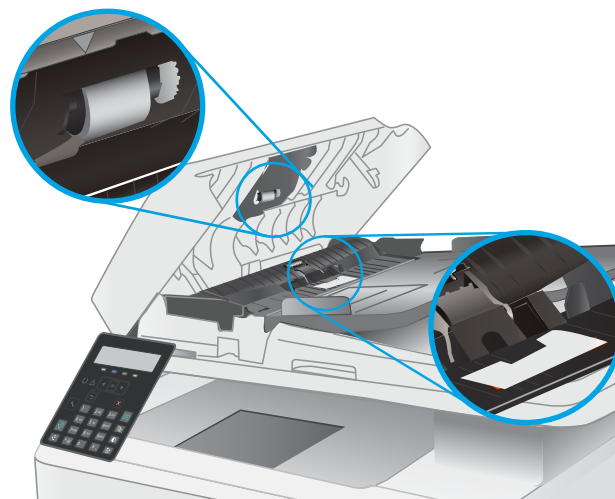

3. Zavřete kryt přístupu k podavači dokumentů.

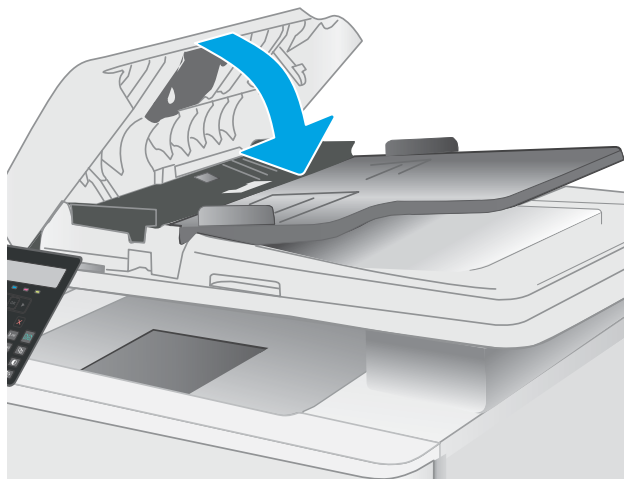

Zlepšení kvality faxového obrázku

Úvod

Pokud máte potíže s kvalitou tisku, zkuste je vyřešit následujícími způsoby. Postupujte podle uvedeného pořadí.

- [Kontrola nečistot na skenovací ploše skeneru](#)
- [Kontrola nastavení rozlišení odesílaného faxu](#)
- [Kontrola nastavení opravy chyb](#)
- [Kontrola nastavení přizpůsobení na stránku](#)
- [Odeslání na jiný fax](#)
- [Kontrola faxu odesílatele](#)

Nejprve vyzkoušejte toto jednoduché řešení:

- Namísto podavače dokumentů použijte plochý skener.
- Používejte kvalitní předlohy.
- Pokud používáte podavač dokumentů, vkládejte do něj předlohu pečlivě. Používejte vodítka papíru, aby se předloha nezmačkala a výsledné obrázky nebyly rozostřené.

Pokud potíže přetrvávají, zkuste další řešení. Pokud se problém ani tak nevyřeší, přečtěte si část „Zlepšení kvality tisku“.

Kontrola nečistot na skenovací ploše skeneru

Při provozu se mohou na skle skeneru a bílém plastovém podkladu nashromáždit nečistoty, které mohou mít dopad na výkon zařízení. Při čištění skeneru postupujte podle následujících pokynů.

1. Stisknutím vypínače tiskárnu vypněte a odpojte napájecí kabel ze zásuvky.
2. Otevřete víko skeneru.
3. Očistěte sklo skeneru a bílou plastovou podložku pod jeho víkem měkkým hadříkem nebo hubkou lehce navlhčenou prostředkem na čištění skla, který neobsahuje brusné složky.

⚠ UPOZORNĚNÍ: Na žádnou součást tiskárny nepoužívejte brusné prostředky, aceton, benzen, čpavek, etanol nebo chlorid uhličitý. Tyto látky mohou tiskárnu poškodit. Zabraňte přímému kontaktu skla nebo desky s tekutinami. Mohly by zatéct do tiskárny a poškodit ji.

4. Osušte sklo a bílé plastové části jelenicí nebo buničinou, aby na nich nezůstaly skvrny.
5. Připojte napájecí kabel k zásuvce a stisknutím vypínače tiskárnu zapněte.

Kontrola nastavení rozlišení odesílaného faxu

1. Na ovládacím panelu tiskárny stiskněte tlačítko Nastavení .
2. Vyberte možnost [Nastavení faxu](#).

3. Vyberte možnost [Nastavení odesílání faxů](#) a poté možnost [Vých. rozlišení](#).
4. Zvolte požadované nastavení rozlišení a stiskněte možnost [OK](#).

Kontrola nastavení opravy chyb

Při odesílání a příjmu faxů tiskárna standardně monitoruje signály na telefonní lince. Zjistí-li tiskárna během přenosu chybu a nastavení opravy chyb má přítom hodnotu [Zapnout](#), může si vyžádat opakované odeslání dané části faxu. Výchozí hodnota opravy chyb nastavená výrobcem je [Zapnout](#).

Opravu chyb byste měli vypnout pouze v případě, že máte problémy s odesíláním nebo příjmem faxů a jste ochotni akceptovat chyby v přenosu. Vypnutí tohoto nastavení může být užitečné, pokud odesíláte nebo přijímáte fax ze zámoří nebo pokud používáte satelitní telefonní spojení.

1. Na ovládacím panelu tiskárny stiskněte tlačítko [Nastavení](#) .
2. Zvolte možnost [Služby](#) a poté položku [Služba Fax](#).
3. Zvolte možnost [Oprava chyb](#) a poté položku [Zapnout](#).

Kontrola nastavení přizpůsobení na stránku

Pokud tiskárna vytiskla fax mimo stránku, vypněte na ovládacím panelu funkci pro přizpůsobení na stránku.

 **POZNÁMKA:** Zkontrolujte, zda se výchozí nastavení formátu papíru shoduje s formátem papíru vloženého v zásobníku.

1. Na ovládacím panelu tiskárny stiskněte tlačítko [Nastavení](#) .
2. Zvolte možnost [Nastavení faxu](#) a poté položku [Zasl. nastavení faxu](#).
3. Vyberte položku [Přizpůsobit na stránku](#) a poté položku [Zapnout](#).

Odeslání na jiný fax

Zkuste odeslat fax do jiného faxového přístroje. Pokud bude kvalita faxu lepší, problém se týká faxového přístroje původního příjemce, případně stavu jeho spotřebního materiálu.

Kontrola faxu odesílatele

Požádejte odesílatele, aby fax poslal z jiného faxového zařízení. Pokud bude kvalita faxu lepší, je problém způsoben faxovým zařízením odesílatele. Pokud není k dispozici jiný faxový přístroj, zkuste odesílatele požádat o provedení těchto činností:

- Ujistit se, že je předloha na bílém (nikoli barevném) papíru.
- Zvýšit rozlišení faxu, kvalitu nebo změnit nastavení kontrastu.
- Pokud to lze, provést odeslání faxu z jiného počítačového programu.

Řešení potíží s kabelovou sítí

Úvod

Některé typy potíží mohou znamenat, že nastal problém komunikace se sítí. Mezi tyto problémy patří následující potíže:

- Pravidelná ztráta schopnosti komunikace s tiskárnou
- Tiskárnu nelze při instalaci ovladače nalézt
- Pravidelné selhání tisku



POZNÁMKA: Pokud dochází k občasné ztrátě produktivity sítě, aktualizujte nejprve firmware tiskárny. Pokyny pro aktualizaci firmwaru tiskárny najdete na stránce <http://support.hp.com>, kde vyhledáte svoji tiskárnu a poté zadáte vyhledávání řetězce „aktualizace firmwaru“.

Zkontrolováním následujících položek ověřte, zda tiskárna komunikuje se sítí. Než začnete, vytiskněte konfigurační stránku z ovládacího panelu tiskárny a vyhledejte IP adresu tiskárny uvedenou na této stránce.

- [Špatné fyzické připojení](#)
- [Počítač nekomunikuje s tiskárnou](#)
- [Tiskárna používá nesprávný odkaz a nastavení duplexní sítě](#)
- [Nové softwarové aplikace mohou způsobovat problémy s kompatibilitou](#)
- [Počítač nebo pracovní stanice mohou být nesprávně nastaveny](#)
- [Tiskárna je zakázána nebo jsou ostatní nastavení sítě nesprávná](#)



POZNÁMKA: Společnost HP nepodporuje sítě typu peer-to-peer, protože se jedná o funkci operačních systémů společnosti Microsoft, nikoli ovladače tisku HP. Více informací najdete na webu společnosti Microsoft na adrese www.microsoft.com.

Špatné fyzické připojení

1. Zkontrolujte, zda je tiskárna připojená ke správnému síťovému portu pomocí kabelu odpovídající délky.
2. Zkontrolujte, zda jsou kabelová spojení v pořádku.
3. Zkontrolujte připojení síťového portu na zadní straně tiskárny a ujistěte se, že oranžový indikátor aktivity bliká, což znamená aktivitu sítě, a zelený indikátor stavu připojení aktivity souvisle svítí, což znamená připojení k síti.
4. Pokud se tím problém nevyřeší, zkuste použít jiný kabel nebo port na rozbočovači.

Počítač nekomunikuje s tiskárnou

1. Ověřte síťovou komunikaci zadáním příkazu ping v síti.
 - a. Otevřete příkazový řádek v počítači:

- V systému Windows klikněte na tlačítka **Start** a **Spustit**, zadejte řetězec `cmd` a stiskněte tlačítko **Enter**.
 - V systému OS X vyberte možnosti **Applications** (Aplikace), **Utilities** (Nástroje) a poté **Terminal** (Terminál).
- b. Zadejte příkaz `ping` následovaný IP adresou tiskárny.
 - c. Pokud se v okně zobrazí časy připojování, znamená to, že síť funguje.
2. Jestliže se provedení příkazu `ping` nezdařilo, zkontrolujte, zda jsou zapnuty síťové rozbočovače a zda jsou síťová nastavení, tiskárna a počítač nakonfigurovány pro stejnou síť (označuje se také jako podsít).
 3. Otevřete vlastnosti tiskárny a klikněte na kartu **Porty**. Ověřte, zda je vybrána aktuální IP adresa tiskárny. IP adresa tiskárny je uvedena na konfigurační stránce tiskárny.
 4. Pokud jste tiskárnu nainstalovali pomocí standardního portu TCP/IP společnosti HP, zaškrtněte políčko **Vždy tisknout z této tiskárny, i když se změní IP adresa**.
 5. Pokud jste tiskárnu nainstalovali pomocí standardního portu TCP/IP společnosti Microsoft, použijte místo IP adresy název hostitele tiskárny.
 6. Pokud je adresa IP správná, odeberte tiskárnu a znovu jí přidejte.

Tiskárna používá nesprávný odkaz a nastavení duplexní sítě

Společnost HP doporučuje ponechat u těchto nastavení automatický režim (výchozí nastavení). Pokud toto nastavení změníte, je nutné provést změnu i v síti.

Nové softwarové aplikace mohou způsobovat problémy s kompatibilitou

Ujistěte se, že jsou nové softwarové aplikace řádně nainstalovány a že používají správný ovladač tisku.

Počítač nebo pracovní stanice mohou být nesprávně nastaveny

1. Zkontrolujte síťové ovladače, tiskové ovladače a nastavení přesměrování v síti.
2. Zkontrolujte, zda je operační systém správně nakonfigurován.

Tiskárna je zakázána nebo jsou ostatní nastavení sítě nesprávná

1. Na stránkách konfigurace tiskárny/připojení k síti zkontrolujte stav nastavení sítě a protokoly.
2. V případě potřeby změňte konfiguraci nastavení sítě.

Řešení potíží s bezdrátovou sítí (pouze bezdrátové modely)

- [Úvod](#)
- [Kontrolní seznam bezdrátové konektivity](#)
- [Tiskárna po dokončení bezdrátové konfigurace netiskne](#)
- [Tiskárna netiskne a počítač má nainstalovanou bránu firewall třetí strany](#)
- [Bezdrátové připojení po přesunutí bezdrátového směrovače nebo tiskárny nefunguje](#)
- [K bezdrátové tiskárně nelze připojit více počítačů](#)
- [Bezdrátová tiskárna přestává při připojení k síti VPN komunikovat](#)
- [Síť není uvedena v seznamu bezdrátových sítí](#)
- [Bezdrátová síť nefunguje](#)
- [Provedení diagnostického testu bezdrátové sítě](#)
- [Redukce rušení v bezdrátové síti](#)

Úvod

Informace v této části můžete využít při řešení potíží.

 **POZNÁMKA:** Abyste zjistili, zda má tiskárna povoleny funkce NFC a Wi-Fi Direct, vytiskněte z ovládacího panelu tiskárny stránku konfigurace.

Kontrolní seznam bezdrátové konektivity

- Ujistěte se, že není připojen síťový kabel.
- Ověřte, že jsou tiskárna a bezdrátový směrovač zapnuté a napájené. Ujistěte se také, že je bezdrátové rádio v tiskárně zapnuté.
- Ověřte, zda je identifikátor SSID správný. Určete identifikátor SSID vytištěním konfigurační stránky. Pokud si nejste jistí, zda je identifikátor SSID správný, znovu spusťte bezdrátové nastavení.
- U zabezpečených sítí se ujistěte, že jsou informace o zabezpečení správné. Pokud informace o zabezpečení nejsou správné, znovu spusťte bezdrátové nastavení.
- Jestliže bezdrátová síť správně funguje, zkuste přejít k jiným počítačům v bezdrátové síti. Pokud je bezdrátová síť vybavena přístupem na Internet, zkuste se k němu bezdrátově připojit.
- Ověřte, zda je metoda šifrování (AES nebo TKIP) stejná pro tiskárnu jako pro bezdrátový přístupový bod (v sítích používajících zabezpečení WPA).
- Ověřte, že je tiskárna v dosahu bezdrátové sítě. U většiny sítí musí být tiskárna 30 metrů od bezdrátového přístupového bodu (bezdrátového směrovače).
- Ověřte, zda bezdrátový signál neblokuje žádné překážky. Odstraňte jakékoli velké kovové předměty mezi přístupovým bodem a tiskárnou. Zajistěte, aby tyčky, stěny nebo podpůrné sloupky obsahující kovy nebo beton neoddělovaly tiskárnu od bezdrátového přístupového bodu.

- Ověřte, zda je tiskárna umístěna mimo elektronická zařízení, která by mohla rušit bezdrátový signál. Spousta zařízení se může rušit s bezdrátovým signálem včetně motorů, bezdrátových telefonů, kamer zabezpečovacího systému, jiných bezdrátových sítí a některých zařízení Bluetooth.
- Ověřte, zda je v počítači nainstalován ovladač tisku.
- Ověřte, zda jste vybrali správný port tiskárny.
- Ověřte, že se počítač a tiskárna připojují ke stejné bezdrátové síti.
- V případě systému OS X ověřte, zda bezdrátový směrovač podporuje službu Bonjour.

Tiskárna po dokončení bezdrátové konfigurace netiskne

1. Zkontrolujte, zda je tiskárna zapnutá a ve stavu Připraveno.
2. Vypněte jakékoli brány firewall jiných výrobců v počítači.
3. Zkontrolujte, zda síťové připojení funguje správně.
4. Zkontrolujte, zda počítač správně funguje. Pokud je to nutné, restartujte počítač.
5. Ověřte, že lze spustit integrovaný webový server HP z počítače v síti.

Tiskárna netiskne a počítač má nainstalovanou bránu firewall třetí strany

1. Aktualizujte bránu firewall nejnovější aktualizací dostupnou od výrobce.
2. Pokud programy vyžadují při instalaci tiskárny nebo pokusu o tisk přístup pomocí brány firewall, umožněte spuštění programů.
3. Dočasně vypněte bránu firewall a nainstalujte bezdrátovou tiskárnu do počítače. Po dokončení bezdrátové instalace bránu firewall povolte.

Bezdrátové připojení po přesunutí bezdrátového směrovače nebo tiskárny nefunguje

1. Ujistěte se, že se směrovač nebo tiskárna připojuje ke stejné síti jako váš počítač.
2. Vytiskněte konfigurační stránku.
3. Porovnejte identifikátor SSID na konfigurační stránce s identifikátorem SSID v konfiguraci tiskárny počítače.
4. Jestliže čísla nejsou stejná, zařízení se nepřipojují ke stejné síti. Znovu nakonfigurujte bezdrátovou síť pro vaši tiskárnu.

K bezdrátové tiskárně nelze připojit více počítačů

1. Ujistěte se, že jsou ostatní počítače v dosahu bezdrátové sítě a že signál neblokuje žádné překážky. U většiny sítí je bezdrátový rozsah do 30 m od bezdrátového přístupového bodu.
2. Zkontrolujte, zda je tiskárna zapnutá a ve stavu Připraveno.
3. Ujistěte se, že funkci Wi-Fi Direct současně nepoužívá více než 5 uživatelů.
4. Vypněte jakékoli brány firewall jiných výrobců v počítači.
5. Zkontrolujte, zda síťové připojení funguje správně.
6. Zkontrolujte, zda počítač správně funguje. Pokud je to nutné, restartujte počítač.

Bezdrátová tiskárna přestává při připojení k síti VPN komunikovat

- Obvykle není možné se současně připojit k bezdrátové síti a jiným sítím.

Síť není uvedena v seznamu bezdrátových sítí

- Ujistěte se, že je zapnutý bezdrátový směrovač a že je napájen.
- Síť může být skrytá. I ke skryté síti se však lze připojit.

Bezdrátová síť nefunguje

1. Ujistěte se, že není připojen síťový kabel.
2. Chcete-li ověřit, zda nedošlo ke ztrátě komunikace sítě, zkuste k síti připojit jiná zařízení.
3. Ověřte síťovou komunikaci zadáním příkazu ping v síti.
 - a. Otevřete příkazový řádek v počítači:
 - V systému Windows klikněte na tlačítka **Start** a **Spustit**, zadejte řetězec `cmd` a stiskněte tlačítko **Enter**.
 - V systému OS X vyberte možnosti **Applications** (Aplikace), **Utilities** (Nástroje) a poté **Terminal** (Terminál).
 - b. Zadejte příkaz `ping`, za kterým bude následovat IP adresa směrovače.
 - c. Pokud se v okně zobrazí časy připojování, znamená to, že síť funguje.
4. Ujistěte se, že se směrovač nebo tiskárna připojuje ke stejné síti jako váš počítač.
 - a. Vytiskněte konfigurační stránku.
 - b. Porovnejte identifikátor SSID v sestavě konfigurace s identifikátorem SSID v konfiguraci tiskárny počítače.
 - c. Jestliže čísla nejsou stejná, zařízení se nepřipojují ke stejné síti. Znovu nakonfigurujte bezdrátovou síť pro vaši tiskárnu.

Provedení diagnostického testu bezdrátové sítě

Pomocí ovládacího panelu tiskárny lze spustit diagnostický test, který poskytuje informace o nastavení bezdrátové sítě.

1. Na ovládacím panelu tiskárny stiskněte tlačítko **OK**.
2. Otevřete následující nabídky:
 - **Samočinná diagnostika**
 - **Spusťte test bezdrátové sítě**
3. Test spustíte stisknutím tlačítka **OK**. Tiskárna vytiskne zkušební stránku s výsledky testu.

Redukce rušení v bezdrátové síti

Následující tipy vám pomohou zredukovat rušení v bezdrátové síti:

- Bezdrátová zařízení udržujte v dostatečné vzdálenosti od velkých kovových objektů, jako jsou kartotéky a jiná elektromagnetická zařízení, například mikrovlnné trouby a bezdrátové telefony. Tyto objekty mohou rušit rádiové signály.
- Udržujte bezdrátová zařízení v dostatečné vzdálenosti od velkých stěn a dalších stavebních objektů. Mohou absorbovat rádiové vlny a snížit sílu signálu.
- Umístěte bezdrátový směrovač do centrálního umístění s přímou viditelností bezdrátových tiskáren v síti.

Řešení problémů s faxem

Úvod

Informace v této části využijete při řešení potíží s faxem.

- [Kontrolní seznam před řešením potíží](#)
- [Řešení obecných problémů s faxem](#)

Kontrolní seznam před řešením potíží

- K dispozici je několik možných oprav. Po každé doporučené akci zkuste faxování zopakovat, abyste ověřili, zda byl problém vyřešen.
 - Nejlepších výsledků při řešení potíží s faxem dosáhnete připojením linky z tiskárny přímo do telefonního portu ve zdi. Odpojte veškerá další zařízení připojená k tiskárně.
1. Ujistěte se, zda je telefonní kabel připojen do správného portu v zadní části tiskárny.
 2. Zkontrolujte telefonní linku pomocí testu faxu:

- a. Na ovládacím panelu tiskárny stiskněte tlačítko **Nastavení** .
- b. Zvolte možnost **Služby** a poté příkaz **Spustit test faxu**. Tiskárna vytiskne zprávu o testu faxu.

Zpráva obsahuje jeden z následujících možných výsledků:

- **Test úspěšný:** Zpráva obsahuje přehled všech aktuálních nastavení faxu.
 - **Test selhal:** Zpráva indikuje povahu chyby a obsahuje návrhy k řešení problému.
3. Ověřte, zda je firmware tiskárny aktuální:
 - a. Vytiskněte konfigurační stránku z nabídky ovládacího panelu **Sestavy**, abyste získali aktuální datový kód firmwaru.
 - b. Přejděte na stránku www.hp.com/support, vyberte jazyk své země/oblasti, klikněte na odkaz **Získejte software a ovladače**, do pole hledání zadejte název tiskárny, stiskněte tlačítko **ENTER** a potom ze seznamu výsledků hledání vyberte tiskárnu.
 - c. Vyberte operační systém.
 - d. V části **Firmware** vyhledejte **Firmware Update Utility** (Nástroj pro aktualizaci firmwaru).



POZNÁMKA: Ujistěte se, že používáte nástroj pro aktualizaci firmwaru, který odpovídá konkrétnímu modelu tiskárny.

- e. Klikněte na tlačítko **Download** (Stáhnout), pak na možnost **Run** (Spustit) a poté ještě jednou na možnost **Run** (Spustit).
- f. Po spuštění nástroje vyberte z rozevřacího seznamu tiskárnu a klikněte na položku **Send Firmware** (Odeslat firmware).



POZNÁMKA: Kliknutím na možnost **Print Config** (Tisk konfigurační stránky) vytisknete stránku konfigurace a ověřte verzi instalovaného firmwaru.

- g. Dokončete instalaci podle pokynů na obrazovce a kliknutím na tlačítko **Exit** (Konec) zavřete nástroj.

4. Ověřte, že byl fax nastaven při instalaci softwaru tiskárny.
V počítači spusťte ve složce programu HP nástroj Fax Setup Utility.
5. Ověřte, zda telefonní služba podporuje analogový fax.
 - Pokud používáte linku ISDN nebo digitální pobočkovou ústřednu, požádejte poskytovatele služeb o informace o konfiguraci na analogovou faxovou linku.
 - Používáte-li službu VoIP, změňte v ovládacím panelu nastavení **Fax Speed** (Rychlost faxu) na **Slow (V.29)** (Pomalé (V.29)). Informujte se u poskytovatele služeb, zda podporuje fax, a jaká je doporučená rychlost faxového modemu. Některé společnosti mohou vyžadovat adaptér.
 - Pokud používáte službu DSL, ujistěte se, zda připojení telefonní linky k tiskárně obsahuje filtr. Pokud filtr nemáte, obraťte se na poskytovatele služeb DSL nebo si filtr DSL zakupte. Je-li filtr DSL nainstalován, vyzkoušejte jiný, protože filtry mohou být vadné.

Řešení obecných problémů s faxem



- [Odesílání faxů je pomalé](#)
- [Kvalita faxu je nízká](#)
- [Fax je oříznut nebo se vytiskne na dvou stranách](#)

Odesílání faxů je pomalé

U tiskárny došlo ke zhoršení kvality telefonní linky.

- Pokuste se fax znovu odeslat, jakmile dojde ke zlepšení stavu linky.
- Zeptejte se poskytovatele telefonních služeb, zda linka podporuje posílání faxů.
- Vypněte nastavení **Oprava chyb**.
 - a. Na ovládacím panelu tiskárny stiskněte tlačítko **Nastavení** .
 - b. Zvolte možnost **Služby** a poté položku **Služba Fax**.
 - c. Zvolte možnost **Oprava chyb** a poté příkaz **Vypnout**.

 **POZNÁMKA:** Tím může dojít ke snížení kvality obrázku.

- Pro originál používejte bílý papír. Nepoužívejte barvy, jako je šedá, žlutá nebo růžová.
- Zvyšte hodnotu nastavení **Rychlost faxu**.
 - a. Na ovládacím panelu tiskárny stiskněte tlačítko **Nastavení** .
 - b. Zvolte možnost **Nastavení faxu** a poté položku **Upřesnit nastavení**.
 - c. Vyberte možnost **Rychlost faxu** a poté zvolte správné nastavení.
- Rozdělte velké faxové úlohy na menší části a odešlete je samostatně.
- Na ovládacím panelu změňte nastavení faxu na nižší rozlišení.
 - a. Na ovládacím panelu tiskárny stiskněte tlačítko **Nastavení** .
 - b. Vyberte možnost **Nastavení faxu**.

- c. Vyberte možnost [Upřesnit nastavení](#) a poté [Rozlišení faxu](#).
- d. Zvolte požadované nastavení rozlišení a stiskněte možnost [OK](#).

Kvalita faxu je nízká



Fax je rozmazaný nebo světlý.

- Při odesílání faxu zvyšte jeho rozlišení. Rozlišení nemá vliv na odeslané faxy.
 - a. Na ovládacím panelu tiskárny stiskněte tlačítko [Nastavení](#) .
 - b. Vyberte možnost [Nastavení faxu](#).
 - c. Vyberte možnost [Upřesnit nastavení](#) a poté [Rozlišení faxu](#).
 - d. Zvolte požadované nastavení rozlišení a stiskněte možnost [OK](#).

 **POZNÁMKA:** Zvýšení rozlišení zpomaluje přenosovou rychlost.

- Na ovládacím panelu zapněte nastavení [Oprava chyb](#).
 - a. Na ovládacím panelu tiskárny stiskněte tlačítko [Nastavení](#) .
 - b. Zvolte možnost [Služby](#) a poté položku [Služba Fax](#).
 - c. Zvolte možnost [Oprava chyb](#) a poté položku [Zapnout](#).
- Zkontrolujte tonerové kazety a v případě potřeby je vyměňte.
- Požádejte odesílatele o ztmavení nastavení kontrastu ve faxovém zařízení a odešlete fax znovu.

Fax je oříznut nebo se vytiskne na dvou stranách

- Určete nastavení [Výchozí formát papíru](#). Faxy se tisknou na jediný formát papíru podle nastavení [Výchozího formátu papíru](#).
 - a. Na ovládacím panelu tiskárny stiskněte tlačítko [Nastavení](#) .
 - b. Zvolte možnost [Nastavení systému](#) a poté položku [Nastavení papíru](#).
 - c. Vyberte možnost [Výchozí formát papíru](#) a poté zvolte správné nastavení.
- Nastavte typ a formát papíru pro zásobník určený pro faxy.
- Chcete-li tisknout delší faxy na papír formátu Letter nebo A4, zapněte nastavení [Přizpůsobit na stránku](#).
 - a. Na ovládacím panelu tiskárny stiskněte tlačítko [Nastavení](#) .
 - b. Zvolte možnost [Nastavení faxu](#) a poté položku [Upřesnit nastavení](#).
 - c. Vyberte položku [Přizpůsobit na stránku](#) a poté položku [Zapnout](#).

 **POZNÁMKA:** Je-li nastavení [Přizpůsobit na stránku](#) vypnuto a možnost [Výchozí formát papíru](#) je nastavena na formát Letter, originál ve formátu Legal se vytiskne na dvě stránky.

Rejstřík

A

AirPrint 38
akustické specifikace 11

B

barevný motiv
změna, Windows 116
barvy
kalibrace 115
bezdrátová síť
řešení potíží 141

Č

čísla dílů
náhradní díly 22
příslušenství 22
spotřební materiál 22
tonerová kazeta 22
tonerové kazety 22
zásobníky svorek 22
čištění
sklo 128, 137

D

duplex 44
duplexní tisk
Mac 33
duplexní tisk (oboustranný)
Windows 30

E

elektrická energie
spotřeba 11
elektrické specifikace 11
elektronické faxy
odeslání 60
Explorer, podporované verze
integrováný webový server HP
63

F

fax
odeslání ze softwaru 60
rychlé volby 59
řešení nízké kvality 147
řešení nízké rychlosti 146
řešení obecných problémů 146
řešení problémů s mezerami na
stránce 147
faxování
ze skleněné desky skeneru 58
z počítače (Windows) 60
z podavače dokumentů 59
fixační jednotka
uvíznutí 102

H

hlavní vypínač, umístění 2
hmotnost, tiskárna 10
HP Device Toolbox, použití 63
HP ePrint 37
HP EWS, použití 63
HP Web Jetadmin 77

I

integrováný webový server
přiřazení hesla 70
integrováný webový server (EWS)
funkce 63
integrováný webový server HP (EWS)
funkce 63
Internet Explorer, podporované verze
integrováný webový server HP
63

J

Jetadmin, HP Web 77

K

kalibrace
barvy 115
kazeta
výměna 24
kontrolní seznam
bezdrátové připojení 141
řešení potíží s faxem 145
kopie
jediná kopie 42
kopírování
nastavení formátu a typu papíru
129
oboustranné dokumenty 44
okraje dokumentů 134
optimalizace pro text nebo
obrázky 132
více kopií 42
kryty, umístění 2
kvalita obrazu
kontrola stavu tonerové kazety
108

M

Microsoft Word, faxování z aplikace
60
mobilní tisk
zařízení Android 40
mobilní tisk, podporovaný software
9
možnosti barev
změna, Windows 116

N

náhradní díly
čísla dílů 22
nastavení
výchozí nastavení od výrobce,
obnovení 86

nastavení EconoMode 72, 113

O

obálka

orientace 19

obálky, vkládání 19

objednávání

spotřební materiál

a příslušenství 22

obnova výchozího nastavení od

výrobce 86

oboustranné kopírování 44

oboustranný tisk

Mac 33

ruční (Mac) 33

ruční (Windows) 30

systém Windows 30

odeslání faxů

ze softwaru 60

odstraňování problémů

kontrola stavu tonerové kazety

108

problémy s podáváním papíru 91

online podpora 82

operační systémy, podporované 7

operační systémy (OS)

podporované 7

OS (operační systém)

podporovaný 7

otvor pro bezpečnostní zámek

umístění 3

ovládací panel

LED 4

sekvence LED indikátorů 83

umístění 2

ovládací panel s LED displejem

kontrolky 4

ovladače, podporované 7

P

paměť

obsažená 7

paměťový čip (toner)

umístění 24

papír

orientace v zásobníku 1 17

plnění zásobníku 1 14

výběr 111

papír, objednávání 22

papír, uvíznutí

výstupní přihrádka 104

Péče o zákazníky společnosti HP 82

plnění

papír do zásobníku 1 14

počet kopií, změna 42

počet stránek na list

výběr (Mac) 33

výběr (Windows) 31

počet stránek za minutu 7

podavač dokumentů 44

faxování z 59

kopírování oboustranných

dokumentů 44

problémy s podáváním papíru 91

uvíznutí 97

podpora

online 82

port místní sítě (USB)

umístění 3

porty faxu

umístění 3

porty rozhraní

umístění 3

požadavky na prohlížeč

integrováný webový server HP

63

požadavky na webový prohlížeč

integrováný webový server HP

63

prioritní podávací otvor pro jeden list

papíru

vkládání obálek 19

vkládání štítků 20

problémy s kvalitou obrazu

příklady a řešení 120

problémy s podáváním papíru

řešení 91

prodleva automatického vypnutí po

nastavení 73

přihrádky, výstupní

umístění 2

přípojka pro napájení

umístění 3

příslušenství

čísla dílů 22

objednávání 22

R

rozměry, tiskárna 10

ruční oboustranný tisk

Mac 33

Windows 30

rušení bezdrátové sítě 143

rychlé volby

programování 59

Ř

řešení mobilního tisku 7

řešení potíží

bezdrátová síť 141

faxy 145

kabelová síť 139

LED, chyby 83

LED, sekvence indikátorů 83

problémy se sítí 139

řešení potíží s faxem

kontrolní seznam 145

řešení problémů

fax 146

S

sady pro údržbu

čísla dílů 22

sítě

HP Web Jetadmin 77

instalace tiskárny 62

podporované 7

síťová instalace 62

síťový port

umístění 3

skener

čištění skla 128, 137

faxování z 58

skenování

ze softwaru HP Easy Scan (OS X)

47

ze softwaru Skenování HP

(Windows) 46

sklo, čištění 128, 137

software

odeslání faxů 60

Software HP Easy Scan (OS X) 47

software HP ePrint 38

Software Skenování HP (Windows)

46

specifikace

elektrické a akustické 11

spotřební materiál

čísla dílů 22

- nastavení při nízké prahové hodnotě 88
- objednání 22
- používání při nedostatku 88
- výměna tonerových kazet 24
- stav
 - indikátory ovládacího panelu 83
- systémové požadavky
 - minimální 9

Š

- štítek
 - orientace 20
- štítek s číslem produktu a sériovým číslem
 - umístění 3
- štítek se sériovým číslem
 - umístění 3
- štítky
 - tisk na 20
- štítky, vkládání 20

T

- technická podpora
 - online 82
- telefonní seznam faxu
 - přidání položek 59
- tisk na obě strany
 - manuálně, Windows 30
 - Windows 30
- tiskové ovladače, podporované 7
- Tisk pomocí funkce Wi-Fi Direct 9, 35
- tonerová kazeta
 - čísla dílů 22
- tonerové kazety
 - čísla dílů 22
 - nastavení limitu pro nedostatek toneru 88
 - použití při nedostatku toneru 88
 - součásti 24
 - výměna 24
- typ papíru
 - výběr (Windows) 31
- typy papíru
 - výběr (Mac) 34

U

- úsporná nastavení 72
- uvíznutí
 - fixační jednotka 102
 - podavač dokumentů 97

- zadní dvířka 102
- zásobník 1 100
- uvíznutí médií
 - místa 93
 - výstupní přihrádka 104
- uvíznutí papíru
 - fixační jednotka 102
 - místa 93
 - podavač dokumentů 97
 - zadní dvířka 102
 - zásobník 1 100

V

- více stránek na list
 - tisk (Mac) 33
 - tisk (Windows) 31
- vyčištění
 - dráha papíru 109
- výchozí nastavení, obnovení 86
- výchozí nastavení od výrobce, obnovení 86
- výměna
 - tonerové kazety 24
- vypínač napájení, umístění 2
- výstupní přihrádka
 - odstranění uvíznutí 104
 - umístění 2

W

- webové stránky
 - HP Web Jetadmin, stažení 77
 - zákaznická podpora 82
- Windows
 - faxování ze systému 60
- Word, faxování z aplikace 60

Z

- zadní dvířka
 - uvíznutí 102
- zákaznická podpora
 - online 82
- zařízení Android
 - tisk z 40
- zásobník 1
 - orientace papíru 17
 - uvíznutí 100
 - vkládání 14
 - vkládání obálek 19
 - vkládání štítků 20
- zásobníky
 - kapacita 7

- obsažené 7
- umístění 2
- zásobníky svorek
 - čísla dílů 22
- zpoždění spánku
 - nastavení 72

