

Lenovo V330/V130

Uživatelská příručka



Než začnete používat počítač, přečtěte si bezpečnostní poznámky a důležité rady, které naleznete v příložených příručkách.

Lenovo[™]

Poznámky

- Před používáním produktu si musíte přečíst *Příručka s bezpečnostními aobecnými informacemi* Lenovo.
- Některé pokyny v této příručce mohou předpokládat, že používáte operační systém Windows® 7 nebo Windows 10. Pokud používáte jiný operační systém Windows, některé postupy se mohou mírně lišit. Pokud používáte jiný operační systém, některé postupy pro vás nemusí platit.
- Vlastnosti a funkce popsané v této příručce jsou společné většině modelů. Některé funkce nemusí být dostupné na vašem počítači nebo váš počítač může obsahovat funkce, které nejsou popsané v této uživatelské příručce.
- Pokud není uvedeno jinak, ilustrace v této příručce platí pro model Lenovo V330-15IKB.
- Obrázky v této příručce se mohou lišit od skutečného produktu. Viz skutečný výrobek.
- Když je počítač v režimu napájení z baterie, port Typ-C a port USB podporují dokování pouze těch zařízení, která mají zdroj napájení.

Upozornění k předpisům

- Podrobnosti naleznete v části **Guides & Manuals** na webu <http://support.lenovo.com>.

Lenovo

Uživatelská příručka

Pokud není uvedeno jinak, pokyny a technické informace v této příručce platí pro následující notebooky Lenovo.

Název modelu	MT
Lenovo V330-15ISK	81AW
Lenovo V330-15IKB	81AX
Lenovo V130-15IGM	81HL
Lenovo V130-15IKB	81HN

Obsah

Kapitola 1. Seznámení s počítačem.....	1
Pohled shora.....	1
Pohled zleva.....	6
Pohled zprava.....	10
Pohled zespodu.....	13
Kapitola 2. Zahájení používání systému Windows.....	14
První konfigurace operačního systému.....	14
Úspěšné režimy.....	14
Připojení k bezdrátové síti.....	16
Nápověda a podpora.....	16
Rozhraní operačního systému (pro operační systém Windows 10).....	17
Úlohy a správa plochy (pro operační systém Windows 10).....	19
Kapitola 3. Systém obnovy.....	20
Lenovo OneKey Recovery System.....	20
Reset this PC (Obnovit počítač do továrního nastavení).....	21
Kapitola 4. Odstraňování potíží.....	22
Časté otázky.....	22
Odstraňování potíží.....	25
Příloha A. Pokyny CRU.....	29
Výměna vyměnitelného modulu (u vybraných modelů).....	29
Ochranné známky.....	31

Kapitola 1. Seznámení s počítačem

■ ■ Pohled shora

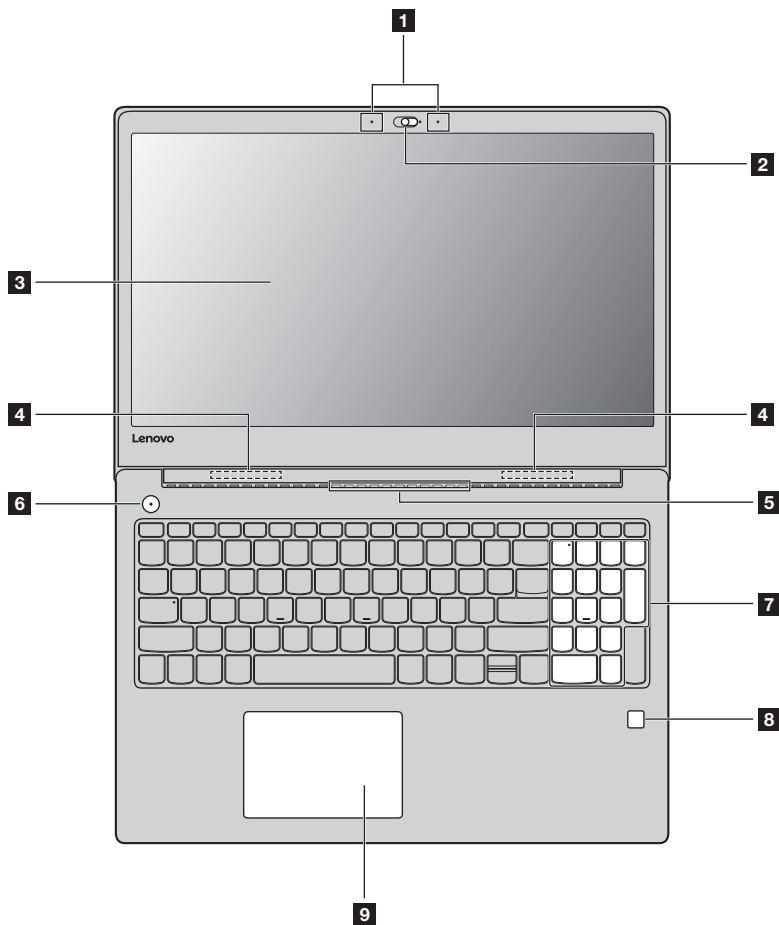

Poznámka: Části ohraničené přerušovanou čarou označují součásti, které nejsou viditelné z vnějšího pohledu.

⊙ Upozornění:

- *Neotevírejte* panel displeje o více než 180 stupňů. Při zavírání panelu displeje dbejte na to, abyste mezi panelem a klávesnicí *nenechávali* tužky nebo jiné předměty. Jinak hrozí poškození displeje.

Kapitola 1. Seznámení s počítačem

- 1 Vestavěný mikrofón (u vybraných modelů)** Zaznamenává zvuk, takže jej lze použít pro videokonference, hlasové hovory nebo pro záznam zvuku.
- 2 Integrovaná kamera (u vybraných modelů)** Kameru použijte pro videokomunikaci nebo pořizování fotografií.

Poznámka: Posuvem krytu kamery můžete kameru aktivovat nebo deaktivovat.

- 3 Displej počítače** Displej s podsvícením LED nabízí vynikající vizuální výstup.
- 4 Antény bezdrátové sítě LAN** Připojují se k bezdrátovému adaptéru LAN pro odesílání a příjem bezdrátových rádiových signálů.
- 5 Ventilací otvory** Odvádí horký vzduch ven.

Poznámka: Zkontrolujte, zda nejsou blokovány, aby nedošlo k přehřátí počítače.

- 6 Vypínač** Toto tlačítko stiskněte pro zapnutí počítače.
- 7 Numerická klávesnice** Podrobnosti naleznete v části „Používání klávesnice“ na straně 3.
- 8 Čtečka otisků prstů (u vybraných modelů)** Registruje otisky prstů, které lze použít jako hesla pro zabezpečení počítače.

- 9 Touchpad** Touchpad plní úlohu běžné myši.
Jednodílný multidotykový ClickPad: Chcete-li posunout ukazatel na obrazovce, posuňte prstem po touchpadu ve směru, kterým chcete, aby se ukazatel pohnul.
Oblast pro kliknutí levým tlačítkem: Kliknutí v této oblasti odpovídá funkci kliknutí levého tlačítka běžné myši.
Oblast pro kliknutí pravým tlačítkem: Kliknutí v této oblasti odpovídá funkci kliknutí pravého tlačítka běžné myši.

Poznámka: Touchpad můžete zapnout/vypnout stiskem tlačítka **F6** ().

■ Používání klávesnice

Numerická klávesnice

Klávesnice obsahuje samostatnou numerickou klávesnici. Chcete-li numerickou klávesnici zapnout nebo vypnout, stiskněte klávesu **Num Lock**.

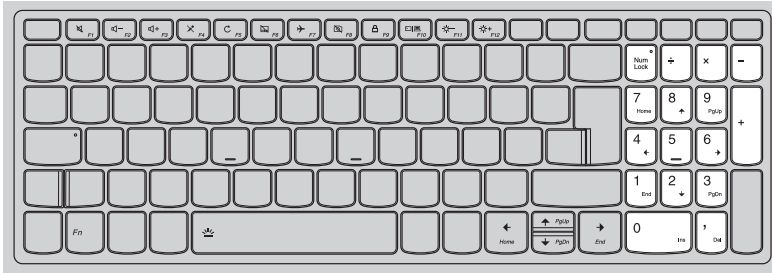

Kapitola 1. Seznámení s počítačem

Kombinace funkčních kláves

Pomocí funkčních kláves můžete okamžitě měnit provozní funkce. Chcete-li tuto funkci použít, stiskněte a přidrže klávesu **Fn** **1**; pak stiskněte jednu z funkčních kláves **2**.

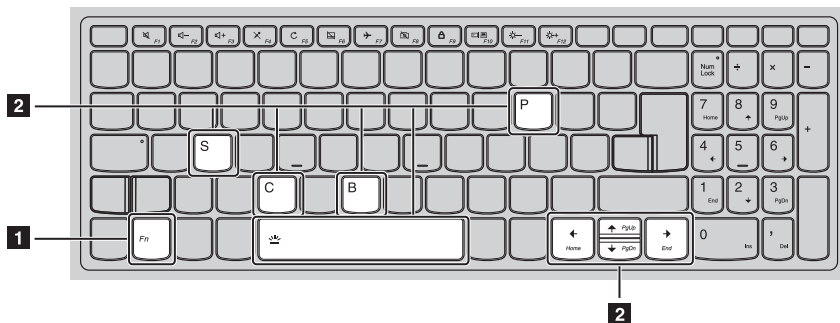



Níže je uveden popis funkcí každé funkční klávesy.

Fn + B:	Aktivuje funkci přerušení.
Fn + P:	Aktivuje funkci pauzy.
Fn + C:	Zapne/vypne zámek posouvání.
Fn + S:	Aktivuje požadavek na systém.
Fn + ↑:	Aktivuje funkci tlačítka Pgup.
Fn + ↓:	Aktivuje funkci tlačítka Pgdn.
Fn + ←:	Aktivuje funkci klávesy Domů.
Fn + →:	Aktivuje funkci koncové klávesy.
Fn + Mezerník (u vybraných modelů):	Slouží k nastavení podsvícení klávesnice (vypnuto → slabé → jasné → vypnuto).

Klávesové zkratky

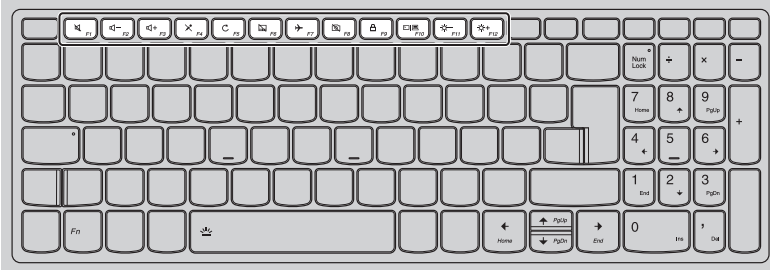
Stiskem příslušných klávesových zkratk získáte rychlý přístup k některým systémovým nastavením.



 : Vypne/zapne zvuk.	 : Zapne/vypne režim letadlo.
 : Snižuje úroveň hlasitosti.	 : Zapíná/vypíná integrovanou kameru (u vybraných modelů).
 : Zvyšuje úroveň hlasitosti.	 : Zamyká obrazovku.
 : Zapíná/vypíná mikrofon (u vybraných modelů).	 : Přepíná zobrazení mezi počítačem a externím zobrazovacím zařízením.
 : Obnoví plochu nebo aktivní okno.	 : Sníží jas displeje.
 : Zapne/vypne touchpad.	 : Zvýší jas displeje.

Nastavení režimu klávesových zkratk

Ve výchozím nastavení lze funkce klávesových zkratk použít stisknutím příslušné klávesové zkratky.

Režim klávesových zkratk lze ovšem vypnout v Nástroji pro nastavení systému BIOS.

Vypnutí režimu klávesových zkratk:

- 1 Vypněte počítač.
- 2 Stiskněte tlačítko Novo a potom vyberte možnost **BIOS Setup** (Nastavení systému BIOS).
- 3 V Nástroji pro nastavení systému BIOS otevřete nabídku **Configuration** (Konfigurace) a změňte nastavení položky **HotKey Mode** (Režim klávesových zkratk) z hodnoty **Enabled** (Zapnuto) na hodnotu **Disabled** (Vypnuto).
- 4 Otevřete nabídku **Exit** (Konec) a vyberte možnost **Exit Saving Changes** (Ukončit a uložit změny).

Poznámka: Když je vypnutý režim klávesových zkratk, můžete funkce klávesových zkratk použít stisknutím klávesy **Fn** a příslušné klávesové zkratky.

Kapitola 1. Seznámení s počítačem

● ● Pohled zleva

■ Lenovo V330-15ISK/Lenovo V330-15IKB/Lenovo V130-15IKB

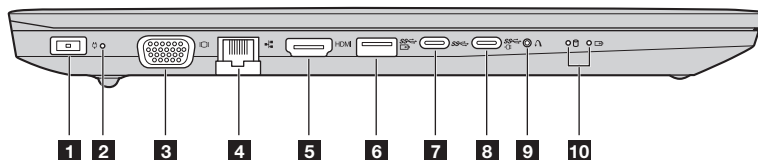

■ Lenovo V130-15IGM

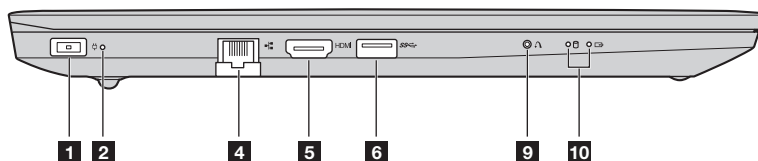

1 Konektor napájecího adaptéru Sem připojte napájecí adaptér.

2 Ukazatel stavu napájení

Indikátor	Indikátor stavu	Význam
Ukazatel stavu napájení	Zapnuto (svítí bíle)	Zapojte napájecí adaptér (který je zapojen do fungující elektrické zásuvky) k počítači.
	Nesvítí	Odpojte napájecí adaptér od počítače.

3 Port VGA (u vybraných modelů) Slouží k připojení externích zobrazovacích zařízení.

4 Port RJ-45 Slouží k připojení počítače k ethernetové síti.

5 Port HDMI Připojení k zařízením se vstupem HDMI, jako je televizor nebo externí displej.

6 Port USB 3.0 Slouží k připojení zařízení USB.

Poznámky:

- Vybrané modely podporují funkci AOU (stále zapnuté USB).
- Podrobnosti naleznete v části „Připojení zařízení USB“ na straně 8.

7 Port Typ-C (u vybraných modelů) Port typu-C je kompatibilní s:

- USB 3.1

Poznámka: Tento konektor USB Typ-C nepodporuje připojení rozšiřujících dokovacích stanic ani port replikátorů.

8 Port Typ-C (u vybraných modelů)

Port typu-C je kompatibilní s:

- USB 3.1
- PowerDelivery
- výstupem DisplayPort
- Docking

Poznámky:

- Pro připojení rozšiřujících dokovacích stanic nebo port replikátorů pomocí tohoto konektoru může být zapotřebí instalace samostatných ovladačů zařízení. Před připojením tohoto zařízení k počítači si přečtěte jeho dokumentaci.
- Když je počítač v režimu napájení stejnosměrným proudem, port Typ-C podporuje pouze verzi USB 3.0.



9 Tlačítko Novo

Když je počítač vypnutý, stisknutím tohoto tlačítka můžete spustit systém obnovy nebo Nástroj pro nastavení systému BIOS nebo otevřít nabídku spuštění počítače.

Poznámky:

- Tlačítko Novo můžete jemně stisknout pomocí hrotu rozložené kancelářské sponky (nebo jiného předmětu bez ostré špičky).
- Podrobnosti naleznete v části „Systém obnovy“ na straně 20.

10 Indikátor stavu systému

Symbol	Indikátor	Stav napájecího adaptéru	Stav indikátoru	Význam
	Ukazatel stavu baterie	Odpojeno	Nesvítí	Počítač je v režimu spánku nebo je vypnutý; úroveň nabití baterie je větší než 20 %.
			Stálé žluté světlo	Úroveň nabití baterie je mezi 5 % a 20 %.
			Rychle blikající žlutá	Úroveň nabití baterie je mezi 1 % a 5 %.
		Připojeno	Pomalou blikající žlutá	Baterie se nabíjí. Když úroveň nabití baterie dosáhne 20 %, indikátor začne blikat bíle.
			Pomalou blikající bílá	Úroveň nabití baterie je mezi 20 % a 80 % a baterie se stále nabíjí. Když úroveň nabití baterie dosáhne 80 %, indikátor přestane blikat.
			Stálé bílé světlo	Úroveň nabití baterie je větší než 80 %, nabíjení bude pokračovat až do úplného nabití baterie.
	Pevný disk	---	Bliká	Jednotka pevného disku čte nebo zapisuje data.

Kapitola 1. Seznámení s počítačem

■ Připojení zařízení USB

USB zařízení můžete připojit k počítači zapojením USB zástrčky (typu A) do USB portu na počítači.

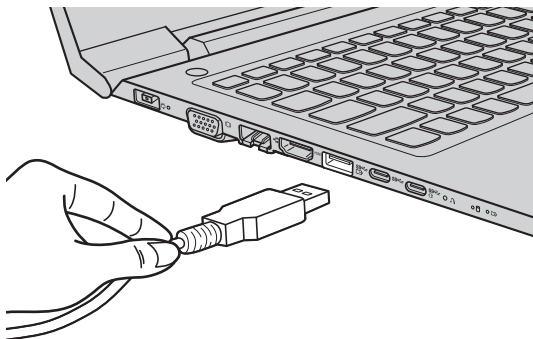

Při prvním zapojení USB zařízení do konkrétního portu USB na počítači nainstaluje systém Windows automaticky ovladač tohoto zařízení. Po instalaci ovladače můžete zařízení odpojit a znovu zapojit bez nutnosti provádět jakékoli další kroky.

Poznámka: Systém Windows obvykle detekuje nové zařízení po připojení, a potom automaticky nainstaluje ovladač. U některých zařízení ale možná budete muset ovladač nainstalovat před připojením. Než zařízení připojíte, prostudujte si dokumentaci od výrobce zařízení.

Před odpojením paměťového zařízení USB zkontrolujte, zda počítač ukončil přenos dat z tohoto zařízení. Klepnutím na ikonu **Bezpečně odebrat hardware a vysunout médium** v oznamovacím panelu systému Windows můžete zařízení před odpojením odebrat.

Poznámka: Pokud vaše zařízení USB používá napájecí kabel, připojte je před připojením ke zdroji napájení. V opačném případě nemusí být zařízení rozpoznáno.

■ Připojení síťových kabelů

Při připojování síťového kabelu, postupujte takto:

- 1 Podržte konektor síťového kabelu a zlehka stiskněte krytku RJ-45 **1**.
- 2 Zasuňte konektor do portu RJ-45 **2**.

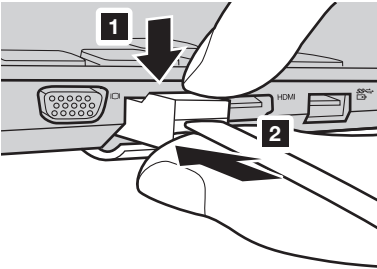

Konfigurace softwaru

Informace o konfiguraci počítače získáte od poskytovatele internetových služeb.

■ ■ Pohled zprava

■ Lenovo V330-15ISK/Lenovo V330-15IKB/Lenovo V130-15IKB

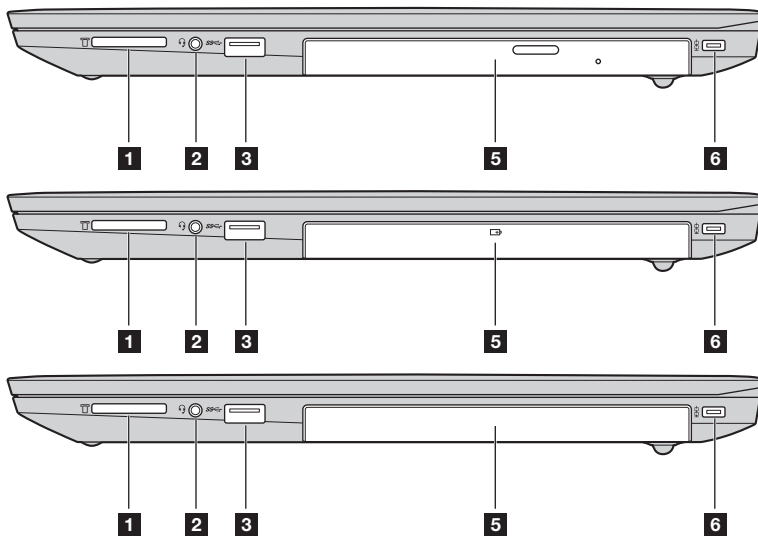

■ Lenovo V130-15IGM

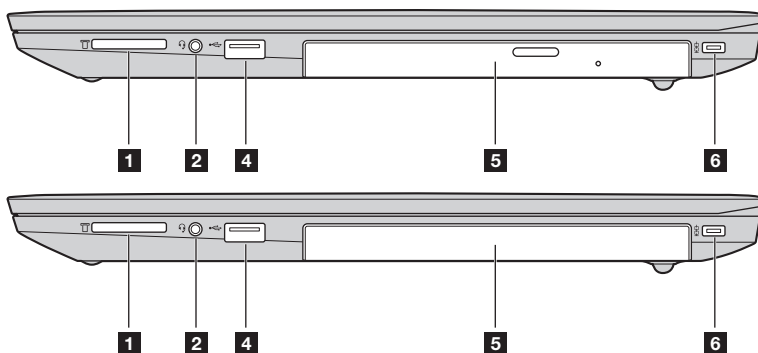

- 1 Slot pro paměťovou kartu** Přijímá paměťové karty (nejsou součástí balení).

Poznámka: Podrobnosti naleznete v části „Používání paměťových karet (nejsou součástí balení)“ na straně 12.

- 2 Kombinovaný audiokonektor** Slouží pro připojení sluchátek.

Poznámky:

- Kombinovaný audiokonektor nepodporuje běžné mikrofony.
- Pokud jsou připojena sluchátka nebo náhlavní souprava třetí strany, funkce záznamu nemusí být vzhledem k různým průmyslovým normám podporovány.

- 3 Port USB 3.0** Slouží k připojení zařízení USB.

Poznámka: Podrobnosti naleznete v části „Připojení zařízení USB“ na straně 8.

- 4 Port USB 2.0** Slouží k připojení zařízení USB.

Poznámka: Podrobnosti naleznete v části „Připojení zařízení USB“ na straně 8.

- 5 Jednotka optického disku (u vybraných modelů)** Čte optické disky a zapisuje na ně.

Vyměnitelná baterie (u vybraných modelů) Zajišťují výkon systému.

Maketa pouzdra (u vybraných modelů)

Poznámka: Některé modely jsou jako s volitelným modulem dodávány s jednotkou optického disku nebo s vyměnitelnou baterií. Volitelný modul si můžete vyměnit sami. Do oddílu pro modul zasouváte vždy jen jeden volitelný modul.

- 6 Bezpečnostní slot Kensington mini** Pro připojení zámku Kensington MiniSaver™ Mobile (nebo kompatibilního).

Poznámka: Zámek není dodáván. Při kupování zámku zvolte takový, který využívá zamykací mechanismus Cleat™ a před zakoupením ověřte jeho kompatibilitu se slotem. Zámek využívající technologii T-Bar™ není s bezpečnostním slotem Kensington mini kompatibilní.

Kapitola 1. Seznámení s počítačem

■ Používání paměťových karet (nejsou součástí balení)

Váš počítač podporuje následující typy paměťových karet:

- Karta Secure Digital (SD)
- Karta Secure Digital High Capacity (SDHC)
- Karta Secure Digital eXtended Capacity (SDXC)
- MultiMediaCard (MMC)

Poznámky:

- Do slotu zasouvajte vždy *jen* jednu kartu.
- Tato čtečka karet nepodporuje zařízení SDIO (např. SDIO Bluetooth atd.).

Zasouvání paměťové karty

Zasuňte paměťovou kartu zcela do slotu.

Vyjmutí paměťové karty

Paměťovou kartu ze slotu opatrně vytáhněte.

Poznámka: Před vyjmutím paměťové karty ji nejprve deaktivujte pomocí funkce Windows Bezpečně odebrat hardware a vysunout médium, aby nedošlo k poškození dat.

■ ■ Pohled zespodu

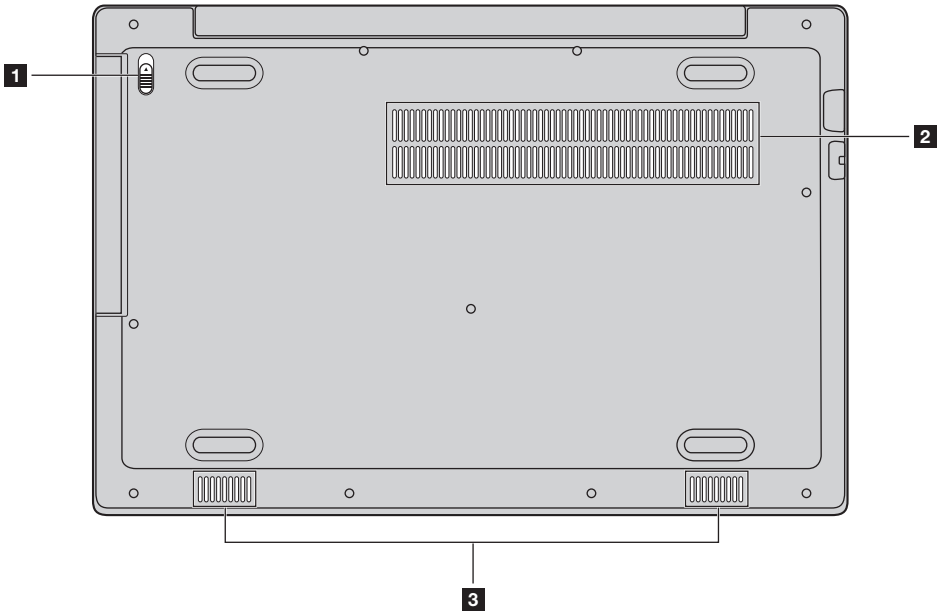

1 Západa jednotky optického disku/ vyměnitelné baterie (u vybraných modelů)

Pružinová západka udržuje jednotku optického disku/vyměnitelnou baterii bezpečně na místě.

2 Větrací otvory

Umožňují průnik vzduchu do počítače za účelem ochlazování.

Poznámka: Aby nedošlo k úrazu působením tepla nebo k přehřátí počítače, nepokládejte si počítač přímo na klín ani nezakrývejte jeho ventilační otvory.

3 Reproduktry

Zajišťují výstup zvuku.

Kapitola 2. Zahájení používání systému Windows

Poznámka: Windows® 10 má aktualizovanou verzi. Pokud používáte aktualizovanou verzi, mohou se některé operace lišit. V takovém případě se podívejte na vlastní produkt.

■ První konfigurace operačního systému

Při prvním použití může být nutné operační systém nakonfigurovat.

Proces konfigurace může zahrnovat následující postupy:

- Souhlas s licenční dohodou koncového uživatele
- Konfigurace připojení k internetu
- Přihlášení operačního systému
- Vytváření uživatelského účtu

■ Úsporné režimy

Po dokončení práce na počítači jej můžete uvést do režimu spánku nebo vypnout.

■ Uvedení počítače do režimu spánku

Odházíte-li od počítače na krátkou dobu, přepněte jej do režimu spánku.

Je-li počítač v režimu spánku, můžete jej pro další používání rychle probudit, přičemž se vyhnete procesu spouštění.

Pro uvedení počítače do režimu spánku proveďte jeden z následujících kroků:

- Zavřete kryt displeje.
- Stiskněte vypínač.
- Proveďte náležitě operace v operačním systému.

Windows 7:

Klepněte na položky **Start**  → **Režim Spánek**.

Windows 10:

Otevřete Start menu a vyberte **Napájení**  → **Spánek**.

Poznámka: Předtím, než počítač přemístíte, čekejte, dokud se kontrolka indikátoru tlačítka napájení nerozblíká (indikuje, že se počítač nachází v režimu spánku). Přenášení počítače, zatímco se otáčí pevný disk, může poškodit pevný disk a vést ke ztrátě dat.

Chcete-li počítač probudit, proveďte jeden z následujících kroků:

- Stiskněte libovolnou klávesu na klávesnici.
- Stiskněte vypínač.

■ Vypnutí počítače

Pokud počítač nebudete používat delší dobu, vypněte jej.
Pro vypnutí počítače proveďte jeden z následujících kroků:

- **Windows 7:**

Klepněte na položky **Start**  → **Vypnout**.

- **Windows 10:**

- Otevřete Start menu a vyberte **Napájení**  → **Vypnout**.



- Pravým tlačítkem myši klikněte na tlačítko **Start** v levém dolním rohu a vyberte položku **Vypnutí nebo odhlášení** → **Vypnout**.

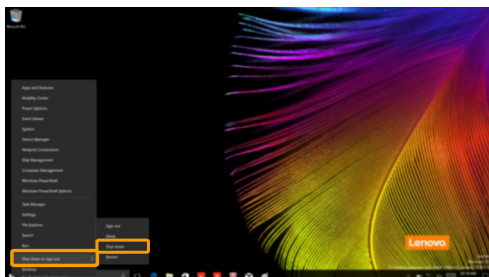

■ ■ Připojení k bezdrátové síti

Aktivace bezdrátového připojení

Chcete-li zapnout/vypnout bezdrátové funkce, proveďte jeden z následujících kroků:

- **Windows 10:** Stiskem klávesy **F7** () zapněte/vypněte režim letadlo.

Připojení k bezdrátové síti

Pro připojení k bezdrátové síti, postupujte takto:

- 1 Pro spuštění bezdrátové funkce stiskněte klávesu **F7** ().
- 2 Zobrazte dostupné bezdrátové sítě. Klepněte na ikonu stavu připojení k bezdrátové síti v oznamovací oblasti Windows. Zobrazí se seznam dostupných bezdrátových sítí.
- 3 Klepněte na název sítě v seznamu a potom klepněte na možnost **Připojit**.

Poznámka: U některých sítí je vyžadován bezpečnostní klíč nebo heslo, aby bylo možno navázat spojení. Pokud se chcete k takové síti připojit, vyžádejte si bezpečnostní klíč nebo heslo od správce sítě nebo poskytovatele internetových služeb (ISP).

■ ■ Návod a podpora

Pokud máte s operačním systémem nějaký problém, podívejte se do sekce Návod a podpora systému Windows. Pro otevření souboru Návod a podpora systému Windows, postupujte takto:

- **Windows 7:**

Klepněte na položky **Start**  → **Návod a podpora**.

Soubor Návod a podpora systému Windows si můžete přečíst ve svém počítači. Návod a podporu můžete nalézt také online klepnutím na jeden ze dvou odkazů v části **Více k prozkoumání**.

■ ■ Rozhraní operačního systému (pro operační systém Windows 10)

Systém Windows 10 používá výkonné a užitečné počáteční menu.

Otevřete Start menu jedním z těchto způsobů:

- Stiskněte tlačítko Windows  na klávesnici.
- Vyberte tlačítko **Start**  v levém rohu plochy.

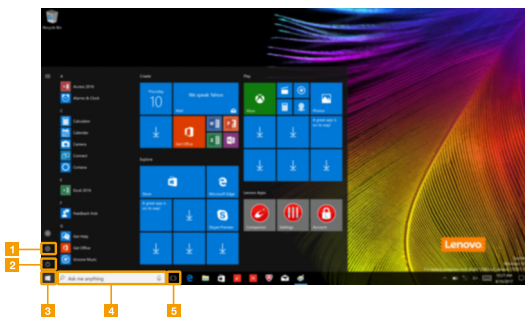

- 1 Tlačítko Nastavení
- 2 Vypínač
- 3 Tlačítko Start

- 4 Vyhledávací pole
- 5 Tlačítko Pohled na úkoly

Kapitola 2. Zahájení používání systému Windows

■ Nastavení

Nastavení vám umožní dělat jednoduché úlohy. Můžete také vyhledat další Nastavení použitím Vyhledávacího pole Nastavení, které je v horním pravém rohu.

Otevřete Nastavení takto:

- Otevřete Start menu a vyberte **Nastavení** .

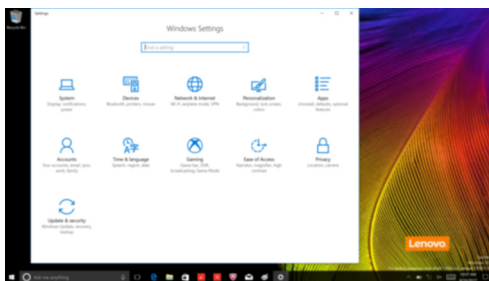

■ Individuální nastavení Start menu

Můžete nastavit individuální Start menu použitím vašich oblíbených aplikací.

Nastavte individuální Start menu takto:

- 1 Otevřete Start menu a na levé straně naleznete seznam aplikací.
- 2 Klikněte pravým tlačítkem na aplikaci kterou chcete přidat do Start menu a vyberte **Pin to Start** (Pin na Start).





Poznámka: Můžete také přetáhnout aplikace ze seznamu aplikací a přidat je tak do Start menu.

■ ■ Úlohy a správa plochy (pro operační systém Windows 10)

■ Pohled na úkoly

Otevřete pohled na úkoly takto:

- Vyberte tlačítko Pohled na úkoly  na liště úloh.
- Stiskněte tlačítko Windows  + Tab.

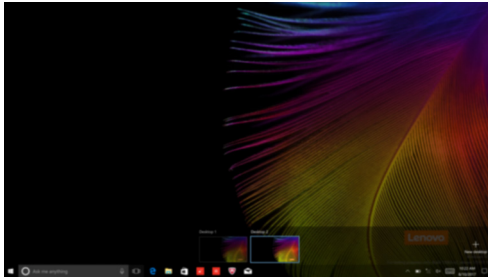



■ Správa virtuální plochy

Windows 10 podporuje vytváření, správu a přepínání mezi virtuálními plochami. Vytvořte virtuální plochu takto:

- Otevřete pohled na úkoly a vyberte **New desktop** (Nová plocha).
- Stiskněte tlačítko Windows  + Ctrl + D.

Přepněte mezi různými plochami takto:

- Otevřete pohled na úkoly a vyberte plochu, kterou chcete mít aktivní.
- Stiskněte tlačítko Windows  + Ctrl +  /  a posouvejte se skrz plochy, které jste vytvořili.

Kapitola 3. Systém obnovy

Poznámky:

- Počítač s předinstalovaným systémem Windows 7, části „Lenovo OneKey Recovery System“ na straně 20.
- Počítač s předinstalovaným systémem Windows 10, části „Reset this PC (Obnovit počítač do továrního nastavení)“ na straně 21.

■ ■ Lenovo OneKey Recovery System

Lenovo OneKey Recovery System je software určený k zálohování a obnově vašeho počítače. Můžete jej využít k obnově oddílu systému na původní stav v případě poruchy systému. Můžete také vytvářet uživatelské zálohy pro snadnou obnovu podle potřeby.

Poznámky:

- Pokud je ve vašem počítači předinstalován operační systém GNU/Linux, systém OneKey Recovery System není k dispozici.
- Chcete-li používat funkce systému OneKey Recovery System, váš pevný disk již obsahuje standardní skrytý oddíl, v němž se ukládá soubor obrazu systému a programové soubory systému OneKey Recovery System. Tento výchozí oddíl je skrytý z důvodů zabezpečení, proto je také dostupné místo na disku menší než uváděná kapacita.

■ Zálohování systémového oddílu

Systémový oddíl můžete zálohovat do obrazového souboru. Pro obnovu systémového oddílu je možné použít soubor bitové kopie. Zálohování systémového oddílu:

- 1 V systému Windows stiskněte tlačítko **Novo** nebo poklepejte na ikonu OneKey Recovery, abyste spustili Lenovo OneKey Recovery System.
- 2 Klepněte na možnost **System Backup** (Záloha systému).
- 3 Vyberte umístění pro zálohu a zahajte zálohování klepnutím na možnost **Next** (Další).

Poznámky:

- Můžete zvolit umístění zálohy na místním pevném disku nebo na externím paměťovém zařízení.
- Vyjimatelný pevný disk vyjměte dříve, než spustíte systém Lenovo OneKey Recovery System. Jinak by mohlo dojít ke ztrátě dat na pevném disku.
- Proces zálohování může chvíli trvat.
- Proces zálohování je dostupný jen tehdy, je-li možné spustit systém Windows normálně.

■ Obnova

Můžete obnovit systémový oddíl do původního stavu nebo na stav dříve vytvořeného bodu zálohy.

Obnova systémového oddílu:

- 1 V systému Windows stiskněte tlačítko **Novo** nebo poklepejte na ikonu OneKey Recovery, abyste spustili Lenovo OneKey Recovery System.
- 2 Klepněte na možnost **System Recovery** (Obnova systému). Počítač se restartuje v režimu obnovy.
- 3 Podle pokynů na obrazovce můžete obnovit systémový oddíl do původního stavu nebo do dříve vytvořeného bodu zálohy.

Poznámky:

- Proces obnovy nelze vrátit zpět. Před zahájením procesu obnovy nezapomeňte všechna data, která si do systémového oddílu chcete uložit, zálohovat.
- Proces obnovy může chvíli trvat. Během procesu obnovy nezapomeňte k počítači připojit napájecí adaptér.
- Výše uvedené pokyny je nutno dodržet, pokud lze systém Windows spustit běžným způsobem.

Nelze-li systém Windows spustit, potom pro spuštění systému Lenovo OneKey Recovery postupujte podle následujících pokynů:

- 1 Vypněte počítač.
- 2 Stiskněte tlačítko Novo. V části **Novo Button Menu** (Nabídka tlačítka Novo) vyberte položku **System Recovery** (Obnova systému) a stiskněte klávesu Enter.

■ ■ **Reset this PC (Obnovit počítač do továrního nastavení)** —

■ **Úvod**

Reset this PC (Obnovit počítač do továrního nastavení) je vestavěný nástroj pro zotavení, který umožňuje uživatelům obnovit původní stav operačního systému. Takto lze zachovat data a důležité úpravy bez nutnosti zálohovat data předem.

Na různých místech v systému Windows mají uživatelé k dispozici následující funkce nástroje **Reset this PC** (Obnovit počítač do továrního nastavení):

Keep my files (Zachovat moje soubory)

Opraví problémy se softwarem přinstalováním výchozí konfigurace. Osobní soubory budou zachovány, přičemž budou odstraněny aplikace a nastavení.

Remove everything (Odebrat všechno)

Příprava počítače k recyklaci nebo předání jinému majiteli. Přinstaluje se výchozí konfigurace a bude obnoven původní stav všech uživatelských dat a aplikací.

■ **Použití nástroje Reset this PC (Obnovit počítač do továrního nastavení)**

Nástroj **Reset this PC** (Obnovit počítač do továrního nastavení) lze spustit následujícími způsoby:

- Novo Menu:
 - Vypněte počítač a počkejte alespoň pět sekund. Pro otevření Novo Menu stiskněte tlačítko Novo, a potom vyberte možnost **System Recovery** (Obnova systému) → **Troubleshoot** (Odstranit potíže) → **Reset this PC** (Obnovit počítač do továrního nastavení).
- Nastavení počítače systému Windows:
 - Windows PC settings (Nastavení počítače systému Windows) → **Update & security** (Aktualizace a zabezpečení) → **Recovery** (Obnovení) → **Reset this PC** (Obnovit počítač do továrního nastavení) → vyberte možnost **Get started** (Spustit).

Podrobnější pokyny naleznete v souboru Nápověda a podpora systému Windows v počítači.

Kapitola 4. Odstraňování potíží

■ ■ Časté otázky

V této části najdete časté otázky rozříděné podle kategorií.

■ Vyhledávání informací

Jaké bezpečnostní pokyny bych měl/ dodržovat při používání počítače?

Přečtěte si a dodržujte veškeré bezpečnostní zásady uvedené v *Příručka s bezpečnostními a obecnými informacemi* Lenovo.

Poznámka: Chcete-li zobrazit *Příručka s bezpečnostními a obecnými informacemi* Lenovo, klepněte na ikonu **Companion** (nebo **Lenovo PC Manager**) na pracovní ploše. Lze ji rovněž stáhnout z webových stránek podpory společnosti Lenovo.

Jaká je adresa webových stránek podpory společnosti Lenovo?

<http://support.lenovo.com>

Kde najdu informace o záruce?

Navštivte webové stránky podpory společnosti Lenovo a zadejte výrobní číslo vašeho počítače pro vyhledání informací o záruce.

■ Operační systém a software předinstalovaný společností Lenovo

Jaký je operační systém předinstalovaný společností Lenovo?

Některé počítače Lenovo jsou dodávány s továrně nainstalovaným operačním systémem. Pro pohodlí svých zákazníků dodává společnost Lenovo počítače s předem nainstalovaným operačním systémem. Pokud jste takový počítač zakoupili, můžete jej začít ihned používat bez nutnosti instalace operačního systému.

Jaký je software předinstalovaný společností Lenovo?

Jedná se o software (vyvinutý společností Lenovo nebo jinými dodavateli softwaru), který výrobce nainstaloval a licencoval při výrobě pro vaše pohodlí. Licence pro některý předinstalovaný software mohou být zkušební verze. Budeteli chtít software po vypršení zkušební doby používat, pravděpodobně bude nutné zakoupit licenci.

Poznámka: Pokud se při prvním spuštění softwaru zobrazí licenční smlouva, pečlivě si ji přečtěte. Pokud nesouhlasíte s podmínkami této smlouvy, software nepoužívejte.

Zakoupený počítač obsahoval operační systém Windows. Jak lze zjistit, zda byl operační systém Windows nainstalován společností Lenovo?

Na krabici se zakoupeným počítačem by měl být štítek s údaji o konfiguraci vašeho počítače. Vyhledejte vytištěný řetězec vedle položky **OS**. Pokud obsahuje slova **Windows** nebo **WIN**, operační systém Windows byl nainstalován společností Lenovo.

Po odinstalování předinstalovaného softwaru se volný prostor na disku znatelně nerozšířil.

Operační systém Windows nainstalovaný ve vašem počítači je pravděpodobně doprovázen funkcí Compact. V případě operačního systému Windows s funkcí Compact je většina souborů potřebných pro předinstalovaný software nainstalována do oddílu pro obnovení a nelze je odstranit běžným odinstalováním.

Jak lze určit, zda je v operačním systému Windows v mém počítači aktivována funkce Compact?

Technologie Compact je běžně aktivována pouze v aktualizovaném operačním systému Windows 10 nainstalovaném v modelech počítačů s disky SSD (nebo eMMC). Chcete-li zkontrolovat váš počítač,

- 1 Klikněte pravým tlačítkem na tlačítko Start v levém dolním rohu a vyberte položku **Správa disků**.
- 2 Spustí se program Správa disků.

Pokud je oddíl se systémem Windows označen slovem **Compact**, funkce Compact je ve vašem systému Windows aktivována.

Kde najdu ovladače pro jednotlivá hardwarová zařízení svého počítače?

Pokud je v počítači předinstalovaný operační systém Windows, zkontrolujte nejdříve instalační program v oddílu C pevného disku (pro vybraných modelů, v oddílu D). Pokud zde nemůžete nalézt všechny potřebné ovladače pro hardwarová zařízení, stáhněte ovladače z webových stránek zákaznické podpory Lenovo.

Poznámka: Na stránkách odborné pomoci Lenovo jsou k dispozici nejnovější ovladače.

■ Nástroj pro nastavení systému BIOS

K čemu slouží nástroj pro nastavení systému BIOS?

Nástroj pro nastavení systému BIOS je software uložený v paměti ROM. Sděluje základní informace o počítači a nabízí možnosti pro nastavení zařízení pro spuštění počítače, zabezpečení, hardwarového režimu a dalších předvoleb.

Jak spustím nástroj pro nastavení systému BIOS?

Spouštění nástroje pro nastavení systému BIOS:

- 1 Vypněte počítač.
- 2 Stiskněte tlačítko Novo a zvolte **BIOS Setup** (Nastavení systému BIOS).

Jak mohu změnit prioritu spuštění počítače? (u vybraných modelů)

Existují dva režimy spouštění: **UEFI** a **Legacy Support** (Podpora dřívějších verzí). Chcete-li změnit režim spouštění, spusťte nástroj pro nastavení systému BIOS a v nabídce spouštění nastavte režim spouštění na **UEFI** nebo **Legacy Support** (Podpora dřívějších verzí).

Kdy je nutné změnit prioritu spuštění počítače? (u vybraných modelů)

Výchozím režimem spouštění vašeho počítače je režim **UEFI**. Pokud chcete do počítače nainstalovat starší operační systém Windows, musíte změnit režim spouštění počítače na možnost **Legacy Support** (Podpora dřívějších verzí). Pokud režim spouštění nezměníte, starší operační systém Windows nebude možné nainstalovat.

Kapitola 4. Odstraňování potíží

■ Always-on (Trvalé) napájení

Co je trvalé napájení?

Je-li některá zdička na vašem počítači značky Lenovo označena ikonou „always-on“ (trvalé), umožňuje tato zdička napájení připojených zařízení i tehdy, kdy je počítač vypnutý, v režimu spánku nebo hibernace. Tuto funkci lze zapnout nebo vypnout v nástroji pro nastavení systému BIOS.

Poznámka: Když počítač není připojen ke zdroji napájení střídavým proudem a zbývající úroveň nabití baterie je velmi nízká, konektor trvalého napájení přestane připojená externí zařízení napájet.

Jak zapnout/vypnout funkci „always-on“?

U některých počítačů značky Lenovo se zdičkami trvalého napájení lze funkci „always-on“ zapnout/vypnout v nástroji pro nastavení systému BIOS.

Spusťte nástroj pro nastavení systému BIOS.

V nástroji pro nastavení systému BIOS zvolte položku **Configuration** (Konfigurace) → **Always On USB** (Stále zapnuté USB) a stiskněte klávesu Enter, nastavení změňte na **Disabled** (Vypnuto) nebo **Enabled** (Zapnuto).

Vybrané **Exit** (Konec) → **Exit Saving Changes** (Ukončit a uložit změny).

■ Získání nápovědy

Jak můžu kontaktovat centrum podpory zákazníků?

Viz „Kapitola 3. Pomoc a servis“ v *Příručce s bezpečnostními a obecnými informacemi* Lenovo.

■ ■ Odstraňování potíží

Potíže s displejem

Po zapnutí počítače se na displeji nic nezobrazí.

- Je-li obrazovka prázdná, zkontrolujte, zda:
 - Napájecí adaptér je zapojen do počítače a napájecí kabel je zapojen do funkční elektrické zásuvky.
 - Počítač je zapnutý. (Potvrďte dalším stiskem Vypínače.)
- Pokud jsou tyto položky řádně nastaveny a obrazovka je stále prázdná, nechte počítač opravit.

Když zapnu počítač, na prázdné obrazovce se zobrazuje jen bílý kurzor.

- Obnovte zálohované soubory v prostředí systému Windows, případně celý obsah pevného disku pomocí systému obnovy. Pokud na obrazovce stále vidíte jen kurzor, nechte počítač opravit.

Když je počítač zapnutý, obrazovka zhasne.

- Možná jste aktivovali spořič obrazovky nebo řízení spotřeby. Chcete-li ukončit spořič obrazovky nebo obnovit provoz z režimu spánku, postupujte takto:
 - Stiskněte touchpad.
 - Stiskněte libovolnou klávesu na klávesnici.
 - Stiskněte vypínač.

Problémy s heslem BIOS

Zapomněl(a) jsem heslo.

- Pokud zapomenete uživatelské heslo, požádejte správce systému o vymazání hesla.
- Pokud zapomenete heslo k mechanice pevného disku, nemůže autorizovaný servis Lenovo obnovit vaše heslo nebo vyhledat data z pevného disku. Výměnu pevného disku musí zajistit autorizovaný servis Lenovo nebo marketingový zástupce. Je nutné předložit doklad o nákupu a za díly a servis vám budou účtovány poplatky.
- Pokud zapomenete heslo správce, autorizované středisko Lenovo nemůže toto heslo zrušit. Výměnu systémové desky musí zajistit autorizovaný servis Lenovo nebo marketingový zástupce. Je nutné předložit doklad o nákupu a za díly a servis vám budou účtovány poplatky.

Kapitola 4. Odstraňování potíží

Problémy s režimem spánku

Zobrazí se chybová zpráva o kritickém stavu baterie a počítač se okamžitě vypne.

- Úroveň nabití baterie klesá. Připojte napájecí adaptér k počítače.

Počítač se přepne do režimu spánku ihned po vlastním testu zapnutí (POST).

- Zkontrolujte, zda:
 - Baterie je nabitá.
 - Provozní teplota je v dostupném rozpětí. Viz „Kapitola 2. Informace o používání a údržbě“ v dokumentu *Příručka s bezpečnostními a obecnými informacemi společnosti Lenovo*.

Poznámka: Pokud je baterie nabitá a teplota je v uvedeném rozpětí, nechte počítač opravit.

Počítač se nevrátí z režimu spánku a počítač nefunguje.

- Pokud je počítač v režimu spánku, připojte k počítači napájecí adaptér, pak stiskněte libovolné tlačítko nebo tlačítko vypínače.
- Pokud se systém stále nevrátí z režimu spánku, přestane reagovat nebo jej nelze vypnout, počítač resetujte. Neuložená data mohou být ztracena. Chcete-li počítač resetovat, stiskněte a přidržte tlačítko vypínače na 4 sekundy nebo déle. Pokud se počítač stále neresetuje, odpojte napájecí adaptér.

Potíže se zobrazovacím panelem

Obrazovka je prázdná.

- Proveďte následující kroky:
 - Pokud používáte napájecí adaptér nebo baterii a svítí kontrolka stavu baterie, stiskem tlačítka **F12** () zvýšíte jas obrazovky.
 - Pokud kontrolka napájení bliká, stiskem vypínače obnovte činnost z režimu spánku.
 - Pokud problém přetrvává, postupujte podle řešení dalšího problému „Data na obrazovce jsou nečitelná nebo zkreslená“.

Data na obrazovce jsou nečitelná nebo zkreslená.

- Zkontrolujte, zda:
 - Ovladač zobrazovacího zařízení je správně nainstalován.
 - Rozlišení obrazovky a kvalita barev jsou správně nastaveny.
 - Je správně nastaven typ monitoru.

Na obrazovce se objevují nesprávné znaky.

- Je správně nainstalován operační systém nebo programy? Pokud jsou správně nainstalovány a nakonfigurovány, nechte počítač opravit.

Potíže se zvukem

Z reproduktorů není slyšet žádný zvuk, i když je hlasitost zvýšená.

- Zkontrolujte, zda:
 - Funkce ztlumení zvuku je vypnutá.
 - Nepoužíváte kombinovaný audiokonektor zvuku.
 - Jako zařízení pro přehrávání jsou vybrány reproduktory.

Potíže s bateriemi

Váš počítač se vypne dříve, než ukazatel stavu baterie ukazuje vybitou baterii.

-nebo-

Váš počítač funguje poté, co ukazatel stavu baterie ukazuje vybitou baterii.

- Vybijte a nabijte baterie.

Potíže s pevným diskem

Pevný disk nefunguje.

- Zkontrolujte, zda je pevný disk zapojen do nabídky **Boot** (Spouštění) v nástroji nastavení systému BIOS.

Jiné potíže

Počítač nereaguje.

- Chcete-li počítač vypnout, stiskněte a přidržte tlačítko vypínače na čtyři sekundy nebo déle. Pokud počítač stále nereaguje, odpojte napájecí adaptér.
- Pokud počítač do režimu spánku přejde během některé z komunikačních funkcí, může se zamknout. Při práci v síti vypněte časovač režimu spánku.

Počítač se nespustí z požadovaného zařízení.

- Otevřete nabídku **Boot** (Spouštění) v nástroji spouštění systému BIOS. Zkontrolujte, zda je nástroj nastavení systému BIOS nastaven tak, aby se počítač spouštěl z požadovaného zařízení.
- Dále zkontrolujte, zda je povoleno zařízení, z něhož se počítač spouští. Zkontrolujte, zda je zařízení uvedeno v nabídce **Boot** (Spouštění) v nástroji nastavení systému BIOS.
- Je-li je počítač vypnutý, stiskem tlačítka Novo zvolte zařízení, z něhož chcete počítač spouštět.

Připojené externí zařízení nefunguje.

- Je-li počítač zapnutý, nepřipojujte ani *neodpojujte* kabely jiných externích zařízení, než jsou kabely USB. V opačném případě můžete počítač poškodit.
- Při použití externích zařízení s vysokou spotřebou energie, jako je optická jednotka USB, používejte externí napájecí adaptér. V opačném případě nemusí být zařízení rozpoznáno nebo může dojít k vypnutí systému.

Příloha A. Pokyny CRU

Jednotky vyměnitelné zákazníkem (CRU) jsou součásti, které může upgradovat nebo vyměnit sám zákazník. Je-li během záruční doby součást CRU označena jako vadná, zákazník obdrží náhradní součást CRU. Za instalaci součástí self-service CRU pro tento produkt jsou odpovědní sami zákazníci. Zákazníci si také mohou instalovat součásti optional-service CRU, které mohou vyžadovat určité technické dovednosti nebo nástroje, nebo mohou v souladu s podmínkami příslušného typu záručního servisu pro vaši zemi nebo oblast požadovat, aby instalaci optional-service CRU provedl technik.

Poznámky:

- Vyobrazení v této příručce se mohou od skutečného produktu lišit. V takovém případě se podívejte na vlastní produkt.
- Servis typu CRU je k dispozici jen v některých zemích.

■ ■ Výměna vyměnitelného modulu (u vybraných modelů)

Poznámka: Tato část v rámci příkladu popisuje výměnu modulu jednotky optického disku.

■ Dodáváno s jednotkou optického disku a s vyměnitelnou baterií

Pro vyjmutí vyměnitelného modulu postupujte následujícím způsobem:

- 1 Vypněte počítač. Odpojte od počítače napájecí adaptér a všechny kabely.
- 2 Zavřete displej počítače a přetočte počítač.
- 3 Pružinovou západku podržte v odemčené pozici **1**.
- 4 Vyměnitelný modul opatrně vytáhněte **2**.

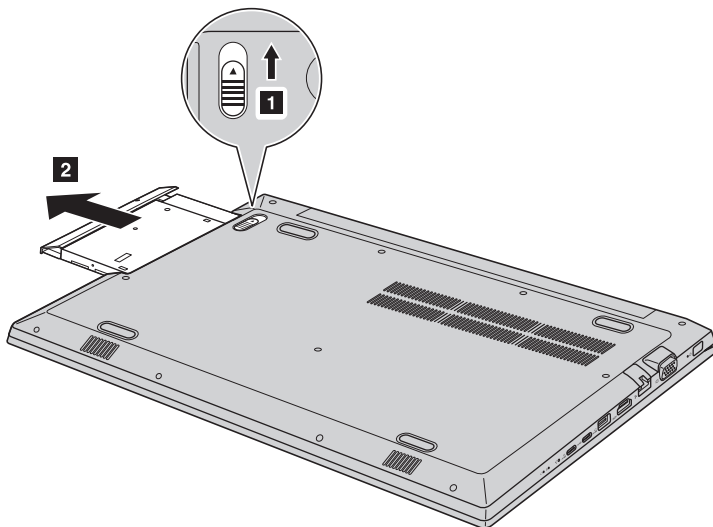

Příloha A. Pokyny CRU

- 5 Vyjměte šroub 3 a držák západky vyjměte ve směru šipky 4.

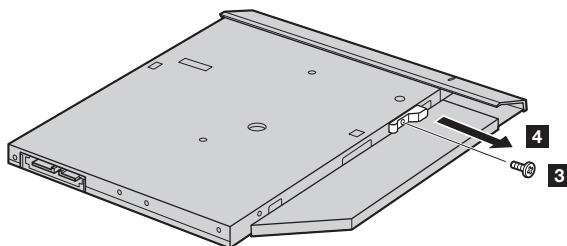

- 6 Rámeček optické jednotky opatrně vyjměte ve směru šipky 5.

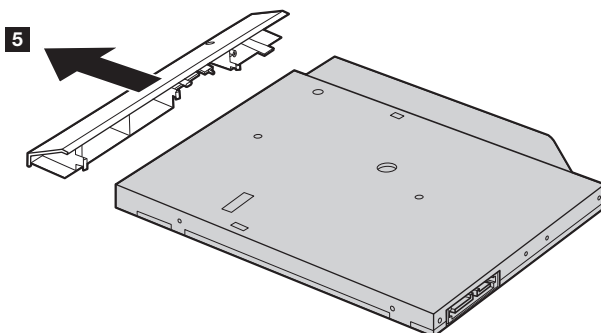

V následující tabulce je seznam CRU (položek vyměnitelných zákazníkem) pro váš počítač a informuje vás o tom, kde najdete pokyny pro výměnu.

Součásti self-service CRU

	Setup Guide	Uživatelská příručka
Napájecí adaptér	○	
Napájecí kabel pro napájecí adaptér	○	
Jednotka optického disku (u vybraných modelů)		○
Vyměnitelná baterie (u vybraných modelů)		○

Ochranné známky

Následující položky jsou ochrannými známkami nebo registrovanými obchodními známkami společnosti Lenovo v České republice, jiných zemích nebo obou.

Lenovo
OneKey

Microsoft a Windows jsou ochrannými známkami společnosti Microsoft Corporation ve Spojených státech, jiných zemích nebo obou.

Názvy dalších společností, výrobků nebo služeb mohou být ochrannými známkami nebo servisními známkami jiných společností.

