

Vyměnitelný objektiv Vyměnitelný objektiv

Návod k použití
Návod na používanie

G

E 70-350mm
F4.5-6.3 G OSS

Bajonet typu E

α

SEL70350G



4743682010

<https://www.sony.net/>

©2019 Sony Corporation

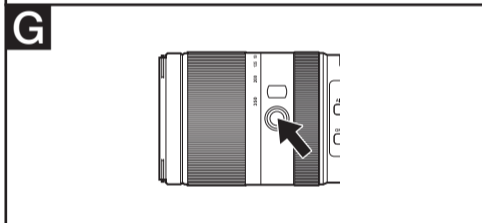
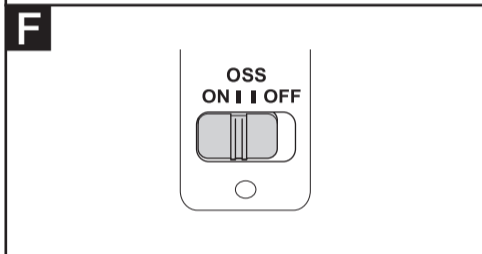
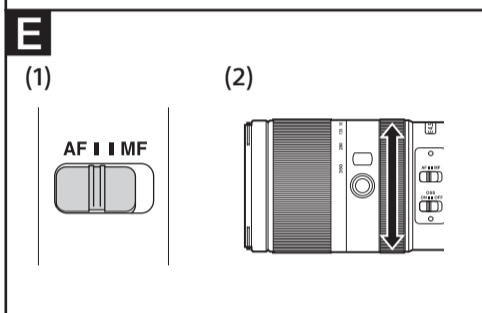
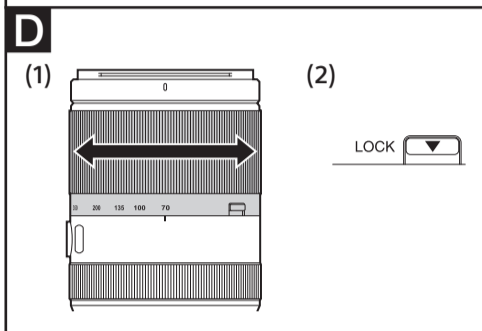
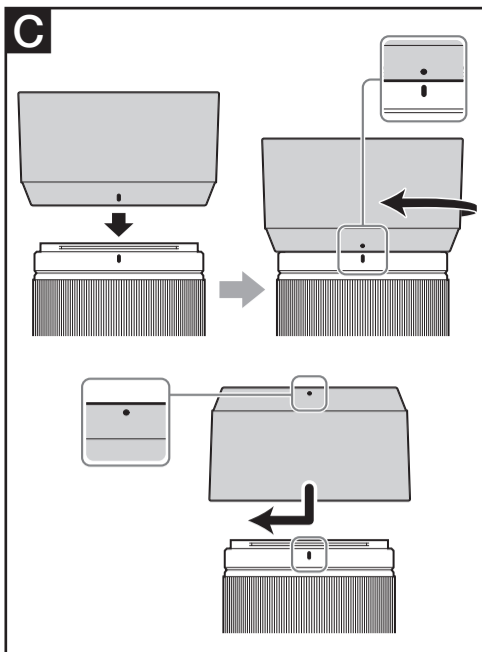
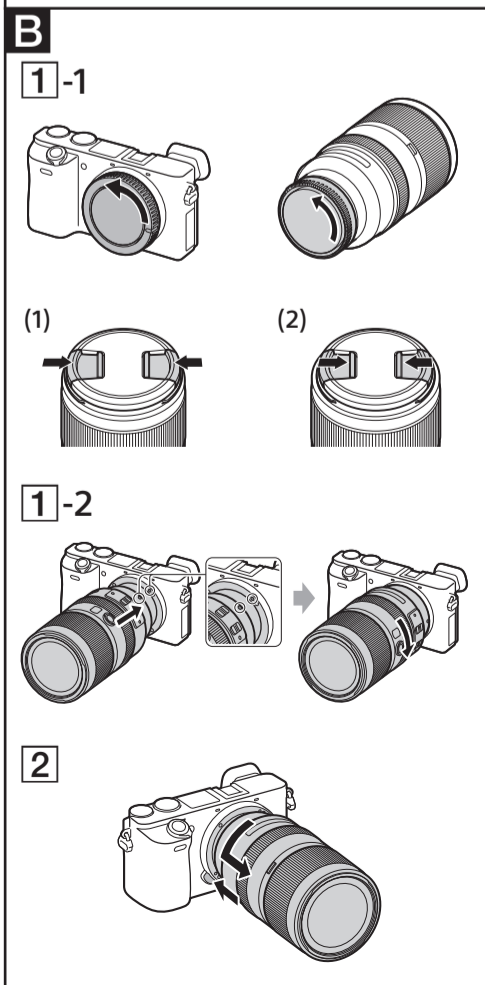
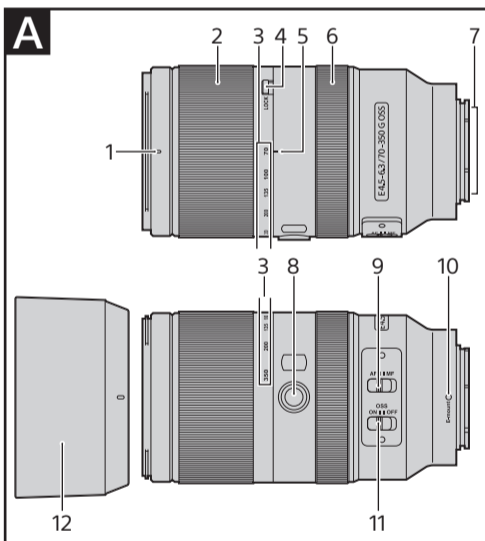

Čeština

Tento návod k obsluze popisuje používání objektivů. Pokyny společně pro všechny objektivy (např. poznámky k použití) naleznete v samostatné příručce s pokyny před použitím. Před použitím objektivu si pozorně přečtěte oba tyto dokumenty.

Tento objektiv je určen pro fotoaparáty se systémem Sony α s bajonetem E. Nelze jej použít u fotoaparátů s bajonetem A.

Další informace o kompatibilitě najdete na místních webových stránkách společnosti Sony, případně se obraťte na prodejce Sony nebo místní autorizované servisní středisko Sony.

Poznámky k používání

- Neponechávejte objektiv na přímém slunečním světle nebo pod silným zdrojem světla. V důsledku zaostření světla optikou objektivu by mohlo dojít k poruše vnitřních částí fotoaparátu a objektivu či výskytu kouře nebo požáru. Za podmínek vyžadujících ponechání objektivu na přímém slunečním světle nezapomeňte nasadit krytku objektivu.
- Při fotografování na přímém slunečním světle udržujte slunce mimo záběr objektivu. V opačném případě mohou sluneční paprsky zaostřené v ohnisku uvnitř fotoaparátu způsobit výskyt kouře nebo požáru. Pokud se slunce nachází pouze lehce mimo záběr objektivu, může rovněž dojít k výskytu kouře nebo požáru.
- Při přenášení fotoaparátu s nasazeným objektivem vždy držte pevně fotoaparát i objektiv.
- Objektiv nedržte za část, která vyčnívá během zoomování.
- I když je objektiv konstruován tak, aby byl prachotěsný a odolný proti stříkající vodě, není vodotěsný. Při použití objektivu v dešti a za podobných podmínek držte objektiv mimo dosah vodních kapek.

Pokyny k použití blesku

- Při použití blesku vždy sejměte sluneční clonu a fotografujte ze vzdálenosti minimálně 1 m od objektu.
- Při určitých kombinacích objektivu a blesku může objektiv částečně blokovat světlo záblesku a způsobovat stín ve spodní části snímku. V takovém případě před začátkem snímání upravte ohniskovou vzdálenost nebo vzdálenost snímání.

Vinětace

- Při použití objektivu mohou být rohy obrazového pole tmavší než střed. Pro potlačení tohoto jevu (nazývaného vinětace) přivěte clonu o 1 až 2 clonová čísla.

A Popis součástí

- 1 Značka pro nasazení sluneční clony
- 2 Zoomový kroužek
- 3 Stupnice ohniskových vzdáleností
- 4 Přepínač aretace zoomu
- 5 Značka pro odečítání ohniskové vzdálenosti
- 6 Zaostřovací kroužek
- 7 Kontakty objektivu*
- 8 Tlačítko aretace zaostření
- 9 Přepínač režimu zaostření
- 10 Montážní značka
- 11 Přepínač režimu SteadyShot
- 12 Sluneční clona na objektiv

* Nedotýkejte se kontaktů objektivu.

B Nasazení a sejmутí objektivu

Nasazení objektivu (viz obr. B-1.)

- 1 Sejměte zadní a přední krytku objektivu a krytku na těle fotoaparátu.
 - Přední krytku objektivu můžete nasadit/sejmout dvěma způsoby, (1) a (2). Chcete-li nasadit/sejmout krytku objektivu s připevněnou sluneční clonou, použijte způsob (2).
- 2 Vyrovnajte bílou značku na tubusu objektivu s bílou značkou na těle fotoaparátu (montážní značka) a potom vložte objektiv do bajonetu fotoaparátu a otočte jím tak daleko ve směru hodinových ručiček, až zaklapne do aretované polohy.
 - Při nasazování objektivu dávejte pozor, abyste nestiskli tlačítko aretace bajonetu na fotoaparátu.
 - Nenasazujte objektiv šikmo.

Sejmутí objektivu (viz obr. B-2.)

Stiskněte a držte tlačítko aretace bajonetu na fotoaparátu a současně otočte objektivem až na doraz proti směru hodinových ručiček a poté jej sejměte z fotoaparátu.

C Nasazení sluneční clony

V zájmu omezení reflexů a závoje a dosažení maximální kvality obrazu doporučujeme používat sluneční clonu.

Vyrovnajte červenou čárku na sluneční cloně s červenou čárkou na objektivu (značka pro nasazení sluneční clony). Poté vložte sluneční clonu do bajonetu na objektivu a otočte ji tak daleko ve směru hodinových ručiček, až zaklapne do aretované polohy a červená tečka na sluneční cloně se vyrovná s červenou čárkou na objektivu.

- Při použití vestavěného blesku fotoaparátu nebo externího blesku (prodává se samostatně) nasazeného na fotoaparát sejměte sluneční clonu, aby nedocházelo k blokování světla záblesku.
- Před uložením objektivu nasadte sluneční clonu na objektiv v obrácené poloze.

D Použití zoomu

Otáčením zoomového kroužku nastavte požadovanou ohniskovou vzdálenost.

Přepínač aretace zoomu

Aretace zoomu zamezuje vysunutí tubusu objektivu vlastní vahou při přenášení objektivu. Před zaaretováním zoomu přepínačem aretace zoomu nastavte objektiv na nejkratší ohniskovou vzdálenost W (širokouhlý objektiv). Pro zaaretování zoomu posuňte přepínač aretace zoomu do polohy ▼. Pro odaretování zoomu posuňte přepínač aretace zoomu zpět.

E Zaostřování

- Přepínač režimu ostření tohoto objektivu nefunguje u všech modelů fotoaparátů. Další informace o kompatibilitě najdete na místních webových stránkách společnosti Sony, případně se obraťte na prodejce Sony nebo místní autorizované servisní středisko Sony.

Přepínání režimu AF (automatické zaostřování) / MF (manuální zaostřování)

Na objektivu lze přepínat režimy zaostřování AF a MF. Pro fotografování v režimu AF je třeba fotoaparát i objektiv nastavit na režim AF. Pro fotografování v režimu MF je třeba fotoaparát nebo objektiv, případně obojí, nastavit na režim MF.

Nastavení zaostřovacího režimu na objektivu

Posuňte přepínač režimu zaostřování na požadovaný režim – AF nebo MF (1).

- Pokyny pro nastavení zaostřovacího režimu na fotoaparátu naleznete v návodu k obsluze fotoaparátu.
- V režimu MF se zaostřuje manuálně otáčením zaostřovacího kroužku (2) za současné kontroly obrazu v hledáčku atd.

Použití fotoaparátu vybaveného tlačítkem AF/MF

- Stisknutím tlačítka AF/MF během činnosti režimu AF můžete dočasně přepnout na režim MF.
- Stisknutím tlačítka AF/MF během činnosti režimu MF můžete dočasně přepnout na režim AF za předpokladu, že je objektiv nastaven na AF a fotoaparát na MF.

H Použití režimu SteadyShot

Přepínač režimu SteadyShot

- ON: Redukce účinků chvění fotoaparátu je aktivní.
- OFF: Redukce chvění fotoaparátu není aktivní. Při fotografování ze stativu doporučujeme nastavit režim SteadyShot do polohy OFF.

F Použití tlačítka zámku zaostření

- Tlačítko blokování zaostření na tomto objektivu nepracuje se všemi modely fotoaparátů. Další informace o kompatibilitě najdete na místních webových stránkách společnosti Sony, případně se obraťte na prodejce Sony nebo místní autorizované servisní středisko Sony.

Chcete-li zrušit automatické zaostřování, stiskněte v režimu AF tlačítko blokování zaostření. Zaostření se zablokuje a lze spouštět závěrku při pevně zaostřené vzdálenosti. Chcete-li znovu aktivovat automatické zaostřování, uvolněte tlačítko blokování zaostření a současně namáčkněte tlačítko spouště do poloviny pro aktivaci AF.

Technické údaje

Název výrobku (modelové označení)	E 70-350mm F4.5-6.3 G OSS (SEL70350G)
Ohnisková vzdálenost (mm)	70 až 350
Ekvivalentní ohnisková vzdálenost u kinofilmu (35 mm)*1 (mm)	105 až 525
Počet členů–čoček	13/19
Zorný úhel*2	22° až 4°40′
Minimální zaostřovací vzdálenost*3 (m (stopy))	1,1 (3,61) až 1,5 (4,93)
Největší měřítko zobrazení (x)	0,23
Nejvyšší clonové číslo	f/22 až f/32
Průměr filtrového závitu (mm)	67
Rozměry (maximální průměr x výška) (příbl., mm (palce))	77 x 142 (3 1/8 x 5 5/8)
Hmotnost (příbl., g (unce))	625 (22,1)
SteadyShot	Ano

*1 Ekvivalentní ohnisková vzdálenost u kinofilmu (35 mm) při nasazení na digitální fotoaparát s výměnným objektivem, který je vybaven obrazovým snímačem formátu APS-C.

*2 Zorný úhel označuje hodnotu platnou pro digitální fotoaparáty s výměnnými objektivy vybavené obrazovým snímačem formátu APS-C.

*3 Nejkratší zaostřovací vzdálenost je vzdálenost od obrazového snímače k objektu.

- Vzhledem ke konstrukci objektivu se může v závislosti na zaostřené vzdálenosti měnit ohnisková vzdálenost. Nominální hodnoty ohniskové vzdálenosti předpokládají zaostření na nekonečno.

Obsah balení (číslo v závorce udává počet kusů každé dodávané položky.)
Objektív (1), přední krytka objektivu (1), zadní krytka objektivu (1), sluneční clona (1), tištěná dokumentace

Design a technické údaje se mohou měnit bez předchozího upozornění.

α a **G** jsou ochranné známky společnosti Sony Corporation.

Slovenčina

<p>Tento návod na použitie vysvetľuje spôsob používania objektívov. Bezpečnostné opatrenia spoločné pre všetky objektívy, napríklad poznámky o používaní, sa nachádzajú v samostatnom dokumente Preventívne opatrenia pred používaním. Pred použitím objektívu si pozorne prečítajte obidva dokumenty.</p>
--

Tento objektív je určený pre fotoaparáty radu Sony α s objímkou E-mount. Nedá sa používať s fotoaparátmi s objímkou A-mount.

Ďalšie informácie o kompatibilite nájdete na miestnej webovej lokalite spoločnosti Sony, prípadne sa poraďte s predajcom alebo miestnym autorizovaným servisným strediskom spoločnosti Sony.

Poznámky o používaní

- Objektív nevystavujte slnečnému žiareniu ani zdroju jasného svetla. V dôsledku sústredenia svetla môže dôjsť k vnútornému poškodeniu tela fotoaparátu a objektívu, k zadymeniu alebo aj k požiaru. Ak si okolnosti vyžadujú, aby ste objektív ponechali vystavený slnečnému svetlu, nezabudnite nasadiť kryt objektívu.
- Pri fotografovaní proti slnku posuňte zorný uhol tak, aby sa slnko dostalo úplne mimo neho. V opačnom prípade by sa slnečné lúče mohli sústrediť do ohniskového bodu vnútri fotoaparátu a spôsobiť zadymenie alebo požiar. K čmdeniu alebo vznieteniu môže dôjsť aj vtedy, keď slnečné lúče dopadajú blízko zorného uhla.
- Pri prenášaní fotoaparátu s nasadeným objektivom vždy pevne uchopte fotoaparát aj objektív.
- Nedržte objektív za vysúvateľnú časť transfokátora.
- Objektív nie je vodotesný, pri jeho navrhovaní sme však nezabudli na odolnosť voči prachu a špliechaniu. Pri používaní v daždi chráňte objektív pred kvapkami vody.

Bezpečnostné opatrenia pri používaní blesku

- Pri používaní blesku vždy odstráňte tienidlo objektívu a snímajte zo vzdialenosti minimálne 1 m od objektu.
- Pri niektorých kombináciách objektívov a bleskov môže objektív čiastočne cloniť svetlo blesku, čo môže spôsobiť tieň v spodnej časti fotografie. V takom prípade pred snímaním upravte ohniskovú vzdialenosť alebo vzdialenosť snímania.

Vinetácia

- Pri používaní objektívu sú rohové časti snímky tmavšie ako stredná časť. Tento jav (nazývaný vinetácia) sa dá potlačiť zvýšením clonového čísla o 1 až 2 EV.

A Opis súčastí

- Značka na tienidle objektivu
- Prsteneц transfokácie
- Stupnica ohniskových vzdialeností
- Prepínač uzamknutia zoomu
- Značka ohniskovej vzdialenosti
- Zaostrovací krúžok
- Kontakty objektivu*
- Tlačidlo na podržanie zaostrenia
- Prepínač režimu zaostrovania
- Upevňovacia značka
- Prepínač stabilizácie SteadyShot
- Tienidlo objektivu

* Kontaktov objektivu sa nedotýkajte.

B Nasadenie a odpojenie objektivu

Nasadenie objektivu (Obrázok ​B**​ – ​**1.**​.)**

1 Zložte zadný a predný kryt objektivu a kryt tela fotoaparátu.

- Predný kryt objektivu môžete nasadiť alebo odpojiť dvoma spôsobmi: (1) a (2). Ak chcete nasadiť alebo odpojiť kryt objektivu s nasadeným tienidlom objektivu, použite spôsob (2).

2 Bielu bodku na prstenci objektivu zarovnajte s bielou bodkou na fotoaparáte (montážna značka). Potom nasadte objektív na bajonet fotoaparátu a otáčajte ním v smere hodinových ručičiek, kým nezacvakne do zaistenej polohy.

- Pri nasadzovaní objektivu nestláčajte tlačidlo na uvoľnenie objektivu na fotoaparáte.
- Objektív nenasadzujte zošikma.

Odpojenie objektivu (Obrázok ​B**​ – ​**2.**​.)**

Na fotoaparáte podržte stlačené tlačidlo na uvoľnenie objektivu, objektiv otočte proti smeru hodinových ručičiek až do krajnej polohy a odpojte ho.

C Nasadenie tienidla objektivu

Na potlačenie odleskov a dosiahnutie čo najlepšej kvality snímok odporúčame používať tienidlo objektivu.

Zarovnajte červenú čiaru na tienidle objektivu s červenou čiarou na objektíve (značka tienidla objektivu). Potom nasadte tienidlo objektivu na bajonet objektivu. Otáčajte tienidlo v smere hodinových ručičiek, až kým nezapadne na miesto. Červený bod na tienidle objektivu musí byť zarovno s červenou čiarou na objektíve.

- Ak používate zabudovaný blesk fotoaparátu alebo externý blesk (predáva sa samostatne) nasadený na fotoaparát, zložte tienidlo objektivu, aby sa predišlo blokovaniu svetla blesku.

- Pri odkladaní objektivu nasadte tienidlo na objektív opačne.

D Transfokácia

Otáčaním prstenca transfokácie nastavte potrebnú ohniskovú vzdialenosť.

Uzamykací prepínač transfokácie

Tento prepínač bráni vysunutiu prstenca objektivu v dôsledku hmotnosti objektivu pri jeho prenášaní. Pred nastavením uzamykacieho prepínača transfokácie vráťte objektív úplne do polohy W (širokouhlá poloha).

Posunutím uzamykacieho prepínača transfokácie v smere ▼ uzamknete transfokáciu. Ak chcete transfokáciu odomknúť, posuňte uzamykací prepínač transfokácie späť.

E Zaostrovanie

- Prepínač režimu zaostrovania tohto objektivu nefunguje pri použití s niektorými modelmi fotoaparátov. Ďalšie informácie o kompatibilite nájdete na miestnej webovej lokalite spoločnosti Sony, prípadne sa poraďte s predajcom alebo miestnym autorizovaným servisným strediskom spoločnosti Sony.

Prepínanie režimov AF (automatické zaostrovanie)/MF (manuálne zaostrovanie)

Na objektíve možno prepínať medzi režimami zaostrovania AF a MF.

Pri fotografovaní v režime AF musia byť fotoaparát aj objektív nastavené na režim AF. Pri fotografovaní v režime MF by mal byť režim MF nastavený vo fotoaparáte alebo v objektíve, prípadne v obidvoch prístrojoch.

Nastavenie režimu zaostrovania na objektíve

Posuňte prepínač režimu zaostrovania na príslušný režim (AF alebo MF) (1).

- Pri nastavovaní režimu zaostrenia fotoaparátu postupujte podľa pokynov v príručkách k fotoaparátu.
- V režime MF otáčaním zaostrovacieho krúžku nastavte zaostrenie (2) a súčasne kontrolujte obraz v hľadáčku a pod.

Používanie fotoaparátu vybaveného ovládacím tlačidlom AF/MF

- Stlačením ovládacieho tlačidla AF/MF počas automatického zaostrovania (AF) môžete fotoaparát dočasne prepnúť do režimu manuálneho zaostrovania (MF).
- Ak je objektív nastavený do režimu AF a fotoaparát do režimu MF, stlačením ovládacieho tlačidla AF/MF počas operácie manuálneho zaostrovania môžete fotoaparát dočasne prepnúť do režimu AF.

F Používanie stabilizácie SteadyShot

Prepínač Steady Shot

- ON: Redukcia chvenia fotoaparátu je zapnutá.
- OFF: Redukcia chvenia fotoaparátu je vypnutá. Pri fotografovaní zo statívu odporúčame nastaviť SteadyShot do polohy OFF.

G Používanie tlačidla na podržanie zaostrenia

- Tlačidlo na podržanie zaostrenia tohto objektivu nefunguje s niektorými modelmi fotoaparátov. Ďalšie informácie o kompatibilite nájdete na miestnej webovej lokalite spoločnosti Sony, prípadne sa poraďte s predajcom alebo miestnym autorizovaným servisným strediskom spoločnosti Sony.

Stlačením tlačidla na podržanie zaostrenia v režime AF zrušíte režim AF. Zaostrenie zostane pevne nastavené a pri pevne nastavenom zaostrení môžete uvoľniť uzávierku. Ak chcete znova zapnúť režim AF, stlačte tlačidlo uzávierky do polovice a súčasne uvoľnite tlačidlo na podržanie zaostrenia.

Technické parametre

Název produktu (název modelu)	E 70-350mm F4.5-6.3 G OSS (SEL70350G)
Ohnisková vzdialenosť (mm)	70 – 350
35 mm ekvivalent ohniskovej vzdialenosti*1 (mm)	105 – 525
Skupiny – prvky objektivu	13 – 19
Zorný uhol*2	22°-4°40′
Minimálne zaostrovanie*3 (m (stopy))	1.1 (3.61)-1.5 (4.93)
Maximálne zväčšenie (x)	0,23
Minimálna clona	f/22 - f/32
Priemer filtra (mm)	67
Rozmery (maximálny priemer × výška) (približne, mm (palce))	77 × 142 (3 1/8 × 5 5/8)
Hmotnosť (približne, g (oz))	625 (22,1)
SteadyShot	Ano

*1 Ekvivalent ohniskovej vzdialenosti formátu 35 mm pri nasadení na digitálny fotoaparát s vymeniteľným objektivom vybavený obrazovým snímačom veľkosti APS-C.

*2 Zorný uhol je hodnota pre digitálne fotoaparáty s vymeniteľnými objektívmi vybavené obrazovým snímačom veľkosti APS-C.

*3 Minimálne zaostrovanie je vzdialenosť od obrazového snímača k objektu.

- Vzhľadom na konštrukciu objektivu sa môže pri zmene vzdialenosti snímania meniť ohnisková vzdialenosť. Uvedené ohniskové vzdialenosti platia pri zaostrení na nekonečno.

Dodané položky (Číslo v zátvorkách označuje počet kusov.)
Objektív (1), Predný kryt objektivu (1), Zadný kryt objektivu (1), Tienidlo objektivu (1), Tlačená dokumentácia

Dizajn a špecifikácie podliehajú zmenám aj bez predchádzajúceho upozornenia.

α a **G** sú ochrannými značkami spoločnosti Sony Corporation.