

Vyměnitelný objektiv Vyměnitelný objektiv

Návod k použití
Návod na používanie

FE 35mm
F1.8

Bajonet typu E
Objímka E-mount

α

SEL35F18F



4746418010

<https://www.sony.net/>

©2019 Sony Corporation

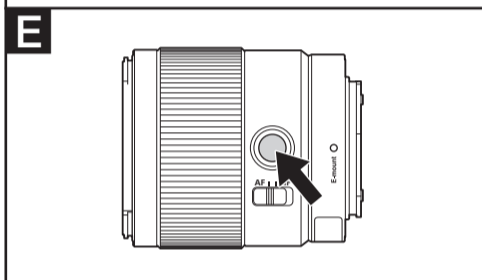
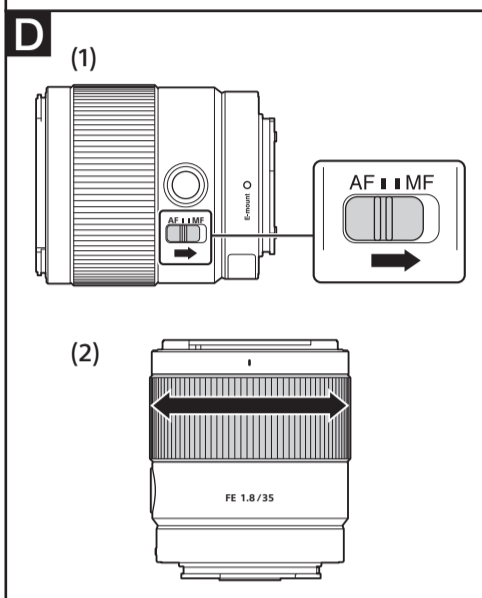
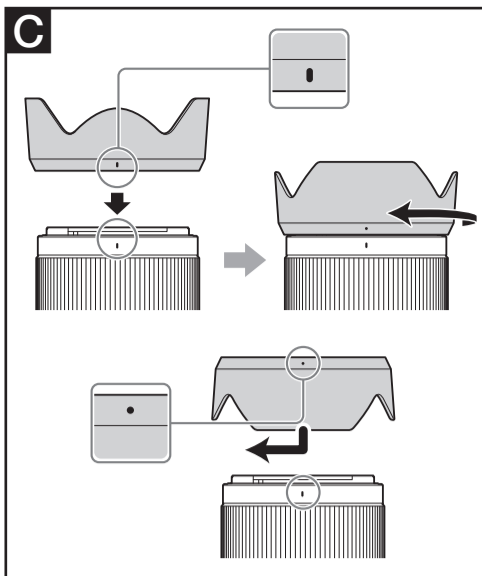
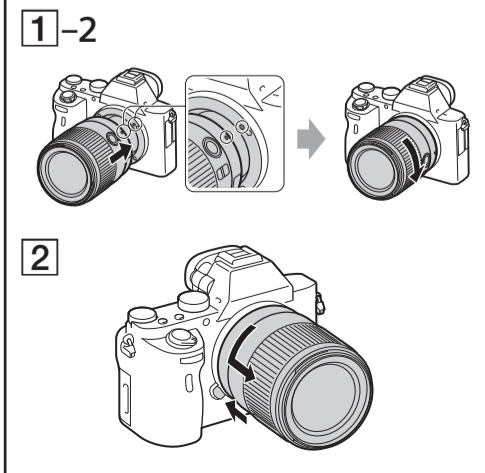
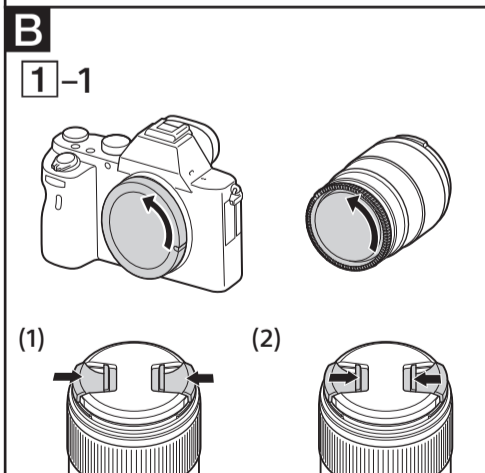
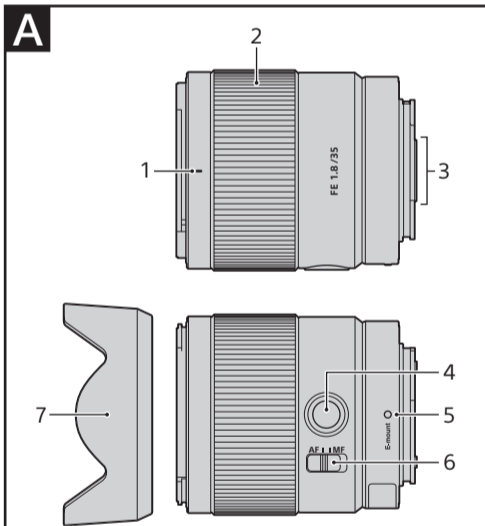

Čeština

Tento návod k obsluze popisuje používání objektivů. Pokyny společné pro všechny objektivy (např. poznámky k použití) naleznete v samostatné příručce s pokyny před použitím. Před použitím objektivu si pozorně přečtete oba tyto dokumenty.

Tento objektiv je určen pro fotoaparáty se systémem Sony α s bajonetem E. Nelze jej použít u fotoaparátů s bajonetem A.

Objektiv FE 35mm F1.8 je kompatibilní s řadou obrazových snímačů ve formátu kinofilmu (35 mm). Fotoaparáty vybavené obrazovým snímačem ve formátu kinofilmu (35 mm) lze nastavit rovněž na obrazové pole formátu APS-C.

Podrobnosti k nastavení fotoaparátu viz návod k obsluze.

Další informace o kompatibilitě naleznete na místních webových stránkách společnosti Sony, případně se obraťte na prodejce Sony nebo místní autorizované servisní středisko Sony.

Poznámky k používání

- Neponechávejte objektiv na přímém slunečním světle nebo pod silným zdrojem světla. V důsledku zaostření světla optikou objektivu by mohlo dojít k poruše vnitřních částí fotoaparátu a objektivu či výskytu kouře nebo požáru. Za podmínek vyžadujících ponechání objektivu na přímém slunečním světle nezapomeňte nasadit krytku objektivu.
- Při fotografování na přímém slunečním světle udržujte slunce mimo záběr objektivu. V opačném případě mohou sluneční paprsky zaostřené v ohnisku uvnitř fotoaparátu způsobit výskyt kouře nebo požáru. Pokud se slunce nachází pouze lehce mimo záběr objektivu, může rovněž dojít k výskytu kouře nebo požáru.
- Při přenášení fotoaparátu s nasazeným objektivem vždy držte pevně fotoaparát i objektiv.
- I když je objektiv konstruován tak, aby byl prachotěsný a odolný proti stříkající vodě, není vodotěsný. Při použití objektivu v dešti a za podobných podmínek držte objektiv mimo dosah vodních kapek.
- Zatímco je fotoaparát s objektivem vypnutý, vnitřní komponenty objektivu se mohou dát do pohybu. Nejedná se však o závadu.

Pokyny k použití blesku

- Při použití blesku vždy sejměte sluneční clonu a fotografujte ze vzdálenosti minimálně 1 m od objektu.
- Při určitých kombinacích objektivu a blesku může objektiv částečně blokovat světlo záblesku a způsobovat stín ve spodní části snímků. V takovém případě před začátkem snímání upravte vzdálenost snímání.

Vinětace

- Při použití objektivu mohou být rohy obrazového pole tmavší než střed. Pro potlačení tohoto jevu (nazývaného vinětace) přivřete clonu o 1 až 2 clonová čísla.

A Popis součástí

- 1 Značka pro nasazení sluneční clony
- 2 Zaostřovací kroužek
- 3 Kontakty objektivu*
- 4 Tlačítko aretace zaostření
- 5 Montážní značka

- 6 Přepínač režimu zaostření
- 7 Sluneční clona na objektivu

* Nedotýkejte se kontaktů objektivu.

B Nasazení a sejmутí objektivu

Nasazení objektivu (viz obr. B-1.)

- 1 Sejměte zadní a přední krytku objektivu a krytku na těle fotoaparátu.
 - Přední krytku objektivu můžete nasadit/sejmout dvěma způsoby, (1) a (2). Chcete-li nasadit/sejmout krytku objektivu s přípevněnou sluneční clonou, použijte způsob (2).
- 2 Vyrovnajte bílou značku na tubusu objektivu s bílou značkou na těle fotoaparátu (montážní značka) a potom vložte objektiv do bajonetu fotoaparátu a otočte jím tak daleko ve směru hodinových ručiček, až zaklapne do aretované polohy.
 - Při nasazování objektivu dávejte pozor, abyste nestiskli tlačítko aretace bajonetu na fotoaparátu.
 - Nenasazujte objektiv šikmo.

Sejmутí objektivu (viz obr. B-2.)

Stiskněte a držte tlačítko aretace bajonetu na fotoaparátu a současně otočte objektivem až na doraz proti směru hodinových ručiček a poté jej sejměte z fotoaparátu.

C Nasazení sluneční clony

V zájmu omezení reflexů a závoje a dosažení maximální kvality obrazu doporučujeme používat sluneční clonu.

Vyrovnajte červenou čárku na sluneční cloně s červenou čárkou na objektivu (značka pro nasazení sluneční clony). Poté vložte sluneční clonu do bajonetu na objektivu a otočte jí tak daleko ve směru hodinových ručiček, až zaklapne do aretované polohy a červená tečka na sluneční cloně se vyrovná s červenou čárkou na objektivu.

- Pokud neočíte sluneční clonou až na doraz, mohou se na pořízených snímcích zobrazit stíny.
- Při použití vestavěného blesku fotoaparátu nebo externího blesku (prodává se samostatně) nasazeného na fotoaparát sejměte sluneční clonu, aby nedocházelo k blokování světla záblesku.
- Před uložením objektivu nasadte sluneční clonu na objektiv v obrácené poloze.

D Zaostřování

- Přepínač zaostřovacích režimů tohoto objektivu nepracuje v kombinaci s některými modely fotoaparátů. Další informace o kompatibilitě naleznete na místních webových stránkách společnosti Sony, případně se obraťte na prodejce Sony nebo místní autorizované servisní středisko Sony.

Přepínání režimu AF (automatické zaostřování) / MF (manuální zaostřování)

Na objektivu lze přepínat režimy zaostřování AF a MF. Pro fotografování v režimu AF je třeba fotoaparát i objektiv nastavit na režim AF. Pro fotografování v režimu MF je třeba fotoaparát nebo objektiv, případně obojí, nastavit na režim MF.

Nastavení zaostřovacího režimu na objektivu
Posuňte přepínač zaostřovacích režimů na požadovaný režim, AF nebo MF (1).

- Pokyny pro nastavení zaostřovacího režimu na fotoaparátu naleznete v návodu k obsluze fotoaparátu.
- V režimu MF se zaostřuje manuálně otáčením zaostřovacího kroužku (2) za současné kontroly obrazu v hledáčku atd.

Použití fotoaparátu vybaveného tlačítkem AF/MF

- Stisknutím tlačítka AF/MF během činnosti režimu AF můžete dočasně přepnout na režim MF.
- Stisknutím tlačítka AF/MF během činnosti režimu MF můžete dočasně přepnout na režim AF za předpokladu, že je objektiv nastaven na AF a fotoaparát na MF.

E Použití tlačítka aretace zaostření

- Tlačítko blokování zaostření na tomto objektivu nepracuje v kombinaci s některými modely fotoaparátů. Další informace o kompatibilitě naleznete na místních webových stránkách společnosti Sony, případně se obraťte na prodejce Sony nebo místní autorizované servisní středisko Sony.

Chcete-li zrušit automatické zaostřování, stiskněte v režimu AF tlačítko blokování zaostření. Zaostření se zablokuje a lze spouštět závěrku při pevně zaostřené vzdálenosti. Chcete-li znovu aktivovat automatické zaostřování, uvolněte tlačítko blokování zaostření a současně namáčkněte tlačítko spouště do poloviny pro aktivaci AF.

Technické údaje

Název produktu (název modelu)	FE 35mm F1.8 (SEL35F18F)
Ohnisková vzdálenost (mm)	35
Ekvivalentní ohnisková vzdálenost u kinofilmu (35 mm)*1 (mm)	52,5
Počet členů-čoček	9-11
Obrazový úhel 1*2	63°
Obrazový úhel 2*2	44°
Minimální zaostřovací vzdálenost*3 (m (stopy))	0,22 (0,73)
Největší měřítko zobrazení (x)	0,24
Nejvyšší clonové číslo	f/22
Průměr filtrového závitu (mm)	55
Rozměry (maximální průměr x výška) (přibl., mm (palce))	65,6 x 73 (2 5/8 x 2 7/8)
Hmotnost (přibl., g (unce))	280 (9,9)
SteadyShot	Ne

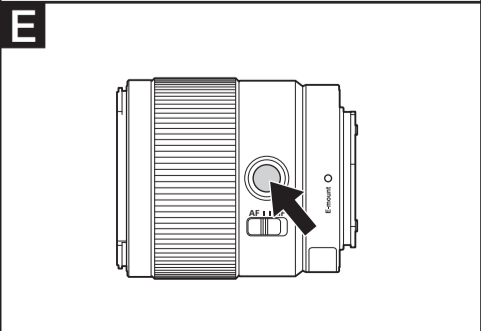
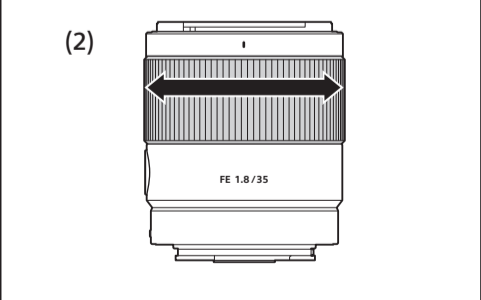
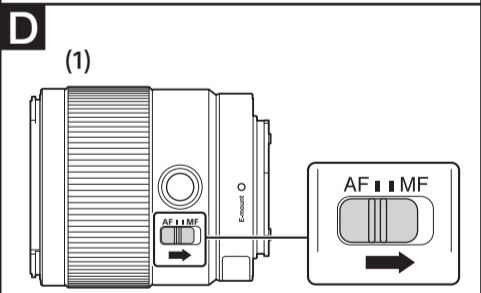
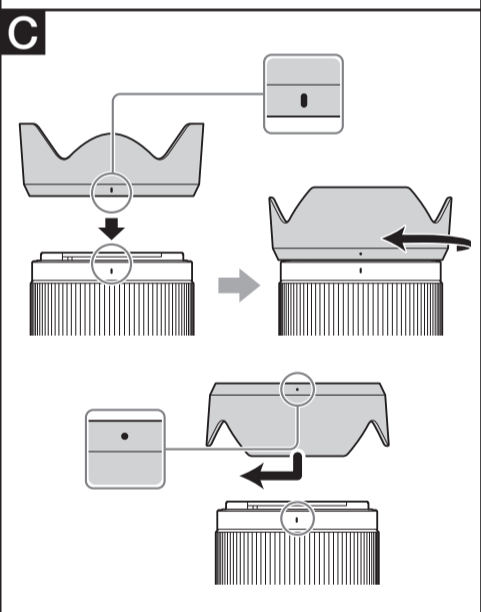
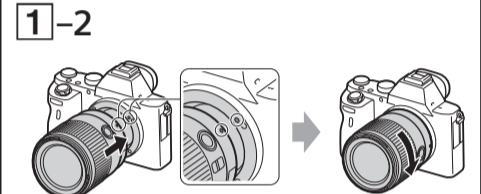
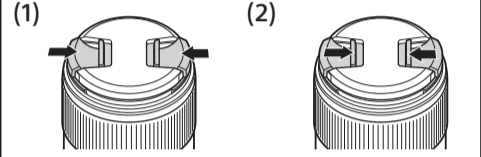
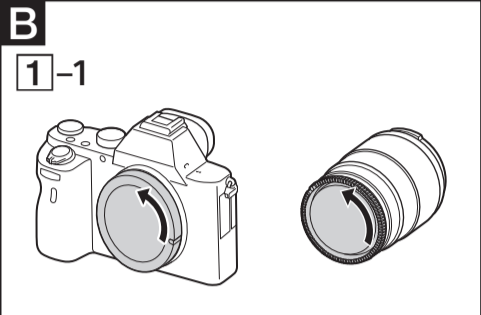
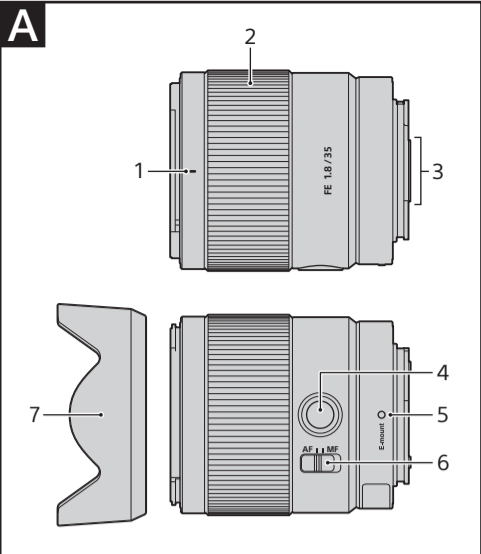

*1 Ekvivalentná ohnisková vzdialenosť u kinofilmu (35 mm) pri nasadení na digitálny fotoaparát s výmenným objektívom, ktorý je vybavený obrazovým snímačom formátu APS-C.

*2 Obrazový uhol 1 označuje hodnotu pro kinofilmové (35 mm) fotoaparáty, obrazový uhol 2 označuje hodnotu pro digitálne fotoaparáty s výmenným objektívom vybaveným obrazovým snímačom formátu APS-C.

*3 Najkratší zaostrovací vzdialenosť je vzdialenosť od obrazového snímača k objektu.

• Vzhľadom na konštrukciu objektívu sa môže v závislosti na zaostrenej vzdialenosti meniť ohnisková vzdialenosť. Nominálne hodnoty ohniskovej vzdialenosti predpokládajú zaostrenie na nekonečno.

Obsah balení
(Číslo v zátvorke udáva počet kusov každej dodávanej položky.)

Objektív (1), predná krytka objektívu (1), zadná krytka objektívu (1), slunečná clona (1), tištná dokumentácia

Design a technické údaje sa môžu zmeniť bez predchádzajúceho upozornenia.

α je ochrannou známkou spoločnosti Sony Corporation.

Slovenčina

Tento návod na použitie vysvetľuje spôsob používania objektívov. Bezpečnostné opatrenia spoločne pre všetky objektívy, napríklad poznámky o používaní, sa nachádzajú v samostatnom dokumente Preventívne opatrenia pred používaním. Pred použitím objektívu si pozorne prečítajte obidva dokumenty.

Tento objektív je určený pre fotoaparáty radu Sony α s objímkou E-mount. Nedá sa používať s fotoaparátmi s objímkou A-mount. Objektív FE 35mm F1.8 je kompatibilný s rôznymi obrazovými snímačmi formátu 35 mm. Fotoaparát vybavený obrazovým snímačom formátu 35 mm možno nastaviť aj na snímánie vo formáte APS-C. Podrobné informácie o nastaveniach fotoaparátu nájdete v príslušnej používateľskej príručke.

Ďalšie informácie o kompatibilitě nájdete na miestnej webovej lokalite spoločnosti Sony, prípadne sa poraďte s predajcom alebo miestnym autorizovaným servisným strediskom spoločnosti Sony.

Poznámky o používaní

- Objektív nevystavujte slnečnému žiareniu ani zdroju jasného svetla. V dôsledku sústredenia svetla môže dôjsť k vnútornému poškodeniu tela fotoaparátu a objektívu, k zadymeniu alebo aj k požiaru. Ak si okolnosti vyžadujú, aby ste objektív ponechali vystavený slnečnému svetlu, nezabudnite nasadiť kryt objektívu.
- Pri fotografovaní proti slnku posuňte zorný uhol tak, aby sa slnko dostalo úplne mimo neho. V opačnom prípade by sa slnečné lúče mohli sústrediť do ohniskového bodu vnútri fotoaparátu a spôsobiť zadymenie alebo požiar. K čmudeniu alebo vznieteniu môže dôjsť aj vtedy, keď slnečné lúče dopadajú blízko zorného uhla.
- Pri prenášaní fotoaparátu s nasadeným objektívom vždy pevne uchopíte fotoaparát aj objektív.
- Objektív nie je vodotesný, pri jeho navrhovaní sme však nezabudli na odolnosť voči prachu a špliechaniu. Pri používaní v daždi chráňte objektív pred kvapkami vody.
- Keď je fotoaparát s nasadeným objektívom vypnutý, vnútorné komponenty objektívu sa môžu dať do pohybu. To však neznamená poruchu.

Bezpečnostné opatrenia pri používaní blesku

- Pri používaní blesku vždy odstráňte tienidlo objektívu a snímajte zo vzdialenosti minimálne 1 m od objektu.
- Pri niektorých kombináciách objektívov a bleskov môže objektív čiastočne cloniť svetlo blesku, čo môže spôsobiť tieň v spodnej časti fotografie. V takom prípade pred snímaním upravte vzdialenosť snímania.

Vineta

- Pri používaní objektívu sú rohové časti snímky tmavšie ako stredná časť. Tento jav (nazývaný vinetácia) sa dá potlačiť zvýšením clonového čísla o 1 až 2 EV.

A Opis súčastí

- Značka tienidla objektívu
- Zaostrovací krúžok
- Kontakty objektívu*
- Tlačidlo na podržanie zaostrenia
- Montážna značka
- Prepínač režimu zaostrovania
- Tienidlo objektívu

* Nedotýkajte sa kontaktov objektívu.

B Nasadenie a odpojenie objektívu

Nasadenie objektívu (Obrázok B - 1.)

1 Zložte zadný a predný kryt objektívu a kryt tela fotoaparátu.

- Predný kryt objektívu môžete nasadiť alebo odpojiť dvoma spôsobmi: (1) a (2). Ak chcete nasadiť alebo odpojiť kryt objektívu s nasadeným tienidlom objektívu, použite spôsob (2).

2 Bielu bodku na prstenci objektívu zarovnajte s bielou bodkou na fotoaparáte (montážna značka). Potom nasadte objektív na bajonet fotoaparátu a otáčajte ním v smere hodinových ručičiek, kým nezacvakne do zaistenej polohy.

- Pri nasadzovaní objektívu nestláčajte tlačidlo na uvoľnenie objektívu na fotoaparáte.
- Objektív nenasadzujte zošíkma.

Odpojenie objektívu (Obrázok B - 2.)

Na fotoaparáte podržte stlačené tlačidlo na uvoľnenie objektívu, objektív otočte proti smeru hodinových ručičiek až do krajnej polohy a odpojte ho.

C Nasadenie tienidla objektívu

Na potlačenie odleskov a dosiahnutie čo najlepšej kvality snímok odporúčame používať tienidlo objektívu.

Zarovnajte červenú čiaru na tienidle objektívu s červenou čiarou na objektíve (značka tienidla objektívu). Potom nasadte tienidlo objektívu na bajonet objektívu. Otáčajte tienidlo v smere hodinových ručičiek, až kým nezapadne na miesto. Červený bod na tienidle objektívu musí byť zarovno s červenou čiarou na objektíve.

- Ak tienidlo objektívu neotočíte tak, aby zapadlo na miesto, jeho tieň sa môže objaviť na snímkach.
- Ak používate zabudovaný blesk fotoaparátu alebo externý blesk (predáva sa samostatne) nasadený na fotoaparát, zložte tienidlo objektívu, aby sa predišlo blokovaniu svetla blesku.
- Pri odkladaní objektívu nasadte tienidlo na objektív opačne.

D Zaostrovanie

- Prepínač režimu zaostrovania tohto objektívu nefunguje pri použití s niektorými modelmi fotoaparátov. Ďalšie informácie o kompatibilitě nájdete na miestnej webovej lokalite spoločnosti Sony, prípadne sa poraďte s predajcom alebo miestnym autorizovaným servisným strediskom spoločnosti Sony.

Prepínanie režimov AF (automatické zaostrovanie)/ MF (manuálne zaostrovanie)

Na objektíve možno prepínať medzi režimami zaostrovania AF a MF.

Pri fotografovaní v režime AF musia byť fotoaparát aj objektív nastavené na režim AF. Pri fotografovaní v režime MF by mal byť režim MF nastavený vo fotoaparáte alebo v objektíve, prípadne v oboch prístrojoch.

Nastavenie režimu zaostrovania na objektíve Posuňte prepínač režimu zaostrovania na príslušný režim (AF alebo MF) (1).

- Pri nastavovaní režimu zaostrenia fotoaparátu postupujte podľa pokynov v príručkách k fotoaparátu.
- V režime MF otáčaním zaostrovacieho krúžku nastavte zaostrenie (2) a súčasne kontrolujte obraz v hľadáči a pod.

Používanie fotoaparátu vybaveného ovládacím tlačidlom AF/MF

- Stlačením ovládacieho tlačidla AF/MF počas automatického zaostrovania (AF) môžete fotoaparát dočasne prepnúť do režimu manuálneho zaostrovania (MF).
- Ak je objektív nastavený do režimu AF a fotoaparát do režimu MF, stlačením ovládacieho tlačidla AF/MF počas operácie manuálneho zaostrovania môžete fotoaparát dočasne prepnúť do režimu AF.

E Používanie tlačidla na podržanie zaostrenia

- Tlačidlo na podržanie zaostrenia tohto objektívu nefunguje pri použití s niektorými modelmi fotoaparátov. Ďalšie informácie o kompatibilitě nájdete na miestnej webovej lokalite spoločnosti Sony, prípadne sa poraďte s predajcom alebo miestnym autorizovaným servisným strediskom spoločnosti Sony.

Stlačením tlačidla na podržanie zaostrenia v režime AF zrušíte režim AF. Zaostrenie zostane pevne nastavené a pri pevne nastavenom zaostrení môžete uvoľniť uzávierku. Uvoľnením tlačidla na podržanie zaostrenia pri stlačení tlačidla uzávierky do polovice môžete znova spustiť režim AF.

Technické parametre

Názov produktu (názov modelu)	FE 35mm F1.8 (SEL35F18F)
Ohnisková vzdialenosť (mm)	35
35 mm ekvivalent ohniskovej vzdialenosti*1 (mm)	52,5
Skupiny – prvky objektívu	9 – 11
Zorný uhol 1*2	63°
Zorný uhol 2*2	44°
Minimálne zaostrovanie*3 (m (stopy))	0,22 (0,73)
Maximálne zväčšenie (x)	0,24
Minimálna clona	f/22
Priemer filtra (mm)	55
Rozmery (maximálny priemer × výška) (približne, mm (palce))	65,6 × 73 (2 5/8 × 2 7/8)
Hmotnosť (približne, g (oz))	280 (9,9)
SteadyShot	Nie

*1 Ekvivalent ohniskovej vzdialenosti formátu 35 mm pri nasadení na digitálny fotoaparát s vymeniteľným objektívom vybaveným obrazovým snímačom veľkosti APS-C.

*2 Zorný uhol 1 je hodnota pre 35 mm fotoaparát a zorný uhol 2 je hodnota pre digitálne fotoaparáty s vymeniteľným objektívom vybavené obrazovým snímačom veľkosti APS-C.

*3 Minimálne zaostrovanie je vzdialenosť od obrazového snímača k objektu.

- Vzhľadom na konštrukciu objektívu sa môže pri zmene vzdialenosti snímania meniť ohnisková vzdialenosť. Uvedené ohniskové vzdialenosti platia pri zaostrení na nekonečno.

Dodané položky
(Číslo v zátvorkách označuje počet kusov.)
Objektív (1), Predný kryt objektívu (1), Zadný kryt objektívu (1), Tienidlo objektívu (1), Tlačená dokumentácia

Design a technické parametre sa môžu meniť bez predchádzajúceho upozornenia.

α je ochrannou známkou spoločnosti Sony Corporation.