

# KLARSTEIN

Sweetheart



**Pomalý odšťavovač**

10029713 10029714

## Technická data

Číslo produktu	10029713 10029714
Napájení	220-240 V~ 50-60 Hz
Příkon	150 W
Rozměry (Š x H x V)	20 x 20 x 41 cm
Váha	Net.: 3.5 kg Brutto: 4.5 kg
Ot./min.	32
Max. doba provozu	20 minut

## Bezpečnostní instrukce

- Vždy zkontrolujte, zda zdrojové napětí odpovídá napětí na typovém štítku.
- Pokud přístroj nepoužíváte, nezapomeňte ho odpojit od elektrické sítě. Nezneužívejte ani nepoškozujte napájecí kabel. V případě poškození, musí být nahrazen výrobcem nebo osobou, která je oprávněna provádět servis tohoto typu.
- Tento výrobek není určen k používání osobami (včetně dětí) se sníženými fyzickými, smyslovými nebo duševními schopnostmi, nebo nedostatkem zkušeností a znalostí, pokud jim nebyl poskytnut dohled nebo nebyly zařazeny instrukce týkající se použití spotřebiče osobou zodpovědnou za jejich bezpečnost. Děti by se s přístrojem neměly hrát samy.
- Neponožte přístroj ani napájecí kabel do vody. Nedotýkat se přístroje mokřkýma rukama.
- Nepoužívejte ve venkovním prostředí. Tento spotřebič není určen k ovládání pomocí externího časovače nebo samostatného dálkového ovládání. Tento přístroj je určen výhradně pro soukromé domácí použití a není vhodný pro komerční a průmyslové využití. Přístroj používejte pouze na stabilním, rovinném a teplo-vzdorná povrchu.
- UPOZORNĚNÍ: Možné zranění v důsledku nesprávného použití. Vyhybejte se kontaktu se všemi částmi, které se pohybují v provozu. Vypněte přístroj a odpojte od zdroje elektrické energie před změnou příslušenství.
- Před použitím spotřebič vždy zkontrolujte. Ujistěte se, že všechny části jsou správně připojeny. Nepoužívejte v případě, že spotřebič je poškozen, spadl do vody nebo jiným způsobem. Vraťte jej do autorizované prodejny nebo servisu.
- Nepoužívejte na drčení věcí / surovin.
- neprovozují přístroj bez přítomných surovin (může se zlomit)
- Odstraňte ledajaké tvrdé semena jako například z broskve.
- Neotvírejte kryt pokud je zařízení v provozu.
- Nevystavujte přímému slunečnímu záření.
- Při přemísťování odpojte ze sítě a přenášejte základnu a vrchní část zvlášť (viz obrázek).

Jak správně přenášet..

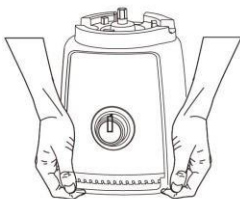

## Popis produktu

Pomalý odšťavňovač je vybaven technologií, která odšťavňuje principem lisování a ne tření. V porovnání s klasickým odstředivým odšťavňovačem tento systém dovoluje zachovat si přirozenou chuť šťávy, vitamíny, živiny a barvu. Tento odšťavňovač odděluje šťávu a dužinu ze dvou různých otvorů. Stejně je schopen získat šťávu z celeru, špenátu, mrkve, jablek, banánů, rajčata, okurek a pomerančů. Není ale vhodný na odšťavňování zeleniny a ovoce s obsahem škrobu a nikdy ne na odšťavňování cukrové třtiny.

### Přílohy



Nádoby

- (nevhodné do mikrovlnné trouby)



Víko



Čistící kartáče



Manuál

## Spotřebič

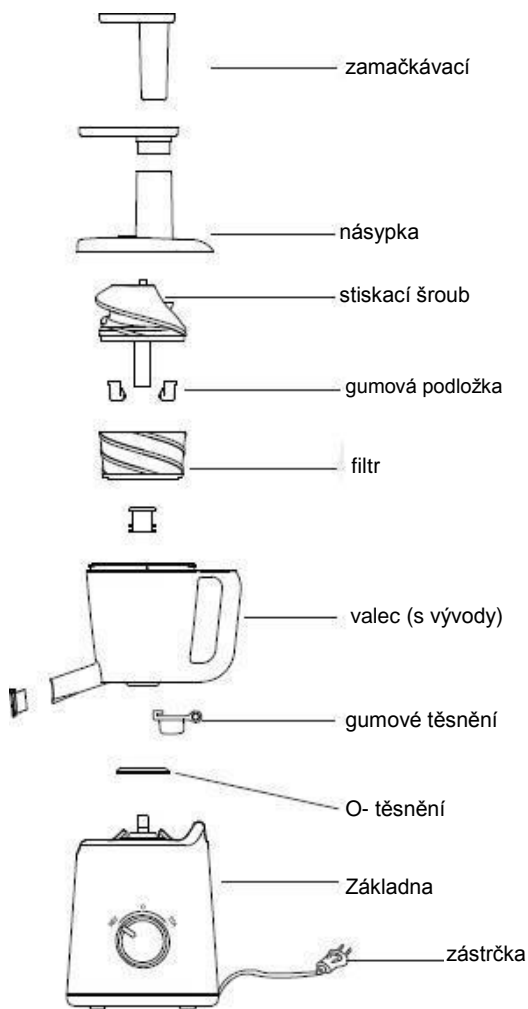

# Montáž

- Montujte na rovném, suchém povrchu a nezapojují do sítě před složením.
- Ujistěte se, že je zařízení správně smontované.

1. Umístěte gumovou podložku, dokud nedosáhnete linii uvnitř. Pro snadnější vložení můžete použít trochu vody.

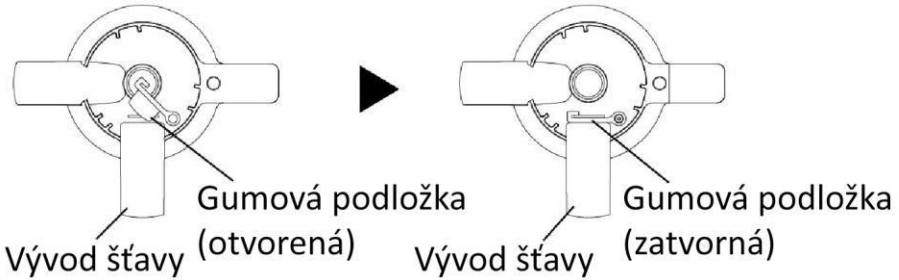

2. Sestavte horní část spolu se základnou. Ujistěte se, že válec zapadl do hřídele úplně.

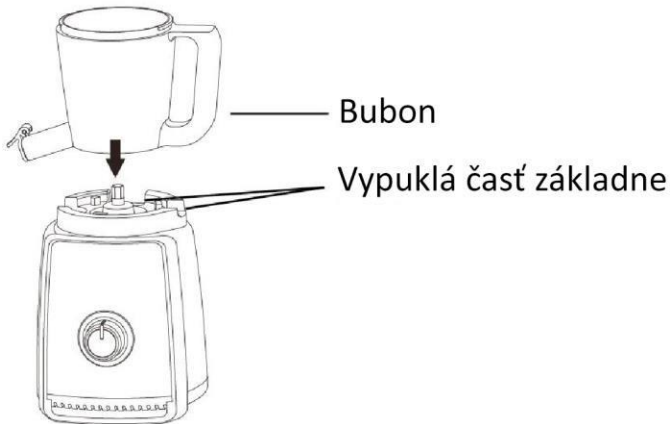

3. Vložte stiskací šroub do středu bubnu.  
*Pokud je nainstalována nesprávně, násypka nemůže být uzavřena.*



**Upozornění: Nebezpečí skřípnutí**  
Nikdy nevkládejte prsty do zařízení..

4. Nasadte násypku na válec.

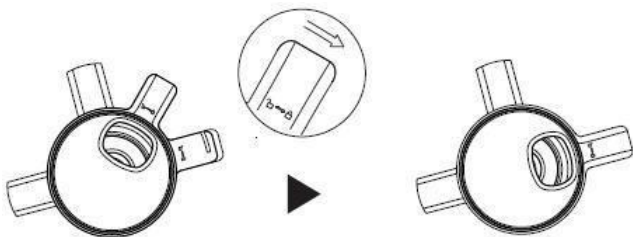

Násypka na válci (otevřená)

Dokončené nasazení (zavřené)

### Demontáž

Při demontáži začněte s posledním krokem při montáži.

Pokud je Stiskací šroub těžké vytáhnout, tak:

1. Vyberte válec ze základny.
2. Zatlačte zesponu směrem nahoru.

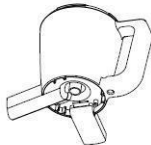

# Propvoz

## Před použitím

1. Zkontrolujte, zda jsou všechny části sestaveny správně.
2. Položte nádoby pod oba vývody.
3. Při odšťavňování nechte zátku otevřenou.
4. Zapojte do sítě.

## Odšťavňování

1. Vložte přísady pomalu do odšťavňovače.
2. V případě potřeby použijte zamačkávací.
3. Nenechte tisknout zamačkávací všechny ingredience do násypky najednou

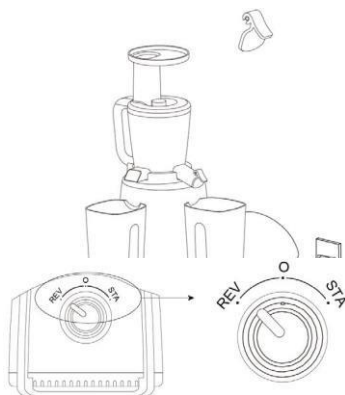

4. Otočte tlačítko na "STA" pro zahájení.



5. Pokud se ingredience zaseknou, použijte tlačítko "REV" po dobu několika sekund a pak zase "STA".

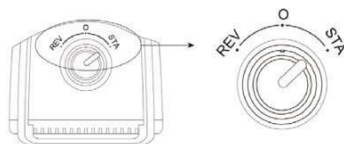

Pokud bude odpad vycházet s obtížemi, zastavte zařízení a použijte kartáček na vyčištění.

6. Když jste dokončili práci, otočte tlačítkem na "O" pro zastavení.

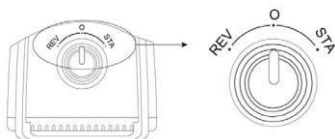

# Čištění

## Poznámka

- Nepoužívejte čisticí prostředky, které obsahují organická rozpouštědla, bělidla, chlor, benzín nebo abrazivní čisticí prostředky.

## Čištění základny

- Použijte hladkou a jemně navlhčený hadřík.
- Neponořujte do vody.
- Napájecí kabel otírejte suchým a jemným hadříkem.

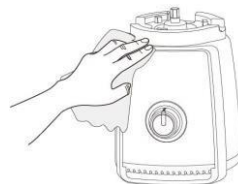

## Čištění hlavních komponent

- Nepoužívejte myčku nebo vysokoteplotní čištění.
- Komponenty nesušte žádnými tepelnými zařízeními.
- Po každém použití produkt vyčistěte.
- Dužinu odstraňte okamžitě po použití nebo max. do 5 minut.

## Čištění stiskací šrouby

- Vyčistěte vnitřní a vnější část stiskacím šrouby s kartáčkem pod tekoucí vodou.
- Nezapomeňte odpojit gumové podložky při čištění.





## Řešení problémů

Problém	Kontrola	Řešení
Zkontrolujte správný zdroj.	Je zapojen kabel?	Zkontrolujte správný zdroj (220-240V 50/60Hz)
	Je zariadenie zložené správne?	Sundejte zařízení podle manuálu.
	Nevypadla síť?	Sundejte zařízení podle manuálu.
	Nepoužívali jste zařízení déle než 20 minut?	Vypněte zařízení. Počkejte chvíli a reaktivujte. Pokud chcete zařízení používat dlouhodobě, nechte ho odpočinout alespoň 1 hodinu.
Nevytéká dostatek šťávy nebo vytéká z vývodu na odpad.	Nasadili jste gumovou podložku správně?	Nasadte gumovou podložku správně..
	Použili jste čerstvé suroviny?	Přezrálé nebo nedozrálé ovoce mohou přetížit motor. Pokud chcete použít nedozrálé ovoce, tak ho namočte na 10 nebo více minut do minerální vody.
	Zadány hodně přísad nebo cokoliv jiného.	Otočte tlačítko na "REV" na několik sekund.
Přestal fungovat během provozu.	Netlačily jste násilím suroviny?	Zkontrolujte, zda jste nedali velké množství surovin.
	Zadány suroviny s tvrdými semeny?	Pokud ne, tak otočte tlačítko na "REV" na několik sekund a zkuste znovu na "STA"

Odpad je příliš vlhký.	Zaseklo se sítko?	Zkontrolujte, zda není příliš mnoho odpadu v sítku; případně ho vyčistěte.
Motor je hlučný nebo se třese.	Jsou všechny části nasedené správně.	Když je zařízení sestaveno správně, je normální aby byl slyšet hluk během stlačování surovin. Při velkém hluku vyčistěte.
Nádoba vibruje během provozu.	Je to normální při výrobě šťávy, protože horní a dolní část jsou odděleny.	

## Informace o zneškodňování



Podle evropského nařízení pro nakládání s odpady 2002/96 / EC tento symbol na výrobku nebo jeho obalu znamená, že s výrobkem nesmí být zacházeno jako s domovním odpadem. Namísto toho musí být odnesen na sběrné místo pro recyklaci elektrických a elektronických zařízení. Zajištěním správné likvidace tohoto výrobku pomůžete zabránit možným negativním dopadům na životní prostředí a lidské zdraví, které by jinak mohly být způsobeny nesprávnou manipulací při likvidaci tohoto výrobku. Pro podrobnější informace o recyklaci tohoto produktu se prosím obraťte na svůj místní úřad.

## Prohlášení o shodě



**Výrobce: Chal-Tec GmbH, Wallstraße 16, 10179 Berlin. Germany**

Tento produkt je v souladu s těmito Evropskými směnicemi:  
2004/108/EC (EMC)  
2006/95/EC (LVD)  
2011/65/EU (RoHS)