

INSTRUCTIONS FOR USE

NAVODILO ZA UPORABO

NÁVOD K OBSLUZE

NÁVOD K OBSLUHE

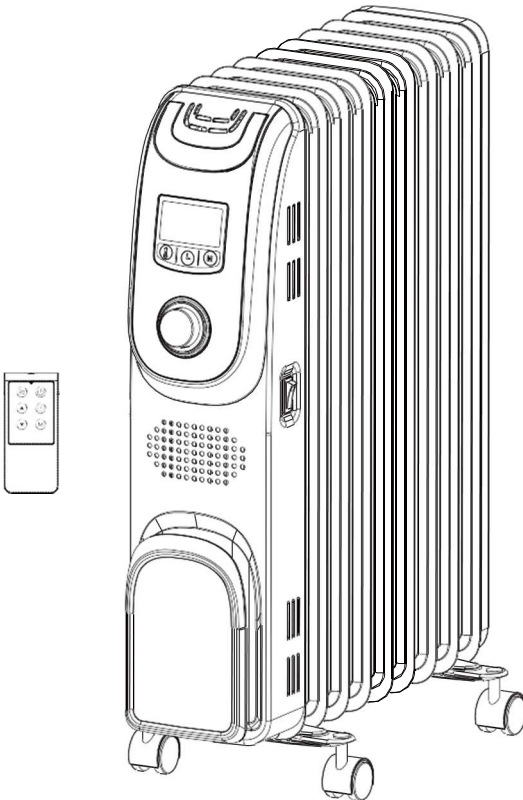

OR2300PEM

WARNINGS

- ⚠ The appliance may be used by children older than 8 years old, elderly persons and persons with physical, sensory or mental disabilities or lacking experience and knowledge, if they are under supervision or taught about safe use of the appliance and if they are aware of the potential dangers.
- ⚠ Children should not play with the appliance.
- ⚠ Children should not clean or perform maintenance on the appliance without supervision.
- ⚠ Installation should be carried out in accordance with the valid regulations and according to the instructions of the manufacturer.
- ⚠ Please do not try to fix any defects of the ceramic heater on your own. Call the nearest authorised service provider. In order to avoid overheating, do not cover the heater.
- ⚠ If the supply cord is damaged, it must be replaced by the manufacturer, its service agent or similarly qualified persons in order to avoid.
- ⚠ Do not use this heater in the immediate surroundings of a bath, a shower or a swimming pool.
- ⚠ Some parts of this product can become very hot and cause burns. Particular attention has to be given where children and vulnerable people are present.
- ⚠ This heater is not equipped with a device to control the room temperature.
- ⚠ Do not use this heater in small rooms when they are occupied by persons not capable of leaving the room on their own, unless constant supervision is provided.
- ⚠ Do not cover the device, it may cause serious damage of the device or even start a fire!
- ⚠ Do not use heater outdoors. This product is intended for normal household indoor use only.
- ⚠ To disconnect heater, set controls to OFF, then remove plug from outlet.
- ⚠ This heater is filled with a precise quantity of special oil. Repairs requiring opening of oil-container are only to be made by the manufacturer or his service agent who should be contacted if there is an oil leak. When scrapping the heater, follow the regulations concerning the disposal of oil.

Dear buyer, thank you for purchasing our product.

PRIOR TO THE INSTALLATION AND FIRST USE OF OIL FILLED HEATER, PLEASE READ THESE INSTRUCTIONS CAREFULLY.

This heater has been manufactured in compliance with the relevant standards tested by the relevant authorities as indicated by the Safety Certificate. Its technical characteristics are indicated on the label.

PART FIGURE

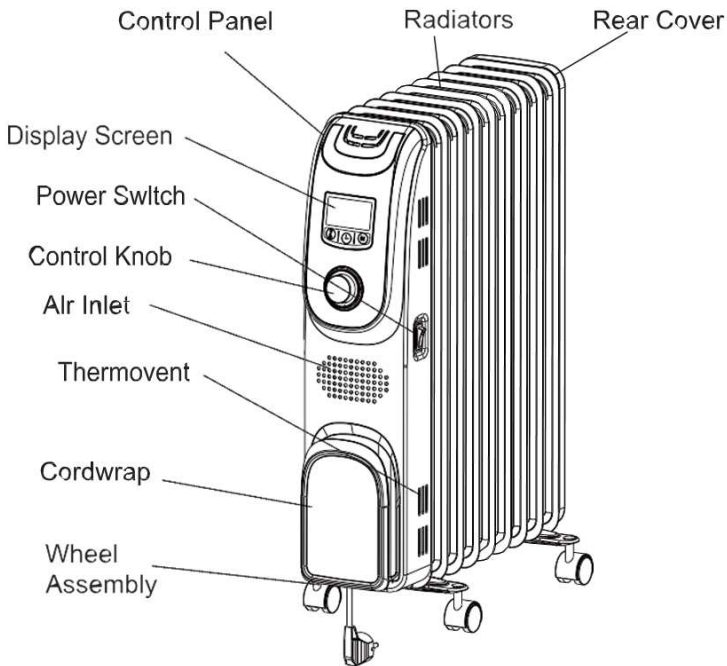

ASSEMBLY INSTRUCTIONS

Unpack your heater and find the wheel-holding plate and butterfly nuts between the fins assemblies.

- 1) Make sure the heater is unplugged and in the "OFF" position.
- 2) **TURN THE HEATER UPSIDE DOWN.**
- 3) Attach the wheel-holding plates onto the heater as Fig.1 shows. The U plate is fixed between the last tow fins and the other one is fixed under metal control box.
- 4) Fix the castors to the vertical axis of both the wheel holding plates.
- 5) Insert the butterfly nuts and tighten them securely.
- 6) **TURN THE HEATER UPRIGHT.** Your heater is now ready to use.

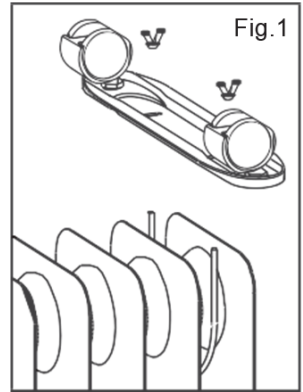

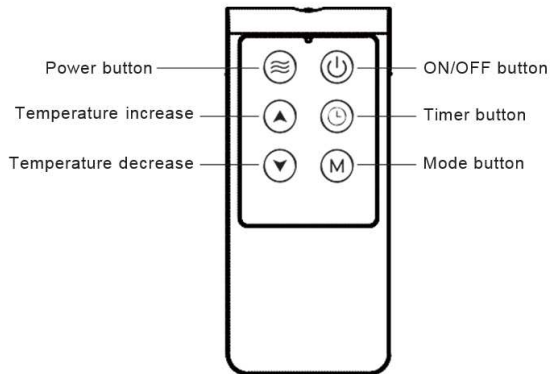
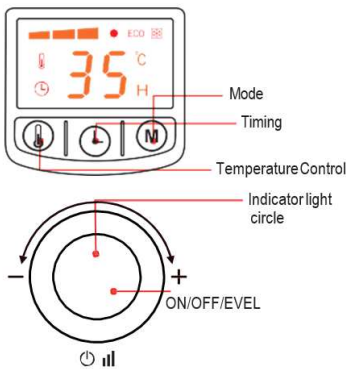

OPERATION

Power on the heater, press the Power Switch at the lower side to ON position, the power indicator lights on and buzzer makes sound to enter into the standby mode.





FUNCTIONS

ON/OFF

Under Standby Mode, press the  knob (or remote controller  button), the heater enters into the Normal Mode, works with highest power, and automatically set the temperature at 35°C, or recover to the state of the last standby state (Note: when the power is not cut off). Repeatedly press the knob until the heater recovers to the Standby state.

Mode Switch

Under Working State, press the  button (or remote controller  button), the heater switches between Normal Mode --fast-heating model -- Energy Saving Mode --- Anti-Freezing Mode ---Normal Mode.



Level Switch

Under normal mode, repeatedly press the knob (or remote controller  button) to switch between High (orange) --- Middle (green) --- Low (red) --- OFF --- High (orange).

Temperature Setting



Under normal mode, press the  button to check the current setting temperature, and the temperature icon flashes. Turn the knob to adjust the setting temperature, it will automatically exit the enquiry setting interface if it is not operated within 3s, and display the setting temperature.

Timing ON



Under OFF state, press the  button (or remote controller  button) to enter into the timing enquiry interface, the setting time and timing icon  flashed, turn the knob to adjust the setting time, it will automatically exit the enquiry setting interface if it is not operated within 3s. When the setting is 0, it cancels timing ON.

After reaching the timing ON time, the heater automatically turns on and works at the last standby state. The time setting range is 0-24H, the adjustment unit in hour.



Timing OFF

Under ON state, press the  button (or remote controller  button) to enter into the timing enquiry interface, turn the knob to adjust the setting time, it will automatically exit the enquiry setting interface if it is not operated within 3s. When the setting is 0, it cancels timing OFF. After reaching the timing OFF time, the heater automatically enters into the standby state and stops work. The time setting range is 0-24H, the adjustment unit in hour.

Remote ▼ and ▲

When working mode is on, press the  button on control panel, press "▼" or "▲" to adjust temperature within 5°C to 35°C. Press the  button on remote controller, press "▼" or "▲" to adjust time within 0 to 24 hours.

Introduction on Mode

- Normal Mode:  under this mode, the heater works at the setting level, after reaching the setting temperature, it stops heating and the setting temperature flashes.
- Energy Saving Mode : under this mode, the heater works normally, the level and setting temperature are not adjustable, the heater works at default setting temperature(22°C). (In Energy Saving Mode, if the setting temperature flashes, it means the heater is under energy saving heat preservation work state). The indicator light circle indicates green.
- Anti-Freezing Mode : under this mode, press the knob to adjust the level, but the setting temperature is not adjustable, the heater works at default anti-freezing temperature(5°C). (In Anti-Freezing Mode, if the setting temperature flashes, it means the heater is under anti-freezing heat preservation work state). The indicator light circle indicates orange.

Memory Function

When the power of the heater is not cut off or the heater keeps under Standby Mode, it can memorize the last working mode and setting temperature and works at the setting temperature after turning on, the memory data will be reset if the power supply of the heater is cut off, and the setting temperature of the heater recovers to the default setting (Normal Mode, high, setting temperature is 35°C) when turning.

SAFETY FEATURES

Thermal cut-off: This heater includes a thermal cut-off that shuts the heater off if it overheats due to abnormal conditions. If this occurs, turn the heater off, unplug it, and inspect and remove any objects on or adjacent to the heater. Allow it to cool for a few minutes, and then plug it back in and resume normal operation.

Tip-over switch: This heater includes a safety tip-over protection feature that will shut the heater off in case it is tipped over. If, at any time, the heater tips over, please put the heater back in the upright position. The heater will resume its normal operation.

MAINTENANCE & CLEANING

Before maintaining, please pull out the plug, and make sure the heater has become cool.

Surface cleaning: use a clean and dry wipe. If it is too dirt please wipe it with some water under 50°C and add little neutral detergent, then make it dry. Do not use the washing-up liquid which is mordant, like petrol, thinner and attenuant.

TECHNICAL PARAMETERS

| Model | Power regulation range (W) | | |
|-----------|----------------------------|--------|------|
| | Low | Medium | High |
| OR2300PEM | 1000 | 1300 | 2300 |

ENVIRONMENTAL PROTECTION

When using this device in the European countries, the follow information's must be followed:

DISPOSAL: Do not dispose this product as unsorted municipal waste. Collection of such waste separately for special treatment is necessary.

It is prohibited to dispose of this appliance in domestic household waste.

For disposal, there are several possibilities:

- a) The municipality has established collection systems, where electronic waste can be disposed of at least free of charge to the user.
- b) When buying a new product, the retailer will take back the old product at least free of charge.
- c) The manufacture will take back the old appliance for disposal at least free of charge to the user.
- d) As old products contain valuable resources, they can be sold to scrap metal dealers.















Wild disposal of waste in forests and landscapes endangers your health when hazardous substances leak into the ground-water and find their way into the food chain.



WE RESERVE THE RIGHT TO MAKE CHANGES
THAT DO NOT IMPAIR THE FUNCTIONALITY OF THE DEVICE.

The user manual can also be found at our website <http://www.gorenje.com>.

OPOZORILA

-  Aparat lahko uporabljajo otroci stari 8 let in starejši in osebe zmanjšanimi fizičnimi, čutnimi ali mentalnimi sposobnostmi ali s pomanjkanjem izkušenj oz. znanjem, če so pod nadzorom ali poučeni glede uporabe aparata na varen način in da razumejo možne nevarnosti.
-  Otroci se ne smejo igrati z aparatom.
-  Čiščenje in vzdrževanje aparata ne smejo izvajati otroci brez nadzora.
-  Namestitev mora biti izvedena v skladu z veljavnimi predpisi in po navodilih proizvajalca.
-  Prosimo Vas, da morebitnih okvar na grelcu ne popravljate sami, ampak o njih obvestite najbližjo pooblaščen servisno službo.
-  V izogib pregrevanja ne prekrivajte radiatorja.
-  Radiator se ne sme nahajati neposredno zraven vtičnice.
-  Če je napajalni kabel poškodovan, ga mora zamenjati proizvajalec, njegov serviser ali podobno visoko usposobljena oseba, v izogib nevarnosti električnega udara.
-  Ne uporabljajte radiatorja v neposredni bližini kadi, prhe ali bazena.
-  Nekateri deli radiatorja lahko postanejo zelo vroči in povzročijo opekline. Posvetite posebno pozornost otrokom ali osebam z zmanjšanimi fizičnimi, čutnimi ali mentalnim sposobnostim kadar so prisotni v bližini grelnika.
-  Ta radiator ni opremljen z krmiljem za nadzor sobne temperature.
-  Ne uporabljajte radiatorja v majhnih prostorih, v katerih bivajo osebe, ki niso zmožne same zapustiti sobo, razen če se jim zagotovi stalni nadzor.
-  Ne uporabljajte radiatorja na prostem. Ta izdelek je namenjen notranji uporabi.
-  Če želite odklopiti radiator, izklopite radiator šele nato odstranite vtič iz vtičnice.
-  Ta radiator je napolnjen z natančno količino posebnega olja. Popravilo katero zahteva odprtje notranjosti lahko opravi proizvajalec ali pooblaščen serviser, kateri mora biti kontaktiran v primeru puščanja.

Cenjeni kupec, zahvaljujemo se Vam za nakup našega izdelka.

PROSIMO, DA PRED MONTAŽO IN PRVO UPORABO RADIATORJA SKRBNO PREBERETE NAVODILA.

Radiator je izdelan v skladu z veljavnimi standardi in uradno preizkušen, zanj pa je bil izdan varnostni certifikat. Njegove osnovne tehnične lastnosti so navedene na napisni tablici.

SESTAVNI DELI

SL

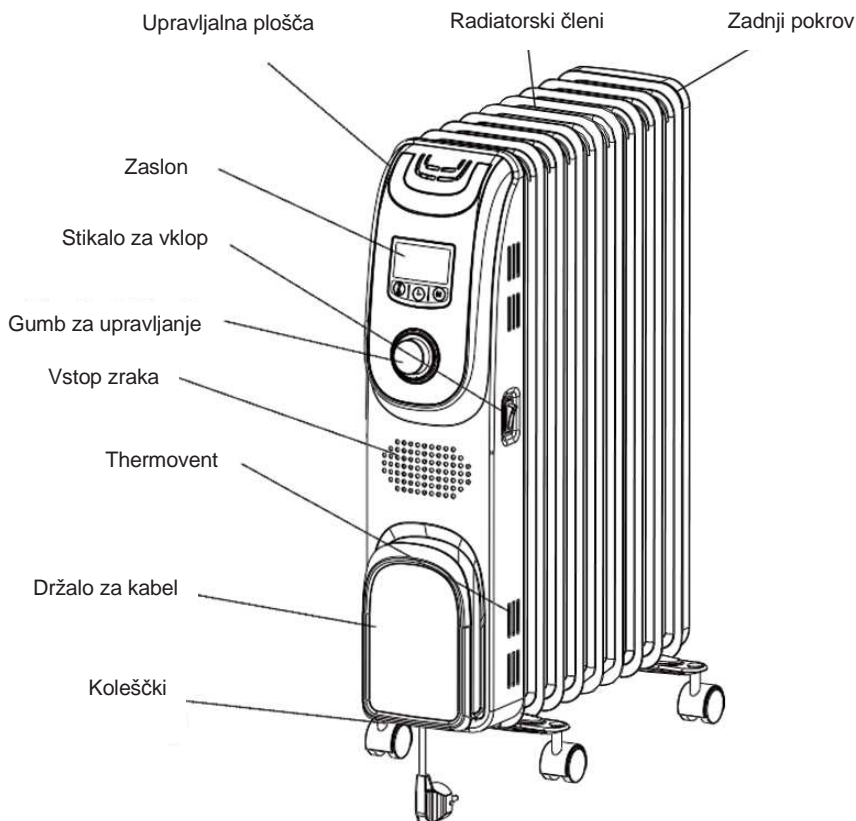

NAVODILA ZA MONTAŽO

Odpakirajte radiator, poiščite nosilec z kolesčki in matici v obliki metuljčka.

- 1.) Prepričajte se da je radiator odklopljen in da je stikalo na radiatorju izklopljeno.
- 2.) **OBRNITE RADIATOR NA HRBTNO STRAN.**
- 3.) Pritrdite nosilec z kolesčki na radiator kot je prikazano na sliki. Nosilec z kolesčki pritrdite na U nosilec med zadnjima členoma radiatorja in nad kovinsko upravljalno enoto.
- 4.) Pritrdite kolesčke na nosilca.
- 5.) Privijte metuljčke.
- 6.) **OBRNITE RADIATOR V PRAVILEN POLOŽAJ.** Radiator je pripravljen za uporabo.

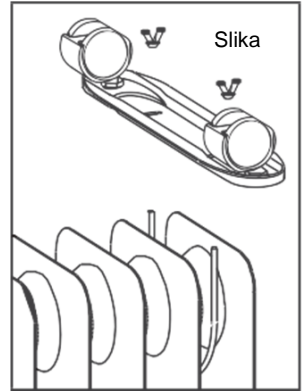

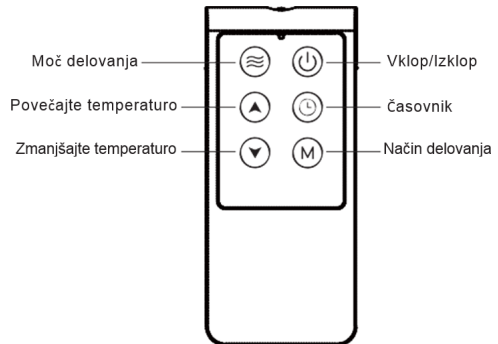
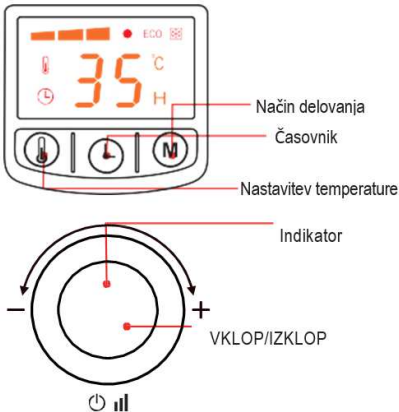

DELOVANJE

Vklopite radiator, pritisnite tipko za vklop, indikator za vklop se osvetli, naprava se oglasi z zvočnim signalom za vstop v stanje pripravljenosti.



FUNKCIJE

Vklop/izklop



V stanju pripravljenosti, pritisnite   vrteči gumb (ali gumb  na daljinskem upravljalniku), radiator vstopi v običajni način delovanja. Naprava deluje z največjo močjo, ob nastavljeni temperaturi 35°C, ali obnovi zadnje stanje pripravljenosti. (Opomba: kadar med tem ni zmanjkalo električne napetosti.)

Način delovanja

V načinu delovanja, pritisnite tipko , radiator preklaplja med naslednjimi načini:

- Običajni način- hitro gretje.
- Varčevanje z energijo.
- Proti zamrzovalni program.

Moč delovanja



V običajnem načinu delovanja ponavljajoče pritisnite vrtljivi gumb (ali tipko   na daljinskem upravljalniku) za preklop med stopnjami moči:

- Visoka moč - oranžno.
- Srednja moč - zeleno .
- Nizka moč - rdeča.
- Izklop

Nastavitev temperature

V običajnem načinu delovanja pritisnite  gumb, da preverite nastavljeno temperaturo, temperatura utripa. Obrnite gumb za nastavitev temperature. V primeru, da ne boste pritisnili nobene tipke 3 s, bo izhod iz nastavitve avtomatski.



Časovnik vklopa

V načinu ko je naprava izklopljena, pritisnite  tipko za vstop v časovnik za vklop, indikator  utripa, obrnite gumb za nastavitev časovnika. V primeru, da ne boste pritisnili nobene tipke 3 s, bo izhod iz nastavitve avtomatski. Ko je nastavitev 0, je časovnik izklopljen. Potem ko naprava doseže čas za vklop, se radiator samodejno vklopi v načinu v katerem je deloval pred tem. Razpon časovnika vklopa je 0-24 ur.



Časovnik izklopa

V načinu ko naprava deluje, pritisnite  tipko za vstop v časovnik za izklop, obrnite gumb za nastavitev časovnika. V primeru, da ne boste pritisnili nobene tipke 3 s, bo izhod iz nastavitve avtomatski. Ko je nastavitev 0 je časovnik izklopljen. Potem ko naprava doseže čas za izklop, radiator samodejno preide v stanje mirovanja. Razpon časovnika izklopa je 0-24 ur.

Daljinski upravljalnik ▼ in ▲

V načini ko naprava deluje, pritisnite  gumb na upravljalni plošči, nato pritisnite "▼" ali "▲" tipko za nastavitev temperature med 5°C do 35°C. Pritisnite  tipko na daljinskem upravljalniku, nato pritisnite "▼" ali "▲" za nastavitev časa izklopa v razponu od 0-24 ur.

Načini delovanja

- **Običajen način:**  v tem načinu delovanja, radiator deluje na nastavljeni stopnji. Takrat ko doseže nastavljeno temperaturo se ustavi in nastavljena temperatura utripa.
- **Varčevanje z energijo** **ECO:**  v tem načinu delovanja radiator deluje običajno, stopnja in nastavljena temperatura nista nastavljivi. Radiator deluje pri privzeti temperaturi 22°C. (Če temperaturna nastavev utripa, to pomeni da je radiator v stanju ohranjanja toplote.) Indikator se obarva zeleno.
- **Proti zamrzovalni program**  : v tem načinu delovanja pritisnite gumb za nastavev stopnje gretja. Radiator deluje pri privzeti tovarniški nastavitvi 5°C, ki ni nastavljiva. (Če nastavljena temperature utripa, to pomeni da je radiator v načinu delovanja proti zamrzovalnega programa.). Indikator se obarva oranžno.

Spominska funkcija

Radiator deluje v stanju pripravljenosti, zapomni si zadnji način delovanja in nastavljeno temperaturo. Ob ponovnem vklopu deluje v načinu delovanja pred izklopom in pri nastavljeni temperaturi . Spominska funkcija se bo ponastavila v primeru da naprava ostane brez električne napetosti na privzeto nastavev:

- Običajen način – hitro gretje.
- Nastavljena temperatura 35°C.

VARNOSTNE FUNKCIJE

Termično varovalo: Ta radiator ima termično varovalo, ki izklopi grelec če se le ta pregreje. Če se to zgodi, izklopite radiator in izvlecite priključne vrvico iz vtičnice. Preglejte radiator in odstranite vse predmete. Pustite ga pri miru za nekaj minut, da se ohladi, nato pa ga priključite nazaj ,da nadaljuje z običajnim delovanjem.

Varnostna funkcija prevrnitve radiatorja: Ta radiator ima vgrajeno varnostno funkcijo zaščite pred prevrnitvijo, ki izklopi grelec. V primeru da se radiator prevrne, Vas prosimo ,da ga postavite v pokončni položaj. Radiator bo nadaljeval z delovanjem.

VZDRŽEVANJE & ČIŠČENJE

Pred vzdrževanjem izvlecite vtič in se prepričajte, da je naprava hladna.

Površinsko čiščenje: uporabite čisto in suho krpo za čiščenje. V primeru da je naprava zelo umazana, očistite površino s toplo vodo in dodajte malo nevtralnega detergenta. Ne uporabite agresivnega detergenta za pomivanje posode, bencina oz. razredčila.

TEHNIČNE LASNOSTI

| Model | Razpon regulacijske moči (W) | | |
|-----------|------------------------------|---------|--------|
| | Nizka | Srednja | Visoka |
| OR2300PEM | 1000 | 1300 | 2300 |

SL

VAROVANJE OKOLJA

V evropskih državah je pri uporabi te naprave potrebno upoštevati naslednje informacije:

ODLAGANJE ODPADKOV: Tega izdelka ne odlagajte kot ne sortiran komunalni odpadke. Potrebno je ločeno zbiranje takšnih odpadkov, ki se ločeno obdelujejo.

Te naprave ne smete odložiti med gospodinjne odpadke. Za odlaganje obstajajo različne možnosti:

- Lokalna uprava je določila sistem zbiranja, kam se lahko odlagajo elektronski odpadki brezplačno za uporabnika.
- Ko kupujete nov izdelek, prodajalec vzame nazaj star izdelek brezplačno.
- Proizvajalec vzame nazaj star aparat brezplačno za uporabnika.
- Stari izdelki vsebujejo koristne vires in jih lahko prodate trgovcem odpadnih materialov.













Divje odlaganje v gozdove oz. v naravo ogroža vaše zdravje, ker zdravju škodljive snovi odtekaajo v podtalnico in najdejo pot v prehrabno verigo.





PRIDRŽUJEMO SI PRAVICO DO SPREMEMB, KI NE VPLIVAJO NA FUKNCIONALNOST APARATA.

Navodila za uporabo so na voljo tudi na naših spletnih straneh <http://www.gorenje.com>.

UPOZORNENÍ

-  Toto zařízení smí používat pouze osoby starší 8 let a osoby starší, s omezenými fyzickými, senzorickými nebo psychickými schopnostmi nebo s nedostatkem zkušeností a znalostí pouze pod dohledem během používání zařízení nebo pokud obdržely příslušné pokyny vztahující se k používání zařízení bezpečným způsobem a pokud rozumí rizikům s tím spojeným.
-  Děti si se zařízením nesmí hrát.
-  Děti nesmí provádět čištění ani údržbu zařízení bez dozoru.
-  Sestavení musí být provedeno v souladu s platnými právními normami a dle pokynů výrobce.
-  Nepokoušejte se sami opravovat jakékoliv vady na olejem plněném radiátoru. Kontaktujte nejbližší autorizovaný servis.
-  Radiátor nezakrývejte z důvodu předcházení přehřátí.
-  Pokud je napájecí kabel poškozen, pro předcházení rizikům může být nahrazen pouze výrobcem, jeho servisním technikem nebo obdobně kvalifikovanými osobami.
-  Tento radiátor nepoužívejte v těsné blízkosti vany, sprchy nebo bazénu.

Některé části tohoto výrobku se mohou značně zahřát a způsobit popáleniny. Obzvláštní pozornost je mu potřebné věnovat na místech, kde se zdržují děti nebo zranitelné osoby.
-  Tento radiátor není vybaven přístrojem na ovládání teploty v místnosti.
-  Nepoužívejte tento radiátor v malých místnostech, ve kterých se nachází osoby nezpůsobilé samy opustit místnost, pokud nejsou pod trvalým dohledem.

Radiátor nezakrývejte, protože to může způsobit značné poškození přístroje nebo dokonce způsobit požár!
-  Nepoužívejte radiátor ve venkovním prostředí. Tento výrobek byl vyroben pouze pro použití v domácnostech.
-  Pro odpojení radiátoru ze sítě, nastavte ovládání na OFF (VYP), poté odpojte zástrčku ze zásuvky.
-  Tento radiátor je naplněn přesně stanoveným množstvím speciálního oleje. Opravy vyžadující otevření olejové nádrže mohou být prováděny pouze výrobcem nebo jeho servisním technikem, který by měl být vždy kontaktován v případě úniku oleje.
-  U odevzdávání radiátoru k sešrotování dodržujte právní předpisy týkající se likvidace oleje.

Milý zákazníku, děkujeme za zakoupení našeho výrobku.

PŘED SESTAVENÍM A PRVNÍM POUŽITÍM OLEJEM PLNĚNÉHO RADIÁTORU SI PROSÍM DŮKLADNĚ PŘEČTĚTE TYTO POKYNY.

Tento olejem plněný radiátor byl vyroben v souladu s příslušnými normami a odzkoušen příslušnými orgány, jak potvrzuje Osvědčení o bezpečnosti. Technické vlastnosti radiátoru jsou uvedeny na štítku.

HLAVNÉ ČÁSTI

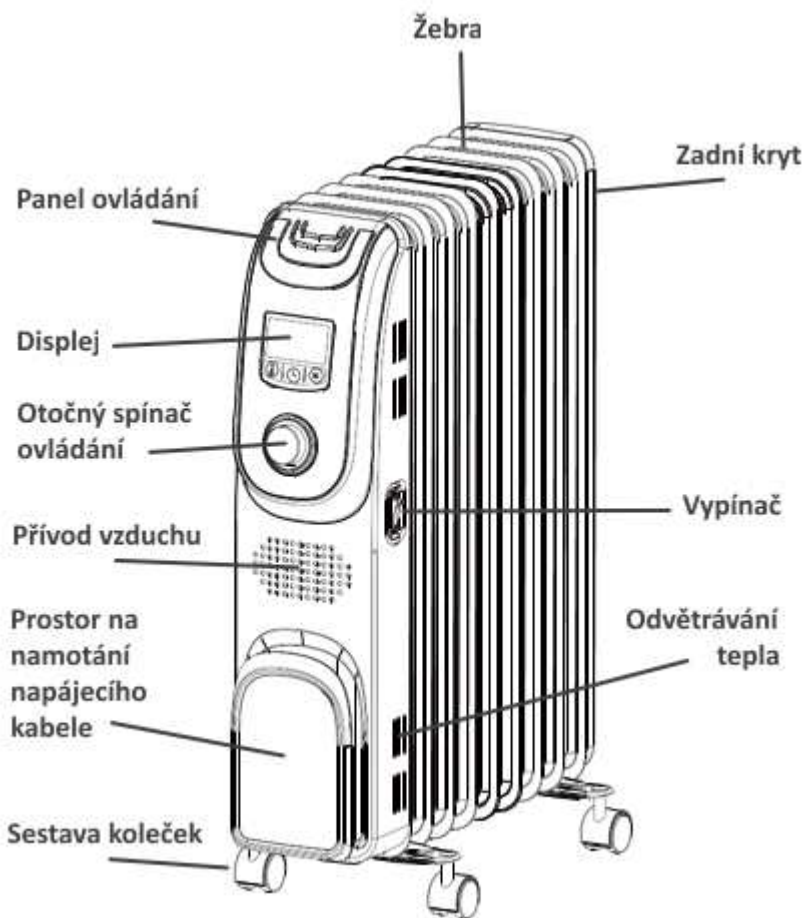

POKYNY K SESTAVENÍ

Rozbalte Váš radiátor a vyndejte desku na kolečka a křídlové matice v rámci sestavy pro radiátor.

1) Ujistěte se, že je radiátor odpojen z elektrické sítě a vypínač je v poloze „VYP“ (OFF).

2) **OTOČTE RADIÁTOR VZHŮRU NOHAMA.**

3) Připevněte desku na kolečka k radiátoru podle obrázku 1. Deska ve tvaru U je připevněna k poslednímu propojení mezi žebry a na druhé straně pod kovovou řídicí jednotkou.

4) Upevněte kolečka k oběma deskám pro jejich přichycení vertikálně.

5) Použijte křídlové matice a bezpečně je utáhněte.

6) **OTOČTE RADIÁTOR DO VZPŘÍMENÉ POLOHY.** Váš radiátor je připraven k použití.

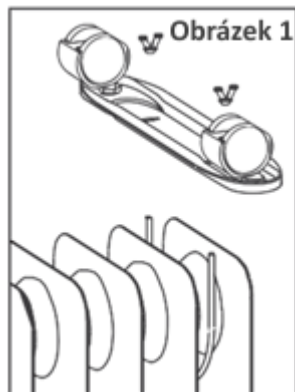



OBSLUHA

Zapněte radiátor, stiskněte vypínač na spodní straně do polohy ZAP. (ON), indikátor připojení se rozsvítí a zvonek vydá zvuk při přechodu do pohotovostního režimu.





FUNKCIE

ZAP/VYP

V rámci pohotovostního režimu stiskněte otočný spínač  (nebo tlačítko  na dálkovém ovládnání) a radiátor přejde do režimu běžného provozu, bude pracovat na nejvyšší výkon a automaticky nastaví teplotu na 35 °C nebo se vrátí do stavu rámci posledního pohotovostního režimu (Poznámka: to v případě, kdy není přerušeno připojení k zdroji energie). Stiskněte opakovaně otočný spínač, dokud se radiátor ne navrátí do pohotovostního režimu.

Tlačítko režimu

Za chodu radiátoru stiskněte tlačítko  (nebo tlačítko  na dálkovém ovládnání) a radiátor se bude přepínat mezi režimy: Režim běžného provozu (rychlé ohřívání) – Úsporný režim – Režim proti zamrznutí – Režim běžného provozu



Spínač úrovně

Během režimu běžného provozu stiskněte opakovaně otočný spínač (nebo tlačítko  na dálkovém ovládnání) pro přepínání mezi úrovněmi: Vysoká (oranžové) — Střední (zelené) — Nízká (červené) — VYP — Vysoká (oranžové).

Nastavení teploty



Za režimu běžného provozu, stiskněte tlačítko  pro kontrolu aktuálního nastavení teploty a ikonka teploty začne blikat. Otočte otočným spínačem pro nastavení teploty v nastaveních. Nastavování automaticky opustíte po 3 vteřinách, jakmile na něm není vykonávána žádná činnost. Poté se zobrazí nastavená teplota.

Časovač zapnutí radiátoru

Ve stavu VYP stiskněte tlačítko  (nebo tlačítko  na dálkovém ovládnání), abyste se dostali k nastavení časovače. Ikonka pro nastavení času a časovač se rozblíká, otočte otočným spínačem a nastavte čas. Nastavování automaticky opustíte po 3 vteřinách, jakmile na něm není vykonávána žádná činnost. Když je nastavení na hodnotě 0, zruší se časovač pro zapnutí radiátoru (ON).



Po dosažení nastaveného času časovače zapnutí (ON) se radiátor automaticky zapne a začne pracovat dle posledního nastavení pohotovostního režimu. Rozsah nastavení času je 0-24H, jednotkou u nastavení je hodina

Časovač vypnutí radiátoru



Za zapnutého stavu časovače (ON) stiskněte tlačítko  (nebo tlačítko  na dálkovém ovládnání), abyste se dostali k nastavení časovače. Otočte otočným spínačem a nastavte čas. Nastavení automaticky opustíte po 3 vteřinách, jakmile na něm není vykonávána žádná činnost. Když je nastavení na hodnotě 0, zruší se časovač pro vypnutí radiátoru (OFF).

Po dosažení nastaveného času časovače vypnutí (OFF) přejde radiátor automaticky do pohotovostního stavu a přestane pracovat. Rozsah nastavení času je 0-24H, jednotkou u nastavení je hodina.

Tlačítka dálkového ovládnání ▼ a ▲

Když je radiátor v režimu chodu, stiskněte tlačítko  na řídicím panelu, stiskněte „▼“ nebo „▲“ pro nastavení teploty od 5 °C do 35 °C. Stiskněte tlačítko  na dálkovém ovládnání a následně stiskněte „▼“ nebo „▲“ pro nastavení času v rozsahu 0 až 24 hodin.

Vysvětlení režimů

- **Režim běžného chodu**  : v rámci tohoto režimu pracuje radiátor na úrovni nastavení. Po dosažení nastavené teploty přestane ohřívat a teplota nastavení bude blikat.
- **Úsporný režim ECO** : v rámci tohoto režimu pracuje radiátor běžným způsobem. Úroveň výkonu a nastavení teploty nejsou nastavitelné, protože radiátor pracuje za přednastavené teploty (22°C). (Jestli nastavení teploty bliká v rámci úsporného režimu, znamená to, že se radiátor nachází v úsporném teplotním stavu). Světelný kruh indikátoru ukazuje zelenou barvu.
- **Režim proti zamrznutí**  : v rámci tohoto režimu stisknete otočný spínač pro nastavení úrovně výkonu, ale nastavení teploty není nastavitelné. Radiátor pracuje za přednastaveného nastavení teploty proti zamrznutí (5°C). (Když v rámci režimu proti zamrznutí bliká nastavování teploty, znamená to, že je radiátor v úsporném chodu proti zamrznutí). Světelný kruh indikátoru ukazuje oranžovou barvu.

Funkce paměti

Když není radiátor odpojen z elektrické sítě nebo když je v pohotovostním režimu, zapamatuje si poslední pracovní režim a nastavenou teplotu, tedy i po zapnutí pracuje za nastavené teploty. Údaje v paměti se resetují v případě, že je radiátor odpojen od zdroje napájení a nastavení teploty radiátoru se vrátí na přednastavené hodnoty (Režim běžného chodu, nejvyšší teplotní nastavení je 35 °C) při zapnutí.

BEZPEČNOSTNÍ PRVKY

Automatický teplotní vypínač: Tento radiátor je vybaven teplotním vypínačem, který vypne radiátor v případě, kdy se přehřeje za mimořádných podmínek. Jestli takový případ nastane, vypněte radiátor, odpojte jej ze zásuvky, prohlédněte jej a odstraňte jakékoliv předměty nacházející se na něm nebo v jeho blízkosti. Nechte jej vychladnout po dobu několika minut, a následně jej zase zapojte do zásuvky a uveďte radiátor do běžného provozu.

Spínač proti překlopení: Tento radiátor je vybaven bezpečnostním ochranným prvkem proti překlopení, který vypne radiátor v případě jeho překlopení se. Pokud se kdykoliv radiátor překlopí, uveďte jej zpátky do vzpřímené polohy. Radiátor se navrátí do běžného chodu.

ÚDRŽBA A ČIŠTĚNÍ

Před údržbou odpojte zástrčku ze zásuvky a ujistěte se, že radiátor vychladl.

Čištění povrchu: používejte čistý a suchý hadr. Jestli je na radiátoru značná špína, utřete ji pomocí vody o teplotě pod 50 °C a přidejte mírně neutrální mycí prostředek, poté zařízení osušte. Nepoužívejte čisticí tekutiny, které jsou mořidla, jako je benzín nebo různá ředidla.

TECHNICKÉ PARAMETRY

| Model | Výkonový rozsah (W) | | |
|-----------|---------------------|---------|--------|
| | Nízký | Střední | Vysoký |
| OR2300PEM | 1000 | 1300 | 2300 |

OCHRANA ŽIVOTNÍHO PROSTŘEDÍ

Pokud zařízení používáte v zemích Evropské unie, musí být splněny následující povinnosti:

LIKVIDACE:

Nevyhazujte tento výrobek do netříděného komunálního odpadu. Je u něj potřebný sběr tohoto typu odpadu pro speciální zpracování.

Je zakázáno vyhazovat toto zařízení do domácího odpadu.

Je několik možností likvidace tohoto zařízení:

- Obec zřídila systém sběru, v ideálním případě zdarma pro uživatele, kde může být likvidován odpad s elektronikou.
- Při koupi nového výrobku převezme obchodník starý výrobek zpět, v ideálním případě zdarma.
- Výrobce převezme staré zařízení k likvidaci zpět, v ideálním případě zdarma pro uživatele.
- Protože staré výrobky obsahují cenné zdroje, mohou být prodány provozovatelům kovošrotu.



Likvidace odpadu v přírodě, v lesích a na loukách ohrožuje Vaše zdraví v případě úniku nebezpečných látek do podzemních vod, odkud proniknou do potravinového řetězce.

YHRAZUJEME SI PRÁVO NA ZMĚNY, KTERÉ NEOVLIVŇUJÍ FUNKČNOST ZAŘÍZENÍ..

Návod k obsluze a sestavení můžete najít také na našich webových stránkách <http://www.gorenje.cz>

UPOZORNENIE

-  Zariadenie môžu používať deti staršie ako 8 rokov, staršie osoby a osoby s pohybovými poruchami, mentálnymi poruchami alebo s poruchami vnímania alebo osoby bez skúseností a znalostí môžu zariadenie používať iba pod dozorom alebo ak boli poučené o bezpečnom používaní spotrebiča a ak si uvedomujú možné nebezpečenstvo.
-  Deti by sa so spotrebičom nemali hrať.
-  Deti by nemali spotrebič čistiť alebo vykonávať jeho údržbu bez dozoru.
-  Inštalácia by sa mala vykonávať v súlade s platnými nariadeniami a podľa pokynov výrobcu.
-  Nepokúšajte sa sami opraviť poruchy na keramickom ohrievači.
-  Kontaktujte najbližšie autorizované servisné centrum.
-  Aby ste predišli prehriatiu, nezakrývajte ohrievač.
-  Ak je napájací kábel poškodený, musí ho vymeniť výrobca, jeho servisný zástupca alebo podobne kvalifikovaná osoba.
-  Nepoužívajte tento ohrievač v bezprostrednej blízkosti vane, sprchy alebo bazénu.
-  Niektoré časti tohto výrobku môžu byť počas používania veľmi horúce a môžu spôsobiť popáleniny. Je potrebné zvýšiť pozornosť v prípade, ak sa v blízkosti spotrebiča vyskytujú deti alebo zraniteľné osoby.
-  Tento ohrievač nie je vybavený zariadením na ovládanie teploty v izbe.
-  Nepoužívajte tento ohrievač v malých izbách, ak sa v izbe nachádzajú osoby, ktoré sa nedokážu dostať z izby samé, pokiaľ nie je zabezpečený stály dozor v takejto izbe.
-  Nezakrývajte zariadenie. Mohlo by dôjsť k poškodeniu zariadenia alebo by dokonca mohol vzniknúť požiar!
-  Nepoužívajte ohrievač vonku. Toto zariadenie je určené iba pre bežné domáce použitie v interiéri. Ak chcete odpojiť ohrievač, nastavte ovládacie prvky do polohy OFF a potom odpojte napájací kábel zo zásuvky.
-  Tento ohrievač je naplnený presným množstvom špeciálneho oleja. Opravy vyžadujúce si otvorenie nádoby s olejom môže vykonávať iba výrobca alebo jeho servisný agent, ktorých je nutné kontaktovať v prípade úniku oleja. Pri vyradení ohrievača dodržiavajte pokyny týkajúce sa likvidácie oleja.

Vážený zákazník, ďakujeme vám za zakúpenie nášho výrobku.

PRED INŠTALÁCIOU A PRVÝM POUŽITÍM OLEJOVÉHO OHRIEVAČA SI POZORNE PREČÍTAJTE TENTO NÁVOD NA POUŽITIE.

Tento ohrievač bol vyrobený v súlade s príslušnými normami, bol skúšaný príslušnými orgánmi, tak ako je uvedené v bezpečnostnom certifikáte. Jeho technické vlastnosti sú uvedené na štítku.

HLAVNÉ ČASTI

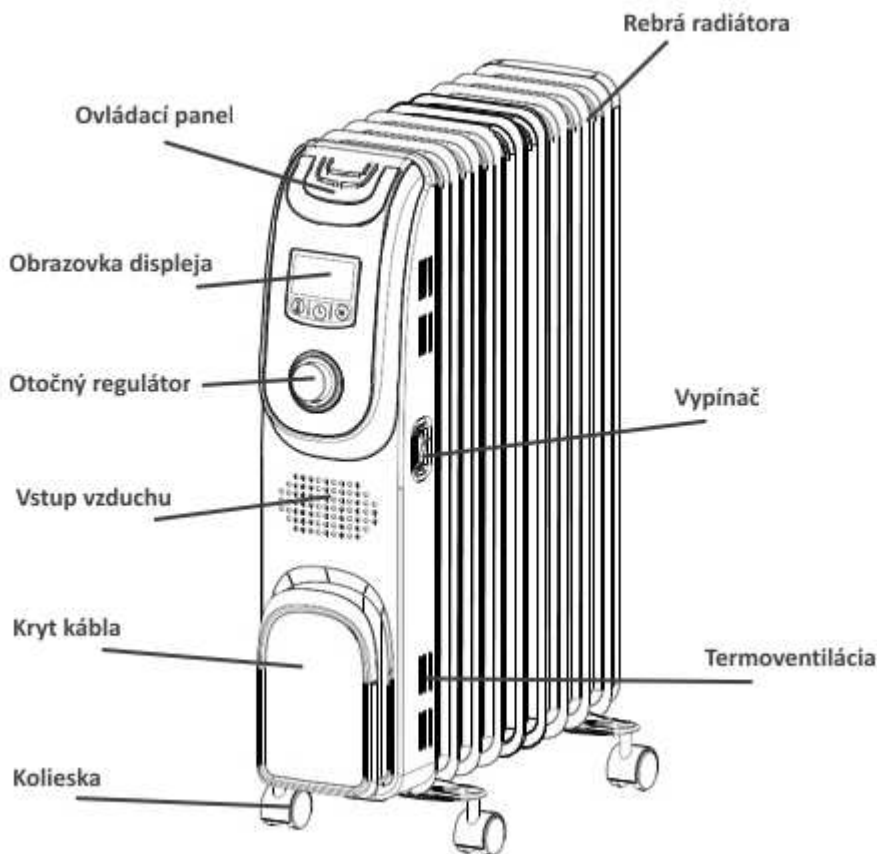

NÁVOD NA MONTÁŽ

Vybalte svoj ohrievač a nájdite držiak koliesok a krídlové matice pre montáž medzi rebrá.

- 1) Uistite sa, že ohrievač nie je zapojený do siete a že je v polohe „OFF“.
- 2) **OTOČTE OHRIEVAČ HORE NOHAMI.**
- 3) Pripojte držiak koliesok na ohrievač podľa Obr. 1. U plech sa upevňuje medzi posledné dve rebrá a druhý sa upevní pod kovovú riadiacu skrinku.
- 4) Upevnite kolieska na zvislú os oboch držiakov koliesok.
- 5) Založte krídlové matice a bezpečne ich utiahnite.
- 6) **OTOČTE OHRIEVAČ DO SPRÁVNEJ POLOHY.** Váš ohrievač je pripravený na použitie.

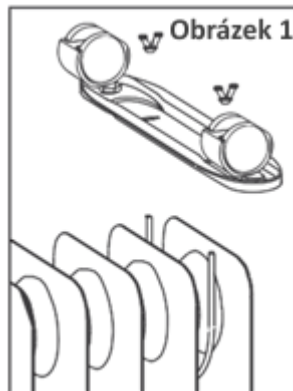

PREVÁDZKA

Zapnite ohrievač, stlačte vypínač na dolnej strane do polohy ON. Rozsvieti sa ukazovateľ napájania a bzučiak vydá signál o tom, že zariadenie je v pohotovostnom režime.

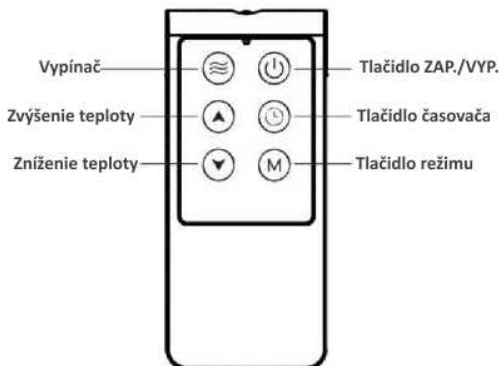



FUNKCIE



ON/OFF (ZAP/VYP)

V Pohotovostnom režime stlačte tlačidlo  (alebo na diaľkovom ovládaní), ohrievač sa dostane do Normálneho režimu, pracuje s najvyšším výkonom a automaticky nastaví teplotu na 35°C alebo sa dostane do posledného stavu v pohotovostnom režime (Poznámka: ak sa napájanie nepreruší). Opakovane stlačte tlačidlo, až kým sa ohrievač nedostane do pohotovostného režimu.

Prepínanie režimov

V Pracovnom stave stlačte tlačidlo  (alebo  na diaľkovom ovládaní), ohrievač bude prepínať medzi Normálnym režimom – Režimom rýchleho ohrevu – Úsporným režimom – Temperačným režimom — Normálnym režimom.



Prepínanie úrovni

V Normálnom režime opakovane stlačte tlačidlo  (alebo  na diaľkovom ovládaní), aby ste prepli medzi Vysokou (oranžová) — Strednou (zelená) — Nízkou (červená) — OFF (VYP) — Vysokou (oranžová) úrovňou.

Nastavenie teploty



V Normálnom režime stlačte tlačidlo , aby ste skontrolovali aktuálne nastavenú teplotu, ikona teploty bude blikať. Otočte regulátorom, aby ste upravili nastavenú teplotu, okamžite automaticky opustí rozhranie nastavenia, ak sa nič neudeje po dobu 3s, a zobrazí nastavenú teplotu.

Časovač zapnutia ON (ZAP)



V stave OFF (VYP) stlačte tlačidlo  (alebo  na diaľkovom ovládaní), aby ste sa dostali do rozhrania pre nastavenie časovača zapnutia, čas nastavenia a ikona časovača budú blikať, otočte regulátorom, aby ste nastavili čas, okamžite automaticky opustí rozhranie nastavenia, ak sa nič neudeje po dobu 3s. Ak je nastavenie na hodnote 0, zruší na časovač zapnutia.

Po dosiahnutí nastaveného času ON sa ohrievač automaticky zapne a pracuje s nastavením posledného pohotovostného režimu. Rozsah nastavenia času je 0-24H, jednotkou nastavenia je 1 hodina.



Časovač vypnutia OFF (VYP)

V stave ON (ZAP) stlačte tlačidlo  (alebo  na diaľkovom ovládaní), aby ste sa dostali do rozhrania pre nastavenie časovača, otočte regulátorom, aby ste nastavili čas, okamžite automaticky opustí rozhranie nastavenia, ak sa nič neudeje po dobu 3s. Ak je nastavenie na hodnote 0, zruší na časovač vypnutia. Po dosiahnutí nastaveného času OFF sa ohrievač automaticky prepne do pohotovostného režimu a prestane pracovať. Rozsah nastavenia času je 0-24H, jednotkou nastavenia je 1 hodina.

Diaľkové ovládanie ▼ a ▲

Ak je zariadenie v pracovnom režime, stlačte tlačidlo  na ovládacom paneli, stlačte „▼“ alebo „▲“, aby ste nastavili teplotu od 5°C do 35°C. Stlačte tlačidlo  na diaľkovom ovládaní, stlačte „▼“ alebo „▲“, aby ste nastavili čas od 0 do 24 hodín.

Predstavenie režimov

- Normálny režim  : v tomto režime pracuje ohrievač na úrovni nastavenia. Po dosiahnutí nastavenej teploty prestane ohrievať a nastavená teplota bliká.
- Úsporný režim **ECO**: v tomto režime pracuje ohrievač normálne, úroveň a nastavená teplota sa nedajú meniť, ohrievač pracuje pri pevne nastavenej teplote (22°C). (Ak v Úspornom režime bliká nastavená teplota, znamená to, že ohrievač je v pracovnom stave zachovania tepla a úspory energie). Svetelný kruh ukazovateľa svieti na zeleno.
- Temperačný režim  : v tomto režime stlačte tlačidlo, aby ste nastavili úroveň, ale nastavená teplota sa nedá upraviť, ohrievač pracuje pri pevne nastavenej teplote (5°C). (Ak v Temperačnom režime bliká nastavená teplota, znamená to, že ohrievač je v pracovnom stave zachovania tepla). Svetelný kruh ukazovateľa svieti na oranžovo.

Funkcia pamäte

AK napájanie ohrievača nebolo prerušené, alebo ak je ohrievač v Pohotovostnom režime, dokáže si zapamätať posledný pracovný režim a nastavenú teplotu a po zapnutí bude pracovať pri tejto teplote nastavenia. Údaje sa z pamäte vymažú po prerušení napájania a nastavená teplota sa po zapnutí vráti do továrenského nastavenia (Normálny režim, vysoká, nastavená teplota je 35°C)..

BEZPEČNOSTNÉ VLASTNOSTI

Tepelná poistka: Tento ohrievač obsahuje tepelnú poistku, ktorá vypne ohrievač v prípade jeho prehriatia, ktoré je spôsobené abnormálnymi podmienkami. Ak nastane takáto situácia, vypnite ohrievač, odpojte ho od napájania a skontrolujte ho a odstráňte všetky predmety na alebo v blízkosti ohrievača. Nechajte ho, aby vychladol, a potom ho opäť zapojte a pokračujte v normálnej prevádzke.

Poistka pri prevrátení: Tento ohrievač obsahuje bezpečnostnú funkciu pri prevrátení, ktorá vypne ohrievač v prípade jeho prevrátenia. Ak sa kedykoľvek ohrievač prevráti, vráťte ho okamžite do správnej polohy. Ohrievač bude v normálnej prevádzke.

ÚDRŽBA A ČISTENIE

Pred akoukoľvek údržbou odpojte ohrievač od napájania a ubezpečte sa, že ohrievač vychladol.

Čistenie povrchu: používajte čistú a suchú utierku. Ak je povrch príliš špinavý, umyte ho vodou, ktorá nemá viac ako 50°C, a pridajte trochu neutrálneho čistiaceho prostriedku, potom ohrievač osušte. Nepoužívajte čistiace kvapaliny, ktoré sú leptavé, ako napríklad benzín alebo riadidlo.

TECHNICKÉ PARAMETRE

| Model | Výkonový rozsah (W) | | |
|-----------|---------------------|---------|--------|
| | Nízky | Stredný | Vysoký |
| OR2300PEM | 1000 | 1300 | 2300 |

SK

OCHRANA ŽIVOTNÉHO PROSTREDIA

Ak používate zariadenie v európskych krajinách, je potrebné dodržiavať nasledovné informácie:

LIKVIDÁCIA: Nelikvidujte tento výrobok ako netriedený domáci odpad. Je nutné zbierať tento odpad samostatne za účelom špeciálnej likvidácie.

Je zakázané odhadzovať tento výrobok do domáceho odpadu.

Pre účely likvidácie je niekoľko riešení:

- Odniesť spotrebič do zberných centier určených na likvidáciu elektronických spotrebičov.
- Pri kúpe nového výrobku od vás vezme predajca váš starý spotrebič.
- Výrobca vezme starý spotrebič späť.
- Keďže staré výrobky obsahujú cenné zdroje, je možné ich predat' v zberniach druhotných surovín.

Divoká likvidácia odpadu v lesoch a v prírode ohrozuje vaše zdravie, pretože nebezpečné látky by mohli uniknúť do podzemných vôd a mohli by si tak nájsť cestu do potravinového reťazca



VYHRADZUJEME SI PRÁVO VYKONAŤ ZMENY, KTORÉ NEOVPLYVŇUJÚ FUNKČNOSŤ ZARIADENIA.

Návod na použitie nájdete aj na našej web stránke <http://www.gorenje.sk>

