



BOSCH



TAT 3A004



Návod k použití

TAT 3A004

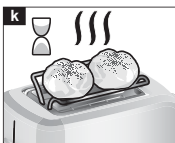
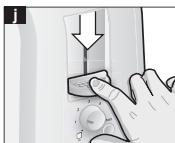
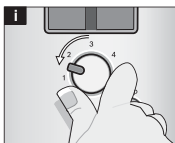
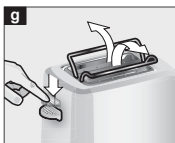
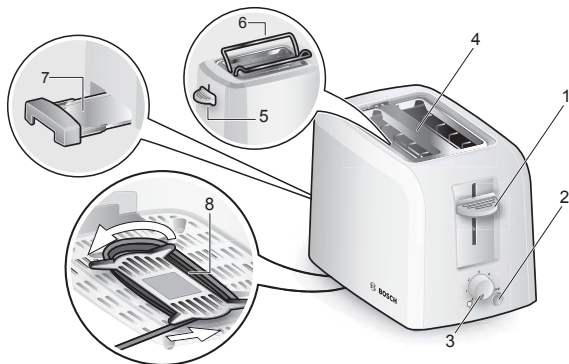
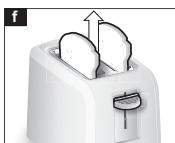
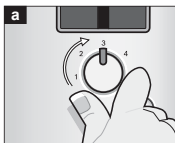

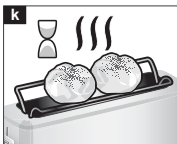
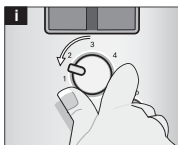
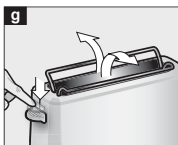
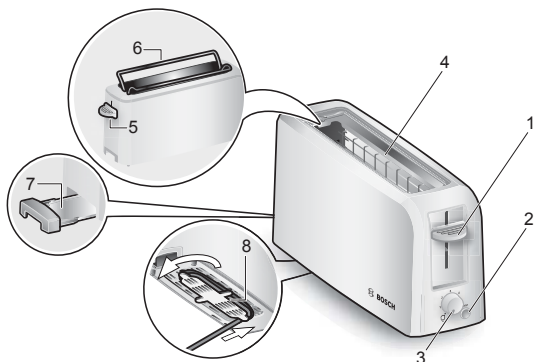
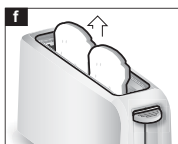
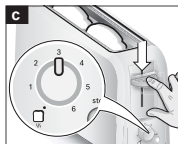
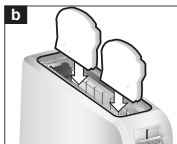
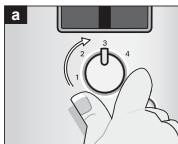

Bezpečnostní pokyny

Tento spotřebič je určen pro domácnost, nikoliv ke komerčním účelům. Použití podobné domácímu obsahuje např. použití v kuchyňkách pro zaměstnance obchodů, kanceláří, zemědělských a jiných obchodních provozů, stejně jako používání hosty v penzionech, malých hotelech a v podobných ubytovacích zařízeních.

Nebezpečí zasažení elektrickým

proudem a nebezpečí požáru!

Spotřebič připojujte a používejte jen podle údajů na typovém štítku. Používejte spotřebič jen v případě, že není poškozený přírodní síťový kabel ani spotřebič. Dohlížejte na děti, aby si se spotřebičem nehrály. Děti mladší 8 let držte od přírodního kabelu a spotřebiče v bezpečné vzdálenosti. Děti mladší 8 let nesmí tento spotřebič používat, starší děti jej smí používat pod dozorem. Spotřebič a přírodní kabel nenechávejte v blízkosti dětí. Osoby se sníženými fyzickými, sensorickými nebo mentálními schopnostmi, nebo s nedostatkem vědomostí a zkušeností ke správnému a bezpečnému ovládní spotřebiče, smí spotřebič používat pouze pod dohledem odpovědné osoby anebo byly poučeny a pochopily rizika, která z použití vyplývají. Čištění a uživatelskou údržbu nesmí provádět děti, jen pokud jsou starší 8 let a jsou pod dozorem. Po každém použití nebo v případě poruchy okamžitě vytáhněte síťovou zástrčku.

Z bezpečnostních důvodů, smí opravy spotřebiče, např. výměnu poškozeného kabelu, provádět pouze náš zákaznický servis.

Přírodní síťový kabel se nesmí:

- dotýkat horkých částí;
- tahat přes ostré hrany;
- používat k přenášení spotřebiče.

Nikdy nestrkejte do opékací štěrbiny žádné předměty. Topinkovač provozujte pouze vestoje. Chléb může hořet. Topinkovač nikdy neprovozujte v blízkosti nebo pod záclonami nebo jinými hořlavými materiály. Nikdy nezakrývejte opékací štěrbinu. Topinkovač se během provozu velmi zahřívá, dotýkejte se jen ovládacích prvků. Start-šoupátko zatlačte dolů pouze během topinkování, nikdy jej neblokuje. Nepoužívejte potraviny, ze kterých by během toastování nebo opékání kapala tekutina, nebezpečí požáru.

Na topinkovač během provozu neustále dohlížejte!



Spotřebič nepoužívejte v blízkosti vody, která je naplněna ve vaně, v umyvadle nebo v jiných nádobách.

Srdečně blahopřejeme k zakoupení tohoto spotřebiče značky Bosch. Získali jste velmi kvalitní produkt, který Vám připraví hodně radosti.

Návod k použití si pečlivě prostudujte, řiďte se podle něj a dobře jej uschovejte! Při předání další osobě přiložte také tento návod.

Tento návod k použití popisuje různé modely:

- Topinkovač s dlouhou štěrbinou
- Kompaktní topinkovač

Popis spotřebiče a ovládací prvky

- 1 Start-šoupátko
- 2 Tlačítko **stop** s LED
- 3 Otočný spínač (pro stupeň opečení)
- 4 Opékací štěrbinu
- 5 Spínač (pro integrovaný nástavec na housky)
- 6 Nástavec na housky
- 7 Zásuvka na drobky
- 8 Navijení kabelu

Před prvním použitím

- Odstraňte nálepky a fólie.
- Topinkovač nejdříve minimálně 3 krát rozehřejte bez chleba při otevřeném okně s nejvyšším nastavením stupně opékání, poté jej nechte vychladnout.

Ovládání

Spotřebič nikdy neprovozujte bez zásuvky na drobky 7!

Topinkování

- Přívodní kabel vytáhněte na požadovanou délku a zapojte.
- Otočným spínačem **3** nastavte požadovaný stupeň opékání mezi 1 a 6. Střední stupeň opečení dozlatova 3-4.
- Topinkovací chléb vložte do opékací štěrbinu **4**.
- Start-šoupátko **1** zatlačte dolů až nadoraz. Rozsvítí se LED tlačítko **stop 2**.
- Opékání je ukončeno, jakmile chléb vyskočí nahoru. LED tlačítko **stop 2** zhasne.

Informace: Pro snadnější vyjímání, chleba, posuňte start-šoupátko **1** směrem nahoru.

Pokud chcete topinkování předčasně ukončit, stiskněte tlačítko **stop 2**.

Tip: U jednoho chleba nastavte nižší stupeň opékání než u dvou kousků chleba.

Ohřívání studeného chleba nebo toastu

- Stupeň opékání nastavte do polohy .
- Vložte chléb a start-šoupátko **1** posuňte dolů až nadoraz.

Opékání

Na nástavec na housky **6** nepokládejte hliníkovou fólii! Opékejte pouze s vysunutým nástavcem na housky **6**. Nikdy současně netopinkujte a neopékejte!

- Spínač **5** zatlačte dolů až nadoraz. Nástavec na housky **6** se vysune.

- Housky položte na nástavec na housky **6**.
- Požadovaný stupeň opékání nastavte pomocí otočného spínače **3** na maximální stupeň 2.
- Start-šoupátko **1** zatlačte dolů až nadoraz.

Všeobecně

Topinkovací chléb opékejte dozlatova namísto tmavě hněda, spálené zbytky odstraňte. Potraviny s vysokým obsahem škrobu, zejména obilné nebo bramborové produkty, neopékejte příliš intenzivně (příprava bez akrylamidu).

Upozornění: Pokud se vložený chléb v topinkovači zasekne, topinkovač se automaticky vypne. Vytáhněte síťovou zástrčku a po vychladnutí chléb opatrně odstraňte.

Čištění a péče

Nebezpečí zasažení elektrickým proudem!

Spotřebič nikdy neponořujte do vody ani nemyjte v myčce nádobí! Nepoužívejte parní čističe.

- Vytáhněte síťovou zástrčku a topinkovač nechte vychladnout. Drobky pod nástavcem na housky odstraňte pomocí štětce.
- Vytáhněte a vytřete zásuvku na drobky **7**.
- Plášť utřete pouze vlhkou utěrkou, nepoužívejte žádné agresivní a drhající čisticí prostředky.
- Spotřebič nečistěte sprejem na gril nebo pečící troubu.

Likvidace

Tento spotřebič je označen v souladu s evropskou směrnicí 2002/96/EG o starých elektrických a elektronických spotřebičích (waste electrical and electronic equipment - WEEE). Směrnice stanovuje rámcové podmínky pro zpětný odběr a recyklaci starých spotřebičů platné po celé Evropské unii. O aktuálních možnostech likvidace se informujte u svého specializovaného prodejce.

Změny jsou vyhrazeny.

Případné technické změny, tiskové chyby a odlišnosti ve vyobrazení jsou vyhrazeny bez upozornění. Aktuální návod najdete na webových stránkách www.bosch-home.com/cz.

Záruční podmínky

společnosti BSH domácí spotřebiče s.r.o.

1. Záruka

Na tento výrobek je v souladu § 2113 a násl. zákona č. 89/2012 Sb., občanský zákoník, in platném znění, poskytována **záruka za jakost 24 měsíců** (dále jen „záruka“), která běží zpravidla od odevzdání výrobku zákazníkovi. Pokud byla sjednána delší záruka, řídí se tato speciálními pravidly.

Záruka 24 měsíců je poskytována pouze zákazníkovi spotřebiteli a jen na výrobek **k běžnému užívání v domácnosti**. Zákazníkovi podnikateli nebo jiné právnické osobě je poskytnuta 24 měsíční záruka za předpokladu, že se koupě netýká jeho podnikatelské činnosti (např. prádelna, ubytovací služby, restaurační zařízení apod.), způsob užívání je obdobný užívání v domácnosti a výrobek není prokazatelně přetěžován (kumulativně); v ostatních případech je poskytována záruka v délce 6 měsíců. Společnost BSH domácí spotřebiče s.r.o. si vyhrazuje právo omezit plnění záruky nad rámec 6 měsíců v případě, že bude zjevné, že spotřebič není provozován v souladu s výše uvedenými podmínkami.

2. Pořizovací doklad a záruční list

Základním průkazem práv zákazníka je **pořizovací doklad** (paragon, faktura, leasingová smlouva apod.). Pokud byl při prodeji vydán **záruční list**, je tento součástí výrobku s výrobním číslem uvedeným na přední straně tohoto záručního listu. Nedílnou součástí záručního listu je pořizovací doklad. Zákazník si ve vlastním zájmu pořizovací doklad i záruční list pečlivě uschová.

Bezplatný záruční servis je možno poskytnout jen v případě předložení pořizovacího dokladu nebo v případě prodloužené záruky i vyplněného záručního listu a vystaveného certifikátu, pokud byl vydán. Záruční list vyplňuje prodejce a je v zájmu zákazníka zkontrolovat správnost a úplnost uvedených údajů. Záruční list je platný pouze v originálu, na kopie nebude brán zřetel.

3. Uplatnění záruky

Zákazník má v rámci poskytnuté záruky právo na bezplatné, včasné a řádné odstranění reklamované vady výrobku, a to opravou, popřípadě – není-li to vzhledem k povaze (zn. příčině i projevu) vady neúměrné – právo na výměnu výrobku nebo jeho vadné součásti. Za zákonem stanovených podmínek může být poskytnuta sleva na výrobku anebo může být výrobek vrácen.

Záruční oprava se vztahuje výhradně na vady, které vzniknou průkazně v době platné záruky. Takto vzniklé vady je oprávněn odstranit pouze **autorizovaný servis**. Uplatnit záruku může zákazník u autorizovaného servisu nebo v prodejně, kde byl výrobek zakoupen, a to bez zbytečného odkladu, nejpozději však do konce záruční doby. Zvolí-li zákazník jiný, než nejbližší autorizovaný servis, bude na něm, aby nesl v souvislosti s tím zvýšené náklady.

Autorizovaný servis posoudí oprávněnost reklamace a podle povahy vady výrobku rozhodne o způsobu řešení reklamace.

Seznam autorizovaných servisů je k dispozici na www.bosch-home.com/cz.

Doba, po kterou zákazník nemůže výrobek z důvodu vady používat, se do záruční doby nepočítá. O tuto dobu se záruční doba prodlužuje. Při výměně se **běh záruční doby** neobnovuje. Při opravě nedochází k běhu nové záruční doby týkající se opravené součásti či součástíky.

Po provedení záruční opravy je autorizovaný servis povinen vydat zákazníkovi čitelnou kopii opravního listu. **Opravní list** slouží k prokazování práv zákazníka, proto je ve vlastním zájmu zákazníka před podpisem opravního listu zkontrolovat jeho obsah a kopii opravního listu pečlivě uschovat.

Zákazník je povinen poskytnout autorizovanému servisu **součinnost** k ověření existence reklamované vady a k jejímu odstranění (včetně odpovídajícího potřebného vyzkoušení nebo demontáže výrobku).

Při uplatnění reklamace předá zákazník **výrobek čistý** v souladu s hygienickými předpisy nebo obecnými hygienickými zásadami včetně všech jeho součástí a příslušenství, umožňujících takové ověření a odstranění vady. V případě, že výrobek nedodá kompletní a je-li kompletnost výrobku nezbytná k zjištění existence reklamované vady a/nebo k jejímu odstranění, běh lhůty k vyřízení reklamace začíná až dodáním chybějících součástí.

4. Neoprávněnost reklamace

Reklamacie není oprávněná v případech, vznikla-li závada nebo poškození:

- prokazatelně nesprávným užíváním výrobku (např. v rozporu s návodem, s pokyny uvedenými na obalu výrobku či v záručním listě, užíváním v rozporu s obecně známými pravidly užívání předmětného výrobku, provozem při nesprávném napájecím napětí, připojování na nedovolené zdroje proudu, užíváním zboží v nevhodných podmínkách – vlhko, prašnost, extrémní tvrdost vody apod.) anebo jiným nesprávným jednáním uživatele (např. neodbornou instalací či zapojením);
- prokazatelně nedovolenými zásahy do přístroje (konstrukční nebo jiná úprava, neodborná montáž), živelnou katastrofou nebo mechanickým poškozením výrobku;
- nese-li předložený záruční list zjevné známky provedených změn údajů nebo je-li na výrobku odlišné výrobní číslo od toho, jež je uvedeno v záručním listě;
- u estetických komponentů, nezajišťujících funkčnost výrobku z důvodu:
 - transportního poškození nebo přemísťováním (poškrábání, promáčknutí, praskliny, rozbitá skla a police apod.)
 - nefunkčních estetických komponentů jako jsou madla, skla, ovládací spínače apod., které jsou důsledkem běžného opotřebení
 - změny barvy plastových komponentů (jedná se o běžný fyzikálně chemický jev po čase používání)
 - vady spotřebních materiálů, u kterých je doba životnosti daná charakterem součástky (žárovky, vodní filtry, vzduchové, prachové filtry, uhlíkové filtry všeho druhu, akumulátory, baterie, apod.)
 - vady příslušenství a volitelné vybavy, způsobené nevhodnou manipulací nebo nepřiměřeným zacházením

Ze záručních oprav jsou vyloučeny případy běžné údržby nebo čištění, instalace, programování, kontroly parametrů výrobku.

5. Náhradní díly

Záruka na samostatně prodané náhradní díly výrobku je poskytována v délce 6 měsíců, a to za předpokladu jeho odborné instalace.

6. Pozáruční servis

V případě placené pozáruční opravy provedené autorizovaným servisem se poskytuje záruka v délce 24 měsíců.

7. Rozšířená záruka nad rámec zákona

U spotřebičů (pračky, myčky) sériové vybavených systémem Aqua-Stop (patent BSH) je výrobcem poskytnuta záruka na škody způsobené chybou tohoto systému. Na tyto škody je zákazníkovi spotřebiteli poskytnuta náhrada, a to po celou dobu životnosti spotřebiče. Vyloučena je náhrada škody v případě, kdy nebyl spotřebič zapojen do elektrického obvodu pod proudem.

8. Upozornění pro prodejce

Prodejce je povinen vyplnit správně a úplně záruční list v den prodeje výrobku. Při případné předprodejní reklamaci je třeba předložit řádně vyplněný reklamační protokol a pořizovací doklad (fakturu).

9. Ochrana osobních údajů

Osobní údaje zákazníka kupujícího budou použity výhradně k účelům pro zpracování objednávek a k případnému vyřízení záruky v souladu se zák. č. 101/2000 Sb., o ochraně osobních údajů.

10. Prohlášení o hygienické nezávadnosti výrobků

Všechny výrobky distribuované společností BSH domácí spotřebiče s.r.o. a přicházející do styku s potravinami splňují požadavky o hygienické nezávadnosti dle zákona č.258/2000 Sb., vyhlášky 38/2001 Sb. Toto prohlášení se vztahuje na všechny výrobky přicházející do styku s potravinami uvedené v aktuálním ceníku společnosti BSH domácí spotřebiče s.r.o.

Ujištění dovozce o vydání prohlášení o shodě

Vážený zákazníku,

dle § 13, odst.5 zákona č.22/1997 Sb. Vás ujišťujeme, že na všechny výrobky distribuované společností BSH domácí spotřebiče s.r.o. našim obchodním partnerem bylo vydáno prohlášení o shodě ve smyslu zákona č. 22/1997 Sb a nařízení vlády č. 17/2003 Sb., 616/2006 Sb. a 22/2003 Sb. a příslušných nařízení vlády. Toto ujištění dovozce o vydání prohlášení o shodě se vztahuje na všechny výrobky včetně plynových spotřebičů, které jsou obsaženy v aktuálním ceníku firmy BSH domácí spotřebiče s.r.o.

B/S/H/

Kontakt na servis domácích spotřebičů BOSCH

BSH domácí spotřebiče s.r.o.
Radlická 350
158 00 Praha 5

Přijem oprav
Tel.: +420 251 095 546
Email: opravy@bshg.com

Objednávky příslušenství a náhradních dílů
Tel.: +420 251 095 556
Email: dily@bshg.com

Zákaznické poradenství
Tel.: +420 251 095 555
Email: bosch.spotrebice@bshg.com

Aktuální informace o servisu naleznete na internetových stránkách www.bosch-home.com/cz.
Zde máte možnost sjednat opravu pomocí online formuláře.

Návod na obsluhu

TAT 3A004

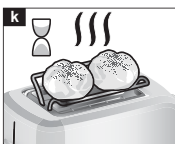
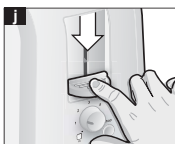
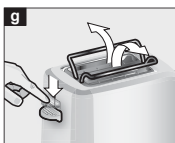
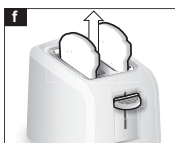
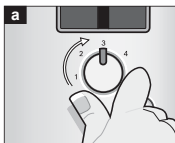

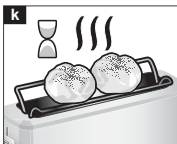
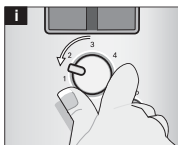
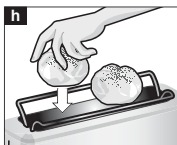
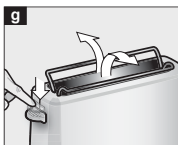
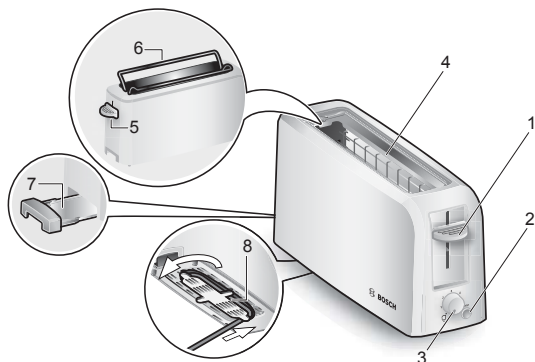
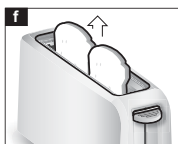
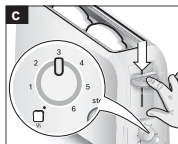
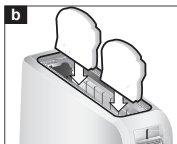
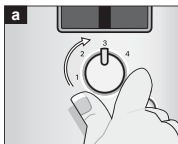

Bezpečnostné pokyny

Tento spotrebič je určený pre domácnosť, nie pre komerčné účely. Použitie podobné domácemu obsahuje napr. použitie v kuchynkách pre zamestnancov obchodov, kancelárií, poľnohospodárskych a iných obchodných prevádzok, rovnako ako používanie hosťami v penziónoch, malých hoteloch a v podobných ubytovacích zariadeniach.

Nebezpečenstvo zasiahnutia elektrickým prúdom a nebezpečenstvo požiaru!

Spotrebič pripájajte a používajte iba podľa údajov na typovom štítku. Používajte spotrebič len v prípade, že nie je poškodený prívodný sieťový kábel ani spotrebič. Dozerajte na deti, aby sa so spotrebičom nehrali. Deti mladšie ako 8 rokov držte od prívodného kábla a od spotrebiča v bezpečnej vzdialenosti. Deti mladšie ako 8 rokov nesmú tento spotrebič používať, staršie deti ho môžu používať pod dozorom. Spotrebič a prívodný kábel nenechávajte v blízkosti detí. Osoby so zníženými fyzickými, senzorickými alebo mentálnymi schopnosťami, alebo s nedostatkom vedomostí a skúseností ku správne a bezpečne ovládaniu spotrebiča, môžu spotrebič používať iba pod dozorom zodpovednej osoby alebo ak boli poučené a pochopili riziká, ktoré z použitia vyplývajú. Čistenie a bežnú údržbu nesmú vykonávať deti, iba ak sú staršie ako 8 rokov a sú pod dozorom. Po každom použití alebo v prípade poruchy ihneď vytiahnite sieťovú zástrčku. Z bezpečnostných dôvodov, musí opravy spotrebiča, napr. výmenu poškodeného kábla, vykonávať iba náš zákaznícky servis.

Prívodný sieťový kábel sa nesmie:

- dotýkať horúcich častí;
- ťahať cez ostré hrany;
- používať na prenášanie spotrebiča.

Nikdy nestrkajte do otvoru na opekanie žiadne predmety. Hriankovač používajte iba postojačky. Chlieb môže zhorieť. Hriankovač nikdy nepoužívajte v blízkosti alebo pod záclonami alebo inými horľavými materiálmi. Nikdy nezakrývajte otvor na opekanie. Hriankovač môže byť počas prevádzky horúci, dotýkajte sa ho len za ovládacie prvky. Tlačidlo Štart zatlačte dole len pri opekaní, nikdy ho neblokujte. Nepoužívajte potraviny, z ktorých by počas opekania kvapkala tekutina, nebezpečenstvo požiaru.

Na hriankovač počas prevádzky neustále dozerajte!



Spotrebič nepoužívajte v blízkosti vody, ktorá je naplnená vo vani, v umývadle alebo v iných nádobách.

Srdečne blahoželáme k zakúpeniu tohto spotrebiča značky Bosch. Získali ste veľmi kvalitný produkt, ktorý Vám prinesie veľa radosti.

Návod na obsluhu si pozorne preštudujte, riad'te sa podľa neho a dobre ho uschovajte! Pri predaní ďalšej osobe priložte taktiež tento návod.

Tento návod na obsluhu opisuje rôzne modely:

- Hriankovač s dlhou štrbinou
- Kompaktný hriankovač

Opis spotrebiča a ovládacie prvky

- 1 Tlačidlo Štart
- 2 Tlačidlo **stop** s LED osvetlením
- 3 Otočný spínač (pre stupeň opečenia)
- 4 Otvor na opekание
- 5 Spínač (pre integrovaný nástavec na žemle)
- 6 Nástavec na žemle
- 7 Miska na omrvinky
- 8 Navíjanie kábla

Pred prvým použitím

- Odstráňte nálepky a fólie.
- Najskôr minimálne 3 krát rozohrejte hriankovač bez chleba pri otvorenom okne s najvyšším nastaveným stupňom opečenia, potom nechajte vychladnúť.

Obsluha

Spotrebič nikdy nepoužívajte bez misky na omrvinky 7!

Opekание

- Prívodný kábel vytiahnite na požadovanú dĺžku a zapojte.
- Otočným spínačom **3** nastavte požadovaný stupeň opečenia medzi 1 a 6. Stredný stupeň opečenia dozlatista 3-4.
- Chlieb vložte do otvoru na opekание **4**.
- Tlačidlo Štart **1** zatlačte dole až nadoraz. Rozsvieti sa LED tlačidlo **stop 2**.
- Opekание je ukončené, akonáhle chlieb vyskočí smerom hore. LED tlačidlo **stop 2** zhasne.

Informácie: Pre jednoduchšie vyberanie, chleba, posuňte tlačidlo Štart **1** smerom hore.

Ak chcete opekание predčasne ukončiť, stlačte tlačidlo **stop 2**.

Tip: Keď opekáte jeden kúsok chleba nastavte nižší stupeň opečania ako keď opekáte dva kúsky chleba.

Rozmrazovanie studeného chleba alebo toastu

- Stupeň opečania nastavte do polohy .
- Vložte chlieb a tlačidlo Štart **1** posuňte dole až nadoraz.

Opekание žemlí

Na nástavec na žemle **6** neukladajte hliníkovú fóliu! Opekajte iba s vysunutým nástavcom na žemle **6**. Nikdy súčasne nehriankujte a neopakajte!

- Spínač **5** zatlačte dole až nadoraz. Nástavec na žemle **6** sa vysunie.

- Žemle položte na nástavec **6**.
- Požadovaný stupeň opekania nastavte pomocou otočného spínača **3** na maximálny stupeň 2.
- Tlačidlo Štart 1 zatlačte dole až nadoraz.

Všeobecne

Chlieb opekajte dozlatista namiesto do tmavo hnedá, spálené zvyšky odstráňte. Potraviny s vysokým obsahom škrobu, hlavne obilninové alebo zemiakové produkty, nepekajte veľmi intenzívne (príprava bez akrylamidu).

Upozornenie: Ak sa vložený chlieb v hriankovači zasekne, hriankovač sa automaticky vypne. Vytiahnite sieťovú zástrčku a po vychladnutí chlieb opatrne vyberte.

Čistenie a údržba

Nebezpečenstvo úrazu elektrickým prúdom!

Spotrebič nikdy neponárajte do vody ani neumývajte v umývačke riadu! Nepoužívajte parné čističe.

- Vytiahnite sieťovú zástrčku a hriankovač nechajte vychladnúť. Omrvinky pod nástavcom na žemle odstráňte pomocou štetca.
- Vytiahnite a utrite misku na omrvinky **7**.
- Plášť utrite iba vlhkou utierkou, nepoužívajte žiadne agresívne a drsné čistiace prostriedky.
- Spotrebič nečistite sprejom na gril alebo rúru na pečenie.

Likvidácia

Tento spotrebič je označený v súlade s európskou smernicou 2002/96/EG o starých elektrických a elektronických spotrebičoch (waste electrical and electronic equipment - WEEE). Smernica stanovuje rámčové podmienky pre spätný odber a recykláciu starých spotrebičov platné po celej Európskej únii. O aktuálnych možnostiach likvidácie sa informujte u svojho špecializovaného predajcu.

Zmeny sú vyhradené.

Prípadné technické zmeny, tlačové chyby a odlišnosti vo vyobrazení sú vyhradené bez upozornenia. Aktuálny návod nájdete na webových stránkach www.bosch-home.com/sk.

**BOSCH**

Stvorené pre život

Záručný list

firmy **BSH** domáci spotrebiče s.r.o.**2 roky**záruka od výrobcu
na všetky spotrebičeDovozca: **BSH domáci spotrebiče s.r.o.**

Radlická 350

158 00 Praha 5

Výrobok:	Produktové číslo: E-Nr.
	Poradové číslo: FD
Dátum predaja, pečiatka, podpis	Dátum montáže, pečiatka, podpis

Predajca je povinný úplne a čitateľne vyplniť všetky požadované údaje v záručnom liste v deň predaja spotrebiča. Neoddeliteľnou súčasťou tohto záručného listu je daňový doklad o predaji výrobku.

Záručný list je dokladom práv spotrebiteľa v zmysle Občianskeho zákonníka. Je súčasťou výrobku s výrobným číslom uvedeným na prednej strane tohto záručného listu, zvlášť v prípadoch dlhších než zákonom daná záručná lehota je záručný list jedným z dokázateľných prostriedkov práv užívateľa. Je v záujme spotrebiteľa, aby si skontroloval správnosť a úplnosť všetkých uvedených údajov, ako i to, či dostal od predajcu záručný list so správnym označením pre uvedený druh výrobku.

Odporúča sa, aby výrobky montoval a uviedol do prevádzky autorizovaný servis, ktorý poskytuje záruku odbornej montáže, predvedenie a preskúšanie výrobku.

Montáž a inštalácia spotrebiča musí byť vykonaná v súlade s vyhláškou ÚBP SR č. 718/2002 Z. z. súvisiacich predpisov a noriem v platnom znení.

Pred montážou výrobku je nutné, aby boli splnené všetky podmienky pre pripojenie na inžinierske siete podľa platných noriem a podľa návodu na použitie.

Zápisy o uskutočnených opravách:

Dátum objed. opravy	Dátum dokončenia	Číslo oprav. listu	Stručný opis poruchy

Upozornenie pre predajcov

Predajca je povinný dať zákazníkovi platný doklad o predaji, kde bude uvedený dátum predaja a označenie spotrebiča, a súčasťou dokladu o kúpe tovaru je správne a úplne vyplnený záručný list v deň predaja výrobku. V prípade predpredajnej reklamácie je potrebné predložiť riadne vyplnený reklamačný protokol.

Záručné podmienky

- na výrobok sa poskytuje záručná lehota **24 mesiacov** odo dňa zakúpenia výrobku kupujúcim
- spotrebiteľ je oprávnený chybu vytknúť do šiestich mesiacov od jej zistenia, najneskôr však do uplynutia záručnej lehoty
- pri reklamácií je podmienkou predložiť platný daňový doklad o kúpe výrobku (napr. pokladničný blok, faktúru a pod.)
- ak je výrobok používaný na iný než výrobcom stanovený účel alebo je výrobok používaný v rámci predmetu obchodnej činnosti, poskytuje sa záručná lehota 6 mesiacov odo dňa zakúpenia, keďže spotrebiče sú určené výhradne na použitie v domácnosti
- za chybu výrobku sa nepovažuje jeho nadmerné opotrebovanie a z toho vyplývajúce absencie niektorých pôvodných vlastností, ktoré boli spôsobené napr. zanedbaním bežnej údržby, čistenia, nadmerným používaním výrobku
- záručná lehota neplatí počas obdobia, keď kupujúci nemôže užívať tovar pre jeho chyby, za ktoré zodpovedá predávajúci
- ak nebude zistená žiadna porucha, na ktorú sa vzťahuje bezplatná záručná oprava, alebo bude zistená porucha nezavinená výrobcom, hradí náklady spojené s vyslaním servisného technika osoba, ktorá uplatnila nárok na túto opravu
- záručné opravy vykonávajú autorizované servisné strediská podľa zoznamu uvedeného v tomto záručnom liste

Právo na bezplatnú opravu výrobku na náklady BSH domáci spotrebiče s.r.o., organizačná zložka Bratislava, zaniká, ak:

- je nečitateľný výrobný štítok alebo na výrobku chýba,
- údaje na doklade o predaji sa líšia od údajov uvedených na výrobnom štítku spotrebiča,
- výrobok bol namontovaný v rozpore s návodom na montáž, prípadne nebol dodržaný súlad s platnými STN alebo s návodom na obsluhu,
- výrobok bol neodborne namontovaný alebo nebol uvedený do prevádzky organizáciou oprávnenou v zmysle vyhlášky ÚBP SR č. 718/2002 Z. z., platí pre plynové spotrebiče a spotrebiče s elektrickým napájaním 400 V, ako i pre spotrebiče dodávané bez elektrického kábla, prípadne bez elektrickej koncovky,
- bola vykonaná konštrukčná zmena alebo zásah do výrobku neoprávnenou osobou,
- porucha na výrobku vznikla použitím neoriginálnych náhradných dielov alebo príslušenstva,
- ide o poškodenie: mechanické, nadmernou záťažou, v dôsledku vodného kameňa, neodborného zapojenia, živelnou pohromou, vonkajšími vplyvmi a pod.

Vyhlásenie o hygienickej neškodnosti výrobku

Všetky výrobky distribuované spoločnosťou BSH domáci spotrebiče s.r.o., organizačná zložka Bratislava, prichádzajúce do styku s potravinami **spĺňajú požiadavky** o hygienickej neškodnosti podľa **európskej normy EC 1935/2004**. Toto vyhlásenie sa vzťahuje na všetky výrobky prichádzajúce do styku s potravinami uvedené v aktuálnom cenníku BSH domáci spotrebiče s.r.o., organizačná zložka Bratislava.

Symbol uvedený na výrobku alebo jeho obale upozorňuje na to, že výrobok po skončení jeho životnosti nepatrí k bežnému domácejmu odpadu, ale ho treba odovzdať do špeciálnej zberne odpadu na recyklovanie elektrických alebo elektronických spotrebičov. Vašou podporou správnej likvidácie pomáhate opäť získať cenné suroviny a chrániť tak životné prostredie. Ďalšie informácie o recyklovaní tohto výrobku získate na miestnom úrade, v zberni odpadu alebo v združení Envidom, ktoré zabezpečuje zber, prepravu, spracovanie, recykláciu a ekologické zneškodňovanie elektroodpadu v zmysle zákona.



Uistenie dovozcu o vydaní vyhlásenia o zhode

Vážený zákazník,

Podľa zákona č. 264/1999 Z. z. Vás uistujeme, že na všetky výrobky distribuované spoločnosťou BSH domáci spotrebiče s. r. o. našim obchodným partnerom, bolo vydané prehlásenie o zhode v zmysle zákona č. 264/1999 Z. z. a príslušných nariadení vlády. Toto uistenie dovozcu o vydaní prehlásenia o zhode sa vzťahuje na všetky výrobky vrátane plynových spotrebičov, ktoré sú obsiahnuté v aktuálnom cenníku firmy BSH domáci spotrebiče s. r. o.

Kontakt na servis domácich spotrebičov BOSCH

Dodávateľ:

BSH domácí spotřebiče s.r.o. – organizačná zložka Bratislava

BSH domácí spotřebiče s.r.o.
Radlická 350
158 00 Praha 5

Prijem opráv:

Tel.: +421 244 450 808
Email: **opravy@bshg.com**

Objednávky príslušenstva a náhradných dielov:

Tel.: +421 244 452 041
Email: **dily@bshg.com**

Zákaznícke poradenstvo:

Tel.: +421 244 452 041
Email: **bosch.spotrebice@bshg.com**

Aktuálne informácie o servise nájdete na internetových stránkach **www.bosch-home.com/sk**.

Tu máte možnosť si dojednať opravu pomocou online formulára.