

# SONY®

## Home Audio System

---

Bruksanvisning SE

---

Betjeningsvejledning DK

---

Návod k obsluze CZ

## VARNING

Täck inte över ventilationsöppningarna på apparaten med tidningar, dukar, gardiner och liknande eftersom det kan orsaka brand.

Utsätt inte apparaten för öppen eld (till exempel, tända ljus).

Skydda apparaten mot stänk och väta och placera inte vätskefyllda föremål, t.ex. vaser, på apparaten. På så sätt undviker du risk för brand eller elektriska stötar.

Eftersom kontakten används för att koppla bort enheten från elnätet, bör du se till att det vägguttag du använder är lätt att komma åt. Om du upptäcker fel på enheten ska du omedelbart dra ut kontakten från vägguttaget.

Placera inte enheten i trånga utrymmen, t.ex. i en bokhylla eller i en inbyggd låda.

Även om enheten är avstängd är den inte bortkopplad från elnätet så länge den är ansluten till ett vägguttag.

Endast för användning inomhus.

### **Följande information gäller endast utrustning som säljs i de länder/regioner som följer EMC-direktivet.**

Denna utrustning har testats och håller sig inom gränserna i EMC-direktivet med en anslutningskabel kortare än 3 meter.

## VARNING

Risk för explosion om batteriet byts ut mot en felaktig typ.

Batterier eller apparater med batterier får inte utsättas för hög värme som t.ex. direkt solljus, eld eller liknande.

## VARNING

Användning av optiska instrument med denna produkt ökar risken för ögonskador.

## För kunder i Europa

CLASS 1 LASER PRODUCT  
LASER KLASSE 1  
LUOKAN 1 LASERLAITE  
KLASS 1 LASERAPPARAT

Denna apparat klassificeras som en CLASS 1 LASER-produkt enligt IEC 60825-1:2007 och IEC 60825-1:2014. Denna markering finns på baksidans utsida.

### **Hantering av förbrukade batterier samt elektrisk och elektronisk utrustning (gäller inom EU och andra länder med separata insamlingsystem)**



Symbolen på produkten, batteriet eller förpackningen anger att produkten och batteriet inte ska hanteras som hushållsavfall. På vissa

batterier kan denna symbol användas i kombination med en kemisk symbol. Den kemiska symbolen för bly (Pb) läggs till om batteriet innehåller mer än 0,004 % bly. Genom att säkerställa att dessa produkter och batterier hanteras på rätt sätt bidrar du till att förebygga eventuella negativa miljö- och hälsoeffekter som orsakas av felaktig avfallshantering. Återvinning av materialet bidrar till att bevara naturresurser. När det gäller produkter som av säkerhets-, prestanda- eller dataintegritetsskäl kräver permanent anslutning till ett inbyggt batteri ska detta batteri alltid bytas av en auktoriserad servicetekniker. För att säkerställa att batteriet och de elektriska och elektroniska produkterna hanteras korrekt ska de levereras till en lämplig återvinningsstation för elektriska och elektroniska produkter när de är förbrukade. Information om alla andra batterityper finner du i avsnittet om

säker borttagning av batteriet. Lämna in batteriet på en lämplig återvinningsstation för förbrukade batterier. Kontakta dina lokala myndigheter, din lokala avfallshanterings tjänst eller affären där du köpte produkten eller batteriet för mer detaljerad information om hur du återvinner produkten eller batteriet.

## **Meddelande till kunder: följande information gäller endast utrustning som säljs i de länder som följer**

### **EU-direktiv**

Den här produkten har tillverkats av, eller på uppdrag av Sony Corporation. EU-importör: Sony Europe Limited. Frågor till EU-importören eller frågor som rör produkternas överensstämmelse i Europa skall sändas till tillverkarens auktoriserade representant, Sony Belgium, bijkantoor van Sony Europe Limited, Da Vincilaan 7-D1, 1935 Zaventem, Belgien.

Härmed försäkrar Sony Corporation att denna utrustning överensstämmer med direktiv 2014/53/EU. Den fullständiga texten till EU-försäkran om överensstämmelse finns på följande webbadress: <http://www.compliance.sony.de/>



Giltigheten för CE-märkningen är begränsad till endast de länder där den är lagligt verkställd, främst i EES-länderna (Europeiska ekonomiska samarbetsområdet) och Schweiz.

Denna radioutrustning är ämnad för att användas med den/de godkända versionen/versionerna av programvaran som står i EU-försäkran om överensstämmelse. Programvaran som finns laddad i denna radioutrustning har verifierats i sin överensstämmelse med de nödvändiga kraven i direktiv 2014/53/EU.

Du kan kontrollera programvaruversionen genom att trycka på OPTIONS, och sedan välja "SYSTEM" – "VERSION" med / och .

Detta Hemmaljudsystem är utformat för att användas för följande ändamål:

- Spela upp musik/videokällor på skivor eller USB-enheter
- Överföra musik till USB-enheter
- Lyssna på radiostationer
- Lyssna på TV-ljud
- Streama musik från BLUETOOTH-enheter
- Njut av sociala sammankomster med funktionerna för trådbunden och trådlös Party Chain

## **Licens- och varumärkesmeddelande**

- **DVD** är ett varumärke som tillhör DVD Format/Logo Licensing Corporation.
- "DVD+RW", "DVD-RW", "DVD+R", "DVD-R", "DVD VIDEO" och "CD" -logotyperna är varumärken.
- WALKMAN® och WALKMAN®-logotypen är registrerade varumärken som tillhör Sony Corporation.
- MPEG Layer-3-ljudkodningsteknik och patent licensierade från Fraunhofer IIS och Thomson.

- Windows Media är antingen ett registrerat varumärke eller ett varumärke som tillhör Microsoft Corporation i USA och/eller andra länder.
- Denna produkt är skyddad av vissa immateriella rättigheter tillhörande Microsoft Corporation. Användning eller distribution av sådan teknik utanför denna produkt är förbjuden utan licens från Microsoft eller ett auktoriserat Microsoft-dotterbolag.
- Systemet innehåller Dolby\* Digital.  
\* Tillverkad på licens från Dolby Laboratories. Dolby, Dolby Audio och den dubbla D-symbolen är varumärken som tillhör Dolby Laboratories.
- Systemet innehåller High-Definition Multimedia Interface (HDMI™) -teknik. Benämningarna HDMI och HDMI High-Definition Multimedia Interface och HDMI-logotypen är varumärken eller registrerade varumärken som tillhör HDMI Licensing Administrator, Inc. i USA och andra länder.
- "BRAVIA" är ett varumärke som tillhör Sony Corporation.
- LDAC™ och LDAC-logotypen är varumärken som tillhör Sony Corporation.
- BLUETOOTH® ordmärke och logotyper är registrerade varumärken som ägs av Bluetooth SIG, Inc., och någon användning av sådana märken av Sony Corporation är licensierad. Övriga varumärken och varunamn tillhör respektive företag.
- N-Mark är ett varumärke eller registrerat varumärke som tillhör NFC Forum, Inc. i USA och i andra länder.
- Android, Google Play och Google Play-logotypen är varumärken som tillhör Google LLC.
- Apple, Apple-logotypen, iPhone, iPod och iPod touch är varumärken som tillhör Apple Inc., registrerade i USA och andra länder. App Store är ett tjänstevaremärke som tillhör Apple Inc.
- Användning av Made for Apple-märket innebär att ett tillbehör har utformats för att ansluta specifikt till den eller de Apple-produkter som identifierats i märket och har certifierats av utvecklaren för att uppfylla Apple prestandanormer. Apple ansvarar inte för denna komponents funktion eller för att komponenten uppfyller säkerhets- och rättsstandarder.
- DENNA PRODUKT ÄR LICENSERAD UNDER MPEG-4 VISUAL PATENTPORTFÖLJLICENS FÖR PERSONLIGT OCH ICKE-KOMMERSIELLT BRUK AV EN KONSUMENT FÖR ATT
  - (i) KODA VIDEO I ÖVERENSSTÄMMELSE MED MPEG-4 VISUAL-STANDARDEN ("MPEG-4 VIDEO")

OCH/ELLER

  - (ii) AVKODA MPEG-4 VIDEO SOM KODATS AV EN KONSUMENT FÖR PERSONLIGT OCH ICKE-KOMMERSIELLT BRUK OCH/ELLER ANSKAFFATS FRÅN EN VIDEOLEVERANTÖR LICENSERAD ATT LEVERERA MPEG-4 VIDEO.

INGEN LICENS BEVILJAS ELLER UNDERFÖRSTÅS FÖR NÅGOT ANNAT SYFTE. YTTERLIGARE UPPLYSNINGAR INKLUSIVE DE SOM ÄR RELATERADE TILL PROMOTIONELL, INTERN OCH KOMMERSIELL ANVÄNDNING OCH LICENSERING KAN HÄMTAS FRÅN MPEG LA, L.L.C.  
[HTTP://WWW.MPEGLA.COM](http://www.mpegla.com)
- Alla andra varumärken tillhör respektive ägare.

- Varumärken samt <sup>TM</sup>- och <sup>®</sup>-märkning specificeras inte i denna bruksanvisning.

---

## Angående den här bruksanvisningen

- Anvisningarna i denna bruksanvisning gäller för modellerna MHC-V82D och MHC-V72D. I den här bruksanvisningen används MHC-V82D för illustrationsändamål, om inget annat anges.
- I denna bruksanvisning förklaras huvudsakligen de olika funktionerna på fjärrkontrollen men samma funktioner kan även utföras med de kontroller på enheten som har likadana eller liknande namn.
- Ikoner som **DVD-V**, listade högst upp i varje förklaring, anger vilken typ av media som kan användas med funktionen som beskrivs.
- Några illustrationer presenteras som konceptuella ritningar, och kan skilja sig från de faktiska produkterna.
- De föremål som visas på TV-skärmen kan variera beroende på område.
- Standardinställningen är understruken.
- Texten som visas inom vinkelparentes ([--]) visas på TV-skärmen och texten inom citattecknen ("--") visas på displayen.

---

# Innehållsförteckning

Angående den här bruksanvisningen .....	5
Uppackning.....	9
Spelbara skivor eller filer på skivor/USB-enheter .....	9
Webbplatser för kompatibla enheter .....	11
Översikt över komponenter och kontroller.....	12

---

## Komma igång

Koppla ihop systemet.....	17
Sätta i batterier .....	18
Att bära enheten.....	18
Ändra färgsystemet .....	19
Utför snabbinstallation .....	19
Stänga av demonstration ....	20

---

## Skiva/USB-uppspelning

Grundläggande uppspelning.....	20
Andra uppspelningalternativ .....	21
Använda uppspelningssläget.....	23
Begränsar uppspelning av skivan (föräldrakontroll).....	25
Se information på en skiva och en USB-enhet .....	26
Att använda Inställningsmenyn .....	26

---

## USB-överföring

Överföra musik .....	30
Radera ljudfiler eller mappar på USB-enheten .....	32

---

## Tuner

Lyssna på radio .....	33
-----------------------	----

---

## BLUETOOTH-anslutning

Streama musik från en BLUETOOTH-enhet .....	34
Para systemet med en BLUETOOTH-enhet .....	34
Lyssna på musik på en parad BLUETOOTH-enhet ....	36
Att ansluta detta system med flera BLUETOOTH- enheter (Multi- enhetsanslutning).....	36
BLUETOOTH-anslutning med ett tryck av NFC .....	37
Ställa in BLUETOOTH- ljudavkodare .....	38
Ställ in BLUETOOTH- standby-läge .....	38
Slå på eller av BLUETOOTH- signalen .....	39

---

## App-kontroll

Använda systemet med "Sony   Music Center" och "Fiestable"-appar .....	39
Uppnå och dela en Party People-ranking och få bonusfunktioner (Party King).....	40
Använda röstkontroll via "Fiestable" .....	41
Skapa partyljusatmosfär via "Fiestable" .....	41

---

## Kontroll för HDMI

Använda Kontroll för HDMI-funktionen .....	42
--	----

---

## Gest-kontroll

Använda uppspelning, DJ-effekt, sampler och karaoke .....	44
Kontrollera din rösts eller musikkällans tonhöjd .....	45
Avaktivering av kontrollerna på enheten under en kort tid (Party Lock) .....	47

---

## Ljudanpassning

Anpassa ljudet .....	47
Att skapa din egen ljudeffekt.....	48

---

## Multisystem-uppspelning

Att använda den trådbunden Party Chain-funktionen .....	49
Njut av den trådlös Party Chain-funktionen.....	51
Lyssna på musik trådlöst med två system (Speaker Add-funktion) .....	53

---

## Karaoke

Sjunga med: Karaoke .....	54
Njut av ljudet från en gitarr .....	55

---

## Övriga funktioner

Spela trummor (Taiko) .....	56
Njut av musik med belysning (Party Light/ Speaker Light).....	58
Använda insomningstimern .....	58
Använda röstvägledning .....	59
Använda extrautrustning.....	59
Inaktivera kontrollerna på enheten (Child Lock) .....	60
Ställa in automatisk standby-funktion.....	60
Lyssna på inbyggd ljuddemonstration.....	60
Uppdatera programvaran .....	61

---

## Övrig information

Felsökning.....	61
Försiktighetsåtgärder .....	71
Specifikationer.....	73
Föräldrakontroll områdeskodslista .....	76
Språkkodslista.....	77



---

## Uppackning

- Denna enhet (MHC-V82D eller MHC-V72D) (1)
- Fjärrkontroll (DC 3 V) (1)
- R03 (DC 1,5 V) (storlek AAA) batterier (2)
- FM antenn (1)
- Nätströmkabel (1)
- Nätkontaktadapter\* (1) (levereras endast för vissa områden)
  - \* Denna kontaktadapter är inte avsedd för användning i Chile, Paraguay och Uruguay. Använd denna kontaktadapter i de länder/regioner där det är nödvändigt.

### Obs!

När du packar upp kartongen, se till att två personer hanterar enheten. Att tappa enheten kan orsaka personsador och/eller egendomsskador.

---

## Spelbara skivor eller filer på skivor/USB-enheter

### Spelbara skivor

- DVD VIDEO
- DVD-R/-RW i DVD VIDEO-format eller videoläge
- DVD+R/+RW i DVD VIDEO-format
- VIDEO CD (Ver. 1.0, 1.1 och 2.0 skivor)
- Super VCD
- CD-R/-RW/-ROM i VIDEO CD-format eller super VCD-format
- AUDIO CD
- CD-R/-RW i AUDIO CD-format

- CD-R/-RW/-ROM i DATA CD<sup>1)</sup> format som innehåller MP3-filer (.mp3)<sup>2)3)</sup>, MPEG4-filer (.mp4/.m4v)<sup>3)4)</sup>, Xvid-filer (.avi) och överensstämmer med ISO 9660<sup>5)</sup> Nivå 1/Nivå 2 eller Joliet (utökat format).
- DVD-R/-RW/-ROM/+R/+RW i DATA DVD<sup>1)</sup> format som innehåller MP3-filer (.mp3)<sup>2)3)</sup>, MPEG4-filer (.mp4/.m4v)<sup>3)4)6)</sup>, Xvid-filer (.avi)<sup>6)7)</sup> och överensstämmer med UDF (Universal Disk Format).

### Spelbara filer på USB-enhet

- Musik:
  - MP3-filer (.mp3)<sup>2)3)</sup>, WMA-filer (.wma)<sup>3)8)</sup>, AAC-filer (.m4a/.mp4/.3gp)<sup>3)9)</sup>, WAV-filer (.wav)<sup>3)</sup>
- Video:
  - MPEG4-filer (.mp4/.m4v)<sup>3)4)6)</sup>, Xvid-filer (.avi)<sup>6)7)</sup>

- <sup>1)</sup> DATA CD/DATA DVD som skapats i Packet Write-format eller som inte har slutförts korrekt kan inte spelas upp.
- <sup>2)</sup> MP3 (MPEG 1 Audio Layer 3) är ett standardformat som definieras av ISO/MPEG för komprimerad ljuddata. MP3-filer måste vara i MPEG 1 Audio Layer 3-format. MP3 PRO-ljudfilen kan spelas upp som MP3-fil.
- <sup>3)</sup> Filer med upphovsrättsskydd (Digital Rights Management) kan inte spelas upp av systemet.
- <sup>4)</sup> MPEG4-filer måste spelas in i MP4-filformat. Följande video- och ljudavkodare stöds:
  - Videoavkodare: MPEG4 Enkel profil (AVC stöds ej.)
  - Ljudavkodare: AAC-LC (HE-AAC stöds ej.)
- <sup>5)</sup> Ett logiskt format av filer och mappar på CD-ROM, definierad av ISO (International Organization for Standardization).
- <sup>6)</sup> Videofiler som är större än 720 (bredd) × 576 (höjd) pixlar eller med ett förhållande med hög bredd och längd kan inte spelas upp.

- 7) Xvid-filer som är längre än 2 timmar eller om filen har kombinerats från två eller flera Xvid-filer kanske inte kan spelas upp.
- 8) WMA-fil i WMA DRM, WMA Lossless eller WMA PRO-format kan inte spelas upp.
- 9) AAC-fil i AAC DRM och AAC Lossless-format eller som är kodad vid 96 kHz kan inte spelas upp.

### **Obs!**

- Systemet försöker spela upp data med tilläggen ovan, även om det inte finns i formatet som stöds. Att spela upp dessa data kan generera ett högt brusande som kan skada ditt högtalarsystem.
- Du kan inte spela upp följande skivor/filer:
  - CPRM (Content Protection for Recordable Media) kompatibel DVD-R/-RW inspelad i Copy-Once-program
  - En skiva som har en icke-standardform (t.ex. hjärta, fyrkant, stjärna)
  - En skiva som har band, papper eller ett klistermärke fäst på den
  - Filer som är krypterade eller skyddade av lösenord.

### **Gällande CD-R/-RW och DVD-R/-RW/+R/+RW**

- I vissa fall kan en CD-R/-RW och DVD-R/-RW/+R/+RW inte spelas upp på det här systemet på grund av inspelningskvaliteten eller det fysiska tillståndet på skivan eller inspelningsenhetens egenskaper och författarprogramvara. Mer information finns i bruksanvisningen för inspelningsenheten.
- Vissa uppspelningsfunktioner fungerar inte med vissa DVD+R/+RW, även om de har slutförts korrekt. Se i så fall skivan genom normal uppspelning.

### **Gällande skivor**

- Denna produkt är utformad för att spela upp skivor som överensstämmer med Compact Disc (CD)-standarden.
- DualDisc och vissa musikskivor kodade med upphovsrättsskyddad teknik överensstämmer inte med CD-standarden. Därför kanske dessa skivor inte är kompatibla med den här produkten.

### **Gällande multisession-skiva**

Detta system kan spela upp kontinuerliga sessioner på en skiva när de spelas in i samma format som den första sessionen. Dock är uppspelningen inte garanterad.

### **Gällande**

#### **uppspelningsoperationer av DVD VIDEO och VIDEO CD**

Vissa uppspelningsoperationer för en DVD VIDEO eller VIDEO CD kan avsiktligt begränsas av mjukvaruproducenter. Därför kan vissa uppspelningsfunktioner inte vara tillgängliga. Var noga med att läsa bruksanvisningen för DVD VIDEO eller VIDEO CD.

### **Gällande spelbara filer**

- Uppspelningen kan ta längre tid att starta när:
  - en DATA CD/DATA DVD/USB-enhet spelas in med en komplicerad trädstruktur.
  - ljudfilerna eller videofilerna i en annan mapp har just spelats upp.
  - många mappar eller filer på USB-enheten.

- Systemet kan spela upp en DATA CD/DATA DVD eller en USB-enhet under följande förutsättningar:
  - Upp till ett djup på 8 mappar
  - Upp till 300 mappar
  - Upp till 999 filer i en skiva
  - Upp till 2 000 filer i en USB-enhet
  - Upp till 650 filer i en mapp
 Dessa siffror kan variera beroende på fil- eller mappkonfiguration.
- Mappar som inte har några ljudfiler eller videofiler hoppas över.
- Filer som överförs av en enhet, till exempel en dator, kanske inte spelas upp i den ordning de överfördes i.
- Uppspelningsordningen kanske inte är tillämplig beroende på vilken programvara som används för att skapa ljudfilen eller videofilen.
- Kompatibilitet med all kodning/skrivprogramvara för de stödda formaten, inspelningseinheterna och inspelningsmediet kan inte garanteras.
- Beroende på Xvid-filen kan bilden vara oklar eller så hoppar ljudet.

### Gällande USB-enheter

- Detta system garanterar inte korrekt funktion med alla USB-enheter.
- Anslut inte systemet och USB-enheten via en USB-hubb.
- Med vissa anslutna USB-enheter kan det ske en fördröjning innan en åtgärd utförs av detta system.
- Uppspelningsordningen för systemet kan skilja sig från uppspelningsordningen för den anslutna USB-enheten.
- Se till att inga virusdrabbade filer finns på USB-enheten innan du använder den.

---

## Webbplatser för kompatibla enheter

Se webbplatserna nedan för den senaste informationen om kompatibla USB- och BLUETOOTH-enheter.

### För kunder i Nord- och Sydamerika:

<<https://www.sony.com/am/support>>

### För kunder i Europa:

<<https://www.sony.eu/support>>

### För kunder i övriga länder/regioner:

<<https://www.sony-asia.com/support>>

### Kompatibla iPhone/iPod-modeller

Systemet är kompatibelt med iOS 10.0 eller senare.

De kompatibla iPhone/iPod-modellerna är följande. Uppdatera din iPhone/iPod med den senaste mjukvaran innan du använder systemet.

- iPhone X
- iPhone 8 Plus
- iPhone 8
- iPhone 7 Plus
- iPhone 7
- iPhone SE
- iPhone 6s Plus
- iPhone 6s
- iPhone 6 Plus
- iPhone 6
- iPhone 5s
- iPod touch (6:e generationen)

# Översikt över komponenter och kontroller

Enhet

Ovansida

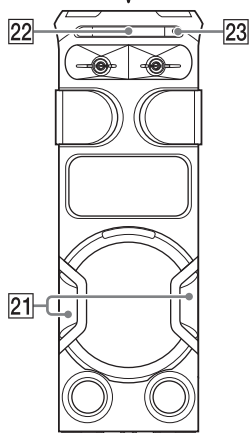
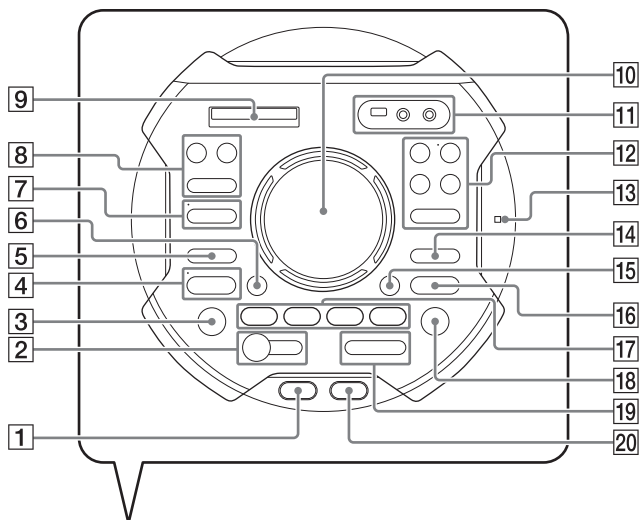



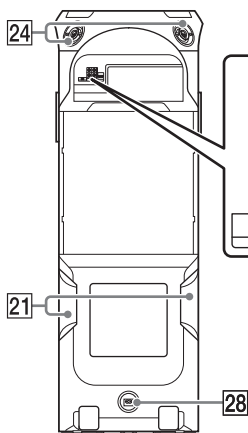

Framsida

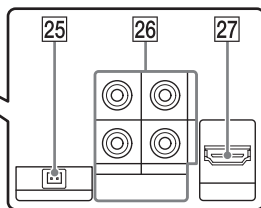

Baksida



- 1  (ström)  
Tryck för att slå på systemet, eller sätt det i viloläge.
- 2  (spela) (sid. 21, 36, 60)
- (stopp) (sid. 21, 23, 31, 33, 60)
- 3 FUNCTION (sid. 17, 20, 33, 35, 36, 59)
- 4 BLUETOOTH indikator (sid. 34)
- BLUETOOTH (sid. 36, 51, 53)
- PAIRING (sid. 35)
- 5 FIESTA (sid. 47)
- 6 GESTURE ON/OFF (sid. 44, 46)
- 7 MEGA BASS indikator (sid. 47)
- MEGA BASS (sid. 47)
- 8 WIRELESS PARTY CHAIN (sid. 51, 52)
- PARTY LIGHT (sid. 58)
- PARTY CHAIN (sid. 50)
- 9 Display
- 10 GESTURE CONTROL-sensor (sid. 44, 45, 56)
- 11 USB/MIC-skydd (sid. 31, 54, 55)
- ψ (USB) (REC/PLAY)-port (sid. 20, 31)
- MIC1-kontakt (sid. 54)
- MIC2/GUITAR-kontakt (sid. 54, 56)
- 12 VOICE CHANGER (sid. 55)
- GUITAR indikator (sid. 54, 56)
- GUITAR (sid. 54, 56)
- VOCAL FADER (sid. 55)
- MIC/GUITAR LEVEL +/- (sid. 54, 55)
- MIC ECHO (sid. 54)
- 13  (N-Mark) (sid. 37)
- 14  (mapp) +/- (sid. 21)
- 15 SOUND FIELD (sid. 47)
- 16 VOLUME +/-  
Justera volymen.
- 17 PLAYBACK (sid. 44)
- DJ (sid. 44)
- SAMPLER (sid. 44)
- KARAOKE (sid. 44)
- 18  (öppna/stäng) (sid. 20)

- 19 **◀◀/▶▶** (föregående/nästa)  
(sid. 21)

TUNING +/- (sid. 33)

- 20 **TAIKO** (sid. 56, 57)

- 21 **Party Light** (sid. 58)

Titta inte direkt på den lysande delen när belysningen är påslagen.

- 22 **Skivfack**

- 23 **Fjärrkontrollsensor**  
(sid. 18)

- 24 **Diskanthögtalare V/H Bak**  
Genererar 360° Live Sound med ett annat ljudtryck jämfört med högtalarna fram.

- 25 **FM ANTENNA terminal**  
(sid. 17)

- 26 **AUDIO/PARTY CHAIN IN (TV)**  
L/R-kontakter (sid. 17, 49, 59)

**AUDIO/PARTY CHAIN OUT**  
L/R-kontakter (sid. 17, 49)

- 27 **HDMI OUT (TV) ARC-kontakt**  
(sid. 17)

- 28 **AC IN-kontakt** (sid. 17)

## Fjärrkontroll

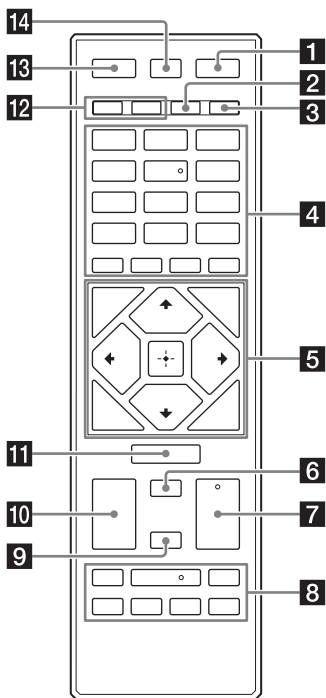

- 1 **⏻ (ström)**  
Tryck för att slå på systemet, eller sätt det i viloläge.
- 2 **▶ (PLAY MODE)** (sid. 23, 31)
- 3 **⏮ (REPEAT/FM MODE)** (sid. 24, 33)
- 4 **Numeriska (0 – 9) knappar<sup>1)2)</sup>**  
(sid. 21, 22, 23, 25, 27, 34)  
**MEGA BASS** (sid. 47)  
**REC TO USB** (sid. 31)

MEDIA MODE (sid. 20)

SUBTITLE (sid. 22)

AUDIO<sup>2)</sup> (sid. 22)

ANGLE (sid. 22)

SCORE (sid. 55)

VOICE CHANGER (sid. 55)

MIC LEVEL+/- (sid. 54,  
55)

VOCAL FADER (sid. 55)

MIC ECHO (sid. 54)

 (mapp) +/- (sid. 21)

KEY CONTROL  $\flat/\#$  (sid. 55)

## 5 DVD TOP MENU (sid. 21)

DVD/TUNER MENU (sid. 21,  
34)

CLEAR<sup>1)</sup> (sid. 22)

RETURN (sid. 21)

SETUP<sup>1)</sup> (sid. 26)

OPTIONS (sid. 30, 32,  
38, 45, 48, 50,  
59, 60)



Välj menyalternativen.

 (retur)

Bekräfta inställningarna.

## 6 SEARCH (sid. 21, 22)

## 7 (volym) +/-<sup>2)</sup>

Justera volymen.

## 8 (snabbspola bakåt/ framåt) (sid. 21)

 (spola långsamt bakåt/  
framåt) (sid. 21)

TUNING+/- (sid. 33)

 (spela)<sup>2)</sup> (sid. 21)

 (föregående/nästa)  
(sid. 21)

PRESET+/- (sid. 34)

 (paus) (sid. 21)

 (stopp) (sid. 21, 23,  
31, 33)

## 9 SHIFT

Håll knappen nedtryckt för att  
aktivera knapparna tryckta i rosa  
färg.

## 10 SOUND FIELD +/- (sid. 47)

## 11 FUNCTION (sid. 17, 20, 33, 59)

## 12 PARTY LIGHT (sid. 20, 58)

LIGHT MODE (sid. 58)

## 13 DISPLAY (sid. 20, 26, 33, 35)

 DISPLAY<sup>1)</sup> (sid. 26)

## 14 SLEEP (sid. 58)

<sup>1)</sup> Den här knappen är tryckt i rosa. För att använda den här knappen håller du ned SHIFT (9)-knappen och trycker på den här knappen.

2) Den numeriska knappen 5/AUDIO,  
◀ + och ▶ har en taktil punkt. Använd  
den taktila punkten som referens när du  
använder systemet.



## Koppla ihop systemet

Var noga med att göra kabelanslutningar innan du ansluter nätströmkabeln.

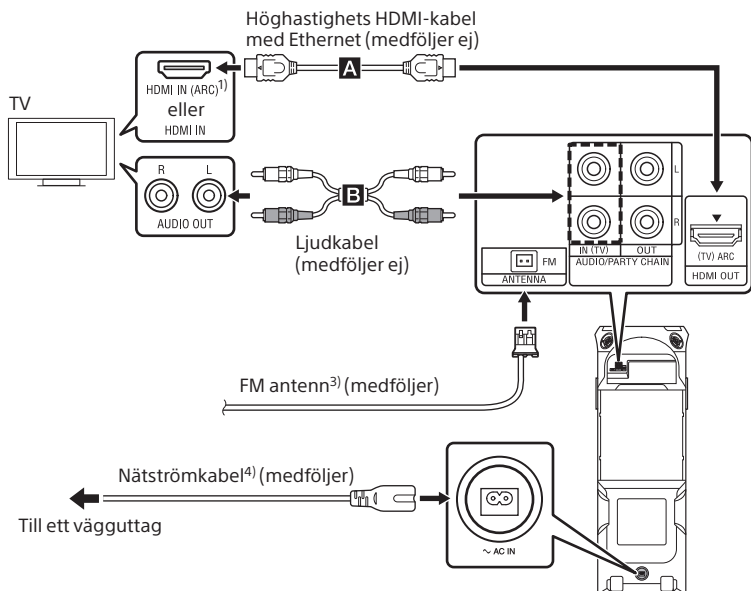

Välj anslutningsmetoder enligt kontakter på din TV.

	Tillgängliga kontakter på din TV		
	HDMI-kontakt med "ARC" <sup>1)</sup>	HDMI-kontakt utan "ARC"	Utan HDMI-kontakt
För att se video	<b>A</b>	<b>A</b>	–
För att lyssna på TV-ljud <sup>2)</sup>	<b>A</b>	<b>B</b>	<b>B</b>

<sup>1)</sup> Funktionen Returkanal för ljud (ARC) gör det möjligt för TV:n att mata ut ljud via systemet med endast en HDMI-kabelanslutning. För att ställa in ARC-funktionen på det här systemet, se [AUDIO RETURN CHANNEL] (sid. 29). För att kontrollera kompatibiliteten för din TV:s ARC-funktion, se bruksanvisningen som medföljde din TV.

<sup>2)</sup> För att lyssna på TV-ljud, tryck på FUNCTION upprepade gånger för att välja "TV".

<sup>3)</sup> Förläng antennen horisontellt. Håll antennen borta från nätströmkabeln och USB-kabeln för att undvika att ta upp brus.

- 4) Koppla in nätströmkabeln sist.  
Demonstrationen startar automatiskt.  
Om du trycker på  (ström) för att starta systemet, slutar demonstrationen.

### Obs!

- Anslut inte detta system till TV:n via videobandsspelaren.
- När ljudsignalerna som matas in till HDMI OUT (TV) ARC-kontakten i systemet är andra än 2-kanaliga linjära PCM-signaler, visas meddelandena "CODE 01" och "SGNL ERR" på enhetens display (sid. 67).

### Tips

- Du kan också njuta av ljudet av ljud/videoutrustning via systemet (sid. 59).
- Du kan också ansluta ljudingångarna till en extrautrustning (videobandspelare etc.) till AUDIO/PARTY CHAIN OUT L/R-kontakterna. Mer information finns i utrustningens bruksanvisning.
- Du kan njuta av funktionen trådbunden Party Chain genom att ansluta ett annat ljudsystem till det här systemet (sid. 49).
- Om ljudutgångsnivån från systemet är låg när du ansluter den extrautrustningen, försök att justera ljudutgångsinställningarna på den anslutna utrustningen. Det kan förbättra ljudutgångsnivån. Mer information finns i utrustningens bruksanvisning.

## Sätta i batterier

Sätt i de två medföljande R03-batterierna (storlek AAA), motsvarande de polariteter som visas nedan.

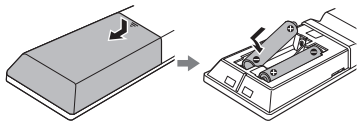

### Obs!

- Blanda inte ett gammalt batteri med ett nytt eller olika typer av batterier.
- Om du inte kommer att använda fjärrkontrollen under en längre period bör du ta ut batterierna för att undvika skada från batteriläckage och korrosion.

## Att styra systemet med fjärrkontrollen

Rikta fjärrkontrollen mot enhetens fjärrkontrollsensor.

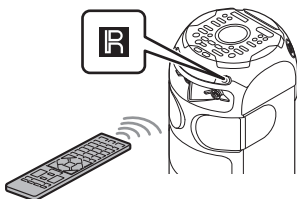

## Att bära enheten

Enheten har hjul och ett handtag så att du enkelt kan rulla den. Hjulen kan endast användas på plana ytor. Lyft enheten med två personer på ojämna ytor med hjälp av handtagen på enheten. Korrekt handplacering av enheten under transporten är mycket viktigt för att undvika personsador och/eller egendomssador. Koppla loss alla kablar innan du bär enheten.

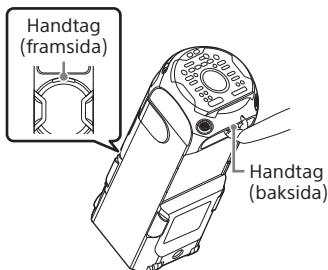

### Obs!

- Var försiktig när du bär enheten i en sluttning.
- Bär inte enheten med en person, bagage etc. på den.
- Låt inte barn eller spädbarn vara i närheten när du bär enheten.

## Ändra färgsystemet

(Förutom latinamerikanska, europeiska och ryska modeller)

Ställ in färgsystemet beroende på färgsystemet på din TV.

Varje gång du utför proceduren nedan ändras färgsystemet enligt följande:

NTSC ↔ PAL

Använd kontrollerna på enheten för att utföra denna handling.

- 1 Tryck på **⏻** för att slå på systemet.
- 2 Tryck på **FUNCTION** upprepade gånger för att välja "DVD/CD".
- 3 Tryck och håll ner **MIC ECHO** och **MEGA BASS** i minst 3 sekunder. "NTSC" eller "PAL" visas på displayen.

## Utför snabbinstallation

Innan du använder systemet kan du göra de minsta grundläggande justeringarna i snabbinställningen.

- 1 Sätt på din TV och välj ingången enligt anslutningen.
- 2 Tryck på **⏻** för att slå på systemet.
- 3 Tryck på **FUNCTION** upprepade gånger för att välja "DVD/CD". Meddelandet [Press ENTER to run QUICK SETUP.] visas längst ner på TV-skärmen. Meddelandet visas när du slår på systemet för första gången eller efter att ha utfört [ÅTERSTÄLLA] (se "Återställ inställningsmenyns inställningar till standard" på sid. 70).
- 4 Tryck på **+** utan att mata in en skiva. [LANGUAGE SETUP] visas på TV-skärmen. Visade objekt kan variera beroende på land eller region.

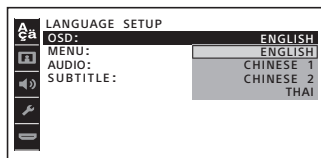

- 5 Tryck på **↕/↕** upprepade gånger för att välja ett språk och tryck sedan på **+**. [VIDEOINSTÄLLNING] visas på TV-skärmen.

**6** Tryck på  $\uparrow/\downarrow$  upprepade gånger för att välja inställningen som matchar din TV-typ och tryck sedan på  $\boxed{+}$ .

Efter att [Snabbinställningen är klar.] visas på TV-skärmen är systemet klart för uppspelning.

### Ändra inställningar manuellt

Se "Att använda inställningsmenyn" (sid. 26).

### Att avsluta snabbinstallation

Håll ner SHIFT och tryck på SETUP.

---

## Stänga av demonstration

Medan systemet är avstängt trycker du på DISPLAY upprepade gånger tills demonstrationen är avstängd (energispärläge).

Displayen och belysningen är avstängd för att spara ström.

För att aktivera demonstrationen, tryck på DISPLAY igen.

För att stänga av belysningen under demonstrationen, tryck på PARTY LIGHT.

## Skiva/USB-uppspelning

### Grundläggande uppspelning

DVD-V VIDEO CD C D DATA CD DATA DVD USB

För kompatibla USB-enheter, se "Webbplatser för kompatibla enheter" (sid. 11).

(Du kan använda endast din iPhone/iPod med detta system via BLUETOOTH-anslutning.)

**1** Tryck på FUNCTION upprepade gånger för att välja "DVD/CD" eller "USB".

**2** Förbered uppspelningskälla.

#### För DVD/CD-funktion:

Tryck på  $\blacktriangle$  på enheten för att öppna skivfacket och ladda en skiva med etiketten uppåt i skivfacket.

Tryck på  $\blacktriangle$  på enheten igen för att stänga skivfacket.

Tryck inte på skivfacket för att stänga det, eftersom det kan orsaka funktionsfel.

#### För USB-funktion:

Tryck för att öppna USB/MIC-skyddet och anslut sedan en USB-enhet till  $\downarrow$  (USB)-porten på enheten.

#### Obs!

Du kan använda en USB-adapter (medföljer ej) för att ansluta USB-enheten till enheten om USB-enheten inte kan anslutas till  $\downarrow$  (USB)-porten.

**3** **(DATA CD DATA DVD USB endast)**

Tryck på MEDIA MODE upprepade gånger för att välja [MUSIK] eller [VIDEO].

## 4 Tryck på ► för att starta uppspelningen.

### Övriga funktioner

Beroende på skivan eller filen kan det hända att funktionen inte fungerar.

För att	Gör detta
Stoppa uppspelning	Tryck på ■.
Pausa uppspelning	Tryck på ■■.
Återuppta uppspelning eller återgå till normal uppspelning	Tryck på ►.
Avbryt återställningspunkten	Tryck två gånger på ■.
Välj ett spår, en fil, ett kapitel eller en scen	Tryck på ◀◀ eller ▶▶ under uppspelning. Eller håll ned SHIFT och tryck på de numeriska knapparna och tryck sedan på [+].
Välj en mapp	Tryck upprepade gånger på [ ] +/-.
Visa DVD-titeln	Tryck på DVD TOP MENU.
Se DVD-menyn	Tryck på DVD/TUNER MENU.
Hitta en punkt snabbt när du snabbspolar bakåt eller framåt (Lock Search)	Tryck på ◀◀ eller ▶▶ under uppspelning. Varje gång du trycker på ◀◀ eller ▶▶ ändras uppspelningshastigheten.
Se varje bildruta (slow-motion-uppspelning)	Tryck på ■■ och tryck sedan på ◀◀ eller ▶▶. Varje gång du trycker på ◀◀ eller ▶▶ ändras uppspelningshastigheten.

## Att spela upp en specifik fil

- 1 Tryck på MEDIA MODE upprepade gånger för att välja [MUSIK] eller [VIDEO].
- 2 Tryck på SEARCH för att visa mapplistan på TV-skärmen.
- 3 Tryck på ▲/▼ upprepade gånger för att välja den mapp du vill ha.
- 4 Tryck på [+ ] för att visa fillistan på TV-skärmen.  
För att återgå till mapplistan trycker du på RETURN.
- 5 Tryck på ▲/▼ upprepade gånger för att välja den fil du vill ha, tryck sedan på [+ ].

## Andra uppspelningsalternativ

Beroende på skivan eller filen kan det hända att funktionen inte fungerar.

### Sök efter ett specifikt spår

CD

Håll ner SHIFT och tryck på de numeriska knapparna för att välja spår och tryck sedan på [+ ].

### Att söka efter en specifik titel/kapitel/scen/spår/index

DVD-V VIDEO CD

- 1 Tryck på SEARCH upprepade gånger under uppspelning för att välja sökläge.

- 2 Håll ner **SHIFT** och tryck på de numeriska knapparna för att mata in titel, kapitel, scen, spår eller indexnummer och tryck sedan på **[+]**.

Uppspelningen startar.

#### Obs!

- För VIDEO CD med PBC-uppspelning, tryck på **SEARCH** för att söka efter scenen.
- För VIDEO CD utan PBC-uppspelning, tryck på **SEARCH** för att söka efter spåret och indexet.

## Att söka efter en viss punkt med hjälp av tidskoden

DVD-V

- 1 Tryck på **SEARCH** upprepade gånger under uppspelning för att välja tidsökläge.

- 2 Håll ner **SHIFT** och tryck på de numeriska knapparna för att mata in tidskoden och tryck sedan på **[+]**.

Exempel: För att hitta en scen på 2 timmar, 10 minuter och 20 sekunder, håll ned **SHIFT** och tryck på 2, 1, 0, 2, 0 ([2:10:20]).

Om du gör ett misstag håller du ned **SHIFT** och trycker på **CLEAR** för att avbryta numret.

## Att söka med hjälp av DVD-menyn

DVD-V

- 1 Tryck på **DVD/TUNER MENU**.
- 2 Tryck på **↔/↔/↔/↔** eller håll ned **SHIFT** och tryck på de numeriska knapparna för att välja önskad titel eller punkt och tryck sedan på **[+]**.

## Ändra kameravinklarna

DVD-V

Tryck på **ANGLE** upprepade gånger under uppspelning för att välja den kameravinkel som du vill ha.

## Välja inställning för undertexter

DVD-V

Tryck på **SUBTITLE** upprepade gånger under uppspelning för att välja önskat undertextspråk eller för att stänga av undertexten.

## Ändra språk/ljud

DVD-V

VIDEO CD

< D

DATA CD

DATA DVD

USB

Tryck på **AUDIO** upprepade gånger under uppspelning för att välja det ljudformat eller läget du vill ha.

### DVD VIDEO

Du kan välja ljudformat eller språk när källan innehåller flera ljudformat eller flerspråkigt ljud.

När 4 siffror visas, indikerar de en språkkod. Se "Språkkodlista" (sid. 77) för att bekräfta vilket språk koden representerar. När samma språk visas två eller flera gånger spelas DVD VIDEO upp i flera ljudformat.

### VIDEO CD/AUDIO CD/ljudfil

Du kan ändra ljudutgången.

- **[STEREO]**: Stereoljudet.
- **[1/V]/[2/H]**: Monoljudet från vänster eller höger kanal.

## SUPER VIDEO CD

- [1:STEREO]: Stereoljudet på ljudspår 1.
- [1:1/V]/[1:2/H]: Monoljudet från den vänstra eller högra kanalen på ljudspår 1.
- [2:STEREO]: Stereoljudet på ljudspår 2.
- [2:1/V]/[2:2/H]: Monoljudet från den vänstra eller högra kanalen på ljudspår 2.

## Spelar en VIDEO CD med PBC-funktioner

### VIDEO CD

Du kan använda menyn PBC (Playback Control) för att njuta av de interaktiva funktionerna i VIDEO CD (VIDEO CD Version 2.0 och Super VCD).

- 1 Tryck på ► för att spela upp en VIDEO CD med PBC-funktioner. PBC-menyn visas på TV-skärmen.
- 2 Håll ner SHIFT och tryck på de numeriska knapparna för att välja önskat artikelnummer och tryck sedan på [+].
- 3 Fortsätt uppspelningen enligt anvisningarna på menyn.

### Obs!

PBC-uppspelningen avbryts när Repeterad uppspelning är aktiverad.

### Avbryta PBC-uppspelning

- 1 Tryck på ◀◀ eller ▶▶, eller håll ned SHIFT och tryck på de numeriska knapparna för att välja ett spår när uppspelningen är stoppad.

- 2 Tryck på ► eller [+].

Uppspelningen startar från det valda spåret.

## Återgå till PBC-uppspelning

Tryck på ■ två gånger och tryck sedan på ►.

## Uppspelning med flera skivor

### DVD-V VIDEO CD

Systemet kan lagra återupptagningspunkter för upp till 6 skivor och återuppta uppspelning när du sätter in samma skiva igen. Om du lagrar en återupptagningspunkt för den 7:e skivan kommer återupptagningspunkten för den första skivaren att raderas. För att aktivera den här funktionen ställer du in [FORTSATT UPPSPELN. MULTI] i [SYSTEMINSTÄLLNING] till [PÅ] (sid. 29).

### Obs!

För att spela upp från början av skivan, tryck på ■ två gånger och tryck sedan på ►.

## Använda uppspelningsläget

### Spela upp i sekventiell ordning eller slumpmässig ordning (Normal uppspelning/ Slumpvis uppspelning)

### C D DATA CD DATA DVD USB

När uppspelningen är stoppad, tryck på PLAY MODE upprepade gånger.

### ■ Att spela upp en skiva

- [SKIVA]: Spelar upp skivan.
- [MAPP]\*: Spelar upp alla spelbara filer i den specificerade mappen på skivan.
- [SKIVA (SLUMPMÄSSIG)]: Blandar alla ljudfiler på skivan.
- [MAPP (SLUMPMÄSSIG)\*]: Blandar alla ljudfiler i den specificerade mappen på skivan.

\* Kan inte väljas för AUDIO CD.

### ■ Uppspelning på en USB-enhet

- [EN USB-ENHET]: Spelar upp USB-enheten.
- [MAPP]: Spelar upp alla spelbara filer i den specificerade mappen på USB-enheten.
- [EN USB-ENHET (SLUMPMÄSSIG)]: Blandar alla ljudfiler på USB-enheten.
- [MAPP (SLUMPMÄSSIG)]: Blandar alla ljudfiler i den specificerade mappen på USB-enheten.

### Obs!

- "FLDR" och "SHUF" släcks på displayen när Normal uppspelning är inställt på [SKIVA] eller [EN USB-ENHET].
- "FLDR" tänds på displayen när Normal uppspelning är inställd på [MAPP].
- "SHUF" tänds på displayen när Slumpvis uppspelning är inställd på [SKIVA (SLUMPMÄSSIG)] eller [EN USB-ENHET (SLUMPMÄSSIG)].
- "FLDR" och "SHUF" tänds på displayen när Slumpvis uppspelning är inställd på [MAPP (SLUMPMÄSSIG)].
- Slumpvis uppspelning kan inte utföras för videofiler.
- Slumpvis uppspelning avbryts när du:
  - öppnar skivfacket.
  - utför en synkroniserad överföring.
  - ändrar inställningen MEDIA MODE.
- Slumpvis uppspelning kan avbrytas när du väljer en mapp eller ett spår som ska spelas upp.

## Spelar upprepade gånger (Repeterad uppspelning)

DVD-V VIDEO CD C D DATA CD DATA DVD USB

### Tryck upprepade gånger på REPEAT.



Beroende på skivan eller filen kan vissa inställningar inte vara tillgängliga.

- [AV]: Spelas inte upprepade gånger.
- [ALLA]: Upprepar alla spår eller filer i det valda uppspelningsläget.
- [SKIVA]: Upprepar allt innehåll (endast DVD VIDEO och VIDEO CD).
- [TITEL]: Upprepar nuvarande titel (endast DVD VIDEO).
- [KAPITEL]: Upprepar det aktuella kapitlet (endast DVD VIDEO).
- [SPÅR]: Upprepar det aktuella spåret.
- [FIL]: Upprepar nuvarande videofil.

### Att avbryta Repeterad uppspelning

Tryck på REPEAT upprepade gånger för att välja [AV].

### Obs!

-  tänds på displayen när Repeterad uppspelning är inställt på [ALLA] eller [SKIVA].
-  tänds på displayen när Repeterad uppspelning är inställd på [TITEL], [KAPITEL], [SPÅR] eller [FIL].
- Du kan inte utföra Repeterad uppspelning med VIDEO CD under PBC-uppspelning.
- Beroende på DVD VIDEO:n kan du inte utföra Repeterad uppspelning.
- Repeterad uppspelning avbryts när du:
  - öppnar skivfacket.
  - stänger av systemet (endast DVD VIDEO och VIDEO CD).
  - ändrar funktionen (endast DVD VIDEO och VIDEO CD).
  - utför en synkroniserad överföring.
  - ändrar inställningen MEDIA MODE.



## Begränsar uppspelning av skivan (föräldrakontroll)

DVD-V

Du kan begränsa uppspelningen av DVD VIDEO enligt en förutbestämd nivå. Scener kan hoppas över eller ersättas med andra scener.

- 1 När uppspelningen är stoppad håller du ned SHIFT och trycker på SETUP.
- 2 Tryck på  $\uparrow/\downarrow$  upprepade gånger för att välja [SYSTEMINSTÄLLNING] och tryck sedan på  $\boxed{+}$ .
- 3 Tryck på  $\uparrow/\downarrow$  upprepade gånger för att välja [BARNLÅS] och tryck sedan på  $\boxed{+}$ .
- 4 Håll ner SHIFT och tryck på de numeriska knapparna för att mata in eller upprepa ditt fyrsiffriga lösenord och tryck sedan på  $\boxed{+}$ .
- 5 Tryck på  $\uparrow/\downarrow$  upprepade gånger för att välja [STANDARD] och tryck sedan på  $\boxed{+}$ .
- 6 Tryck på  $\uparrow/\downarrow$  upprepade gånger för att välja ett geografiskt område som begränsningsnivå för uppspelning, tryck sedan på  $\boxed{+}$ .  
Området är valt.  
När du väljer [ÖVRIGA $\rightarrow$ ], anger du riktnummer för det geografiska området du vill ha enligt "Föräldrakontroll områdeskodlista" (sid. 76) genom att hålla ned SHIFT och trycka på de numeriska knapparna.

7 Tryck på  $\uparrow/\downarrow$  upprepade gånger för att välja [NIVÅ] och tryck sedan på  $\boxed{+}$ .

8 Tryck på  $\uparrow/\downarrow$  upprepade gånger för att välja önskad nivå och tryck sedan på  $\boxed{+}$ .

Ju lägre värde desto strängare begränsning.

### Att stänga av föräldrakontrollfunktionen

Ställ in [NIVÅ] till [AV] i steg 8.

### Att spela upp en skiva där föräldrakontrollen är inställd

- 1 Mata in skivan och tryck på  $\blacktriangleright$ .  
Displayen för att ange ditt lösenord visas på TV-skärmen.
- 2 Håll ner SHIFT och tryck på de numeriska knapparna för att mata in eller upprepa ditt fyrsiffriga lösenord och tryck sedan på  $\boxed{+}$ .  
Systemet startar uppspelningen.

### Om du glömmer ditt lösenord

Ta bort skivan och upprepa steg 1 till 3 av "Begränsar uppspelning av skivan (föräldrakontroll)" (sid. 25). Håll ner SHIFT och tryck på de numeriska knapparna för att mata in lösenordet "199703" och tryck sedan på  $\boxed{+}$ .  
Följ anvisningarna på skärmen och ange ett nytt fyrsiffrigt lösenord. Mata in skivan igen och tryck på  $\blacktriangleright$ .  
Du behöver ange ditt nya lösenord igen.

# Se information på en skiva och en USB-enhet

DVD-V VIDEO CD C D DATA CD DATA DVD USA

## Information på TV-skärmen

Håll ner SHIFT och tryck på  DISPLAY upprepade gånger under uppspelning.

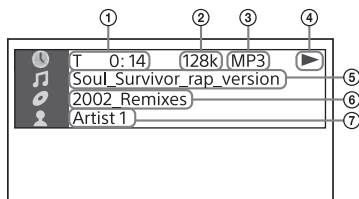

- 1 **Uppspelningsinformation**  
Uppspelningstid och återstående tid
- 2 **Bithastighet**
- 3 **Mediatyp**
- 4 **Uppspelningsstatus**
- 5 **Titel<sup>1)</sup>/spår/filnamn<sup>2)</sup>**
- 6 **Albumnamn<sup>1)</sup>/mappnamn<sup>2)</sup>/kapitelnummer/indexnummer**
- 7 **Artistnamn<sup>1)2)</sup>**  
Visas när du spelar en ljudfil.

<sup>1)</sup> Om en ljudfil har en ID3-tagg visar systemet ett albumnamn/titelnamn/artistnamn från ID3-tagginformationen. Systemet kan stödja ID3 ver 1.0/1.1/2.2/2.3.

<sup>2)</sup> Om namnet innehåller tecken som inte kan visas, kommer dessa tecken att visas som " \_".

### Obs!

- Beroende på vilken källa som spelas kan viss information eller tecken inte visas.

- Beroende på spelläget kan informationen som visas vara annorlunda.

## Information på displayen

Tryck på DISPLAY upprepade gånger när systemet är påslaget.

Du kan se informationen enligt följande:

- Uppspelningstid/återstående tid på spår, titel, kapitel
- Scen-nummer
- Filnamn, mappnamn
- Titel, artist och albuminformation

### Obs!

- Skivnamnet eller spårnamnet kanske inte visas beroende på tecknen.
- Speltiden för ljudfiler och videofiler kanske inte visas korrekt.
- Den förflutna speltiden för en ljudfil som kodas med en VBR (variabel bithastighet) visas inte korrekt.

## Att använda Inställningsmenyn

Visade objekt varierar beroende på land eller region.

### Obs!

Uppspelningsinställningar som finns lagrade på skivan har prioritet över inställningarna i inställningsmenyn. Därför kan vissa inställningar för inställningsmenyn inte utföras.

**1** När uppspelningen är stoppad DVD/CD- eller USB-funktion, håller du ned SHIFT och trycker på SETUP.

Inställningsmenyn visas på TV-skärmen.

**2** Tryck på  $\uparrow/\downarrow$  upprepade gånger för att välja önskat installationsalternativ och tryck sedan på  $\boxed{+}$ .

**3** Tryck på  $\uparrow/\downarrow$  upprepade gånger för att välja den artikel du önskar och tryck sedan på  $\boxed{+}$ .

**4** Tryck på  $\uparrow/\downarrow$  upprepade gånger för att välja önskad inställning och tryck sedan på  $\boxed{+}$ .

Inställningen är vald och installationen är klar.

### För att stänga menyn

Håll ner SHIFT och tryck på SETUP.

## **A** **Ställa in språket** - [SPRÅKINSTÄLLNING]

### [SKÄRMTEXT]

Ställer in språket på on-screen-displayen.

### [MENY]

DVD-V

Ställer in språket på DVD-menyn.

### [LJUD]

DVD-V

Byter språket på ljudspåret. När du väljer [URSPRUNGLIG] väljs det språk som ges prioritet på skivan.

### [UNDERTEXT]

DVD-V

Ändrar språket på undertexten. När du väljer [AUTO LJUD] ändras språket för undertexterna enligt det språk du valt för ljudspåret.

### Obs!

Om du väljer [ÖVRIGA→] i [MENY], [LJUD], och [UNDERTEXT], anger du en språkkod från "Språkkodlista" (sid. 77) med de numeriska knapparna.

## **f** **Ställa in TV-skärmen** - [VIDEOINSTÄLLNING]

### [TV-TYP]

DVD-V

**[16:9]:** Välj detta när du ansluter en bredbilda-TV eller en TV med bredbildsfunktion.



**[4:3 BREVLÅDEFORMAT]:** Välj detta när du ansluter en TV med 4:3 skärm som inte har en bredbildsfunktion. Visar en bred bild med svarta band på toppen och botten.



**[4:3 PAN&SCAN]:** Välj detta när du ansluter en TV med 4:3 skärm som inte har en bredbildsfunktion. Visar en bild med full höjd på hela skärmen med trimmade sidor.



---

### [4:3 UTSIGNAL]

DVD-V

**[HELSKÄRM]:** Välj detta när du ansluter en TV med bredbildsfunktion. Visar en bildskärm på 4:3 i 16:9-bildförhållande, även på en bredbilds-TV.

**[NORMAL]:** Ändrar bildstorleken så att den passar skärmstorleken med det ursprungliga bildförhållandet. Visar svarta band till vänster och höger om du visar en 4:3 skärmbild.



---

### [FÄRGSYSTEM(VIDEO-CD)]

(Förutom latinamerikanska, europeiska och ryska modeller)

VIDEO CD

**[AUTO]:** Matar ut videosignalen enligt skivans färgsystem. Välj den här inställningen om din TV använder ett DUAL-system.

**[PAL]:** Matar ut videosignalen i PAL-systemet.

**[NTSC]:** Matar ut videosignalen i NTSC-systemet.

För mer information se "Ändra färgsystemet" (sid. 19).

---

### [PAUSLÄGE]

DVD-V

**[AUTO]:** Bilden, inklusive subjekt som rör sig dynamiskt, matas ut utan skakningar. I normalfall ska du välja denna inställning.

**[STILLBILD]:** Bilden, inklusive subjekt som inte rör sig dynamiskt, matas ut i hög upplösning.

---



### Ställa in ljudalternativ - [LJUDINSTÄLLNINGAR]

---

### [AUDIO DRC]

(Dynamikomfångs-kompression)

DVD-V

**[AV]:** Av.

**[STANDARD]:** Välj detta när du vill titta på filmer med låg ljudvolym sent på kvällen. Dynamikomfånget komprimeras som avsett av inspelningsingenjören.

---

### [SPÅRVAL]

DVD-V

**[AV]:** Ingen prioritet ges.

**[AUTO]:** Ger prioritet till ljudspåret som innehåller det högsta antalet kanaler när du spelar upp en DVD VIDEO där flera ljudformat (PCM, MPEG audio eller Dolby Digital) spelas in.

---

### [A/V SYNC]

DVD-V

VIDEO CD

DATA CD

DATA DVD

(Endast videofiler)

**[AV]:** Justera ej.

**[PÅ]:** Justerar fördröjningen mellan bild och ljud när ljudet inte synkroniseras med den visade bilden.

---

### [NEDMIXNING]

DVD-V

**[NORMAL]:** Matar ut flerkanalsljud i en 2-kanals stereosignal.

**[DOLBY SURROUND]:** Matar ut multikanalsljud i en 2-kanals surroundsignal.

---



## Ställa in systemet – [SYSTEMINSTÄLLNING]

### [SKÄRMSLÄCKARE]

**[PÅ]:** Skärmsläckaren visas om du inte använder systemet efter cirka 15 minuter. Tryck på  $\triangleleft$  +/- för att lämna skärmsläckaren.

**[AV]:** Av.

### [BAKGRUND]

**[INNEHÅLLSBILD]:** Omlagsbilden (stillbild) som spelats in på skivan visas i bakgrunden.

**[GRAFIK]:** En förinställd bild som sparas i systemet visas i bakgrunden.

**[BLÅ]:** Bakgrundsfärgen är blå.

**[SVART]:** Bakgrundsfärgen är svart.

### [BARNLÅS]

Ställer in uppspelningsbegränsningar. För mer information se "Begränsar uppspelning av skivan (föräldrakontroll)" (sid. 25).

### [FORTSATT UPPSPELN. MULTI]

DVD-V VIDEO CD

**[PÅ]:** Lagrar den återupptagna uppspelningspunkten i minnet för upp till 6 skivor.

**[AV]:** Uppspelningen startas endast vid den återupptagna uppspelningspunkten för den aktuella skivan i systemet.

### [ÅTERSTÄLLA]

Återställer inställningsmenyns inställningar till standardinställningarna. För mer information se "Återställ inställningsmenyns inställningar till standard" (sid. 70).



## Ställa in HDMI-alternativ – [HDMI-INSTÄLLNINGAR]

### [HDMI-UPPLÖSNING]

Väljer upplösningen för TV-utgången när TV:n är ansluten via HDMI-kabel.

**[AUTO(1920x1080p)]:** Matar ut videosignaler enligt TV:ns upplösning.

**[1920x1080i]/[1280x720p]/[720x480p]<sup>1)</sup>/[720x480/576p]<sup>2)</sup>:** Matar ut videosignaler enligt den valda inställningen för upplösning.

<sup>1)</sup> Endast för latinamerikanska modeller.

<sup>2)</sup> För övriga modeller.

### [YCbCr/RGB(HDMI)]

**[YCbCr]:** Matar ut YCbCr videosignaler.

**[RGB]:** Matar ut RGB videosignaler.

### [LJUD(HDMI)]

**[AUTO]:** Matar ut ljudsignaler i originalformat från HDMI OUT (TV) ARC-kontakten.

**[PCM]:** Matar ut 2-kanaliga linjära PCM-signaler från HDMI OUT (TV) ARC-kontakten.

### [KONTROLL FÖR HDMI]

**[PÅ]:** Kontroll för HDMI-funktionen är aktiverad. Du kan arbeta inbördes mellan system och TV som är ansluten till en HDMI-kabel.

**[AV]:** Av.

### [AUDIO RETURN CHANNEL]

Ställ in den här funktionen när systemet är anslutet till en TV:s HDMI IN-kontakt som är kompatibel med returkanal för ljud. Den här funktionen är tillgänglig när du ställer in [KONTROLL FÖR HDMI] till [PÅ].

**[PÅ]:** Du kan lyssna på TV-ljud från systemets högtalare.

**[AV]:** Av.

## [VIOLÄGE LÄNKAD TILL TV]

Den här funktionen är tillgänglig när du ställer in [KONTROLL FÖR HDMI] till [PÅ].

**[AUTO]:** När du stänger av TV:n stängs systemet av automatiskt under följande förhållanden:

- Medan du spelar upp en video i DVD/CD- eller USB-funktion.
- När ljudavspelnningen stoppas i en DVD/CD- eller USB-funktion.
- När TV-funktionen är vald.

**[PÅ]:** Systemet stängs av automatiskt när du stänger av TV:n oberoende av funktionen.

**[AV]:** Systemet stängs inte av när du stänger av TV:n.

## USB-överföring

### Överföra musik

Du kan överföra musik från en skiva (endast AUDIO CD eller MP3-skiva) till en USB-enhet som är ansluten till USB (USB)-porten.

Ljudformatet för filer som överförs av detta system är MP3.

För kompatibla USB-enheter, se "Webbplatser för kompatibla enheter" (sid. 11).

(Du kan använda endast din iPhone/iPod med detta system via BLUETOOTH-anslutning.)

#### Obs!

- Ta inte bort USB-enheten under överföringen. Om du gör det kan det skada data på USB-enheten eller skada själva USB-enheten.
- MP3-filer överförs med samma bithastighet som originalfilerna.
- När du överför från AUDIO CD kan du välja bithastigheten innan du överför den.
- USB-överföringen förhindras när skivfacket är öppet.

#### Gällande upphovsrättsskyddat innehåll

Den överförda musiken är begränsad till privat bruk. Användning av musiken över denna gräns kräver tillstånd från upphovsrättsinnehavarna.

#### Välja bithastighet

Du kan välja en högre bithastighet för att överföra musik med bättre kvalitet.

**1** Tryck på **OPTIONS**.

**2** Tryck på **↕/↕** upprepade gånger för att välja "BIT RATE" och tryck sedan på **+**.

**3 Tryck på  $\uparrow/\downarrow$  upprepade gånger för att välja önskad bithastighet, tryck sedan på  $\boxed{+}$ .**

- "128 KBPS": Kodade MP3-filer har mindre filstorlek och lägre ljudkvalitet.
- "256 KBPS": Kodade MP3-filer har större filstorlek men högre ljudkvalitet.

För att lämna alternativmenyn, tryck på OPTIONS.

## Överföra musik från en skiva

- Synkroniserad överföring: Överför alla spår eller MP3-filer från en skiva till en USB-enhet.
- REC1-överföring: Överför ett enda spår eller en MP3-fil under uppspelning.

**1 Tryck för att öppna USB/MIC-skyddet och anslut sedan en överförbar USB-enhet till  $\Psi$  (USB)-porten på enheten.**

### Obs!

Du kan använda en USB-adapter (medföljer ej) för att ansluta USB-enheten till enheten om USB-enheten inte kan anslutas till  $\Psi$  (USB)-porten.

**2 Tryck på FUNCTION upprepade gånger för att välja "DVD/CD" och mata sedan in skivan.**

**3 Förbered ljudkällan.**

### Synkroniserad överföring:

Om systemet börjar spela upp automatiskt, tryck på  $\blacksquare$  två gånger för att stoppa uppspelningen helt. När uppspelningen är stoppad, tryck på PLAY MODE upprepade gånger för att välja det uppspelningsläge du vill ha.

### Obs!

Om du börjar överföra i Slumpvis uppspelning eller Repeterad uppspelning ändras det valda uppspelningsläget automatiskt till Normal uppspelning.

### REC1-överföring:

Välj det spår eller den MP3-fil du vill överföra, och starta uppspelningen.

**4 Tryck på REC TO USB.**

"PUSH ENTER" visas på displayen.

**5 Tryck på  $\boxed{+}$ .**

Överföringen påbörjas och "DO NOT REMOVE" visas på displayen. Ta inte bort USB-enheten förrän överföringen är klar.

När överföringen är klar utför systemet följande:

### Synkroniserad överföring:

Skivan stannar automatiskt.

### REC1-överföring:

Skivan fortsätter att spela nästa spår eller fil.

## Stoppa överföringen

Tryck på  $\blacksquare$ .

### Gällande överföring

- Du kan inte överföra MP3-filer på en UDF (Universal Disk Format) formaterad skiva till USB-enheten.
- Under överföring matas inget ljud ut.
- CD-TEXT-information överförs inte till de skapade MP3-filerna.
- Överföringen stannar automatiskt om:
  - USB-enheten får slut på minne under överföringen.
  - antalet ljudfiler eller mappar på USB-enheten uppnår gränsen som systemet kan känna igen.

- Om en mapp eller fil som du försöker överföra redan finns på USB-enheten med samma namn, läggs ett sekventiellt nummer efter namnet utan att skriva över originalmappen eller filen.
- Du kan inte utföra följande åtgärder under överföring:
  - Mata ut skivan.
  - Välja ett annat spår eller fil.
  - Pausa uppspelningen eller hitta en punkt i spåret eller filen.
  - Ändra funktionen.
- När du överför musik till en WALKMAN® med "Media Manager for WALKMAN", var noga med att överföra i MP3-format.
- När du ansluter en WALKMAN® till systemet måste du ansluta efter att displayen "Creating Library" eller "Creating Database" på WALKMAN® har försvunnit.

## Allmänna regler för mappar och filer

### Maximalt antal MP3-filer som kan genereras

- 298 mappar
- 650 filer i en mapp
- 650 filer i en REC1-CD eller REC1-MP3-mapp.

Dessa siffror kan variera beroende på fil- eller mappkonfiguration.

Vid överföring till en USB-enhet skapas en "MUSIC"-mapp direkt under "ROOT". Mappar och filer genereras i den här "MUSIC"-mappen enligt överföringsmetoden och källan enligt följande:

### Synkroniserad överföring

#### ■ När du överför alla spår från en AUDIO CD

Mappnamn: "CDDA0001"\*  
Filnamn: "TRACK001"\*

#### ■ Vid överföring av MP3-filer från en skiva

Mappnamn: Samma som källan  
Filnamn: Samma som källan

### REC1-överföring

#### ■ När du överför ett spår från en AUDIO CD

Mappnamn: "REC1-CD"  
Filnamn: "TRACK001"\*

#### ■ Vid överföring av en MP3-fil från en skiva

Mappnamn: "REC1-MP3"  
Filnamn: Samma som källan

\* Mapp- och filnummer tilldelas seriellt därefter.

## Radera ljudfiler eller mappar på USB-enheten

- 1 Tryck på FUNCTION upprepade gånger för att välja "USB".
- 2 Tryck på MEDIA MODE upprepade gånger för att välja [MUSIK].
- 3 När uppspelningen är stoppad trycker du på OPTIONS.
- 4 Tryck på  $\uparrow/\downarrow$  upprepade gånger för att välja "ERASE" och tryck sedan på  $\square$ .  
Mapplistan visas på TV-skärmen.
- 5 Tryck på  $\uparrow/\downarrow$  upprepade gånger för att välja en mapp och tryck sedan på  $\square$ .  
Fillistan visas på TV-skärmen.



## 6 Tryck på $\uparrow/\downarrow$ upprepade gånger för att välja en ljudfil som du vill radera, tryck sedan på $\boxed{+}$ .

Om du vill radera alla ljudfiler i mappen väljer du [ALLA SPÅR] från listan.

"FOLDER ERASE" eller "TRACK ERASE" och "PUSH ENTER" visas på displayen.

För att avbryta raderingen trycker du på  $\blacksquare$ .

## 7 Tryck på $\boxed{+}$ .

"COMPLETE" visas på displayen.

För att lämna alternativmenyn, tryck på OPTIONS.

### Obs!

- Du kan endast radera den stödda ljudfilen, MP4-formatfilen och 3GP-formatfilen.
- Du kan inte radera ljudfiler eller mappar när Slumpvis uppspelning har valts. Välj uppspelningsläget Normal uppspelning innan du raderar.
- Radering förhindras när skivfacket är öppet.
- Ta inte bort USB-enheten vid radering.

## Tuner

### Lyssna på radio

#### 1 Tryck på FUNCTION upprepade gånger för att välja "TUNER FM".

#### 2 Ställ in en station.

##### För automatisk avsökning:

Håll ner TUNING+/- tills frekvensen börjar ändras på displayen.

Avsökningen stannar automatiskt när en station hittas. "ST" (endast för FM-stereoprogram) tänds på displayen.

Om avsökningen inte slutar, tryck på  $\blacksquare$  för att sluta avsöka. Gör sedan en manuell inställning (nedan).

##### För manuell inställning:

Tryck på TUNING+/- upprepade gånger för att ställa in den station du vill ha.

### Obs!

När du ställer in en FM-station som tillhandahåller RDS-tjänster, tillhandahålls information som tjänstnamn eller stationsnamn. Du kan kontrollera RDS-informationen genom att trycka upprepade gånger på DISPLAY.

### Tips

För att minska statistiskt brus på en svag FM-stereostation, tryck på FM MODE upprepade gånger tills "ST" lyser på displayen. Du kommer att förlora stereoeffekten, men mottagningen kommer att förbättras.

## Ställa in snabbvalsstationer

Du kan lagra upp till 20 FM-stationer som dina favoritstationer.

- 1 Ställa in den station som du vill ha.**
- 2 Tryck på DVD/TUNER MENU.**
- 3 Tryck på  $\uparrow/\downarrow$  upprepade gånger för att välja det förinställda numret du vill ha och tryck sedan på  $\boxed{+}$ .**  
"COMPLETE" visas på displayen och stationen är lagrad.  
Om en annan station redan är tilldelad det valda förinställda numret, ersätts den stationen med den nya.

### För att lyssna på den förinställda stationen

Tryck på PRESET+/- upprepade gånger för att välja det förinställda numret du vill ha.  
Alternativt håller du ned SHIFT och trycker på de numeriska knapparna och trycker sedan på  $\boxed{+}$ .

## BLUETOOTH-anslutning

### Streama musik från en BLUETOOTH-enhet

#### BLUETOOTH-version som stöds, profiler och avkodare

För mer information se "BLUETOOTH-sektion" (sid. 74).

#### Kompatibla BLUETOOTH-enheter

För mer information se "Webbplatser för kompatibla enheter" (sid. 11).

### Om BLUETOOTH-indikatorn

BLUETOOTH-indikatorn på enheten tänds eller blinkar blått för att visa BLUETOOTH-statusen.

- Blinkar långsamt: Systemet är redo för parning
- Blinkar snabbt: Under parning
- Tänds när: Anslutning är upprättad

### Para systemet med en BLUETOOTH-enhet

Parning är en åtgärd där BLUETOOTH-enheter registrerar med varandra på förhand. När en parning har utförts behöver den inte utföras igen.

Om enheten är en NFC-kompatibel BLUETOOTH-enhet, är manuell parning inte nödvändig. (Se "BLUETOOTH-anslutning med ett tryck av NFC" (sid. 37).)

**1** Placera BLUETOOTH-enheten inom 1 meter från enheten.

**2** Tryck på **FUNCTION** på enheten upprepade gånger för att välja "BLUETOOTH".

**Obs!**

- När det inte finns någon parningsinformation på systemet (till exempel när du använder BLUETOOTH-funktionen för första gången efter inköpet) blinkar "PAIRING" på displayen och systemet går in i parningsläge. Fortsätt till steg 4.
- Om systemet är anslutet till en BLUETOOTH-enhet, tryck på BLUETOOTH på enheten för att koppla ur BLUETOOTH-enheten.

**3** Tryck och håll nere – **PAIRING** på enheten i **3 sekunder eller mer**. "PAIRING" blinkar på displayen.

**4** Slå på **BLUETOOTH-funktionen** på BLUETOOTH-enheten och utför parningsproceduren.

Mer information finns i bruksanvisningen för din BLUETOOTH-enhet.

**5** Välj systemets namn (till exempel "MHC-V82D") på **BLUETOOTH-enhetens display**. Utför detta steg inom 5 minuter, annars avbryts parningen. I det här fallet, repetera från steg 3.

**Obs!**

Om det krävs en nyckel på BLUETOOTH-enheten, ange "0000". "Passkey" kan kallas "Passcode", "PIN code", "PIN number" eller "Password".

**6** Upprätta en anslutning med **BLUETOOTH-enheten**.

När parningen är klar och BLUETOOTH-anslutningen är upprättad visas BLUETOOTH-enhetens namn på displayen. Beroende på BLUETOOTH-enheten kan anslutningen startas automatiskt efter att parningen är klar.

Du kan kontrollera BLUETOOTH-enhetens adress genom att trycka på **DISPLAY** upprepade gånger.

**Obs!**

Du kan para upp till 8 BLUETOOTH-enheter. Om den 9:e BLUETOOTH-enheten paras raderas den äldsta parade enheten.

**För att avbryta parningen**

Tryck och håll ner – **PAIRING** på enheten i 3 sekunder eller längre tills "BT AUDIO" visas på displayen.

**Att radera parningsinformation**

Du kan radera all parningsinformation genom att återställa systemet. Se "Återställ systemet" (sid. 69).

**Obs!**

När du har återställt systemet kanske det inte går att ansluta till din iPhone/iPod. Ta i så fall bort parningsinformationen för systemet på din iPhone/iPod och utför sedan parningen igen.

---

## Lyssna på musik på en parad BLUETOOTH-enhet

Innan du spelar musik, kontrollera att BLUETOOTH-funktionen på BLUETOOTH-enheten är påslagen. När systemet och BLUETOOTH-enheten är anslutna kan du styra uppspelningen genom att trycka på ►, II, ■, ◀◀/▶▶ och I◀◀/▶▶I.

**1 Tryck på FUNCTION på enheten upprepade gånger för att välja "BLUETOOTH".**

**2 Tryck på BLUETOOTH eller ► på enheten.**

Systemet ansluter till den senast anslutna BLUETOOTH-enheten. Enhetens namn visas på displayen. Utför BLUETOOTH-anslutningen från BLUETOOTH-enheten om enheten inte är ansluten.

**3 Tryck på ► för att starta uppspelningen.**

Beroende på BLUETOOTH-enheten kan du behöva:

- trycka två gånger på ►.
- börja spela en ljudkälla på BLUETOOTH-enheten.

**4 Justera volymen.**

Justera volymen på BLUETOOTH-enheten först. Om volymen fortfarande är för låg, justera volymen på systemet.

### Att avsluta BLUETOOTH-anslutningen

Tryck på BLUETOOTH på enheten. "BT AUDIO" visas på displayen.

Beroende på BLUETOOTH-enheten kan BLUETOOTH-anslutningen avslutas automatiskt när du stoppar uppspelningen.

---

## Att ansluta detta system med flera BLUETOOTH-enheter (Multi-enhetsanslutning)

Du kan ansluta upp till tre BLUETOOTH-enheter till systemet samtidigt med A2DP/AVRCP-anslutning.

### Att para med en andra eller tredje enhet

Repetera steg 1 till 6 av "Para systemet med en BLUETOOTH-enhet" (sid. 34).

### Att byta uppspelningskälla

Under uppspelning från en ansluten BLUETOOTH-enhet startar du uppspelningen på en annan BLUETOOTH-enhet. Systemet kommer att mata ut ljudet från den senaste uppspelningsenheten.

#### **Obs!**

- Åtgärden kan variera beroende på BLUETOOTH-enheten. En BLUETOOTH-enhet kanske inte kan anslutas beroende på kombinationen av enheterna. Mer information finns i varje enhets bruksanvisningar.
- Om du försöker ansluta en 4:e BLUETOOTH-enhet, kopplas den äldsta uppspelningsenheten ur.
- Beroende på BLUETOOTH-enheten kanske du inte kan göra tre BLUETOOTH-anslutningar samtidigt.

- Du kan inte upprätta en multi-enhetsanslutning när du använder funktionen trådlös Party Chain eller funktionen Speaker Add.

### Att koppla bort en BLUETOOTH-enhet från en multi-enhetsanslutning

Avsluta BLUETOOTH-anslutningen på BLUETOOTH-enheten som du vill koppla från.

### Att koppla bort alla BLUETOOTH-enheter från en multi-enhetsanslutning

Tryck på BLUETOOTH på enheten.

## BLUETOOTH-anslutning med ett tryck av NFC

När du rör systemet med en NFC-kompatibel BLUETOOTH-enhet, kommer systemet automatiskt att:

- starta BLUETOOTH-funktionen.
- slutföra parningen och BLUETOOTH-anslutningen.

#### Kompatibla BLUETOOTH-enheter

BLUETOOTH-enheter med inbyggd NFC-funktion (OS: Android™ 4.1 eller senare)

#### Obs!

Beroende på din NFC-kompatibla BLUETOOTH-enhet kan du behöva slå på NFC-funktionen i förväg. Mer information finns i BLUETOOTH-enhetens bruksanvisningar.

- 1 Tryck på BLUETOOTH-enheten på N-Mark på enheten tills BLUETOOTH-enheten svarar på systemet.**

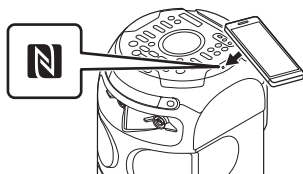

Slutför anslutningen genom att följa instruktionerna på BLUETOOTH-enheten.

När BLUETOOTH-anslutningen är upprättad visas BLUETOOTH-enhetens namn på displayen.

### 2 Starta uppspelning av en ljudkälla på BLUETOOTH-enheten.

Mer information finns i bruksanvisningen för din BLUETOOTH-enhet.

#### Tips

Om parningen och BLUETOOTH-anslutningen misslyckas gör du följande:

- Ta bort fodralet från BLUETOOTH-enheten om du använder ett kommersiellt tillgängligt fodral.
- Tryck BLUETOOTH-enheten mot N-Mark-enheten igen.

### Att avsluta BLUETOOTH-anslutningen

Tryck BLUETOOTH-enheten mot N-Mark-enheten igen.

---

## Ställa in BLUETOOTH-ljudavkodare

Du kan aktivera AAC, LDAC eller SBC-kodningsmottagning från BLUETOOTH-enheten. AAC/LDAC kan endast väljas när BLUETOOTH-enheten stöder AAC/LDAC.

**1 Tryck på OPTIONS.**

**2 Tryck på  $\uparrow/\downarrow$  uppregade gånger för att välja "BT CODEC" och tryck sedan på  $\boxed{+}$ .**

**3 Tryck på  $\uparrow/\downarrow$  uppregade gånger för att välja inställning och tryck sedan på  $\boxed{+}$ .**

- "AUTO": Aktivera mottagning i AAC- eller LDAC-kodformat.
- "SBC": Ta emot i SBC-kodformat.

För att lämna alternativmenyn, tryck på OPTIONS.

### Obs!

- Du kan njuta av högkvalitativt ljud om AAC eller LDAC är valt. Om du inte kan lyssna på AAC eller LDAC-ljud från enheten eller om ljudet avbryts, välj "SBC".
- Om du ändrar denna inställning medan systemet är anslutet till en BLUETOOTH-enhet, kopplas BLUETOOTH-enheten ifrån. För att ansluta till BLUETOOTH-enheten, utför BLUETOOTH-anslutningen igen.

### Tips

LDAC är en ljudkodningsteknik som utvecklats av Sony som möjliggör överföring av högupplöst (Hi-Res) ljudinnehåll, även över en BLUETOOTH-anslutning. Till skillnad från andra BLUETOOTH-kompatibla kodningsteknologier som SBC, fungerar den utan någon omkonvertering av det högupplösta ljudinnehållet<sup>1)</sup> och tillåter ungefär tre gånger mer data<sup>2)</sup> än den andra tekniken som överförs via ett BLUETOOTH-trådlöst nätverk med oöverträffad ljudkvalitet, med hjälp av effektiv kodning och optimerad paketering.

<sup>1)</sup> Exclusive DSD-format-innehåll.

<sup>2)</sup> Jämfört med SBC (Subband Coding) när bithastigheten på 990 kbps (96/48 kHz) eller 909 kbps (88,2/44,1 kHz) väljs.

---

## Ställ in BLUETOOTH-standby-läge

BLUETOOTH-standby-läge möjliggör att systemet slås på automatiskt när du upprättar en BLUETOOTH-anslutning från en BLUETOOTH-enhet.

**1 Tryck på OPTIONS.**

**2 Tryck på  $\uparrow/\downarrow$  uppregade gånger för att välja "BT STBY" och tryck sedan på  $\boxed{+}$ .**

**3 Tryck på  $\uparrow/\downarrow$  uppregade gånger för att välja inställning och tryck sedan på  $\boxed{+}$ .**

- "ON": Systemet slås på automatiskt även när systemet är i standby-läge.
- "OFF": Av.

För att lämna alternativmenyn, tryck på OPTIONS.

## Slå på eller av BLUETOOTH-signalen

Du kan ansluta till systemet från en parat BLUETOOTH-enhet när systemets BLUETOOTH-signal är på. BLUETOOTH-signalen är på som standard.

**Tryck och håll ner**  **+ och MEGA BASS på enheten i ca 3 sekunder.**

”BT ON” eller ”BT OFF” visas på displayen.

### Obs!

- Du kan inte utföra följande åtgärder när BLUETOOTH-signalen är av:
  - Para och/eller ansluta med en BLUETOOTH-enhet.
  - Använd appen ”Sony | Music Center”.
  - Ändra BLUETOOTH-ljudavkodare.
- Om du trycker på N-Mark på enheten med en NFC-kompatibel BLUETOOTH-enhet eller ställer in BLUETOOTH i standby-läge, slås BLUETOOTH-signalen på automatiskt.

## App-kontroll

### Använda systemet med ”Sony | Music Center” och ”Fiestable”-appar



Sony | Music Center 

Fiestable 

Du kan använda systemet med gratis-apparna ”Sony | Music Center” och ”Fiestable” på din smartphone/iPhone. ”Sony | Music Center” och ”Fiestable” finns tillgängliga på båda Google Play och App Store.

### Innan du börjar

- 1 Sök efter ”Sony | Music Center” eller skanna den tvådimensionella koden nedan. Ladda sedan ner appen på din smartphone/iPhone.



- 2 Sök efter ”Fiestable”, ladda sedan ner appen.

## Använda systemet med hjälp av apparna

### 1 Upprätta en BLUETOOTH anslutning mellan systemet och din smartphone/iPhone (sid. 34).

### 2 Starta "Sony | Music Center".

"Sony | Music Center"-appen låter dig:

- ändra systemets funktion.
- kontrollera uppspelning av skiva/USB-enhet.
- ställa in en FM-station.
- bläddra bland musikinhållet i skivan/USB-enheten.
- se information om skiva, USB-enhet och FM-station.
- justera volym.
- ändra ljudinställningar, DJ-effekt och belysning.
- kontrollera flera system när du använder funktionen för trådlös Party Chain eller Speaker Add-funktionen.

För att använda appen "Fiestable", tryck på "Fiestable"-ikonen på "Sony | Music Center"-skärmen.



"Fiestable"-appen låter dig:

- använda DJ-effekt.
- ändra belysning.
- njut av rörelsekontroll-funktionen.
- använda Karaoke-funktioner.

### Obs!

- Om "Sony | Music Center" appen inte fungerar ordentligt, tryck på BLUETOOTH på enheten för att avsluta BLUETOOTH anslutningen och utför sedan BLUETOOTH anslutningen igen så att BLUETOOTH anslutningen fungerar normalt.
- Se "Sony | Music Center" Hjälp för mer information.  
<http://info.vssupport.sony.net/help/>



- Specifikationerna och utformningen av applikationen kan ändras utan föregående meddelande.

## Uppnå och dela en Party People-ranking och få bonusfunktioner (Party King)

Systemet har en unik funktion som automatiskt registrerar din systemanvändning.

Baserat på din användning rankar systemet dig en Party People-ranking enligt fördefinierade kriterier. Ju oftare du använder systemet, desto högre ranking kommer du att uppnå.

När du väl har uppnått en viss Party People-ranking kan du dela din prestation genom sociala medier. Systemet kommer också att tilldela dina prestationer med bonusfunktioner.



**Obs!**

För att använda den här funktionen, se till att "Sony | Music Center" och "Fiestable"-apparna (sid. 39) har installerats på din enhet.

### 1 Upprätta en BLUETOOTH-anslutning mellan systemet och din enhet (sid. 34).

### 2 Starta "Sony | Music Center" och tryck på ikonen "Fiestable".

Du kan kolla din nuvarande ranking, utforska bonusfunktioner och även ta reda på hur du uppnår nästa ranking.

## Använda röstkontroll via "Fiestable"

Du kan använda systemet genom att tala med förinställda röstkommandon som visas på skärmen på din smartphone/iPhone.

**Obs!**

- Språk som stöds är följande: Engelska/brasiliansk portugisiska/franska/tyska/italienska/polska/ryska/spanska
- Om din smartphone/iPhone är inställd på ett språk som inte stöds visas listan över förinställda röstkommandon på engelska.

### 1 Upprätta en BLUETOOTH-anslutning mellan systemet och din smartphone/iPhone (sid. 34).

Se till att din smartphone/iPhone är ansluten till Internet.

### 2 Starta "Sony | Music Center" och tryck på ikonen "Fiestable".

### 3 Tryck på "Voice Control via Fiestable".

De förinställda röstkommandona visas på appens skärm.

### 4 Tryck på mikrofon-ikonen på appskärmen.

Systemet är tyst. Tala in i mikrofonen på din smartphone/iPhone. Din röst kommer att skickas till en röst-till-text-omvandlingstjänst online. När konverteringen slutförts skickas kommandot tillbaka till systemet. Systemets tystnad avbryts och systemet svarar enligt kommandot.

**Obs!**

Röstkontroll via "Fiestable" fungerar inte i följande fall:

- När systemet är en Party Guest i funktionen trådbunden Party Chain.
- Under Taiko-spelet.
- Den inbyggda ljuddemonstrationen är på.
- När du öppnar skivfacket.
- Under USB-överföring eller radering.
- När röst-till-text-omvandlingstjänsten online inte är tillgänglig, avslutad eller när anslutning saknas.
- Om mikrofonen på din smartphone/iPhone används av en annan applikation.

## Skapa partyljusatmosfär via "Fiestable"

Du kan synkronisera skärmbelysningen och blinkande ljus för flera smartphones/iPhone med denna funktion.

### 1 Sätt på systemets belysning (sid. 58).

### 2 Börja spela musiken.

### 3 Slå på BLUETOOTH-funktionen på din smartphone/iPhone.

#### Obs!

- BLUETOOTH-anslutning krävs ej om du inte använder flera system. Om du vill synkronisera din smartphone/iPhone med ett visst system, upprätta en BLUETOOTH-anslutning mellan din smartphone/iPhone och det systemet (sid. 34). I annat fall fortsätt till steg 4 och din smartphone/iPhone kommer att synkronisera med närmaste system.
- Se till att sätta på platstjänsten på din smartphone/iPhone.

### 4 Starta "Fiestable" och tryck på "Party Light via Fiestable".

All smartphone-/iPhone-skärmbelysning och blinkande ljus blinkar synkroniserat.

## Kontroll för HDMI

### Använda Kontroll för HDMI-funktionen

Ansluta en TV kompatibel med Kontroll för HDMI-funktionen\* med HDMI-kabel (Höghastighets HDMI-kabel med Ethernet, medföljer ej) kan du enkelt styra enheten med en TV-fjärrkontroll.

\* Kontroll för HDMI är en standard som används av CEC (Consumer Electronics Control) för att HDMI (High-Definition Multimedia Interface)-enheter ska kunna kontrollera varandra.

#### Obs!

Den här funktionen kan fungera med andra enheter än de som tillverkats av Sony, men det är inte garanterat.

### Förberedelser för att använda Kontroll för HDMI-funktionen

Håll ner SHIFT och tryck på SETUP och ställ sedan in [HDMI-INSTÄLLNINGAR] - [KONTROLL FÖR HDMI] till [PÅ] (sid. 29). Standardinställningen är [PÅ]. Aktivera inställningarna för Kontroll för HDMI för den TV som är ansluten till systemet.

#### Tips

Om du aktiverar funktionen Kontroll för HDMI ("BRAVIA"-synkronisering) när du använder en TV som tillverkats av Sony, aktiveras även Kontroll för HDMI-funktionen automatiskt av systemet. När inställningarna är färdiga visas "COMPLETE" på displayen.

## Funktion för systemavstängning

När du stänger av TV:n stängs systemet av automatiskt. Håll ner SHIFT och tryck på SETUP och ställ sedan in [HDMI-INSTÄLLNINGAR] – [VIOLÄGE LÄNKAD TILL TV] till [PÅ] eller [AUTO] (sid. 30). Standardinställningen är [AUTO].

### Obs!

Den anslutna enheten kanske inte stängs av beroende på enhetens status.

## Funktion för systemets ljudkontroll

Om du slår på systemet medan du tittar på TV:n, kommer TV-ljudet att matas ut från systemets högtalare. Systemets volym kan justeras med hjälp av TV:ns fjärrkontroll. Om TV-ljudet matades ut från systemets högtalare den tidigare gången du tittade på TV:n, slås systemet automatiskt på när du slår på TV:n igen. Åtgärderna kan också göras av TV:ns meny. Mer information finns i TV:ns bruksanvisning.

### Obs!

- Systemets volymnivå visas på TV-skärmen beroende på TV:n. Det kan skilja sig från volymnivån på displayen.
- Beroende på TV:ns inställningar är systemets ljudkontrollfunktion kanske inte tillgänglig. Mer information finns i TV:ns bruksanvisning.

## Returkanal för ljud

Om systemet är anslutet till en TV:ns HDMI IN-kontakt som är kompatibel med returkanal för ljud kan du lyssna på TV-ljud från systemets högtalare utan att ansluta en ljudkabel (medföljer ej).

Håll ner SHIFT och tryck på SETUP och ställ sedan in [HDMI-INSTÄLLNINGAR] – [AUDIO RETURN CHANNEL] till [PÅ] (sid. 29). Standardinställningen är [PÅ].

### Obs!

Om TV:n inte är kompatibel med returkanal för ljud måste en ljudkabel (medföljer ej) anslutas (sid. 17).

## Funktion för uppspelning med en knapptryckning

När du trycker på ► i en DVD/CD- eller USB-funktion, slås TV:n automatiskt på. TV:ns ingång växlas till den HDMI-ingång som systemet är anslutet till.

### Obs!

Beroende på TV:n kanske den inledande delen av innehållet som spelas upp kanske inte spelas korrekt.

## Enkel styrning med fjärrkontroll

Du kan välja systemet med SYNC MENU-knappen på TV-fjärrkontrollen och styra systemet. Den här funktionen kan användas om TV:n stöder länkmenyn. Mer information finns i TV:ns bruksanvisning.

### Obs!

- I TV:ns länkmeny identifieras systemet av TV:n som "Player".
- Vissa åtgärder kanske inte är möjliga på vissa TV-apparater.

## Språket följer med

När du ändrar språket för on-screen-displayen på TV:n, ändras också systemets språk på on-screen-displayen.

## Gest-kontroll

# Använda uppspelning, DJ-effekt, sampler och karaoke

Du kan styra funktionerna för PLAYBACK, DJ, SAMPLER och KARAOKE-lägena genom att svepa handen över GESTURE CONTROL-sensorn på enheten. Använd kontrollerna på enheten för att utföra denna handling.

### 1 Tryck på GESTURE ON/OFF upprepade gånger för att välja "GESTURE1".

GESTURE CONTROL tänds.

### 2 Tryck på PLAYBACK, DJ, SAMPLER eller KARAOKE för att välja önskat läge.

För PLAYBACK-läge, tryck på FUNCTION upprepade gånger för att välja önskad funktion.

### 3 Svep din hand över GESTURE CONTROL-sensorn.

#### För PLAYBACK-läge:

Du kan kontrollera grundläggande uppspelning när du spelar musik från en skiva, USB-enhet, eller BLUETOOTH-enhet.

För att	Svep i den här riktningen
Gå bakåt	←
Gå framåt	→
Spela upp	↑
Stopp	↓
Öka volymen	↺
Sänk volymen	↻

#### För DJ-läge:

Du kan välja en DJ-effekt för att skapa en festlig atmosfär.

För att	Svep i den här riktningen
Välj FLANGER <sup>1)</sup>	←
Välj ISOLATOR <sup>2)</sup>	→
Välj WAH <sup>3)</sup>	↑
Välj PAN <sup>4)</sup>	↓
Öka nivån på den valda effekten	↺
Sänk nivån på den valda effekten	↻

<sup>1)</sup> Skapar en djupflänsande effekt som liknar bruset hos ett jetplan.

<sup>2)</sup> Isolerar ett specifikt frekvensband genom att justera de andra frekvensbanden. Till exempel när du vill fokusera på rösterna.

<sup>3)</sup> Skapar en speciell effekt av "Wah-wah"-ljud genom att flytta ett filters frekvens upp och ner automatiskt.

<sup>4)</sup> Skapar en känsla av att ljudet rör sig runt högtalarna mellan vänster och höger kanal.

#### För SAMPLER-läge:

För utgång	Svep i den här riktningen
"Come On!"	←
"Let's Go!"	→
Reggae signalhorn-ljud	↑
Phaser-ljud	↓
Skrapande ljud	↺
Publikljud	↻

### För KARAOKE-läge:

Du kan använda följande karaoke-funktioner.

För att	Svep i den här riktningen
Minska musikens tonhöjd (b)	←
Öka musikens tonhöjd (#)	→
Öka volymen på mikrofonen	↑
Sänka volymen på mikrofonen	↓
Utgående handklappande ljud	↺
Utgående buande ljud	↻

### Att justera nivån på samplern

- 1 Tryck på **OPTIONS** på fjärrkontrollen.
- 2 Tryck på **↕/↘** på fjärrkontrollen upprepade gånger för att välja "SAMPLER" och tryck sedan på **[+]**.
- 3 Tryck på **↕/↘** på fjärrkontrollen upprepade gånger för att justera samplingsnivån och tryck sedan på **[+]**.  
För att lämna alternativmenyn, tryck på **OPTIONS**.

### Att stänga av DJ-läge

Svep din hand över **GESTURE CONTROL**-sensorn i samma riktning som i steg 3 i "Använda uppspelning, DJ-effekt, sampler och karaoke" (sid. 44).

### Att avaktivera Gest-kontroll

Tryck på **GESTURE ON/OFF** upprepade gånger för att välja "OFF".  
**GESTURE CONTROL** släcks.

#### Obs!

- Rör inte **GESTURE CONTROL**-sensorn när du utför svepningsrörelsen.
- DJ-effekten stängs av automatiskt när du:
  - avaktiverar Gest-kontroll.
  - ändrar läget till **PLAYBACK/SAMPLER/KARAOKE**.
  - stänger av systemet.
  - ändra funktionen.
  - aktiverar eller avaktiverar funktionen trådbunden Party Chain och trådlös Party Chain.
  - ändrar ljudfältet.
  - använder **Vocal Fader**.
  - ändrar nyckeln (nyckelkontroll).
- Om du aktiverar DJ-effekten under överföring, överförs inte ljudeffekten till USB-enheten.

## Kontrollera din rösts eller musikkällans tonhöjd

Du kan ha kul genom att lyssna på din röst eller musik i olika tonhöjder genom att använda denna funktion. Använd kontrollerna på enheten för att utföra denna handling.

### Styr din rösts tonhöjd

- 1 Tryck på **GUITAR** på enheten upprepade gånger tills **GUITAR-indikatorn** släcks.

**2** Tryck för att öppna USB/MIC-skyddet och anslut sedan en extra mikrofon till MIC1 eller MIC2/GUITAR-kontakten på enheten.

**3** Tryck på GESTURE ON/OFF upprepade gånger för att välja "GESTURE2".

GESTURE CONTROL tänds. "MIC PITCH CONTROL" visas på displayen efter 2 sekunder.

**4** Börja sjunga eller tala i mikrofonen.

**5** Flytta din hand upp eller ner över GESTURE CONTROL-sensorn.

Din rösts tonhöjd ändras följaktligen.

## Kontrollera musikkällans tonhöjd

### Obs!

Se till att du kopplar ur mikrofonen från systemet.

**1** Tryck på GESTURE ON/OFF upprepade gånger för att välja "GESTURE2".

GESTURE CONTROL tänds. "MUSIC PITCH CONTROL" visas på displayen efter 2 sekunder.

**2** Börja spela musiken.

**3** Flytta din hand upp eller ner över GESTURE CONTROL-sensorn.

Musikens tonhöjd ändras följaktligen.

## Gällande pitchkontroll

- Rör inte GESTURE CONTROL-sensorn när du flyttar din hand upp eller ner över den.
- Andra Gest-kontroll-rörelser fungerar inte i "GESTURE2"-läget.
- "GESTURE2"-läget stängs av automatiskt när du:
  - aktiverar Taiko-läget.
  - ändrar läget till PLAYBACK/SAMPLER/KARAOKE/DJ.
  - aktiverar DJ-effekten.
  - sätter på gitarrläge.<sup>1)</sup>
  - väljer "FIESTA"/"MOVIE1"/"MOVIE2"/"DRAMA/NEWS"/"GAME" ljudfält.<sup>2)</sup>
  - sätter på läget virtuell fotboll.<sup>2)</sup>
  - stänger av systemet.
  - ändra funktionen.
- Tonhöjden på din röst eller musiken återgår till standard när du flyttar bort din hand från GESTURE CONTROL-sensorn.

<sup>1)</sup> Endast under "MIC PITCH CONTROL"-läget.

<sup>2)</sup> Endast under "MUSIC PITCH CONTROL"-läget.

## Att avaktivera Gest-kontroll

Tryck på GESTURE ON/OFF upprepade gånger för att välja "OFF".  
GESTURE CONTROL släcks.

## Avaktivering av kontrollerna på enheten under en kort tid (Party Lock)

Du kan inaktivera kontrollerna (utom ) på enheten i 30 sekunder för att torka av pekskärmen.

För att använda denna funktion, se till så att läget "GESTURE1" har valts (sid. 44).

### Håll din hand över GESTURE CONTROL-sensorn på enheten i mer än 5 sekunder.

"PARTY LOCK ON" visas på displayen. För att stänga av Party Lock-funktionen håller du handen över GESTURE CONTROL-sensorn på enheten i mer än 5 sekunder tills "PARTY LOCK OFF" visas på displayen.

#### **Obs!**

Medan Party Lock är aktiverat, stängs indikatorerna på enhetens peksärm av.

## Ljudanpassning

### Anpassa ljudet

#### Förstärka basljudet och skapa kraftfullare ljud

##### Tryck på MEGA BASS upprepade gånger för att välja "BASS ON".

MEGA BASS-indikatorn tänds. För att avbryta, tryck på MEGA BASS igen.

#### Att välja ett ljudfält

##### Tryck på SOUND FIELD +/- (eller tryck på SOUND FIELD på enheten) upprepade gånger för att välja önskat ljudfält.

För att avbryta, tryck på SOUND FIELD +/- (eller tryck på SOUND FIELD på enheten) upprepade gånger för att välja "FLAT".

##### Att välja FIESTA-ljudfält direkt

Tryck på FIESTA på enheten. Denna inställning återger ljudeffekten för en festsal.

##### Att välja läget virtuell fotboll

Observera att du bara kan välja läget virtuell fotboll under AUDIO IN- och TV-funktioner.

Tryck på SOUND FIELD +/- upprepade gånger medan du tittar på en fotbollsmatch.

- "ON NARRATION": Du kan njuta av en uppslukande känsla av att vara på en fotbollsstadion genom förbättrade hejarop.

- "OFF NARRATION": Du kan njuta av en mer nedsänkt känsla av att vara på en fotbollsstadion genom att minska volymen på kommentatorerna och öka hejaropen.

#### **Obs!**

- Om du hör onaturliga ljud i innehållet när "OFF NARRATION" är valt, rekommenderas "ON NARRATION".
- Den här funktionen stöder inte monoljud.

---

## Att skapa din egen ljudeffekt

Du kan höja eller sänka nivåerna för specifika frekvensband och sedan spara inställningen i minnet som "CUSTOM EQ".

**1** Tryck på **OPTIONS**.

**2** Tryck på **↕/↕** upprepade gånger för att välja "CUSTOM EQ" och tryck sedan på **⊕**.

**3** Tryck på **↕/↕** upprepade gånger för att justera equalizernivån eller surroundinställningen och tryck sedan på **⊕**.

**4** Upprepa steg 3 för att justera nivån på andra frekvensband och surround-effekt.

För att lämna alternativmenyn, tryck på **OPTIONS**.

### Att välja anpassad equalizerinställning

Tryck på **SOUND FIELD +/-** (eller tryck på **SOUND FIELD** på enheten) upprepade gånger för att välja "CUSTOM EQ".



### Att använda den trådbunden Party Chain-funktionen

Du kan ansluta flera ljudsystem i en kedja för att skapa en mer spännande festmiljö och producera högre ljudutgång.

Ett aktiverat system i kedjan fungerar som Party Host och delar musik med andra system (Party Guest).

Exempel: När du använder detta system som Party Host

#### 1 Konfigurera en trådbunden Party Chain genom att ansluta alla system med ljudkablar (medföljer ej).

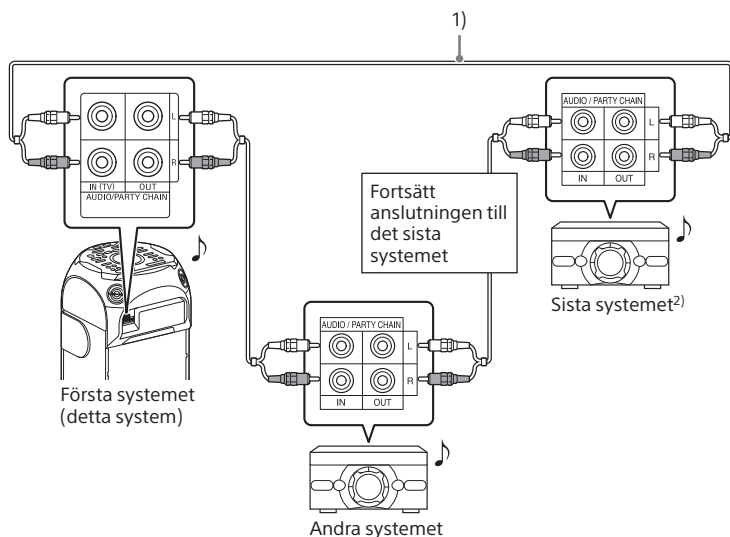

1) Koppla endast den här kabeln om det sista systemet är utrustat med trådbunden Party Chain-funktion.

2) Om ett av systemen inte är utrustade med trådbunden Party Chain-funktion

- Anslut systemet som inte är utrustat med trådbunden Party Chain-funktion vid det sista systemet, annars kommer kedjan att stanna vid det systemet. Var noga med att välja Audio In-funktionen på det här sistnämnda systemet.
- Du måste välja det första systemet som Party Host så att alla system spelar samma musik när funktionen trådbunden Party Chain är aktiverad.

**2** Anslut nätströmkabeln och sätt på alla system.

**3** Justera volymen på varje system.

**4** Tryck på **FUNCTION** upprepade gånger på Party Host för att välja önskad funktion.

Om alla system är utrustade med funktionen trådbunden Party Chain, välj inte AUDIO IN-funktionen. Om du väljer den här funktionen kan ljudet inte matas ut.

**5** Börja spela musiken och tryck sedan på **PARTY CHAIN** på det Party Host.

"PARTY CHAIN" visas på displayen. Party Host startar den trådbunden Party Chain, och andra system blir automatiskt Party Guest.

"WIRED P.CHAIN" tänds på displayen på Party Host och Party Guest.

#### **Obs!**

- Beroende på det totala antalet enheter som du har anslutit kan systemen som är Party Guest ta lite tid på sig för att börja spela musik.
- Om du ändrar volymen och ljudeffekten hos Party Host kommer det inte att påverka resultatet för Party Guest.
- Party Guest fortsätter spela musikkällan som Party Host även när du ändrar funktionen på Party Guest. Du kan dock justera volymen och ändra ljudeffekten på Party Guest.
- När du använder mikrofonen eller spelar gitarr på Party Host, kommer ljudet inte att matas ut från Party Guest.
- När ett av systemen i kedjan utför USB-överföring, vänta på att systemet slutför eller stoppar överföringen innan du aktiverar funktionen trådbunden Party Chain.
- För detaljerad användning på andra system, se systemets bruksanvisningar.

**Att välja en ny Party Host (när alla system är utrustade med trådbunden Party Chain-funktion)**

Upprepa steg 4 och 5 på systemet som ska användas som ny Party Host. Nuvarande Party Host blir automatiskt Party Guest.

#### **Obs!**

- Du kan välja ett annat system som ny Party Host först efter att funktionen trådbunden Party Chain av alla system i kedjan har aktiverats.
- Om det valda systemet inte blir en ny Party Host efter några sekunder, upprepa steg 4 och 5.

**Att avaktivera trådbunden Party Chain**

Tryck på **PARTY CHAIN** på Party Host. "LEAVE PARTY" visas på displayen.

#### **Obs!**

Om funktionen trådbunden Party Chain inte avaktiveras efter några sekunder, tryck på **PARTY CHAIN** på Party Host igen.

### **Ställa in ett trådbunden Party Chain-ljudläge**

Du kan ställa in ett ljudläge när funktionen trådbunden Party Chain är aktiverad.

**1** Tryck på **OPTIONS**.

**2** Tryck på **↕/↕** upprepade gånger för att välja "P.CHAIN MODE" och tryck sedan på **[+]**.

### 3 Tryck på $\uparrow/\downarrow$ upprepade gånger för att välja önskat läge och tryck sedan på $\boxed{+}$ .

- "STEREO": Matar ut stereoljudet.
- "RIGHT CH": Matar ut monoljudet på höger kanal.
- "LEFT CH": Matar ut monoljudet på vänster kanal.

För att lämna alternativmenyn, tryck på OPTIONS.

## Njut av den trådlös Party Chain-funktionen

Du kan ansluta flera ljudsystem i en kedja via BLUETOOTH-anslutningen om alla system är utrustade med funktionen trådlös Party Chain. Med den här funktionen kan du skapa en mer spännande festmiljö och producera högre ljudutgång utan kabelanslutning.

Observera att du bara kan spela upp ljudkällan från en BLUETOOTH-enhet.

Det första systemet i kedjan som ska aktiveras blir Party Host som delar musik med andra system (Party Guest).

Exempel: När du använder detta system som Party Host

### 1 Slå på alla systemen.

### 2 Ställ in det första systemet som Party Host.

- ① Tryck på BLUETOOTH på enheten för att välja BLUETOOTH-funktionen.
- ② Anslut BLUETOOTH-enheten till systemet via BLUETOOTH-anslutningen.

- ③ Tryck på WIRELESS PARTY CHAIN på enheten.  
"CHAINING" blinkar på displayen. Systemet går in i inställningsläget för trådlös Party Chain.

När systemet har gått in i inställningsläge för trådlös Party Chain, avslutas anslutningen till BLUETOOTH-enheten automatiskt.

### 3 Ställ in det andra systemet som Party Guest.

- ① Tryck på BLUETOOTH på det andra systemet för att välja BLUETOOTH-funktionen.
- ② Tryck på WIRELESS PARTY CHAIN på det andra systemet.  
Det andra systemet blir Party Guest.  
"P.CHAIN" tänds displayen.

#### Obs!

Den trådlös Party Chain-funktionen avbryts under följande förhållanden:

- Ingen funktion inom 1 minut efter att Party Host är inställd i steg 2.
- WIRELESS PARTY CHAIN trycks på Party Host igen innan steg 3 är klart.

### 4 Ange det tredje eller ytterligare system som Party Guest.

Repetera steg 3.

#### Obs!

Anslut det tredje eller ytterligare systemet inom 30 sekunder efter anslutningen av det föregående systemet. "P.CHAIN" blinkar på Party Host-displayen under dessa 30 sekunder. Efter 30 sekunder kan systemet inte ansluta.

## 5 Vänta 30 sekunder efter att den sista Party Guest är ansluten.

"P.CHAIN" slutar blinka på Party Host-displayen och BLUETOOTH-enheten återansluts till Party Host.

## 6 Starta uppspelningen på den anslutna BLUETOOTH-enheten.

## 7 Justera volymen på Party Host.

Volymen på Party Guest justeras i enlighet med detta. Om du vill justera volymen på en viss Party Guest, justera volymen på den Party Guest:en.

### Obs!

- När du ser på video på din BLUETOOTH-enhet med funktionen trådlös Party Chain kan det finnas en fördröjning mellan ljudet och video.
- Du kan inte välja ett annat system som ny Party Host när trådlös Party Chain är aktiverad.
- När du använder mikrofonen eller spelar gitarr på Party Host, kommer ljudet inte att matas ut från Party Guest.
- Insomningsstimer och automatiska standby-funktioner är inte tillgängliga för Party Guest.
- För detaljerad användning på andra system, se systemets bruksanvisningar.

### Tips

För att lägga till nya Party Guest efter trådlös Party Chain redan har upprättats, tryck och håll nere WIRELESS PARTY CHAIN på Party Host och upprepa sedan steg 3.

## Att avaktivera trådlös Party Chain

Tryck på WIRELESS PARTY CHAIN på Party Host.

### Obs!

När du ändrar funktionen eller stänger av Party Host, avaktiveras även trådlös Party Chain.

## Att få en Party Guest att lämna den trådlös Party Chain

Tryck på WIRELESS PARTY CHAIN på den Party Guest som vill lämna.

### Obs!

När du ändrar funktionen eller stänger av en viss Party Guest, lämnar den Party Guest:en den trådlös Party Chain-anslutningen.

## Synkronisering av inställningar i en trådlös Party Chain

När en trådlös Party Chain har upprättats ändras följande inställningar på Party Host och Party Guest:

- Om MEGA BASS och belyningsinställningar ändras på Party Host, ändras inställningarna på Party Guest också.
- DJ-effekt och Karaoke-inställningar som Vocal Fader och nyckelkontroll är avstängda på både Party Host och Party Guest.
- Ljudfältinställningarna återgår till standardvärdena på både Party Host och Party Guest.
- När Party Host är avstängd är Party Guest också avstängda.

---

## Lyssna på musik trådlöst med två system (Speaker Add-funktion)

För att använda denna funktion krävs två enheter av samma modellsystem.

Genom att ansluta två system via BLUETOOTH-anslutningen kan du njuta av musik på ett mer kraftfullt sätt.

I de följande stegen beskrivs de två systemen som "Host system" (värdsystem) och "Guest system" (gästsystem).

### Obs!

- För att använda denna funktion, se till att "Sony | Music Center"-appen (sid. 39) har installerats på din BLUETOOTH-enhet.
- Se till att BLUETOOTH-enheten har kopplats med både värdsystem och gästsystem. För detaljer om parningen, se "Para systemet med en BLUETOOTH-enhet" (sid. 34).

- 1 Placera två system av samma modell inom 1 meter från varandra.**
- 2 Sätt på värdsystemet och gästsystemet.**
- 3 Tryck på BLUETOOTH på värdsystem och gästsystem för att välja BLUETOOTH-funktionen.**  
"BLUETOOTH" visas på displayen.
- 4 Anslut värdsystem och en BLUETOOTH-enhet via BLUETOOTH-anslutningen (sid. 34).**

- 5 Starta "Sony | Music Center" och följ instruktionerna på skärmen för att ställa in Speaker Add for värdsystemet och gästsystemet.**  
"HOST" visas på displayen på värdsystemet, och "GUEST" visas på displayen på gästsystemet.

- 6 Ställ in utgångsläget med "Sony | Music Center" på din BLUETOOTH-enhet.**
  - "Double Mode": Matar ut stereoljudet från båda systemen.
  - "Stereo mode - right": Matar ut monoljudet från höger kanal från värdsystemet och den vänstra kanalen från gästsystemet.
  - "Stereo mode - left": Matar ut monoljudet från den vänstra kanalen från värdsystemet och den högra kanalen från gästsystemet.

- 7 Starta uppspelningen på BLUETOOTH-enheten och justera volymen.**  
För mer information se "Lyssna på musik på en parad BLUETOOTH-enhet" (sid. 36).

### Obs!

- När du använder mikrofonen eller spelar gitarr på värdsystemet, kommer ljudet inte att matas ut från gästsystemet.
- Följande åtgärder fungerar inte på gästsystemet när du använder Speaker Add:
  - Insomningstimer
  - Automatisk standby-funktion
  - Child Lock
  - Gest-kontroll
  - Party Lock
  - Vocal Fader, nyckelkontroll och poäng-läge
  - Styr systemet med fjärrkontrollen

## Synkronisering av inställningar med Speaker Add

- När en Speaker Add-anslutning har upprättats synkroniseras följande inställningar på gästsystemet med de som finns på värdsystemet:
  - Volym
  - MEGA BASS
  - Ljudfält och anpassad EQ
  - DJ-effekt
  - Belysning
- När inställningarna ovan ändras på antingen värdsystem eller gästsystem synkroniseras inställningarna på det andra systemet.
- När värdsystemet är avstängt stängs också gästsystemet av.

## Att avaktivera Speaker Add-funktionen

Använd "Sony | Music Center" och följ instruktionerna på skärmen.

### Obs!

Om du återställer ett av de två systemen när du använder funktionen Speaker Add, se till att du stänger av det andra systemet.

### Tips

- Om du inte inaktiverar funktionen försöker systemet återupprätta den senaste anslutningen nästa gång du slår på systemet.
- Byt till SBC-avkodare när du använder funktionen Speaker Add. För mer information, se "Ställa in BLUETOOTH-ljudavkodare" (sid. 38).

## Karaoke

### Sjunga med: Karaoke

#### Förberedelser för karaoke

#### 1 Tryck på MIC LEVEL- upprepade gånger för att minska volymen på mikrofonen.

Alternativt, tryck på MIC/GUITAR LEVEL- på enheten upprepade gånger.

#### 2 Tryck på GUITAR på enheten upprepade gånger tills GUITAR-indikatorn släcks.

#### 3 Tryck för att öppna USB/MIC-skyddet och anslut sedan en extra mikrofon till MIC1 eller MIC2/GUITAR-kontakten på enheten.

Anslut en annan extra mikrofon om du vill sjunga i duett.

#### 4 Börja spela musik och justera mikrofonvolymen. Tryck på MIC ECHO upprepade gånger för att justera ekoeffekten.

#### 5 Börja sjunga till musiken.

### Obs!

- Om det börjar yla minskar systemet automatiskt mikrofonljudet i några sekunder.
- Om ylandet fortsätter, gör följande:
  - Flytta bort mikrofonen från systemet.
  - Ändra mikrofonens riktning.
  - Tryck upprepade gånger på MIC LEVEL-.
  - Tryck på MIC ECHO upprepade gånger för att justera ekonivån.
- Mikrofonljudet överförs inte till USB-enheten under USB-överföring.

- Du kan inte ställa in volymen på mikrofonen med VOLUME +/- på enheten eller  $\triangleleft$  +/- på fjärrkontrollen. Tryck på MIC LEVEL +/- upprepade gånger för att justera volymnivå på mikrofonen.
- När du använder funktionen trådlös Party Chain eller Speaker Add, matas ljud från mikrofonen bara ut från det system som mikrofonen är ansluten till.
- Om ljudet via mikrofonen är extremt högt, kan det förvrängas. Tryck på MIC LEVEL- upprepade gånger för att minska volymen på mikrofonen.

## Minska röst-ljudet (Vocal Fader)

Du kan reducera röst-ljudet från stereokällan.

**Tryck på VOCAL FADER upprepade gånger för att välja "ON V.FADER".** För att avbryta Vocal Fader-effekten, tryck på VOCAL FADER upprepade gånger för att välja "OFF".

## Ändra nyckeln (nyckelkontroll)

**Tryck på KEY CONTROL b/# för att anpassa ditt röstområde.**

## Aktivera karaoke-poängläget (poäng-läge)

Du kan bara använda poängfunktionen när mikrofonen är ansluten. Din poäng beräknas från en skala från 0 till 99 genom att jämföra din röst med musikkällan.

- 1 Börja spela musiken.**
- 2 Tryck på SCORE innan du startar en låt.**

- 3 Efter att ha sjungit i mer än en minut trycker du på SCORE igen för att se din poäng.**

## Ändra din röst (röstförändrare)

Du kan ändra din röst när du pratar eller sjunger i mikrofon.

**Tryck på VOICE CHANGER upprepade gånger för att ändra din rösteffekt.**

## Att stänga av röstförändraren

Tryck på VOICE CHANGER upprepade gånger för att välja "OFF".

## Njut av ljudet från en gitarr

Du kan lyssna på ljudet från en gitarr genom att ansluta en gitarr till MIC2/GUITAR-kontakten på enheten.

Du kan också spela gitarr och sjunga med genom att ansluta en mikrofon till MIC1-kontakten på enheten. Ditt gitarrljud kan ändras genom att välja gitarreffekten.

- 1 Tryck på MIC/GUITAR LEVEL - på enheten upprepade gånger för att minska gitarrevolymen.**
- 2 Tryck för att öppna USB/MIC-skyddet på enheten.**

**3** Använd en instrumentkabel (medföljer ej) för att ansluta en gitarr (medföljer ej) till MIC2/GUITAR-kontakten på enheten.

**4** Tryck på GUITAR på enheten upprepade gånger för att välja gitarreffekten.

GUITAR-indikatorn tänds.

- "CLEAN": Original gitarrljud.  
Rekommenderas för elgitarr eller elektroakustisk gitarr.
- "O.DRIVE": Förvrängt ljud som liknar en överbelastad gitarrförstärkare.  
Rekommenderad för elgitarr.
- "BASS": Original gitarrljud.  
Rekommenderad för basgitarr.

**5** Börja spela på gitarren och justera gitarrvolymen.

Gitarrljudet matas ut från systemet.

#### Obs!

- Ylande kan uppstå vid användning av elektroakustisk gitarr med "O.DRIVE"-effekten. Tryck på MIC/GUITAR LEVEL – på enheten upprepade gånger för att minska gitarrvolymen. Ändra annars till den andra gitarreffekten.
- Innan du kopplar från gitarren från systemet, tryck på MIC/GUITAR LEVEL – på enheten upprepade gånger för att minska gitarrvolymen.

#### Att stänga av gitarrläget

Tryck på GUITAR på enheten upprepade gånger tills GUITAR-indikator släcks.

## Övriga funktioner

### Spela trummor (Taiko)

Du kan spela en virtuell trumma med hjälp av att använda den toppanelen på systemet som en trumma.

#### Obs!

- Tryck försiktigt på den toppanelen med dina händer. Använd inte andra föremål, till exempel en pinne, eftersom det kommer att repa ytan på toppanelen.
- Det tryck du tillämpar när du trycker på toppanelen påverkar inte volymen i Taiko-läget.
- När du aktiverar Taiko-läget följer Taiko-volymen det nuvarande systemets volymnivå.
- Under Taiko-läget avaktiveras kontrollerna på enheten med undantag av  och TAIKO-knapparna. Använd knapparna på fjärrkontrollen för att ändra funktionen eller volymen för musikkällan.

**1** Tryck på TAIKO på enheten upprepade gånger för att välja "TAIKO".

Toppanelen tänds i 4 olika färger efter zoner.

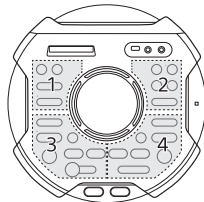

**2** Tryck på zon 1, 2, 3 eller 4 eller svep din hand över GESTURE CONTROL-sensorn.

Tillgängliga svepande rörelser:

- Från höger till vänster (←)
- Från vänster till höger (→)



- Nedifrån upp (↑)
- Uppifrån ned (↓)

### 3 Svep din hand över GESTURE CONTROL-sensorn medurs (↻) eller moturs (↺) för att justera trumljud-volymen.

## Spela Taiko-spelet

I det här spelet måste du trycka på topppanelen enligt det guidande belysningsmönstret som visas på och runt om GESTURE CONTROL-sensorn. Din poäng beräknas från en skala från 0 till 100 baserat på antalet korrekta rörelser som utförts.

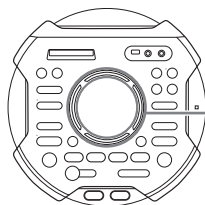

Belysningsguide

### 1 Tryck på TAIKO på enheten upprepade gånger tills "GAME 5" blinkar på displayen.

Systemet räknar ner i 5 sekunder och spelet börjar när "START" blinkar på displayen.

### 2 Tryck på zon 1, 2, 3 eller 4 enligt det guidande belysningsmönstret.

Belysningsguiden blinkar 3 gånger. Du måste trycka på rätt zon tredje gången den blinkar.

Exempel:

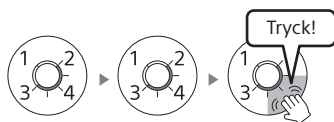

1:a blixten: Grön    2:a blixten: Grön    3:e blixten: Blå

Se till att du trycker på rätt zon exakt när belysningsguiden blinkar i blått.

Guidande belysningsmönster	Zoner du behöver trycka på
	1
	2
	3
	4

### 3 Fortsätt att spela spelet i 50 sekunder.

Poängen visas på displayen när du har avslutat spelet.

### Avaktivera Taiko-spelet

Tryck på TAIKO på enheten upprepade gånger tills belysningsguiden stängs av.

## Tävla i Taiko-spel med "Fiestable" (Taiko spelranking)

Du kan spela Taiko-spelet och tävla med andra spelare för att uppnå topp 10 ranking.

### 1 Upprätta en BLUETOOTH-anslutning mellan systemet och din smartphone/iPhone (sid. 34).

**2** Starta "Sony | Music Center" och tryck på ikonen "Fiestable".

**3** Tryck på "Taiko Game Ranking".

Den aktuella topplistan visas på smartphone-/iPhone-skärmen.

**4** Tryck på "Play" och börja spela Taiko-spelet.

Utför steg 2 och 3 på "Spela Taiko-spelet" (sid. 57).

När spelet är klart kommer din poäng att visas på smartphone-/iPhone-skärmen. Om din poäng ligger i topp 10 rankningen kommer appen att be dig att skriva in ditt namn. Namnet är begränsat till endast 16 alfanumeriska tecken. Därefter kommer din rankning att visas.

**För att återställa rankningen**

Tryck på "RESET" på appskärmen.

**Obs!**

- Om du aktiverar Taiko-spelet med hjälp av TAIKO-knappen på enheten, kommer din poäng inte att synas i rankningen.
- Om din poäng är 0 rankas den inte.
- Taikospelrankningen fungerar inte i följande fall:
  - Om du aktiverar Taiko-spel med knappen TAIKO på enheten.
  - När du öppnar skivfacket.
  - Under USB-överföring eller radering.
- Taikospelrankningen stängs automatiskt av när:
  - Du trycker på TAIKO på enheten.
  - BLUETOOTH kopplas ur.
  - Du tar emot ett inkommande samtal.

---

## Njut av musik med belysning (Party Light/Speaker Light)

**1** Tryck på PARTY LIGHT upprepade gånger under uppspelning för att välja "LED ON".

**2** Tryck på LIGHT MODE upprepade gånger för att välja önskat belysningsläge.

Belysningsläget är annorlunda när funktionen trådlös Party Chain eller Speaker Add är aktiverad.

**Att stänga av belysningen**

Tryck på PARTY LIGHT upprepade gånger för att välja "LED OFF".

**Obs!**

- Titta inte direkt på den lysande delen när belysningen är påslagen.
- Om ljusstyrkan på belysningen är bländande, slå på lamporna i rummet eller stäng av belysningen.
- Du kan sätta på eller stänga av belysningen när demonstrationen är påslagen.

---

## Använda insomningstimern

Systemet stängs av automatiskt efter den förinställda tiden.

**Tryck på SLEEP upprepade gånger för att välja önskad tid.**

För att avbryta insomningstimern trycker du på SLEEP upprepade gånger för att välja "OFF".

### Tips

Om du vill veta hur länge det dröjer innan systemet stängs av trycker du på SLEEP.

---

## Använda röstvägledning

**VIKTIGT: RÖSTVÄGLEDNINGEN FÖR DETTA SYSTEM FINNS BARA TILLGÄNGLIG PÅ ENGELSKA.**

- 1 Tryck på **OPTIONS**.
- 2 Tryck på **↕/↕** upprepade gånger för att välja **"VOICE GUIDANCE"** och tryck sedan på **[+]**.
- 3 Tryck på **↕/↕** för att välja **"ON"** och tryck sedan på **[+]**.

Röstvägledningen är aktiverad. För att lämna alternativmenyn, tryck på **OPTIONS**.

Beroende på systemets status kommer röstvägledningen ut från systemet enligt följande:

- Vid inställning av systemet till parningsläget: "BLUETOOTH pairing"
- Vid anslutning till en BLUETOOTH-enhet: "BLUETOOTH connected"
- Vid fränkoppling från en BLUETOOTH-enhet: "BLUETOOTH disconnected"
- När inställningarna är slutförda för funktionen Speaker Add: "Double mode"
- När du ställer in utgångsläget under funktionen Speaker Add: "Left/Right/Double mode"

### Avaktivera röstvägledning

Välj "OFF" i steg 3.

### Justera nivån på röstvägledningen

- 1 Tryck på **OPTIONS**.
- 2 Tryck på **↕/↕** upprepade gånger för att välja **"SAMPLER"** och tryck sedan på **[+]**.
- 3 Tryck på **↕/↕** upprepade gånger för att justera röstvägledningsnivån och tryck sedan på **[+]**.  
För att lämna alternativmenyn, tryck på **OPTIONS**.

### Obs!

- Volymen för röstvägledningen ändras enligt systemets volymnivå. I vissa fall kan volymen på röstvägledningen kanske inte ändras.
- I vissa fall kan det förekomma en fördröjning i röstväglednings-utgången eller så kanske röstvägledningen inte fungerar.

---

## Använda extrautrustning

- 1 Tryck på **↙** – upprepade gånger tills **"VOL MIN"** visas på displayen.
- 2 Använd en ljudkabel (medföljer ej) för att ansluta ljudutgångar från en extrautrustning till **AUDIO/PARTY CHAIN IN (TV)** L/R-kontakterna på enheten.
- 3 Tryck på **FUNCTION** upprepade gånger för att välja **"AUDIO IN"**.
- 4 Starta uppspelningen på den anslutna utrustningen.
- 5 Tryck på **↙** + upprepade gånger för att justera volymen.

**Obs!**

Systemet kan automatiskt gå in i standby-läge om volymen för den anslutna utrustningen är för låg. Justera volymnivå på utrustningen.

För att stänga av automatisk standby-läge, se "Ställa in automatisk standby-funktion" (sid. 60).

---

## Inaktivera kontrollerna på enheten (Child Lock)

Du kan inaktivera kontrollerna (utom ) på enheten för att förhindra att barn använder enheten felaktigt.

### Tryck och håll ner på enheten i mer än 5 sekunder.

"CHILD LOCK ON" visas på displayen.

För att stänga av Child Lock-funktionen, tryck och håll ner  på enheten i mer än 5 sekunder tills "CHILD LOCK OFF" visas på displayen.

**Obs!**

- Child Lock-funktionen stängs av automatiskt när du kopplar bort nätströmkabeln.
- Child Lock-funktionen kan inte aktiveras när du öppnar skivfacket.

---

## Ställa in automatisk standby-funktion

Systemet går automatiskt i standby-läge efter cirka 15 minuter när det inte finns någon funktion eller ljudsingelutgång.

Som standard är den automatiska standby-funktionen påslagen.

### 1 Tryck på **OPTIONS**.

### 2 Tryck på / upprepade gånger för att välja "AutoSTBY" och tryck sedan på .

### 3 Tryck på / upprepade gånger för att välja "ON" eller "OFF" och tryck sedan på .

För att lämna alternativmenyn, tryck på **OPTIONS**.

**Obs!**

- "AutoSTBY" blinkar på displayen ca 2 minuter innan det går in i standby-läge.
- Den automatiska standby-funktionen fungerar inte i följande fall:
  - Under tuner-funktionen.
  - När insomningstimer är aktiverad.
  - När mikrofon eller gitarr är ansluten.
  - När systemet är en Party Guest i funktionen trådlös Party Chain eller gästsystemet i funktionen Speaker Add.

---

## Lyssna på inbyggd ljuddemonstration

### Tryck och håll ner på enheten i mer än 2 sekunder.

Den inbyggda ljuddemonstrationen spelas upp.

För att stoppa demonstrationen, tryck på  på enheten.

## Uppdatera programvaran

Programvaran i det här systemet kan uppdateras i framtiden.

Du kan uppdatera systemets förinstallerade programvara från webbsidorna nedan.

Följ onlineanvisningarna för att uppdatera programvaran.

### För kunder i Nord- och Sydamerika:

<<https://www.sony.com/am/support>>

### För kunder i Europa:

<<https://www.sony.eu/support>>

### För kunder i övriga länder/regioner:

<<https://www.sony-asia.com/support>>

## Övrig information

### Felsökning

Om det skulle uppstå ett problem med ditt system kan du hitta problemet i felsökningslistan nedan och vidta lämpliga åtgärder. Om problemet kvarstår bör du kontakta närmaste Sony-återförsäljare.

Om servicepersonalen måste byta ut vissa delar under reparationen kan det hända att du inte får tillbaka dessa delar.

#### Om felkod och "CHECK MANUAL" blinkar på displayen

Se följande tabell för att åtgärda problemet.

Felkod	Korrigerande åtgärd
"PROTECT2"	Kontakta närmaste Sony-återförsäljare.
"PROTECT3"/ "PROTECT4"/ "PROTECT6"	Dra omedelbart ut nätströmkabeln och kontrollera om någonting blockerar enhetens ventilationsöppning. När du har kontrollerat och åtgärdat problemet kan du koppla i nätströmkabeln igen och slå på systemet. Om problemet kvarstår bör du kontakta din närmaste Sony-återförsäljare.

## Allmänt

---

### Strömmen slås inte på.

- Se till att nätströmkabeln har anslutits korrekt.

### Systemet är i standby-läge.

- Detta är inte ett fel. Systemet går automatiskt in i standby-läge efter ungefär 15 minuter när det inte används eller ingen utgående ljudsignal finns (sid. 60).

### Det hörs inget ljud.

- Justera volymen.
- Kontrollera anslutningen till den extrautrustningen, om den finns (sid. 59).
- Slå på den anslutna utrustningen.
- Dra ut nätströmkabeln och koppla sedan in nätströmkabeln igen och slå på systemet.

### Det är alldeles för mycket brum eller störningar i ljudet.

- Flytta undan systemet från bullerkällor.
- Anslut systemet till ett annat eluttag.
- Installera ett brusfilter (medföljer ej) till nätströmkabeln.
- Stäng av omgivande elektrisk utrustning.
- Bruset som genereras av systemets kylfläktar kan höras när systemet är påslaget. Detta är inte ett fel.
- Flytta bort enheten från neonskyltar eller lysrör.

### Fjärrkontrollen fungerar inte.

- Ta bort eventuella hinder mellan fjärrkontrollen och enheten.
- Flytta fjärrkontrollen närmare enheten.
- Rikta fjärrkontrollen mot enhetens sensor.

- Byt ut batterierna (R03/storlek AAA).
- Flytta bort enheten från lysrör.

### Färgavvikelsen på TV-skärmen kvarstår.

- Stäng av TV:n och starta den sedan igen efter 15 till 30 minuter. Om färgavvikelsen fortfarande kvarstår, placera systemet längre bort från TV:n.

### ”CHILD LOCK” visas när du använder någon kontroll på enheten.

- Stäng av Child Lock-funktionen (sid. 60).

### Ett klickljud hörs när systemet är påslaget.

- Detta är funktionsljudet och det uppstår när systemet sätts på eller stängs av, till exempel. Detta är inte ett fel.

## Skiva/USB-uppspelning

---



### Skivfacket öppnas inte och ”LOCKED” visas på displayen.

- Kontakta din närmaste Sony-återförsäljare eller din lokala auktoriserade Sony-service.

### Skivfacket stängs inte.

- Sätt i skivan korrekt.

### Skivfacket öppnas inte.

- Du kan inte mata ut skivan under synkroniserad överföring eller REC1-överföring. Tryck på  för att avbryta överföringen och tryck sedan  på enheten för att mata ut skivan.
- Kontakta närmaste Sony-återförsäljare.

### Uppspelningen startar inte.

- Torka rent skivan (sid. 72).
- Mata in skivan igen.

- Mata in en skiva som det här systemet kan spela upp (sid. 9).
- Ta bort skivan och torka bort fukten, lämna sedan systemet på några timmar tills fukten avdunstar.
- DVD VIDEO med regionkod utan stöd laddades.
- Stäng av systemet och återanslut USB-enheten och starta sedan systemet igen.
- Kontrollera informationen på webbplatsen om kompatibla USB-enheter (sid. 11).

### Ljudet hoppar under skivuppspelning.

- Torka rent skivan (sid. 72).
- Mata in skivan igen.
- Flytta enheten till en plats utan vibrationer.

### Uppspelningen startar inte från första spår/filen.

- Välj uppspelningsläget Normal uppspelning (sid. 23).
- Resume Play har valts på skivan. Tryck två gånger på ■. Tryck sedan på ► för att starta uppspelningen.

### Du kan inte utföra vissa funktioner så som Stopp, Lock Search, slow-motion-uppspelning, Repeterad uppspelning eller Slumpvis uppspelning.

- Beroende på skivan kanske du inte kan göra vissa av ovanstående åtgärder. Mer information finns i bruksanvisningen som medföljer skivan.

### Filer kan inte spelas upp.

- Data lagras inte i formatet som stöds.

- Se till att du har valt rätt MEDIA MODE inställning före uppspelning.
- USB-enheter formaterade med andra filsystem än FAT16 eller FAT32 stöds inte.\*
- Om du använder en partitionerad USB-enhet kan bara filer på den första partitionen spelas upp.

\* Detta system stöder FAT16 och FAT32, men vissa USB-enheter kanske inte stöder alla dessa FAT. Mer information finns i bruksanvisningen för varje USB-enhet eller så kan du kontakta tillverkaren.

### Namnet på mappen, spår, filen samt ID3-tagget visas inte korrekt.

- ID3-versionen finns inte i Version 1 (1.0/1.1) eller Version 2 (2.2/2.3).
- Data som lagras i USB-enheten kan ha blivit skadad, utför överföringen igen.
- Teckenkoderna som kan visas av detta system är följande:
  - Versaler (A till Z)
  - Nummer (0 till 9)
  - Symboler (< > \* +, [ ] \ \_)
 Andra tecken visas som " \_ ".

### Det finns inget ljud under USB-uppspelning.

- USB-enheten är inte korrekt ansluten. Stäng av systemet och anslut USB-enheten igen, sätt sedan på systemet och kontrollera om "USB" visas på displayen.

### Det finns brus, ljudet hoppar eller är förvrängt under USB-uppspelning.



- Du använder en USB-enhet som inte stöds. Kontrollera informationen på webbplatsen om kompatibla USB-enheter (sid. 11).

- Stäng av systemet och återanslut USB-enheten och starta sedan systemet igen.
- Musikdatan innehåller brus eller så är ljudet förvrängt. Bruset kan ha uppkommit under överföringsprocessen. Radera filen och försök överföra igen.
- Bithastigheten som användes vid kodning av en ljudfil var låg. Skicka en ljudfil med högre bithastighet till USB-enheten.

### **“READING” visas under en längre tid, eller det tar lång tid innan uppspelningen startar.**

- Inläsningsprocessen kan ta lång tid i följande fall.
  - Det finns många mappar eller filer på USB-enheten (sid. 10).
  - Filstrukturen är extremt komplex.
  - Minneskapaciteten är överskriden.
  - Internminnet är fragmenterat.

### **“NO FILE” visas på displayen.**

- Systemet har gått in i programuppdaterings-läge och alla kontroller (utom ) är inaktiverade. Tryck på  på enheten för att avbryta programuppdateringen.

### **“OVER CURRENT” visas på displayen.**

- Ett problem har upptäckts med nivån av elektrisk ström från  (USB)-porten. Stäng av systemet och ta bort USB-enheten från porten. Se till att det inte finns något problem med USB-enheten. Om displayen visar samma meddelande bör du kontakta din närmaste Sony-återförsäljare.

### **USB-enheten känns inte igen.**

- Stäng av systemet och återanslut USB-enheten och starta sedan systemet igen.
- Kontrollera informationen på webbplatsen om kompatibla USB-enheter (sid. 11).
- USB-enheten fungerar inte korrekt. Se bruksanvisningen för USB-enheten om hur man hanterar detta problem.

### **Det finns ingen bild.**

- Kontrollera att systemet är anslutet ordentligt.
- Om HDMI-kabeln är skadad ska den bytas ut mot en ny.
- Se till att du ansluter enheten till HDMI-ingången på din TV (sid. 17).
- Se till att du sätter på TV:n och använder TV:n på rätt sätt.
- Se till att du väljer inmatningen enligt anslutningen på TV:n så att du kan se bilderna från systemet.
- (Förutom latinamerikanska, europeiska och ryska modeller) Se till att du ställer in färgsystemet korrekt, enligt din TV:s färgsystem.

### **Bildstörning visas.**

- Torka rent skivan (sid. 72).
- Om videosignalen från ditt system måste gå genom din videobandspelare på din TV, kan kopieringsskydd som tillämpas på vissa DVD VIDEO-program påverka bildkvaliteten.
- (Förutom latinamerikanska, europeiska och ryska modeller) Ställ in färgsystemet så att det matchar din TV (sid. 19, 28).

### **TV-skärmens bildförhållande kan inte ändras.**

- Bildförhållandet fixeras på din DVD VIDEO och videofil.



- Beroende på TV:n kan du kanske inte ändra bildförhållandet.

### **Språket för ljudspår, undertexter eller kameravinklar kan inte ändras.**

- Flerspråkiga spår, flerspråkiga undertexter eller flera vinklar spelas inte in på den DVD VIDEO som spelas upp.
- DVD VIDEO förhindrar att inställningen ändras.

### **Undertexter kan inte stängas av.**

- DVD VIDEO förhindrar att undertexter stängs av.

## **USB-överföring**

---

### **Överföringen resulterar i ett felmeddelande.**

- Du använder en USB-enhet som inte stöds. Kontrollera informationen på webbplatsen om kompatibla USB-enheter (sid. 11).
- USB-enheten är inte korrekt formaterad. Se bruksanvisningen för USB-enheten om hur man formaterar.
- Stäng av systemet och ta bort USB-enheten. Om USB-enheten har en strömbrytare, stäng av och sätt på USB-enheten igen när den har tagits bort från systemet. Genomför sedan överföringen igen.
- Om överförings- och raderingsåtgärderna upprepas flera gånger blir filstrukturen inom USB-enheten fragmenterad. Se bruksanvisningen för USB-enheten om hur man hanterat detta problem.

- USB-enheten kopplades ur eller strömmen stängdes av under överföringen. Radera den delvis överförda filen och utför överföringen igen. Om det här inte löser problemet kan USB-enheten vara trasig. Se bruksanvisningen för USB-enheten om hur man hanterat detta problem.

### **Ljudfiler eller mappar på USB-enheten kan inte raderas.**

- Kontrollera om USB-enheten är skrivskyddad.
- USB-enheten kopplades ur eller strömmen stängdes av under raderingen. Ta bort den delvis raderade filen. Om det här inte löser problemet kan USB-enheten vara trasig. Se bruksanvisningen för USB-enheten om hur man hanterat detta problem.

## **Tuner\***

---

### **Det är mycket hummande eller brus, eller stationer kan inte tas emot.**

- Anslut antennen ordentligt.
- Ändra antennens plats och dess orientering för att få bra mottagning.
- Stäng av omgivande elektrisk utrustning.

\* Radio kan inte tas emot beroende på radiovågsförhållandena eller bostadsmiljön i ditt område.

## **BLUETOOTH-anslutning**

---

### **Parning kan inte utföras.**

- Flytta BLUETOOTH-enheten närmare systemet.
- Parning kanske inte är möjligt om andra BLUETOOTH-enheter finns runt systemet. Stäng i så fall av de andra BLUETOOTH-enheterna.

- Se till att du anger rätt lösenord när du väljer systemets namn (detta system) på BLUETOOTH-enheten.

### **BLUETOOTH-enheten kan inte detektera systemet, eller "BT OFF" visas på displayen.**

- Ställ BLUETOOTH-signalen på "BT ON" (sid. 39).

### **Det går inte att ansluta.**

- Den BLUETOOTH-enhet du försökte ansluta stöder inte A2DP-profilen och kan inte anslutas till systemet.
- Aktivera BLUETOOTH-funktionen på BLUETOOTH-enheten.
- Upprätta en anslutning från BLUETOOTH-enheten.
- Registreringsinformationen för parningen har raderats. Genomför parningen igen.

### **Ljudet hoppar eller fluktuerar, eller så förloras anslutningen.**

- Systemet och BLUETOOTH-enheten är för långt ifrån varandra.
- Om det finns hinder mellan systemet och din BLUETOOTH-enhet, ta bort eller undvik hindren.
- Om det finns utrustning som genererar elektromagnetisk strålning, till exempel ett trådlöst LAN, annan BLUETOOTH-enhet eller en mikrovågsugn i närheten, flytta dem.

### **Ljudet från din BLUETOOTH-enhet kan inte höras på det här systemet.**

- Öka volymen på din BLUETOOTH-enhet först och justera sedan volymen med  $\triangleleft$ +/ $\triangleleft$ -.

### **Det är alldeles för mycket hummande, brus eller störningar i ljudet.**

- Om det finns hinder mellan systemet och din BLUETOOTH-enhet, ta bort eller undvik hindren.
- Om det finns utrustning som genererar elektromagnetisk strålning, till exempel ett trådlöst LAN, annan BLUETOOTH-enhet eller en mikrovågsugn i närheten, flytta dem.
- Sänk volymen på den anslutna BLUETOOTH-enheten.

### **App-kontroll**

---

#### **Röstkontroll fungerar inte riktigt.**

- Tala närmare till mikrofonen på din smartphone/iPhone.
- Tala tydligt med en lägre hastighet.
- Minska de omgivande stör ljuden.

### **Kontroll för HDMI ("BRAVIA"-synkronisering)**

---

#### **Systemet slås inte på även när TV:n är påslagen.**

- Håll ner SHIFT och tryck på SETUP och ställ sedan in [HDMI-INSTÄLLNINGAR] – [KONTROLL FÖR HDMI] till [PÅ] (sid. 29).  
TV:n måste stödja funktionen Kontroll för HDMI (sid. 42).  
Mer information finns i TV:ns bruksanvisning.
- Kontrollera högtalarinställningarna på TV:n. Systemstyrkan synkroniseras med TV:ns högtalarinställningar. Mer information finns i TV:ns bruksanvisning.
- Om ljudet har matats ut från TV:ns högtalare innan, startas inte systemet när TV:n sätts på.

### Systemet stängs av när TV:n stängs av.

- [VILOLÄGE LÄNKAD TILL TV] I [HDMI-INSTÄLLNINGAR] är inställd på [PÅ] (sid. 30), stängs systemet av automatiskt när du stänger av TV:n oberoende av ingången.

### Systemet stängs inte av även när TV:n är avstängd.

- För att stänga av systemet automatiskt oberoende av ingången när du stänger av TV:n, ställ in [VILOLÄGE LÄNKAD TILL TV] till [PÅ] (sid. 30). TV:n måste stödja funktionen Kontroll för HDMI (sid. 42). Mer information finns i TV:ns bruksanvisning.

### Det finns ingen bild/ljud när du anslutit till HDMI OUT (TV) ARC-kontakten.

- Ändra inställningen i [HDMI-INSTÄLLNINGAR] – [HDMI-UPPLÖSNING]. Problemet kan lösas.
- Utrustningen som är ansluten till HDMI OUT (TV) ARC-kontakten överensstämmer inte med ljudsignalformatet. Ange i så fall [HDMI-INSTÄLLNINGAR] – [LJUD(HDMI)] till [PCM] (sid. 29).
- Prova följande:
  - Stäng av och starta sedan systemet igen.
  - Stäng av och starta sedan den anslutna utrustningen igen.
  - Koppla ur och anslut sedan HDMI-kabeln igen.

### Inget TV-ljud hörs från systemet. "CODE 01" och "SGNL ERR" visas på displayen.

- Detta system stöder endast 2-kanals-linjära PCM-format. Kontrollera ljudutgångsinställningen på TV:n och ändra den till PCM-utgångsläge om automatiskt läge är valt. Mer information finns i TV:ns bruksanvisning.
- Kontrollera att högtalarutgångsinställningen på TV:n är inställd för att använda externa högtalare.

### Inget TV-ljud kommer från systemet.

- Kontrollera typ och anslutning för HDMI-kabeln eller ljudkabeln som är ansluten till systemet och TV:n (sid. 17).
- Om din TV är kompatibel med returkanal för ljud, kontrollera att systemet är anslutet till en ARC-kompatibel HDMI IN-kontakt på TV:n (sid. 17). Om ljudet fortfarande inte matas ut eller om ljudet är avbrutet, anslut en ljudkabel (medföljer ej), håll ned SHIFT och tryck på SETUP och ställ sedan in [HDMI-INSTÄLLNINGAR] – [AUDIO RETURN CHANNEL] till [AV] (sid. 29).
- Om din TV inte är kompatibel med en returkanal för ljud, kommer TV-ljudet inte att matas ut från systemet, även om systemet är anslutet till TV:ns HDMI IN-kontakt. För att mata ut TV-ljud från systemet, anslut en ljudkabel (medföljer ej) (sid. 17).
- Ändra systemets funktion till "TV" (sid. 17).
- Höj volymen på systemet.

- Beroende på vilken ordning du slår på TV:n eller systemet först kan systemet vara avstängt och "⏻" (tyst) tänds upp på enhetens display. Om detta inträffar, sätt på TV:n först och sedan systemet.
- Ställ in högtalarinställningen för TV:n (BRAVIA) till ljudsystemet. Se bruksanvisningen för din TV om hur du ställer in TV:n.

### Ljudet matas ut från både systemet och TV:n.

- Stäng av ljudet från systemet eller TV:n.
- Ändra högtalarutgången på TV:n till TV-högtalaren eller ljudsystemet.

### Kontroll för HDMI-funktionen fungerar inte ordentligt.

- Kontrollera anslutningen till systemet (sid. 17).
- Aktivera Kontroll för HDMI-funktionen på TV:n. Mer information finns i TV:ns bruksanvisning.
- Vänta en stund och försök igen. Om du kopplar ur systemet kommer det ta ett tag innan du kan göra något. Vänta 15 sekunder eller längre och försök sedan igen.
- Se till att den TV som är ansluten till systemet stöder funktionen Kontroll för HDMI.
- Typen och antalet enheter som kan styras av Kontroll för HDMI-funktionen begränsas av HDMI CEC-standarden enligt följande:
  - Inspelningseinheter (Blu-ray Disc-brännare, DVD-brännare, etc.): upp till 3 enheter
  - Uppspelningsenheter (Blu-ray Disc-spelare, DVD-spelare, etc.): upp till 3 enheter (det här systemet använder en av dem)
  - Tuner-relaterade enheter: upp till 4 enheter

- Ljudsystem (mottagare/hörlurar): upp till 1 enhet (används av detta system)

## Gest-kontroll

---

### Gest-kontroll kan inte aktiveras.

- Tryck på GESTURE ON/OFF upprepade gånger tills GESTURE CONTROL tänds.
- Kontrollera att Child Lock-funktionen inte är aktiverad (sid. 60).

### Gest-kontroll fungerar inte korrekt.

- Flytta din hand närmare GESTURE CONTROL-sensorn när du utför den svepande rörelsen.
- Utför den svepande rörelsen långsammare.
- Välj rätt läge (PLAYBACK, DJ, SAMPLER eller KARAOKE) innan du börjar använda Gest-kontroll (sid. 44).
- Installera ett brusfilter (medföljer ej) till nätströmkabeln.
- Stäng av omgivande elektrisk utrustning.

### "PARTY LOCK" visas när du använder någon kontroll på enheten.

- Ställ in Party Lock-funktionen på (sid. 47).

## Multisystem-uppspelning

---

### Trådbunden Party Chain-funktion kan inte aktiveras.

- Kolla anslutningarna (sid. 49).
- Kontrollera att ljudkablarna är rätt anslutna.

**”PARTY CHAIN” blinkar på displayen.**

- Du kan inte välja AUDIO IN-funktionen om du kopplar det sista systemet till det första systemet (sid. 49) under funktionen trådbunden Party Chain. Välj annan funktion (sid. 50).
- Tryck på PARTY CHAIN på enheten.
- Stäng av systemet och sätt på det igen.

**Den trådbundna Party Chain-funktionen fungerar inte ordentligt.**

- Stäng av systemet. Slå sedan på den igen för att aktivera funktionen trådbunden Party Chain.

**BLUETOOTH-enheten kan inte anslutas till systemet under funktionen trådlös Party Chain.**

- Efter att ha anslutit alla system, utför parning och anslutning mellan BLUETOOTH-enheten och Party Host.

**BLUETOOTH-enheten kan inte anslutas till systemet under funktionen Speaker Add.**

- Efter att ha anslutit två av samma modellsystem, utför parning och anslutning mellan BLUETOOTH-enheten och värdsystemet.

**Karaoke****Det hörs inget ljud från mikrofonen.**

- Justera mikrofonens volymnivå.
- Kontrollera att mikrofonens anslutning till MIC1- eller MIC2/GUITAR-kontakt på enheten är korrekt.
- Kontrollera att mikrofonen är påslagen.

**Det finns akustisk återkoppling.**

- Sänk volymen.
- Flytta mikrofonen och gitarren bort från systemet eller ändra mikrofonens riktning.

**Ljudet förlorar stereoeffekt under uppspelning.**

- Stäng av Vocal Fader (sid. 55).
- Se till att systemet är korrekt anslutet.

**Återställ systemet**

Om systemet fortfarande inte fungerar korrekt, återställ systemet till fabriksinställningarna. Använd kontrollerna på enheten för att utföra denna handling.

**1** Koppla ur nätströmkabeln och sätt i den igen.

**2** Tryck på  för att slå på systemet.

**3** Tryck och håll ner GUITAR och MEGA BASS i ca 3 sekunder.

”RESET” visas på displayen.

När återställningen är klar startar systemet automatiskt om. Tryck på  för att slå på systemet.

All BLUETOOTH-parningsinformation och användaranpassade inställningar, som förinställda radiostationer, återställs till fabriksinställningarna (förutom vissa inställningar för inställningsmenyn).

För att återställa alla inställningsmenyns inställningar, se ”Återställ inställningsmenyns inställningar till standard” (sid. 70).

## Återställ inställningsmenyns inställningar till standard

Du kan återställa inställningsmenyns inställningar (förutom inställningarna för [BARNLÅS]) till standardinställningarna.

### 1 Håll ner SHIFT och tryck på SETUP.

Inställningsmenyn visas på TV-skärmen.

### 2 Tryck på $\blacktriangle$ / $\blacktriangledown$ upprepade gånger för att välja [SYSTEMINSTÄLLNING] och tryck sedan på $\oplus$ .

### 3 Tryck på $\blacktriangle$ / $\blacktriangledown$ upprepade gånger för att välja [ÅTERSTÄLLA] och tryck sedan på $\oplus$ .

### 4 Tryck på $\blacktriangle$ / $\blacktriangledown$ upprepade gånger för att välja [JA] och tryck sedan på $\oplus$ .

Det tar några sekunder att slutföra. Tryck inte på  $\text{⏻}$  när du återställer systemet.

## Självdiagnos-funktion

När självdiagnos-funktionen är aktiverad visas ett servicenummer på TV-skärmen eller på displayen. Servicenumret består av en bokstav och siffror (t.ex C 13 50). Se följande tabell för orsak och korrigerande åtgärder.

Första 3 tecknen i servicenumret	Orsak och korrigerande åtgärd
----------------------------------	-------------------------------

C 13	Skivan är smutsig. <ul style="list-style-type: none"><li>• Rengör skivan med en mjuk trasa (sid. 72).</li></ul>
------	---

Första 3 tecknen i servicenumret	Orsak och korrigerande åtgärd
----------------------------------	-------------------------------

C 31	Skivan matades inte in korrekt. <ul style="list-style-type: none"><li>• Stäng av systemet och sätt på det igen. Sätt in skivan korrekt igen.</li></ul>
------	--

E XX (XX är ett nummer)	För att förhindra funktionsfel har systemet utfört självdiagnos-funktionen. <ul style="list-style-type: none"><li>• Kontakta din närmaste Sony-återförsäljare eller din lokala auktoriserade Sony-serviceanläggning och uppge servicenumret med 5 tecken. Exempel: E 61 10</li></ul>
-------------------------	--

## Meddelanden

Ett av följande meddelanden kan visas eller blinka på displayen under drift.

### CANNOT PLAY

- En skiva som inte kan spelas upp har matats in.
- En DVD VIDEO med regionkod utan stöd laddades.

### CODE 01/SGNL ERR

En ljudsignal som inte stöds matas in från den anslutna TV:ns HDMI IN (ARC)-kontakt (sid. 67).

### DATA ERROR

- Filen skapas i format som inte stöds.
- Filtilläggen matchar inte filformatet.

#### **DEVICE ERROR**

USB-enheten kunde inte identifieras eller en okänd enhet är ansluten.

#### **DEVICE FULL**

Minnet på USB-enheten är fullt.

#### **ERASE ERROR**

Radering av ljudfiler eller mappar på USB-enheten misslyckades.

#### **FATAL ERROR**

USB-enheten avlägsnades under överföring eller radering, och kan ha blivit skadad.

#### **FOLDER FULL**

Du kan inte överföra till USB-enheten eftersom antalet mappar har nått sitt maximala antal.

#### **NoDEVICE**

Ingen USB-enhet är ansluten eller enhet som inte stöds är ansluten.

#### **NO DISC**

Det finns ingen skiva i enheten.

#### **NO MUSIC**

Inga ljudfiler som stöds finns i uppspelningskällan.

#### **NO SUPPORT**

En USB-enhet som inte stöds är ansluten, eller USB-enheten är ansluten via en USB-hubb.

#### **NO VIDEO**

Inga videofiler som stöds finns i uppspelningskällan.

#### **NOT USE**

Du försökte utföra en viss åtgärd under förhållanden där den åtgärden är förbjuden.

#### **OVER CURRENT**

En överström från  $\Psi$  (USB)-porten upptäcktes.

#### **PROTECT**

USB-enheten är skrivskyddad.

#### **PUSH STOP**

Du försökte utföra en åtgärd som endast kan utföras när uppspelningen är stoppad.

#### **READING**

Systemet läser information på skivan eller USB-enheten. Vissa åtgärder är inte tillgängliga.

#### **REC ERROR**

Överföringen startade inte, slutade delvis, eller kunde inte utföras.

#### **TRACK FULL**

Du kan inte överföra till USB-enheten eftersom antalet filer har nått sitt maximala antal.

---

## **Försiktighetsåtgärder**

### **När du bär enheten**

För att undvika skador på skivmekanismen, utför följande procedur innan du bär enheten.

Använd kontrollerna på enheten för att utföra denna handling.

- 1 Tryck på  $\odot$  för att slå på systemet.**
- 2 Tryck på FUNCTION upprepade gånger för att välja "DVD/CD".**
- 3 Ta bort skivan.**  
Tryck på  $\blacktriangle$  för att öppna och stänga skivfacket.  
Vänta tills "NO DISC" visas på displayen.
- 4 Tryck på  $\odot$  för att stänga av systemet.**
- 5 Koppla ur nätströmkabeln.**

## Gällande skivor

- Innan du spelar, torka skivan med en rengöringsduk från mitten utåt till kanten.
- Rengör inte skivor med lösningsmedel, till exempel bensin, förtunning eller kommersiellt tillgängliga rengöringsmedel eller antistatisk spray avsedd för vinyl-LP-skivor.
- Utsätt inte skivor för direkt solljus eller värmekällor, såsom värmeluftkanaler, eller lämna dem i en bil parkerad i direkt solljus.

## Om säkerhet

- Dra ut nätströmkabeln helt och hållet från vägguttaget om den inte kommer att användas under en längre period. Håll alltid vid stickkontakten när du drar ut kabeln. Dra aldrig i själva kabeln.
- Om du råkar tappa eller spilla något i systemet ska du koppla ifrån strömmen och låta behörig servicepersonal kontrollera apparaten innan du använder den igen.
- Nätströmkabeln får bara bytas av en auktoriserad serviceverkstad.

## Vid hantering av systemet

- Stänk inte vatten på enheten med avsikt. Damm- och droppsäker prestanda förbättras av enhetens plana uppbyggnad, men det garanteras inte för alla situationer. Om du av misstag skvätter vätska på enheten, torka genast av den.
- För att upprätthålla damm- och droppsäker prestanda, se till att alla omslutningar på kontakterna/porten/terminalen är ordentligt stängda.

## Placering

- Placera inte systemet så att den lutar eller på platser där den utsätts för stark värme, kyla, smuts, damm eller fukt. Placera den inte heller på ställen med otillräcklig ventilation, starka vibrationer, direkt solljus eller starkt ljus.
- Var försiktig när du placerar systemet på en specialbehandlad yta (vaxad, oljad, polerad etc.) eftersom ytan kan missfärgas eller bli fläckig.

- Om systemet sätts direkt från en kall till en varm plats eller placeras i ett mycket fuktigt rum kan fukt kondensera på linsen inuti enheten och orsaka att systemet störs. I så fall, ta bort skivan och torka bort fukten, lämna sedan systemet på några timmar tills fukten avdunstar.

## Värmebildning

- Värmebildning på enheten under drift är normalt och utgör ingen defekt.
- Vidrör inte huset om apparaten har varit igång under en längre tid på hög volym eftersom det kan vara varmt.
- Täck inte ventilationshålen.

## På högtalarsystemet

Det inbyggda högtalarsystemet är inte magnetiskt avskärmat, och bilden på närliggande TV-apparater kan bli magnetiskt förvrängd. Stäng av TV:n, vänta 15 till 30 minuter och slå på den igen. Om det inte finns någon förbättring, flytta systemet långt ifrån TV:n.

### VIKTIGT MEDDELANDE

**Varning:** Om du lämnar en stillbild eller on-screen-displaybild som visas på din TV under en längre tid via detta system riskerar du permanent skada på din TV-skärm. Projektions-TV är särskilt mottagliga för detta.

## Rengöra huset

Rengör systemet med en lätt fuktad och mjuk trasa och ett mildt rengöringsmedel. Använd inte skurdukar, skurpulver eller lösningsmedel som t.ex. förtunningsmedel, bensin eller alkohol.

## På BLUETOOTH-kommunikation

- BLUETOOTH-enheter ska användas inom ungefär 10 meter (fritt avstånd) från varandra. Det effektiva kommunikationsområdet kan bli kortare under följande förhållanden:
  - När en person, ett metallobjekt, en vägg eller annat hinder finns mellan enheterna med en BLUETOOTH-anslutning.



- Platser där ett trådlöst LAN är installerat.
- Runt mikrovågsugnar som används.
- Platser där andra elektromagnetiska vågor genereras.
- BLUETOOTH-enheter och trådlös LAN-utrustning (IEEE 802.11b/g/n) använder samma frekvensband (2,4 GHz). När du använder din BLUETOOTH-enhet nära en enhet med trådlös LAN-kapacitet kan elektromagnetisk störning uppstå. Detta kan leda till lägre dataöverföringshastigheter, brus eller oförmåga att ansluta. Om detta händer, pröva följande råd:
  - Använd detta system minst 10 meter från den trådlösa LAN-utrustningen.
  - Stäng av den trådlösa LAN-utrustningen när du använder din BLUETOOTH-enhet inom 10 meter.
  - Använd det här systemet och BLUETOOTH-enheten så nära varandra som möjligt.
- Radiovågorna som sänds av detta system kan störa användningen av viss medicinsk utrustning. Eftersom denna störning kan leda till funktionsstörningar, stäng alltid av strömmen på detta system och BLUETOOTH-enheten på följande platser:
  - På sjukhus, på tåg, i flygplan, på bensinstationer, och på platser där brandfarliga gaser kan finnas.
  - Nära automatiska dörrar eller brandlarm.
- Systemet stöder säkerhetsfunktioner som uppfyller BLUETOOTH-specifikationerna för att säkerställa säkra anslutningar under kommunikation med hjälp av BLUETOOTH-tekniken. Denna säkerhet kan dock vara otillräcklig beroende på inställningens innehåll och andra faktorer, var alltid försiktig när du utför kommunikation med hjälp av BLUETOOTH-tekniken.
- Sony kan inte hållas ansvarigt på något sätt för skador eller annan förlust som härrör från informationsläckage under kommunikation med hjälp av BLUETOOTH-tekniken.
- BLUETOOTH-kommunikation garanteras inte nödvändigtvis med alla BLUETOOTH-enheter som har samma profil som det här systemet.
- BLUETOOTH-enheter anslutna till det här systemet måste uppfylla BLUETOOTH-specifikationen som föreskrivs av Bluetooth SIG, Inc., och måste vara certifierad för att följas. Men även om en enhet överensstämmer med BLUETOOTH-specifikationen kan det finnas fall där egenskaperna eller specifikationerna för BLUETOOTH-enheten gör det omöjligt att ansluta eller kan leda till olika kontrollmetoder, display eller drift.
- Brus kan uppstå eller så kan ljudet skära beroende på den BLUETOOTH-enhet som är ansluten till det här systemet, kommunikationsmiljön eller omgivande förhållanden.

---

## Specifikationer

### Högtalarsektion

#### MHC-V82D

Högtalarsystem:

5-vägs, dubbel basreflex

Högtalarenhet:

Diskanthögtalare V/H Fram:

50 mm, konformad

Diskanthögtalare V/H Bak:

50 mm, konformad

Mellanregister V/H (Övre):

100 mm, konformad

Mellanregister V/H (Lägre):

120 mm, konformad

Subwoofer: 300 mm, konformad

#### MHC-V72D

Högtalarsystem:

4-vägs, dubbel basreflex

Högtalarenhet:

Diskanthögtalare V/H Fram:  
50 mm, konformad  
Diskanthögtalare V/H Bak:  
50 mm, konformad  
Mellanregister V/H: 120 mm,  
konformad  
Subwoofer: 300 mm, konformad

## Ingångar

AUDIO/PARTY CHAIN IN (TV) L/R:

Spänning 2 V, impedans  
24 kilohms

TV (ARC):

Ljudsignal som stöds:  
2-kanaligt linjärt PCM

MIC1:

Känslighet 1 mV, impedans  
10 kilohms

MIC2/GUITAR:

Känslighet 1 mV, impedans  
10 kilohms (När gitarrläget är  
avstängt.)  
Känslighet 200 mV, impedans  
250 kilohms (När gitarrläget är  
påslaget.)

## Utgångar

AUDIO/PARTY CHAIN OUT L/R:

Spänning 2 V, impedans 1 kilohm

HDMI OUT (TV) ARC:

Ljudsignal som stöds: 2-kanaligt  
linjärt PCM (upp till 48 kHz), Dolby  
Digital

## HDMI-sektion

Kontakt:

Typ A (19 pin)

## Skivspelarsektion

System:

Kompakt skiv- och digitalt ljud-  
och videosystem

Laserdiod-egenskaper

Sändningens varaktighet:

Sammanhängande

Laserutgång\*: Mindre än 44,6  $\mu$ W

\* Denna utgång är

värde mätningen på ett avstånd av  
200 mm från objektivlinsytan på  
det optiska upptagningsblocket  
med 7 mm öppning.

Frekvensåtergivning:

20 Hz – 20 kHz

Färgsystemformat för video:

Latinamerikanska modeller:

NTSC

Övriga modeller:

NTSC och PAL

## USB-sektion

USB-enheter som stöds:

Masslagringsklass

Maximal styrström:

1 A

⚡ (USB)-port:

Typ A

## FM-tunersektion

FM stereo, FM superheterodyn tuner

Antenn:

FM-antenn

Tuningområde:

87,5 MHz – 108,0 MHz (i steg om  
50 kHz)

## BLUETOOTH-sektion

Kommunikationssystem:

BLUETOOTH Standardversion 4.2

Utgång:

BLUETOOTH Standard Power  
Class 2

Maximal uteffekt:

<9,5 dBm

Max. antal enheter som kan

registreras:

8 enheter

Maximalt antal samtidiga anslutningar

(Multipoint):

3 enheter

Maximalt kommunikationsintervall:

Siktlinje ca. 10 m<sup>1)</sup>

**Frekvensband:**

2,4 GHz-band (2,4000 GHz – 2,4835 GHz)

**Moduleringsmetod:**

FHSS (Freq Hopping Spread Spectrum)

**Kompatibla BLUETOOTH profiler<sup>2)</sup>:**

A2DP (Advanced Audio Distribution Profile)  
AVRCP (Audio Video Remote Control Profile)  
SPP (Serial Port Profile)

**Codecs som stöds:**

SBC (Subband Codec)  
AAC (Advanced Audio Coding)  
LDAC

<sup>1)</sup> Det faktiska intervallet varierar beroende på faktorer som hinder mellan enheter, magnetfält runt en mikrovågsugn, statisk elektricitet, mottagningskänslighet, antennens prestanda, operativsystem, programvara applikation etc.

<sup>2)</sup> BLUETOOTH standardprofiler anger syftet med BLUETOOTH-kommunikation mellan enheter.

**NFC-sektion****Frekvensband:**

13,56 MHz

**Ljudformat som stöds**

Stöd för bithastighet och

samlingsfrekvenser:

MP3:  
32/44,1/48 kHz, 32 kbps – 320 kbps (VBR)  
AAC:  
44,1 kHz, 48 kbps – 320 kbps (CBR/VBR)  
WMA:  
44,1 kHz, 48 kbps – 192 kbps (CBR/VBR)  
WAV:  
44,1/48 kHz (16 bit)

**Videoformat som stöds****Xvid:**

Videoavkodare: Xvid video  
Bithastighet: 4,854 Mbps (MAX)  
Upplösning/Bildfrekvens:  
720 × 480, 30 fps  
720 × 576, 25 fps (förutom latinamerikanska modeller)  
Ljudavkodare: MP3

**MPEG4:**

Filformat: MP4 filformat  
Videoavkodare: MPEG4 Enkel profil (AVC är inte kompatibel.)  
Bithastighet: 4 Mbps  
Upplösning/Bildfrekvens:  
720 × 480, 30 fps  
720 × 576, 25 fps (förutom latinamerikanska modeller)  
Ljudavkodare: AAC-LC (HE-AAC är inte kompatibel.)  
DRM: Ej kompatibel

**Allmänt****Strömförsörjning:**

AC 120 V – 240 V, 50/60 Hz

**Energiförbrukning:**

MHC-V82D: 190 W

MHC-V72D: 120 W

**Energiförbrukning (i energisparläget):**

0,5 W (När "BT STBY" är inställd på "OFF" och [KONTROLL FÖR HDMI] är inställt på [AV].)

2 W\* (När "BT STBY" är inställd på "ON" och [KONTROLL FÖR HDMI] är inställd på [PÅ].)

**Storlek (B/H/D) (Ca.):**

MHC-V82D:  
370 mm × 1 060 mm × 427 mm

MHC-V72D:  
370 mm × 930 mm × 427 mm

**Vikt (Ca.):**

MHC-V82D: 26,0 kg

MHC-V72D: 21,6 kg

**Drifttemperatur:**

5 °C till 35 °C

\* Systemets energiförbrukning kommer att vara mindre än 0,5 W när det inte finns någon HDMI-anslutning och "BT STBY" är inställd på "OFF".

Design och specifikationer kan ändras utan föregående meddelande.

---

## Föräldrakontroll områdeskodslista

---

<b>Kod</b>	<b>Område</b>	<b>Kod</b>	<b>Område</b>
2044	Argentina	2304	Korea
2047	Australien	2363	Malaysia
2046	Österrike	2362	Mexiko
2057	Belgien	2376	Nederländerna
2070	Brasilien	2390	Nya Zeeland
2079	Kanada	2379	Norge
2090	Chile	2427	Pakistan
2092	Kina	2424	Filippinerna
2115	Danmark	2436	Portugal
2165	Finland	2489	Ryssland
2174	Frankrike	2501	Singapore
2109	Tyskland	2149	Spanien
2248	Indien	2499	Sverige
2238	Indonesien	2086	Schweiz
2254	Italien	2528	Thailand
2276	Japan	2184	Storbritannien

---

# Språkkodslista

Språkstavninɡarna överensstämmer med standarden ISO 639:1988 (E/F).

Kod	Språk	Kod	Språk	Kod	Språk	Kod	Språk
1027	Afar	1186	Scots Gaelic	1350	Malayalam	1513	Siswati
1028	Abkhazian	1194	Galician	1352	Mongolian	1514	Sesotho
1032	Afrikaans	1196	Guarani	1353	Moldavian	1515	Sundanese
1039	Amharic	1203	Gujarati	1356	Marathi	1516	Swedish
1044	Arabic	1209	Hausa	1357	Malay	1517	Swahili
1045	Assamese	1217	Hindi	1358	Maltese	1521	Tamil
1051	Aymara	1226	Croatian	1363	Burmese	1525	Telugu
1052	Azerbaijani	1229	Hungarian	1365	Nauru	1527	Tajik
1053	Bashkir	1233	Armenian	1369	Nepali	1528	Thai
1057	Byelorussian	1235	Interlingua	1376	Dutch	1529	Tigrinya
1059	Bulgarian	1239	Interlingue	1379	Norwegian	1531	Turkmen
1060	Bihari	1245	Inupiak	1393	Occitan	1532	Tagalog
1061	Bislama	1248	Indonesian	1403	(Afan) Oromo	1534	Setswana
1066	Bengali; Bangla	1253	Icelandic	1408	Oriya	1535	Tonga
1067	Tibetan	1254	Italian	1417	Punjabi	1538	Turkish
1070	Breton	1257	Hebrew	1428	Polish	1539	Tsonga
1079	Catalan	1261	Japanese	1435	Pashto; Pushto	1540	Tatar
1093	Corsican	1269	Yiddish	1436	Portuguese	1543	Twi
1097	Czech	1283	Javanese	1463	Quechua	1557	Ukrainian
1103	Welsh	1287	Georgian	1481	Rhaeto-Romance	1564	Urdu
1105	Danish	1297	Kazakh	1482	Kirundi	1572	Uzbek
1109	German	1298	Greenlandic	1483	Romanian	1581	Vietnamese
1130	Bhutani	1299	Cambodian	1489	Russian	1587	Volapük
1142	Greek	1300	Kannada	1491	Kinyarwanda	1613	Wolof
1144	English	1301	Korean	1495	Sanskrit	1632	Xhosa
1145	Esperanto	1305	Kashmiri	1498	Sindhi	1665	Yoruba
1149	Spanish	1307	Kurdish	1501	Sangho	1684	Chinese
1150	Estonian	1311	Kirghiz	1502	Serbo-Croatian	1697	Zulu
1151	Basque	1313	Latin	1503	Singhalese	1703	Inte specificerad
1157	Persian	1326	Lingala	1505	Slovak		
1165	Finnish	1327	Laothian	1506	Slovenian		
1166	Fiji	1332	Lithuanian	1507	Samoa		
1171	Faroese	1334	Latvian; Lettish	1508	Shona		
1174	French	1345	Malagasy	1509	Somali		
1181	Frisian	1347	Maori	1511	Albanian		
1183	Irish	1349	Macedonian	1512	Serbian		

## ADVARSEL

For at reducere risikoen for brand må man ikke dække apparatets ventilationsåbninger med aviser, duge, gardiner osv.

Udsæt ikke apparatet for åben ild (f.eks. tændte stearinlys).

For at reducere risikoen for brand eller elektrisk stød må man ikke udsætte dette apparat for vanddryp eller vandsprøjt, og der må ikke anbringes beholdere med væske, såsom vaser, oven på apparatet.

Da netstikket bruges til at koble enheden fra strømforsyningsnettet, skal du koble enheden til en stikkontakt med nem adgang. Hvis du opdager noget mærkeligt ved enheden, skal du straks tage netstikket ud af stikkontakten i væggen.

Anbring ikke apparatet i et trangt rum, såsom en bogreol eller et indbygget skab.

Enheden er ikke koblet fra lysnettet, så længe den er tilsluttet til stikkontakten, selvom selve enheden er slukket.

Kun til indendørs brug.

### **Følgende informationer gælder kun for udstyr, som sælges i lande/regioner, hvor EMC-regulativet opfyldes.**

Dette udstyr er blevet testet og fundet i overensstemmelse med de grænser, der er angivet i EMC-regulativet, ved brug af et forbindelseskabel, som er kortere end 3 meter.

## ADVARSEL

Fare for eksplosion, hvis batteriet udskiftes med en forkert type.

Udsæt ikke batterier eller apparater med batterier for høj varme, såsom solskin og ild.

## ADVARSEL

Brugen af optiske instrumenter sammen med dette produkt vil øge risikoen for øjenskader.

## Til kunder i Europa



Dette apparat er klassificeret som et CLASS 1 LASER-produkt i henhold til IEC 60825-1:2007 og IEC 60825-1:2014. Denne markering er placeret på udvendigt på bagsiden.

## **Bortskaffelse af udtjente batterier samt elektriske og elektroniske produkter (gælder for den Europæiske Union og andre lande med separate indsamlingssystemer)**



Dette symbol på produktet, batteriet eller emballagen betyder, at produktet og batteriet ikke må bortskaffes som husholdningsaffald. På

visse batterier kan dette symbol anvendes i kombination med et kemisk symbol. Det kemiske symbol for bly (Pb) er anført, hvis batteriet indeholder mere end 0,004% bly. Ved at sikre at disse produkter og batterier bortskaffes korrekt, forebygges de mulige negative konsekvenser for miljø og sundhed, som en ukorrekt affaldshåndtering kan forårsage. Genanvendelse af materialer bidrager til at bevare naturlige ressourcer. Hvis et produkt kræver vedvarende elektricitetsforsyning af hensyn til sikkerhed, ydeevne eller dataintegritet, må batteriet kun fjernes af dertil uddannet personale. For at sikre en

korrekt håndtering af batteriet og det elektriske og elektroniske udstyr skal de udtjente produkter afleveres på en genbrugsplads specielt indrettet til genanvendelse af elektriske og elektroniske produkter. Med hensyn til øvrige batterier, se venligst afsnittet der omhandler sikker fjernelse af batterier. Batteriet skal afleveres på et indsamlingssted beregnet til affaldshåndtering og genanvendelse af batterier. Yderligere information om genanvendelse af dette produkt eller batteri kan fås ved at kontakte den kommunale genbrugsstation eller den butik, hvor produktet eller batteriet blev købt.

### **Bemærkning til kunder: følgende informationer gælder kun for udstyr, der sælges i lande, hvor EU- direktiverne gælder**

Dette produkt er fremstillet af eller på vegne af Sony Corporation.  
EU Importør: Sony Europe Limited.  
Forespørgsler til EU Importøren eller vedrørende overholdelse af produktgaranti i Europa skal sendes til fabrikantens repræsentant, Sony Belgium, bijkantoor van Sony Europe Limited, Da Vincilaan 7-D1, 1935 Zaventem, Belgien.

Herved erklærer Sony Corporation, at dette udstyr er i overensstemmelse med direktiv 2014/53/EU.

Den fulde ordlyd af EU-overensstemmelseserklæringen er tilgængelig på følgende internetadresse:

<http://www.compliance.sony.de/>



CE-mærkningens gyldighed er begrænset til de lande, hvor den lovligt håndhæves, hovedsagelig i landene EØS (Det Europæiske Økonomiske Samarbejdsområde) og Schweiz.

Dette radioudstyr er beregnet til brug med den/de godkendte version(er) af software, der er angivet i EU-overensstemmelseserklæringen. Softwaren, der er indlæst i dette radioudstyr, er afprøvet og fundet i overensstemmelse med de væsentligste krav i direktiv 2014/53/EU.

Du kan tjekke softwareversionen ved at trykke på OPTIONS og herefter vælge "SYSTEM" – "VERSION" ved brug af / og .

Dette Lydsystem til hjemmet er designet til at blive brugt til følgende formål:

- Afspille musik/videokilder på diske eller USB-enheder
- Overføre musik til USB-enheder
- Lytte til radiostationer
- Lytte til tv-lyd
- Streamer musik fra BLUETOOTH-enheder
- Nyde sociale sammenkomster med funktionerne Ledningsført Party Chain og Trådløs Party Chain

### **Meddelelse vedrørende licens- og varemærke**

- **DVD** er et varemærke tilhørende DVD Format/Logo Licensing Corporation.
- Logoerne "DVD+RW", "DVD-RW", "DVD+R", "DVD-R", "DVD VIDEO" og "CD" er varemærker.
- WALKMAN® og WALKMAN®-logoet er registrerede varemærker tilhørende Sony Corporation.
- Teknologi og patenter under licens fra Fraunhofer IIS og Thomson til kodning af MPEG Layer-3 audio.

- Windows Media er enten registrerede varemærker eller varemærker tilhører Microsoft Corporation i USA og/eller andre lande.
- Dette produkt er beskyttet af visse intellektuelle ejendomsrettigheder i Microsoft Corporation. Brug eller distribution af sådan teknologi uden for dette produkt er forbudt uden en licens fra Microsoft eller et autoriseret Microsoft-datterselskab.
- Dette system indeholder Dolby\* Digital.  
\* Fremstillet under licens fra Dolby Laboratories. Dolby, Dolby Audio og det dobbelte D-symbol er varemærker tilhørende Dolby Laboratories.
- Dette system indeholder High-Definition Multimedia Interface (HDMI™)-teknologi. Ordene HDMI og HDMI High-Definition Multimedia Interface og HDMI-logoet er varemærker eller registrerede varemærker tilhørende HDMI Licensing Administrator, Inc. i USA og andre lande.
- "BRAVIA" er et varemærke tilhørende Sony Corporation.
- LDAC™ og LDAC-logoet er varemærker tilhørende Sony Corporation.
- BLUETOOTH® ordmærket og logoer er registrerede varemærker ejet af Bluetooth SIG, Inc., og enhver brug af sådanne mærker af Sony Corporation er under licens. Andre varemærker og handelsnavne tilhører deres respektive ejere.
- N-Mark er et varemærke eller registreret varemærke tilhørende NFC Forum, Inc. i USA og i andre lande.
- Android, Google Play og Google Play-logoet er varemærker tilhørende Google LLC.
- Apple, Apple-logoet, iPhone, iPod, og iPod touch er varemærker tilhørende Apple Inc., der er registreret i USA og andre lande. App Store er et servicemærke tilhørende Apple Inc.
- Brugen af Made for Apple-emblemet betyder, at et tilbehør er blevet designet til at forbinde specifikt til det eller de Apple-produkt(er), der er identificeret i emblemet, og er blevet certificeret af udvikleren til at opfylde Apple standarder for ydeevne. Apple er ikke ansvarlig for denne anordnings drift eller for at den er i overensstemmelse med sikkerheds- og forordningsstandarderne.
- DETTE PRODUKT ER LICENSERET UNDER MPEG-4 VISUAL PATENTPORTEFØLJELICENS TIL PERSONLIG OG IKKE-KOMMERCIEL BRUG AF ET FORBRUGERPRODUKT TIL AT
  - (i) KODE VIDEO I OVERENSSTEMMELSE MED MPEG-4 VISUAL STANDARD ("MPEG-4 VIDEO")  
OG/ELLER
  - (ii) AFKODE MPEG-4 VIDEO, DER BLEV KODET AF EN FORBRUGER I FORBINDELSE MED PRIVAT OG IKKE-KOMMERCIEL AKTIVITET OG/ELLER TILVEJEBRAGT FRA EN VIDEOUDBYDER MED LICENS TIL AT UDBYDE MPEG-4 VIDEO.

DER ER IKKE INDBEFATTET LICENS TIL ANDRE FORMÅL OG EJ HELLER GIVES EN SÅDAN. YDERLIGERE OPLYSNINGER INKLUDERET I FORBINDELSE MED PROMOTIONELLE, INTERNE OG KOMMERCIELLE ANVENDELSER OG LICENSERING SKAL INDHENTES FRA MPEG LA, L.L.C.  
[HTTP://WWW.MPEGLA.COM](http://www.mpegla.com)



- Alle andre varemærker er varemærker tilhørende deres respektive ejere.
- I denne betjeningsvejledning er mærkerne <sup>TM</sup> og <sup>®</sup> ikke angivet.

---

## Om denne betjeningsvejledning

- Anvisningerne i denne betjeningsvejledning gælder for model MHC-V82D og MHC-V72D. I denne betjeningsvejledning anvendes MHC-V82D til illustrationsformål, med mindre andet er angivet.
- Denne brugsvejledning beskriver primært brugen af fjernbetjeningen, men de samme handlinger kan også udføres ved hjælp af betjeningsfunktionerne på enheden med samme eller lignende navne.
- Ikoner, såsom **DVD-V**, der er anført øverst i hver forklaring, angiver den type medie, der kan bruges sammen med den funktion, der beskrives.
- Nogle illustrationer vises som konceptuelle tegninger og kan være forskellige fra de faktiske produkter.
- De elementer, der vises på tv-skærmen, kan variere afhængigt af området.
- Standardindstillingen er understreget.
- Tekst i parentes ([--]) vises på tv-skærmen, og teksten omgivet med anførelstegn ("--") vises på displayet.

---

# Indholdsfortegnelse

Om denne betjeningsvejledning.....	5
Udpakning .....	9
Afspilbare diske eller filer på diske/USB-enhed .....	9
Websteder for kompatible enheder .....	11
Vejledning til dele og kontroller .....	12

---

## Introduktion

Opsætning af systemet .....	17
Isætning af batterier .....	18
Flytning af enheden.....	18
Ændring af farvesystemet ....	19
Hurtigopsætning .....	19
Afslutte demonstrationen ...	20

---

## Disk/USB-afspilning

Grundlæggende afspilning .....	20
Andre afspilningsoperationer .....	21
Brug af afspilningstilstand...	24
Begrænsning af afspilning af disken (Forældrekontrol).....	25
Visning af information om en disk og en USB-enhed ....	26
Brug af opsætningsmenuen .....	27

---

## USB-overførsel

Overførsel af musik.....	31
Sletning af lydfiler eller mapper på USB-enheden ....	33

---

## Tuner

Lytte til radio .....	34
-----------------------	----

---

## BLUETOOTH-forbindelse

Streame musik fra en BLUETOOTH-enhed .....	35
Parring af dette system med en BLUETOOTH-enhed.....	35
Lytte til musik på en parret BLUETOOTH-enhed .....	36
Tilslutning af dette system til flere BLUETOOTH- enheder (Multi- enhedstilslutning).....	37
BLUETOOTH-forbindelse med et tryk ved brug af NFC.....	37
Indstilling af BLUETOOTH lyd-codecs .....	38
Indstilling af BLUETOOTH- standbytilstanden .....	39
Tænde eller slukke for BLUETOOTH-signalet .....	39

---

## Apps-styring

Betjening af systemet ved hjælp af appsene "Sony | Music Center" og "Fiestable" ..... 40

Opnå og dele en Party People-rangorden og få bonusfunktioner (Party King)..... 41

Brug af stemmestyring via "Fiestable" ..... 41

Oprettelse af party-belysningsatmosfære via "Fiestable" ..... 42

---

## Kontrol til HDMI

Brug af Kontrol til HDMI-funktionen ..... 43

---

## Gestus-styring

Betjening af afspilning, DJ-effekt, sampler og karaoke ..... 45

Styre stemmeleje af din stemme eller musikkilde ..... 46

Deaktivering af betjeningsfunktionerne på enheden i kort tid (Party Lock)..... 48

---

## Justering af lyd

Justering af lyden ..... 48

Oprettelse af din egen lydeffekt..... 49

---

## Afspilning på flere systemer

Brug af Ledningsført Party Chain-funktionen..... 50

Brug af Trådløs Party Chain-funktionen ..... 52

Lytte til musik trådløst med to systemer (Speaker Add-funktion) ..... 53

---

## Karaoke

Syng med: Karaoke ..... 55

Nyd lyden fra en guitar ..... 56

---

## Andre anvendelser

Spille på tromme (Taiko) ..... 57

Nyd musik med belysningen (Party Light/Speaker Light)..... 59

Anvendelse af Sleep Timer ..... 59

Brug af Stemmevejledning ..... 60

Brug af ekstraudstyr ..... 60

Deaktivering af betjeningsfunktionen af enheden (Child Lock – børnelås)..... 61

Indstilling af automatisk standby-funktion..... 61

Lytte til indbygget lydemonstration ..... 62

Opdatering af softwaren ..... 62

---

## Yderligere oplysninger

Fejlfinding .....	62
Forholdsregler .....	72
Specifikationer .....	75
Liste over områdekode for forældrekontrol.....	77
Liste over sprogkode .....	78

---

## Udpakning

- Denne enhed (MHC-V82D eller MHC-V72D) (1)
- Fjernbetjening (DC 3 V) (1)
- R03 (DC 1,5 V) (størrelse AAA) batterier (2)
- FM-ledningsantenne (1)
- Netledningen (1)
- Stikadapter til vekselstrøm\* (1) (leveres kun til bestemte områder)
  - \* Denne stikadapter kan ikke anvendes i Chile, Paraguay og Uruguay. Brug denne stikadapter i de lande/regioner, hvor det er nødvendigt.

### Bemærk

Sørg for at være to personer til at pakke enheden ud af emballagen. Hvis enheden tabs, kan det forårsage personskade og/eller materiel skade.

---

## Afspilbare diske eller filer på diske/USB-enhed

### Afspilbare diske

- DVD VIDEO
- DVD-R/-RW i DVD VIDEO-format eller videotilstand
- DVD+R/+RW i DVD VIDEO-format
- VIDEO CD (Ver. 1.0, 1.1 og 2.0 diske)
- Super VCD
- CD-R/-RW/-ROM i VIDEO CD-format eller super VCD-format
- AUDIO CD
- CD-R/-RW i AUDIO CD-format
- CD-R/-RW/-ROM i DATA CD<sup>1)</sup>-format, der indeholder MP3-filer (.mp3)<sup>2)3)</sup>, MPEG4-filer (.mp4/.m4v)<sup>3)4)</sup>, Xvid-filer (.avi) og er i overensstemmelse med ISO 9660<sup>5)</sup> Level 1/Level 2 eller Joliet (udvidet format).

- DVD-R/-RW/-ROM/+R/+RW i DATA DVD<sup>1)</sup>-format, der indeholder MP3-filer (.mp3)<sup>2)3)</sup>, MPEG4-filer (.mp4/.m4v)<sup>3)4)6)</sup>, Xvid-filer (.avi)<sup>6)7)</sup> og er i overensstemmelse med UDF (Universal Disk Format).

### Afspilbare filer på USB-enhed

- Musik:
  - MP3-filer (.mp3)<sup>2)3)</sup>, WMA-filer (.wma)<sup>3)8)</sup>, AAC-filer (.m4a/.mp4/.3gp)<sup>3)9)</sup>, WAV-filer (.wav)<sup>3)</sup>
- Video:
  - MPEG4-filer (.mp4/.m4v)<sup>3)4)6)</sup>, Xvid-filer (.avi)<sup>6)7)</sup>

<sup>1)</sup> DATA CD/DATA DVD, der er oprettet i Packet Write-format eller som ikke er blevet afsluttet korrekt, kan ikke afspilles.

<sup>2)</sup> MP3 (MPEG 1 Audio Layer 3) er et standardformat, der er defineret af ISO/MPEG for komprimerede lyddata. MP3-filer skal være i MPEG 1 Audio Layer 3-format. MP3 PRO-lydfiler kan afspilles som MP3-fil.

<sup>3)</sup> Filer med ophavsretlig beskyttelse (Digital Rights Management) kan ikke afspilles på systemet.

<sup>4)</sup> MPEG4-filer skal optages i MP4-filformat. Understøttet video codec og audio codec er som følger:

- Video codec: MPEG4 Simple Profile (AVC understøttes ikke.)
- Audio codec: AAC-LC (HE-AAC understøttes ikke.)

<sup>5)</sup> Et logisk format af filer og mapper på CD-ROM'er, defineret af ISO (International Organization for Standardization).

<sup>6)</sup> Videofiler, der er større end 720 (bredde) × 576 (højde) pixels eller med et høj bredde til længde-forhold kan ikke afspilles.

<sup>7)</sup> Xvid-filer på over 2 timer eller filer, som er sammensat af to eller flere Xvid-filer, kan muligvis ikke afspilles.

<sup>8)</sup> WMA-fil i WMA DRM-, WMA Lossless- eller WMA PRO-format kan ikke afspilles.

- 9) AAC-fil i AAC DRM- og AAC Lossless-format eller som er kodet ved 96 kHz kan ikke afspilles.

### **Bemærk**

- Systemet vil forsøge at afspille data med ovenstående filtyper, også selvom de ikke har et understøttet format. Afspilning af disse data kan generere en høj støj, som kan beskadige dit højttalersystem.
- Du kan ikke afspille følgende diske/filer:
  - CPRM (Content Protection for Recordable Media) kompatibel DVD-R/-RW, der er optaget i Copy-Once-programmer
  - En disk, der ikke har standardfacon (f.eks. hjerte, firkant, stjerne)
  - En disk, hvorpå der er fastgjort tape, papir eller et klistermærke
  - Filer, der er krypterede eller beskyttede med adgangskoder.

### **Oplysninger om CD-R/-RW og DVD-R/-RW/+R/+RW**

- I nogle tilfælde kan en CD-R/-RW og DVD-R/-RW/+R/+RW ikke afspilles på dette system på grund af optagelseskvaliteten eller den fysiske tilstand af disken eller karakteristika for optagerenheden og softwaren. Yderligere oplysninger findes i betjeningsvejledningen til optagerenheden.
- Nogle afspilningsfunktioner fungerer måske ikke med nogle DVD+R'er/+RW'er, også selvom de er blevet afsluttet korrekt. I sådanne tilfælde skal du se disken ved normal afspilning.

### **Oplysninger om diske**

- Dette produkt er beregnet til afspilning af diske, der overholder cd-standarden (Compact Disc).

- DualDisc og visse diske med musik, der er kodet med teknologier til beskyttelse af ophavsret, overholder ikke cd-standarden. Derfor er disse diske muligvis ikke kompatible med dette produkt.

### **Oplysninger om multisession diske**

Dette system kan afspille kontinuerlige sessioner på en disk, hvis de optages i samme format som den første session. Afspilning er dog ikke garanteret.

### **Oplysninger om afspilningshandlinger af DVD VIDEO og VIDEO CD**

Nogle afspilningshandlinger for en DVD VIDEO eller VIDEO CD kan være bevidst begrænset af softwareproducenter. Derfor er nogle afspilningsfunktioner muligvis ikke tilgængelige. Sørg for at læse betjeningsvejledningen til DVD VIDEO'en eller VIDEO CD'en.

### **Oplysninger om afspilbare filer**

- Afspilning kan være længere tid om at starte, hvis:
  - en DATA CD/DATA DVD/USB-enhed registreres med en kompliceret træstruktur.
  - lydfiler eller videofiler i en anden mappe lige er blevet afspillet.
  - der er mange mapper eller filer på USB-enheden.
- Systemet kan afspille en DATA CD/DATA DVD eller en USB-enhed under følgende forhold:
  - Op til en dybde på 8 mapper
  - Op til 300 mapper
  - Op til 999 filer på en disk
  - Op til 2.000 filer i en USB-enhed
  - Op til 650 filer i en mappe

Disse tal kan variere afhængigt af fil- eller mappekonfigurationen.

- Der springes over de mapper, der ikke indeholder lydfile eller videofiler.
- Filer, der overføres af en enhed, såsom en computer, kan muligvis ikke afspilles i den rækkefølge, de blev overført.
- Afspilningsrækkefølgen er muligvis ikke anvendelig afhængigt af den software, der blev brugt til at oprette lydfile eller videofiler.
- Der kan ikke garanteres kompatibilitet med al software to kodning/skrivning af de understøttede formater, optageenheder og optagemedier.
- Afhængigt af Xvid-filen kan billedet være uklart eller lyden kan afbrydes.

### **Oplysninger om USB-enheder**

- Dette system er ikke garanteret til at kunne fungere sammen med alle USB-enheder.
- Tilslut ikke systemet og USB-enheden via en USB-hub.
- For visse tilsluttede USB-enheder kan der forekomme en lille forsinkelse, før en handling udføres af systemet.
- Afspilningsrækkefølgen for systemet kan afvige fra afspilningsrækkefølgen for den tilsluttede USB-enhed.
- Før du bruger en USB-enhed, skal du sørge for, at der ikke findes virusfiler på USB-enheden.

---

## **Websteder for kompatible enheder**

Se nedenstående websteder for at få de seneste oplysninger om kompatible USB- og BLUETOOTH-enheder.

### **For kunder på det amerikanske kontinent:**

<<https://www.sony.com/am/support>>

### **For kunder i Europa:**

<<https://www.sony.eu/support>>

### **For kunder i andre lande/regioner:**

<<https://www.sony-asia.com/support>>

### **Kompatible iPhone/iPod-modeller**

Systemet er kompatibelt med iOS 10.0 eller senere.

Følgende iPhone/iPod-modeller er kompatible. Opdatér din iPhone/iPod med den nyeste software, inden du bruger den sammen med systemet.

- iPhone X
- iPhone 8 Plus
- iPhone 8
- iPhone 7 Plus
- iPhone 7
- iPhone SE
- iPhone 6s Plus
- iPhone 6s
- iPhone 6 Plus
- iPhone 6
- iPhone 5s
- iPod touch (6. generation)

# Vejledning til dele og kontroller

Enhed

Øverst

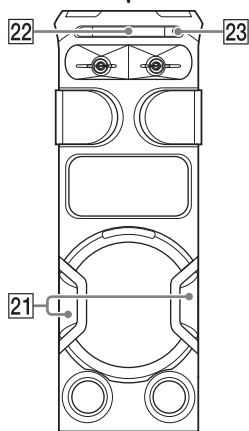
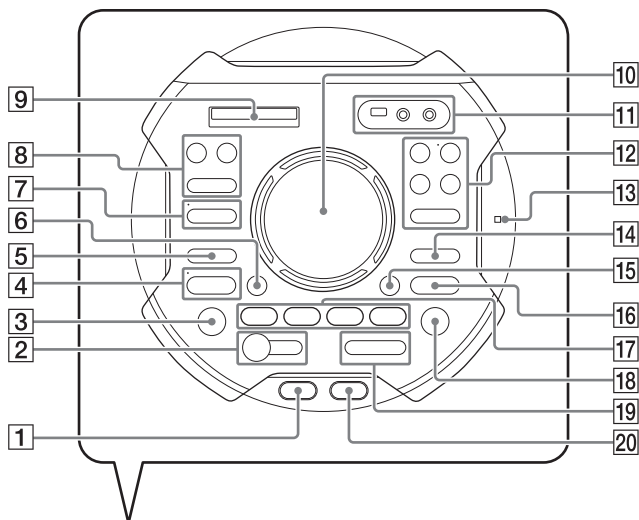



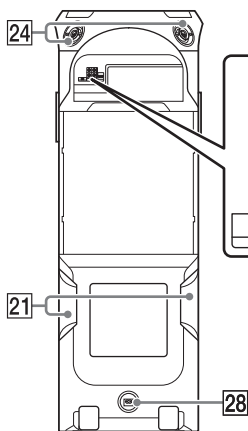

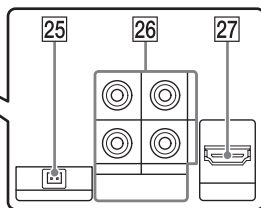

Forrest



Bagerst





- 1  (strøm)  
Tryk for at tænde for systemet eller indstille det til standbytilstand.
- 2  (spil) (side 21, 36, 62)
-  (stop) (side 21, 23, 32, 33, 61, 62)
- 3 FUNCTION (side 17, 20, 34, 35, 36, 60)
- 4 BLUETOOTH-indikator (side 35)
- BLUETOOTH (side 36, 52, 54)
- PAIRING (side 35)
- 5 FIESTA (side 48)
- 6 GESTURE ON/OFF (side 45, 47)
- 7 MEGA BASS-indikator (side 48)
- MEGA BASS (side 48)
- 8 WIRELESS PARTY CHAIN (side 52, 53)
- PARTY LIGHT (side 59)
- PARTY CHAIN (side 51)
- 9 Display
- 10 GESTURE CONTROL-sensor (side 45, 46, 57)
- 11 USB/MIC-dæksel (side 31, 55, 56)
-  (USB) (REC/PLAY)-port (side 20, 31)
- MIC1-jackstik (side 55)
- MIC2/GUITAR-jackstik (side 55, 56)
- 12 VOICE CHANGER (side 56)
- GUITAR-indikator (side 55, 57)
- GUITAR (side 55, 57)
- VOCAL FADER (side 56)
- MIC/GUITAR LEVEL +/- (side 55, 56)
- MIC ECHO (side 55)
- 13  (N-Mark) (side 38)
- 14  (mappe) +/- (side 21)
- 15 SOUND FIELD (side 48)
- 16 VOLUME +/-  
    Justér lydstyrken.
- 17 PLAYBACK (side 45)
- DJ (side 45)
- SAMPLER (side 45)
- KARAOKE (side 45)
- 18  (åbn/luk) (side 20)

- 19 **◀◀/▶▶** (forrige/næste)  
(side 21)  
  
TUNING +/- (side 34)
- 20 **TAIKO** (side 57, 58)
- 21 **Party Light** (side 59)  
Se ikke direkte på den del, der udsender lys, når belysningen er tændt.
- 22 **Diskskuffe**
- 23 **Fjernbetjeningssensor**  
(side 18)
- 24 **Diskant, V/H bagside**  
Genererer 360° Live Sound med et andet lydtryk i forhold til fronthøjtalerne.
- 25 **FM ANTENNA terminal**  
(side 17)
- 26 **AUDIO/PARTY CHAIN IN (TV)**  
L/R-jackstik (side 17, 50, 60)  
  
**AUDIO/PARTY CHAIN OUT**  
L/R-jackstik (side 17, 50)
- 27 **HDMI OUT (TV) ARC-stik**  
(side 17)
- 28 **AC IN-jackstik** (side 17)

## Fjernbetjening

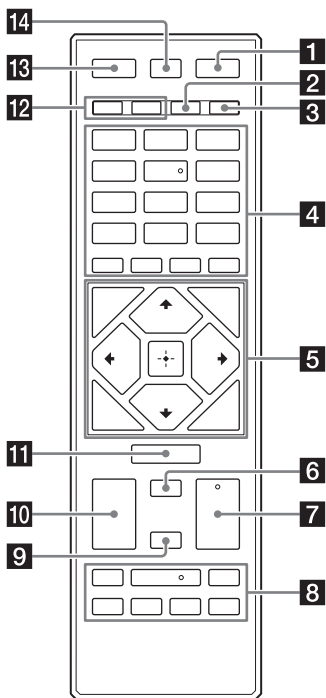

- 1 **⏻ (strøm)**  
Tryk for at tænde for systemet eller indstille det til standbytilstand.
- 2 **▶ (PLAY MODE)** (side 24, 32)
- 3 **◀ (REPEAT/FM MODE)** (side 24, 34)
- 4 **Numeriske (0 – 9) knapper<sup>1)2)</sup>**  
(side 21, 22, 23, 25, 28, 34)  
  
**MEGA BASS** (side 48)

REC TO USB (side 32)

MEDIA MODE (side 20)

SUBTITLE (side 22)

AUDIO<sup>2)</sup> (side 22)

ANGLE (side 22)

SCORE (side 56)

VOICE CHANGER (side 56)

MIC LEVEL+/- (side 55,  
56)

VOCAL FADER (side 56)

MIC ECHO (side 55)

 (mappe) +/- (side 21)

KEY CONTROL b/# (side 56)

## 5 DVD TOP MENU (side 21)

DVD/TUNER MENU  
(side 21, 34)

CLEAR<sup>1)</sup> (side 22)

RETURN (side 21)

SETUP<sup>1)</sup> (side 27)

OPTIONS (side 31, 33,  
38, 46, 49, 51,  
60, 61)





Vælg menuelementerne.

 (indtast)

Indtast/bekræft indstillingerne.

## 6 SEARCH (side 21, 22)

7  (lydstyrke) +/-<sup>2)</sup>  
Justér lydstyrken.

8  (spol hurtigt tilbage/  
frem) (side 21)

 (spol langsomt  
tilbage/frem) (side 21)

TUNING+/- (side 34)

 (afspil)<sup>2)</sup> (side 21)

 (forrige/næste)  
(side 21)

PRESET+/- (side 34)

 (pause) (side 21)

 (stop) (side 21, 23,  
32, 33)

9 SHIFT  
Hold nede for at aktivere  
knapperne angivet i pink.

10 SOUND FIELD +/- (side 48)

11 FUNCTION (side 17, 20,  
34, 60)



12 PARTY LIGHT (side 20,  
59)

LIGHT MODE (side 59)

13 DISPLAY (side 20, 27,  
34, 36)

 DISPLAY<sup>1)</sup> (side 26)

14 SLEEP (side 59)

- 1) Denne knap er angivet i pink. Hvis du vil bruge denne knap, skal du holde SHIFT (  ) nede og trykke på denne knap.
- 2) De numeriske knapper 5/AUDIO,  + og  har et berøringspunkt. Brug berøringspunktene som reference, når du betjener systemet.

## Opsætning af systemet

Sørg for at foretage kabelforbindelser, før du tilslutter netledningen.

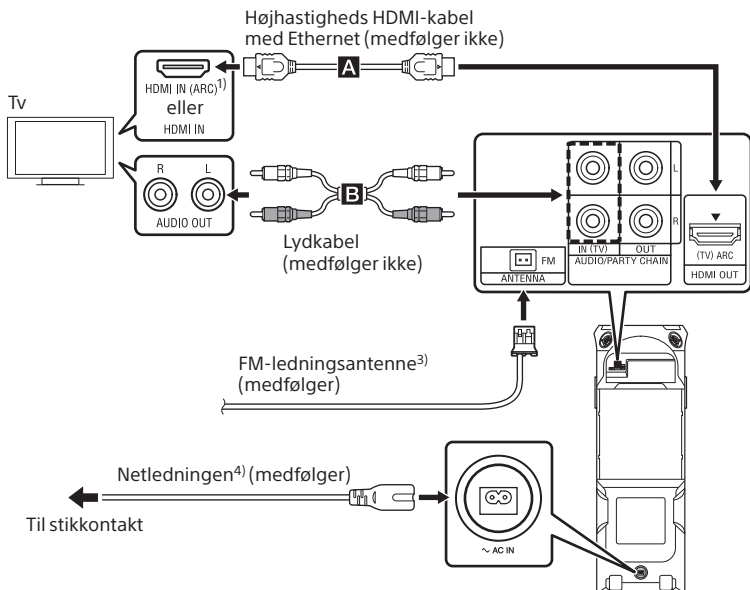

Vælg tilslutningen i henhold til jackstikkene/stikkene på dit tv.

	Tilgængelige input jackstik/stik på dit tv		
	HDMI-stik med "ARC" <sup>1)</sup>	HDMI-stik uden "ARC"	Uden HDMI-stik
For at se video	<b>A</b>	<b>A</b>	–
For at lytte til tv-lyd <sup>2)</sup>	<b>A</b>	<b>B</b>	<b>B</b>

<sup>1)</sup> Lydreturkanal-funktionen gør det muligt for tv'et at sende lyd gennem systemet med blot en HDMI-kabelforbindelse. Hvis du vil indstille ARC-funktionen på dette system, skal du se [AUDIO RETURN CHANNEL] (side 30). For at kontrollere kompatibiliteten af dit tv's ARC-funktion henvises der til betjeningsvejledningen, der fulgte med tv'et.

<sup>2)</sup> Hvis du vil lytte til tv-lyd, skal du trykke på FUNCTION gentagne gange for at vælge "TV".

<sup>3)</sup> Udvid antennen vandret. Hold antennen væk fra netledningen og USB-kablet for at undgå at registrere støj.

<sup>4)</sup> Tilslut netledningen til sidst. Demonstrationen starter automatisk. Hvis du trykker på  (strøm) for at tænde for systemet, slutter demonstrationen.

### Bemærk

- Tilslut ikke dette system til tv'et via videodækket.
- Når lydsignalerne til HDMI OUT (TV) ARC-stikket i systemet er andet end 2-kanals lineære PCM-signaler, vises meddelelserne "CODE 01" og "SGNL ERR" på enhedens display (side 68).

### Tip

- Du kan også nyde lyden fra lyd-/videoudstyr via systemet (side 60).
- Du kan også tilslutte lydindgangs-jackstikkene på et ekstraudstyr (videobåndoptager osv.) til AUDIO/PARTY CHAIN OUT L/R-jackstikkene. For yderligere oplysninger henvises til den betjeningsvejledning, der fulgte med udstyret.
- Du kan nyde funktionen Ledningsført Party Chain ved at forbinde et andet lydsystem til dette system (side 50).
- Hvis lydudgangsniveauet fra systemet er lavt, når du tilslutter ekstraudstyret, skal du prøve at justere indstillingerne for lydudgang på det tilsluttede udstyr. Det kan forbedre lydudgangsniveauet. For yderligere oplysninger henvises til den betjeningsvejledning, der fulgte med udstyret.

## Isætning af batterier

Indsæt de to medfølgende R03-batterier (størrelse AAA), der svarer til polariteten som vist nedenfor.

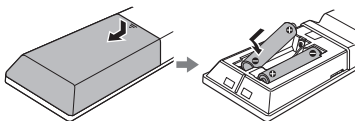

### Bemærk

- Brug ikke et gammelt batteri sammen med et nyt, og brug ikke forskellige typer batterier sammen.

- Hvis fjernbetjeningen ikke skal anvendes i et længere tidsrum, skal batterierne tages ud, så risikoen for beskadigelse forårsaget af udsivning af batterielektrolyt og korrosion undgås.

## Sådan betjenes systemet ved hjælp af fjernbetjeningen

Ret fjernbetjeningen mod enhedens fjernbetjeningssensor.

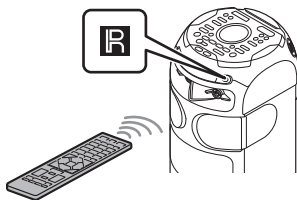

## Flytning af enheden

Enheden har møbelhjul, så du nemt kan skubbe den til et andet sted. Møbelhjulene kan kun anvendes på jævne overflader. Der skal være to personer til at løfte enheden på ujævne overflader ved hjælp af håndtagene på enheden. Det er vigtigt at bruge korrekt håndplacering, når du bærer enheden, for at undgå personskaade og/eller materiel skade. Frakobl alle kabler, før enheden bæres.

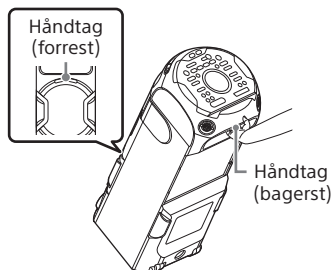

**Bemærk**

- Vær utrolig forsigtig, når du bærer enheden på en skrånning.
- Bær ikke enheden med en person, bagage osv. siddende på den.
- Lad ikke børn eller spædbørn være i nærheden, når du bærer enheden.

## Ændring af farvesystemet

(Undtagen for latinamerikanske, europæiske og russiske modeller)





Indstil farvesystemet afhængigt af farvesystemet på dit tv. Hver gang du udfører nedenstående procedure, ændres farvesystemet på følgende måde:  
NTSC ↔ PAL

Brug betjeningsfunktionerne på enheden til at udføre denne operation.

- 1 Tryk på  for at tænde for systemet.
- 2 Tryk på FUNCTION gentagne gange for at vælge "DVD/CD".
- 3 Tryk og hold på MIC ECHO og MEGA BASS i mere end 3 sekunder.  
"NTSC" eller "PAL" vises på displayet.

## Hurtigopsætning

Inden du bruger systemet, kan du foretage minimum-grundjusteringerne i hurtigopsætningen.

- 1 Tænd for dit tv og vælg indgangen i henhold til forbindelsen.
  - 2 Tryk på  for at tænde for systemet.
  - 3 Tryk på FUNCTION gentagne gange for at vælge "DVD/CD".  
Vejledningsmeddelelsen [Press ENTER to run QUICK SETUP.] vises nederst på tv-skærmen.  
Vejledningsmeddelelsen vises, når du tænder for systemet for første gang eller efter udførelse [NULSTIL] (se "Genindstiller indstillingerne i opsætningsmenuen til standardindstillingerne" på side 71).
  - 4 Tryk på  uden at indlæse en disk.  
[LANGUAGE SETUP] vises på tv-skærmen. De viste elementer kan variere afhængigt af land eller region.
- |   |                |           |
|---|----------------|-----------|
| ⊕ | LANGUAGE SETUP |           |
| ⊕ | OSD:           | ENGLISH   |
| ⊕ | MENU:          | ENGLISH   |
| ⊕ | AUDIO:         | CHINESE 1 |
| ⊕ | SUBTITLE:      | CHINESE 2 |
|   |                | THAI      |
- 5 Tryk på / gentagne gange for at vælge et sprog, og tryk derefter på .
- [VIDEOINDSTILLING] vises på tv-skærmen.

- 6** Tryk på  $\uparrow/\downarrow$  gentagne gange, for at vælge den indstilling, der passer til din tv-type, og tryk derefter på  $\boxed{+}$ .

Når [HURTIG INSTALLATION ER KOMPLET.] vises på tv-skærmen, er systemet klar til afspilning.

### Sådan ændres indstillingerne manuelt

Se "Brug af opsætningsmenuen" (side 27).

### Sådan afsluttes hurtigopsætning

Hold SHIFT nede og tryk på SETUP.

---

## Afslutte demonstrationen

Mens systemet er slukket, skal du trykke på DISPLAY gentagne gange, indtil demonstrationen slukkes (strømsparefunktion).

Displayet og belysningen slukkes for at spare strøm.

Hvis du vil tænde demonstrationen, skal du trykke på DISPLAY igen.

Hvis du vil slukke for belysningen under demonstrationen, skal du trykke på PARTY LIGHT.

## Disk/USB-afspilning

### Grundlæggende afspilning

DVD-V VIDEO CD C D DATA CD DATA DVD USB

For kompatible USB-enheder skal du se "Websteder for kompatible enheder" (side 11). (Du kan kun bruge din iPhone/iPod sammen med dette system via BLUETOOTH-forbindelse.)

- 1** Tryk på FUNCTION gentagne gange for at vælge "DVD/CD" eller "USB".

- 2** Klargør afspilningskilden.

#### For DVD/CD-funktion:

Tryk på  $\triangle$  på enheden for at åbne diskskuffen og læg en disk i med etiketten opad i diskskuffen.

Tryk igen på  $\triangle$  på enheden for at lukke diskskuffen.

Skub ikke med magt på diskskuffen for at lukke den, da det kan forårsage funktionsfejl.

#### For USB-funktion:

Tryk for at åbne USB/MIC-dækslet, og tilslut derefter en USB-enhed til  $\Psi$  (USB)-porten på enheden.

#### Bemærk

Du kan bruge en USB-adapter (medfølger ikke) til at forbinde USB-enheden til enheden, hvis USB-enheden ikke kan tilsluttes  $\Psi$  (USB)-porten.

- 3** (Kun **DATA CD DATA DVD USB**) Tryk på MEDIA MODE gentagne gange for at vælge [MUSIK] eller [VIDEO].



## 4 Tryk på ► for at starte afspilningen.

### Andre anvendelser

Afhængigt af disken eller filen vil funktionen muligvis ikke fungere.

For at	Gør dette
Stop afspilning	Tryk på ■.
Sætte afspilning på pause	Tryk på II.
Genoptag afspilningen eller gå tilbage til normal afspilning	Tryk på ►.
Annuller genoptagelsespunktet	Tryk to gange på ■.
Vælg et spor, en fil, et kapitel eller en scene	Tryk på I◀◀ eller ▶▶ under afspilningen. Eller hold SHIFT nede, og tryk på de numeriske knapper, og tryk derefter på [+].
Vælg en mappe	Tryk på □ +/- gentagne gange.
Vis DVD-titlen	Tryk på DVD TOP MENU.
Se DVD-menu	Tryk på DVD/TUNER MENU.
Find et punkt hurtigt i spol hurtigt fremad eller hurtigt tilbage (Lås søgning)	Tryk på ◀◀ eller ▶▶ under afspilning. Hver gang du trykker på ◀◀ eller ▶▶, skifter afspilningshastigheden.
Se billede for billede (Afspilning i slow-motion)	Tryk på II, og tryk derefter på ◀◀ eller ▶▶. Hver gang du trykker på ◀◀ eller ▶▶, skifter afspilningshastigheden.

## Afspilning fra en bestemt fil

- 1 Tryk på MEDIA MODE gentagne gange for at vælge [MUSIK] eller [VIDEO].
- 2 Tryk på SEARCH for at vise listen over mapper på tv-skærmen.
- 3 Tryk på ↕/↕ gentagne gange for at vælge den ønskede mappe.
- 4 Tryk på [+ ] for at vise listen over filer på tv-skærmen.  
Tryk på RETURN for at gå tilbage til listen over mapper.
- 5 Tryk på ↕/↕ gentagne gange for at vælge den ønskede fil, og tryk derefter på [+ ].

## Andre afspilningsoperationer

Afhængigt af disken eller filen vil funktionen muligvis ikke fungere.

### Søge efter et bestemt spor

◀ D

Hold SHIFT nede, og tryk på de numeriske knapper for at vælge det ønskede spor, og tryk derefter på [+ ].

### Søge efter en bestemt titel/kapitel/scene/spor/indeks

DVD-V VIDEO CD

- 1 Tryk på SEARCH gentagne gange under afspilning for at vælge søgetilstand.

- 2 Hold **SHIFT** nede, og tryk på de numeriske knapper, for at indtaste den ønskede titel, kapitel, scene, spor eller indeksnummer, og tryk derefter på .

Afspilningen starter.

#### Bemærk

- For VIDEO CD med PBC-afspilning skal du trykke på **SEARCH** for at søge i scenen.
- For VIDEO CD uden PBC-afspilning skal du trykke på **SEARCH** for at søge efter spor og indeks.

## Søge efter et bestemt punkt ved hjælp af tidskoden

DVD-V





- 1 Tryk på **SEARCH** gentagne gange under afspilning for at vælge tidssøgningstilstand.
- 2 Hold **SHIFT** nede, og tryk på de numeriske knapper, for at indtaste tidskoden, og tryk derefter på .

Eksempel: Hvis du vil finde en scene på 2 timer, 10 minutter og 20 sekunder, skal du holde **SHIFT** nede og trykke på 2, 1, 0, 2, 0 ([2:10:20]).

Hvis du laver en fejl, skal du holde **SHIFT** nede og trykke på **CLEAR** for at annullere nummeret.

## Søge ved brug af DVD-menuen

DVD-V

- 1 Tryk på **DVD/TUNER MENU**.
- 2 Tryk på ///, eller hold **SHIFT** nede, og tryk på de numeriske knapper for at vælge den ønskede titel eller punkt, og tryk derefter på .

## Skifte kameravinkel

DVD-V

Tryk på **ANGLE** gentagne gange under afspilning, for at vælge den ønskede kameravinkel.

## Valg af indstilling for undertekst

DVD-V

Tryk på **SUBTITLE** gentagne gange under afspilning, for at vælge det ønskede undertekstsprog eller annullere undertekster.

## Skifte sprog/lyd

DVD-V

VIDEO CD

< D

DATA CD

DATA DVD

USB

Tryk på **AUDIO** gentagne gange under afspilning for at vælge det ønskede lydformat eller den ønskede tilstand.

## DVD VIDEO

Du kan vælge lydformat eller sprog, når kilden indeholder flere lydformater eller flersproget lyd. Når der vises 4 cifre, angiver de en sprogkode. Se "Liste over sprogkode" (side 78) for at se, hvilket sprog koden repræsenterer. Hvis det samme sprog vises to eller flere gange, er DVD VIDEO'en optaget i flere lydformater.

## VIDEO CD/AUDIO CD/lydfil

Du kan ændre lydudgangen.

- [STEREO]: Stereo lyd.
- [1/V]/[2/H]: Mono-lyden i venstre eller højre kanal.

## SUPER VIDEO CD

- [1:STEREO]: Stereolyden for lydspor 1.
- [1:1/V]/[1:2/H]: Mono-lyden i venstre eller højre kanal for lydspor 1.
- [2:STEREO]: Stereolyden for lydspor 2.
- [2:1/V]/[2:2/H]: Mono-lyden i venstre eller højre kanal for lydspor 2.

## Afspilning af en VIDEO CD med PBC funktioner

### VIDEO CD

Du kan bruge PBC (Playback Control) menuen til at nyde de interaktive funktioner i VIDEO CD (VIDEO CD Version 2.0 og Super VCD).

- 1 Tryk på ► for at afspille en VIDEO CD med PBC-funktioner. PBC-menuen vises på tv-skærmen.
- 2 Hold SHIFT nede, og tryk på de numeriske knapper for at vælge det ønskede nummer, og tryk derefter på [+].
- 3 Fortsæt afspilningen i henhold til instruktionerne i menuen.

### Bemærk

PBC-afspilningen annulleres, når Gentaget afspilning er aktiveret.

## Sådan annulleres PBC-afspilning

- 1 Tryk på ◀◀ eller ▶▶, eller hold SHIFT nede, og tryk på de numeriske knapper for at vælge et spor, når afspilningen er stoppet.

- 2 Tryk på ► eller [+].

Afspilning starter fra det valgte spor.

## For at gå tilbage til PBC-afspilning

Tryk på ■ to gange og derefter tryk på ►.

## Genoptag afspilning af flere diske

### DVD-V VIDEO CD

Dette system kan gemme genoptagelsespunkter for afspilning for op til 6 diske og genoptage afspilningen, når du indsætter den samme disk igen. Hvis du gemmer et genoptagelsespunkt for afspilning af den 7. disk, slettes genoptagespunktet for den første disk.

Hvis du vil aktivere denne funktion, skal du indstille [GENOPTAGET AFSPILNING] i [SYSTEMINDSTILLING] til [TIL] (side 29).

### Bemærk

Hvis du vil afspille fra starten af disken, skal du trykke på ■ to gange og derefter trykke på ►.

# Brug af afspilningstilstand

## Afspilning i rækkefølge eller tilfældig rækkefølge (Normal afspilning/Tilfældig afspilning)

**C D DATA CD DATA DVD USB**

Når afspilningen er stoppet, skal du trykke på **PLAY MODE** gentagne gange.

### ■ Når du afspiller en disk

- **[DISK]**: Afspiller disken.
- **[MAPPE]\***: Afspiller alle afspilningsfiler i den angivne mappe på disken.
- **[DISK (SHUFFLE)]**: Spiller alle lydfileer på disken i tilfældig rækkefølge.
- **[MAPPE (SHUFFLE)]\***: Spiller alle lydfileer i den angivne mappe på disken i tilfældig rækkefølge.

\* Kan ikke vælges for **AUDIO CD**.

### ■ Når du afspiller en USB-enhed

- **[EN USB-ENHED]**: Afspiller USB-enheden.
- **[MAPPE]**: Afspiller alle afspilningsfiler i den angivne mappe på USB-enheden.
- **[EN USB-ENHED (SHUFFLE)]**: Spiller alle lydfileer på USB-enheden i tilfældig rækkefølge.
- **[MAPPE (SHUFFLE)]**: Spiller alle lydfileer i den angivne mappe på USB-enheden i tilfældig rækkefølge.

### Bemærk

- "FLDR" og "SHUF" er slukket på displayet, når Normal afspilning er indstillet til **[DISK]** eller **[EN USB-ENHED]**.
- "FLDR" lyser på displayet, når Normal afspilning er indstillet til **[MAPPE]**.
- "SHUF" lyser på displayet, når Tilfældig afspilning er indstillet til **[DISK (SHUFFLE)]** eller **[EN USB-ENHED (SHUFFLE)]**.
- "FLDR" og "SHUF" lyser på displayet, når Tilfældig afspilning er indstillet til **[MAPPE (SHUFFLE)]**.
- Tilfældig afspilning kan ikke udføres for videofiler.
- Tilfældig afspilning annulleres, når du:
  - åbner diskskuffen.
  - udfører Synkroniseret overførsel.
  - ændrer **MEDIA MODE**-indstillingen.
- Tilfældig afspilning kan blive annulleret, når du vælger en mappe eller et spor, der skal afspilles.

## Afspilning gentagne gange (Gentaget afspilning)

**DVD-V VIDEO CD C D DATA CD DATA DVD USB**

Tryk på **REPEAT** gentagne gange.

Afhængigt af disken eller filen er nogle indstillinger muligvis ikke tilgængelige.

- **[FRA]**: Afspilles ikke gentagne gange.
- **[ALLE]**: Gentager afspilning af alle spor eller filer i den valgte afspilningstilstand.
- **[DISK]**: Gentager afspilning af alt indhold (kun **DVD VIDEO** og **VIDEO CD**).
- **[TITEL]**: Gentager afspilning af den aktuelle titel (kun **DVD VIDEO**).
- **[KAPITEL]**: Gentager afspilning af det aktuelle kapitel (kun **DVD VIDEO**).
- **[SPOR]**: Gentager afspilning af det aktuelle spor.

- [FIL]: Gentager afspilning af den aktuelle videofil.

## Sådan annulleres Gentaget afspilning

Tryk på REPEAT gentagne gange for at vælge [FRA].

### Bemærk

- "⏮" lyser på displayet, når Gentaget afspilning er indstillet til [ALLE] eller [DISK].
- "⏮ 1" lyser på displayet, når Gentaget afspilning er indstillet til [TITEL], [KAPITEL], [SPOR] eller [FIL].
- Du kan ikke vælge Gentaget afspilning med VIDEO CD under PBC-afspilning.
- Afhængigt af DVD VIDEO kan du muligvis ikke vælge Gentaget afspilning.
- Gentaget afspilning annulleres, når du:
  - åbner diskkuffen.
  - slukker for systemet (kun DVD VIDEO og VIDEO CD).
  - ændrer funktion (kun DVD VIDEO og VIDEO CD).
  - udfører Synkroniseret overførsel.
  - ændrer MEDIA MODE-indstillingen.

## Begrænsning af afspilning af disken (Forældrekontrol)

### DVD-V

Du kan begrænse afspilning af DVD VIDEO'er i overensstemmelse med et forudbestemt niveau. Scener kan springes over eller erstattes med andre scener.

- 1 Når afspilningen er stoppet, skal du holde SHIFT nede og trykke på SETUP.

- 2 Tryk på  $\uparrow/\downarrow$  gentagne gange for at vælge [SYSTEMINDSTILLING], og tryk derefter på  $\boxed{+}$ .

- 3 Tryk på  $\uparrow/\downarrow$  gentagne gange for at vælge [BØRNESIKRING], og tryk derefter på  $\boxed{+}$ .

- 4 Hold SHIFT nede, og tryk på de numeriske knapper for at indtaste eller genindtaste den 4-cifrede adgangskode, og tryk derefter på  $\boxed{+}$ .

- 5 Tryk på  $\uparrow/\downarrow$  gentagne gange for at vælge [STANDARD], og tryk derefter på  $\boxed{+}$ .

- 6 Tryk på  $\uparrow/\downarrow$  gentagne gange for at vælge et geografisk område som begrænsningsniveauet for afspilningen, og tryk derefter på  $\boxed{+}$ .

Området vælges.

Når du vælger [ANDRE $\rightarrow$ ], skal du indtaste områdenummeret for det ønskede geografiske område i henhold til "Liste over områdekode for forældrekontrol" (side 77) ved at holde SHIFT nede og trykke på de numeriske knapper.

- 7 Tryk på  $\uparrow/\downarrow$  gentagne gange for at vælge [NIVEAU], og tryk derefter på  $\boxed{+}$ .

- 8 Tryk på  $\uparrow/\downarrow$  gentagne gange for at vælge det ønskede niveau, og tryk derefter på  $\boxed{+}$ .

Desto lavere værdi, desto strengere begrænsning.

### Sådan slukkes forældrekontrol

Indstil [NIVEAU] til [FRA] i trin 8.

## Sådan afspilles en disk, hvor forældrekontrol er indstillet

- 1 Isæt disken og tryk på ►.  
Displayet for indtastning af adgangskode vises på tv-skærmen.
- 2 Hold SHIFT nede, og tryk på de numeriske knapper for at indtaste eller genindtaste den 4-cifrede adgangskode, og tryk derefter på [+].  
Systemet starter afspilningen.

### Hvis du glemmer adgangskoden

Tag disken ud og gentag trin 1 til 3 under "Begrænsning af afspilning af disken (Forældrekontrol)" (side 25).

Hold SHIFT nede, og tryk på de numeriske knapper for at indtaste adgangskode "199703", og tryk derefter på [+].

Følg instruktionerne på skærmen og indtast en ny 4-cifret adgangskode. Sæt derefter disken i igen og tryk på ►.

Du skal indtaste din nye adgangskode igen.

## Visning af information om en disk og en USB-enhed

DVD-V VIDEO CD C D DATA CD DATA DVD USB

### Information på tv-skærmen

Hold SHIFT nede og tryk på  DISPLAY gentagne gange under afspilning.

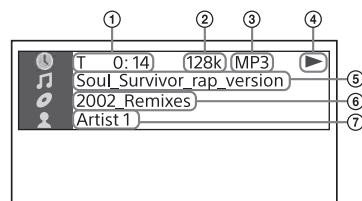

- ① **Information om afspilning**  
Afspilningstid og resterende tid
- ② **Bithastighed**
- ③ **Medietype**
- ④ **Afspilningsstatus**
- ⑤ **Titel<sup>1)</sup>/spor/fil navn<sup>2)</sup>**
- ⑥ **Navn på album<sup>1)</sup>/navn på mappe<sup>2)</sup>/kapitelnummer/ indeksnummer**
- ⑦ **Kunstnerens navn<sup>1)</sup><sup>2)</sup>**  
Vises, når du afspiller en lydfil.

<sup>1)</sup> Hvis en lydfil har et ID3-tag, viser systemet et navn på album/titel/ kunstner fra ID3-taginformatonen. Systemet kan understøtte ID3 version 1.0/1.1/2.2/2.3.

<sup>2)</sup> Hvis navnet indeholder tegn, der ikke kan vises, vises disse tegn som "\_".

**Bemærk**

- Afhængigt af hvilken kilde der afspilles, kan nogle informationer eller tegn ikke vises.
- Afhængigt af afspilningstilstanden kan de viste informationer være anderledes.

**Information på displayet****Tryk på DISPLAY gentagne gange, når systemet er tændt.**

Du kan se følgende informationer:

- Afspilningstid/resterende tid for spor, titel, kapitel
- Scenenummer
- Filnavn, mappenavn
- Information om titel, kunstner og album

**Bemærk**

- Disknavnet eller spornavnet vises måske ikke afhængigt af tegnene.
- Afspilningstid for lydfiler og videofiler vises muligvis ikke korrekt.
- Den forløbne spilletid for en lydfil kodet ved hjælp af en VBR (variabel bithastighed) vises ikke korrekt.

## Brug af opsætningsmenuen

De viste elementer varierer afhængigt af land eller region.

**Bemærk**

De afspilningsindstillinger, der er gemt på disken, prioriteres over indstillingerne i opsætningsmenuen. Derfor kan nogle af indstillingerne i opsætningsmenuen muligvis ikke udføres.

**1** Når afspilningen er stoppet i DVD/CD eller USB-funktion, skal du holde SHIFT nede og trykke på SETUP.

Opsætningsmenuen vises på tv-skærmen.

**2** Tryk på  $\uparrow/\rightarrow$  gentagne gange for at vælge det ønskede opsætningspunkt, og tryk derefter på  $\square$ .**3** Tryk på  $\uparrow/\rightarrow$  gentagne gange for at vælge det ønskede punkt, og tryk derefter på  $\square$ .**4** Tryk på  $\uparrow/\rightarrow$  gentagne gange for at vælge den ønskede indstilling, og tryk derefter på  $\square$ .

Indstillingen vælges, og opsætningen er afsluttet.

**Sådan afsluttes menuen**

Hold SHIFT nede og tryk på SETUP.

**A Çä** Indstilling af sprog  
– [SPROG-INDSTILLING]**[DISPLAYSPROG]**

Indstiller sproget på on-screen-skærmen.

**[MENU]**

DVD-V

Indstiller sproget for DVD-menuen.

**[LYD]**

DVD-V

Skifter sprog for lydsporet. Når du vælger [ORIGINAL], vælges det sprog, der er prioriteret på disken.

## [UNDERTEKST]

DVD-V

Skifter sprog for underteksterne. Når du vælger [FØLG LYD], ændres sproget for underteksterne i overensstemmelse med det sprog, du valgte for lydsporet.

## Bemærk

Hvis du vælger [ANDRE→] i [MENU], [LYD] og [UNDERTEKST], skal du indtaste en sprogkode fra "Liste over sprogkode" (side 78) ved hjælp af de numeriske knapper.

## Indstilling af tv-skærmen - [VIDEOINDSTILLING]

### [TV TYPE]

DVD-V

**[16:9]:** Vælg dette, når du tilslutter et tv med bredformat eller et tv med en bredformatfunktion.

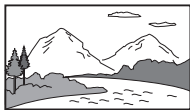

**[4:3 LETTER BOX]:** Vælg dette, når du tilslutter et tv med 4:3 skærm, der ikke har en bredformatfunktion. Viser et bredt billede med sorte områder øverst og nederst.



**[4:3 BESKÅRET]:** Vælg dette, når du tilslutter et tv med 4:3 skærm, der ikke har en bredformatfunktion. Viser et billede i fuld højde på hele skærmen med beskårne sider.

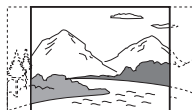

### [4:3 SIGNAL]

DVD-V

**[FULD]:** Vælg dette, når du tilslutter et tv med en bredformatfunktion. Viser et 4:3-skærbillede i 16:9-billedformat, selv på et tv med bredformat.

**[NORMAL]:** Afpasser billedstørrelsen efter skærmstørrelsen med det oprindelige billedformatforhold. Viser sorte områder i venstre og højre side, hvis du viser et 4:3-skærbillede.



### [FARVESYSTEM(VIDEO CD)]

(Undtagen for latinamerikanske, europæiske og russiske modeller)

VIDEO CD

**[AUTO]:** Udlæser videosignalet i overensstemmelse med diskens farvesystem. Vælg denne indstilling, hvis dit tv bruger et DUAL-system.

**[PAL]:** Udlæser videosignalet i PAL-system.

**[NTSC]:** Udlæser videosignalet i NTSC-system.

For flere oplysninger henvises til "Ændring af farvesystemet" (side 19).



## [PAUSETILSTAND]

DVD-V

**[AUTO]:** Billedet, herunder motiver, der bevæger sig dynamisk, vises uden problemer. Normalt vælger denne indstilling.

**[BILLEDE]:** Billedet, herunder motiver, der ikke bevæger sig dynamisk, vises med høj opløsning.



## Valg af lydindstillinger – [LYDINDSTILLING]

### [AUDIO DRC]

(DRC (Dynamisk områdekomprimering))

DVD-V

**[FRA]:** Fra.

**[STANDARD]:** Vælg dette, når du ser film med lav lydstyrke sent om aftenen. Komprimering af dynamikområdet er beregnet til optagelsesteknikeren.

### [VALG AF SPOR]

DVD-V

**[FRA]:** Der gives ingen prioritet.

**[AUTO]:** Giver prioritet til lydsporet, der indeholder det højeste antal kanaler, når du afspiller en DVD VIDEO, hvorpå der er optaget flere lydformater (PCM, MPEG audio eller Dolby Digital).

### [A/V SYNC]

DVD-V

VIDEO CD

DATA CD

DATA DVD

(Kun videofiler)

**[FRA]:** Justerer ikke.

**[TIL]:** Justerer forsinkelsen mellem billede og lyd, når lyden ikke synkroniseres med det viste billede.

## [DOWN MIX]

DVD-V

**[NORMAL]:** Udsender flerkanals lyd til et 2-kanals stereo signal.

**[DOLBY SURROUND]:** Udsender flerkanals lyd til et 2-kanals surround signal.



## Konfiguration af systemet – [SYSTEMINDSTILLING]

### [PAUSESKÆRM]

**[TIL]:** Pauseskærmen vises, hvis du ikke bruger systemet i ca. 15 minutter. Tryk på  $\triangleleft$  +/- for at afslutte pauseskærmen.

**[FRA]:** Fra.

### [BAGGRUNDS]

**[STILL-BILLEDE]:** Stillbilledet optaget på disken vises i baggrunden.

**[GRAFIK]:** Et forudindstillet billede gemt i systemet vises i baggrunden.

**[BLÅ]:** Baggrundsfarven er blå.

**[SORT]:** Baggrundsfarven er sort.

### [BØRNESIKRING]

Indstiller afspilningsbegrænsninger. For flere oplysninger henvises til "Begrænsning af afspilning af disken (Forældrekontrol)" (side 25).

### [GENOPTAGET AFSPILING]

DVD-V

VIDEO CD

**[TIL]:** Gemmer genoptagelsespunktet for afspilning i hukommelsen for op til 6 diske.

**[FRA]:** Afspilningen starter kun ved genoptagelsespunktet for afspilning for den akutelle disk i systemet.

---

## [NULSTIL]

Genindstiller indstillingerne i opsætningsmenuen til standardindstillingerne. For flere oplysninger henvises til "Genindstiller indstillingerne i opsætningsmenuen til standardindstillingerne" (side 71).

---



## Valg af HDMI-indstillinger – [HDMI INDSTILLING]

---

### [HDMI-OPLØSNING]

Vælger tv-udgangsopløsningen, når tv'et er tilsluttet via HDMI-kabel.

**[AUTO(1920×1080p)]**: Udsender videosignaler i henhold til tv'ets opløsning.

**[1920×1080i]/[1280×720p]/  
[720×480p]<sup>1)</sup>/[720×480/576p]<sup>2)</sup>**:

Udsender videosignaler i henhold til den valgte opløsningsindstilling.

<sup>1)</sup> Kun for latinamerikanske modeller.

<sup>2)</sup> For andre modeller.

---

### [YCbCr/RGB(HDMI)]

**[YCbCr]**: Udsender YCbCr-videosignaler.

**[RGB]**: Udsender RGB-videosignaler.

---

### [LYD(HDMI)]

**[AUTO]**: Udsender lydsignaler i originalformat fra HDMI OUT (TV) ARC-stik.

**[PCM]**: Udsender 2-kanals lineære PCM-signaler fra HDMI OUT (TV) ARC-stik.

---

### [KONTROL TIL HDMI]

**[TIL]**: Funktionen Kontrol til HDMI er aktiveret. Du kan betjene indbyrdes mellem system og tv, der er forbundet med et HDMI-kabel.

**[FRA]**: Fra.

---

## [AUDIO RETURN CHANNEL]

Indstil denne funktion, når systemet er tilsluttet et tv's HDMI IN-stik, der er kompatibelt med Lydreturkanal. Denne funktion er tilgængelig, når du indstiller [KONTROL TIL HDMI] til [TIL].

**[TIL]**: Du kan lytte til tv-lyd fra systemets højttalere.

**[FRA]**: Fra.

---

## [STANDBY LÆNKET TIL TV]

Denne funktion er tilgængelig, når du indstiller [KONTROL TIL HDMI] til [TIL].

**[AUTO]**: Når du slukker for tv'et, slukker systemet automatisk under følgende forhold:

- Under afspilning af video i DVD/CD- eller USB-funktion.
- Når lydafspilningen er stoppet i DVD/CD- eller USB-funktion.
- Når TV-funktion er valgt.

**[TIL]**: Systemet slukkes automatisk, når du slukker for tv'et uanset funktionen.

**[FRA]**: Systemet slukkes ikke, når du slukker for tv'et.

---

## USB-overførsel

### Overførsel af musik

Du kan overføre musik fra en disk (kun AUDIO CD eller MP3-disk) til en USB-enhed, der er forbundet til ψ (USB)-porten.

Lydformatet for filer, der overføres af dette system, er MP3.

For compatible USB-enheder skal du se "Websteder for compatible enheder" (side 11).

(Du kan kun bruge din iPhone/iPod sammen med dette system via BLUETOOTH-forbindelse.)

#### Bemærk

- Fjern ikke USB-enheden under overførslen. Det kan ødelægge dataene på USB-enheden eller beskadige selve USB-enheden.
- MP3-filer overføres med samme bithastighed som de originale filer.
- Ved overførsel fra AUDIO CD kan du vælge bithastigheden før overførsel.
- USB-overførsel er forbudt, når diskskuffen er åben.

#### Note om indhold der er beskyttet af ophavsret

Den overførte musik er begrænset til privat brug. Brug af musikken ud over denne grænse kræver tilladelse fra indehaverne af ophavsretten.

#### Valg af bithastighed

Du kan vælge en højere bithastighed for at overføre musik med bedre kvalitet.

1 Tryk på **OPTIONS**.

2 Tryk på ↕/↔ gentagne gange for at vælge "BIT RATE", tryk derefter på .

3 Tryk på ↕/↔ gentagne gange for at vælge den ønskede bithastighed, og tryk derefter på .

- "128 KBPS": Kodede MP3-filer har mindre filstørrelse, men ringere lyd kvalitet.
- "256 KBPS": Kodede MP3-filer har større filstørrelse, men bedre lyd kvalitet.

Tryk på **OPTIONS** for at afslutte funktionsmenuen.

### Overførsel af musik fra en disk

- Synkroniseret overførsel: Overfør alle spor eller MP3-filer fra en disk til en USB-enhed.
- REC1-overførsel: Overfør et enkelt spor eller en MP3-fil under afspilning.

1 Tryk for at åbne **USB/MIC-dækslet**, og tilslut derefter en **overførbart USB-enhed til ψ (USB)-porten på enheden**.

#### Bemærk

Du kan bruge en USB-adapter (medfølger ikke) til at forbinde USB-enheden til enheden, hvis USB-enheden ikke kan tilsluttes ψ (USB)-porten.

2 Tryk på **FUNCTION** gentagne gange for at vælge "DVD/CD", og sæt derefter en disk i.

### 3 Klargør lydkilden.

#### Synkroniseret overførsel:

Hvis systemet starter afspilning automatisk, skal du trykke to gange på ■ for at stoppe afspilningen helt. Når afspilningen er stoppet, skal du trykke på PLAY MODE gentagne gange for at vælge den ønskede afspilningstilstand.

#### Bemærk

Hvis du begynder at overføre i Tilfældig afspilning eller Gentaget afspilning, ændres den valgte afspilningstilstand automatisk til Normal afspilning.

#### REC1-overførsel:

Vælg det spor eller den MP3-fil, du vil overføre, og start derefter afspilningen.

### 4 Tryk på REC TO USB.

"PUSH ENTER" vises på displayet.

### 5 Tryk på .

Overførslen starter, og "DO NOT REMOVE" vises på displayet. Fjern ikke USB-enheden, før overførslen er fuldført.

Når overførslen er færdig, fortsætter systemet på følgende måde:

#### Synkroniseret overførsel:

Disken stopper automatisk.

#### REC1-overførsel:

Disken fortsætter med at afspille det næste spor eller fil.

### Sådan stoppes overførsel

Tryk på ■.

#### Noter om overførsel

- Du kan ikke overføre MP3-filer på en UDF (Universal Disk Format) formateret disk til USB-enheden.
- Under overførsel udsendes der ingen lyd.

- CD-TEXT-oplysninger overføres ikke til de oprettede MP3-filer.
- Overførslen stopper automatisk, hvis:
  - USB-enheden løber tør for plads under overførslen.
  - antallet af lydfiler eller mapper på USB-enheden når den grænse, som systemet kan registrere.
- Hvis en mappe eller fil, som du forsøger at overføre, allerede findes på USB-enheden med samme navn, tilføjes et sekventielt nummer efter navnet uden at overskrive den oprindelige mappe eller fil.
- Du kan ikke udføre følgende handlinger under overførsel:
  - Skubbe disken ud.
  - Vælge et andet spor eller en fil.
  - Standse afspilning midlertidig eller finde et punkt i sporet eller filen.
  - Ændre funktionen.
- Når du overfører musik til en WALKMAN® ved hjælp af "Media Manager for WALKMAN", skal du sørge for at overføre i MP3-format.
- Når du tilslutter en WALKMAN® til systemet, skal du sørge for at tilslutte, når "Creating Library" eller "Creating Database" ikke længere vises på WALKMAN®.

### Regler for generering af mapper eller filer

#### Maksimalt antal MP3-filer, der kan genereres

- 298 mapper
- 650 filer i en mappe
- 650 filer i REC1-CD- eller REC1-MP3-mappe.

Disse tal kan variere afhængigt af fil- eller mappekonfigurationen.

Når du overfører til en USB-enhed, oprettes en "MUSIC"-mappe direkte under "ROOT". Mapper og filer genereres i denne "MUSIC"-mappe i henhold til overførselsmetoden og kilden på følgende måde:

## Synkroniseret overførsel

### ■ Ved overførsel af alle spor fra en AUDIO CD

Mappenavn: "CDDA0001"\*

Filnavn: "TRACK001"\*

### ■ Ved overførsel af MP3-filer fra en disk

Mappenavn: Samme som kilden

Filnavn: Samme som kilden

## REC1-overførsel

### ■ Ved overførsel af et spor fra en AUDIO CD

Mappenavn: "REC1-CD"

Filnavn: "TRACK001"\*

### ■ Ved overførsel af en MP3-fil fra en disk

Mappenavn: "REC1-MP3"

Filnavn: Samme som kilden

\* Mappe- og filnumre tildeles derefter serielt.

## Sletning af lydfiler eller mapper på USB-enheden

- 1 Tryk på **FUNCTION** gentagne gange for at vælge "USB".
  - 2 Tryk på **MEDIA MODE** gentagne gange for at vælge [MUSIK].
  - 3 Når afspilningen er stoppet, skal du trykke på **OPTIONS**.
  - 4 Tryk på **↔** gentagne gange for at vælge "ERASE", tryk derefter på **+**.
- Mappelisten vises på tv-skærmen.

- 5 Tryk på **↔** gentagne gange for at vælge en mappe, og tryk derefter på **+**.

Fillisten vises på tv-skærmen.

- 6 Tryk på **↔** gentagne gange for at vælge den lydfil, du vil slette og tryk derefter på **+**.

Hvis du vil slette alle lydfiler i mappen, skal du vælge [ALLE SPOR] på listen.

"FOLDER ERASE" eller "TRACK ERASE" og "PUSH ENTER" vises på displayet.

Tryk på **■** for at annullere sletning.

- 7 Tryk på **+**.

"COMPLETE" vises på displayet.

Tryk på **OPTIONS** for at afslutte funktionsmenuen.

### Bemærk

- Du kan kun slette den understøttede lydfil, MP4-formatfil og 3GP-formatfil.
- Du kan ikke slette lydfiler eller mapper, når Tilfældig afspilning er valgt. Indstil afspilningstilstanden til Normal afspilning før sletning.
- Sletning er forbudt, når diskskuffen er åben.
- Fjern ikke USB-enheden under sletning.

## Tuner

### Lytte til radio

- 1 Tryk på **FUNCTION** gentagne gange for at vælge "TUNER FM".
- 2 Find en station.

#### For automatisk scanning:

Hold TUNING+/- nede, indtil frekvensen begynder at skifte på displayet.

Scanning stopper automatisk, når en station er indstillet. "ST" (kun for FM-stereo-programmer) lyser på displayet.

Hvis scanning ikke stopper, skal du trykke på ■ for at stoppe scanning. Udfør derefter manuel tuning (nedenfor).

#### For manuel indstilling af radiostation:

Tryk på TUNING+/- gentagne gange for at tune ind på den ønskede station.

#### Bemærk

Når du tuner ind på en FM-station, der leverer RDS-tjenester, leveres oplysninger såsom servicenavn eller stationsnavn for udsendelser. Du kan kontrollere RDS-oplysningerne ved at trykke på DISPLAY gentagne gange.

#### Tip

For at reducere statisk støj på en svag FM-stereostation skal du trykke på FM MODE gentagne gange, indtil "ST" slukkes på displayet. Du vil miste stereoeffekten, men modtagelsen vil blive bedre.

## Forudindstilling af radiostationer

Du kan gemme op til 20 FM-stationer som dine favoritstationer.

- 1 Tune ind på den ønskede radiostation.
- 2 Tryk på DVD/TUNER MENU.
- 3 Tryk på **↑/↔** gentagne gange for at vælge det forudindstillede nummer, og tryk derefter på **+**. "COMPLETE" vises på displayet og stationen gemmes.  
Hvis en anden station allerede er tildelt det valgte forudindstillede nummer, erstattes denne station med den nye.

### Lytte til den forudindstillede station

Tryk på PRESET+/- gentagne gange for at vælge det ønskede forudindstillede nummer. Eller hold SHIFT nede, og tryk på de numeriske knapper, og tryk derefter på **+**.

## BLUETOOTH-forbindelse

### Stream musik fra en BLUETOOTH-enhed

#### Understøttet BLUETOOTH-version, profiler og codecs

For flere oplysninger henvises til "Afsnit om BLUETOOTH" (side 76).

#### Kompatible BLUETOOTH-enheder

For flere oplysninger henvises til "Websteder for kompatible enheder" (side 11).

### Om BLUETOOTH-indikatoren

BLUETOOTH-indikatoren på enheden lyser eller blinker blåt for at vise BLUETOOTH status.

- Blinker langsomt: Systemet er parat til parring
- Blinker hurtigt: Under parring
- Begynder at lyse: Forbindelse er etableret

### Parring af dette system med en BLUETOOTH-enhed

Parring er en handling, hvor BLUETOOTH-enheder registrerer hinanden på forhånd. Når parring er udført, skal den ikke udføres igen. Hvis din enhed er en NFC-kompatibel BLUETOOTH-enhed, er den manuelle parringsprocedure ikke nødvendig. (Se "BLUETOOTH-forbindelse med et tryk ved brug af NFC" (side 37).)

- 1 Placér BLUETOOTH-enheden inden for 1 meter fra enheden.
- 2 Tryk på FUNCTION på enheden gentagne gange for at vælge "BLUETOOTH".

#### Bemærk

- Hvis der ikke vises parringsoplysninger på systemet (for eksempel når du bruger BLUETOOTH-funktionen første gang efter køb), blinker "PAIRING" på displayet, og systemet går i parringstilstand. Fortsæt til trin 4.
- Hvis systemet er tilsluttet en BLUETOOTH-enhed, skal du trykke på BLUETOOTH på enheden for at frakoble BLUETOOTH-enheden.

- 3 Tryk og hold på – PAIRING på enheden i 3 sekunder eller mere.

"PAIRING" blinker på displayet.

- 4 Tænd for BLUETOOTH-funktionen på BLUETOOTH-enheden og udfør parringsproceduren.

For yderligere oplysninger henvises der til den betjeningsvejledning, der fulgte med BLUETOOTH-enheden.

- 5 Vælg systemets navn (for eksempel "MHC-V82D") på displayet på BLUETOOTH-enheden.

Udfør dette trin inden for 5 minutter, ellers bliver parring annulleret. I dette tilfælde gentages fra trin 3.

#### Bemærk

Hvis adgangskoden er påkrævet på BLUETOOTH-enheden, skal du indtaste "0000". "Passkey" kan kaldes for "Passcode", "PIN code", "PIN number" eller "Password".

## 6 Etabler en forbindelse med BLUETOOTH-enhed.

Når parring er afsluttet, og BLUETOOTH-forbindelsen er etableret, vises BLUETOOTH-enhedens navn på displayet.

Afhængigt af BLUETOOTH-enheden kan forbindelsen starte automatisk, når parring er afsluttet.

Du kan kontrollere BLUETOOTH-enhedens adressen ved at trykke på DISPLAY gentagne gange.

### Bemærk

Du kan parre op til 8 BLUETOOTH-enheder. Hvis en der parres en niende BLUETOOTH-enhed, slettes den ældste parrede enhed.

## annullering af parringsoperationen

Tryk og hold på **PAIRING** på enheden i 3 sekunder eller længere, indtil "BT AUDIO" vises på displayet.

## Sådan slettes parringsoplysninger

Du kan slette alle parringsoplysninger ved at nulstille systemet. Se "Nulstille systemet" (side 70).

### Bemærk

Når du har nulstillet systemet, er det muligvis ikke muligt at oprette forbindelse til din iPhone/iPod. I så fald skal du slette parringsoplysningerne for systemet på din iPhone/iPod, og udføre derefter parringsoperationen igen.

## Lytte til musik på en parret BLUETOOTH-enhed

Før du afspiller musik, skal du kontrollere, at BLUETOOTH-funktionen på BLUETOOTH-enheden er tændt.

Når systemet og BLUETOOTH-enheden er tilsluttet, kan du styre afspilningen ved at trykke på **▶**, **||**, **■**, **◀◀/▶▶** og **◀◀/▶▶|**.

**1 Tryk på FUNCTION på enheden gentagne gange for at vælge "BLUETOOTH".**

**2 Tryk på BLUETOOTH eller ▶ på enheden.**

Systemet slutes til den sidst tilsluttede BLUETOOTH-enhed. Enhedsnavnet vises på displayet. Udfør BLUETOOTH-forbindelsen fra BLUETOOTH-enheden, hvis enheden ikke er tilsluttet.

**3 Tryk på ▶ for at starte afspilningen.**

Afhængigt af BLUETOOTH-enheden skal du muligvis:

- trykke på **▶** to gange.
- starte afspilning af en lydkilde på BLUETOOTH-enheden.

**4 Justér lydstyrken.**

Justér lydstyrken for BLUETOOTH-enheden først. Hvis lydstyrkeniveauet stadig er for lavt, skal du justere lydstyrken på systemet.



## Sådan afbrydes BLUETOOTH-forbindelsen

Tryk på BLUETOOTH på enheden. "BT AUDIO" vises på displayet. Afhængigt af BLUETOOTH-enheden kan BLUETOOTH-forbindelsen afbrydes automatisk, når du stopper afspilningen.

## Tilslutning af dette system til flere BLUETOOTH-enheder (Multi-enhedstilslutning)

Du kan tilslutte op til tre BLUETOOTH-enheder til systemet samtidig med A2DP/AVRCP-tilslutning.

### Parring med den anden eller tredje enhed

Gentag trin 1 til 6 i "Parring af dette system med en BLUETOOTH-enhed" (side 35).

### Sådan skifter du afspilningskilden

Under afspilning fra en tilsluttet BLUETOOTH-enhed skal du starte afspilningen på en anden tilsluttet BLUETOOTH-enhed. Systemet vil udsende lyden fra den seneste afspilningsenhed.

#### Bemærk

- Handlinger kan variere afhængigt af BLUETOOTH-enheden. En BLUETOOTH-enhed kan muligvis ikke forbindes, afhængigt af kombinationen af enheder. For yderligere oplysninger henvises til den betjeningsvejledning, der fulgte med enheden.

- Hvis du forsøger at tilslutte en fjerde BLUETOOTH-enhed, afbrydes den ældste afspilningsenhed.
- Afhængigt af BLUETOOTH-enheden kan du muligvis ikke etablere tre BLUETOOTH-forbindelser på samme tid.
- Du kan ikke etablere en multi-enhedstilslutning, når du bruger funktionen Trådløs Party Chain eller Speaker Add.

### Sådan afbrydes enhver BLUETOOTH-enhed fra en multi-enhedstilslutning

Afslut BLUETOOTH-forbindelsen på den BLUETOOTH-enhed, som du vil frakoble.

### Sådan afbrydes alle BLUETOOTH-enheder fra en multi-enhedstilslutning

Tryk på BLUETOOTH på enheden.

## BLUETOOTH-forbindelse med et tryk ved brug af NFC

Når du berører systemet med en NFC-kompatibel BLUETOOTH-enhed, vil systemet automatisk:

- tændes i BLUETOOTH-funktionen.
- fuldfører parringen og BLUETOOTH-tilslutningen.

#### Kompatible BLUETOOTH-enheder

BLUETOOTH-enheder med indbygget NFC-funktion (OS: Android™ 4.1, eller senere)

### Bemærk

Afhængigt af din NFC-kompatible BLUETOOTH-enhed skal du muligvis tænde for NFC-funktionen på forhånd. For yderligere oplysninger henvises der til den betjeningsvejledning, der fulgte med BLUETOOTH-enheden.

- 1 Tryk på **BLUETOOTH-enheden på N-Mark på enheden, indtil BLUETOOTH-enheden reagerer på systemet.**

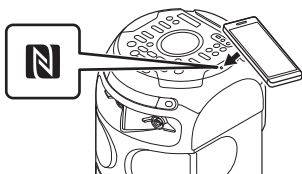

Fuldfør forbindelsen ved at følge de instruktioner, der vises på BLUETOOTH-enheden.

Når BLUETOOTH-forbindelsen er etableret, vises BLUETOOTH-enhedens navn på displayet.

- 2 Start afspilning af en lydkilde på **BLUETOOTH-enheden.**

For yderligere oplysninger henvises der til den betjeningsvejledning, der fulgte med BLUETOOTH-enheden.

### Tip

Hvis parring og BLUETOOTH-forbindelse mislykkes, skal du gøre følgende:

- Fjern casen fra BLUETOOTH-enheden, hvis du bruger en kommercielt tilgængelig case.
- Tryk på BLUETOOTH-enheden igen på N-Mark på enheden.

### Sådan afbrydes BLUETOOTH-forbindelsen

Tryk på BLUETOOTH-enheden igen på N-Mark på enheden.

## Indstilling af BLUETOOTH lyd-codecs

Du kan aktivere modtagelse af AAC, LDAC eller SBC codec fra BLUETOOTH-enhed. AAC/LDAC kan kun vælges, hvis BLUETOOTH-enheden understøtter AAC/LDAC.

- 1 Tryk på **OPTIONS.**
- 2 Tryk på **↑/↓** gentagne gange for at vælge "BT CODEC", tryk derefter på **+**.
- 3 Tryk på **↑/↓** gentagne gange for at vælge den ønskede indstilling, og tryk derefter på **+**.

- "AUTO": Aktivér modtagelse i AAC eller LDAC codec-format.
- "SBC": Modtag i SBC codec-format.

Tryk på OPTIONS for at afslutte funktionsmenuen.

### Bemærk

- Du kan nyde lyd af høj kvalitet, hvis AAC eller LDAC er valgt. Hvis du ikke kan høre AAC- eller LDAC-lyd fra din enhed eller lyden afbrydes, skal du vælge "SBC".
- Hvis du ændrer denne indstilling, mens systemet er sluttet til en BLUETOOTH-enhed, afbrydes BLUETOOTH-enheden. For at oprette forbindelse til BLUETOOTH-enheden skal du udføre BLUETOOTH-forbindelsen igen.

### Tip

LDAC er en lydkodningsteknologi, der er udviklet af Sony, som muliggør overførsel af lydindhold med høj opløsning (Hi-Res), selv via en BLUETOOTH-forbindelse. I modsætning til andre BLUETOOTH-kompatible kodeteknologier såsom SBC fungerer den uden nogen konvertering af Hi-Res-lydindholdet<sup>1)</sup>, og tillader ca. tre gange flere data<sup>2)</sup> end andre teknologier, der skal overføres via et trådløst BLUETOOTH-netværk med hidtil uovertruffen lyd kvalitet, ved hjælp af effektiv kodning og optimeret pakning.

<sup>1)</sup> Eksklusiv indhold med DSD-format.

<sup>2)</sup> I sammenligning med SBC (Subband Coding), når bithastigheden på 990 kbps (96/48 kHz) eller 909 kbps (88,2/44,1 kHz) er valgt.

## Indstilling af BLUETOOTH-standbytilstanden

BLUETOOTH-standbytilstanden gør det muligt for systemet at tænde automatisk, når du etablerer en BLUETOOTH-forbindelse fra en BLUETOOTH-enhed.

- 1 Tryk på **OPTIONS**.
- 2 Tryk på **↔** gentagne gange for at vælge **"BT STBY"**, tryk derefter på **+**.
- 3 Tryk på **↔** gentagne gange for at vælge den ønskede indstilling, og tryk derefter på **+**.
  - "ON": Systemet tænder automatisk, selv hvis systemet er i standby-tilstand.
  - "OFF": Fra.

Tryk på **OPTIONS** for at afslutte funktionsmenuen.

## Tænde eller slukke for BLUETOOTH-signalet

Du kan oprette forbindelse til systemet fra en parret BLUETOOTH-enhed, når systemets BLUETOOTH-signal er tændt. BLUETOOTH-signalet er som standard tændt.

**Tryk og hold på** **☰ +** og **MEGA BASS** på enheden i ca. **3 sekunder**.

"BT ON" eller "BT OFF" vises på displayet.

### Bemærk

- Du kan ikke udføre følgende handlinger, når BLUETOOTH-signalet er slukket:
  - Parre og/eller tilsluttes med BLUETOOTH-enhed.
  - Bruge appen "Sony | Music Center".
  - Ændre BLUETOOTH lyd-codecs.
- Hvis du berører N-Mark på enheden med en NFC-kompatibel BLUETOOTH-enhed, eller indstiller BLUETOOTH-standbytilstanden til tændt, indstilles BLUETOOTH-signalet automatisk til tændt.

## Apps-styring

# Betjening af systemet ved hjælp af appsene "Sony | Music Center" og "Fiestable"



Sony | Music Center

Fiestable

Du kan betjene systemet ved hjælp af de gratis apps "Sony | Music Center" og "Fiestable" på din smartphone/iPhone. "Sony | Music Center" og "Fiestable" er begge tilgængelige fra Google Play og App Store.

### Inden du går i gang

- 1 Søg efter "Sony | Music Center" eller scan den todimensionelle kode nedenfor. Download derefter appen på din smartphone/iPhone.



- 2 Søg efter "Fiestable", og download derefter appen.

## Betjening af systemet ved hjælp af apps

- 1 Etabler en BLUETOOTH-forbindelse mellem systemet og din smartphone/iPhone (side 35).
- 2 Start "Sony | Music Center". Med appen "Sony | Music Center" kan du:
  - ændre systemets funktion.
  - styre afspilning af disk/USB-enhed.
  - tune ind på en FM-station.
  - gennemse musikindhold på disken/USB-enheden.
  - se oplysninger om disk, USB-enhed og FM-station.
  - justere lydstyrke.
  - ændre lydindstillinger, DJ-effekt og belysning.
  - styre flere systemer, når du bruger funktionen Trådløs Party Chain eller Speaker Add.

Hvis du vil bruge "Fiestable"-appen, skal du trykke på "Fiestable"-ikonet på "Sony | Music Center"-skærbilledet.



Med appen "Fiestable" kan du:

- styre DJ-effekt.
- skifte belysning.
- bruge Motion Control-funktionen.
- anvende Karaoke-funktioner.

### Bemærk

- Hvis appen "Sony | Music Center" ikke fungerer korrekt, skal du trykke på BLUETOOTH på enheden for at afslutte BLUETOOTH-forbindelsen og derefter oprette BLUETOOTH-forbindelsen igen, så BLUETOOTH-forbindelsen fungerer normalt.
- Se "Sony | Music Center" Help for flere oplysninger.  
<http://info.vssupport.sony.net/help/>



- Specifikationerne og udformningen af appen kan ændres uden varsel.

## Opnå og dele en Party People-rangorden og få bonusfunktioner (Party King)

Systemet har en unik funktion, der automatisk registrerer dit systemforbrug.

Baseret på dit forbrug vil systemet rangordne dig efter en Party People-rangorden ifølge foruddefinerede kriterier. Jo oftere du bruger systemet, jo højere rangordning vil du opnå.

Når du har opnået en bestemt Party People-rangorden, kan du dele din præstation via sociale medier. Systemet vil også tildele dine præstationerbonusfunktioner.

### Bemærk

For at kunne bruge denne funktion skal du sørge for at "Sony | Music Center" og "Fiestable"-apps (side 40) er installeret på din enhed.

**1 Etabler en BLUETOOTH-forbindelse mellem systemet og din enhed (side 35).**

**2 Start "Sony | Music Center" og tryk på "Fiestable"-ikonet.**

Du kan tjekke din nuværende placering, se bonusfunktioner og også finde ud af, hvordan du opnår næste placering.

## Brug af stemmestyring via "Fiestable"

Du kan styre systemet ved at sige forudindstillede stemmekommandoer, som vises på din smartphone/iPhone skærm.

### Bemærk

- Følgende sprog understøttes: Engelsk/brasiliansk portugisisk/fransk/tysk/italiensk/polsk/russisk/spansk
- Hvis din smartphone/iPhone er indstillet til et ikke understøttet sprog, vises listen over forudindstillede stemmekommandoer på engelsk.

**1 Etabler en BLUETOOTH-forbindelse mellem systemet og din smartphone/iPhone (side 35).**

Sørg for, at din smartphone/iPhone er forbundet til internettet.

**2 Start "Sony | Music Center" og tryk på "Fiestable"-ikonet.**

**3 Tryk på "Voice Control via Fiestable".**

De forudindstillede stemmekommandoer vises på app-skærmen.

## 4 Tryk mikrofonikonet på appskærmen.

Systemets lyd slås fra. Tal ind i mikrofonen på din smartphone/iPhone. Din stemme vil blive sendt til en online tale-til-tekst konverteringstjeneste. Når konverteringen er udført, sendes kommandoen tilbage til systemet. Muting slås fra, og systemet svarer på kommandoen.

### Bemærk

Voice Control via "Fiestable" fungerer ikke i følgende tilfælde:

- Hvis systemet er en festgæst i Ledningsført Party Chain-funktionen.
- Under Taiko-spillet.
- Den indbyggede lyd demonstration slås til.
- Når du åbner diskbakken.
- Under USB-overførsel eller sletteoperationer.
- Når online tale-til-tekst konverteringstjenesten ikke er tilgængelig, afsluttet eller forbindelsen fejlede.
- Når din smartphone/iPhone mikrofon bliver brugt af et andet program.

## 3 Slå BLUETOOTH-funktionen på din smartphone/iPhone til.

### Bemærk

- BLUETOOTH-forbindelse kræves ikke, med mindre du bruger flere systemer. Hvis du vil synkronisere din smartphone/iPhone med et specifikt system, etabler en BLUETOOTH-forbindelse mellem din smartphone/iPhone og det specifikke system (side 35). Ellers skal du fortsætte til trin 4, så vil din smartphone/iPhone blive synkroniseret med det nærmeste system.
- Sørg for at slå din placeringstjeneste til på din smartphone/iPhone.

## 4 Start "Fiestable" og tryk "Party Light via Fiestable".

Alle smartphones/iPhone skærm-belysninger og blitzlys blinker synkront.

---

# Oprettelse af party-belysningsatmosfære via "Fiestable"

Du kan synkronisere skærm-belysningen og blitzlys fra flere smartphones/iPhone ved brug af denne funktion.

## 1 Slå belysningen for systemet til (side 59).

## 2 Begynd at afspille musikken.

## Kontrol til HDMI

### Brug af Kontrol til HDMI-funktionen

Hvis der tilsluttes et tv, der er kompatibelt med Kontrol til HDMI-funktionen\* via HDMI-kabel (Højhastigheds HDMI-kabel med Ethernet medfølger ikke), er det nemt at betjene enheden med en fjernbetjening til tv.

\* Kontrol til HDMI er en standard, der anvendes af CEC (Consumer Electronics Control), så HDMI-enheder (High-Definition Multimedia Interface) kan styre hinanden.

#### Bemærk

Denne funktion kan fungere sammen med andre enheder end dem, der fremstilles af Sony, men betjening er ikke garanteret.

### Klargøring til at bruge Kontrol til HDMI-funktionen

Hold SHIFT nede og tryk på SETUP, og indstil [HDMI INDSTILLING] – [KONTROL TIL HDMI] til [TIL] (side 30). Standardindstillingen er [TIL].

Aktivér Kontrol til HDMI-funktionsindstillinger for det tv, der er tilsluttet systemet.

#### Tip

Hvis du aktiverer Kontrol til HDMI-funktionen ("BRAVIA" Synk), når du bruger et tv, der er fremstillet af Sony, aktiveres Kontrol til HDMI-funktionen også automatisk af systemet. Når indstillingerne er foretaget, "COMPLETE" vises på displayet.

### Funktionen til slukning af systemet

Når du slukker for tv'et, slukker systemet automatisk.

Hold SHIFT nede og tryk på SETUP, og indstil [HDMI INDSTILLING] – [STANDBY LÆNKET TIL TV] til [TIL] eller [AUTO] (side 30). Standardindstillingen er [AUTO].

#### Bemærk

Den tilsluttede enhed slukker muligvis ikke, afhængigt af enhedens status.

### Funktionen til kontrol af systemlyd

Hvis du tænder for systemet, mens du ser tv, udsendes tv-lyden fra systemets højttalere. Systemets lydstyrke kan indstilles ved hjælp af tv'ets fjernbetjening.

Hvis tv-lyden blev udsendt fra systemets højttalere sidste gange, du så fjernsyn, tændes systemet automatisk, når du tænder for tv'et igen.

Handlinger kan også foretages via tv-menuen. For yderligere oplysninger henvises til den betjeningsvejledning, der fulgte med tv'et.

#### Bemærk

- Systemets lydstyrke vises på tv-skærmen afhængigt af tv'et. Det kan afvige fra lydstyrken på displayet.
- Afhængigt af tv'ets indstillinger er funktionen Kontrol af systemlyd muligvis ikke tilgængelig. For yderligere oplysninger henvises til den betjeningsvejledning, der fulgte med tv'et.

## Lydreturkanal

Hvis systemet er tilsluttet et tv's HDMI IN-stik, der er kompatibelt med Lydreturkanal, kan du lytte til tv-lyden fra systemets højttalere uden at tilslutte et lyd kabel (medfølger ikke).

Hold SHIFT nede og tryk på SETUP, og indstil [HDMI INDSTILLING] – [AUDIO RETURN CHANNEL] til [TIL] (side 30). Standardindstillingen er [TIL].

### Bemærk

Hvis tv'et ikke er kompatibelt med Lydreturkanal, skal der tilsluttes et lyd kabel (medfølger ikke) (side 17).

## Funktionen for ettryksafspilning

Når du trykker på ► i DVD/CD- eller USB-funktion, tændes tv'et automatisk. Tv'ets indgang skifter til HDMI-indgangen, som systemet er tilsluttet.

### Bemærk

Afhængigt af tv'et kan den første del af indholdet, der afspilles, muligvis ikke afspilles korrekt.

## Let styring fra fjernbetjening

Du kan vælge systemet ved hjælp af SYNC MENU-knappen på tv'ets fjernbetjening og betjene systemet. Denne funktion kan bruges, hvis tv'et understøtter linkmenuen. For yderligere oplysninger henvises til den betjeningsvejledning, der fulgte med tv'et.

### Bemærk

- I tv'ets linkmenu genkendes systemet af tv'et som "Player".
- Nogle handlinger er muligvis ikke tilgængelige med visse tv'er.

## Følg sprog

Når du ændrer sproget på on-screen-skærmen for tv'et, ændres systemets sprog også på on-screen-skærmen.



## Gestus-styring

# Betjening af afspilning, DJ-effekt, sampler og karaoke

Du kan styre handlingerne for PLAYBACK, DJ, SAMPLER og KARAOKE ved at bevæge din hånd hen over GESTURE CONTROL-sensoren på enheden. Brug betjeningsfunktionerne på enheden til at udføre denne operation.

### 1 Tryk på GESTURE ON/OFF gentagne gange for at vælge "GESTURE1".

GESTURE CONTROL begynder at lyse.

### 2 Tryk på PLAYBACK, DJ, SAMPLER eller KARAOKE for at vælge den ønskede tilstand.

For PLAYBACK-tilstand skal du trykke på FUNCTION gentagne gange for at vælge den ønskede funktion.

### 3 Bevæg hånden hen over GESTURE CONTROL-sensoren.

#### For PLAYBACK-tilstand:

Du kan styre grundlæggende afspilning, når du afspiller musik fra en disk, en USB-enhed eller en BLUETOOTH-enhed.

For at	Bevæg i denne retning
Gå tilbage	←
Gå fremad	→
Afspille	↑
Stop	↓

For at	Bevæg i denne retning
Øge lydstyrke	↻
Reducere lydstyrken	↺

#### For DJ-tilstand:

Du kan vælge en DJ-effekt for at skabe en festatmosfære.

For at	Bevæg i denne retning
Vælg FLANGER <sup>1)</sup>	←
Vælg ISOLATOR <sup>2)</sup>	→
Vælg WAH <sup>3)</sup>	↑
Vælg PAN <sup>4)</sup>	↓
Øg niveauet af den valgte effekt	↻
Reducer niveauet af den valgte effekt	↺

<sup>1)</sup> Opretter en dyb flangeffekt, der svarer til lyden fra et jettfly.

<sup>2)</sup> Isolerer et specifikt frekvensbånd ved at justere de andre frekvensbånd. For eksempel hvis du ønsker at fokusere på vokal.

<sup>3)</sup> Opret en særlig effekt af "Wah-wah"-lyd ved at flytte frekvensen af et filter op og ned automatisk.

<sup>4)</sup> Opret en følelse af, at lyden bevæger sig omkring højtalerne mellem venstre og højre kanal.

#### For SAMPLER-tilstand:

For udgang	Bevæg i denne retning
"Come On!"	←
"Let's Go!"	→
Reggae-hornlyd	↑
Phaser-lyd	↓
Scratch-lyd	↻
Publikumlyd	↺

### For KARAOKE-tilstand:

Du kan vælge følgende karaokefunktioner.

For at	Bevæg i denne retning
Reducere musikens tonehøjde (b)	←
Øge musikens tonehøjde (#)	→
Øge mikrofonens lydstyrke	↑
Reducere mikrofonens lydstyrke	↓
Output er lyden af håndklap	↪
Output er lyden af øv-lyde	↻

### Sådan justeres sampler-niveauret

- 1 Tryk på **OPTIONS** på fjernbetjeningen.
- 2 Tryk på **↕** på fjernbetjeningen gentagne gange for at vælge "SAMPLER", og tryk derefter på **+**.
- 3 Tryk på **↕** på fjernbetjeningen gentagne gange for at justere samplerniveauret, og tryk derefter på **+**.  
Tryk på **OPTIONS** for at afslutte funktionsmenuen.

### Sådan slukkes DJ-tilstand

Bevæg hånden hen over GESTURE CONTROL-sensoren i samme retning som i trin 3 i "Betjening af afspilning, DJ-effekt, sampler og karaoke" (side 45).

### Sådan deaktiveres Gestus-styring

Tryk på **GESTURE ON/OFF** gentagne gange for at vælge "OFF".  
**GESTURE CONTROL** slukkes.

#### Bemærk

- Rør ikke ved **GESTURE CONTROL**-sensoren, når du udfører swipe-bevægelsen.
- **DJ-effekt** slukkes automatisk, når du:
  - deaktiverer Gestus-styring.
  - ændrer tilstanden til **PLAYBACK/SAMPLER/KARAOKE**.
  - slukker for systemet.
  - ændrer funktionen.
  - aktiverer eller deaktiverer funktionerne **Ledningsført Party Chain** og **Trådløs Party Chain**.
  - ændrer lydfeltet.
  - bruger **Vocal Fader**.
  - ændrer tasten (**Key Control**).
- Hvis du aktiverer **DJ-effekten** under overførsel, overføres lydeffekten ikke til **USB-enheden**.

## Styre stemmeleje af din stemme eller musikkilde

Du kan få sjov ud af at lytte til din stemme eller musik ved forskellige tonehøjder ved at bruge denne funktion.  
Brug betjeningsfunktionerne på enheden til at udføre denne operation.

### Styre stemmeleje af din stemme

- 1 Tryk på **GUIAR** på enheden gentagne gange, indtil **GUIAR-indikatoren** slukkes.

**2** Tryk for at åbne USB/MIC-dækslet, og tilslut derefter en valgfri mikrofon til MIC1 eller MIC2/GUITAR-jackstikket på enheden.

**3** Tryk på GESTURE ON/OFF gentagne gange for at vælge "GESTURE2".

GESTURE CONTROL begynder at lyse.

"MIC PITCH CONTROL" vises på displayet efter 2 sekunder.

**4** Begynd at synge eller tale i mikrofonen.

**5** Bevæg hånden op eller ned over GESTURE CONTROL-sensoren.

Din stemmes stemmeleje ændres tilsvarende.

## Styre tonehøjden af musikkilden

### Bemærk

Sørg for at frakoble mikrofonen fra systemet.

**1** Tryk på GESTURE ON/OFF gentagne gange for at vælge "GESTURE2".

GESTURE CONTROL begynder at lyse.

"MUSIC PITCH CONTROL" vises på displayet efter 2 sekunder.

**2** Begynd at afspille musikken.

**3** Bevæg hånden op eller ned over GESTURE CONTROL-sensoren.

Musikkens tonehøjde ændres tilsvarende.

## Noter om styring af tonehøjde

- Rør ikke ved GESTURE CONTROL-sensoren, når du bevæger din hånd op eller ned.
- Andre Gestus-styring bevægelser fungerer ikke i "GESTURE2"-tilstanden.
- "GESTURE2"-tilstanden slukkes automatisk, når du:
  - aktiverer Taiko-tilstanden.
  - ændrer tilstanden til PLAYBACK/SAMPLER/KARAOKE/DJ.
  - tænder for DJ-effekt.
  - tænder for guitar-tilstand.<sup>1)</sup>
  - vælger lydfeltet "FIESTA"/"MOVIE1"/"MOVIE2"/"DRAMA/NEWS"/"GAME".<sup>2)</sup>
  - tænder for tilstanden Virtuel fodbold.<sup>2)</sup>
  - slukker for systemet.
  - ændrer funktionen.
- Tonehøjden for din stemme eller musikken går tilbage til standard, når du flytter din hånd væk fra GESTURE CONTROL-sensoren.

<sup>1)</sup> Kun i "MIC PITCH CONTROL"-tilstand.

<sup>2)</sup> Kun i "MUSIC PITCH CONTROL"-tilstand.

## Sådan deaktiveres Gestus-styring

Tryk på GESTURE ON/OFF gentagne gange for at vælge "OFF". GESTURE CONTROL slukkes.

## Deaktivering af betjeningsfunktionerne på enheden i kort tid (Party Lock)

Du kan deaktivere betjeningsfunktionerne (undtagen ) af enheden i 30 sekunder for at tørre berøringspanelet af. For at bruge denne funktion skal "GESTURE1"-tilstand være valgt (side 45).

### Hold hånden over GESTURE CONTROL-sensoren på enheden i mere end 5 sekunder.

"PARTY LOCK ON" vises på displayet. Hvis du vil slukke for Party Lock-funktionen, skal du holde hånden over GESTURE CONTROL-sensoren på enheden i mere end 5 sekunder, indtil "PARTY LOCK OFF" vises på displayet.

#### Bemærk

Hvis Party Lock-funktionen anvendes, er indikatorerne på enhedens berøringspanel slået fra.

## Justering af lyd

### Justering af lyden

#### Forstærker baslyd og skaber mere kraftfuld lyd

#### Tryk på MEGA BASS gentagne gange for at vælge "BASS ON".

MEGA BASS-indikatoren lyser. Hvis du vil annullere, skal du trykke på MEGA BASS igen.

#### Vælg et lydfelt

#### Tryk på SOUND FIELD +/- gentagne gange (eller tryk på SOUND FIELD på enheden) for at vælge det ønskede lydfelt.

Hvis du vil annullere, skal du trykke på SOUND FIELD +/- gentagne gange (eller på SOUND FIELD på enheden) for at vælge "FLAT".

#### Sådan vælges FIESTA-lydfelt direkte

Tryk på FIESTA på enheden. Denne indstilling gengiver lydeffekten af en festsal.

#### Sådan vælges Virtuel fodbold-tilstanden

Bemærk, at du kun kan vælge Virtuel fodbold-tilstanden under AUDIO IN og TV-funktioner.

Tryk på SOUND FIELD +/- gentagne gange mens du ser en fodboldkamp.

- "ON NARRATION": Du kan nyde en fordybende følelse af at være på et fodboldstadion via forbedret lyd af jubel fra stadion.

- "OFF NARRATION": Du kan få en mere reel følelse af at være på et fodboldstadion ved at minimere lydstyrken af kommentatoren og fjerne lyden af jubel fra stadion.

#### **Bemærk**

- Hvis du hører unaturlige lyde i indholdet, når "OFF NARRATION" er valgt, anbefales det at vælge "ON NARRATION".
- Denne funktion understøtter ikke mono-lyd.



### **Sådan vælges indstillingen for brugerdefineret equalizer**

Tryk på SOUND FIELD +/- gentagne gange (eller tryk på SOUND FIELD på enheden) for at vælge "CUSTOM EQ".

---

## **Oprettelse af din egen lydeffekt**

Du kan øge eller mindske niveauerne for bestemte frekvensbånd og derefter gemme indstillingen i hukommelsen som "CUSTOM EQ".

- 1 Tryk på OPTIONS.**
- 2 Tryk på  $\uparrow/\downarrow$  gentagne gange for at vælge "CUSTOM EQ", tryk derefter på .**
- 3 Tryk på  $\uparrow/\downarrow$  gentagne gange for at justere equalizer-niveauet eller surround-indstillingen, og tryk derefter på .**
- 4 Gentag trin 3 for at justere niveauet for andre frekvensbånd og surround-effekt.**  
Tryk på OPTIONS for at afslutte funktionsmenuen.

### Brug af Ledningsført Party Chain-funktionen

Du kan forbinde flere lydsystemer i en kæde for at skabe et mere spændende festmiljø og til at producere højere lydudgang.

Et aktiveret system i kæden fungerer som festværten og deler musik med andre systemer (festgæster).

Eksempel: Når du bruger dette system som festværten

#### 1 Konfigurer en Ledningsført Party Chain ved at forbinde alle systemer ved hjælp af lyd kabler (medfølger ikke).

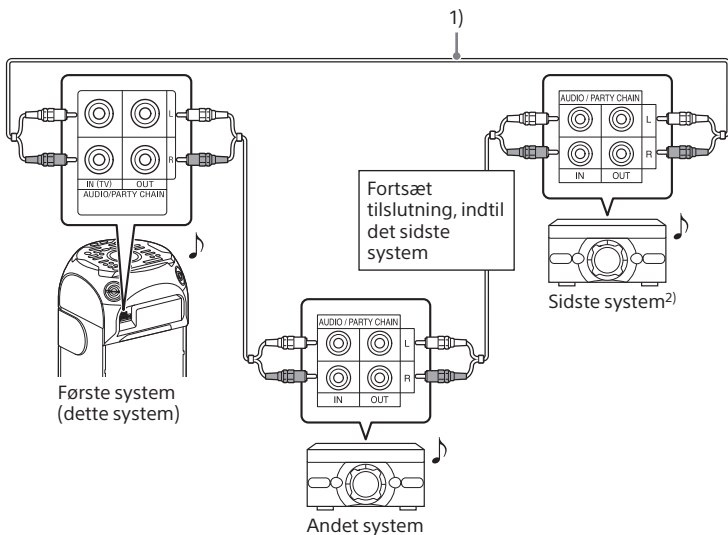

<sup>1)</sup> Tilslut kun dette kabel, hvis det sidste system er udstyret med Ledningsført Party Chain-funktion.

<sup>2)</sup> Hvis et af systemerne ikke er udstyret med Ledningsført Party Chain-funktion

- Tilslut det system, som ikke er udstyret med Ledningsført Party Chain-funktion ved det sidste system, ellers vil kæden stoppe ved det pågældende system. Sørg for at vælge Audio In-funktionen på dette sidste system.
- Du skal vælge det første system som festværten, så alle systemer spiller den samme musik, når Ledningsført Party Chain-funktionen er aktiveret.

**2 Sæt netledningen i, og tænd for alle systemer.**

**3 Justér lydstyrken på hvert system.**

**4 Tryk på FUNCTION gentagne gange på festværten for at vælge den ønskede funktion.**

Hvis alle systemer er udstyret med Ledningsført Party Chain-funktionen, skal du ikke vælge AUDIO IN-funktionen. Hvis du vælger denne funktion, kan lyden ikke høres.

**5 Start med at afspille musikken, og tryk derefter på PARTY CHAIN på festværten.**

"PARTY CHAIN" vises på displayet. Festværten starter Ledningsført Party Chain-funktionen, og andre systemer bliver automatisk festgæster.

"WIRED P.CHAIN" lyser på displayet på festværten og festgæster.

#### **Bemærk**

- Afhængigt af det samlede antal systemer, som du har tilsluttet, kan festgæster tage lidt tid om at begynde at spille musik.
- Ændring af lydstyrken og lydeffekten på festværten påvirker ikke udgangen hos festgæster.
- Festgæster fortsætter med at spille musikilden som festværten selv når du ændrer funktionen på festgæster. Du kan dog justere lydstyrken og ændre lydeffekten på festgæster.
- Når du bruger mikrofonen eller spiller guitaren på festværten, vil lyden ikke blive udsendt fra festgæster.
- Når et af systemerne i kæden udfører USB-overførsel, skal du vente på, at systemet fuldfører eller stopper overførslen, før du aktiverer Ledningsført Party Chain-funktionen.

- For detaljeret betjening af andre systemer henvises der til betjeningsvejledningen for systemerne.

**Sådan vælges en ny festvært (hvis alle systemer er udstyret med Ledningsført Party Chain-funktionen)**

Gentag trin 4 og 5 på systemet, der skal bruges som en ny festvært. Den nuværende festvært bliver automatisk til festgæst.

#### **Bemærk**

- Du kan først vælge et andet system som den nye festvært, efter at Ledningsført Party Chain-funktionen er blevet aktiveret på alle systemerne i kæden.
- Hvis det valgte system ikke bliver en ny festvært efter nogle sekunder, gentages trin 4 og 5.

**Sådan deaktiveres Ledningsført Party Chain**

Tryk på PARTY CHAIN på festvært. "LEAVE PARTY" vises på displayet.

#### **Bemærk**

Hvis Ledningsført Party Chain-funktionen ikke deaktiveres efter et par sekunder, skal du trykke på PARTY CHAIN på festværten igen.

### **Indstilling af en Ledningsført Party Chain-lydtilstand**

Du kan indstille en lydtilstand, når Ledningsført Party Chain-funktionen er aktiveret.

**1 Tryk på OPTIONS.**

**2 Tryk på  $\uparrow/\downarrow$  gentagne gange for at vælge "P.CHAIN MODE", tryk derefter på  $\square$ .**

### 3 Tryk på $\uparrow/\downarrow$ gentagne gange for at vælge den ønskede tilstand, og tryk derefter på $\square$ .

- "STEREO": Udsender stereolyden.
- "RIGHT CH": Udsender mono-lyden fra den højre kanal.
- "LEFT CH": Udsender mono-lyden fra den venstre kanal.

Tryk på OPTIONS for at afslutte funktionsmenuen.

---

## Brug af Trådløs Party Chain-funktionen

Du kan forbinde flere lydsystemer i en kæde via BLUETOOTH-tilslutning, hvis alle systemer er udstyret med Trådløs Party Chain-funktionen.

Denne funktion gør det muligt at skabe et mere spændende festmiljø, og at producere højere lydudgang uden en kabelforbindelse.

Bemærk, at du kun kan afspille lydkilde fra en BLUETOOTH-enhed. Det første system i kæden, der skal aktiveres, bliver til festværten og deler musik med andre systemer (festgæster).

Eksempel: Når du bruger dette system som festværten

### 1 Tænd for alle systemerne.

### 2 Indstil det første system som festværten.

- ① Tryk på BLUETOOTH på enheden for at vælge BLUETOOTH-funktionen.
- ② Tilslut BLUETOOTH-enheden til systemet via BLUETOOTH-tilslutning.

- ③ Tryk på WIRELESS PARTY CHAIN på enheden. "CHAINING" blinker på displayet. Systemet går ind i opsætningstilstand for Trådløs Party Chain.

Når systemet går i opsætningstilstand for Trådløs Party Chain-funktionen, afsluttes forbindelsen til BLUETOOTH-enheden automatisk.

### 3 Indstil det andet system som en festgæst.

- ① Tryk på BLUETOOTH på det andet system for at vælge BLUETOOTH-funktionen.
- ② Tryk på WIRELESS PARTY CHAIN på det andet system. Det andet system bliver en festgæst. "P.CHAIN" lyser på displayet.

#### Bemærk

Trådløs Party Chain-funktionen annulleres under følgende forhold:

- Der foretages ingen handling inden for 1 minut, efter at festværten er indstillet i trin 2.
- Der trykkes igen på WIRELESS PARTY CHAIN på festværten, før trin 3 er afsluttet.

### 4 Indstil det tredje eller yderligere systemer som festgæster.

Gentag trin 3.

#### Bemærk

Tilslut det tredje eller yderligere systemer inden for 30 sekunder efter tilslutning af det foregående system. "P.CHAIN" blinker på festværtens display i løbet af disse 30 sekunder. Efter 30 sekunder kan systemet ikke tilsluttes.



**5** Vent 30 sekunder efter, at den sidste festgæst er tilsluttet. "P.CHAIN" holder op med at blinke på festværtens display og BLUETOOTH-enheden genopretter forbindelse til festværten.

**6** Start afspilning på den tilsluttede BLUETOOTH-enhed.

**7** Juster lydstyrken på festværten. Lydstyrken på festgæster vil blive justeret i overensstemmelse hermed. Hvis du vil justere lydstyrken på en bestemt festgæst, skal du justere lydstyrken på den pågældende festgæst.

#### Bemærk

- Når du ser video på din BLUETOOTH-enhed under Trådløs Party Chain-funktionen, kan der være en forsinkelse mellem lyd og video.
- Du kan ikke vælge et andet system som den nye festvært, mens Trådløs Party Chain er aktiveret.
- Når du bruger mikrofonen eller spiller guitaren på festværten, vil lyden ikke blive udsendt fra festgæster.
- Sleep Timer og automatiske standbyfunktioner er ikke tilgængelige på festgæster.
- For detaljeret betjening af andre systemer henvises der til betjeningsvejledningen for systemerne.

#### Tip

Hvis du vil tilføje nye festgæster, efter at Trådløs Party Chain allerede er etableret, skal du trykke og holde på WIRELESS PARTY CHAIN på festværten og gentage trin 3.

### Sådan deaktiveres Trådløs Party Chain

Tryk på WIRELESS PARTY CHAIN på festværten.

#### Bemærk

Hvis du ændrer funktionen eller slukker for festværten, deaktiveres Trådløs Party Chain også.

### Sådan kan en festgæst forlade Trådløs Party Chain

Tryk på WIRELESS PARTY CHAIN på den festgæst, der ønsker at forlade.

#### Bemærk

Når du ændrer funktionen eller slukker for en bestemt festgæst, forlader denne festgæst forbindelsen til Trådløs Party Chain.

### Synkronisering af indstillinger i en Trådløs Party Chain

Når der er etableres en Trådløs Party Chain, ændres følgende indstillinger på festværten og festgæster:

- Hvis MEGA BASS og belysningsindstillingerne ændres på festværten, ændres indstillingerne også på festgæsterne.
- DJ-effekt- og Karaoke-indstillinger, såsom Vocal Fader og Key Control, er slået fra på både festværten og festgæsterne.
- Lydfeltindstillingerne går tilbage til standardindstillingerne på både festværten og festgæsterne.
- Når der slukkes for festværten, slukkes festgæsterne også.

---

## Lytte til musik trådløst med to systemer (Speaker Add-funktion)

For at bruge denne funktion skal der bruges to systemer af samme model.

Ved at forbinde to systemer via BLUETOOTH-tilslutning kan du nyde musik på en mere kraftfuld måde. I de følgende trin beskrives de to systemer som "værtssystem" og "gæstesystem".

#### **Bemærk**

- For at kunne bruge denne funktion skal du sørge for, at appen "Sony | Music Center" (side 40) er installeret på din BLUETOOTH-enhed.
- Sørg for, at BLUETOOTH-enheden er parret med både værtssystemet og gæstesystemet. For yderligere detaljer om parringsoperationen henvises der til "Parring af dette system med en BLUETOOTH-enhed" (side 35).

**1** Placér to systemer af samme model inden for 1 meter af hinanden.

**2** Tænd for værtssystemet og gæstesystemet.

**3** Tryk på BLUETOOTH på værtssystemet og gæstesystemet for at vælge BLUETOOTH-funktionen. "BLUETOOTH" vises på displayet.

**4** Tilslut værtssystemet og en BLUETOOTH-enhed via BLUETOOTH-tilslutning (side 35).

**5** Start "Sony | Music Center" og følg instruktionerne på skærmen for at indstille Speaker Add-funktionen for værtssystemet og gæstesystemet. "HOST" vises på værtssystemets display og "GUEST" vises på gæstesystemets display.

**6** Indstil udgangstilstand ved hjælp af "Sony | Music Center" på din BLUETOOTH-enhed.

- "Double Mode": Udsender stereolyd fra begge systemer.
- "Stereo mode - right": Udsender mono-lyd fra den højre kanal i værtssystemet og den venstre kanal i gæstesystemet.
- "Stereo mode - left": Udsender mono-lyd fra den venstre kanal i værtssystemet og den højre kanal i gæstesystemet.

**7** Start afspilningen på BLUETOOTH-enheden, og juster lydstyrken.

For flere oplysninger henvises til "Lytte til musik på en parret BLUETOOTH-enhed" (side 36).

#### **Bemærk**

- Når du bruger mikrofonen eller spiller guitaren på værtssystemet, vil lyden ikke blive udsendt fra gæstesystemet.
- Følgende operationer vil ikke fungere på gæstesystemet, når du bruger Speaker Add:
  - Sleep Timer
  - Automatisk standby-funktion
  - Child Lock
  - Gesture Control
  - Party Lock
  - Vocal Fader, Key Control og Score Mode
  - Betjening af systemet ved hjælp af fjernbetjeningen

**Synkronisering af indstillinger ved brug af Speaker Add**

- Når der er oprettet en Speaker Add-forbindelse, synkroniseres følgende indstillinger på gæstesystemet med dem på værtssystemet:
  - Lydstyrke
  - MEGA BASS
  - Lydfelt og brugerdefineret EQ

- DJ-effekt
- Belysning
- Når indstillingerne ovenfor ændres på enten værtssystemet eller gæstesystemet, synkroniseres indstillingerne på det andet system.
- Når der slukkes for værtssystemet, slukkes gæstesystemet også.

## Sådan deaktiveres Speaker Add-funktionen

Brug "Sony | Music Center" og følg instruktionerne på skærmen.

### Bemærk

Hvis du nulstiller et af de to systemer, mens du bruger funktionen Speaker Add, skal du sørge for at slukke for det andet system.

### Tip

- Hvis du ikke deaktiverer funktionen, forsøger systemet at genoprette den seneste forbindelse, næste gang du tænder for systemet.
- Skift til SBC codec, når du bruger funktionen Speaker Add. For flere oplysninger henvises til "Indstilling af BLUETOOTH lyd-codecs" (side 38).

## Karaoke

### Syng med: Karaoke

#### Klargøring for Karaoke

- 1 Tryk på MIC LEVEL-** gentagne gange for at reducere mikrofonens lydstyrkeniveau. Du kan også trykke på MIC/GUITAR LEVEL- på enheden gentagne gange.
- 2 Tryk på GUITAR på enheden** gentagne gange, indtil GUITAR-indikatoren slukkes.
- 3 Tryk for at åbne USB/MIC-dækslet, og tilslut derefter en valgfri mikrofon til MIC1 eller MIC2/GUITAR-jackstikket på enheden.**  
Tilslut en anden valgfri mikrofon, hvis du vil syng i duet.
- 4 Start afspilning af musikken og justér mikrofonens lydstyrke.** Tryk på MIC ECHO gentagne gange for at justere ekko-effekten.
- 5 Begynd at syng sammen med musikken.**

### Bemærk

- Hvis der opstår en hyletone, reducerer systemet automatisk mikrofonlyden i nogle få sekunder.
- Hvis hyletonen fortsætter, skal du gøre følgende:
  - Flyt mikrofonen væk fra systemet.
  - Skift mikrofonens retning.
  - Tryk på MIC LEVEL- gentagne gange.
  - Tryk på MIC ECHO gentagne gange for at justere ekko-niveauet.

- Mikrofonlyden overføres ikke til USB-enheden under USB-overførsel.
- Du kan ikke justere mikrofonens lydstyrkeniveau ved hjælp af VOLUME +/- på enheden eller  $\triangleleft$  +/- på fjernbetjeningen. Tryk på MIC LEVEL +/- gentagne gange for at justere mikrofonens lydstyrkeniveau.
- Når du bruger funktionerne Trådløs Party Chain eller Speaker Add, bliver lyden fra mikrofonen kun udsendt fra det system, som mikrofonen er tilsluttet.
- Hvis lyden gennem mikrofonen er ekstremt høj, kan den blive forvrænget. Tryk på MIC LEVEL- gentagne gange for at reducere mikrofonens lydstyrke.

### Reduktion af stemmelyden (Vocal Fader)

Du kan reducere lyden af stemmen i stereokilden.

**Tryk på VOCAL FADER gentagne gange for at vælge "ON V.FADER".**

Hvis du vil annullere Vocal Fader-effekten, skal du trykke på VOCAL FADER gentagne gange for at vælge "OFF".

### Ændring af tast (Key Control)

**Tryk på KEY CONTROL b/# for at passe til dit stemmeinterval.**

### Aktivering af karaoke-scoretilstand (Score Mode)

Du kan kun bruge scoringsfunktion, når mikrofonen er tilsluttet. Din score beregnes på en skala fra 0 til 99 ved at sammenligne din stemme med musikilden.

**1 Begynd at afspille musikken.**

**2 Tryk på SCORE, før du synger en sang.**

**3 Når du har sunget i mere end et minut, skal du trykke på SCORE igen for at se din score.**

### Ændring af din stemme (Voice Changer)

Du kan ændre din stemme, når du taler eller synger i mikrofonen.

**Tryk på VOICE CHANGER gentagne gange for at ændre din stemmeffekt.**

**Sådan slukkes Voice Changer**

Tryk på VOICE CHANGER gentagne gange for at vælge "OFF".

## Nyd lyden fra en guitar

Du kan lytte til lyden fra guitaren ved at tilslutte en guitar til MIC2/GUITAR-jackstikket på enheden. Du kan også spille guitaren og synges med ved at tilslutte en mikrofon til MIC1-jackstikket på enheden. Din guitarlyd kan ændres ved at vælge guitareffekten.

**1 Tryk på MIC/GUITAR LEVEL – på enheden gentagne gange, for at reducere guitarens lydstyrke.**

**2 Tryk for at åbne USB/MIC-dækslet på enheden.**

**3 Brug et instrumentkabel (medfølger ikke) for at tilslutte en guitar (medfølger ikke) til MIC2/GUITAR-jackstikket på enheden.**

## 4 Tryk på GUITAR på enheden gentagne gange for at vælge guitareffekten.

GUITAR-indikatoren lyser.

- "CLEAN": Original guitarlyd. Anbefales til elektrisk guitar eller elektro-akustisk guitar.
- "O.DRIVE": Forvrænget lyd svarende til en overdriven guitarforstærker. Anbefales til elektrisk guitar.
- "BASS": Original guitarlyd. Anbefales til basguitar.

## 5 Begynd at spille på guitaren og justér guitarens lydstyrke.

Guitarlyden udsendes fra systemet.

### Bemærk

- Der kan forekomme hyletone ved brug af elektro-akustisk guitar med "O.DRIVE"-effekt. Tryk på MIC/GUITAR LEVEL – på enheden gentagne gange for at reducere guitarens lydstyrke. Eller prøv at skifte til den anden guitareffekt.
- Før du afbryder guitaren fra systemet, skal du trykke på MIC/GUITAR LEVEL – på enheden gentagne gange for at reducere guitarens lydstyrke.

## Sådan slukkes guitar-tilstand

Tryk på GUITAR på enheden gentagne gange, indtil GUITAR-indikatoren slukkes.

## Andre anvendelser

### Spille på tromme (Taiko)

Du kan spille på en virtuel tromme ved at bruge systemets toppanel som en tromme.

### Bemærk

- Tryk forsigtigt på toppanelet med dine hænder. Brug ikke andre genstande, såsom en stav, da den vil ridse toppanelets overflade.
- Det tryk, du anvender, når du trykker på toppanelet, påvirker ikke lydstyrken i Taiko-tilstanden.
- Når du aktiverer Taiko-tilstand, følger lydstyrken i Taiko det aktuelle systems lydstyrke.
- I Taiko-tilstanden deaktiveres betjeningsfunktionen på enheden undtagen  og TAIKO-knapperne. Brug knapperne på fjernbetjeningen til at ændre funktionen eller lydstyrken for musikilden.

## 1 Tryk på TAIKO på enheden gentagne gange for at vælge "TAIKO".

Toppanelet lyser i 4 forskellige farver i henhold til zone.

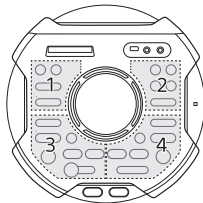

## 2 Tryk på zone 1, 2, 3 eller 4 eller bevæg din hånd hen over GESTURE CONTROL-sensoren.

Tilgængelig stryge-bevægelser:

- Fra højre mod venstre (←)

- Fra venstre mod højre (➡)
- Fra nedenu og op (⬆)
- Fra oven og ned (⬇)

**3** Bevæg din hånd over **GESTURE CONTROL**-sensoren i urets (↻) eller mod urets (↻) retning for at justere lydstyrken for trommen.

## Spille Taiko-spillet

I dette spil skal du trykke på topppanelet i henhold til det lysguidemønster, der vises rundt om **GESTURE CONTROL**-sensoren. Din score beregnes på en skala fra 0 til 100 baseret på antallet af korrekte handlinger.

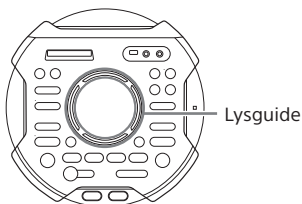

**1** Tryk på **TAIKO** på enheden gentagne gange, indtil **"GAME 5"** blinker på displayet.

Systemet tæller ned i 5 sekunder, og spillet starter, når **"START"** blinker på displayet.

**2** Tryk på zone **1, 2, 3** eller **4** i henhold til lysguidemønster.

Lysguiden blinker 3 gange. Du skal trykke på den korrekte zone tredje gang, den blinker.

Eksempel:

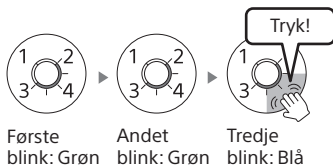

Første blink: Grøn

Andet blink: Grøn

Tredje blink: Blå

Sørg for, at du trykker på den korrekte zone nøjagtigt det øjeblik, hvor lysguiden blinker blå.

Lysguidemønstre	Zone, du skal trykke på
	1
	2
	3
	4

**3** Fortsæt med at spille spillet i **50 sekunder**.

Din score vises på displayet, når du har afsluttet spillet.

**Sådan deaktiveres Taiko-spillet**

Tryk på **TAIKO** på enheden gentagne gange, indtil lysguiden slukkes.

## Konkurrere i Taiko-spillet ved hjælp af "Fiestable" (Taiko Game Ranking)

Du kan spille Taiko-spillet og konkurrere med andre spillere for at opnå en top 10-placering.

**1** Etabler en **BLUETOOTH**-forbindelse mellem systemet og din smartphone/iPhone (side 35).

- 2 Start "Sony | Music Center" og tryk på "Fiestable"-ikonet.
- 3 Tryk på "Taiko Game Ranking". Den aktuelle scoringstavle vises på smartphonens/iPhone skærm.
- 4 Tryk på "Play" og begynd at spille Taiko-spillet.  
Udfør trin 2 og 3 af "Spille Taiko-spillet" (side 58).  
Når spillet er afsluttet, vil din score blive vist på smartphonens/iPhone skærm. Hvis din score er blandt de 10 bedste, vil appen bede dig om at indtaste dit navn. Navnet er begrænset til kun 16 alfanumeriske tegn.  
Derefter vises din placering.

### For at nulstille placering

Tryk "RESET" på appskærmen.

#### Bemærk

- Hvis du aktiverer Taiko-spillet ved hjælp af TAIKO-knappen på enheden, registreres din score ikke i placeringen.
- Hvis din score er 0, vil den ikke blive placeret.
- Taiko Game Ranking fungerer ikke i følgende tilfælde:
  - Hvis du aktiverer Taiko-spil ved at bruge TAIKO-knappen på enheden.
  - Når du åbner diskbakken.
  - Under USB-overførsel eller sletteoperationer.
- Taiko Game Ranking slås automatisk fra når:
  - Du kan trykke på TAIKO på enheden.
  - BLUETOOTH er afbrudt.
  - Du modtager et indgående opkald.

---

## Nyd musik med belysningen (Party Light/Speaker Light)

- 1 Tryk på PARTY LIGHT gentagne gange under afspilning for at vælge "LED ON".
- 2 Tryk på LIGHT MODE gentagne gange for at vælge den ønskede belysningstilstand.  
Belysningstilstanden er anderledes, hvis funktionen Trådløs Party Chain eller Speaker Add er aktiveret.

### Sådan slukkes belysningen

Tryk på PARTY LIGHT gentagne gange for at vælge "LED OFF".

#### Bemærk

- Se ikke direkte på den del, der udsender lys, når belysningen er tændt.
- Hvis belysningens lysstyrke er for stærk, skal du tænde lyset i lokalet eller slukke for belysningen.
- Du kan tænde eller slukke for belysningen, når demonstrationen er tændt.

---

## Anvendelse af Sleep Timer

Systemet slukker automatisk efter den forudindstillede tid.

### Tryk på SLEEP gentagne gange for at vælge den ønskede tid.

Hvis du vil annullere Sleep Timer, skal du trykke på SLEEP gentagne gange for at vælge "OFF".

### Tip

Tryk på SLEEP for at kontrollere den resterende tid, før systemet slukker.

---

## Brug af Stemmevejledning

**VIGTIGT: STEMMEVEJLEDNINGEN TIL DETTE SYSTEM ER KUN TILGÆNGELIG PÅ ENGELSK.**

- 1 Tryk på **OPTIONS**.
- 2 Tryk på **↔/↔** gentagne gange for at vælge "**VOICE GUIDANCE**", tryk derefter på **+**.
- 3 Tryk på **↔/↔** for at vælge "**ON**", og tryk derefter på **+**.

Stemmevejledning aktiveres.

Tryk på **OPTIONS** for at afslutte funktionsmenuen.

Afhængig af systemets status vil stemmevejledningen fra systemet være som følger:

- Når systemet indstilles til parringstilstand: "BLUETOOTH pairing"
- Når der er tilsluttet til en BLUETOOTH-enhed: "BLUETOOTH connected"
- Når frakoblet en BLUETOOTH-enhed: "BLUETOOTH disconnected"
- Når indstillingerne er afsluttet for funktionen Speaker Add: "Double mode"
- Når der indstilles udgangstilstand under funktionen Speaker Add: "Left/Right/Double mode"

### Sådan deaktiveres Stemmevejledning

Vælg "OFF" i trin 3.

### Sådan justeres niveauet for Stemmevejledning

- 1 Tryk på **OPTIONS**.
- 2 Tryk på **↔/↔** gentagne gange for at vælge "**SAMPLER**", tryk derefter på **+**.
- 3 Tryk på **↔/↔** gentagne gange for at justere niveauet for Stemmevejledning, og tryk derefter på **+**.  
Tryk på **OPTIONS** for at afslutte funktionsmenuen.

### Bemærk

- Lydstyrken for Stemmevejledning ændres i overensstemmelse med systemets lydstyrke. I nogle tilfælde ændres lydstyrken for Stemmevejledning muligvis ikke.
- I nogle tilfælde kan der være forsinkelser i udgangen for Stemmevejledning eller Stemmevejledning fungerer muligvis ikke.

---

## Brug af ekstraudstyr

- 1 Tryk på **↙** – gentagne gange, indtil "**VOL MIN**" vises på displayet.
- 2 Brug et lydkabel (medfølger ikke) for at tilslutte lydudgange fra et ekstraudstyr til **AUDIO/PARTY CHAIN IN (TV)** L/R-jackstik på enheden.
- 3 Tryk på **FUNCTION** gentagne gange for at vælge "**AUDIO IN**".
- 4 Begynd at afspille det tilsluttede udstyr.
- 5 Tryk på **↙** + gentagne gange for at justere lydstyrken.



### Bemærk

Systemet kan automatisk gå i standbytilstand, hvis lydstyrken på det tilsluttede udstyr er for lav. Justér lydstyrken på udstyret. Hvis du vil slukke for automatisk standbyfunktion, skal du se "Indstilling af automatisk standby-funktion" (side 61).

## Deaktivering af betjeningsfunktionen af enheden (Child Lock – børnelås)

Du kan deaktivere betjeningsfunktionen (undtagen ) af enheden for at forhindre, at børn kan bruge enheden.

**Tryk og hold på  på enheden i mere end 5 sekunder.**







"CHILD LOCK ON" vises på displayet. Hvis du vil deaktivere Child Lock-funktionen, skal du trykke og holde på  på enheden i mere end 5 sekunder, indtil "CHILD LOCK OFF" vises på displayet.

### Bemærk

- Child Lock-funktionen slås automatisk fra, når du tager netledningen ud af stikkontakten.
- Child Lock-funktionen kan ikke aktiveres, når du åbner diskaskuffen.

## Indstilling af automatisk standby-funktion

Systemet går automatisk i standbytilstand efter ca. 15 minutter, hvis der ikke foretages betjening eller der ikke er noget lydsignal. Som standard er den automatiske standby-funktion tændt.

- 1 Tryk på OPTIONS.**
- 2 Tryk på / gentagne gange for at vælge "AutoSTBY", tryk derefter på .**
- 3 Tryk på / gentagne gange for at vælge "ON" eller "OFF", tryk derefter på .**  
Tryk på OPTIONS for at afslutte funktionsmenuen.

### Bemærk

- "AutoSTBY" blinker på displayet i ca. 2 minutter, før det går i standbytilstand.
- Den automatiske standby-funktion fungerer ikke i følgende tilfælde:
  - Under tuner-funktionen.
  - Når Sleep Timer er aktiveret.
  - Når der er tilsluttet mikrofon eller guitar.
  - Hvis systemet er en festgæst i Trådløs Party Chain-funktionen eller gæstesystemet i Speaker Add-funktionen.

## Lytte til indbygget lyddemonstration

Tryk og hold på ► på enheden i mere end 2 sekunder.

Den indbyggede lyddemonstration afspilles.

Tryk på ■ på enheden for at stoppe demonstrationen.

## Opdatering af softwaren

Softwaren i dette system kan blive opdateret i fremtiden.

Du kan opdatere dit systems forudinstallerede software fra nedenstående websteder.

Følg online-vejledningen for at opdatere softwaren.

**For kunder på det amerikanske kontinent:**

<<https://www.sony.com/am/support>>

**For kunder i Europa:**

<<https://www.sony.eu/support>>

**For kunder i andre lande/regioner:**

<<https://www.sony-asia.com/support>>

## Yderligere oplysninger

### Fejlfinding

Hvis der opstår et problem med systemet, skal du finde problemet i nedenstående liste over fejlfinding, og udføre den passende handling. Kontakt din nærmeste Sony-forhandler, hvis problemet varer ved.

Bemærk, at hvis servicepersonalet udskifter visse dele under reparationen, kan disse blive tilbageholdt.

**Hvis fejlkode og "CHECK MANUAL" blinker på displayet**  
Se nedenstående tabel for korrigerende handling.

Fejlkode	Korrigerende handling
"PROTECT2"	Kontakt din nærmeste Sony-forhandler.
"PROTECT3"/ "PROTECT4"/ "PROTECT6"	Tag straks netledningen ud af stikkontakten, og kontrollér, om noget blokerer ventilationsåbningerne på enheden. Når du har kontrolleret, og ikke fundet nogen problemer, skal du sætte netledningen igen og tænde for systemet. Kontakt din nærmeste Sony-forhandler, hvis problemet varer ved.

## Generelt

---

### Systemet tændes ikke.

- Kontrollér, at netledningen er tilsluttet korrekt.

### Systemet er gået i standbytilstand.

- Dette er ikke en funktionsfejl. Systemet går automatisk i standbytilstand efter ca. 15 minutter, hvis der ikke foretages betjening, eller der ikke er noget lydsignaludgang (side 61).

### Der er ingen lyd.

- Justér lydstyrken.
- Kontrollér tilslutningen af eventuelt ekstraudstyr (side 60).
- Tænd for det tilsluttede udstyr.
- Tag netledningen ud af stikkontakten, og sæt den derefter i igen, og tænd for systemet.

### Der er kraftig brum eller støj.

- Flyt systemet væk fra støjkilder.
- Slut systemet til en anden stikkontakt.
- Installér et støjfilter (medfølger ikke) til netledningen.
- Sluk for omgivende elektriske udstyr.
- Den støj, der genereres af systemets køleventilatorer, kan høres, når systemet tændes. Dette er ikke en funktionsfejl.
- Flyt enheden væk fra neonskilte eller fluorescerende lys.

### Fjernbetjeningen virker ikke.

- Fjern alle blokeringer mellem fjernbetjeningen og enheden.
- Flyt fjernbetjeningen tættere på enheden.
- Ret fjernbetjeningen mod enhedens sensor.
- Udskift batterierne (R03/størrelse AAA).

- Anbring enheden et sted, hvor der ikke er fluorescerende lys.

### Farveproblemerne vedvarer på tv-skærmen.

- Sluk for tv'et, og tænd det igen efter 15 til 30 minutter. Hvis farveproblemerne stadig varer ved, skal du placere systemet længere væk fra tv'et.

### "CHILD LOCK" vises ved tryk på en hvilken som helst betjeningsfunktion på enheden.

- Sluk for Child Lock-funktionen (side 61).

### Der høres en klikkende lyd, når der tændes for systemet.

- Dette er betjeningslyden, og høres, når systemet tændes eller slukkes. Dette er ikke en funktionsfejl.

## Disk/USB-afspilning

---

### Diskskuffen åbnes ikke, og "LOCKED" vises på displayet.

- Kontakt din nærmeste Sony-forhandler eller et autoriseret Sony-servicecenter.

### Diskskuffen lukker ikke.

- Læg disken korrekt i.

### Disken kan ikke skubbes ud.

- Du kan ikke skubbe disken ud under Synkroniseret overførsel eller REC1-overførsel. Tryk på **■** for at annullere overførslen, og tryk derefter på **▲** på enheden for at skubbe disken ud.
- Kontakt din nærmeste Sony-forhandler.

### Afspilningen starter ikke.

- Tør disken ren (side 73).
- Sæt disken i igen.

- Indsæt en disk, som systemet kan afspille (side 9).
- Tag disken ud og tør al fugt af disken. Sluk for systemet et par timer, indtil al fugten er fordampet.
- Der blev isat en DVD VIDEO med en regionkode, der ikke understøttes.
- Sluk for systemet og tilslut USB-enheden igen, og tænd derefter for systemet.
- Kontrollér oplysningerne på webstedet om kompatible USB-enheder (side 11).

### Lyden afbrydes under afspilning af disken.

- Tør disken ren (side 73).
- Sæt disken i igen.
- Flyt enheden til et sted uden vibrationer.

### Afspilningen starter ikke fra første spor/fil.

- Indstil afspilningstilstanden til Normal afspilning (side 24).
- Der er valgt Resume Play på disken. Tryk to gange på ■. Tryk derefter på ► for at starte afspilningen.

### Du kan ikke udføre visse funktioner såsom Stop, Lås søgning, Afspilning i slow-motion, Gentaget afspilning eller Tilfældig afspilning.

- Afhængigt af disken kan du muligvis ikke foretage nogle af de ovenstående handlinger. Vi henviser til den betjeningsvejledning, der følger med disken.

### Filer kan ikke afspilles.

- Dataene er ikke gemt i et understøttet format.

- Sørg for, at du har valgt den korrekte MEDIA MODE-indstilling før afspilning.
- USB-enheder formateret med andre filsystemer end FAT16 eller FAT32 understøttes ikke.\*
- Hvis du bruger en partitioneret USB-enhed, kan der kun afspilles filer på den første partition.

\* Dette system understøtter FAT16 og FAT32, men nogle USB-enheder understøtter muligvis ikke alle disse FAT. For yderligere oplysninger henvises der til betjeningsvejledningen for hver USB-enhed, eller kontakt producenten.

### Navnet på mappen, sporet, filen og ID3-mærke vises ikke korrekt.

- ID3-versionen findes ikke i Version 1 (1.0/1.1) eller Version 2 (2.2/2.3).
- De data, der er gemt på USB-enheden, kan være beskadiget. Udfør overførslen igen.
- Følgende tegnkoder kan vises på systemet:
  - Store bogstaver (A til Z)
  - Tal (0 til 9)
  - Symboler (< > \* +, [ ] \ \_)
 Andre tegn vises som " \_ ".

### Der er ingen lyd under USB-afspilning.

- USB-enheden er ikke tilsluttet korrekt. Sluk for systemet og tilslut USB-enheden igen. Tænd derefter for systemet og kontrollér, om "USB" vises på displayet.

### Der forekommer støj, afbrydelser eller forvrænget lyd under USB-afspilning.



- Du anvender en USB-enhed, der ikke er understøttet. Kontrollér oplysningerne på webstedet om kompatible USB-enheder (side 11).

- Sluk for systemet og tilslut USB-enheden igen, og tænd derefter for systemet.
- Musikdataene indeholder støj eller lyden er forvrænget. Der kan være tilføjet støj under overførselsprocessen. Slet filen, og prøv at overføre igen.
- Den anvendte bithastighed til kodning af en lydfil var lav. Send en lydfil med højere bithastighed til USB-enheden.

### **"READING" vises i længere tid, eller det tager lang tid, før afspilningen starter.**

- Aflæsningsprocessen kan tage lang tid i de følgende tilfælde.
  - Der er mange mapper eller filer på USB-enheden (side 10).
  - Filstrukturen er ekstremt kompleks.
  - Hukommelseskapaaciteten er for stor.
  - Den interne hukommelse er ødelagt.

### **"NO FILE" vises på displayet.**

- Systemet er gået i softwareopdateringstilstand, og alle betjeningsfunktioner (undtagen ) er deaktiveret. Tryk på  på enheden for at annullere softwareopdateringen.

### **"OVER CURRENT" vises på displayet.**

- Der er registreret et problem med niveauet for elektrisk strøm fra  (USB)-porten. Sluk for systemet, og fjern USB-enheden fra porten. Kontrollér, at der ikke er problemer med USB-enheden. Kontakt din nærmeste Sony-forhandler, hvis dette mønster vises igen.

### **USB-enheden genkendes ikke.**

- Sluk for systemet og tilslut USB-enheden igen, og tænd derefter for systemet.
- Kontrollér oplysningerne på webstedet om kompatible USB-enheder (side 11).
- USB-enheden fungerer ikke korrekt. Se betjeningsvejledningen til USB-enheden om, hvordan du håndterer dette problem.

### **Der er ikke noget billede.**

- Kontrollér, at systemet er tilsluttet korrekt.
- Hvis HDMI-kablet er beskadiget, skal du udskifte det med et nyt.
- Sørg for at tilslutte enheden til HDMI-indgangsstikket på dit tv (side 17).
- Sørg for at tænde og betjene tv'et korrekt.
- Sørg for at vælge indgangen i henhold til forbindelsen på tv'et, så du kan se billederne fra systemet.
- (Undtagen for latinamerikanske, europæiske og russiske modeller) Sørg for at indstille farvesystemet korrekt, alt efter dit tv's farvesystem.

### **Der forekommer billedstøj.**

- Tør disken ren (side 73).
- Hvis videosignalet fra dit system skal gå gennem din videobåndoptager til dit tv, kan den kopibeskyttelse, der anvendes på nogle DVD VIDEO-programmer, påvirke billedkvaliteten.
- (Undtagen for latinamerikanske, europæiske og russiske modeller) Indstil farvesystemet til at matche dit tv (side 19, 28).

### **Billedformatet på tv-skærmen kan ikke ændres.**

- Billedformatet er fast på din DVD VIDEO og videofil.
- Afhængigt af tv'et kan du muligvis ikke ændre billedformatet.

### **Sproget for lydspor, undertekster eller kameravinkler kan ikke ændres.**

- Flersprogede spor, flersprogede undertekster eller flere vinkler er ikke optaget på den DVD VIDEO, der afspilles.
- DVD VIDEO'en tillader ikke, at indstillingen ændres.

### **Underteksterne kan ikke slukkes.**

- DVD VIDEO'en tillader ikke, at der slukkes for undertekster.

## **USB-overførsel**

---

### **Overførsel resulterer i en fejl.**

- Du anvender en USB-enhed, der ikke er understøttet. Kontrollér oplysningerne på webstedet om compatible USB-enheder (side 11).
- USB-enheden er ikke formateret korrekt. Se betjeningsvejledningen for at se, hvordan USB-enheden formateres korrekt.
- Sluk for systemet, og fjern USB-enheden. Hvis USB-enheden har en strømafbryder, skal du slukke for USB-enheden og tænde for den igen, når du har fjernet den fra systemet. Udfør derefter overførslen igen.
- Hvis overførings- og sletningshandlingerne gentages flere gange, bliver filstrukturen i USB-enheden fragmenteret. Se betjeningsvejledningen til USB-enheden om, hvordan du håndterer dette problem.

- USB-enheden blev frakoblet, eller strømmen blev slukket under overførslen. Slet den delvist overførte fil, og start overførslen igen. Hvis dette ikke løser problemet, kan USB-enheden være defekt. Se betjeningsvejledningen til USB-enheden om, hvordan du håndterer dette problem.

### **Lydfiler eller mapper på USB-enheden kan ikke slettes.**

- Kontrollér, om USB-enheden er skrivebeskyttet.
- USB-enheden blev frakoblet, eller strømmen blev slukket under sletningen. Slet den delvist slettede fil. Hvis dette ikke løser problemet, kan USB-enheden være defekt. Se betjeningsvejledningen til USB-enheden om, hvordan du håndterer dette problem.

## **Tuner\***

---

### **Der høres brummelyd eller støj, eller stationer kan ikke modtages.**

- Tilslut antennen korrekt.
- Skift antennens placering og retning, for at opnå god modtagelse.
- Sluk for elektrisk udstyr i nærheden.

\* Radiomodtagelse er muligvis ikke mulig, afhængigt af frekvensforholdene eller boligmiljøet i dit område.

## **BLUETOOTH-forbindelse**

---

### **Der kan ikke udføres parring.**

- Flyt BLUETOOTH-enheden tættere på systemet.

- Parring er muligvis ikke mulig, hvis der findes andre BLUETOOTH-enheder i nærheden af systemet. I så fald skal du slukke for de andre BLUETOOTH-enheder.
- Sørg for at indtaste den korrekte adgangskode, når du vælger systemets navn (dette system) på BLUETOOTH-enheden.

### **BLUETOOTH-enheden kan ikke registrere systemet eller "BT OFF" vises på displayet.**

- Indstil BLUETOOTH-signalet til "BT ON" (side 39).

### **Forbindelse er ikke mulig.**

- Den BLUETOOTH-enhed, som du forsøgte at oprette forbindelse til, understøtter ikke A2DP-profilen og kan ikke forbindes med systemet.
- Aktivér BLUETOOTH-funktionen på BLUETOOTH-enheden.
- Etabler en forbindelse fra BLUETOOTH-enheden.
- Oplysningerne for parringsregistrering er blevet slettet. Udfør parringen igen.

### **Lyden forsvinder eller varierer, eller forbindelsen afbrydes.**

- Systemet og BLUETOOTH-enheden er for langt fra hinanden.
- Hvis der er blokeringer mellem systemet og BLUETOOTH-enheden, skal du fjerne eller undgå dem.
- Hvis der er udstyr, der genererer elektromagnetisk stråling, såsom en trådløs LAN, en anden BLUETOOTH-enhed eller en mikrobølgeovn i nærheden, skal du flytte dem væk.

### **Lyden fra din BLUETOOTH-enhed kan ikke høres på dette system.**

- Skru op for lydstyrken på din BLUETOOTH-enhed, og juster derefter lydstyrken ved hjælp af  $\triangleleft$ +/–.

### **Der forekommer megen brummen, støj eller forvrænget lyd.**

- Hvis der er blokeringer mellem systemet og BLUETOOTH-enheden, skal du fjerne eller undgå dem.
- Hvis der er udstyr, der genererer elektromagnetisk stråling, såsom en trådløs LAN, en anden BLUETOOTH-enhed eller en mikrobølgeovn i nærheden, skal du flytte dem væk.
- Skru ned for lydstyrken på den tilsluttede BLUETOOTH-enhed.

### **Apps-styring**

#### **Stemmestyring virker ikke korrekt.**

- Tal tættere på din smartphone/ iPhone mikrofon.
- Tal tydeligere og langsommere.
- Reducer den omgivende støj.

#### **Kontrol til HDMI ("BRAVIA" Synk)**

#### **Systemet tænder ikke, selv når der er tændt for tv'et.**

- Hold SHIFT nede og tryk på SETUP, og indstil [HDMI INDSTILLING] – [KONTROL TIL HDMI] til [TIL] (side 30). Tv'et skal understøtte funktionen Kontrol til HDMI (side 43). For yderligere oplysninger henvises til den betjeningsvejledning, der fulgte med tv'et.

- Kontrollér tv'ets højttalerindstillinger. Systemets strøm synkroniseres med tv'ets højttalerindstillinger. For yderligere oplysninger henvises til den betjeningsvejledning, der fulgte med tv'et.
- Hvis lyden blev udsendt fra tv'ets højttalere sidste gang, tændes systemet ikke, heller ikke selvom der tændes for tv'et.

### Systemet slukkes, når der slukkes for tv'et.

- [STANDBY LÆNKET TIL TV] i [HDMI INDSTILLING] indstilles til [TIL] (side 30), systemet slukkes automatisk, når du slukker for tv'et uanset indgangen.

### Systemet slukkes ikke, også selvom der er slukkes for tv'et.

- Hvis du vil slukke systemet automatisk, uanset indgangen, når du slukker tv'et, så indstil [STANDBY LÆNKET TIL TV] til [TIL] (side 30). Tv'et skal understøtte funktionen Kontrol til HDMI (side 43). For yderligere oplysninger henvises til den betjeningsvejledning, der fulgte med tv'et.

### Der er intet billede eller ingen lyd, når den sluttes til HDMI OUT (TV) ARC-stikket.

- Skift indstillingen i [HDMI INDSTILLING] – [HDMI-OPLØSNING]. Det kan løse problemet.
- Udstyret, der er tilsluttet HDMI OUT (TV) ARC-stikket, stemmer ikke overens med lydsignalets formatet. Hvis det er tilfældet, skal du indstille [HDMI INDSTILLING] – [LYD(HDMI)] til [PCM] (side 30).

- Prøv følgende:
  - Sluk og tænd for systemet igen.
  - Sluk og tænd for det tilsluttede udstyr igen.
  - Tag HDMI-kablet ud og sæt det i igen.

### Der høres ingen tv-lyd fra systemet. "CODE 01" og "SGNL ERR" vises på displayet.

- Dette system understøtter kun 2-kanals lineære PCM-formater. Kontroller lydudgangsindstillingen på tv'et, og skift det til PCM-udgangstilstand, hvis der er valgt automatisk tilstand. For yderligere oplysninger henvises til den betjeningsvejledning, der fulgte med tv'et.
- Kontrollér, at indstillingen for tv'ets højttalerudgang er indstillet til brug af eksterne højttalere.

### Der udsendes ingen tv-lyd fra systemet.

- Kontrollér typen og tilslutningen af det HDMI-kabel eller lyd-kabel, der er tilsluttet systemet og tv'et (side 17).
- Hvis dit tv er kompatibelt med Lydreturkanal, skal du sørge for, at systemet er tilsluttet et ARC-kompatibelt HDMI IN-stik på tv'et (side 17). Hvis der stadig ikke udsendes lyd, eller hvis lyden afbrydes, skal du tilslutte et lyd-kabel (medfølger ikke), holde SHIFT nede og trykke på SETUP, og derefter indstille [HDMI INDSTILLING] – [AUDIO RETURN CHANNEL] til [FRA] (side 30).



- Hvis dit tv ikke er kompatibelt med Lydreturkanal, vil TV-lyden ikke blive udsendt fra systemet, også selvom systemet er tilsluttet tv'ets HDMI IN-stik. Tilslut et lyd kabel (medfølger ikke) for at udsende tv-lyd fra systemet (side 17).
- Skift systemets funktion til "TV" (side 17).
- Skru op for lydstyrken på systemet.
- Afhængigt af den rækkefølge, som du brugere til først at tænde for tv'et eller systemet, kan systemet være lydløst og "X" (lyd slået fra) lyser på enhedens display. Hvis dette sker, skal du tænde for tv'et først og derefter for systemet.
- Indstil tv'ets højtalerindstilling (BRAVIA) til lydsystem. For yderligere oplysninger henvises til den betjeningsvejledning, der fulgte med tv'et.

### Lyden udsendes fra både systemet og tv'et.

- Sluk for lyden af systemet eller tv'et.
- Skift højtalerudgang på tv'et til tv-højtaler eller lydsystem.

### Funktionen Kontrol til HDMI fungerer ikke korrekt.

- Kontrollér forbindelsen til systemet (side 17).
- Aktivér funktionen Kontrol til HDMI på tv'et. For yderligere oplysninger henvises til den betjeningsvejledning, der fulgte med tv'et.
- Vent et stykke tid, og prøv igen. Hvis du tager systemets stik ud af kontakten, tager det et stykke tid, før der kan foretages handlinger. Vent i 15 sekunder eller længere, og prøv igen.

- Sørg for, at tv'et, der er tilsluttet systemet, understøtter funktionen Kontrol til HDMI.
- Typen og antallet af enheder, der kan styres af funktionen Kontrol til HDMI, er begrænset af HDMI CEC-standardens som følger:
  - Optagelsesenheder (Blu-ray Disc optager, DVD-optager osv.): op til 3 enheder
  - Afspilningsenheder (Blu-ray Disc afspiller, DVD-afspiller osv.): op til 3 enheder (dette system bruger en af dem)
  - Tunerrelaterede enheder: op til 4 enheder
  - Lydsystem (modtager/hovedtelefon): op til 1 enhed (bruges af dette system)

### Gestus-styring

#### Gestus-styring kan ikke aktiveres.

- Tryk på GESTURE ON/OFF gentagne gange, indtil GESTURE CONTROL lyser.
- Kontrollér, at funktionen Child Lock ikke er aktiveret (side 61).

#### Gestus-styring fungerer ikke korrekt.

- Flyt din hånd tættere på GESTURE CONTROL-sensoren, når du udfører swipe-bevægelsen.
- Udfør swipe-bevægelsen langsommere.
- Vælg den korrekte tilstand (PLAYBACK, DJ, SAMPLER eller KARAOKE), inden du begynder at bruge Gestus-styring (side 45).
- Installér et støjfilter (medfølger ikke) til netledningen.
- Sluk for omgivende elektriske udstyr.

### **"PARTY LOCK" vises ved tryk på en hvilken som helst betjeningsfunktion på enheden.**

- Sluk for Party Lock-funktionen (side 48).

### **Afspilning på flere systemer**

---

#### **Funktionen Ledningsført Party Chain kan ikke aktiveres.**

- Kontrollér forbindelserne (side 50).
- Sørg for, at lyd kablerne er tilsluttet korrekt.

#### **"PARTY CHAIN" blinker på displayet.**

- Du kan ikke vælge AUDIO IN-funktionen, hvis du tilslutter det sidste system til det første system (side 50) under funktionen Ledningsført Party Chain. Vælg anden funktion (side 51).
- Tryk på PARTY CHAIN på enheden.
- Sluk for systemet, og tænd det igen.

#### **Funktionen Ledningsført Party Chain fungerer ikke korrekt.**

- Sluk for systemet. Tænd derefter igen for at aktivere funktionen Ledningsført Party Chain.

#### **BLUETOOTH-enheden kan ikke sluttes til systemet under Trådløs Party Chain-funktionen.**

- Når alle systemerne er tilsluttet, skal du udføre parrings- og forbindelsesoperationerne mellem BLUETOOTH-enheden og festværten.

#### **BLUETOOTH-enheden kan ikke sluttes til systemet under funktionen Speaker Add.**

- Når du har tilsluttet to identiske modelsystemer, skal du udføre parrings- og forbindelsesoperationerne mellem BLUETOOTH-enheden og værtssystemet.

### **Karaoke**

---

#### **Der er ingen mikrofonlyd.**

- Juster mikrofonens lydstyrke.
- Sørg for, at mikrofonen er tilsluttet MIC1- eller MIC2/GUITAR-stikket på enheden korrekt.
- Sørg for, at mikrofonen er tændt.

#### **Der er akustisk feedback.**

- Skru ned for lydstyrken.
- Flyt mikrofonen og guitaren væk fra systemet eller skift mikrofonens retning.

#### **Lyden mister stereoeffekten under afspilning.**

- Sluk for Vocal Fader (side 56).
- Sørg for, at systemet er tilsluttet korrekt.

### **Nulstil systemet**

Hvis systemet stadig ikke fungerer korrekt, skal du nulstille systemet til fabriksindstillingerne. Brug betjeningsfunktionerne på enheden til at udføre denne operation.

- 1** Tag netledningen ud af stikkontakten og sæt den i igen.
- 2** Tryk på  for at tænde for systemet.

### 3 Tryk og hold på GUITAR og MEGA BASS nede i ca. 3 sekunder.

"RESET" vises på displayet.

Når nulstillingen er fuldført, genstarter systemet automatisk.

Tryk på  for at tænde for systemet.

Alle BLUETOOTH-parringsoplysninger og brugerkonfigurerede indstillinger, såsom forudindstillede radiostationer, nulstilles til fabriksindstillingerne (undtagen visse indstillinger i opsætningsmenuen).

Hvis du vil nulstille alle indstillinger i opsætningsmenuen, skal du se

"Genindstiller indstillingerne i

opsætningsmenuen til standardindstillingerne" (side 71).

## Genindstiller indstillingerne i opsætningsmenuen til standardindstillingerne

Du kan genindstille indstillingerne i opsætningsmenuen (undtagen [BØRNESIKRING] indstillingerne) til standardindstillingerne.

### 1 Hold SHIFT nede og tryk på SETUP.

Opsætningsmenuen vises på tv-skærmen.

### 2 Tryk på / gentagne gange for at vælge [SYSTEMINDSTILLING], og tryk derefter på .

### 3 Tryk på / gentagne gange for at vælge [NULSTIL], og tryk derefter på .

### 4 Tryk på / gentagne gange for at vælge [JA], og tryk derefter på .

Det tager et par sekunder at fuldføre. Tryk ikke på , mens du nulstiller systemet.

## Selvdiagnosefunktion

Når selvdiagnosefunktionen er aktiveret, vises der et servicenummer på tv-skærmen eller i displayet. Servicenummeret består af et bogstav og tal (f.eks. C 13 50). Se nedenstående tabel for årsag og korrigerende handling.

Første 3 tegn i servicenummeret	Årsag og korrigerende handling
---------------------------------	--------------------------------

C 13	Denne disk er snavset. <ul style="list-style-type: none"><li>• Rengør disken med en blød klud (side 73).</li></ul>
------	--

C 31	Disken er ikke sat korrekt i. <ul style="list-style-type: none"><li>• Sluk for systemet, og tænd det igen. Sæt derefter disken korrekt i igen.</li></ul>
------	--

E XX (XX er et nummer)	For at forhindre en fejlfunktion har systemet udført en selvdiagnosefunktion. <ul style="list-style-type: none"><li>• Kontakt din nærmeste Sony-forhandler eller et autoriseret Sony-servicecenter, og oplys servicenummeret, der indeholdende 5 tegn. Eksempel: E 61 10</li></ul>
------------------------	--

## Meddelelser

En af følgende meddelelser kan blive vist eller blinke på displayet under drift.

### CANNOT PLAY

- Der er sat en disk i, der ikke kan afspilles.
- Der er sat en DVD VIDEO i med en regionkode, der ikke understøttes.

**CODE 01/SGNL ERR**

Et ikke-understøttet lydsignal er input fra det tilsluttede tv's HDMI IN (ARC)-stik (side 68).

**DATA ERROR**

- Filen er oprettet i ikke understøttet format.
- Filudvidelserne stemmer ikke overens med filformatet.

**DEVICE ERROR**

USB-enheden blev ikke genkendt, eller der er tilsluttet en ukendt enhed.

**DEVICE FULL**

Hukommelsen på USB-enheden er fuld.

**ERASE ERROR**

Lydfiler eller mapper på USB-enheden blev ikke slettet.

**FATAL ERROR**

USB-enheden blev fjernet under overførsel eller sletning, og kan være blevet beskadiget.

**FOLDER FULL**

Du kan ikke overføre til USB-enheden, fordi antallet af mapper har nået maksimum.

**NoDEVICE**

Der er ikke tilsluttet en USB-enhed eller der er tilsluttet en ikke-understøttet enhed.

**NO DISC**

Der er ingen disk i enheden.

**NO MUSIC**

Der findes ingen understøttede lydfiler i afspilningskilden.

**NO SUPPORT**

Der er tilsluttet en ikke-understøttet USB-enhed eller USB-enheden er tilsluttet via et USB-hub.

**NO VIDEO**

Der findes ingen understøttede videofiler i afspilningskilden.

**NOT USE**

Du prøvede på at udføre en bestemt handling under forhold, hvor denne handling er forbudt.

**OVER CURRENT**

Der blev registreret en overstrøm fra ⚡ (USB)-porten.

**PROTECT**

USB-enheden er skrivebeskyttet.

**PUSH STOP**

Du forsøgte at udføre en handling, der kun kan udføres, når afspilningen er stoppet.

**READING**

Systemet læser oplysninger om disken eller USB-enheden. Nogle handlinger er ikke tilgængelige.

**REC ERROR**

Overførselen startede ikke, stoppede halvvejs eller kunne ikke udføres.

**TRACK FULL**

Du kan ikke overføre til USB-enheden, fordi antallet af filer har nået maksimum.



---

## Forholdsregler

**Flytning af enheden**

For ikke at beskadige diskmekanismen skal du udføre følgende procedure, inden du flytter enheden.

Brug betjeningsfunktionerne på enheden til at udføre denne operation.

- 1 Tryk på  for at tænde for systemet.
- 2 Tryk på FUNCTION gentagne gange for at vælge "DVD/CD".
- 3 Fjern disken.  
Tryk på  for at åbne og lukke diskskuffen.  
Vent til "NO DISC" vises på displayet.
- 4 Tryk på  for at slukke for systemet.
- 5 Tag netledningen ud af stikkontakten.

### Oplysninger om diske

- Før afspilning skal du tørre disken af med en rensklud fra midten og udad til kanten.
- Rengør ikke diske med opløsningsmidler, såsom benzen, acetone, almindelige rengøringsmidler eller antistatisk spray, der er beregnet til vinyl-LP'er.
- Udsæt ikke diske for direkte sollys eller varmekilder, såsom varmluftkanaler, eller lad dem ligge i en bil, der er parkeret i direkte sollys.

### Om sikkerheden

- Tag netledningen helt ud af stikkontakten på væggen, hvis enheden ikke skal anvendes i en længere periode. Når ledningen til systemet tages ud af stikkontakten, skal du tage fat om selve stikket. Du må ikke trække i selve ledningen.
- Hvis der tabes en genstand eller spildes væske i systemet, skal strømmen afbrydes, og systemet skal kontrolleres af en servicetekniker, før det tages i brug igen.
- Netledningen må kun udskiftes af faguddannet servicepersonale.

### Om betjening af systemet

- Sprøjt ikke vand på enheden med vilje. Støv- og vandtæthed er forbedret takket være enhedens flade topstruktur, men dette er ikke garanteret for alle situationer. Hvis du ved et uheld taber væske på enheden, skal du straks tørre den af.
- For at opretholde støv- og vandtætheden skal du støve for at alle overfladerne på jackstikkene/porten/terminalen er forsvarligt lukkede og tætte.

### Om placering

- Systemet må ikke anbringes på et skrånende sted eller på steder, hvor det er meget varmt, koldt, støvet, beskidt, fugtigt, eller hvor der er manglende ventilation eller forekommer vibrationer, direkte sollys eller meget kraftigt lys.
- Vær forsigtig ved placering af systemet på overflader, der er specialbehandlet (med voks, olie, lak etc.), da der kan opstå pletter eller misfarvning af overfladen.
- Hvis systemet bringes direkte fra en kold til en varm placering, eller placeres i et meget fugtigt rum, kan fugt kondensere på linsen inde i enheden og forårsage funktionsfejl. I sådanne situationer skal du fjerne disken og lade systemet være tændt i ca. en time, indtil fugtigheden fordampes.

### Om varmedannelse

- Det er normalt, at enheden bliver varm under drift, og dette er ikke grund til alarm.
- Hvis enheden er blevet brugt i lang tid ved høj lydstyrke skal man ikke røre ved kabinettet, da det kan blive varmt.
- Ventilationsåbningerne må ikke blokeres.

## På højtalersystemet

Det indbyggede højtalersystem er ikke magnetisk afskærmet, og billedet på nærtstående tv-apparater kan blive magnetisk forvrænget. I sådanne situationer skal du slukke for tv'et, vente 15 til 30 minutter og tænde det igen. Hvis der ikke er nogen forbedring, skal du flytte systemet længere væk fra tv'et.

### VIGTIG MEDDELELSE

**Advarsel:** Hvis du efterlader et stillbillede eller et on-screen-skærmen på tv'et i længere tid via dette system, risikerer du permanente skader på tv-skærmen. Projektions-tv'er er specielt sårbare over for dette problem.

## Rengøring af kabinettet

Rengør systemet med en blød klud, der er fugtet let med et mildt rengøringsmiddel. Anvend ikke skuresvampe, skurepulver eller opløsningsmidler, såsom fortynder, sprit eller rensbenzin.

## Om BLUETOOTH-kommunikation

- BLUETOOTH-enheder skal anvendes inden for ca. 10 meter (ublokeret afstand) af hinanden. Det effektive kommunikationsområde kan være mindre under følgende forhold:
  - Når en person, et metalobjekt, en væg eller anden hindring er placeret mellem enhederne med en BLUETOOTH-forbindelse.
  - På steder, hvor der er installeret et trådløst LAN.
  - Omkring mikrobølgeovne, der er i brug.
  - På steder, hvor der dannes andre elektromagnetiske bølger.

- BLUETOOTH-enheder og trådløst LAN-udstyr (IEEE 802.11b/g/n) bruger det samme frekvensbånd (2,4 GHz). Hvis BLUETOOTH-enheden bruges i nærheden af en enhed med trådløs LAN-kapacitet, kan der forekomme elektromagnetisk interferens. Det kan resultere i lavere dataoverførsels hastigheder, støj eller manglende evne til at forbinde. Hvis dette sker, skal du prøve følgende løsningsforslag:
  - Brug dette system mindst 10 meter væk fra det trådløse LAN-udstyr.
  - Sluk for strømmen til det trådløse LAN-udstyr, hvis du bruger din BLUETOOTH-enhed inden for 10 meter.
  - Brug dette system og BLUETOOTH-enheden så tæt på hinanden som muligt.
- De radiobølger, der dannes af dette system, kan påvirke driften af nogle medicinske anordninger. Eftersom denne interferens kan medføre funktionsfejl, skal du altid slukke for strømmen til dette system og BLUETOOTH-enheden på følgende steder:
  - På hospitaler, på tog, i fly, ved tankstationer og på ethvert sted, hvor der kan være brandbare gasser til stede.
  - I nærheden af automatiske døre eller brandalarmer.
- Dette system understøtter sikkerhedsfunktioner, der overholder BLUETOOTH-specifikationerne, for at sikre sikre forbindelser under kommunikation ved brug af BLUETOOTH-teknologien. Denne sikkerhed kan dog være utilstrækkelig afhængigt af indstillingsindholdet og andre faktorer, så vær altid forsigtig, når du udfører kommunikation ved brug af BLUETOOTH-teknologien.
- Sony kan ikke på nogen måde holdes ansvarlig for skader eller andet tab som følge af informationslækage under kommunikation ved brug af BLUETOOTH-teknologien.

- Der garanteres ikke nødvendigvis BLUETOOTH-kommunikation med alle BLUETOOTH-enheder, der har samme profil som dette system.
- De BLUETOOTH-enheder, der forbindes til dette system, skal overholde den BLUETOOTH-specifikation, der er foreskrevet af Bluetooth SIG, Inc., og skal være certificeret for overholdelse. Selv hvis en enhed overholder BLUETOOTH-specifikationen, kan der dog være tilfælde, hvor BLUETOOTH-enhedens egenskaber eller specifikationer gør det umuligt at oprette forbindelse, eller det kan medføre andre kontrolmetoder, display eller betjening.
- Der kan forekomme støj eller lyden kan afbrydes afhængigt af den BLUETOOTH-enhed, der er forbundet med dette system, kommunikationsmiljøet eller de omgivende forhold.

## Specifikationer

### Afsnit om højttaler

#### MHC-V82D

Højttalersystem:

5-vejs, Dobbelt Basrefleks

Højttalerenhed:

Diskant, V/H forside: 50 mm, kegletype

Diskant, V/H bagside: 50 mm, kegletype

Mellemområde, V/H (øvre):

100 mm, kegletype

Mellemområde, V/H (nedre):

120 mm, kegletype

Bas: 300 mm, kegletype

#### MHC-V72D

Højttalersystem:

4-vejs, Dobbelt Basrefleks

Højttalerenhed:

Diskant, V/H forside: 50 mm, kegletype

Diskant, V/H bagside: 50 mm, kegletype

Mellemområde, V/H: 120 mm, kegletype

Bas: 300 mm, kegletype

### Indgange

AUDIO/PARTY CHAIN IN (TV) L/R:

Spænding 2 V, impedans 24 kohm

TV (ARC):

Understøttet lydsignal:

2-kanals lineær PCM

MIC1:

Følsomhed 1 mV, impedans

10 kohm

MIC2/GUITAR:

Følsomhed 1 mV, impedans

10 kohm (Når guitarfunktionen er slukket.)

Følsomhed 200 mV, impedans

250 kohm (Når guitarfunktionen er tændt.)

### Udgange

AUDIO/PARTY CHAIN OUT L/R:

Spænding 2 V, impedans 1 kohm

HDMI OUT (TV) ARC:

Understøttet lydsignal: 2-kanals

lineær PCM (op til 48 kHz), Dolby Digital

### Afsnit om HDMI

Stik:

Type A (19 ben)

### Afsnit om diskafspiller

System:

CD og digitalt lyd- og

videosystem

Egenskaber for laser-diode  
Emissionsvarighed: Kontinuerlig  
Laserudgang\*: Mindre end  
44,6  $\mu$ W  
\* Dette udgang er værdimålingen  
i en afstand på 200 mm fra  
objektivlinsens overflade på den  
optiske pick-upblok med 7 mm  
blænde.  
Frekvensområde:  
20 Hz – 20 kHz  
Video-farvesystemets format:  
Latinamerikanske modeller:  
NTSC  
Andre modeller:  
NTSC og PAL

### Afsnit om USB

Understøttet USB-enhed:  
Masselagringsklasse (MSC)  
Maksimal strøm:  
1 A  
ψ (USB)-port:  
Type A

### Afsnit om FM-tuner

FM stereo, FM superheterodyn tuner  
Antenne:  
FM-ledningsantenne  
Tuningsområde:  
87,5 MHz – 108,0 MHz (i trin af  
50 kHz)

### Afsnit om BLUETOOTH

Kommunikationssystem:  
BLUETOOTH standardversion 4.2  
Udgang:  
BLUETOOTH standard  
strømklasse 2  
Maksimal udgangseffekt:  
<9,5 dBm  
Maksimalt antal enheder, der kan  
registreres:  
8 enheder  
Maksimalt antal samtidige forbindelser  
(Multipoint):  
3 enheder

Maksimalt kommunikationsområde:  
Synslinje ca. 10 m<sup>1)</sup>  
Frekvensbånd:  
2,4 GHz bånd (2,4000 GHz –  
2,4835 GHz)  
Modulationsmetode:  
FHSS (Freq Hopping Spread  
Spectrum)  
Kompatible BLUETOOTH-profiler<sup>2)</sup>:  
A2DP (avanceret  
lydfordelingsprofil)  
AVRCP (profil for audio/  
video-fjernbetjening)  
SPP (profil for seriel port)  
Understøttede codecs:  
SBC (Subband Codec)  
AAC (Advanced Audio Coding)  
LDAC

- <sup>1)</sup> Det faktiske interval varierer afhængigt af faktorer, såsom blokeringer mellem enheder, magnetfelter omkring en mikrobølgeovn, statisk elektricitet, modtagelsesfølsomhed, antennens ydeevne, operativsystem, softwareapplikation mv.  
<sup>2)</sup> BLUETOOTH-standardprofiler angiver formålet med BLUETOOTH-kommunikation mellem enheder.

### Afsnit om NFC

Frekvensbånd:  
13,56 MHz

### Understøttede lydformater

Understøttet bithastighed og  
samplingfrekvens:  
MP3:  
32/44,1/48 kHz, 32 kbps –  
320 kbps (VBR)  
AAC:  
44,1 kHz, 48 kbps – 320 kbps  
(CBR/VBR)  
WMA:  
44,1 kHz, 48 kbps – 192 kbps  
(CBR/VBR)  
WAV:  
44,1/48 kHz (16 bit)



## Understøttede videoformater

Xvid:

Video codec: Xvid video  
Bithastighed: 4,854 Mbps (maks.)  
Opløsning/billedhastighed:  
720 × 480, 30 fps  
720 × 576, 25 fps (undtagen for latinamerikanske modeller)  
Audio codec: MP3

MPEG4:

Filformat: MP4-filformat  
Video codec: MPEG4 Simple  
Profile (AVC er ikke kompatibel.)  
Bithastighed: 4 Mbps  
Opløsning/billedhastighed:  
720 × 480, 30 fps  
720 × 576, 25 fps (undtagen for latinamerikanske modeller)  
Audio codec: AAC-LC (HE-AAC er ikke kompatibel.)  
DRM: Ikke kompatibel

## Generelt

Strømkrav:

120 V – 240 V vekselspænding,  
50/60 Hz

Strømforbrug:

MHC-V82D: 190 W  
MHC-V72D: 120 W

Strømforbrug (i strømsparefunktion):

0,5 W (Når "BT STBY" er indstillet til "OFF" og [KONTROL TIL HDMI] er indstillet til [FRA].)  
2 W\* (Når "BT STBY" er indstillet til "ON" og [KONTROL TIL HDMI] er indstillet til [TIL].)

Mål (B/H/D) (ca.):

MHC-V82D:  
370 mm × 1.060 mm × 427 mm  
MHC-V72D:  
370 mm × 930 mm × 427 mm

Vægt (ca.):

MHC-V82D: 26,0 kg  
MHC-V72D: 21,6 kg

Driftstemperatur:

5 °C til 35 °C

\* Systemets strømforbrug vil være mindre end 0,5 W, når der ikke er nogen HDMI-forbindelse, og hvis "BT STBY" er indstillet til "OFF".

Design og specifikationer kan ændres uden forudgående varsel.

## Liste over områdekode for forældrekontrol

Kode	Område	Kode	Område
2044	Argentina	2304	Korea
2047	Australien	2363	Malaysia
2046	Østrig	2362	Mexico
2057	Belgien	2376	Nederlandene
2070	Brasilien	2390	New Zealand
2079	Canada	2379	Norge
2090	Chile	2427	Pakistan
2092	Kina	2424	Filippinerne
2115	Danmark	2436	Portugal
2165	Finland	2489	Rusland
2174	Frankrig	2501	Singapore
2109	Tyskland	2149	Spanien
2248	Indien	2499	Sverige
2238	Indonesien	2086	Schweiz
2254	Italien	2528	Thailand
2276	Japan	2184	Storbritannien

---

# Liste over sprogkode

Sprogenes stavemåder overholder ISO 639:1988 (E/F) standarden.

---

<b>Kode</b>	<b>Sprog</b>	<b>Kode</b>	<b>Sprog</b>	<b>Kode</b>	<b>Sprog</b>	<b>Kode</b>	<b>Sprog</b>
1027	Afar	1186	Scots Gaelic	1350	Malayalam	1513	Siswati
1028	Abkhazian	1194	Galician	1352	Mongolian	1514	Sesotho
1032	Afrikaans	1196	Guarani	1353	Moldavian	1515	Sundanese
1039	Amharic	1203	Gujarati	1356	Marathi	1516	Swedish
1044	Arabic	1209	Hausa	1357	Malay	1517	Swahili
1045	Assamese	1217	Hindi	1358	Maltese	1521	Tamil
1051	Aymara	1226	Croatian	1363	Burmese	1525	Telugu
1052	Azerbajjani	1229	Hungarian	1365	Nauru	1527	Tajik
1053	Bashkir	1233	Armenian	1369	Nepali	1528	Thai
1057	Byelorussian	1235	Interlingua	1376	Dutch	1529	Tigrinya
1059	Bulgarian	1239	Interlingue	1379	Norwegian	1531	Turkmen
1060	Bihari	1245	Inupiak	1393	Occitan	1532	Tagalog
1061	Bislama	1248	Indonesian	1403	(Afan) Oromo	1534	Setswana
1066	Bengali; Bangla	1253	Icelandic	1408	Oriya	1535	Tonga
1067	Tibetan	1254	Italian	1417	Punjabi	1538	Turkish
1070	Breton	1257	Hebrew	1428	Polish	1539	Tsonga
1079	Catalan	1261	Japanese	1435	Pashto; Pushto	1540	Tatar
1093	Corsican	1269	Yiddish	1436	Portuguese	1543	Twi
1097	Czech	1283	Javanese	1463	Quechua	1557	Ukrainian
1103	Welsh	1287	Georgian	1481	Rhaeto-Romance	1564	Urdu
1105	Danish	1297	Kazakh	1482	Kirundi	1572	Uzbek
1109	German	1298	Greenlandic	1483	Romanian	1581	Vietnamese
1130	Bhutani	1299	Cambodian	1489	Russian	1587	Volapük
1142	Greek	1300	Kannada	1491	Kinyarwanda	1613	Wolof
1144	English	1301	Korean	1495	Sanskrit	1632	Xhosa
1145	Esperanto	1305	Kashmiri	1498	Sindhi	1665	Yoruba
1149	Spanish	1307	Kurdish	1501	Sangho	1684	Chinese
1150	Estonian	1311	Kirghiz	1502	Serbo-Croatian	1697	Zulu
1151	Basque	1313	Latin	1503	Singhalese	1703	Ikke specificeret
1157	Persian	1326	Lingala	1505	Slovak		
1165	Finnish	1327	Laothian	1506	Slovenian		
1166	Fiji	1332	Lithuanian	1507	Samoan		
1171	Faroese	1334	Latvian; Lettish	1508	Shona		
1174	French	1345	Malagasy	1509	Somali		
1181	Frisian	1347	Maori	1511	Albanian		
1183	Irish	1349	Macedonian	1512	Serbian		

---



## VAROVÁNÍ

Aby se snížilo riziko požáru, nezakrývejte ventilační otvor zařízení novinami, ubrusy, záclonami apod. Nevystavujte zařízení zdrojům otevřeného plamene (například zapáleným svíčkám).

Aby se snížilo riziko požáru a nebezpečí úrazu elektrickým proudem, nevystavujte toto zařízení kapající či stříkající vodě a neumísťujte na zařízení předměty naplněné kapalinou, jako jsou vázy.

Jelikož se hlavní zástrčka používá k odpojení jednotky od sítě, zapojte jednotku do snadno přístupné zásuvky střídavého proudu. Pokud byste si u jednotky všimli neodpovídajícího fungování, okamžitě vytáhněte hlavní zástrčku ze zásuvky střídavého proudu.

Neinstalujte zařízení v omezeném prostoru, jako je knihovna nebo vestavěná skříň.

Jednotka není odpojená od sítě, dokud je zapojená do zásuvky střídavého proudu, i když jednotka sama byla vypnuta.

Používejte pouze v místnosti.

### **Následující informace se vztahují pouze na přístroje prodávané v zemích/regionech podléhajících směrnicí EMC.**

Tento přístroj byl testován a shledán vhodným podle limitů stanoveným směrnicí EMC při použití přípojovacího kabelu kratšího než 3 metry.

### **POZOR**

Pokud baterii nahradíte nesprávným typem, hrozí nebezpečí výbuchu.

Nevystavujte baterie nebo zařízení s vloženými bateriemi nadměrnému teplu, například přímému slunci a ohni.

### **POZOR**

Použití optických nástrojů s tímto výrobkem zvýší riziko poškození zraku.

### **Pro zákazníky v Evropě**



Tento přístroj je podle IEC 60825-1:2007 a IEC 60825-1:2014 klasifikován jako CLASS 1 LASER. Toto značení je umístěno na zadním vnějším povrchu.

### **Likvidace nepotřebných baterií a elektrického nebo elektronického zařízení (platí v Evropské unii a dalších státech uplatňujících oddělený systém sběru)**



Tento symbol umístěný na výrobku, baterii nebo obalu upozorňuje, že s výrobkem a baterií by se nemělo nakládat jako s běžným domácím

odpadem. Symbol, který se nachází na určitých typech baterií, může být kombinován s chemickou značkou. Chemická značka pro olovo (Pb) je přidána, pokud baterie obsahuje více než 0,004 % olova. Správným nakládáním s těmito nepotřebnými výrobky a bateriemi pomůžete zabránit možným negativním dopadům na životní prostředí a lidské zdraví, k nimž by mohlo docházet v případech nevhodného zacházení. Recyklace materiálů pomůže ochránit přírodní zdroje. V případě, že výrobek z důvodů bezpečnosti, funkce nebo uchování dat vyžaduje trvalé spojení s vloženou baterií, je třeba, aby takovouto baterii vyměnil pouze kvalifikovaný personál. K tomu, aby s baterií bylo správně naloženo, předejte výrobky, kterým končí životnost, na příslušné místo

určené ke sběru elektrických a elektronických zařízení za účelem jejich recyklace. V případě, že jde o ostatní baterie, nahlédněte do části návodu, která popisuje bezpečné vyjmutí baterie z výrobku. Nepotřebnou baterii odevzdejte k recyklaci na příslušné sběrné místo. Pro podrobnější informace o recyklaci tohoto výrobku či baterie kontaktujte místní obecní úřad, podnik pro likvidaci domovních odpadů nebo prodejnu, ve které jste výrobek nebo baterii zakoupili.

### **Poznámka pro zákazníky: následující informace se vztahují pouze na přístroje prodávané v zemích podléhajících směrnicím EU**

Tento výrobek byl vyroben buď přímo nebo v zastoupení společností Sony Corporation.

Dovozce do EU: Sony Europe Limited. Žádosti týkající se dovozu do EU nebo technických požadavků na výrobky danými směrnicemi Evropské unie je třeba adresovat na zplnomocněného zástupce, kterým je Sony Belgium, bijkantoor van Sony Europe Limited, Da Vincilaan 7-D1, 1935 Zaventem, Belgie.

Sony Corporation tímto prohlašuje, že toto zařízení je v souladu se směrnicí 2014/53/EU.

Úplné znění EU prohlášení o shodě je k dispozici na této internetové adrese: <http://www.compliance.sony.de/>



Platnost označení CE se omezuje pouze na tyto země, kde je vyžadována ze zákona, hlavně v zemích EHP (evropského hospodářského prostoru) a ve Švýcarsku.

Toto rádiové zařízení je zamýšleno používat se schválenou verzí softwaru, která je uvedena v EU prohlášení o shodě. Software nahraný v tomto rádiovém zařízení je ověřeně ve shodě se základními požadavky směrnice 2014/53/EU.

Verzi softwaru můžete zkontrolovat stisknutím tlačítka OPTIONS a poté volbou „SYSTEM“ – „VERSION“ pomocí tlačítek  $\blacktriangleleft/\blacktriangleright$  a  $\boxed{+}$ .

Domácí audio systém je určen k použití pro následující účely:

- Přehrávání hudebních/video zdrojů na discích nebo zařízení USB
- Přenos hudby ze zařízení USB
- Poslech rádiových stanic
- Poslouchání televize
- Streamování hudby ze zařízení BLUETOOTH
- Využití při společenských setkání s funkcemi Party Chain s kabelem a bezdrátovým Party Chain

### **Poznámka o licencích a ochranných známkách**

- **DVD** je ochranná známka DVD Format/Logo Licensing Corporation.
- Loga „DVD+RW“, „DVD-RW“, „DVD+R“, „DVD-R“, „DVD VIDEO“ a „CD“ jsou ochranné známky.
- WALKMAN® a logo WALKMAN® jsou registrované ochranné známky společnosti Sony Corporation.
- Technologie audio kódování MPEG Layer-3 a patenty licencované společnostmi Fraunhofer IIS a Thomson.
- Windows Media je buď zapsaná ochranná známka, nebo ochranná známka Microsoft Corporation ve Spojených státech, popř. dalších zemích.

- Tento výrobek je chráněn podle práv na ochranu duševního vlastnictví společnosti Microsoft Corporation. Použití nebo distribuce takové technologie mimo tento produkt je zakázáno bez licence společnosti Microsoft nebo oprávněné pobočky Microsoft.
  - Tento systém obsahuje Dolby\* Digital.
    - \* Vyrobeno na základě licence poskytnuté společností Dolby Laboratories. Dolby, Dolby Audio a symbol dvojitého D jsou ochranné známky společnosti Dolby Laboratories.
  - Tento systém obsahuje technologii HDMI™ (High-Definition Multimedia Interface). Pojmy HDMI a HDMI High-Definition Multimedia Interface a rovněž logo HDMI jsou ochranné známky nebo zapsané ochranné známky společnosti HDMI Licensing Administrator, Inc. ve Spojených státech a dalších zemích.
  - „BRAVIA“ je ochranná známka společnosti Sony Corporation.
  - LDAC™ a logo LDAC jsou ochranné známky společnosti Sony Corporation.
  - Slovní značka a logo BLUETOOTH® jsou registrované ochranné známky ve vlastnictví společnosti Bluetooth SIG, Inc. a jakékoliv využívání těchto značek společností Sony Corporation podléhá licenci. Ostatní obchodní značky a názvy jsou majetkem příslušných majitelů.
  - N-Mark je ochranná známka nebo registrovaná ochranná známka společnosti NFC Forum, Inc. ve Spojených státech a v jiných zemích.
  - Android, Google Play a logo Google Play jsou ochranné známky společnosti Google LLC.
  - Apple, logo Apple, iPhone, iPod a iPod touch jsou ochranné známky společnosti Apple Inc. registrované v USA a dalších státech. App Store je ochranná známka pro služby Apple Inc.
  - Použití známky Made for Apple znamená, že příslušenství je určeno k připojení k výrobkům značky Apple označeným ve známce a že vývojář certifikací zaručuje splnění výkonnostních standardů značky Apple. Společnost Apple není odpovědná za provoz tohoto zařízení ani za splnění bezpečnostních a zákonných standardů tímto zařízením.
- TENTO PRODUKT JE LICENCOVÁN NA ZÁKLADĚ LICENCE PANTENTOVÉHO PORTFOLIA TECHNOLOGIE MPEG-4 VISUAL PRO OSOBNÍ A NEKOMERČNÍ VYUŽITÍ SPOTŘEBITELEM KE**
- (i) KÓDOVÁNÍ VIDEA V SOULADU SE STANDARDEM MPEG-4 VISUAL („VIDEA MPEG-4“)
- A/NEBO
- (ii) DEKÓDOVÁNÍ VIDEA MPEG-4, KTERÉ BYLO KÓDOVÁNO SPOTŘEBITELEM ZAPOJENÝM DO OSOBNÍ A NEKOMERČNÍ ČINNOSTI A/NEBO BYLO ZÍSKÁNO OD POSKYTOVATELE VIDEA, KTERÝ JE DRŽITELEM LICENCE NA POSKYTOVÁNÍ VIDEA MPEG-4.
- ŽÁDNÁ LICENCE SE NEPOSKYTUJE ANI NENÍ ODVOZENA PRO JAKÉKOLI JINÉ POUŽITÍ. DALŠÍ INFORMACE VČETNĚ INFORMACÍ VZTAHUJÍCÍCH SE K PROPAGAČNÍMU, INTERNÍMU A KOMERČNÍMU UŽÍVÁNÍ A UDĚLOVÁNÍ LICENCÍ MOHOU BÝT ZÍSKÁNY OD SPOLEČNOSTI MPEG LA, L.L.C. [HTTP://WWW.MPEGLA.COM](http://www.mpegla.com)
- Všechny ostatní ochranné známky jsou ochrannými známkami příslušných vlastníků.

- V tomto návodu nejsou známky <sup>™</sup> a <sup>®</sup> specifikovány.

---

## O tomto návodu

- Pokyny v tomto návodu jsou pro modely MHC-V82D a MHC-V72D. Pokud není uvedeno jinak, používá se model MHC-V82D k ilustračním účelům.
- Tento návod vysvětluje hlavně činnosti používání dálkového ovládacího, ale stejné činnosti lze také provést pomocí ovládací na jednotce, které mají stejné nebo podobné názvy.
- Ikony, například **DVD-V**, uvedené nahoře u každého vysvětlení, udávají typ média, které může být použito, s vysvětlením funkce.
- Některé obrázky představují koncepční nákresy a mohou se lišit od reálných výrobků.
- Položky zobrazené na obrazovce televizoru se mohou lišit v závislosti na oblasti.
- Výchozí nastavení je podtržené.
- Na obrazovce televizoru se objevuje text v závorkách ([--]) a na displeji se objevuje text v uvozovkách („--“).

---

# Obsah

O tomto návodu.....	5
Vybalení .....	9
Přehrávatelné disky nebo soubory na discích/zařízení USB.....	9
Webové stránky pro kompatibilní zařízení .....	11
Návod k částem a ovládním .....	12

---

## Začínáme

Připojení systému .....	17
Vkládání baterií .....	18
Přenášení jednotky .....	18
Změna systému barev .....	19
Provádění rychlého nastavení .....	19
Vypnutí ukázky .....	20

---

## Přehrávání z disku/USB

Základní přehrávání .....	20
Ostatní činnosti přehrávání .....	21
Použití režimu přehrávání ....	24
Omezení přehrávání disku (rodičovská kontrola) .....	25
Zobrazení informací o disku a zařízení USB.....	26
Používání menu Setup (Nastavení).....	27

---

## Přenos z USB

Přenos hudby .....	31
Vymazání audio souborů nebo složek na zařízení USB.....	33

---

## Ladění

Poslouchání rádia .....	34
-------------------------	----

---

## Připojení BLUETOOTH

Streamování hudby ze zařízení BLUETOOTH .....	35
Párování tohoto systému se zařízeními BLUETOOTH.....	35
Poslech hudby na spárovaném zařízení BLUETOOTH .....	36
Připojení tohoto systému k více zařízením BLUETOOTH (připojení k více zařízením) .....	37
Připojení jedním tlačítkem BLUETOOTH pomocí NFC.....	37
Nastavení zvukových kodeků BLUETOOTH.....	38
Nastavení pohotovostního režimu BLUETOOTH .....	39
Zapnutí nebo vypnutí signálu BLUETOOTH.....	39



---

## Ovládání aplikací

Ovládání systému pomocí aplikací „Sony   Music Center“ a „Fiestable“ .....	40
Dosažení a sdílení hodnocení Party People a získání bonusových funkcí (Party King).....	41
Použití hlasového ovládání přes „Fiestable“ .....	41
Vytvoření osvětlení párty prostřednictvím „Fiestable“ .....	42

---

## Ovládání HDMI

Použití funkce ovládání HDMI .....	43
------------------------------------	----

---

## Ovládání gesty

Ovládání přehrávání, efektu DJ, sampleru a karaoke .....	45
Ovládání výšky vašeho hlasu nebo zdroje hudby.....	46
Deaktivace ovládacích prvků na jednotce na krátký čas (Party Lock) .....	47

---

## Seřízení zvuku

Úprava zvuku .....	48
Vytváření vlastního zvukového efektu .....	49

---

## Přehrávání více systémů

Užívání si funkce Party Chain s kabelem.....	50
Užívání si funkce bezdrátového Party Chain ...	52
Bezdrátový poslech hudby se dvěma systémy (funkce Speaker Add) .....	54

---

## Karaoke

Společné zpívání: Karaoke... ..	55
Užívání si zvuku kytary .....	56

---

## Ostatní činnosti

Přehrávání bubnu (Taiko).....	57
Vychutnejte si hudbu s osvětlením (Party Light/ Speaker Light).....	59
Používání časovače vypnutí .....	59
Použití hlasových pokynů ....	60
Používání volitelného vybavení.....	60
Deaktivace ovládacích prvků na jednotce (dětský zámek) .....	61
Nastavení funkce automatického pohotovostního režimu .....	61
Poslech zabudované demonstrace zvuku .....	61
Aktualizace softwaru .....	62

---

## **Další informace**

Řešení potíží .....	62
Bezpečnostní opatření .....	72
Parametry .....	75
Seznam kódů oblastí s rodičovskou kontrolou.....	77
Seznam jazykových kódů ....	78

---

## Vybalení

- Tato jednotka (MHC-V82D nebo MHC-V72D) (1)
- Dálkové ovládání (3 V DC) (1)
- R03 (1,5 V DC) (velikost AAA) baterie (2)
- Vodicí anténa FM (1)
- Napájecí kabel střídavého proudu (1)
- Adaptér zástrčky na střídavý proud\* (1) (dodává se pouze v určitých oblastech)

\* Tento adaptér zástrčky se nepoužívá v Chile, Paraguayi a Uruguayi. Tento adaptér zástrčky použijte v zemích/regionech, kde je to nezbytné.

### Poznámka

Při rozbalování krabice zajistěte, že s jednotkou budou manipulovat dva lidé. Padající jednotka může zapříčinit zranění osob a/nebo škodu na majetku.

---

## Přehrávatelné disky nebo soubory na discích/zařízení USB

### Přehrávatelné disky

- DVD VIDEO
- DVD-R/-RW ve formátu DVD VIDEO nebo režimu video
- DVD+R/+RW ve formátu DVD VIDEO
- VIDEO CD (disky ver. 1.0, 1.1 a 2.0)
- Super VCD
- CD-R/-RW/-ROM ve formátu VIDEO CD nebo ve formátu super VCD
- AUDIO CD
- CD-R/-RW ve formátu AUDIO CD

- CD-R/-RW/-ROM na DATA CD<sup>1)</sup> ve formátu, který obsahuje soubory MP3 (.mp3)<sup>2)3)</sup>, soubory MPEG4 (.mp4/.m4v)<sup>3)4)</sup>, soubory Xvid (.avi) a splňuje ISO 9660<sup>5)</sup> úroveň 1/2 nebo Joliet (rozšířený formát).
- DVD-R/-RW/-ROM/+R/+RW na DATA DVD<sup>1)</sup> ve formátu, který obsahuje soubory MP3 (.mp3)<sup>2)3)</sup>, soubory MPEG4 (.mp4/.m4v)<sup>3)4)6)</sup>, soubory Xvid (.avi)<sup>6)7)</sup> a splňuje UDF (Universal Disk Format).

### Přehrávatelné soubory na zařízení USB

- Hudba:  
Soubory MP3 (.mp3)<sup>2)3)</sup>, soubory WMA (.wma)<sup>3)8)</sup>, soubory AAC (.m4a/.mp4/.3gp)<sup>3)9)</sup>, soubory WAV (.wav)<sup>3)</sup>
- Video:  
Soubory MPEG4 (.mp4/.m4v)<sup>3)4)6)</sup>, soubory Xvid (.avi)<sup>6)7)</sup>

<sup>1)</sup> DATA CD/DATA DVD, které je vytvořeno ve formátu Packet Write nebo které není správně finalizováno, nelze přehrát.

<sup>2)</sup> MP3 (MPEG 1 Audio Layer 3) je standardní formát definovaný podle ISO/MPEG pro kompresní audio data. Soubory MP3 musí být ve formátu MPEG 1 Audio Layer 3. Audio soubor MP3 PRO lze přehrát jako soubor MP3.

<sup>3)</sup> Systém nepřehrává soubory s ochranou autorských práv (Správa digitálních práv).

<sup>4)</sup> Soubory MPEG4 musí být nahrány ve formátu MP4. Podporovaný video kodek a audio kodek jsou následující:

— Video kodek: Jednoduchý profil MPEG4 (AVC není podporované.)

— Audio kodek: AAC-LC (HE-AAC není podporovaný.)

<sup>5)</sup> Logický formát souborů a složek na CD-ROMech, definovaný podle ISO (Mezinárodní organizace pro normalizaci).

- 6) Video soubory, které jsou větší než 720 (šířka) × 576 (výška) pixelů nebo s velkým poměrem šířky ku délce nemohou být přehrávány.
- 7) Soubory Xvid, které jsou delší než 2 hodiny nebo soubor zkombinovaný ze dvou nebo více souborů Xvid nemusí být možné přehrát.
- 8) Soubor WMA ve formátu WMA DRM, WMA Lossless nebo WMA PRO nelze přehrávat.
- 9) Soubor AAC ve formátu AAC DRM a AAC Lossless nebo kódovaný na 96 kHz nelze přehrát.

### Poznámka

- Systém se pokusí přehrát jakákoli data s výše uvedenými příponami, i když nebudou v podporovaném formátu. Přehráváním těchto dat může vzniknout hlasitý šum, který by mohl poškodit systém vašich reproduktorů.
- Nemůžete přehrávat následující disky/ soubory:
  - CPRM (ochrana proti kopírování vyměnitelných médií) kompatibilní DVD-R/-RW nahrané v programech určených pro jednorázovou kopii
  - Disk, který má nestandardní tvar (např. srdcovitý, čtvercový, hvězdrový)
  - Disk, který je opatřen lepicí páskou, papírem nebo nálepkou
  - Soubory, které jsou šifrované nebo chráněné hesly.

### Poznámky na CD-R/-RW a DVD-R/-RW/+R/+RW

- V některých případech nelze v tomto systému přehrávat CD-R/-RW a DVD-R/-RW/+R/+RW z důvodu kvality záznamu nebo fyzického stavu disku nebo vlastností nahrávacího zařízení a autorského softwaru. Více informací naleznete v návodu k obsluze nahrávacího zařízení.

- U některých DVD+R/+RW nemusí fungovat některé funkce přehrávání, ani když byla správně finalizována. V takovém případě prohlížejte disk normálním přehráváním.

### Poznámky k diskům

- Tento výrobek je určen k přehrávání disků, které splňují standard kompaktních disků (CD).
- DualDisc a některé hudební disky kódované technologiemi na ochranu autorských práv nespĺňují standard CD. Tudiž nemusejí být tyto disky kompatibilní s tímto výrobkem.

### Poznámka k multisekčním diskům

Tento systém může přehrávat kontinuální relace na disku, když jsou nahrány ve stejném formátu jako první relace. Přehrávání přesto není zaručené.

### Poznámka k činnosti přehrávání DVD VIDEO a VIDEO CD

Producenti softwaru mohou úmyslně omezit některé činnosti přehrávání DVD VIDEO nebo VIDEO CD. Proto nemusí být některé funkce přehrávání k dispozici. Určitě si přečtete návod k obsluze k DVD VIDEO nebo VIDEO CD.

### Poznámky k přehratelným souborům

- Spustit přehrávání může trvat déle, když:
  - DATA CD/DATA DVD/zařízení USB je nahrané se složitou strukturou stromu adresáře.
  - právě se přehrávají audio nebo video soubory z jiné složky.

- na zařízení USB je mnoho složek nebo souborů.
- Systém umí přehrát DATA CD/ DATA DVD nebo zařízení USB za následujících podmínek:
  - Až do hloubky 8 složek
  - Až 300 složek
  - Až 999 souborů na disku
  - Až 2 000 souborů na zařízení USB
  - Až 650 souborů ve složceTato čísla se mohou lišit v závislosti na konfiguraci složky nebo souboru.
- Složky, které nemají žádné audio nebo video soubory, se přeskočí.
- Soubory přenesené zařízením, například počítačem, nemusí být přehrávány v pořadí, v jakém byly přeneseny.
- Pořadí přehrávání nemusí být použitelné v závislosti na softwaru používaném pro vytváření audio nebo video souboru.
- Nelze zaručit kompatibilitu s veškerým kódovacím/zapisovacím softwarem podporovaných formátů, nahrávacími zařízeními a nahrávacími médii.
- V závislosti na souboru Xvid může být obraz nejasný nebo může přeskakovat zvuk.

### **Poznámky k zařízení USB**

- Tento systém nezaručuje provoz se všemi zařízeními USB.
- Nepřipojujte systém ani zařízení USB přes rozbočovač USB.
- U některých připojených zařízení USB může docházet k prodlevě před provozem tímto systémem.
- Pořadí přehrávání v systému se může lišit od pořadí přehrávání připojeného zařízení USB.
- Před použitím zařízení USB se ujistěte, že na zařízení USB nejsou zavírované soubory.

---

## **Webové stránky pro kompatibilní zařízení**

Zkontrolujte níže uvedené webové stránky s nejnovějšími informacemi o kompatibilních zařízeních USB a BLUETOOTH.

### **Pro zákazníky v Americe:**

<<https://www.sony.com/am/support>>

### **Pro zákazníky v Evropě:**

<<https://www.sony.eu/support>>

### **Pro zákazníky v ostatních zemích/regionech:**

<<https://www.sony-asia.com/support>>

### **Kompatibilní modely iPhone/iPod**

Systém je kompatibilní s iOS 10.0 nebo vyšším.

Následující modely iPhone/iPod jsou kompatibilní. Než budete používat systém, aktualizujte svůj iPhone/iPod nejnovějším softwarem.

- iPhone X
- iPhone 8 Plus
- iPhone 8
- iPhone 7 Plus
- iPhone 7
- iPhone SE
- iPhone 6s Plus
- iPhone 6s
- iPhone 6 Plus
- iPhone 6
- iPhone 5s
- iPod touch (6. generace)

# Návod k částem a ovládáním

## Jednotka

### Horní

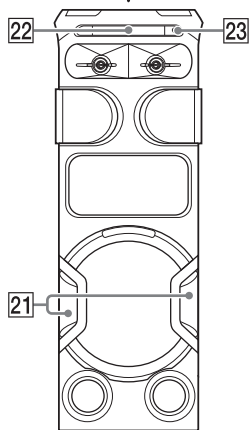
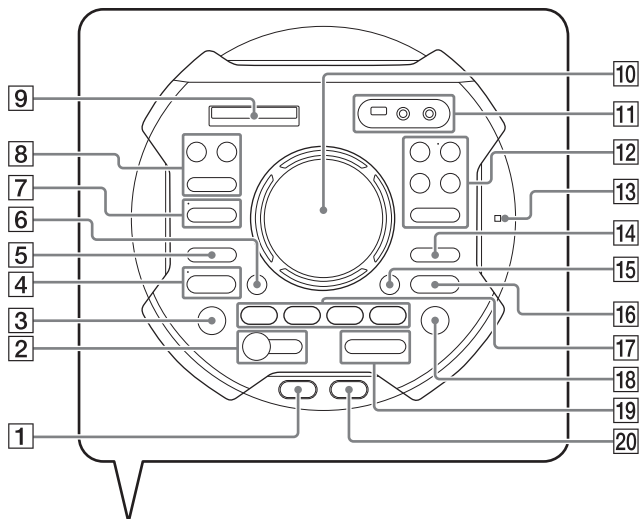



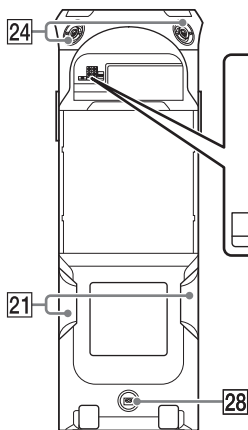

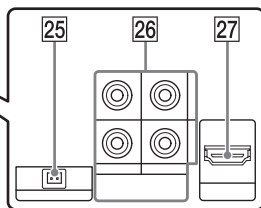

Přední



Zadní



- 1**  (napájení)  
Stisknutím zapnete systém nebo jej nastavte na pohotovostní režim.
- 2**  (přehrávat) (stránka 20, 21, 36, 61)
- (zastavit) (stránka 21, 23, 32, 33, 61)
- 3** FUNCTION (stránka 17, 20, 34, 35, 36, 60)
- 4** Indikátor BLUETOOTH (stránka 35)
- BLUETOOTH (stránka 36, 52, 54)
- PAIRING (stránka 35)
- 5** FIESTA (stránka 48)
- 6** GESTURE ON/OFF (stránka 45, 47)
- 7** Indikátor MEGA BASS (stránka 48)
- MEGA BASS (stránka 48)
- 8** WIRELESS PARTY CHAIN (stránka 52, 53)
- PARTY LIGHT (stránka 59)
- PARTY CHAIN (stránka 51)
- 9** Displej
- 10** Čidlo GESTURE CONTROL (stránka 45, 46, 57)
- 11** Kryt USB/MIC (stránka 31, 55, 56)
- Port  (USB) (REC/PLAY) (stránka 20, 31)
- Jack MIC1 (stránka 55)
- Jack MIC2/GUITAR (stránka 55, 56)
- 12** VOICE CHANGER (stránka 56)
- Indikátor GUITAR (stránka 55, 57)
- GUITAR (stránka 55, 57)
- VOCAL FADER (stránka 56)
- MIC/GUITAR LEVEL +/- (stránka 55, 56)
- MIC ECHO (stránka 55)
- 13**  (N-Mark) (stránka 38)
- 14**  (složka) +/- (stránka 21)
- 15** SOUND FIELD (stránka 48)
- 16** VOLUME +/-  
Upravte hlasitost.
- 17** PLAYBACK (stránka 45)
- DJ (stránka 45)
- SAMPLER (stránka 45)
- KARAOKE (stránka 45)
- 18**  (otevřít/zavřít) (stránka 20)

19 ◀◀/▶▶ (předchozí/příští)  
(stránka 21)

TUNING +/- (stránka 34)

20 TAIKO (stránka 57, 58)

21 Party Light (stránka 59)

Nedívejte se přímo do části  
vyzařující světlo, když je  
osvětlení zapnuté.

22 Podavač disku

23 Čidlo dálkového ovládání  
(stránka 18)

24 L/P zadní výšky

Vytváří 360° živý zvuk s  
jiným akustickým tlakem ve  
srovnání s jednotkami předních  
reproduktorů.

25 Svorka FM ANTENNA  
(stránka 17)

26 Jacky AUDIO/PARTY CHAIN IN  
(TV) L/R (stránka 17, 50,  
60)

Jacky AUDIO/PARTY CHAIN  
OUT L/R (stránka 17, 50)

27 Konektor výstupu HDMI OUT  
(TV) ARC (stránka 17)

28 Jack AC IN (stránka 17)

## Dálkové ovládání

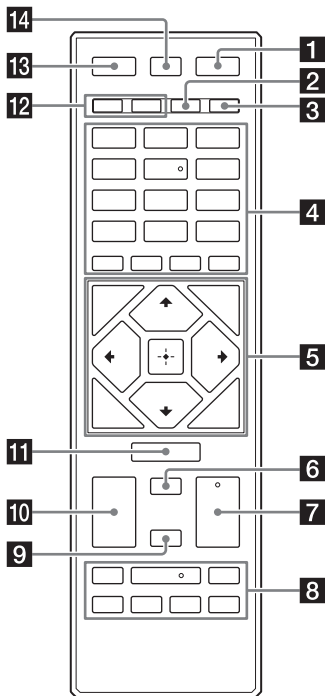

1 ⏻ (napájení)

Stisknutím zapnete systém nebo  
jej nastavíte na pohotovostní  
režim.

2 PLAY MODE (stránka 24,  
32)

3 REPEAT/FM MODE  
(stránka 24, 34)

4 Tlačítka číslic (0 – 9)<sup>1)2)</sup>  
(stránka 21, 22, 23,  
25, 28, 34)

MEGA BASS (stránka 48)



REC TO USB (stránka 32)

MEDIA MODE (stránka 20)

SUBTITLE (stránka 22)

AUDIO<sup>2)</sup> (stránka 22)

ANGLE (stránka 22)

SCORE (stránka 56)

VOICE CHANGER  
(stránka 56)

MIC LEVEL+/- (stránka 55,  
56)

VOCAL FADER (stránka 56)

MIC ECHO (stránka 55)

 (složka) +/- (stránka 21)

KEY CONTROL b/#  
(stránka 56)

## **5** DVD TOP MENU (stránka 21)

DVD/TUNER MENU  
(stránka 21, 34)

CLEAR<sup>1)</sup> (stránka 22)

RETURN (stránka 21)

SETUP<sup>1)</sup> (stránka 27)

OPTIONS (stránka 31,  
33, 38, 46, 49,  
51, 60, 61)



Zvolte položky nabídky.

 (zadat)

Zadejte/potvrďte nastavení.

## **6** SEARCH (stránka 21, 22)

**7**  (hlasitost) +/-<sup>2)</sup>  
Upravte hlasitost.

**8**  (rychle zpět / rychle  
vzad) (stránka 21)

 (pomalu zpět / pomalu  
vzad) (stránka 21)

TUNING+/- (stránka 34)

 (přehrát)<sup>2)</sup>  
(stránka 20, 21)

 (předchozí/příští)  
(stránka 21)

PRESET+/- (stránka 34)

 (pozastavit) (stránka 21)

 (zastavit) (stránka 21,  
23, 32, 33)

**9** SHIFT  
Podržte aktivaci tlačítek  
vytištěných růžově.

**10** SOUND FIELD +/-  
(stránka 48)

**11** FUNCTION (stránka 17,  
20, 34, 60)

**12** PARTY LIGHT (stránka 20,  
59)

LIGHT MODE (stránka 59)

**13** DISPLAY (stránka 20, 27,  
34, 36)

 DISPLAY<sup>1)</sup> (stránka 26)

## 14 SLEEP (stránka 59)

- 1) Toto tlačítko je vytištěno růžově. Pro použití tohoto tlačítka podržte tlačítko SHIFT (9) a stiskněte toto tlačítko.
- 2) Tlačítko číslice 5/AUDIO, tlačítka ↵ + a ► mají dotykový bod. Použijte dotykový bod jako referenci, když pracujete se systémem.

## Připojení systému

Před připojením napájecího kabelu střídavého proudu se ujistěte, že jsou kabely zapojené.

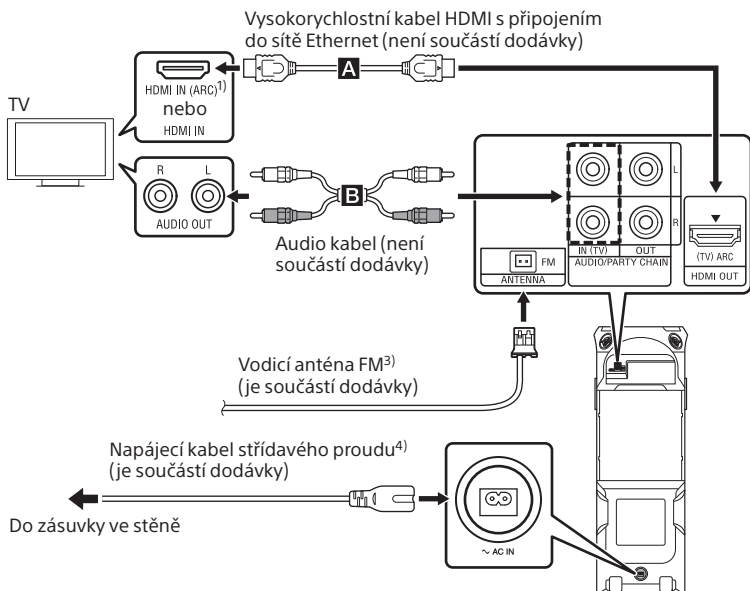

Metody připojení volte podle jacků/konektorů na svém televizoru.

	Vstupní jacky/konektory, které jsou k dispozici na televizoru		
	Konektor HDMI s „ARC“ <sup>1)</sup>	Konektor HDMI bez „ARC“	Bez konektoru HDMI
Pro sledování videa	<b>A</b>	<b>A</b>	–
Pro poslech zvuku televizoru <sup>2)</sup>	<b>A</b>	<b>B</b>	<b>B</b>

<sup>1)</sup> Funkce Audio Return Channel (ARC) umožňuje televizoru vysílat zvuk prostřednictvím systému pouze připojením kabelu HDMI. Nastavení funkce ARC na tomto systému naleznete na [AUDIO RETURN CHANNEL] (stránka 30). Kontrolu kompatibility funkce ARC svého televizoru naleznete v návodu k obsluze dodaném s vaším televizorem.

<sup>2)</sup> Pro poslech zvuku svého televizoru stiskněte opakovaně tlačítko FUNCTION, až zvolíte „TV“.

<sup>3)</sup> Vodorovně vysuňte anténu. Veďte anténu mimo napájecí kabel střídavého proudu a kabel USB, abyste zabránili zvýšení šumu.

- 4) Naposled připojte napájecí kabel střídavého proudu. Ukázkou se automaticky spustí. Když stisknete  (napájení), abyste zapnuli systém, ukázka skončí.

### Poznámka

- Nepřipojujte tento systém k televizoru prostřednictvím panelu video.
- Když audio signály vstupují do výstupu konektoru HDMI OUT (TV) ARC systému, jsou jiné, než 2 kanálové signály lineárního PCM, zobrazí se na displeji jednotky zprávy „CODE 01“ a „SGLN ERR“ (stránka 68).

### Rada

- Prostřednictvím systému je také můžete užívat zvuk audio/video zařízení (stránka 60).
- Můžete také připojit vstupní jacky audia volitelného zařízení (VCR atd.) k výstupním jackům AUDIO/PARTY CHAIN OUT L/R. Podrobné pokyny naleznete v návodu k obsluze ke svému zařízení.
- Připojením dalšího audio systému k tomuto systému si můžete užívat funkci Party Chain s kabelem (stránka 50).
- Pokud je hladina výstupu audia nízká, když je připojeno volitelné zařízení, zkuste seřídit nastavení výstupu audia na připojeném zařízení. Může se tím zlepšit hladina výstupu audia. Podrobné pokyny naleznete v návodu k obsluze ke svému zařízení.

## Vkládání baterií

Vložte dvě dodané baterie R03 (velikost AAA), s polaritami tak, jak je ukázáno níže.

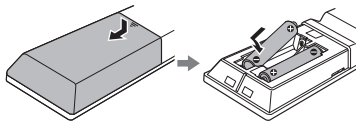

### Poznámka

- Nekombinujte starou baterii s novou ani nepoužívejte různé typy baterií.
- Pokud nebude dálkové ovládání delší dobu používat, vyjměte baterie, aby nedošlo k poškození v důsledku vytečení baterie a koroze.

## Systém provozujte prostřednictvím dálkového ovládání

Zamířte dálkové ovládání na čidlo dálkového ovládání jednotky.

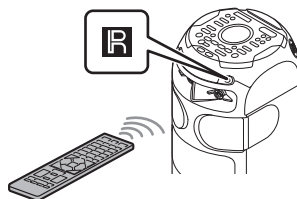

## Přenášení jednotky

Jednotka má kolečka, takže s ní můžete snadno jet.

Kolečka lze používat pouze na rovných površích. Na nerovných površích zvednou jednotku dva lidé za madla. Při nošení jednotky je velmi důležité správné umístění rukou, aby se zabránilo zranění osob nebo poškození majetku.

Než budete jednotku přenášet, odpojte všechny kabely.

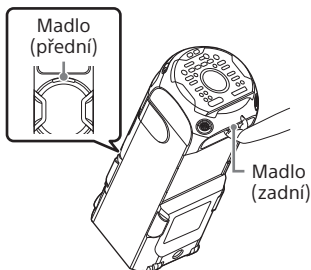
**Poznámka**

- Při přenášení jednotky na svahu buďte velmi opatrní.
- Na jednotce nepřenašejte žádné osoby, zavazadla atd.
- Dbejte, aby v blízkosti přenášené jednotky nebyly žádné děti.

## Změna systému barev

(S výjimkou latinskoamerických, evropských a ruských modelů)

Nastavte systém barev v závislosti na systému barev svého televizoru. Pokaždé, kdy provedete níže uvedený postup, změní se systém barev následovně:  
NTSC ↔ PAL

K provádění této činnosti použijte ovládání na jednotce.

- 1 Zapněte systém stisknutím .**
- 2 Opakovaně stiskněte FUNCTION pro výběr „DVD/CD“.**
- 3 Na déle než 3 sekundy stiskněte a držte MIC ECHO a MEGA BASS.** Na displeji se zobrazí „NTSC“ nebo „PAL“.

## Provádění rychlého nastavení



Před používáním systému můžete provést minimální základní seřízení v režimu rychlého nastavení.

- 1 Zapněte televizor a podle připojení zvolte vstup.**
- 2 Zapněte systém stisknutím .**
- 3 Opakovaně stiskněte FUNCTION pro výběr „DVD/CD“.**  
V dolní části obrazovky televizoru se objeví průvodní zpráva [Press ENTER to run QUICK SETUP.]. Průvodní zpráva se objeví, když zapnete systém poprvé po provedení [RESET] (viz „Vrástní nastavení nabídky Setup (nastavení na výchozí“ na stránce 71).

- 4 Stiskněte  aniž byste vložili disk.**

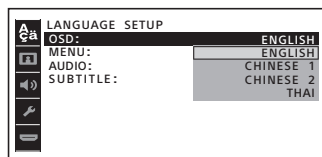
Na obrazovce televizoru se objeví nabídka [LANGUAGE SETUP]. Zobrazené položky se mohou lišit v závislosti na zemi nebo regionu.



- 5 Opakovaně stiskněte  pro výběr jazyka a potom stiskněte .**  
Na obrazovce televizoru se objeví nabídka [VIDEO SETUP].

**6** Opakovaně stiskněte  $\uparrow/\downarrow$  pro výběr nastavení, kterému odpovídá typ vašeho televizoru, a potom stiskněte  $\boxed{+}$ .

Poté, co se na obrazovce televizoru se objeví [QUICK SETUP is complete.], je systém připraven přehrávat.

### Manuální změna nastavení

Viz „Používání menu Setup (Nastavení)“ (stránka 27).

### Ukončení rychlého nastavení

Podržte SHIFT a stiskněte SETUP.

---

## Vypnutí ukázky

Při vypnutém systému stiskněte opakovaně DISPLAY, dokud se ukázka nevypne (režim šetření energie).

Displej a osvětlení se vypne, aby se šetřila energie.

Dalším stisknutím DISPLAY ukázku zapnete.

Osvětlení během ukázky vypnete stisknutím PARTY LIGHT.

## Přehrávání z disku/USB

### Základní přehrávání

DVD-V VIDEO CD < D DATA CD DATA DVD USB

Pro kompatibilní zařízení USB viz „Webové stránky pro kompatibilní zařízení“ (stránka 11).

(Svůj iPhone/iPod můžete s tímto systémem použít pouze prostřednictvím připojení BLUETOOTH.)

**1** Opakovaně stiskněte FUNCTION pro výběr „DVD/CD“ nebo „USB“.

**2** Připravte zdroj přehrávání.

**Pro funkci DVD/CD:**

Na jednotce stiskněte  $\blacktriangle$ , aby se otevřel podavač disku a položte disk na podavač disku popisem vzhůru.

Na jednotce opět stiskněte  $\blacktriangle$ , aby se podavač disku zavřel.

Netlačte na podavač disku, aby se zavřel, protože se tím může porouchat.

**Pro funkci USB:**

Zatlačením otevřete kryt USB/MIC, pak připojte zařízení USB do portu  $\Psi$  (USB) na jednotce.

#### Poznámka

Pro připojení zařízení USB k jednotce můžete použít adaptér USB (není součástí dodávky), pokud nejde připojit zařízení USB do portu  $\Psi$  (USB).

**3** (Pouze DATA CD DATA DVD USB)  
Opakovaně stiskněte MEDIA MODE pro výběr [MUSIC] nebo [VIDEO].

**4** Stisknutím  $\blacktriangleright$  zahájíte přehrávání.

## Ostatní činnosti

V závislosti na disku nebo souboru nemusí některé funkce fungovat.

Pro	Udělejte
Zastavení přehrávání	Stiskněte <b>■</b> .
Pozastavení přehrávání	Stiskněte <b>  </b> .
Obnovení přehrávání nebo návrat na normální přehrávání	Stiskněte <b>▶</b> .
Zrušení bodu obnovy	Dvakrát stiskněte <b>■</b> .
Volbu stopy, souboru, kapitoly nebo scény	Při přehrávání stiskněte <b>◀◀</b> nebo <b>▶▶</b> . Nebo podržte SHIFT a stiskněte tlačítka s čísly a potom stiskněte <b>+</b> .
Volbu složky	Opakovaně stiskněte <b>□</b> +/-.
Zobrazení názvu DVD	Stiskněte DVD TOP MENU.
Prohlížení nabídky DVD	Stiskněte DVD/TUNER MENU.
Umístíte bod rychle v přehrávání rychle vpřed nebo rychle vzad (vyhledání zámku)	Při přehrávání stiskněte <b>◀◀</b> nebo <b>▶▶</b> . Pokaždé, když stisknete <b>◀◀</b> nebo <b>▶▶</b> , změní se rychlost přehrávání.
Sledování políčko po políčku (pomalé přehrávání)	Stiskněte <b>  </b> , potom stiskněte <b>◀  </b> nebo <b>  ▶</b> . Pokaždé, když stisknete <b>◀  </b> nebo <b>  ▶</b> , změní se rychlost přehrávání.

## Přehrávání z konkrétního souboru

- 1 Opakovaně stiskněte MEDIA MODE pro výběr [MUSIC] nebo [VIDEO].
- 2 Stisknutím SEARCH zobrazíte seznam složek na obrazovce televizoru.
- 3 Opakovaně stiskněte **↕** pro volbu složky, kterou si přejete pustit.
- 4 Stisknutím **+** zobrazíte seznamu souborů na obrazovce televizoru. Stisknutím RETURN se vrátíte na seznam složek.
- 5 Opakovaně stiskněte **↕** pro volbu souboru, který si přejete pustit a potom stiskněte **+**.

## Ostatní činnosti přehrávání

V závislosti na disku nebo souboru nemusí některé funkce fungovat.

### Vyhledávání konkrétní stopy



Podržte SHIFT a stiskněte tlačítka s čísly pro volbu požadované stopy a potom stiskněte **+**.

## Vyhledávání konkrétního názvu/kapitoly/scény/stopy/rejstříku

DVD-V VIDEO CD

- 1 Během přehrávání stiskněte opakovaně **SEARCH** pro volbu režimu vyhledávání.
- 2 Podržte **SHIFT** a stiskněte tlačítka s čísly pro zadání požadovaného názvu, kapitoly, scény, stopy nebo rejstříkového čísla a potom stiskněte . Spustí se přehrávání.

### Poznámka

- U VIDEO CD s přehráváním PBC, stiskněte pro vyhledání scény tlačítko **SEARCH**.
- U VIDEO CD bez přehrávání PBC, stiskněte pro vyhledání stopy a rejstříku tlačítko **SEARCH**.

## Vyhledání konkrétního místa pomocí časového kódu

DVD-V

- 1 Během přehrávání stiskněte opakovaně **SEARCH** pro volbu režimu vyhledávání času.
- 2 Podržte **SHIFT** a stiskněte tlačítka s čísly pro zadání časového kódu a potom stiskněte .  
Příklad: Pro nalezení scény ve 2 hodiny, 10 minut a 20 sekund podržte **SHIFT** a stiskněte 2, 1, 0, 2, 0 ([2:10:20]).  
Pokud se spletete, podržte **SHIFT** a stiskněte **CLEAR** pro smazání čísla.

## Vyhledávání pomocí nabídky DVD

DVD-V

- 1 Stiskněte **DVD/TUNER MENU**.
- 2 Stiskněte **↑/↓/←/→** nebo podržte **SHIFT** a stiskněte tlačítka s čísly pro volbu požadovaného názvu nebo položky a potom stiskněte .

## Změna úhlu kamery

DVD-V

Během přehrávání stiskněte opakovaně **ANGLE** pro volbu požadovaného úhlu kamery.

## Volba nastavení titulků

DVD-V

Během přehrávání stiskněte opakovaně **SUBTITLE** pro volbu požadovaného jazyka titulků nebo vypnutí titulků.

## Změna jazyka/zvuku

DVD-V VIDEO CD C D DATA CD DATA DVD USB

Během přehrávání stiskněte opakovaně **AUDIO** pro volbu požadovaného formátu nebo režimu audia.



## DVD VIDEO

Když zdroj obsahuje více formátů audia nebo vícejazyčné audio, můžete si vybrat formátu audia nebo jazyka.

Když se na displeji zobrazí 4 číslice, udávají jazykový kód. Viz „Seznam jazykových kódů“ (stránka 78) pro potvrzení, který jazyk kód zastupuje. Když se zobrazí stejný jazyk dvakrát nebo vícekrát, je DVD VIDEO nahrané ve více formátech audia.

## VIDEO CD/AUDIO CD/audio soubor

Můžete změnit výstup zvuku.

- [STEREO]: Stereo zvuk.
- [1/L]/[2/R]: Monofonní zvuk levého nebo pravého kanálu.

## SUPER VIDEO CD

- [1:STEREO]: Stereo zvuk audio stopy 1.
- [1:1/L]/[1:2/R]: Monofonní zvuk levého nebo pravého kanálu audio stopy 1.
- [2:STEREO]: Stereo zvuk audio stopy 2.
- [2:1/L]/[2:2/R]: Monofonní zvuk levého nebo pravého kanálu audio stopy 2.

## Přehrávání VIDEO CD s funkcemi PBC

### VIDEO CD

Můžete použít nabídku PBC (ovládání přehrávání), abyste si užili interaktivní vlastnosti VIDEO CD (VIDEO CD verze 2.0 a Super VCD).

## 1 Stiskněte ► pro přehrávání VIDEO CD s funkcemi PBC.

Na obrazovce televizoru se objeví nabídka PBC.

## 2 Podržte SHIFT a stiskněte tlačítka s čísly pro volbu požadovaného čísla položky a potom stiskněte [+].

## 3 Pokračovat v přehrávání podle pokynů v nabídce.

### Poznámka

PBC přehrávání se zruší, když je aktivováno opakované přehrávání.

## Zrušení PBC přehrávání

1 Stiskněte ◀◀ nebo ▶▶ nebo podržte SHIFT a stiskněte tlačítka s čísly pro zvolenou stopu, když je přehrávání pozastaveno.

2 Stiskněte ► nebo [+].  
Přehrávání se spustí od zvolené stopy.

## Návrat na PBC přehrávání

Dvakrát stiskněte ■ a potom stiskněte ►.

## Obnovit přehrávání více disků

### DVD-V VIDEO CD

Tento systém umí uložit bod obnovy přehrávání až 6 disků a obnoví přehrávání, když opět vložíte tentýž disk. Pokud uložíte bod obnovy přehrávání pro 7. disk, bod obnovy pro první disk se smaže. Pro aktivaci této funkce nastavte [MULTI-DISC RESUME] v [SYSTEM SETUP] až [ON] (stránka 29).

### Poznámka

Pro přehrávání disku od začátku stiskněte dvakrát **■** a potom stiskněte **▶**.

## Použití režimu přehrávání

### Přehrávání v následném pořadí nebo v náhodném pořadí (Normální/náhodné přehrávání)

**CD** **DATA CD** **DATA DVD** **USB**

**Když je přehrávání zastaveno, stiskněte opakovaně PLAY MODE.**

#### ■ Při přehrávání disku

- **[DISC]**: Disk hraje.
- **[FOLDER]\***: Přehrává všechny přehratelné soubory konkrétní složky na disku.
- **[DISC (SHUFFLE)]**: Přehrává náhodně všechny audio soubory na disku.
- **[FOLDER (SHUFFLE)]\***: Přehrává náhodně všechny přehratelné audio soubory konkrétní složky na disku.

\* Nelze zvolit pro AUDIO CD.

#### ■ Při přehrávání zařízení USB

- **[ONE USB DEVICE]**: Přehrává zařízení USB.
- **[FOLDER]**: Přehrává všechny přehratelné soubory konkrétní složky na zařízení USB.
- **[ONE USB DEVICE (SHUFFLE)]**: Přehrává náhodně všechny audio soubory na zařízení USB.

- **[FOLDER (SHUFFLE)]**: Přehrává náhodně všechny přehratelné audio soubory konkrétní složky na zařízení USB.

### Poznámka

- Na displeji svítí „FLDR“ a „SHUF“, když je nastaveno normální přehrávání na **[DISC]** nebo **[ONE USB DEVICE]**.
- Na displeji svítí „FLDR“, když je nastaveno normální přehrávání na **[FOLDER]**.
- Na displeji svítí „SHUF“, když je nastaveno náhodné přehrávání na **[DISC (SHUFFLE)]** nebo **[ONE USB DEVICE (SHUFFLE)]**.
- Na displeji svítí „FLDR“ a „SHUF“, když je nastaveno náhodné přehrávání na **[FOLDER (SHUFFLE)]**.
- Tyto video soubory nelze náhodně přehrát.
- Náhodné přehrávání se zruší, když:
  - otevřete podavač disku.
  - provádíte synchronizovaný přenos.
  - měníte nastavení MEDIA MODE.
- Náhodné přehrávání může být zrušeno, když zvolíte složku nebo stopu pro přehrávání.

### Přehrávat opakovaně (Zopakovat přehrávání)

**DVD-V** **VIDEO CD** **CD** **DATA CD** **DATA DVD** **USB**

#### Opakovaně stiskněte REPEAT.

V závislosti na disku nebo souboru nemusí být některá nastavení k dispozici.



- **[OFF]**: Disk nelze opakovaně přehrát.
- **[ALL]**: Zopakuje všechny stopy nebo soubory ve zvoleném režimu přehrávání.
- **[DISC]**: Zopakuje veškerý obsah (pouze DVD VIDEO a VIDEO CD).
- **[TITLE]**: Zopakuje aktuální název (pouze DVD VIDEO).

- [CHAPTER]: Zopakuje aktuální kapitolu (pouze DVD VIDEO).
- [TRACK]: Zopakuje aktuální stopu.
- [FILE]: Zopakuje aktuální video soubor.

## Zrušení opakovaného přehrávání

Opakovaně stiskněte REPEAT pro výběr položky [OFF].



















### Poznámka

- „“ se rozsvítí na displeji, když je položka Repeat Play nastavena na hodnotu [ALL] nebo [DISC].
- „“ se rozsvítí na displeji, když je položka Repeat Play nastavena na hodnotu [TITLE], [CHAPTER], [TRACK] nebo [FILE].
- Během přehrávání PBC nelze provádět opakované přehrávání s VIDEO CD.
- V závislosti na DVD VIDEO nelze provádět opakované přehrávání.
- Opakované přehrávání se zruší, když:
  - otevřete podavač disku.
  - vypnete systém (pouze DVD VIDEO a VIDEO CD).
  - změníte funkci (pouze DVD VIDEO a VIDEO CD).
  - provádíte synchronizovaný přenos.
  - měníte nastavení MEDIA MODE.

## Omezení přehrávání disku (rodičovská kontrola)

### DVD-V

Můžete omezit přehrávání disků DVD VIDEO podle předem stanovené úrovně. Scény mohou být vynechány nebo nahrazeny jinými scénami.

- 1** Při zastavení přehrávání podržte SHIFT a stiskněte SETUP.
- 2** Opakovaně stiskněte / pro výběr [SYSTEM SETUP] a potom stiskněte .
- 3** Opakovaně stiskněte / pro výběr [PARENTAL CONTROL] a potom stiskněte .
- 4** Podržte SHIFT a stisknutím číselných tlačítek zadejte nebo znovu vložte své čtyřmístné heslo a poté stiskněte .
- 5** Opakovaně stiskněte / pro výběr [STANDARD] a potom stiskněte .
- 6** Opakovaně stiskněte / pro volbu geografické oblasti jako úrovně omezení přehrávání, poté stiskněte .  
Oblast je vybrána.  
Pokud vyberete volbu [OTHERS→], zadejte podle kódu oblasti požadovanou zeměpisnou oblast podle „Seznam kódů oblastí s rodičovskou kontrolou“ (stránka 77) podržením klávesy SHIFT a stisknutím číselných tlačítek.
- 7** Opakovaně stiskněte / pro výběr [LEVEL] a potom stiskněte .
- 8** Opakovaně stiskněte / pro výběr požadované úrovně, potom stiskněte .  
Čím nižší je hodnota, tím je omezení přísnější.

## Vypnutí funkce rodičovské kontroly

V kroku 8 nastavte položku [LEVEL] na [OFF].

## Přehrávání disku, pro který je nastaven rodičovský zámek

### 1 Vložte disk a stiskněte ►.

Displej pro zadání hesla se zobrazí na obrazovce televizní.

### 2 Podržte SHIFT a stisknutím číselných tlačítek zadejte nebo znovu vložte své čtyřmístné heslo a poté stiskněte [+].

Systém spustí přehrávání.

## Pokud zapomenete své heslo

Vyjměte disk a opakujte kroky 1 až 3 v části „Omezení přehrávání disku (rodičovská kontrola)“ (stránka 25).

Podržte SHIFT a pomocí numerických tlačítek zadejte heslo „199703“, poté stiskněte [+].

Postupujte podle pokynů na obrazovce a zadejte nové čtyřmístné heslo. Poté znovu načtete disk a stiskněte ►.

Je třeba znovu zadat své nové heslo.

## Zobrazení informací o disku a zařízení USB

DVD-V VIDEO CD < D DATA CD DATA DVD USB

## Informace na obrazovce televizoru

Podržte SHIFT a opakovaně stiskněte [ ] DISPLAY během přehrávání.

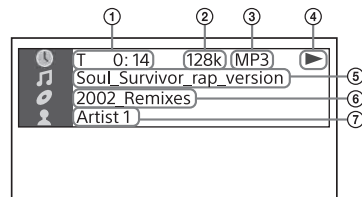

- 1 **Informace o přehrávání**  
Doba přehrávání a zbývající čas
- 2 **Přenosová rychlost**
- 3 **Typ média**
- 4 **Stav přehrávání**
- 5 **Název<sup>1)</sup>/stopa/název souboru<sup>2)</sup>**
- 6 **Název alba<sup>1)</sup>/název složky<sup>2)</sup>/ číslo kapitoly/rejstříkové číslo**
- 7 **Jméno umělce jméno<sup>1)2)</sup>**  
Objeví se při přehrávání zvukového souboru.

<sup>1)</sup> Pokud má zvukový soubor značku ID3, systém zobrazí název alba/název titulu/ jméno interpreta z informací o značce ID3. Systém může podporovat verzi ID3 verze 1.0/1.1/2.2/2.3.

<sup>2)</sup> Pokud název obsahuje znaky, které nelze zobrazit, budou tyto znaky zobrazeny jako „\_“.

**Poznámka**

- V závislosti na přehrávaném zdroji nelze zobrazit některé informace nebo znaky.
- V závislosti na režimu přehrávání se mohou zobrazené informace lišit.

**Informace na displeji****Opakovaně stiskněte DISPLAY, když je systém zapnutý.**

Informace můžete zobrazit následujícím způsobem:

- Čas přehrávání/zbývající čas stopy, titulu, kapitoly
- Číslo scény
- Název souboru, název složky
- Informace o titulu, interpretovi a albu

**Poznámka**

- Název disku nebo název stopy nemusí být zobrazen v závislosti na použitých znacích.
- Doba přehrávání zvukových souborů a videosouborů nemusí být správně zobrazena.
- Uplynulý čas přehrávání zvukového souboru zakódovaného pomocí VBR (variable bit rate) se nezobrazí správně.

**Používání menu Setup (Nastavení)**

Zobrazené položky se liší v závislosti na zemi nebo regionu.

**Poznámka**

Nastavení přehrávání uloženého na disku mají přednost před nastavením nabídky nastavení. Některá nastavení nabídky nastavení proto nemusí být provedena.

**1 Při zastavení přehrávání v režimu DVD/CD nebo USB podržte SHIFT a stiskněte SETUP.**

Na obrazovce televizoru se objeví nabídka nastavení.

**2 Opakovaně stiskněte  $\uparrow/\downarrow$  pro výběr požadované položky nastavení a potom stiskněte  $\square$ .****3 Opakovaně stiskněte  $\uparrow/\downarrow$  pro výběr požadované položky a potom stiskněte  $\square$ .****4 Opakovaně stiskněte  $\uparrow/\downarrow$  pro výběr požadovaného nastavení, potom stiskněte  $\square$ .**

Nastavení je vybráno a nastavení je dokončeno.

**Ukončení menu**

Podržte SHIFT a stiskněte SETUP.

**A  $\square$  Nastavení jazyka  
- [LANGUAGE SETUP]****[OSD]**

Nastavuje jazyk zobrazení na obrazovce.

**[MENU]****DVD-V**

Nastavuje jazyk nabídky DVD.

**[AUDIO]****DVD-V**

Přepíná jazyk zvukové stopy. Pokud vyberete volbu [ORIGINAL], bude vybrán prioritní jazyk disku.

## [SUBTITLE]

DVD-V

Přepíná jazyk titulků.

Pokud vyberete volbu [AUDIO FOLLOW], jazyk titulků se bude měnit podle jazyka, který jste zvolili pro zvukovou stopu.

## Poznámka

Pokud vyberete [OTHERS→] v [MENU], [AUDIO] a [SUBTITLE], pomocí numerických tlačítek zadejte kód jazyka z „Seznam jazykových kódů“ (stránka 78) pomocí číselných tlačítek.



## Nastavení televizní obrazovky – [VIDEO SETUP]

### [TV TYPE]

DVD-V

**[16:9]:** Tuto volbu vybere, pokud připojíte širokoúhlý televizor nebo televizor s funkcí širokoúhlého režimu.



**[4:3 LETTER BOX]:** Tuto volbu vyberete, když připojíte televizor obrazovky 4:3, který nemá funkci širokoúhlého režimu. Zobrazuje široký obraz s černými pruhy nahoře a dole.



**[4:3 PAN SCAN]:** Tuto volbu vyberete, když připojíte televizor obrazovky 4:3, který nemá funkci širokoúhlého režimu. Zobrazuje obraz s plnou výškou na celé obrazovce s oříznutými stranami.



### [4:3 OUTPUT]

DVD-V

**[FULL]:** Tuto volbu vyberete, když připojíte televizor s funkcí širokoúhlého režimu. Zobrazuje obraz s poměrem stran obrazu 4:3 v poměru stran 16:9 i na širokoúhlém televizoru.

**[NORMAL]:** Změní velikost obrazu tak, aby odpovídala velikosti obrazovky s původním poměrem stran obrazu. Zobrazí černé pruhy na levé a pravé straně, pokud zobrazíte obraz na obrazovce 4:3.

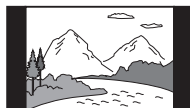

### [COLOR SYSTEM(VIDEO CD)]

(S výjimkou latinskoamerických, evropských a ruských modelů)

VIDEO CD

**[AUTO]:** Vysílá video signál podle barevného systému disku. Vyberte toto nastavení, pokud váš televizor používá systém DUAL.

**[PAL]:** Výstup video signálu v systému PAL.

**[NTSC]:** Výstup video signálu v systému NTSC.

Podrobnosti viz „Změna systému barev“ (stránka 19).

## [PAUSE MODE]

DVD-V

**[AUTO]:** Obraz, včetně objektů, které se pohybují dynamicky, je výstup bez klepání. Normálně vyberte toto nastavení.

**[FRAME]:** Obraz, včetně objektů, které se dynamicky nepohybují, je výstup ve vysokém rozlišení.



## Nastavení možností zvuku - [AUDIO SETUP]

### [AUDIO DRC]

(Komprese dynamického rozsahu)

DVD-V

**[OFF]:** Vypnutí.

**[STANDARD]:** Tuto možnost vyberte při sledování filmů pozdě v noci s nízkou hlasitostí. Dynamický rozsah je komprimován tak, jak to určil technik při nahrávání.

### [TRACK SELECTION]

DVD-V

**[OFF]:** Nebyla poskytnuta žádná priorita.

**[AUTO]:** Upřednostňuje zvukovou stopu, která obsahuje nejvyšší počet kanálů při přehrávání disku DVD VIDEO, na kterém je zaznamenáno více zvukových formátů (PCM, MPEG audio nebo Dolby Digital).

### [A/V SYNC]

DVD-V

VIDEO CD

DATA CD

DATA DVD

(Pouze soubory videa)

**[OFF]:** Neupravuje se.

**[ON]:** Upravuje prodlevu mezi obrazem a zvukem, když se zvuk nesynchronizuje s zobrazeným obrázkem.

## [DOWNMIX]

DVD-V

**[NORMAL]:** Vysílá vícekanálový zvuk do dvoukanálového stereofonního signálu.

**[DOLBY SURROUND]:** Vysílá vícekanálový zvuk do dvoukanálového signálu surround.



## Nastavení systému - [SYSTEM SETUP]

### [SCREEN SAVER]

**[ON]:** Pokud nepoužíváte systém asi 15 minut, objeví se spořič obrazovky. Stisknutím tlačítka  $\triangleleft$  +/- opustíte spořič obrazovky.

**[OFF]:** Vypnutí.

### [BACKGROUND]

**[JACKET PICTURE]:** Obraz obálky (statický snímek) zaznamenaný na disku se objeví na pozadí.

**[GRAPHICS]:** Na pozadí se objeví přednastavený snímek uložený v systému.

**[BLUE]:** Barva pozadí je modrá.

**[BLACK]:** Barva pozadí je černá.

### [PARENTAL CONTROL]

Nastavuje omezení přehrávání. Podrobnosti viz „Omezení přehrávání disku (rodičovská kontrola)“ (stránka 25).

### [MULTI-DISC RESUME]

DVD-V

VIDEO CD

**[ON]:** Uloží bodu obnovení přehrávání do paměti až pro 6 disků.

**[OFF]:** Přehrávání se spustí v bodu obnovení přehrávání pouze pro aktuální disk v systému.

---

## [RESET]

Vrátí nastavení nabídky Setup (nastavení) na výchozí nastavení. Podrobnosti viz „Vrácení nastavení nabídky Setup (nastavení) na výchozí“ (stránka 71).

---



## Nastavení možností HDMI – [HDMI SETUP]

---

### [HDMI RESOLUTION]

Vybírá rozlišení televizního výstupu, když je televizor připojen pomocí kabelu HDMI.

**[AUTO(1920×1080p)]:** Vysílá video signály podle rozlišení televizoru.

**[1920×1080i]/[1280×720p]/**

**[720×480p]<sup>1)</sup>/[720×480/576p]<sup>2)</sup>:**

Vysílá video signály podle zvoleného rozlišení.

<sup>1)</sup> Pouze pro latinskoamerické modely.

<sup>2)</sup> Pro jiné modely.

---

### [YCbCr/RGB(HDMI)]

**[YCbCr]:** Vysílá video signály YCbCr.

**[RGB]:** Vysílá video signály RGB.

---

### [AUDIO(HDMI)]

**[AUTO]:** Výstup zvukových signálů v původním formátu z konektoru HDMI OUT (TV) ARC.

**[PCM]:** Vysílá dvoukanálové signály lineárního PCM z konektoru HDMI OUT (TV) ARC.

---

### [CONTROL FOR HDMI]

**[ON]:** Funkce ovládání HDMI je povolena. Mezi systémem a televizorem připojeným kabelem HDMI můžete pracovat vzájemně.  
**[OFF]:** Vypnutí.

---

---

## [AUDIO RETURN CHANNEL]

Nastavte tuto funkci, pokud je systém připojen ke konektoru HDMI IN televizoru, který je kompatibilní s kanálem Audio Return Channel. Tato funkce je k dispozici, když nastavíte [CONTROL FOR HDMI] na [ON].

**[ON]:** Můžete poslouchat televizní zvuk z reproduktorů systému.

**[OFF]:** Vypnutí.

---

## [STANDBY LINKED TO TV]

Tato funkce je k dispozici, když nastavíte [CONTROL FOR HDMI] na [ON].

**[AUTO]:** Po vypnutí televizoru se systém automaticky vypne za následujících podmínek:

— Během přehrávání videa v režimu DVD/CD nebo USB.

— Pokud je přehrávání zvuku zastaveno v režimu DVD/CD nebo USB.

— Je-li vybrána funkce TV.

**[ON]:** Systém se automaticky vypne, když vypnete televizor, bez ohledu na funkci.

**[OFF]:** Při vypnutí televizoru se systém nevypne.

---



## Přenos z USB

### Přenos hudby

Můžete přenášet hudbu z disku (pouze AUDIO CD nebo MP3) na zařízení USB připojené k portu  $\Psi$  (USB).

Audio formát souborů přenášených tímto systémem je MP3.

Pro kompatibilní zařízení USB viz „Webové stránky pro kompatibilní zařízení“ (stránka 11). (Svůj iPhone/iPod můžete s tímto systémem použít pouze prostřednictvím připojení BLUETOOTH.)

#### Poznámka

- Neodstraňujte zařízení USB během operace přenosu. Mohlo by dojít k poškození dat na zařízení USB nebo poškození samotného zařízení USB.
- Soubory MP3 jsou přenášeny se stejnou přenosovou rychlostí jako původní soubory.
- Při přenosu z disku AUDIO CD můžete před přenosem zvolit přenosovou rychlost.
- Přenos USB je zakázán při otevření podavače disku.

#### Poznámka k obsahu chráněnému autorskými právy

Přenesená hudba je omezena pouze na soukromé použití. Použití hudby nad rámec tohoto limitu vyžaduje povolení držitelů autorských práv.

#### Výběr bitové rychlosti

Můžete zvolit vyšší přenosovou rychlost pro přenos hudby s lepší kvalitou.

- 1 Stiskněte **OPTIONS**.

- 2 Opakovaně stiskněte  $\blacktriangle/\blacktriangledown$  pro výběr „BIT RATE“ a potom stiskněte  $\boxed{+}$ .

- 3 Opakovaně stiskněte  $\blacktriangle/\blacktriangledown$  pro výběr bitové rychlosti a potom stiskněte  $\boxed{+}$ .

- „128 KBPS“: Kódované soubory MP3 mají menší velikost souboru a nižší kvalitu zvuku.
- „256 KBPS“: Kódované soubory MP3 mají větší velikost souboru, ale vyšší kvalitu zvuku.

Pro opuštění nabídky možnosti stiskněte **OPTIONS**.

### Přenos hudby z disku

- Synchronizovaný přenos: Přenos všech skladeb nebo souborů MP3 z disku na zařízení USB.
- Přenos REC1: Přenos jedné skladby nebo souboru MP3 během přehrávání.

- 1 **Zatlačením otevřete kryt USB/MIC, pak připojte přenosné zařízení USB do portu  $\Psi$  (USB) na jednotce.**

#### Poznámka

Pro připojení zařízení USB k jednotce můžete použít adaptér USB (není součástí dodávky), pokud nejde připojit zařízení USB do portu  $\Psi$  (USB).

- 2 **Opakovaně stiskněte **FUNCTION** pro výběr „DVD/CD“ a potom vložte disk.**

### 3 Připravte zdroj zvuku.

#### Synchronizovaný přenos:

Pokud systém automaticky spustí přehrávání, stiskněte dvakrát ■ pro úplné zastavení přehrávání. Pokud je přehrávání zastaveno, opakovaným stisknutím PLAY MODE vyberte požadovaný režim přehrávání.

#### Poznámka

Pokud začnete přehrávat v náhodném přehrávání nebo opakovaném přehrávání, zvolený režim přehrávání se automaticky změní na normální přehrávání.

#### Přenos REC1:

Vyberte skladbu nebo soubor MP3, který chcete převést, a poté spustíte přehrávání.

### 4 Stiskněte REC TO USB.

Na displeji se zobrazí „PUSH ENTER“.

### 5 Stiskněte .

Přenos začne, na displeji se zobrazí zpráva „DO NOT REMOVE“.

Neodpojujte zařízení USB, dokud není přenos dokončen.

Po dokončení přenosu systém provede následující:

#### Synchronizovaný přenos:

Disk se automaticky zastaví.

#### Přenos REC1:

Disk pokračuje v přehrávání další skladby nebo souboru.

### Zastavení přenosu

Stiskněte ■.

#### Poznámky k přenosu

- Na zařízení USB nelze přenášet soubory MP3 na disk formátu UDF (Universal Disk Format).
- Během přenosu se nezobrazuje žádný zvuk.

- Informace CD-TEXT nejsou přeneseny do vytvořených souborů MP3.
- Přenos se automaticky zastaví, pokud:
  - na zařízení USB během přenosu není dostatek místa.
  - počet audio souborů nebo složek na zařízení USB, dosáhl limit, který může systém rozpoznat.
- Pokud se na zařízení USB se stejným názvem již nachází složka nebo soubor, který se pokoušíte přenést, do názvu se přidá pořadové číslo bez přepsání původní složky nebo souboru.
- Během přenosu nelze provádět následující operace:
  - Vysunout disk.
  - Vybrat jinou skladbu nebo soubor.
  - Pozastavení přehrávání nebo vyhledání místa v stopě nebo souboru.
  - Změnit funkci.
- Při přenosu hudby do zařízení WALKMAN® pomocí nástroje „Media Manager for WALKMAN“ nezapomeňte přenést do formátu MP3.
- Při připojení zařízení WALKMAN® k systému se ujistěte, že jste se připojili poté, co zhaslo zobrazení „Creating Library“ nebo „Creating Database“ v zařízení WALKMAN®.

## Pravidla generování složek a souborů

### Maximální počet souborů MP3, které lze generovat

- 298 složek
- 650 souborů ve složce
- 650 souborů v adresáři REC1-CD nebo REC1-MP3.

Tato čísla se mohou lišit v závislosti na konfiguraci složky nebo souboru.

Při přenosu do zařízení USB se vytvoří přímo pod „ROOT“ složka „MUSIC“. Složky a soubory jsou generovány v rámci této složky „MUSIC“ podle metody přenosu a zdroje takto:

## Synchronizovaný přenos

### ■ Při přenosu všech stop z AUDIO CD

Název složky: „CDDA0001“\*  
Název souboru: „TRACK001“\*

### ■ Při přenosu souborů MP3 z disku

Název složky: Stejně jako zdroj  
Název souboru: Stejně jako zdroj

## Přenos REC1

### ■ Při přenosu stopy z AUDIO CD

Název složky: „REC1-CD“  
Název souboru: „TRACK001“\*

### ■ Při přenosu souboru MP3 z disku

Název složky: „REC1-MP3“  
Název souboru: Stejně jako zdroj

\* Číslo složek a souborů jsou následně přidělena sériově.

## Vymazání audio souborů nebo složek na zařízení USB

### 1 Opakovaně stiskněte FUNCTION pro výběr „USB“.

### 2 Opakovaně stiskněte MEDIA MODE pro výběr [MUSIC].

### 3 Po zastavení přehrávání stiskněte OPTIONS.

### 4 Opakovaně stiskněte ↕/↔ pro výběr „ERASE“ a potom stiskněte [+].

Na obrazovce televizní se zobrazí seznam složek.

### 5 Opakovaně stiskněte ↕/↔ pro výběr složky a potom stiskněte [+].

Na obrazovce televizní se zobrazí seznam souborů.

### 6 Opakovaně stiskněte ↕/↔ pro výběr zvukového souboru, který chcete smazat a potom stiskněte [+].

Chcete-li vymazat všechny zvukové soubory ve složce, vyberte v seznamu [ALL TRACKS].

Na displeji se objeví „FOLDER ERASE“ nebo „TRACK ERASE“ a „PUSH ENTER“.

Chcete-li zrušit operace mazání, stiskněte ■.

### 7 Stiskněte [+].

Na displeji se zobrazí „COMPLETE“.

Pro opuštění nabídky možností stiskněte OPTIONS.

#### Poznámka

- Můžete smazat pouze podporované zvukový soubor, soubor formátu MP4 a soubor formátu 3GP.
- Není-li zvoleno náhodné přehrávání, nemůžete smazat zvukové soubory nebo složky. Před mazáním nastavte režim přehrávání na normální přehrávání.
- Funkce mazání je zakázána při otevření podavače disku.
- Nevytahujte zařízení USB během mazání.

## Ladění

### Poslouchání rádia

**1** Opakovaně stiskněte **FUNCTION** pro výběr „TUNER FM“.

**2** Naladíte stanici.

**Pro automatické vyhledávání:**

Podržte TUNING+/-, dokud se na displeji nezmění frekvence.

Vyhledávání se zastaví automaticky po naladění stanice. Na displeji se rozsvítí „ST“ (pouze u programů FM stereo).

Pokud se skenování nezastaví, zastavte vyhledávání stisknutím ■. Poté proveďte manuální ladění (níže).

**Pro ruční ladění:**

Opakovaně stiskněte TUNING+/- pro naladění požadované stanice.

#### Poznámka

Když ladíte stanici FM, která poskytuje služby RDS, jsou informace, jako je název služby nebo název stanice, poskytovány vysíláním. Informace RDS můžete zkontrolovat opakovaným stisknutím DISPLAY.

#### Rada

Chcete-li snížit statický šum na slabé stereofonní stanici FM, opakovaně stiskněte FM MODE, dokud „ST“ na displeji nezhasne. Stereo efekt ztratíte, ale příjem se zlepší.

## Přednastavení rozhlasových stanic

Do oblíbených stanic můžete uložit až 20 stanic FM.

**1** Naladíte požadovanou stanici.

**2** Stiskněte DVD/TUNER MENU.

**3** Opakovaně stiskněte **↑/↓** pro výběr požadovaného přednastaveného čísla **[+]**.

Na displeji se zobrazí zpráva „COMPLETE“ a stanice je uložena.

Je-li k vybranému přednastavenému číslu již přiřazena jiná stanice, tato stanice se nahradí za novou.

### Poslech předem nastavené stanice

Opakovaně stiskněte PRESET+/- pro výběr požadovaného přednastaveného čísla.

Případně podržte SHIFT a stiskněte tlačítka s čísly a potom stiskněte **[+]**.

## Připojení BLUETOOTH

# Streamování hudby ze zařízení BLUETOOTH

### Podporovaná verze BLUETOOTH, profily a kodeky

Podrobnosti viz „BLUETOOTH“ (stránka 76).

### Kompatibilní zařízení BLUETOOTH

Podrobnosti viz „Webové stránky pro kompatibilní zařízení“ (stránka 11).

## O indikátoru BLUETOOTH

Indikátor BLUETOOTH na jednotce se rozsvítí nebo bliká modře, což indikuje stav BLUETOOTH.

- Bliká pomalu: Systém je připraven k párování
- Bliká rychle: Během párování
- Svítí: Připojení je vytvořené

## Párování tohoto systému se zařízením BLUETOOTH

Párování je operace, kdy se zařízení BLUETOOTH předem registrují.

Jakmile je provedena operace párování, nemusí být prováděna znovu.

Pokud je vaše zařízení BLUETOOTH kompatibilní s NFC, není nutné ruční párování. (Viz „Připojení jedním tlačítkem BLUETOOTH pomocí NFC“ (stránka 37).)

**1** Umístěte zařízení BLUETOOTH do vzdálenosti 1 metru od jednotky.

**2** Opakovaně stiskněte **FUNCTION** na jednotce pro výběr položky „BLUETOOTH“.

### Poznámka

- Pokud v systému nejsou žádné informace o párování (například při prvním použití funkce BLUETOOTH po zakoupení), na displeji začne blikat „PAIRING“ a systém vstoupí do režimu párování. Přejděte ke kroku 4.
- Pokud je systém připojen k zařízení BLUETOOTH, stiskněte BLUETOOTH na jednotce a odpojte zařízení BLUETOOTH.

**3** Stiskněte a podržte – **PAIRING** na jednotce na dobu 3 sekundy nebo déle.

Na displeji bliká „PAIRING“.

**4** Zapněte funkci BLUETOOTH na zařízení BLUETOOTH a proveďte párování.

Podrobné pokyny naleznete v návodu k obsluze ke svému zařízení BLUETOOTH.

**5** Zvolte název systému (například „MHC-V82D“) na displeji zařízení BLUETOOTH.

Proveďte tento krok během 5 minut, jinak bude párování zrušeno. V tomto případě zopakujte postup od kroku 3.

### Poznámka

Pokud je na zařízení BLUETOOTH požadováno heslo, zadejte „0000“. „Passkey“ může být nazýváno „Passcode“, „PIN code“, „PIN number“ a „Password“.

## 6 Vytvoření připojení se zařízením BLUETOOTH.

Po dokončení párování a vytvoření spojení BLUETOOTH se na displeji zobrazí název zařízení BLUETOOTH. V závislosti na zařízení BLUETOOTH se spojení po spárování může automaticky spouštět.

Adresu zařízení BLUETOOTH můžete zkontrolovat opakovaným stisknutím DISPLAY.

### Poznámka

Můžete připojit až 8 zařízení BLUETOOTH. Je-li spárováno deváté zařízení BLUETOOTH, nejstarší spárované zařízení bude smazáno.

### Zrušení činnosti párování

Stiskněte a podržte **PAIRING** na jednotce po dobu 3 sekund nebo déle, dokud se na displeji nezobrazí „BT AUDIO“.

### Vymazání informací o párování

Všechny informace o párování můžete vymazat resetováním systému. Viz „Resetování systému“ (stránka 70).

### Poznámka

Po resetování se systém nemusí být schopný připojit k zařízení iPhone/iPod. V takovém případě odstraňte informace o párování systému v zařízení iPhone/iPod a znovu proveďte párování.

## Poslech hudby na spárovaném zařízení BLUETOOTH

Před přehráváním hudby zkontrolujte, zda je zapnutá funkce BLUETOOTH zařízení BLUETOOTH. Jakmile je systém a zařízení BLUETOOTH připojeny, můžete ovládat přehrávání stisknutím **▶**, **⏮**, **■**, **⏭** a **⏪** / **▶▶**.

**1 Opakovaně stiskněte FUNCTION na jednotce pro výběr položky „BLUETOOTH“.**

**2 Stiskněte BLUETOOTH nebo ▶ na jednotce.**

Systém se připojí k poslednímu připojenému zařízení BLUETOOTH. Název zařízení se zobrazí na displeji. Pokud zařízení není připojeno, proveďte BLUETOOTH připojení z přístroje BLUETOOTH.

**3 Stisknutím ▶ spusťte přehrávání.**

V závislosti na zařízení BLUETOOTH budete možná muset:

- stisknout dvakrát **▶**.
- spustit přehrávání zdroje zvuku v zařízení BLUETOOTH.

**4 Upravte hlasitost.**

Nejprve nastavte hlasitost zařízení BLUETOOTH. Pokud je hlasitost nadále příliš nízká, upravte hlasitost v systému.

## **Chcete-li ukončit připojení BLUETOOTH**

Stiskněte BLUETOOTH na jednotce. Na displeji se zobrazí „BT AUDIO“. V závislosti na zařízení BLUETOOTH může být spojení BLUETOOTH automaticky ukončeno po zastavení přehrávání.

## **Připojení tohoto systému k více zařízením BLUETOOTH (připojení k více zařízením)**

Do systému můžete současně připojit až tři zařízení BLUETOOTH s připojením A2DP/AVRCP.

### **Spárování s druhým nebo třetím zařízením**

Opakujte kroky 1 až 6 v části „Párování tohoto systému se zařízením BLUETOOTH“ (stránka 35).

### **Přepnutí zdroje přehrávání**

Během přehrávání z připojeného zařízení BLUETOOTH spusťte přehrávání na jiném připojeném zařízení BLUETOOTH. Systém vydává zvukový signál z nejnovějšího přehrávacího zařízení.

#### **Poznámka**

- Činnosti se mohou lišit v závislosti na zařízení BLUETOOTH. Zařízení BLUETOOTH nemusí být připojitelné v závislosti na kombinaci zařízení. Podrobné pokyny naleznete v návodu k obsluze zařízení.

- Pokud se pokusíte připojit čtvrté zařízení BLUETOOTH, nejstarší přehrávací zařízení bude odpojeno.
- V závislosti na zařízení BLUETOOTH nemusí být možné provést tři připojení BLUETOOTH najednou.
- Nelze vytvořit vícenásobné zařízení při použití funkce bezdrátového Party Chain nebo Speaker Add.

### **Odpojení libovolného zařízení BLUETOOTH od připojení k více zařízením**

Ukončete připojení BLUETOOTH na zařízení BLUETOOTH, které chcete odpojit.

### **Odpojení všech zařízení BLUETOOTH od připojení k více zařízením**

Stiskněte BLUETOOTH na jednotce.

## **Připojení jedním tlačítkem BLUETOOTH pomocí NFC**

Když se dotknete systému zařízením BLUETOOTH kompatibilním s NFC, systém automaticky:

- zapne se ve funkci BLUETOOTH.
- dokončí párování a připojení BLUETOOTH.

### **Kompatibilní zařízení BLUETOOTH**

Zařízení BLUETOOTH se zabudovanou funkcí NFC (OS: Android™ 4.1 nebo novější)

### Poznámka

V závislosti na zařízení BLUETOOTH kompatibilním s NFC může být zapotřebí zapnout funkci NFC předem. Podrobné pokyny naleznete v návodu k obsluze zařízení BLUETOOTH.

- 1 Dotkněte se zařízení BLUETOOTH N-Mark na jednotce, dokud zařízení BLUETOOTH neodpoví systému.**

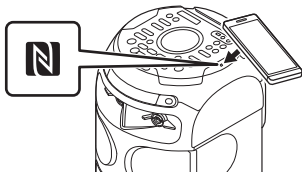

Dokončete připojení podle pokynů na zařízení BLUETOOTH.

Po vytvoření spojení BLUETOOTH se na displeji zobrazí název zařízení BLUETOOTH.

- 2 Spustíte přehrávání zdroje zvuku na zařízení BLUETOOTH.**

Podrobné pokyny naleznete v návodu k obsluze ke svému zařízení BLUETOOTH.

### Rada

- Pokud párování a spojení BLUETOOTH selhávají, postupujte takto:
- Pokud používáte komerčně dostupné pouzdro, odstraňte pouzdro ze zařízení BLUETOOTH.
  - Dotkněte se zařízením BLUETOOTH znovu N-Mark na jednotce.

### Chcete-li ukončit připojení BLUETOOTH

Dotkněte se zařízením BLUETOOTH znovu N-Mark na jednotce.

## Nastavení zvukových kodeků BLUETOOTH

Můžete povolit příjem kodeků AAC, LDAC nebo SBC ze zařízení BLUETOOTH. AAC/LDAC lze vybrat pouze v případě, že zařízení BLUETOOTH podporuje AAC/LDAC.

- 1 Stiskněte OPTIONS.**
- 2 Opakovaně stiskněte  $\uparrow/\downarrow$  pro výběr „BT CODEC“ a potom stiskněte  $\boxplus$ .**
- 3 Opakovaně stiskněte  $\uparrow/\downarrow$  pro výběr nastavení a potom stiskněte  $\boxplus$ .**
  - „AUTO“: Povolte příjem ve formátu kodeku AAC nebo LDAC.
  - „SBC“: Příjem ve formátu kodeku SBC.

Pro opuštění nabídky možností stiskněte OPTIONS.

### Poznámka

- Pokud je vybrán režim AAC nebo LDAC, můžete si vychutnat vysokou kvalitu zvuku. Pokud nemůžete poslouchat zvuk AAC nebo LDAC ze zařízení nebo je přerušeno zvuk, vyberte možnost „SBC“.
- Pokud změníte toto nastavení, když je systém připojen k zařízení BLUETOOTH, bude zařízení BLUETOOTH odpojeno. Pro připojení k zařízení BLUETOOTH, proveďte znovu připojení BLUETOOTH.



## Rada

LDAC je technologie pro kódování zvuku vyvinutá společností Sony, která umožňuje přenos zvuku s vysokým rozlišením (Hi-Res) i přes připojení BLUETOOTH. Na rozdíl od jiných technologií kódování kompatibilních s BLUETOOTH, jako je například SBC, pracuje bez jakéhokoli převodu obsahu Hi-Res Audio<sup>1)</sup> a umožňuje přenášet přibližně třikrát více dat<sup>2)</sup> než jiné technologie, které jsou přenášeny přes bezdrátovou síť BLUETOOTH s nebyvalou kvalitou zvuku, pomocí efektivního kódování a optimalizovaného balíčkování.

<sup>1)</sup> S výjimkou obsahu formátu DSD.

<sup>2)</sup> Ve srovnání s kódováním SBC (Subband Coding) je vybrána bitová rychlost 990 kbps (96/48 kHz) nebo 909 kbps (88,2/44,1 kHz).

## Nastavení pohotovostního režimu BLUETOOTH

Pohotovostní režim BLUETOOTH umožňuje automatické zapnutí systému při vytváření připojení BLUETOOTH ze zařízení BLUETOOTH.

**1** Stiskněte **OPTIONS**.

**2** Opakovaně stiskněte **↕/↔** pro výběr „**BT STBY**“ a potom stiskněte **[+]**.

**3** Opakovaně stiskněte **↕/↔** pro výběr nastavení a potom stiskněte **[+]**.

- „ON“: Systém se automaticky zapne, i když je systém v pohotovostním režimu.
- „OFF“: Vypnutí.

Pro opuštění nabídky možností stiskněte **OPTIONS**.

## Zapnutí nebo vypnutí signálu BLUETOOTH

Pokud je systém BLUETOOTH signál zapnutý, můžete se připojit k systému z párovaného zařízení BLUETOOTH. Signál BLUETOOTH je ve výchozím nastavení zapnutý.

**Stiskněte a podržte  + a MEGA BASS na jednotce přibližně 3 sekundy.**

Na displeji se zobrazí „BT ON“ nebo „BT OFF“.

### Poznámka

- Při vypnutí signálu BLUETOOTH nelze provádět následující činnosti:
  - Párování a/nebo připojení k zařízení BLUETOOTH.
  - Použijte aplikaci „Sony | Music Center“.
  - Změňte zvukové kodeky BLUETOOTH.
- Pokud stisknete N-Mark na jednotce zařízení BLUETOOTH kompatibilního s NFC nebo zapnete pohotovostní režim BLUETOOTH, signál BLUETOOTH se zapne automaticky.

## Ovládání aplikací

### Ovládání systému pomocí aplikací „Sony | Music Center“ a „Fiestable“



Sony | Music Center

Fiestable

Systém můžete ovládat pomocí bezplatných aplikací „Sony | Music Center“ a „Fiestable“ na svém smartphonu/iPhone. „Sony | Music Center“ a „Fiestable“ jsou k dispozici na obou Google Play a App Store.

#### Než začnete

1 Vyhledejte „Sony | Music Center“ nebo naskenujte níže uvedený dvourozměrný kód. Poté si aplikaci stáhněte na svůj smartphone/iPhone.



2 Vyhledejte „Fiestable“ a poté stáhněte aplikaci.

## Ovládání systému pomocí aplikací

1 Vytvořte spojení BLUETOOTH mezi systémem a smartphonem/iPhone (stránka 35).

2 Spusťte „Sony | Music Center“.

„Sony | Music Center“ umožňuje:

- změnit funkci systému.
- ovládat přehrávání z disku/zařízení USB.
- naladit stanici FM.
- procházet hudební obsah disku/zařízení USB.
- zobrazovat informace o disku, zařízení USB a stanici FM.
- upravit hlasitost.
- změnit nastavení zvuku, efekt DJ a osvětlení.
- ovládat více systémů při použití funkce bezdrátový Party Chain nebo Speaker Add.

Pro použití aplikace „Fiestable“ se dotkněte ikony „Fiestable“ na obrazovce „Sony | Music Center“.



Aplikace „Fiestable“ umožňuje:

- ovládat efekt DJ.
- změnit osvětlení.
- využívat funkci řízení pohybu.
- použijte funkce karaoke.

### Poznámka

- Pokud aplikace „Sony | Music Center“ nefunguje správně, stiskněte BLUETOOTH na jednotce pro ukončení připojení BLUETOOTH a potom opět proveďte BLUETOOTH opět připojte tak, aby připojení BLUETOOTH fungovalo normálně.
- Podrobnější informace najdete v části „Sony | Music Center“.  
<http://info.vssupport.sony.net/help/>



- Specifikace a návrh aplikace se mohou změnit bez předchozího upozornění.

## Dosažení a sdílení hodnocení Party People a získání bonusových funkcí (Party King)

Systém má jedinečnou funkci, která automaticky zaznamenává využití vašeho systému.

Na základě vašeho používání vás bude systém hodnotit v rámci Party People podle předem definovaných kritérií. Čím častěji používáte systém, tím vyšší hodnocení získáte.

Jakmile dosáhnete určitého hodnocení Party People, můžete sdílet své úspěchy prostřednictvím sociálních médií.

Systém také udělí vaše úspěchy pomocí bonusových funkcí.

### Poznámka

Chcete-li tuto funkci používat, ujistěte se, že jsou na vašem zařízení nainstalované aplikace „Sony | Music Center“ a „Fiestable“ (stránka 40).

**1 Vytvoření spojení BLUETOOTH mezi systémem a vaším zařízením (stránka 35).**

**2 Spusťte „Sony | Music Center“ a stiskněte ikonu „Fiestable“.**

Můžete si prohlédnout aktuální hodnocení, prozkoumat bonusové funkce a také zjistit, jak dosáhnout dalšího hodnocení.

## Použití hlasového ovládání přes „Fiestable“

Systém můžete ovládat tak, že budete hovořit s přednastavenými hlasovými příkazy, které se zobrazují na obrazovce smartphonu/iPhone.

### Poznámka

- Podporované jazyky jsou následující: Angličtina/brazilská portugalština/francouzština/němčina/italština/poľština/ruština/španělština
- Pokud je váš smartphone/iPhone nastaven na nepodporovaný jazyk, zobrazí se seznam přednastavených hlasových příkazů v angličtině.

**1 Vytvořte spojení BLUETOOTH mezi systémem a smartphonem/iPhone (stránka 35).**

Zkontrolujte, zda je váš smartphone/iPhone připojen k internetu.

**2 Spusťte „Sony | Music Center“ a stiskněte ikonu „Fiestable“.**

**3 Stiskněte „Voice Control via Fiestable“.**

Na obrazovce aplikace se zobrazí přednastavené hlasové příkazy.

## 4 Stiskněte ikonu mikrofonu na obrazovce aplikace.

Systém je ztlumený. Mluvte do mikrofonu svého smartphonu/iPhone. Váš hlas bude zaslán do online služby konverze hlasu na text. Po dokončení konverze bude příkaz odeslán zpět do systému. Ztlumení je zrušeno a systém reaguje podle příkazu.

### Poznámka

Ovládání hlasem přes „Fiestable“ nefunguje v následujících případech:

- Když je systém Party Guest ve funkci Party Chain s kabelem.
- Během hry Taiko.
- Zabudovaná demonstrace zvuku se spustí.
- Když otevřete podavač disku.
- Během přenosu z USB nebo činnosti mazání.
- Když není online služba konverze hlasu na text k dispozici, ukončena nebo selhalo připojení.
- Když mikrofon smartphonu/iPhone používá jiná aplikace.

## 3 Zapněte funkci BLUETOOTH na smartphonu/iPhone.

### Poznámka

- Připojení BLUETOOTH není vyžadováno, pokud nepoužíváte více systémů. Pokud chcete synchronizovat svůj smartphonu/iPhone se specifickým systémem, vytvořte mezi smartphonem/iPhone a tímto systémem spojení BLUETOOTH (stránka 35). V opačném případě pokračujte krokem 4 a váš smartphonu/iPhone se synchronizuje s nejbližším systémem.
- Zapněte službu lokalizace na smartphonu/iPhone.

## 4 Spusťte „Fiestable“ a stiskněte „Party Light via Fiestable“.

Všechna osvětlení obrazovky smartphonu/iPhone bliká synchronně se systémem.

---

# Vytvoření osvětlení party prostřednictvím „Fiestable“

S touto funkcí můžete synchronizovat osvětlení obrazovky a záblesky několika smartphonu/iPhone.

## 1 Zapnutí osvětlení systému (stránka 59).

## 2 Spusťte přehrávání hudby.

## Ovládání HDMI

### Použití funkce ovládání HDMI

Připojení televizoru kompatibilního s funkcí ovládání HDMI\* pomocí kabelu HDMI (vysokorychlostní kabel HDMI s připojením do sítě Ethernet není součástí dodávky) vám umožňuje snadno ovládat zařízení dálkovým ovládacím televizoru.

\* Ovládání HDMI je standard používaný společností CEC (Consumer Electronics Control) umožňující vzájemného ovládání zařízení s HDMI (High-Definition Multimedia Interface).

#### Poznámka

Tato funkce může fungovat s jinými zařízeními, než jsou výrobky vyrobené společností Sony, avšak funkce není zaručena.

### Příprava k použití funkce ovládání HDMI

Podržte SHIFT a stiskněte SETUP, potom nastavte [HDMI SETUP] – [CONTROL FOR HDMI] až [ON] (stránka 30). Výchozí nastavení je [ON].

Povolte nastavení funkce ovládání HDMI pro televizor připojený k systému.

#### Rada

Pokud aktivujete funkci ovládání HDMI („BRAVIA“ sync) při použití televizoru vyrobeného společností Sony, funkce systému ovládání HDMI systému se také automaticky aktivuje. Po dokončení nastavení se na displeji zobrazí zpráva „COMPLETE“.

### Funkce Napájení systému vypnuté

Po vypnutí televizoru se systém automaticky vypne.

Podržte SHIFT a stiskněte SETUP, potom nastavte [HDMI SETUP] – [STANDBY LINKED TO TV] až [ON] nebo [AUTO] (stránka 30). Výchozí nastavení je [AUTO].

#### Poznámka

Připojená zařízení se nemusí vypnout v závislosti na stavu zařízení.

### Funkce Ovládání zvuku systému

Pokud zapnete systém během sledování televizoru, zvuk z televizoru bude reprodukován z reproduktorů systému. Hlasitost systému lze nastavit pomocí dálkového ovládání televizoru. Pokud byl zvuk televizoru vyveden z reproduktorů systému, když jste sledovali televizor předtím, systém se automaticky zapne po opětovném zapnutí televizoru. Činnosti lze také provádět pomocí nabídky televizoru. Podrobné pokyny naleznete v návodu k obsluze svého televizoru.

#### Poznámka

- Hlasitost systému se zobrazuje na obrazovce televizní v závislosti na televizoru. Může se lišit od úrovně hlasitosti na displeji.
- V závislosti na nastavení televizoru nemusí být funkce ovládání zvuku systému dostupná. Podrobné pokyny naleznete v návodu k obsluze svého televizoru.

## Audio Return Channel

Pokud je systém připojen ke konektoru HDMI IN televizoru kompatibilnímu s Audio Return Channel, můžete poslouchat zvuk z reproduktorů systému bez připojení audio kabel (není součástí dodávky). Podržte SHIFT a stiskněte SETUP, potom nastavte [HDMI SETUP] – [AUDIO RETURN CHANNEL] až [ON] (stránka 30). Výchozí nastavení je [ON].

### Poznámka

Pokud televizor není kompatibilní se Audio Return Channel, je třeba připojit audio kabel (není součástí dodávky) (stránka 17).

## Funkce Přehrávání jedním dotykem

Když stisknete ► v režimu DVD/CD nebo USB, televizor se automaticky zapne. Vstup televizoru je přepnut na vstup HDMI, ke kterému je systém připojen.

### Poznámka

V závislosti na televizoru nemusí být počáteční část přehrávaného obsahu správně přehrávána.

## Snadné dálkové ovládání

Systém můžete vybrat tlačítkem SYNC MENU na dálkovém ovladači televizoru a ovládat systém. Tuto funkci lze použít, pokud televizor podporuje nabídku odkazu. Podrobné pokyny naleznete v návodu k obsluze svého televizoru.

### Poznámka

- V nabídce odkazu televizoru systém rozpozná televizor jako „Player“.
- Některé operace nemusí být k dispozici u některých televizorů.

## Sledování jazyka

Když změníte jazyk zobrazení na obrazovce televizoru, změní se také jazyk zobrazení na obrazovce systému.

## Ovládání gesty

# Ovládání přehrávání, efektu DJ, samplera a karaoke

Funkce **PLAYBACK**, **DJ**, **SAMPLER** a **KARAOKE** můžete ovládat přetažením ruky nad snímačem **GESTURE CONTROL** na jednotce. K provádění této činnosti použijte ovládání na jednotce.

**1** Opakovaně stiskněte **GESTURE ON/OFF** pro výběr „**GESTURE1**“. **GESTURE CONTROL** se rozsvítí.

**2** Stisknutím **PLAYBACK**, **DJ**, **SAMPLER** nebo **KARAOKE** vyberte požadovaný režim.

V režimu **PLAYBACK** opakovaným stisknutím **FUNCTION** vyberte požadovanou funkci.

**3** Pohybuje rukou nad snímačem **GESTURE CONTROL**.

### Pro režim **PLAYBACK**:

Při přehrávání hudby z disku, zařízení **USB** nebo zařízení **BLUETOOTH** můžete ovládat základní přehrávání.

Pro	Mávněte tímto směrem
Jít zpět	←
Jít vpřed	→
Přehrávání	↑
Zastavení	↓
Zvýšení hlasitosti	↻
Snížení hlasitosti	↻

### Pro režim **DJ**:

Můžete si vybrat efekt **DJ** a vytvořit atmosféru párty.

Pro	Mávněte tímto směrem
Zvolte <b>FLANGER</b> <sup>1)</sup>	←
Zvolte <b>ISOLATOR</b> <sup>2)</sup>	→
Zvolte <b>WAH</b> <sup>3)</sup>	↑
Zvolte <b>PAN</b> <sup>4)</sup>	↓
Zvyšte úroveň vybraného efektu	↻
Snižte úroveň vybraného efektu	↻

<sup>1)</sup> Vytvoří efekt hlubokého zvuku, který je podobný hluku tryskového letadla.

<sup>2)</sup> Izoluje určité frekvenční pásmo úpravou ostatních frekvenčních pásem. Například, když se chcete zaměřit na vokály.

<sup>3)</sup> Vytvoří speciální efekt zvuku „vau-vau“ tím, že automaticky posune frekvenci filtru nahoru a dolů.

<sup>4)</sup> Vytvoří pocit, že se zvuk pohybuje kolem reproduktorů mezi levým a pravým kanálem.

### Pro režim **SAMPLER**:

K výstupu	Mávněte tímto směrem
„Come On!“	←
„Let's Go!“	→
Zvuk <b>Reggae Horn</b>	↑
Zvuk <b>Phaser</b>	↓
Skřípavý zvuk	↻
Zvuk publika	↻

### Pro režim KARAOKE:

Můžete provozovat následující karaoke funkce.

Pro	Mávněte tímto směrem
Snižte hlasitost hudby (b)	←
Zvyšte hlasitost hudby (#)	→
Zvyšte hlasitost mikrofonu	↑
Snižte hlasitost mikrofonu	↓
Výstupní zvuk tleskání rukou	↪
Výstupní zvuk vypískání	↻

### Nastavení úrovně sampleru

- 1 Stiskněte **OPTIONS** na dálkovém ovladači.
- 2 Opakovaně stiskněte **↕** na dálkovém ovládání pro výběr „**SAMPLER**“ a potom **+**.
- 3 Opakovaně stiskněte **↕** na dálkovém ovladači pro nastavení úrovně sampleru a potom **+**.  
Pro opuštění nabídky možnosti stiskněte **OPTIONS**.

### Vypnutí režimu DJ

Přejďte rukou před snímačem **GESTURE CONTROL** stejným směrem jako v kroku 3 v části „Ovládání přehrávání, efektu DJ, sampleru a karaoke“ (stránka 45).

### Deaktivace ovládání gesty

Opakovaným stisknutím **GESTURE ON/OFF** pro výběr „**OFF**“ **GESTURE CONTROL** zhasne.

### Poznámka

- Během pohybu se snímače **GESTURE CONTROL** nedotýkejte.
- Funkce efekt DJ se automaticky vypne, když:
  - deaktivujete ovládání gesty.
  - změňte režim na **PLAYBACK/SAMPLER/KARAOKE**.
  - vypnete systém.
  - změnit funkci.
  - aktivujete nebo deaktivujete funkci **Party Chain** s kabelem a bezdrátového **Party Chain**.
  - změňte zvukové pole.
  - použijete vokální fader.
  - změňte klávesu (ovládání klávesami).
- Pokud aktivujete efekt DJ během přenosu, nebude zvukový efekt přenášen na zařízení **USB**.

## Ovládání výšky vašeho hlasu nebo zdroje hudby

Můžete se bavit posloucháním svého hlasu nebo hudby na různých místech pomocí této funkce. K provádění této činnosti použijte ovládání na jednotce.

### Ovládání výšky hlasu

- 1 Stiskněte **GUITAR** na jednotce opakovaně, dokud indikátor **GUITAR** nezhasne.
- 2 Stlačením otevřete kryt **USB/MIC** a poté připojte volitelný mikrofon ke konektoru **MIC1** nebo **MIC2/GUITAR** na jednotce.



### 3 Opakovaně stiskněte **GESTURE ON/OFF** pro výběr „**GESTURE2**“.

GESTURE CONTROL se rozsvítí.  
Po 2 sekundách se na displeji zobrazí „MIC PITCH CONTROL“.

### 4 Začněte zpívat nebo mluvit do mikrofonu.

### 5 Pohněte rukou nahoru nebo dolů před snímačem **GESTURE CONTROL**.

Výška vašeho hlasu se příslušným způsobem změní.

## Ovládní výšky hudebního zdroje

### Poznámka

Ujistěte se, že je mikrofon odpojený od systému.

### 1 Opakovaně stiskněte **GESTURE ON/OFF** pro výběr „**GESTURE2**“.

GESTURE CONTROL se rozsvítí.  
Po 2 sekundách se na displeji zobrazí „MUSIC PITCH CONTROL“.

### 2 Spusťte přehrávání hudby.

### 3 Pohněte rukou nahoru nebo dolů před snímačem **GESTURE CONTROL**.

Výška hudby se příslušným způsobem změní.

## Poznámky k ovládní výšky

- Nedotýkejte se ani netiskněte senzor **GESTURE CONTROL**, když pohybujete rukou nahoru nebo dolů.
- Jiné pohyby ovládní gesty nefungují v režimu „**GESTURE2**“.

- Režim „**GESTURE2**“ se automaticky vypne, když:
  - aktivujete režim Taiko.
  - změníte režim na **PLAYBACK/SAMPLER/KARAOKE/DJ**.
  - zapnete efekt DJ.
  - zapnete režim kytary.<sup>1)</sup>
  - vyberete zvukové pole „**FIESTA**“/ „**MOVIE1**“/ „**MOVIE2**“/ „**DRAMA/NEWS**“/ „**GAME**“.<sup>2)</sup>
  - zapnete režim virtuálního fotbalu.<sup>2)</sup>
  - vypnete systém.
  - změnit funkci.
- Výška vašeho hlasu nebo hudby se vrátí k výchozímu nastavení, když posunete ruku pryč od snímače **GESTURE CONTROL**.

<sup>1)</sup> Pouze v režimu „**MIC PITCH CONTROL**“.

<sup>2)</sup> Pouze v režimu „**MUSIC PITCH CONTROL**“.

## Deaktivace ovládní gesty

Opakovaným stisknutím **GESTURE ON/OFF** pro výběr „**OFF**“ **GESTURE CONTROL** zhasne.

## Deaktivace ovládacích prvků na jednotce na krátký čas (Party Lock)

Můžete deaktivovat ovládací prvky (kromě ) na jednotce na dobu 30 sekund pro otěnění dotykového panelu.

Chcete-li tuto funkci používat, zkontrolujte, zda byl zvolen režim „**GESTURE1**“ (stránka 45).

**Držte ruku nad snímačem GESTURE CONTROL na jednotce déle než 5 sekund.**

Na displeji se zobrazí „PARTY LOCK ON“.

Pro vypnutí funkce Party Lock, držte ruku nad snímačem GESTURE CONTROL na jednotce déle než 5 sekund, dokud se na displeji nezobrazí „PARTY LOCK OFF“.

#### **Poznámka**

Při používání funkce Party Lock jsou indikace na dotykovém panelu jednotky vypnuty.

## **Seřízení zvuku**

### **Úprava zvuku**

#### **Zesílení basových zvuků a vytvoření silnějšího zvuku**

**Opakovaně stiskněte MEGA BASS pro výběr „BASS ON“.**

Indikátor MEGA BASS se rozsvítí. Pro zrušení stiskněte MEGA BASS znovu.

#### **Výběr zvukového pole**

**Opakovaně stiskněte SOUND FIELD +/- (nebo stiskněte SOUND FIELD na jednotce) pro výběr požadovaného zvukového pole.**

Pro zrušení stiskněte SOUND FIELD +/- (nebo stiskněte SOUND FIELD na jednotce) pro výběr „FLAT“.

#### **Pro přímý výběr zvukového pole FIESTA**

Stiskněte FIESTA na jednotce. Toto nastavení reprodukuje zvukový efekt na párty.

#### **Výběr režimu virtuálního fotbalu**

Vezměte na vědomí, že během AUDIO IN a funkcí televizoru můžete vybrat pouze virtuální fotbal.

Opakovaně stiskněte SOUND FIELD +/- při sledování přenosu fotbalového utkání.

- „ON NARRATION“: Vychutnejte si pocit, že jste na fotbalovém stadionu díky vylepšenému zvuku ze stadionu.

- „OFF NARRATION“: Můžete si užívat více pocitu, že jste na fotbalovém stadionu tím, že minimalizujete hlasitost komentáře a navíc posílíte povzbuzování.

#### **Poznámka**

- Pokud při volbě funkce „OFF NARRATION“ slyšíte nepřírozené zvuky v obsahu, doporučuje se zvolit „ON NARRATION“.
- Tato funkce nepodporuje monofonní zvuk.

---

## Vytváření vlastního zvukového efektu

Můžete zvýšit nebo snížit úroveň určitých frekvenčních pásem a uložit nastavení do paměti jako „CUSTOM EQ“.

- 1** Stiskněte **OPTIONS**.
- 2** Opakovaně stiskněte **↕/↕** pro výběr „CUSTOM EQ“ a potom **[+]**.
- 3** Opakovaně stiskněte **↕/↕** pro úpravu úrovně ekvalizéru nebo nastavení surround a potom stiskněte **[+]**.
- 4** Opakujte krok 3 pro nastavení úrovně ostatních frekvenčních pásem a prostorového efektu.  
Pro opuštění nabídky možností stiskněte **OPTIONS**.

### Výběr vlastního nastavení ekvalizéru

Opakovaně stiskněte **SOUND FIELD +/-** (nebo stiskněte **SOUND FIELD** na jednotce) pro výběr „CUSTOM EQ“.

### Užívání si funkce Party Chain s kabelem

Můžete připojit více systémů zvuku v řetězci, abyste vytvořili vzrušující prostředí pro party a produkovali vyšší zvukový výkon. Jeden aktivovaný systém v řetězci slouží jako Party Host a sdílí hudbu s jinými systémy (Party Guests).

Příklad: Při používání tohoto systému jako Party Host

#### 1 Vytvořte Party Chain s kabelem připojením všech systémů pomocí audio kabel (není součástí dodávky).

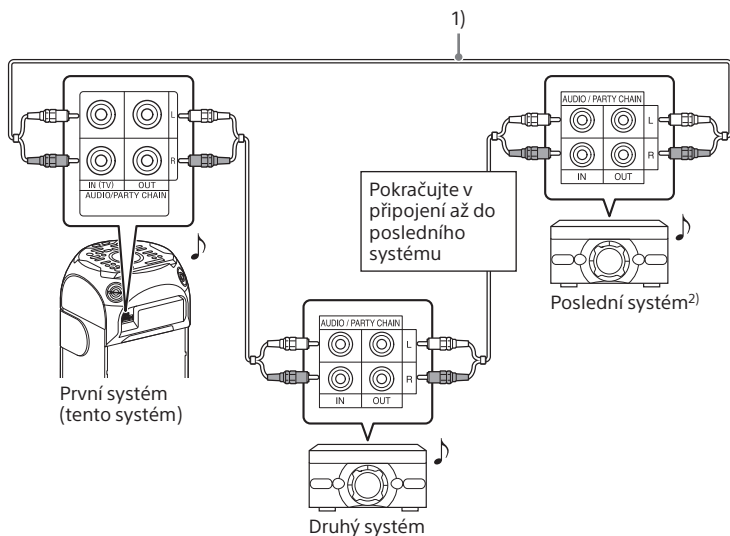

1) Tento kabel připojte pouze tehdy, pokud je poslední systém vybaven funkcí Party Chain s kabelem.

2) Pokud některý ze systémů není vybaven funkcí Party Chain s kabelem

- Připojte systém, který není vybavený funkcí Party Chain s kabelem na poslední systém, jinak se řetězec v tomto systému zastaví. Na tomto posledním systému nezapomeňte zvolit funkci Audio In.
- Musíte zvolit první systém jako Party Host tak, aby všechny systémy hrály stejnou hudbu, když je aktivována funkce Party Chain s kabelem.

**2 Připojte napájecí kabel střídavého proudu a zapněte všechny systémy.**

**3 Nastavte hlasitost na každém systému.**

**4 Opakovaně stiskněte FUNCTION v možnosti Party Host pro výběr požadované funkce.**

Pokud jsou všechny systémy vybaveny funkcí Party Chain s kabelem, nevolte funkci AUDIO IN. Pokud vyberete tuto funkci, zvuk nemůže být vyveden.

**5 Spusťte přehrávání hudby a poté stiskněte možnost PARTY CHAIN na Party Host.**

Na displeji se zobrazí „PARTY CHAIN“. Party Host spustí Party Chain s kabelem a ostatní systémy se stanou automaticky Party Guests. „WIRED P.CHAIN“ se rozsvítí na displeji zařízení Party Host a Party Guests.

#### **Poznámka**

- V závislosti na celkovém počtu jednotek v systému, může na jednotlivých zařízeních Party Guests nějakou dobu trvat, než začnou hrát hudbu.
- Změna úrovně hlasitosti a zvukového efektu na zařízení Party Host neovlivní výstup na zařízeních Party Guests.
- Party Guest pokračuje v přehrávání hudebního zdroje jako Party Host, i když změníte funkci na Party Guest. Můžete však upravit hlasitost a změnit zvukový efekt na zařízení Party Guest.
- Když používáte mikrofon nebo přehráváte kytaru na Party Host, zvuk nebude vycházet ze zařízení Party Guests.
- Pokud některý ze systémů v řetězci provádí přenos USB, počkejte, než systém dokončí nebo zastaví přenos, než aktivujete funkci Party Chain s kabelem.

- Podrobný popis ovládání jiných systémů naleznete v návodu k obsluze těchto systémů.

**Vyberte nový Party Host (pokud jsou všechny systémy vybaveny funkcí Party Chain s kabelem)**

Opakujte kroky 4 a 5 v systému, který chcete použít jako Party Host. Stávající Party Host se automaticky stává také Party Guest.

#### **Poznámka**

- Jiný systém můžete zvolit jako nový Party Host pouze v případě, že byla aktivována funkce Party Chain s kabelem všech systémů v řetězci.
- Pokud se vybraný systém po několika sekundách nestane novým Party Host, zopakujte kroky 4 a 5.

**Deaktivace Party Chain s kabelem**

V možnosti Party Host stiskněte PARTY CHAIN.

Na displeji se zobrazí „LEAVE PARTY“.

#### **Poznámka**

Pokud po několika sekundách není funkce Party Chain s kabelem deaktivována, znovu stiskněte PARTY CHAIN na stránce Party Host.

**Nastavení režimu zvuku pro Party Chain s kabelem**

Režim zvuku můžete nastavit, pokud je aktivována funkce Party Chain s kabelem.

**1 Stiskněte OPTIONS.**

**2 Opakovaně stiskněte  $\uparrow/\downarrow$  pro výběr „P.CHAIN MODE“ a potom stiskněte  $\boxed{+}$ .**

### 3 Opakovaně stiskněte ↕/↕ pro výběr požadovaného režimu a potom stiskněte .

- „STEREO“: Výstupem je stereofonní zvuk.
- „RIGHT CH“: Výstupem je monofonní zvuk z pravého kanálu.
- „LEFT CH“: Výstupem je monofonní zvuk z levého kanálu.

Pro opuštění nabídky možnosti stiskněte OPTIONS.

## Užívání si funkce bezdrátového Party Chain

Můžete připojit více zvukových systémů v řetězci prostřednictvím připojení BLUETOOTH, pokud jsou všechny systémy vybaveny funkcí bezdrátový Party Chain. Tato funkce umožňuje vytvořit vzrušující prostředí párty a produkovat vyšší zvukový výstup bez kabelového připojení.

Všimněte si, že můžete přehrávat pouze zdroj zvuku ze zařízení BLUETOOTH.

První systém v řetězci, který má být aktivován, se stává Party Host a sdílí hudbu s jinými systémy (Party Guests).

Příklad: Při používání tohoto systému jako Party Host

### 1 Zapněte všechny systémy.

### 2 Nastavte první systém jako Party Host.

- ① Stisknutím BLUETOOTH na jednotce zvolíte funkci BLUETOOTH.

- ② Připojte zařízení BLUETOOTH k systému prostřednictvím připojení BLUETOOTH.

- ③ Na jednotce stiskněte WIRELESS PARTY CHAIN. Na displeji bliká „CHAINING“. Systém vstupuje do režimu nastavení řetězce bezdrátového Party Chain.

Když systém zadal režim nastavení režimu bezdrátového Party Chain, připojení k zařízení BLUETOOTH se automaticky ukončí.

### 3 Nastavte druhý systém jako Party Guest.

- ① Stiskněte BLUETOOTH na druhém systému zvolíte funkci BLUETOOTH.

- ② Na druhém systému stiskněte WIRELESS PARTY CHAIN. Druhý systém se stane Party Guest. Na displeji se rozsvítí „P.CHAIN“.

#### Poznámka

Funkce bezdrátového Party Chain se zruší za následujících podmínek:

- Během jedné minuty po nastavení modulu Party Host v kroku 2 není provedena žádná operace.
- Znovu je stisknuto WIRELESS PARTY CHAIN na zařízení Party Host před dokončením kroku 3.

### 4 Nastavte třetí nebo další systémy jako Party Guests.

Opakujte krok 3.

#### Poznámka

Připojte třetí nebo další systémy do 30 sekund od připojení předchozího systému. Během těchto 30 sekund bliká na displeji zařízení Party Host „P.CHAIN“. Po 30 sekundách nelze systém připojit.

## 5 Počkejte 30 sekund po připojení posledního zařízení Party Guest.

„P.CHAIN“ přestane blikat na displeji zařízení Party Host a zařízení BLUETOOTH se znovu připojí k Party Host.

## 6 Spusťte přehrávání na připojeném zařízení BLUETOOTH.

## 7 Upravte hlasitost na zařízení Party Host.

Hlasitost na zařízeních Party Guests bude odpovídajícím způsobem upravena. Chcete-li nastavit hlasitost na konkrétní Party Guest, upravte hlasitost tohoto zařízení Party Guest.

### Poznámka

- Při sledování videa na svém zařízení BLUETOOTH s funkcí bezdrátový Party Chain může docházet k prodlevě mezi obrazem a zvukem.
- Nemůžete zvolit jiný systém jako nové zařízení Party Host, pokud je aktivován tento bezdrátový Party Chain.
- Když používáte mikrofon nebo přehráváte kytaru na Party Host, zvuk nebude vycházet ze zařízení Party Guests.
- Funkce časovače vypnutí a funkce automatického pohotovostního režimu nejsou k dispozici pro zařízení Party Guests.
- Podrobný popis ovládání jiných systémů naleznete v návodu k obsluze těchto systémů.

### Rada

Pro přidání nových zařízení Party Guests po vytvoření bezdrátového Party Chain stiskněte a podržte WIRELESS PARTY CHAIN na zařízení Party Host a potom opakujte krok 3.

## Deaktivace bezdrátového Party Chain

Stiskněte WIRELESS PARTY CHAIN na Party Host.

### Poznámka

Když změníte funkci nebo vypnete Party Host, je také deaktivován bezdrátový Party Chain.

## Chcete-li, aby Party Guest opustil bezdrátový Party Chain

Stiskněte WIRELESS PARTY CHAIN na Party Guest, který se má vyřadit.

### Poznámka

Když změníte funkci nebo vypnete určité zařízení Party Guest, tento Party Guest ukončí připojení k bezdrátovému Party Chain.

## Synchronizace nastavení v bezdrátovém Party Chain

Když byl vytvořen bezdrátový Party Chain, změní se následující nastavení Party Host a Party Guests:

- Pokud se změní nastavení MEGA BASS a nastavení osvětlení na Party Host, změní se také nastavení na zařízeních Party Guests.
- Nastavení efektů DJ a karaoke, jako jsou funkce vokální fader a ovládání klávesami, jsou vypnuty na zařízeních Party Host i Party Guests.
- Nastavení zvukového pole se vrátí k výchozím hodnotám pro zařízení Party Host i Party Guests.
- Při vypnutí zařízení Party Host dojde rovněž k vypnutí zařízení Party Guests.

---

## Bezdrátový poslech hudby se dvěma systémy (funkce Speaker Add)

Pro použití této funkce jsou vyžadovány dva stejné modely. Připojením dvou systémů přes připojení BLUETOOTH můžete poslouchat hudbu výkonnějším způsobem.

V následujících krocích jsou tyto dva systémy popsány jako „Host system“ a „Guest system“.

### Poznámka

- Chcete-li tuto funkci používat, zkontrolujte, že do vašeho zařízení BLUETOOTH byla nainstalovaná aplikace „Sony | Music Center“ (stránka 40).
- Ujistěte se, že bylo zařízení BLUETOOTH spárováno s Host system i Guest system. Podrobné informace o párování naleznete v části „Párování tohoto systému se zařízením BLUETOOTH“ (stránka 35).

**1** Umístěte dva systémy stejného modelu do vzdálenosti 1 metru od sebe.

**2** Zapněte Host system a Guest system.

**3** Stiskněte BLUETOOTH na Host system a Guest system vyberte funkci BLUETOOTH.

Na displeji se zobrazí „BLUETOOTH“.

**4** Připojte Host system a zařízení BLUETOOTH přes připojení BLUETOOTH (stránka 35).

**5** Spusťte „Sony | Music Center“ a postupujte podle pokynů na obrazovce pro nastavení Speaker Add pro Host system a Guest system.

Na displeji Host system se zobrazí „HOST“ a na displeji Guest system se zobrazí „GUEST“.

**6** Nastavte výstupní režim pomocí „Sony | Music Center“ na zařízení BLUETOOTH.

- „Double Mode“: Výstupem je stereofonní zvuk z obou systémů.
- „Stereo mode - right“: Výstupem je monofonní zvuku pravého kanálu z Host system a levého kanálu z Guest system.
- „Stereo mode - left“: Výstupem je monofonního zvuk levého kanálu z Host system a pravého kanálu z Guest system.

**7** Spusťte přehrávání na zařízení BLUETOOTH a nastavte hlasitost.

Podrobnosti viz „Poslech hudby na spárovaném zařízení BLUETOOTH“ (stránka 36).

### Poznámka

- Když používáte mikrofon nebo přehráváte kytaru na Host system, zvuk nebude vycházet na Guest system.
- Při použití funkce Speaker Add nefungují na Guest system následující činnosti:
  - Časovač vypnutí
  - Funkce automatického pohotovostního režimu
  - Dětský zámek
  - Ovládání gesty
  - Party Lock
  - Vokální fader, ovládání klávesami a režim hodnocení
  - Ovládání systému pomocí dálkového ovládání



## Synchronizace nastavení pomocí Speaker Add

- Když bylo vytvořeno připojení Speaker Add, v Guest system jsou synchronizována následující nastavení s Host system:
  - Hlasitost
  - MEGA BASS
  - Zvuková pole a volitelný ekvalizér
  - Efekt DJ
  - Osvětlení
- Když se výše uvedená nastavení změní na Host system nebo Guest system, budou nastavení na druhém systému synchronizována.
- Pokud je Host system vypnutý, Guest system se rovněž vypne.

## Deaktivace funkce Speaker Add

Použijte „Sony | Music Center“ a postupujte podle pokynů na obrazovce.

### Poznámka

Pokud resetujete jeden ze dvou systémů při použití funkce Speaker Add, nezapomeňte druhý systém vypnout.

### Rada

- Pokud tuto funkci deaktivujete, systém se pokusí obnovit nejnovější připojení při příštím zapnutí systému.
- Při použití funkce Speaker Add přepněte na kodek SBC. Podrobnosti viz „Nastavení zvukových kodeků BLUETOOTH“ (stránka 38).

## Karaoke

### Společné zpívání: Karaoke

#### Příprava na karaoke

- 1 Opakovaně stiskněte MIC LEVEL-** pro snížení hlasitosti mikrofonu.  
Nebo opakovaně stiskněte MIC/GUITAR LEVEL- na jednotce.
- 2 Stiskněte GUITAR na jednotce opakovaně, dokud indikátor GUITAR nezhasne.**
- 3 Stlačením otevřete kryt USB/MIC a poté připojte volitelný mikrofon ke konektoru MIC1 nebo MIC2/GUITAR na jednotce.**  
Pokud chcete zpívat duet, připojte další volitelný mikrofon.
- 4 Spusťte přehrávání hudby a upravte hlasitost mikrofonu. Opakovaně stiskněte MIC ECHO pro úpravu efektu ozvěny.**
- 5 Začněte zpívat spolu s hudbou.**

#### Poznámka

- Pokud dojde k pištění, systém automaticky sníží zvuk mikrofonu na několik sekund.
- Pokud pištění pokračuje, postupujte takto:
  - Dejte mikrofon dál od systému.
  - Změňte směr mikrofonu.
  - Opakovaně stiskněte MIC LEVEL-.
  - Opakovaně stiskněte MIC ECHO pro nastavení úrovně ozvěny.
- Zvuk mikrofonu se během přenosu USB nepřenáší do zařízení USB.

- Úroveň hlasitosti mikrofonu nelze nastavit pomocí VOLUME +/- na jednotce nebo  $\triangleleft$  +/- na dálkovém ovládání. Opakovaně stiskněte MIC LEVEL +/- pro nastavení hlasitosti mikrofonu.
- Pokud používáte funkci bezdrátový Party Chain nebo Speaker Add, zvuk z mikrofonu je vysílán pouze ze systému, ke kterému je mikrofon připojen.
- Je-li zvuk mikrofonu velmi hlasitý, může být zkeslený. Opakovaně stiskněte MIC LEVEL- pro snížení hlasitosti mikrofonu.

### **Snížení vokálního zvuku (vokální fader)**

Můžete zkrátit zvuk vokálu ve stereofonním zdroji.

#### **Opakovaně stiskněte VOCAL FADER pro výběr „ON V.FADER“.**

Chcete-li zrušit efekt vokální fader, stiskněte opakovaně VOCAL FADER pro výběr „OFF“.

### **Změna tlačítka (ovládání klávesami)**

**Stiskněte KEY CONTROL b/#, aby odpovídalo vašemu hlasovému rozsahu.**

### **Aktivování režimu hodnocení karaoke (režim hodnocení)**

Funkci hodnocení můžete použít pouze při připojení mikrofonu. Vaše hodnocení se vypočítá ze stupnice od 0 do 99 porovnáním hlasu se zdrojem hudby.

#### **1 Spustíte přehrávání hudby.**

#### **2 Stiskněte SCORE před zpíváním skladby.**

#### **3 Po zpěvu více než minutu stiskněte znovu SCORE a zobrazte hodnocení.**

### **Změna hlasu (hlasový měnič)**

Když mluvíte nebo zpíváte na mikrofon, můžete svůj hlas změnit.

**Opakovaně stiskněte VOICE CHANGER pro změnu hlasového efektu.**

#### **Vypnutí hlasového měniče**

Opakovaně stiskněte VOICE CHANGER pro výběr „OFF“.

## **Užívání si zvuku kytary**

Můžete poslouchat zvuk z kytary připojením kytary ke konektoru MIC2/GUITAR na jednotce. Můžete také hrát na kytaru a zpívat společně s připojením mikrofonu ke konektoru MIC1 na jednotce. Váš kytarový zvuk lze změnit výběrem efektu kytary.

#### **1 Opakovaně stiskněte MIC/GUITAR LEVEL - na jednotce pro snížení úrovně hlasitosti kytary.**

#### **2 Stlačením otevřete kryt USB/MIC na jednotce.**

#### **3 Použijte kabel přístroje (není součástí dodávky) k připojení kytary (není součástí dodávky) ke konektoru MIC2/GUITAR na jednotce.**

## 4 Opakovaně stiskněte GUITAR na jednotce pro výběr kytarového efektu.

Kontrolky GUITAR se rozsvítí.

- „CLEAN“: Originální zvuk kytary. Doporučeno pro elektrickou kytaru nebo elektroakustickou kytaru.
- „O.DRIVE“: Zkreslený zvuk podobný přebitému kytarovému zesilovači. Doporučeno pro elektrickou kytaru.
- „BASS“: Originální zvuk kytary. Doporučeno pro basovou kytaru.

## 5 Začněte hrát na kytaru a nastavte hlasitost kytary.

Kytarový zvuk vychází ze systému.

### Poznámka

- Při použití elektrické akustické kytary s efektem „O.DRIVE“ může dojít k zapištění. Opakovaně stiskněte MIC/GUITAR LEVEL – na jednotce pro snížení hlasitosti kytary. Případně přepněte na jiný efekt kytary.
- Než odpojíte kytaru ze systému, opakovaně stiskněte MIC/GUITAR LEVEL – na jednotce, abyste snížili hlasitost kytary.

## Vypnutí režimu kytary

Stiskněte GUITAR na jednotce opakovaně, dokud indikátor GUITAR nezhasne.

## Ostatní činnosti

### Přehrávání bubnu (Taiko)

Virtuální buben můžete přehrávat pomocí horního panelu systému jako bubnové podložky.

### Poznámka

- Poklepejte lehce na horní panel rukama. Nepoužívejte žádné další předměty, jako je hůl, protože by došlo k poškrábání povrch horního panelu.
- Tlak, který použijete při klepnutí na horní panel, neovlivní úroveň hlasitosti v režimu Taiko.
- Když aktivujete režim Taiko, hlasitost Taiko bude následovat hlasitost aktuálního systému.
- Během režimu Taiko jsou ovládací prvky přístroje deaktivovány kromě tlačítek  a TAIKO. Pomocí tlačítek na dálkovém ovladači můžete změnit funkci nebo hlasitost zdroje hudby.



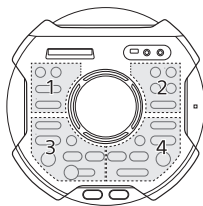

## 1 Opakovaně stiskněte TAIKO na jednotce pro výběr „TAIKO“.

Horní panel se rozsvítí ve 4 různých barvách podle zóny.



## 2 Klepněte na zónu 1, 2, 3 nebo 4 nebo přejeďte rukou před snímačem GESTURE CONTROL.

Dostupné pohyby:

- Zprava doleva ()
- Zleva doprava ()
- Zespona nahoru ()
- Shora dolů ()

- 3** Mávněte rukou po směru hodinových ručiček (↻) nebo proti směru hodinových ručiček (↺) před snímačem GESTURE CONTROL a upravte hlasitost zvuku bubnu.

## Hra Taiko

V této hře je třeba klepnout na horní panel podle naváděcího světelného vzoru, který se objevuje okolo snímače GESTURE CONTROL. Vaše skóre se vypočítá ze stupnice od 0 do 100 na základě počtu provedených správných akcí.

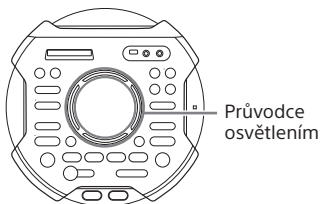

- 1** Opakovaně stiskněte TAIKO na jednotce, dokud se na displeji nezobrazí „GAME 5“.

Systém odpočítává do 5 sekund a hra se spustí, když na displeji bliká „START“.

- 2** Klepněte na zónu 1, 2, 3 nebo 4 podle vzoru osvětlení.

Světelné navádění třikrát blikne. Musíte klepnout na správnou zónu při třetím bliknutí.

Příklad:

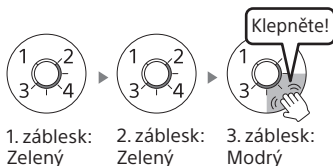

1. záblesk: Zelený      2. záblesk: Zelený      3. záblesk: Modrý

Ujistěte se, že klepnete na správnou zónu v okamžiku, kdy osvětlení bliká modře.

Světelné navádění	Zóna, na kterou je třeba klepnout
	1
	2
	3
	4

- 3** Pokračujte v hraní hry po dobu 50 sekund.

Po dokončení hry se skóre zobrazí na displeji.

## Deaktivace hry Taiko

Stiskněte TAIKO na jednotce opakovaně, dokud světelné navádění nezhasne.

## Soutěžení ve hře Taiko pomocí „Fiestable“ (Taiko Game Ranking)

Můžete hrát hru Taiko a soutěžit s ostatními hráči, abyste dosáhli umístění mezi 10 nejlepšími.

- 1** Vytvořte spojení **BLUETOOTH** mezi systémem a **smartphone/iPhone** (stránka 35).
- 2** Spusťte „**Sony | Music Center**“ a stiskněte ikonu „**Fiestable**“.
- 3** Stiskněte „**Taiko Game Ranking**“.  
Aktuální tabulka výsledků se zobrazí na obrazovce **smartphonu/iPhone**.
- 4** Stiskněte „**Play**“ a začněte hrát **hru Taiko**.  
Provedte kroky 2 a 3 „**Hra Taiko**“ (stránka 58).  
Po dokončení hry se vaše skóre zobrazí na obrazovce **smartphonu/iPhone**. Pokud je vaše skóre v tabulce nejlepších 10, aplikace vás vyzve k zadání jména. Délka jména je omezena pouze na 16 alfanumerických znaků.  
Poté se zobrazí vaše hodnocení.

### Resetování hodnocení

Stiskněte „**RESET**“ na obrazovce aplikace.

#### Poznámka

- Pokud aktivujete **hru Taiko** pomocí tlačítka **TAIKO** na jednotce, skóre nebude zaznamenáno v tabulce.
- Pokud je skóre 0, nebude hodnoceno.
- Hodnocení **hry Taiko** nefunguje v následujících případech:
  - Pokud aktivujete **hru Taiko** pomocí tlačítka **TAIKO** na jednotce.
  - Když otevřete **podavač disku**.
  - Během přenosu z **USB** nebo činnosti **mazání**.
- Hodnocení **hry Taiko** se automaticky vypne, když:
  - Stisknete **TAIKO** na jednotce.
  - **BLUETOOTH** se odpojený.
  - Přijetí **příchozího volání**.

---

## Vychutnejte si hudbu s osvětlením (Party Light/Speaker Light)

- 1** Opakovaně stiskněte **PARTY LIGHT** během přehrávání pro výběr „**LED ON**“.
- 2** Opakovaně stiskněte **LIGHT MODE**, abyste vybrali **požadovaný režim osvětlení**.  
Režim osvětlení se liší, když je aktivována funkce **bezdrátový Party Chain** nebo **Speaker Add**.

### Vypnutí osvětlení

Opakovaně stiskněte **PARTY LIGHT** pro výběr „**LED OFF**“.

#### Poznámka

- Nedívejte se přímo do části **vyzařující světlo**, když je osvětlení zapnuté.
- Pokud je osvětlení **oslňující**, zapněte světla v místnosti nebo osvětlení **vypněte**.
- Osvětlení můžete **zapnout** nebo **vypnout** při **zapnutí** funkce **demonstrace**.

---

## Používání časovače vypnutí

Po uplynutí **nastaveného času** se systém **automaticky vypne**.

### Opakovaně stiskněte **SLEEP** a **vyberte požadovaný čas**.

Pro **zrušení časovače vypnutí** stiskněte opakovaně **SLEEP** pro **volbu „OFF“**.

#### Rada

Ke **kontrolě zbývajících času**, než se systém **vypne**, stiskněte **SLEEP**.

---

## Použití hlasových pokynů

**DŮLEŽITÉ: HLASOVÉ POKYNY PRO TENTO SYSTÉM JSOU K DISPOZICI POUZE V ANGLIČTINĚ.**

**1** Stiskněte **OPTIONS**.

**2** Opakovaně stiskněte **↕/↕** pro výběr „**VOICE GUIDANCE**“ a potom stiskněte **[+]**.

**3** Stiskněte **↕/↕** pro výběr „**ON**“ a potom stiskněte **[+]**.

Hlasové pokyny jsou aktivní.

Pro opuštění nabídky možností stiskněte **OPTIONS**.

V závislosti na stavu systému jsou výstupy hlasového ovládání ze systému následující:

- Při nastavení systému do režimu párování: „**BLUETOOTH pairing**“
- Při připojení zařízení **BLUETOOTH**: „**BLUETOOTH connected**“
- Při odpojení od zařízení **BLUETOOTH**: „**BLUETOOTH disconnected**“
- Až bude nastavení dokončené pro funkci **Speaker Add**: „**Double mode**“
- Při nastavení výstupního režimu během funkce **Speaker Add**: „**Left/Right/Double mode**“

### Deaktivace hlasových pokynů

V kroku 3 vyberte možnost „**OFF**“.

### Nastavení úrovně hlasových pokynů

**1** Stiskněte **OPTIONS**.

**2** Opakovaně stiskněte **↕/↕** pro výběr „**SAMPLER**“ a potom stiskněte **[+]**.

**3** Opakovaně stiskněte **↕/↕** pro úpravu úrovně hlasových pokynů, potom stiskněte **[+]**.  
Pro opuštění nabídky možností stiskněte **OPTIONS**.

#### Poznámka

- Hlasitost hlasových pokynů se mění podle hlasitosti systému. V některých případech se ovšem hlasitost hlasových pokynů nemusí změnit.
- V některých případech může dojít ke zpoždění výstupu hlasových pokynů nebo nemusí hlasové pokyny fungovat.

---

## Používání volitelného vybavení

**1** Opakovaně stiskněte **◀-**, dokud se na displeji neobjeví „**VOL MIN**“.

**2** Použijte audio kabel (není součástí dodávky) pro připojení výstupních audio konektorů doplňkového vybavení ke konektorům **AUDIO/PARTY CHAIN IN (TV) L/R** na jednotce.

**3** Opakovaně stiskněte **FUNCTION** pro výběr „**AUDIO IN**“.

**4** Spusťte přehrávání z připojeného zařízení.

**5** Opakovaně stiskněte **◀+** pro úpravu hlasitosti.

#### Poznámka

Systém může vstoupit do pohotovostního režimu automaticky, pokud je hlasitost připojeného zařízení příliš nízká. Nastavte úroveň hlasitosti zařízení.

Vypnutí funkce automatického pohotovostního režimu, viz „Nastavení funkce automatického pohotovostního režimu“ (stránka 61).

---

## Deaktivace ovládacích prvků na jednotce (dětský zámek)

Na jednotce můžete deaktivovat ovládací prvky (kromě ) , abyste zabránili v ovládání dětem.

### Stiskněte a podržte na jednotce déle než 5 sekund.

Na displeji se zobrazí „CHILD LOCK ON“. Chcete-li vypnout funkci dětského zámku, stiskněte a podržte  na jednotce déle než 5 sekund, dokud se na displeji neobjeví „CHILD LOCK OFF“.

#### Poznámka

- Funkce dětské pojistky se automaticky vypne, když odpojíte napájecí kabel střídavého proudu.
- Funkci dětského zámku nelze aktivovat, když je otevřený podavač disku.

---

## Nastavení funkce automatického pohotovostního režimu

Systém vstoupí do pohotovostního režimu automaticky po 15 minutách nečinnosti nebo když nedojde k výstupu audio signálu. Ve výchozím nastavení je funkce automatického pohotovostního režimu zapnuta.

### 1 Stiskněte **OPTIONS**.

### 2 Opakovaně stiskněte pro výběr „AutoSTBY“ a potom stiskněte .

### 3 Opakovaně stiskněte pro výběr „ON“ nebo „OFF“ a potom stiskněte .

Pro opuštění nabídky možností stiskněte **OPTIONS**.

#### Poznámka

- „AutoSTBY“ bliká na displeji přibližně 2 minuty před přechodem do pohotovostního režimu.
- Funkce automatického pohotovostního režimu nefunguje v následujících případech:
  - Během funkce ladění.
  - Pokud je aktivován časovač vypnutí.
  - Při připojení mikrofonu nebo kytary.
  - Pokud je systém Party Guest ve funkci bezdrátový Party Chain nebo Guest system ve funkci Speaker Add.

---

## Poslech zabudované demonstrace zvuku

### Stiskněte a podržte na jednotce déle než 2 sekundy.

Zabudovaná demonstrace zvuku se přehraje.

Pro zastavení demonstrace stiskněte  na jednotce.

## Aktualizace softwaru

Software tohoto systému může být v budoucnu aktualizován.

Předem nainstalovaný software systému můžete aktualizovat z následujících webů.

Při aktualizaci softwaru postupujte podle pokynů online.

### Pro zákazníky v Americe:

<<https://www.sony.com/am/support>>

### Pro zákazníky v Evropě:

<<https://www.sony.eu/support>>

### Pro zákazníky v ostatních zemích/ regionech:

<<https://www.sony-asia.com/support>>

## Další informace

### Řešení potíží

Pokud se u systému vyskytne některý z problémů z níže uvedeného kontrolního seznamu pro řešení potíží, proveďte příslušné nápravné opatření.

Pokud problém přetrvává, měli byste se obrátit na nejbližšího prodejce produktů Sony.

Vezměte na vědomí, že pokud servisní personál během opravy vymění některé součástky, může si součástky ponechat.

### Pokud bliká na displeji kód chyby a „CHECK MANUAL“

Viz následující tabulka s nápravnými opatřeními.

Kód chyby	Nápravné opatření
„PROTECT2“	Obráťte se na nejbližšího prodejce produktů Sony.
„PROTECT3“/ „PROTECT4“/ „PROTECT6“	Okamžitě odpojte napájecí kabel střídavého proudu a zkontrolujte, zda nic neblokuje větrací otvory jednotky. Neshledáte-li po kontrole žádný problém, zapojte opět napájecí kabel střídavého proudu a zapněte systém. Pokud problém přetrvává, obraťte se na nejbližšího prodejce produktů Sony.



## Obecné

---

### Napájení nelze zapnout.

- Zkontrolujte, že je napájecí kabel střídavého proudu správně připojen.

### Systém vstoupil do pohotovostního režimu.

- Nejedná se o poruchu. Systém vstoupí do pohotovostního režimu automaticky po 15 minutách nečinnosti nebo když nedojde k výstupu audio signálu (stránka 61).

### Není slyšet zvuk.

- Upravte hlasitost.
- Zkontrolujte připojení volitelného zařízení, pokud je k dispozici (stránka 60).
- Zapněte připojené zařízení.
- Odpojte napájecí kabel střídavého proudu, pak opět zapojte napájecí kabel střídavého proudu a zapněte systém.

### Dochází k silnému hučení či šumu.

- Přesuňte systém mimo zdroje šumu.
- Zapojte systém do jiné zásuvky ve stěně.
- Nainstalujte filtr šumu (není součástí dodávky) k napájecímu kabelu střídavého proudu.
- Vypněte okolní elektrická zařízení.
- Při zapnutí může být slyšet šum vytvářený ventilátory chlazení systému. Nejedná se o poruchu.
- Přesuňte jednotku mimo neonové nápisy nebo fluorescenční světlo.

### Dálkové ovládání nefunguje.

- Odstraňte překážky mezi dálkovým ovládáním a jednotkou.
- Přisuňte dálkové ovládání blíže k jednotce.

- Zamiřte dálkový ovladač na čidlo jednotky.
- Vyměňte baterie (R03/velikost AAA).
- Přesuňte jednotku mimo fluorescenční světlo.

### Na obrazovce televizoru obrazovce zůstávají barevné nepravidelnosti.

- Vypněte televizor, poté ji po 15 až 30 minutách opět zapněte. Pokud barevná nepravidelnost přetrvává, umístěte systém dál od televizoru.

### Objevuje se „CHILD LOCK“, když použijete jakýkoli ovladač na jednotce.

- Vypněte nastavení funkce dětské pojistky (stránka 61).

### Po zapnutí systému je slyšet cvaknutí.

- Tento zvuk je provozní a dochází k němu například při zapnutí a vypnutí systému. Nejedná se o poruchu.

## Přehrávání z disku/USB

---

### Podavač disku se neotevívá a na displeji je zobrazeno „LOCKED“.

- Obratě se na nejbližšího prodejce nebo místní autorizovaný servis produktů Sony.

### Podavač disku se nezavírá.

- Vložte disk správně.

### Disk se nevysunuje.

- Nemůžete vysunout disk během Synchronizovaného přenosu nebo Přenosu REC1. Stisknutím ■ zrušíte přenos, pak stiskněte ▲ na jednotce vysunete disk.
- Obratě se na nejbližšího prodejce produktů Sony.

### **Přehrávání se nespustí.**

- Otřením očistěte disk (stránka 73).
- Znovu vložte disk.
- Vložte disk, který může tento systém přehrát (stránka 9).
- Vyjměte disk a setřete vlhkost z disku, pak nechejte systém několik hodin zapnutý, dokud se vlhkost neodpaří.
- Bylo vloženo DVD VIDEO s nepodporovaným regionálním kódem.
- Vypněte systém a znovu připojte zařízení USB, pak znovu zapněte systém.
- Zkontrolujte si informace webových stránkách o kompatibilitě zařízení USB (stránka 11).

### **Zvuk při přehrávání disku přeskakuje.**

- Otřením očistěte disk (stránka 73).
- Znovu vložte disk.
- Přemístěte jednotku na místo, kde nejsou vibrace.

### **Přehrávání nezačíná první písničkou/složkou.**

- Nastavte režim přehrávání na normální přehrávání (stránka 24).
- Na disku bylo zvoleno obnovit přehrávání. Stiskněte dvakrát **■**. Poté stisknutím **▶** zahájíte přehrávání.

### **Nefungují některé funkce jako zastavit, pojistka hledání, pomalé přehrávání, opakované přehrávání nebo náhodné přehrávání.**

- V závislosti na konkrétním disku je možné, že nebudete moci provádět některé z výše uvedených činností. Viz návod k obsluze dodaný s diskem.

### **Soubory nelze přehrát.**

- Data se neukládají v podporovaném formátu.
- Ujistěte se, že jste zvolil/a správné nastavení MEDIA MODE před přehráváním.
- Zařízení USB formátovaná systémy souborů jinými než FAT16 nebo FAT32 nejsou podporována.\*
- Používáte-li zařízení USB dělené na oddíly, lze přehrávat pouze soubory v prvním oddílu.

\* Tento systém podporuje FAT16 a FAT32, ale některá zařízení USB nemusí podporovat všechny z těchto FAT. Podrobnosti naleznete v návodu k obsluze každého zařízení USB nebo se obraťte na výrobce.

### **Název složky, stopy, souboru a znaky tagu ID3 se nezobrazují správně.**

- Verze ID3 není ve verzi 1 (1.0/1.1) nebo verzi 2 (2.2/2.3).
- Data uložená v zařízení USB mohou být poškozená, znovu proveďte přenos.
- Kódy znaků, které umí tento systém zobrazit, jsou následující:
  - Velká písmena (A až Z)
  - Číslice (0 až 9)
  - Symboly (<> \* +, [ ] \ \_)Jiné znaky se zobrazí jako „\_“.

### **Při přehrávání USB není slyšet zvuk.**

- Zařízení USB není správně připojeno. Vypněte systém a znovu připojte zařízení USB, pak zapněte systém a zkontrolujte, zda se na displeji objeví „USB“.



### **Při přehrávání USB je slyšet šum, přeskakování nebo zkreslený zvuk.**

- Používáte nepodporované zařízení USB. Zkontrolujte si informace webových stránek o kompatibilitě zařízení USB (stránka 11).
- Vypněte systém a znovu připojte zařízení USB, pak znovu zapněte systém.
- Hudební data obsahují šum sama o sobě, nebo je zvuk zkreslený. Šum může být zanesen během procesu přenosu. Smažte soubor a zkuste přenos znovu.
- Přenosová rychlost použitá při kódování audio souboru byla nízká. Odešlete do zařízení USB zvukový soubor s vyšší přenosovou rychlostí.

### **„READING“ je zobrazeno po delší dobu nebo trvá dlouho, než začne přehrávání.**

- Proces načítání může v následujících případech trvat déle.
  - Na zařízení USB je mnoho složek nebo souborů (stránka 10).
  - Struktura souborů je extrémně komplexní.
  - Kapacita paměti je nadměrná.
  - Vnitřní paměť je fragmentovaná.

### **Na displeji se zobrazí „NO FILE“.**

- Systém vstoupil do režimu aktualizace softwaru, a veškerá ovládání (s výjimkou ) jsou vypnutá. Stisknutím  na jednotce zrušíte aktualizaci softwaru.

### **Na displeji se zobrazí „OVER CURRENT“.**

- Byl zjištěn problém s úrovní elektrického proudu z portu  (USB). Vypněte systém a vyjměte zařízení USB z portu. Ujistěte se, že není problém se zařízením USB. Pokud hláška na displeji přetrvává, obraťte se na nejbližšího prodejce produktů Sony.

### **Zařízení USB není rozpoznáno.**

- Vypněte systém a znovu připojte zařízení USB, pak znovu zapněte systém.
- Zkontrolujte si informace webových stránek o kompatibilitě zařízení USB (stránka 11).
- Zařízení USB nepracuje správně. Viz návod k obsluze zařízení USB, jak vyřešit tento problém.

### **Není obrázek.**

- Zkontrolujte, zda je systém správně zapojen.
- Jestliže je kabel HDMI poškozen, vyměňte ho za nový.
- Zkontrolujte připojení jednotky do vstupního konektoru HDMI on svého televizoru (stránka 17).
- Ujistěte se, že je televizor zapnutý a pracuje správně.
- Ujistěte se, že je vybraný vstup podle připojení na televizoru tak, aby bylo možné prohlížet obrázky ze systému.
- (S výjimkou latinskoamerických, evropských a ruských modelů) Podle systému barev televizoru se ujistěte, že je správně nastaven systém barev.

### **Objeví se obrazový šum.**

- Otřením očistěte disk (stránka 73).

- Pokud musí videosignál z vašeho systému procházet skrz VCR do vašeho televizoru, používaná ochrana proti pořízování kopií u některých programů DVD VIDEO by mohla ovlivnit kvalitu programu.
- (S výjimkou latinskoamerických, evropských a ruských modelů) Nastavte systém barev, aby odpovídalo Vašemu televizoru (stránka 19, 28).

### **Poměr stran obrazovky televizoru nelze změnit.**

- Poměr stran je pevně dán ve vašem DVD VIDEO a video souboru.
- V závislosti na konkrétním televizoru je možné, že nebudete moci změnit poměr stran.

### **Nelze změnit jazyk zvukové stopy, titulků ani úhly kamery.**

- Na přehrávaném DVD VIDEO disku nejsou nahrané vícejazyčné stopy, vícejazyčné titulky ani více úhlů.
- DVD VIDEO zakazuje změnu nastavení.

### **Titulky nejde vypnout.**

- DVD VIDEO zakazuje vypnutí titulků.

## **Přenos z USB**

### **Přenos výsledků v chybovém stavu.**

- Používáte nepodporované zařízení USB. Zkontrolujte si informace webových stránkách o kompatibilitě zařízení USB (stránka 11).
- Zařízení USB není správně naformátováno. Viz návod k obsluze zařízení USB, jak je naformátovat.

- Vypněte systém a vyjměte zařízení USB. Pokud má zařízení USB hlavní vypínač, vypněte zařízení USB a opět jej zapněte po vyjmutí ze systému. Pak zopakujte přenos.
- Pokud se přenos a mazání opakují několikrát, bude struktura souborů v zařízení USB fragmentovaná. Viz návod k obsluze zařízení USB, jak vyřešit tento problém.
- Zařízení USB bylo během přenosu odpojeno nebo bylo vypnuto napájení. Smažte částečně přenesený soubor a pak zopakujte přenos. Pokud se tím problém nevyřeší, může být zařízení USB rozbité. Viz návod k obsluze zařízení USB, jak vyřešit tento problém.

### **Audio soubory nebo složky na zařízení USB nelze vymazat.**

- Zkontrolujte, zda není zařízení USB chráněno proti přepsání.
- Zařízení USB bylo během mazání odpojeno nebo bylo vypnuto napájení. Smažte částečně vymazaný soubor. Pokud se tím problém nevyřeší, může být zařízení USB rozbité. Viz návod k obsluze zařízení USB, jak vyřešit tento problém.

## **Ladění\***

### **Dochází k silnému hučení či šumu nebo nelze přijímat stanici.**

- Řádně zapojte anténu.
  - Změňte umístění antény a její orientaci, abyste získal(a) dobrý příjem.
  - Vypněte okolní elektrická zařízení.
- \* Rádio nemusí mít příjem v závislosti na stavu rádiových vln nebo prostředí domu ve vaší oblasti.

## Připojení BLUETOOTH

---

### Není možné provést párování.

- Přesuňte zařízení BLUETOOTH blíže k systému.
- Párování nemusí být možné, pokud se okolo systému nalézají jiná zařízení BLUETOOTH. V takovém případě vypněte ostatní zařízení BLUETOOTH.
- Ujistěte se, že je zadáný správný klíč při výběru názvu systému (tento systém) na zařízení BLUETOOTH.

### Zařízení BLUETOOTH nedokáže detekovat systém nebo se na displeji zobrazuje „BT OFF“.

- Nastavte signál BLUETOOTH na „BT ON“ (stránka 39).

### Připojení není možné.

- Zařízení BLUETOOTH, které jste se pokusil/a připojit, nepodporuje profil A2DP, a nelze je připojit k systému.
- Na zařízení BLUETOOTH povolte funkci BLUETOOTH.
- Vytvořte připojení ze zařízení BLUETOOTH.
- Informace o registraci párování byla vymazána. Zopakujte párování.

### Zvuk přeskakuje nebo kolísá nebo se ztratilo spojení.

- Systém a zařízení BLUETOOTH jsou příliš daleko od sebe.
- Pokud jsou mezi systémem a vaším zařízením BLUETOOTH překážky, odstraňte je nebo se jim vyhněte.
- Pokud je zařízení, které generuje elektromagnetické záření, jako je bezdrátová síť LAN, jiné zařízení BLUETOOTH nebo mikrovlnná trouba v okolí, odmontujte je.

### Zvuk z vašeho zařízení BLUETOOTH není v tomto systému slyšet.

- Nejprve zvyšte hlasitost na svém zařízením BLUETOOTH, potom nastavte hlasitost pomocí  $\triangleleft$ / $\triangleleft$ -.

### Dochází k silnému hučení, šumu nebo zkreslenému zvuku.

- Pokud jsou mezi systémem a vaším zařízením BLUETOOTH překážky, odstraňte je nebo se jim vyhněte.
- Pokud je zařízení, které generuje elektromagnetické záření, jako je bezdrátová síť LAN, jiné zařízení BLUETOOTH nebo mikrovlnná trouba v okolí, odmontujte je.
- Ztište hlasitost na připojeném zařízením BLUETOOTH.

## Ovládání aplikací

---

### Ovládání hlasem nefunguje správně.

- Mluvte blíže k mikrofonu smartphonu/iPhone.
- Mluvte jasně a pomaleji.
- Snižte okolní hlasitost.

## Ovládání HDMI („BRAVIA“ Sync)

---

### Systém se automaticky nezapne ani po zapnutí televizoru.

- Podržte SHIFT a stiskněte SETUP, potom nastavte [HDMI SETUP] – [CONTROL FOR HDMI] až [ON] (stránka 30). Televizor musí podporovat funkci ovládání HDMI (stránka 43). Podrobné pokyny naleznete v návodu k obsluze svého televizoru.
- Zkontrolujte nastavení reproduktorů televizoru. Napájení systému se synchronizuje s nastaveními reproduktorů televizoru. Podrobné pokyny naleznete v návodu k obsluze svého televizoru.

- Pokud byl při posledním použití zvuk zapojen přes reproduktory televizoru, systém se nezapne ani po zapnutí televizoru.

### **Systém se automaticky vypne, když se vypne televizor.**

- [STANDBY LINKED TO TV] v [HDMI SETUP] je nastaveno na [ON] (stránka 30), systém se automaticky vypne, když vypnete televizor, bez ohledu na vstup.

### **Systém se nevypne ani po vypnutí televizoru.**

- Automatické vypnutí systému bez ohledu na vstup, když se vypne televizor, nastavíte [STANDBY LINKED TO TV] až [ON] (stránka 30). Televizor musí podporovat funkci ovládání HDMI (stránka 43). Podrobné pokyny naleznete v návodu k obsluze svého televizoru.

### **Po připojení konektoru HDMI OUT (TV) ARC není žádný obraz/zvuk.**

- Změňte nastavení v [HDMI SETUP] – [HDMI RESOLUTION]. Problém se možná vyřeší.
- Zařízení připojené ke konektoru HDMI OUT (TV) ARC nespĺňuje formát audio signálu. V takovém případě nastavte [HDMI SETUP] – [AUDIO(HDMI)] až [PCM] (stránka 30).
- Zkuste následující:
  - Vypněte a znovu zapněte systém.
  - Vypněte a znovu zapněte připojené zařízení.
  - Odpojte a poté opět připojte kabel HDMI.

### **Ze systému není slyšet žádný zvuk z televizoru. Na displeji se zobrazí „CODE 01“ a „SGNL ERR“.**

- Tento systém podporuje pouze 2 kanálové lineární PCM formáty. Když je zvolen automatický režim, zkontrolujte nastavení zvukového výstupu na televizoru a změňte ho na režim výstupu PCM. Podrobné pokyny naleznete v návodu k obsluze svého televizoru.
- Zkontrolujte, že je nastavení výstupu reproduktoru na televizoru nastaveno na použití externích reproduktorů.

### **Systém nepřehrává zvuky z televize.**

- Zkontrolujte typ a připojení kabelu HDMI nebo audio kabelu, který je připojen k systému a televizoru (stránka 17).
- Pokud je váš televizor kompatibilní s kanálem Audio Return Channel, ujistěte se, že je systém připojen k ARC-kompatibilnímu HDMI IN konektoru televizoru (stránka 17). Pokud stále není výstup nebo pokud je zvuk přerušovaný, připojte audio kabel (není součástí dodávky), podržte SHIFT a stiskněte SETUP, potom nastavte [HDMI SETUP] – [AUDIO RETURN CHANNEL] až [OFF] (stránka 30).
- Pokud není váš televizor kompatibilní s kanálem Audio Return Channel, zvuk televizoru nebude vystupovat ze systému, ani když bude systém připojen k HDMI IN konektoru televizoru. Aby zvuk vystupoval z televizoru do systému, připojte audio kabel (není součástí dodávky) (stránka 17).
- Změňte funkci systému na „TV“ (stránka 17).

- Zvyšte hlasitost systému.
- Záleží na pořadí, zda zapínáte nejprve televizor nebo systém, systém může mít ztlumený zvuk (tzv. zamutovaný) a na displeji jednotky svítí „“ (mutování). Pokud k tomuto dojde, zapněte nejprve televizor, poté systém.
- Nastavte nastavení reproduktorů televizoru (BRAVIA) na Audio systém. Viz návod k obsluze vašemu televizoru, jak nastavit televizor.

### Zvuk vystupuje jak ze systému, tak z televizoru.

- Ztlumte zvuk systému nebo televizoru.
- Změňte výstup reproduktoru na televizoru na reproduktor nebo Audio systém.

### Funkce ovládání HDMI nefunguje správně.

- Zkontrolujte připojení systému (stránka 17).
- Povolte v televizoru funkci ovládání HDMI. Podrobné pokyny naleznete v návodu k obsluze svého televizoru.
- Chvilku čekejte a pak to zkuste znovu. Pokud odpojíte systém, bude chvíli trvat, než můžete provádět další činnosti. Čekejte 15 sekund nebo déle, pak to zkuste znovu.
- Ujistěte se, že televizor připojený k systému podporuje funkci ovládání HDMI.
- Norma HDMI CEC omezuje typ a číslo zařízení, které lze ovládat funkcí ovládání HDMI, na následující:
  - Nahrávací zařízení (nahrávací zařízení Blu-ray Disc, DVD atd.): až 3 zařízení

- Přehrávání zařízení (přehrávací zařízení Blu-ray Disc, DVD atd.): až 3 zařízení (tento systém používá jedno z nich)
- Zařízení související s laděním: až 4 zařízení
- Audio systém (přijímač/sluchátka): až 1 zařízení (používaná tímto systémem)

## Ovládání gesty

---

### Nelze spustit Ovládání gesty.

- Opakovaně mačkejte GESTURE ON/OFF, dokud se nerozsvítí GESTURE CONTROL.
- Ujistěte se, že není zapnutá funkce dětské pojistky (stránka 61).

### Ovládání gesty nefunguje správně.

- Pohybuje svou rukou blíže u čidla GESTURE CONTROL.
- Provádějte gesta pomaleji.
- Zvolte správný režim (PLAYBACK, DJ, SAMPLER nebo KARAOKE) před tím, než spustíte používání Ovládání gesty (stránka 45).
- Nainstalujte filtr šumu (není součástí dodávky) k napájecímu kabelu střídavého proudu.
- Vypněte okolní elektrická zařízení.

### Objevuje se „PARTY LOCK“, když použijete jakýkoli ovladač na jednotce.

- Vypněte nastavení funkce Party Lock (stránka 47).

## Přehrávání více systémů

---

### Funkci Party Chain s kabelem nelze zapnout.

- Zkontrolujte připojení (stránka 50).
- Ujistěte se, že jsou správně připojeny audio kabely.

### **Na displeji bliká „PARTY CHAIN“.**

- Nemůžete zvolit funkci AUDIO IN, když připojíte poslední systém k prvnímu systému (stránka 50) při zapnuté funkci Party Chain s kabelem. Zvolte jinou funkci (stránka 51).
- Na jednotce stiskněte PARTY CHAIN.
- Vypněte a opět zapněte systém.

### **Funkce Party Chain s kabelem nefunguje správně.**

- Vypněte systém. Potom je opět zapněte, abyste spustili funkci Party Chain s kabelem.

### **Zařízení BLUETOOTH nelze připojit k systému při zapnuté funkci bezdrátového Party Chain.**

- Po připojení všech systémů spárujte a propojte zařízení BLUETOOTH a Party Host.

### **Zařízení BLUETOOTH nelze připojit k systému při zapnuté funkci Speaker Add.**

- Po připojení dvou stejných systémů modelu spárujte a propojte činnosti mezi zařízeními BLUETOOTH a Host system.

## **Karaoke**

---

### **Není zvuk z mikrofonu.**

- Seřídte úroveň hlasitosti mikrofonu.
- Zkontrolujte, zda je mikrofon správně připojen jackem do MIC1 nebo MIC2/GUITAR na jednotce.
- Zkontrolujte, zda je mikrofon zapnutý.

### **Dochází k akustické zpětné vazbě.**

- Snižte hlasitost.
- Přemístěte mikrofon a kytaru mimo systém od reproduktorů dál nebo mikrofon otočte jiným směrem.

### **Zvuk ztrácí během přehrávání stereo efekt.**

- Vypněte funkci vokální fader (stránka 56).
- Ujistěte se, že je systém správně zapojen.

## **Resetování systému**

Pokud systém stále nefunguje správně, obnovte systém do výchozích nastavení z výroby. K provádění této činnosti používejte ovládání na jednotce.

- 1** Odpojte napájecí kabel střídavého proudu, pak ho opět zapojte.
- 2** Zapněte systém stisknutím .
- 3** Přibližně na 3 sekundy stiskněte a držte GUITAR a MEGA BASS.

Na displeji se zobrazí „RESET“.

Po dokončení resetování se systém automaticky rebootuje. Zapněte systém stisknutím .

Všechny informace o párování BLUETOOTH a uživatelem nakonfigurovaná nastavení, například přednastavené rádiové stanice, se vynulují na výchozí nastavení z výroby (kromě několika nastavení nabídky Setup [nastavení]).

Pro resetování všech nastavení nabídky Setup (nastavení) viz „Vrácení nastavení nabídky Setup (nastavení) na výchozí“ (stránka 71).



## Vrácení nastavení nabídky Setup (nastavení) na výchozí

Můžete vrátit nastavení nabídky Setup (nastavení) na výchozí nastavení (s výjimkou nastavení [PARENTAL CONTROL]).

- 1 Podržte SHIFT a stiskněte SETUP.**  
Na obrazovce televizoru se objeví nabídka nastavení.
- 2 Opakovaně stiskněte  $\blacktriangle/\blacktriangledown$  pro výběr [SYSTEM SETUP] a potom stiskněte  $\boxed{+}$ .**
- 3 Opakovaně stiskněte  $\blacktriangle/\blacktriangledown$  pro výběr [RESET] a potom stiskněte  $\boxed{+}$ .**
- 4 Opakovaně stiskněte  $\blacktriangle/\blacktriangledown$  pro výběr [YES] a potom stiskněte  $\boxed{+}$ .**  
Dokončení trvá několik sekund. Při resetování systému nemačkejte  $\text{⏻}$ .

## Funkce autotestu

Když je funkce autotestu aktivována, objeví se obrazovce nebo displeji televizoru servisní číslo. Servisní číslo se skládá z písmen a číslic (např. C 13 50). Viz následující tabulka příčin a nápravných opatření.

První 3 znaky servisního čísla	Příčina a nápravné opatření
C 13	Disk je špinavý. <ul style="list-style-type: none"><li>• Vyčistěte disk jemným hadříkem (stránka 73).</li></ul>

První 3 znaky servisního čísla	Příčina a nápravné opatření
C 31	Disk není správně zasunutý. <ul style="list-style-type: none"><li>• Vypněte a opět zapněte systém. Pak znovu vložte disk správně.</li></ul>
E XX (XX je číslo)	Aby se zabránilo poruše, provádí systém funkci autotestu. <ul style="list-style-type: none"><li>• Obratě se na nejbližšího prodejce nebo místní autorizovaný servis produktů Sony a sdělte 5 znaků servisního čísla. Příklad: E 61 10</li></ul>

## Zprávy

Během provozu se může zobrazit nebo blikat jedna z následujících zpráv.

### CANNOT PLAY

- Byl vložen disk, jenž nelze přehrávat.
- Byloloženo DVD VIDEO s nepodporovaným regionálním kódem.

### CODE 01/SGNL ERR

Z připojeného HDMI IN (ARC) konektoru televizoru vstupuje nepodporovaný audio signál (stránka 68).

### DATA ERROR

- Soubor je vytvořen v nepodporovaném formátu.
- Přípona souboru se neshoduje s formátem souboru.

**DEVICE ERROR**

Zařízení USB nemohlo být rozpoznáno nebo je připojeno neznámé zařízení.

**DEVICE FULL**

Paměť zařízení USB je plná.

**ERASE ERROR**

Vymažte audio soubory nebo složky na zařízení USB, které selhalo.

**FATAL ERROR**

Zařízení USB bylo během přenosu nebo mazání vyjmuta, a může být poškozené.

**FOLDER FULL**

Nemůžete přenášet na zařízení USB, protože počet složek dosáhl maxima.

**NoDEVICE**

Není připojeno žádné zařízení USB, nebo je připojeno nepodporované zařízení.

**NO DISC**

V jednotce není disk.

**NO MUSIC**

Ve zdroji přehrávání neexistují podporované audio soubory.

**NO SUPPORT**

Je připojeno nepodporované zařízení USB, nebo je zařízení připojeno prostřednictvím rozbočovače USB.

**NO VIDEO**

Ve zdroji přehrávání neexistují podporované video soubory.

**NOT USE**

Pokoušíte se provést specifickou činnost za podmínek, kdy je zakázána.

**OVER CURRENT**

Z portu  (USB) byl detekován nadproud.

**PROTECT**

Zařízení USB je chráněno proti přepsání.

**PUSH STOP**

Pokoušíte se provést činnost, kterou lze provádět pouze, když je přehrávání zastaveno.

**READING**

Systém načítá informace z disku nebo zařízení USB. Některé činnosti nejsou k dispozici.

**REC ERROR**

Přenos nezačal, částečně se zastavil nebo nemohl být jinak proveden.

**TRACK FULL**

Nemůžete přenášet na zařízení USB, protože počet souborů dosáhl maxima.



---

## Bezpečnostní opatření

### Při přenášení jednotky

Následující postup provedte před přenášením jednotky, abyste zabránili poškození mechanismu disku.

K provádění této činnosti použijte ovládání na jednotce.

- 1 Zapněte systém stisknutím .**
- 2 Opakovaně mačkejte FUNCTION pro výběr „DVD/CD“.**
- 3 Vyjměte disk.**  
Dotykem na  otevřete a zavřete podavač disku.  
Čekejte, dokud se na displeji nezobrazí „NO DISC“.

#### 4 Stisknutím vypněte systém.

#### 5 Odpojte napájecí kabel střídavého proudu.

##### Poznámky k diskům

- Před přehráváním otřete disk čistým hadříkem od prostředka směrem k okraji.
- Disky nečistěte rozpouštědly, jako je například benzín, ředidlo, ani běžně prodávané čisticí roztoky nebo antistatický sprej pro vinylové desky.
- Nevystavujte disky přímému slunečnímu světlu nebo tepelným zdrojům, například horkovzdušnému vedení, nenechávejte je v autě zaparkovaném na přímém slunečním světle.

##### K bezpečnosti

- Pokud nebude delší dobu používán, odpojte zcela napájecí kabel střídavého proudu ze zásuvky na stěně. Při odpojování systému vždy uchopte zástrčku. Nikdy netahejte za kabel samotný.
- Pokud by se do systému dostala pevný předmět nebo tekutina, odpojte systém, a než jej budete opět používat, nechte ho zkontrolovat kvalifikovaným personálem.
- Napájecí kabel střídavého proudu by se měl vyměňovat pouze v kvalifikované servisní dílně.

##### K manipulaci se systémem

- Nestříkejte záměrně vodu na jednotku. Odolnost proti prachu a kapek se zlepšuje plochou horní konstrukcí jednotky, ale není zaručena ve všech situacích. Pokud jednotku omylem postříkáte vodou, ihned ji otřete.
- Pro zachování odolnosti proti prachu a kapkám se ujistěte, že všechny kryty jacků/portu/svorky jsou řádně uzavřeny.

##### K umístění

- Neumísťujte systém do nakloněné polohy nebo na místa, která jsou extrémně horká, studená, prašná, špinavá nebo vlhká, nebo jsou nedostatečně větraná nebo jsou vystavena vibracím, přímému slunečnímu záření nebo jasnému světlu.
- Věnujte pozornost při umístění systému na povrchy, které byly speciálně ošetřeny (například voskem, olejem, leštidlem), protože by mohlo dojít ke zbarvení nebo odbarvení povrchu.
- Pokud je systém přinesen přímo z chladného na teplé místo nebo je umístěn ve velmi vlhké místnosti, může vlhkost kondenzovat na čočkách uvnitř jednotky a způsobit poruchu systému. V takové situaci vyjměte disk a nechte systém asi hodinu zapnutý, dokud se vlhkost neodpaří.

##### K nárůstu tepla

- Nárůst tepla v jednotce během provozu je normální a nezpůsobí výstrahu.
- Nedotýkejte se skříně, protože se při déle nastavené vysoké hlasitosti může zahřát.
- Nepřekrývejte ventilační otvory.

##### K systému reproduktorů

Vestavěný systém reproduktorů není magneticky odstíněný a obraz na okolních televizorech může být magneticky rušen. V takové situaci vypněte televizor, počkejte 15 až 30 minut a opět ji zapněte. Pokud se to nezlepší, přesuňte systém dále od televizoru.

##### DŮLEŽITÉ UPOZORNĚNÍ

**Pozor:** Pokud ponecháte statický video obraz nebo obraz na obrazovce zobrazený na televizoru po delší dobu prostřednictvím tohoto systému, hrozí trvalé poškození obrazovky televizoru. K tomuto jsou zvláště náchylné televizory sloužící k projekci.

## Čištění skříně

Tento systém čistěte jemným hadříkem lehce navlhčeným ve slabém roztoku detergentu.

Nepoužívejte žádný typ abraziv, prášku na čištění nebo rozpouštědla jako je ředidlo, benzín nebo alkohol.

## Ke komunikaci BLUETOOTH

- Zařízení BLUETOOTH by se měla používat přibližně v 10 metrových vzdálenostech (bez překážek) od sebe. Účinný rozsah komunikace se může zkrátit za následujících podmínek:
  - Když je mezi zařízeními s připojením BLUETOOTH člověk, kovový předmět stěna nebo jiná překážka.
  - Místa s nainstalovaným bezdrátovým LAN.
  - V okolí se používá mikrovlnná trouba.
  - Místa, kde dochází ke vzniku dalšího elektromagnetického záření.
- Zařízení BLUETOOTH a zařízení bezdrátové sítě LAN (IEEE 802.11b/g/n) pracují na stejném frekvenčním rozsahu (2,4 GHz). Když používáte své zařízení BLUETOOTH v blízkosti prostředku s funkcí bezdrátové sítě LAN, může vzniknout elektromagnetické rušení. To by mohlo vést ke snížení rychlosti přenosu dat, šumu nebo nemožnosti připojit zařízení. Pokud k tomu dojde, zkuste následující nápravy:
  - Používejte tento systém alespoň 10 metrů od zařízení s bezdrátovou sítí LAN.
  - Vypněte napájení zařízení s bezdrátovou sítí LAN, když používáte zařízení BLUETOOTH na kratší vzdálenost než 10 metrů.
  - Používejte tento systém a zařízení BLUETOOTH co nejbližší u sebe.
- Vysílání na rádiových vlnách tímto systémem může rušit činnost některých lékařských zařízení. Protože toto rušení může vést k poruše, vždy vypínejte napájení tohoto systému a zařízení BLUETOOTH na následujících místech:
  - V nemocnicích, vlacích, letadlech, u plynových stanic a na jakémkoli místě, kde mohou být hořlavé plyny.
- Blízko automatických dveří nebo požárních hlásičů.
- Tento systém podporuje bezpečnostní funkce, které splňují specifikace BLUETOOTH pro zajištění zabezpečených připojení během komunikace používající technologii BLUETOOTH. Přesto nemusí být toto zabezpečení dostatečné v závislosti na nastavení obsahu a dalších faktorů, proto buďte vždy obezřetní při komunikaci prostřednictvím technologie BLUETOOTH.
- Společnost Sony nenesie žádnou odpovědnost za škody nebo jiné ztráty vyplývající z úniku informací během komunikace pomocí technologie BLUETOOTH.
- Komunikace BLUETOOTH není nezbytně zaručena u všech zařízení BLUETOOTH, která mají stejný profil jako tento systém.
- Zařízení BLUETOOTH připojená k tomuto systému musí splňovat specifikace BLUETOOTH předepsané společností Bluetooth SIG, Inc., a musí mít certifikát o shodě. I když zařízení splňuje specifikaci BLUETOOTH, mohou se vyskytnout případy, kdy vlastnosti nebo specifikace zařízení BLUETOOTH znemožní připojení nebo mohou mít za následek různé způsoby ovládání, zobrazení nebo činnosti.
- Může dojít k šumu nebo může dojít k vypadnutí zvuku v závislosti na zařízení BLUETOOTH připojeném k tomuto systému, na komunikačním prostředí nebo okolních podmínkách.

## Parametry

### Reproduktory

#### MHC-V82D

Systém reproduktorů:

5cestný, Double Bass Reflex

Jednotka reproduktorů:

L/P přední výšky: 50 mm, kónický typ

L/P zadní výšky: 50 mm, kónický typ

L/P středy (horní): 100 mm, kónický typ

L/P středy (dolní): 120 mm, kónický typ

Woofer: 300 mm, kónický typ

#### MHC-V72D

Systém reproduktorů:

4cestný, Double Bass Reflex

Jednotka reproduktorů:

L/P přední výšky: 50 mm, kónický typ

L/P zadní výšky: 50 mm, kónický typ

L/P středy: 120 mm, kónický typ

Woofer: 300 mm, kónický typ

### Vstupy

AUDIO/PARTY CHAIN IN (TV) L/R:

Napětí 2 V, impedance  
24 kiloohmů

TV (ARC):

Podporovaný audia signál:  
2 kanálové lineární PCM

MIC1:

Citlivost 1 mV, impedance  
10 kiloohmů

MIC2/GUITAR:

Citlivost 1 mV, impedance  
10 kiloohmů (Při vypnutém režimu  
kytary.)

Citlivost 200 mV, impedance  
250 kiloohmů (Při zapnutém  
režimu kytary.)

### Výstupy

AUDIO/PARTY CHAIN OUT L/R:

Napětí 2 V, impedance 1 kiloohm

HDMI OUT (TV) ARC:

Podporovaný audia signál:  
2 kanálové lineární PCM (až  
48 kHz), Dolby Digital

### HDMI

Konektor:

Typ A (19 kolíků)

### Přehrávač disků

Systém:

Kompaktní disk a digitální audio a  
video systém

Vlastnosti laserové diody

Trvání vysílání: Nepřetržité

Výstup laseru\*: Méně než 44,6  $\mu$ W

\* Tento výstup je měření hodnoty ve  
vzdálenosti 200 mm od povrchu  
čoček objektivu na Optickém  
sběrném bloku se 7 mm štěrbinou.

Frekvenční odezva:

20 Hz – 20 kHz

Formát systému barev videa:

Modely pro Latinskou Ameriku:

NTSC

Ostatní modely:

NTSC a PAL

### USB

Podporovaná zařízení USB:

Třída hromadného úložiště

Maximální proud:

1 A

Port  $\Psi$  (USB):

Typ A

### Ladění FM

Ladění FM stereo, FM superheterodyn

Anténa:

Vodící anténa FM

Rozsah ladění:

87,5 MHz – 108,0 MHz (krok po  
50 kHz)

## BLUETOOTH

Komunikační systém:

BLUETOOTH Standardní verze 4.2

Výstup:

BLUETOOTH Standardní třída výkonu 2

Maximální výstupní výkon:

<9,5 dBm

Maximální počet zařízení, které lze registrovat:

8 zařízení

Maximální počtu současných připojení (Multipoint):

3 zařízení

Maximální komunikační rozsah:

Přímá viditelnost přibl. 10 m<sup>1)</sup>

Frekvenční pásmo:

Pásmo 2,4 GHz (2,4000 GHz – 2,4835 GHz)

Metoda modulace:

FHSS (Rozprostřené spektrum skokové frekvence)

Kompatibilní profily BLUETOOTH<sup>2)</sup>:

A2DP (Rozšířený profil distribuce zvuku)

AVRCP (Profil vzdáleného ovládání zvuku/video)

SPP (Profil sériového portu)

Podporované kodeky:

SBC (Koded Subband)

AAC (Rozšířené kódování audia)

LDAC

<sup>1)</sup> Skutečný rozsah se bude lišit v závislosti na faktorech, jako jsou překážky mezi zařízeními, magnetická pole kolem mikrovlnné trouby, statická elektřina, citlivost na příjem, výkon antény, operační systém, softwarová aplikace apod.

<sup>2)</sup> Standardní profily BLUETOOTH indikují účel komunikace BLUETOOTH mezi zařízeními.

## NFC

Frekvenční pásmo:

13,56 MHz

## Podporované formáty audia

Podporované přenosové rychlosti a vzorkovací frekvence:

MP3:

32/44,1/48 kHz, 32 kbps –

320 kbps (VBR)

AAC:

44,1 kHz, 48 kbps – 320 kbps

(CBR/VBR)

WMA:

44,1 kHz, 48 kbps – 192 kbps

(CBR/VBR)

WAV:

44,1/48 kHz (16 bit)

## Podporované formáty videa

Xvid:

Video kodek: Xvid video

Přenosová rychlost: 4,854 Mbps (max.)

Rozlišení/frekvence snímků:

720 × 480, 30 fps

720 × 576, 25 fps (kromě modelů

pro Latinskou Ameriku)

Audio kodek: MP3

MPEG4:

Formát souboru: Formát souboru

MP4

Video kodek: Jednoduchý profil

MPEG4 (AVC není kompatibilní.)

Přenosová rychlost: 4 Mbps

Rozlišení/frekvence snímků:

720 × 480, 30 fps

720 × 576, 25 fps (kromě modelů

pro Latinskou Ameriku)

Audio kodek: AAC-LC (HE-AAC

není kompatibilní.)

DRM: Nekompatibilní

## Obecné

Požadavky na napájení:

120 V – 240 V stříd. proud,

50/60 Hz

Příkon:

MHC-V82D: 190 W

MHC-V72D: 120 W

Příkon (v úsporném energetickém režimu):

0,5 W (Když je „BT STBY“ nastaven na „OFF“ a [CONTROL FOR HDMI] je nastaven na [OFF].)

2 W\* (Když je „BT STBY“ nastaven na „ON“ a [CONTROL FOR HDMI] je nastaven na [ON].)

Rozměry (Š/V/H) (přibl.):

MHC-V82D:

370 mm × 1 060 mm × 427 mm

MHC-V72D:

370 mm × 930 mm × 427 mm

Hmotnost (přibl.):

MHC-V82D: 26,0 kg

MHC-V72D: 21,6 kg

Provozní teplota:

5 °C až 35 °C

\* Příkon systému bude méně než 0,5 W, když neexistuje HDMI připojení a „BT STBY“ je nastaven na „OFF“.

Vzhled a specifikace se mohou měnit bez upozornění.

## Seznam kódů oblastí s rodičovskou kontrolou

Kód	Oblast	Kód	Oblast
2044	Argentina	2304	Korea
2047	Austrálie	2363	Malajsie
2046	Rakousko	2362	Mexiko
2057	Belgie	2376	Nizozemsko
2070	Brazílie	2390	Nový Zéland
2079	Kanada	2379	Norsko
2090	Chile	2427	Pákistán
2092	Čína	2424	Filipíny
2115	Dánsko	2436	Portugalsko
2165	Finsko	2489	Rusko
2174	Francie	2501	Singapur
2109	Německo	2149	Španělsko
2248	Indie	2499	Švédsko
2238	Indonésie	2086	Švýcarsko
2254	Itálie	2528	Thajsko
2276	Japonsko	2184	Spojené království

# Seznam jazykových kódů

Pravopis jazyků odpovídá normě ISO 639:1988 (E/F).

Kód	Jazyk	Kód	Jazyk	Kód	Jazyk	Kód	Jazyk
1027	Afar	1186	Scots Gaelic	1350	Malayalam	1513	Siswati
1028	Abkhazian	1194	Galician	1352	Mongolian	1514	Sesotho
1032	Afrikaans	1196	Guarani	1353	Moldavian	1515	Sundanese
1039	Amharic	1203	Gujarati	1356	Marathi	1516	Swedish
1044	Arabic	1209	Hausa	1357	Malay	1517	Swahili
1045	Assamese	1217	Hindi	1358	Maltese	1521	Tamil
1051	Aymara	1226	Croatian	1363	Burmese	1525	Telugu
1052	Azerbajjani	1229	Hungarian	1365	Nauru	1527	Tajik
1053	Bashkir	1233	Armenian	1369	Nepali	1528	Thai
1057	Byelorussian	1235	Interlingua	1376	Dutch	1529	Tigrinya
1059	Bulgarian	1239	Interlingue	1379	Norwegian	1531	Turkmen
1060	Bihari	1245	Inupiak	1393	Occitan	1532	Tagalog
1061	Bislama	1248	Indonesian	1403	(Afan) Oromo	1534	Setswana
1066	Bengali; Bangla	1253	Icelandic	1408	Oriya	1535	Tonga
1067	Tibetan	1254	Italian	1417	Punjabi	1538	Turkish
1070	Breton	1257	Hebrew	1428	Polish	1539	Tsonga
1079	Catalan	1261	Japanese	1435	Pashto; Pushto	1540	Tatar
1093	Corsican	1269	Yiddish	1436	Portuguese	1543	Twi
1097	Czech	1283	Javanese	1463	Quechua	1557	Ukrainian
1103	Welsh	1287	Georgian	1481	Rhaeto-Romance	1564	Urdu
1105	Danish	1297	Kazakh	1482	Kirundi	1572	Uzbek
1109	German	1298	Greenlandic	1483	Romanian	1581	Vietnamese
1130	Bhutani	1299	Cambodian	1489	Russian	1587	Volapük
1142	Greek	1300	Kannada	1491	Kinyarwanda	1613	Wolof
1144	English	1301	Korean	1495	Sanskrit	1632	Xhosa
1145	Esperanto	1305	Kashmiri	1498	Sindhi	1665	Yoruba
1149	Spanish	1307	Kurdish	1501	Sangho	1684	Chinese
1150	Estonian	1311	Kirghiz	1502	Serbo-Croatian	1697	Zulu
1151	Basque	1313	Latin	1503	Singhalese	1703	Nespecifikováno
1157	Persian	1326	Lingala	1505	Slovak		
1165	Finnish	1327	Laothian	1506	Slovenian		
1166	Fiji	1332	Lithuanian	1507	Samoan		
1171	Faroese	1334	Latvian; Lettish	1508	Shona		
1174	French	1345	Malagasy	1509	Somali		
1181	Frisian	1347	Maori	1511	Albanian		
1183	Irish	1349	Macedonian	1512	Serbian		









<https://www.sony.net/>



**HDMI**



**MP3**



\* 5 0 0 0 5 3 8 6 1 \* (1)