

acer



Acer Chromebase

UŽIVATELSKÁ PŘÍRUČKA

© 2019. Všechna práva vyhrazena.

Acer Chromebase

Zahrnuje: CA24I2 / CA24V2

Tato revize: 04/2019

Zaregistrujte se pro Acer ID a užívejte si skvělé výhody

1. Ujistěte se, že jste připojeni k síti Internet.
2. Otevřete **www.acer.com** a vyberte svou zemi.
3. Vyberte možnost **Podpora > REGISTRACE PRODUKTU**.
4. Zaregistrujte se pro Acer ID nebo se přihlaste, pokud již Acer ID máte.

Zaregistrujte svůj produkt Acer

Po obdržení registrace produktu vám pošleme potvrzovací e-mail s důležitými údaji. Tento e-mail byste si měli uchovat na bezpečném místě.

Správa zaregistrovaných produktů

Po dokončení procesu registrace se můžete přihlásit na **account.acer.com** pomocí svého Acer ID a hesla pro zobrazení a správu všech svých zaregistrovaných produktů.



Poznámka

Aktualizace informací v databázi může trvat několik dní.



Důležité

Tato příručka obsahuje důvěrné informace, které jsou chráněny autorskými právy. Informace obsažené v této příručce se mohou měnit bez předchozího upozornění. Obsažené obrázky jsou pouze orientační a mohou obsahovat informace nebo funkce, které se nevztahují na váš počítač. Společnost Acer Group nenese zodpovědnost za technické nebo textové chyby nebo opomenutí v této příručce.

Číslo modelu: _____

Sériové číslo: _____

Datum zakoupení: _____

Místo zakoupení: _____

OBSAH

Zaregistrujte svůj produkt Acer	2	Přehrávání video nebo zvukových souborů	18
Správa zaregistrovaných produktů	2	Další podporované typy souborů	18
Začínáme	4	Tipy a triky pro systém Chrome OS	19
Zapněte Chromebase	4	Dokumenty	19
Vyberte jazyk nastavení	4	Jak vytvářet dokumenty	19
Připojení k síti	4	Hledání dokumentů	19
Přijměte provozní podmínky	4	Jak sdílet dokumenty s dalšími uživateli ...	20
První přihlášení	4	Jak zahájit videochat	20
Vytvoření nového účtu Google™	4	Jak poslouchat hudbu	21
Procházení jako host	5	Jak sledovat videa, televizi nebo filmy ...	21
Přihlaste se k účtu Google	5	Práce s dokumenty Microsoft Office (Word, Excel a Powerpoint)	22
Seznámení se zařízením Acer Chromebase	6	Otevírejte a upravujte soubory Microsoft Office pomocí kancelářského režimu kompatibility Google	22
Chromebase	6	Převod souborů Microsoft Office do formátu Disk Google	22
Pohled zepředu	6	Export dokumentů Disk Google jako soubory Microsoft Office	23
Pohled zezadu	7	Otevírání souborů Microsoft Office pomocí aplikací Office Online společnosti Microsoft z internetového obchodu Chrome nebo obchodu Google Play	23
Sestavte stojan	9	Jak používat Chromebase, když nemáte internet	24
Klávesnice	10	Gmail Offline	24
Funkční klávesy	10	Disk Google	24
Plocha Chrome OS	11	Nastavení	26
Ovládací prvky oken	11	Změna nastavení jazyka	26
Police	12	Změna nastavení hodin	27
Spouštěč	12	Přizpůsobení vzhledu	27
Připnuté aplikace	13	Přizpůsobení tapety	27
Stavová oblast	13	Přizpůsobení motivu	27
Aplikace a rozšíření	14	Nastavení tiskárny	28
Správa aplikací	14	Aktualizace systému Chrome OS	28
Instalace aplikací z internetového obchodu Chrome	14	Automatické aktualizace	28
Instalace aplikací z obchodu Google Play	15	Ruční aktualizace	29
Odebírání aplikací ze systému Chrome OS	15	Resetování zařízení Chromebase	29
Disk Google	15	Nápověda	30
Rozdíl mezi aplikací Disk a Soubory	16	Online a offline nápověda	30
Vytvoření nového dokumentu	16		
Synchronizování souborů ze složky Stažené položky na Disk Google	16		
Povolení offline přístupu k souborům na Disku Google	17		
Gmail	17		
Psaní e-mailu	17		
YouTube	18		

ZAČÍNÁME

Zapněte Chromebase

Na zařízení Chromebase se tlačítko napájení nachází v pravém spodním rohu obrazovky. Když se Chromebase poprvé spustí, otevře se „uvítací“ obrazovka.

Vyberte jazyk nastavení

Pomocí rozevíracího seznamu „Vyberte jazyk“ zvolte výchozí jazykové nastavení. Pokud je více možností pro to, jak ve vašem jazyku psát, budete možná také vyzváni k výběru metody zadávání pomocí klávesnice.

Připojení k síti

V seznamu „Připojit k síti“ vyberte síť pro připojení k internetu. Pokud je chráněn přístup k síti, budete pro připojení potřebovat přístupové heslo.

Přijměte provozní podmínky

Po připojení k síti přijměte provozní podmínky. Váš Chromebase potom stáhne případné aktualizace systému, abyste mohli automaticky dostat nejnovější funkce Chrome OS.

První přihlášení

Vytvoření nového účtu Google™

Pokud ještě nemáte účet Google, můžete si vytvořit nový účet. Vyberte možnost **Vytvořit účet** pro nastavení nového účtu. Účet Google vám umožňuje přístup k užitečným webovým službám, které vytvořila společnost Google, jako je Gmail, Disk Google a Kalendář Google.

Procházení jako host

Chromebase můžete používat bez účtu Google výběrem možnosti **Procházet jako host**.

Přihlaste se k účtu Google

Pokud již máte účet Google, zadejte uživatelské jméno a heslo do panelu pro přihlášení a klikněte na tlačítko **Další**.

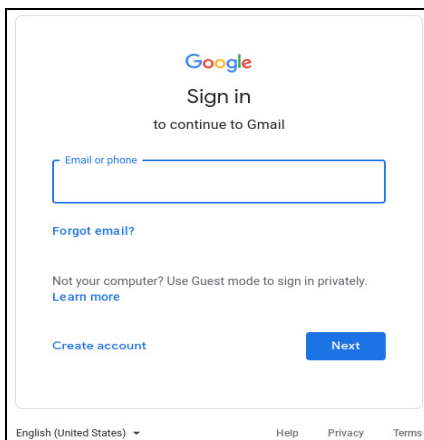

The image shows a screenshot of the Google Sign in page. At the top, the Google logo is displayed in its multi-colored font. Below it, the text reads "Sign in to continue to Gmail". There is a text input field with the placeholder text "Email or phone". Below the input field, there is a link "Forgot email?". Further down, there is a line of text: "Not your computer? Use Guest mode to sign in privately." followed by a link "Learn more". At the bottom left, there is a link "Create account". At the bottom right, there is a blue button labeled "Next". At the very bottom of the page, there is a footer with "English (United States)" on the left, and "Help", "Privacy", and "Terms" on the right.



Důležité

Přihlaste se pomocí svého hlavního účtu Google. Tento účet bude nastaven jako vlastník a je jediným účtem, který bude moci změnit určitá nastavení Chrome.

SEZNÁMENÍ SE ZAŘÍZENÍM ACER CHROMEbase

Nyní, po nastavení počítače, vás seznámíme s vaším novým počítačem Acer Chromebase.

Pohled zepředu













#	Ikona	Položka	Popis
1		Mikrofony	Interní mikrofون pro nahrávání zvuku.
2		Webová kamera	Webová kamera pro obrazovou komunikaci. <i>Kontrolka vedle webové kamery ukazuje, že je webová kamera aktivní.</i>
3		Obrazovka	Zobrazuje grafický výstup počítače.
4		Reproduktory	Zajišťují stereofonní zvukový výstup.

#	Ikona	Položka	Popis
5		Tlačítko napájení	Slouží k zapnutí a vypnutí počítače.

Pohled zezadu

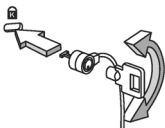

#	Ikona	Položka	Popis
1		Vstupní napájecí konektor	Zajišťuje připojení k síťovému adaptéru.
2		Port Ethernet (RJ-45)	Slouží k připojení počítače k síti Ethernet 10/100/1000.
3		Porty USB 3.1	Připojení k zařízením USB.
4		Port HDMI	Podporuje připojení digitálního videa ve vysokém rozlišení.
5		Port USB typu C	Slouží k připojení zařízení USB s konektorem USB typu C. Podporuje DisplayPort™ přes USB-C™.

#	Ikona	Položka	Popis
6		Drážka pro zámek Kensington 	Umožňuje připojení bezpečnostního zámku kompatibilního s typem Kensington.
7		Patice na karty microSD	Vložte kartu microSD do této slot.
8		Port USB s nabíjením při vypnutí	Připojení k zařízením USB.
9		Konektor pro připojení sluchátek / reproduktorů	Slouží k připojení zvukových zařízení (například reproduktorů nebo sluchátek) nebo sluchátek s mikrofonom.

Sestavte stojan

Než začnete Chromebase používat, musíte k produktu připravit stojan.

1. Odstraňte uzávěr na zadní straně zařízení Chromebase.

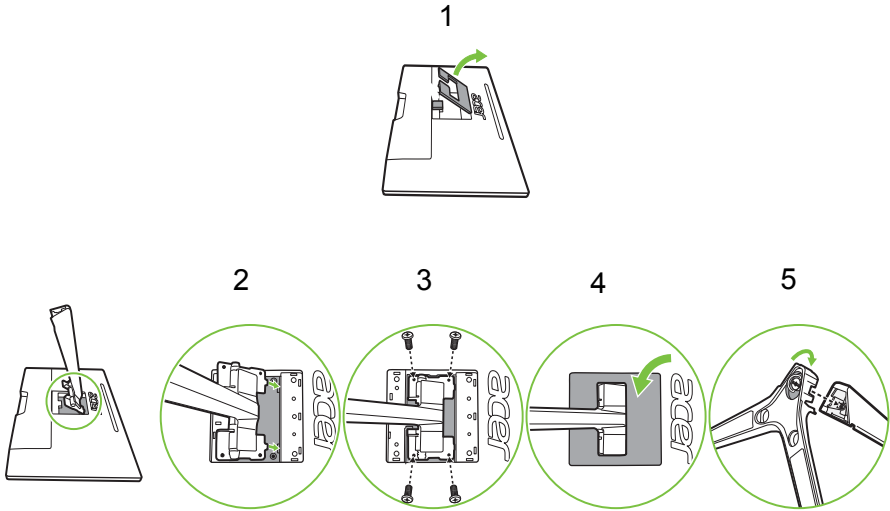

2. Vložte tělo stojanu do otvorů na zadní straně Chromebase.

3. Potom utáhněte 4 šrouby dodané v balíčku, abyste tělo stojanu připravnili k zařízení Chromebase.

4. Umístěte uzávěr na zadní stranu zařízení Chromebase.











5. Nakonec pevně připravněte základnu stojanu k tělu stojanu pomocí připravněvacího šroubu.

KLÁVESNICE

Váš systém Chromebase může zahrnovat vyhrazenou klávesnici Chrome OS.

Funkční klávesy

Vyhrazené funkční klávesy mají specifické funkce, jako je jas obrazovky a hlasitost.

Ikona	Funkce	Popis
	Předchozí	Přejděte na předchozí stránku.
	Další	Přejít na další stránku.
	Znovu načíst	Znovu načíst aktuální stránku.
	Celá obrazovka	Otevřete stránku v režimu na celou obrazovku.
	Přehled	Zobrazit všechna okna.
	Snížení jasu	Slouží ke snížení jasu obrazovky.
	Zvýšení jasu	Slouží ke zvýšení jasu obrazovky.
	Ztlumit	Vypne zvukový výstup.
	Snížení hlasitosti	Slouží ke snížení hlasitosti.
	Zvýšit hlasitost	Slouží ke zvýšení hlasitosti.

PLOCHA CHROME OS

Ovládací prvky oken

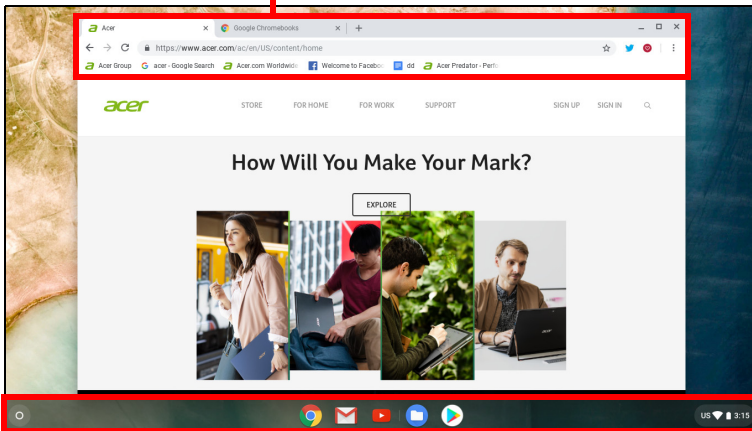

Police

Ovládací prvky oken

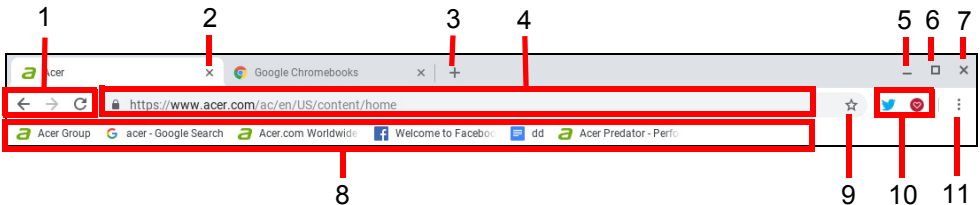

Číslo Popis

- | | |
|---|-----------------------------------------------------------------------------------------------------------------------------------------------------------------------------------------------------------------------------|
| 1 | Přechod Zpět ← a Dopředu → v historii aktuální relace webového procházení (zavření a opětným otevřením prohlížeče Chrome se zahájí nová relace). Vyberte pro opětne načtení ↻ aktuální webové stránky. |
| 2 | Zavření karty. |
| 3 | Otevření nové karty. |
| 4 | V tomto poli pro vyhledávání (také známém jako „omnibox“) zadejte webovou adresu nebo proveďte internetové hledání. |
| 5 | Minimalizování okna na polici plochy. |

Číslo	Popis
6	Maximalizování okna na celou obrazovku. Klikněte znovu pro vrácení okna na předchozí pozici. Výběrem a podržením můžete také vedle ikony zobrazit šipku vlevo ◀ a vpravo ▶. Tyto šipky zajistí úhledné zarovnání okna tak, že zabere polovinu levé strany obrazovky nebo pravou stranu.
7	Zavření celého okna (karty a vše).
8	Založení (uložení) odkazů na webové stránky do této oblasti pro rychlý přístup označované jako „panel záložek“.
9	Vyberte pro založení (uložení) odkazu na aktuální webovou stránku.
10	Vyberte, pokud chcete použít povolená rozšíření nainstalovaná v prohlížeči Chrome z tohoto seznamu rozšíření.
11	Vyberte pro přizpůsobení a ovládání Google Chrome.

Police



Poznámka

Specifikace se liší. Některé ikony se nemusí vašeho Chromebase týkat.

Spouštěč

Vyberte ikonu **Spouštěč** pro zobrazení stránky spouštěče. Jedná se o nejrychlejší způsob, jak něco vyhledat. Jednoduše začněte psát pro hledání na internetu, v záložkách, jakýchkoli souborech uložených na Disku Google a položkách v Internetovém obchodu.

Stránka Spouštěč je také místem pro přístup ke všem vašim aplikacím. Pod polem pro vyhledávání jsou vaše často používané aplikace. Jednoduše jednu vyberte, abyste ji otevřeli. Pro zobrazení všech nainstalovaných aplikací vyberte .

Připnuté aplikace

Aplikace můžete připnout nebo odepnout na polici.

Připnutí aplikace na polici

1. Vyberte ikonu **Spouštěč**.
2. Klikněte na možnost  pro výběr položky **Všechny aplikace** (nebo zadejte název požadované aplikace).
3. Pravým tlačítkem myši klikněte na ikonu požadované aplikace.
4. Vyberte položku **Připnout do police**.











Pokud chcete změnit uspořádání aplikací na polici, stačí je přetáhnout jinam.

Odepnutí aplikace z police

1. Pravým tlačítkem myši klikněte na ikonu požadované aplikace z police.
2. Vyberte možnost **Odepnout**.

Stavová oblast

Stavová oblast vám umožňuje přehledně vidět důležité informace o počítači – například čas, datum, připojení k bezdrátové síti a nastavení. Klepněte na **stavovou** oblast pro zobrazení rámečku s dalšími možnostmi.

Ikona	Popis	Ikona	Popis
	Vypnout		Obrazovka uzamčení
	Nastavení		Připojení k bezdrátové síti
	Stav Bluetooth		Oznámení
	Noční světlo		Klávesnice
	Ovladač hlasitosti		Ovládání jasu

APLIKACE A ROZŠÍŘENÍ

Svůj Chromebase můžete vylepšit pomocí dalších webových aplikací (aplikací Chrome), funkcí prohlížeče (známých také jako rozšíření) a aplikací navržených pro Android™ (aplikací v obchodu Play). Aplikace Chrome pracují jako běžné softwarové programy pro stolní počítače s tou výjimkou, že běží zcela na webu. Rozšíření poskytují uživatelské prvky a funkce pro prohlížeč Chrome. Zařízení Chromebase podporují aplikace Android™ určené pro mobilní zařízení Android™. Aplikace Chrome a rozšíření najdete prostřednictvím internetového obchodu Chrome a aplikace Android™ pomocí obchodu Google Play.

Správa aplikací



Poznámka

Některé aplikace a rozšíření prohlížeče nemusí být ve všech zemích a regionech k dispozici. Obsah a provedení služby Internetového obchodu se v jednotlivých regionech liší. Pomocí aktualizací mohou být přidány nové kategorie nebo se kdykoli může změnit způsob navigace v Internetovém obchodě.

Instalace aplikací z internetového obchodu

Chrome

1. Vyberte ikonu **Spouštěč**.
 2. Klikněte na možnost  pro výběr položky **Všechny aplikace** (nebo zadejte „Internetový obchod“).
 3. Vyberte možnost **Internetový obchod**.
 4. Potom můžete procházet různými kategoriemi aplikací v levém sloupci nebo hledat specifický typ aplikace pomocí pole pro hledání.
 5. Když najdete aplikaci, kterou chcete přidat, vyberte ji a potom vyberte možnost **Přidat do Chrome**.
 6. Zobrazí se ověřovací okno, vyberte možnost **Přidat příponu** pro stažení a instalaci aplikace nebo vyberte možnost **Zrušit**.
- Pokud chcete novou aplikaci otevřít, vyberte možnost **Spouštěč**, potom **Všechny aplikace** (nebo zadejte název nové aplikace) a potom aplikaci vyberte.

Instalace aplikací z obchodu Google Play

1. Vyberte ikonu **Spouštěč**.
 2. Klikněte na možnost  pro výběr položky **Všechny aplikace** (nebo zadejte „Obchod Play“).
 3. Zvolte možnost **Obchod Play**.
 4. Aplikace lze procházet podle kategorie nebo vyhledávat pomocí klíčového slova.
 5. Vyberte aplikaci pro zobrazení dalších informací.
 6. Vyberte **INSTALOVAT** pro stažení aplikací.
- Stažené aplikace budou nainstalovány v Spouštěč. Pokud aplikace nelze najít, vyberte možnost **Všechny aplikace** ve Spouštěč.

Odebírání aplikací ze systému Chrome OS

1. Vyberte ikonu **Spouštěč**.
2. Klikněte na možnost  pro výběr položky **Všechny aplikace** (nebo zadejte název požadované aplikace).
3. Klikněte pravým tlačítkem na aplikaci, kterou chcete odebrat.
4. Vyberte možnost **Odinstalovat** nebo **Odebrat z Chrome**.



Poznámka

Některé aplikace, například webový prohlížeč Chrome, odinstalovat nelze.

Disk Google

Všechny soubory uložené na váš *Disk Google* jsou uloženy online a jsou přístupné pro další zařízení, jako je smartphone nebo tablet. Soubory uložené do složky *Stažené položky* jsou uloženy na vašem místním disku a jsou přístupné pouze pro váš Chromebase.



Poznámka

Pro provádění následujících operací na Disku Google musíte být připojeni k internetu.

Rozdíl mezi aplikací Disk a Soubory

Disk Google je webová služba pro ukládání, kterou nabízí společnost Google, a aplikace *Soubory* je místní úložný systém vašeho zařízení Chromebase. Vzhledem k tomu, že Chromebase velmi využívá web, můžete získat snadný přístup k souborům ve službě *Disk Google* i k souborům uloženým místně pomocí aplikace *Soubory* ve vašem zařízení Chromebase. Pokud chcete aplikaci *Soubory* používat, vyberte ikonu *Soubory* v seznamu aplikací nebo použijte klávesovou zkratku <Alt> + <Shift> + <M>.

Tato uživatelská příručka používá *Disk Google* a aplikaci *Soubory* zaměnitelně, když uvádí pokyny ohledně přístupu k souborům.

Vytvoření nového dokumentu

1. V seznamu Aplikace vyberte ikonu **Disk** (.
2. Vyberte možnost **Nový** a vyberte typ dokumentu, který chcete vytvořit.



Poznámka

Pokud jde o alternativní metodu vytváření dokumentů, viz část Jak vytvářet dokumenty na straně 19.

Synchronizování souborů ze složky Stažené položky na Disk Google

1. Vyberte ikonu **Spouštěč**.
2. Klikněte na možnost  pro výběr položky **Všechny aplikace** (nebo zadejte „Soubory“).
3. Vyberte ikonu **Soubory**.

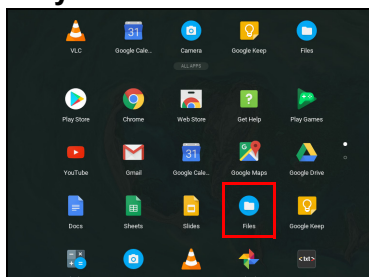

4. Vyberte soubory, které chcete odeslat.

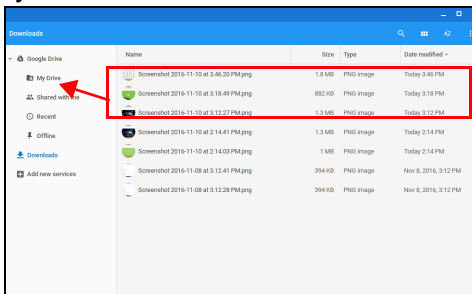

5. Přetáhněte a pusťte soubory na *Můj disk*.

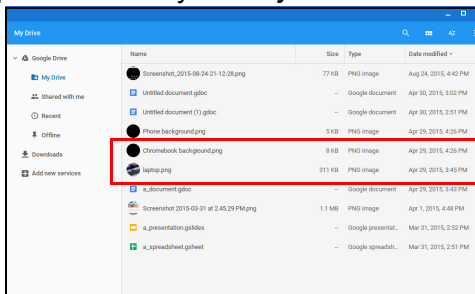

Povolení offline přístupu k souborům na Disku Google

K souborům na Disku Google můžete přistupovat offline, ale nejprve musíte přístup offline povolit:

1. Vyberte ikonu **Spouštěč**.
2. Klikněte na možnost  pro výběr položky **Všechny aplikace** (nebo zadejte „Soubory“).
3. Vyberte ikonu **Soubory** a potom vyberte možnost **Můj disk**.
4. Vyberte soubory, na které chcete mít přístup offline.
5. Pravým tlačítkem myši klikněte pro otevření kontextové nabídky a vyberte možnost **K dispozici offline**.

Gmail 

Psaní e-mailu

1. Vyberte ikonu **Spouštěč**.

2. Klikněte na možnost  pro výběr položky **Všechny aplikace** (nebo zadejte „Gmail“).
3. Vyberte ikonu **Gmail** a potom **Napsat**.
4. Zadejte e-mailovou adresu příjemce, předmět a zprávu.
5. Když psaní zprávy dokončíte, vyberte možnost **Odeslat**.

YouTube

YouTube je webová stránka pro sdílení videí, na které mohou uživatelé odesílat, sdílet a prohlížet si videa. Přístup na ni můžete získat následovně:

1. Vyberte ikonu **Spouštěč**.
2. Klikněte na možnost  pro výběr položky **Všechny aplikace** (nebo zadejte „YouTube“).
3. Vyberte ikonu **YouTube**.

Přehrávání video nebo zvukových souborů

Váš Chromebase má vestavěný přehrávač médií pro přehrávání zvukových a video souborů. Pro přehrání souboru dvakrát klikněte na zvukový nebo video soubor v aplikaci *Soubory*.

Typ médií	Podporované formáty
Audio / video	.3gp, .avi, .mov, .mp4, .m4v, .m4a, .mp3, .mkv, .ogv, .ogm, .ogg, .oga, .webm, .wav

Další podporované typy souborů

Váš Chromebase podporuje řadu dalších formátů souborů.







Typ souboru	Podporované formáty
Soubory Microsoft Office	.doc, .docx, .xls, .xlsx, .ppt (jen ke čtení), .pptx (jen ke čtení)
Obrázky	.bmp, .gif, .jpg, .jpeg, .png, .webp
Zkomprimované	.zip, .rar
Jiné	.txt, .pdf (jen ke čtení)

TIPY A TRIKY PRO SYSTÉM CHROME OS

Váš Chromebase je nový typ počítače, který pracuje poněkud jinak, než na co jste možná byli zvyklí. Možná se tedy rádi dozvíte, jak při jeho používání postupovat snadno a prakticky. Zde je několik tipů a triků.

Dokumenty

Jak vytvářet dokumenty

1. Stiskněte tlačítko **Hledat**  na klávesnici nebo vyberte ikonu **Spouštěč** .
2. Klikněte na možnost  pro výběr položky **Všechny aplikace** (nebo zadejte „Dokumenty“, „Tabulky“ nebo „Prezentace“ podle toho, jaký dokument chcete vytvořit) Textové soubory vytvářejte pomocí služby *Dokumenty*, tabulky pomocí služby *Tabulky* a prezentace pomocí služby *Prezentace*.
3. Vyberte možnost **Dokumenty** , **Tabulky**  nebo **Prezentace** .

A je to. Právě jste vytvořili nový dokument za pouhých několik sekund. V novém dokumentu můžete přidávat text, vkládat obrázky, měnit písmo, měnit atributy, jako je tučné písmo, podtržení, kurzíva – však to znáte. Ve službě Dokumenty Google můžete využívat většinu formátování a dalších věcí, které možná znáte z kancelářských sad, jako je Microsoft Office.





Poznámka

Pokud jde o alternativní metodu vytváření dokumentů, viz část Vytvoření nového dokumentu na straně 16.



Hledání dokumentů

Všechny vytvořené dokumenty jsou uloženy na váš *Disk*, kde jsou online a jsou přístupné pro další zařízení, jako je smartphone nebo tablet. Pokud chcete dokumenty najít, řiďte se následujícími pokyny:

1. Vyberte ikonu **Spouštěč**.





2. Klikněte na možnost  pro výběr položky **Všechny aplikace** (nebo zadejte „Disk“).
 3. Vyberte ikonu **Disk** .
 4. Vyberte možnost **Můj disk** (nebo jinou podsložku, kterou jste si vytvořili pro ukládání souborů).
- Vzhledem k tomu, že vaše soubory jsou uloženy na Disku Google, jsou uloženy online a k dispozici kdekoli, kde máte přístup na internet. Pokud chcete mít přístup k souborům z libovolného počítače připojeného k internetu, postupujte následovně:
1. Otevřete webový prohlížeč v počítači.
 2. Do adresního řádku prohlížeče napište „drive.google.com“ (což je webová adresa pro *Disk*).
 3. Přihlaste se pomocí uživatelského jména a hesla Google.
 4. Vyberte možnost **Můj disk** (nebo jinou složku, kterou jste si vytvořili pro ukládání souborů).

Jak sdílet dokumenty s dalšími uživateli





1. Vyberte tlačítko **Sdílet**  v pravém horním rohu dokumentu.
2. Přidejte lidi tak, že zadáte jejich e-mailovou adresu. Možnost sdílení funguje s kontakty Gmail, takže jak píšete, zobrazují se e-mailové kontakty a můžete je rychle vybrat.
3. Po výběru položek **Hotovo**  obdrží e-mail, ve kterém se dozví, že s nimi byl sdílen dokument.

Jak zahájit videochat

Pro všechny vaše uživatele programu Skype jsou Google+ Hangouts bezplatné videochaty pro až deset lidí. Pro realizaci videohovoru Hangouts postupujte následovně:

1. Stiskněte tlačítko **Hledat**  na klávesnici nebo vyberte ikonu **Spouštěč** .
2. Klikněte na možnost  pro výběr položky **Všechny aplikace** (nebo zadejte „Hangouts“).
3. Vyberte ikonu **Hovor Hangouts** .
4. Zadejte jméno nebo e-mailovou adresu osoby.
5. Vyberte tlačítko **Pozvat** pro zahájení Hangoutu.



Jak poslouchat hudbu

1. Stiskněte tlačítko **Hledat**  na klávesnici nebo vyberte ikonu **Spouštěč** .
2. Klikněte na možnost  pro výběr položky **Všechny aplikace** (nebo zadejte „Přehrát hudbu“).
3. Vyberte možnost **Přehrát hudbu** .







Poznámka

Přehrát hudbu nemusí být ve všech zemích a regionech k dispozici. Aktuální seznam zemí, v nichž jsou dostupné aplikace a digitální obsah Google Play, najdete na stránce <https://support.google.com/googleplay/answer/2843119?hl=en>

Pokud chcete poslouchat datové proudy hudby, můžete si stáhnout streamovací aplikace jako Pandora, Spotify, Rdio, Deezer a další (dostupnost se v jednotlivých zemích liší) z **Internetového obchodu**  nebo **Obchod Play** .



Jak sledovat videa, televizi nebo filmy

1. Stiskněte tlačítko **Hledat**  na klávesnici nebo vyberte ikonu **Spouštěč** .
2. Klikněte na možnost  pro výběr položky **Všechny aplikace** a vyberte některý z následujících způsobů:
 - a. Vyberte **YouTube**  pro zobrazení ohromného množství videí nahraných uživateli pokrývajících prakticky všechna představitelná témata.
 - b. Vyberte možnost **Přehrát filmy** , abyste mohli sledovat filmy a televizní pořady dle libosti.







Poznámka

Přehrát filmy nemusí být ve všech zemích a regionech k dispozici. Aktuální seznam zemí, v nichž jsou dostupné aplikace a digitální obsah Google Play, najdete na stránce <https://support.google.com/googleplay/answer/2843119?hl=en>

- c. Pokud chcete najít další zábavní aplikace jako Netflix, Flixster a další (dostupnost se v jednotlivých zemích liší), vyberte možnost **Internetový obchod**  nebo **Obchod Play** . Potom vyhledejte „Netflix“ nebo jiné aplikace zaměřené na zábavu.





Práce s dokumenty Microsoft Office (Word, Excel a Powerpoint)

Otevírejte a upravujte soubory Microsoft Office pomocí kancelářského režimu kompatibility Google



1. Stiskněte tlačítko **Hledat**  na klávesnici nebo vyberte ikonu **Spouštěč** .
2. Klikněte na možnost  pro výběr položky **Všechny aplikace** (nebo zadejte „Soubory“).
3. Vyberte ikonu **Soubory**. 
4. Dvakrát klikněte na libovolný soubor **Microsoft Office** uložený na Disku Google nebo na externím pevném disku či na jednotce USB Flash připojené k vašemu zařízení Chromebase.

Automaticky se otevře Google Chrome a umožní omezené úpravy dokumentu.

Převod souborů Microsoft Office do formátu Disk Google

1. Stiskněte tlačítko **Hledat**  na klávesnici nebo vyberte ikonu **Spouštěč** .
2. Klikněte na možnost  pro výběr položky **Všechny aplikace** (nebo zadejte „Soubory“).
3. Vyberte ikonu **Soubory**. 
4. Dvakrát klikněte na libovolný soubor **Microsoft Office** uložený na Disku Google nebo na externím pevném disku či na jednotce USB Flash připojené k vašemu zařízení Chromebase.
5. Vyberte možnosti **Soubory** > **Uložit jako Dokumenty Google**, **Prezentace** nebo **Tabulky** (formát závisí na typu dokumentu).

Export dokumentů Disk Google jako soubory Microsoft Office

1. Stiskněte tlačítko **Hledat**  na klávesnici nebo vyberte ikonu **Spouštěč** .
2. Klikněte na možnost  pro výběr položky **Všechny aplikace** (nebo zadejte „Dokumenty“).
3. Vyberte možnost **Dokumenty Google**, **Tabulky** nebo **Prezentace** (podle dokumentu, který vytváříte).
4. Po vytvoření obsahu dokumentu vyberte možnost **Soubor** > **Stáhnout jako** a vyberte typ formátu, v němž chcete uložení provést.
5. Soubor je uložen do oddílu *stažení* stažení v aplikaci *Soubory*.

Otevírání souborů Microsoft Office pomocí aplikací Office Online společnosti Microsoft z internetového obchodu Chrome nebo obchodu Google Play

Další možností pro práci se soubory Microsoft Office je využití bezplatných webových nástrojů Office Online společnosti Microsoft. Můžete si stáhnout aplikace Word Online, Excel Online a PowerPoint Online z internetového obchodu Chrome nebo obchodu Google Play (budete si muset vytvořit účet Microsoft, pokud jej ještě nemáte). Potom se můžete přihlásit a vytvářet soubory nebo odesílat již vytvořené soubory a upravovat je.



Poznámka

*Programy Office Online ukládají soubory, které vytvoříte, výhradně do cloudového úložiště OneDrive společnosti Microsoft. I když je možné stáhnout si vytvořený soubor a potom jej přesunout na Disk Google nebo na vyměnitelné úložiště, nelze jej tam uložit přímo. Také pokud chcete pracovat na již vytvořeném, musíte jej nejprve odeslat do úložiště OneDrive tak, že vyberete možnost **Otevřít z OneDrive** z příslušného produktu Office Online, který používáte (aplikaci OneDrive můžete také nainstalovat Internetového obchodu Chrome).*

Jak používat Chromebase, když nemáte internet

Internetový obchod Chrome obsahuje užitečné offline aplikace. Další informace viz **část Instalace aplikací z internetového obchodu Chrome na straně 14**. Vyhledané aplikace lze filtrovat zaškrtnutím políčka **Běží offline**. Pro případ, že nebudete mít internetové připojení, vám tyto aplikace pomohou zůstat produktivní nebo vás zabaví. Několik předem nainstalovaných možností je popsáno níže.

Gmail Offline



Poznámka

Když používáte Gmail Offline poprvé, MUSÍTE být připojeni k internetu, aby bylo možné povolit prohlížení offline.

1. Stiskněte tlačítko **Hledat** na klávesnici nebo vyberte ikonu **Spouštěč** .
2. Klikněte na možnost pro výběr položky **Všechny aplikace** (nebo zadejte „Gmail Offline“).
3. Vyberte ikonu **Gmail Offline** .
4. Používejte aplikaci jako normálně. Aplikace se aktualizuje a odešle vaše e-maily, až se příště přihlásíte k internetu.

Disk Google



Důležité

Jakékoli změny, které provedete v aktuálním dokumentu nebo libovolném dokumentu, který vytvoříte offline, se ukládají místně v počítači a nezobrazí se, pokud dokument otevřete z Disku Google v jiném počítači nebo zařízení. Změny se v online verzi dokumentu na Disku Google projeví, až se příště připojíte k internetu a otevřete Disk Google.

1. Stiskněte tlačítko **Hledat** na klávesnici nebo vyberte ikonu **Spouštěč** .
2. Klikněte na možnost pro výběr položky **Všechny aplikace** (nebo zadejte „Disk“).
3. Vyberte ikonu **Disk** .

4. Otevřete dokument Google, který jste již vytvořili nebo nějaký vytvořte jako obvykle. Další informace **viz část Vytvoření nového dokumentu na straně 16**. Všimněte si, že se vedle názvu souboru zobrazí ikona offline , která připomíná, že na tomto dokumentu pracujete bez připojení k internetu.
5. Proveďte požadované změny. Až příště budete online a otevřete Disk Google, vaše místní změny se odešlou na Disk Google.



Poznámka

Pokud v dokumentu Google provedete změny, když jste offline, a někdo jiný v dokumentu provede změny také (například pokud je dokument sdílen s někým jiným), až budete příště online a otevřete Disk Google, vaše změny se sloučí se změnami této druhé osoby.

Bez internetového připojení nelze otevřít a přistoupit ke každému typu souboru uloženému na Disku Google. Pokud chcete povolit offline přístup k typům souborů jiným, než jsou dokumenty Google, když jste offline, **viz část Povolení offline přístupu k souborům na Disku Google na straně 17**.

NASTAVENÍ

Pomocí nabídky nastavení můžete upravit různé možnosti vašeho zařízení Chromebase. Pro přechod do nabídky nastavení postupujte takto:

1. Vyberte **stavovou** oblast police ve spodním pravém rohu obrazovky.
2. Vyberte položku **Nastavení** .

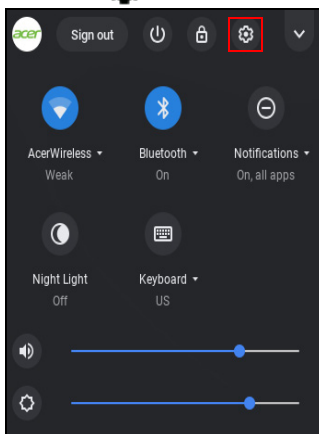

3. Pokud chcete zobrazit pokročilá nastavení, posuňte se dolů a vyberte možnost **Rozšířené**.



Poznámka

Při použití výchozích nastavení Chromebase přejde do režimu hibernace po jedné hodině.

Změna nastavení jazyka

1. Vyberte **stavovou** oblast police ve spodním pravém rohu obrazovky.
2. Vyberte položku **Nastavení** .
3. Vyberte možnost **Rozšířené**.
4. Přejděte dolů a vyberte možnost **Jazyk** v části *Jazyky a zadávání*.
5. Vyberte možnost **Přidat jazyky** pro přidání dalších jazyků.
6. Po dokončení vyberte možnost **Přidat**.

7. Pokud chcete povolit jazyk pro zadávání pomocí klávesnice, v části *Správa metody zadávání znaků* zaškrtněte políčko vedle požadované metody zadávání.

Změna nastavení hodin

V zařízení Chromebase můžete změnit formát času a časové pásmo. Pokud máte v zařízení Chromebase nesprávné datum nebo čas, zkuste upravit časové pásmo.

Jak změnit časové pásmo:

1. Vyberte **stavovou** oblast police ve spodním pravém rohu obrazovky.
2. Vyberte položku **Nastavení** .
3. Vyberte možnost **Rozšířené**.
4. V části *Datum a čas* vyberte z rozevíracího pole požadované časové pásmo.

Přizpůsobení vzhledu

Přizpůsobení tapety

1. Vyberte **stavovou** oblast police ve spodním pravém rohu obrazovky.
2. Vyberte položku **Nastavení** .
3. V části *Vzhled* vyberte možnost **Tapeta**.
4. Pro výběr vlastní tapety vyberte **Moje obrázky**. Pokud chcete vybrat tapetu Chrome, můžete procházet kategoriemi v levém sloupci a klikněte na obrázek.

Zvolit lze také položku **Každodenně obnovit**, aby se vaše tapeta náhodně cyklicky měnila každý den.

Přizpůsobení motivu





1. Vyberte **stavovou** oblast police ve spodním pravém rohu obrazovky.
2. Vyberte položku **Nastavení** .
3. V části *Vzhled* vyberte možnost **Motivy prohlížeče**.
4. Dostanete se do *Internetového obchodu Chrome*, kde najdete další zdroje pro prohlížeč Chrome.

5. Když najdete motiv, který chcete vyzkoušet, vyberte jej a potom vyberte možnost **Přidat do Chrome**.

Nastavení tiskárny

Můžete použít službu *Google Cloud Print*, která umožňuje odesílat žádosti o tisk do mnoha typů tradičních kabelových tiskáren a bezdrátových tiskáren „připravených na cloud“; nejsou však podporovány všechny tiskárny.

Pokud se o službě *Google Cloud Print* chcete dozvědět více a o tom, jak nastavit tiskárnu, podívejte se do Nápovědy Chromebase společnosti Google a najděte si tam o tomto tématu komplexní informace. Pro přístup na Nápověda Chromebase se řiďte následujícími pokyny:

1. Stiskněte tlačítko **Hledat**  na klávesnici nebo vyberte ikonu **Spouštěč** .
2. Klikněte na možnost  pro výběr položky **Všechny aplikace** (nebo zadejte „Získat nápovědu“).
3. Vyberte ikonu **Získat nápovědu** .
4. Vyberte možnost **Tisk**.

Aktualizace systému Chrome OS

Automatické aktualizace

Pokaždé, když zapnete Chromebase, automaticky zjišťuje aktualizace. Pokud je nějaká aktualizace k dispozici, tato ikona aktualizace  se zobrazí jako oznámení ve stavové oblasti. Jak aktualizaci provést:

1. Vyberte **stavovou** oblast police ve spodním pravém rohu obrazovky.
2. Vyberte položku **RESTARTOVAT PRO AKTUALIZACI**.
3. Váš Chromebase se vypne a automaticky se restartuje s použitou aktualizací.

Ruční aktualizace

Pokud chcete ručně zkontrolovat aktualizace nebo zjistit, jakou verzi systému Chrome OS používáte:

1. Vyberte **stavovou** oblast police ve spodním pravém rohu obrazovky.
2. Vyberte položku **Nastavení** .
3. Vyberte **O Chrome OS** z nastavení v levém horním rohu.
4. V otevřeném dialogovém okně vyberte možnost **Zjistit aktualizace**.
Pokud jsou k dispozici nějaké aktualizace, zobrazí se na stránce.



Důležité

Sami neupravujte hardware zařízení Chromebase. Jinak by přestala pracovat funkce aktualizace. Obrat'te se na prodejce nebo na autorizované servisní středisko. Autorizované servisní středisko najdete na stránce www.acer.com.

Resetování zařízení Chromebase

Může se stát, že budete chtít Chromebase resetovat (například odebrat své osobní informace a nastavení). Úplné resetování zařízení Chromebase se označuje jako „powerwashing“, což je v podstatě obnovení továrního nastavení počítače. Po provedení tohoto úkonu bude Chromebase vypadat, jako když jste jej vyndali z krabice (včetně všech aplikací, které byly předem nainstalovány). Pokud chcete na zařízení Chromebase provést powerwashing, řiďte se následujícími pokyny:



Důležité

Provedením powerwashingu odstraníte ze zařízení Chromebase všechna místní nastavení, data a programy z pevného disku. Proveďte si zálohu dat na pevném disku, která nejsou uložena online tak, že je přesunete na Disk Google a počkáte na synchronizaci.

1. Vyberte **stavovou** oblast police ve spodním pravém rohu obrazovky.
2. Vyberte položku **Nastavení** .
3. Vyberte možnost **Rozšířené**.
4. V části *Resetovat* vyberte možnost **Powerwash**.
5. Vyberte položku **Restartovat**.

NÁPOVĚDA

Online a offline nápověda

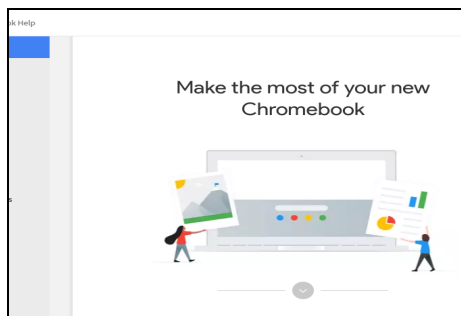

Další nápověda je k dispozici online a offline. *Nápověda Chromebook* je nainstalována v zařízení Chromebase a nevyžaduje přístup na internet. Obsahuje základní postupy pro odstraňování problémů a také podrobnější informace o systému Chrome OS a používání vaší Chromebase.



Poznámka

Některé části v Nápověda Chromebook obsahují webové odkazy, které vyžadují přístup na internet pro zobrazení dodatečných informací.

Pro přístup na *Nápověda Chromebook* se řiďte následujícími pokyny:

1. Stiskněte tlačítko **Hledat**  na klávesnici nebo vyberte ikonu **Spouštěč**.
2. Klikněte na možnost  pro výběr položky **Všechny aplikace** (nebo zadejte „Získat nápovědu“).
3. Vyberte ikonu **Získat nápovědu** .