

Návod k použití
Pračka se sušičkou

HWD80-B14979
HWD100-B14979
HWD120-B14979

CZ

Haier

Děkujeme Vám, že jste si zakoupili spotřebič Haier.

Před použitím spotřebiče si prosím pečlivě přečtěte tento návod. V návodu najdete důležité informace, díky nimž budete svůj spotřebič využívat naplno, zajistíte bezpečnou a správnou instalaci, použití a údržbu.

Uchovávejte tento návod na vhodném místě, abyste ho měli vždy po ruce a mohli tak spotřebič používat bezpečně a správně.

Pokud spotřebič prodáte, darujete nebo necháte v domě/bytě např. po stěhování, zajistěte předání návodu, aby se nový majitel spotřebiče mohl seznámit s pokyny pro jeho bezpečné používání.



Popis

Upozornění - Důležité poučení o bezpečnosti



Obecné informace a tipy



Informace týkající se životního prostředí

Likvidace



Pomozte chránit životní prostředí a lidské zdraví. Obal spotřebiče vyhodte do příslušného kontejneru, aby mohl být recyklován. Pomozte recyklovat odpad z elektrických a elektronických přístrojů. Nevyhazujte přístroje označené tímto symbolem do běžného odpadu z domácnosti. Vraťte výrobek do místního zařízení pro recyklaci nebo se obraťte na svůj městský úřad.



VAROVÁNÍ!

Nebezpečí zranění nebo udušení!

Odpojte spotřebič od elektrické sítě. Odřízněte kabel pro připojení do elektrické sítě a zlikvidujte ho. Aby nedošlo k zavření dětí nebo domácích mazlíčků do spotřebiče, odstraňte západku dveří.



VAROVÁNÍ!

Spotřebič nesmí být napájen prostřednictvím externího spínacího zařízení, jako je například časovač, nebo připojený k obvodu, který je pravidelně zapínán nebo vypínán pomocí zařízení.

1- Bezpečnostní informace.....	4
2- Popis spotřebiče	9
3- Ovládací panel	10
4- Programy.....	14
5- Spotřeba	15
6- Denní používání.....	16
7- Ekologické praní	21
8- Péče a čištění	22
9- Řešení problémů.....	25
10- Instalace.....	29
11- Technické údaje	33
12- Zákaznický servis.....	35

Před zapnutím spotřebiče si nejprve přečtěte následující bezpečnostní rady!:



VAROVÁNÍ!

Před prvním použitím

- ▶ Zkontrolujte, že nedošlo k poškození spotřebiče během přepravy.
- ▶ Ujistěte se, že jsou odstraněny všechny přepravní šrouby.
- ▶ Odstraňte všechny obaly a držte mimo dosah dětí.
- ▶ S přístrojem manipulujte vždy minimálně ve 2 osobách, protože je těžký.

Každodenní používání

- ▶ Spotřebič mohou používat děti od 8 let a osoby se sníženými fyzickými, smyslovými nebo mentálními schopnostmi, nebo osoby s nedostatečnými zkušenostmi a znalostmi, pokud mají nad sebou dohled nebo pokud byly vyškoleny ohledně bezpečného používání spotřebiče a pokud chápou možná rizika.
- ▶ Děti do 3 let udržujte v bezpečné vzdálenosti od spotřebiče, pokud nejsou pod neustálým dohledem.
- ▶ Se spotřebičem si nesmí hrát děti.
- ▶ Nedovolte, aby se děti nebo domácí zvířata přiblížili ke spotřebiči, když jsou jeho dveře otevřené.
- ▶ Uchovávejte prací prostředky mimo dosah malých dětí.
- ▶ Vytáhněte zipy, zajistěte volná vlákna a dbejte na malé předměty, abyste zabránili zaplétání prádla. V případě potřeby použijte vhodnou tašku nebo síť.
- ▶ Nedotýkejte se spotřebiče nebo spotřebič nepoužívejte, pokud máte vlhké ruce nebo nohy.
- ▶ Nezakrývejte spotřebič během provozu, ani později, aby se vlhkost mohla odpařit.
- ▶ Neumísťujte těžké předměty, zdroje tepla nebo zdroje vlhkosti na spotřebič.
- ▶ Nepoužívejte ani neskladujte hořlavý čisticí prostředek ani chemické prostředky pro suché čištění v blízkosti spotřebiče.
- ▶ Neperte ve spotřebiči žádné oděvy ošetřené rozpouštědly, aniž byste je předtím nevysušili na vzduchu.



VAROVÁNÍ!

Každodenní používání

- ▶ Neodstraňujte ani nevsunujte zástrčku za přítomnosti hořlavého plynu
- ▶ Neperte v horké vodě pěnovou gumu nebo houbovitě materiály.
- ▶ Neperte prádlo, které je znečištěné moukou.
- ▶ Neotvírejte během žádného pracího cyklu zásuvku na prací prostředek.
- ▶ Nedotýkejte se dvířek během procesu praní, mohou být horké.
- ▶ Neotvírejte dvířka, pokud je hladina vody viditelně nad otvorem.
- ▶ Neotvírejte dvířka násilím. Dvířka jsou vybaveny samosvorným zařízením a otevřou se krátce po ukončení pracího procesu.
- ▶ Vypněte spotřebič po každém programu praní a před provedením jakékoli běžné údržby a odpojte spotřebič od elektrické sítě, abyste ušetřili elektrickou energii a také z důvodu bezpečnosti.
- ▶ Při odpojování spotřebiče od el. napájení táhněte za zástrčku, ne za kabel.
- ▶ Ujistěte se, že je místnost suchá a dobře větraná. Teplota prostředí by měla být mezi 5 °C až 35 °C.
- ▶ Nezakrývejte žádné větrací otvory ve spodní části kobercem nebo podobnými předměty.
- ▶ Udržujte oblast kolem spotřebiče bez prachu a nečistot.
- ▶ Před použitím spotřebiče zkontrolujte, že je uvnitř pouze prádlo a nenacházejí se tam domácí zvířata ani děti.
- ▶ Jen suchý textil praný ve vodě.
- ▶ Zkontrolujte, zda nezatěžujete spotřebič více, než je jmenovitá zátěž.
- ▶ Z kapes odstraňte všechny položky, jako jsou zapalovače a zápalky.
- ▶ Používejte aviváž nebo podobné produkty v souladu se specifikacemi na balení výrobce.
- ▶ Všimněte si, že poslední část sušicího cyklu probíhá bez tepla (ochlazovací cyklus), čímž je zajištěna teplota, která oděvy nepoškodí.
- ▶ Nenechávejte spotřebič během chodu po delší dobu bez dohledu. Pokud budete dlouho nepřítomni, musí být sušící cyklus přerušen vypnutím jednotky a odpojením ze sítě.



VAROVÁNÍ!

Každodenní používání

- ▶ Nevypínejte spotřebič s výjimkou, kdy je dokončen cyklus sušení, pokud nebude všechno prádlo rychle odstraněno a rozloženo tak, aby teplo mohlo být uvolněno.

Ve spotřebiči nesušte tyto věci:

- ▶ Prádlo, které není vyprané.
- ▶ Prádlo, které bylo kontaminováno hořlavými látkami, například olej na vaření, aceton, alkohol, technický benzin, benzin, petrolej, odstraňovač skvrn, terpentýn, vosky, odstraňovače vosku nebo jiné chemikálie. Výpary mohou způsobit požár nebo výbuch. Toto prádlo musí být vždy nejprve umyto ručně v horké vodě s přidáním pracího prostředku a poté vysušeno venku předtím, než jej dáte sušit do spotřebiče.
- ▶ Prádlo, které má vycpávky nebo výplně (např. polštáře, bundy), protože se výplň může v zařízení dostat ven a existuje riziko vznícení.
- ▶ Prádlo, které obsahuje velký podíl pryže, pěnové pryže (latexové pěna) nebo gumové materiály, jako například koupací čepice, nepromokavé textilie, pogumované oděvy a části oděvu a polštáře s pěnovou gumovou výplní.

Po každém programu sušení spotřebič vypněte z důvodu úspory energie a bezpečnosti.

Údržba / čištění

- ▶ Zajistěte, aby při provádění čištění a údržby byly děti pod dozorem.
- ▶ Před prováděním jakékoli běžné údržby spotřebič odpojte od elektrické sítě.
- ▶ Ujistěte se, že spodní část otvoru je čistá a pokud se spotřebič nepoužívá, otevřete dvířka a zásuvku na prací prostředek, aby se zabránilo vzniku zápachu.
- ▶ Nepoužívejte při čištění kropicí ani parní spotřebiče.
- ▶ Poškozený síťový kabel musí vyměnit výrobce, autorizovaný servis nebo podobně kvalifikovaná osoba, aby se zabránilo možným rizikům.
- ▶ Neopravujte spotřebič svépomocí. V případě nutnosti opravy spotřebiče kontaktujte náš zákaznický servis.

Instalace

- ▶ Zajistěte umístění, které umožňuje úplné otevření dveří. Neinstalujte spotřebič za uzamykatelné dveře, posuvné dveře nebo dveře s panty na opačné straně dveří spotřebiče, protože by to omezovalo úplné otevření dveří spotřebiče.
- ▶ Spotřebič umístěte na dobře větraném místě. Zajistěte umístění, které umožňuje úplné otevření dveří.
- ▶ Spotřebič nikdy neumísťujte venku na vlhké místo nebo do prostoru, který může být náchylný na únik vody, například pod nebo v blízkosti umyvadla. V případě zatopení spotřebič vytáhněte z elektrické sítě a zařízení nechte přirozeně vyschnout.
- ▶ Spotřebič nainstalujte nebo používejte pouze tam, kde je teplota vyšší než 5°C.
- ▶ Spotřebič neumísťujte přímo na koberec nebo blízko stěny nebo nábytku.
- ▶ Nevystavujte spotřebič mrazu, přímému slunečnímu světlu nebo jej nedávejte do blízkosti tepelných zdrojů (např. sporák, radiátory).
- ▶ Ujistěte se, že elektrické údaje na výkonnostním štítku souhlasí se sítovým napájením. Pokud tomu tak není, obraťte se na elektrikáře.
- ▶ Nepoužívejte adaptér s více zásuvkami a prodlužovací kabely.
- ▶ Ujistěte se, že byla použita pouze doručená sada elektrických kabelů a hadic.
- ▶ Ujistěte se, že nedojde k poškození elektrického kabelu a zástrčky. Pokud došlo k poškození, nechte poškozenou část vyměnit elektrikáře.
- ▶ Použijte samostatnou zásuvku pro uzemnění napájení, jež je po instalaci snadno přístupná. Spotřebič musí být uzemněný. **Pouze pro Spojené království:** Napájecí kabel spotřebiče je vybaven 3drátovou (zemnicí) zástrčkou, která je vhodná pro standardní 3drátovou (zemnicí) zásuvku. Nikdy neodstraňujte ani nedemonstujte třetí kolík (uzemnění). Po instalaci spotřebiče by zásuvka měla zůstat přístupná.
- ▶ Ujistěte se, že hadicové spoje a připojení jsou pevné a nedochází k úniku vody.

Doporučené použití

Tento spotřebič je určen na praní prádla které je určeno k praní v pračce. Vždy se řiďte pokyny uvedenými na štítku každého oděvu. Je určena výhradně pro domácí použití uvnitř domu. Není určený pro komerční nebo průmyslové využití.

Není dovoleno spotřebič jakkoli měnit nebo upravovat. Nedovolené zacházení může způsobit nebezpečí a ztrátu všech nároků na záruku a odpovědnost.

i Poznámka:

Ilustrace v následujících kapitolách se mohou v důsledku technických změn a rozdílů modelů lišit od Vašeho spotřebiče.

2.1 Obrázek spotřebiče

Zepředu (Obr. 2-1).



- | | |
|---|------------------------|
| 1 Zásuvka na čisticí prostředek/
Změkčovač | 4 Panel |
| 2 Pracovní deska | 5 Dveře pračky |
| 3 Volič programů | 6 Servisní klapka |
| | 7 Nastavitelné nožičky |

Zadní strana (Obr. 2-2).

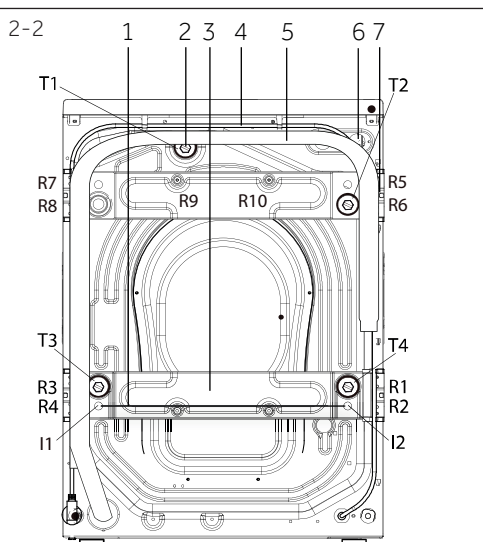

- | |
|--|
| 1 Kovová tyč (I1 - I2)
(HWD100/120-B...) |
| 2 Transportní šrouby (T1-T4) |
| 3 Výztuž na zadní stěně
(HWD100/120-B...) |
| 4 Napájecí kabel |
| 5 Odtoková hadice |
| 6 Přívodní ventil vody |
| 7 Vyztužovací šrouby pro zadní stěnu
(R1-R10) (HWD100/120-B...) |

2.2 Příslušenství

Zkontrolujte příslušenství a textovou dokumentaci podle tohoto seznamu (Obr. 2-3):

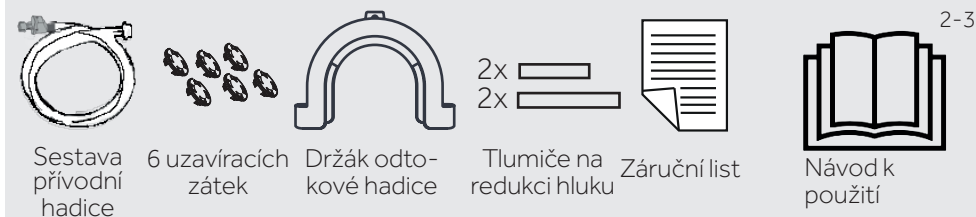

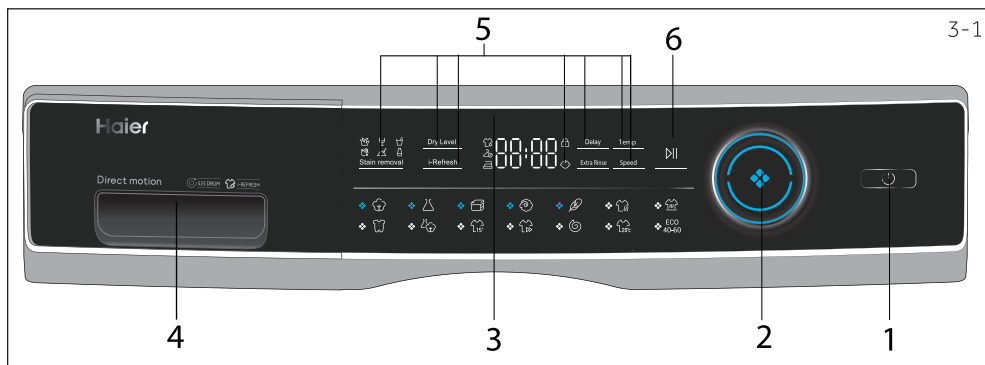

- 1 "Tlačítko „Zapnutí“
 2 Volič programů
 3 Displej
 4 Zásuvka na čistící prostředek/
 změkčovač
 5 Funkční tlačítka
 6 Tlačítko "Start/Pauza"

i Poznámka: Akustický signál

V následujících případech zazní signál:

- ▶ při stisknutí tlačítka
- ▶ na konci programu
- ▶ při otočení voliče programů

Akustický signál může být v případě potřeby zrušen; viz DENNÍ POUŽITÍ (Obr. P19 6.13).

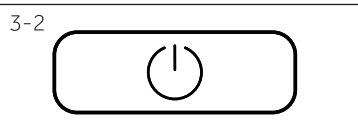

3.1 Tlačítko "Zapnutí"

Zapněte spotřebič jemným stisknutím tohoto tlačítka (Obr. 3-2), displej se rozsvítí, kontrolka tlačítka "Start/Pauza" začne blikat. Opětovným stisknutím tlačítka po dobu asi 2 sekund spotřebič vypnete. Pokud po určitém čase není aktivován žádný panelový prvek nebo program, spotřebič se automaticky vypne.

3.2 Volič programu

Otáčením knoflíku (Obr. 3-3) můžete vybrat jeden ze 14 programů, rozsvítí se příslušná LED dioda a zobrazí se jeho výchozí nastavení.

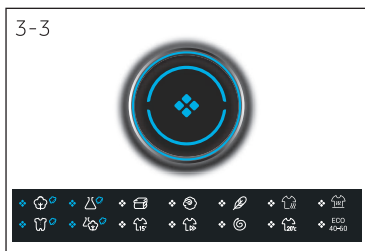

3.3. Displej

Displej (Obr. 3-4) zobrazuje následující informace:

- ▶ Doba praní/ sušení
- ▶ Posunutí času ukončení
- ▶ Chybové kódy a servisní informace
- ▶ Funkční tlačítka a tlačítko "Start / Pauza"

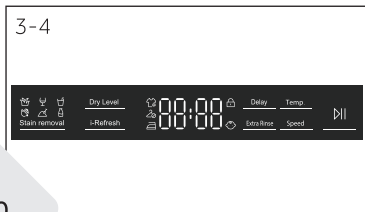

3.4 Zásuvka na prací prostředky

Po otevření zásuvky, můžete vidět následující komponenty (obr. 3-5):

- 1: Příhrádka na práškový nebo tekutý prací prostředek
- 2: Přepínač čistícího prostředku, zvedněte ho pro práškový prací prostředek, pro tekutý prací prostředek jej dejte dolů.
- 3: Příhrádka na dezinfekci.
- 4: Příhrádka na aviváž.
- 5: Zajištění úchytku, zatlačte ji dolů a vytáhněte zásuvku

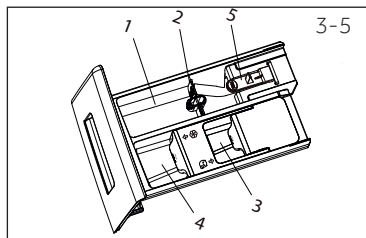

Doporučení týkající se typu pracích prostředků jsou vhodné pro různé teploty praní, viz příručku pro prací prostředek (viz obr. P17).

3.5 Funkční tlačítka

Funkční tlačítka (obrázky 3-6) umožňují před vyjmutím programu nastavit další možnosti ještě před spuštěním programu. Zobrazí se příslušné kontrolky. Vypnutím spotřebiče nebo nastavením nového programu se všechny možnosti vypnou.

Pokud má tlačítko více možností, je možné zvolit požadovanou možnost postupným stisknutím tlačítka.

Po stisknutí tlačítek, pokud funkce svítí slabě, je ne zvolená; pokud svítí jasně, tato funkce byla zvolena.

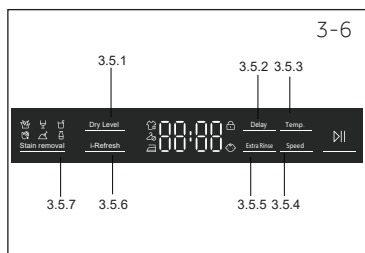

i Poznámka: Nastavení od výroby

Pro dosažení nejlepších výsledků v každém programu má Haier dobře definované specifické výchozí nastavení. Pokud neexistují žádné speciální požadavky, doporučují se výchozí nastavení.

3.5.1 Funkční tlačítko "Zpoždění"

Stisknutím tohoto tlačítka (Obr. 3-7) spustíte program se zpožděním. Zpoždění času ukončení se může zvyšovat v krocích po 30 minutách od 0,5-24h. Například zobrazení 6:30 znamená, že konec cyklu nastane o 6 hodin a 30 minut. Dotykem tlačítka "Start/Pauza" aktivujte časové zpoždění. Nevztahuje se na programy "Odstředování", "Obnovení" a Eco 40-60. Časová prodleva musí být delší než čas spuštění programu. V opačném případě se program spustí okamžitě.



i Poznámka: Tekutý prací prostředek

Při použití tekutého pracího prostředku se časová prodleva nedoporučuje aktivovat.

3.5.2 Funkční tlačítko "Extra máchání"

Dotkněte se tohoto tlačítka (Obr. 3-8) pro intenzivnější propláchnutí prádla čerstvou vodou. Doporučuje pro osoby s citlivou pokožkou. Dotykem tlačítka několikrát po sobě můžete vybrat jeden až tři další cykly. Budou se zobrazovat na displeji pomocí tlačítek P--1/P--2/P--3.



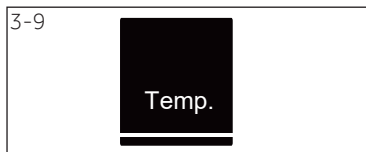

3.5.3 Funkční tlačítko "Teplota"

Stisknutím tohoto tlačítka (Obr. 3-9) změníte teplotu praní programu. Pokud není osvětlená žádná hodnota (displej „--“), voda nebude ohřátá.

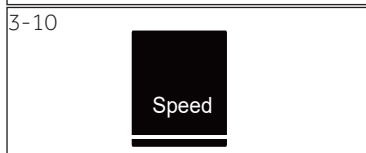

3.5.4 Funkční tlačítko "Rychlost"

Dotykem tohoto tlačítka (Obr. 3-10) změníte nebo zrušíte program odstředění. Pokud není osvětlená žádná hodnota, displej ("D") prádlo se nebude ždímat.



3.5.5 Funkční tlačítko "Úroveň sušení"

Dotykem tohoto tlačítka (Obr. 3-11) změníte nebo zrušíte program Úroveň suchosti, podle potřeby. Obr-1 Obr-2 Obr-3

Obr-1: Dotykem tlačítka Úroveň sušení, tlačítko se rozsvítí, což znamená, že oblečení se může po vysušení hned uložit.

Obr-2: Dotykem tlačítka Úroveň sušení, tlačítko se rozsvítí, což znamená, že oblečení se může po vysušení přímo nosit.

Obr-3: Dotykem tlačítka Úroveň sušení, tlačítko se rozsvítí, to znamená, že oblečení bude po vysušení vhodné na žehlení.

Obr-1/ Obr-2/ Obr-3: Současně se rozsvítí, následně se zobrazí nastavený čas sušení.

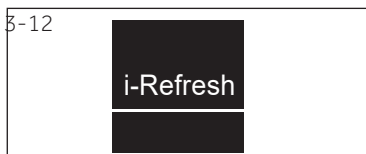

3.5.6 Funkční tlačítko "i-Refresh"

Dotykem tohoto tlačítka (Obr. 3-12) je možné zvolit program, rozsvítí se ikona i-Refresh a rozsvítí se kontrolka uprostřed knoflíku. Uživatelé si mohou zvolit jiný čas funkce "i-Refresh" podle svých vlastních potřeb. Používá se k odstranění čerstvého zápachu, odstranění prachu, roztočů a odstranění vlhkosti.



Poznámka: i-Refresh tipy

1. Před použitím i-Refresh zapněte knoflíky a vytáhněte zipy. Oblečení s lepicí podšívkou, dekorací (PU obložení, diamanty, přezky, špendlíky, kovové ozdoby, povrchová úprava, přívěsky atd.), Lepidlo, při dokončení designu kovových předmětů, buďte opatrní, prosím ..
2. Ošetření oděvů i-Refresh ošetřuje suché oděvy, pokud jsou oděvy vlhké nebo namočené, před i-Refresh ošetřením, jako je například i-Refresh mokré oblečení, osušte je prosím na vzduchu, protože existuje riziko smrštnění, deformace.
3. Použijte měkký hadřík na ochranu výšivek a dekorací na povrchu oděvu, abyste předešli poškrábání povrchu oděvu.
4. V případě oblečení s podporou (jako jsou např. svatební šaty), odstraňte podporu před péčí mytím vzduchem, prosím.
5. i-Refresh disponuje funkcí odstraňování zápachu prosím nestříkejte parfémy, osvěžovače atd.
6. Nevkládejte příliš mnoho oblečení, prosím. Pro dosažení nejlepších výsledků se doporučuje jednorázová péče.
7. Po i-Refresh může zůstat na dveřích a rohožích okna prach. Pravidelně otírejte mezivrstvu okenní rohože a skla dveří.
8. Nevhodný pro velké, potažené bundy; Je vhodný pro malé, krátké bundy.

3.5.7 Tlačítko "Odstraňování skvrn"

Stiskněte toto tlačítko (Obr. 3-13) a vyberte speciální funkce pro skvrny. Symboly jsou vysvětleny v následující tabulce



3-13

3.6 Tlačítko "Start/Pauza"

Stiskněte toto tlačítko (Obr. 3-14), pro spuštění nebo přerušování aktuálně zobrazeného programu. Během nastavování programu a během spuštění programu LED nad tlačítkem svítí nebo při přerušování bliká.



3-14

3.7 Dětský zámek

Po volbě programu a následném spuštění stiskněte současně na 3 sekundy tlačítek "Rychlost" a "Start / Pauza" (Obr. 3-15), abyste zablokovali všechny prvky panelu proti aktivaci . Na odemknutí se znovu dotkněte dvou tlačítek. Když je aktivována dětská pojistka, rozsvítí se kontrolka dětské pojistky. Funkce je volitelná, když je stroj v provozu

Při stisknutí tlačítka, když je aktivován dětský zámek, se na displeji zobrazí **cLoT** (Fig. 3-16) Změna není spuštěna.

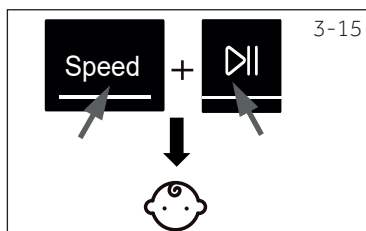

3-15



3-16

• Ano, o Volitelné, / Ne

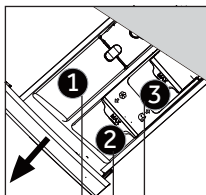

Prostor na práci prostředky pro:

- 1 Prací prostředek
- 2 Změkčovač nebo produkt pro péči
- 3 Dezinfekce ³⁾

Program	Max. náplň 4) v kg		Teplota v °C ¹⁾	vyberte možný rozsah	Přednastavení			Druh tkaniny	Přednastavená rychlost odstředění v ot. / min	Funkce				
	praní	sušení			1	2	3			Úroveň sušení	i-Refresh	Extra máchání	Zpoždění	Odstaňování skvrn
	8/10/12	5/6/8	* do 90	40	•	o	o	Bavlna	1400	•	•	•	•	•
	4/5/6	2,5/3/4	* do 60	40	•	o	o	Syntetická nebo smíšená látka	1200	•	•	•	•	•
	2/2,5/3	/	* do 40	30	•	/	/	Peřiny	800	/	•	•	•	/
	2/2,5/3	/	* do 40	*	•	/	/	Látka omyvatelná v pračce z vlny nebo s obsahem vlny	800	/	•	•	•	/
	2/2,5/3	/	* do 30	30	•	/	/	Citlivé prádlo a hedvábí	600	/	•	•	•	/
	/	5/6/8	/	/	/	/	/	Bavlna/Syntetické prádlo	/	•	/	/	/	/
	8/10/12	5/6/8	/	/	•	o	o	Bavlna/Syntetické prádlo	1400	/	/	/	/	/
	4/5/6	2,5/3/4	* do 90	40	•	o	o	Bavlna/Syntetické prádlo	1000	•	/	•	•	/
	8/10/12	4/5/6	* do 60	30	•	o	o	Mírně znečištěné smíšené prádlo z bavlny a syntetiky	1000	•	/	•	•	•
²⁾	1	1	* do 40	*	•	o	/	Bavlna/Syntetické prádlo	1000	•	/	•	•	/
	8/10/12	4/5/6	* do 40	40	•	o	o	Bavlna/Syntetické prádlo	1000	•	/	•	•	/
	8/10/12	5/6/8	/	/	/	/	/	Všechny látky	1000	•	/	/	/	/
	8/10/12	3/4/6	* do 20	20	•	o	o	Bavlna	1000	•	/	•	•	/
ECO 40-60	8/10/12	/	/	/	•	o	o	/	1400	/	/	/	/	/

* Voda není ohřátá.

¹⁾ Teplotu praní 90 °C zvolte jen pro speciální hygienické požadavky

²⁾ Snížte množství pracího prostředku, protože trvání programu je krátké.

³⁾ Nepoužívejte chemické činidla s pracím prostředkem

⁴⁾ Pokud jde o suché prádlo.

Design a technické údaje se mohou kvůli zlepšení kvality změnit bez předchozího upozornění.

Uživatel nesmí do programu i-Refresh přidávat žádné dezinfekční prostředky, čisticí prostředky ani změkčovač

Uvedené hodnoty spotřeby se proto mohou lišit podle místních podmínek.

Parametr		Program			
		Eco 40-60*			Syntetické látky
Teplota v °C		40°C	60°C	60°C	40°C
Max. náplň v kg HWD80-B14979 HWD100-B14979 HWD120-B14979	Praní	-	-	8/10/12	-
	Sušení	-	-	5/6/8	-
	Praní, ždímání a sušení	-	-	5,43/6,8/7,9	-
Energie v kWh	Pouze při praní a ždímání	-	-	0,91/0,9/1,15	-
	Praní, ždímání a sušení	-	-	100/114/122	-
Voda v l	Pouze při praní a ždímání	-	-	57/62/65	-
	Praní a sušení	-	-	11:15/11:55/ 11:25	-
Čas v h:min	Praní a sušení	-	-	46/52/43	-
Účinnost sušení ždímáním v %		-	-		-

* Standardní program pro energetické označování podle 96/60 EU:

Spustíte evropský standardní zkušební postup: Prání: Vyberte možnost Eco 40 -60, často se dotkněte rychlosti pro 5 sekund. Po zvolení funkce teploty zvolte teplotu a maximální rychlost, stiskněte tlačítko Start.

Sušení: Vyberte možnost Eco 40 -60, často se dotkněte rychlosti pro 5 sekund. Po výběru funkce teploty vyberte Program sušení, často se dotkněte Úrovně sušení pro 5 sekund, pak se zobrazí "  " a stiskněte tlačítko Start.

Standardní Eco40-60* programy pro bavlnu jsou vhodné pro praní obvykle znečištěného prádla z bavlny. Jsou to neefektivnější programy, pokud jde o kombinovanou spotřebu energie a vody pro prádlo z bavlny. Teplota použité vody se může lišit od nastavení teploty cyklu.



Poznámka: Automatická hmotnost

Spotřebič je vybaven rozpoznáním hmotnosti náplně. Při nízkém zatížení se v některých programech automaticky sníží množství energie, vody a doby praní. Na displeji se zobrazí možnost **Auto**.

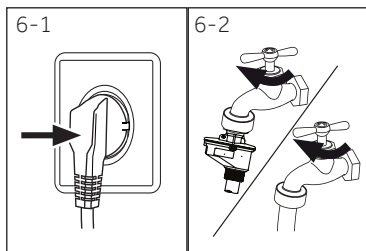

6.1 Napájení

Připojte pračku k napájecímu zdroji (220V až 240V ~/50Hz, Obr. 6-1). Viz také INSTALACE.

6.2 Připojení vody

- ▶ Před připojením zkontrolujte čistotu přívodu vody.
- ▶ Otevřete kohoutek (Obr.6-2).

i Poznámka: Těsnost

Před použitím zkontrolujte, zda nedošlo k úniku vody ve spojích mezi kohoutkem a přívodní hadicí tak, že otevřete kohoutek.

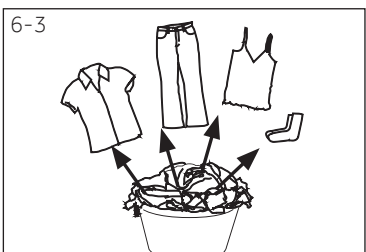

6.3 Příprava prádla

- ▶ Roztřídte oblečení podle druhu látky (bavlna, syntetika, vlna nebo hedvábí) a také podle znečištění (Obr. 6-3). Dbejte na štítky oblečení pro praní.
- ▶ Oddělte bílé oblečení od barevného. Barevné textilie nejprve properte ručně, pro kontrolu, zda neblednou nebo nepouštějí barvu.
- ▶ Vyprázdněte kapsy (klíče, mince atd.) a odstraňte tvrdší ozdobné předměty (např. brože).
- ▶ Oděvy bez lemů, choulostivé a jemně tkané textilie, jako jsou jemné záclony, vložte do sáčku na praní z důvodu péče o toto jemné prádlo (ruční čištění nebo suché čištění by bylo lepší).
- ▶ Stáhněte zipy, suché zipy a háčky, ujistěte se, že jsou knoflíky přišité těsně.
- ▶ Položte citlivé předměty, jako je prádlo bez pevného lemu, jemné spodní prádlo (Dessous) a drobné předměty jako jsou ponožky, opasky, podprsenky atd. do pracího pytle.
- ▶ Rozviňte velké kusy textilie, jako jsou například ložní prádlo, ložní přikrývky atd.
- ▶ Džíny a tištěné, dekorované textilie nebo textilie s intenzivními barvami převertte naruby, podle možnosti je perte zvlášť.

i Poznámka: Zvláštní rady pro sušení

- ▶ Roztřídte oblečení podle tkaniny (bavlna, syntetika apod.), požadované úrovně uschnutí a příslušné zbytkové vlhkosti. Postupujte podle pokynů na etiketě prádla a sušte pouze oděvy, které lze sušit v sušičce.
- ▶ Před sušením ždímejte prádlo na maximální rychlost ždímání.
- ▶ Nepřekračujte max. zatížení 6 kg.
- ▶ Velmi velké kusy se mají tendenci navíjet. Pokud prádlo nebylo dostatečně vysušeno, protřepejte jej a opět vysušte pomocí programu SUŠENÍ.
- ▶ Zvláště jemné tkaniny, které se snadno sraží nebo ztratí svůj tvar, stejně jako např. hedvábné punčochy, spodní prádlo atd., by neměly být ve spotřebiči vysušovány. Dejte jemné prádlo do pracího sáčku a zabraňte jeho přesušení.
- ▶ Jersey a úplety nesmí být sušeny, aby se zabránilo sražení.

Tabulka péče

Praní					
 95	Možné prát až do 95 °C běžný proces	 60	Možné prát až do 60°C běžný proces	 60	Možné prát až do 60°C šetrný proces
 40	Možné prát až do 40°C běžný proces	 40	Možné prát až do 40°C šetrný proces	 40	Možné prát až do 40°C velmi šetrný proces
 30	Možné prát až do 30°C běžný proces	 30	Možné prát až do 30°C šetrný proces	 30	Možné prát až do 30°C velmi šetrný proces
	Ruční praní max. 40 °C		Neprat		
Bělení					
	Je povoleno jakékoliv bělení		Jen kyslík / bez chlóru		Nebělit
Sušení					
	Sušení v bubnové sušičce je možné při normální teplotě		Sušení v bubnové sušičce je možné při nižší teplotě		Nesušte v bubnové sušičce
	Sušení na šňůře		Sušení na plocho		
Žehlení					
	Žehlit při maximální teplotě do 200 °C		Žehlit při střední teplotě do 150°C		Žehlit při nízké teplotě až do 110 °C; bez páry (žehlení párou může způsobit nevratné poškození)
	Nežehlit				
Profesionální péče o textilie					
	Suché čištění v perchlorethylenu		Suché čištění v uhlovodících		Nečistit na sucho
	Profesionální mokré čištění		Nepoužívat profesionální mokré čištění		

6.4 Vložení prádla do spotřebiče

- ▶ Vložte prádlo kus po kuse
- ▶ Spotřebič nepřetěžujte. Dbejte na různé maximální zatížení podle jednotlivých programů! Pravidlo pro maximální zatížení: Udržujte šest centimetrů mezi naloženým prádlem a vrcholem bubny.
- ▶ Dvířka důkladně zavřete. Ujistěte se, že není přivřeno žádné prádlo.













**VÝSTRAHA!**

Netextilní, a také malé, volné nebo ostré hrany mohou způsobit poruchy a poškození oděvů a spotřebiče.

6.5 Volba pracího prostředku

- ▶ Účinnost a výkonnost praní je určena kvalitou použitého pracího prostředku.
- ▶ Používejte pouze prací prostředek určený pro praní v pračce.
- ▶ V případě potřeby použijte specifické prací prostředky, např. pro syntetické a vlněné tkaniny.
- ▶ Vždy dodržujte doporučení výrobce pracích prostředků.
- ▶ Nepoužívejte prací prostředky, jako je trichlorethylen a podobné výrobky.

Zvolte nejlepší prací prostředek

Program	Druh pracího prostředku				
	Univerzální	Barva	Jemné prádlo	Speciální	Aviváž
	L/P	L/P	-	-	o
	-	-	L/P	-	o
	-	-	L	L/P	-
	-	-	L/P	L/P	-
	-	-	-	L/P	-
	-	-	-	-	-
	L/P	L/P	-	-	o
	L/P	L/P	-	-	o
	L/P	L/P	-	-	o
	L	L	-	-	o
	L/P	L/P	-	-	o
	-	-	-	-	-
	L/P	L/P	-	-	o
ECO 40-60	L/P	L/P	-	-	-

L = gelový/tekutý prací prostředek P = Prací prášek O = volitelný – = žádný

Při použití tekutého pracího prostředku se nedoporučuje aktivovat časová prodleva.

Doporučujeme používat:

- ▶ Prací prášek: 20°C to 90°C* (nejlepší použití: 40-60°C)
- ▶ Barevný prací prostředek: 20°C to 60°C (nejlepší použití: 30-60°C)
- ▶ Prací prostředek pro vlnu/jemné prádlo: 20 °C až 30 °C (= nejlepší použití :)

* Teplotu praní 90 °C zvolte jen pro speciální hygienické požadavky.

6.6 Přidávání pracího prostředku

1. Vysuňte zásuvku na prací prostředek.
2. Vložte požadované chemikálie do odpovídajících přepážek (Obr. 6-4)
3. Zásuvku jemně zatlačte.

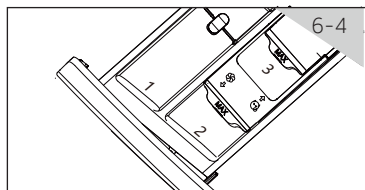

i Poznámka:

- ▶ Odstraňte zbytky pracích prostředků před dalším cyklem praní ze zásuvky na prací prostředek.
- ▶ Nepoužívejte nadbytečné množství pracího nebo změkčovacího prostředku.
- ▶ Postupujte podle pokynů na balení pracího prostředku.
- ▶ Prací prostředek vždy přidávejte těsně před začátkem pracího cyklu.
- ▶ Koncentrovaný tekutý prací prostředek před přidáním nařed'te.
- ▶ Nepoužívejte kapalný čisticí prostředek, pokud je zvolen "Delay".
- ▶ Pečlivě vyberte nastavení programu podle symbolů péče uvedených na všech štítech prádla a podle programové tabulky.

6.7 Zapnutí spotřebiče

Pro zapnutí spotřebiče se dotkněte tlačítka "Napájení" (obr. 6-5). LED dioda tlačítka "Start/Pauza" bliká.

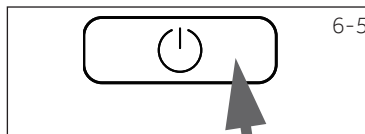

6.8 Zvolte program

Pro dosažení nejlepších výsledků praní, vyberte program, který odpovídá stupni znečištění a typu prádla. Otáčením knoflíku programu (Obr. 6-6) vyberte správný program. Související program se rozsvítí a zobrazí se výchozí nastavení.

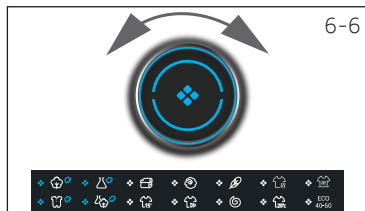

i Poznámka: Odstranění zápachu

Před prvním použitím doporučujeme spustit program "COTTON+90 °C"+600rpm bez náplně a s malým množstvím pracího prostředku v prostoru pro prací prostředek (2) nebo se speciálním čisticím prostředkem pro pračku na odstranění případných přilepených zbytků.

6.9 Provedte jednotlivé volby

Vyberte požadované možnosti a nastavení (Obr. 6-7); viz OVLÁDACÍ PANEL.

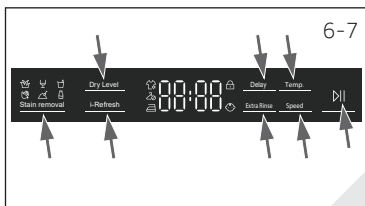

6-8



6.10 Spuštění pracího programu

Dotkněte se tlačítka "Start/Pauza" (Obr. 6-8) pro spuštění. LED dioda tlačítka "Start/Pauza" přestane blikat a rozsvítí se nepřetržitě. Zařízení bude pracovat podle aktuálních nastavení. Změny je možné uskutečnit pouze po zrušení programu.

6.11 Přerušení - zrušení programu prání

Pro přerušení běžícího programu jemně stiskněte tlačítko "Start/Pauza". LED nad tlačítkem začne blikat. Opětovným stisknutím obnovte proces prání.

Zrušení běžícího programu a jeho jednotlivých nastavení

1. Dotkněte se tlačítka "Start/Pauza" pro přerušení běžícího programu.
2. Pro vypnutí spotřebiče se dotkněte tlačítka "Zapnutí" asi na 2 sekundy.
3. Dotykem "Power" pro zapnutí spotřebiče, spusťte "program Odstředování a vyberte "no Speed" (kontrolky rychlosti jsou vypnuté), pro vypuštění vody.
4. Zavřete program pro restartování spotřebiče, vyberte nový program a spusťte jej.

6.12 Po prání

i Poznámka: Zámek dveří

- ▶ Z bezpečnostních důvodů jsou dveře během cyklu prání částečně zamčené. Dveře lze otevřít pouze na konci programu nebo po správném zrušení programu (viz popis výše).
- ▶ V případě vysoké hladiny vody, vysoké teploty vody a během odstředování nelze dveře otevřít; je zobrazeno **Loc1-**

1. Na konci programového cyklu se zobrazí **End**.
2. Spotřebič se automaticky vypne.
3. Odstraňte prádlo co nejdříve, jak to bude možné, zacházejte s ním jemně, abyste zabránili dalšímu zmačkání.
4. Vypněte přívod vody.
5. Odpojte síťový kabel.
6. Otevřete dvířka, abyste zabránili tvorbě vlhkosti a pachů. Pokud spotřebič nepoužíváte, dvířka nechte otevřená.

i Poznámka: Pohotovostní režim/úsporný režim

Pokud nebude aktivován do 2 minut před spuštěním programu nebo na konci programu, zapnutý spotřebič přejde do pohotovostního režimu. Displej se vypne. Ušetříte tím energii. Chcete-li přerušit pohotovostní režim, stiskněte tlačítko "Power".

i Poznámka: Cyklus zchlazení pro cyklus sušení

Poslední část sušícího cyklu probíhá bez tepla, aby byla zajištěna teplota, která oděvy nepoškodí.

6.13 Aktivace nebo deaktivace bzučáku

Akustický signál můžete v případě potřeby zrušit:

1. Zapněte spotřebič.
2. Vyberte program MIX.
3. Současně se dotkněte tlačítka „Úroveň sušení“ a tlačítka „Temp“ po dobu přibližně 3 sekund. Na displeji se zobrazí **bEEP OFF** a bzučák se deaktivuje. Pro aktivaci bzučáku stiskněte současně obě tato tlačítka. Zobrazí se **bEEP ON**.



Použití odpovědné vůči životnímu prostředí

Praní

- ▶ Chcete-li dosáhnout nejlepší využití energie, vody, čistícího prostředku a času, použijte doporučenou maximální velikost náplně.
- ▶ Nepřetěžujte spotřebič (mezera na šířku ruky nad prádlem).
- ▶ Pro mírně znečištěné prádlo zvolte program Express 15'.
- ▶ Aplikujte přesné dávky každého pracího prostředku.
- ▶ Vyberte nejnižší přiměřenou teplotu praní - moderní prací prostředky účinně perou i při teplotách méně než 60 °C.
- ▶ Zvyšte výchozí nastavení pouze v případě silného znečištění.
- ▶ Pokud chcete dále využít program sušení, použijte maximální rychlost ždímání prádla,

Sušení

- ▶ Použijte maximální množství náplně přibližně 5/6/8 kg.
- ▶ Před spuštěním programu sušení prádlo protřepejte.
- ▶ Při praní nepoužívejte aviváž, protože prádlo bude díky programu v sušičce načechnuté a měkké.

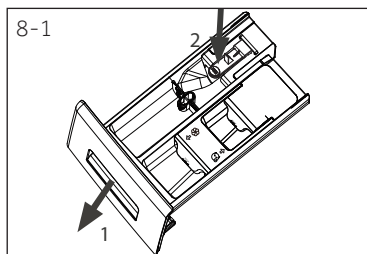

8.1 Čištění zásuvky na prací prostředek

Buďte vždy opatrní, a nenechávejte žádné zbytky pracího prostředku. Pravidelně čistěte zásuvku (Obr. 8-1):

1. Vytáhněte zásuvku, dokud se nezastaví.
2. Stiskněte uvolňovací tlačítko a vyberte zásuvku.
3. Vypláchněte zásuvku vodou, dokud není čistá, a zasuňte zásuvku zpět do spotřebiče.



8.2 Čištění zařízení

- Během čištění a údržby zařízení odpojte.
- K čištění krytu spotřebiče (Obr. 8-2) a pryžových komponentů použijte měkký hadřík s mýdlovou vodou.
- Nepoužívejte organické chemikálie ani korozivní rozpouštědla.

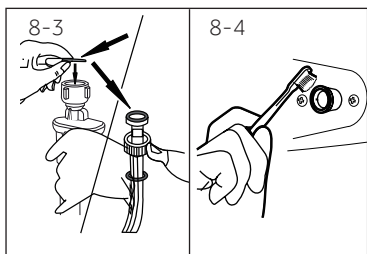

8.3 Vstupní ventil vody a filtr vstupního ventilu

Pro zabránění zablokování dodávky vody pevnými látkami, jako je vápno, filtr vstupního ventilu vyčistěte pravidelně.

- Odpojte napájecí kabel a vypněte přívod vody.
- Odšroubujte přívodní hadici vody na zadní straně (Obr. 8-3) přístroje, jakož i z kohoutku.
- Filtry vypláchněte vodou a očistěte kartáčkem (Obr. 8-4).
- Vložte filtr a namontujte přívodní hadici.

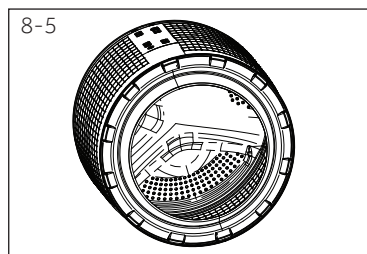

8.4 Čištění bubnu

- Z bubnu odstraňte náhodně vyprané předměty, např. kovové části, jako jsou kolíky, mince atd. (Obr. 8-5), protože způsobují skvrny a poškození.
- Na odstraňování skvrn z rzi použijte bezchlórový čisticí prostředek. Dodržujte varovné pokyny výrobce čisticího prostředku.
- Nepoužívejte na čištění žádné tvrdé předměty ani ocelovou vlnu.

8,5 Dlouhé období nepoužívání

Pokud je spotřebič delší dobu nečinný:

1. Vytáhněte elektrickou zástrčku (obr. 8-6).
2. Vypněte přívod vody (Obr. 8-7).
3. Otevřete dvířka, abyste zabránili tvorbě vlhkosti a pachů. Pokud je nepoužíváte, nechte dveře otevřené.

Před další provozem zkontrolujte přívodní a odtokovou hadici. Ujistěte se, že je vše správně nainstalováno a bez úniku vody.

8.6 Filtr čerpadla

Filtr čerpadla vyčistěte jednou za měsíc a zkontrolujte jej, pokud spotřebič:

- ▶ Nevypouští vodu,
- ▶ Neodstředuje,
- ▶ Způsobuje neobvyklý šum při běhu.

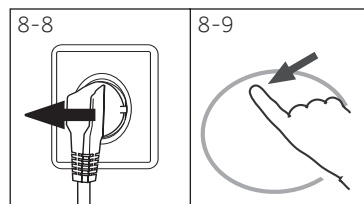
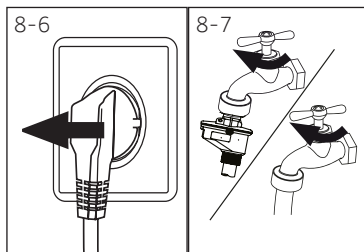

VAROVÁNÍ!

Riziko popálení! Voda v čerpadle může být velmi horká! Před jakýmkoliv zásahem zajistěte, aby se voda ochladila.

1. Vypněte a odpojte zařízení (Obr. 8-8).
2. Otevřete servisní klapku. Můžete použít minci nebo šroubovák (Obr. 8-9).
3. Zajistěte plochou nádobu na zachycení vyteklé vody (Obr. 8, -10). Může to být větší objem!
4. Vytáhněte odtokovou hadici a držte ji nad nádobou (Obr. 8-10).
5. Vyberte těsnící zástrčku z odtokové hadice (Obr. 8-10).
6. Po úplném vypuštění vody uzavřete odtokovou hadici (Obr. 8-11), a zatlačte ji zpět do zařízení.

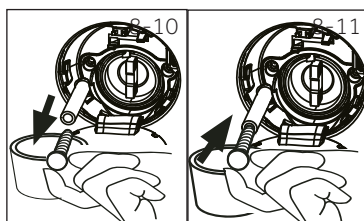

7. Odšroubujte a odstraňte filtr čerpadla proti směru hodinových ručiček (Obr. 8-12).
8. Odstraňte usazeniny a nečistoty (obr. 8-13).

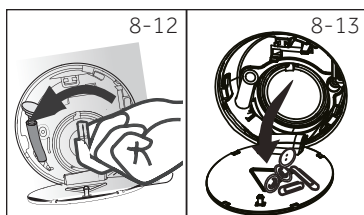

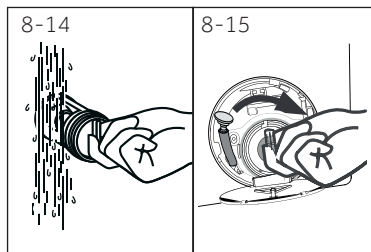

9. Opatrně vyčistěte filtr čerpadla, např. pomocí tekoucí vody (Obr. 8-14).
10. Důkladně ho umístěte zpět (obr. 8-15).
11. Zavřete servisní klapku.



VÝSTRAHA!

- ▶ Těsnění filtru čerpadla musí být čisté a nepoškozené. Pokud je víko zcela utažené, může dojít k úniku vody.
- ▶ Filtr musí být na svém místě, jinak může docházet k únikům.

Hodně vzniklých problémů můžete vyřešit sami bez zvláštní kvalifikace. Vyskytne-li se nějaký problém, dříve než se obrátíte na prodejce, zkontrolujte všechny uvedené možnosti a postupujte podle níže uvedených pokynů. Viz ZÁKAZNICKÝ SERVIS.



VAROVÁNÍ!

- ▶ Před prováděním údržby spotřebič vypněte a odpojte ho od elektrické sítě.
- ▶ Elektrické součásti smí opravovat pouze kvalifikovaný odborník, protože neodborné zásahy by mohly způsobit rozsáhlá následná poškození.
- ▶ Poškozený síťový kabel musí vyměnit výrobce, autorizovaný servis nebo podobně kvalifikovaná osoba, aby se zabránilo možným rizikům.

9.1 Informační kódy

Následující kódy se zobrazují pouze pro informace týkající se pracího cyklu. Není třeba provádět žádné opatření.

Kód	Zpráva
01:25	Zbývající čas praní bude trvat 1 hodinu a 25 minut
06:30	Zbývající doba pracího cyklu včetně zvoleného zpoždění v konečném důsledku bude 6 hodin a 30 minut
Aut0	Je funkční automatická detekce náplně.
HotEc	Praní bylo ukončeno. Spotřebič se automaticky vypne.
cLoi -	Funkce dětské pojistky je aktivována.
Looi -	Dveře jsou zavřené kvůli vysoké hladině vody, vysoké teplotě vody nebo kvůli cyklu odstředování.
bEEP OFF	Bzučák je deaktivován
bEEP On	Bzučák je aktivován

9.2 Řešení problémů s displejovými kódy

Problém	Příčina	Řešení
ELrFLEr	<ul style="list-style-type: none"> • Chyba vypouštění, voda není úplně vyčerpána do 6 minut. 	<ul style="list-style-type: none"> • Vyčistěte filtr čerpadla. • Zkontrolujte instalaci odtokové hadice.
E2	<ul style="list-style-type: none"> • Chyba uzamčení. 	<ul style="list-style-type: none"> • Správně zavřete dvířka.
E4	<ul style="list-style-type: none"> • Hladina vody není dosažena ani po 8 minutách. • Odtoková hadice má "samosifón". 	<ul style="list-style-type: none"> • Ujistěte se, že kohoutek je zcela otevřený a tlak vody je normální. • Zkontrolujte instalaci odtokové hadice.
EB	<ul style="list-style-type: none"> • Porucha úrovně bezpečnostní hladiny vody. 	<ul style="list-style-type: none"> • Obratťe se na poprodejní servis.

Problém	Příčina	Řešení
F3	<ul style="list-style-type: none"> Chyba snímače teploty. 	<ul style="list-style-type: none"> Obratťe se na poprodejní servis.
F4	<ul style="list-style-type: none"> Porucha ohřevu. 	<ul style="list-style-type: none"> Obratťe se na poprodejní servis.
F7	<ul style="list-style-type: none"> Chyba motoru. 	<ul style="list-style-type: none"> Obratťe se na poprodejní servis.
F9	<ul style="list-style-type: none"> Chyba čidla teploty sušení 	<ul style="list-style-type: none"> Obratťe se na poprodejní servis.
FR	<ul style="list-style-type: none"> Chyba snímače hladiny vody 	<ul style="list-style-type: none"> Obratťe se na poprodejní servis.
FC nebo FC2 FC3	<ul style="list-style-type: none"> Nezvyklá chyba v komunikaci. 	<ul style="list-style-type: none"> Obratťe se na poprodejní servis.
Fd	<ul style="list-style-type: none"> Chyba topného prvku sušení 	<ul style="list-style-type: none"> Obratťe se na poprodejní servis.
FE	<ul style="list-style-type: none"> Chyba motoru sušení 	<ul style="list-style-type: none"> Obratťe se na poprodejní servis.
E 12	<ul style="list-style-type: none"> Hladina vody sušení je příliš vysoká. 	<ul style="list-style-type: none"> Obratťe se na poprodejní servis.
Unb	<ul style="list-style-type: none"> Porucha nesymetrického zatížení. 	<ul style="list-style-type: none"> Zkontrolujte a vyvažte zatížení prádla v bubnu. Snižte množství prádla.
Fb	<ul style="list-style-type: none"> Voda nadměrně protékala 	<ul style="list-style-type: none"> Obratťe se na poprodejní servis.
E5	<ul style="list-style-type: none"> Chyba vypouštění. Voda není úplně vypuštěna do 1 minuty (program i-Refresh) 	<ul style="list-style-type: none"> Vyčistěte filtr čerpadla. Zkontrolujte instalaci odtokové hadice.

9.3 Řešení problémů bez displejových kódů

Problém	Příčina	Řešení
Spotřebič nefunguje.	<ul style="list-style-type: none"> Program ještě nebyl spuštěn. Dveře nejsou správně zavřené. Zařízení nebylo zapnuté. Výpadek napájení. Je aktivována dětská pojistka. 	<ul style="list-style-type: none"> Zkontrolujte program a spusťte jej. Správně zavřete dveře. Zapněte spotřebič. Zkontrolujte zdroj napájení. Deaktivujte dětskou pojistku.
Pračka se nenaplní vodou.	<ul style="list-style-type: none"> Není přísun vody. Přívodní hadice je zalomená. Filtr na přívodní hadici je zablokovaný. Tlak vody je nižší než 0,03 MPa. Dveře nejsou správně zavřené. Porucha zásobování vodou. 	<ul style="list-style-type: none"> Zkontrolujte vodovodní ventil. Zkontrolujte přívodní hadici. Odblokujte filtr přívodní hadice. Zkontrolujte tlak vody. Správně zavřete dveře. Zajistěte přívod vody.
Pračka se během plnění vodou vypouští.	<ul style="list-style-type: none"> Výška odtokové hadice je nižší než 80 cm. Konec odtokové hadice zasahuje do vody. 	<ul style="list-style-type: none"> Zkontrolujte, zda je vypouštěcí hadice správně nainstalována. Ujistěte se, že vypouštěcí hadice nezasahuje do vody.

Problém	Příčina	Řešení
Porucha vypouštění.	<ul style="list-style-type: none"> Odtoková hadice je zablokovaná. Filtr čerpadla je zablokovaný. Konec odtokové hadice je vyšší než 100 cm nad úrovní podlahy. 	<ul style="list-style-type: none"> Odblokujte odtokovou hadici. Vyčistěte filtr čerpadla. Zkontrolujte, zda je vypouštěcí hadice správně nainstalována.
Silné vibrace během odstředování.	<ul style="list-style-type: none"> Nebyly odstraněny všechny přepravní šrouby. Spotřebič není ve stabilní pozici. Spotřebič je nesprávně naplněn. 	<ul style="list-style-type: none"> Odstraňte všechny přepravní šrouby. Zajistěte stabilní podlahu a vyrovnanou polohu. Zkontrolujte hmotnost a vyvážení náplně.
Proces se zastavil před dokončením pracího cyklu.	<ul style="list-style-type: none"> Porucha vody nebo elektrická porucha. 	<ul style="list-style-type: none"> Zkontrolujte napájení a přívod vody.
Proces se po uplynutí určité doby zastaví.	<ul style="list-style-type: none"> Spotřebič zobrazuje chybový kód. Problém vznikl způsobem zatížení. Program provádí cyklus namáčení. 	<ul style="list-style-type: none"> Zkontrolujte zobrazené kódy. Snižte nebo upravte zatížení. Zrušte program a restartujte.
Bubnem a/nebo zásuvkou na prací prostředek se vznáší nadbytečná pěna.	<ul style="list-style-type: none"> Prací prostředek je nevhodný. Nadměrné použití pracího prostředku. 	<ul style="list-style-type: none"> Zkontrolujte doporučení pracích prostředků. Snižte množství pracího prostředku.
Automatické nastavení doby praní.	<ul style="list-style-type: none"> Doba trvání programu praní bude upravena. 	<ul style="list-style-type: none"> To je normální a neovlivňuje funkčnost.
Odstředování selhalo.	<ul style="list-style-type: none"> Špatné vyvážení prádla. 	<ul style="list-style-type: none"> Zkontrolujte náplň spotřebiče a prádla a znovu spusťte program odstředování.
Neuspokojivý výsledek praní.	<ul style="list-style-type: none"> Stupeň znečištění nesouhlasí s vybraným programem. Množství pracích prostředků nebylo dostatečné. Maximální zatížení bylo překročeno. Prádlo bylo v bubnu rozmístěno nerovnoměrně. 	<ul style="list-style-type: none"> Vyberte jiný program. Zvolte prací prostředek podle stupně znečištění a podle specifikací výrobce. Snižte množství náplně. Uvolněte prádlo.
Na prádle se nacházejí zbytky pracího prášku.	<ul style="list-style-type: none"> Nerozpustné částice prášku mohou zůstat jako bílé skvrny na prádle. 	<ul style="list-style-type: none"> Proveďte extra máchání. Pokuste se odstranit tečky ze suchého prádla. Zvolte jiný prací prostředek.
Na prádle se nacházejí šedé skvrny.	<ul style="list-style-type: none"> Jsou způsobeny tuky, jako jsou oleje, krémy nebo masti. 	<ul style="list-style-type: none"> Ošetřete prádlo speciálním čisticím prostředkem.



Poznámka: Tvorba pěny

Pokud se během cyklu odstředování zjistí příliš mnoho pěny, motor se zastaví a aktivuje se vypouštěcí čerpadlo na dobu 90 sekund. Pokud toto odstranění pěny selže až 3-rát, program se ukončí bez odstředování.

Pokud se chybové hlášení objeví i po přijatých opatřeních, vypněte spotřebič, odpojte napájecí zdroj a obraťte se na zákaznickou službu.

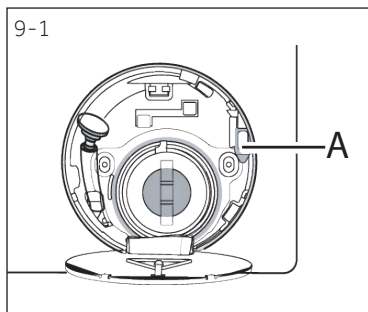

9.4 V případě výpadku proudu

Aktuální program a jeho nastavení se uloží.

Po obnovení napájení se obnoví provoz.

Pokud výpadek napájení přeruší prací program, který běží, dvířka se mechanicky zablokují. Abyste mohli dostat prádlo ven, neměli byste ve skleněném průzoru dvířek vidět žádnou hladinu vody. - Nebezpečí popálení! Úroveň vody se musí snížit jak je uvedeno ve "Filtri čerpadla". Nevytahujte páčku (A) zpod servisní klapky (obrázek 9-1), dokud se dveře nedojde k odemknutí mírným kliknutím. Poté znovu upevněte všechny díly.



Poznámka: Odemkněte dveře

Když je pračka v bezpečném stavu (hladina vody je pod oknem v určité výši, teplota válce je pod 55 °C, válec uvnitř se neotáčí), můžete odemknout provozní dveře pračky.

10.1 Příprava

- ▶ Vyměňte spotřebič z obalu.
- ▶ Odstraňte veškerý obalový materiál včetně polystyrénového podkladu, uložte je mimo dosah dětí. Během otevírání balení mohou být na plastovém sáčku a na otvoru viditelné kapky vody. Je to běžný jev, který je výsledkem vodních zkoušek v továrně.



Poznámka: Zneškodňování obalů

Všechny obalové materiály udržujte mimo dosah dětí a zlikvidujte ho způsobem, který je šetrný k životnímu prostředí.

10.2 VOLITELNÉ Nasadte podložky na snížení hluku.

1. Při otevírání smršťovacího balení najdete několik podložek na snížení hluku. Tyto se používají ke snížení hluku. (Obr. 10-1).
2. Položte pračku na její boční stranu, otvorem směrem nahoru, spodní stranou od obsluhy.
3. Vyměňte protihlukové podložky a odstraňte oboustrannou lepicí ochrannou fólii; Přilepte kolem spodní části; Vložte protihlukové podložky pod skříň pračky, jak je znázorněno na obrázku 3 (dvě delší podložky v poloze 1 a 3, dvě kratší podložky v poloze 2 a 4). Nakonec pračku opět postavte do svislé polohy.

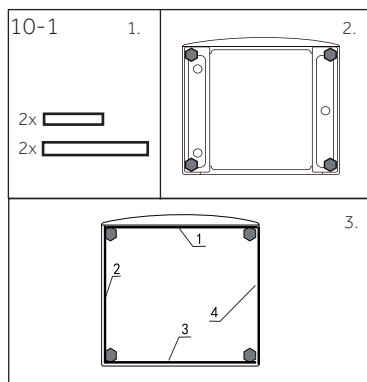

10.3 Odstraňte přepravní šrouby

Ochrana při přepravě na zadní straně je určena k upínání antivibračních komponentů uvnitř spotřebiče během přepravy, pro zabránění poškození vnitřku spotřebiče. Před použitím musí být odstraněny všechny prvky (I, R, S a T, Obr. 10-2).

1. Odstraňte všechny 4 šrouby (T1 - T4) (obr.10-3)

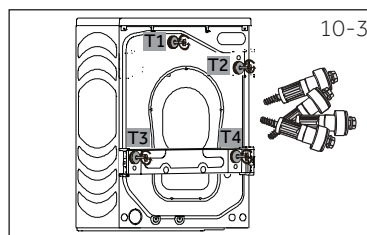
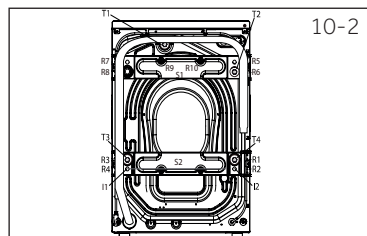

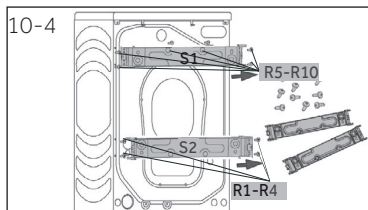

2. Odstraňte 10 šroubů (R1 - R10) ze spodní zadní části výztuže. Ze stroje vyjměte výztuže (S1 a S2).

* HWD100/120-B...

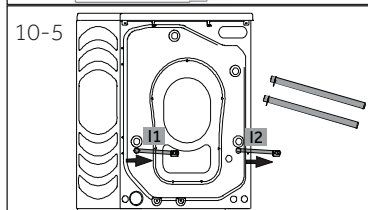

3. Vytáhněte 2 železné tyče I1 a I2 (obr.10-5)

* HWD100/120-B...

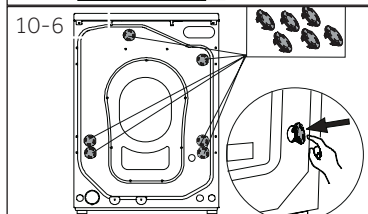

4. Vložte do 6 levých otvorů zaslepovací zátky (obr.10-6)



Poznámka: Odložte je na bezpečné místo.

Odložte přepravní šrouby na bezpečné místo pro pozdější použití. Vždy, když se spotřebič přestěhuje, nejprve znovu nainstalujte šrouby.

10.4 Stěhování spotřebiče

Chcete-li spotřebič přesunout na vzdálené místo, aby nedošlo k poškození, vložte zpět přepravní šrouby odstraněné před instalací:

10.5 Vyrovnání spotřebiče

Nastavte všechny nohy (Obr.10-7), abyste dosáhli úplnou vodorovnou polohu. Tím se během používání minimalizují vibrace a také hluk. Sníží se i opotřebení. Pro nastavení doporučujeme použít vodováhu. Podlaha by měla být co nejstabilnější a rovná.

1. Uvolněte pojistnou matici (1) pomocí klíče.
2. Výšku nastavte otáčením nožičky (2).
3. Utáhněte pojistnou matici (1) ke krytu.

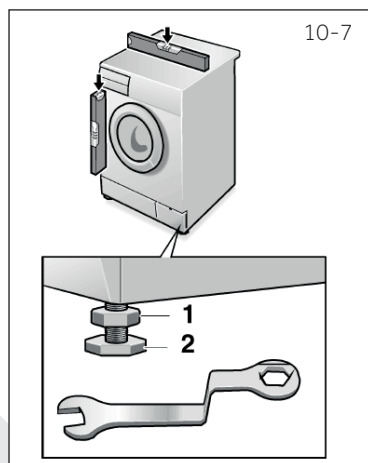

10.6 Připojení odtoku vody

Správně namontujte hadici na vypouštění vody do potrubí. Hadice musí v jednom bodě dosáhnout výšky mezi 80 a 100 cm nad spodní čarou spotřebiče! Pokud je to možné, vždy držte odtokovou hadici upevněnou na sponě na spotřebiči.



VAROVÁNÍ!

- ▶ Pro připojení používejte pouze dodanou sadu hadic.
- ▶ Nikdy nepoužívejte staré sady hadic!
- ▶ Připojujte pouze k přípojce se studenou vodou.
- ▶ Před připojením zkontrolujte, zda je voda čistá a průzračná.

Jsou možná následující spojení:

10.6.1 Odtoková hadice do umyvadla

- ▶ Zavěste vypouštěcí hadici pomocí U držáku přes okraj umyvadla s přiměřenou velikostí (Obr. 10-8).
- ▶ Chraňte U držák dostatečně proti sklouznutí.

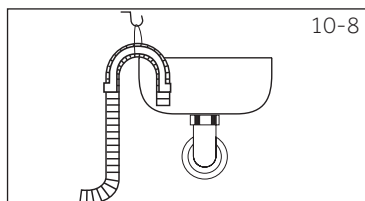

10.6.2 Odtoková hadice pro připojení do odpadního potrubí

- ▶ Vnitřní průměr stojícího potrubí s odvzdušňovacím otvorem musí být minimálně 40 mm.
- ▶ Zasuňte odtokovou hadici na cca. 80-100 mm do potrubí odpadní vody.
- ▶ Připojte U držák a dostatečně ho zajistěte (Obr.10-9).

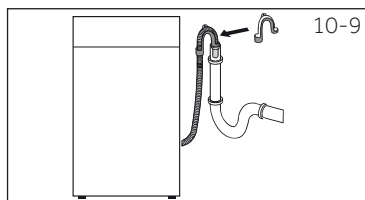

10.6.3 Odtoková hadice do přípojky umyvadla

- ▶ Připojení musí být umístěno nad sifonem
- ▶ Připojení vypouštěcího otvoru je obvykle uzavřené podložkou (A). Odstraňte ho, abyste zabránili jakémoliv poruše (Obr.10-10).
- ▶ Zajistěte odtokovou hadici pomocí svorky.

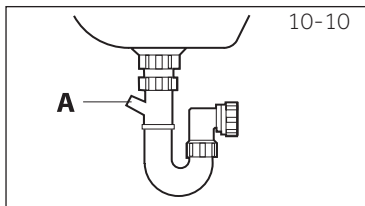

VÝSTRAHA!

- ▶ Odtoková hadice by neměla být ponořena do vody a měla by být bezpečně přichycena a bez úniku vody. Pokud je vypouštěcí hadice umístěna na zemi nebo pokud je potrubí ve výšce menší než 80 cm, pračka se při plnění (samozaplnění) nepřetržitě vypouští.
- ▶ Odtoková hadice se nesmí prodlužovat. Pokud je to nutné, kontaktujte poprodejní servis.

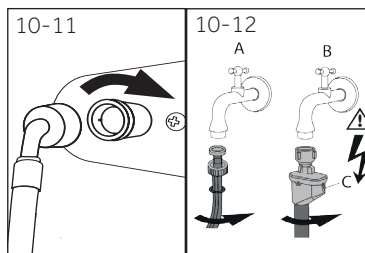

10.7 Připojení pitné vody

Ujistěte se, že jsou vložena těsnění.

1. Připojte hadici pro přívod vody se zkoseným koncem k spotřebiči (Obr.10-11). Utáhněte závit ručně.
2. Druhý konec připojte k vodovodnímu kohoutku s 3/4" závitem (Obr.10-12).

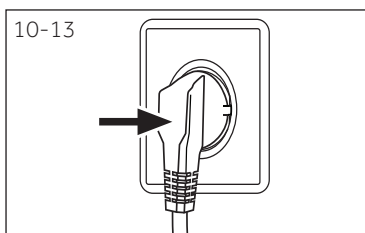

10.8 Elektrické připojení

Před každým zapojením zkontrolujte, zda:

- ▶ zdroj energie, zásuvka a pojistka odpovídají výkonostnímu štítku.
- ▶ Je síťová zásuvka uzemněna a není použita žádná vícenásobná zástrčka nebo rozšíření.
- ▶ se zástrčka a zásuvka přesně shodují.
- ▶ **Pouze Spojené království:** Spojka UK splňuje požadavky normy BS1363.

Zasuňte zástrčku do zásuvky (Obr.10-13).



VAROVÁNÍ!

- ▶ Zajistěte, aby všechny přípojky (napájecí, odtokové hadice a hadice pro čerstvou vodu) byly pevné, suché a nepropustné!
- ▶ Dávejte pozor, aby tyto části nebyly nikdy rozdrcené, zalomené nebo zkroucené
- ▶ Pokud je přívodní kabel poškozen, musí jej, aby se předešlo nebezpečí, vyměnit servisní zástupce (viz záruční karta).

11.1 List výrobku podle nařízení EU č. 1061/2010

Obchodní značka	Haier		
	HWD-80-B14979	HWD-100-B14979	HWD-120-B14979
Identifikační značka modelu			
Třída energetické účinnosti ¹⁾	A	A	A
Spotřeba energie při praní, ždímání a sušení pomocí standardních programů pro bavlnu 2) v kWh/kompletní pracovní cyklus 3)	5,43	6,8	7,9
Spotřeba energie při praní a ždímání pomocí standardního programu praní pro bavlnu 2) v kWh/prací cyklus 3).	0,91	0,9	1,15
Výkonnostní třída praní 1)	A	A	A
Zbytek vody po ždímání pro standardní 60°C prací cyklus bavlny 2) v %	46	52	43
Maximální možná rychlost odstředování pro standardní 60°C prací cyklus bavlny 2) v ot./min	1370	1390	1400
Kapacita praní pro standardní 60°C cyklus praní bavlny (bez sušení) 2) v kg	8	10	12
Kapacita sušení pro standardní sušicí cyklus „suché bavlny“ 2) v (kg)	5	6	8
Spotřeba vody při praní, ždímání a sušení 2) l /kompletní pracovní cyklus	100	114	122
Spotřeba vody pouze při praní a ždímání 2) l /kompletní pracovní cyklus	57	62	65
Doba praní a sušení. Doba programu pro celý pracovní cyklus v min	675	715	685
Odhadovaná roční spotřeba čtyřčlenné domácnosti, která vždy používá sušičku (200 cyklů) v kWh	1086	1360	1580
Odhadovaná roční spotřeba čtyřčlenné domácnosti, která nikdy nepoužívá sušičku (200 cyklů) v kWh	182	180	230
Hluk při cyklech praní, ždímání a sušení u standardního programu bavlny 2) v dB(A) 1 pW)	55/73/63	55/72/61	53/72/59

1) Třída G je nejméně účinná a třída A je nejefektivnější.

2) Spusťte evropský standardní zkušební postup:

Praní: Vyberte možnost Eco 40 -60, často se dotkněte rychlosti pro 5 sekund. Po zobrazení funkce teploty zvolte teplotu a maximální rychlost, stiskněte tlačítko Start.

Sušení: Vyberte možnost Eco 40 -60, často se dotkněte rychlosti pro 5 sekund. Po zobrazení funkce teploty vyberte Program sušení, často se dotkněte Úrovně sušení pro 5 sekund, pak se zobrazí "  " a stiskněte tlačítko Start.

3) Skutečná spotřeba energie bude záviset na tom, jak se spotřebič používá.

11.2 Doplnkové technické údaje

HWD80-B14979 / HWD100-B14979 / HWD120-B14979	
Rozměry (V x Š x H mm)	850x460x595 / 850x530x595 / 850x600x595
Napětí ve V	220-240 V~/50Hz
Proud v A	10
Maximální výkon ve W	2000
Tlak vody v MPa	$0.03 \leq P \leq 1$
Čistá hmotnost v kg	75 / 81 / 85

11.3 Normy a směrnice **CE**

Tento výrobek vyhovuje požadavkům všech odpovídajících směrnic ES včetně souvisejících harmonizovaných norem, které jsou nutné pro to, aby výrobek mohl nést označení CE.

Doporučujeme používat originální náhradní díly a služby zákaznického servisu Haier.
Máte-li se spotřebičem nějaký problém, podívejte se prosím nejprve do sekce ŘEŠENÍ PROBLÉMŮ.

Pokud tam nenajdete řešení, kontaktujte prosím

- ▶ místního prodejce nebo
- ▶ oddíl Service & Support na stránkách www.haier.com, kde můžete najít telefonní čísla a můžete aktivovat váš servisní požadavek.

Ještě, než budete kontaktovat naše Servisní centrum, zkontrolujte, zda máte níže uvedené informace.

Informace najdete na výkonostním štítku.

Model _____ Výrobní číslo. _____

Zkontrolujte také Záruční list, který je dodáván spolu se spotřebičem pro případ reklamace.

Pro všeobecné obchodní otázky vyhledejte naše níže uvedené evropské adresy.

Evropské adresy Haier			
Země*	Poštovní adresa	Země*	Poštovní adresa
Italy	Haier Europe Trading SRL Via De Cristoforis, 12 21100 Verese ITÁLIE	Francie	Haier France SAS 53 Boulevard Ornano – Pleyad 3 93200 Saint Denis FRANCIE
Spain Portugalsko	Haier Iberia SL Pg. Garcia Faria, 49-51 08019 Barcelona ŠPANĚLSKO	Belgie-FR Belgie-NL Nizozemsko Lucembursko	Haier Benelux SA Anderlecht Route de Lennik 451 BELGIE
Německo Rakousko	Haier Deutschland GmbH Konrad-Zuse-Platz 6 81829 München NĚMECKO	Poland Česko Maďarsko Řecko Rumunsko Rusko	Haier Poland Sp. zo.o. Al. Jerozolimskie 181B 02-222 Warszawa POLSKO
Spojené království	Haier Appliances UK Co.Ltd. One Crown Square Church Street East Woking, Surrey, GU21 6HR UK		

*Pro více informací prosím jděte na www.haier.com



Haier



Návod na použitie
Pračka/Sušička

HWD80-B14979

HWD100-B14979

HWD120-B14979

SK

Haier

Ďakujeme Vám, že ste si zvolili spotrebič Haier.

Pred použitím spotrebiča si prosím starostlivo prečítajte tento návod. V návode nájdete dôležité informácie, vďaka ktorým budete svoj spotrebič využívať naplno, zaistíte bezpečnú a správnu inštaláciu, použitie a údržbu.

Uchovávajte tento návod na vhodnom mieste, aby ste ho mali vždy po ruke a mohli tak spotrebič používať bezpečne a správne.

Pokiaľ spotrebič predáte, darujete alebo necháte v dome/byte napr. po sťahovaní, zaistite odovzdanie návodu, aby sa nový majiteľ spotrebiča mohol oboznámiť s pokynmi na jeho bezpečné používanie.



Popis

Upozornenie - Dôležité bezpečnostné informácie



Všeobecné informácie a tipy



Informácie o ochrane životného prostredia

Likvidácia



Pomôžte chrániť životné prostredie a ľudské zdravie. Obal spotrebiča vyhodte do príslušného kontajneru, aby mohol byť recyklovaný. Pomôžte recyklovať odpad z elektrických a elektronických prístrojov. Nevyhadzujte prístroje označené týmto symbolom do bežného odpadu z domácnosti. Vráťte výrobok do miestneho zariadenia na recykláciu alebo sa obráťte na svoj mestský úrad.



UPOZORNENIE!

Nebezpečenstvo zranenia alebo udusenía!

Odpojte spotrebič od elektrickej siete. Odrežte kábel pre pripojenie do elektrickej siete a zlikvidujte ho. Aby nedošlo k zatvoreniu detí alebo domácich maznáčikov do spotrebiča, odstráňte západku dverí.



UPOZORNENIE!

Spotrebič nesmie byť napájaný prostredníctvom externého spínacieho zariadenia, ako je napríklad časovač, alebo pripojený k obvodu, ktorý je pravidelne zapínaný alebo vypínaný pomocou nástroja.

1- Bezpečnostné informácie	4
2- Opis výrobku	9
3- Ovládací panel	10
4- Programy.....	15
5- Spotreba	16
6- Denné používanie	17
7- Ekologické pranie	23
8- Starostlivosti a čistenie	24
9- Riešenie problémov	27
10- Inštalácia.....	31
11- Technické údaje	35
12- Zákaznícky servis.....	37

Pred zapnutím spotrebiča si najprv prečítajte nasledujúce bezpečnostné rady!:



UPOZORNENIE!

Pred prvým použitím

- ▶ Skontrolujte, či nedošlo k poškodeniu spotrebiča počas prepravy.
- ▶ Uistite sa, že sú odstránené všetky prepravné skrutky.
- ▶ Odstráňte všetky obaly a držte mimo dosahu detí.
- ▶ S prístrojom manipulujte vždy minimálne vo dvojici, pretože je ťažký.

Denné používanie

- ▶ Tento spotrebič môžu používať deti vo veku od 8 rokov a osoby s obmedzenými fyzickými, zmyslovými alebo duševnými schopnosťami, alebo nedostatkom skúseností a znalostí, pokiaľ sú pod dohľadom alebo im boli dané inštrukcie týkajúce sa použitia prístroja osobou zodpovednou za ich bezpečnosť.
- ▶ Deti do 3 rokov udržiavajte v bezpečnej vzdialenosti od prístroja, pokiaľ nie sú pod neustálym dohľadom.
- ▶ Deti sa so spotrebičom nesmú hrať.
- ▶ Nedovoľte, aby sa deti alebo domáce zvieratá priblížili k spotrebiču, keď sú jeho dvere otvorené.
- ▶ Uchovávajte pracie prostriedky mimo dosahu malých detí.
- ▶ Vytiahnite zipsy, zaistite voľné vlákna a dbajte na malé predmety, aby ste zabránili zapleteniu prádla. V prípade potreby použite vhodnú tašku alebo sieť.
- ▶ Nedotýkajte sa spotrebiča alebo spotrebič nepoužívajte bosými nohami alebo mokrými alebo vlhkými rukami a nohami.
- ▶ Nezakrývajte spotrebič počas prevádzky, ani neskôr, aby sa vlhkosť mohla odpariť.
- ▶ Neumiestňujte ťažké predmety alebo zdroje tepla alebo zdroje vlhkosti na spotrebič.
- ▶ Nepoužívajte ani neskladujte horľavý čistiaci prostriedok ani chemické čistiace prostriedky v blízkosti prístroja.
- ▶ Neumývajte žiadne odevy ošetrované rozpúšťadlami v spotrebiči bez toho, aby ste ich predtým nevysušili vo vzduchu.

**UPOZORNENIE!****Denné používanie**

- ▶ Neodstraňujte ani nevsúvajte zástrčku za prítomnosti horľavého plynu
- ▶ Neperte v horúcej vode penovú gumu alebo špongiovité materiály.
- ▶ Neperte prádlo, ktoré je znečistené múkou.
- ▶ Neotvárajte počas žiadneho umývacieho cyklu zásuvku na prací prostriedok.
- ▶ Nedotýkajte sa dvierok počas procesu prania, môžu byť horúce.
- ▶ Neotvárajte dvierka, ak je hladina vody viditeľne nad otvormi.
- ▶ Neotvárajte dvierka násilu. Dvierka sú vybavené samosvorným zariadením a otvoria sa krátko po ukončení pracieho procesu.
- ▶ Vypnite spotrebič po každom programe prania a pred vykonaním akejkoľvek bežnej údržby a odpojte spotrebič od elektrickej siete, aby ste ušetrili elektrickú energiu a tiež pre bezpečnosť.
- ▶ Pri odpájaní spotrebiča od el. napájania ťahajte za zástrčku, nie za kábel.
- ▶ Uistite sa, že miestnosť je suchá a dobre vetraná. Teplota okolia by mala byť medzi 5 °C a 35 °C.
- ▶ Nezakrývajte vetracie otvory v základni kobercom alebo podobnými predmetmi.
- ▶ Udržujte oblasť okolo spotrebiča bez prachu a nečistôt.
- ▶ Pred použitím spotrebiča skontrolujte, že je vo vnútri iba bielizeň a nenachádzajú sa tam domáce zvieratá ani deti.
- ▶ Sušte iba textilie prané vo vode.
- ▶ Dbajte na to, aby ste sušičku nezatažovali viac, ako je nominálne zaťaženie.
- ▶ Z vreciek Vyberte všetky predmety, napríklad zapalovače a zápalky.
- ▶ Zmäkčovadlá textílií alebo podobné výrobky používajte tak, ako je uvedené na obale výrobcu.
- ▶ Všimnite si, že posledná časť cyklu sušenia prebieha bez zahrievania (cyklus ochladzovania), aby sa zabezpečilo, že prádlo zostane pri teplote, ktorá ho nepoškodí.



UPOZORNENIE!

Denné používanie

- ▶ Nenechávajte spotrebič dlhšiu dobu bez dozoru. Ak plánujete dlhú neprítomnosť, cyklus sušenia sa musí prerušiť vypnutím zariadenia a jeho odpojením od siete.
- ▶ Nevypínajte spotrebič, s výnimkou skončenia cyklu sušenia, pokiaľ všetko oblečenie rýchlo nevyberiete a neroztiahnete, aby sa z neho mohlo začať uvoľňovať teplo.

V spotrebiči nesušte nasledujúce predmety:

- ▶ Predmety, ktoré neboli vyprané.
- ▶ Predmety, ktoré boli kontaminované horľavými látkami, ako je kuchynský olej, acetón, alkohol, benzín, petrolej, odstraňovače škvŕn, terpentín, vosky, odstraňovače voskov alebo iné chemikálie. Výpary môžu spôsobiť požiar alebo výbuch. Tieto predmety sa pred sušením v spotrebiči musia vždy najskôr vyprať ručne v horúcej vode s väčším množstvom čistiaceho prostriedku a potom sa musia nechať vysušiť na čerstvom vzduchu.
- ▶ Predmety, ktoré obsahujú čalúnenie alebo vypchávkvy (napr. vankúše, bundy), pretože ich výplň by sa mohla v spotrebiči vznietiť.
- ▶ Predmety, ktoré obsahujú veľký podiel gumených, penovej gumených (latexovej peny) alebo materiálov podobných kaučuku, ako sú sprchovacie čiapky, nepremokavé textilie, pogumované výrobky a časti odevov a vankúše vyplnené penovou gumou.

Po každom programe sušenia vypnite spotrebič, aby ste šetrili elektrinu a zaistili bezpečnosť.

Údržba/čistenie

- ▶ Zaistite, aby pri vykonávaní čistenia a údržby boli deti pod dozorom.
- ▶ Pred vykonávaním akejkoľvek bežnej údržby spotrebič odpojte od elektrickej siete.
- ▶ Uistite sa, že spodná časť otvoru je čistá a ak sa spotrebič nepoužíva, otvorte dvierka a zásuvku na prací prostriedok, pre zabránenie vzniku zápachov.
- ▶ Nepoužívajte pri čistení kropiace ani parné prístroje.

- ▶ Poškodený sieťový kábel musí vymeniť výrobca, autorizovaný servis alebo podobne kvalifikovaná osoba, aby sa zabránilo možným rizikám.
- ▶ Neopravujte spotrebič svojpomocne. V prípade nutnosti opravy spotrebiča kontaktujte náš zákaznícky servis.

Inštalácia

- ▶ Zabezpečte umiestnenie, ktoré umožňuje úplné otvorenie dverí. Neinštalujte spotrebič za uzamykateľné dvere, posuvné dvere alebo dvere so závesmi na opačnej strane ako sú dvere zariadenia, pretože to obmedzuje úplné otvorenie dverí zariadenia.
- ▶ Prístroj umiestnite na dobre vetranom mieste. Zabezpečte umiestnenie, ktoré umožňuje úplné otvorenie dverí.
- ▶ Spotrebič nikdy neumiestňujte vonku na vlhké miesto alebo do priestoru, ktorý môže byť náchylný na únik vody, napríklad pod alebo v blízkosti umývadla. V prípade zatopenia spotrebič vytiahnite z elektrickej siete a zariadenie nechajte prirodzene vyschnúť.
- ▶ Zariadenie inštalujte alebo používajte iba tam, kde je teplota vyššia ako 5 °C.

Prístroj neumiestňujte priamo na koberec alebo blízko steny alebo nábytku.

- ▶ Nevystavujte spotrebič mrazu, teplu alebo priamemu slnečnému svetlu alebo v blízkosti tepelných zdrojov (napr. sporáky, radiátory).
- ▶ Uistite sa, že elektrické údaje na výkonnostnom štítku súhlasia so sieťovým napájaním. Ak tomu tak nie je, obráťte sa na elektrikára.
- ▶ Nepoužívajte adaptér s viacerými zásuvkami a predlžovacími káblami.
- ▶ Uistite sa, že bola použitá iba doručená sada elektrických káblov a hadíc.
- ▶ Skontrolujte, či nedošlo k poškodeniu elektrického kábla a zástrčky. Ak je poškodená, musí ho vymeniť elektrikár.

- ▶ Použite samostatnú zásuvku pre uzemnenie napájania, ktorá je ľahko prístupná aj po inštalácii. Spotrebič musí byť uzemnený.
Len pre Spojené kráľovstvo: Napájací kábel spotrebiča je vybavený 3 kolíkovou (uzemňovacou) zástrčkou, ktorá je vhodná pre štandardnú 3 drôtovú (uzemňovaciu) zásuvku. Nikdy neodstraňujte ani nedemontujte tretí kolík (uzemnenie). Po inštalácii spotrebiča by zásuvka mala zostať prístupná.
- ▶ Uistite sa, že hadicové spoje a spoje sú pevné a nedochádza k úniku vody.

Účel použitia

Tento spotrebič je určený na pranie prádla ktoré je určené na pranie v práčke. Vždy sa riad'te pokynmi uvedenými na štítku každého odevu. Je určená výhradne pre domáce použitie vo vnútri domu. Nie je určená na komerčné alebo priemyselné využitie.

Nie je dovolené prístroj akokoľvek meniť alebo upravovať. Nedovolené zaobchádzanie môže spôsobiť nebezpečenstvo a stratu všetkých nárokov na záruku a zodpovednosť.

i Poznámka:

Z dôvodu technických zmien a rôznych modelov sa ilustrácie v nasledujúcich kapitolách môžu byť odlišné od vášho modelu.

2.1 Obrázok spotrebiča

Spredú (Obr. 2.-1).



- | | |
|---|---------------------------|
| 1 Zásuvka na prací pros-
triedok / Zmäkčovač | 5 Dvere pračky |
| 2 Pracovná doska | 6 Servisná klapka |
| 3 Volič programov | 7 Nastaviteľné
nožičky |
| 4 Panel | |

Zadná strana (Obr. 2.-2).

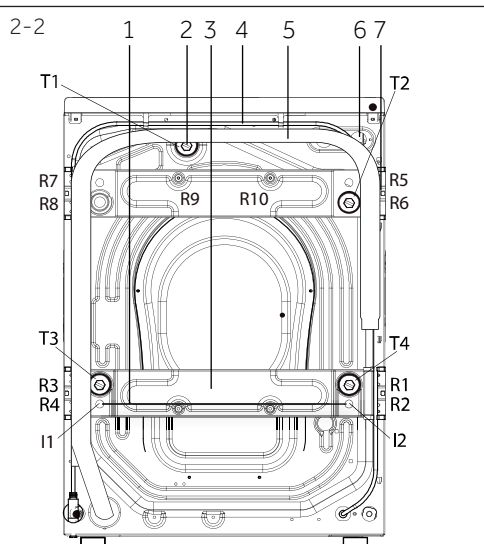

- | |
|--|
| 1 Železná tyč (I1-I2)
(HWD100/120-B...) |
| 2 Transportné skrutky (T1-T4) |
| 3 Spevnenie zadnej steny
(HWD100/120-B...) |
| 4 Napájací kábel |
| 5 Odtoková hadica |
| 6 Prívodný ventil vody |
| 7 Spevňovacie skrutky zadnej steny
(R1-R10) (HWD100/120-B...) |

2.2 Príslušenstvo

Skontrolujte príslušenstvo a textovú dokumentáciu podľa tohto zoznamu (Obr.: 2-3):



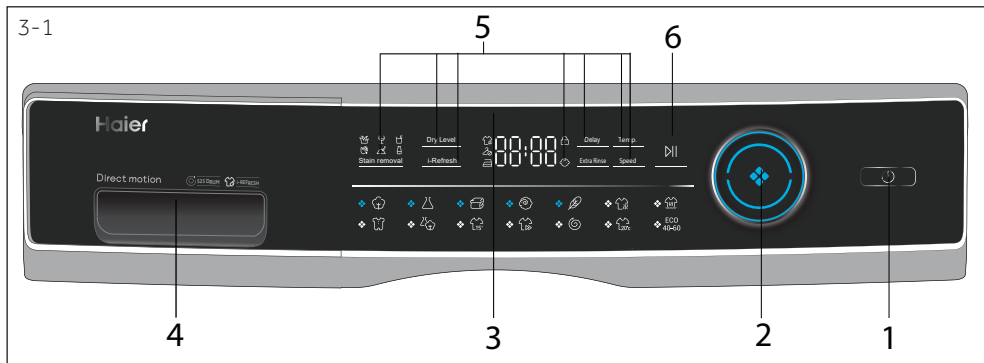

- 1 "Tlačidlo "Napájania" 3 Displej 5 Funkčné tlačidlá
 2 Volič programov 4 Prací prostriedok / Zmäkčovač 6 Tlačidlo "Štart/Pauza"

i Poznámka: Akustický signál

V nasledujúcich prípadoch zaznie akustický signál:

- ▶ pri stlačení tlačidla
- ▶ pri otočení voliča programov
- ▶ na konci programu

Akustický signál môže byť v prípade potreby zrušený; pozri DENNÉ POUŽÍVANIE (Pozri obr. 19 6.13).

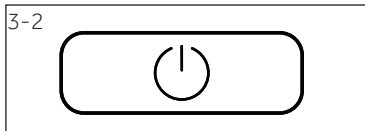

3.1 „Tlačidlo "Napájania“

Zapnite spotrebič jemným dotykem tohto tlačidla (Obr. 3-2), displej sa rozsvieti, kontrolka tlačidla "Štart/Pauza" začne blikať. Opätovným stlačením tlačidla po dobu asi 2 sekundy spotrebič vypnete. Ak po určitom čase nie je aktivovaný žiadny panelový prvok alebo program, spotrebič sa automaticky vypne.

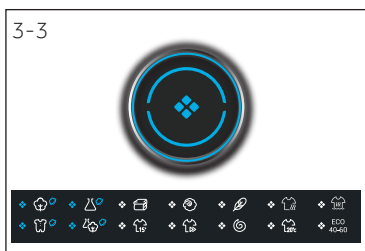

3.2 Volič programu

Otáčaním gombíka (Obr.3-3) môžete vybrať jeden zo 14 programov, rozsvieti sa príslušná LED dióda a zobrazí sa jeho predvolené nastavenie.



3.3. Displej

Displej (Obr. 3-4) zobrazuje nasledujúce informácie:

- ▶ Doba prania/ Sušenia
- ▶ Posunutie času ukončenia
- ▶ Chybové kódy a servisné informácie
- ▶ Funkčné tlačidlá a tlačidlo „Štart / Pauza“

3.4 Zásuvka na prací prostriedky

Po otvorení zásuvky, môžete vidieť nasledujúce komponenty (obr. 3-5):

- 1: Priehradka na práškový alebo tekutý prací prostriedok
 2: Prepínač čistiaceho prostriedku, nadvihnite ho pre práškový prací prostriedok, pre tekutý prací prostriedok ho dajte dole.
 3: Priehradka na dezinfekciu.
 4: Priehradka na aviváž.
 5: Zaisťuje úchytku, zatlačte ju nadol a vytiahnite zásuvku.

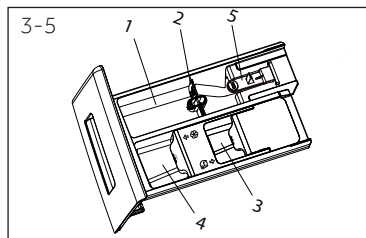

Odporúčania týkajúce sa typu pracích prostriedkov sú vhodné pre rôzne teploty prania, vid' príručku pre prací prostriedok (Pozri obr. 17).

3.5 Funkčné tlačidlá

Funkčné tlačidlá (obrázky 3-6) umožňujú pred vybratím programu nastaviť ďalšie možnosti ešte pred spustením programu. Zobrazia sa príslušné kontrolky. Vypnutím spotrebiča alebo nastavením nového programu sa všetky možnosti vypnú.

Ak má tlačidlo viac možností, je možné zvoliť požadovanú možnosť postupným stláčaním tlačidla. Po stlačení tlačidiel, ak funkcia svieti slabou, je nezvolená; ak svieti jasno, táto funkcia bola zvolená.

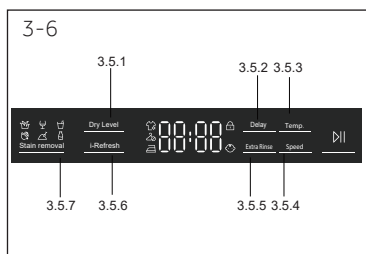

i Poznámka: Nastavenia od výroby

Pre dosiahnutie najlepších výsledkov v každom programe má Haier dobre definované špecifické predvolené nastavenia. Ak neexistujú žiadne špeciálne požiadavky, odporúčajú sa predvolené nastavenia.

3.5.1 Funkčné tlačidlo "Oneskorenie"

Stlačením tohto tlačidla (Obr. 3-7) spustíte program s oneskorením. Oneskorenie času ukončenia sa môže zvyšovať v krokoch po 30 minútach od 0,5-24h.

Napríklad zobrazenie **5:30** znamená, že koniec cyklu nastane o 6 hodín a 30 minút. Dotykom tlačidla "Start / Pauza" aktivujete časové oneskorenie. Neuplatňuje sa na programy "Odstredovanie", "Obnovenie" a Eco 40-60.

Časové oneskorenie musí byť dlhšie ako čas spustenia programu. V opačnom prípade sa program spustí okamžite.



i Poznámka: Tekutý prací prostriedok

Pri použití tekutého pracieho prostriedku sa časové oneskorenie neodporúča aktivovať.



3.5.2 Funkčné tlačidlo "Extra plákanie"

Dotknite sa tohto tlačidla (Obr. 3-8) pre intenzívnejšie prepláchnutie bielizne čerstvou vodou. Odporúča pre osoby s citlivou pokožkou. Dotknite sa tlačidla niekoľkokrát po sebe a môžete vybrať jeden až tri ďalšie cykly. Budú sa zobrazovať na displeji pomocou tlačidiel P--1/P--2/P--3.

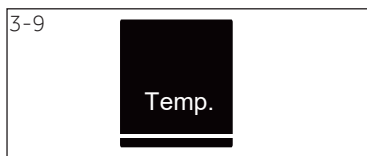

3.5.3 - Funkčné tlačidlo „Teplota“

Stlačením tohto tlačidla (Obr. 3-9) zmeníte teplotu prania programu. Ak nie je osvetlená žiadna hodnota (displej zobrazuje „-“), voda nebude zohriata.

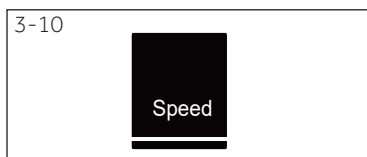

3.5.4 Funkčné tlačidlo "Rýchlosť"

Dotykom tohto tlačidla (Obr. 3-10) zmeníte alebo zrušíte program odstredenia. Ak na displeji nie je osvetlená žiadna hodnota ("0"), prádlo sa nebude žmýkať.

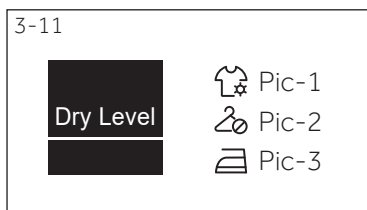

3.5.5 Funkčné tlačidlo "Úroveň suchosti"

Dotykom tohto tlačidla (Obr. 3-11) zmeníte alebo zrušíte program Úroveň suchosti, podľa potreby. Obrázok č.-1 Obrázok č.-2 Obrázok č.-3

Obrázok č.-1: Dotknite sa tlačidla Úroveň sušenia, tlačidlo sa rozsvieti, čo znamená, že oblečenie sa môže po vysušení hneď uložiť.

Obrázok č.-2: Dotknite sa tlačidla Úroveň sušenia, tlačidlo sa rozsvieti, čo znamená, že oblečenie sa môže po vysušení priamo nosiť.

Obrázok č.-3: Dotknite sa tlačidla Úroveň sušenia, tlačidlo sa rozsvieti, to znamená, že oblečenie bude po vysušení vhodné na žehlenie.

Obrázok č.-1/ Obrázok č.-2/ Obrázok č.-3: Súčasne sa rozsvietia, následne sa zobrazí nastavený čas sušenia.

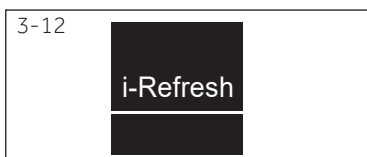

3.5.6 Funkčné tlačidlo "i-Refresh"

Dotykom tohto tlačidla (Obr. 3-12) je možné zvoliť program, rozsvieti sa ikona i-Refresh a rozsvieti sa kontrolka v strede gombíka. Používatelia si môžu zvoliť iný čas funkcie „i-Refresh“ podľa svojich vlastných potrieb. Používa sa na odstránenie čerstvého zápachu, odstránenie prachu, roztočov a odstránenie vlhkosti.

Poznámka : i-Refresh tipy

1. Pred použitím i-Refresh zapnite gombíky a vyťahnite zipsy. Oblečenie s lepiacou podšívkou, dekoráciou (PU obloženie, diamanty, pracky, špendlíky, kovové ozdoby, povrchová úprava, prívesky atď.), lepidlo, pri dokončení dizajnu kovových predmetov, buďte opatrní, prosím..
2. Ošetrovanie odevov i-Refresh ošetruje suché odevy, ak sú odevy vlhké alebo namočené, pred i-Refresh ošetrovaním, ako je napríklad i-Refresh mokré oblečenie, osušte ich prosím na vzduchu, nakoľko existuje riziko zmrštenia, deformácie.
3. Použite mäkkú handričku na ochranu výšiviek a dekorácií na povrchu odevu, aby ste predišli poškrabaniu povrchu odevu.
4. V prípade oblečenia s podporou (ako sú napr. svadobné šaty), odstráňte podporu pred starostlivosťou umývaním vzduchom, prosím.
5. i-Refresh disponuje funkciou odstraňovania zápachu, prosím, nestriekajte parfumy, osviežovače atď. 6. Nevkladajte príliš veľa oblečenia, prosím. Pre dosiahnutie najlepších výsledkov sa odporúča jednorazová starostlivosť. 7. Po i-Refresh môže zostať na dverách a rohožiach okna prach. Pravidelne utierajte medzivrstvu okennej rohože a skla dverí.
8. Nie vhodný pre veľké, potiahnuté bundy; Je vhodný pre malé, krátke bundy.

3-13

Stain removal

3.5.7 Tlačidlo „Odstraňovanie škvŕn“

Stlačte toto tlačidlo (Obr. 3-13) a vyberte špeciálne funkcie pre škvŕny. Symboly sú vysvetlené v nasledujúcej tabuľke



Tráva



Víno



Džús



Krv



Zem



Mlieko

3-14



3.6 Tlačidlo "Štart/Pauza"

Stlačte toto tlačidlo (Obr. 3-14), pre spustenie alebo prerušenie aktuálne zobrazeného programu. Počas nastavovania programu a počas spustenia programu LED nad tlačidlom svieti alebo pri prerušení bliká.

3-15

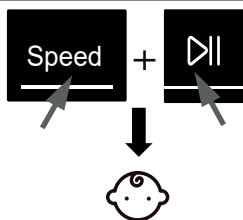

3.7 Detská poistka

Po voľbe programu a následnom spustení dotknite sa súčasne na 3 sekundy tlačidiel „Rýchlosť“ a „Štart / Pauza“ (Obr. 3-15), aby ste zablokovali všetky prvky panela proti aktivácii . Na odomknutie sa znova dotknite dvoch tlačidiel. Keď je aktivovaná detská poistka, rozsvieti sa kontrolka detskej poistky. Funkcia je voliteľná, keď je stroj v prevádzke

3-16



Pri stlačení tlačidla, keď je aktivovaná detská poistka, na displeji sa zobrazí **c lot** - (Obr. 3-16) Zmena nie je spustená.

• Áno, o ° Voliteľné, / Nie

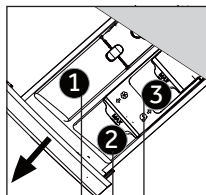

Priestor na pracie prostriedky pre:

- 1 Saponát
- 2 Zmäččovač alebo produkt pre starostlivosť
- 3 Dezinfekcia³⁾

Program	Max. náplň ⁴⁾ v kg		Teplota v °C ¹⁾	Predvoľba	Pracie prostriedky			Druh tkaniny	Prednastavená rýchlosť odstredovania v ot/min	Funkcia				
	pranie	sušenie			vyberte možný rozsah	1	2			3	Úroveň suchosti	i-Refresh	Extra plákanie	Oneskorenie
	8/10/12	5/6/8	* do 90	40	•	o	o	Bavlna	1400	•	•	•	•	•
	4/5/6	2,5/3/4	* do 60	40	•	o	o	Syntetická alebo zmiešaná látka	1200	•	•	•	•	•
	2/2,5/3	/	* do 40	30	•	/	/	Periny	800	/	•	•	•	/
	2/2,5/3	/	* do 40	*	•	/	/	Látka s možnosťou prania v pračke z vlny alebo s obsahom vlny	800	/	•	•	•	/
	2/2,5/3	/	* do 30	30	•	/	/	Citlivá bielizeň a hodváb	600	/	•	•	•	/
	/	5/6/8	/	/	/	/	/	Bavlna / Syntetické prádlo	/	•	/	/	/	/
	8/10/12	5/6/8	/	/	•	o	o	Bavlna / Syntetické prádlo	1400	/	/	/	/	/
	4/5/6	2,5/3/4	* do 90	40	•	o	o	Bavlna / Syntetické prádlo	1000	•	/	•	•	/
	8/10/12	4/5/6	* do 60	30	•	o	o	Mierne znečistené zmiešané prádlo z bavlny a syntetiky	1000	•	/	•	•	•
²⁾	1	1	* do 40	*	•	o	/	Bavlna / Syntetické prádlo	1000	•	/	•	•	/
	8/10/12	4/5/6	* do 40	40	•	o	o	Bavlna / Syntetické prádlo	1000	•	/	•	•	/
	8/10/12	5/6/8	/	/	/	/	/	Všetky látky	1000	•	/	/	/	/
	8/10/12	3/4/6	* do 20	20	•	o	o	Bavlna	1000	•	/	•	•	/
ECO 40-60	8/10/12	/	/	/	•	o	o	/	1400	/	/	/	/	/

*Voda nie je ohriata.

¹⁾ Teplotu prania 90 °C zvolte len pre špeciálne hygienické požiadavky

²⁾ Znížte množstvo pracieho prostriedku, pretože trvanie programu je krátke.

³⁾ Nepoužívajte chemické reagenty s pracím prostriedkom. ⁴⁾ Vzťahuje sa na sušenie bielizne.

Dizajn a technické údaje sa môžu kvôli zlepšeniu kvality zmeniť bez predchádzajúceho upozornenia. Užívateľ nesmie do programu i-Refresh pridávať žiadne dezinfekčné prostriedky, čistiace prostriedky ani zmäččovačlá

Uvedené hodnoty spotreby sa preto môžu líšiť podľa miestnych podmienok.

Parameter		Program			
		Eko 40-60*			Syntetické látky
Teplota v °C		40°C	60°C	60°C	40°C
Max. zaťaženie v kg	Pranie	-	-	8/10/12	-
	Sušenie	-	-	5/6/8	-
HWD80-B14979 HWD100-B14979 HWD120-B14979					
Energia v kWh	Pranie, žmýkanie a sušenie	-	-	5,43/6,8/7,9	-
	Iba pri praní a žmýkaní	-	-	0,91/0,9/1,15	-
Voda v l	Pranie, žmýkanie a sušenie	-	-	100/114/122	-
	Iba pri praní a žmýkaní	-	-	57/62/65	-
Dobav h: min	Pranie a sušenie	-	-	11:15/11:55/ 11:25	-
Účinnosť sušenia odstredením v %		-	-	46/52/43	-

* Štandardný program pre energetické označovanie podľa 96/60 EÚ

Spustíte európsky štandardný skúšobný postup: Pranie: Vyberte možnosť Eco 40 -60, často sa dotknite rýchlosti pre 5 sekúnd. Po zvolení funkcie teploty zvolte teplotu a maximálnu rýchlosť, dotknite sa tlačidla Štart.

Sušenie: Vyberte možnosť Eco 40 -60, často sa dotknite rýchlosti pre 5 sekúnd. Po výbere funkcie teploty vyberte Program sušenia, často sa dotknite Úrovne sušenia pre 5 sekúnd, potom sa zobrazí „ *dry* “ a stlačte tlačidlo Štart.

Štandardné Eco40-60* programy pre bavlnu sú vhodné na pranie obvykle znečisteného prádla z bavlny. Sú to najefektívnejšie programy, pokiaľ ide o kombinovanú spotrebu energie a vody pre prádlo z bavlny. Teplota použitej vody sa môže líšiť od astavenej teploty cyklu.



Poznámka: Automatická hmotnosť

Spotrebič je vybavený rozpoznávaním hmotnosti náplne. Pri nízkom zaťažení sa v niektorých programoch automaticky zníži množstvo energie, vody a doby prania. Na displeji sa zobrazí možnosť **AUTO**.

6.1 Napájanie

Pripojte práčku k napájaciemu zdroju (220V až 240V ~/50Hz, Obr. 6-1). Pozrite si aj časť INŠTALÁCIA.

6,2 Pripojenie vody

- ▶ Pred pripojením skontrolujte čistotu prívodu vody.
- ▶ Otvorte kohútik (Obr.6-2).

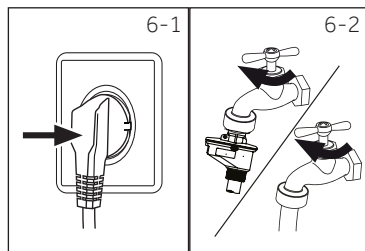

i Poznámka: Tesnosť

Pred použitím skontrolujte, či nedošlo k úniku vody v spojoch medzi kohútikom a prívodnou hadicou tak, že otvoríte kohútik.

6.3 Príprava bielizne

- ▶ Roztriedte oblečenie podľa druhu lárky (bavlna, syntetika, vlna alebo hodváb) a tiež podľa znečistenia (Obr. 6-3). Dbajte na štítky oblečenia pre pranie.
- ▶ Oddel'te biele oblečenie od farebného. Farebné textilie najprv preperte ručne, pre kontrolu, či neblednú alebo nepúšťajú farbu.
- ▶ Vyprázdnite vrecká (kľúče, mince atď.) a odstráňte tvrdšie ozdobné predmety (napr. brošne).
- ▶ Odevy bez lemov, chústovité a jemne tkané textilie, ako sú jemné záclony, vložte do vrecka na pranie z dôvodu starostlivosti o toto jemné prádlo (ručné čistenie alebo suché čistenie by bolo lepšie).
- ▶ Stiahnite zipsy, suché zipsy a háčiky, uistite sa, že sú gombíky prišité tesne.
- ▶ Položte citlivé predmety, ako je prádlo bez pevného lemu, jemné spodné prádlo (Dessous) a drobné predmety ako sú ponožky, opasky, podprsenky atď. do pracieho vreca.
- ▶ Rozviňte veľké kusy textílie, ako sú napríklad posteľné prádlo, posteľné prikrývky atď.
- ▶ Džínsy a tlačené, dekorované textilie alebo textilie s intenzívnymi farbami prevráťte, podľa možnosti ich perte osobitne.

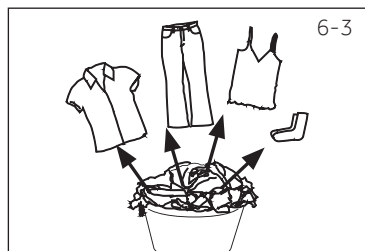

i Poznámka: Špeciálne rady pre sušenie

- ▶ Roztried'te oblečenie podľa tkaniny (bavlna, syntetika a pod.), požadovanej úrovne uschnutia a príslušnej zostatkovej vlhkosti. Postupujte podľa pokynov na štítku bielizne a sušte iba tie odevy, ktoré možno sušiť v sušičke.
- ▶ Pred sušením vyžmýkajte bielizeň na maximálnej rýchlosti odstreďovania.
- ▶ Neprekračujte max. nosnosť 6 kg.
- ▶ Veľmi veľké kusy sa majú tendenciu skrútiť. Ak bielizeň nebola dostatočne vysušená, pretraste ju a opäť vysušte pomocou programu SUŠENIA.
- ▶ Najmä jemné tkaniny, ktoré sa ľahko zrazia alebo stratia svoj tvar, rovnako ako napr. hodvábné pančuchy, spodné prádlo atď., by nemali byť v spotrebiči vysušované. Dajte jemné prádlo do pracieho vrečka a zabráňte jeho presušeniu.
- ▶ Jersey a úplety nesmú byť sušené, aby sa zabránilo ich zrazeniu.

Tabuľka starostlivosti

Pranie		
Možnosť prania až do 95°C bežný proces	Možnosť prania až do 60°C bežný proces	Možnosť prania až do 60°C jemný proces
Možnosť prania až do 40°C bežný proces	Možnosť prania až do 40°C jemný proces	Možnosť prania až do 40°C veľmi jemný proces
Možnosť prania až do 30°C bežný proces	Možnosť prania až do 30°C jemný proces	Možnosť prania až do 30°C veľmi jemný proces
Ručné pranie max. 40°C	Neprať	
Bielenie		
Je povolené akékoľvek bielenie	Len kyslík/ bez chlóru	Nebieliť
Sušenie		
Sušenie v bubnovej sušičke je možné pri normálnej teplote	Sušenie v bubnovej sušičke je možné pri nižšej teplote	Nesušte v bubnovej sušičke
Sušenie na šnúre	Sušenie na plocho	
Žehlenie		
Ižehlite pri maximálnej teplote až do 200 °C	Ižehlite pri strednej teplote až do 150°C	Ižehlite pri nízkej tep- lote až do 110 °C; bez pary (žehlenie parou môže spôsobiť nez- vratné poškodenie)
Nežehliť		
Profesionálna starostlivosť o textilie		
Suché čistenie v tet- rachlóreténe	Suché čistenie v uhľovodíkoch	Nečistite na sucho
Profesionálne mokré čistenie	Nepoužívajte pro- fesionálne mokré čistenie	

6.4 Vloženie prádla do spotrebiča

- ▶ Vložte bielizeň kus po kuse
- ▶ Spotrebič nepreťažujte. Dbajte na rôzne maximálne zaťaženia podľa jednotlivých programov! Pravidlo pre maximálne zaťaženie: Udržujte šesť centimetrov medzi naloženým prádlom a vrcholom bubna.
- ▶ Dvierka dôkladne zatvorte. Uistite sa, že nie je zovretá žiadna bielizeň.















**VÝSTRAHA!**

Netextilné, ako aj malé, voľné alebo ostré hrany môžu spôsobiť poruchy a poškodenie odevov a spotrebiča.

6.5 Zvoľte prací prostriedok

- ▶ Účinnosť a výkonnosť prania je určená kvalitou použitého pracieho prostriedku.
- ▶ Používajte len prací prostriedok určený na pranie v práčke.
- ▶ V prípade potreby použite špecifické pracie prostriedky, napr. pre syntetické a vlnené tkaniny.
- ▶ Vždy dodržujte odporúčania výrobcu pracích prostriedkov.
- ▶ Nepoužívajte pracie prostriedky, ako je trichlóretylén a podobné výrobky.

Zvoľte najlepší prací prostriedok

Program	Druh pracieho prostriedku				
	Univerzálny	Farba	Jemná bielizeň	Špeciálne	Zmäkčovadlo
	L/P	L/P	-	-	o
	-	-	L/P	-	o
	-	-	L	L/P	-
	-	-	L/P	L/P	-
	-	-	-	L/P	-
	-	-	-	-	-
	L/P	L/P	-	-	o
	L/P	L/P	-	-	o
	L/P	L/P	-	-	o
	L	L	-	-	o
	L/P	L/P	-	-	o
	-	-	-	-	-
	L/P	L/P	-	-	o
 20°C ECO 40-60	L/P	L/P	-	-	-

L = gélový/tekutý prací prostriedok P = Prací prášok O = voliteľný – = žiadny

Pri použití tekutého pracieho prostriedku sa neodporúča aktivovať časové oneskorenie.

Odporúčame používať:

- ▶ Prací prášok: 20°C až 90°C * (najlepšie použitie: 40-60°C)
- ▶ Farebný prací prostriedok: 20°C až 60°C * (najlepšie použitie: 30-60°C)
- ▶ Prací prostriedok pre vlnu/jemný prací prostriedok: 20°C až 30°C (= najlepšie použitie:)

* Teplotu prania 90 °C zvoľte len pre špeciálne hygienické požiadavky.

6.6 Pridávanie pracieho prostriedku

1. Vysuňte zásuvku na prací prostriedok.
2. Vložte požadované chemikálie do zodpovedajúcich prepážok (Obr. 6-4)
3. Zásuvku jemne zatlačte.

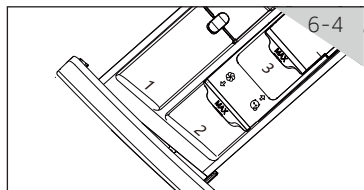

i Poznámka:

- ▶ Odstráňte zvyšky pracích prostriedkov pred ďalším cyklom prania zo zásuvky na prací prostriedok.
- ▶ Nepoužívajte nadbytočné množstvo pracieho alebo zmäkčovacieho prostriedku.
- ▶ Postupujte podľa pokynov na balení pracieho prostriedku.
- ▶ Prací prostriedok vždy pridávajte tesne pred začiatkom pracieho cyklu.
- ▶ Koncentrovaný tekutý prací prostriedok pred pridaním zriedte.
- ▶ Nepoužívajte kvapalný čistiaci prostriedok, ak je zvolený "Delay".
- ▶ Starostlivo vyberte nastavenia programu podľa symbolov starostlivosti uvedených na všetkých štítkoch bielizne a podľa programovej tabuľky.

6.7 Zapnutie spotrebiča

Pre zapnutie spotrebiča sa dotknite tlačidla "Napájanie" (obr. 6-5). LED dióda tlačidla "Štart/Pauza" bliká.

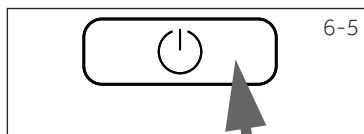

6.8 Zvoľte program

Pre dosiahnutie najlepších výsledkov prania, vyberte program, ktorý zodpovedá stupňu znečistenia a typu bielizne.

Otáčaním gombíka programu (Obr. 6-6) vyberte správny program. Súvisiaci program sa rozsvieti a zobrazí sa predvolené nastavenie.

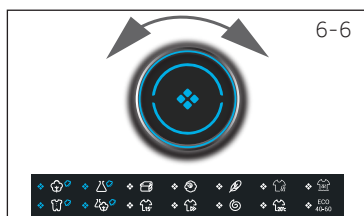

i Poznámka: Odstránenie zápachu

Pred prvým použitím odporúčame spustiť program "COTTON+90 °C" +600rpm bez náplne a s malým množstvom pracieho prostriedku v priestore pre prací prostriedok (2) alebo so špeciálnym čistiacim prostriedkom pre práčku na odstránenie prípadných priľpených zvyškov.

6.9 Uskutočnite jednotlivé voľby

Vyberte požadované možnosti a nastavenia (Obr. 6-7); pozri OVLÁDACÍ PANEL.

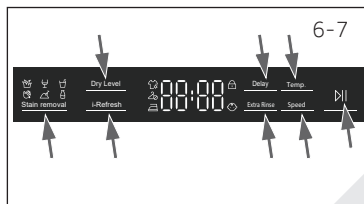

6-8



6,10 Spustenie pracieho programu

Dotknite sa tlačidla "Štart/Pauza" (Obr. 6-8) pre spustenie. LED dióda tlačidla "Štart/Pauza" prestane blikať a rozsvieti sa nepretržite. Zariadenie bude pracovať podľa aktuálnych nastavení. Zmeny je možné uskutočniť iba po zrušení programu.

6.11 Prerušenie - zrušenie programu prania

Pre prerušenie bežiaceho programu jemne stlačte tlačidlo "Štart/Pauza". LED nad tlačidlom začne blikať. Opätovným stlačením obnovte proces prania.

Zrušenie bežiaceho programu a jeho jednotlivých nastavení

1. Dotknite sa tlačidla "Štart/Pauza" pre prerušenie bežiaceho programu.
2. Dotykom tlačidla "Napájanie" po dobu asi 2 sekundy vypnite spotrebič.
3. Dotknite sa tlačidla „Power“ pre zapnutie spotrebiča, spustíte program "Odstredovanie" a zvolte „no Speed“ (kontrolky rýchlosti sú vypnuté), pre vypustenie vody.
4. Zavrite program pre reštartovanie spotrebiča, vyberte nový program a spustite ho.

6.12 Po praní



Poznámka: Poistka dverí

- ▶ Z bezpečnostných dôvodov sú dvere počas cyklu prania čiastočne zamknuté. Dvere je možné otvoriť len na konci programu alebo po správnom zrušení programu (pozri opis vyššie).
- ▶ V prípade vysokej hladiny vody, vysokej teploty vody a počas odstreďovania nie je možné otvoriť dvere; je zobrazené **LOC I-**

1. Na konci programového cyklu sa zobrazí **End**.
2. Spotrebič sa automaticky vypne.
3. Odstráňte bielizeň čo najskôr, ako to bude možné, narábajte s ňou jemne, aby ste zabránili ďalšiemu pokrčeniu.
4. Vypnite prívod vody.
5. Odpojte sieťový kábel.
6. Otvorte dvierka, aby ste zabránili tvorbe vlhkosti a pachov. Ak spotrebič nepoužívate, dvierka nechajte otvorené.



Poznámka: Pohotovostný režim/úsporný režim

Ak nebude aktivovaný do 2 minút pred spustením programu alebo na konci programu, zapnutý spotrebič prejde do pohotovostného režimu. Displej sa vypne. Ušetrí sa tým energia. Ak chcete prerušiť pohotovostný režim, stlačte tlačidlo "Napájanie".



Poznámka: Cyklus schladenie pre cyklus sušenia

Posledná časť sušiaceho cyklu prebieha bez tepla, čím je zaistená teplota, ktorá odevy nepoškodí.

6.13 Aktivácia alebo deaktivácia bzučička

Akustický signál môžete v prípade potreby zrušiť:

1. Zapnite spotrebič.
2. Vyberte program MIX.
3. Dotknite sa tlačidla "Oneskorenie" a tlačidla "Teplota" súčasne po dobu približne 3 sekundy. Na displeji sa zobrazí „bEEP OFF“ a bzučička sa deaktivuje. Na aktiváciu bzučička stlačte súčasne obe tieto tlačidlá. Zobrazí sa "bEEP On".



Použitie zodpovedné voči životnému prostrediu

Pranie

- ▶ Ak chcete dosiahnuť najlepšie využitie energie, vody, čistiaceho prostriedku a času, použite odporúčanú maximálnu veľkosť náplne.
- ▶ Nepreťažujte spotrebič (medzera na šírky ruky nad bielizňou).
- ▶ Pre mierne znečistenú bielizeň vyberte program Express 15'.
- ▶ Aplikujte presné dávky každého pracieho prostriedku.
- ▶ Vyberte najnižšiu primeranú teplotu prania - moderné pracie prostriedky účinne perú aj pri teplotách menej ako 60°C.
- ▶ Zvýšte predvolené nastavenia iba v prípade silného znečistenia.
- ▶ Použite maximálnu rýchlosť žmýkania bielizne, ak chcete ďalej využiť program sušenia.

Sušenie

- ▶ Použite maximálne množstvo náplne asi 5/6/8 kg.
- ▶ Pred spustením programu sušenia bielizeň pretraste.
- ▶ Na pranie nepoužívajte aviváž, pretože bielizeň sa s programom sušičky stane nadýchanou a mäkkou.

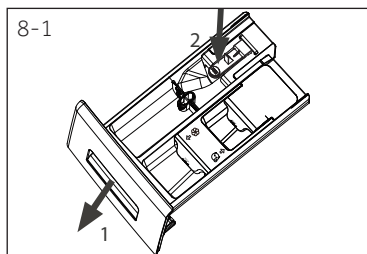

8.1 Čistenie zásuvky na prací prostriedok

Buďte vždy opatrní, a nenechávajte žiadne zvyšky pracieho prostriedku. Pravidelne čistite zásuvku (Obr. 8-1):

1. Vytiahnite zásuvku, kým sa nezastaví.
2. Stlačte uvoľňovacie tlačidlo a vyberte zásuvku.
3. Vypláchnite zásuvku vodou, kým nie je čistá, a zasuňte zásuvku späť do spotrebiča.



8.2 Čistenie zariadenia

- Počas čistenia a údržby zariadenie odpojte.
- Na čistenie krytu spotrebiča (Obr. 8-2) a gumových komponentov použite mäkkú handričku s mydlovou vodou.
- Nepoužívajte organické chemikálie ani korozívne rozpúšťadlá.

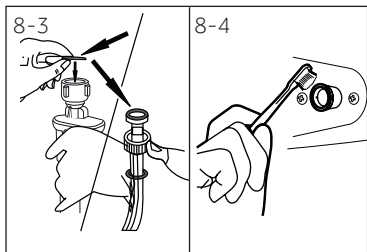

8.3 Vstupný ventil vody a filter vstupného ventilu

Pre zabránenie zablokovaniu dodávky vody pevnými látkami, ako je vápno, filter vstupného ventilu vyčistite pravidelne.

- Odpojte napájací kábel a vypnite prívod vody.
- Odskrutkujte prívodnú hadicu vody na zadnej strane (Obr. 8-3) prístroja, ako aj z kohútiku.
- Filtre vypláchnite vodou a očistite kefkou (Obr. 8-4).
- Vložte filter a namontujte prívodnú hadicu.

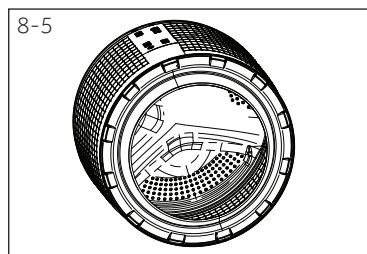

8.4 Čistenie bubna

- Z bubna odstráňte náhodne vyprané predmety, napríklad kovové časti, ako sú kolíky, mince atď. (obrázok 8-5), pretože spôsobujú škvvrny a poškodenie.
- Na odstraňovanie škvŕn z hrdze použite bezchlórový čistiaci prostriedok. Dodržujte varovné pokyny výrobcu čistiaceho prostriedku.
- Nepoužívajte na čistenie žiadne tvrdé predmety ani oceľovú vlnu.

8,5 Dlhé obdobia nepoužívania

Ak je spotrebič dlhší čas nečinný :

1. Vytiahnite elektrickú zástrčku (Obr. 8-6) .
2. Vypnite prívod vody (Obr. 8-7).
3. Otvorte dverka, aby ste zabránili tvorbe vlhkosti a pachov. Ak ich nepoužívate, nechajte dvere otvorené.

Pred ďalšou prevádzkou skontrolujte prívodnú a odtokovú hadicu. Uistite sa, že je všetko správne nainštalované a bez úniku vody.

8.6 Filter čerpadla

Filter vyčistíte raz za mesiac a skontrolujete filter čerpadla, ak spotrebič:

- ▶ Nepúšťa vodu.
- ▶ Neodstreďuje.
- ▶ Spôsobuje neobvyklý šum pri behu.

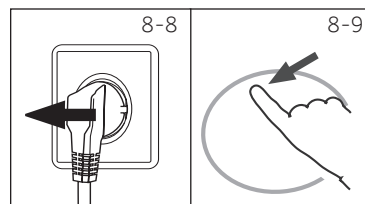
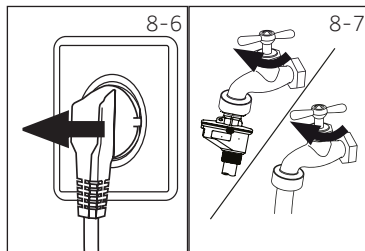

UPOZORNENIE!

Riziko popálenia! Voda v čerpadle môže byť veľmi horúca! Pred akýmkoľvek zásahom zabezpečte, aby sa voda ochladila.

1. Vypnite a odpojte zariadenie (Obr. 8-8) .
2. Otvorte servisnú klapku. Môžete použiť mincu alebo skrutkovač (Obr. 8-9).
3. Zabezpečte plochú nádobu na zachytenie vytečenej vody (Obr. 8-10) . Môže to byť väčší objem!
4. Vytiahnite odtokovú hadicu a držte ju nad nádobou (Obr. 8-10).
5. Vyberte tesniacu zástrčku z odtokovej hadice (Obr. 8-10).
6. Po úplnom vypustení vody uzavrite odtokovú hadicu (Obr. 8-11). a zatlačte ju späť do zariadenia.

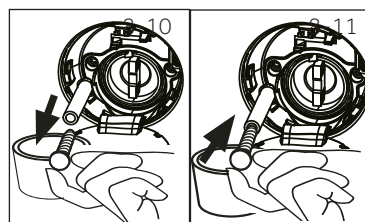

7. Odskrutkujte a odstráňte filter čerpadla proti smeru hodinových ručičiek (Obr. 8-12).
8. Odstráňte usadeniny a nečistoty (Obr. 8-13).

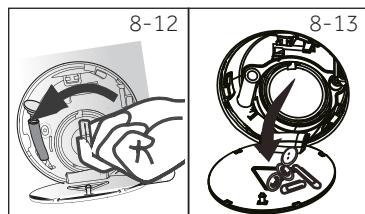

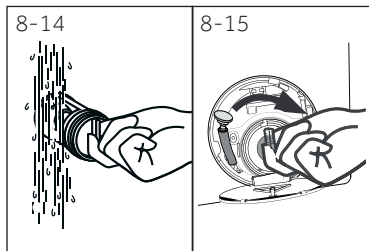

9. Opatrne vyčistite filter čerpadla, napr. pomocou tečúcej vody (Obr. 8-14).
10. Dôkladne ho umiestnite späť (Obr. 8-15).
11. Zatvorte servisnú klapku.



VÝSTRAHA!

- ▶ Tesnenie filtra čerpadla musí byť čisté a nepoškodené. Ak je veko úplne utiahnuté, môže dôjsť k úniku vody.
- ▶ Filter musí byť na svojom mieste nakoľko to môže viesť k úniku.

Vela vzniknutých problémov môžete vyriešiť sami bez zvláštnych skúseností. Ak sa vyskytne nejaký problém, skôr než sa obrátite na predajcu, skontrolujte všetky uvedené možnosti a postupujte podľa nižšie uvedených pokynov. Pozri ZÁKAZNÍCKY SERVIS.



UPOZORNENIE!

- ▶ Pred vykonávaním údržby spotrebič vypnite a odpojte ho z elektrickej siete.
- ▶ Elektrické súčasti smie opravovať len kvalifikovaný odborník, pretože neodborné zásahy by mohli spôsobiť rozsiahle následné poškodenie.
- ▶ Poškodený sieťový kábel musí vymeniť výrobca, autorizovaný servis alebo podobne kvalifikovaná osoba, aby sa zabránilo možným rizikám.

9.1 Informačné kódy

Nasledujúce kódy sa zobrazujú len pre informácie týkajúce sa pracieho cyklu. Nie je potrebné vykonať žiadne opatrenia.

Kód	Odkaz
01:25	Zostávajúci čas prania bude trvať 1 hodinu a 25 minút
06:30	Zostávajúca doba pracieho cyklu vrátane zvoleného oneskorenia v konečnom dôsledku bude 6 hodín a 30 minút
AUTOMATIC E1 CH	Je spustená automatická detekcia náplne.
Done EC	Pranie bolo ukončené. Spotrebič sa automaticky vypne.
Child -	Funkcia detskej poistky je aktivovaná.
Lock -	Dvere sú zatvorené kvôli vysokej hladine vody, vysokej teplote vody alebo kvôli cyklu odstreďovania.
BEEP OFF	Bzučiak je deaktivovaný
BEEP On	Bzučiak je aktivovaný

9.2 Riešenie problémov s displejovými kódmi

Problém	Príčina	Riešenie
CLrFLr	<ul style="list-style-type: none"> • Chyba vypúšťania, voda nie je úplne vyčerpaná do 6 minút. 	<ul style="list-style-type: none"> • Vyčistíte filter čerpadla. • Skontrolujte inštaláciu odtokovej hadice.
E2	<ul style="list-style-type: none"> • Porucha uzamknutia. 	<ul style="list-style-type: none"> • Správne zatvorte dvierka.
E4	<ul style="list-style-type: none"> • Hladina vody nie je dosiahnutá ani po 8 minútach. • Odtoková hadica má "samosifón". 	<ul style="list-style-type: none"> • Uistite sa, že kohútik je úplne otvorený a tlak vody je normálny. • Skontrolujte inštaláciu odtokovej hadice.
E8	<ul style="list-style-type: none"> • Porucha úrovne bezpečnostnej hladiny vody. 	<ul style="list-style-type: none"> • Obráťte sa na popredajný servis.

Problém	Príčina	Riešenie
F3	<ul style="list-style-type: none"> Porucha snímača teploty. 	<ul style="list-style-type: none"> Obráťte sa na popredajný servis.
F4	<ul style="list-style-type: none"> Porucha ohrevu. 	<ul style="list-style-type: none"> Obráťte sa na popredajný servis.
F7	<ul style="list-style-type: none"> Porucha motora. 	<ul style="list-style-type: none"> Obráťte sa na popredajný servis.
F9	<ul style="list-style-type: none"> Chyba snímača teploty suchého vzduchu 	<ul style="list-style-type: none"> Obráťte sa na popredajný servis.
FA	<ul style="list-style-type: none"> Chyba snímača hladiny vody. 	<ul style="list-style-type: none"> Obráťte sa na popredajný servis.
FC (alebo FC2 FC3)	<ul style="list-style-type: none"> Nezvyklá chyba v komunikácii. 	<ul style="list-style-type: none"> Obráťte sa na popredajný servis.
Fd	<ul style="list-style-type: none"> Chyba suchého vykurovacieho telesa 	<ul style="list-style-type: none"> Obráťte sa na popredajný servis.
FE	<ul style="list-style-type: none"> Chyba suchého motora 	<ul style="list-style-type: none"> Obráťte sa na popredajný servis.
E 12	<ul style="list-style-type: none"> Hladina vysušacej vody je príliš vysoká. 	<ul style="list-style-type: none"> Obráťte sa na popredajný servis.
Unb	<ul style="list-style-type: none"> Porucha nesymetrického zaťaženia. 	<ul style="list-style-type: none"> Skontrolujte a vyvážte zaťaženie bielizne v bubne. Znížte množstvo bielizne.
Fb	<ul style="list-style-type: none"> Voda nadmerne pretekala 	<ul style="list-style-type: none"> Obráťte sa na popredajný servis.
E5	<ul style="list-style-type: none"> Chyba vypúšťania. Voda nie je úplne vypustená do 1 minúty (program i-Refresh) 	<ul style="list-style-type: none"> Vyčistite filter čerpadla. Skontrolujte inštaláciu odtokovej hadice.

9.3 Riešenie problémov bez displejových kódov

Problém	Príčina	Riešenie
Spotrebič nefunguje.	<ul style="list-style-type: none"> Program ešte nebol spustený. Dvere nie sú správne zatvorené. Zariadenie nebolo zapnuté. Výpadok napájania. Je aktivovaná detská poistka. 	<ul style="list-style-type: none"> Skontrolujte program a spustite ho. Správne zatvorte dvere. Zapnite spotrebič. Skontrolujte zdroj napájania. Deaktivujte detskú poistku .
Zariadenie nebude naplnené vodou.	<ul style="list-style-type: none"> Nie je voda. Prívodná hadica je zalomená. Filter na prívodnej hadici je zablokovaný. Tlak vody je nižší ako 0,03 MPa. Dvere nie sú správne zatvorené. Porucha zásobovania vodou. 	<ul style="list-style-type: none"> Skontrolujte vodovodný kohútik. Skontrolujte prívodnú hadicu. Odblokujte filter prívodnej hadice. Skontrolujte tlak vody. Správne zatvorte dvere. Zabezpečte prívod vody.
Práčka sa počas plnenia vodou vypúšťa.	<ul style="list-style-type: none"> Výška odtokovej hadice je nižšia ako 80 cm. Koniec odtokovej hadice zasahuje do vody. 	<ul style="list-style-type: none"> Presvedčte sa, či je vypúšťacia hadica správne nainštalovaná . Uistite sa, že vypúšťacia hadica nezasahuje do vody.

Problém	Príčina	Riešenie
Porucha vypúšťania.	<ul style="list-style-type: none"> Odtoková hadica je zablokovaná. Filter čerpadla je zablokovaný. Koniec odtokovej hadice je vyššie ako 100 cm nad úrovňou podlahy. 	<ul style="list-style-type: none"> Odblokujte odtokovú hadicu. Vyčistite filter čerpadla. Presvedčte sa, či je vypúšťacia hadica správne nainštalovaná.
Silné vibrácie počas odstreďovania.	<ul style="list-style-type: none"> Neboliodstránené všetky prepravné skrutky. Spotrebič nie je v stabilnej pozícii. Spotrebič je nesprávne naplnený. 	<ul style="list-style-type: none"> Odstráňte všetky prepravné skrutky. Zabezpečte stabilnú podlahu a vyrovnanú polohu. Skontrolujte hmotnosť a vyváženie náplne.
Proces sa zastavil pred dokončením pracieho cyklu.	<ul style="list-style-type: none"> Porucha vody alebo elektrická porucha. 	<ul style="list-style-type: none"> Skontrolujte napájanie a prívod vody.
Proces sa po uplynutí určitej doby zastaví.	<ul style="list-style-type: none"> Spotrebič zobrazuje poruchový kód. Problém spôsobený spôsobom zaťaženia. Program vykonáva cyklus namáčania. 	<ul style="list-style-type: none"> Skontrolujte zobrazené kódy. Znížte alebo upravte zaťaženie. Zrušte program a reštartujte.
Bubnom a/alebo zásuvkou na prací prostriedok sa vznáša nadbytočná pena.	<ul style="list-style-type: none"> Prací prostriedok je nevhodný. Nadmerné použitie pracieho prostriedku. 	<ul style="list-style-type: none"> Skontrolujte odporúčania pracích prostriedkov. Znížte množstvo pracieho prostriedku.
Automatické nastavenie doby prania.	<ul style="list-style-type: none"> Doba trvania programu prania bude upravená. 	<ul style="list-style-type: none"> To je normálne a neovplyvňuje funkčnosť.
Odstreďovanie zlyhalo.	<ul style="list-style-type: none"> Zlé vyváženie bielizne. 	<ul style="list-style-type: none"> Skontrolujte náplň stroja a bielizeň a znovu spustte program odstreďovania.
Neuspokojivý výsledok prania.	<ul style="list-style-type: none"> Stupeň znečistenia nesúhlasí s vybraným programom. Množstvo pracích prostriedkov nebolo dostatočné. Maximálne zaťaženie bolo prekročené. Prádlo bolo v bubne rozmiestnené nerovnomerne. 	<ul style="list-style-type: none"> Vyberte iný program. Zvoľte prací prostriedok podľa stupňa znečistenia a podľa špecifikácií výrobcu. Znížte množstvo náplne. Uvoľnite prádlo.
Na bielizni sa nachádzajú zvyšky pracieho prášku.	<ul style="list-style-type: none"> Nerozpustné častice pracieho prášku môžu zostať ako biele škvrny na bielizni. 	<ul style="list-style-type: none"> Vykonajte extra pláchanie. Pokúste sa odstrániť bodky zo suchého prádla. Zvoľte iný prací prostriedok.
Na prádle sa nachádzajú šedé škvrny.	<ul style="list-style-type: none"> Sú spôsobené tukmi, ako sú oleje, krémy alebo masti. 	<ul style="list-style-type: none"> Ošetrte bielizeň špeciálnym čistiacim prostriedkom.

i Poznámka: Tvorba peny

Ak sa počas cyklu odstred'ovania zistí príliš veľa peny, motor sa zastaví a aktivuje sa vypúšťacie čerpadlo na dobu 90 sekúnd. Ak toto odstránenie peny zlyhá až 3-rát, program sa ukončí bez odstred'ovania.

Ak sa chybové hlásenia objavajú aj po prijatých opatreniach, vypnite spotrebič, odpojte napájací zdroj a obráťte sa na zákaznícku službu.

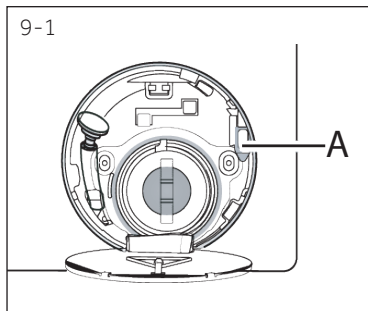

9,4 V prípade výpadku prúdu

Aktuálny program a jeho nastavenie sa uložia.

Po obnovení napájania sa obnoví prevádzka.

Ak výpadok napájania preruší prací program, ktorý beží, dvierka sa mechanicky zablokuje. Aby ste mohli dostať bielizeň von, nesmiete v sklenenom priezore dvierok vidieť žiadnu hladinu vody. - Nebezpečenstvo popálenia! Úroveň vody sa musí znížiť ako je uvedené vo "Filtri čerpadla". Nevyťahujte páčku (A) spod servisnej klapky (obrázok 9-1) dovtedy, až kým sa dvere neodomknú miernym kliknutím. Potom znovu upevnite všetky diely.

i Poznámka: Odomknite dvere

Keď je práčka v bezpečnom stave (hladina vody je pod oknom v určitej výške, teplota valca je pod 55°C, valec vo vnútri sa neotáča), môžete odomknúť prevádzkové dvere práčky.

10.1 Príprava

- Vyberte spotrebič z obalu.
- Odstráňte všetok obalový materiál vrátane polystyrénového podkladu, uložte ich mimo dosahu detí. Počas otvárania balenia môžu byť na plastovom vrecku a na otvore viditeľné kvapky vody. Je to bežný jav je výsledkom vodných skúšok v továrni.



Poznámka: Zneškodňovanie obalov

Všetky obalové materiály udržiňte mimo dosahu detí a zlikvidujte spôsobom, ktorý je šetrný k životnému prostrediu.

10,2 VOLITELNÉ: Nasadte podložky na zníženie hluku.

1. Pri otváraní zmršťovacieho balenia nájdete niekoľko podložiek na zníženie hluku. Tieto sa používajú na zníženie hluku. (Obr. 10.-1).
2. Položte práčku na jej bočnú stranu, otvorom smerom nahor, spodnou stranou od obsluhy.
3. Vyberte podložky na zníženie hluku a odstráňte obojstrannú lepiacu ochrannú fóliu; prilepte okolo spodnej časti; položte podložky na zníženie hluku pod skrinku práčky ako je znázornené na obr. 3 (dve dlhšie podložky v polohe 1 a 3, dve kratšie podložky v polohe 2 a 4). Nakoniec spotrebič opäť postavte do zvislej polohy.

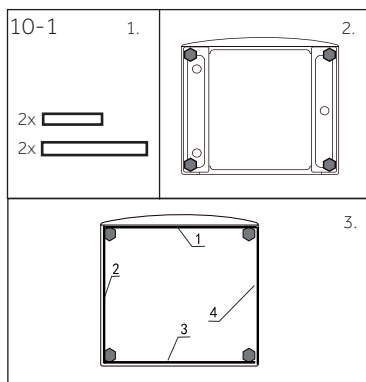

10.3 Odstráňte prepravné skrutky

Ochrana pri preprave na zadnej strane je určená na upínanie antivibračných komponentov vo vnútri spotrebiča počas prepravy, pre zabránenie poškodenia vnútra spotrebiča. Pred použitím musia byť odstránené všetky prvky (I, R, S a T, Obr. 10-2).

1. Odstráňte všetky 4 skrutky (T1 - T4) (obr.10-3)

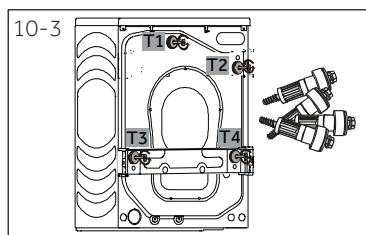
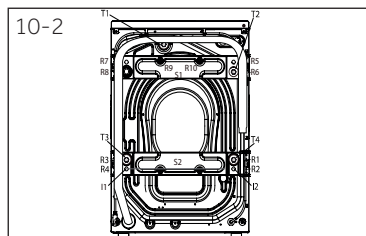

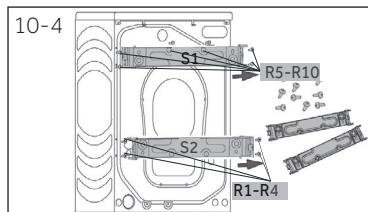

2. Odstráňte 10 skrutiek (R1 - R10) zo spodnej zadnej časti výstuže. Zo stroja vyberte výstuže (S1 a S2).
*HWD100/120-B... -

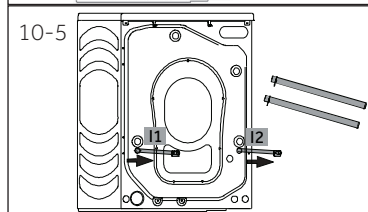

3. Vytiahnite 2 železné tyče I1 a I2 (obr.10-5)
*HWD100/120-B...

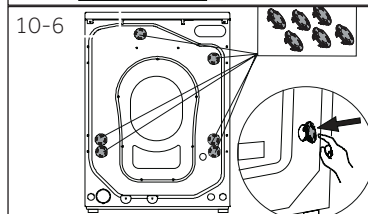

4. Vložte do 6 ľavých otvorov zaslepovacie zátky (obr.10-6)



Poznámka: Odložte ich na bezpečné miesto

Odložte prepravné skrutky na bezpečné miesto pre neskoršie použitie. Vždy, keď sa spotrebič presťahuje, najprv znova nainštalujte skrutky.

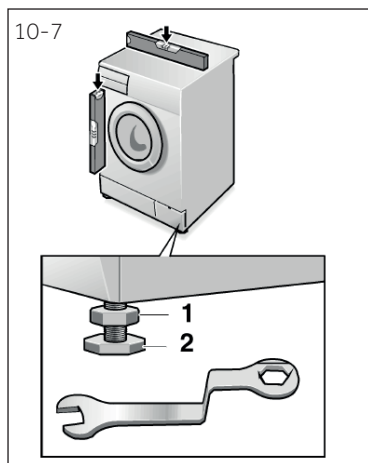

10.4 Sťahovanie spotrebiča

Ak chcete spotrebič presunúť na vzdialené miesto, aby nedošlo k poškodeniu, vložte späť prepravné skrutky odstránené pred inštaláciou:

10.5 Umiestnenie spotrebiča

Nastavte všetky nohy (Obr.10-7), aby ste dosiahli úplnú vodorovnú polohu. Tým sa minimalizujú vibrácie a tiež hluk počas používania. Zníži sa aj opotrebenie. Na nastavenie odporúčame použiť vodováhu. Podlaha by mala byť čo najstabilnejšia a rovná.

1. Uvoľnite poistnú maticu (1) pomocou kľúča.
2. Výšku nastavte otáčaním nožičky (2).
3. Utiahnite poistnú maticu (1) ku krytu.

10.6 Pripojenie odtoku vody

Správne namontujte hadicu na vypúšťanie vody do potrubia. Hadica musí v jednom bode dosiahnuť výšku medzi 80 a 100 cm nad spodnou čiarou spotrebiča! Ak je to možné, vždy držte odtokovú hadicu upevnenú na sponu na spotrebiči.



UPOZORNENIE!

- ▶ Pre pripojenie používajte iba dodávanú sadu hadíc.
- ▶ Nikdy nepoužívajte staré sady hadíc!
- ▶ Pripájajte iba k prípojke so studenou vodou.
- ▶ Pred pripojením skontrolujte, či je voda čistá a priehľadná.

Sú možné nasledujúce spojenia:

10.6.1 Odtoková hadica do umývadla

- ▶ Zaveste vypúšťaciu hadicu pomocou U držiaka cez okraj umývadla s primeranou veľkosťou (Obr. 10-8).
- ▶ U držiak dostatočne chráňte proti sklznutiu.

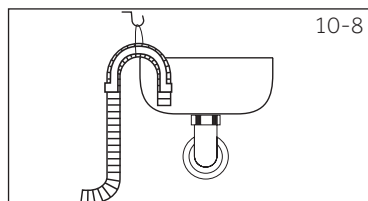

10.6.2 Odtoková hadica na pripojenie do odpadového potrubia

- ▶ Vnútny priemer stojaceho potrubia s odvzdušňovacím otvorom musí byť minimálne 40 mm.
- ▶ Zasuňte odtokovú hadicu na cca. 80-100 mm do potrubia odpadovej vody.
- ▶ Pripojte U držiak a dostatočne ho zaistite (Obr.10-9).

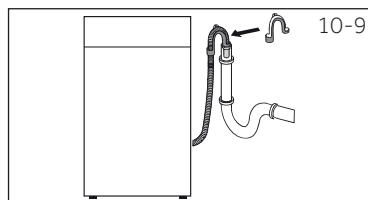

10.6.3 Odtoková hadica do prípojky umývadla

- ▶ Pripojenie musí byť umiestnené nad sifónom
- ▶ Pripojenie kužela je zvyčajne uzavreté podložkou (A). Odstráňte ho, aby ste zabránili akejkoľvek poruche (Obr.10-10).

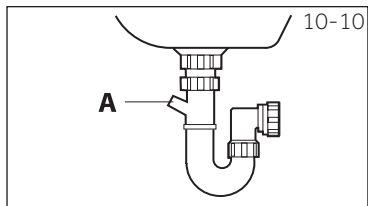

VÝSTRAHA!

- ▶ Odtoková hadica by nemala byť ponorená do vody a mala by byť bezpečne prichytená a bez úniku vody. Ak je vypúšťacia hadica umiestnená na zemi alebo ak je potrubie vo výške menšej ako 80 cm, práčka sa pri plnení (samozaplnenie) nepretržite vypúšťa.
- ▶ Odtoková hadica sa nesmie predlžovať. Ak je to potrebné, kontaktujte popredajný servis.

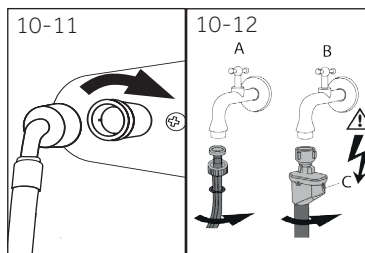

10.7 Pripojenie Čerstvej vody

Uistite sa, že sú vložené tesnenia.

1. Pripojte hadicu na prívod vody so skoseným koncom k spotrebiču (Obr.10-11). Utiahnite závit ručne.
2. Druhý koniec pripojte k vodovodnému kohútiku s 3/4" závitom (Obr.10-12).

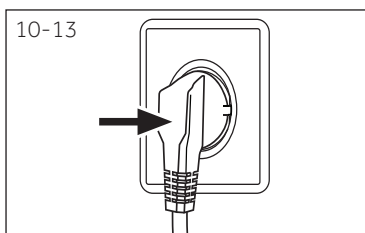

10.8 Elektrické pripojenie

Pred každým pripojením skontrolujte, či:

- ▶ zdroj energie, zásuvka a poistka zodpovedajú výkonnostnému štítku.
- ▶ je sieťová zásuvka uzemnená a nie je použitá žiadna viacnásobná zástrčka alebo rozšírenie.
- ▶ sa zástrčka a zásuvka presne zhodujú.
- ▶ **Iba Spojené kráľovstvo:** Spojka UK spĺňa požiadavky normy BS1363A.

Zasuňte zástrčku do zásuvky (Obr.10-13).



UPOZORNENIE!

- ▶ Zabezpečte, aby všetky prípojky (napájacie, odtokové hadice a hadice pre čerstvú vodu) boli pevné, suché a nepriepustné!
- ▶ Dávajte pozor, aby tieto časti neboli nikdy rozdrvené, zalomené alebo skrútené
- ▶ Ak je prívodný kábel poškodený, musí ho vymeniť servisný zástupca (pozri záručnú kartu), aby sa predišlo nebezpečenstvu.

11.1 List výrobku podľa nariadenia EÚ č. 1061/2010

Obchodná značka	Haier		
	HWD80-B14979	HWD100-B14979	HWD120-B14979
Identifikačný kód modelu			
Trieda energetickej účinnosti ⁽¹⁾	A	A	A
Spotreba energie pri praní, žmýkaní a sušení pomocou štandardných programov pre bavlnu 2) v kWh / kompletný pracovný cyklus 3)	5,43	6,8	7,9
Spotreba energie pri praní a žmýkaní pomocou štandardného programu prania pre bavlnu 2) v kWh / prací cyklus 3)	0,91	0,9	1,15
Výkonnostná trieda prania 1)	A	A	A
Zvyšok vody po žmýkaní pre štandardný 60°C prací cyklus bavlny 2) v %	46	52	43
Maximálna možná rýchlosť odstreďovania pre štandardný 60 °C prací cyklus bavlny 2) v ot./min	1370	1390	1400
Kapacita prania pre štandardný 60°C cyklus prania bavlny (bez sušenia) 2) v kg	8	10	12
Kapacita sušenia pre štandardný sušiaci cyklus "suchej bavlny" 2) (kg)	5	6	8
Spotreba vody pri praní, žmýkaní a sušení 2) v l / kompletný pracovný cyklus	100	114	122
Spotreba vody iba pri praní a žmýkaní 2) v l / kompletný pracovný cyklus	57	62	65
Doba prania a sušenia. Doba programu pre celý pracovný cyklus v min	675	715	685
Odhadovaná ročná spotreba štvorčlennej domácnosti, ktorá vždy používa sušičku (200 cyklov) v kWh	1086	1360	1580
Odhadovaná ročná spotreba štvorčlennej domácnosti, ktorá nikdy nepoužíva sušičku (200 cyklov) v kWh	182	180	230
Hluk pri cykloch prania, žmýkania a sušenia pri štandardnom programe bavlny 2) v dB (A) 1 pW)	55/73/63	55/72/61	53/72/59

- 1) Trieda G je najmenej účinná a trieda A je najefektívnejšia.
- 2) Spustite európsky štandardný skúšobný postup:
 Pranie: Vyberte možnosť Eco 40 -60, často sa dotknite rýchlosti pre 5 sekúnd. Po zobrazení funkcie teploty zvolte teplotu a maximálnu rýchlosť, dotknite sa tlačidla Start.
 Sušenie: Vyberte možnosť Eco 40 -60, často sa dotknite rýchlosti pre 5 sekúnd. Po zobrazení funkcie teploty vyberte Program sušenia, často sa dotknite Úrovne sušenia pre 5 sekúnd, potom sa zobrazí „ **dr-Y** “ a stlačte tlačidlo Start.
- 3) Skutočná spotreba energie závisí od toho, ako sa spotrebič používa

11.2 Doplnkové technické údaje

HWD80-B14979 / HWD100-B14979 / HWD120-B14979	
Rozmery (V x Š x H mm)	850x460x595 / 850x530x595 / 850x600x595
Napätie vo V	220-240 V~/50Hz
Prúd v A	10
Maximálny výkon vo W	2000
Tlak vody v MPa	$0,03 \leq P \leq 1$
Netto hmotnosť v kg	75 / 81 / 85

11.3 Normy a smernice

Tento výrobok vyhovuje požiadavkám všetkých príslušných smerníc ES vrátane súvisiacich harmonizovaných noriem, ktoré sú nutné pre to, aby výrobok mohol niesť označenie CE.

Odporúčame používať originálne náhradné diely a služby zákazníckeho servisu Haier.
Ak máte so spotrebičom nejaký problém, pozrite sa prosím najprv do sekcie RIEŠENIE PROBLÉMOV.

Ak tam nenájdete riešenie, kontaktujte prosím

- ▶ miestneho predajcu alebo
- ▶ sekciu Service & Support na stránkach www.haier.com, kde môžete nájsť telefónne čísla a môžete aktivovať váš servisnú požiadavku.

Ešte než budete kontaktovať naše Servisné centrum, skontrolujte, či máte nižšie uvedené informácie.

Informácie nájdete na výkonnostnom štítku.

Model _____ Výrobné číslo. _____

Skontrolujte tiež Záručný list, ktorý je dodávaný spolu so spotrebičom pre prípad reklamácie.

Pre všeobecné obchodné otázky vyhľadajte naše nižšie uvedené európske adresy:

Európske adresy Haier			
Krajina*	Poštová adresa	Krajina*	Poštová adresa
Taliansko	Haier Europe Trading SRL Via De Cristoforis, 12 21100 Verese TALIANSKO	Francúzsko	Haier France SAS 53 Boulevard Ornano – Pleyad 3 93200 Saint Denis FRANCÚZSKO
Španielsko Portugalsko	Haier Iberia SL Pg. Garcia Faria, 49-51 08019 Barcelona ŠPANIELSKO	Belgium-FR Belgium-NL Holandsko Luxembursko	Haier Benelux SA Anderlecht Route de Lennik 451 BELGIUM
Nemecko Rakúsko	Haier Deutschland GmbH Konrad-Zuse-Platz 6 81829 München NEMECKO	Poľsko Česko Maďarsko Grécko Rumunsko Rusko	Haier Poland Sp. zo.o. Al. Jerozolimskie 181B 02-222 Warszawa POLSKO
Spojené kráľovstvo	Haier Appliances UK Co.Ltd. One Crown Square Church Street East Woking, Surrey, GU21 6HR UK		

*Pre viac informácií kontaktujte www.haier.com



Haier