

HYUNDAI

RAC 213 G / RAC 213 B













**NÁVOD K POUŽITÍ / NÁVOD NA POUŽITIE
INSTRUKCJA OBSŁUGI / INSTRUCTION MANUAL
HASZNÁLATI UTASÍTÁS**

**RÁDIO S HODINAMI A BUDÍKEM
RÁDIO S HODINAMI A BUDÍKOM
RADIOBUDZIK**

**ALARM CLOCK RADIO
ÉBRESZTŐÓRÁS RÁDIÓ**

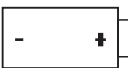

1 UPOZORNĚNÍ

| | |
|---|--|
|  | Vykřičník uvnitř trojúhelníku je varovným symbolem upozorňujícím uživatele na důležité pokyny provázející produkt. |
|  | Blesk s šipkou na konci uvnitř trojúhelníku je varovným symbolem upozorňujícím uživatele na „nebezpečné napětí“ uvnitř přístroje. |
|  | Kvůli riziku úrazu elektrickým proudem neodnímejte kryt. Uvnitř se nenacházejí žádné součásti určené k obsluze uživatelem. Přenechejte veškerý servis kvalifikovaným osobám. |
| 230v~ | Tento přístroj pracuje s napětím 230 V / 50 Hz. Pokud přístroj nebudete delší dobu používat, vytáhněte jej z elektrické zásuvky. |
|  | Tento přístroj nesmí být vystaven vlhkosti ani dešti. |
|  | Hlavní vypínač tohoto přístroje je instalován na sekundárním obvodu, tj. v poloze OFF (Vypnuto) neodpojuje celý přístroj od sítě. |
|  | Zajistěte, aby před uvedením přístroje do provozu byla správně provedena všechna propojení. |
|  | Tento přístroj je třeba umístit tak, aby měl dobré odvětrávání. Proto jej nestavte například blízko závěsů, na koberec nebo do vestavěných prostor, například knihoven. |
|  | Nevystavujte přístroj přímému slunci ani zdrojům vyzařujícím teplo. |
|  | Ujistěte se, že všechny baterie jsou vloženy se správnou polaritou. Nekombinujte staré baterie s novými. |
|  | Pokud přístroj dlouhou dobu nepoužíváte (déle než měsíc), vyjměte z bateriového prostoru všechny baterie, aby nedošlo k jejich vytečení. |

2 UMÍSTĚNÍ OVLÁDACÍCH PRVKŮ

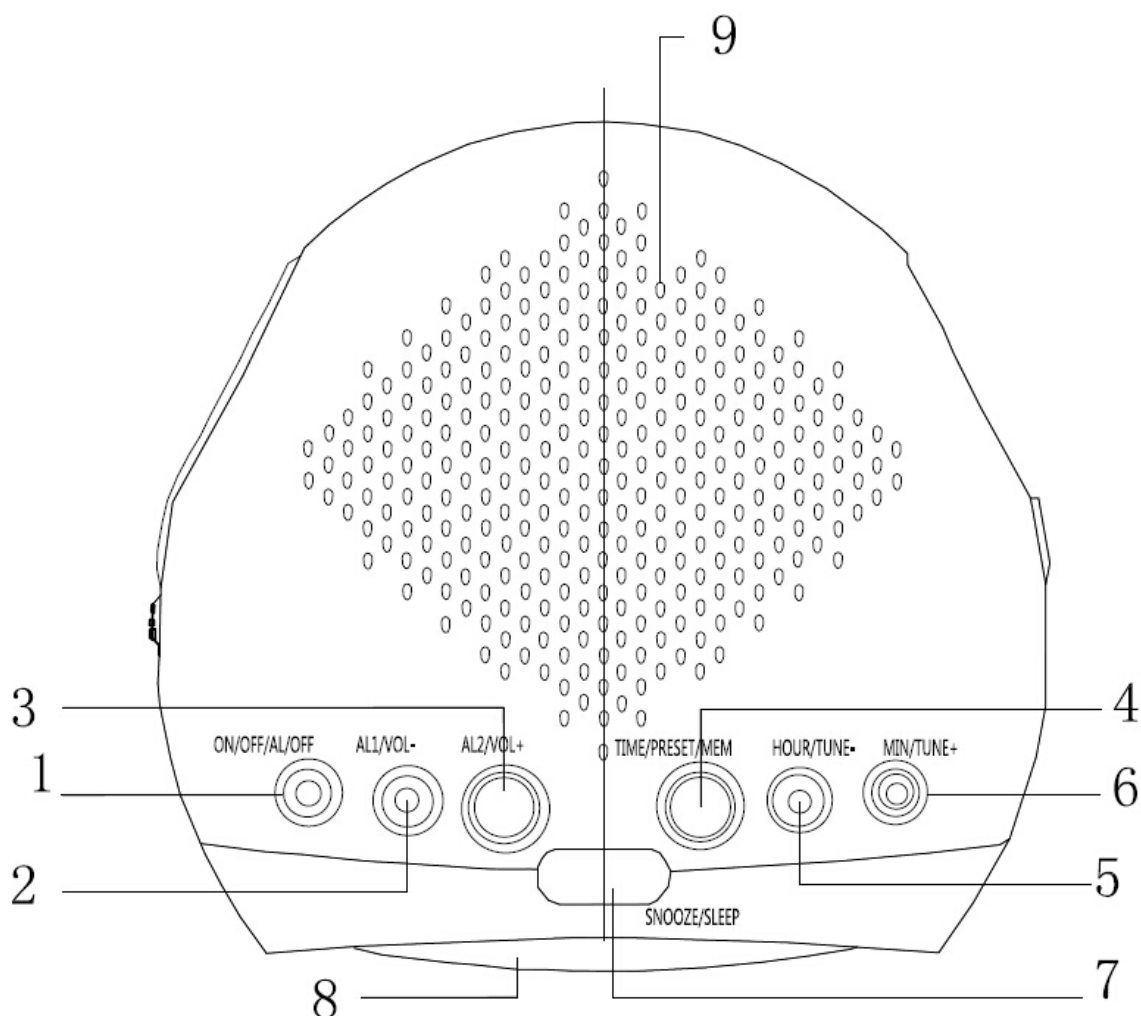

- 1) Volič funkcí ON/OFF/AL/OFF (Zap./Vyp./Budík/Vyp.)
- 2) Tlačítko AL1 VOL- (Budík 1 Hlasitost-)
- 3) Tlačítko AL2 VOL+ (Budík 2 Hlasitost+)
- 4) Tlačítko TIME/PRESET/MEM (Čas/Předvolba/Paměť)
- 5) Tlačítko HOUR/TUNE- (Hodina/Ladění-)
- 6) Tlačítko MIN/TUNE+ (Minuta/Ladění+)
- 7) Tlačítko SNOOZE/SLEEP (Přispání/Odložené vypnutí)
- 8) Displej hodin LED
- 9) REPRODUKTOR

2.1. NAPÁJENÍ

Pro provoz tohoto přístroje je nutné napájení 230 V / 50 Hz. Připojte elektrický síťový kabel k domácí elektrické zásuvce střídavého proudu. Ujistěte se, že napětí odpovídá typovému štítku na zadní straně přístroje.

2.2. BATERIOVÁ ZÁLOHA A OCHRANA PŘED VÝPADKEM PROUDU

Toto rádio má záložní bateriový obvod, který v případě dočasného přerušení napájení uchová správné nastavení hodin a budíku. Do bateriového prostoru na spodní straně přístroje nainstalujte 9voltovou baterii (typu 6F 22/006P – není přiložena).

Obsah je uzamčen

Dokončete, prosím, proces objednávky.

Následně budete mít přístup k celému dokumentu.



Proč je dokument uzamčen? Nahněvat Vás rozhodně nechceme. Jsou k tomu dva hlavní důvody:

- 1) Vytvořit a udržovat obsáhlou databázi návodů stojí nejen spoustu úsilí a času, ale i finanční prostředky. Dělali byste to Vy zadarmo? Ne*. Zakoupením této služby obdržíte úplný návod a podpoříte provoz a rozvoj našich stránek. Třeba se Vám to bude ještě někdy hodit.

**) Možná zpočátku ano. Ale vězte, že dotovat to dlouhodobě nelze. A rozhodně na tom nezbohatneme.*

- 2) Pak jsou tady „roboti“, kteří se přiživují na naší práci a „vysávají“ výsledky našeho úsilí pro svůj prospěch. Tímto krokem se jim to snažíme překazit.

A pokud nemáte zájem, respektujeme to. Urgujte svého prodejce. A když neuspějete, rádi Vás uvidíme!