



**NetSpa ASPEN / MALIBU / MONTANA /
/ SILVER / IZY / BOHEMIAN**

Návod k obsluze a instalaci

Nedodržení návodu k používání a údržbě může vyvolat vážná zdravotní rizika, zejména u dětí.

Bezpečnost vašich dětí je ve vašich rukách! U dětí mladších 5 let je riziko nejvyšší. Buďte neustále ve střehu.

Dodržujte následující pokyny:

- Děti musí být pod pečlivým a neustálým dohledem;
- Určete jednu osobu odpovědnou za bezpečnost;
- Pokud je ve vířivce více lidí, je nutno bezpečnostní dohled posílit;
- Své děti co nejdříve naučte plavat;
- Před vstupem do vody si namočte zátylek, hrud' a nohy;
- Naučte se první pomoc a tyto pokyny předejte ostatním, zejména dětem;
- Zakažte potápění a skákání do vody;
- Okolo vířivky zakažte běhání a cákání;
- Děti, které neumí plavat, nesmí být ve vířivce bez dozoru a bez záchranných vest;
- Nenechávejte děti v a okolo vířivky bez dozoru;
- Prostředky na úpravu vody vždy uchovávejte mimo dosah všech dětí.
- Připravte si telefon v blízkosti vířivky, abyste v případě hovoru děti nenechali bez dozoru;

V případě úrazu:

- vynesete dítě co nejdříve z vody;
- Neprodleně přivolejte pomoc a držte se výše uvedených pokynů.
- Poraněné osoby přikryjte teplými přikrývkami

Elektrické přípojky vířivky musí být instalovány v elektrických bezpečnostních zónách označených 1, 2 nebo mimo všechna bezpečnostní pásma. Měřené zóny jsou omezeny stěnami a pevnými přepážkami.

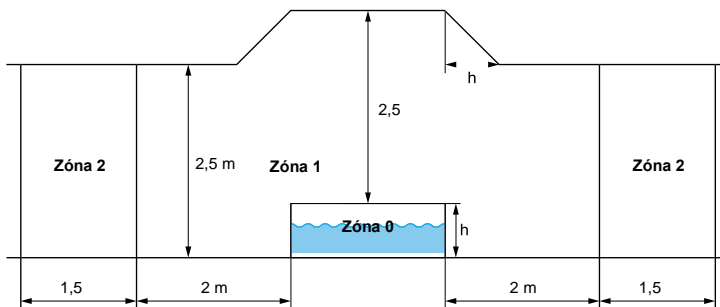

Před instalací a používáním vířivky si pečlivě přečtěte, pochopte a dodržujte všechny informace v této uživatelské příručce.

Tyto výstrahy a bezpečnostní pokyny řeší některá běžná rizika spojená s pobytem ve vířivce, avšak ne všechny nebezpečné situace a rizika. Při pobytu ve vodě dbejte opatrnosti, používejte zdravý rozum a dobrý úsudek. Tento návod si pečlivě přečtěte a uchovejte pro pozdější použití.



Bezpečnost neplavců

1. Nepřetržitý, aktivní a bdělý dohled nad slabými plavci a neplavci kompetentním dospělým je vyžadován vždy (nezapomeňte, že děti do pěti let jsou nejvíce ohroženy utonutím)
2. Určete kompetentní dospělou osobu, která bude dohlížet nad vířivkou pokaždé, když je používána;
3. Slabí plavci nebo neplavci by měli při používání vířivky nosit osobní ochranné vybavení;
4. Pokud není vířivka používána nebo bez dozoru, vyjměte z vířivky a jejího okolo všechny hračky, aby voda nelákala děti.

Bezpečnostní prvky

1. Doporučuje se instalovat bariéru (a zajistit všechny dveře a okna, pokud je to možné), aby se zabránilo neoprávněnému přístupu do vířivky;
2. Bariéry, kryty, alarmy nebo podobná bezpečnostní zařízení jsou užitečnými pomůckami, ale nejsou náhradou nepřetržitý a kompetentní dohled dospělých.

Bezpečnostní vybavení

1. Doporučuje se udržovat záchranné vybavení (např. plavací kruh) u vířivky;
2. V blízkosti vířivky uchovávejte telefon se seznamem nouzových telefonních čísel.

Bezpečné používání vířivky

1. Povzbuzujte všechny uživatele, zejména děti, aby se naučili plavat;
2. Naučte se základy první pomoci (kardiopulmonální resuscitace - CPR) a tyto znalosti pravidelně osvěžujte. V případě nehody to může znamenat rozdíl mezi životem a smrtí.
3. Poučte všechny uživatele vířivky, včetně dětí, co dělat v případě nouze;
4. Nikdy neskákejte ani se nepotápějte do jakéhokoli mělkého vodního útvaru. To může vést k vážnému zranění nebo smrti;
5. Nepoužívejte vířivku případě požití alkoholu nebo léků zhoršující schopnost bezpečného používání vířivky.
6. Při použití krytů vířivky je zcela odstraňte z vodní hladiny před vstupem do vody;
7. Chraňte uživatele vířivky před infekcemi z vody řádným ošetřováním vody a dodržováním hygieny. Viz informace o úpravě vody v uživatelské příručce.
8. Chemikálie uchovávejte (např. dezinfekční prostředky a produkty na úpravu vody) mimo dosah dětí.
9. Použijte značení, jak je uvedeno níže;
10. Odnímatelné žebříky musí být umístěny na vodorovném povrchu.

POZOR: Vypuštěná vířivka může venku způsobit neznámé nebezpečí.

POZOR: Instalaci a montáž musí provádět dospělí.

POZOR: Přečtěte si a dodržujte návod k použití a údržbě, abyste zajistili bezpečné používání vířivky. Nedodržení návodu k použití a údržbě může způsobit vážné zdravotní riziko, zejména pro děti.

POZOR: Pouze pro domácí venkovní použití.

POZOR: Nebezpečí utonutí. Děti mohou ve venkovních mobilních vířivkách utonout.

POZOR: V případě nepoužívání vířivky vyprázdněte. Nenechávejte vířivku venku prázdnou. **POZOR:** Děti ve vodě musí být pod dohledem dospělé osoby.

POZOR: Zákaz potápění.



Obsah je uzamčen

Dokončete, prosím, proces objednávky.

Následně budete mít přístup k celému dokumentu.



Proč je dokument uzamčen? Nahněvat Vás rozhodně nechceme. Jsou k tomu dva hlavní důvody:

- 1) Vytvořit a udržovat obsáhlou databázi návodů stojí nejen spoustu úsilí a času, ale i finanční prostředky. Dělali byste to Vy zadarmo? Ne*. Zakoupením této služby obdržíte úplný návod a podpoříte provoz a rozvoj našich stránek. Třeba se Vám to bude ještě někdy hodit.

**) Možná zpočátku ano. Ale vězte, že dotovat to dlouhodobě nelze. A rozhodně na tom nezbohatneme.*

- 2) Pak jsou tady „roboti“, kteří se přiživují na naší práci a „vysávají“ výsledky našeho úsilí pro svůj prospěch. Tímto krokem se jim to snažíme překazit.

A pokud nemáte zájem, respektujeme to. Urgujte svého prodejce. A když neuspějete, rádi Vás uvidíme!