

Ariete



Moka
aroma
elettrica

Kávovar

Kávovar

MODEL: 1358

Návod na obsluhu
Návod k obsluze

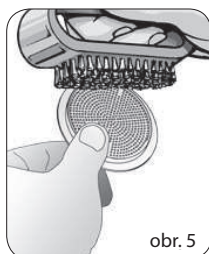
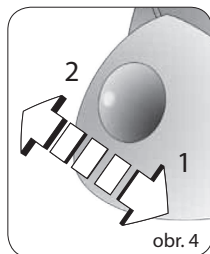
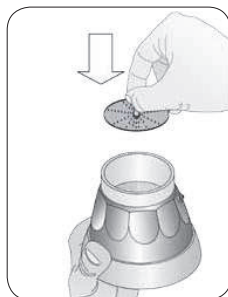
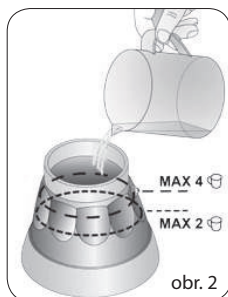
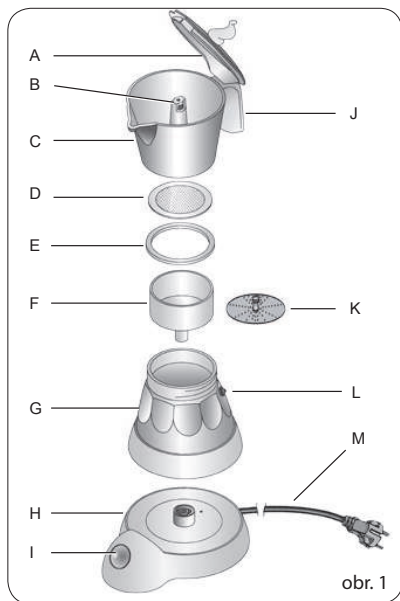

PRE TENTO NÁVOD

Spotrebič je vyrobený v súlade s Európskymi predpismi a teda sú všetky potencionálne nebezpečné časti chránené. Dôkladne si prečítajte tieto varovania a spotrebič používajte len na určený účel, aby ste zabránili možnému poškodeniu a nehodám. Uschovajte si tento návod na bezpečnom mieste pre prípadné neskoršie použitie. Pri predaní tohto spotrebiča ďalšej osobe priložte taktiež tento návod.

Informácie v tomto návode sú označené nasledujúcimi symbolmi:



Nebezpečenstvo pre deti



Riziko popálenia



Riziko zasiahnutia elektrickým prúdom



Varovanie - poškodenie materiálu



Nebezpečenstvo poškodenia vyplývajúce z iných príčin

ÚČEL POUŽITIA

Váš spotrebič môžete používať na prípravu kávy. Tento spotrebič je určený len na súkromné použitie a preto nie je vhodný na komerčné alebo priemyselné účely.

Výrobca nenesie zodpovednosť za poškodenie spotrebiča v prípade nesprávneho použitia. Nesprávne použitie má za následok taktiež stratu záruky.

ĎALŠIE NEBEZPEČENSTVO

Konštrukčné vlastnosti spotrebiča neumožňujú ochranu používateľa pred horúcimi povrchmi.



Varovanie!

Riziko popálenia. Spotrebič chytajte iba za rukoväť.

Riziko popálenia vystreknutím horúcej vody a pary, ktorá môže vychádzať z dávkovacích otvorov.



Spotrebič používajte iba s dodanou napájacou základňou.

Spotrebič nepoužívajte na sporáku alebo na zapnutom varnom paneli.

Obsah je uzamčen

Dokončete, prosím, proces objednávky.

Následně budete mít přístup k celému dokumentu.



Proč je dokument uzamčen? Nahněvat Vás rozhodně nechceme. Jsou k tomu dva hlavní důvody:

- 1) Vytvořit a udržovat obsáhlou databázi návodů stojí nejen spoustu úsilí a času, ale i finanční prostředky. Dělali byste to Vy zadarmo? Ne*. Zakoupením této služby obdržíte úplný návod a podpoříte provoz a rozvoj našich stránek. Třeba se Vám to bude ještě někdy hodit.

**) Možná zpočátku ano. Ale vězte, že dotovat to dlouhodobě nelze. A rozhodně na tom nezbohatneme.*

- 2) Pak jsou tady „roboti“, kteří se přiživují na naší práci a „vysávají“ výsledky našeho úsilí pro svůj prospěch. Tímto krokem se jim to snažíme překazit.

A pokud nemáte zájem, respektujeme to. Urgujte svého prodejce. A když neuspějete, rádi Vás uvidíme!