

xiaomi

# Teplovzdušná fritéza 6.5L

Návod na obsluhu



Pred použitím výrobku si pozorne prečítajte tento návod a odložte si ho pre prípad potreby v budúcnosti.

Ďakujeme, že ste si vybrali inteligentnú teplovzdušnú fritézu Xiaomi 6L. Tento výrobok je určený na používanie výlučne v domácnosti.

Ilustrácie výrobku, príslušenstva a používateľského rozhrania v návode na obsluhu slúžia len na referenčné účely. V dôsledku neustáleho vylepšovania výrobku sa jeho vzhľad a funkcie môžu líšiť.

### Bezpečnostné pokyny

- Tento spotrebič môžu používať deti vo veku od 8 rokov a staršie a osoby so zníženými fyzickými, zmyslovými alebo duševnými schopnosťami alebo nedostatkom skúseností a znalostí, ak sú pod dohľadom alebo sú poučené o používaní spotrebiča bezpečným spôsobom a rozumejú nebezpečenstvám. zapojené. Deti sa so spotrebičom nesmú hrať. Čistenie a užívateľskú údržbu nesmú vykonávať deti, pokiaľ nie sú staršie ako 8 rokov a sú pod dozorom.
- Uchovávajte fritézu a napájací kábel mimo dosahu detí mladších ako 8 rokov.
- Len na použitie v domácnosti.
- Ak je napájací kábel poškodený alebo zlomený, musí ho vymeniť výrobca alebo oddelenie popredajného servisu, aby sa predišlo bezpečnostným rizikám.
- Teplota prístupného povrchu sa môže počas prevádzky fritézy zvýšiť.
- Počas používania vzduchovej fritézy sa povrch ľahko zahreje.
- Fritéza by sa nemala ovládať pomocou externého časovača alebo samostatného diaľkového ovládača.
- Počas používania neblokujte vstup a výstup vzduchu fritézy, ani vetracie otvory na odvod tepla, aby ste predišli ovplyvneniu jej normálneho stavu.
- odvod tepla.
- Žiadni neodborné vyškolení technici by nemali upravovať vnútorné zapojenie fritézy.
- Na ohrievanie košíka, platne alebo grilu nepoužívajte drevené uhlie ani iné podobné zdroje paliva.
- Neumiestňujte kôš na žiadne iné zdroje tepla, ako je indukčný varič alebo plynový sporák.
- Nepripájajte ani neodpájajte napájací kábel mokrými rukami, aby ste predišli riziku úrazu elektrickým prúdom.
- Nepoužívajte napájací kábel s uvoľneným pripojením alebo slabým kontaktom.
- Nedovoľte, aby napájací kábel prechádzal cez ostré predmety, aby nedošlo k poškodeniu napájacieho kábla.
- Fritézu nepoužívajte na skladovanie akýchkoľvek predmetov, najmä horľavých, výbušných alebo korozívnych predmetov
- Napájací kábel nadmerne nestláčajte, neohýbajte, neskrúcajte ani naň neumiestňujte ťažké predmety, aby ste zabránili odhaleniu alebo zlomeniu jeho jadra.
- Okamžite prestaňte fritézu používať a odpojte ju od zdroja napájania, ak nefunguje normálne alebo nefunguje správne.
- Fritézu nie je možné spustiť bez koša na mieste.
- Nedotýkajte sa koša priamo rukami počas používania alebo tesne po použití, aby ste sa neoparili.
- Nedovoľte deťom, aby sa približovali alebo sa s nimi hrali, aby nedošlo k uduseniu.
- Na balenie jedla na varenie nepoužívajte žiadne plastové náčinie ani bežné papierové baliace materiály.
- Nenechajte túto fritézu spadnúť ani ju nenarážajte o tvrdé predmety, aby ste predišli poškodeniu alebo poruche.
- Do žiadneho z otvorov fritézy nekladajte špendlíky, drôty ani iné predmety, aby ste predišli úrazu elektrickým prúdom alebo zraneniu.
- Nepoužívajte žiadne príslušenstvo, ktoré neodporúča výrobca.
- Bežný rozsah prevádzkovej nadmorskej výšky tohto produktu je 0–2 000 metrov.
- Počas používania udržiavajte vzdialenosť medzi výstupom vzduchu a ostatnými zariadeniami 30 cm alebo viac.
- Fritézou počas používania nehýbte ani s ňou netraste.
- Do bezpečnostného spínača nekladajte žiadne cudzie predmety, aby ste predišli nebezpečenstvu.
- Pri umiestnení fritézy do kuchynskej skrinky atď. sa uistite, že je dobre vetraná.
- Pred čistením alebo opravou sa uistite, že ste fritézu odpojili zo siete.
- Tento výrobok sa musí používať na rovnom povrchu odolnom voči teplu, aby sa predišlo poškodeniu výrobku alebo nehodám.

- Zabezpečte, aby silikónové časti fritézy neprišli do kontaktu s etanolom alebo roztokmi, ktoré obsahujú viac ako 50 % alkoholu.
- Uistite sa, že elektrická zásuvka, do ktorej je fritéza zapojená, je dobre uzemnená, aby ste predišli úrazu elektrickým prúdom alebo iným bezpečnostným rizikám.



UPOZORNENIE : Horúce povrchy.

## Opis výrobku

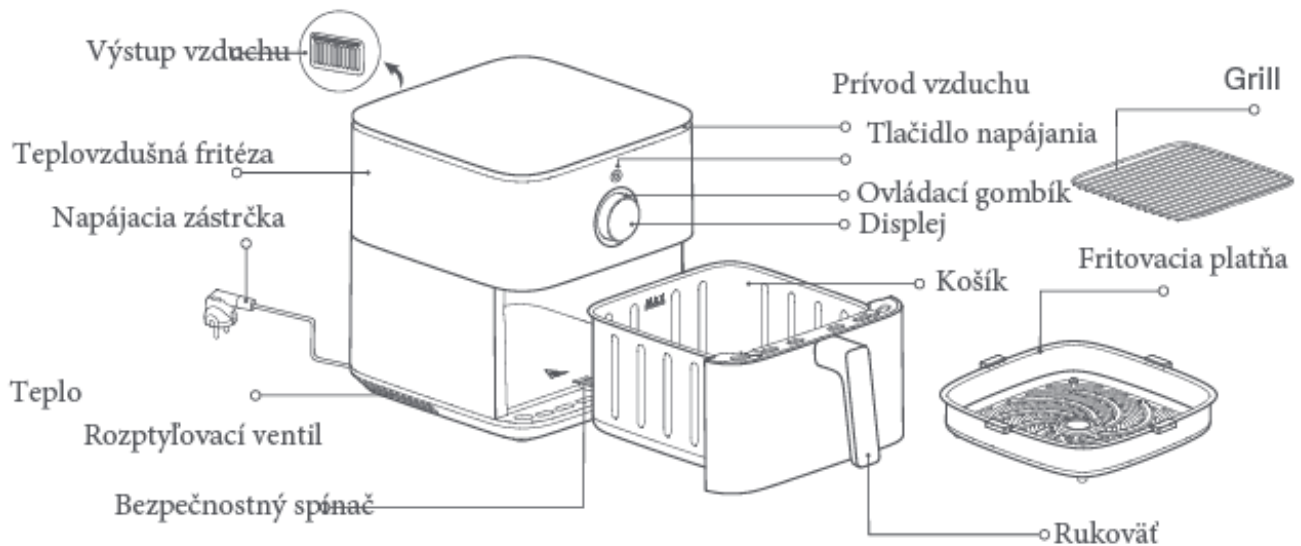

Poznámka: Silikónová guma použitá na fritovacej platni je vyrobená z potravinárskych materiálov odolných voči vysokým teplotám, ktoré zabránia okrajom fritovacej platne poškríabať vrchný povlak fritovacieho koša a zlepšia stabilitu fritovacej platne. Silikónovú gumu z fritovacej platne neodstraňujte. Prísady, ktoré sú príliš malé, nie sú vhodné na použitie na grile. Dbajte na to, aby ingrediencie neprepadli cez medzery v grile.

## Ovládací gombík



1 Stlačte pre potvrdenie



2 Stlačením a podržaním na 1 sekundu sa vrátite do predchádzajúcej ponuky.



3 Otácaním doľava/doprava zmeníte funkcie



4 Stlačením tlačidla napájania ho zapnete/vypnete

## Spôsob použitia

Po pripojení do siete bude fritéza v pohotovostnom režime.

Poznámka: Teplovzdušná fritéza sa pri prvom použití musí nechať zapnutá s prázdny košom na maximálnej teplote (200 °C) po dobu päť minút, čo môže spôsobiť, že sa objaví malé množstvo dymu alebo zápach.

# Obsah je uzamčen

**Dokončete, prosím, proces objednávky.**

**Následně budete mít přístup k celému dokumentu.**



**Proč je dokument uzamčen? Nahněvat Vás rozhodně nechceme. Jsou k tomu dva hlavní důvody:**

- 1) Vytvořit a udržovat obsáhlou databázi návodů stojí nejen spoustu úsilí a času, ale i finanční prostředky. Dělali byste to Vy zadarmo? Ne\*. Zakoupením této služby obdržíte úplný návod a podpoříte provoz a rozvoj našich stránek. Třeba se Vám to bude ještě někdy hodit.

*\*) Možná zpočátku ano. Ale vězte, že dotovat to dlouhodobě nelze. A rozhodně na tom nezbohatneme.*

- 2) Pak jsou tady „roboti“, kteří se přiživují na naší práci a „vysávají“ výsledky našeho úsilí pro svůj prospěch. Tímto krokem se jim to snažíme překazit.

A pokud nemáte zájem, respektujeme to. Urgujte svého prodejce. A když neuspějete, rádi Vás uvidíme!